

## Table des matières

<b>Introduction</b>	<b>4</b>
<b>Tableau de bord</b>	<b>12</b>
Témoins et carillons	12
Indicateurs	20
<b>Chaînes audio</b>	<b>24</b>
Pour commencer	24
Radio AM-FM stéréo	29
Chaîne audio AM-FM stéréo avec lecteur de disques compacts	32
Chaîne audio AM-FM stéréo avec chargeur à six disques compacts dans la planche de bord	40
Prise d'entrée auxiliaire (entrée auxiliaire)	51
Renseignements au sujet de la radio satellite	56
Système audiovisuel familial	60
Système de navigation	92
<b>Bloc de commande – chauffage et climatisation</b>	<b>93</b>
Chauffage seulement	93
Chauffage-climatisation à commande manuelle	94
Régulation automatique de la température	97
Dégivreur de lunette arrière	104
<b>Éclairage et phares</b>	<b>105</b>
Phares et feux	105
Clignotants	109
Remplacement des ampoules	111
<b>Commandes du conducteur</b>	<b>117</b>
Commandes d'essuie-glace et de lave-glace	117
Volant réglable	118
Commandes des glaces électriques	124
Rétroviseurs	126
Programmateur de vitesse	131
Afficheur multimessage	142
Hayon	154

## Table des matières

<b>Serrures et sécurité</b>	<b>164</b>
Clés	164
Serrures	164
Alarme antivol	177
<b>Sièges et systèmes de retenue</b>	<b>180</b>
Sièges	180
Systèmes de retenue	187
Sacs gonflables	208
Dispositifs de retenue pour enfant	217
<b>Pneus, jantes et chargement</b>	<b>237</b>
Pneus	240
Gonflage des pneus	242
Système de surveillance de la pression des pneus	257
Chargement du véhicule	270
Traction d'une remorque	277
Remorquage de loisir	291
<b>Conduite</b>	<b>292</b>
Démarrage	292
Freins	299
Antipatinage Traction Control™	301
Boîte de vitesses	304
Déneigement	332
<b>Dépannage</b>	<b>336</b>
Service de dépannage	336
Feux de détresse	338
Interrupteur de pompe d'alimentation en carburant	338
Fusibles et relais	339
Changement d'un pneu	350
Couple de serrage des écrous de roue	357
Démarrage-secours	358
Remorquage	364

## Table des matières

<b>Assistance à la clientèle</b>	<b>365</b>
Défauts compromettant la sécurité (É.-U. seulement)	372
Défauts compromettant la sécurité (Canada seulement)	373
<b>Nettoyage</b>	<b>374</b>
<b>Entretien et caractéristiques</b>	<b>386</b>
Compartiment moteur	388
Huile moteur	392
Batterie	396
Liquide de refroidissement du moteur	398
Carburants automobiles	405
Filtre(s) à air	429
Pièces de rechange	431
Caractéristiques des produits d'entretien et contenances	432
Moteur	438
<b>Accessoires</b>	<b>442</b>
<b>Index</b>	<b>445</b>

Tous droits réservés. Toute reproduction, électronique ou mécanique, y compris la photocopie, l'enregistrement, tout système de mise en mémoire et de récupération de l'information, ainsi que la traduction, en tout ou en partie, est interdite sans avoir obtenu au préalable l'autorisation écrite de Ford Motor Company. Ford peut changer le contenu des informations présentées dans ce guide sans préavis ni aucune obligation de sa part.

Copyright © 2007 Ford Motor Company

## Introduction

### Avertissement relatif à la Proposition 65 de l'État de Californie



**AVERTISSEMENT :** Les gaz d'échappement, certains de leurs constituants et certains composants du véhicule contiennent ou émettent des composés chimiques qui sont reconnus en Californie comme cause de cancer et de malformations congénitales. De plus, certains fluides contenus dans le véhicule et certains produits provenant de l'usure de composants contiennent ou émettent des composés chimiques qui sont reconnus en Californie comme cause de cancer et de malformations congénitales.

### PRÉSENCE DE PERCHLORATE

Certains composants de votre véhicule, tels que les sacs gonflables, les prétendeurs de ceinture de sécurité et les piles boutons, pourraient renfermer du perchlorate. La manipulation de ces composants et la mise à la casse du véhicule au terme de sa vie utile pourraient exiger des précautions particulières. Consultez le site [www.dtsc.ca.gov/hazardouswaste/perchlorate](http://www.dtsc.ca.gov/hazardouswaste/perchlorate) pour de plus amples détails.

### FÉLICITATIONS!

Nous vous félicitons pour l'achat de votre nouvelle Ford. Veuillez prendre le temps de vous familiariser avec votre véhicule en lisant ce guide. Plus vous en saurez sur votre véhicule, plus vous prendrez plaisir à le conduire, et ce, en toute sécurité.

Pour obtenir de plus amples renseignements à propos de Ford et de ses produits, visitez le site Web suivant :

- aux États-Unis : [www.ford.com](http://www.ford.com)
- au Canada : [www.ford.ca](http://www.ford.ca)
- en Australie : [www.ford.com.au](http://www.ford.com.au)
- au Mexique : [www.ford.com.mx](http://www.ford.com.mx)

Des renseignements supplémentaires utiles aux propriétaires de véhicules sont fournis dans d'autres publications.

## Introduction

Ce *Guide du propriétaire* fournit une description de chaque option et de chaque variante de modèle disponible. Par conséquent, certains des articles décrits peuvent ne pas s'appliquer à votre véhicule en particulier. De plus, en raison des cycles d'impression, il est possible que certaines options soient décrites dans le guide avant qu'elles soient disponibles.

N'oubliez pas de remettre ce *Guide du propriétaire* au prochain propriétaire si vous décidez de vendre votre véhicule, puisqu'il fait partie intégrante du véhicule.



### **Interrupteur automatique de pompe d'alimentation :**

En cas d'accident, l'interrupteur coupera automatiquement l'alimentation en carburant du moteur. L'interrupteur peut également être activé par une vibration soudaine (par exemple, une collision en garant le véhicule). Pour réinitialiser l'interrupteur, consultez la section *Interrupteur automatique de pompe d'alimentation* du chapitre *Dépannage*.

## SÉCURITÉ ET PROTECTION DE L'ENVIRONNEMENT



### **Symboles d'avertissement dans ce guide**

Comment pouvez-vous réduire le risque de blessures aux occupants? Dans le présent guide, vous trouverez des réponses à ce genre de question sous forme de directives mises en évidence par le symbole d'avertissement triangulaire. Ces directives doivent être lues et respectées.



### **Symboles d'avertissement de votre véhicule**

Lorsque vous apercevez ce symbole, il est primordial que vous consultiez la section correspondante du guide avant de toucher ou de tenter de régler quoi que ce soit.



## Introduction

### Protection de l'environnement

Chacun doit faire sa part afin de protéger l'environnement. Un usage approprié du véhicule associé au respect des normes relatives à la récupération et à l'élimination des liquides de vidange, des lubrifiants et des produits de nettoyage représentent des facteurs importants dans la poursuite de cet objectif. L'information relative à ce sujet dans ce guide est mise en évidence par le symbole de l'arbre.



### RODAGE DE VOTRE VÉHICULE

Votre véhicule n'a pas besoin d'une longue période de rodage. Essayez de ne pas rouler continuellement à la même vitesse au cours des 1 600 premiers kilomètres (1 000 premiers milles). Changez fréquemment de vitesse pour bien roder toutes les pièces mobiles.

Conduisez votre véhicule neuf sur au moins 1 600 km (1 000 milles) avant de tracter une remorque. Consultez la section *Traction d'une remorque* du chapitre *Pneus, jantes et chargement* pour obtenir de plus amples renseignements sur la traction d'une remorque

N'ajoutez pas de composés modificateurs de friction ni d'huile spéciale pour rodage puisque ces additifs peuvent nuire à l'étanchéité des segments de piston. Consultez la section *Huile moteur* du chapitre *Entretien et caractéristiques* pour obtenir de plus amples renseignements sur l'huile à utiliser.

### AVIS SPÉCIAUX

#### Garantie limitée de véhicule neuf

Pour savoir exactement ce qui est couvert et ce qui n'est pas couvert par votre Garantie limitée de véhicule neuf, consultez le *Livret de garantie* qui vous a été remis avec le *Guide du propriétaire*.

## Introduction

### Directives spéciales

Dans le but d'assurer votre sécurité, votre véhicule est doté de commandes électroniques perfectionnées.



Veillez lire la section *Dispositifs de retenue complémentaires* du chapitre *Sièges et systèmes de retenue*. Si ces avertissements et ces directives ne sont pas respectés, les risques de blessures seront accrus.



Ne placez **JAMAIS** un siège d'enfant ou de bébé orienté vers l'arrière sur le siège du passager avant, devant un sac gonflable activé.

### Enregistrement des données d'entretien

Les enregistreurs de données d'entretien de votre véhicule recueillent et enregistrent l'information diagnostique du véhicule, notamment les données relatives à la performance ou à l'état de divers systèmes et modules dont il est équipé, par exemple le moteur, l'accélérateur, la direction ou le circuit de freinage. Afin de rendre un diagnostic précis et de bien entretenir votre véhicule, Ford, Ford du Canada et d'autres ateliers d'entretien et de réparation peuvent accéder aux données de diagnostic en établissant une connexion directe avec votre véhicule.

### Enregistrement des données d'événement

D'autres modules de votre véhicule, appelés enregistreurs d'événements, peuvent recueillir et enregistrer des données au cours d'une collision ou d'une quasi-collision. L'information enregistrée peut ainsi faciliter l'enquête effectuée sur un événement de ce type. Les modules peuvent enregistrer les données relatives au véhicule et à ses occupants et fournir notamment de l'information sur :

- la façon dont fonctionnaient différents systèmes de votre véhicule;
- le bouclage éventuel des ceintures de sécurité du conducteur et des passagers;
- la mesure (le cas échéant) dans laquelle le conducteur a appuyé sur la pédale d'accélérateur ou de frein;
- la vitesse à laquelle roulait le véhicule;
- la direction dans laquelle le conducteur a tourné le volant.

## Introduction

Pour accéder à cette information, un équipement spécial doit être directement relié aux modules d'enregistrement. Ford et Ford du Canada ne liront pas ces données sans votre autorisation préalable, à moins d'être soumis à une ordonnance du tribunal, à l'application d'une loi, à une instance gouvernementale ou à la demande de tiers détenant un pouvoir légal. Indépendamment de Ford et de Ford du Canada, d'autres organismes pourraient demander l'accès à cette information.

### Utilisation de votre véhicule comme chasse-neige

Pour obtenir de plus amples renseignements et directives à propos de l'utilisation de votre véhicule comme chasse-neige, consultez la section *Conduite*.

### Utilisation de votre véhicule comme ambulance

#### N'utilisez pas votre véhicule comme ambulance.

Votre véhicule n'est pas équipé du préaménagement ambulance Ford.

### Avis aux propriétaires de camionnettes et de véhicules utilitaires



Les véhicules utilitaires ont un taux de capotage significativement plus élevé que les autres types de véhicules.

Avant de prendre le volant, veuillez lire attentivement le présent *Guide du propriétaire*. Votre véhicule n'est pas une voiture de tourisme. Comme c'est le cas avec ce type de véhicule, le fait de conduire de façon imprudente peut entraîner la perte de la maîtrise du véhicule, son renversement, des blessures ou la mort.

### Avis aux propriétaires de F-150

**NOTA :** Votre véhicule est équipé de pneus haute performance. Vous pouvez noter une perturbation temporaire du comportement routier de votre véhicule si celui-ci a été immobilisé pendant un certain temps. Il s'agit d'une caractéristique normale des pneus qui ne doit pas vous inquiéter. Ce problème devrait se corriger après avoir parcouru de 8 à 25 km (5 à 15 mi). Si la perturbation persiste, faites vérifier les pneus par un concessionnaire autorisé.



## Introduction

### Utilisation d'un téléphone cellulaire

L'utilisation des équipements de communication mobile dans le cadre des activités personnelles et commerciales a augmenté de façon significative. Toutefois, les conducteurs ne doivent pas mettre leur sécurité et celle des autres en jeu lorsqu'ils utilisent de tels appareils. Ces appareils peuvent être très avantageux du point de vue de la sécurité personnelle lorsqu'ils sont utilisés judicieusement, plus particulièrement en situation d'urgence. La sécurité doit être une priorité lors de l'utilisation de ces équipements de communication mobile afin de ne pas annuler les avantages qu'ils présentent.

Notons, entre autres appareils de communication mobile, les téléphones cellulaires, les téléavertisseurs, les dispositifs de courriel portables, les systèmes de communication de bord, les dispositifs télématiques et les radios bidirectionnelles portables.



La distraction au volant peut causer la perte de maîtrise du véhicule et des blessures. Ford recommande fortement aux conducteurs de faire preuve d'une vigilance de tous les instants lorsqu'ils utilisent un dispositif qui pourrait nuire à leur concentration sur la route. La première responsabilité du conducteur consiste à manoeuvrer son véhicule en toute sécurité. N'utilisez les téléphones cellulaires et les autres dispositifs non essentiels à la conduite que lorsqu'il est prudent de le faire.

### Renseignements spécifiques aux véhicules destinés à l'exportation (autres que les véhicules destinés à la vente aux États-Unis et au Canada)

Les caractéristiques et les options des véhicules vendus dans votre pays peuvent différer de celles décrites dans ce *Guide du propriétaire*. Un supplément particulier à votre pays peut compléter le Guide du propriétaire de votre véhicule. En consultant ce supplément, le cas échéant, vous pourrez déterminer les caractéristiques du véhicule et connaître les recommandations et les spécifications propres à votre pays. Ce *Guide du propriétaire* s'applique principalement aux véhicules vendus aux États-Unis et au Canada. Les caractéristiques et équipements de série y étant décrits peuvent différer de ceux qui équipent les modèles destinés à l'exportation. **Consultez ce Guide du propriétaire pour obtenir tous les autres renseignements et avertissements nécessaires.**

## Introduction

Voici quelques-uns des pictogrammes que vous pourriez trouver sur votre véhicule.

### Glossaire des pictogrammes

Avertissement de sécurité		Consultez le Guide du propriétaire	
Bouclage de la ceinture de sécurité		Sac gonflable – Avant	
Sac gonflable – Latéral		Point d'ancrage inférieur pour siège d'enfant	
Patte d'ancrage pour siège d'enfant		Circuit de freinage	
Freinage antiblocage		Frein de stationnement	
Liquide de frein – sans produits pétroliers		Sonar de recul	
Commande de stabilité		Programmateur de vitesse	
Commutateur combiné d'éclairage		Feux de détresse	
Phares antibrouillards – avant		Porte-fusibles	
Réinitialisation de la pompe d'alimentation		Essuie-glace – lave-glace	
Dégivrage – désembuage du pare-brise		Dégivrage – désembuage de la lunette arrière	

## Introduction

### Glossaire des pictogrammes

Glaces électriques avant et arrière		Condamnation des lève-glaces électriques	
Dispositif de sécurité enfants		Ouverture du coffre à bagages depuis l'intérieur	
Alarme de détresse		Huile moteur	
Liquide de refroidissement du moteur		Température du liquide de refroidissement du moteur	
Laissez refroidir avant d'ouvrir		Batterie	
Ne pas fumer, évitez les flammes et les étincelles		Électrolyte	
Gaz explosif		Avertissement concernant le ventilateur	
Liquide de direction assistée		Maintenez un niveau de liquide approprié	
Témoin d'anomalie du moteur		Filtre à air du moteur	
Filtre à air de l'habitacle		Cric	
Témoin du bouchon de réservoir de carburant		Avertissement de basse pression des pneus	



## Tableau de bord

### Tableau de bord de la familiale

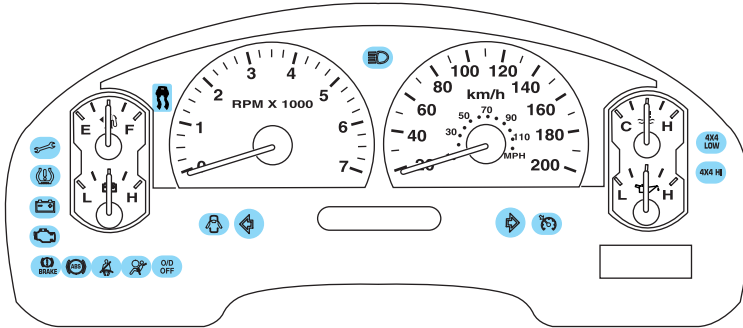

### Tableau de bord intermédiaire

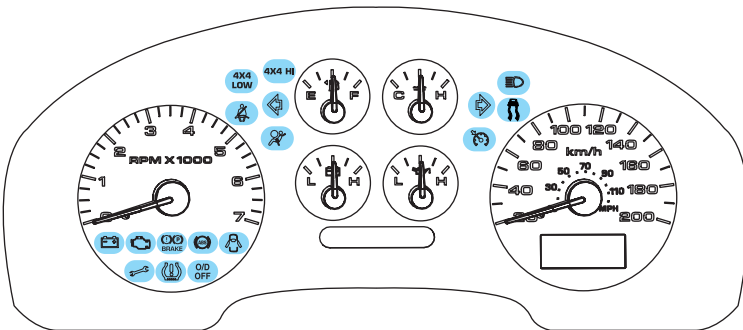

## Tableau de bord

### Tableau de bord de luxe

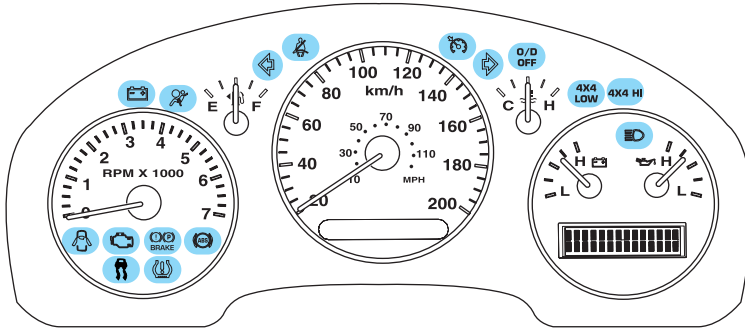

### Tableau de bord de version Limited

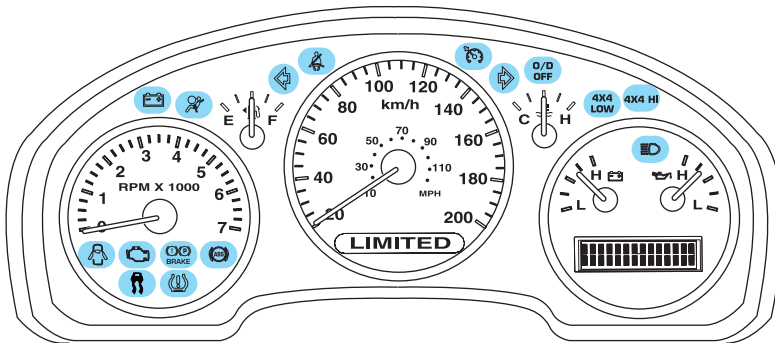

## Tableau de bord

### Tableau de bord Harley-Davidson

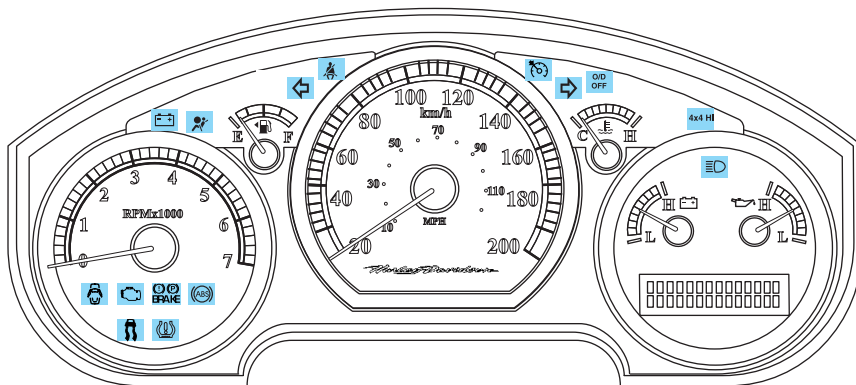

Les témoins et les indicateurs peuvent vous avertir de la présence d'un problème dans l'un des circuits de votre véhicule, qui peut s'aggraver au point de nécessiter des réparations coûteuses. Un témoin peut s'allumer lorsqu'un problème se produit au niveau d'une des fonctions de votre véhicule. Plusieurs témoins s'allument lorsque vous démarrez votre véhicule, pour vérifier que les ampoules fonctionnent. Si un témoin reste allumé après le démarrage du véhicule, référez-vous au témoin respectif du système pour obtenir des renseignements supplémentaires.

#### **Témoin d'anomalie du moteur :**

Le témoin *d'anomalie du moteur* s'allume à l'établissement du contact à titre de vérification de l'ampoule

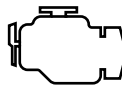

et pour indiquer que le véhicule est prêt en vue des contrôles d'inspection et d'entretien. Le témoin d'anomalie du moteur demeure normalement allumé jusqu'à ce que le moteur soit lancé, puis il s'éteint si aucune anomalie n'est détectée. Toutefois, si après 15 secondes le témoin d'anomalie du moteur clignote huit fois, le véhicule n'est pas prêt en vue des contrôles d'inspection et d'entretien. Consultez la section *Préparation pour les contrôles d'inspection et d'entretien* du chapitre *Entretien et caractéristiques*.

Si le témoin ne s'éteint pas une fois le moteur en marche, cela indique que le circuit d'autodiagnostic embarqué (OBD-II) a détecté une défaillance. Consultez la section *Autodiagnostic embarqués (OBD-II)* dans le chapitre *Entretien et caractéristiques*. Si le témoin clignote,

## Tableau de bord

c'est que le moteur produit des ratés pouvant endommager le catalyseur. Conduisez à vitesse modérée (évités les accélérations et les décélérations brusques) et confiez immédiatement votre véhicule à votre concessionnaire autorisé.



Si le moteur a des ratés, des températures excessives à l'échappement risquent d'endommager le catalyseur, le circuit d'alimentation, le revêtement du plancher du véhicule ou d'autres éléments, et il en résulterait des risques d'incendie.

### Commande d'accélérateur électronique (selon l'équipement)

: Ce témoin s'allume lorsque le moteur adopte le mode de fonctionnement dégradé. Informez votre concessionnaire à ce propos dès que possible.



Dans le cas des véhicules dotés d'un afficheur multimessage, le message « ENGINE FAILSAFE MODE » (mode de protection totale du moteur) s'affiche, consultez la section *Afficheur multimessage* du chapitre *Commandes du conducteur*.

**Témoin du circuit de freinage** : Pour vérifier son fonctionnement, le témoin du circuit de freinage s'allume brièvement à l'établissement du contact avant que le moteur démarre, lorsque le commutateur d'allumage passe de la position ON (contact) à la position START (démarrage), ou lorsque le frein de stationnement est serré alors que le contact est établi.

**Tableau de bord de série, tableau de bord de série avec compte-tours et tableau de bord de la familiale**



**Tableau de bord intermédiaire, tableau de bord de luxe, tableau de bord de version Limited et tableau de bord Harley-Davidson**



Si, dans l'une ou l'autre de ces situations, le témoin du circuit de freinage ne s'allume pas, faites vérifier immédiatement votre véhicule chez votre concessionnaire. Si ce témoin reste allumé une fois le frein de stationnement desserré, le niveau de liquide de frein est insuffisant et le circuit de freinage doit être immédiatement inspecté par votre concessionnaire autorisé.



## Tableau de bord



Il peut s'avérer dangereux de conduire le véhicule alors que le témoin du circuit de freinage est allumé. Une diminution marquée du rendement des freins peut survenir et se traduire par une plus longue distance de freinage. Confiez votre véhicule à votre concessionnaire autorisé. La conduite sur de longues distances lorsque le frein de stationnement est serré peut causer une défaillance du frein et le risque de blessures.

### **Témoin de défaillance du freinage antiblocage :**

Si ce témoin demeure allumé ou clignote continuellement, une anomalie a été détectée. Faites vérifier le système dès que possible par votre concessionnaire autorisé. Le circuit de freinage régulier continue de fonctionner normalement, à moins que le témoin de frein soit également allumé.



### **Témoin des sacs gonflables :**

Si ce témoin ne s'allume pas à l'établissement du contact, s'il clignote continuellement ou s'il demeure allumé, faites vérifier le système immédiatement par votre concessionnaire autorisé. Un carillon retentit également lorsqu'une défaillance est décelée au niveau des dispositifs de protection complémentaires.



### **Témoin de ceinture de sécurité :**

Ce témoin s'allume pour vous rappeler de boucler votre ceinture de sécurité. Un carillon Belt-Minder™ retentit également pour vous rappeler de boucler votre ceinture de sécurité. Consultez le chapitre *Sièges et dispositifs de retenue* pour activer ou désactiver le carillon du dispositif de rappel de bouclage de ceinture de sécurité Belt-Minder™.



### **Témoin du circuit de charge de la batterie :**

Ce témoin s'allume lorsque la batterie ne se charge pas correctement.



## Tableau de bord

**Témoin de porte mal fermée :** Ce témoin s'allume lorsque le contact est établi et qu'une porte est ouverte.



**Témoin de basse pression des pneus (selon l'équipement) :** Ce témoin s'allume lorsque la pression de gonflage des pneus est basse. Si le témoin reste allumé au démarrage

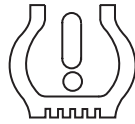

ou pendant la conduite, vérifiez la pression des pneus. Consultez la section *Gonflage des pneus* du chapitre *Pneus, jantes et chargement*. Dès l'instant où le contact est établi, ce témoin s'allume pendant trois secondes pour vérifier le fonctionnement de l'ampoule. Si le témoin ne s'allume pas, faites vérifier le système par votre concessionnaire autorisé. Pour obtenir de plus amples renseignements sur ce système, consultez la section *Système de surveillance de pression des pneus* du chapitre *Pneus, roues et chargement*.

**Témoin de désactivation de la surmultipliée (selon l'équipement) :** Ce témoin s'allume lorsque la surmultipliée est

O/D  
OFF

désactivée. Consultez le chapitre *Conduite*. Si le témoin ne s'allume pas, faites vérifier la boîte de vitesses sous peu pour en prévenir les dommages.

**Témoin du dispositif antipatinage Traction Control™ (selon l'équipement) :** Ce témoin s'allume lorsque le dispositif antipatinage Traction Control™ est en fonction. Si le témoin reste



allumé, faites vérifier le dispositif immédiatement. Consultez le chapitre *Conduite* pour obtenir de plus amples renseignements à ce sujet.

**Témoin du mode 4 roues motrices gamme basse (selon l'équipement) :** Ce témoin s'allume lorsque le mode 4 roues motrices gamme basse est activé.

4x4  
LOW

## Tableau de bord

**Témoin du mode 4 roues motrices gamme haute (selon l'équipement) :** Ce témoin s'allume lorsque le mode 4 roues motrices gamme haute est activé.

4x4 HI

**Témoin du programmeur de vitesse :** Ce témoin s'allume lorsque le programmeur de vitesse est en fonction. Il s'éteint lorsque le programmeur est désactivé.



**Témoins des clignotants :** Ces témoins s'allument lorsque l'un des clignotants ou les feux de détresse sont mis en fonction. Si ces témoins restent allumés ou clignotent rapidement, il est possible qu'une ampoule soit grillée.



**Témoin des feux de route :** Ce témoin s'allume lorsque les phares sont allumés en position feux de route.



### AFFICHAGES DU MINI-AFFICHEUR MULTIMESSAGE (SELON L'ÉQUIPEMENT)

**DOOR AJAR (porte mal fermée) :** Ce message apparaît lorsque le contact est établi et qu'une porte est ouverte.

DOOR  
AJAR

**LOW FUEL (bas niveau de carburant) :** Ce message apparaît lorsque le réservoir est vide ou presque vide (consultez la section *Jauge de carburant* de ce chapitre).

LOW  
FUEL

**CHECK FUEL CAP (vérifier le bouchon du réservoir de carburant) :** Ce message apparaît lorsque le bouchon du réservoir de carburant est mal installé. La conduite du véhicule avec ce témoin allumé peut entraîner l'activation du témoin d'anomalie du moteur. Consultez la section *Bouchon du réservoir de carburant* du chapitre *Entretien et caractéristiques*.

CHECK  
FUELCAP

## Tableau de bord

**CHECK GAUGES (vérifier les jauges) :** Ce message apparaît lorsqu'une des conditions suivantes survient :

CHECK  
GAUGES

- La température du liquide de refroidissement est élevée.
- La pression d'huile moteur est faible.
- L'indicateur du niveau de carburant indique que le réservoir est vide ou presque vide.

**TRANS FAULT (anomalie de la boîte de vitesses) :** Ce message

TRANS  
FAULT

s'affiche en cas de problème de la boîte de vitesses et le passage des rapports peut être limité. Si ce

témoin reste allumé, faites vérifier le système immédiatement par votre concessionnaire autorisé.

**Carillon avertisseur de clé dans le commutateur d'allumage :** Ce carillon retentit lorsque la clé est restée dans le commutateur d'allumage en position OFF/LOCK (arrêt-antivol) ou ACC (accessoires) et que la porte du conducteur est ouverte.

**Carillon avertisseur de rappel des phares allumés :** Ce carillon retentit lorsque les phares ou les feux de position sont allumés alors que le contact est coupé (lorsque la clé n'est pas dans le commutateur d'allumage) et que la porte du conducteur est ouverte.

## INDICATEURS

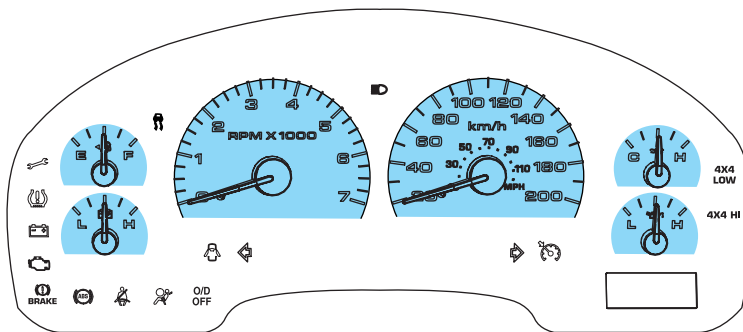

## Tableau de bord

**Indicateur de vitesse :** Indique la vitesse actuelle du véhicule.

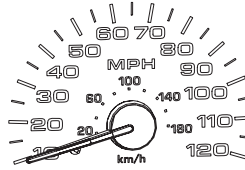

**Indicateur de température du liquide de refroidissement :**

Indique la température du liquide de refroidissement. À la température normale de fonctionnement, l'aiguille reste dans la plage normale comprise entre « H » et « C ». Si elle entre dans la plage rouge, le moteur surchauffe. Arrêtez le véhicule dès qu'il est possible et prudent de le faire, coupez le contact et laissez le moteur refroidir.

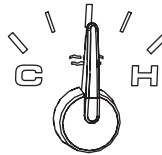

Ne retirez jamais le bouchon du vase d'expansion lorsque le moteur tourne ou est encore chaud.

**Compteur kilométrique :** Indique le kilométrage (ou millage) total qu'a parcouru le véhicule.

- Avec mini-afficheur multimessage



- Avec afficheur multimessage pleine grandeur

Consultez la section *Afficheur multimessage* du chapitre *Commandes du conducteur* pour obtenir des renseignements relatifs à la méthode de passage des unités métriques aux unités anglo-saxonnes.



## Tableau de bord

**Compteur journalier :** Indique le kilométrage (ou millage) parcouru pendant un trajet particulier.

- Avec mini-afficheur multimessage

Enfoncez brièvement le bouton situé sur le dessus du tableau de bord pour alterner entre l'affichage du compteur kilométrique et celui du compteur journalier. Maintenez le bouton enfoncé pour remettre le compteur journalier à zéro.



- Avec afficheur multimessage pleine grandeur

Enfoncez puis relâchez la touche INFO de l'afficheur multimessage jusqu'à ce que la mention TRIP (compteur journalier) apparaisse sur l'affichage. Pour remettre le compteur à zéro, appuyez sur la touche RESET (réinitialisation).

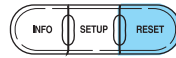

### Compte-tours (selon

**l'équipement) :** Indique le régime moteur en tours par minute. Le fait de conduire votre véhicule alors que l'aiguille du compte-tours reste continuellement dans la zone rouge risque d'endommager le moteur.

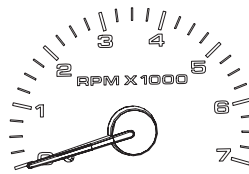

**Voltmètre de la batterie :** Indique la tension de la batterie lorsque le contact est établi. Si l'aiguille se déplace et demeure en dehors de la plage normale de fonctionnement, faites vérifier le circuit électrique du véhicule dès que possible par votre concessionnaire autorisé.

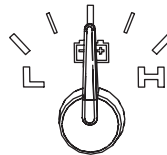

### Manomètre d'huile moteur :

Indique la pression de l'huile moteur. L'aiguille doit rester dans la plage normale comprise entre « L » et « H ». Si l'aiguille descend sous la plage normale, immobilisez votre véhicule, arrêtez le moteur et

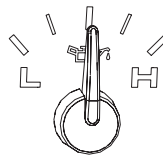

## Tableau de bord

vérifiez le niveau d'huile. Ajoutez de l'huile si nécessaire. Si le niveau d'huile est adéquat, faites vérifier votre véhicule par votre concessionnaire autorisé.

**Jauge de carburant :** Indique le niveau approximatif du carburant dans le réservoir (lorsque le contact est établi). L'indication du niveau de carburant peut varier légèrement lorsque le véhicule se déplace ou roule dans une côte.

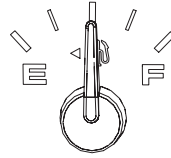

La flèche à côté du symbole de distributeur d'essence indique le côté du véhicule où est située la trappe de carburant.

Consultez la section *Remplissage du réservoir* du chapitre *Entretien et caractéristiques*.

## Chaînes audio

### CHAÎNES AUDIO

#### Aperçu – Pour commencer

 La distraction au volant peut causer la perte de maîtrise du véhicule et des blessures. Ford recommande fortement aux conducteurs de faire preuve d'une vigilance de tous les instants lorsqu'ils utilisent un dispositif qui pourrait nuire à leur concentration sur la route. La première responsabilité du conducteur consiste à manoeuvrer son véhicule en toute sécurité. N'utilisez les téléphones cellulaires et les autres dispositifs non essentiels à la conduite que lorsqu'il est prudent de le faire.

#### Écoute de la radio

1. Si la chaîne audio est éteinte, appuyez sur le bouton VOL-PUSH (volume et mise en fonction) pour allumer la radio. Tournez le bouton VOL-PUSH (volume et mise en fonction) pour régler le volume.

VOL - PUSH



**NOTA :** La chaîne peut demander quelques instants pour entrer en fonction.

2. Appuyez plusieurs fois sur la touche AM/FM pour alterner entre les bandes de fréquences AM, FM1 et FM2.



3. Appuyez sur les touches ▲ ou ▼ pour syntoniser manuellement les stations précédentes ou suivantes de la bande de fréquences.



Appuyez sur la touche ◀ SEEK ▶ (recherche automatique) pour rechercher la station audible précédente ou suivante de la bande de fréquences choisie.

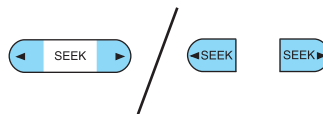

Pour interrompre le mode de recherche automatique, appuyez sur les flèches ▲ ou ▼ .



## Chaînes audio

4. Lorsque la station voulue est syntonisée, maintenez une touche de présélection (1 à 6) enfoncée pour l'enregistrer. La mention PRESET SAVED (présélection enregistrée) apparaît à l'écran et le son est rétabli pour indiquer que la chaîne a été enregistrée. Vous pouvez enregistrer jusqu'à six stations pour chaque bande de fréquences – six dans la bande AM, six dans la bande FM1 et six dans la bande FM2.



Appuyez sur une touche de présélection pour accéder à une station enregistrée. Le numéro de la station enregistrée et la fréquence de la station apparaissent à l'écran.

### Écoute de la radio satellite (selon l'équipement)

1. Si la chaîne audio est éteinte, appuyez sur le bouton VOL-PUSH (volume et mise en fonction) pour allumer la radio. Tournez le bouton VOL-PUSH (volume et mise en fonction) pour régler le volume.

VOL - PUSH



**NOTA :** La chaîne peut demander quelques instants pour entrer en fonction.

2. Appuyez plusieurs fois sur la touche AUX (auxiliaire) pour parcourir les sources audio auxiliaires. Sélectionnez SAT1, SAT2 ou SAT3 pour écouter la radio satellite.



3. Appuyez sur les touches ◀ SEEK, SEEK ▶ (recherche automatique) pour accéder à la chaîne satellite précédente ou suivante.



Vous pouvez aussi effectuer une recherche par genre radiophonique. Pour obtenir de plus amples renseignements, consultez la liste *CATEGORY* (catégorie) sous la commande MENU de votre chaîne audio.

4. Lorsque la chaîne voulue est syntonisée, maintenez une touche de présélection (1 à 6) enfoncée pour enregistrer la chaîne. La mention PRESET SAVED (présélection enregistrée) apparaît à l'écran et le son est rétabli pour indiquer que la chaîne a été enregistrée. Vous pouvez enregistrer six chaînes dans chacun des modes radio satellite – SAT1, SAT2 et SAT3.



## Chaînes audio

Appuyez sur une touche de présélection pour accéder à une chaîne enregistrée. Le numéro de la chaîne enregistrée et le nom de la chaîne apparaissent à l'écran.

### **Écoute d'un disque compact ou d'un MP3 (selon l'équipement)**

1. Si la chaîne audio est éteinte, appuyez sur le bouton VOL-PUSH (volume et mise en fonction) pour allumer la radio. Tournez le bouton VOL-PUSH (volume et mise en fonction) pour régler le volume.

VOL - PUSH



**NOTA :** La chaîne peut demander quelques instants pour entrer en fonction.

2. Appuyez sur la touche CD pour accéder au mode lecteur de disques compacts. Si un disque est déjà chargé dans la chaîne, la lecture du disque compact commence à l'endroit où elle a été interrompue.



**Dans le cas d'un lecteur à un seul disque compact,** si aucun disque n'est chargé, insérez un seul disque dans la fente en orientant l'étiquette vers le haut. Les mentions LOADING CD (chargement du disque compact) et READING DISC (lecture du disque) apparaissent à l'écran. La lecture commence à la première piste du disque.



**Dans le cas d'un lecteur à six disques compacts intégré au tableau de bord,** appuyez sur la touche LOAD (chargement) si aucun disque n'est chargé.



Sélectionnez un numéro de fente au moyen des touches de présélection 1 à 6. Lorsque la mention LOAD CD# (chargement du disque compact N°) apparaît à l'écran, chargez le disque voulu, étiquette vers le haut. Si vous ne sélectionnez aucune fente dans les cinq secondes, la chaîne effectue la sélection. Lorsque le disque est chargé, la lecture de la première piste commence.

**Pour charger automatiquement jusqu'à six disques,** maintenez la touche LOAD (chargement) enfoncée jusqu'à ce que la mention AUTOLOAD# (chargement automatique N°) apparaisse à l'écran. Chargez le disque voulu, étiquette vers le haut. La chaîne vous invite à charger des disques dans les autres fentes disponibles. Insérez les disques un à la

## Chaînes audio

fois, étiquette vers le haut, lorsque la chaîne vous y invite. Une fois les disques chargés, la lecture du dernier disque chargé débute.

**NOTA :** Lorsqu'un disque MP3 qui comporte des dossiers est chargé, la mention F001 (dossier 1), T001 (piste 1) apparaît à l'écran. Lorsqu'un disque MP3 sans dossier est chargé, T001 (piste 1) apparaît à l'écran. Consultez la section *Structure des dossiers MP3* plus loin dans ce chapitre pour obtenir de plus amples renseignements.

3. En mode lecteur de disques compacts ou MP3, vous pouvez accéder aux fonctions suivantes :

Appuyez sur les touches ◀ SEEK, SEEK ▶ (recherche automatique) pour accéder aux pistes précédentes et suivantes.



Maintenez la touche REW (retour en arrière) enfoncée pour inverser manuellement la lecture dans une piste d'un disque compact ou d'un MP3.



Maintenez la touche FF (avance rapide) enfoncée pour accélérer manuellement la lecture dans une piste d'un disque compact ou d'un MP3.



En mode dossier, appuyez sur la touche ◀ FOLDER (dossier) pour accéder au dossier précédent d'un disque MP3, le cas échéant.



En mode dossier, appuyez sur la touche FOLDER ▶ (dossier) pour accéder au dossier suivant d'un disque MP3, le cas échéant.



Appuyez sur la touche SHUFFLE (lecture aléatoire) pour passer en mode de lecture aléatoire. La mention SHUFFLE ON (lecture aléatoire activée) s'affiche à l'écran. Si vous voulez passer en mode de lecture aléatoire immédiatement, appuyez sur la touche SEEK (recherche automatique) pour commencer la lecture aléatoire. Autrement, la lecture aléatoire commence au terme de la lecture de la piste actuelle. La mention CD SHUF (lecture aléatoire du disque compact) s'affiche à l'écran.



## Chaînes audio

Appuyez de nouveau sur la touche SHUFFLE (lecture aléatoire) pour interrompre la lecture aléatoire. La mention SHUFFLE OFF (lecture aléatoire désactivée) s'affiche à l'écran.

**NOTA :** En mode piste, toutes les pistes du disque *actuel* sont lues aléatoirement. En mode dossier MP3, la chaîne lit aléatoirement toutes les pistes du dossier *actuel*.

Appuyez sur la touche ► / ||



(lecture-pause) durant la lecture d'un disque compact ou d'un MP3

pour interrompre la lecture. La mention CD PAUSE (pause du disque compact) s'affiche à l'écran. Appuyez de nouveau sur cette touche pour reprendre la lecture.

**4. Dans le cas d'un lecteur à un seul disque compact,** appuyez sur la touche ▲ pour éjecter le disque en cours. Le message CD EJECT (éjection du disque compact) s'affiche à l'écran.

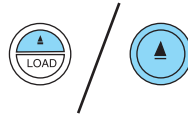



**Dans le cas d'un lecteur à six disques compacts intégré au tableau de bord,** appuyez sur la touche ▲. Sélectionnez le numéro de fente approprié au moyen des touches de présélection 1 à 6. Lorsque la chaîne est prête, elle éjecte le disque et la mention REMOVE CD (retirer le disque compact) apparaît à l'écran. Si le disque n'est pas retiré en 15 secondes, la chaîne charge le disque de nouveau.

**Pour éjecter automatiquement jusqu'à 6 disques,** maintenez la touche ▲ enfoncée jusqu'à ce que la chaîne commence à éjecter tous les disques chargés. La chaîne charge les disques de nouveau s'il ne sont pas retirés.

## Chaînes audio

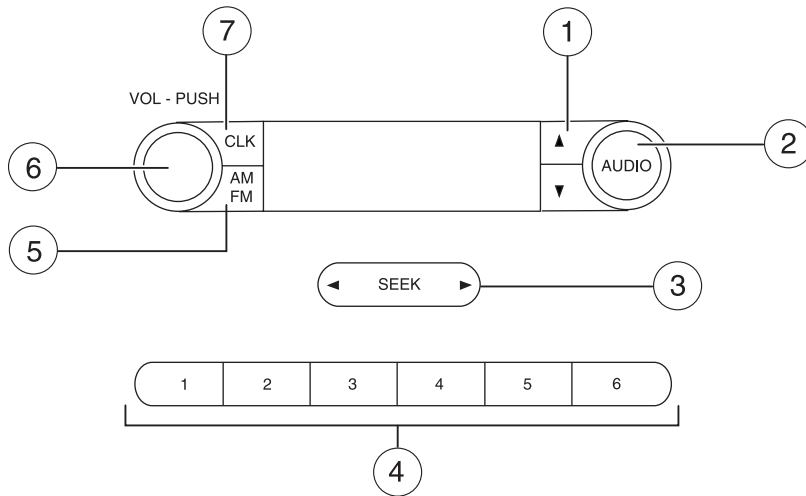
### Chaîne audio AM-FM stéréo (selon l'équipement)



 La distraction au volant peut causer la perte de maîtrise du véhicule et des blessures. Ford recommande fortement aux conducteurs de faire preuve d'une vigilance de tous les instants lorsqu'ils utilisent un dispositif qui pourrait nuire à leur concentration sur la route. La première responsabilité du conducteur consiste à manoeuvrer son véhicule en toute sécurité. N'utilisez les téléphones cellulaires et les autres dispositifs non essentiels à la conduite que lorsqu'il est prudent de le faire.

**Temporisation des accessoires :** Votre véhicule est doté d'une fonction de temporisation des accessoires qui permet de manoeuvrer les commutateurs des glaces et la chaîne audio jusqu'à 10 minutes après la coupure du contact ou jusqu'à ce qu'une porte avant soit ouverte.

1. ▲ Touches de syntonisation ▼ :

Appuyez sur les touches ▲ / ▼

pour parcourir la bande de fréquences vers le haut ou vers le

bas. Maintenez la touche enfoncée pour parcourir rapidement les fréquences radio. Ces touches vous permettent également d'accéder à divers réglages dans le mode AUDIO.



## Chaînes audio

2. **AUDIO** : Appuyez plusieurs fois sur la touche AUDIO pour accéder aux paramètres suivants :



**BAL (équilibre gauche-droit)** : Appuyez sur la touche AUDIO pour accéder au réglage d'équilibre gauche-droit. Utilisez les touches ▲ / ▼ / ◀ SEEK ▶ (recherche automatique) pour répartir le son entre les haut-parleurs de gauche et de droite.

**FAD (équilibre avant-arrière)** : Appuyez sur la touche AUDIO pour régler l'équilibre avant-arrière. Utilisez les touches ▲ / ▼ / ◀ SEEK ▶ (recherche automatique) pour répartir le son entre les haut-parleurs avant et arrière.

**TREB (aiguës)** : Appuyez sur cette touche pour régler le niveau des aiguës. Utilisez les touches ▲ / ▼ / ◀ SEEK ▶ (recherche automatique) pour le réglage.

**BASS (graves)** : Appuyez sur cette touche pour régler le niveau des graves. Utilisez les touches ▲ / ▼ / ◀ SEEK ▶ (recherche automatique) pour le réglage.

3. **Touches SEEK (recherche automatique)** : Appuyez sur les touches ◀ SEEK ▶ pour accéder à la station de radio audible précédente ou suivante.



4. **Touches de présélection** : Pour régler une station, sélectionnez une des bandes de fréquences AM, FM1 ou FM2, sintonisez une station, puis appuyez sur une touche de présélection en la maintenant enfoncée jusqu'au retour du son. Vous pouvez enregistrer jusqu'à 18 stations, 6 en mode AM, 6 en mode FM1 et 6 en mode FM2.



5. **Touche AM/FM** : Appuyez sur cette touche pour sélectionner les bandes de fréquences AM, FM1 ou FM2.



## Chaînes audio

### 6. Bouton VOL-PUSH (volume et mise en fonction-hors fonction) :

Appuyez sur le bouton VOL-PUSH pour allumer ou éteindre la chaîne audio. Tournez le bouton VOL-PUSH (volume et mise en fonction-hors fonction) pour augmenter ou diminuer le volume.

VOL - PUSH



7. **CLK (montre)** : Appuyez sur la touche CLK pour basculer entre l'affichage de la fréquence et celui des paramètres de la montre.



**Réglage de la montre** : Maintenez la touche CLK (montre) enfoncée jusqu'à ce que l'affichage de l'heure clignote. Appuyez sur les touches ▲ / ▼ / ◀ SEEK ▶ (recherche automatique) pour reculer ou avancer manuellement l'heure. Appuyez de nouveau sur la touche CLK (montre) pour reculer ou avancer manuellement les minutes au moyen des touches ▲ / ▼ / ◀ SEEK ▶ (recherche automatique). Attendez 10 secondes pour la confirmation des réglages de la montre.

## Chaînes audio

Chaîne audio AM/FM stéréo prête pour la réception satellite avec lecteur de disques compacts (selon l'équipement)

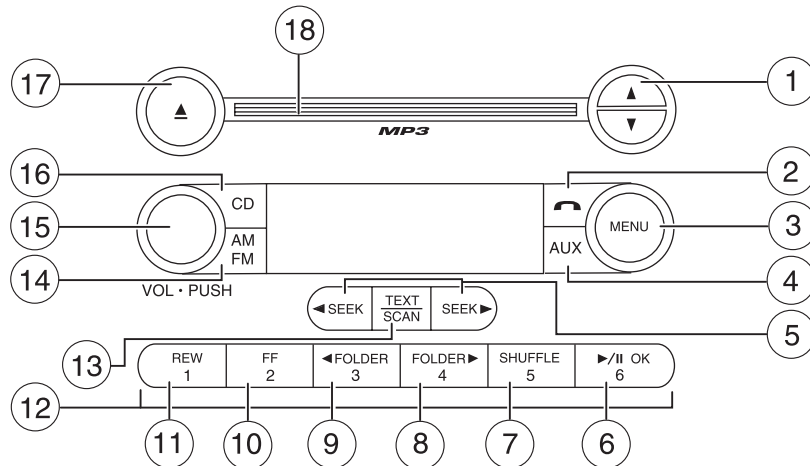

La distraction au volant peut causer la perte de maîtrise du véhicule et des blessures. Ford recommande fortement aux conducteurs de faire preuve d'une vigilance de tous les instants lorsqu'ils utilisent un dispositif qui pourrait nuire à leur concentration sur la route. La première responsabilité du conducteur consiste à manoeuvrer son véhicule en toute sécurité. N'utilisez les téléphones cellulaires et les autres dispositifs non essentiels à la conduite que lorsqu'il est prudent de le faire.

**Temporisation des accessoires :** Votre véhicule est doté d'une fonction de temporisation des accessoires qui permet de manoeuvrer les commutateurs des glaces et la chaîne audio jusqu'à 10 minutes après la coupure du contact ou jusqu'à ce qu'une porte avant soit ouverte.

1. ▲ Touches de syntonisation ▼ :

Appuyez sur les touches ▲ / ▼



pour parcourir la bande de fréquences vers le haut ou vers le

bas. Maintenez la touche enfoncée pour parcourir rapidement les fréquences radio.



## Chaînes audio

### 2. Touche (**téléphone**) :

L'afficheur indique « NO PHONE » (aucun téléphone) lorsque cette touche est enfoncée.



### 3. Touche **MENU** : Appuyez plusieurs fois sur cette touche pour accéder aux paramètres suivants :



**SATELLITE RADIO MENU (menu de la radio satellite) (selon l'équipement)** : Pour accéder à ce menu, appuyez sur la touche MENU lorsque le mode radio satellite est activé. Appuyez sur OK pour accéder au menu de la radio satellite. Appuyez sur ▲ / ▼ pour choisir parmi les options suivantes :

- **CATEGORY (catégorie)** : Appuyez sur OK pour accéder au mode catégorie. Appuyez sur ▲ / ▼ pour choisir parmi la liste des catégories de chaînes SIRIUS disponibles (musique pop, rock, bulletins d'information, etc.). Lorsque la catégorie désirée s'affiche, appuyez sur OK. Lorsqu'une catégorie est sélectionnée, appuyez sur la touche SEEK (recherche automatique) pour rechercher cette catégorie de chaînes seulement (p. ex., rock). Vous pouvez aussi sélectionner CATEGORY ALL (toutes les catégories) pour rechercher toutes les catégories et les chaînes SIRIUS disponibles. Appuyez sur OK pour quitter ce réglage et revenir au menu principal.
- **SAVE SONG (mémoriser la pièce musicale)** : Appuyez sur OK pour mémoriser la pièce musicale en cours de diffusion dans la mémoire du système. (Si vous tentez de mémoriser un événement autre qu'une pièce musicale, l'écran affichera CANT SAVE [mémorisation impossible].) Lorsque la pièce musicale est diffusée sur une des chaînes de radio satellite, le système émet un avertissement sonore. Appuyez sur OK lorsque l'écran affiche SONG ALERT (avertissement de pièce musicale) et le système passera automatiquement à la chaîne qui diffuse la pièce musicale souhaitée. Vous pouvez mémoriser jusqu'à 20 pièces musicales. Si vous tentez de mémoriser une pièce musicale alors que la mémoire du système est saturée, l'écran affichera REPLACE SONG? (remplacer la pièce musicale?) Appuyez sur OK pour accéder aux pièces musicales mémorisées puis sur ▲ / ▼ pour choisir parmi les pièces musicales mémorisées. Lorsque la pièce musicale que vous souhaitez remplacer apparaît à l'écran, appuyez sur OK. La mention SONG REPLACED (pièce musicale remplacée) s'affichera à l'écran.

## Chaînes audio

- **DELETE SONG (supprimer la pièce musicale) :** Appuyez sur OK pour supprimer une pièce musicale de la mémoire du système. Appuyez sur ▲ / ▼ pour choisir parmi les pièces musicales mémorisées. Lorsque la pièce musicale que vous souhaitez supprimer apparaît à l'écran, appuyez sur OK. La pièce musicale s'affiche à l'écran afin de confirmer votre choix. Appuyez de nouveau sur OK et l'écran affichera SONG DELETED (pièce musicale supprimée). Si vous souhaitez supprimer la pièce musicale courante dans la liste, appuyez sur ▲ / ▼ pour sélectionner soit RETURN (retour) ou CANCEL (annuler).  
**NOTA :** Si aucune pièce musicale n'est en mémoire, l'écran affichera NO SONGS (aucune pièce musicale).
- **DELETE ALL SONGS (supprimer toutes les pièces musicales) :** Appuyez sur OK pour supprimer toutes les pièces musicales de la mémoire du système. L'écran affichera ARE YOU SURE? (confirmer la suppression?) Appuyez sur OK pour confirmer la suppression de toutes les pièces musicales mémorisées et l'écran affichera ALL DELETED (toutes les pièces musicales supprimées).  
**NOTA :** Si aucune pièce musicale n'est en mémoire, l'écran affichera NO SONGS (aucune pièce musicale).
- **ENABLE ALERTS / DISABLE ALERTS (activer les avertissements-désactiver les avertissements) :** Appuyez sur OK pour activer ou désactiver les avertissements qui signalent que vos pièces musicales mémorisées sont diffusées sur une des chaînes de radio satellite. (Le réglage par défaut du système est désactivé.) L'écran affichera SONG ALERTS ENABLED/DISABLED (avertissements de pièces musicales activés-désactivés). La liste de menu affichera l'état opposé. Par exemple, si vous avez opté pour l'activation des avertissements de pièces musicales, la liste de menu indiquera DISABLE (désactiver). Les avertissements étant activés, la seule option consiste à les désactiver.

*La radio satellite n'est disponible que si vous disposez d'un abonnement SIRIUS valide. Communiquez avec votre concessionnaire autorisé pour connaître la disponibilité de ce service.*

**Réglage de la montre :** Appuyez sur la touche MENU jusqu'à ce que SELECT HOURS (réglage de l'heure) ou SET MINUTES (réglage des minutes) apparaisse. Utilisez les touches ▲ / ▼ / ◀ SEEK, SEEK ▶ (recherche automatique) pour régler les heures et les minutes.

## Chaînes audio

**AUTOSET (programmation provisoire) :** Appuyez sur la touche MENU jusqu'à ce que AUTOSET apparaisse à l'écran. La programmation provisoire permet de sélectionner les stations locales les plus puissantes sans effacer les stations manuellement mises en mémoire pour les bandes AM, FM1 et FM2. Utilisez les touches ▲ / ▼ / ◀ SEEK, SEEK ▶ (recherche automatique) pour activer ou désactiver cette fonction.

Lorsque les six stations les plus puissantes sont programmées, la station correspondant à la touche de présélection 1 est syntonisée. S'il y a moins de six stations assez puissantes, la dernière station mise en mémoire sera assignée aux touches de présélection restantes.

**RBDS (signal numérique de diffusion radio) :** Cette fonction n'est disponible qu'en mode FM. Cette fonction permet de rechercher des stations à signal numérique de diffusion radio en fonction d'un certain genre radiophonique : CLASSIC (classique), COUNTRY, INFORM (informations), JAZZ/RB, ROCK, etc.

**Pour activer la fonction,** appuyez à maintes reprises sur la touche MENU jusqu'à ce que RBDS (ON/OFF) (signal numérique de diffusion radio, en fonction-hors fonction) apparaisse à l'écran. Utilisez les touches ▲ / ▼ / ◀ SEEK ▶ (recherche automatique) pour alterner entre la mise en fonction et la mise hors fonction du mode signal numérique de diffusion radio. Lorsque le mode signal numérique de diffusion radio est hors fonction, vous ne pourrez pas rechercher des stations à signal numérique de diffusion radio ni afficher le nom ou le type de la station.

**Pour rechercher des catégories de genres radiophoniques à signal numérique de diffusion radio précises :** Lorsque la catégorie voulue apparaît à l'écran, appuyez sur les touches ▲ / ▼ pour rechercher le type voulu, puis appuyez brièvement sur les touches ◀ SEEK, SEEK ▶ (recherche automatique) ou maintenez la touche SCAN (balayage automatique) enfoncée pour amorcer la recherche.

**Pour afficher le nom ou le type de station :** Lorsque la catégorie désirée apparaît à l'écran, appuyez sur la touche TEXT/SCAN (texte-balayage automatique) pour alterner entre l'affichage du type de station (COUNTRY, ROCK, etc.) ou du nom de la station (WYCD, WXYZ, etc.).

**BASS (graves) :** Appuyez sur la touche MENU pour accéder au réglage des graves. Utilisez les touches ▲ / ▼ / ◀ SEEK, SEEK ▶ (recherche automatique) pour régler le niveau des graves.

## Chaînes audio

**TREB (aiguës)** : Appuyez sur la touche MENU pour accéder au réglage des aiguës. Utilisez les touches ▲ /▼ /◀ SEEK, SEEK ▶ (recherche automatique) pour régler le niveau des graves.

**BAL (équilibre gauche-droit)** : Appuyez sur la touche MENU pour accéder au réglage d'équilibre gauche-droit. Utilisez les touches ▲ /▼ /◀ SEEK, SEEK ▶ (recherche automatique) pour répartir le son entre les haut-parleurs arrière (B) et avant (F).

**FADE (équilibre avant-arrière)** : Appuyez sur la touche MENU pour accéder au réglage d'équilibre avant-arrière. Utilisez les touches ▲ /▼ /◀ SEEK, SEEK ▶ (recherche automatique) pour répartir le son entre les haut-parleurs de gauche (L) et de droite (R).

**SPEEDVOL (volume asservi à la vitesse, selon l'équipement)** : Appuyez sur la touche MENU pour accéder au réglage SPEEDVOL. Le volume de la radio augmente automatiquement lorsque la vitesse du véhicule augmente pour compenser les bruits générés par la route et le vent. Utilisez les touches ▲ /▼ /◀ SEEK, SEEK ▶ (recherche automatique) pour régler le niveau du volume asservi à la vitesse.

Cette fonction est *désactivée* par défaut; le volume n'augmente pas lorsque le véhicule accélère.

Réglage 1 à 7 : Le réglage de 1 (réglage le plus bas) à 7 (réglage le plus élevé) permet une légère variation automatique du volume de la radio pour compenser les bruits extérieurs générés par la route et le vent lorsque le véhicule accélère ou roule à grande vitesse.

Les niveaux 1 à 3 sont recommandés; le réglage SPEED OFF (aucune compensation) désactive la fonction et le niveau 7 est le réglage maximal.

**Modes Track/Folder (piste-dossier)** : Ces modes ne sont disponibles que pour les disques MP3, en mode lecteur de disques compacts. En mode piste, les touches ◀ SEEK, SEEK ▶ (recherche automatique) permettent de parcourir toutes les pistes du disque.

En mode dossier, les touches ◀ SEEK, SEEK ▶ (recherche automatique) permettent de parcourir les pistes du dossier sélectionné seulement.

Appuyez sur les touches ◀ FOLDER, FOLDER ▶ (dossier précédent, suivant) pour accéder au dossier précédent ou suivant (s'il y a lieu).

**COMPRESS (compression)** : Cette fonction est disponible seulement en modes lecteur de disques compacts ou lecteur MP3. Appuyez sur la

## Chaînes audio

touche MENU jusqu'à ce que COMPRESS ON/OFF (compression en fonction-hors fonction) s'affiche à l'écran. Utilisez les touches ▲ / ▼ / ◀ SEEK, SEEK ▶ (recherche automatique) pour activer ou désactiver cette fonction. Lorsque la fonction de compression est active, la chaîne diminue l'écart de volume entre les passages doux et les passages forts pour harmoniser l'écoute.

### 4. Touche **AUX (auxiliaire)** :

Appuyez plusieurs fois sur cette touche pour parcourir les modes FES/DVD (système audiovisuel familial/lecteur de DVD, selon l'équipement) et LINE IN (mode audio auxiliaire, selon l'équipement). Consultez la section *Prise d'entrée auxiliaire* plus loin dans ce chapitre pour connaître l'emplacement de la prise et obtenir de plus amples renseignements sur le mode audio auxiliaire.



Si votre véhicule est doté du système audiovisuel DVD familial, consultez la section *Système audiovisuel DVD familial* ci-dessous dans le présent chapitre.

### 5. Touches **SEEK (recherche automatique)** : En mode radio,

appuyez sur les touches ◀ / ▶ pour accéder à la station audible précédente ou suivante.

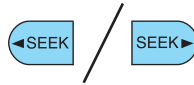

**En mode lecteur de disques compacts ou lecteur MP3**, appuyez sur les touches ◀ / ▶ pour passer à la piste précédente ou suivante du disque compact ou du MP3.

### 6. ▶ || OK : Touche de

**lecture-pause** : Cette touche est fonctionnelle dans les modes de lecteur de disques compacts et DVD (selon l'équipement). Lorsqu'un disque compact ou un DVD est lu dans le système audiovisuel familial, appuyez sur cette touche pour lire le disque compact ou le DVD ou en interrompre temporairement la lecture. L'état du disque compact ou du DVD apparaît à l'écran de la radio.



Si votre véhicule est équipé d'un système audiovisuel familial, consultez la section *Système audiovisuel DVD familial* plus loin dans ce chapitre pour obtenir de plus amples renseignements.

**Touche OK** : Cette touche permet d'effectuer des sélections dans les divers menus du système.

## Chaînes audio

### 7. Touche SHUFFLE (lecture aléatoire) :

En mode lecteur de disques compacts ou lecteur MP3, appuyez sur la touche SHUFFLE (lecture aléatoire) pour activer le mode de lecture aléatoire. La mention SHUFFLE ON (lecture aléatoire activée) s'affiche à l'écran. Si vous voulez passer en mode de lecture aléatoire immédiatement, appuyez sur la touche SEEK (recherche automatique) pour commencer la lecture aléatoire. Autrement, la lecture aléatoire commence au terme de la lecture de la piste actuelle. La mention CD SHUF (lecture aléatoire du disque compact) s'affiche à l'écran. Appuyez de nouveau sur la touche SHUFFLE (lecture aléatoire) pour interrompre la lecture aléatoire. La mention SHUFFLE OFF (lecture aléatoire désactivée) s'affiche à l'écran.



**NOTA :** En mode lecteur de disques compacts ou lecteur MP3, appuyez sur la touche SHUFFLE (lecture aléatoire) pour lire aléatoirement les pistes. En mode dossier MP3, la chaîne lit aléatoirement toutes les pistes du dossier actuel.

8. Touche FOLDER ► (dossier suivant) : En mode dossier, appuyez sur la touche FOLDER ► pour accéder au dossier suivant du disque MP3, s'il y a lieu.



9. Touche ◀ FOLDER (dossier précédent) : En mode dossier, appuyez sur la touche ◀ FOLDER pour accéder au dossier précédent du disque MP3, s'il y a lieu.



10. Touche FF (avance rapide) : Appuyez sur la touche FF pour avancer manuellement dans une piste d'un disque compact ou d'un MP3.



11. Touche REW (retour en arrière) : Maintenez la touche REW enfoncée pour inverser manuellement la lecture dans une piste d'un disque compact ou d'un MP3.



### 12. Touches de présélection :

Pour régler une station, sélectionnez une des bandes de fréquences AM, FM1 ou FM2, syntonisez une station, puis maintenez une touche de présélection enfoncée jusqu'au retour du son. Vous pouvez mémoriser jusqu'à six stations pour chaque bande de fréquences pour un total de 18.



## Chaînes audio

### 13. Touche TEXT/SCAN (texte-balayage automatique) :



#### En mode radio et lecteur de

**disques compacts ou MP3**, maintenez cette touche enfoncée pour écouter un bref extrait des stations de radio ou des pistes du disque compact. Appuyez de nouveau pour annuler cette fonction.

**En mode MP3**, appuyez brièvement sur cette touche pour afficher le titre de la piste, le nom de l'artiste et le titre du disque.

**En MODE TEXT (texte)**, l'écran doit parfois afficher du texte additionnel. Lorsque l'indicateur « > » apparaît, appuyez sur la touche TEXT (texte), puis sur la touche SEEK ► (recherche automatique) pour afficher le texte additionnel. Lorsque l'indicateur « < » apparaît, appuyez sur la touche TEXT (texte), puis sur la touche ◀ SEEK (recherche automatique) pour afficher le texte précédent.

14. **Touche AM/FM** : Appuyez sur cette touche pour sélectionner les bandes de fréquences AM, FM1 ou FM2.



15. **Bouton VOL-PUSH (volume et mise en fonction-hors fonction)** : Appuyez sur le bouton VOL-PUSH pour allumer ou éteindre la chaîne audio. Tournez le bouton VOL-PUSH (volume et mise en fonction-hors fonction) pour augmenter ou diminuer le volume.



**NOTA** : Si le volume est réglé au-dessus d'un certain niveau et que vous coupez le contact, le volume revient à un niveau sonore normal lorsque le contact est rétabli.

16. **Touche CD (lecteur de disques compacts)** : Appuyez sur cette touche pour passer en mode lecteur de disques compacts ou lecteur MP3. Si un disque compact ou un MP3 est déjà chargé dans la chaîne, la lecture du disque ou du MP3 reprend à l'endroit de la dernière interruption.



17. **▲ Touche d'éjection du disque compact** : Appuyez sur cette touche pour éjecter un disque compact ou MP3.



## Chaînes audio

### 18. Fente d'insertion de disque :

Insérez un disque compact ou MP3, étiquette vers le haut.



**Chaîne audiophile haut de gamme prête pour la réception satellite avec lecteur à six disques compacts et lecteur MP3 intégré au tableau de bord (selon l'équipement)**

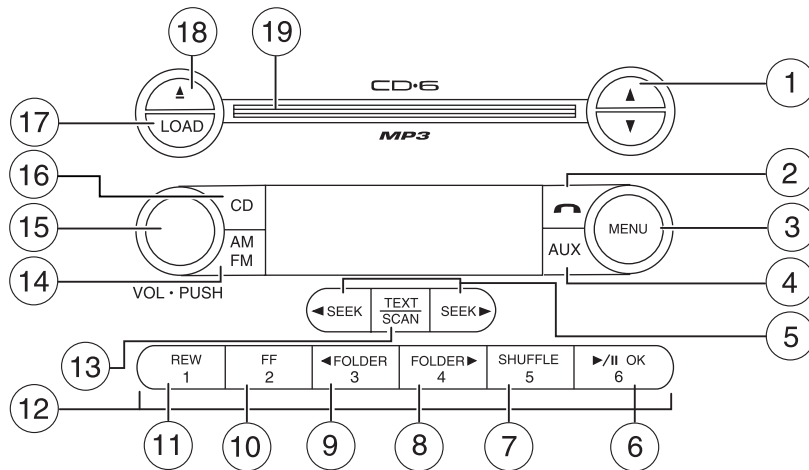

La distraction au volant peut causer la perte de maîtrise du véhicule et des blessures. Ford recommande fortement aux conducteurs de faire preuve d'une vigilance de tous les instants lorsqu'ils utilisent un dispositif qui pourrait nuire à leur concentration sur la route. La première responsabilité du conducteur consiste à manoeuvrer son véhicule en toute sécurité. N'utilisez les téléphones cellulaires et les autres dispositifs non essentiels à la conduite que lorsqu'il est prudent de le faire.

**Temporisation des accessoires :** Votre véhicule est doté d'une fonction de temporisation des accessoires qui permet de manoeuvrer les commutateurs des glaces et la chaîne audio jusqu'à 10 minutes après la coupure du contact ou jusqu'à ce qu'une porte avant soit ouverte.



## Chaînes audio

### 1. ▲ / ▼ Touches de syntonisation-sélection de disque compact :



**En mode radio**, appuyez sur ces touches pour parcourir la bande de fréquences vers le haut (▲) ou vers le bas (▼). Maintenez la touche enfoncée pour parcourir rapidement les fréquences radio.

**En mode menu**, utilisez ces touches pour sélectionner divers paramètres.

**En mode lecteur de disques compacts ou MP3**, appuyez sur ces touches pour sélectionner le disque voulu.

*La radio satellite n'est disponible que si vous disposez d'un abonnement SIRIUS valide. Communiquez avec votre concessionnaire autorisé pour connaître la disponibilité de ce service.*

### 2. ☎ Touche (téléphone) :

L'afficheur indique « NO PHONE » (aucun téléphone) lorsque cette touche est enfoncée.



3. **Touche MENU** : Appuyez plusieurs fois sur cette touche pour accéder aux paramètres suivants :



**SATELLITE RADIO MENU (menu de la radio satellite) (selon l'équipement)** : Pour accéder à ce menu, appuyez sur la touche MENU lorsque le mode radio satellite est activé. Appuyez sur OK pour accéder au menu de la radio satellite. Appuyez sur ▲ / ▼ pour choisir parmi les options suivantes :

- **CATEGORY (catégorie)** : Appuyez sur OK pour accéder au mode catégorie. Appuyez sur ▲ / ▼ pour choisir parmi la liste des catégories de chaînes SIRIUS disponibles (musique pop, rock, bulletins d'information, etc.). Lorsque la catégorie désirée s'affiche, appuyez sur OK. Lorsqu'une catégorie est sélectionnée, appuyez sur la touche SEEK (recherche automatique) pour rechercher cette catégorie de chaînes seulement (p. ex., rock). Vous pouvez aussi sélectionner CATEGORY ALL (toutes les catégories) pour rechercher toutes les catégories et les chaînes SIRIUS disponibles. Appuyez sur OK pour quitter ce réglage et revenir au menu principal.

## Chaînes audio

- **SAVE SONG (mémoriser la pièce musicale) :** Appuyez sur OK pour mémoriser la pièce musicale en cours de diffusion dans la mémoire du système. (Si vous tentez de mémoriser un événement autre qu'une pièce musicale, l'écran affichera CANT SAVE [mémorisation impossible].) Lorsque la pièce musicale est diffusée sur une des chaînes de radio satellite, le système émet un avertissement sonore. Appuyez sur OK lorsque l'écran affiche SONG ALERT (avertissement de pièce musicale) et le système passera automatiquement à la chaîne qui diffuse la pièce musicale souhaitée. Vous pouvez mémoriser jusqu'à 20 pièces musicales. Si vous tentez de mémoriser une pièce musicale alors que la mémoire du système est saturée, l'écran affichera REPLACE SONG? (remplacer la pièce musicale?) Appuyez sur OK pour accéder aux pièces musicales mémorisées puis sur ▲ / ▼ pour choisir parmi les pièces musicales mémorisées. Lorsque la pièce musicale que vous souhaitez remplacer apparaît à l'écran, appuyez sur OK. La mention SONG REPLACED (pièce musicale remplacée) s'affichera à l'écran.
- **DELETE SONG (supprimer la pièce musicale) :** Appuyez sur OK pour supprimer une pièce musicale de la mémoire du système. Appuyez sur ▲ / ▼ pour choisir parmi les pièces musicales mémorisées. Lorsque la pièce musicale que vous souhaitez supprimer apparaît à l'écran, appuyez sur OK. La pièce musicale s'affiche à l'écran afin de confirmer votre choix. Appuyez de nouveau sur OK et l'écran affichera SONG DELETED (pièce musicale supprimée). Si vous souhaitez supprimer la pièce musicale courante dans la liste, appuyez sur ▲ / ▼ pour sélectionner soit RETURN (retour) ou CANCEL (annuler).  
**NOTA :** Si aucune pièce musicale n'est en mémoire, l'écran affichera NO SONGS (aucune pièce musicale).
- **DELETE ALL SONGS (supprimer toutes les pièces musicales) :** Appuyez sur OK pour supprimer toutes les pièces musicales de la mémoire du système. L'écran affichera ARE YOU SURE? (confirmer la suppression?) Appuyez sur OK pour confirmer la suppression de toutes les pièces musicales mémorisées et l'écran affichera ALL DELETED (toutes les pièces musicales supprimées).  
**NOTA :** Si aucune pièce musicale n'est en mémoire, l'écran affichera NO SONGS (aucune pièce musicale).
- **ENABLE ALERTS / DISABLE ALERTS (activer les avertissements-désactiver les avertissements) :** Appuyez sur OK pour activer ou désactiver les avertissements qui signalent que vos

## Chaînes audio

pièces musicales mémorisées sont diffusées sur une des chaînes de radio satellite. (Le réglage par défaut du système est désactivé.) L'écran affichera SONG ALERTS ENABLED/DISABLED (avertissements de pièces musicales activés/désactivés). La liste de menu affichera l'état opposé. Par exemple, si vous avez opté pour l'activation des avertissements de pièces musicales, la liste de menu indiquera DISABLE (désactiver). Les avertissements étant activés, la seule option consiste à les désactiver.

*La radio satellite n'est disponible que si vous disposez d'un abonnement SIRIUS valide. Communiquez avec votre concessionnaire autorisé pour connaître la disponibilité de ce service.*

**Réglage de la montre :** Appuyez sur cette touche jusqu'à ce que SELECT HOUR (sélectionner l'heure) ou SELECT MINS (sélectionner les minutes) apparaisse. Appuyez sur ▲ / ▼ / ◀ SEEK ▶ (recherche automatique) pour régler les heures et les minutes.

**AUTOSET (programmation provisoire) :** Appuyez sur la touche MENU jusqu'à ce que AUTOSET apparaisse à l'écran. La programmation provisoire permet de sélectionner les stations locales les plus puissantes sans effacer les stations manuellement mises en mémoire pour les bandes AM, FM1 et FM2. Utilisez les touches ▲ / ▼ / ◀ SEEK, SEEK ▶ (recherche automatique) pour activer ou désactiver cette fonction.

Lorsque les six stations les plus puissantes sont programmées, la station correspondant à la touche de présélection 1 est syntonisée. S'il y a moins de six stations assez puissantes, la dernière station mise en mémoire sera assignée aux touches de présélection restantes.

**RBDS (signal numérique de diffusion radio) :** Cette fonction n'est disponible qu'en mode FM. Cette fonction permet de rechercher des stations à signal numérique de diffusion radio en fonction d'un certain genre radiophonique : CLASSIC (classique), COUNTRY, INFORM (informations), JAZZ/RB, ROCK, etc.

**Pour activer la fonction,** appuyez à maintes reprises sur la touche MENU jusqu'à ce que RBDS (ON/OFF) (signal numérique de diffusion radio, en fonction-hors fonction) apparaisse à l'écran. Utilisez les touches ▲ / ▼ / ◀ SEEK ▶ (recherche automatique) pour alterner entre la mise en fonction et la mise hors fonction du mode signal numérique de diffusion radio. Lorsque le mode signal numérique de diffusion radio est hors fonction, vous ne pourrez pas rechercher des stations à signal numérique de diffusion radio ni afficher le nom ou le type de la station.

## Chaînes audio

**Pour rechercher des catégories de genres radiophoniques à signal numérique de diffusion radio précises :** Lorsque la catégorie voulue apparaît à l'écran, appuyez sur les touches ▲ / ▼ pour rechercher le type voulu, puis appuyez brièvement sur les touches ◀ SEEK, SEEK ▶ (recherche automatique) ou maintenez la touche SCAN (balayage automatique) enfoncée pour amorcer la recherche.

**Pour afficher le nom ou le type de station :** Lorsque la catégorie désirée apparaît à l'écran, appuyez sur la touche TEXT/SCAN (texte et balayage automatique) pour alterner entre l'affichage du type de station (COUNTRY, ROCK, etc.) ou du nom de la station (WYCD, WXYZ, etc.).

**BASS (graves) :** Appuyez sur la touche MENU pour accéder au réglage des graves. Utilisez les touches ▲ / ▼ / ◀ SEEK, SEEK ▶ (recherche automatique) pour régler le niveau des graves.

**TREB (aiguës) :** Appuyez sur la touche MENU pour accéder au réglage des aiguës. Utilisez les touches ▲ / ▼ / ◀ SEEK, SEEK ▶ (recherche automatique) pour régler le niveau des graves.

**BAL (équilibre gauche-droit) :** Appuyez sur la touche MENU pour accéder au réglage d'équilibre gauche-droit. Utilisez les touches ▲ / ▼ / ◀ SEEK, SEEK ▶ (recherche automatique) pour répartir le son entre les haut-parleurs arrière (B) et avant (F).

**FADE (équilibre avant-arrière) :** Appuyez sur la touche MENU pour accéder au réglage d'équilibre avant-arrière. Utilisez les touches ▲ / ▼ / ◀ SEEK, SEEK ▶ (recherche automatique) pour répartir le son entre les haut-parleurs de gauche (L) et de droite (R).

**ALL SEATS (tous les sièges) (mode de destination du son)** (disponible avec la chaîne audiophile seulement) : Appuyez plusieurs fois sur la touche MENU pour accéder à cette fonction. Appuyez sur ▲ / ▼ / ◀ SEEK ▶ pour optimiser le son selon les options ALL SEATS (tous les sièges), DRIVERS SEAT (siège du conducteur) ou REAR SEATS (sièges arrière).

**SPEEDVOL (volume asservi à la vitesse, selon l'équipement) :** Appuyez sur la touche MENU pour accéder au réglage SPEEDVOL. Le volume de la radio augmente automatiquement lorsque la vitesse du véhicule augmente pour compenser les bruits générés par la route et le vent. Utilisez les touches ▲ / ▼ / ◀ SEEK, SEEK ▶ (recherche automatique) pour régler le niveau du volume asservi à la vitesse.

## Chaînes audio

Cette fonction est *désactivée* par défaut; le volume n'augmente pas lorsque le véhicule accélère.

Réglage 1 à 7 : Le réglage de 1 (réglage le plus bas) à 7 (réglage le plus élevé) permet une légère variation automatique du volume de la radio pour compenser les bruits extérieurs générés par la route et le vent lorsque le véhicule accélère ou roule à grande vitesse.

Les niveaux 1 à 3 sont recommandés; le réglage SPEED OFF (aucune compensation) désactive la fonction et le niveau 7 est le réglage maximal.

**Mode Track/Folder (piste-dossier) :** Disponible uniquement avec les disques MP3 en mode lecteur de disques compacts. En mode piste, appuyez sur la touche ◀ SEEK ▶ (recherche automatique) pour faire défiler toutes les pistes du disque. En mode dossier, appuyez sur la touche ◀ SEEK ▶ (recherche automatique) pour faire défiler uniquement les pistes du dossier sélectionné.

◀ Appuyez sur les touches FOLDER, FOLDER ▶ (dossier précédent, suivant) pour accéder au dossier précédent ou suivant (s'il y a lieu).

**COMPRESS (compression) :** Cette fonction est disponible seulement en modes lecteur de disques compacts ou lecteur MP3. Appuyez sur la touche MENU jusqu'à ce que COMPRESS ON/OFF (compression en fonction-hors fonction) s'affiche à l'écran. Utilisez les

touches ▲ / ▼ / ◀ SEEK, SEEK ▶ (recherche automatique) pour activer ou désactiver cette fonction. Lorsque la fonction de compression est active, la chaîne permet de diminuer l'écart de volume entre les passages doux et les passages forts pour harmoniser l'écoute.

**SINGLE PLAY/DUAL PLAY (simple média ou double média) :** Si le mode simple média est activé, appuyez sur ▲ ou ▼ pour sélectionner le mode double média.

**FES (FULL/LOCKED)** (système audiovisuel arrière avec lecteur DVD) (déverrouillé ou verrouillé) : Votre véhicule est équipé d'un système audiovisuel arrière avec lecteur DVD. Pour obtenir de plus amples renseignements sur le lecteur DVD, consultez la section *Système audiovisuel DVD familial* plus loin dans ce chapitre.

#### 4. Touche AUX (auxiliaire) :

Appuyez plusieurs fois sur cette touche pour parcourir les sources



FES/DVD (système audiovisuel familial et lecteur de DVD, selon l'équipement), LINE IN (mode audio auxiliaire, selon l'équipement) et les

## Chaînes audio

modes SAT1, SAT2 et SAT3 (radio satellite, selon l'équipement). Consultez la section *Prise d'entrée auxiliaire* plus loin dans ce chapitre pour connaître l'emplacement de la prise et obtenir de plus amples renseignements sur le mode audio auxiliaire.

*La radio satellite n'est disponible que si vous disposez d'un abonnement SIRIUS valide. Communiquez avec votre concessionnaire autorisé pour connaître la disponibilité de ce service.*

Si votre véhicule est équipé d'un système audiovisuel familial, consultez la section *Système audiovisuel DVD familial* plus loin dans ce chapitre.

### 5. Touches SEEK (recherche automatique) : En mode radio,

appuyez sur les touches ◀ / ▶ pour accéder à la station audible précédente ou suivante.

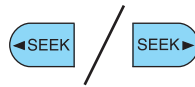

**En mode lecteur de disques compacts**, appuyez sur les touches ◀ / ▶ pour passer à la piste précédente ou suivante du disque compact.

**En mode radio satellite (selon l'équipement)**, appuyez sur les touches ◀ SEEK, SEEK ▶ (recherche automatique) pour passer à la chaîne précédente ou suivante. Si une catégorie est sélectionnée (jazz, rock, nouvelles, etc.), appuyez sur les touches ◀ SEEK, SEEK ▶ (recherche automatique) pour rechercher la chaîne précédente ou suivante au sein de cette catégorie. Maintenez les touches ◀ SEEK, SEEK ▶ (recherche automatique) enfoncées pour rechercher rapidement les chaînes précédentes ou suivantes.

**En MODE TEXT (texte)**, appuyez sur les touches ◀ SEEK, SEEK ▶ (recherche automatique) pour afficher le texte précédent ou additionnel.

**En MODE CATEGORY (catégorie)**, appuyez sur les touches ◀ SEEK, SEEK ▶ (recherche automatique) pour sélectionner une catégorie.

*La radio satellite n'est disponible que si vous disposez d'un abonnement SIRIUS valide. Communiquez avec votre concessionnaire autorisé pour connaître la disponibilité de ce service.*

## Chaînes audio

### 6. ► **II OK** : Touche de

**lecture-pause** : Cette touche est fonctionnelle dans les modes de

lecteur de disques compacts et DVD (selon l'équipement). Lorsqu'un disque compact ou un DVD est lu dans le système audiovisuel familial, appuyez sur cette touche pour lire le disque compact ou le DVD ou en interrompre temporairement la lecture. L'état du disque compact ou du DVD apparaît à l'écran de la radio.



**Touche OK** : Cette touche permet d'effectuer des sélections dans les divers menus du système.

Si votre véhicule est équipé d'un système audiovisuel familial, consultez la section *Système audiovisuel DVD familial* plus loin dans ce chapitre pour obtenir de plus amples renseignements.

### 7. Touche **SHUFFLE** (lecture

**aléatoire)** : En mode lecteur de disques compacts ou lecteur MP3,

appuyez sur la touche SHUFFLE (lecture aléatoire) pour activer le mode de lecture aléatoire. La mention SHUFFLE ON (lecture aléatoire activée) s'affiche à l'écran. Si vous voulez passer en mode de lecture aléatoire immédiatement, appuyez sur la touche SEEK (recherche automatique) pour commencer la lecture aléatoire. Autrement, la lecture aléatoire commence au terme de la lecture de la piste actuelle. La mention CD SHUF (lecture aléatoire du disque compact) s'affiche à l'écran. Appuyez de nouveau sur la touche SHUFFLE (lecture aléatoire) pour interrompre la lecture aléatoire. La mention SHUFFLE OFF (lecture aléatoire désactivée) s'affiche à l'écran.



**NOTA** : En mode piste, toutes les pistes du disque *actuel* sont lues aléatoirement. En mode dossier MP3, la chaîne lit aléatoirement toutes les pistes du dossier actuel.

8. Touche **FOLDER** ► (dossier suivant) : En mode dossier, appuyez sur la touche FOLDER ► pour accéder au dossier suivant du disque MP3, s'il y a lieu.



9. Touche ◀ **FOLDER** (dossier précédent) : En mode dossier,

appuyez sur la touche ◀ FOLDER pour accéder au dossier précédent du disque MP3, s'il y a lieu.



## Chaînes audio

### 10. Touche FF (avance rapide) :

Appuyez sur la touche FF pour avancer manuellement dans une piste d'un disque compact ou d'un MP3.



### 11. Touche REW (retour en arrière) :

Maintenez la touche REW enfoncée pour inverser manuellement la lecture dans une piste d'un disque compact ou d'un MP3.



### 12. Touches de présélection :

Pour régler une station, sélectionnez une des bandes de fréquences AM, FM1 ou FM2, syntonisez une station, puis maintenez une touche de présélection enfoncée jusqu'au retour du son. Vous pouvez mémoriser jusqu'à six stations pour chaque bande de fréquences pour un total de 18.



**En mode radio satellite (selon l'équipement)**, 18 chaînes peuvent être présélectionnées, six dans chacun des modes SAT1, SAT2 et SAT3. Pour enregistrer les chaînes satellites dans les touches de présélection, syntonisez la chaîne voulue, puis maintenez une touche de présélection enfoncée jusqu'au retour du son.

*La radio satellite n'est disponible que si vous disposez d'un abonnement SIRIUS valide. Communiquez avec votre concessionnaire autorisé pour connaître la disponibilité de ce service.*

### 13. Touche TEXT/SCAN

**(texte-balayage automatique) :**



**En modes radio et lecteur de disques compacts ou MP3**, maintenez cette touche enfoncée pour écouter un bref extrait des stations de radio ou des pistes du disque compact.

**En mode lecteur de disques compacts ou MP3**, appuyez brièvement sur cette touche pour afficher le titre de la piste, le nom de l'artiste ainsi que le titre du disque et le nom de fichier (s'ils sont disponibles).

**En mode radio satellite (selon l'équipement)**, appuyez brièvement sur cette touche pour accéder au MODE TEXT (texte) et afficher le titre de la pièce musicale en cours. En MODE TEXT (texte), appuyez de nouveau sur cette touche pour parcourir le titre de la pièce musicale en cours, l'artiste, la catégorie de la chaîne et le nom long de chaîne SIRIUS.

**En mode TEXT (texte)**, l'écran doit parfois afficher du texte



## Chaînes audio

additionnel. Lorsque l'indicateur « > » apparaît, appuyez sur la touche TEXT (texte), puis sur la touche SEEK ► (recherche automatique) pour afficher le texte additionnel. Lorsque l'indicateur « < » apparaît, appuyez sur la touche TEXT (texte), puis sur la touche ◀ SEEK (recherche automatique) pour afficher le texte précédent.

Maintenez cette touche enfoncée pour écouter un bref extrait des canaux suivants. Appuyez de nouveau pour annuler cette fonction.

**En mode CATEGORY (catégorie)**, appuyez sur la touche SCAN (balayage automatique) pour écouter un bref extrait des chaînes de la catégorie sélectionnée. Appuyez de nouveau sur cette touche pour interrompre la lecture. *La radio satellite n'est disponible qu'avec un abonnement valide auprès de SIRIUS. Communiquez avec votre concessionnaire autorisé pour connaître la disponibilité de ce service.*

14. **Touche AM/FM** : Appuyez sur cette touche pour sélectionner la bande de fréquences AM, FM1 ou FM2.



15. **Bouton VOL - PUSH (marche-arrêt et commande de volume)** : Appuyez sur ce bouton pour allumer ou éteindre la chaîne audio. Tournez ce bouton pour augmenter ou diminuer le volume.



**NOTA** : Si le volume est réglé au-dessus d'un certain niveau et que vous coupez le contact, le volume revient à un niveau sonore normal lorsque le contact est rétabli.

16. **Touche CD (disque compact)** : Appuyez sur cette touche pour passer en mode lecteur de disques compacts ou MP3. Si un disque compact ou un MP3 est déjà chargé dans la chaîne, la lecture du disque ou du MP3 reprend à l'endroit de la dernière interruption.



17. **Touche LOAD (chargement)** : Appuyez sur la touche LOAD (chargement) pour charger un disque dans la chaîne. Sélectionnez un numéro de fente au moyen des



touches de présélection 1 à 6. Lorsque la mention LOAD CD# (chargement du disque compact N°) apparaît à l'écran, chargez le disque

## Chaînes audio

voulu, étiquette vers le haut. Si vous ne sélectionnez aucune fente dans les cinq secondes, la chaîne effectue la sélection. Lorsque le disque est chargé, la lecture de la première piste commence.

**Pour charger automatiquement jusqu'à six disques**, maintenez la touche LOAD (chargement) enfoncée jusqu'à ce que la mention AUTOLOAD# (chargement automatique N<sup>o</sup>) apparaisse à l'écran. Chargez le disque voulu, étiquette vers le haut. La chaîne vous invite à charger des disques dans les autres fentes disponibles. Insérez les disques un à la fois, étiquette vers le haut, lorsque la chaîne vous y invite. Une fois les disques chargés, la lecture du dernier disque chargé débute.

**NOTA :** Lorsqu'un disque MP3 qui comporte des dossiers est chargé, la mention F001 (dossier 1), T001 (piste 1) apparaît à l'écran. Lorsqu'un disque MP3 sans dossier est chargé, T001 (piste 1) apparaît à l'écran. Consultez la section *Structure des dossiers MP3* plus loin dans ce chapitre pour obtenir de plus amples renseignements.

### 18. ▲ Touche d'éjection de

**disque compact :** Appuyez sur la touche ▲ pour éjecter un disque



du lecteur. Sélectionnez le numéro de fente approprié au moyen des touches de présélection 1 à 6. Lorsque la chaîne est prête, elle éjecte le disque et la mention REMOVE CD (retirer le disque compact) apparaît à l'écran. Si le disque n'est pas retiré en 15 secondes, la chaîne charge le disque de nouveau.

S'il n'y a qu'un disque dans la chaîne, appuyez sur la touche ▲ .

**Pour éjecter automatiquement jusqu'à 6 disques**, maintenez la touche ▲ enfoncée jusqu'à ce que la chaîne commence à éjecter le disque courant. Retirez le disque, puis le disque suivant est éjecté jusqu'à ce qu'il n'y ait plus aucun disque. Si le disque n'est pas retiré, la chaîne recharge le disque et interrompt le processus d'éjection.

### 19. Fente d'insertion de disque

**compact :** Insérez un disque compact ou un MP3, étiquette vers le haut.



## Chaînes audio

### Prise d'entrée auxiliaire (mode audio auxiliaire — selon l'équipement)

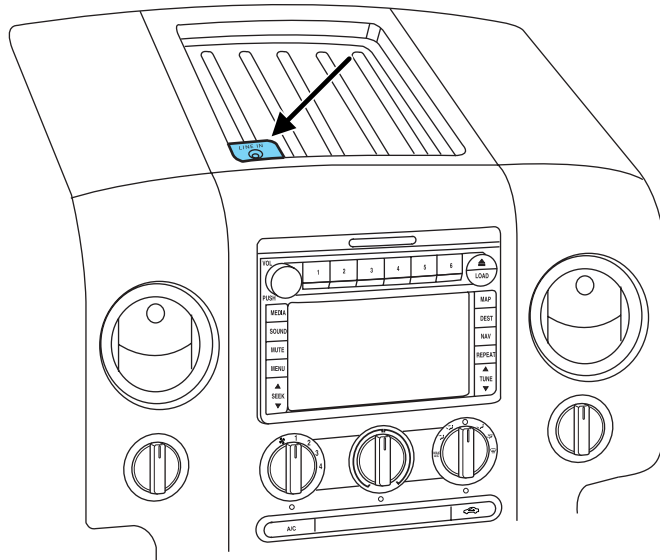

Votre véhicule peut être doté d'une prise d'entrée auxiliaire qui se trouve sur le tableau de bord. La prise d'entrée auxiliaire permet de brancher votre lecteur de musique portatif à la chaîne audio du véhicule. Les données audio du lecteur de musique portatif sont transmises à haute fidélité par les haut-parleurs du véhicule. Pour réaliser un rendement optimal, respectez les directives suivantes pour brancher votre lecteur de musique portatif à la chaîne audio.

#### **Matériel nécessaire :**

1. Tout lecteur de musique portatif conçu pour être utilisé avec un casque d'écoute
2. Une rallonge audio dotée de connecteurs stéréo mâles de 3,5 mm (1/8 po) à chaque extrémité

#### **Pour lire votre lecteur de musique portatif au moyen de la prise d'entrée auxiliaire :**

1. Commencez en laissant le véhicule stationné et la chaîne hors fonction.

## Chaînes audio

2. Assurez-vous que la pile de votre lecteur de musique portable est neuve ou chargée à fond et que le lecteur est hors fonction.
3. Branchez une extrémité de la rallonge audio à la sortie du casque de votre lecteur et l'autre extrémité à la prise d'entrée auxiliaire de votre véhicule.
4. Mettez la chaîne audio en fonction en syntonisant une station FM ou en insérant un disque compact dans la chaîne. Réglez le volume à un niveau agréable.
5. Mettez le lecteur de musique portable en fonction et réglez le volume à la moitié de la plage.
6. Appuyez à maintes reprises sur la touche AUX (auxiliaire) de la chaîne du véhicule jusqu'à ce que LINE IN (mode audio auxiliaire) apparaisse à l'écran.  
Vous devriez entendre le son de votre lecteur de musique portable bien qu'il puisse être faible.
7. Réglez le son de votre lecteur de musique portable jusqu'à ce qu'il atteigne le niveau de la station FM ou du disque compact en alternant plusieurs fois entre les touches AUX (auxiliaire) et FM ou CD.

### Dépannage :

1. Ne branchez pas la prise d'entrée audio à une sortie de niveau ligne. Les sorties de niveau ligne sont conçues pour être branchées à une chaîne stéréo classique et ne sont pas compatibles avec la prise d'entrée auxiliaire. La prise d'entrée auxiliaire ne fonctionne correctement qu'avec les dispositifs dotés d'une sortie pour casque d'écoute et d'une commande de volume.
2. Afin d'éviter la déformation acoustique et une qualité sonore moindre, ne réglez pas le volume du lecteur de musique portable plus haut qu'il n'est nécessaire pour mettre au même niveau le volume du disque compact ou de la radio FM de votre chaîne audio. Nombre de lecteurs de musique portatifs offrent différents niveaux de sortie; tous les lecteurs ne doivent donc pas être réglés au même niveau. Le son de certains lecteurs est optimal à plein volume et le son de certains autres est meilleur à un volume plus faible.
3. Si la musique est déformée à un niveau d'écoute plus bas, diminuez le volume du lecteur de musique portable. Si le problème persiste, remplacez ou rechargez les piles du lecteur de musique portable.
4. Le lecteur de musique portable doit être commandé de la même façon que lorsqu'il est utilisé avec le casque d'écoute car la prise d'entrée auxiliaire ne commande aucunement (lecture, pause, etc.) le lecteur de musique portable branché.

## Chaînes audio

5. Pour des raisons de sécurité, ne branchez pas votre lecteur de musique portatif et n'en réglez pas les paramètres lorsque le véhicule roule. De plus, lorsque le véhicule roule, rangez le lecteur de musique portatif en un endroit sûr, comme la console centrale ou la boîte à gants. La longueur de la rallonge audio doit être suffisante pour ranger le lecteur de musique portatif en toute sécurité lorsque le véhicule roule.

### GÉNÉRALITÉS - CHAÎNE AUDIO

#### Fréquences radio :

Les fréquences radio AM et FM sont déterminées par le Conseil de la radiodiffusion et des télécommunications canadiennes (CRTC) et, aux États-Unis, par la « Federal Communications Commission » (FCC). Ces fréquences sont :

AM - 530; 540 à 1 700; 1 710 kHz;

FM – 87,7; 87,9 à 107,7; 107,9 MHz.

#### Facteurs pouvant influencer la réception radio :

Trois facteurs peuvent avoir un impact sur la réception radio :

- Distance et puissance : plus vous vous éloignez d'une station FM, plus le signal, et conséquemment la réception, sont faibles.
- Relief : les collines, les montagnes, les immeubles, les lignes de transport d'électricité, les clôtures électriques, les feux de signalisation et les orages peuvent nuire à la réception.
- Réception de signaux puissants avec surcharge : lorsque vous croisez une antenne émettrice, un signal plus puissant peut se faire entendre et annuler le signal de la station affichée.

#### Soins à apporter au lecteur de disques compacts et aux disques compacts

À faire :

- Saisir les disques par leur pourtour uniquement. (Ne jamais toucher la surface de lecture du disque).
- Inspecter les disques avant la lecture.
- Nettoyer les disques seulement avec un produit de nettoyage homologué pour disques compacts.

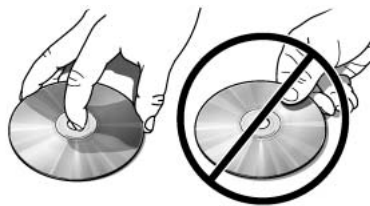

## Chaînes audio

- Essuyer les disques du centre vers l'extérieur.



À ne pas faire :

- Laisser les disques exposés pendant une longue période à la lumière directe du soleil ou à la chaleur.
- Nettoyer le disque par un mouvement circulaire.

**Les lecteurs de disques compacts sont conçus pour lire les disques compacts audio commerciaux de 12 cm (4,75 po) seulement. En raison d'incompatibilités techniques, certains disques compacts enregistrables et réenregistrables peuvent ne pas fonctionner correctement lorsqu'ils sont insérés dans les lecteurs de disques compacts Ford.**

**N'utilisez pas de disques de forme irrégulière, ou recouverts d'un film contre les rayures.**

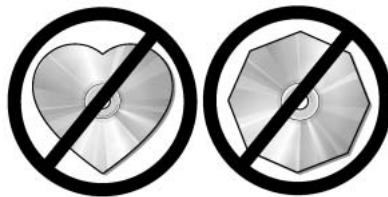

**Les disques compacts avec étiquettes en papier gravées à domicile (adhésives) ne doivent pas être insérés dans le lecteur de disques compacts, car l'étiquette pourrait se détacher et coincer le disque compact dans le lecteur. Il est**

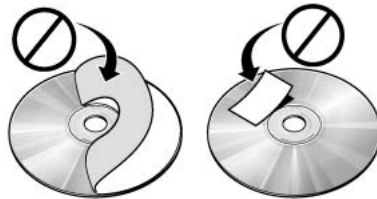

**recommandé d'identifier les disques compacts faits maison avec un feutre indélébile au lieu d'une étiquette. Les stylos à bille peuvent endommager les disques compacts. Veuillez consulter votre concessionnaire autorisé pour obtenir davantage de renseignements.**

## Chaînes audio

### Garantie et service après-vente

Consultez le *Guide de garantie* pour obtenir de plus amples renseignements sur la garantie de votre chaîne audio. Si une intervention s'impose, adressez-vous à votre concessionnaire ou à un technicien qualifié.

### Structure des pistes et des dossiers MP3

Votre lecteur MP3 reconnaît les différentes pistes et une structure de dossiers MP3 comme suit :

- Il y a deux modes de lecture des disques MP3 : mode piste MP3 (valeur par défaut) et mode dossier MP3. Consultez la section *Structure type d'un MP3* dans ce chapitre pour obtenir de plus amples renseignements.
- Le mode piste MP3 ignore toute structure de dossiers présente sur le disque MP3. Le lecteur numérote séquentiellement chaque piste MP3 du disque (dénnotée par l'extension de fichier .mp3) de T001 à T255.  
**NOTA :** Le nombre maximal de fichiers MP3 qui peuvent être lus varie selon la structure du disque compact et du modèle exact de la chaîne.
- Le mode dossier MP3 représente une structure de dossiers composée d'un niveau. Le lecteur de disques compacts numérote toutes les pistes MP3 du disque (dénnotées par l'extension de fichier .mp3) et tous les dossiers qui contiennent des fichiers MP3, de F001 (dossier T001 (piste) à F253 T255.
- La création de disque à un niveau de dossiers facilite la navigation dans les fichiers du disque.

## Chaînes audio

### Structure type d'un MP3

Si vous créez vos propres disques MP3, il est important de comprendre comment la chaîne audio lit les structures que vous définissez. Bien que divers types de fichier puissent être présents (fichiers avec des extensions autres que .mp3), seuls les fichiers portant l'extension .mp3 sont lus. La chaîne ignore les autres fichiers. Vous pouvez ainsi utiliser le même disque MP3 pour une variété de tâches, aussi bien sur votre ordinateur au bureau ou à la maison que sur la chaîne audio de votre véhicule.

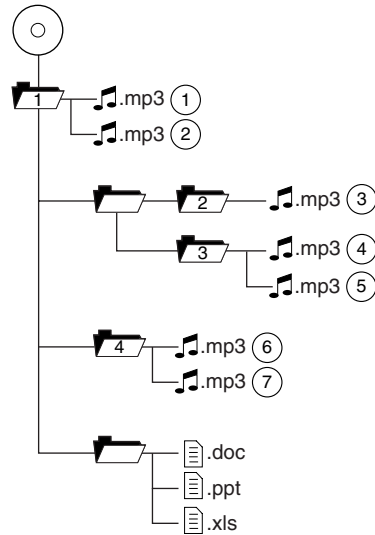

En mode piste, la chaîne affiche et lit la structure comme si elle ne comportait qu'un niveau (tous les fichiers .mp3 sont lus, peu importe le dossier). En mode dossier, la chaîne ne lit que les fichiers .mp3 du dossier en cours.

### Renseignements au sujet de la radio satellite (selon l'équipement)

**Chaînes de la radio satellite :** SIRIUS diffuse une variété de chaînes de la radio satellite de musique, de nouvelles, de sports, de météo, de circulation et de variétés. Pour obtenir de plus amples renseignements et une liste complète des chaînes de la radio satellite SIRIUS, visitez le site [www.sirius.com](http://www.sirius.com) aux États-Unis, le site [www.sirius-canada.ca](http://www.sirius-canada.ca) au Canada ou communiquez avec SIRIUS au 1 888 539-7474.

**Facteurs touchant la réception de la radio satellite :** Pour recevoir le signal satellite, une antenne de radio satellite a été installée sur le toit de votre véhicule. Le toit du véhicule constitue le meilleur emplacement pour obtenir une vue directe et libre du ciel, exigence du système de radio satellite. Comme pour les bandes AM et FM, plusieurs facteurs peuvent toucher la réception de la radio satellite :



## Chaînes audio

- **Obstructions sur l'antenne :** Pour obtenir une réception optimale, ne laissez pas la neige et la glace s'accumuler sur l'antenne et placez les bagages et tout autre article aussi loin que possible de l'antenne.
- **Environnement terrestre :** Les collines, les montagnes, les grands immeubles, les ponts, les tunnels, les passages supérieurs, les parcs de stationnement couverts, le feuillage dense des arbres et les orages peuvent nuire à la réception.
- **Réception de signaux puissants avec surcharge :** Lorsque vous croisez une tour de répétition de diffusion terrestre, un signal plus puissant peut interférer avec un signal plus faible, puis la radio est mise en sourdine.

Contrairement aux parasites audibles en mode AM et FM, la radio est mise en sourdine en présence d'interférence de signaux de radio satellite. L'écran de la radio peut afficher NO SIGNAL (aucun signal) pour indiquer l'interférence.

**Service de radio satellite SIRIUS :** La radio satellite SIRIUS est un service de radio satellite à abonnement qui diffuse de la musique, des sports, des nouvelles et des variétés. Des frais de service sont exigés pour accéder au service SIRIUS. Les véhicules dotés en usine d'un système de radio satellite SIRIUS comprennent :

- Le matériel et les modalités d'abonnement limité, qui commence à la date de la vente ou de la location du véhicule.
- Un lecteur multimédia en ligne donnant accès aux 65 chaînes de musique SIRIUS par l'entremise d'Internet (aux É.-U. seulement).

Communiquez avec SIRIUS au 1 888 539-7474 pour obtenir les modalités d'abonnement prolongé.

**NOTA :** SIRIUS se réserve le droit absolu de modifier, réorganiser, ajouter ou supprimer des chaînes y compris l'annulation, le déplacement ou l'ajout de chaînes données et la modification des tarifs, en tout temps, avec ou sans préavis. Ford Motor Company n'est aucunement responsable de ces changements de programmation.

**Numéro de série électronique de la radio satellite :** Ce numéro de série à 12 chiffres de la radio satellite est nécessaire pour activer, modifier ou consulter votre compte de radio satellite. Vous aurez besoin de ce numéro lorsque vous communiquerez avec SIRIUS. En mode radio satellite, vous pouvez obtenir ce numéro en appuyant simultanément sur la touche AUX (auxiliaire) et sur la touche de présélection 1.

## Chaînes audio

Écran de la radio	État	Intervention nécessaire
ACQUIRING (acquisition)	La radio demande plus de deux secondes pour produire les données audio de la chaîne sélectionnée.	Aucune intervention n'est nécessaire. Le message devrait disparaître sous peu.
SAT FAULT (défaillance du satellite)	Défaillance du module interne ou du système.	Si ce message ne disparaît pas après une courte période ou lorsque le contact est coupé et rétabli, votre récepteur est peut-être défectueux. Confiez le véhicule à votre concessionnaire autorisé.
INVALID CHNL (chaîne non valide)	La chaîne n'est plus disponible.	Cette chaîne, qui a déjà été disponible, ne l'est plus. Syntonisez une autre chaîne. Si la chaîne faisait partie de vos touches de présélection, vous pouvez choisir une autre chaîne pour cette touche.
UNSUBSCRIBED (aucun abonnement)	Votre abonnement ne donne pas accès à cette chaîne.	Communiquez avec SIRIUS au 1 888 539-7474 pour vous abonner à la chaîne ou syntonisez une autre chaîne.

## Chaînes audio

Écran de la radio	État	Intervention nécessaire
NO TEXT (aucun texte)	Les renseignements au sujet de l'artiste ne sont pas disponibles.	Les renseignements au sujet de l'artiste ne sont pas disponibles à ce moment sur cette chaîne. Le système fonctionne correctement.
NO TEXT (aucun texte)	Les renseignements au sujet de la chanson ne sont pas disponibles.	Les renseignements au sujet de la chanson ne sont pas disponibles à ce moment sur cette chaîne. Le système fonctionne correctement.
NO TEXT (aucun texte)	Les renseignements sur la catégorie ne sont pas disponibles.	Les renseignements au sujet de la catégorie ne sont pas disponibles à ce moment sur cette chaîne. Le système fonctionne correctement.
NO SIGNAL (aucun signal)	Perte de signal entre le satellite SIRIUS ou la tour SIRIUS et l'antenne du véhicule.	Vous êtes en un endroit qui bloque le signal SIRIUS (p. ex., tunnel, sous un passage supérieur, présence de feuillage dense, etc.). Le système fonctionne correctement. Le signal devrait revenir lorsque la zone redevient dégagée.

## Chaînes audio

Écran de la radio	État	Intervention nécessaire
UPDATING (mise à jour)	La mise à jour de la chaîne est en cours.	Aucune intervention n'est nécessaire. Le processus peut demander jusqu'à trois minutes.
CALL SIRIUS (communiquez avec SIRIUS) 1 888 539-7474	Le service satellite a été désactivé par la radio satellite SIRIUS.	Communiquez avec SIRIUS au 1 888 539-7474 pour réactiver votre abonnement ou pour résoudre les problèmes d'abonnement.

### SYSTÈME AUDIOVISUEL AVEC LECTEUR DVD FAMILIAL (SELON L'ÉQUIPEMENT)



La distraction au volant peut causer la perte de maîtrise du véhicule et des blessures. Ford recommande fortement aux conducteurs de faire preuve d'une vigilance de tous les instants lorsqu'ils utilisent un dispositif qui pourrait nuire à leur concentration sur la route. La première responsabilité du conducteur consiste à manoeuvrer son véhicule en toute sécurité. N'utilisez les téléphones cellulaires et les autres dispositifs non essentiels à la conduite que lorsqu'il est prudent de le faire.

Votre véhicule est muni d'un système audiovisuel familial qui vous permet d'écouter des disques compacts et MP3, de visionner des DVD et de brancher certains systèmes de jeux vidéo au format standard. Le lecteur DVD accepte les DVD, les disques compacts et les disques MP3 standards, et il est compatible avec les disques compacts CD-RW (réinscriptibles), CD-R (inscriptibles) ainsi qu'avec certains CD-ROM. Veuillez prendre quelques minutes pour vous familiariser avec le système audiovisuel familial de votre véhicule, afin de connaître ses fonctions, ses commandes, ainsi que les conseils de sécurité importants à respecter.

#### Aperçu

Le système audiovisuel familial de votre véhicule comporte un lecteur DVD, deux casques d'écoute sans fil à infrarouge (IR) et une télécommande sans fil à infrarouge (IR).

## Chaînes audio

### **Lecture d'un DVD au moyen du lecteur DVD :**

Le lecteur DVD peut aussi bien lire des disques en formats DVD-Vidéo, DVD-R, DVD-RW que des disques compacts audio ou vidéo. Pour obtenir une bonne lecture, vérifiez que le disque est exempt de toute trace de doigts, de rayures ou de saleté. Nettoyez-le avec un chiffon doux en essayant à partir du centre vers le pourtour.

1. Assurez-vous que le commutateur d'allumage est à la position RUN (contact) ou ACC (accessoires).

2. Insérez un DVD dans le lecteur, étiquette vers le haut, pour mettre le lecteur DVD en fonction. Le disque se charge automatiquement dans le lecteur.



3. Appuyez sur la touche de marche-arrêt du lecteur DVD puis sur la touche de lecture (  ) pour démarrer la lecture du disque.



Si un DVD est déjà chargé dans le lecteur, appuyez sur la touche de lecture.

**NOTA :** Si vous entendez le son et qu'il n'y a pas d'image, appuyez sur la touche VIDEO (vidéo) pour sélectionner la source vidéo (DVD ou entrées auxiliaires).

Appuyez sur la touche VIDEO (vidéo) pour modifier la source affichée à l'écran. Appuyez plusieurs fois sur cette touche pour faire défiler les options DVD-DISC (disque), DVD-AUX (auxiliaire), NON-DVD (source autre que DVD) et OFF (éteint).



Appuyez sur la touche de marche-arrêt pour interrompre le fonctionnement du lecteur. Le témoin s'éteint pour indiquer que le lecteur est hors tension.



**NOTA :** Le son du lecteur DVD est restitué sur tous les haut-parleurs du véhicule et se règle au moyen de la commande de volume de la radio.

### **Lecture d'un disque compact au moyen du lecteur DVD :**

Le lecteur DVD peut lire des disques compacts audio, des disques CD-R (inscriptibles) et CD-RW (réinscriptibles), des CD-ROM et des disques

## Chaînes audio

compacts vidéo. Pour obtenir une bonne lecture, vérifiez que le disque est exempt de toute trace de doigts et de rayures. Nettoyez-le avec un chiffon doux en essayant à partir du centre vers le pourtour.

1. Assurez-vous que le commutateur d'allumage est à la position RUN (contact) ou ACC (accessoires).

2. Insérez un disque compact dans le lecteur, étiquette vers le haut, pour mettre le lecteur DVD en fonction. Il est chargé

automatiquement et sa lecture commence. Si un disque se trouve déjà dans le lecteur, appuyez sur la touche de lecture de ce dernier.



3. La lecture du disque commence et la mention « CD Audio Disc » (disque compact audio) apparaît à l'écran. Cet écran vous permet également de sélectionner les options COMP (compression), SHUFFLE (lecture aléatoire) et SCAN (balayage automatique).



### **Lecture d'un disque MP3 au moyen du lecteur DVD :**

1. Assurez-vous que le commutateur d'allumage est à la position RUN (contact) ou ACC (accessoires).

2. Insérez un disque MP3 dans le lecteur, étiquette vers le haut, pour mettre le lecteur DVD en fonction. Il est chargé automatiquement et sa lecture commence. Si un disque se trouve déjà dans le lecteur DVD, appuyez sur la touche de lecture de ce dernier.



3. La lecture du disque commence et la mention « MP3 Audio Disc » (disque audio MP3) apparaît à l'écran. Cet écran vous permet également de sélectionner les options COMP (compression), SHUFFLE (lecture aléatoire), SCAN (balayage automatique) et FOLDER MODE (mode dossier).



## Chaînes audio

### **Reproduction d'une source auxiliaire au moyen du lecteur DVD :**

Le lecteur DVD permet également de brancher et d'utiliser des appareils électroniques auxiliaires tels que consoles de jeu, caméscopes et magnétoscopes.

1. Assurez-vous que le commutateur d'allumage est à la position RUN (contact) ou ACC (accessoires).

2. Appuyez sur la touche de marche-arrêt pour mettre le lecteur DVD en fonction. Le témoin adjacent à la touche s'allume.



3. Raccordez une source audiovisuelle auxiliaire aux fiches RCA qui se trouvent sur le côté gauche du lecteur au moyen de cordons audio/vidéo munis de fiches RCA (non inclus).

- Jaune (1) – entrée vidéo
- Blanc (2) – entrée audio, canal gauche
- Rouge (3) – entrée audio, canal droit

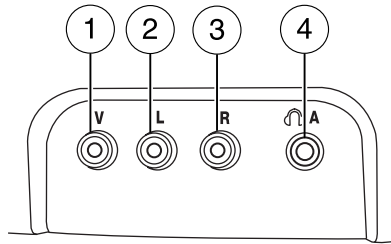

4. Appuyez sur la touche MEDIA (média) du lecteur DVD pour sélectionner la source AUX (auxiliaire).

5. Appuyez sur la touche VIDEO (vidéo) du lecteur DVD pour sélectionner la source DVD-AUX (auxiliaire). Si votre source est correctement raccordée, elle doit apparaître sur l'écran ACL (affichage à cristaux liquides). Si la source auxiliaire n'émet pas un signal vidéo ou si le lecteur DVD ne détecte aucun signal vidéo de la source auxiliaire, l'écran demeure éteint. Si la source vidéo sélectionnée est DVD-AUX (auxiliaire), l'écran s'allume automatiquement dès qu'un signal vidéo est détecté.

### **Écoute au moyen du casque (mode double média) :**

1. Vous pouvez écouter les canaux A et B au moyen de casques avec ou sans fil. Pour obtenir de plus amples renseignements, consultez les sections *Utilisation des casques d'écoute sans fil à infrarouge* et *Utilisation des casques d'écoute avec fil*.

- Noir (4) – sortie pour casque d'écoute avec fil (casque d'écoute avec fil non inclus)

## Chaînes audio

2. Appuyez sur la touche des casques d'écoute et haut-parleurs du lecteur DVD ou appuyez simultanément sur les touches de présélection 2 et 4 de la chaîne audio.



Un témoin vert s'allume à côté de la touche de commande de casque A ou B pour indiquer le canal actif (c'est-à-dire le canal sur lequel les commandes agissent).

3. Appuyez sur MEDIA (média) pour sélectionner une autre source pour le canal actif (A ou B). La source audio est affichée à l'écran. Vous pouvez changer de canal actif en appuyant sur la touche de commande de casque A ou B.

**NOTA :** Le canal A donne accès à toutes les sources audiovisuelles possibles (AM, FM1, FM2, SAT [satellite, selon l'équipement], CD, DVD, AUX [source auxiliaire]). Le canal B ne donne accès qu'au lecteur DVD et à la source auxiliaire.

**NOTA :** Consultez la section *Simple média ou double média* pour obtenir de plus amples renseignements.



### **Utilisation des casques d'écoute sans fil à infrarouge (IR) :**

1. Appuyez sur la touche de marche-arrêt de l'écouteur pour mettre le casque en fonction.
2. Sélectionnez le canal A ou B pour chaque casque sans fil au moyen de la touche A/B située sur l'écouteur du casque.
3. Réglez le volume du casque au moyen de la commande rotative de l'écouteur.

### **Utilisation des casques d'écoute avec fil (non inclus) :**



Ne laissez pas des enfants sans surveillance dans le véhicule et ne les laissez pas manipuler le système audiovisuel à leur guise. En cas d'utilisation de casques avec fil ou de dispositifs auxiliaires, les enfants courent le risque de se prendre dans les fils ou cordons de raccordement et de se blesser gravement.

1. Raccordez le casque d'écoute avec fil à l'une ou l'autre des prises pour casque situées sur les côtés du lecteur DVD. Ces prises sont repérées par les étiquettes  A et  B. Le casque raccordé à la fiche A permet d'écouter le canal A tandis que le casque raccordé à la fiche B permet d'écouter le canal B.



## Chaînes audio

2. Réglez le niveau sonore au moyen des commandes de volume du lecteur DVD.



### Réglage de la luminosité de l'écran :

Pour réduire ou augmenter la luminosité de l'écran, appuyez sur la touche de commande de luminosité du lecteur DVD. Le niveau de luminosité apparaît au bas de l'écran. L'indicateur de luminosité n'apparaît que si le menu n'est pas affiché.

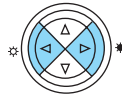

### Commandes du lecteur DVD

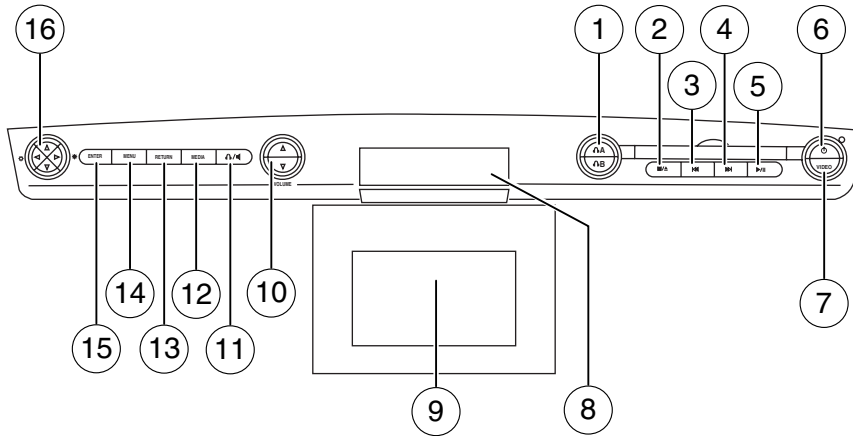

**1. Commande de sélection A-B pour casque d'écoute :** Appuyez sur cette touche pour sélectionner le canal A ou B pour le casque.

Appuyez ensuite sur la touche MEDIA (média) pour sélectionner le support audiovisuel que vous désirez écouter dans votre casque. Une fois qu'un canal (A ou B) a été sélectionné pour le casque d'écoute, les autres sélections ne modifient que la source de ce canal.



## Chaînes audio

**NOTA :** Le canal du casque d'écoute A donne accès à toutes les sources disponibles : AM, FM1, FM2, SAT (satellite, selon l'équipement), CD, DVD et DVD-AUX (auxiliaire). Le canal du casque d'écoute B ne donne accès qu'aux sources DVD et DVD-AUX (auxiliaire).

Pour obtenir de plus amples renseignements, consultez la section *Simple média ou double média* plus loin dans le présent chapitre.

2. ■ / ▲ (arrêt-éjection) :



Appuyez une fois sur cette touche

pour arrêter la lecture, puis une

seconde fois pour éjecter le disque se trouvant dans le lecteur DVD.

3. ◀◀ (retour) : Appuyez



brièvement sur cette touche pour

lire la piste ou le chapitre

précédent. En mode DVD/CD, appuyez sur la touche et maintenez-la

enfoncée pour effectuer une recherche en arrière sur un DVD, un disque compact vidéo ou un disque présent dans le système audiovisuel familial.

4. ▶▶ (avance rapide) : Appuyez



brièvement sur cette touche pour

lire la piste ou le chapitre suivant.

En mode DVD/CD, appuyez sur la touche et maintenez-la enfoncée pour

effectuer une recherche en avant sur un DVD, un disque compact vidéo ou un disque présent dans le système audiovisuel familial.

5. ▶ / || (lecture-pause): Appuyez



sur cette touche (lecture-pause)

pour sélectionner le mode DVD (et

pour mettre en marche le lecteur DVD s'il ne l'est pas). Si un disque est

présent dans le lecteur, la lecture commencera ou reprendra. Appuyez

sur cette touche (lecture-pause) pendant la lecture d'un DVD ou d'un

disque compact pour suspendre temporairement cette lecture.

6. **Marche-arrêt** : Appuyez sur

cette touche pour allumer ou

éteindre le lecteur DVD.



7. **VIDEO (vidéo)** : Appuyez

plusieurs fois sur cette touche pour

parcourir les options vidéo suivantes

qui seront indiquées à la partie

inférieure droite de l'écran : DVD

DISC (disque), DVD-AUX (auxiliaire), NON-DVD (source autre que



## Chaînes audio

DVD) et OFF (éteint) (aucune indication à l'écran). Si vous avez choisi la source vidéo DVD auxiliaire, l'écran s'éteint si aucun signal vidéo n'est détecté. Lorsqu'un signal vidéo est détecté sur l'entrée vidéo auxiliaire et que le mode vidéo DVD-AUX (auxiliaire) est sélectionné, l'écran s'allume automatiquement.

8. **Émetteur et récepteur infrarouge (IR)** : Capteur du système destiné à recevoir les signaux de la télécommande et à envoyer les signaux audio vers les casques sans fil à infrarouge (IR).

9. **Écran à cristaux liquides** : L'écran d'une dimension diagonale de 20 cm (8 po) est rabattable en vue de la lecture et se range dans son boîtier lorsqu'il est inutilisé. Assurez-vous que l'écran est bien bloqué dans son logement lorsque vous le rangez.

10. **VOLUME** : En mode simple média, appuyez sur la touche ▲ pour augmenter le volume sur tous les haut-parleurs ou sur la



touche ▼ pour le diminuer. En

mode double média, appuyez sur la touche ▲ pour augmenter le volume des casques avec fil ou sur la touche ▼ pour le diminuer. (Le volume des casques d'écoute sans fil est commandé par la commande rotative se trouvant sur l'écouteur droit.)

11.  /  (casques d'écoute–haut-parleurs) : Appuyez une fois sur cette touche pour sélectionner le mode double média (en mode casque d'écoute, les haut-parleurs arrière sont mis en sourdine), puis de nouveau pour sélectionner le mode simple média (le même support audio est restitué dans tous les haut-parleurs). Vous pouvez également accéder à ce mode en appuyant simultanément sur les touches de présélection 2 et 4 de la chaîne audio. Pour obtenir de plus amples renseignements, consultez la section *Simple média ou double média*.

12. **MEDIA (média)** : Appuyez plusieurs fois sur cette touche pour choisir entre toutes les sources



disponibles : AM, FM1, FM2, SAT (satellite, selon l'équipement), CD, DVD et DVD-AUX (auxiliaire). En mode double média, le support audiovisuel choisi s'affiche dans l'indicateur d'état de la partie supérieure de l'écran. En mode simple média, le support audiovisuel en cours s'affiche sur la radio.

**NOTA** : Le canal A donne accès à toutes les sources disponibles : AM, FM1, FM2, SAT (satellite, selon l'équipement), CD, DVD et DVD-AUX (auxiliaire). Le canal B ne donne accès qu'aux sources DVD et DVD-AUX (auxiliaire).

## Chaînes audio

13. **RETURN (retour)** : Appuyez sur cette touche pour revenir au support audiovisuel en cours ou en reprendre la lecture.



14. **MENU** : Pendant la lecture d'un DVD, appuyez une fois sur cette touche pour ouvrir le menu du disque DVD (le cas échéant) et deux fois pour ouvrir le menu de configuration du système. Dans le menu de configuration, vous pouvez sélectionner l'angle, le rapport de format, la langue, les sous-titres, la reprise de lecture du disque, la compression, la restauration des paramètres par défaut et le retour. Pour obtenir de plus amples renseignements, consultez le chapitre *Mode Menu*.



15. **ENTER (entrée)** : Appuyez sur cette touche pour sélectionner ou confirmer la sélection actuelle.



16. **Commande du curseur et de luminosité** : Utilisez les touches de commande du curseur pour effectuer les diverses sélections, dans quelque menu que ce soit. En mode DVD, sans avoir sélectionné une option de menu, appuyez sur la touche ◀/▶ pour régler la luminosité. Une barre d'indication au bas de l'écran affiche le niveau de luminosité.

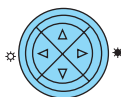

### Télécommande

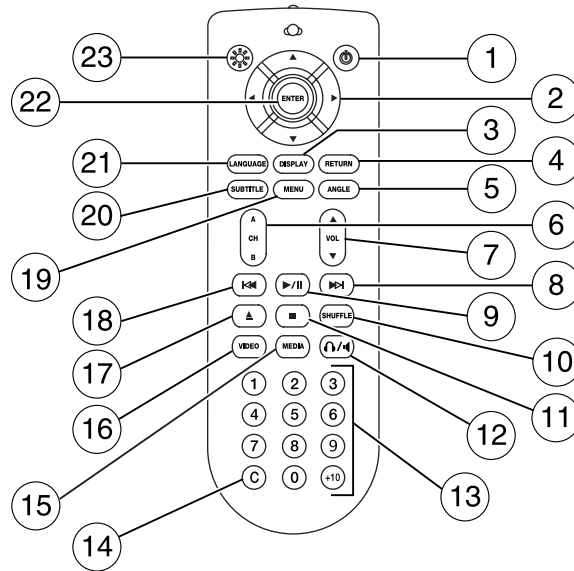

À moins d'avis contraire, toutes les actions peuvent être effectuées avec la télécommande. Pointez toujours la télécommande en direction du lecteur. Assurez-vous qu'aucun obstacle n'obstrue le passage entre la télécommande et le lecteur.

## Chaînes audio



1. **Commande de marche-arrêt** : Appuyez sur cette touche pour mettre le système audiovisuel familial sous tension ou hors tension.
2. **Commandes du curseur** : Ces touches permettent de déplacer le curseur vers le haut, le bas, la gauche ou la droite dans les différents menus actifs. Lorsque aucun menu n'est actif, les touches de commande gauche et droite servent à augmenter ou à diminuer la luminosité de l'écran.
3. **DISPLAY (écran)** : Appuyez sur cette touche pour afficher à l'écran les fonctions et réglages du système audiovisuel familial.
4. **RETURN (retour)** : Appuyez sur cette touche pour revenir à l'écran de menu précédent.
5. **ANGLE** (selon le DVD) : Appuyez sur cette touche pour choisir l'angle de vue de la scène.
6. **Canal A-B** : Appuyez sur cette touche pour sélectionner le canal A ou B, puis utilisez la touche de commande MEDIA (média) pour sélectionner le support que vous souhaitez écouter par ce canal.

## Chaînes audio

7. **VOLUME** : En mode simple média, appuyez sur la touche ▲ pour augmenter le volume sur tous les haut-parleurs ou sur la touche ▼ pour le diminuer. En mode double média, appuyez sur la touche ▲ pour augmenter le volume des casques avec fil ou sur la touche ▼ pour le diminuer. (Le volume des casques d'écoute sans fil est commandé par la commande rotative se trouvant sur l'écouteur droit.)
8. **Avance rapide-suivant** : En mode lecteur DVD, appuyez sur cette touche et maintenez-la enfoncée pour avancer rapidement dans le DVD. Appuyez brièvement sur la touche pour passer au chapitre suivant. En mode lecteur de disques compacts ou MP3, appuyez brièvement sur la touche pour passer à la piste suivante.
9. **Lecture-pause** : Appuyez sur cette touche pour lire le DVD ou en suspendre momentanément la lecture.
10. **SHUFFLE (lecture aléatoire)** : Appuyez sur cette touche pour amorcer la lecture de toutes les pistes du disque compact ou MP3 en cours dans un ordre aléatoire.
11. **Arrêt** : Appuyez sur cette touche pour interrompre la lecture du DVD ou du disque compact ou MP3.
12.  /  **Haut-parleurs-casques d'écoute** (simple média ou double média) : Appuyez sur cette touche pour passer du mode simple média (le même support audiovisuel est restitué sur tous les haut-parleurs) au mode double média (mode casque d'écoute – les haut-parleurs arrière sont mis en sourdine) et vice versa. Vous pouvez également accéder à ce mode en appuyant simultanément sur les touches de présélection 2 et 4 de la chaîne audio.
13. **Clavier** : Utilisez les touches numériques pour entrer le numéro de la piste de disque compact ou MP3 ou le chapitre de DVD que vous souhaitez lire.
14. **C (annuler)** : Appuyez sur cette touche pour annuler ou effacer l'entrée numérique (par ex., le numéro de chapitre).
15. **MEDIA (média)** : Appuyez plusieurs fois sur cette touche pour choisir entre toutes les sources audiovisuelles possibles : AM, FM1, FM2, SAT (satellite, selon l'équipement), CD, DVD, LINE IN (source auxiliaire, selon l'équipement) et DVD-AUX (auxiliaire).  
Le canal B ne donne accès qu'au lecteur DVD et à la source auxiliaire.

## Chaînes audio

16. **VIDEO (vidéo)** : Appuyez sur cette touche pour faire défiler les sources vidéo : DVD-DISC (disque DVD), DVD-AUX (source auxiliaire), NON-DVD (source autre que DVD), OFF (éteint).

17. **Éjection** : Appuyez sur cette touche pour éjecter un disque du système audiovisuel familial.

18. **Retour rapide-précédent** : En mode DVD, appuyez sur cette touche et maintenez-la enfoncée pour reculer rapidement dans le DVD. Appuyez brièvement sur cette touche pour revenir au chapitre précédent. Appuyez sur la touche de lecture pour revenir à une lecture à vitesse et à volume normaux.

En mode lecteur de disques compacts ou MP3, appuyez sur cette touche pour revenir à la piste précédente.

19. **MENU** : Appuyez sur cette touche pour accéder au menu du DVD afin de sélectionner des options. Une fois dans le menu DVD, appuyez de nouveau sur cette touche pour ouvrir le menu de configuration du système.

20. **SUBTITLE (sous-titres)** (selon le DVD) : Appuyez sur cette touche pour activer ou désactiver la fonction de sous-titrage.

21. **LANGUAGE (langue)** (selon le DVD) : Appuyez sur cette touche pour sélectionner la langue voulue.

22. **ENTER (entrée)** : Appuyez sur cette touche pour sélectionner l'option de menu mise en surbrillance.

23. **Rétroéclairage** : Appuyez sur cette touche pour éclairer la télécommande et rétroéclairer toutes les touches.

## Chaînes audio

### *Remplacement des piles*

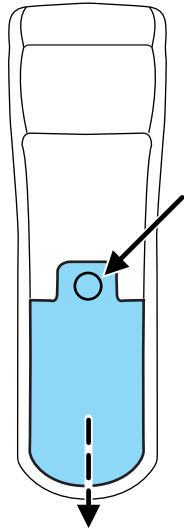

Des piles sont fournies avec la télécommande. Étant donné que toutes les piles ont une durée de vie utile limitée, remplacez-les lorsque vous n'arrivez plus à faire fonctionner le lecteur DVD avec la télécommande.

Enlevez la vis et détachez le couvercle pour accéder aux piles.

La télécommande fonctionne avec deux piles AAA fournies avec l'appareil.



## Chaînes audio

### Casques d'écoute

#### **Casques d'écoute sans fil**

Votre système audiovisuel familial comprend deux casques d'écoute sans fil à infrarouge fonctionnant à piles. Les casques nécessitent deux piles AAA pour fonctionner (piles incluses).

Il est possible de se procurer des casques sans fil à infrarouge supplémentaires pour utilisation avec le système. Il est également possible d'acheter et de raccorder des casques avec fil aux endroits indiqués des côtés gauche et droit du lecteur. Consultez la section *Casques d'écoute conventionnels (avec fil)* ci-après.



## Chaînes audio

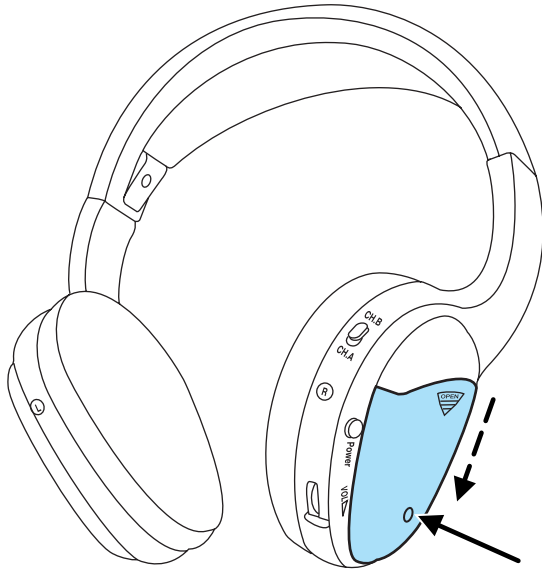

Pour installer les piles, retirez la vis au bas du couvercle. Retirez ensuite ce dernier en le faisant glisser par une légère pression vers le bas.

Lors du remplacement des piles, installez deux nouvelles piles (piles alcalines recommandées) en respectant l'orientation indiquée dans le boîtier.

## Chaînes audio



Pour faire fonctionner les casques d'écoute sans fil :

- Appuyez sur la touche POWER (marche-arrêt) située sur l'écouteur pour mettre les casques d'écoute en fonction. Un témoin lumineux rouge s'allume pour indiquer que le casque est en marche. Appuyez de nouveau sur la touche POWER (marche-arrêt) pour mettre les casques d'écoute hors fonction.
- Réglez confortablement le casque d'écoute au moyen du serre-tête.
- Sélectionnez la source audio voulue (canal A ou B), pour chacun des casques sans fil, au moyen de la touche de sélection A/B située sur l'écouteur.
- Réglez le volume au niveau désiré à l'aide de la touche de volume.

Veillez à mettre le casque d'écoute hors fonction après usage. Au bout d'environ une minute sans activité (aucun signal infrarouge n'est reçu), le casque sans fil s'éteint automatiquement. Il se met aussi hors fonction après deux heures d'utilisation continue grâce à son dispositif d'économie d'énergie. Si cela se produit, vous n'avez qu'à remettre le casque d'écoute en fonction et à continuer de vous en servir.



## Chaînes audio

### Casques d'écoute conventionnels (avec fil)



Ne laissez pas des enfants sans surveillance dans le véhicule et ne les laissez pas manipuler le système audiovisuel à leur guise. En cas d'utilisation de casques avec fil ou de dispositifs auxiliaires, les enfants courent le risque de se prendre dans les fils ou cordons de raccordement et de se blesser gravement.

Vous pouvez vous procurer des casques avec fil pour votre système audiovisuel familial. Raccordez-les au moyen des fiches pour casque de 3,5 mm situées sur les côtés gauche et droit du système (le canal A se trouve à gauche et le canal B, à droite). Les casques ne sont actifs qu'en mode double média.

Pour écouter à l'aide des casques avec fil (non inclus), raccordez ces derniers aux fiches pour casque situées sur les côtés du lecteur DVD. La fiche pour casque avec fil correspondant au canal A se trouve sur le côté gauche du système audiovisuel familial et est indiquée par l'étiquette  A. Le casque raccordé à cette fiche permet d'écouter les signaux sonores provenant de la source audio définie comme source du canal A. La fiche pour casque avec fil correspondant au canal B se trouve sur le côté droit du système audiovisuel familial et est indiquée par l'étiquette  B. Le casque raccordé à cette fiche permet d'écouter les signaux sonores provenant de la source audio définie comme source du canal B.

Réglez le volume du casque au moyen de la commande de volume du lecteur DVD.



### Fonctionnement

#### Simple média ou double média

Votre chaîne audio à lecteur DVD fonctionne de pair avec les casques d'écoute sans fil à infrarouge et les casques d'écoute avec fil (non compris) pour permettre aux passagers des sièges arrière d'écouter la radio (et d'autres sources de média) au moyen des casques d'écoute. Cela permet aux passagers avant et arrière d'écouter différentes sources de diverses façons.



## Chaînes audio

**Simple média :** En mode simple média, tous les occupants du véhicule écoutent la même source audiovisuelle grâce aux haut-parleurs avant et arrière. Lorsque le lecteur DVD est en marche et que la même source est restituée par les haut-parleurs avant et arrière, la mention SINGLE PLAY (simple média) est indiquée dans l'afficheur de la chaîne audio avant.

**Double média :** En mode double média, les passagers arrière peuvent écouter un support audiovisuel différent de celui qu'écoutent les passagers avant. Lorsque le lecteur DVD et les commandes des sièges arrière sont en fonction, les passagers arrière peuvent écouter la radio, un disque compact, un disque MP3, un DVD ou une source DVD auxiliaire au moyen des casques d'écoute. Ils peuvent écouter une autre source au moyen des casques d'écoute tandis que les haut-parleurs avant reproduisent la source sélectionnée pour la chaîne audio avant. La mention DUAL PLAY (double média) apparaît sur l'afficheur de la chaîne audio.

Lorsque les passagers avant et arrière écoutent la même source audio, la mention SHARED MODE (mode partagé) s'affiche sur la radio.

**NOTA :** Si les passagers avant écoutent la radio, les passagers arrière peuvent également l'écouter, mais ils ne peuvent écouter que la même station de radio.

Appuyez sur la touche  ou  du lecteur DVD pour écouter le son au moyen d'un casque.



Les commandes du casque sont alors activées et un témoin lumineux vert situé à proximité des touches de commande de casque A ou B s'allume. Le système peut reproduire deux sources audio différentes dans les casques. Il s'agit des canaux A et B. Ces deux canaux peuvent s'écouter au moyen de casques avec fil (non inclus) ou de casques sans fil à infrarouge (IR).

Appuyez sur la touche de commande de casque A pour changer la source audio du canal A.



Appuyez sur la touche MEDIA (média) pour changer la source audio du canal A. Cette nouvelle sélection s'affiche alors à l'écran du lecteur DVD.



## Chaînes audio

Appuyez sur la touche de commande de casque B pour changer la source audio du canal B.



Appuyez sur la touche MEDIA (média) pour changer la source audio du canal B. Cette nouvelle sélection s'affiche alors à l'écran du lecteur DVD. Le canal B permet d'écouter soit un DVD, soit une source audio raccordée à l'entrée auxiliaire du lecteur DVD (DVD-AUX).

### **Utilisation avec une chaîne audio disponible sur le marché (mode casque d'écoute seulement)**

Lorsque le système audiovisuel familial détecte que la radio d'origine offerte par Ford Motor Company a été retirée du véhicule, le système audiovisuel familial fonctionne en « mode casque d'écoute seulement ».

En mode casque d'écoute seulement, le système offre des fonctions limitées.

- Le système transmet les signaux audio aux casques d'écoute seulement. Il ne permet pas de transmettre les signaux audio aux haut-parleurs.
- Les sources disponibles en mode casque d'écoute seulement du système audiovisuel familial sont DVD-DISC (disque) et DVD-AUX (auxiliaire), peu importe le canal du casque d'écoute (A ou B).
- Lorsqu'un disque est inséré dans le système audiovisuel familial en mode casque d'écoute seulement, les deux canaux du casque d'écoute (A et B) sont reliés à la source FES-DISC (système audiovisuel familial-disque).

## Chaînes audio

### **Touche MENU**

Appuyez une fois sur la touche MENU du lecteur DVD pour ouvrir le menu du disque DVD (le cas échéant).

Appuyez deux fois sur la touche MENU pour accéder au menu de configuration du lecteur DVD et aux fonctions suivantes :

1. ZOOM
2. ANGLE
3. ASPECT RATIO (rapport largeur-hauteur)
4. LANGUAGE (langue)
5. SUBTITLES (sous-titres)

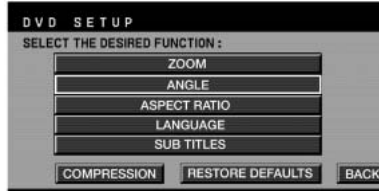

### **Angle**

Sélectionnez ANGLE pour choisir l'un des différents angles de vue des images du DVD.

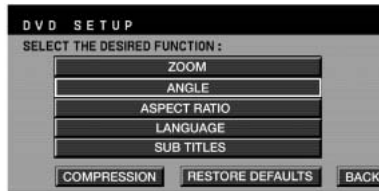

Cette caractéristique est fonction du DVD : ces disques peuvent comporter un nombre variable d'angles de vue. Une fois votre choix effectué, confirmez au moyen de la touche ENTER (entrée). Par défaut, le lecteur est réglé sur l'angle 1.

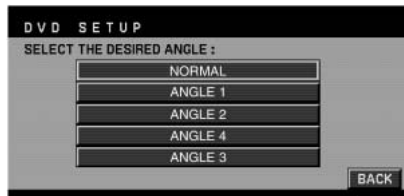

### **Rapport largeur-hauteur**

Sélectionnez ASPECT RATIO (rapport largeur-hauteur) pour définir les dimensions et la forme des images affichées sur l'écran ACL. Cette caractéristique est fonction du DVD.



## Chaînes audio

Vous pouvez choisir entre les formats WIDE (16:9), LETTER BOX (4:3, panoramique) ou PAN SCAN (4:3, balayage panoramique). Une fois votre choix effectué, confirmez au moyen de la touche ENTER (entrée). L'écran ACL s'adapte à votre choix dès la reprise de la lecture du DVD. Par défaut, l'affichage est défini à WIDE (16:9).

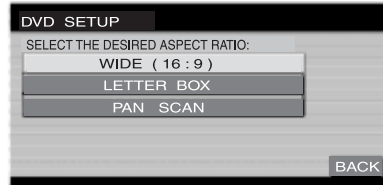

### **LANGUAGE (langue)**

Sélectionnez LANGUAGE (langue) pour choisir la langue de sortie audio que vous désirez utiliser (English, Spanish, French [anglais, espagnol, français]). Cette caractéristique est fonction du DVD.



Une fois votre choix effectué, confirmez au moyen de la touche ENTER (entrée). La langue par défaut est l'anglais.



### **Sous-titres**

Sélectionnez SUBTITLES (sous-titres) pour activer ou désactiver l'affichage des sous-titres. Par défaut, cette fonction est réglée à OFF (hors fonction).





## Chaînes audio

Une fois votre choix effectué, confirmez au moyen de la touche ENTER (entrée). Cette caractéristique est fonction du DVD.

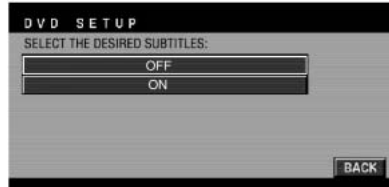

### Disques compacts audio

Lecture de disques compacts audio au moyen du lecteur DVD :

1. Assurez-vous que le commutateur d'allumage est à la position RUN (contact) ou ACC (accessoires).
2. Vérifiez que le lecteur DVD est allumé.
3. Insérez-y un disque compact audio, étiquette vers le haut.

4. La barre d'état indique le numéro de la piste et le temps écoulé.

Mettez en surbrillance les pistes que vous souhaitez entendre au moyen des touches de commande du curseur du lecteur DVD. Vous pouvez également utiliser les touches de commande du curseur

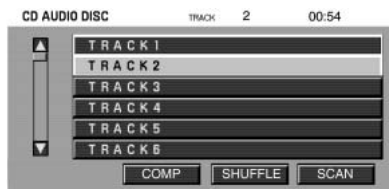

pour mettre en surbrillance les fonctions COMP (compression), SHUFFLE (lecture aléatoire) ou SCAN (balayage automatique). Une fois les pistes ou fonctions mises en surbrillance, confirmez votre choix au moyen de la touche ENTER (entrée) du cadran du lecteur DVD.

**COMP (compression) :** Cette fonction permet de diminuer l'écart de volume entre les passages doux et les passages forts afin d'harmoniser l'écoute des disques compacts en mode lecteur de disques compacts. Appuyez sur la touche COMP (compression) pour activer ou désactiver cette fonction.

**SHUFFLE (lecture aléatoire) :** Appuyez sur cette touche pour lire toutes les pistes du disque compact en cours dans un ordre aléatoire. Appuyez de nouveau pour annuler cette fonction.

**SCAN (balayage automatique) :** Appuyez sur cette touche pour lire un bref extrait de toutes les pistes du disque compact en cours. Appuyez de nouveau pour annuler cette fonction.

## Chaînes audio

### Lecture des disques MP3

Lecture d'un disque MP3 au moyen du lecteur DVD :

1. Assurez-vous que le commutateur d'allumage est à la position RUN (contact) ou ACC (accessoires).
2. Vérifiez que le lecteur DVD est allumé.
3. Insérez-y un disque MP3, étiquette vers le haut.

4. La barre d'état indique le dossier, la piste et le temps écoulé. Le nom de l'artiste, le titre de la piste, le nom de l'album et le nom du fichier sont affichés à l'écran.



**COMP (compression) :** Cette fonction permet de diminuer l'écart de volume entre les passages doux et les passages forts afin d'harmoniser l'écoute des disques compacts et des disques MP3 en mode lecteur de disques compacts. Appuyez sur la touche COMP (compression) pour activer ou désactiver cette fonction.

**SHUFFLE (lecture aléatoire) :** Appuyez sur cette touche pour lire toutes les pistes du dossier MP3 en cours dans un ordre aléatoire. Appuyez de nouveau pour annuler cette fonction.

**SCAN (balayage automatique) :** Appuyez sur cette touche pour lire un bref extrait de toutes les pistes du dossier MP3 en cours. Appuyez de nouveau pour annuler cette fonction.

**FOLDER LIST (liste des dossiers) :** Appuyez sur cette touche pour activer le mode dossier et passer au dossier du disque MP3 suivant ou précédent.

### Facteurs de qualité des disques MP3

Plusieurs facteurs peuvent affecter la qualité de la lecture du disque :

- La capacité du disque – Chaque disque a une capacité d'environ 650 Mo de données. Nous déconseillons l'utilisation des disques haute-capacité pouvant contenir jusqu'à 700 Mo de données.
- Le type du disque – Certains disques CD-RW (réinscriptibles) peuvent ne pas fonctionner de manière constante et ainsi causer l'affichage de messages d'erreur. Nous recommandons de graver les fichiers MP3 sur des disques CD-R (inscriptibles).
- La finalisation du disque – Un disque peut être laissé « ouvert », afin de pouvoir y ajouter des sessions ultérieurement; prenez toutefois garde à « fermer » chaque session, car la chaîne audio ne peut pas lire un disque laissé ouvert.

## Chaînes audio

- Le débit binaire – Le lecteur est compatible avec des débits binaires de 32 à 320 kbps, ainsi qu'avec les fichiers MP3 à débit binaire variable. Cependant, des débits binaires faibles affecteront la qualité sonore et ne sont donc recommandés que pour de la parole ou de la musique à basse fidélité. Nous recommandons d'encoder les fichiers MP3 à l'aide d'un encodeur de haute qualité.
- La configuration de l'ordinateur – L'encodage de fichiers MP3 requiert l'utilisation intensive des ressources de votre ordinateur. Respectez les recommandations de configuration de l'ordinateur indiquées par le fournisseur du logiciel d'encodage. Nous recommandons de fermer toutes les autres applications sur votre ordinateur pendant l'encodage MP3 afin d'éviter toute interférence et distorsion.

### **Soins à apporter au lecteur, aux disques compacts et MP3**

- Saisir les disques par leur pourtour uniquement. Il ne faut jamais toucher leur surface d'enregistrement.
- N'exposez pas les disques à la lumière directe du soleil ou à la chaleur pendant une longue période.
- N'introduisez pas plus d'un disque à la fois dans la fente du lecteur de disques compacts (selon l'équipement).
- Protégez toujours les disques du soleil. Une chaleur excessive peut endommager ou déformer les disques.
- Manipulez avec soin les disques CD-R ou CD-RW, car ils sont plus susceptibles d'être endommagés par la chaleur, la lumière et les chocs que les disques compacts ordinaires.
- Veillez à toujours insérer et retirer les disques en les tenant horizontalement, surface de lecture vers le bas, afin d'éviter d'endommager les disques ou le lecteur.
- N'insérez jamais d'objets autres qu'un disque compact ou un DVD dans le lecteur, car cela risque d'endommager le lecteur ou de vous blesser.
- Ne démontez pas le lecteur. Le laser utilisé pour la lecture du disque peut causer de graves blessures aux yeux.

**Le lecteur DVD du système audiovisuel familial est conçu exclusivement pour faire la lecture des disques compacts audio et DVD commerciaux de 12 cm (4,75 po). En raison d'incompatibilités techniques, certains disques compacts inscriptibles et réinscriptibles peuvent ne pas fonctionner correctement dans les lecteurs de disques compacts ou DVD Ford. N'insérez pas de disques compacts ou DVD de forme irrégulière,**

## Chaînes audio

recouverts d'un film contre les égratignures ou comportant un autocollant maison en papier dans le lecteur DVD du système audiovisuel familial. L'étiquette pourrait se décoller et coincer le disque compact ou le DVD dans le lecteur. Il est recommandé d'identifier les disques compacts ou les DVD faits maison avec un feutre indélébile plutôt qu'au moyen d'une étiquette. Les stylos à bille risquent d'endommager les disques compacts ou les DVD. Veuillez consulter votre concessionnaire autorisé pour obtenir davantage de renseignements.

### Lecture d'un DVD

1. Assurez-vous que le commutateur d'allumage est à la position RUN (contact) ou ACC (accessoires).
2. Vérifiez que le système de navigation est allumé.
3. Insérez un DVD dans le lecteur, étiquette vers le haut.
4. Les commandes du cadran du lecteur DVD s'utilisent de la manière indiquée ci-dessous.

Appuyez sur cette touche pour lire le DVD ou en suspendre momentanément la lecture.



Appuyez sur cette touche pour interrompre la lecture d'un DVD ou pour l'éjecter.



Appuyez brièvement sur cette touche pour revenir au chapitre précédent. Appuyez sur cette touche et maintenez-la enfoncée pour effectuer une recherche rapide en arrière.



Appuyez brièvement sur cette touche pour passer au chapitre suivant. Appuyez sur cette touche et maintenez-la enfoncée pour effectuer une recherche rapide en avant.



Appuyez sur cette touche pour régler la luminosité lorsque vous n'êtes pas en mode Menu ou pour naviguer entre les options de menu lorsque vous êtes en mode Menu.



## Chaînes audio

Appuyez sur cette touche pour régler le volume.



### **Lecture ralentie**

1. Appuyez sur la touche de pause pendant la lecture d'un DVD.



2. Appuyez ensuite sur la touche de retour ou d'avance rapide et maintenez-la enfoncée pour passer en mode ralenti. Une fois en mode ralenti, appuyez brièvement à plusieurs reprises sur la touche de retour ou d'avance rapide pour définir une vitesse variant du quart à la moitié de la vitesse normale. La barre d'état située en haut de l'écran indique la vitesse à laquelle les images défilent à l'écran.



### **Image par image**

1. Appuyez sur la touche de pause pendant la lecture d'un DVD.



2. Appuyez sur la touche de commande droite du curseur. Le DVD avancera d'une image. Chaque nouvelle pression sur la touche de commande droite du curseur fait avancer la vidéo d'une image à la fois.

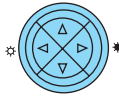

### **Fiches pour casque et source auxiliaire**

Votre lecteur DVD comporte, du côté gauche et droit du lecteur, des fiches pour casques d'écoute avec fil (non inclus) et des sources auxiliaires. Elles vous permettent de raccorder des casques avec fil ou de brancher des appareils électroniques auxiliaires tels que consoles de jeu, caméscopes ou magnétoscopes.

## Chaînes audio

La fiche qui se trouve sur le côté gauche du lecteur est la sortie pour casque A. Ce casque permettra d'écouter le support audio sélectionné comme source du canal A. Si vous devez régler la source, le son, etc., assurez-vous que la source du Canal A est en surbrillance. Pour obtenir davantage d'information, consultez la section *Réglages du casque*.

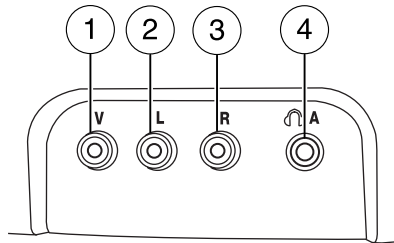

Se trouvent également à cet endroit les diverses fiches permettant de raccorder une source auxiliaire telle qu'un magnétoscope, un caméscope, un jeu vidéo, etc. Les fiches spécifiques sont les suivantes :

1. Jaune : entrée vidéo
2. Blanc : entrée audio, canal gauche
3. Rouge : entrée audio, canal droit
4. Noir : prise de casque d'écoute avec fil (non incluse)

La prise pour casque d'écoute B (5) se trouve du côté droit du lecteur DVD. Elle permet de raccorder un casque avec fil (non inclus).

**NOTA :** Le casque B n'a accès qu'au lecteur DVD et à la source auxiliaire. Il ne permet pas d'écouter la radio.

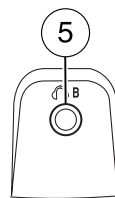

### **Affichage des fonctions audio**

Votre lecteur DVD interagit étroitement avec la chaîne audio avant. Des messages d'état sur l'afficheur de la chaîne audio indiquent l'état du lecteur DVD. Les messages suivants peuvent ainsi s'afficher :

- SINGLE PLAY (simple média) ou DUAL PLAY (double média)
- DVD LOAD (chargement d'un DVD)
- DVD MENU (menu DVD)
- DVD STOP (arrêt du DVD)

## Chaînes audio

### **Interaction audio**

Vous pouvez également utiliser les touches de la chaîne audio avant pour commander l'avance, le retour, la lecture ou la suspension momentanée de la lecture d'un DVD. Pendant la lecture d'un DVD, vous pouvez utiliser les commandes suivantes de la chaîne audio avant :

- **SEEK** (recherche automatique) : Appuyez sur cette touche pour revenir au chapitre précédent (◀) du DVD ou passer au suivant (▶).
- **▶ II** : Appuyez sur cette touche pour lire un DVD ou en suspendre momentanément la lecture.

Lorsque la mention « DVD MENU » (menu DVD) s'affiche sur la chaîne audio, appuyez sur la touche de lecture de cette dernière (touche de présélection n° 6) pour démarrer la lecture du disque.

### **Contrôle parental du lecteur DVD**

Votre système audiovisuel familial vous permet de régler les commandes des sièges arrière de plusieurs façons. Le lecteur DVD s'active automatiquement à l'établissement du contact, ce qui permet aux passagers arrière de l'utiliser.

Les touches du système audiovisuel familial possèdent trois degrés de commande. Ces degrés sont FULL (activé), LOCAL et LOCKED (verrouillé). Pour changer le degré de commande, appuyez simultanément sur les touches de présélection n° 3 et n° 5 de la chaîne audio avant. Le degré de commande change à chacune de ces pressions simultanées. Ces trois degrés sont :

**FULL** (activé) : Le système audiovisuel familial commande les éléments de restitution audio primaires (les haut-parleurs) et secondaires (les casques d'écoute).

**LOCAL** : Le système audiovisuel familial ne commande que la source secondaire (les casques d'écoute). La chaîne audio ne réagit pas aux pressions exercées sur les touches des éléments de restitution audio primaires (les haut-parleurs).

**LOCKED** (verrouillé) : Les touches du système audiovisuel familial sont verrouillées et la chaîne audio et le système audiovisuel familial ne réagissent pas aux pressions sur ces dernières, à l'exception de celles exercées sur les touches de chargement et d'éjection.

## Chaînes audio

Le lecteur DVD étant sous tension, appuyez simultanément sur les touches de présélection 2 et 4 pour alterner entre les modes simple média et double média. En mode simple média, tous les occupants du véhicule écoutent le même média. En mode double média, les passagers arrière peuvent utiliser les casques d'écoute infrarouge (ou avec fil, non compris), pour écouter un média différent de celui des occupants des sièges avant.



### Généralités

**NOTA :** Le formatage des DVD varie d'une région à l'autre. Les lecteurs des marchés américain et canadien ne peuvent lire que les DVD de la région 1 et les lecteurs du marché mexicain ne peuvent lire que les DVD de la région 4. Les lecteurs vendus dans les autres marchés comportent un code de région différent. En cas de problème de lecture, assurez-vous que le disque est conçu pour votre véhicule. Le code de région, « région-1 » ou « région-4 » par exemple, est indiqué sur le disque ou sur la boîte. Il peut aussi être indiqué au moyen d'un symbole numérique.

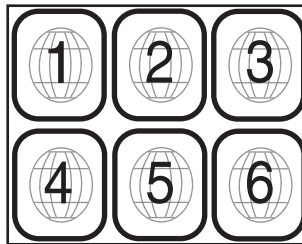

**Macrovision :** Ce produit utilise une technologie de protection des droits d'auteur reconnue et protégée par certains brevets des États-Unis et par d'autres droits de propriété intellectuelle appartenant à Macrovision Corporation et à d'autres titulaires de droits. L'utilisation de cette technologie de protection des droits d'auteur doit être autorisée par Macrovision Corporation et est réservée à un usage domestique et à certains visionnements limités, sauf autorisation contraire de Macrovision Corporation. Toute opération de rétroingénierie ou de désassemblage est interdite.

**MP3 :** La fourniture du présent produit ne comporte qu'une licence d'utilisation à titre privé et non commercial, et ne contient aucune licence ni aucun droit implicite d'utilisation de ce produit dans une émission commerciale (c'est-à-dire à but lucratif) diffusée en temps réel (par voie terrestre, satellite, câble, ou quelque autre support que cela soit), ou diffusée, y compris en transit (streaming), par Internet, intranet ou tout autre type de réseau ou système électronique de diffusion de contenu comme des applications audio payantes ou à la demande. Ces



## Chaînes audio

types d'usage requièrent une licence séparée. Pour obtenir de plus amples renseignements, veuillez visiter le site : [http:// www.mp3licensing.com](http://www.mp3licensing.com).

### Conseils de sécurité



La distraction au volant peut causer la perte de maîtrise du véhicule et des blessures. Ford recommande fortement aux conducteurs de faire preuve d'une vigilance de tous les instants lorsqu'ils utilisent un dispositif qui pourrait nuire à leur concentration sur la route. La première responsabilité du conducteur consiste à manoeuvrer son véhicule en toute sécurité. N'utilisez les téléphones cellulaires et les autres dispositifs non essentiels à la conduite que lorsqu'il est prudent de le faire.

Lisez entièrement les conseils de sécurité et les consignes d'utilisation avant de faire fonctionner le système et conservez-les pour pouvoir vous y référer à l'avenir.

N'essayez jamais de démonter, de réparer ou de modifier le système audiovisuel familial. Consultez votre concessionnaire.

N'insérez que des disques dans le lecteur de DVD.



Ne laissez pas des enfants sans surveillance dans le véhicule et ne les laissez pas manipuler le système audiovisuel à leur guise. En cas d'utilisation de casques avec fil ou de dispositifs auxiliaires, les enfants courent le risque de se prendre dans les fils ou cordons de raccordement et de se blesser gravement.



Le verre de l'écran d'affichage escamotable à cristaux liquides peut se briser s'il est frappé par un objet dur. Si cela se produit, ne touchez pas le liquide. En cas de contact avec la peau, lavez immédiatement la partie touchée avec de l'eau et du savon.



Le conducteur ne doit pas sélectionner les fonctions du lecteur DVD pendant la conduite. Réservez toute votre attention à la conduite et à la route. Arrêtez-vous dans un endroit sûr avant d'insérer un DVD dans le lecteur ou de l'en retirer. Le système comprend une télécommande qui permet aux passagers arrière de le faire fonctionner sans distraire le conducteur.

## Chaînes audio

**N'exposez pas directement l'écran d'affichage escamotable à cristaux liquides (ACL) au soleil ni à des rayons ultraviolets puissants pendant une trop longue période. Les rayons ultraviolets altèrent les cristaux liquides.**

Veillez lire attentivement les directives des jeux et le mode d'emploi des appareils de jeux vidéo avant de les utiliser comme appareils auxiliaires de votre système audiovisuel familial.

N'utilisez aucun jeu ou appareil vidéo dont les câbles ou cordons d'alimentation sont fendus, entaillés ou endommagés. Placez les cordons et câbles de manière à ce que personne ne risque de poser les pieds dessus. Assurez-vous qu'ils ne gênent ni le réglage des sièges ni l'utilisation des compartiments de rangement du véhicule.

Débranchez les cordons ou câbles d'alimentation des jeux et de l'équipement vidéo après usage.

Évitez de toucher les prises d'entrée auxiliaires avec les doigts. Ne soufflez pas sur ces prises et gardez-les propres et sèches.

N'utilisez pas de benzène, de diluant pour peinture ni aucun autre solvant pour nettoyer les éléments du lecteur DVD.

### **Conformité aux normes de la FCC (« Federal Communication Commission » des États-Unis)**

Des modifications apportées au système sans l'autorisation expresse de Ford ou Lincoln pourraient annuler le droit de l'acheteur d'utiliser le système. Cet appareil a été vérifié et s'est révélé conforme aux normes applicables aux appareils numériques de catégorie B, en vertu de la section 15 des règlements de la FCC. Ces normes sont définies pour fournir une protection raisonnable contre les interférences nuisibles dans les installations résidentielles. Cet appareil génère, utilise et peut émettre des ondes radioélectriques et, s'il n'est pas installé et utilisé conformément aux normes, peut causer un brouillage radioélectrique nuisible aux communications radio.

Il n'est cependant pas garanti qu'un brouillage ne se produira pas avec certains types d'installation. Si cet appareil brouille les signaux radio ou de télévision, ce qui peut être déterminé en éteignant puis en rallumant le système, l'utilisateur est invité à consulter le concessionnaire ou un technicien qualifié dans le domaine de l'audiovisuel.

### **Soins et entretien à apporter au lecteur DVD**

#### ***Conditions ambiantes extrêmes***

Les lecteurs DVD soumis à des conditions ambiantes difficiles peuvent être endommagés et ne pas donner leur rendement optimal. Pour éviter de tels inconvénients, si possible, n'exposez pas votre appareil aux conditions suivantes :

- chaleur ou froid intenses;
- soleil direct;
- humidité élevée;
- poussière;
- champs magnétiques importants.

#### ***Températures extrêmes***

Lorsque le véhicule a été stationné longtemps au soleil ou dans un endroit très froid, attendez que la température de l'habitacle du véhicule revienne à la normale avant de faire fonctionner le lecteur DVD.

#### ***Humidité et condensation***

L'humidité de l'air se condensera dans le lecteur DVD en conditions très humides ou lorsque le véhicule passera d'un endroit froid à un endroit chaud. La condensation pourrait endommager le DVD ou le lecteur. En présence de condensation, n'insérez ni disque compact ni DVD dans l'appareil. Si un disque est déjà chargé dans l'appareil, retirez-le. Mettez le lecteur DVD en fonction pour en chasser l'humidité avant d'y insérer un DVD. Il peut être nécessaire d'attendre une heure ou même plus.

#### ***Corps étrangers***

Évitez que de la poussière et des corps étrangers ne pénètrent dans l'appareil. Veillez en particulier à ne pas renverser de liquide sur les touches média ou dans le système. En cas de renversement accidentel de liquide à l'intérieur du système, éteignez immédiatement l'appareil et consultez un technicien qualifié.

#### ***Nettoyage de l'écran d'affichage escamotable à cristaux liquides***

Nettoyez l'écran d'affichage en appliquant une petite quantité d'eau ou d'un produit d'entretien ménager à base d'ammoniaque directement sur un chiffon doux. Frottez délicatement l'écran jusqu'à ce que la poussière, la saleté ou les marques de doigts soient effacées. Ne vaporisez ni eau ni nettoyant pour vitres directement sur l'écran. Ces liquides pourraient atteindre les composants électroniques internes de l'écran et causer des dommages. N'exercez pas de pression excessive sur l'écran lors du nettoyage.

## Chaînes audio

### **Nettoyage des DVD et des disques compacts**

Avant d'introduire un disque, assurez-vous de sa propreté. Au besoin, nettoyez le disque uniquement avec un produit approuvé, en essuyant du centre vers le pourtour. Le mouvement utilisé pour le nettoyage ne doit pas être circulaire.

### **Compatibilité avec les chaînes audio disponibles sur le marché (mode casque d'écoute seulement)**

Lorsque le système audiovisuel familial détecte que la radio d'origine offerte par Ford Motor Company a été retirée du véhicule, le système audiovisuel familial fonctionne en mode « casque d'écoute seulement ». Ce mode permet au système audiovisuel familial de fonctionner comme système autonome, sans interface avec la radio.

En mode casque d'écoute seulement, le système offre des fonctions limitées.

- Le système transmet les signaux audio aux casques d'écoute seulement. Il ne permet pas de transmettre les signaux audio aux haut-parleurs.
- Les sources disponibles en mode casque d'écoute seulement du système audiovisuel familial sont DVD-DISC (disque) et DVD-AUX (auxiliaire), peu importe le canal du casque d'écoute (A ou B).
- Lorsqu'un disque est inséré dans le système audiovisuel familial en mode casque d'écoute seulement, les deux canaux du casque d'écoute (A et B) sont reliés à la source FES-DISC (système audiovisuel familial-disque).

### **SYSTÈME DE NAVIGATION (SELON L'ÉQUIPEMENT)**

Votre véhicule peut être équipé d'un système de navigation. Pour obtenir de plus amples renseignements, consultez le *supplément concernant le système de navigation*.

## Bloc de commande – chauffage et climatisation

### SYSTÈME DE CHAUFFAGE SEULEMENT (SELON L'ÉQUIPEMENT)

1. **Réglage de la vitesse du ventilateur** : Commande le volume d'air qui circule dans l'habitacle.

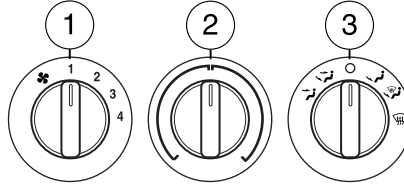

2. **Sélecteur de la température** : Commande la température de l'air qui circule dans l'habitacle.

3. **Sélecteur de débit d'air** : Commande la répartition du débit d'air dans l'habitacle. Consultez les renseignements suivants pour obtenir une brève description de chaque mode.

: Répartit l'air extérieur entre les bouches de la planche de bord.

: Répartit l'air extérieur entre les bouches de la planche de bord et celles du plancher.

(**arrêt**) : L'admission de l'air extérieur est interrompue et le système de chauffage-climatisation est désactivé.

: Répartit l'air extérieur entre les bouches du plancher.

: Répartit l'air extérieur entre les bouches de dégivrage du pare-brise et les bouches du plancher.

: Répartit l'air extérieur entre les bouches de dégivrage du pare-brise et les bouches de désembuage. Peut servir à éliminer la glace fine et la buée du pare-brise.

### Conseils pratiques

- Pour réduire la formation de buée sur le pare-brise par temps humide, placez le sélecteur de débit d'air en position .
- Ne placez pas sous les sièges avant des objets qui pourraient nuire à la circulation de l'air vers les sièges arrière.
- Pour réduire l'accumulation d'humidité dans le véhicule, ne laissez pas le sélecteur de débit d'air en position (arrêt) pendant la conduite.
- Ne laissez pas le sélecteur de débit d'air en position (arrêt) lorsque les conditions météorologiques sont normales. De cette façon, votre véhicule peut « respirer » par les prises d'admission d'air extérieures.
- Enlevez toute accumulation de neige, de glace ou de feuilles qui pourrait obstruer la prise d'air extérieur située à la base du pare-brise.

## Bloc de commande – chauffage et climatisation

Pour faciliter le dégivrage ou le désembuage des glaces latérales par temps froid :

1. Sélectionnez .
2. Réglez le sélecteur de température selon vos préférences.
3. Réglez le ventilateur à la vitesse la plus rapide.
4. Orientez les bouches d'air situées aux extrémités du tableau de bord vers les glaces latérales.

Pour augmenter le débit d'air dans les bouches d'air situées aux extrémités de la planche de bord, fermez les bouches d'air centrales.



Ne placez pas d'objets sur le tableau de bord afin d'éviter qu'ils ne se transforment en projectiles en cas d'accident ou d'arrêt brusque.

### CHAUFFAGE-CLIMATISATION À COMMANDE MANUELLE (SELON L'ÉQUIPEMENT)

#### 1. Sélecteur de la température :

Commande la température de l'air qui circule dans l'habitacle.

#### 2. Sélecteur de débit d'air :

Commande la répartition du débit d'air dans l'habitacle. Consultez les renseignements suivants pour obtenir une brève description de chaque mode.

#### MAX A/C (climatisation

**maximale)** : L'air recyclé s'échappe par les bouches de la planche de bord et de la console centrale (selon l'équipement) pour rafraîchir l'habitacle. Ce mode de refroidissement de l'habitacle est plus économique et efficace. L'air recyclé empêche également les odeurs désagréables de pénétrer dans le véhicule.

 : Permet de répartir l'air entre les bouches de la planche de bord et celle de la console centrale (selon l'équipement).

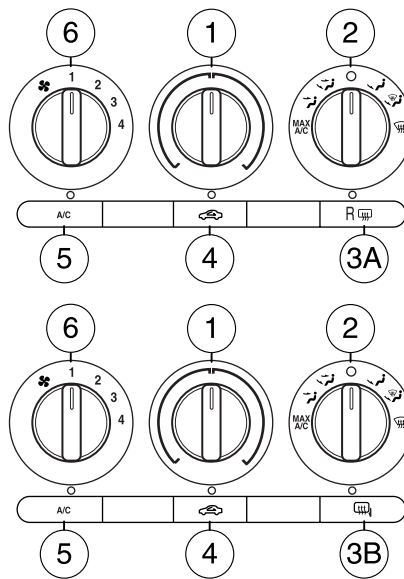

## Bloc de commande – chauffage et climatisation

 : Permet de répartir l'air entre les bouches de la planche de bord, celles de la console centrale (selon l'équipement) et celles du plancher.

 (**arrêt**) : L'admission de l'air extérieur est interrompue et le système de chauffage-climatisation est désactivé.

 : Permet de répartir l'air entre les bouches du plancher.

 : Permet de répartir l'air entre les bouches de dégivrage du pare-brise et les bouches du plancher.

 : Répartit l'air extérieur entre les bouches de dégivrage du pare-brise.

3. A.  **Dégivreur de lunette arrière (selon l'équipement)** :

Appuyez sur cette touche pour dégivrer la lunette arrière. Consultez la section *Dégivreur de lunette arrière* du présent chapitre pour obtenir plus d'informations à ce sujet.



3. B. (**rétroviseurs chauffants**) (**selon l'équipement**) : Permet d'activer ou de désactiver la fonction. Cette fonction permet de supprimer la glace, la buée et la fine couche de glace des rétroviseurs.

4. **Commande de recirculation de l'air**  : Appuyez sur cette commande pour activer ou désactiver la recirculation de l'air dans l'habitacle. La recirculation de l'air permet de réduire le délai de refroidissement de l'intérieur du véhicule et aide également à empêcher les odeurs désagréables de pénétrer dans l'habitacle. La recirculation s'active automatiquement au moyen du mode MAX A/C (climatisation maximale) ou elle peut être activée manuellement dans tous les autres modes de répartition d'air, sauf celui de dégivrage. La recirculation peut être désactivée automatiquement dans tous les modes de répartition d'air, sauf le mode MAX A/C (climatisation maximale).

5. **A/C (climatisation)** : Appuyez sur cette touche pour activer ou désactiver la climatisation. Utilisez la climatisation avec la recirculation de l'air pour améliorer le rendement de refroidissement. La climatisation est activée automatiquement dans les modes MAX A/C, dégivrage et plancher-dégivrage.

6. **Réglage de la vitesse du ventilateur** : Commande le volume d'air qui circule dans l'habitacle.

### Conseils pratiques

- Pour réduire la formation de buée sur le pare-brise par temps humide, placez le sélecteur de débit d'air en position  (dégivrage) ou  (plancher-dégivrage).

## Bloc de commande – chauffage et climatisation

- Pour réduire la formation d'humidité dans l'habitacle, ne conduisez pas en laissant le sélecteur de débit d'air en position  (arrêt) ou lorsque la recirculation d'air est en fonction.
- Ne placez pas, sous les sièges avant, des objets qui pourraient nuire à la circulation de l'air vers les sièges arrière.
- Enlevez toute accumulation de neige, de glace ou de feuilles qui pourrait obstruer la prise d'air extérieur située à la base du pare-brise.
- Pour améliorer le rendement du climatiseur, conduisez en laissant les glaces légèrement ouvertes pendant 2 à 3 minutes après le démarrage ou jusqu'à ce que le véhicule soit suffisamment « aéré ».
- Pour produire un refroidissement optimal (MAX A/C) :

Mode Max A/C (climatisation maximale) :

- Placez la commande de température à la position de plein froid.
- Réglez d'abord le ventilateur à la vitesse la plus élevée, puis réglez-le pour maintenir le confort des occupants.

Modes planche de bord () et planche de bord-plancher () :

- Placez la commande de température à la position de plein froid.
- Sélectionnez A/C (climatisation) et la recirculation d'air (). Utilisez la recirculation d'air avec la touche A/C (climatisation) pour obtenir un débit d'air plus froid.
- Réglez d'abord le ventilateur à la vitesse la plus élevée, puis réglez-le pour maintenir le confort des occupants.
- Pour faciliter le dégivrage ou le désembuage des glaces latérales par temps froid :

1. Sélectionnez .
2. Sélectionnez A/C (climatisation).
3. Réglez le sélecteur de température selon vos préférences.
4. Réglez le ventilateur à la vitesse la plus rapide.
5. Orientez les bouches d'air situées aux extrémités du tableau de bord vers les glaces latérales.

Pour augmenter le débit d'air dans les bouches d'air situées aux extrémités de la planche de bord, fermez les bouches d'air centrales.



## Bloc de commande – chauffage et climatisation



Ne placez pas d'objets sur le tableau de bord afin d'éviter qu'ils ne se transforment en projectiles en cas d'accident ou d'arrêt brusque.

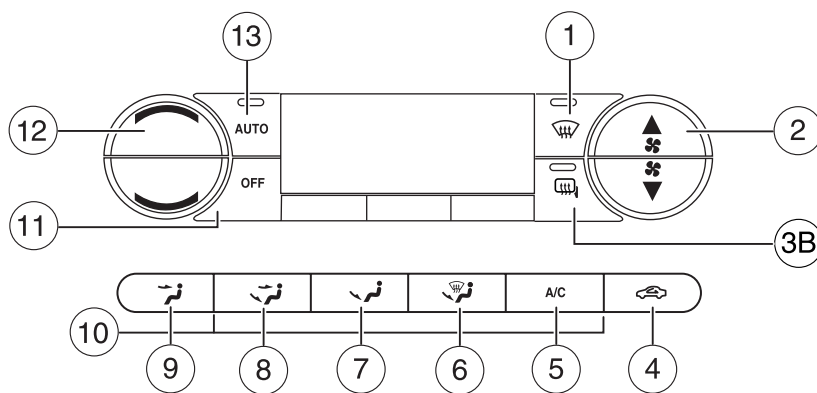
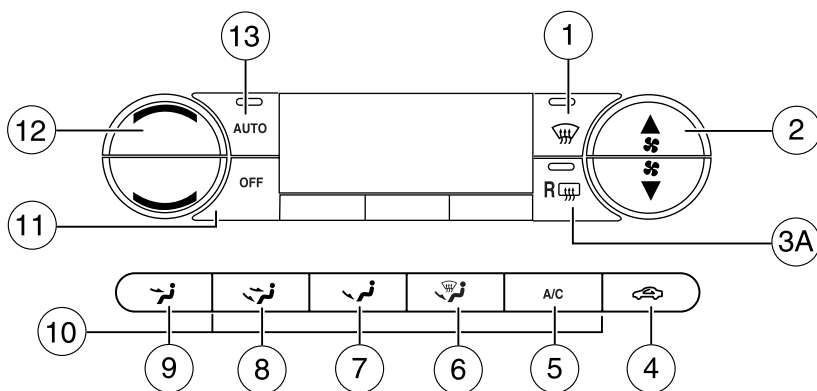

### RÉGULATION AUTOMATIQUE DE LA TEMPÉRATURE (SELON L'ÉQUIPEMENT)



**Conversion de la température :** Si votre véhicule est équipé d'un afficheur multimessage pleine grandeur, consultez la section *Menu de configuration* sous *Afficheur multimessage* du chapitre *Commandes*

## Bloc de commande – chauffage et climatisation

*du conducteur* pour obtenir de plus amples renseignements. Si votre véhicule est équipé d'un mini-afficheur multimessage, consultez votre concessionnaire autorisé au sujet de la conversion de température.



**MAX A/C (climatisation maximale)** : Pour produire un rendement maximal, appuyez sur , A/C (climatisation) et , puis réglez la température à 15 °C (60 °F) et le ventilateur à la vitesse la plus rapide.



1.  (**dégivrage**) : Permet de répartir l'air extérieur entre les bouches de dégivrage du pare-brise et les bouches de désembuage. Peut servir à éliminer la glace fine et la buée du pare-brise.

2.  **Commande de vitesse du ventilateur** : Appuyez sur cette touche pour augmenter ou réduire manuellement la vitesse du ventilateur. Pour rétablir le fonctionnement automatique du ventilateur, appuyez sur la touche AUTO (automatique).

3. A.  (**dégivreur de lunette arrière**) : Permet de dégivrer la lunette arrière. Consultez la section *Dégivreur de lunette arrière* du présent chapitre pour obtenir plus de détails à ce sujet. Si le véhicule est équipé du dégivreur de lunette arrière et de rétroviseurs chauffants, cette même touche active les deux fonctions.



3. B. (**rétroviseurs chauffants**) (**selon l'équipement**) : Permet d'activer ou de désactiver la fonction. Cette fonction élimine la glace et la neige des rétroviseurs.

4.  **Recirculation de l'air** : Appuyez sur cette touche pour activer ou désactiver la recirculation de l'air dans l'habitacle. La recirculation de l'air permet de réduire le délai de refroidissement de l'intérieur du véhicule et aide également à empêcher les odeurs désagréables de pénétrer dans l'habitacle. La recirculation de l'air peut être activée manuellement dans toutes les positions du sélecteur de débit d'air sauf la position  (dégivrage). La recirculation de l'air peut s'arrêter automatiquement.

5. **A/C (climatisation)** : Appuyez sur cette touche pour activer ou désactiver la climatisation. Utilisez la climatisation avec la recirculation de l'air pour améliorer le rendement et l'efficacité du refroidissement. La climatisation entre automatiquement en fonction en modes AUTO  (dégivrage) et  (plancher-dégivrage).

6.  : Permet de répartir l'arrivée d'air entre les bouches de dégivrage du pare-brise, les bouches de désembuage et les bouches de plancher des sièges avant et arrière. Le système distribue automatiquement l'air provenant de l'extérieur afin de réduire la formation de buée sur les glaces.

## Bloc de commande – chauffage et climatisation

7.  : permet de répartir l'arrivée d'air entre les bouches de plancher des sièges avant et arrière.
8.  : Permet de répartir l'arrivée d'air entre les bouches de dégivrage du pare-brise, les bouches de désembuage et les bouches de plancher des sièges avant et arrière.
9.  : Permet de répartir l'air entre les bouches de la planche de bord et celles de la console centrale (selon l'équipement).
10. **Commandes manuelles** : Ces commandes permettent de manuellement sélectionner la répartition du débit d'air. Pour rétablir le fonctionnement automatique, appuyez sur la touche AUTO.
11. **OFF (arrêt)** : L'admission d'air extérieur est coupée et le ventilateur ne fonctionne pas.
12. **Sélecteur de température** : Permet de régler la température de l'habitacle. Appuyez sur cette touche pour augmenter ou réduire la température.
13. **AUTO** : Pour mettre en fonction la régulation automatique de la température, appuyez sur la touche AUTO et choisissez la température qui vous convient à l'aide du sélecteur de température. Le système commande automatiquement la vitesse du ventilateur, le choix des bouches de répartition d'air, la mise en fonction ou hors fonction du climatiseur, l'admission d'air extérieur ou la recirculation de l'air dans l'habitacle ainsi que l'apport de chaleur ou de froid nécessaire pour atteindre la température désirée.

## Bloc de commande – chauffage et climatisation

Régulation automatique de la température avec sièges chauffants  
(selon l'équipement)

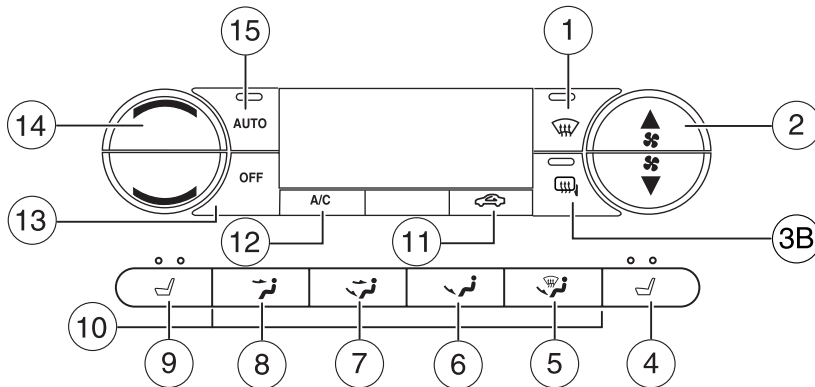
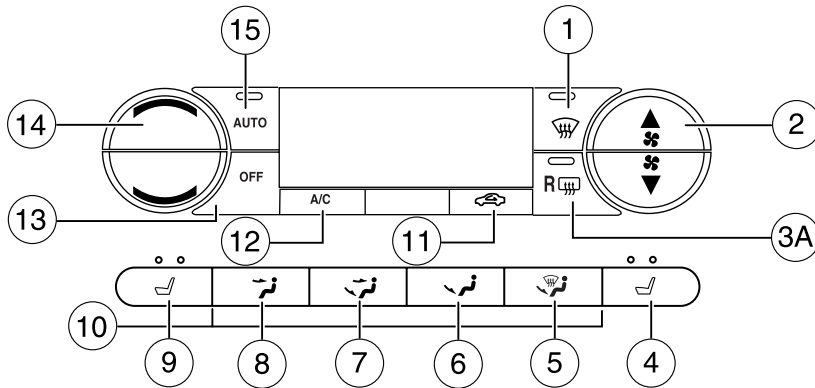



### Conversion de la température :

Si votre véhicule est équipé d'un afficheur multimessage pleine grandeur, consultez la section *Unités (Fahrenheit/Celsius)* du chapitre *Commandes du conducteur*.

Si votre véhicule est équipé d'un mini-afficheur multimessage, consultez la section *Mini-afficheur multimessage, boussole électronique et affichage de la température* du chapitre *Commandes du conducteur*.

## Bloc de commande – chauffage et climatisation

**MAX A/C (climatisation maximale) :** Pour produire un rendement maximal, appuyez sur , A/C (climatisation) et , puis réglez la température à 15 °C (60 °F) et le ventilateur à la vitesse la plus rapide.

1.  (**dégivrage**) : Permet de répartir l'air extérieur entre les bouches de dégivrage du pare-brise et les bouches de désembuage. Peut servir à éliminer la glace fine et la buée du pare-brise.

2.  **Commande de vitesse du ventilateur :** Appuyez sur cette touche pour augmenter ou réduire manuellement la vitesse du ventilateur. Pour rétablir le fonctionnement automatique du ventilateur, appuyez sur la touche AUTO (automatique).

3. A.  (**dégivreur de lunette arrière**) : Permet de dégivrer la lunette arrière. Consultez la section *Dégivreur de lunette arrière* du présent chapitre pour obtenir plus de détails à ce sujet. Si le véhicule est équipé du dégivreur de lunette arrière et de rétroviseurs chauffants, cette même touche active les deux fonctions.

3. B. (**rétroviseurs chauffants**) (**selon l'équipement**) : Permet d'activer ou de désactiver la fonction. Cette fonction élimine la glace et la neige des rétroviseurs.

4.  **Commande de chauffage du siège du passager :** Permet d'activer le chauffage du siège du passager. Appuyez une fois pour obtenir un niveau de chaleur plus élevé (deux témoins). Appuyez de nouveau pour réduire le niveau de chaleur (un témoin). Appuyez de nouveau pour désactiver la fonction de chauffage du siège du conducteur.





5.  : Permet de répartir l'arrivée d'air entre les bouches de dégivrage du pare-brise, les bouches de désembuage et les bouches de plancher des sièges avant et arrière. Le système distribue automatiquement l'air provenant de l'extérieur afin de réduire la formation de buée sur les glaces.

6.  : permet de répartir l'arrivée d'air entre les bouches de plancher des sièges avant et arrière.

7.  : Permet de répartir l'arrivée d'air entre les bouches de dégivrage du pare-brise, les bouches de désembuage et les bouches de plancher des sièges avant et arrière.



8.  : Permet de répartir l'air entre les bouches de la planche de bord et celles de la console centrale (selon l'équipement).

## Bloc de commande – chauffage et climatisation



9.  **Commande de chauffage du siège du conducteur** : Permet d'activer le chauffage du siège du conducteur. Appuyez une fois pour obtenir un niveau de chaleur plus élevé (deux témoins). Appuyez de nouveau pour réduire le niveau de chaleur (un témoin). Appuyez de nouveau pour désactiver la fonction de chauffage du siège du conducteur.
10. **Commandes manuelles** : Ces commandes permettent de manuellement sélectionner la répartition du débit d'air. Pour rétablir le fonctionnement automatique, appuyez sur la touche AUTO.
11.  **Recirculation de l'air** : Appuyez sur cette touche pour activer ou désactiver la recirculation de l'air dans l'habitacle. La recirculation de l'air permet de réduire le délai de refroidissement de l'intérieur du véhicule et aide également à empêcher les odeurs désagréables de pénétrer dans l'habitacle. La recirculation de l'air peut être activée manuellement dans toutes les positions du sélecteur de débit d'air sauf la position  (dégivrage). La recirculation de l'air peut s'arrêter automatiquement.
12. **A/C (climatisation)** : Appuyez sur cette touche pour activer ou désactiver la climatisation. Utilisez la climatisation avec la recirculation de l'air pour améliorer le rendement et l'efficacité du refroidissement. La climatisation entre automatiquement en fonction en modes AUTO  (dégivrage) et  (plancher-dégivrage).
13. **OFF (arrêt)** : L'admission d'air extérieur est coupée et le ventilateur ne fonctionne pas.
14. **Sélecteur de température** : Permet d'augmenter ou de diminuer la température de l'habitacle.
15. **AUTO** : Pour mettre en fonction la régulation automatique de la température, appuyez sur la touche AUTO et choisissez la température qui vous convient à l'aide du sélecteur de température. Le système commande automatiquement la vitesse du ventilateur, le choix des bouches de répartition d'air, la mise en fonction ou hors fonction du climatiseur, l'admission d'air extérieur ou la recirculation de l'air dans l'habitacle ainsi que l'apport de chaleur ou de froid nécessaire pour atteindre la température désirée.

## Bloc de commande – chauffage et climatisation

### Conseils pratiques

- Pour réduire la formation de buée sur le pare-brise par temps humide, placez le sélecteur de débit d'air en position .
- Pour réduire la formation d'humidité dans l'habitacle, ne conduisez pas lorsque le sélecteur de débit d'air est en position d'arrêt ou lorsque la recirculation d'air  est en fonction.
- Ne placez pas, sous les sièges avant, des objets qui pourraient nuire à la circulation de l'air vers les sièges arrière.
- Enlevez toute accumulation de neige, de glace ou de feuilles qui pourrait obstruer la prise d'air extérieur située à la base du pare-brise.
- Pour améliorer le rendement du climatiseur, conduisez en laissant les glaces légèrement ouvertes pendant 2 à 3 minutes après le démarrage ou jusqu'à ce que le véhicule soit suffisamment « aéré ».
- Pour produire un refroidissement optimal (MAX A/C) :

En mode AUTO : Appuyez sur la touche AUTO et réglez à la température voulue.

En mode manuel : Appuyez sur les touches  (tableau de bord), A/C (climatisation) et , réglez la température à 15 °C (60 °F) et le ventilateur à la vitesse maximale.

- Pour faciliter le dégivrage ou le désembuage des glaces latérales par temps froid :
1. Sélectionnez .
  2. Sélectionnez A/C (climatisation).
  3. Réglez le sélecteur de température selon vos préférences.
  4. Réglez le ventilateur à la vitesse la plus rapide.
  5. Orientez les bouches d'air situées aux extrémités du tableau de bord vers les glaces latérales.

Pour augmenter le débit d'air dans les bouches d'air situées aux extrémités de la planche de bord, fermez les bouches d'air centrales.



Ne placez pas d'objets sur le tableau de bord afin d'éviter qu'ils ne se transforment en projectiles en cas d'accident ou d'arrêt brusque.

## Bloc de commande – chauffage et climatisation

### DÉGIVREUR DE LUNETTE ARRIÈRE (SELON L'ÉQUIPEMENT)

La touche du dégivreur de lunette arrière se trouve sur le bloc de commande de chauffage-climatisation et permet d'éliminer la buée et la glace mince sur la lunette arrière. Si le véhicule est équipé de rétroviseurs chauffants, cette fonction élimine également la neige et la glace mince des rétroviseurs extérieurs.

Assurez-vous que le contact est établi. Appuyez sur cette touche pour mettre le dégivreur de lunette arrière en ou hors fonction. Le témoin s'allume lorsque le dégivreur de lunette arrière est en fonction.

**N'utilisez pas de lame de rasoir ou d'autres objets tranchants pour nettoyer l'intérieur de la lunette arrière ou pour enlever des autocollants qui s'y trouveraient. Vous pourriez ainsi causer des dommages non couverts par la garantie aux lignes de la grille chauffante.**



## Éclairage et phares

### COMMUTATEUR D'ÉCLAIRAGE ☼

Tournez le commutateur d'éclairage dans le sens des aiguilles d'une montre à la première position  $P \leftarrow$  pour allumer uniquement les feux de position. Tournez-le dans le sens des aiguilles d'une montre à la deuxième position  $\equiv \text{D}$  pour allumer également les phares.

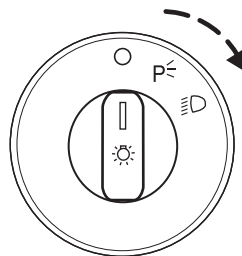

### Commande automatique des phares (selon l'équipement) ☼

Le système de commande automatique des phares utilise un dispositif photosensible pour régler de façon automatique la mise en et hors fonction des phares normalement commandés par le commutateur d'éclairage.

Après la coupure du contact, le système de commande automatique des phares laisse l'éclairage allumé pendant environ 20 secondes ou, sur les véhicules dotés d'un afficheur multimessage, pendant une période programmable de 0 à 180 secondes.

- Pour mettre la commande automatique des phares en fonction, tournez la commande dans le sens contraire des aiguilles d'une montre en position  $\text{☼}$ .
- Pour mettre la commande automatique des phares hors fonction, tournez la commande dans le sens des aiguilles d'une montre en position  $\text{O}$ .

Si votre véhicule n'est pas équipé d'un afficheur multimessage, la commande automatique des phares peut être programmée manuellement de la façon suivante :

1. Placez d'abord la clé de contact en position OFF (arrêt), puis sélectionnez la commande automatique des phares  $\text{☼}$ .
2. Mettez la commande automatique des phares hors fonction en tournant le commutateur d'éclairage en position  $\text{O}$ .

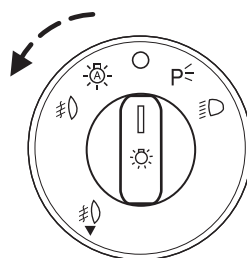

## Éclairage et phares



3. Tournez la clé de contact en position ON (contact).
4. Tournez la clé de contact à la position OFF (arrêt).
5. Sélectionnez la commande automatique des phares en tournant le commutateur d'éclairage en position .

*Les étapes 2 à 5 doivent être exécutées dans un délai de 10 secondes. À ce stade, les phares et les feux de position s'allument.*

6. Annulez la sélection de la commande automatique des phares après le délai désiré (trois minutes maximum).

*À ce stade, les phares et les feux de position s'éteignent.*

### Commande des phares antibrouillards (selon l'équipement)

Le commutateur d'éclairage sert également à allumer les phares antibrouillards. Pour allumer les phares antibrouillards, le commutateur d'éclairage doit être en position ,  ou  et les feux de route doivent être éteints.

Pour allumer les phares antibrouillards, tirez le commutateur d'éclairage vers vous. Le témoin des phares antibrouillards  s'allume.

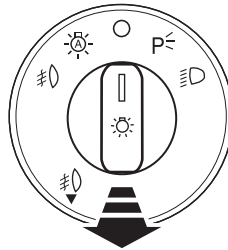

### Feux de route

Poussez le levier vers le tableau de bord pour les allumer. Tirez le levier vers vous pour les éteindre.

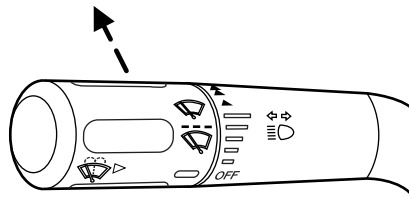

## Éclairage et phares

### Avertisseur optique

Pour faire un appel de phares, tirez le levier légèrement vers vous. Relâchez-le pour désactiver cette fonction.

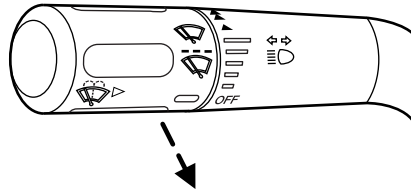

### Feux de jour (selon l'équipement)

Le système des feux de jour allume les phares à une intensité réduite.

Pour activer les feux de jour :

- le commutateur d'allumage doit être à la position ON (contact); et
- le commutateur d'éclairage doit être à la position d'arrêt, à la position des feux de position ou à la position de commande automatique des phares.

 N'oubliez pas d'allumer vos phares à la tombée de la nuit ou par mauvais temps. Le système des feux de jour n'allume pas les feux arrière. De plus, il ne fournit pas nécessairement un éclairage d'intensité suffisante pour de telles conditions. Si les phares ne sont pas allumés dans de telles conditions, vous risquez un accident.

### RHÉOSTAT D'ÉCLAIRAGE DU TABLEAU DE BORD

Utilisez cette commande pour régler l'intensité d'éclairage du tableau de bord et de tous les commutateurs appropriés du véhicule lorsque les phares et les feux de position sont allumés.

Déplacez la molette à fond vers le haut, passé le cran, pour allumer l'éclairage intérieur.

Tournez la molette à fond vers le bas, passé le cran, pour empêcher l'éclairage intérieur de s'allumer à l'ouverture des portes.

**NOTA :** Si la batterie est débranchée ou déchargée, ou qu'une nouvelle batterie est installée, le rhéostat d'éclairage du tableau de bord doit être

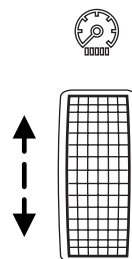

## Éclairage et phares

réinitialisé. Pour réinitialiser le rhéostat, tournez complètement la molette à la position fermée, puis à la position d'allumage forcé du plafonnier. Les affichages demeureront ainsi visibles dans toutes les conditions d'éclairage.

### RÉGLAGE DES PHARES

Les phares de votre véhicule ont été correctement réglés à l'usine. Si votre véhicule a été accidenté, faites vérifier l'alignement des phares par votre concessionnaire autorisé.

#### Réglage vertical

1. Stationnez le véhicule directement devant un mur ou un écran sur une surface plane, à environ 7,6 mètres (25 pieds).

- (1) 2,4 m (8 pi)
- (2) Distance du centre du phare au sol
- (3) 7,6 m (25 pi)
- (4) Ligne de repère horizontale

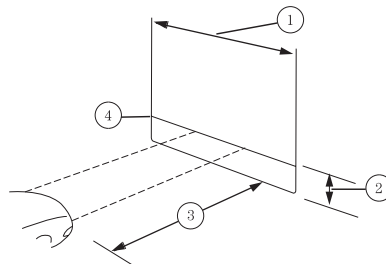

2. Mesurez la hauteur allant du sol au centre du phare (indiquée par un cercle de 3 mm sur la lentille) et tracez sur le mur ou sur la surface verticale (à l'aide de ruban-cache, par exemple) un repère horizontal à cette hauteur, sur une largeur de 2,4 mètres (8 pieds).

3. Allumez les phares en mode feux de croisement pour éclairer le mur ou la surface verticale et ouvrez le capot. Couvrez l'un des phares de manière à ce qu'il ne puisse pas éclairer le mur.

4. Sur le mur ou sur la surface verticale, vous pouvez observer une bande lumineuse avec une bordure horizontale distincte vers la droite.

Si cette bordure n'est pas à la même hauteur que le repère horizontal, le faisceau lumineux doit être réglé en conséquence.

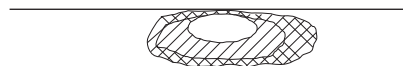

## Éclairage et phares

5. Repérez le régleur vertical sur chaque phare et, à l'aide d'une clé à douille de 4 mm, tournez le régleur soit dans le sens contraire des aiguilles d'une montre (pour régler vers le bas), soit dans le sens des aiguilles d'une montre (pour régler vers le haut), jusqu'à ce que la bordure supérieure de la bande lumineuse de haute intensité soit au même niveau que la ligne de repère horizontale.

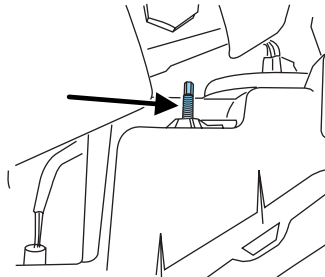

6. LE RÉGLAGE HORIZONTAL DES PHARES DE CE VÉHICULE N'EST PAS REQUIS ET NE PEUT PAS ÊTRE EFFECTUÉ.

7. Répétez les étapes 3 à 5 pour l'autre phare.

8. Fermez le capot et éteignez les phares.

### COMMANDE DES CLIGNOTANTS ⇄

- Pour activer le clignotant de gauche, poussez le levier vers le bas.
- Pour activer le clignotant de droite, poussez le levier vers le haut.

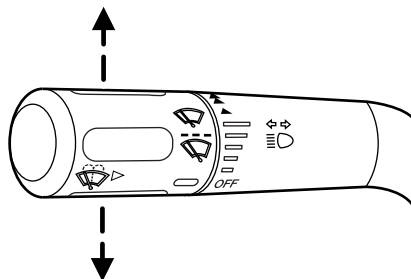

## Éclairage et phares

### ÉCLAIRAGE INTÉRIEUR

#### Lampes de lecture

Pour allumer les lampes de lecture, appuyez sur la commande se trouvant à côté de chacune d'elles.

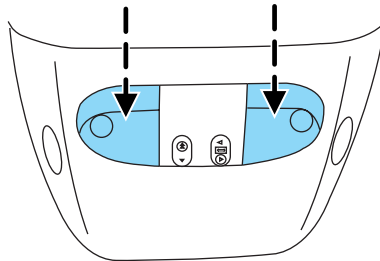

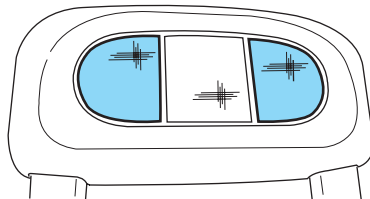

#### Lampes de lecture arrière (selon l'équipement)

Les lampes de lecture arrière sont situées à l'extrémité du système de longerons de la console au pavillon. Les lampes de lecture s'allument lorsqu'une porte n'est pas complètement fermée, lorsque la commande d'éclairage du tableau de bord est poussée outre le cran ou lorsqu'une des touches de la télécommande est enfoncée et que le contact est coupé.



#### Plafonnier arrière (selon l'équipement)

- Position ON (contact) ou  : Le plafonnier reste allumé.
- Position DOOR (porte) ou médiane : Le plafonnier s'allume lorsqu'une porte est ouverte.
- Position OFF (arrêt) ou  : Le plafonnier ne s'allume jamais.

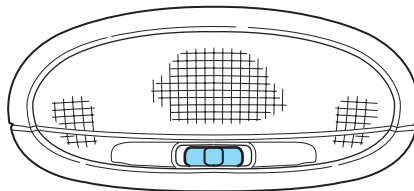

Le plafonnier arrière peut être allumé ou éteint en glissant la commande.

## Éclairage et phares

### **Plafonnier et lampes d'accueil (selon l'équipement)**

Le plafonnier s'allume lorsque :

- une des portes est ouverte;
- le rhéostat de la planche de bord est tourné jusqu'à la position d'allumage des lampes d'accueil;
- une des touches de la télécommande d'entrée sans clé est enfoncée alors que le contact est coupé.

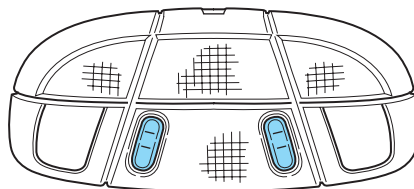

La portion lecture, constituée des deux lampes extérieures, ne peut être mise en fonction ou hors fonction qu'en utilisant le commutateur sur la lampe.

### **Lampes d'accueil, de lecture et d'aire de chargement (selon l'équipement)**

La portion plafonnier de la lampe (la lampe centrale) s'allume lorsque le rhéostat d'éclairage du tableau de bord est tourné à fond vers le haut ou lorsqu'une porte est ouverte.

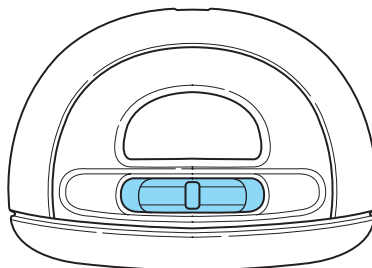

Lorsque la clé de contact se trouve en position ACC (accessoires) ou ON (contact), le plafonnier arrière peut être allumé ou éteint en faisant glisser la commande.

## **REPLACEMENT DES AMPOULES**

### **Condensation dans les phares**

Les phares sont munis de bouches d'aération qui servent à équilibrer la pression. De la condensation peut se former lorsque de l'air humide pénètre dans le phare par ces bouches d'aération. Ce phénomène est normal et la condensation disparaît après 45 minutes de fonctionnement des phares.

### **Ampoules à utiliser**

Les ampoules de rechange à utiliser sont indiquées dans le tableau ci-dessous. Les ampoules des phares doivent porter la mention « D.O.T. »

## Éclairage et phares

pour l'Amérique du Nord ou la mention « E » pour l'Europe, appellations qui assurent le bon rendement du phare, la puissance du faisceau lumineux et une bonne visibilité. Les ampoules appropriées n'endommagent pas le bloc optique, ne risquent pas d'annuler la garantie de celui-ci et offrent un éclairage adéquat de longue durée.

Fonction	Nombre d'ampoules	Numéro commercial
Phares	2	H13/9008
Feux de position et clignotants avant	2	3157A (ambre)
Feu de position latéral avant	2	194
Phares antibrouillards	2	9140
Feu de recul (sauf Harley et version Limited)	2	3156
Feu de recul (Harley et version Limited)	2	3155
Feux de freinage arrière, clignotants arrière, feux latéraux arrière et feux arrière	2	4057K ou 3057K
Troisième feu de freinage	1	921
Lampe d'air de chargement	2	921
Éclairage de la plaque d'immatriculation	2	194
Rétroviseur extérieur avec clignotant (selon l'équipement)	2	Consultez votre concessionnaire
Lampes dirigées vers le sol (selon l'équipement)	2	Consultez votre concessionnaire
Toutes les ampoules sont incolores sauf indication contraire.		
Adressez-vous à votre concessionnaire autorisé pour faire remplacer toute ampoule du tableau de bord.		

### Remplacement des ampoules extérieures

Vérifiez périodiquement le fonctionnement de toutes les ampoules.

### Remplacement des ampoules de phare

1. Assurez-vous que le commutateur d'éclairage est à la position d'arrêt, puis ouvrez le capot.



## Éclairage et phares

2. Du côté supérieur et intérieur du phare, retirez le couvercle protecteur des vis inférieures et desserrez les trois vis de retenue.

3. Une fois les trois vis retirées, dégagez la languette située à l'extrémité centrale du bloc optique en la soulevant.

4. Glissez le bloc optique vers l'avant pour détacher l'élément de retenue à pression de l'aile et débranchez le connecteur électrique de l'ampoule en le tirant vers l'arrière.

5. Retirez l'ampoule en la tournant dans le sens contraire des aiguilles d'une montre, puis en la tirant.

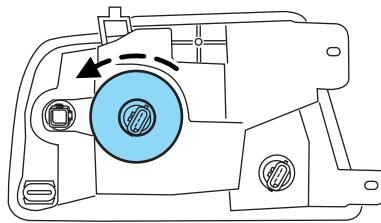
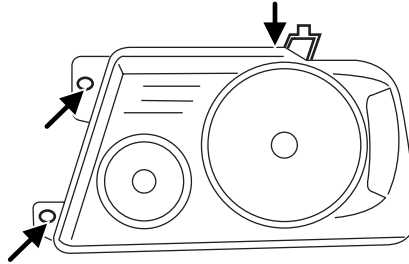

Manipulez les ampoules des phares à halogène avec soin et gardez-les hors de la portée des enfants. Tenez l'ampoule uniquement par sa base de plastique et n'en touchez pas le verre. L'huile qui se trouve naturellement sur vos mains provoquerait le bris de l'ampoule au moment d'allumer les phares.

Suivez ces étapes dans l'ordre inverse pour installer la nouvelle ampoule.

## Éclairage et phares

### **Remplacement des ampoules des feux de position, des clignotants et des feux de position latéraux avant**

1. Assurez-vous que le commutateur d'éclairage est à la position d'arrêt, puis ouvrez le capot.
2. Du côté supérieur et intérieur du phare, retirez le couvercle protecteur des vis inférieures et desserrez les trois vis de retenue.
3. Une fois les trois vis retirées, dégagez la languette située à l'extrémité centrale du bloc optique en la soulevant.
4. Glissez le bloc optique vers l'avant pour détacher l'attache à pression de l'aile.
5. Retirez la douille de l'ampoule du bloc optique en la tournant dans le sens contraire des aiguilles d'une montre, puis retirez l'ampoule sans la tourner.

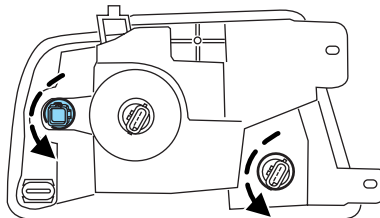
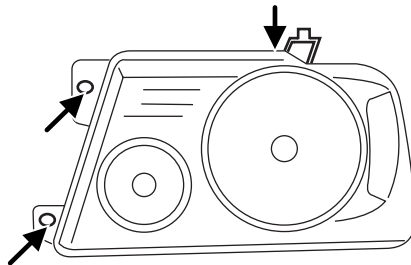

Suivez ces étapes dans l'ordre inverse pour installer la ou les nouvelles ampoules.

### **Remplacement des ampoules des feux arrière, des feux stop, des clignotants et des phares de recul**

1. Assurez-vous que le commutateur d'éclairage est à la position d'arrêt.
2. Ouvrez le hayon pour exposer le bloc optique et retirez les deux boulons du bloc optique du feu arrière.

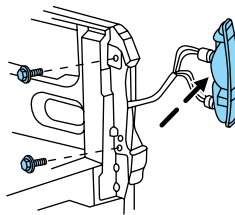

## Éclairage et phares

3. Tirez soigneusement sans le tourner le bloc optique hors du montant du hayon vers l'arrière pour dégager les deux éléments de fixation emboîtables dissimulés. (Les modèles à ailes saillantes ne sont pas équipés d'éléments de fixation emboîtables.)

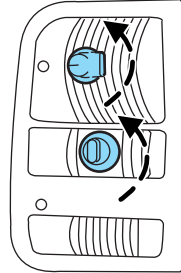

4. Retirez la douille de l'ampoule du bloc optique en la tournant dans le sens contraire des aiguilles d'une montre.

5. Tirez l'ampoule hors de la douille sans la tourner et enclenchez à sa place la nouvelle ampoule.

Suivez ces étapes dans l'ordre inverse pour installer la ou les nouvelles ampoules.

### **Remplacement du troisième feu de freinage et de l'éclairage de l'aire de chargement**

Assurez-vous que le commutateur d'éclairage est à la position d'arrêt.

1. Retirez les deux vis et ouvrez le bloc optique pour accéder aux douilles d'ampoule.

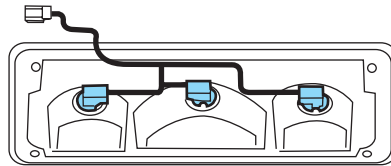

2. Enlevez la douille en la tournant dans le sens contraire des aiguilles d'une montre et en la tirant pour la sortir du bloc optique.

3. Retirez l'ampoule grillée de sa douille sans la tourner et insérez une nouvelle ampoule.

Suivez ces étapes dans l'ordre inverse pour installer les nouvelles ampoules.

## Éclairage et phares

### **Remplacement des ampoules des phares antibrouillards (selon l'équipement)**

1. Assurez-vous que le commutateur d'éclairage est à la position d'arrêt.
2. Retirez la douille de l'ampoule du phare antibrouillard en la tournant dans le sens inverse des aiguilles d'une montre.
3. Débranchez le connecteur électrique de l'ampoule du phare antibrouillard.

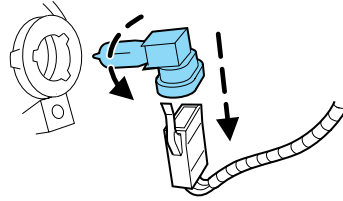

Suivez ces étapes dans l'ordre inverse pour installer la nouvelle ampoule.

### **Remplacement des ampoules du rétroviseur extérieur avec clignotant**

Faites remplacer les ampoules par votre concessionnaire autorisé.

### **Remplacement des ampoules d'éclairage de la plaque d'immatriculation**

Les ampoules d'éclairage de la plaque d'immatriculation sont situées derrière le pare-chocs arrière. Pour remplacer les ampoules d'éclairage de la plaque d'immatriculation :

1. Glissez la main derrière le pare-chocs arrière pour localiser l'ampoule.
2. Tournez la douille dans le sens contraire des aiguilles d'une montre et tirez-la délicatement pour la retirer du bloc optique.
3. Retirez la vieille ampoule de la douille et insérez l'ampoule neuve.
4. Installez la douille dans le bloc optique en la tournant dans le sens des aiguilles d'une montre.

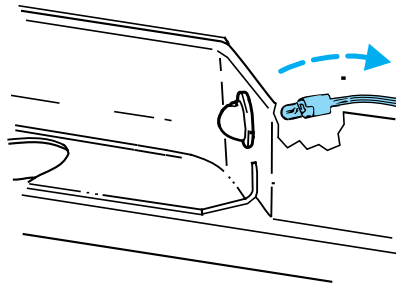

## Commandes du conducteur

### LEVIER MULTIFONCTION

**Essuie-glace :** Tournez l'extrémité de la commande vers le tableau de bord pour augmenter la vitesse des essuie-glaces. Tournez-la vers vous pour réduire la vitesse.

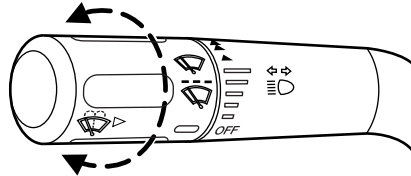

**Lave-glace :** Enfoncez l'extrémité du levier :

- brièvement : un seul balayage des essuie-glaces, sans liquide lave-glace;
- rapidement en la maintenant : trois balayages des essuie-glaces avec liquide lave-glace;
- plus longtemps et maintenez-la enfoncée : les essuie-glaces et le liquide lave-glace sont activés pendant au plus 10 secondes.

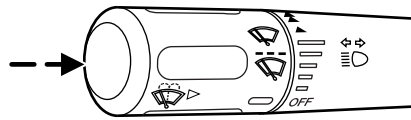

**NOTA :** Ne mettez pas le lave-glace en fonction lorsque le réservoir de lave-glace est vide. La pompe de lave-glace pourrait surchauffer. Vérifiez fréquemment le niveau de liquide lave-glace. Ne mettez pas les essuie-glaces en fonction lorsque le pare-brise est sec. Vous pourriez rayer le pare-brise, endommager les balais d'essuie-glace et faire griller le moteur des essuie-glaces. Utilisez toujours le lave-glace avant de mettre les essuie-glaces en fonction lorsque le pare-brise est sec. En présence de gel, assurez-vous que les essuie-glaces ne sont pas gelés au pare-brise avant de les mettre en fonction.

## Commandes du conducteur

### VOLANT RÉGLABLE (SELON L'ÉQUIPEMENT)

Pour déverrouiller la colonne de direction, poussez le levier vers le bas. Lorsque le levier est abaissé, inclinez la colonne de direction selon votre préférence.

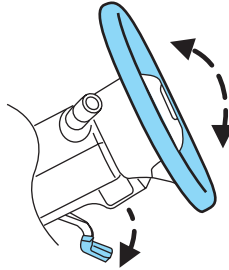

Tout en maintenant la colonne, tirez le levier vers le haut (à sa position initiale) pour verrouiller la colonne de direction en place.

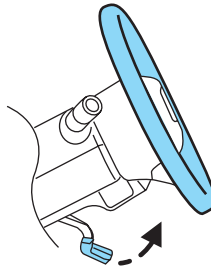

Ne réglez jamais la colonne de direction pendant que vous conduisez.

### ÉCLAIRAGE DU MIROIR DE PARE-SOLEIL (SELON L'ÉQUIPEMENT)

L'éclairage du miroir de courtoisie s'allume lorsque vous levez le volet du miroir.

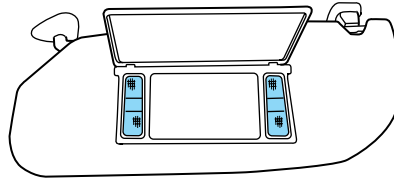

## Commandes du conducteur

### CONSOLE CENTRALE (SELON L'ÉQUIPEMENT)

La console centrale offre plusieurs caractéristiques utiles. Celles-ci comprennent notamment :

1. des porte-gobelets;
2. un compartiment pour boîte de mouchoirs dans le couvercle;
3. Prise de courant
4. un grand compartiment de rangement doté d'un range-monnaie et d'un porte-cartes du côté passager et d'un porte-stylo sur le couvercle.

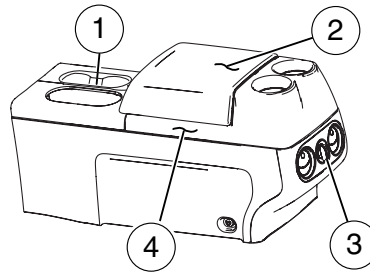

Ne placez que des gobelets en matière souple dans les porte-gobelets. Les objets en matière dure peuvent vous infliger des blessures lors d'une collision.

### CONSOLE AU PAVILLON (SELON L'ÉQUIPEMENT)

Selon les options choisies à l'achat, l'apparence de la console au pavillon de votre véhicule peut varier. La console au pavillon peut être montée sur des glissières qui permettent de la retirer, ou elle peut être fixée dans la garniture du pavillon sans glissière.

Si votre véhicule est équipé d'un système de longerons de console au pavillon, diverses options s'offrent à vous.

1. Pour ouvrir les compartiments, déplacez le loquet central vers l'avant afin de permettre l'ouverture du couvercle.
2. Les loquets situés sur le côté des compartiments sont conçus pour permettre à l'utilisateur de retirer ces derniers ou d'ajouter un dispositif acheté chez un concessionnaire.

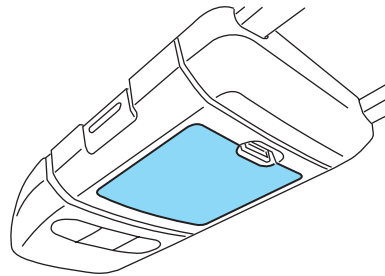

**La garniture de pavillon peut être endommagée si les compartiments sont glissés sur les longerons. Les compartiments amovibles sont conçus pour être enclenchés et non glissés.**

## Commandes du conducteur

### Compartment de rangement

Appuyez sur le dispositif de déverrouillage situé sur le volet pour ouvrir le bac de rangement.

Le bac de rangement peut être utilisé pour ranger des lunettes de soleil ou d'autres objets du même type. Le casier de rangement avant peut servir à ranger de petits objets.

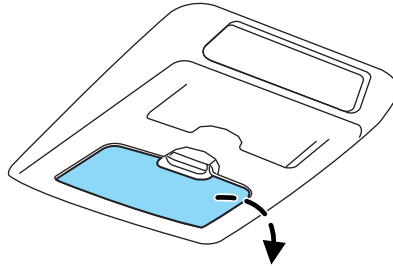

### Compartiments de rangement de console au pavillon

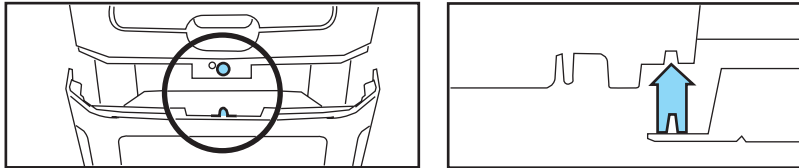

- Lorsqu'ils se trouvent sur les longerons de la console au pavillon, les compartiments doivent être fixés ensemble. Les compartiments adjacents à l'extrémité doivent y être fixés. Les compartiments qui ne possèdent pas d'éléments de fixation à goupille ne doivent pas être installés sur les longerons de la console au pavillon.



Dans certains cas, s'ils ne sont pas fixés ensemble, les compartiments peuvent se détacher des longerons.

### Retrait des compartiments

Installez et retirez les compartiments sur les longerons en suivant les directives décrites ci-après :



## Commandes du conducteur

Placez les deux mains sous le compartiment de rangement en évitant de toucher le couvercle de ce dernier.

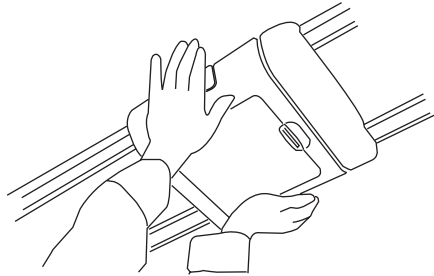

Poussez vers le haut avec la paume des mains.

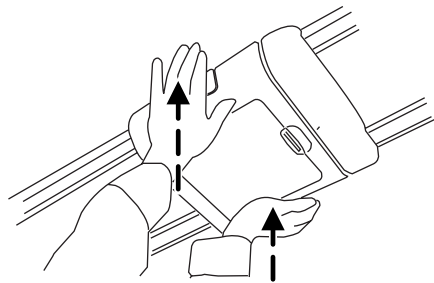

Tout en poussant vers le haut, saisissez et enfoncez les loquets latéraux avec les doigts.

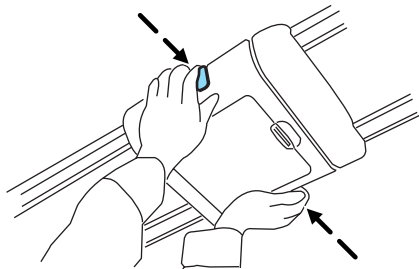

## Commandes du conducteur

En appliquant une pression sur le compartiment de rangement et en maintenant les loquets latéraux enfoncés, tirez le compartiment de rangement vers le bas et retirez-le.

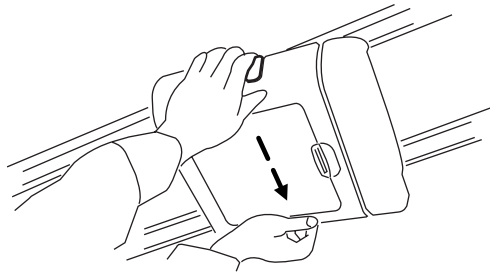

### PRISE DE COURANT AUXILIAIRE (12 V C.C.)

**Les prises de courant sont conçues pour y brancher uniquement des accessoires. N'insérez aucun autre objet dans la prise de courant, car cela endommagera la prise et grillera le fusible. N'y suspendez ni accessoire ni support d'accessoire. L'utilisation incorrecte de la prise de courant peut provoquer des dommages non couverts par la garantie.**

La prise de courant auxiliaire est située sur le tableau de bord.

N'utilisez pas l'allume-cigare (selon l'équipement) dans la prise de courant.

Afin d'empêcher que le fusible ne grille, ne sollicitez pas les prises de courant au-delà de la capacité du véhicule de 12 V c.c. / 180 W. Si la prise de courant ou la douille de l'allume-cigare ne fonctionne pas, il se peut qu'un fusible soit grillé.

Consultez la section *Fusibles et relais* du chapitre *Dépannage* pour obtenir de plus amples renseignements sur la vérification et le remplacement des fusibles.

Pour être en mesure de bien utiliser votre prise de courant, le moteur doit tourner afin de prévenir la décharge accidentelle de la batterie. Afin de prévenir la décharge de la batterie :

- n'utilisez pas la prise de courant plus qu'il ne le faut lorsque le moteur tourne;

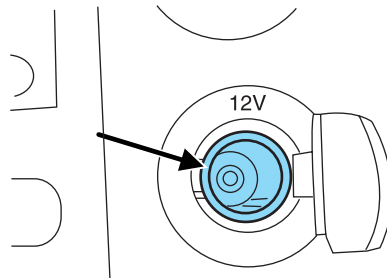

## Commandes du conducteur

- ne laissez pas de chargeurs de piles, d'adaptateurs de jeu vidéo, d'ordinateurs ni d'autres appareils branchés pendant de longues périodes lorsque le contact est coupé.

Une prise de courant auxiliaire additionnelle se situe dans la partie inférieure arrière de la console centrale. Cette prise de courant est accessible à partir des sièges arrière.

Gardez toujours les chapeaux des prises de courant fermés lorsqu'elles ne sont pas utilisées.

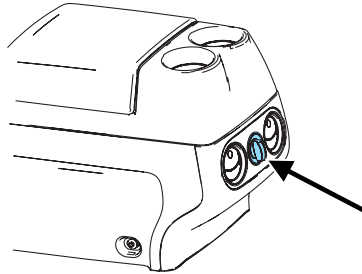

### Allume-cigare (selon l'équipement)

Ne branchez pas d'accessoires électriques optionnels dans l'allume-cigare.

Ne maintenez pas l'allume-cigare enfoncé avec la main pendant qu'il chauffe, car cela endommagera l'élément et la douille de l'allume-cigare. L'allume-cigare sera éjecté de la position de chauffage lorsqu'il sera prêt à être utilisé.

L'utilisation inadéquate de l'allume-cigare peut provoquer des dommages non couverts par la garantie.

### Porte-gobelets/cendrier (selon l'équipement)

Le porte-gobelets/cendrier se trouve sur le tableau de bord.

Pour ouvrir le porte-gobelets/cendrier, poussez brièvement sur le volet. Le volet se déclenche sur environ 6,35 mm (1/4 po). Tirez ensuite le porte-gobelets/cendrier sur la distance qui reste pour l'utiliser. Pour le fermer, poussez-le complètement à l'intérieur et relâchez-le.

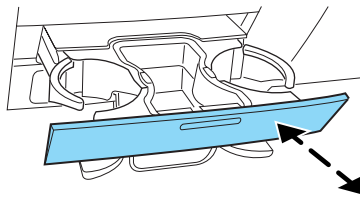

## Commandes du conducteur

### **Cendrier (selon l'équipement)**

Le cendrier se trouve sur le tableau de bord.

Pour ouvrir le cendrier, poussez brièvement sur le volet. Le cendrier bascule vers l'extérieur. Pour le fermer, poussez-le complètement à l'intérieur et relâchez-le.

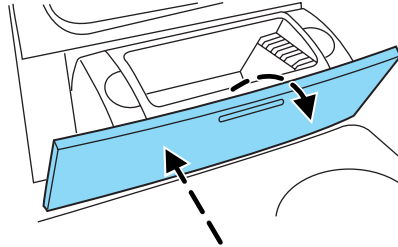

### **GLACES À COMMANDE ÉLECTRIQUE (SELON L'ÉQUIPEMENT)**



Ne laissez pas d'enfants sans surveillance dans le véhicule et ne les laissez pas jouer avec les glaces à commande électrique. Ils risqueraient de subir des blessures graves.



Lorsque vous fermez les glaces à commande électrique, veillez à ce que rien ne puisse entraver leur fonctionnement et assurez-vous qu'il n'y a pas d'enfants ou d'animaux à proximité de l'ouverture des glaces.

Appuyez sur la portion inférieure du commutateur à bascule et maintenez-la enfoncée pour abaisser la glace. Appuyez sur la portion supérieure du commutateur à bascule et maintenez-la enfoncée pour remonter la glace.

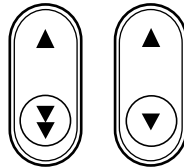

**Turbulence causée par une glace arrière ouverte :** Lorsqu'une glace ou les deux glaces arrière sont ouvertes, un effet de turbulence ou un bruit de vent accompagné de secousses peut se produire. Vous pouvez limiter ce bruit en abaissant une des glaces avant d'environ 5 à 7 cm (2 à 3 po).

## Commandes du conducteur

### Commande à impulsion

Elle permet d'abaisser complètement la glace du conducteur sans avoir à maintenir enfoncée la commande de lève-glace. Appuyez à fond brièvement sur la partie inférieure du commutateur à bascule. Appuyez de nouveau sur le commutateur à bascule pour arrêter le mouvement de la glace.

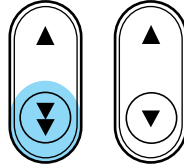

### Verrouillage des glaces (selon l'équipement)

La condamnation des lève-glaces électriques permet au conducteur d'être le seul à pouvoir commander l'ouverture des glaces.

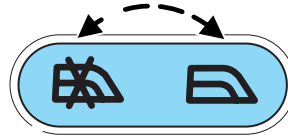

Pour condamner toutes les commandes de lève-glaces, sauf celle du conducteur, appuyez sur le côté gauche de la commande.

**NOTA :** Les commandes des glaces arrière ne s'allument pas lorsque la touche de neutralisation des glaces électriques est en position de verrouillage.

Appuyez sur le côté droit de la commande pour annuler la condamnation.

### Lunette arrière coulissante à commande électrique (selon l'équipement)

Pour que la commande électrique de la lunette arrière coulissante fonctionne, le commutateur d'allumage doit se trouver à la position RUN (contact) ou ACC (accessoires).

## Commandes du conducteur

- Appuyez sur la partie inférieure du commutateur à bascule et maintenez-la enfoncée pour ouvrir complètement la glace.
- Appuyez sur la portion supérieure du commutateur à bascule et maintenez-la enfoncée pour remonter la glace.

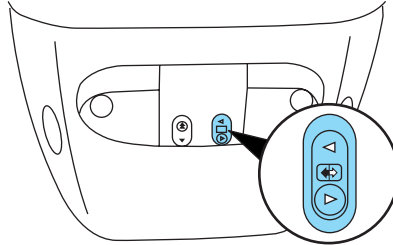

 Lorsque vous manœuvrez la lunette arrière coulissante à commande électrique, assurez-vous que tous les occupants et les marchandises qui se trouvent sur le siège arrière sont suffisamment éloignés de la lunette arrière.

 Ne laissez pas d'enfants sans surveillance dans le véhicule et ne les laissez pas utiliser la lunette arrière coulissante à commande électrique. Ils risqueraient de subir des blessures graves.

### Temporisation des accessoires (selon l'équipement)

La fonction de temporisation des accessoires permet d'utiliser les commutateurs de glaces pendant une période allant jusqu'à 10 minutes après la coupure du contact ou jusqu'à ce qu'une porte soit ouverte.

### RÉTROVISEUR INTÉRIEUR

Le rétroviseur intérieur comporte deux points de pivotement sur le bras de support qui permettent de régler le rétroviseur VERTICALEMENT et LATÉRALEMENT.

 Ne réglez pas le rétroviseur lorsque le véhicule est en mouvement.

## Commandes du conducteur

### Rétroviseur intérieur antiéblouissement à réglage automatique (selon l'équipement)

Votre véhicule peut être doté d'un rétroviseur intérieur antiéblouissement à réglage automatique (en option sur le rétroviseur extérieur du côté conducteur). Le rétroviseur électronique jour-nuit passe de l'état normal (haute réflectivité) à l'état antireflet (assombrie) lorsqu'une lumière éblouissante est reflétée dans le rétroviseur. Lorsque le rétroviseur détecte une lumière éblouissante provenant de l'arrière du véhicule, le rétroviseur intérieur et le rétroviseur extérieur du conducteur (selon l'équipement) s'obscurcissent automatiquement pour minimiser l'éblouissement.

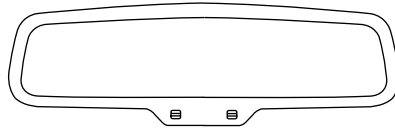

Les rétroviseurs reprennent leur état normal lorsque vous passez en marche arrière, ce qui assure un maximum de visibilité pendant le recul.

**Pour ne pas entraver le fonctionnement du rétroviseur antiéblouissement, n'obstruez pas les capteurs situés devant et derrière le rétroviseur intérieur.**

**Ne nettoyez pas le boîtier ni le verre d'un rétroviseur avec des substances abrasives, du carburant ou des produits de nettoyage à base de pétrole.**

**NOTA :** Si le véhicule est équipé d'un système de caméra de marche arrière, une image vidéo s'affiche dans le rétroviseur lorsque la position de marche arrière (R) est sélectionnée. Lorsque la boîte de vitesses passe de la marche arrière (R) à un autre rapport, l'image demeure affichée pendant quelques secondes, puis disparaît. Consultez la section *Système de caméra de marche arrière* du chapitre *Conduite*.

### RÉTROVISEURS EXTÉRIEURS

#### Rétroviseurs extérieurs à commande électrique (selon l'équipement)



Ne réglez pas le rétroviseur lorsque le véhicule est en mouvement.

## Commandes du conducteur

Pour régler vos rétroviseurs :

1. Tournez la commande dans le sens des aiguilles d'une montre pour régler le rétroviseur de droite, ou dans le sens contraire des aiguilles d'une montre pour régler celui de gauche.

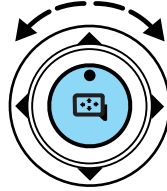

2. Déplacez la commande pour orienter le rétroviseur à la position voulue.

3. Remettez la commande au centre pour verrouiller les rétroviseurs à la position choisie.

### **Rétroviseurs de remorquage télescopiques (selon l'équipement)**

La fonction télescopique permet au rétroviseur de s'étendre sur environ 90 mm (3,5 po). Elle est particulièrement utile lorsque vous tractez une remorque. Tirez soigneusement les rétroviseurs vers l'intérieur lorsque le véhicule roule dans un espace restreint.

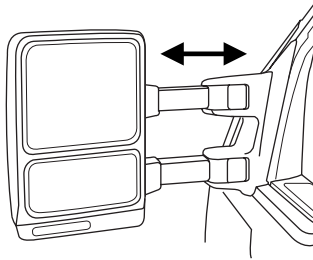

### **Rétroviseurs rabattables (selon l'équipement)**

Rabattez soigneusement les rétroviseurs extérieurs avant de rouler dans un endroit étroit, comme dans un lave-auto automatique.

#### **Rétroviseurs rabattables à commande électrique (selon l'équipement)**

Si le véhicule est équipé de rétroviseurs rabattables à commande électrique, vous pouvez les rabattre au moyen du commutateur des rétroviseurs à commande électrique.

1. Tournez le commutateur en position centrale (neutre).

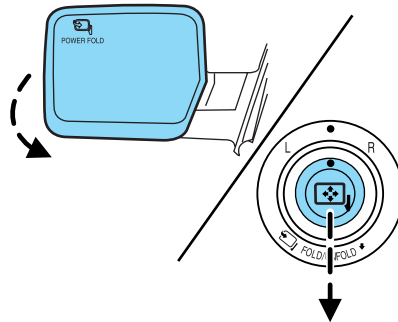



## Commandes du conducteur

2. Tirez momentanément le commutateur vers l'arrière pour rabattre automatiquement les rétroviseurs.
3. Tirez momentanément le commutateur vers l'arrière de nouveau pour déplier les rétroviseurs en position normale.

Les rétroviseurs rabattables à commande électrique peuvent être manuellement repliés vers l'arrière ou vers l'avant. Il faudra toutefois réinitialiser un rétroviseur qui a été manuellement déplacé. Un rétroviseur qui n'a pas été réinitialisé peut sembler lâche. Pour le réinitialiser : le commutateur étant en position centrale, tirez-le momentanément vers l'arrière pour rabattre les rétroviseurs vers l'intérieur. Un « clic » retentit pour indiquer la synchronisation. Si le déclic ne se produit pas, rabattez puis déployez les rétroviseurs au moyen du commutateur jusqu'à ce que le déclic soit entendu. Les rétroviseurs fonctionnent normalement par la suite jusqu'à ce qu'ils soient déplacés manuellement de nouveau.

**NOTA :** L'activation du commutateur 10 fois en une minute, ou le fait de rabattre et de déployer trop souvent les rétroviseurs tout en tenant le commutateur vers l'arrière pendant tout le déplacement peut provoquer le système à invalider cette fonction pour prévenir toute surchauffe des moteurs. Le cas échéant, attendez environ trois minutes pour laisser le système et la fonction se rétablir.

### Rétroviseurs extérieurs chauffants (selon l'équipement)

Les rétroviseurs extérieurs chauffants éliminent la glace, la buée et la vapeur lorsqu'ils sont activés. Pour activer les rétroviseurs chauffants, appuyez sur la commande de dégivrage arrière  située sur le panneau du bloc de commande du système de chauffage-climatisation.

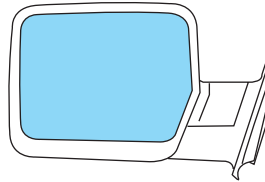

Consultez la section *Dégivreur de lunette arrière* du chapitre *Bloc de commande – chauffage et climatisation* pour obtenir de plus amples renseignements.

## Commandes du conducteur

Dans le cas des véhicules qui ne sont pas équipés du dégivrage arrière, appuyez sur la commande de rétroviseur chauffant du bloc de commande du système de chauffage-climatisation. Consultez le chapitre *Bloc de commande – chauffage et climatisation* pour obtenir de plus amples renseignements.



**Ne vous servez pas d'un grattoir pour enlever la glace qui se serait formée sur les rétroviseurs et ne tentez pas de régler ceux-ci lorsqu'ils sont immobilisés par la glace. Vous pourriez abîmer la surface ou le mécanisme des rétroviseurs.**

### Rétroviseur extérieur avec clignotant (selon l'équipement)

Lorsque le clignotant est en fonction, la partie inférieure du boîtier de rétroviseur clignote.

Cette caractéristique indique au conducteur que le clignotant fonctionne adéquatement.

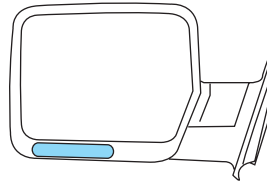

### PÉDALES À RÉGLAGE ÉLECTRIQUE (SELON L'ÉQUIPEMENT)

Les pédales d'accélérateur et de frein doivent être réglées uniquement lorsque le véhicule est immobilisé et que le levier sélecteur se trouve à la position P (stationnement).

Appuyez sur la commande à bascule et maintenez-la enfoncée pour régler les pédales d'accélérateur et de frein.

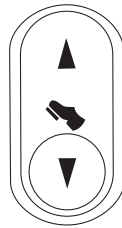

- Appuyez sur la partie inférieure de la commande pour déplacer les pédales vers vous.
- Appuyez sur la partie supérieure de la commande pour éloigner les pédales de vous.

La plage de réglage maximale admissible est d'environ 76 mm (3 po).

## Commandes du conducteur



Ne procédez jamais au réglage des pédales d'accélérateur ou de frein pendant que vos pieds y reposent et que le véhicule est en mouvement.

### PROGRAMMATEUR DE VITESSE (SELON L'ÉQUIPEMENT)

Lorsque le programmeur de vitesse est en fonction, vous pouvez conserver une vitesse programmée sans appuyer sur l'accélérateur.





N'utilisez pas le programmeur de vitesse en circulation dense ou si vous roulez sur des routes sinueuses, glissantes ou non pavées.

### Réglage du programmeur de vitesse

Pour plus de commodité, les commandes de votre programmeur de vitesse sont situées sur le volant.

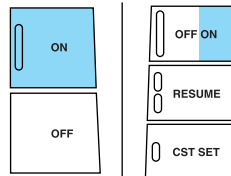
1. Appuyez sur la touche ON (en fonction), puis relâchez-la.
2. Accélérez à la vitesse désirée.



3. Appuyez brièvement sur la touche SET (réglage).
4. Relâchez la pédale d'accélérateur.
5. Le témoin  s'allume au tableau de bord.

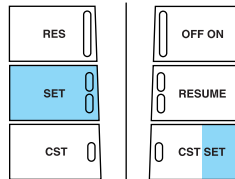

### NOTA :

- La vitesse du véhicule peut varier momentanément lorsque vous roulez sur une pente raide.
- Si la vitesse du véhicule augmente au-delà de la vitesse programmée lorsque vous descendez la pente, freinez pour réduire la vitesse.
- Si, lorsque le véhicule gravit une pente, sa vitesse diminue de plus de 16 km/h (10 mi/h) sous la vitesse programmée, le programmeur de vitesse se désactive automatiquement.

## Commandes du conducteur

### Reprise de la vitesse programmée

Appuyez brièvement sur la touche RES/RESUME (reprise) pour revenir automatiquement à la vitesse programmée précédemment.

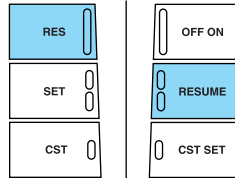

### Augmentation de la vitesse avec le programmeur de vitesse en fonction

Il existe deux façons de programmer une vitesse supérieure :

- Maintenez la touche SET (réglage) enfoncée jusqu'à l'atteinte de la vitesse désirée. Vous pouvez également utiliser la touche SET (réglage) pour activer la fonction de « réglage instantané ». Appuyez brièvement sur cette touche pour augmenter la vitesse programmée de 1,6 km/h (1 mi/h) par pression de la touche.
- Accélérez à la vitesse désirée au moyen de la pédale d'accélérateur. Lorsque le véhicule atteint la vitesse désirée, appuyez brièvement sur la touche SET.

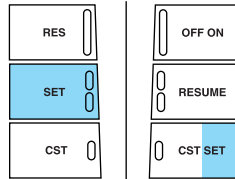

### Réduction de la vitesse avec le programmeur de vitesse en fonction

Il existe deux façons de réduire une vitesse programmée :

- Appuyez sur la touche CST (croisière) jusqu'à l'atteinte de la vitesse désirée. Vous pouvez également utiliser la touche CST (croisière) pour activer la fonction de « réglage instantané ». Appuyez brièvement sur cette touche pour diminuer la vitesse programmée de 1,6 km/h (1 mi/h) par pression de la touche.

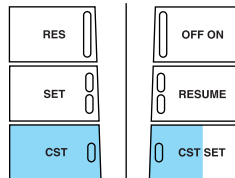

## Commandes du conducteur

- Appuyez sur la pédale de frein jusqu'à ce que la vitesse désirée soit atteinte, puis appuyez sur la touche SET (réglage).

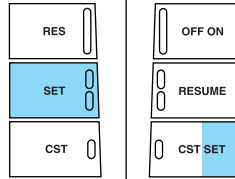

### Mise hors fonction du programmeur de vitesse

Il existe deux façons de mettre le programmeur de vitesse hors fonction :

- Appuyez sur la pédale de frein ou sur la pédale d'embrayage (selon l'équipement). Ceci n'efface pas la vitesse programmée antérieurement. Si la touche RES/RESUME (reprise) est ensuite sélectionnée, la vitesse programmée antérieurement est rétablie.
- Appuyez sur la touche OFF du programmeur de vitesse. Ceci efface la vitesse programmée précédemment.

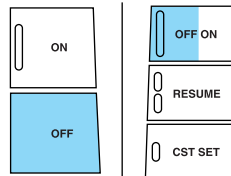

**NOTA :** Lorsque vous mettez le programmeur de vitesse ou le commutateur d'allumage hors fonction, la mémoire de votre programmeur de vitesse est effacée.

### COMMANDES AU VOLANT (SELON L'ÉQUIPEMENT)

 La distraction au volant peut causer la perte de maîtrise du véhicule et des blessures. Ford recommande fortement aux conducteurs de faire preuve d'une vigilance de tous les instants lorsqu'ils utilisent un dispositif qui pourrait nuire à leur concentration sur la route. La première responsabilité du conducteur consiste à manoeuvrer son véhicule en toute sécurité. Les commandes du volant ou tout autre dispositif non essentiel à la conduite doivent être utilisés uniquement lorsqu'il est prudent de le faire.

Ces commandes permettent d'utiliser certaines fonctions de commande de la radio.

## Commandes du conducteur

### Fonctions des commandes audio

Appuyez sur  pour choisir parmi les sources suivantes :

- AM, FM1, FM2 (selon l'équipement);
- CD (lecteur de disques compacts) (selon l'équipement);
- FES/DVD (système audiovisuel familial et lecteur DVD) (selon l'équipement);
- SAT1, SAT2 ou SAT3 (mode radio satellite) (selon l'équipement).
- AUX (mode d'entrée auxiliaire) (selon l'équipement);

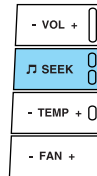

### En mode AM, FM1 ou FM2 :

- Appuyez brièvement sur la touche SEEK (recherche automatique) pour sélectionner la prochaine station programmée ou maintenez-la enfoncée pour sélectionner la prochaine station audible de la bande de fréquences.

### En mode radio satellite (selon l'équipement) :

- Appuyez brièvement sur la touche SEEK (recherche automatique) pour parcourir les chaînes programmées ou maintenez-la enfoncée pour passer à la chaîne suivante auquel vous êtes abonné.

### En mode lecteur de disques compacts :

- Appuyez brièvement sur la touche SEEK (recherche automatique) pour sélectionner la prochaine piste du disque compact ou maintenez-la enfoncée pour avancer rapidement dans la piste actuelle.

### Dans tous les modes :

- Appuyez sur VOL + ou – pour régler le volume.

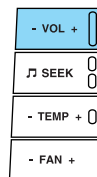

## Commandes du conducteur

### Bloc de commandes du système de chauffage-climatisation

Appuyez sur la partie + ou – de la touche TEMP (température) pour régler la température.

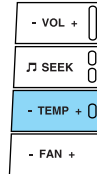

Appuyez sur la partie + ou – de la touche FAN (ventilateur) pour régler la vitesse du ventilateur.

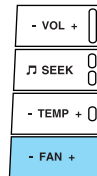

### TOIT OUVRANT TRANSPARENT (SELON L'ÉQUIPEMENT)

La commande du toit ouvrant transparent est située sur la console au pavillon.



Ne laissez pas les enfants jouer avec le toit ouvrant transparent et ne les laissez pas sans surveillance dans le véhicule. Ils risqueraient de subir des blessures graves.



Lorsque vous fermez le toit ouvrant transparent, veillez à ce que rien ne puisse entraver son fonctionnement et assurez-vous qu'il n'y a pas d'enfants ou d'animaux à proximité de son ouverture.

**NOTA :** Le toit ouvrant transparent s'ouvre d'abord en position « confort » avant de s'ouvrir complètement. La position « confort » permet de réduire le grondement du vent parfois présent lorsque le toit est totalement ouvert.

## Commandes du conducteur

### Ouverture du toit ouvrant transparent

**transparent :** Le toit ouvrant transparent est équipé d'une commande d'ouverture à impulsion. Enfoncez brièvement la touche ▲. Le toit ouvrant transparent s'ouvre jusqu'à la position « confort ». Enfoncez de nouveau brièvement la touche pour l'ouvrir complètement. Pour interrompre l'action de la commande

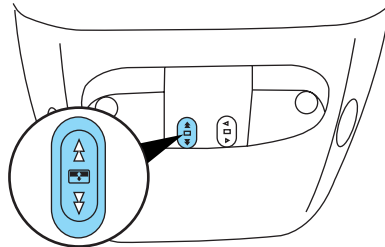

à impulsion, appuyez de nouveau sur la touche ▲ ou ▼.

**Fermeture du toit ouvrant transparent :** Le toit ouvrant transparent est équipé d'une commande de fermeture à impulsion. Appuyez brièvement sur la partie ▼ avant de la commande. Pour interrompre à tout moment la fermeture du toit, appuyez de nouveau sur la commande.

**Aération du toit ouvrant transparent :** Maintenez la touche ▼ enfoncée. **Le toit ouvrant transparent doit être en position fermée pour pouvoir le déplacer en position d'aération.** Pour le refermer, appuyez sur la touche ▲ et maintenez-la enfoncée jusqu'à ce que le panneau vitré s'immobilise.

Le toit ouvrant transparent est muni d'un pare-soleil coulissant intégré que vous pouvez ouvrir ou fermer manuellement lorsque le panneau vitré est fermé. Pour fermer le pare-soleil, faites-le glisser vers l'avant.

### SYSTÈME DE COMMANDE SANS FIL HOMELINK® (SELON L'ÉQUIPEMENT)

Le système de commande sans fil HomeLink®, situé sur le pare-soleil du conducteur, est un dispositif pratique qui combine trois télécommandes en une seule. Il peut être programmé pour acquérir les codes de fréquence radio utilisés pour actionner l'ouverture de portes de garage et de portails, les systèmes d'alarme, le verrouillage des portes et le système d'éclairage de la maison ou du bureau.

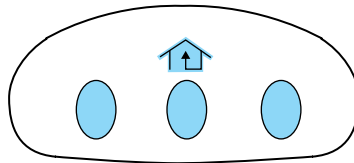



## Commandes du conducteur



Lors de la programmation du système de commande sans fil HomeLink® en fonction d'une porte de garage ou d'un portail, assurez-vous que rien ni personne ne se trouve dans la trajectoire pour prévenir les blessures et les dommages.

N'utilisez pas le système de commande HomeLink® si vous possédez une télécommande pour porte de garage qui n'est pas munie des dispositifs d'arrêt automatique et de marche arrière tels que prescrits par les normes de sécurité fédérales américaines. (Cette recommandation concerne aussi les ouvre-portes de garage fabriqués avant le 1er avril 1982.) Une porte de garage qui n'est pas en mesure de détecter la présence d'un objet pour ensuite s'arrêter et faire marche arrière ne répond pas aux normes de sécurité fédérales américaines. Communiquez avec HomeLink® à l'adresse [www.homelink.com](http://www.homelink.com) ou au **1 800 355-3515**.

Gardez la télécommande originale pour l'utiliser dans d'autres véhicules ou pour d'autres programmations (par exemple, si vous achetez un autre véhicule équipé de la fonction HomeLink®). Pour des raisons de sécurité, il est également recommandé d'effacer la programmation des boutons du système de commande HomeLink® lorsque le véhicule est vendu. Consultez à ce sujet la section *Programmation* de ce chapitre.

### Programmation

**Ne programmez pas le système de commande HomeLink® lorsque le véhicule est stationné dans le garage.**

**NOTA :** Sur certains véhicules, vous devez tourner le commutateur d'allumage en position ACC (accessoires) pour programmer ou utiliser le système HomeLink®. Il est aussi recommandé d'installer une nouvelle pile dans la télécommande du dispositif programmé sur le système HomeLink® pour procéder à un apprentissage plus rapide et précis des signaux.

1. Placez l'extrémité de la télécommande portative à une distance de 2 à 8 cm (1 à 3 po) du bouton du système HomeLink® à programmer (situé sur le pare-soleil) tout en observant le témoin.

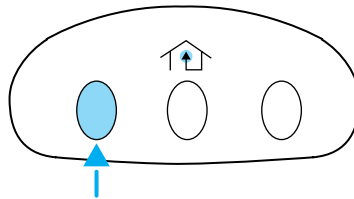

2. Maintenez simultanément enfoncés le bouton HomeLink® choisi et le bouton de la télécommande

## Commandes du conducteur

jusqu'à ce que le témoin du système HomeLink® passe d'un clignotement lent à un clignotement rapide. Vous pouvez alors relâcher les boutons du système HomeLink® et de la télécommande.

**NOTA :** Dans le cas de certains portails et ouvre-portes de garage, il faut remplacer l'étape 2 par la méthode de la section « Ouvre-portail et programmation au Canada » dans ce chapitre (pour les résidents canadiens).

3. Appuyez fermement jusqu'à deux fois **sur le bouton programmé du système** HomeLink® pendant cinq secondes pour activer la porte. Si la porte ne s'active pas, maintenez enfoncé le bouton tout juste programmé du système HomeLink® et observez le témoin.

- Si le témoin **demeure allumé en permanence, la programmation est terminée** et votre dispositif devrait s'activer lorsque le bouton du système HomeLink® est brièvement enfoncé.
- Si le témoin clignote **rapidement pendant deux secondes, puis demeure allumé en permanence, passez aux étapes 4 à 6 de la section « Programmation »** pour terminer la programmation d'un dispositif avec fonction de code tournant (un ouvre-porte de garage dans la plupart des cas).

4. Sur le récepteur de votre ouvre-porte de garage (le moteur), repérez le bouton « learn » ou « smart » (situé en général près du fil de l'antenne sur le moteur).

5. Appuyez brièvement sur le bouton de programmation. (Le nom et la couleur du bouton peuvent varier, selon le fabricant).

**NOTA :** Vous disposez de 30 secondes pour débiter l'étape 6.

6. Revenez au véhicule et appuyez **fermement sur le bouton du système** HomeLink®, en le maintenant enfoncé pendant deux secondes, puis relâchez-le. Répétez la séquence **appuyer-maintenir-relâcher** de nouveau et, selon la marque de l'ouvre-porte de garage (ou d'un autre dispositif avec fonction de code tournant), répétez cette séquence une troisième fois pour terminer la programmation.

La télécommande HomeLink® devrait maintenant commander votre dispositif avec fonction de code tournant. Pour programmer d'autres boutons du système HomeLink®, commencez à l'étape 1 de la section « Programmation ». Si vous avez des questions ou des commentaires, communiquez avec HomeLink® à l'adresse **www.homelink.com** ou composez le **1 800 355-3515**.

## Commandes du conducteur

### Ouvre-portail et programmation au Canada

Pendant la programmation, votre télécommande portative peut cesser d'émettre automatiquement un signal, ce qui peut ne pas laisser suffisamment de temps à la télécommande universelle HomeLink® pour le recevoir.

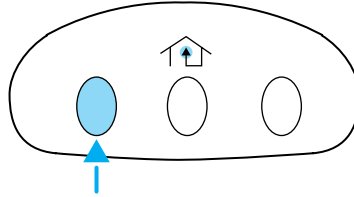

Après avoir suivi l'étape 1 décrite à la section « *Programmation* », remplacez l'étape 2 par l'étape suivante :

**NOTA :** Si vous programmez un ouvre-porte de garage ou un ouvre-portail, il est recommandé de débrancher le dispositif pendant la procédure de « mise en fonction ou hors fonction » pour éviter qu'il ne surchauffe.

- Continuez de maintenir enfoncé le bouton du système HomeLink® (notez l'étape 2 de la section « *Programmation* ») tout en appuyant et relâchant **toutes les deux secondes** le bouton de votre télécommande, jusqu'à ce que le système HomeLink® accepte le signal de fréquence. Le témoin commence à clignoter lentement, puis rapidement une fois que le système HomeLink® a accepté le signal de fréquence radio.
- Passez à l'étape 3 de la section « *Programmation* ».

### Utilisation du système de commande sans fil HomeLink®

Pour commander un dispositif, appuyez brièvement sur le bouton HomeLink® approprié. L'activation du dispositif programmé (ouverture de la porte de garage, de l'ouvre-portail, système d'alarme, verrouillage des portes ou système d'éclairage de la maison ou du bureau, etc.) a lieu. Pour plus de commodité, la télécommande portative du dispositif peut aussi être utilisée. Si des problèmes de programmation subsistent, communiquez avec HomeLink® à l'adresse **www.homelink.com** ou au **1 800 355-3515**.

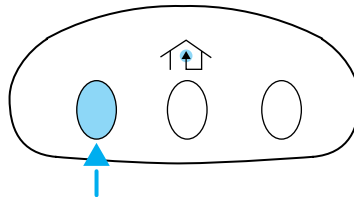

## Commandes du conducteur

### Pour effacer la programmation des boutons HomeLink®

Pour effacer les codes des trois boutons programmés (un bouton individuel ne peut pas être effacé) :

- Enfoncez les boutons gauche et droit du système HomeLink® jusqu'à ce que le témoin commence à clignoter, après 20 secondes. Relâchez les deux boutons. Ne maintenez pas les boutons enfoncés plus de 30 secondes.

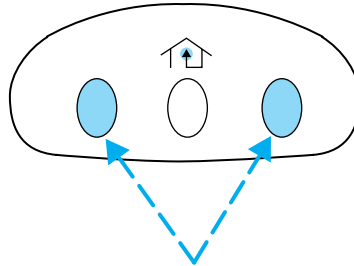

Le système HomeLink® est maintenant en mode d'apprentissage et peut être programmé en tout temps en commençant à l'étape 1 de la section « *Programmation* ».

### Reprogrammation d'un seul bouton HomeLink®

Pour programmer un dispositif à un bouton HomeLink® déjà programmé, procédez comme suit :

1. Enfoncez le bouton désiré de la télécommande universelle HomeLink®. **NE relâchez PAS** le bouton.
2. Le témoin commence à clignoter après 20 secondes. Sans relâcher le bouton HomeLink®, procédez à l'étape 1 de la section « *Programmation* ».

Pour toute question ou commentaire, contactez HomeLink® sur leur site Web à l'adresse [www.homelink.com](http://www.homelink.com) ou par téléphone au **1 800 355-3515**.

## MINI-AFFICHEUR MULTIMESSAGE, BOUSSOLE ÉLECTRONIQUE ET AFFICHAGE DE LA TEMPÉRATURE (SELON L'ÉQUIPEMENT)

### Température extérieure

L'écran d'affichage de la température extérieure est incorporé au tableau de bord et la température extérieure est affichée en tout temps, sauf lorsqu'un message d'avertissement est présent.



Consultez votre concessionnaire autorisé pour mettre cet écran hors fonction ou pour passer des unités anglo-saxonnes aux unités métriques.

## Commandes du conducteur

### Boussole

La direction indiquée par la boussole peut être faussée lorsque vous conduisez à proximité de grands immeubles, de ponts, de lignes à haute tension et d'antennes radio puissantes. La lecture de la boussole peut être également modifiée par la présence d'objets magnétiques ou métalliques sur ou dans le véhicule, ou près de celui-ci.

Dans la plupart des cas, si des circonstances faussent le cap relevé par la boussole, ce dernier se rectifiera de lui-même après quelques jours de fonctionnement du véhicule en conditions normales. Dans le cas contraire, un étalonnage manuel peut être nécessaire. Consultez la section *Étalonnage de la boussole*.

La plupart des zones géographiques ont un nord magnétique quelque peu différent du nord apparaissant sur les cartes géographiques. Cette variation est de quatre degrés entre des zones adjacentes et devient substantielle lorsque le véhicule traverse plusieurs zones. Un réglage de la déclinaison éliminera cette erreur. Consultez la section *Réglage de la déclinaison*.

### Réglage de la déclinaison

1. Déterminez la zone magnétique dans laquelle vous vous trouvez en consultant la carte de déclinaison.
2. Tournez le commutateur d'allumage à la position ON (contact).
3. Faites démarrer le moteur.

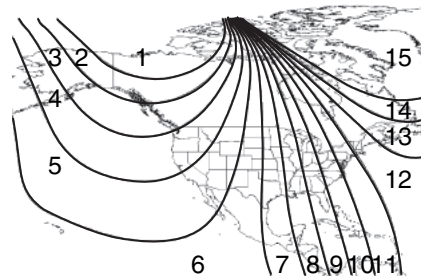

4. Maintenez le bouton de réinitialisation ODO du tableau de bord enfoncé pendant six secondes, puis relâchez-le. Le message ZONE s'affiche au tableau de bord.

ZONE XX  
yyyyyyy

5. Appuyez plusieurs fois sur le bouton jusqu'à ce que le numéro de zone dans laquelle vous vous trouvez soit affiché.

**NOTA :** La plage des valeurs de zone s'étend de 01 à 15, puis revient à 01.

6. Lorsque le numéro de zone souhaité apparaît, maintenez le bouton enfoncé pour « verrouiller » la nouvelle valeur.

## Commandes du conducteur

L'afficheur du tableau de bord revient à l'affichage normal lorsque le bouton demeure inutilisé pendant six secondes.

### Étalonnage de la boussole

Procédez à ce réglage dans un endroit bien dégagé, exempt de structures en acier et de lignes à haute tension. Pour obtenir un étalonnage optimal, éteignez tous les accessoires électriques (système de chauffage-climatisation, essuie-glace, etc.) et assurez-vous que toutes les portes du véhicule sont fermées.

1. Faites démarrer le moteur.
2. Pour accéder à la fonction d'étalonnage de la boussole, appuyez sur le bouton pendant plus de huit secondes. L'indicateur CAL (étalonnage) apparaît à l'écran.
3. Conduisez lentement (à moins de 5 km/h [3 mi/h]) en cercles jusqu'à ce que la mention CAL s'éteigne. Cette manœuvre peut prendre jusqu'à cinq tours complets.
4. L'étalonnage de la boussole est terminé.

A rectangular digital display with a black border. The top line shows the letters 'CAL' in a white, monospace font. The bottom line shows the number '8888888' in the same font.

### AFFICHEUR MULTIMESSAGE (SELON L'ÉQUIPEMENT)

Lorsque le contact est établi, l'afficheur multimessage, situé sur le tableau de bord, **surveille constamment les paramètres de fonctionnement** pour vous communiquer les renseignements importants relatifs aux circuits de votre véhicule. Vous pouvez choisir parmi les fonctions qui seront affichées après une brève tonalité. L'afficheur signale également les anomalies possibles par des messages d'avertissement suivis du retentissement prolongé d'un carillon. Si le véhicule est équipé d'un afficheur de température extérieure, cette température est toujours affichée au tableau de bord sauf en présence d'un message d'avertissement.

A rounded rectangular digital display with a black border. It shows the text 'NW 888888 mi' in a white, monospace font.

## Commandes du conducteur

### Choix de fonctions

#### **Touche RESET (réinitialisation)**

Appuyez sur cette touche pour choisir et remettre à zéro les fonctions des menus d'information (INFO) et de configuration (SETUP).

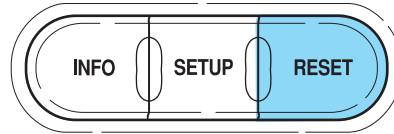

#### **Touche INFO (menu d'information)**

Cette touche permet d'afficher les paramètres suivants :

- ODOMETER/BOUSSOLE (compteur kilométrique et boussole)
- TRIP ODOMETER/ODOMETER/BOUSSOLE (compteur journalier, compteur kilométrique et boussole)
- DISTANCE TO EMPTY (autonomie de carburant)
- AVERAGE FUEL ECONOMY (consommation moyenne de carburant)
- TRIP ELAPSED DRIVE TIME (temps écoulé depuis le départ)

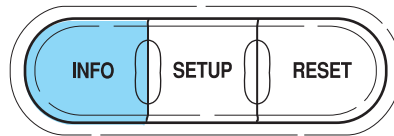

#### **Compteur kilométrique et compteur journalier**

Consultez la section *Indicateurs* du chapitre *Tableau de bord*.

#### **Affichage de la boussole**

La direction indiquée par la boussole peut être faussée lorsque vous conduisez à proximité de grands immeubles, de ponts, de lignes à haute tension et d'antennes radio puissantes. La lecture de la boussole peut être également modifiée par la présence d'objets magnétiques ou métalliques sur ou dans le véhicule, ou près de celui-ci.

Dans la plupart des cas, si des circonstances faussent le cap relevé par la boussole, ce dernier se rectifiera de lui-même après quelques jours de fonctionnement du véhicule en conditions normales. Dans le cas contraire, un étalonnage manuel peut être nécessaire. Consultez la section *Étalonnage de la boussole*.

La plupart des zones géographiques ont un nord magnétique quelque peu différent du nord apparaissant sur les cartes géographiques. Cette variation est de quatre degrés entre des zones adjacentes et devient substantielle lorsque le véhicule traverse plusieurs zones. Un réglage de la déclinaison éliminera cette erreur. Consultez la section *Étalonnage de la boussole*.

## Commandes du conducteur

### Réglage de la déclinaison et étalonnage de la boussole

1. Déterminez la zone magnétique dans laquelle vous vous trouvez en consultant la carte de déclinaison.

2. Tournez le commutateur d'allumage à la position ON (contact).

3. Faites démarrer le moteur.

4. Choisissez la fonction « BOUSSOLE/ODOMETRE » (boussole et compteur kilométrique) du menu INFO. (Ne choisissez pas Trip, DTE, ou AFE. Aucun affichage ne doit apparaître dans la partie supérieure de l'écran).

5. Appuyez sur les touches SETUP (configuration) et RESET (réinitialisation) jusqu'à ce que le réglage courant de la zone (XX) apparaisse à l'écran de l'afficheur multimessage.

6. Appuyez d'abord sur la touche RESET (réinitialisation), puis sur la touche SETUP (configuration) à plusieurs reprises jusqu'à ce que le réglage de la zone correspondant à votre situation géographique apparaisse sur l'afficheur multimessage. La plage des valeurs de zone s'étend de 01 à 15 et revient à 01.

7. Pour quitter la fonction de réglage de zone, et pour verrouiller la zone de votre choix, appuyez brièvement sur la touche RESET (réinitialisation).

Procédez à l'étalonnage de la boussole dans un endroit bien dégagé, exempt de structures en acier et de lignes à haute tension. Pour obtenir un étalonnage optimal, éteignez tous les accessoires électriques (système de chauffage-climatisation, essuie-glace, etc.) et assurez-vous que toutes les portes du véhicule sont fermées.

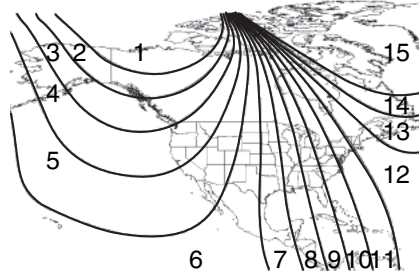

RESET FOR ZONE  
INFO TO EXIT

SETUP ZONE XX  
RESET IF DONE

RESET FOR CAL  
INFO TO EXIT



## Commandes du conducteur

8. Appuyez sur la touche RESET (réinitialisation) pour amorcer la fonction d'étalonnage de la boussole.

CIRCLE SLOWLY  
TO CALIBRATE

9. Effectuez lentement des tours complets (à une vitesse inférieure à 5 km/h [3 mi/h]) jusqu'à ce que « CIRCLE SLOWLY TO CALIBRATE » (effectuer lentement des tours complets pour étalonner) soit remplacé par « CALIBRATION COMPLETED » (étalonnage terminé). Cette manœuvre peut prendre jusqu'à cinq tours complets.

10. L'étalonnage de la boussole est terminé.

CALIBRATION  
COMPLETED

### **Autonomie de carburant (DTE)**

La sélection de cette fonction dans le menu INFO vous indique le nombre approximatif de kilomètres (milles) que votre véhicule peut parcourir avec le carburant qui reste dans le réservoir, dans des

conditions normales de conduite. Assurez-vous de tourner le commutateur d'allumage à la position OFF (arrêt) lorsque vous faites le plein afin de permettre à cette fonction de détecter correctement le carburant ajouté.

XXX MILES TO E  
NW 888888 mi

La mention « LOW FUEL LEVEL » (bas niveau de carburant) est affichée par la fonction DTE (distance avant panne sèche) et un signal sonore se fait entendre pendant une seconde lorsque la contenance du réservoir ne vous permet de parcourir qu'environ 80 km (50 mi) avant la panne sèche. Si cet avertissement est réinitialisé, la mention et le signal sonore se rétablissent dans un délai de 10 minutes.

L'autonomie de carburant est calculée à l'aide de la consommation moyenne de carburant, basée sur les 800 derniers kilomètres (500 derniers milles) parcourus. Cette valeur n'est pas la même que la consommation moyenne de carburant affichée. La consommation de carburant moyenne courante est réinitialisée à la valeur par défaut établie à l'usine si la batterie est débranchée.

## Commandes du conducteur

### **Consommation moyenne de carburant (AFE)**

Sélectionnez cette fonction dans le menu INFO pour afficher la consommation moyenne de carburant en milles au gallon ou en litres aux 100 km.



XX.X MPG  
NW 888888 mi

Si vous calculez votre consommation moyenne de carburant en divisant le nombre de litres consommés par la distance parcourue en kilomètres et en multipliant le résultat par 100, la valeur obtenue peut être différente de la consommation moyenne affichée pour les raisons suivantes :

- Votre véhicule n'était pas sur une surface parfaitement plane lors du remplissage.
- Les seuils d'arrêt automatique des distributeurs d'essence diffèrent d'une station-service à l'autre.
- Les procédures varient d'un remplissage à l'autre.
- Les valeurs affichées sont arrondies au dixième de litre ou de gallon US.

1. Pour obtenir une consommation moyenne stabilisée, conduisez le véhicule sur au moins 8 km (5 mi) en mettant le programmeur de vitesse en fonction.

2. Notez la consommation moyenne sur autoroute pour pouvoir vous y référer plus tard.

Pour assurer la précision du calcul de la consommation sur autoroute, il est important d'appuyer sur la touche RESET (réinitialisation) après la mise en fonction du programmeur de vitesse.

### **Temps écoulé depuis le départ**

Choisissez cette fonction au menu INFO pour afficher un chronomètre.

Pour utiliser la fonction « TRIP ELAPSED DRIVE TIME » (temps écoulé depuis le départ), procédez comme suit :



TIME XX:XX:XX  
NW 000000.0 mi

1. Appuyez sur la touche RESET (réinitialisation) et relâchez-la pour mettre le chronomètre en marche.

2. Appuyez sur la touche RESET (réinitialisation) et relâchez-la pour arrêter temporairement le chronomètre.

## Commandes du conducteur

3. Appuyez et maintenez la touche RESET (réinitialisation) enfoncée pendant deux secondes pour réinitialiser le chronomètre.

### **Touche SETUP (menu de configuration)**

Appuyez sur cette touche pour afficher les réglages suivants :

- SYSTEM CHECK (vérification des circuits)
- UNITS (ENG/METRIC) (Unités anglo-saxonnes ou métriques)
- AUTOLOCK (verrouillage automatique)
- AUTOLAMP DELAY (temporisation de la commande automatique des phares)
- LANGUAGE (langue)

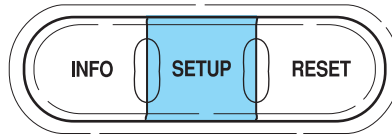

### **SYSTEM CHECK (vérification des circuits)**

Lorsque vous choisissez cette fonction du menu SETUP (configuration), l'afficheur multimessage montre tour à tour à l'écran chaque circuit surveillé. Pour chacun de ces circuits, l'afficheur multimessage indique pendant trois secondes soit le message de bon fonctionnement « OK », soit un message d'avertissement.

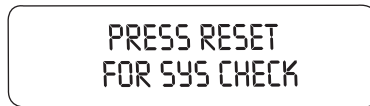

Une pression sur la touche RESET (réinitialisation) provoque l'affichage de chacun des circuits surveillés.

Les messages de vérification des circuits sont affichés dans l'ordre suivant :

1. FUEL LEVEL (niveau de carburant)
2. ENGINE TEMP (température du moteur)
3. OIL PRESSURE (pression de l'huile moteur)
4. BRAKE FLUID LEVEL (niveau de liquide de frein)
5. CHARGING SYSTEM (circuit de charge)

## Commandes du conducteur

### **UNITS (ENG/METRIC) (Unités anglo-saxonnes ou métriques)**

1. Choisissez cette fonction du menu SETUP (configuration) pour afficher les unités utilisées.

UNITS  
< ENG > METRIC

2. Appuyez sur la touche RESET (réinitialisation) pour alterner entre les unités métriques et anglo-saxonnes.

### **AUTOLOCKS (verrouillage automatique)**

Cette fonction verrouille automatiquement toutes les portes du véhicule lorsqu'un rapport de la boîte de vitesses est engagé et met le véhicule en mouvement.

1. Pour désactiver ou activer cette fonction, sélectionnez-la au moyen de la touche SETUP (configuration).

AUTO LOCKS  
< ON > OFF

2. Appuyez sur la touche RESET (réinitialisation) pour activer ou désactiver les serrures à verrouillage automatique.

### **AUTOLAMP DELAY (temporisation de la commande automatique des phares)**

Cette fonction permet de garder les phares allumés jusqu'à trois minutes après la coupure du contact.

1. Pour désactiver ou activer cette fonction, sélectionnez-la au moyen de la touche SETUP (configuration).

AUTOLAMP  
DELAY = XXX SEC

2. Appuyez sur la touche RESET (réinitialisation) pour sélectionner les nouvelles valeurs de temporisation de >0, >10, >20, >30, >60, >90, >120 ou >180

### **LANGUAGE (langue)**

1. Choisissez cette fonction du menu SETUP (configuration) pour voir la langue d'affichage courante.

ENGLISH  
RESET FOR NEW

## Commandes du conducteur

2. Vous pouvez faire défiler à l'affichage les choix de langues disponibles en appuyant sur la touche RESET (réinitialisation).



FOR ENGLISH  
HOLD RESET

3. Appuyez sur la touche RESET (réinitialisation) et maintenez-la enfoncée pour choisir une des langues.



SET TO  
ENGLISH

### **Messages d'avertissement**

Les messages d'avertissement vous informent de la possibilité de problèmes ou d'anomalies dans le fonctionnement des circuits de votre véhicule.

Dans le cas où plusieurs messages d'avertissement s'appliqueraient en même temps, l'afficheur multimessage les affichera à tour de rôle durant quatre secondes chacun.

S'il n'existe aucun autre message d'avertissement, l'afficheur multimessage indique la dernière fonction choisie. Cette caractéristique vous permet d'utiliser toutes les ressources de l'afficheur multimessage après avoir pris connaissance de l'avertissement et l'avoir effacé au moyen de la touche RESET (réinitialisation).

Les messages d'avertissement effacés sont classés en deux catégories :

- Certains sont affichés de nouveau après 10 minutes.
- Ils ne réapparaissent qu'une fois que le contact a été coupé puis rétabli.

Il s'agit d'un rappel que les conditions qui ont provoqué l'avertissement existent toujours.

## Commandes du conducteur

Affichage d'avertissement	Affichage
DOOR AJAR ( porte mal fermée)	Cet avertissement peut être effacé.
LOW FUEL LEVEL (niveau d'essence bas)	Cet avertissement est réaffiché après 10 minutes.
CHECK CHARGING SYSTEM (vérifier circuit de charge)	
CHECK TRACTION CONTROL™ (vérifier le dispositif antipatinage)	
LOW BRAKE FLUID LEVEL (bas niveau de liquide de frein)	
LOW OIL PRESSURE (pression d'huile basse)	
CHECK ENGINE TEMPERATURE (vérifier la température du moteur)	
REDUCED ENGINE POWER (Puissance moteur réduite)	
STOP ENGINE SAFELY (arrêter le moteur de façon sécuritaire)	
CHECK FUEL CAP (Vérifiez le bouchon du réservoir de carburant)	Cet avertissement est réaffiché lorsque le contact a été coupé et rétabli.
TRANSMISSION MALFUNCTION (anomalie de la boîte de vitesses)	
LOW TIRE PRESSURE (basse pression des pneus) (selon l'équipement)	
TIRE PRESSURE MONITOR FAULT (anomalie du système de surveillance de pression des pneus) (selon l'équipement)	
TIRE PRESSURE MONITOR FAULT (anomalie du système de surveillance de pression des pneus) (selon l'équipement)	
ENGINE FAILSAFE MODE (mode de protection totale du moteur)	

**DOOR AJAR (porte mal fermée).** Ce message s'affiche lorsqu'une des portes n'est pas complètement fermée.

## Commandes du conducteur

**TRANSMISSION MALFUNCTION (anomalie de la boîte de vitesses).** Ce message s'affiche en cas d'anomalie de la boîte de vitesses. Si l'avertissement reste affiché ou s'affiche de nouveau, communiquez avec votre concessionnaire autorisé dans les plus brefs délais.

**CHECK ENGINE TEMPERATURE (vérifier la température du moteur).** Ce message s'affiche lorsque le liquide de refroidissement du moteur surchauffe. Arrêtez le véhicule dès qu'il est possible et prudent de le faire, coupez le contact et laissez refroidir le moteur. Vérifiez le liquide de refroidissement et son niveau. Consultez la section *Liquide de refroidissement du moteur* du chapitre *Entretien et caractéristiques*. Si l'avertissement reste affiché ou s'affiche de nouveau, communiquez avec votre concessionnaire autorisé dans les plus brefs délais.



Ne retirez jamais le bouchon du vase d'expansion lorsque le moteur tourne ou est encore chaud.

**REDUCED ENGINE POWER (puissance de moteur réduite).** Ce message s'affiche lorsque le moteur surchauffe. Arrêtez le véhicule dès qu'il est possible et prudent de le faire et coupez le contact. Si l'avertissement reste affiché ou s'affiche de nouveau, communiquez avec votre concessionnaire autorisé dans les plus brefs délais.

**STOP ENGINE SAFELY (arrêter le moteur de façon sécuritaire).** Ce message s'affiche lorsque le moteur surchauffe. Arrêtez le véhicule dès qu'il est possible et prudent de le faire et coupez le contact. Si l'avertissement reste affiché ou s'affiche de nouveau, communiquez avec votre concessionnaire autorisé dans les plus brefs délais.

**LOW FUEL LEVEL (bas niveau de carburant).** Ce message s'affiche pour indiquer que le niveau de carburant est bas.

**CHECK CHARGING SYSTEM (vérifier le circuit de charge).** Ce message s'affiche lorsque le circuit de charge de la batterie ne fournit pas la tension voulue. Si vous faites fonctionner des accessoires électriques lorsque le moteur tourne au ralenti, éteignez le maximum d'accessoires le plus rapidement possible. Si l'avertissement ne disparaît pas ou s'affiche alors que le moteur tourne à son régime normal, faites vérifier le plus tôt possible le circuit électrique de votre véhicule.

**CHECK TRACTION CONTROL™ (vérifier le dispositif antipatinage).** Ce message s'affiche en cas d'anomalie du dispositif antipatinage Traction Control™. Si ce message apparaît à l'afficheur multimessage, le dispositif antipatinage Traction Control™ ne fonctionne que partiellement. Si ce témoin reste allumé, contactez votre concessionnaire autorisé le plus tôt possible. Pour obtenir de plus amples

## Commandes du conducteur

renseignements, consultez la section *Dispositif antipatinage Traction Control™* du chapitre *Conduite*.

**LOW BRAKE FLUID LEVEL (bas niveau de liquide de frein).** Ce message indique que le niveau de liquide de frein est bas et que le circuit de freinage doit être inspecté immédiatement. Consultez la section *Réservoir de liquide de frein* du chapitre *Entretien et caractéristiques*.

**LOW OIL PRESSURE (pression d'huile basse).** Ce message s'affiche lorsque la pression d'huile moteur est basse. Si cet avertissement s'affiche, vérifiez le niveau d'huile moteur. Consultez la section *Huile moteur* du chapitre *Entretien et caractéristiques* pour obtenir des renseignements sur l'ajout d'huile moteur. Si le niveau d'huile moteur est adéquat et que le message d'avertissement persiste, coupez le contact dès que possible et renseignez-vous auprès de votre concessionnaire à ce propos.

**CHECK FUEL CAP (vérifier le bouchon du réservoir de carburant).** Ce message s'affiche lorsque le bouchon du réservoir de carburant n'est pas correctement installé. Vérifiez le bouchon du réservoir de carburant et reposez-le convenablement au besoin. Consultez la section *Bouchon du réservoir de carburant* sous *Information sur le carburant* du chapitre *Entretien et caractéristiques*.

**LOW TIRE PRESSURE (basse pression des pneus) (selon l'équipement).** Ce message s'affiche lorsque la pression d'un des pneus est faible. Consultez la section *Gonflage des pneus* du chapitre *Pneus, jantes et chargement*.

**TIRE PRESSURE MONITOR FAULT (anomalie du système de surveillance de pression des pneus) (selon l'équipement).** Ce message est affiché lorsque le système de surveillance de pression des pneus ne fonctionne pas correctement. Si l'avertissement reste affiché ou s'affiche périodiquement, faites vérifier le système par votre concessionnaire autorisé.

**TIRE PRESSURE SENSOR FAULT (anomalie du capteur de pression des pneus) (selon l'équipement).** Ce message est affiché lorsqu'un capteur de pression des pneus fonctionne incorrectement ou si une roue de secours est installée. Consultez la section *Système de surveillance de la pression des pneus* du chapitre *Pneus, jantes et chargement*. Si l'avertissement reste affiché ou s'affiche périodiquement, faites vérifier le système par votre concessionnaire autorisé.



## Commandes du conducteur

**ENGINE FAILSAFE MODE (mode de protection totale du moteur).** Ce message s'affiche lorsque le moteur adopte le mode de fonctionnement dégradé. Si l'avertissement reste affiché ou s'affiche de nouveau, communiquez avec votre concessionnaire autorisé dans les plus brefs délais.

**DATA ERR. (erreurs de données).** Ces messages indiquent la présence d'une anomalie de communication entre les divers modules électroniques du véhicule :

- FUEL COMPUTER (ordinateur de voyage)
- CHARGING SYSTEM (circuit de charge)
- AUTOLAMP DELAY (temporisation de la commande automatique des phares)
- AUTO LOCKS (verrouillage automatique des portes)
- Liquide de frein
- Boussole
- OUTSIDE TEMPERATURE (température extérieure)
- ENGINE SENSOR (capteur du moteur)

Consultez votre concessionnaire autorisé dès que possible si ces messages apparaissent régulièrement.

### TAPIS À FIXATION



N'installez pas de tapis additionnels sur les tapis d'origine, car ils pourraient entraver les pédales d'accélérateur et de frein.

Placez le tapis pour que l'œillet se trouve sur l'extrémité en pointe de la tige de fixation. Assurez-vous que le tapis n'entrave pas le fonctionnement de l'accélérateur et de la pédale de frein. Effectuez les mêmes opérations dans l'ordre inverse pour enlever le tapis.

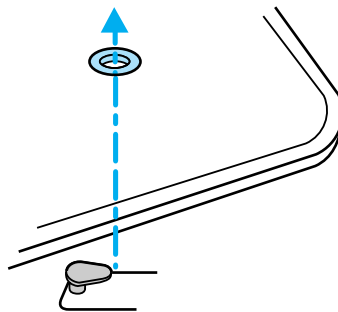

## Commandes du conducteur

### SERRURE DE HAYON (SELON L'ÉQUIPEMENT)

Votre véhicule peut être équipé d'une serrure de hayon conçue pour prévenir le vol.

- Insérez la clé de contact et tournez-la vers la droite pour verrouiller le hayon.
- Tournez la clé de contact vers la gauche pour le déverrouiller.

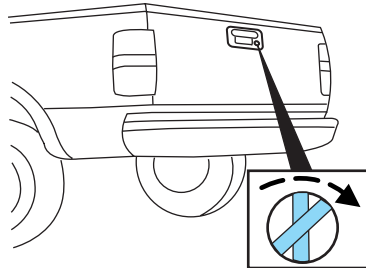

### Retrait du hayon

Votre hayon peut être retiré pour offrir plus d'espace de chargement.

**NOTA :** Si le véhicule est équipé d'un système de caméra de marche arrière, effectuez les étapes 1 à 3 avant de retirer le hayon.

1. Avant de retirer le hayon, repérez et débranchez le connecteur en ligne du hayon sous la caisse du côté droit du véhicule près de la roue de secours.

2. Installez un capuchon protecteur (situé dans la boîte à gants) sur le connecteur en ligne du système de caméra de marche arrière.

3. Abaissez partiellement le hayon et acheminez soigneusement le faisceau du hayon vers le haut dans la caisse et le pare-chocs. Fixez le faisceau du hayon dans la caisse du véhicule.

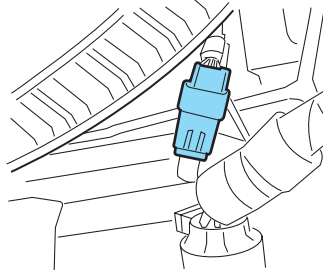

## Commandes du conducteur

4. Abaissez le hayon.  
5. Utilisez un tournevis pour écarter la bride de ressort (de chaque connecteur) plus loin que la tête de la vis du support. Débranchez le câble.



6. Détachez l'autre câble.

7. Levez le hayon à un angle de 45 degrés à partir de la position horizontale.

8. Soulevez le côté droit pour le sortir de sa charnière.

9. Levez le hayon à un angle de 80 degrés à partir de la position horizontale.

10. Retirez le hayon de la charnière gauche en le glissant vers la droite.

Pour le réinstaller, répétez la procédure décrite ci-dessus dans l'ordre inverse.

### RALLONGE DE CAISSE (SELON L'ÉQUIPEMENT)

Votre véhicule peut être doté d'une rallonge de caisse afin d'y déposer des charges plus longues.

Pour déployer la rallonge de caisse :

1. Abaissez le hayon.

2. Tirez le levier de chaque côté de la rallonge de caisse pour la dégager.

3. Soulevez la rallonge de caisse et déposez-la sur le hayon.

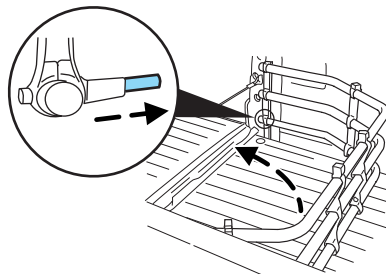

## Commandes du conducteur

4. Poussez uniformément la rallonge de caisse vers le bas et appuyez sur le levier de chaque côté pour la verrouiller.

Pour ranger la rallonge de caisse, suivez les étapes 1 à 4 dans l'ordre inverse.

La rallonge de caisse peut servir à fixer une charge maximale de 46 kg (100 lb) sur le hayon.

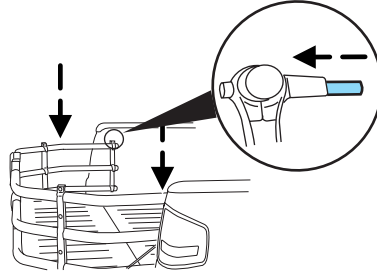

**Lorsqu'elle n'est pas utilisée, la rallonge de caisse doit toujours demeurer dans sa position de rangement et le hayon doit être fermé.**

### Activation du dispositif antivol de la rallonge de caisse :

Les étapes qui suivent peuvent être effectuées lorsque la rallonge de caisse est rangée ou déployée.

1. Repérez la vis cruciforme au milieu du raidisseur vertical, devant l'agrafe de blocage.
2. Tournez la vis dans le sens contraire des aiguilles d'une montre jusqu'à ce qu'un déclic se fasse entendre.
3. Pour désactiver le dispositif, tournez la vis dans le sens des aiguilles d'une montre jusqu'à ce que l'agrafe de blocage puisse se déplacer librement.

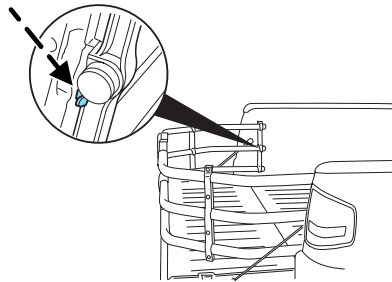

Pour retirer la rallonge de caisse :

1. Tirez la rallonge.
2. Tirez le levier de chaque côté de la rallonge de caisse pour la déverrouiller.

Assurez-vous que les vis des agrafes de blocage sont desserrées avant de retirer la rallonge de caisse.

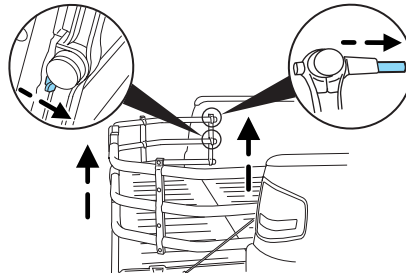

## Commandes du conducteur

3. Appuyez sur les agrafes de blocage sous la barre centrale et soulevez la rallonge de caisse hors des rainures du montant de l'extrémité arrière.

Pour installer la rallonge de caisse, procédez à l'inverse de l'opération de retrait.

### **CARACTÉRISTIQUES DE L'AIRE DE CHARGEMENT (SELON L'ÉQUIPEMENT)**

#### **Casier de rangement (selon l'équipement)**

Le casier de rangement est constitué de l'ensemble de longerons de chargement et des accessoires en option suivants :

- Barre transversale avant (selon l'équipement)
- traverses (selon l'équipement);
- diviseur de caisse (selon l'équipement);
- casiers à outils latéraux (selon l'équipement).

## Commandes du conducteur

**Ensemble de longerons de chargement :** Les robustes longerons à double profilé en aluminium filé et les quatre crochets ajustables sont conçus pour soutenir des charges de jusqu'à 272 kg (600 lb) par crochet (au plus deux crochets par longeron).

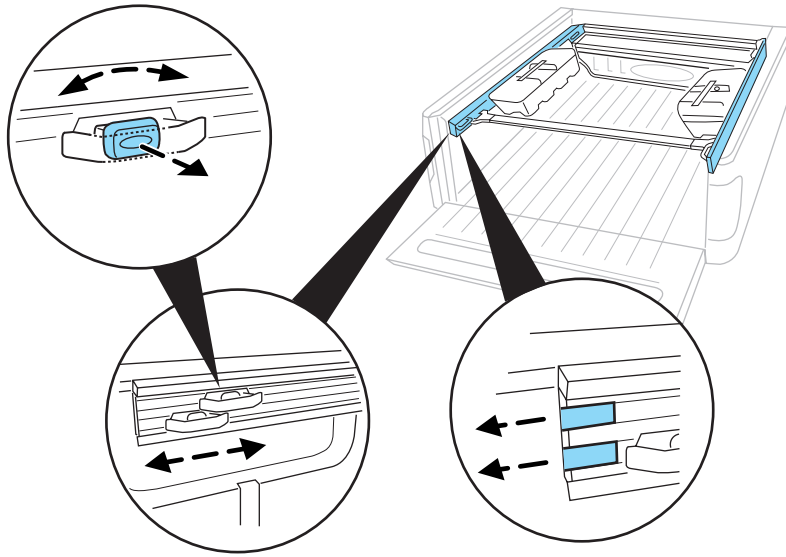

- Vous pouvez régler la position d'un crochet en tirant sur le bouton, puis en le tournant légèrement pour déverrouiller le crochet. Le crochet peut ensuite être déplacé le long du longeron. Une fois la position voulue atteinte, remettez le bouton en position horizontale. Déplacez latéralement le crochet pour vous assurer qu'il est verrouillé au prochain trou disponible.
- Pour retirer un crochet du longeron, dégagez l'embout du longeron en le tirant vers l'intérieur et vers l'extrémité du longeron sur les deux languettes de plastique situées à chaque extrémité intérieure des longerons. L'embout de plastique se dégage et il peut être retiré. Le crochet peut ensuite être glissé hors de l'extrémité du longeron.

Inversez les directives ci-dessus pour installer le crochet.

**NOTA :** Lorsque vous remplacez un crochet sur le longeron, assurez-vous que la partie ovale en relief sur le bouton n'est pas à l'envers, afin de permettre au crochet d'être correctement orienté pour pouvoir accepter d'autres pièces de fixation.

## Commandes du conducteur

**Barre transversale avant :** Cette barre s'étend à la partie supérieure avant de la caisse, remplissant la fonction de longeron avant.

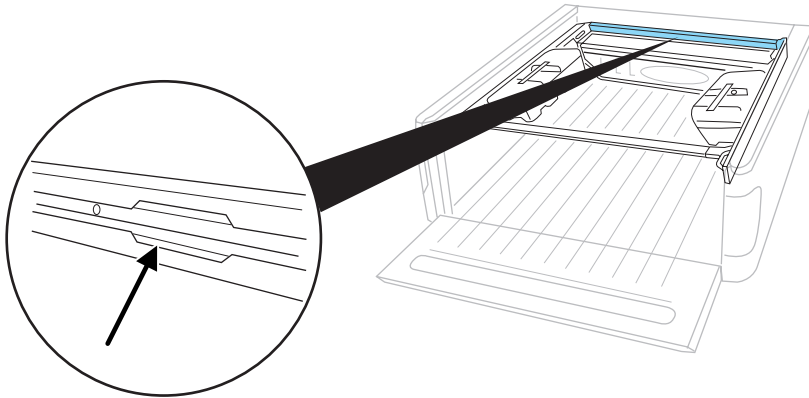

- Les crochets des longerons ou d'autres pièces de fixation peuvent être placées dans la barre transversale avant pour fixer des charges de jusqu'à 272 kg (600 lb) par crochet (au plus deux crochets).
- Des crochets et d'autres pièces de fixation peuvent être insérés dans l'ouverture d'accès au centre de la barre de transversale. Ces articles peuvent être glissés d'un côté ou de l'autre et fixés tels que les longerons.

## Commandes du conducteur

**Traverses :** Traverses en aluminium à profilés à rainure en T des quatre côtés et mécanisme de verrouillage qui permet d'enclencher les supports d'extrémité sur les crochets existants. Les traverses sont conçues pour soutenir des charges de moins de 45 kg (100 lb) réparties également entre les deux traverses, et la taille des rainures en T est conçue pour accepter des accessoires de porte-bagages de série.

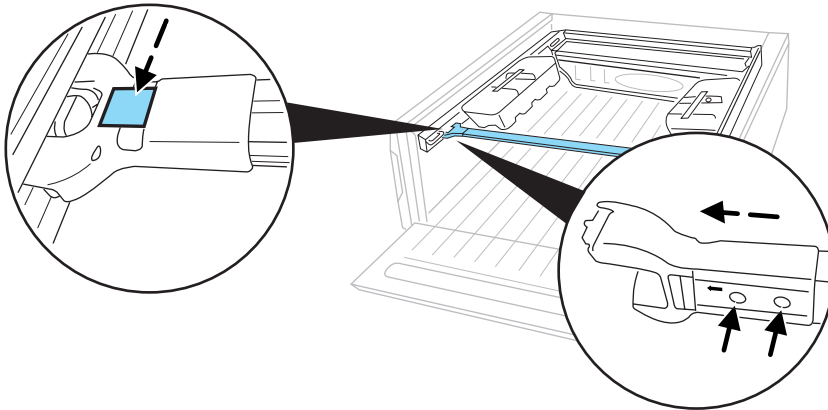

- Pour retirer une traverse, levez la poignée de chaque côté et levez le protecteur du support d'extrémité hors du crochet.
- Pour installer une traverse, alignez directement un en face de l'autre les crochets sur le même longeron (supérieur ou inférieur). Placez ensuite le support d'extrémité de la traverse sur le crochet et exercez une pression de chaque côté jusqu'à ce que la poignée de verrouillage monte, puis poussez la poignée vers le bas pour la fixer (tirez sur les traverses pour vous assurer qu'elles sont bien fixées).
- Pour installer des accessoires dans les rainures en T, retirez la traverse et tournez-la à l'envers, puis repérez l'extrémité du joint coulissant, désignée par une flèche en relief au bas du support. Au moyen d'un mandrin Torx T25, retirez les deux boulons Torx de la partie inférieure, puis glissez le support d'extrémité hors du profilé en aluminium. Insérez l'accessoire dans la rainure en T voulue et installez le support d'extrémité. Lorsque vous serrez les boulons Torx, un serrage à la main à l'aide d'un mandrin Torx suffit; n'exercez PAS un couple excessif au moyen d'un cliquet.



## Commandes du conducteur

**Diviseur de caisse :** Ce panneau permet de maintenir de petits articles de jusqu'à 180 kg (400 lb) en place dans la caisse. Il comprend aussi des rainures en T pour fixer des accessoires pour porte-bagages de série.

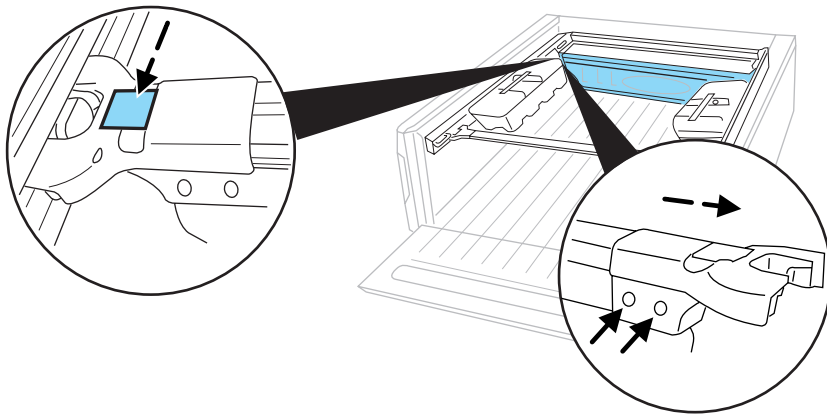

- Pour retirer le diviseur de caisse, levez la poignée de chaque côté et levez le protecteur du support d'extrémité hors du crochet.
- Pour installer le diviseur de caisse, alignez les crochets directement un en face de l'autre sur le longeron inférieur. Placez ensuite le support du diviseur sur les crochets et exercez une pression de chaque côté jusqu'à ce que la poignée de verrouillage monte, puis poussez le diviseur vers le bas pour le fixer (tirez sur le diviseur pour vous assurer qu'il est bien fixé).
- Pour installer des accessoires dans les rainures en T, retirez le diviseur de caisse, puis repérez l'extrémité du joint coulissant, désignée par une flèche en relief sur le support. Au moyen d'un mandrin Torx T25, retirez les deux boulons Torx, puis glissez le support d'extrémité hors du profilé en aluminium. Insérez l'accessoire dans la rainure en T voulue et installez le support d'extrémité. Lorsque vous serrez les boulons Torx, un serrage à la main à l'aide d'un mandrin Torx suffit; n'exercez PAS un couple excessif au moyen d'un cliquet.

## Commandes du conducteur

**Casiers à outil latéraux :** Ces casiers étanches peuvent être placés à tout endroit le long des longerons et ils se retirent facilement (même s'ils comportent des outils) pour être transportés à l'endroit nécessaire. Chaque casier peut accueillir jusqu'à 27 kg (60 lb) d'équipement et comporte un bouchon de vidange qui permet d'utiliser les casiers comme glacière. **NOTA :** Lorsque de multiples casiers sont placés d'un côté de la caisse, le poids total de la charge de tous les casiers de ce côté de la caisse ne peut dépasser 27 kg (60 lb).

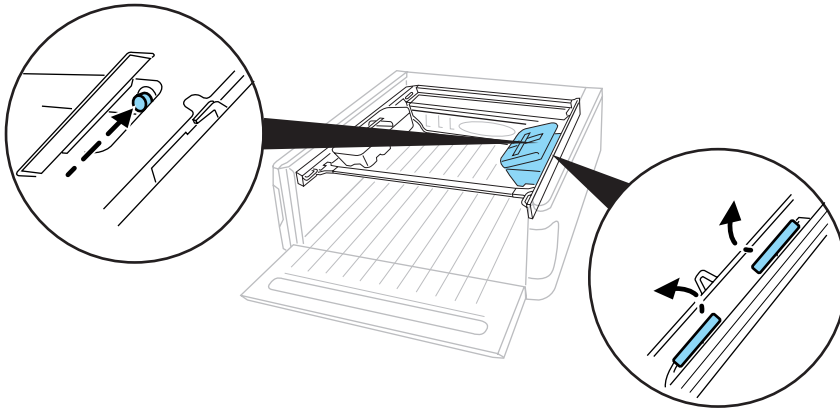

- Pour accéder au verrou, tirez sur la languette à la base du capuchon de caoutchouc. Lorsque vous n'avez plus besoin d'accéder au verrou, réinstallez toujours le capuchon de caoutchouc sur le verrou pour préserver l'étanchéité. Lorsque le casier est déverrouillé, il n'est pas nécessaire d'enlever le capuchon de caoutchouc pour ouvrir le casier : poussez simplement sur le capuchon de caoutchouc pour ouvrir le couvercle.
- Le barillet de serrure est codé en fonction de la première clé de contact tournée dans la serrure. Cela permet de manœuvrer tous les casiers au moyen d'une seule clé, même si d'autres casiers sont commandés auprès du concessionnaire. Le concessionnaire code généralement les serrures avant la livraison, mais vous pouvez simplement retirer l'autocollant qui couvre l'entrée de clé, insérer la clé de contact et tourner la clé sur sa course entière dans les deux directions. Cette clé est alors la seule qui permet de déverrouiller le casier.
- Lorsque la clé a été définie, tournez-la simplement vers la droite pour verrouiller le casier ou vers la gauche pour le déverrouiller. Le bouton-poussoir ne peut être enfoncé lorsque le casier est verrouillé.

## Commandes du conducteur

- Pour retirer le casier du longeron, ouvrez le couvercle et tirez les deux leviers du rebord extérieur (à côté du longeron supérieur de la caisse) jusqu'à ce que les poignées se trouvent complètement vers le haut (environ 90 degrés). Lorsque les deux poignées sont levées, le couvercle peut être fermé. **NOTA :** Les hublots du couvercle permettent aux poignées de demeurer au-dessus du couvercle (lorsque le couvercle est fermé). Une fois le couvercle fermé, levez simplement le casier vers le haut et vers l'intérieur hors du côté de la caisse pour dégager le casier du longeron.
- Inversez les directives ci-dessus pour installer un casier.

**NOTA :** Retirez les casiers en conduite hors route intense pour prévenir les dommages aux casiers et à la caisse.



Si des leviers sont visibles au-dessus du couvercle du casier, le casier n'est pas solidement fixé au longeron et il peut se déloger lorsque le véhicule roule.

## Serrures et sécurité

### CLÉS

La clé fonctionne dans toutes les serrures du véhicule. En cas de perte, des clés de rechange sont disponibles chez votre concessionnaire.

Vous devriez toujours conserver une deuxième clé avec vous dans un endroit sûr en cas d'urgence.

Consultez la section *Système antidémarrage SecuriLock®* dans le présent chapitre pour de plus amples renseignements.

### VERROUILLAGE ÉLECTRIQUE DES PORTES (SELON L'ÉQUIPEMENT)

Les commandes de verrouillage électrique des portes sont situées sur le panneau de la porte du conducteur et du passager avant.

Appuyez sur la commande pour déverrouiller toutes les portes du véhicule.

Appuyez sur la commande pour verrouiller toutes les portes du véhicule.

#### Fonction de déverrouillage « intelligent »

La fonction de déverrouillage intelligent vous évite de verrouiller le véhicule lorsque les clés se trouvent encore à l'intérieur.

Lorsque la clé est dans le commutateur d'allumage, et ce, peu importe sa position :

- la porte du conducteur, qui est ouverte, se déverrouille automatiquement si elle est verrouillée au moyen de la commande de verrouillage de porte du conducteur.

Le véhicule peut quand même être verrouillé avec la clé dans le commutateur d'allumage, à l'aide de l'une des actions suivantes :

- en appuyant sur le bouton de verrouillage manuel de la porte;
- en utilisant la télécommande d'entrée sans clé;
- en utilisant le clavier d'entrée sans clé;
- en verrouillant la porte du conducteur à l'aide d'une autre clé.

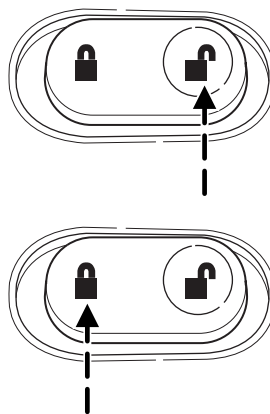

## Serrures et sécurité

### Verrouillage automatique (selon l'équipement)

La fonction de verrouillage automatique est offerte sur les véhicules à boîte de vitesses automatique avec verrouillage électrique. Cette fonction permet de verrouiller toutes les portes lorsque :

- toutes les portes sont fermées;
- le commutateur d'allumage est en position ON (contact) (3);
- vous engagez un rapport pour faire avancer le véhicule;
- la pédale de frein est relâchée et le véhicule roule à plus de 8 km/h (5 mi/h).

La fonction de verrouillage automatique se répète lorsque :

- l'une des portes est ouverte et refermée lorsque la clé de contact est en position ON (contact) (3);
- la pédale de frein est relâchée et le véhicule roule à plus de 8 km/h (5 mi/h).

### Activation et désactivation de la fonction de verrouillage automatique



Quatre méthodes permettent d'activer ou de désactiver cette fonction : Vous pouvez faire activer cette fonction par votre concessionnaire autorisé, suivre la séquence de verrouillage et de déverrouillage électrique, utiliser le clavier, ou utiliser l'afficheur multimessage (selon l'équipement).

Avant de suivre les procédures d'activation ou de désactivation, déverrouillez toutes les portes au moyen de la commande de verrouillage-déverrouillage électrique des portes et assurez-vous que toutes les portes sont fermées.

### Méthode de verrouillage et de déverrouillage de porte à commande électrique

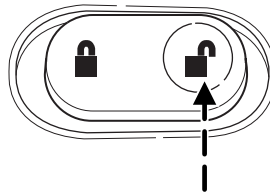



Les opérations 1 à 5 doivent être terminées dans les 30 secondes, sinon vous devrez reprendre la procédure depuis le début. Si une telle situation devait se produire, attendez au moins 30 secondes avant de recommencer.



1. Tournez la clé de contact à la position ON (contact) (3), puis appuyez trois fois sur la touche .
2. Tournez la clé de contact en position OFF/LOCK (arrêt-antivol) (1), puis appuyez trois fois sur la touche .

## Serrures et sécurité

3. Tournez la clé de contact à la position ON (contact) (3). L'avertisseur sonore retentit pour indiquer que le mode de configuration du conducteur est en vigueur

4. Dans les cinq secondes, appuyez sur la touche , puis sur la touche . **NOTA** : Un bref retentissement de l'avertisseur sonore indique que le système est désactivé. De même, un bref retentissement de l'avertisseur sonore suivi d'un long indique que le système est activé. L'enfoncement de la touche , puis de la touche  fait alterner la fonction entre les états activé et désactivé. L'avertisseur sonore retentit une fois si vous avez désactivé la fonction de verrouillage automatique ou deux fois (un bref retentissement suivi d'un long) si vous l'avez activée.

5. Tournez la clé de contact en position OFF/LOCK (arrêt-antivol) (1) pour quitter le mode de programmation. **NOTA** : Après avoir quitté le mode de configuration du conducteur, l'avertisseur sonore retentit une fois pour indiquer qu'une fonction a été activée ou désactivée.

### **Méthode à l'aide du clavier d'entrée sans clé**

1. Placez le commutateur d'allumage en position OFF/LOCK (arrêt-antivol) (1).
2. Fermez toutes les portes.
3. Entrez le code d'entrée à cinq chiffres.
4. Appuyez sur la touche 7 • 8 et maintenez-la enfoncée. Tout en maintenant la touche 7 • 8 enfoncée, appuyez sur la touche 3 • 4.
5. Relâchez la touche 3 • 4.
6. Relâchez la touche 7 • 8.

Un **retentissement bref d'avertisseur sonore** vous avertit que le déverrouillage automatique est désactivé, alors qu'un retentissement bref d'avertisseur sonore suivi par un retentissement plus long vous avertit qu'il est mis en fonction.

### **Méthode à l'aide de l'afficheur multimessage**

Consultez la section *Afficheur multimessage* du chapitre *Commandes du conducteur* pour obtenir des renseignements sur l'activation et la désactivation de la fonction de verrouillage automatique au moyen de l'afficheur.

## Serrures et sécurité

### DISPOSITIFS DE SÉCURITÉ ENFANTS (SUR LES VÉHICULES DOTÉS DE PORTES ARRIÈRE)

- Lorsque ces verrous sont utilisés, les portes arrière ne peuvent être ouvertes de l'intérieur.
- Elles peuvent cependant être ouvertes de l'extérieur si elles ne sont pas verrouillées.

Les verrous sécurité enfants se trouvent sur le rebord arrière de chacune des portes arrière. Ils doivent être activés séparément. Le fait d'activer le verrou d'une porte n'activera pas automatiquement celui de l'autre.

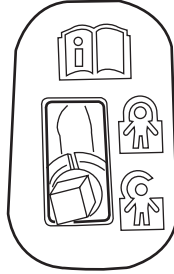

- Déplacez la commande vers le haut pour activer le verrou sécurité enfants.
- Déplacez-la vers le bas pour désactiver le verrou sécurité enfants.

### SYSTÈME D'ENTRÉE SANS CLÉ À TÉLÉCOMMANDE (SELON L'ÉQUIPEMENT)

Ce dispositif est conforme aux normes de la section 15 des règlements de la FCC des États-Unis et aux normes RS-210 d'Industrie Canada. L'utilisation est soumise aux deux conditions suivantes : 1) ce dispositif ne doit pas causer d'interférences nuisibles, et 2) ce dispositif doit accepter toutes les interférences, même celles qui pourraient l'activer de façon inopportune.

**Tout changement apporté au dispositif sans l'approbation expresse des autorités compétentes peut révoquer le droit de l'utilisateur d'en faire usage.**

La portée normale de votre télécommande est d'environ 10 mètres (33 pieds). Une réduction de portée de la télécommande peut être causée par :

- les conditions atmosphériques;
- la proximité d'une station émettrice de radio;
- la présence de structures à proximité du véhicule;
- la présence d'autres véhicules stationnés à proximité du vôtre.

## Serrures et sécurité

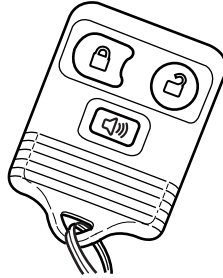

Votre véhicule est doté d'un système d'entrée sans clé à télécommande qui vous permet :

- de déverrouiller toutes les portes du véhicule sans clé;
- de verrouiller toutes les portes du véhicule sans clé;
- de déclencher l'alarme de détresse.





Si le système d'entrée sans clé à télécommande ne fonctionne pas correctement, apportez **TOUTES les télécommandes d'entrée sans clé** chez votre concessionnaire autorisé pour faciliter la correction du problème.

### Déverrouillage des portes

1. Appuyez brièvement sur la touche  pour déverrouiller la porte du conducteur. **NOTA** : L'éclairage intérieur s'allumera.
2. Appuyez de nouveau sur la touche  et relâchez-la dans les trois secondes pour déverrouiller toutes les portes.

### Verrouillage des portes

1. Appuyez sur la touche  et relâchez-la pour verrouiller toutes les portes. Les feux de position clignotent.
2. Appuyez de nouveau sur la touche  et relâchez-la dans les trois secondes pour confirmer la fermeture et le verrouillage de toutes les portes. **NOTA** : Les portes se verrouillent de nouveau, l'avertisseur sonore retentit une fois et les feux de position clignotent une fois de plus.

Si l'une des portes est mal fermée, l'avertisseur sonore retentit brièvement deux fois mais les feux de position ne clignotent pas.



### Neutralisation du verrouillage-déverrouillage des portes à commande électrique (selon l'équipement)

Les fonctions de verrouillage  et de déverrouillage  des portes à commande électrique ne fonctionnent pas à partir de l'intérieur du véhicule lorsque :



## Serrures et sécurité



- la clé de contact a été tournée en position OFF/LOCK (arrêt-antivol) (1);
- une période de 20 secondes s'est écoulée après que toutes les portes du véhicule ont été fermées et verrouillées à l'aide de la télécommande d'entrée sans clé, du clavier d'entrée sans clé ou de la commande de verrouillage électrique des portes (pendant que la porte associée à cette touche est ouverte).

Les fonctions de verrouillage  et de déverrouillage  fonctionnent de nouveau si :

- une porte a été entrouverte;
- la clé de contact est tournée à la position ON (contact) (3); ou
- la touche de déverrouillage  de la télécommande d'entrée sans clé est enfoncée ou si le clavier d'entrée sans clé est utilisé pour le déverrouillage.

### **Activation et désactivation de la neutralisation du verrouillage-déverrouillage des portes à commande électrique**

Toutes les portes du véhicule doivent être fermées avant d'effectuer ces étapes. Les opérations 1 à 5 doivent être terminées dans les 30 secondes, sinon vous devrez reprendre la procédure depuis le début. Si une telle situation devait se produire, attendez au moins 30 secondes avant de recommencer.

1. Tournez la clé de contact en position ON (contact) (3), puis appuyez trois fois sur la touche .
2. Tournez la clé de contact en position OFF/LOCK (arrêt-antivol) (1), puis appuyez trois fois sur la touche .
3. Tournez la clé de contact à la position ON (contact) (3). L'avertisseur sonore retentit pour indiquer que le mode de configuration du conducteur est en vigueur.
4. Appuyez deux fois sur la touche  dans les cinq secondes. **NOTA :** Un bref retentissement de l'avertisseur sonore indique que le système est désactivé.
5. Tournez la clé de contact en position OFF/LOCK (arrêt-antivol) (1) pour quitter le mode de programmation. **NOTA :** Après avoir quitté le mode de configuration du conducteur, l'avertisseur sonore retentit une fois pour indiquer qu'une fonction a été activée ou désactivée.

## Serrures et sécurité

### Localisateur du véhicule

Appuyez deux fois sur la touche  en moins de trois secondes. L'avertisseur sonore retentit et les clignotants clignotent. Il est recommandé d'utiliser cette méthode pour localiser votre véhicule plutôt que d'utiliser l'alarme de détresse.



### Déclenchement de l'alarme de détresse

Appuyez sur  pour activer l'alarme. Appuyez de nouveau sur cette touche ou tournez la clé de contact en position ACC (accessoires) (2) ou ON (contact) (3) pour interrompre l'alarme.

**NOTA :** L'alarme de détresse ne fonctionne que lorsque la clé de contact est en position OFF/LOCK (arrêt-antivol) (1).

### Sièges et pédales à réglage mémorisé (selon l'équipement)

La télécommande d'entrée sans clé permet également de commander la fonction de rappel des réglages mémorisés.

Appuyez sur la touche  une fois pour déverrouiller la porte du conducteur. Le fait d'appuyer sur la touche  entraîne le déplacement automatique du siège et des pédales réglables à la position mémorisée voulue (celle de la télécommande en cours d'utilisation).

### Activation de la fonction de rappel des réglages mémorisés

Pour activer cette fonction, procédez comme suit :

1. Placez le siège et les pédales réglables à la position de votre choix.
2. Appuyez sur la touche SET (réglage) sur le siège du conducteur.
3. Dans les cinq secondes, appuyez sur une des touches de la télécommande, puis appuyez sur la touche 1 ou 2 sur le panneau de la porte du conducteur pour associer ce réglage à la position du conducteur 1 ou du conducteur 2.
4. Répétez au besoin ces opérations pour une autre télécommande.

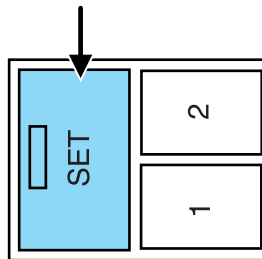

### Désactivation de la fonction de rappel des réglages mémorisés

Pour désactiver cette fonction, procédez comme suit :

1. Appuyez sur la touche SET (réglage) sur le siège du conducteur.

## Serrures et sécurité

2. Dans les cinq secondes, appuyez sur la touche de la télécommande à désactiver, puis appuyez sur la touche SET (réglage) sur le panneau de la porte du conducteur.
3. Répétez au besoin ces opérations pour une autre télécommande.

### Remplacement de la pile

La télécommande d'entrée sans clé est alimentée par une pile plate au lithium CR2032 de 3 volts ou par une pile équivalente.

Procédez comme suit pour remplacer la pile :

1. Engagez une pièce de monnaie mince entre les deux moitiés du boîtier près de l'anneau porte-clés. **NE RETIREZ PAS LE COUVERCLE EN CAOUTCHOUC NI LE CIRCUIT IMPRIMÉ DU BOÎTIER AVANT DE LA TÉLÉCOMMANDE.**

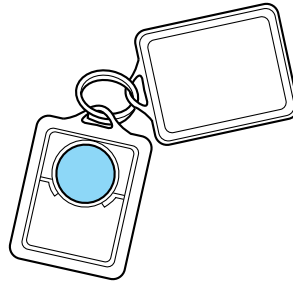

2. N'essayez pas la graisse des bornes de la pile sur la surface arrière du circuit imprimé.

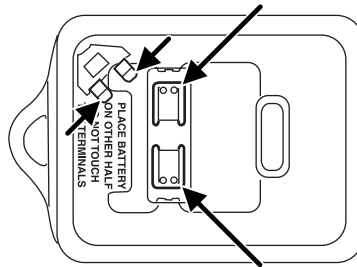

3. Retirez la pile. **NOTA :** Consultez les règlements relatifs à la mise au rebut des piles de votre région.
4. Installez la pile neuve. Consultez le diagramme à l'intérieur de la télécommande pour installer la pile dans le bon sens. Appuyez sur la pile pour vous assurer qu'elle est bien enfoncée dans la cavité du boîtier de pile.
5. Refermez le boîtier.

**NOTA :** Le remplacement de la pile n'efface **pas** la programmation de la télécommande de votre véhicule. Après avoir changé les piles, la télécommande devrait fonctionner normalement.

## Serrures et sécurité

### Remplacement des télécommandes en cas de perte

Si vous avez perdu une des télécommandes de votre véhicule et que vous désirez effacer sa programmation, ou si vous achetez des télécommandes supplémentaires et si vous désirez les faire programmer, procédez comme suit :

- apportez **toutes** vos télécommandes chez votre concessionnaire pour qu'il les reprogramme; ou
- programmez-les vous-même.

### Programmation des télécommandes

Vous devez avoir **toutes** vos télécommandes (jusqu'à six, d'origine ou nouvelles) en main avant d'effectuer les opérations suivantes. Si toutes les télécommandes d'entrée sans clé ne sont pas présentes durant la procédure de programmation, les télécommandes qui ne sont pas présentes ne feront plus fonctionner le véhicule.

Pour programmer vous-même les télécommandes, procédez comme suit :

**NOTA :** Assurez-vous que la pédale de frein n'est pas enfoncée pendant cette séquence.

- Déverrouillez toutes les portes à l'aide de la commande de verrouillage-déverrouillage électrique des portes. Introduisez une clé et tournez le commutateur d'allumage de la position OFF/LOCK (arrêt-antivol) (1) à la position ON (contact) (3), puis alternez rapidement (dans les 10 secondes) huit fois de suite entre ces deux positions en terminant à la position ON (contact) (3). Les serrures se verrouillent et se déverrouillent pour confirmer le passage en mode de programmation.
- Dans les 20 secondes qui suivent, programmez une télécommande en appuyant sur n'importe laquelle de ses touches. Les serrures se verrouillent et se déverrouillent une fois pour confirmer que la télécommande a été programmée avec succès; (si la touche n'est enfoncée qu'après 20 secondes, le mode de programmation est désactivé et la procédure doit être répétée).
- Répétez les opérations précédentes pour programmer vos autres télécommandes. Les serrures se verrouillent et se déverrouillent une fois pour confirmer la programmation de chaque télécommande.

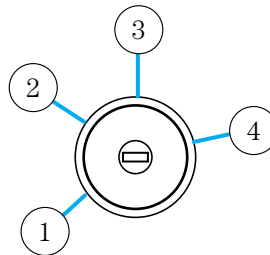

## Serrures et sécurité

- Une fois la programmation des télécommandes terminée, tournez la clé en position OFF/LOCK (arrêt-antivol) (1) ou attendez 20 secondes. Les portes se verrouillent et se déverrouillent une dernière fois pour confirmer que la programmation des télécommandes a été effectuée avec succès.

### Éclairage à l'entrée

L'éclairage intérieur s'allume lorsque le système d'entrée sans clé à télécommande est utilisé pour déverrouiller les portes ou actionner l'alarme de détresse ou lorsque le code à cinq chiffres réglé en usine ou votre code d'entrée personnalisé est correctement entré au clavier.

Le système d'éclairage à l'entrée éteint les lampes intérieures :

- si la clé de contact est tournée en position ON (contact) (3); ou
- si la touche de verrouillage de la télécommande est enfoncée; ou
- après 25 secondes d'éclairage.

Pour que l'éclairage à l'entrée puisse fonctionner, le commutateur du plafonnier (selon l'équipement) **ne doit pas** être réglé à la position OFF (arrêt).

L'éclairage intérieur ne s'éteint pas :

- s'il a été allumé au moyen du rhéostat d'éclairage; ou
- si l'une des portes est ouverte.

La protection antidécharge de la batterie éteindra les lampes intérieures 30 minutes après la fermeture de la dernière porte, et ce, même si le rhéostat d'éclairage est en fonction.

### **Fonction d'éclairage périmétrique (selon l'équipement)**

La fonction d'éclairage périmétrique active l'éclairage extérieur du véhicule pour offrir une meilleure visibilité à l'utilisateur lorsqu'il s'approche du véhicule et qu'il y entre.

L'éclairage périmétrique s'active lorsque :

- la clé de contact est en position OFF/LOCK (arrêt-antivol) (1);
- la cellule photoélectrique de commande automatique des phares détecte des conditions sombres;
- l'utilisateur active une fonction de déverrouillage à l'aide de la télécommande d'entrée sans clé ou du clavier.





## Serrures et sécurité

La fonction d'éclairage périmétrique active les phares et les feux de position pendant 25 secondes ou jusqu'à ce que :

- la clé de contact soit tournée à une position autre que OFF/LOCK (arrêt-antivol) (1);
- l'utilisateur active une fonction de verrouillage à l'aide de la télécommande d'entrée sans clé ou du clavier.

### **Activation et désactivation de la fonction d'éclairage périmétrique**

La fonction d'éclairage périmétrique est activée lorsque vous prenez possession de votre véhicule. Toutes les portes du véhicule doivent être fermées avant d'effectuer ces étapes. Les opérations 1 à 5 doivent être terminées dans les 30 secondes, sinon vous devrez reprendre la procédure depuis le début. Si une telle situation devait se produire, attendez au moins 30 secondes avant de recommencer.

1. Tournez la clé de contact à la position ON (contact) (3), puis appuyez trois fois sur la touche .
2. Tournez la clé de contact en position OFF/LOCK (arrêt-antivol) (1), puis appuyez trois fois sur la touche .
3. Tournez la clé de contact à la position ON (contact) (3). L'avertisseur sonore retentit pour indiquer que le mode de configuration du conducteur est en vigueur.
4. Appuyez deux fois sur la touche  dans les cinq secondes. **NOTA :** Un bref retentissement de l'avertisseur sonore indique que le système est désactivé. De même, un bref retentissement de l'avertisseur sonore suivi d'un long indique que le système est activé. Si vous appuyez de nouveau deux fois sur la touche , le système entre en fonction s'il était hors fonction et vice versa. Chaque fois que l'on appuie deux fois de suite sur la touche  en mode de configuration, le système passe de l'état activé à l'état désactivé ou vice versa.
5. Tournez la clé de contact en position OFF/LOCK (arrêt-antivol) (1) pour quitter le mode de programmation. **NOTA :** Après avoir quitté le mode de configuration du conducteur, l'avertisseur sonore retentit une fois pour indiquer qu'une fonction a été activée ou désactivée.

## Serrures et sécurité

### SYSTÈME D'ENTRÉE SANS CLÉ À CLAVIER (SELON L'ÉQUIPEMENT)

Vous pouvez utiliser le clavier de votre système d'entrée sans clé pour :

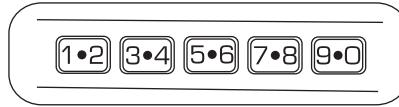

- verrouiller toutes les portes du véhicule;
- déverrouiller seulement la porte du conducteur;
- déverrouiller toutes les portes du véhicule;
- programmer et effacer le code de l'utilisateur;
- activer et désactiver la fonction de verrouillage automatique.

Le clavier peut être mis en fonction par la saisie du code d'entrée à cinq chiffres établi à l'usine. Ce code est inscrit sur la carte du propriétaire se trouvant dans la boîte à gants et sur le module de l'ordinateur. Il peut aussi être obtenu auprès de votre concessionnaire autorisé. Vous pouvez également programmer votre propre code d'entrée personnalisé à cinq chiffres.

Lorsque vous vous servez du clavier, appuyez au centre des touches pour établir un bon contact.

#### Fonction antibalayage

Le clavier d'entrée sans clé est équipé d'une fonction antibalayage automatique appelée « antiscan ». Grâce à celle-ci, vous profitez d'une fonction d'interdiction d'une minute pendant laquelle l'utilisateur ne peut entrer dans le véhicule en utilisant le clavier. Ce délai d'interdiction survient lorsqu'un code erroné est entré à sept reprises par l'utilisateur (35 boutons enfoncés de façon consécutive). Pendant l'interdiction, le clavier clignote et l'enfoncement des commandes du clavier ne produit aucun effet, sauf l'enfoncement simultané des touches 7 • 8 et 9 • 0, qui verrouille toujours le véhicule.

La fonction antibalayage automatique est désactivée :

- après une minute, lorsque la fonction antibalayage est interrompue;
- après une période d'inactivité du clavier d'une minute;
- lorsque la touche  de la télécommande d'entrée sans clé est enfoncée;
- lorsque la clé de contact est tournée de la position OFF/LOCK (arrêt-antivol) (1) à la position ON (contact) (3) ou de la position ON (contact) (3) à la position OFF/LOCK (arrêt-antivol).

## Serrures et sécurité

### Programmation d'un code d'entrée personnalisé

Pour programmer votre code d'entrée personnalisé :

1. Entrez le code établi à l'usine (le clavier s'allume lorsque vous appuyez sur les touches).
2. Dans les cinq secondes qui suivent, appuyez sur la touche 1 • 2 du clavier.
3. Composez votre code d'entrée personnalisé à cinq chiffres. Il ne doit pas s'écouler un délai de plus de cinq secondes entre les chiffres lorsque vous entrez votre code personnalisé.
4. Une fois le code entré, les serrures se verrouilleront et se déverrouilleront, confirmant la programmation du code.

#### Conseils :

- Ne choisissez pas un code contenant cinq fois le même chiffre.
- Ne choisissez pas cinq chiffres qui se suivent.
- Le code établi à l'usine fonctionnera même si vous programmez un code d'entrée personnalisé.
- Si vous programmez un deuxième code d'entrée personnalisé, le premier sera effacé.

### Suppression du code personnalisé

1. Entrez le code de cinq chiffres établi à l'usine.
2. Maintenez la touche 1 • 2 enfoncée.
3. Appuyez sur la touche 1 • 2 et maintenez-la enfoncée pendant deux secondes. Vous devez exécuter cette étape dans les cinq secondes une fois l'étape 1 terminée.

L'ancien code personnalisé est maintenant effacé et seul le code à cinq chiffres établi à l'usine fonctionne.

### Déverrouillage et verrouillage des portes au moyen du clavier d'entrée sans clé

**Pour déverrouiller la porte du conducteur,** composez le code à cinq chiffres établi à l'usine ou votre code d'entrée personnalisé. Il ne faut pas dépasser un délai de cinq secondes entre chaque chiffre pendant la saisie du code personnalisé. **NOTA :** La porte du conducteur se déverrouille et l'éclairage intérieur s'allume une fois le code à cinq chiffres réglé en usine ou le code personnalisé correctement entré.

**Pour déverrouiller toutes les portes,** appuyez sur la touche 3 • 4 dans les cinq secondes.



## Serrures et sécurité

**Pour verrouiller toutes les portes**, appuyez simultanément sur les touches 7 • 8 et 9 • 0. Vous **n'avez pas** besoin de composer au préalable le code du clavier. **NOTA** : L'éclairage intérieur s'éteint.

### SYSTÈME ANTIDÉMARRAGE SECURILOCK®

Le système antidémarrage SecuriLock® est un dispositif qui interdit le démarrage du moteur de votre véhicule. Ce système est conçu pour empêcher le démarrage du moteur en cas d'utilisation d'une clé autre qu'une **clé à puce** programmée pour votre véhicule. L'utilisation d'une clé à puce inadéquate peut entraîner une condition de « démarrage non autorisé ».

Deux clés à puce vous sont remises avec votre véhicule. Vous pouvez acheter des clés à puce supplémentaires chez votre concessionnaire autorisé. Un concessionnaire autorisé peut programmer les nouvelles clés ou vous pouvez les programmer vous-même. Consultez la section *Programmation de clés supplémentaires* pour savoir comment programmer les clés à puce.

**NOTA** : Le système antidémarrage SecuriLock® n'est pas compatible avec les dispositifs de démarrage à distance de deuxième monte non distribués par Ford. L'emploi de ces télécommandes peut entraîner des difficultés de démarrage et la perte de toute protection contre le vol.

**NOTA** : Certains articles tels que les gros objets métalliques, les dispositifs électroniques accrochés au porte-clés et utilisés pour l'achat de carburant ou autres objets similaires, ou une autre clé accrochée au même porte-clés que celui où se trouve la clé à puce, peuvent entraîner des problèmes de démarrage. Vous devez empêcher ces objets d'entrer en contact avec la clé à puce lors du démarrage du moteur. Bien que ces objets et dispositifs ne puissent pas endommager la clé à puce, ils peuvent toutefois causer des problèmes temporaires s'ils sont trop près de la clé lors du démarrage. Dans un tel cas, coupez le contact et remettez le moteur en marche en prenant soin de tenir éloigné de la clé à puce tout autre objet accroché au porte-clés.

### Témoin de l'alarme antivol

Le témoin antivol est situé sur le dessus du tableau de bord.

- Lorsque le commutateur d'allumage est en position OFF/LOCK (arrêt-antivol) (1), le témoin clignote aux deux secondes pour indiquer que le système SecuriLock® fonctionne comme dispositif antivol.
- Lorsque le commutateur d'allumage est en position ON (contact) (3), le témoin s'allume pendant trois secondes pour indiquer que le système fonctionne normalement.

## Serrures et sécurité

En cas de problème avec le dispositif SecuriLock®, le témoin clignote rapidement ou reste allumé lorsque le commutateur d'allumage est en position ON (contact) (3). Si tel est le cas, faites réparer votre véhicule par un concessionnaire autorisé.

### Mise en veille automatique

Le système antidémarrage du véhicule est mis en mode veille dès que le commutateur d'allumage est tourné en position OFF/LOCK (arrêt-antivol) (1).

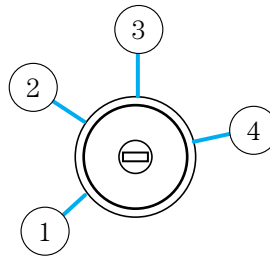

### Neutralisation automatique

Lorsque le commutateur d'allumage est réglé en position ON (contact) (3) avec une **clé à puce**, le système antidémarrage est désamorcé.

### Remplacement des clés

En cas de perte ou de vol des clés de votre véhicule, vous devrez faire remorquer votre véhicule chez un concessionnaire autorisé si vous n'avez pas une autre clé. Les codes des clés devront être effacés de la mémoire de votre véhicule et il sera nécessaire de programmer de nouvelles clés à puce.

Le remplacement de clés à puce peut s'avérer très coûteux. Il est donc recommandé de garder une clé à puce supplémentaire à l'extérieur du véhicule, dans un endroit sûr, pour pouvoir l'utiliser en cas de perte ou de vol des autres clés. Veuillez vous rendre chez un concessionnaire autorisé pour y acheter des clés de rechange ou des clés supplémentaires.

### Programmation de clés supplémentaires

Vous pouvez programmer jusqu'à huit clés correspondant au système antidémarrage de votre véhicule; Seules des clés SecuriLock® peuvent être utilisées. Pour programmer vous-même une nouvelle **clé à puce**, vous devrez avoir en main deux **clés à puce** déjà programmées (des clés qui font démarrer le moteur de votre véhicule) ainsi que la ou les clés que vous souhaitez programmer.

## Serrures et sécurité

Si vous n'avez pas deux clés à puce programmées antérieurement à votre disposition, confiez votre véhicule à votre concessionnaire autorisé pour faire programmer de nouvelles clés.

Veillez lire attentivement toute la procédure avant de commencer.

1. Insérez la première **clé à puce** déjà programmée dans le commutateur d'allumage et tournez-la de la position OFF/LOCK (arrêt-antivol) (1) à la position ON (contact) (3) (en la maintenant à cette position pendant au moins une seconde, mais pas plus de 10).

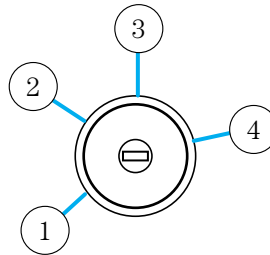

2. Tournez la clé de contact de la position ON (contact) (3) à la position OFF/LOCK (arrêt-antivol) (1) pour retirer la première **clé à puce**.

3. Moins de 10 secondes après le retrait de la première **clé à puce**, insérez la deuxième **clé à puce** déjà programmée dans le commutateur d'allumage et tournez-la de la position OFF/LOCK (arrêt-antivol) (1) à la position ON (contact) (3) (laissez la clé en position ON (contact) (3) pendant au moins une seconde, mais pas plus de 10).

4. Tournez la clé de contact de la position ON (contact) (3) à la position OFF/LOCK (arrêt-antivol) (1) pour retirer la deuxième **clé à puce**.

5. Moins de 10 secondes après le retrait de la deuxième **clé à puce**, insérez la nouvelle clé non programmée (nouvelle clé ou clé valet dans le commutateur d'allumage et tournez-la de la position OFF/LOCK (arrêt-antivol) (1) à la position ON (contact) (3) (laissez la clé en position ON [contact] [3] pendant au moins une seconde, mais pas plus de 10). Cette étape programme votre nouvelle clé à puce.

6. Répétez les étapes 1 à 5 pour programmer de nouvelles clés non programmées.

Si la programmation a réussi, la nouvelle clé à puce fera démarrer le moteur de votre véhicule. Le témoin antivol du tableau de bord s'allumera pendant trois secondes puis s'éteindra.

En cas d'échec, les nouvelles clés programmées ne permettent pas de faire démarrer le moteur du véhicule et le témoin de l'alarme antivol clignote. Vous pouvez répéter les étapes 1 à 5. En cas de nouvel échec, confiez votre véhicule à votre concessionnaire autorisé pour qu'il programme les nouvelles clés de rechange.

## Sièges et systèmes de retenue

### SIÈGES

#### NOTA :



L'inclinaison vers l'arrière du dossier du siège peut faire en sorte que l'occupant glisse sous la ceinture de sécurité du siège lors d'une collision, ce qui peut entraîner des blessures graves.



Pour réduire les risques de blessures en cas de collision ou d'arrêt brusque, évitez d'empiler des bagages ou d'autres objets à une hauteur supérieure à celle des dossiers de siège.



Avant de remettre le dossier de siège en position normale, vérifiez que rien n'est coincé sous le dossier. Après avoir redressé le dossier, tirez dessus pour vérifier qu'il est bien verrouillé. Un siège déverrouillé est dangereux en cas d'arrêt soudain ou de collision.

### Appuis-tête réglables



Pour minimiser le risque de blessure au cou en cas de collision, le conducteur et les occupants ne devraient pas s'asseoir ni utiliser le véhicule tant que les appuis-tête ne se trouvent pas à la position appropriée. Le conducteur ne doit jamais régler l'appui-tête lorsque le véhicule roule.

Les appuis-tête permettent de limiter les mouvements de la tête en cas de collision arrière. Réglez l'appui-tête de façon à ce qu'il soit placé directement derrière la tête ou aussi près que possible de cette position.

Les appuis-tête peuvent être relevés ou abaissés.

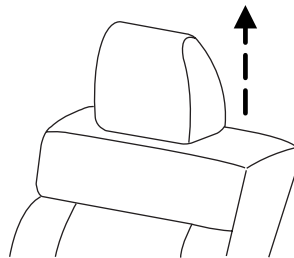

## Sièges et systèmes de retenue

Appuyez sur le bouton pour abaisser l'appui-tête.

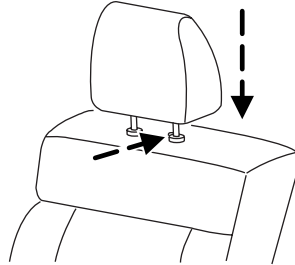

### Sièges avant

- Levez la barre de déblocage pour avancer ou pour reculer le siège. Assurez-vous que le siège est bien bloqué.
- Tirez le levier de déblocage situé sur le côté du siège vers le haut pour incliner le dossier de siège vers l'avant ou vers l'arrière.

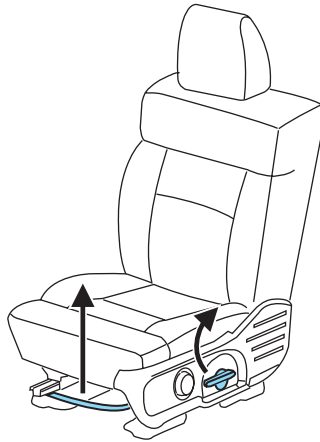

## Sièges et systèmes de retenue

### Utilisation de l'accoudoir (selon l'équipement)

Poussez sur la commande de déblocage pour relever ou abaisser l'accoudoir.

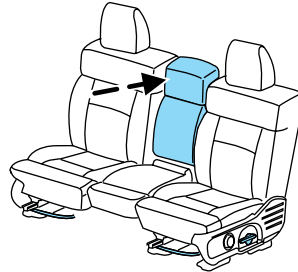

### Utilisation du support lombaire à réglage manuel

Pour obtenir un support lombaire plus ferme, tournez la commande vers l'avant du véhicule.

Pour obtenir un support lombaire moins ferme, tournez la commande vers l'arrière du véhicule.

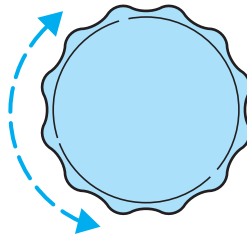

### Réglage du siège avant à réglage électrique (selon l'équipement)



Ne réglez jamais le siège ou le dossier du conducteur lorsque le véhicule roule.



Pour éviter les blessures en cas de collision ou d'arrêt brusque, n'empilez pas de bagages ou d'autres objets à une hauteur supérieure à celle des dossiers de siège.





Conduisez toujours avec le dossier en position verticale et la ceinture sous-abdominale bien serrée et placée bas sur les hanches.



L'inclinaison vers l'arrière du dossier du siège peut faire en sorte que l'occupant glisse sous la ceinture de sécurité du siège lors d'une collision, ce qui peut entraîner des blessures graves.

## Sièges et systèmes de retenue

 Une mauvaise position assise ou un dossier trop incliné peut réduire le poids reposant sur l'assise du siège et fausser la décision du capteur de poids du passager avant, ce qui pourrait augmenter le risque de blessures ou de mort en cas de collision. Il faut toujours garder le dos en contact avec le dossier de siège et les pieds sur le plancher.

 Pour réduire les risques de blessures graves : ne suspendez pas d'objets sur le dossier et ne rangez pas d'objets dans le vide-poches (selon l'équipement) lorsqu'un enfant occupe le siège du passager avant. Ne placez pas d'objets sous le siège du passager avant ou entre ce siège et la console centrale (selon l'équipement). Vérifiez le témoin PASS AIRBAG OFF (neutralisation du sac gonflable du passager) pour vous assurer que l'état du sac gonflable est approprié. Consultez la section *Capteur de poids du passager avant* pour obtenir de plus amples détails. Le non-respect de ces directives peut nuire au fonctionnement du capteur de poids du passager avant.

La commande est située sur le côté extérieur du coussin de siège.

Appuyez sur la partie avant ou arrière de la commande pour incliner le siège.

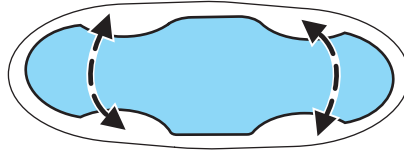

Appuyez sur cette commande pour déplacer le siège vers l'avant, vers l'arrière, vers le haut ou vers le bas.

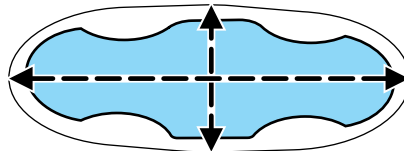

## Sièges et systèmes de retenue

### Sièges à réglage mémorisé et pédales réglables (selon l'équipement)

Cette option permet de programmer le rappel automatique de deux positions de siège du conducteur et des pédales réglables.

La commande du siège à réglage mémorisé est située sur le siège du conducteur.

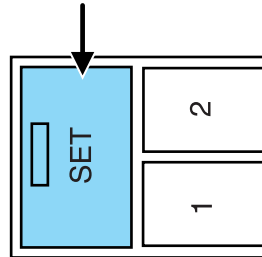

- Pour programmer la première position, placez le siège du conducteur et les pédales réglables à la position voulue. Appuyez sur la touche SET (réglage). Le témoin de la touche SET (réglage) s'allume brièvement. Lorsque ce témoin s'allume, appuyez sur la touche 1.
- Mettez la deuxième position en mémoire en effectuant les mêmes opérations avec la touche 2.

Un réglage ne peut être rappelé que si le levier sélecteur est en position P (stationnement). Vous pouvez mettre une position de siège en mémoire à n'importe quel moment.

### Sièges chauffants (selon l'équipement)



Les personnes insensibles aux douleurs cutanées en raison de l'âge, d'une maladie chronique, du diabète, d'une blessure à la moelle épinière, de consommation de médicaments ou d'alcool, d'épuisement ou d'une autre pathologie doivent prudemment utiliser le siège chauffant. Le siège chauffant peut causer des brûlures, même à basse température, surtout s'il est utilisé pendant de longues périodes. Ne placez aucun objet qui offre une isolation contre la chaleur sur le siège (tel qu'une couverture ou un coussin), car le siège chauffant pourrait surchauffer. N'enfoncez pas d'épingles, d'aiguilles ou d'autres objets pointus dans le siège, sous peine d'endommager les éléments chauffants et de provoquer une surchauffe du siège. Un siège surchauffé pourrait causer de graves blessures.

**NOTA :** Respectez les consignes suivantes :

- Ne placez aucun objet lourd sur le siège.
- Ne mettez pas le siège chauffant en fonction si de l'eau ou un autre liquide a été déversé sur le siège. Laissez complètement sécher le siège.



## Sièges et systèmes de retenue

Pour utiliser les sièges chauffants, procédez comme suit :

- Appuyez sur la commande située sur la planche de bord pour obtenir le niveau de chaleur le plus élevé.
- Appuyez de nouveau sur la commande pour diminuer la chaleur.
- Appuyez de nouveau sur la commande pour mettre hors fonction le chauffage du siège.



Le témoin de la commande s'allume lorsque le siège chauffant est en fonction.

Le dispositif se met automatiquement hors fonction après 10 minutes.

### SIÈGES ARRIÈRE

#### Appuis-tête

Les appuis-tête contribuent à protéger la tête et la nuque en cas de collision arrière. Pour régler correctement l'appui-tête, relevez-le pour le placer directement derrière votre tête ou aussi près que possible de cette position.

Les appuis-tête peuvent être relevés ou abaissés. Réglez l'appui-tête de façon à ce qu'il soit placé directement derrière la tête ou aussi près que possible de cette position.

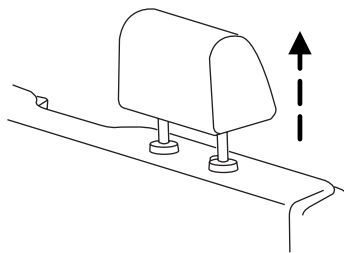

## Sièges et systèmes de retenue

Appuyez sur le bouton pour abaisser l'appui-tête.

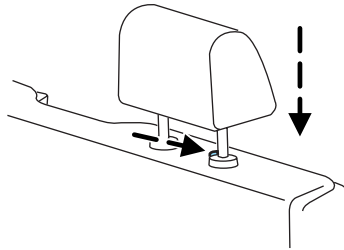

### Pour relever les coussins des sièges de la banquette arrière (selon l'équipement)

La banquette arrière est de type 60/40. Chaque coussin de siège peut être relevé en position verticale.

1. Tirez sur la commande pour déverrouiller le coussin de siège.
2. Relevez le coussin de siège jusqu'à ce qu'il s'enclenche en position verticale.

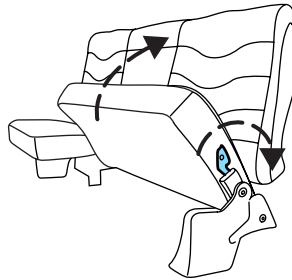

### Retour des coussins de sièges en position originale



Avant de redresser le dossier, assurez-vous qu'aucun objet n'est resté coincé dessous. Après avoir redressé le dossier, tirez dessus pour vérifier qu'il est bien verrouillé. Un siège déverrouillé est dangereux en cas d'arrêt soudain ou de collision.

1. Tirez la commande située sur le côté du siège pour dégager le coussin de sa position de rangement.
2. Abaissez le coussin de siège jusqu'à ce qu'il s'enclenche en position horizontale.

## Sièges et systèmes de retenue

### SYSTÈMES DE RETENUE

#### **Personal Safety System™**

Le système de sécurité personnalisé (Personal Safety System™) améliore la protection globale des passagers avant en cas de collision frontale. Il est conçu pour réduire davantage les risques de blessures causées par les sacs gonflables. Ce système a la capacité d'analyser le poids et la situation des passagers ainsi que la gravité de la collision, avant d'activer les dispositifs de sécurité appropriés pour aider à mieux protéger un plus grand nombre de passagers selon divers types de collision frontale.

Le système de sécurité personnalisé (Personal Safety System™) de votre véhicule comporte les éléments suivants :

- sacs gonflables à deux étapes pour le conducteur et le passager avant;
- ceintures de sécurité extérieures avant munies de prétendeurs, enrouleurs à absorption d'énergie et capteurs de boucle de ceinture de sécurité;
- capteur de position du siège du conducteur;
- capteur avant de gravité d'impact;
- Capteur de poids du passager avant
- témoin PASS AIRBAG OFF (neutralisation du sac gonflable du passager);
- module de commande des systèmes de retenue avec capteurs d'impact et de décélération;
- témoin du système de retenue des occupants et carillon avertisseur;
- câblage électrique pour les sacs gonflables, les détecteurs d'impact, les prétendeurs de ceinture de sécurité, les capteurs de boucle des ceintures de sécurité avant, le capteur de position du siège du conducteur et les témoins.

#### **Fonctionnement du Personal Safety System™**

Le système de sécurité personnalisé (Personal Safety System™) peut adapter le déploiement des dispositifs de sécurité de votre véhicule selon la gravité de la collision et la situation des passagers. Un ensemble de capteurs de choc et de passagers fournit l'information au module de commande des systèmes de retenue. En cas de collision, le module de commande des systèmes de retenue peut activer les prétendeurs de ceinture de sécurité et une ou les deux étapes des sacs gonflables à deux étapes en fonction de la gravité de la collision ainsi que de la classification et de la situation des occupants.

## Sièges et systèmes de retenue

Le fait que les prétendeurs ou les sacs gonflables ne se soient pas activés aux deux sièges avant lors d'une collision n'indique pas nécessairement que le système est défectueux. Cela signifie plutôt que le Personal Safety System™ a déterminé que les conditions de l'accident (gravité de la collision, utilisation des ceintures de sécurité, etc.) n'exigeaient pas la mise en fonction de ces dispositifs de sécurité. Les sacs gonflables et les prétendeurs avant sont conçus pour entrer en fonction en cas de collisions frontales ou quasi frontales, mais pas en cas de capotage ou de collision latérale ou arrière, à moins que la collision ne cause une décélération suffisante de la course longitudinale du véhicule.

### **sacs gonflables à deux étapes pour le conducteur et le passager avant;**

Les sacs gonflables à deux étapes permettent d'adapter le niveau d'énergie de déploiement des sacs gonflables. Un niveau d'énergie plus faible est utilisé pour les impacts plus communs d'intensité modérée. Un niveau d'énergie plus élevé est utilisé pour les impacts les plus violents. Consultez la section *Systèmes de retenue supplémentaires* du présent chapitre.

### **Capteur de gravité d'impact avant**

Le capteur de gravité d'impact avant améliore l'évaluation de la gravité d'une collision. Placé complètement à l'avant du véhicule, il fournit dès le début de l'impact des renseignements essentiels relatifs à la gravité de la collision. Il permet au Personal Safety System™ de distinguer différents degrés de collision et de modifier la stratégie de déploiement des sacs gonflables à deux étapes et des prétendeurs de ceinture de sécurité.

### **Capteur de position du siège conducteur**

Le capteur de position du siège du conducteur permet au système de sécurité personnalisé (Personal Safety System™) de régler le niveau de déploiement du sac gonflable à deux étapes du conducteur en fonction de la position du siège. Le système protège les conducteurs de petite taille assis près du sac gonflable en réduisant le niveau de déploiement du sac gonflable.

### **Capteur de poids du passager avant**

La puissance de déploiement des sacs gonflables doit être considérable pour protéger les occupants mais cette puissance peut se révéler mortelle pour les occupants qui se trouvent très près lors du déploiement. Certains passagers, comme des bébés dans des sièges d'enfant orientés vers l'arrière, sont exposés à ce risque, car ils se trouvent initialement très près du sac gonflable. Pour d'autres occupants,

## Sièges et systèmes de retenue

cette situation survient lorsque l'occupant n'est pas correctement retenu par la ceinture de sécurité ou par un siège d'enfant et qu'il se déplace vers l'avant pendant le freinage qui précède une collision. S'assurer que tous les occupants sont correctement retenus demeure la meilleure façon de réduire les risques de blessures. Les statistiques révèlent qu'en cas d'accident, un enfant bien retenu est plus en sécurité sur la banquette arrière du véhicule que sur le siège avant.



Les sacs gonflables peuvent causer des blessures graves, voire mortelles, à un enfant assis dans un siège d'enfant. **NE PLACEZ JAMAIS** un siège pour bébé orienté vers l'arrière devant un sac gonflable activé. Si vous devez installer un siège d'enfant orienté vers l'AVANT sur le siège passager avant, reculez le siège le plus loin possible.



Les enfants de 12 ans et moins doivent toujours prendre place sur la banquette arrière et être convenablement attachés dans un système de retenue pour enfants.

Le capteur de poids du passager avant peut automatiquement neutraliser le sac gonflable avant du passager lorsqu'un siège d'enfant orienté vers l'arrière, un siège d'enfant orienté vers l'avant ou un rehausseur est détecté. Même avec cette technologie, les parents devraient **TOUJOURS** attacher les enfants adéquatement sur le siège arrière. Le capteur neutralise aussi le déploiement du sac gonflable si le siège du passager avant n'est pas occupé pour éviter d'avoir à remplacer le sac gonflable inutilement après une collision.

Si le siège du passager avant est occupé et si le sac gonflable du passager avant est neutralisé, le témoin PASS AIRBAG OFF (neutralisation du sac gonflable du passager) s'allume et demeure allumé pour indiquer que le sac gonflable avant du passager avant est neutralisé. Consultez la section *Capteur de poids du passager avant* de la section *Dispositifs de protection supplémentaires* du présent chapitre.

### **Capteurs de boucle des ceintures de sécurité avant**

Les capteurs de boucle des ceintures de sécurité avant déterminent si le conducteur et le passager avant ont bouclé leur ceinture de sécurité. Le Personal Safety System™ peut ainsi adapter le déploiement du sac gonflable et du prétendeur de ceinture de sécurité en fonction du bouclage de la ceinture de sécurité. Consultez la section *Capteurs de boucle de ceinture de sécurité* ci-après dans le présent chapitre.

## Sièges et systèmes de retenue

### ***Prétendeurs de ceinture de sécurité latérales avant***

Les prétendeurs de ceinture de sécurité des places latérales avant sont conçus pour serrer fermement les ceintures de sécurité contre le corps de l'occupant en cas de collision frontale. Cela contribue à augmenter l'efficacité des ceintures de sécurité. En cas de collisions frontales, les prétendeurs peuvent s'activer seuls ou de concert avec les sacs gonflables avant si la collision est suffisamment grave.

### ***Enrouleurs à absorption d'énergie des ceintures de sécurité latérales avant***

Les enrouleurs à absorption d'énergie des ceintures de sécurité latérales avant permettent à la sangle de sortir progressivement et de manière contrôlée de l'enrouleur selon le déplacement de l'occupant vers l'avant. Ceci aide à réduire les risques de blessures à la poitrine de l'occupant en limitant la force qui y est appliquée. Consultez la section *Enrouleurs à absorption d'énergie* du présent chapitre.

### ***Évaluation du fonctionnement du Personal Safety System™***

Un témoin du tableau de bord ou un carillon avertisseur servent à indiquer l'état du Personal Safety System™. Consultez la section *Témoins et carillons* du chapitre *Tableau de bord*. Le Personal Safety System™ n'exige aucun entretien périodique.

Le module de commande des systèmes de retenue surveille ses propres circuits internes ainsi que les circuits des sacs gonflables, des détecteurs d'impact, des prétendeurs de ceinture de sécurité, des capteurs de boucle des ceintures de sécurité avant et du capteur de position du siège du conducteur. De plus, le module de commande des systèmes de retenue contrôle aussi le témoin d'avertissement des systèmes de retenue et de protection du tableau de bord. Une anomalie du système est indiquée par une ou plusieurs des situations suivantes :

- Le témoin des sacs gonflables clignote ou reste allumé.
- Le témoin des sacs gonflables ne s'allume pas aussitôt que le contact est établi.
- Une série de cinq bips retentit. Cet avertissement sonore est répété périodiquement jusqu'à ce que l'anomalie soit corrigée et le témoin réparé.

Si un de ces avertissements survient, même périodiquement, faites immédiatement vérifier le Personal Safety System™ par un concessionnaire autorisé. Si la réparation n'est pas effectuée, le dispositif peut ne pas fonctionner normalement en cas de collision.

## Sièges et systèmes de retenue

### Précautions concernant les systèmes de retenue



Conduisez toujours avec le dossier en position verticale et la ceinture sous-abdominale bien serrée et placée bas sur les hanches.



Pour diminuer les risques de blessures, assurez-vous que les enfants sont assis sur un des sièges arrière et qu'ils peuvent être correctement retenus.



Ne laissez jamais un passager tenir un enfant sur ses genoux pendant la conduite. Un passager ne peut pas protéger un enfant des blessures en cas de collision.



Tous les occupants du véhicule, y compris le conducteur, doivent toujours boucler correctement leur ceinture de sécurité, même si la place qu'ils occupent est munie d'un système de retenue supplémentaire (SRS).



Il est très dangereux de se trouver dans l'aire de chargement, intérieure ou extérieure, lorsque le véhicule roule. En cas de collision, ces occupants seront fort probablement gravement blessés ou tués. Ne laissez personne s'installer dans le véhicule à un endroit qui n'est pas muni d'un siège et d'une ceinture de sécurité. Assurez-vous que tous les passagers bouclent leur ceinture correctement.





En cas de capotage du véhicule, les risques de blessures mortelles sont plus grands pour une personne qui ne porte pas sa ceinture de sécurité que pour une personne qui la porte.



Chaque siège du véhicule possède une ceinture de sécurité spécifique qui consiste en une boucle et une languette conçues pour être utilisées ensemble. 1) Ne placez le boudrier que sur l'épaule du côté de la porte. Ne portez jamais la ceinture de sécurité sous le bras. 2) Ne faites jamais passer le boudrier autour du cou ou sur l'épaule du côté intérieur du véhicule. 3) N'utilisez jamais la même ceinture pour plus d'une personne.

## Sièges et systèmes de retenue

 Les enfants de 12 ans et moins doivent toujours prendre place sur la banquette arrière et être convenablement attachés dans un système de retenue pour enfants.

 Les ceintures de sécurité et les sièges peuvent devenir très chauds dans un véhicule fermé exposé au soleil et ils peuvent causer des brûlures aux jeunes enfants. Vérifiez la température des sièges et des boucles avant d'asseoir un enfant dans le véhicule.

### Ceintures trois points

1. Pour boucler la ceinture, insérez la languette dans la boucle correspondante (la plus proche de la direction d'où provient la languette) jusqu'à ce qu'elle s'enclenche et que vous entendiez un déclic. Assurez-vous que la languette est bloquée dans la boucle.

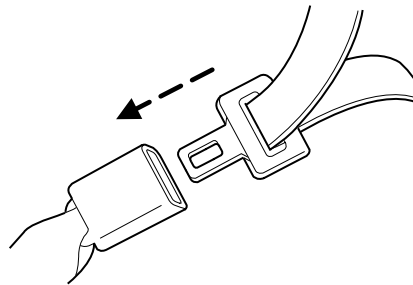

2. Pour déboucler la ceinture, appuyez sur le bouton de déblocage et retirez la languette de la boucle.

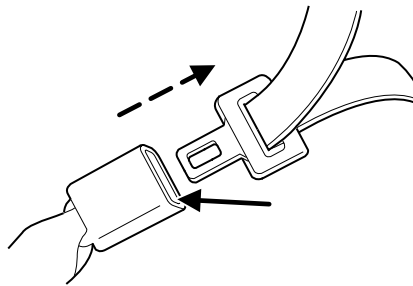



## Sièges et systèmes de retenue

### ***Ceinture de sécurité avant centrale (place centrale de la cabine simple seulement)***



Utilisez toujours la ceinture de sécurité trois points à la place centrale de la cabine simple.

Si vous transportez des objets volumineux derrière le siège ou des articles qui peuvent endommager ou souiller la ceinture, détachez la ceinture du siège :

1. Détachez la mini-boucle en insérant une clé ou la languette de la ceinture dans la fente.

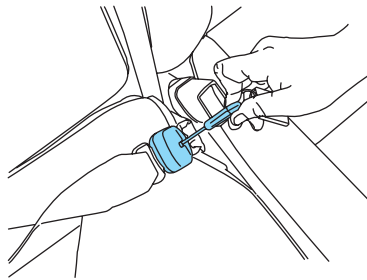

2. Insérez la ceinture dans la pince du panneau arrière. Protégez la ceinture rangée si vous transportez des objets qui pourraient endommager ou souiller la ceinture.

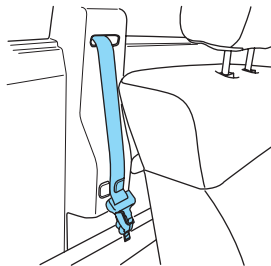

## Sièges et systèmes de retenue

Si la ceinture a été enlevée pour transporter des objets volumineux derrière le siège, remettez-la en place comme suit :

1. Retirez la ceinture de la pince de rangement sur le panneau arrière.

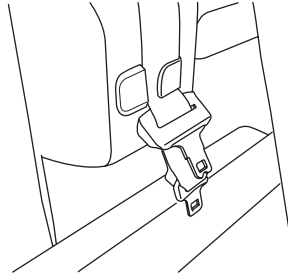

2. Bouclez la petite languette de l'extrémité de la ceinture dans la mini-boucle du côté conducteur. La ceinture est prête à être utilisée. Cette mini-boucle doit demeurer bouclée en tout temps à moins que le transport d'objets ne requiert le retrait de la ceinture.

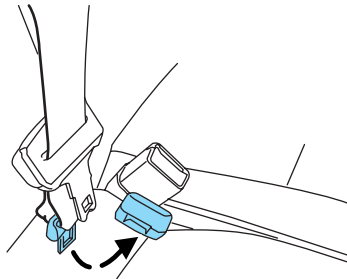

### ***Ceinture de sécurité avec languette autobloquante (place centrale de la cabine simple seulement)***

La languette autobloquante glisse le long de la sangle lorsque la ceinture est rangée ou pendant le port de la ceinture. Lorsque la ceinture trois points est bouclée, la languette autobloquante permet de raccourcir la partie sous-abdominale, mais pince la sangle pour empêcher la partie sous-abdominale de s'allonger. La languette autobloquante est conçue pour glisser pendant une collision. Portez toujours le baudrier correctement et ne laissez aucun jeu dans les parties sous-abdominales ou le baudrier.

Avant de pouvoir boucler une ceinture trois points à languette autobloquante, il peut être nécessaire de tirer sur la sangle sous-abdominale pour l'allonger.

## Sièges et systèmes de retenue

1. Pour allonger la sangle sous-abdominale, tirez un peu la sangle du baudrier hors de l'enrouleur.

2. Pendant que vous maintenez la sangle sous la languette, saisissez l'extrémité métallique de la languette de façon à ce qu'elle soit parallèle à la sangle et faites glisser la languette vers le haut.

3. Prévoyez une longueur suffisante de ceinture sous-abdominale pour que la languette puisse atteindre la boucle.

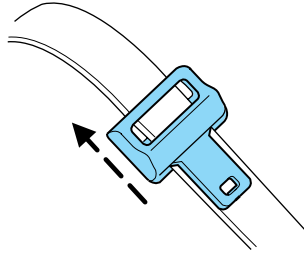

### **Verrouillage de la languette autobloquante (place centrale de la cabine simple seulement)**

1. Tirez la ceinture trois points de l'enrouleur jusqu'à ce que la sangle de celle-ci soit suffisamment sortie pour la faire passer au milieu de l'épaule et sur la poitrine.

2. Assurez-vous que la sangle n'est pas vrillée. Si elle l'est, remettez-la en position normale.

3. Engagez la languette dans la boucle appropriée jusqu'à ce qu'elle s'enclenche et qu'un déclic se fasse entendre.

4. Assurez-vous que la languette est bien enclenchée dans la boucle en tirant dessus.



La ceinture sous-abdominale doit être positionnée aussi bas que possible sur les hanches et non autour de la taille.



Les occupants à l'avant et à l'arrière, y compris les femmes enceintes, doivent porter la ceinture de sécurité pour assurer une protection optimale en cas d'accident.



Chaque siège du véhicule possède une ceinture de sécurité spécifique qui consiste en une boucle et une languette conçues pour être utilisées ensemble. 1) Ne placez le baudrier que sur l'épaule du côté de la porte. Ne portez jamais la ceinture de sécurité sous le bras. 2) Ne faites jamais passer le baudrier autour du cou ou sur l'épaule du côté intérieur du véhicule. 3) N'utilisez jamais la même ceinture pour plus d'une personne.

## Sièges et systèmes de retenue

Lorsque la ceinture trois points à languette autobloquante est bouclée, elle s'adapte à vos mouvements. Cependant, en cas de freinage ou de virage brusque, ou en cas de collision à une vitesse supérieure à 8 km/h (5 mi/h), la ceinture de sécurité se verrouille pour réduire la propulsion de l'occupant vers l'avant.

### Ceintures sous-abdominales

#### **Réglage de la ceinture sous-abdominale (place centrale des cabines doubles et SuperCrew)**



La ceinture sous-abdominale doit être positionnée aussi bas que possible sur les hanches et non autour de la taille.

La languette de la ceinture sous-abdominale centrale avant est conçue pour se fixer seulement dans la boucle correspondante. Si vous tentez de la fixer dans les boucles des sièges des positions extérieures, la languette ne sera pas solidement verrouillée. Si vous utilisez la boucle appropriée, un déclic devrait se faire entendre et vous devriez sentir que la boucle est bien verrouillée.

#### • **Ceinture sous-abdominale centrale avant**

La ceinture sous-abdominale ne se règle pas automatiquement.

Insérez la languette dans la boucle correspondante (la plus proche de la languette). Pour allonger la sangle, tournez la languette à angle droit par rapport à la sangle et tirez jusqu'à ce qu'elle atteigne la boucle. Pour serrer la ceinture, tirez sur l'extrémité libre jusqu'à ce que la sangle soit bien positionnée sur les hanches.

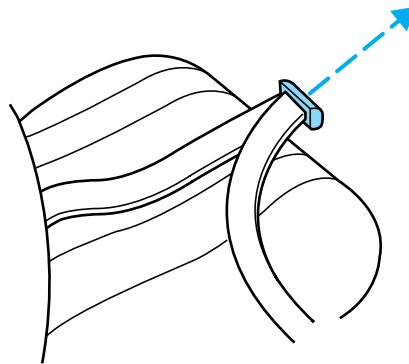

## Sièges et systèmes de retenue

Raccourcissez et bouclez la ceinture lorsqu'elle n'est pas utilisée.

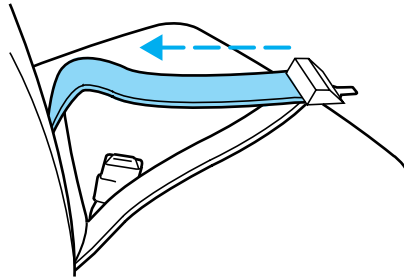

### Enrouleurs à absorption d'énergie

Les ceintures de sécurité des sièges du conducteur et du passager latéral avant de votre véhicule sont munies d'enrouleurs à absorption d'énergie.

Un enrouleur à absorption d'énergie sert à libérer la sangle de manière contrôlée. Ce dispositif est conçu pour aider à réduire davantage les risques de blessures causées par les forces d'impact.

Les ceintures de sécurité munies d'enrouleurs à absorption d'énergie doivent être remplacées si elles ont servi lors d'une collision frontale ayant activé le déploiement des sacs gonflables avant. Consultez la section *Entretien des ceintures de sécurité* du présent chapitre.

Les places avant et arrière de votre véhicule sont dotées de ceintures trois points. Les ceintures de sécurité du passager avant et latérales arrière sont munies d'un enrouleur à double fonction dont le fonctionnement est expliqué ci-dessous :

### Mode de blocage par inertie

Ce mode est le mode normal de fonctionnement de l'enrouleur, qui permet le libre mouvement du baudrier, mais qui se bloque en réaction aux mouvements du véhicule. Par exemple, en cas de freinage brutal, de virage brusque ou de collision à environ 8 km/h (5 mi/h) ou plus, les ceintures trois points se bloquent pour retenir les occupants.

Vous pouvez aussi manuellement bloquer les ceintures de sécurité extérieures avant en tirant rapidement sur le baudrier. Les ceintures de sécurité arrière (selon l'équipement) peuvent aussi être bloquées en tirant rapidement sur la ceinture.

### Mode de blocage automatique

Dans ce mode, le baudrier est automatiquement préverrouillé. La ceinture se rétracte tout de même afin d'éliminer tout jeu au niveau du baudrier.

## Sièges et systèmes de retenue

La ceinture de sécurité du conducteur et celle de la place centrale de la cabine simple n'offrent aucun mode de blocage automatique.

### Utilisation du mode de blocage automatique

- **Toujours lorsqu'un** siège d'enfant est installé à la place du passager extérieur avant dans une cabine simple, une cabine double, une cabine SuperCrew ou à toute place arrière d'une cabine double ou d'une cabine SuperCrew. La ceinture de sécurité centrale avant de la cabine simple est dotée d'un mécanisme de blocage. Consultez la section *Ceinture de sécurité avec languette autobloquante (place centrale de la cabine simple seulement)* dans le présent chapitre. Les enfants de 12 ans et moins doivent prendre place, dans la mesure du possible, sur la banquette arrière du véhicule et être convenablement retenus. Consultez la section *Dispositifs de retenue pour enfants* ou *Sièges d'enfant* ci-après dans ce chapitre.

### Mode d'emploi du mode de blocage automatique

1. Bouclez la ceinture trois points.

- Siège du passager avant droit

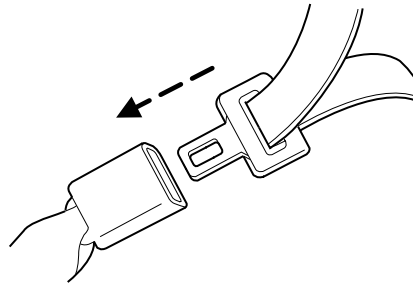

- Sièges arrière (selon l'équipement)

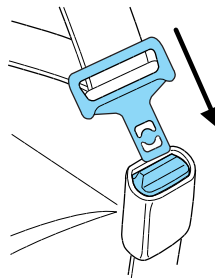

## Sièges et systèmes de retenue

2. Saisissez le baudrier et tirez-le vers le bas, jusqu'à ce que la sangle soit complètement sortie de l'enrouleur.



3. Laissez la sangle se rétracter. Pendant cette opération, des déclics se font entendre. Ces déclics indiquent que l'enrouleur est en mode de blocage automatique.

### **Pour sortir du mode de blocage automatique**

Déboûchez la ceinture trois points et laissez-la se rétracter complètement pour sortir du mode de blocage automatique et revenir au mode normal de blocage par inertie (mode d'urgence).

 Après une collision, les ceintures de sécurité de toutes les places latérales (sauf la place du conducteur qui ne possède pas ce dispositif) doivent faire l'objet d'une vérification par un concessionnaire autorisé afin de s'assurer que le mode de blocage automatique prévu pour les sièges d'enfant fonctionne toujours correctement. En outre, il faut vérifier le fonctionnement de toutes les ceintures de sécurité.

 L'ENSEMBLE CEINTURE DE SÉCURITÉ ET ENROULEUR DOIT ÊTRE REMPLACÉ si l'enrouleur à blocage automatique ou tout autre élément de la ceinture de sécurité se révèle défectueux lors de la vérification par un concessionnaire autorisé. Si vous négligez de remplacer l'ensemble de la ceinture de sécurité et de l'enrouleur, les risques de blessures graves pourraient être plus élevés en cas de collision.

### **un prétendeur de ceinture de sécurité;**

Les places du conducteur et du passager de droite avant sont munies de prétendeurs de boucle de ceinture de sécurité.

 Ne placez PAS d'objets entre les sièges, car ils pourraient nuire au fonctionnement du prétendeur.

## Sièges et systèmes de retenue

Les sièges du conducteur et du passager avant sont munis de prétendeurs de ceinture de sécurité, qui sont conçus pour entrer en fonction uniquement pendant certaines collisions frontales ou quasi frontales ayant provoqué une décélération longitudinale suffisante du véhicule. Un prétendeur de boucle de ceinture de sécurité est un dispositif qui retient les sangles de la ceinture trois points selon certains types de collisions, de sorte qu'elles se resserrent sur le corps de l'occupant.

Les ceintures de sécurité du conducteur et du passager avant droit (y compris les enrouleurs, les boucles et les socles de réglage de hauteur) doivent être remplacées en cas de collision ayant entraîné le déclenchement des prétendeurs de ceinture de sécurité. Consultez la section *Entretien des ceintures de sécurité* du présent chapitre.



Le fait de ne pas remplacer les ensembles de ceinture de sécurité dans les cas ci-dessus pourrait entraîner des blessures graves en cas de collision.

### Capteurs de boucle de ceinture de sécurité

Les boucles de ceinture de sécurité du conducteur et du passager extérieur avant sont dotées de capteurs qui détectent le bouclage des ceintures de sécurité. Les capteurs transmettent au système de sécurité personnalisé des données qui permettent d'adapter le déploiement du sac gonflable ou l'activation du prétendeur de ceinture de sécurité en fonction de l'utilisation de la ceinture de sécurité.



Le prétendeur de ceinture de sécurité offre un avantage optimal aux occupants qui bouclent leur ceinture. Le système surveille et personnalise le déploiement du sac gonflable en fonction de l'utilisation de la ceinture de sécurité. Le fait de ne pas porter correctement votre ceinture de sécurité augmente les risques de blessures.



## Sièges et systèmes de retenue

### Réglage de la hauteur du baudrier des ceintures de sécurité avant (selon l'équipement)

Les ceintures de sécurité du conducteur et du passager avant de droite comportent un régleur de hauteur. Réglez la hauteur du baudrier de telle sorte qu'il repose au milieu de l'épaule.

Pour abaisser le point d'attache du baudrier, appuyez sur le bouton du régleur et faites glisser ce dernier vers le bas. Pour relever le baudrier, appuyez sur le bouton et faites glisser le régleur vers le haut. Après le réglage, tirez le régleur vers le bas pour vous assurer qu'il est fermement verrouillé.

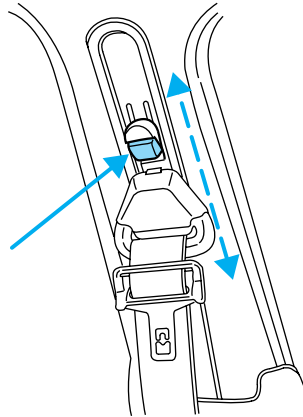

Placez le régleur de hauteur de sorte que le baudrier se trouve au milieu de l'épaule. Si le baudrier est mal réglé, son efficacité peut être réduite et les risques de blessures accrus en cas de collision.

### Témoin et carillon de ceinture de sécurité

Le témoin de ceinture de sécurité s'allume au tableau de bord et le carillon retentit pour rappeler aux occupants de boucler leur ceinture.

#### Conditions de fonctionnement

Si...	Alors...
La ceinture du conducteur n'était pas bouclée au moment où le contact a été établi...	Le témoin s'allume pendant une à deux minutes et le carillon retentit pendant quatre à huit secondes.
La ceinture de sécurité du conducteur est bouclée pendant que le témoin est allumé et que le carillon avertisseur retentit...	Le témoin s'éteint et le carillon avertisseur cesse de retentir.
La ceinture du conducteur est bouclée avant d'établir le contact...	Le témoin reste éteint et le carillon ne retentit pas.

## Sièges et systèmes de retenue

### **Belt-Minder™**

Le dispositif de rappel de bouclage de ceinture de sécurité Belt-Minder™ s'ajoute au système d'avertissement des ceintures de sécurité. Ce dispositif rappelle au conducteur et au passager avant que leur ceinture est débouclée en faisant retentir le carillon par intermittence et en allumant le témoin des ceintures de sécurité au tableau de bord.

Le dispositif Belt-Minder™ utilise les données du capteur de poids du passager avant pour déterminer si le siège du passager avant est occupé et, le cas échéant, la nécessité d'émettre un avertissement. Pour prévenir l'activation du dispositif Belt-Minder™ lorsque des objets se trouvent sur le siège du passager avant, les avertissements ne sont émis que pour les occupants d'un certain poids déterminé par le capteur de poids du passager avant.

La fonction de rappel Belt-Minder™ contrôle le bouclage des ceintures de sécurité du conducteur et du passager et émet un avertissement au besoin. Les avertissements sont les mêmes pour le conducteur et le passager avant. Si les avertissements du dispositif Belt-Minder™ ont cessé (après environ cinq minutes) pour un occupant (conducteur ou passager avant), l'autre occupant peut tout de même déclencher la fonction de rappel Belt-Minder™.

Lorsque le dispositif de rappel Belt-Minder™ est activé, le témoin des ceintures de sécurité s'allume et le carillon retentit pendant six secondes aux 30 secondes, durant environ cinq minutes ou jusqu'à ce que les ceintures soient bouclées.

Le dispositif de rappel Belt-Minder™ utilise deux différents carillons. Pendant la première minute, le carillon retentit une fois par seconde. Les autres carillons retentissent deux fois à la seconde lorsque le système est activé.

## Sièges et systèmes de retenue

Si...	Alors...
Les ceintures de sécurité du conducteur et du passager avant sont bouclées...	Le dispositif de rappel Belt-Minder™ ne s'active pas.
La ceinture de sécurité du conducteur ou du passager avant n'est pas bouclée, le véhicule a atteint une vitesse d'au moins 10 km/h (6 mi/h) et une à deux minutes se sont écoulées depuis que le contact a été établi...	Le dispositif Belt-Minder™ se déclenche – le témoin des ceintures de sécurité s'allume et le carillon retentit pendant six secondes aux 30 secondes, pendant environ cinq minutes ou jusqu'à ce que les ceintures soient bouclées.
La ceinture de sécurité du conducteur ou du passager avant est débouclée pendant environ une minute, le véhicule roule à plus de 10 km/h (6 mi/h) et une à deux minutes se sont écoulées depuis que le contact a été établi...	Le dispositif Belt-Minder™ se déclenche – le témoin des ceintures de sécurité s'allume et le carillon retentit pendant six secondes aux 30 secondes, pendant environ cinq minutes ou jusqu'à ce que les ceintures soient bouclées.
Le dispositif de rappel Belt-Minder™ est activé et le véhicule roule à moins de 5 km/h (3 mi/h)...	Le dispositif de rappel Belt-Minder™ est interrompu - le témoin de ceinture de sécurité demeure allumé mais le carillon ne retentit pas. Cette période ne compte pas dans la période d'expiration de cinq minutes.

## Sièges et systèmes de retenue

Les raisons suivantes sont les plus fréquentes pour ne pas porter la ceinture de sécurité (statistiques américaines)

Raisons...	Songez que...
« Les accidents sont rares. »	<b>Environ 36 700 accidents se produisent chaque jour.</b> Le risque d'être impliqué dans un événement « rare » augmente proportionnellement à la distance parcourue, même pour les bons conducteurs. <i>Un conducteur sur quatre sera grièvement blessé lors d'un accident au cours de sa vie.</i>
« Je ne vais pas loin. »	<b>Trois accidents mortels sur quatre</b> ont lieu dans un rayon de <b>40</b> kilomètres du domicile.
« Les ceintures sont inconfortables. »	Les ceintures de sécurité Ford sont conçues pour être confortables. Si elles ne le sont pas, essayez de changer la position du point d'ancrage supérieur de la ceinture de sécurité et de redresser le dossier du siège au maximum. Ces changements de position peuvent améliorer le confort.
« Je n'avais pas le temps. »	<b>Justement l'une des principales causes d'accident.</b> Le dispositif de rappel de bouclage des ceintures de sécurité Belt-Minder™ nous avertit que nous n'avons pas pris le temps de boucler notre ceinture.
« Les ceintures de sécurité ne sont pas efficaces. »	Les <b>ceintures de sécurité</b> , lorsqu'elles sont convenablement utilisées, <b>réduisent les risques de mort</b> des passagers avant de <b>45 % pour les voitures</b> , et de <b>60 % pour les camionnettes</b> .
« Il y a peu de circulation. »	<b>Un accident mortel sur deux est le résultat d'une perte de la maîtrise du véhicule</b> , souvent lorsque la voie est complètement libre.
« La ceinture froisse mes vêtements. »	Cela est probable, mais un accident peut causer des dommages plus graves que des vêtements froissés, surtout si vous ne portez pas votre ceinture de sécurité.

## Sièges et systèmes de retenue

Raisons...	Songez que...
« Mes passagers ne portent pas leur ceinture. »	Donnez l'exemple : les adolescents risquent quatre fois plus de perdre la vie lorsque DEUX occupants ou PLUS prennent place dans le véhicule. Les enfants et les jeunes frères et sœurs imitent les comportements qu'ils voient.
« J'ai un sac gonflable. »	Les sacs gonflables sont plus efficaces lorsqu'ils sont utilisés en conjonction avec une ceinture de sécurité. Les sacs gonflables avant ne sont pas conçus pour se déployer lors d'un impact arrière ou latéral, ni en cas de capotage du véhicule.
« Je préfère être éjecté du véhicule. »	Ce n'est pas une bonne idée. <b>Les personnes</b> qui sont <b>éjectées du véhicule risquent 40 fois plus de MOURIR</b> . Les ceintures de sécurité aident à éviter d'être éjecté du véhicule. ON NE « CHOISIT PAS SON ACCIDENT ».



Ne vous asseyez pas sur une ceinture de sécurité bouclée et n'insérez pas une plaque de fixation dans la boucle pour empêcher le carillon du dispositif Belt-Minder™ de retentir. Vous pourriez ainsi entraver le fonctionnement des sacs gonflables du véhicule.

### Désactivation temporaire

Si le conducteur ou le passager avant boucle puis déboucle rapidement sa ceinture, le dispositif de rappel Belt-Minder™ de cette place est désactivé jusqu'à la coupure du contact. Le dispositif de rappel Belt-Minder™ est réactivé avant la coupure du contact si l'occupant boucle sa ceinture et la garde bouclée pendant environ 30 secondes. Aucune confirmation n'est fournie pour cette désactivation temporaire.

### Activation et désactivation du dispositif Belt-Minder™

**Les fonctions de rappel Belt-Minder™ du conducteur et du passager sont désactivées ou activées indépendamment. Au moment de la désactivation ou de l'activation de la fonction d'un siège, ne bouclez pas la ceinture de l'autre siège, car cela mettra fin au processus.**

*Lisez attentivement les étapes 1 à 4 avant d'activer ou de désactiver le dispositif de rappel Belt-Minder™.*

## Sièges et systèmes de retenue

Vous pouvez désactiver ou activer les fonctions de rappel Belt-Minder™ du conducteur et du passager avant en procédant comme suit :

Avant de commencer, assurez-vous que :

- le frein de stationnement est serré;
- le levier sélecteur est en position P (stationnement) (boîte de vitesses automatique);
- le contact est coupé;
- les ceintures du conducteur et du passager avant sont débouclées.



Bien qu'il soit possible de désactiver le dispositif Belt-Minder™, ce dispositif est conçu pour vous inciter à porter votre ceinture de sécurité et qu'il peut ainsi augmenter vos chances de survie en cas d'accident. Nous vous recommandons de laisser votre dispositif Belt-Minder™ activé pour vous et pour les autres personnes qui pourraient utiliser le véhicule. Pour réduire les risques de blessure, ne désactivez ou n'activez pas le dispositif de rappel de bouclage de ceinture de sécurité Belt-Minder™ lorsque vous conduisez votre véhicule.

1. Mettez le contact. **NE DÉMARREZ PAS LE MOTEUR.**
2. Attendez que le témoin de ceinture de sécurité s'éteigne (une minute environ).
  - L'étape 3 doit être effectuée dans un délai de 50 secondes suivant l'extinction du témoin de ceinture de sécurité.
3. Pour le siège dont la fonction est désactivée, bouclez et débouclez la ceinture de sécurité neuf fois en finissant avec la ceinture débouclée. (L'étape 3 doit être effectuée dans un délai de 50 secondes suivant l'extinction du témoin de ceinture de sécurité.)
  - Après l'étape 3, le témoin de ceinture de sécurité (témoin du sac gonflable) s'allume pendant trois secondes.
4. Attendez environ sept secondes après l'extinction du témoin de ceinture de sécurité, puis bouclez et débouclez la ceinture de sécurité.
  - Le dispositif Belt-Minder™ est désactivé pour cette place, s'il était activé. À titre de confirmation, le témoin des dispositifs de protection supplémentaires clignote quatre fois par seconde pendant trois secondes.
  - Le dispositif Belt-Minder™ est activé pour cette place, s'il était désactivé. À titre de confirmation, le témoin des dispositifs de

## Sièges et systèmes de retenue

protection supplémentaires clignote quatre fois par seconde pendant trois secondes, puis le témoin reste éteint pendant trois secondes et clignote de nouveau quatre fois par seconde pendant trois secondes.

### Rallonge de ceinture de sécurité

Si la ceinture de sécurité totalement déroulée est trop courte, vous pouvez ajouter une rallonge de 20 cm (8 po) (numéro de pièce 611C22). Vous pouvez obtenir une telle rallonge chez votre concessionnaire autorisé.

N'utilisez qu'une rallonge provenant du même fabricant que la ceinture que vous voulez allonger. L'identification du fabricant se trouve sur l'étiquette située à l'extrémité de la sangle. N'utilisez la rallonge que si la ceinture tirée au maximum est trop courte.



N'utilisez pas de rallonge pour changer la position du baudrier sur la poitrine.

### Entretien des ceintures de sécurité

Vérifiez périodiquement toutes les ceintures de sécurité pour vous assurer qu'elles fonctionnent normalement et qu'elles ne sont pas endommagées. Assurez-vous que les ceintures ne sont pas coupées, entaillées ou usées. Remplacez-les au besoin. Tous les systèmes de retenue, y compris les enrouleurs, les boucles, les ensembles de boucles et languettes des sièges avant, les supports de boucle (régleurs coulissants, selon l'équipement), les régleurs de hauteur des baudriers (selon l'équipement), les guides de ceinture sur les dossiers de siège (selon l'équipement), les points d'ancrage inférieurs et les boucles de verrouillage pour siège d'enfant, ainsi que la boulonnerie de fixation, doivent être vérifiés après une collision. Ford recommande de remplacer toutes les ceintures de sécurité qui étaient utilisées au moment de la collision. Cependant, si la collision était mineure et qu'un concessionnaire autorisé détermine que les ceintures sont en bon état et fonctionnent correctement, leur remplacement n'est pas nécessaire. Les ceintures qui n'étaient pas utilisées au moment de la collision doivent quand même être vérifiées et remplacées si elles sont endommagées ou ne fonctionnent pas correctement.



Si vous négligez de remplacer les ceintures de sécurité dans les cas mentionnés ci-dessus, des risques de blessures graves pourraient s'ensuivre en cas de collision.

## Sièges et systèmes de retenue

Consultez la section *Habitacle* du chapitre *Nettoyage* pour obtenir de plus amples détails au sujet de l'entretien des ceintures de sécurité souillées.

### SYSTÈMES DE RETENUE SUPPLÉMENTAIRE (SRS)

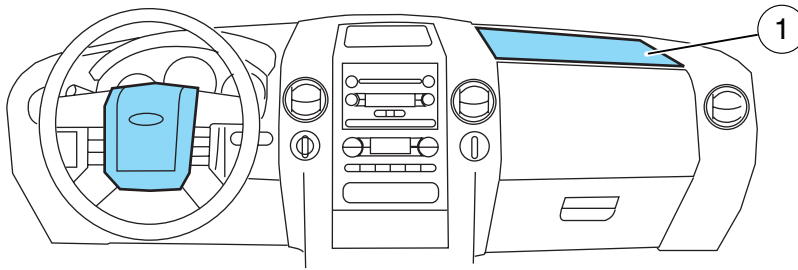

#### 1. Couvercle de sac gonflable

Les systèmes de retenue supplémentaires sont conçus pour être utilisés conjointement avec les ceintures de sécurité pour protéger le conducteur et le passager latéral avant et réduire la gravité de certaines blessures infligées à la partie supérieure du corps. Le terme « système de retenue supplémentaire » indique que les sacs gonflables sont conçus pour améliorer la protection fournie par les ceintures de sécurité. Les sacs gonflables, utilisés seuls, ne peuvent offrir une protection aussi adéquate que lorsqu'ils sont combinés aux ceintures de sécurité en cas de collision pour lesquelles les sacs doivent se déployer. De plus, les sacs gonflables n'offrent aucune protection en cas de collisions pour lesquelles ils ne doivent pas se déployer.

Les systèmes de retenue supplémentaires comportent les éléments suivants :

- Modules de sac gonflable à deux étapes du conducteur et du passager (y compris les générateurs de gaz et les sacs gonflables).
- Un ou plusieurs capteurs d'impact et de décélération.
- Témoin, module de commande des systèmes de retenue et module de diagnostic, qui sont les mêmes que ceux utilisés pour le système de sécurité personnalisé.
- Capteur de poids du passager avant
- Témoin de neutralisation du sac gonflable du passager.

Les systèmes de retenue supplémentaires font partie intégrante du système de sécurité personnalisé. Ils sont conçus pour se déployer





## Sièges et systèmes de retenue

lorsque le système de sécurité personnalisé détermine que la situation des passagers et la gravité de la collision sont appropriées pour activer ces dispositifs. Consultez la section *Système de sécurité personnalisé* de ce chapitre.

### Consignes importantes concernant les dispositifs de protection complémentaires

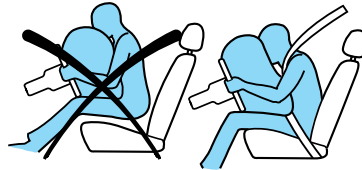
 Tous les occupants du véhicule, y compris le conducteur, doivent toujours boucler leur ceinture de sécurité, même si la place qu'ils occupent est dotée d'un sac gonflable.



 Les enfants de 12 ans et moins doivent prendre place sur le siège arrière, si votre véhicule en possède un. Ne placez JAMAIS les sièges d'enfant orientés vers l'arrière sur les sièges avant, car si le sac gonflable se déploie, le dossier du siège pour enfant se trouve trop près du sac et l'enfant peut être mortellement blessé.

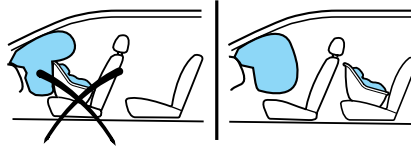

 La NHTSA (« National Highway Traffic Safety Administration ») recommande de maintenir une distance d'au moins 25 cm (10 po) entre la poitrine de l'occupant et le couvercle de sac gonflable du conducteur.

 Ne posez jamais les bras ou les pieds sur le module de sac gonflable, car vous pourriez subir de graves fractures ou d'autres blessures en cas de déploiement.

## Sièges et systèmes de retenue

Pour vous placer correctement par rapport au sac gonflable :

- reculez votre siège au maximum, sans toutefois compromettre votre confort pour la manœuvre des pédales;
- inclinez légèrement le siège d'un ou deux degrés vers l'arrière par rapport à la verticale.

 Ne placez aucun article sur le couvercle de sac gonflable (1) ni à proximité du couvercle. En cas de déploiement, les articles qui se trouvent à proximité du couvercle du sac gonflable peuvent être projetés sur la figure ou sur la poitrine des occupants et entraver le déploiement du sac et ainsi causer des blessures graves.

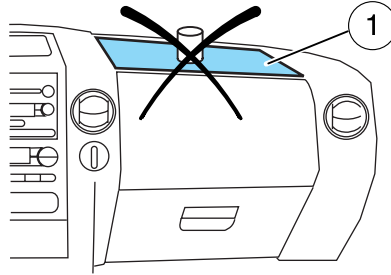

 Ne tentez pas de réparer ni de modifier les systèmes de retenue supplémentaire ou leurs fusibles. Consultez votre concessionnaire autorisé.

 Le sac gonflable du passager avant n'est pas conçu pour offrir une protection à l'occupant de la place centrale du siège avant.

 Les modifications ou ajouts effectués à l'avant du véhicule (y compris au châssis, au pare-chocs, au train avant et aux crochets de remorquage) peuvent entraver le fonctionnement du système de sacs gonflables et accroître le risque de blessures. Ne modifiez pas l'extrémité avant du véhicule.

 Tout équipement additionnel peut entraver le bon fonctionnement des capteurs d'impact des sacs gonflables et accroître les risques de blessures. Pour les directives de pose adéquate de l'équipement supplémentaire, consultez le *Livret de disposition des constructeurs de châssis de véhicules*.

## Sièges et systèmes de retenue

### Enfants et sacs gonflables

Pour obtenir de plus amples renseignements sur la sécurité, veuillez lire en entier les sections relatives aux systèmes de retenue dans le présent guide.

Les enfants doivent toujours être correctement retenus. Les statistiques révèlent qu'en cas d'accident, un enfant bien retenu est beaucoup plus en sécurité sur la banquette arrière du véhicule que sur le siège avant. Si vous ne suivez pas ces instructions, les risques de blessures en cas de collision seront accrus.

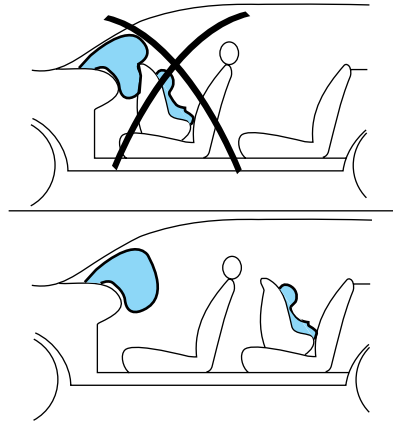

Les sacs gonflables peuvent causer des blessures graves, voire mortelles, à un enfant assis dans un siège d'enfant. **NE PLACEZ JAMAIS** un siège pour bébé orienté vers l'arrière devant un sac gonflable activé. Si vous devez installer un siège d'enfant orienté vers l'AVANT sur le siège passager avant, reculez le siège le plus loin possible.

Si deux adultes et un enfant occupent une **cabine simple**, attachez adéquatement l'enfant à la place centrale avant à moins que cela ne nuise à la conduite du véhicule. Cette configuration offre une protection trois points à tous les occupants et protège les adultes au moyen de sacs gonflables. Un enfant ou un bébé correctement attaché à la place centrale avant ne devrait pas subir de blessures graves à cause du déploiement des sacs gonflables.

## Sièges et systèmes de retenue

### Fonctionnement des systèmes de retenue supplémentaire

Les sacs gonflables sont conçus pour se déployer lorsque le véhicule subit un certain niveau de décélération longitudinale.

Si les sacs gonflables ne se déploient pas lors d'une collision, cela n'indique pas nécessairement que le dispositif est défectueux, mais simplement que l'impact n'était pas suffisant pour déclencher le déploiement. Les sacs gonflables sont prévus pour se déployer en cas d'impact frontal ou quasi frontal, et non en cas de renversement du véhicule ou d'impact latéral ou arrière.

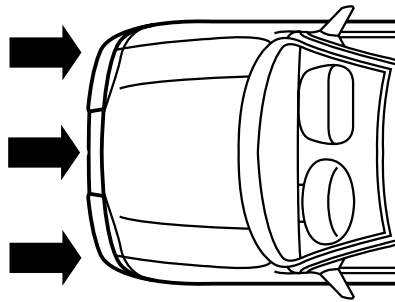

Une fois actionnés, les sacs gonflables se gonflent et se dégonflent rapidement. Après le déploiement, il est normal de remarquer des résidus poudreux ou une odeur de poudre brûlée. Il peut s'agir d'amidon de maïs, de talc (qui sert à lubrifier le sac) ou de composés de sodium (comme le bicarbonate de soude) qui résultent du processus de combustion donnant lieu au gonflage des sacs. Des traces d'hydroxyde de sodium peuvent irriter la peau et les yeux, mais aucun de ces résidus n'est toxique.



Bien que les sacs gonflables soient conçus pour diminuer les risques de blessures graves en cas d'accident, leur déploiement peut provoquer de légères brûlures, des égratignures, des enflures ou une perte d'acuité auditive temporaire. Comme les sacs gonflables doivent se déployer rapidement et avec une force considérable, ils présentent un risque de blessures mortelles ou graves, comme des fractures, des lésions faciales, oculaires ou internes, particulièrement pour les occupants qui ne sont pas bien retenus ou qui n'occupent pas une position normale au moment du déploiement des sacs. Il est ainsi primordial que les occupants soient correctement retenus aussi loin que possible des couvercles de sac gonflable, tout en s'assurant que le conducteur maîtrise bien le véhicule.

## Sièges et systèmes de retenue



Plusieurs composants d'un système de sac gonflable sont chauds après le déploiement. Ne les touchez pas après leur déploiement.



Après s'être déployé, **le sac gonflable ne peut pas fonctionner de nouveau et doit être remplacé dès que possible**. Si le sac gonflable n'est pas remplacé, la zone non réparée augmente les risques de blessures en cas de collision.

### Évaluation du fonctionnement du système

Un témoin du tableau de bord ou un carillon indique l'état des systèmes de retenue supplémentaires. Consultez la section *Témoin des sacs gonflables* du chapitre *Tableau de bord*. Les sacs gonflables n'exigent aucun entretien périodique.

Une anomalie des dispositifs de protection complémentaires est indiquée par un ou plusieurs des signes suivants :

- les témoins clignotent ou restent allumés;
- les témoins ne s'allument pas dès que le contact est établi;
- Une série de cinq bips retentit. Cet avertissement sonore est répété jusqu'à ce que l'anomalie soit corrigée et le témoin réparé.



Si l'une de ces anomalies se produit, même par intermittence, faites vérifier dès que possible les SRS par votre concessionnaire autorisé. Si la réparation n'est pas effectuée, le dispositif peut ne pas fonctionner normalement en cas de collision.

### Comment se défaire des sacs gonflables ou des véhicules qui en sont équipés (y compris les prétendeurs)

Consultez votre concessionnaire autorisé. Cette intervention DOIT ÊTRE effectuée uniquement par du personnel qualifié.

### Capteur de poids du passager avant

Le capteur de poids du passager avant a été conçu en fonction des exigences de la norme 208 de la Federal Motor Vehicle Safety Standard (FMVSS) afin de neutraliser le sac gonflable avant du passager avant dans certaines conditions.

Le capteur de poids du passager avant fait appel à des capteurs intégrés au siège et à la ceinture de sécurité du passager avant. Ces capteurs

## Sièges et systèmes de retenue

permettent de détecter la présence d'un occupant correctement assis sur le siège et de déterminer si le sac gonflable avant du passager avant doit être activé ou non.

Le capteur de poids du passager avant neutralise le déploiement du sac gonflable du passager avant si :

- le siège du passager avant est vide ou lorsque des objets de petite ou moyenne taille y sont déposés;
- le capteur détecte la présence d'un siège pour bébé orienté vers l'arrière et installé selon les directives du fabricant;
- le capteur détecte la présence d'un siège d'enfant orienté vers l'avant et installé selon les directives du fabricant;
- le capteur détecte la présence d'un enfant assis sur un rehausseur;
- le poids du passager avant n'a pas été détecté pendant une période déterminée.
- un enfant ou une personne de petite taille occupe le siège du passager avant.

Le capteur de poids du passager avant utilise un témoin PASS

PASSENGER AIRBAG OFF

AIRBAG OFF (neutralisation du sac gonflable du passager) qui s'allume et demeure allumé pour indiquer que le sac gonflable avant du passager avant est neutralisé. Le témoin se trouve dans la console centrale du tableau de bord, tout juste au-dessus de la radio.

**NOTA :** Le témoin s'allume brièvement lorsque le contact est établi pour indiquer qu'il fonctionne bien.

Si le siège du passager avant est inoccupé ou si le sac gonflable avant du passager avant est activé, le témoin demeure éteint.

Le capteur de poids du passager avant est conçu pour neutraliser le sac gonflable avant du passager avant lorsque la présence d'un siège pour bébé orienté vers l'arrière, d'un siège d'enfant orienté vers l'avant ou d'un rehausseur est détectée.

- Lorsque le capteur de poids du passager avant neutralise le sac gonflable avant du passager avant, le témoin s'allume et demeure allumé pour vous rappeler que le sac gonflable avant du passager avant est neutralisé.
- Si un système de retenue pour enfant est installé et si le témoin ne s'allume pas, coupez le contact, retirez le système de retenue pour enfant du véhicule et remettez-le en place conformément aux directives du fabricant.

## Sièges et systèmes de retenue

Le capteur de poids du passager avant est conçu pour activer le sac gonflable avant du passager avant lorsqu'il détecte la présence d'une personne de taille adulte correctement assise.

- Lorsque le capteur de poids du passager avant active le sac gonflable avant du passager avant, le témoin demeure éteint.

Lorsqu'une personne de taille adulte occupe le siège du passager avant et que le témoin PASS AIRBAG OFF (neutralisation du sac gonflable du passager) est allumé, la personne est peut-être mal assise sur le siège. Dans un tel cas :

- Coupez le contact et demandez à la personne de placer le dossier entièrement à la verticale.
- Demandez à la personne de s'asseoir à la verticale, au centre du coussin, en dépliant confortablement ses jambes.
- Faites redémarrer le moteur et assurez-vous que la personne maintient cette position pendant deux minutes. Le capteur de poids pourra ainsi détecter l'occupant et activer le sac gonflable avant du passager.
- Si le témoin demeure allumé malgré cette procédure, faites asseoir cette personne sur un des sièges arrière.

Occupant	Témoin PASS AIRBAG OFF (neutralisation du sac gonflable du passager)	Sac gonflable du passager
Siège vide	Éteint	Désactivé
Enfant dans un siège d'enfant ou un rehausseur	Allumé	Désactivé
Enfant avec ceinture de sécurité bouclée ou non	Allumé	Désactivé
Adulte	Éteint	Activé



Malgré la protection offerte par les dispositifs de retenue intelligents, les enfants de 12 ans et moins doivent être assis à l'arrière et retenus comme il se doit.

Lorsque les occupants ont réglé leur siège et bouclé leur ceinture de sécurité, il est important qu'ils demeurent correctement assis.

Correctement assis, un occupant est bien à la verticale, repose contre le dossier et est centré sur le coussin, ses pieds reposant confortablement

## Sièges et systèmes de retenue

sur le plancher. Une mauvaise position assise augmente les risques de blessure en cas de collision. Par exemple, si l'occupant se tient mollement, s'allonge, se tourne sur le côté, s'assoit sur l'extrémité du siège, se penche sur le côté ou en avant, ou s'il repose ses pieds ailleurs que sur le plancher, le risque de blessures augmente considérablement en cas de collision.



Une mauvaise position assise ou un dossier trop incliné peuvent réduire le poids reposant sur le coussin du siège et fausser la précision du capteur de poids du passager avant et provoquer des blessures graves, voire mortelles en cas de collision. Il faut toujours garder le dos en contact avec le dossier de siège et les pieds sur le plancher.

Le dispositif d'évaluation du poids du passager avant est en mesure de détecter la présence d'objets de petite ou de moyenne taille déposés sur le coussin de siège. La plupart des types d'objets déposés sur le siège du passager avant entraîneront la désactivation du sac gonflable du passager avant. Même si le sac gonflable du passager est désactivé, le témoin PASS AIRBAG OFF (neutralisation du sac gonflable du passager) peut s'allumer ou non en fonction des conditions décrites dans le tableau ci-après.

Objets	Témoin PASS AIRBAG OFF (neutralisation du sac gonflable du passager)	Sac gonflable du passager
Petit (p. ex., reliure à trois anneaux, petit sac à main, bouteille d'eau)	Éteint	Désactivé
Moyen (p. ex., porte-documents lourd, sac de voyage plein)	Allumé	Désactivé
Siège inoccupé, objet de petite ou moyenne taille avec ceinture de sécurité bouclée	Allumé	Désactivé



## Sièges et systèmes de retenue

En cas d'anomalie du capteur de poids du passager avant, le témoin des sacs gonflables s'allume au tableau de bord et demeure allumé.



NE tentez PAS de réparer vous-même le capteur. Confiez immédiatement ce genre de réparation à un concessionnaire autorisé.



Le sac gonflable du passager avant n'est pas conçu pour offrir une protection à l'occupant se trouvant assis au centre à l'avant.



Un occupant assis à l'avant légèrement en dehors de la place centrale risque de fausser l'analyse du capteur de poids du passager avant.

Communiquez avec le Centre de relations avec la clientèle Ford, au numéro indiqué à la section *Assistance à la clientèle* du présent *Guide du propriétaire*, si vous devez faire modifier le système de sacs gonflables avant pour pouvoir accueillir une personne handicapée à bord de votre véhicule.



Toute altération ou modification apportée au siège du passager avant peut nuire au rendement du capteur de poids du passager avant.

### DISPOSITIFS DE RETENUE POUR ENFANTS

Consultez les sections qui suivent pour savoir comment utiliser adéquatement les dispositifs de retenue pour enfants. Consultez également la section *Systèmes de retenue supplémentaire (SRS)* du présent chapitre pour connaître les directives spéciales d'utilisation des sacs gonflables.

#### Précautions importantes relatives aux dispositifs de retenue pour enfant

Au Canada et aux États-Unis, les lois rendent obligatoire l'emploi de dispositifs de retenue pour enfant. Si vous transportez dans votre véhicule des enfants âgés de 4 ans ou moins pesant jusqu'à 18 kg (40 lb), vous devez les asseoir dans des sièges conçus spécialement pour eux. Les lois de plusieurs juridictions exigent l'utilisation de rehausseurs approuvés pour les enfants de moins de huit ans. Consultez les lois en vigueur dans votre région concernant la sécurité des enfants à bord de

## Sièges et systèmes de retenue

votre véhicule. Dans la mesure du possible, faites asseoir les enfants de moins de 12 ans sur la banquette arrière de votre véhicule. Les statistiques révèlent qu'en cas d'accident, un enfant bien retenu est plus en sécurité sur la banquette arrière du véhicule que sur le siège avant.



Ne laissez jamais un passager tenir un enfant sur ses genoux pendant la conduite. Un passager ne peut pas protéger un enfant des blessures en cas de collision.

Respectez soigneusement les directives et avertissements du fabricant accompagnant le siège d'enfant ou le porte-bébé dont vous équipez votre véhicule.

### Enfants et ceintures de sécurité

Si la taille de l'enfant le permet, il est recommandé de l'attacher dans un siège d'enfant. Si l'enfant est trop grand pour un siège d'enfant (selon les prescriptions du fabricant du siège), il doit toujours être attaché avec l'une des ceintures de sécurité du véhicule.

Respectez toutes les mesures de sécurité importantes au sujet des dispositifs de retenue et des sacs gonflables qui s'appliquent aux adultes.

Si le baudrier de la ceinture peut être positionné de façon à ne pas reposer sur le visage ou sur le cou, attachez l'enfant avec la ceinture trois points. Le fait de déplacer l'enfant vers le centre du véhicule peut aider à mieux régler le baudrier.



Ne laissez pas d'enfant, d'adulte irresponsable ou d'animal sans surveillance dans votre véhicule.

### Rehausseur pour enfant

Les enfants deviennent trop grands pour les sièges d'enfant transformables lorsqu'ils atteignent 18 kg (40 lb) ou qu'ils ont environ quatre ans. Bien que la ceinture trois points fournisse une certaine protection, ces enfants sont encore trop petits pour que la ceinture trois points se règle correctement, ce qui peut augmenter les risques de blessures graves en cas de collision.

Afin d'améliorer l'ajustement de la ceinture sous-abdominale et du baudrier pour les enfants trop grands pour utiliser un siège d'enfant, Ford recommande l'utilisation d'un rehausseur.

Le rehausseur offre un meilleur ajustement de la ceinture trois points sur l'enfant. L'enfant est assis plus haut, de sorte que la ceinture

## Sièges et systèmes de retenue

sous-abdominale passe sur ses hanches et que ses genoux se plient plus confortablement. Le rehausseur améliore aussi la position du baudrier et le confort. Tentez de garder la ceinture près du milieu de l'épaule.

### **Recommandations d'utilisation du rehausseur par les enfants**

Les enfants doivent utiliser un rehausseur dès qu'ils sont trop grands pour un siège d'enfant et jusqu'à ce qu'ils soient assez grands pour que la ceinture trois points se règle correctement. En général, la ceinture trois points se règle correctement lorsqu'ils atteignent environ 36 kg (80 lb) (soit de 8 à 12 ans).

Le rehausseur doit être utilisé jusqu'à ce que vous puissiez répondre « OUI » à TOUTES les questions suivantes :

- L'enfant peut-il s'asseoir le dos contre le dossier du siège tout en gardant les genoux confortablement pliés sur le bord du siège sans être affaissé?

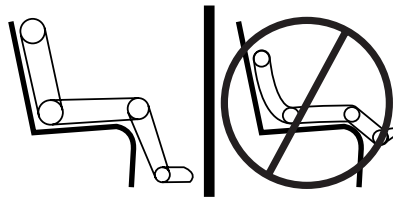

- La ceinture sous-abdominale passe-t-elle bas sur ses hanches?
- Le baudrier passe-t-il au centre de son épaule et de sa poitrine?
- L'enfant peut-il rester assis ainsi pour toute la durée du trajet?

### **Types de rehausseur**

Il existe deux types de rehausseur :

- Sans dossier.

Si votre rehausseur sans dossier possède un bouclier amovible, retirez celui-ci et utilisez la ceinture trois points. Si le dossier du siège du véhicule est bas et sans appuie-tête, un rehausseur sans dossier peut élever la tête (au-dessus du niveau des oreilles) de l'enfant au-dessus du siège.

Dans un tel cas, installez le rehausseur sans dossier à une autre place où le dossier est plus élevé et équipé d'une ceinture trois points.



## Sièges et systèmes de retenue

- Avec dossier.

Si, lors de l'utilisation d'un rehausseur sans dossier, vous ne pouvez trouver de siège qui supporte adéquatement la tête de l'enfant, un rehausseur à dossier doit alors être utilisé.



Les deux types peuvent être utilisés à une place assise dotée d'une ceinture trois points si votre enfant pèse plus de 18 kg (40 lb).

La taille et la forme des sièges d'enfant et des rehausseurs varient grandement. Choisissez un rehausseur qui maintient la ceinture sous-abdominale basse et fermement contre les hanches, jamais sur l'estomac, et qui vous permet d'ajuster le baudrier pour qu'il croise la poitrine et repose fermement au centre de l'épaule. Les illustrations ci-dessous comparent la position idéale (centrale) à un baudrier peu confortable près du cou et à un baudrier qui pourrait glisser hors de l'épaule.

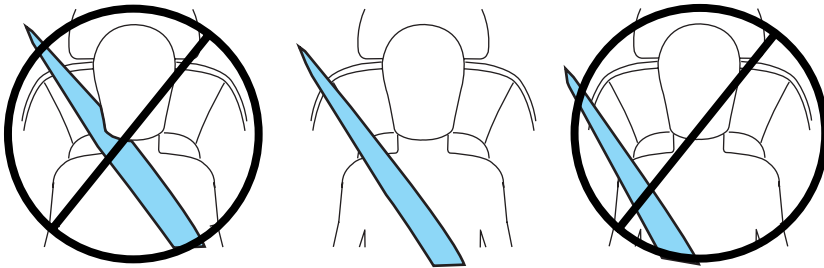

Si le rehausseur glisse sur le siège du véhicule, il peut être maintenu en place en installant un filet caoutchouté vendu comme doublure d'étagère ou sous-tapis.

### **L'importance du baudrier**

La tête de l'enfant peut heurter une surface dure lors d'une collision si un rehausseur est utilisé sans baudrier. De ce fait, n'utilisez jamais de rehausseur avec une ceinture sous-abdominale uniquement. Il est recommandé d'utiliser un rehausseur avec une ceinture trois points sur un siège arrière, qui représente la place la plus sûre pour un enfant.

## Sièges et systèmes de retenue



Déplacez l'enfant à une autre place assise si le boudrier ne demeure pas en place sur l'épaule.



Respectez toutes les directives fournies par le fabricant du rehausseur.



Ne faites jamais passer le boudrier sous le bras de l'enfant ou derrière son dos, ce qui annule toute protection au niveau du torse et accroît les risques de blessures graves ou mortelles en cas de collision.



N'asseyez jamais l'enfant sur des coussins, des livres ou des serviettes. Ceux-ci peuvent glisser et accroître les risques de blessures graves ou mortelles en cas de collision.

### SIÈGES D'ENFANT

#### Siège d'enfant ou porte-bébé

Utilisez un siège d'enfant recommandé pour le poids et la taille de l'enfant. Respectez toutes les directives du fabricant du siège d'enfant que vous installez dans votre véhicule. Si le siège d'enfant n'est pas installé convenablement, l'enfant risque d'être blessé en cas d'arrêt brusque ou de collision.

## Sièges et systèmes de retenue

Procédez comme suit pour installer un siège d'enfant :

- Lisez et respectez les directives de la section *Systèmes de retenue supplémentaires* du présent chapitre.
- Utilisez la boucle de la ceinture de sécurité qui correspond à la place assise où vous installez le siège d'enfant (la boucle la plus proche de la direction d'où provient la languette).
- Insérez la languette dans la boucle correspondante jusqu'à ce que vous entendiez un déclic et assurez-vous que la ceinture est bien bouclée. Assurez-vous que la languette est bloquée dans la boucle.
- Tournez le bouton de déblocage de la boucle vers le haut et à l'écart du siège d'enfant, avec la languette entre le siège d'enfant et le bouton, pour éviter que la ceinture ne se déboucle de façon accidentelle.
- Placez le dossier du siège en position verticale.
- Faites passer l'enrouleur en mode de blocage automatique. Consultez la section *Mode de blocage automatique* (siège passager avant – cabine simple) (siège passager avant et sièges arrière – SuperCrew et cabine double) (selon l'équipement).
- Les points d'ancrage inférieurs sont recommandés lorsque des enfants pesant jusqu'à 22 kg (48 lb) prennent place dans un siège d'enfant. Les ancrages supérieurs peuvent être utilisés lorsque des enfants pesant jusqu'à 27 kg (60 lb) prennent place dans un siège d'enfant, et pour fournir une retenue de la partie supérieure du torse des enfants pesant jusqu'à 36 kg (80 lb) qui utilisent un harnais de torse supérieur et un rehausseur.

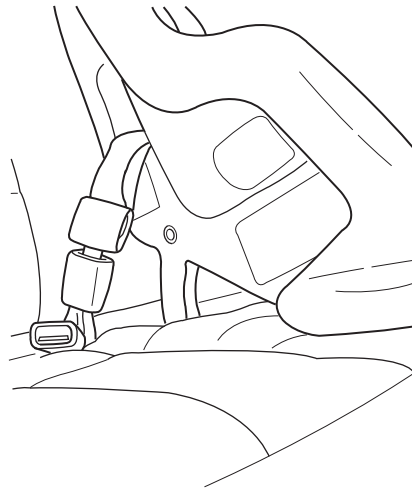

Ford recommande d'utiliser un siège d'enfant muni d'une sangle de retenue fixée à la partie supérieure du siège. Installez le siège d'enfant à une place assise munie de boucles de verrouillage et d'ancrages. Pour obtenir de plus amples renseignements sur les sangles de retenue supérieures et les ancrages, consultez la section *Ancrage des sièges d'enfant au moyen de sangles de retenue* du présent chapitre. Pour

## Sièges et systèmes de retenue

obtenir de plus amples renseignements sur les points d'ancrage, consultez la section *Ancrage des sièges d'enfant au moyen de fixations à boucles de verrouillage inférieures et points d'ancrage* du présent chapitre.



Respectez toutes les directives du fabricant du siège d'enfant que vous installez dans votre véhicule. Si le siège d'enfant n'est pas installé convenablement, l'enfant risque d'être blessé en cas d'arrêt brusque ou de collision.

### Pose d'un siège d'enfant en utilisant la ceinture trois points



Les sacs gonflables peuvent causer des blessures graves, voire mortelles, à un enfant assis dans un siège d'enfant. **NE PLACEZ JAMAIS** un siège pour bébé orienté vers l'arrière devant un sac gonflable activé. Si vous devez installer un siège d'enfant orienté vers l'AVANT sur le siège passager avant, reculez le siège le plus loin possible.



Les enfants de 12 ans et moins doivent, dans la mesure du possible, prendre place sur la banquette arrière du véhicule et être convenablement retenus.

Si vous utilisez un siège central de cabine simple, consultez la section *Installation d'un siège d'enfant aux places munies d'une ceinture trois points à languette autobloquante* dans le présent chapitre.

## Sièges et systèmes de retenue

1. Placez le siège d'enfant sur un siège muni d'une ceinture trois points.

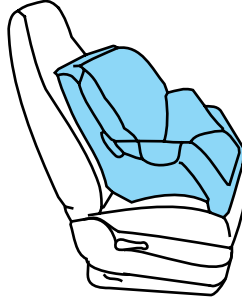

2. Tirez sur le baudrier et saisissez ensemble le baudrier et la ceinture sous-abdominale.

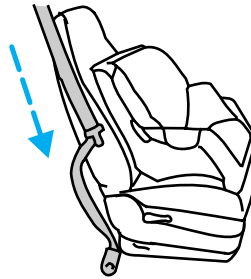

3. Tout en tenant le baudrier et la sangle sous-abdominale ensemble, faites passer la languette à travers le siège d'enfant en respectant les directives du fabricant du siège. Assurez-vous que la sangle n'est pas vrillée.

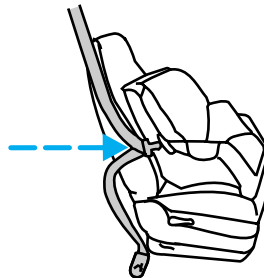



## Sièges et systèmes de retenue

4. Insérez la languette de la ceinture dans la boucle correspondante (la plus proche de la direction d'où vient la languette), jusqu'à ce que vous entendiez un dé clic et que vous sentiez le dispositif s'enclencher. Tirez sur la languette pour vous assurer qu'elle est bien verrouillée.

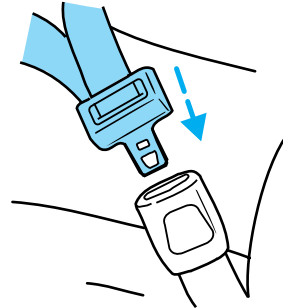

5. Pour placer l'enrouleur en mode de blocage automatique, tirez sur le baudrier jusqu'à ce que la sangle soit entièrement déroulée. Un dé clic doit se faire entendre.

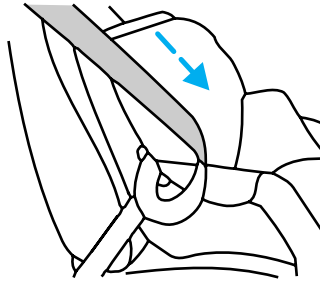

6. Laissez la sangle se rétracter. Un cliquetis se fait entendre pendant que la ceinture se rétracte et indique que l'enrouleur est passé en mode de blocage automatique.

7. Tirez sur la ceinture sous-abdominale en travers du siège d'enfant vers la boucle, et tirez le baudrier vers le haut, tout en appuyant sur le siège d'enfant avec le genou.

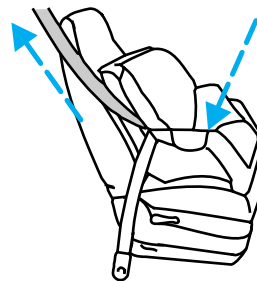

## Sièges et systèmes de retenue

8. Laissez la ceinture de sécurité se rétracter pour la tendre.

9. Avant d'asseoir l'enfant, essayez de faire balancer le siège de l'avant vers l'arrière pour vous assurer qu'il est bien fixé. Pour vérifier cette condition, empoignez le siège et la courroie et tentez de déplacer le siège latéralement, puis vers l'avant. Si l'installation est adéquate, vous ne devriez pas être en mesure de déplacer le siège sur une distance de plus de 2,5 cm (1 po).

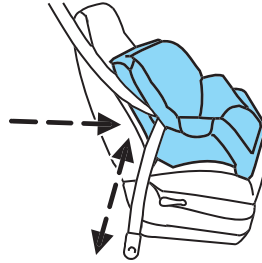

10. Vérifiez à nouveau que l'enrouleur est bien en mode de blocage automatique en tirant sur la ceinture (la ceinture doit être bien bloquée). Si l'enrouleur n'est pas bloqué, débouclez la ceinture et répétez les étapes 2 à 9.

Avant chaque utilisation, assurez-vous que le siège d'enfant est bien retenu en place.

### **Installation d'un siège d'enfant aux places munies d'une ceinture trois points à languette autobloquante (place centrale de cabine simple seulement)**

Si vous utilisez un siège central de cabine simple, consultez la section *Ceinture de sécurité avant centrale (place centrale de cabine simple seulement)* ci-dessus dans le présent chapitre pour obtenir les directives de fixation de la mini-boucle.

La sangle située au-dessous de la languette constitue la partie sous-abdominale de la ceinture trois points et la sangle au-dessus de la languette constitue la partie baudrier.



Utilisez toujours la ceinture de sécurité trois points à la place centrale de la cabine simple.

## Sièges et systèmes de retenue

1. Placez le siège d'enfant à la place centrale avant de la cabine simple.

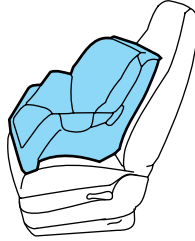

2. Si la ceinture de sécurité trois points a été détachée du siège pour transporter des objets volumineux derrière le siège, rattachiez-la en bouclant la petite boucle de l'extrémité de la ceinture dans la mini-boucle du côté conducteur.

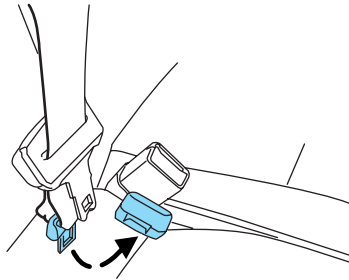

 Les sacs gonflables peuvent causer des blessures graves, voire mortelles, à un enfant assis dans un siège d'enfant. Si vous devez installer un siège d'enfant orienté vers l'avant sur le siège passager avant, reculez celui-ci le plus possible.

 Les sièges d'enfant orientés vers l'arrière ne doivent JAMAIS être placés devant un sac gonflable activé.

3. Faites glisser la languette vers le haut.

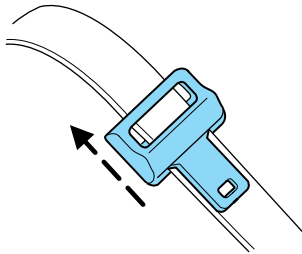

## Sièges et systèmes de retenue

4. Tout en tenant le boudrier et la sangle sous-abdominale ensemble près de la languette, faites passer la languette et la ceinture à travers le siège d'enfant, en respectant les directives du fabricant du siège. Assurez-vous que la sangle n'est pas vrillée.

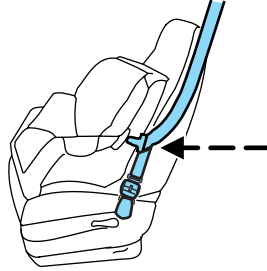

5. Insérez la languette dans la boucle correspondante jusqu'à ce qu'elle s'enclenche et qu'un déclic retentisse. Assurez-vous que la languette est bien enclenchée dans la boucle en tirant dessus.

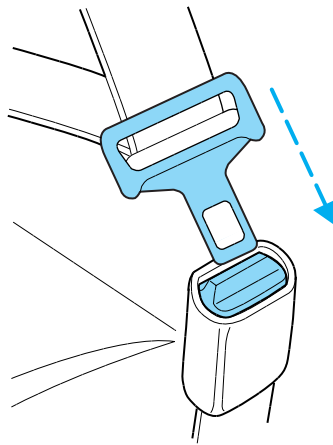

6. En poussant vers le bas avec votre genou sur le siège d'enfant, tirez le boudrier de la ceinture pour serrer la partie sous-abdominale de la ceinture trois points.

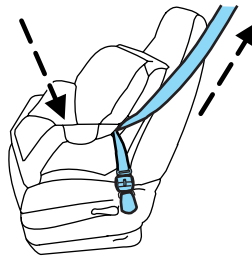

7. Laissez la ceinture de sécurité s'enrouler et éliminer le jeu de la ceinture pour bien fixer le siège d'enfant dans le véhicule.

## Sièges et systèmes de retenue

8. Avant d'asseoir l'enfant dans son siège, essayez de faire basculer le siège vers l'avant et vers l'arrière afin de vous assurer qu'il est bien fixé. Empoignez le siège et la courroie et tentez de déplacer le siège latéralement, puis vers l'avant et vers l'arrière. Si l'installation est adéquate, vous ne devriez pas être en mesure de déplacer le siège sur une distance de plus de 2,5 cm (1 po).

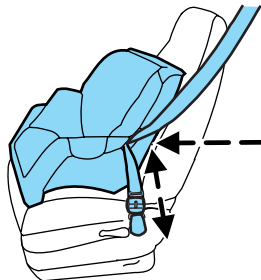

9. Vérifiez de temps en temps que la ceinture trois points ne s'est pas relâchée. Le baudrier doit être serré pour maintenir la ceinture sous-abdominale bien serrée en cas de collision.

### Installation d'un siège d'enfant aux places avant munies d'une ceinture sous-abdominale (cabines double et SuperCrew)

 L'installation d'un siège d'enfant à une place du rang avant munie d'une ceinture sous-abdominale doit être évitée autant que possible. Le système de détection de passager n'est pas en mesure de détecter la présence d'un siège d'enfant installé à la position centrale avant.

 Ne placez jamais un siège d'enfant orienté vers l'arrière à la place centrale avant d'un véhicule qui comporte des places arrière.

1. Allongez la ceinture sous-abdominale. Pour allonger la ceinture, tenez la languette de manière à ce que son extrémité inférieure soit perpendiculaire à la direction de la sangle et glissez la languette vers le haut de la sangle.
2. Placez le siège d'enfant sur le siège de la place centrale.
3. Faites passer la languette et la sangle à travers le siège d'enfant selon les directives données par le fabricant du siège d'enfant.
4. Engagez la languette dans la boucle appropriée pour cette place jusqu'à ce qu'elle s'enclenche et qu'un déclic se fasse entendre. Assurez-vous que la languette est bien enclenchée dans la boucle en tirant dessus.

## Sièges et systèmes de retenue

5. Enfoncez le siège d'enfant sur le siège tout en tirant sur le bout libre de la sangle sous-abdominale pour la tendre correctement.
6. Si un siège d'enfant orienté vers l'avant est installé, assurez-vous de fixer et de serrer toutes les sangles de retenue supérieures.
7. Avant d'asseoir l'enfant dans son siège, essayez de faire basculer le siège de gauche à droite et d'avant en arrière pour vous assurer qu'il est bien fixé. Si le siège bouge trop, répétez les étapes 5 à 7, utilisez un autre type de siège d'enfant ou installez le siège correctement à une autre place.

### **Ancrage des sièges d'enfant au moyen de sangles de retenue**

La plupart des nouveaux sièges d'enfant orientés vers l'avant comportent une sangle de retenue qui passe par-dessus le dossier du siège et se fixe à un point d'ancrage. Certains fabricants de sièges d'enfant offrent des sangles comme accessoires pour les anciens modèles. Adressez-vous au fabricant du siège que vous voulez utiliser pour obtenir des renseignements à ce sujet.

Les places arrière de votre véhicule sont dotées de points d'ancrage pour sangle de retenue situés derrière les sièges, aux emplacements indiqués dans les illustrations suivantes.

Les pattes d'ancrage de votre véhicule peuvent être les boucles des sangles se trouvant au-dessus du dossier de siège ou un support d'ancrage situé derrière le siège, sur le bord arrière du coussin de siège.

La banquette arrière des véhicules à cabine double et SuperCrew est dotée de trois sangles, situées le long de la partie supérieure des dossiers de sièges, qui servent de boucles pour acheminer les sangles de retenue de siège d'enfant et de boucles d'ancrage.

Les points d'ancrage pour sangle de retenue de votre véhicule se trouvent aux emplacements suivants (vus du haut) :



Fixez la sangle de retenue uniquement au point d'ancrage approprié, tel qu'indiqué sur l'illustration. La sangle de retenue peut perdre de son efficacité si elle est fixée à un endroit autre que le point d'ancrage prévu.

## Sièges et systèmes de retenue

- **F-150 à cabine simple**

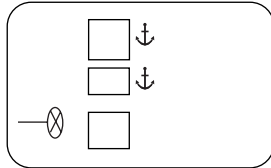

- **F-150 à cabine double et SuperCrew**

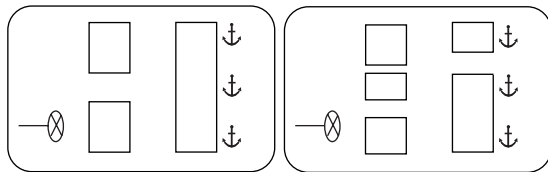

### Fixation des sangles de retenue sur le siège avant

1. Placez le siège d'enfant sur le coussin de siège.
  2. Faites passer la sangle de retenue du siège d'enfant par-dessus le dossier de siège et sous l'appui-tête.
  3. Repérez le point d'ancrage conçu pour la position arrière choisie.
- Vous devrez peut-être incliner le dossier de la banquette vers l'avant pour accéder aux points d'ancrage. Assurez-vous que le dossier de siège est bloqué à la verticale avant d'installer le siège d'enfant.

## Sièges et systèmes de retenue

4. Fixez la sangle de retenue au point d'ancrage, comme illustré.

- Cabine simple – siège du passager avant

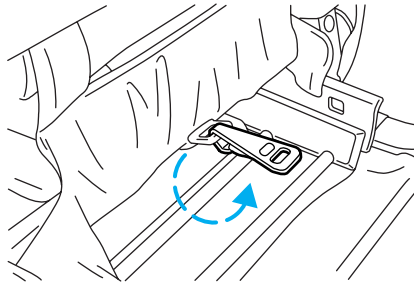

- Cabine simple – place centrale du siège avant (sur le panneau arrière)

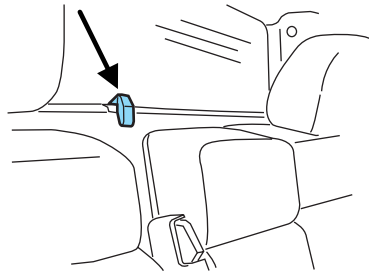

Si la sangle de retenue n'est pas fixée correctement, le siège d'enfant risque de se détacher en cas d'accident.

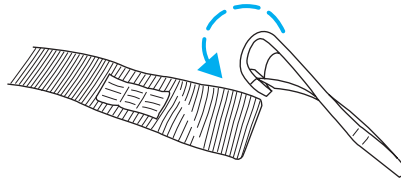

5. Fixez le siège d'enfant solidement au moyen des points d'ancrage pour siège d'enfant ou des ceintures de sécurité du véhicule. Suivez les directives expliquées dans ce chapitre.

6. Serrez la sangle de retenue du siège d'enfant selon les directives du fabricant.

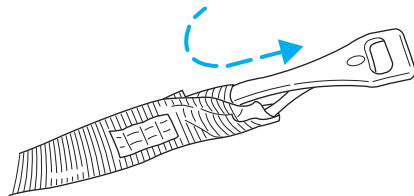



## Sièges et systèmes de retenue



Si le siège d'enfant n'est pas solidement fixé aux points d'ancrage, l'enfant court des risques beaucoup plus grands d'être blessé en cas d'accident.

### **Fixation des sangles de retenue sur la banquette arrière**

La banquette arrière des modèles à cabine double et SuperCrew est dotée de trois sangles à boucle situées juste au-dessus du dossier de la banquette arrière (le long de la bordure inférieure de la lunette arrière). Ces sangles servent de boucles d'acheminement et d'ancrage et peuvent recevoir jusqu'à trois sangles de retenue de siège d'enfant. Par exemple, la boucle centrale peut servir à acheminer la sangle du siège d'enfant à la place centrale arrière et servir également de boucle d'ancrage pour les sièges d'enfant posés aux places latérales arrière.

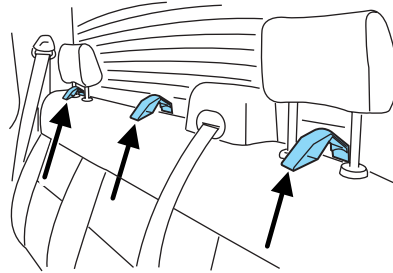

De nombreuses sangles de retenue ne peuvent être tendues si la sangle est accrochée à la boucle située directement derrière le siège d'enfant. Pour tendre adéquatement la sangle de retenue :

1. Acheminez la sangle de retenue sous l'appui-tête et à travers la boucle se trouvant directement derrière le siège d'enfant.



## Sièges et systèmes de retenue

2. Acheminez la sangle de retenue derrière les supports de l'appui-tête, puis vers une boucle se trouvant derrière une place adjacente et fixez le crochet de la sangle dans la boucle. Du côté passager, acheminez la sangle derrière la fixation du baudrier du siège central.

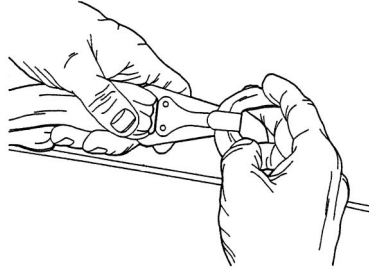

- Acheminez toujours la sangle de retenue dans la boucle de guidage. Le montant de soutien de l'appui-tête maintient fermement le siège d'enfant, mais le support de l'appui-tête n'est pas assez résistant pour retenir le siège d'enfant en cas de collision.

3. Fixez le siège d'enfant solidement au moyen des points d'ancrage pour siège d'enfant ou des ceintures de sécurité du véhicule. Suivez les directives expliquées dans ce chapitre.

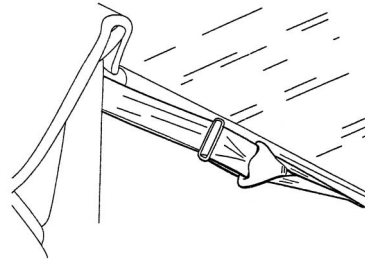

4. Serrez la sangle de retenue du siège d'enfant selon les directives du fabricant.

### **Ancrage des sièges d'enfant au moyen de fixations à boucles de verrouillage inférieures et points d'ancrage**

Certains sièges d'enfant comprennent deux fixations rigides ou montées sur sangle qui se raccordent à deux points d'ancrage situés à certaines places de votre véhicule. Ce type de siège d'enfant se fixe sans qu'il soit nécessaire d'utiliser les ceintures de sécurité. Pour les sièges d'enfant orientés vers l'avant, la sangle de retenue doit également être fixée à la patte d'ancrage correspondante. Consultez la section *Ancrage des sièges d'enfant au moyen de sangles de retenue* dans le présent chapitre.

## Sièges et systèmes de retenue

Votre véhicule peut être équipé de points d'ancrage pour l'installation de sièges d'enfant aux places suivantes (ce système d'ancrage n'est pas disponible dans la cabine simple F-150) :

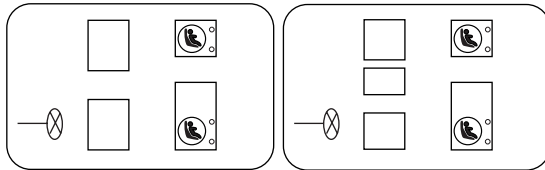

- F-150 à cabine double et SuperCrew

Les points d'ancrage situés des deux côtés du centre de la banquette arrière sont conçus pour l'installation de sièges d'enfant aux places latérales. Ils sont plus éloignés l'un de l'autre que les points d'ancrage inférieurs destinés à l'installation de sièges d'enfant aux autres places. **N'INSTALLEZ PAS** de siège d'enfant muni de points d'ancrage inférieurs (rigides ou à fixations sur la sangle) aux points d'ancrage inférieurs au centre de la banquette arrière. Si vous installez un siège d'enfant au centre du siège arrière, utilisez la ceinture de sécurité du véhicule et la patte d'ancrage supérieure.

**!** Ne fixez jamais deux sièges d'enfant à boucles de verrouillage au même point d'ancrage. En cas d'accident, un seul point d'ancrage peut ne pas être assez solide pour retenir deux sièges d'enfant et pourrait se casser, provoquant ainsi des blessures graves ou la mort.

Les points d'ancrage inférieurs destinés à l'installation d'un siège d'enfant sont situés dans la partie postérieure de la banquette arrière, entre le coussin du siège et le dossier. Les points d'ancrage se trouvent sous les repères situés sur le dossier.

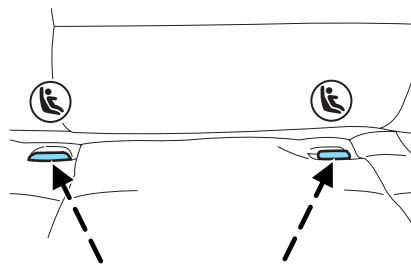

Veillez suivre les instructions du fabricant pour installer correctement le siège d'enfant à boucles de verrouillage.

## Sièges et systèmes de retenue



N'installez les fixations inférieures du siège d'enfant qu'aux points d'ancrage illustrés.

Si vous installez un siège d'enfant muni de fixations rigides, ne tendez pas la sangle de retenue au point de soulever le siège lorsque l'enfant y est assis. Serrez la sangle de retenue juste assez pour que l'avant du siège d'enfant ne soit pas soulevé. La meilleure protection en cas d'accident grave est assurée lorsque le siège d'enfant entre à peine en contact avec l'avant du siège.

Chaque fois que vous utilisez le siège d'enfant, assurez-vous qu'il est bien fixé aux points d'ancrage inférieurs et à la patte d'ancrage. Essayez de le faire bouger d'un côté et de l'autre et tirez-le aussi vers l'avant pour vous assurer qu'il est convenablement retenu par les boucles de verrouillage.



Si le siège d'enfant n'est pas solidement fixé aux points d'ancrage, l'enfant court des risques de blessures nettement plus grands en cas d'accident.

## Pneus, jantes et chargement

### AVIS AUX PROPRIÉTAIRES DE CAMIONNETTES ET DE VÉHICULES UTILITAIRES

La conduite d'un véhicule utilitaire ou d'une camionnette dont le centre de gravité est élevé diffère de celle de véhicules de tourisme dans des conditions de conduite sur route, sur autoroute et hors route. Les véhicules utilitaires et les camionnettes ne sont pas conçus pour prendre des virages à haute vitesse comme peuvent le faire les voitures de tourisme, au même titre que les voitures de sport surbaissées ne sont pas conçues pour la conduite hors route.

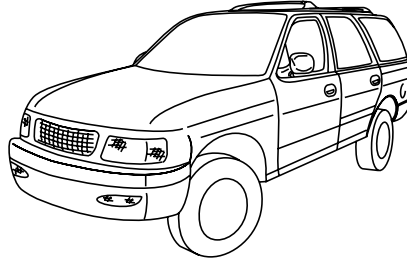

Les véhicules utilitaires ont un taux de capotage significativement plus élevé que les autres types de véhicules. Afin de réduire les risques de blessures graves ou de mort en cas de capotage ou autre accident vous devez :

- éviter les virages serrés et les manœuvres brusques;
- conduire à une vitesse sécuritaire appropriée aux conditions de la route;
- gonfler les pneus adéquatement;
- ne jamais surcharger ou charger incorrectement votre véhicule;
- vous assurer que tous les passagers sont correctement retenus.



En cas de capotage du véhicule, les risques de blessures mortelles sont nettement plus grands pour une personne qui ne porte pas sa ceinture de sécurité que pour une personne qui la porte. Tous les occupants doivent boucler leur ceinture de sécurité et les enfants ou bébés doivent être assis et attachés correctement dans un dispositif conçu à leur intention pour réduire les risques de blessures ou d'éjection.

Reportez-vous à votre *Guide du propriétaire* et à tout supplément pour obtenir des renseignements pertinents sur les caractéristiques de l'équipement, des instructions pour la conduite sécuritaire et d'autres mesures permettant de réduire les risques d'accident ou de blessures graves.

## Pneus, jantes et chargement

### CARACTÉRISTIQUES DU VÉHICULE

#### Véhicules à quatre roues motrices et à traction intégrale (selon l'équipement)

Un véhicule à traction intégrale ou à quatre roues motrices (lorsqu'elle est activée) peut utiliser la traction des quatre roues. L'adhérence est ainsi accrue, ce qui peut vous permettre de conduire sur des terrains ou dans des conditions routières que les véhicules à deux roues motrices doivent généralement éviter.

La puissance motrice est transmise aux quatre roues par l'intermédiaire d'une boîte ou d'un groupe de transfert. Les véhicules à quatre roues motrices vous permettent de sélectionner différents modes de conduite selon les conditions. Vous trouverez des renseignements relatifs au fonctionnement de la boîte de transfert et aux procédures de passage des vitesses dans le chapitre *Conduite*. Vous trouverez des renseignements relatifs à l'entretien de la boîte de transfert dans le chapitre *Entretien et caractéristiques*. Lisez attentivement ces renseignements avant de conduire votre véhicule.

Sur certains modèles à quatre roues motrices, le passage initial du mode 2 roues motrices au mode 4 roues motrices pendant la conduite peut occasionner un cognement momentané ou des cliquetis. Ces bruits proviennent des organes de transmission avant qui commencent à tourner. Il s'agit d'une situation normale.



Ne vous montrez jamais trop confiant par rapport aux capacités des véhicules à traction intégrale ou à quatre roues motrices.

Bien que dans des situations de faible adhérence un véhicule à traction intégrale ou à quatre roues motrices ait une meilleure accélération qu'un véhicule à deux roues motrices, il ne s'arrêtera pas plus rapidement qu'un véhicule à deux roues motrices. Conduisez toujours à une vitesse sécuritaire.

## Pneus, jantes et chargement

### Ce en quoi votre véhicule diffère des autres véhicules

Les véhicules utilitaires sport et les camions peuvent présenter des différences importantes. Votre véhicule peut être :

- Plus haut – pour permettre une plus grande capacité de charge et lui permettre de rouler sur un terrain accidenté sans endommager les éléments du soubassement.
- Plus court – pour pouvoir franchir des pentes abruptes ou les ondulations d'un terrain vallonné sans endommager les éléments du soubassement. Si toutes les conditions sont identiques, un véhicule avec un empattement court peut réagir plus rapidement aux manœuvres du volant.
- Plus étroit – pour améliorer sa maniabilité dans les passages étroits, particulièrement en conduite hors route.

En raison des différences de dimensions indiquées ci-dessus, les véhicules utilitaires sport et les camions ont souvent un centre de gravité plus élevé et une différence de centre de gravité plus grande entre l'état chargé et l'état déchargé.

Ces caractéristiques, qui rendent votre véhicule plus polyvalent qu'un véhicule classique, peuvent aussi rendre sa maniabilité très différente de celle d'une voiture conventionnelle.

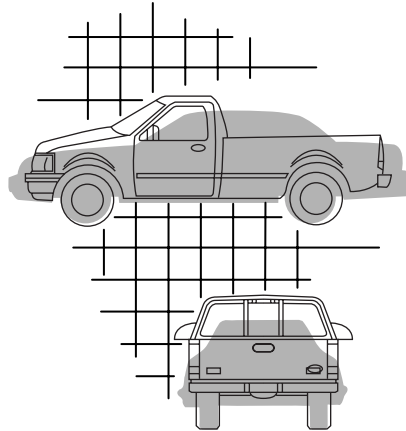
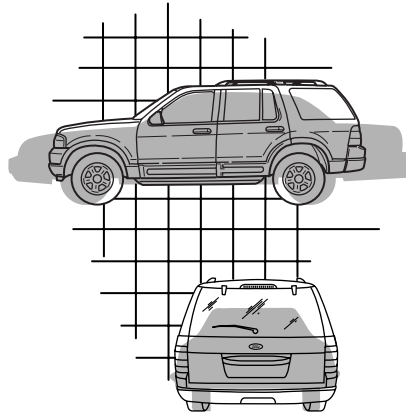

## Pneus, jantes et chargement

### INFORMATION SUR L'INDICE DE QUALITÉ UNIFORME DES PNEUS

Les véhicules neufs sont équipés de pneus sur lesquels est inscrit un indice de qualité. L'indice de qualité se trouve, le cas échéant, sur le flanc du pneu, entre l'épaulement et la largeur de section maximale. Par exemple :

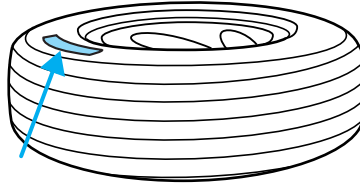

- **Indicateur d'usure 200 Adhérence AA Température A**

Ces indices de qualité sont conformes à des normes établies par le United States Department of Transportation.

Les indices de qualité des pneus concernent les pneus neufs dédiés aux voitures de tourisme. Ces indices ne concernent pas les pneus à sculptures profondes, les pneus d'hiver, les pneus de secours gagne-place ou temporaires, les pneus avec un diamètre nominal de jante de 25 à 30 cm (10 à 12 po) ou les pneus de production limitée, définis selon la réglementation américaine pertinente.

#### **U.S. Department of Transportation-Indices de qualité des pneus :**

Le U.S. Department of Transportation exige de Ford qu'il fournisse aux acheteurs les données suivantes au sujet des indices des pneus.

#### **Usure de la bande de roulement**

L'indice d'usure de la bande de roulement est une cote comparative qui indique le taux d'usure d'un pneu obtenu lors d'essais sur piste, sous contrôle gouvernemental. Par exemple, un pneu d'indice 150 s'use une fois et demie (1 1/2) moins vite qu'un pneu d'indice 100 sur ce circuit. Le rendement relatif d'un pneu dépend des conditions réelles d'utilisation, qui peuvent différer des conditions fixées par la norme en raison des habitudes de conduite, de l'entretien, de l'état des routes et du climat.

#### **Adhérence AA A B C**

Les indices d'adhérence, du plus élevé au plus bas, sont AA, A, B et C. Ils représentent l'aptitude d'un pneu à s'arrêter sur une chaussée mouillée, évaluée en conditions contrôlées sur des surfaces d'essai d'asphalte ou de béton précisées par le gouvernement. Un pneu avec un indice C peut avoir une faible adhérence.



## Pneus, jantes et chargement



L'indice d'adhérence d'un pneu est basé sur des essais de freinage effectués en ligne droite et ne se rapporte aucunement à l'adhérence en accélération, en virage, en cas d'aquaplanage ou lors de conditions d'adhérence exceptionnelles.

### Température A B C

Les indices de température sont A (le meilleur), B et C, et représentent l'aptitude d'un pneu à résister à l'échauffement et à dissiper la chaleur lors d'essais effectués sous diverses conditions en laboratoire. Une utilisation continue à haute température peut entraîner la détérioration du pneu et en réduire la durée, tandis qu'une température excessive peut entraîner une défaillance soudaine du pneu. L'indice C correspond au niveau de rendement minimal de tous les pneus de véhicules de tourisme en vertu de la norme no 139 de la Federal Motor Vehicle Safety Standard (FMVSS). Les indices B et A indiquent que le pneu a démontré en laboratoire un rendement supérieur au minimum exigé par la loi.



L'indice de température pour ce pneu est établi pour un pneu correctement gonflé et qui n'est pas surchargé. Une vitesse excessive, un sous-gonflage ou une surcharge du pneu, séparément ou ensemble, peuvent causer une surchauffe et la détérioration du pneu.

### PNEUS

Les pneus de votre véhicule sont conçus pour vous offrir plusieurs années de service pourvu qu'ils reçoivent l'attention nécessaire.

#### Terminologie du pneu

- **Étiquette de pneu** : Étiquette qui renseigne sur la taille des pneus de première monte, la pression de gonflage préconisée et la charge maximale que le véhicule peut transporter.
- **Numéro d'identification de pneu** : Numéro apparaissant sur le flanc du pneu qui renseigne sur la marque, l'usine de fabrication, les dimensions et la date de fabrication du pneu. Ce numéro d'identification s'appelle également code DOT.
- **Pression de gonflage** : Mesure de la quantité d'air dans un pneu.
- **Charge standard** : Pneu de classe P-metric ou pneu métrique conçu pour transporter une charge maximale lorsque gonflé à 35 psi (37 psi [2,5 bars] pour les pneus métriques). Toute autre augmentation de la pression de gonflage n'augmente pas la capacité de charge du pneu.

## Pneus, jantes et chargement

- **Charge additionnelle** : Pneu de classe P-metric ou pneu métrique conçu pour transporter une charge maximale lorsque gonflé à 41 psi (43 psi [2,9 bars] pour les pneus métriques). Toute autre augmentation de la pression de gonflage n'augmente pas la capacité de charge du pneu.
- **kPa** : Kilopascal, unité métrique de pression d'air.
- **psi** : Livre par pouce carré, unité de mesure de pression d'air anglo-saxonne.
- **Pression de gonflage à froid** : La pression du pneu quand le véhicule a été stationnaire et à l'abri des rayons du soleil pendant une heure ou plus et avant que le véhicule n'ait roulé 1,6 km (1 mi).
- **Pression de gonflage recommandée** : La pression de gonflage à froid est inscrite sur l'étiquette d'homologation de sécurité ou sur l'étiquette des pneus apposée sur le pied milieu ou le rebord de la porte du conducteur.
- **Pied milieu** : Élément structurel latéral du véhicule situé derrière la porte avant.
- **Talon** : Partie du pneu se trouvant à côté de la jante.
- **Flanc** : Partie du pneu se trouvant entre le talon et la bande de roulement.
- **Bande de roulement** : Partie se trouvant sur le périmètre du pneu qui entre en contact avec la chaussée une fois le pneu monté sur le véhicule.
- **Jante** : Support métallique (roue) du pneu ou de l'ensemble pneu-chambre à air sur lequel prend place le talon.

### GONFLAGE DES PNEUS

Une pression de gonflage des pneus adéquate est essentielle à une conduite sécuritaire. N'oubliez pas que la pression d'un pneu peut chuter de moitié sans qu'il ne paraisse à plat.

Avant de prendre la route, vérifiez tous les pneus. Si l'un d'eux paraît moins gonflé que les autres, vérifiez la pression de tous les pneus à l'aide d'un manomètre pour pneus et gonflez-les au besoin.

Au moins une fois par mois et avant de longs trajets, vérifiez la pression de gonflage des pneus avec un manomètre (y compris la pression de la roue de secours, selon l'équipement). Gonflez tous les pneus selon la pression recommandée par Ford.

## Pneus, jantes et chargement

Utilisez un manomètre pour vérifier la pression des pneus, y compris le pneu de secours (selon l'équipement), au moins une fois par mois et avant de longs trajets. Il est fortement conseillé de vous procurer un manomètre pour pneus précis, car les manomètres utilisés dans une station-service sont souvent imprécis. Ford recommande d'utiliser un manomètre pour pneus numérique ou à cadran plutôt qu'un manomètre à tirette.

Observez la pression de gonflage à froid préconisée afin d'assurer le rendement et la longévité que vous attendez de vos pneus. Un gonflage insuffisant ou excessif peut causer une usure inégale de la bande de roulement.



Un gonflage insuffisant apparaît comme la cause la plus fréquente de défaillance d'un pneu. En effet, cet état peut provoquer de graves fissures, une séparation de la semelle ou l'éclatement du pneu, ce qui risque d'entraîner une perte de maîtrise du véhicule et de causer de graves blessures. Le sous-gonflage augmente le fléchissement des flancs et la résistance de roulement. Ces facteurs élèvent la température du pneu et causent des dommages internes. Le sous-gonflage fatigue inutilement le pneu et engendre une usure irrégulière. Il risque d'entraîner une perte de maîtrise du véhicule et de causer un accident. La pression d'un pneu peut chuter de moitié sans qu'il ne paraisse à plat!

Gonflez toujours vos pneus à la pression de gonflage recommandée par Ford même si elle est inférieure à la pression de gonflage maximale indiquée sur le pneu. La pression de gonflage recommandée par Ford est inscrite sur l'étiquette d'homologation de sécurité ou sur l'étiquette des pneus apposée sur le pied milieu ou sur le rebord de la porte du conducteur. Le non-respect de la pression de gonflage recommandée peut causer une usure inégale de la bande de roulement et ainsi altérer la conduite de votre véhicule.

**La pression de gonflage maximale autorisée** est la pression maximale précisée par le fabricant ou la pression correspondant à la charge maximale du pneu. Cette pression est habituellement plus élevée que la pression de gonflage à froid recommandée par le fabricant et qui est indiquée sur l'étiquette d'homologation ou sur l'étiquette des pneus apposée sur le pied milieu ou sur le rebord de la porte du conducteur. La pression de gonflage à froid ne doit jamais être inférieure à la pression recommandée sur l'étiquette d'homologation de sécurité ou sur l'étiquette des pneus.

## Pneus, jantes et chargement

La pression des pneus varie également selon la température ambiante. Une chute de température de 6 °C (10 °F) peut faire baisser la pression de 7 kPa (1 psi). Vérifiez fréquemment la pression des pneus et réglez-la en fonction de la valeur précisée sur l'étiquette d'homologation ou sur l'étiquette des pneus.

Pour contrôler la pression de vos pneus :

1. Assurez-vous que les pneus sont froids, c'est-à-dire qu'ils n'ont même pas roulé sur 1,6 km (1 mi).

Si vous contrôlez la pression de vos pneus lorsqu'ils sont chauds (par exemple, après avoir roulé sur plus de 1,6 km [1 mi]), ne réduisez jamais la pression d'air. Après avoir roulé, les pneus se sont échauffés et il est normal que la pression augmente au-delà des pressions de gonflage préconisées. Un pneu chaud qui affiche une pression de gonflage normale ou sous la normale risque d'être sous-gonflé de manière significative.

**NOTA :** Si vous devez rouler une certaine distance pour atteindre une station-service, notez la pression de vos pneus avant de partir, et n'ajoutez que le volume d'air nécessaire à la pompe. Il est normal que les pneus s'échauffent et que la pression augmente lorsque vous roulez.

2. Retirez le bouchon de valve de l'un des pneus, appliquez fermement le manomètre sur la valve et mesurez la pression.

3. Ajoutez suffisamment d'air pour atteindre la pression de gonflage recommandée.

**NOTA :** Si vous ajoutez trop d'air, libérez la surpression en enfonçant la petite tige métallique au centre de la valve. Recontrôlez la pression de vos pneus à l'aide de votre manomètre.

4. Remettez le bouchon de valve en place.

5. Recommencez ces opérations pour chaque pneu, sans oublier la roue de secours.

**NOTA :** La pression de gonflage de certains pneus de secours est plus élevée que celle des autres pneus. Dans le cas d'une mini-roue de secours de type T (consultez la section *Renseignements concernant les roues de secours de taille différente*) : rangez la roue et maintenez la pression de gonflage à 4,15 bars (60 psi). Dans le cas de roues de secours classiques et de taille différente (consultez la section *Renseignements concernant les roues de secours de taille différente*) : rangez la roue et maintenez-la à la pression de gonflage avant ou arrière (la plus élevée des deux) précisée sur l'étiquette des pneus.

## Pneus, jantes et chargement

6. Assurez-vous visuellement de l'absence de clous ou d'autres objets logés dans le pneu qui pourraient percer le pneu et causer une fuite d'air.
7. Vérifiez aussi la présence d'entailles, de coupures, de gonflements ou de tout autre défaut sur les flancs.

### ENTRETIEN DES PNEUS

#### Inspection des pneus

Vérifiez périodiquement les sculptures des pneus à la recherche d'usure inégale ou excessive et retirez-en les objets tels que des cailloux, des clous ou des morceaux de verre qui auraient pu s'y loger. Assurez-vous qu'il n'y a aucune perforation ni coupure qui risquerait de causer une fuite, et effectuez les réparations qui s'imposent. Vérifiez également que les flancs des pneus ne comportent aucune déchirure, coupure, boursoufflement ou autre manifestation de détérioration ou d'usure excessive. Si vous soupçonnez des dommages internes, faites démonter et vérifier les pneus pour déterminer si une intervention ou le remplacement est nécessaire. Pour votre sécurité, ne conduisez pas votre véhicule si les pneus sont endommagés ou montrent des signes d'usure excessive, en raison du risque accru de crevaison ou d'éclatement pouvant en résulter.

Un entretien mal effectué ou inadéquat peut également causer une usure inégale des pneus. Contrôlez régulièrement l'état de tous vos pneus et remplacez-les si vous constatez l'une des situations suivantes :

#### Usure des pneus

Lorsque la profondeur des sculptures atteint le minimum de 2 mm (1/16 po), les pneus doivent être remplacés pour réduire les risques de dérapage ou d'aquaplanage. Des indicateurs d'usure de la bande de roulement, ou bandes d'usure, qui ressemblent à de minces bandes de caoutchouc souple intégrées à la bande de roulement, apparaissent lorsque la profondeur des sculptures atteint le minimum de 2 mm (1/16 po). Quand les sculptures du pneu sont usées à tel point que ces bandes d'usure affleurent, le pneu est usé et doit être remplacé.

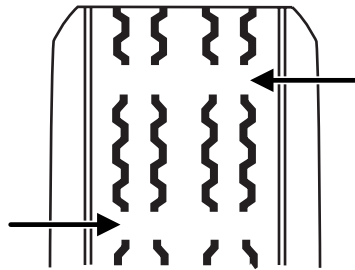

## Pneus, jantes et chargement

### Dommmages

Contrôlez régulièrement sur la bande de roulement et les flancs des pneus l'absence de dommages tels que des gonflements de la bande de roulement ou des flancs, des fissures sur la sculpture ou une déchirure de la bande de roulement ou des flancs. Si vous repérez ou suspectez une détérioration, faites contrôler le pneu par un professionnel. Les pneus risquent plus d'être endommagés en conduite hors route. Il est donc recommandé de les inspecter après ce genre d'utilisation.



#### Âge

Les pneus se détériorent au fil du temps à cause de nombreux facteurs comme les conditions climatiques, les conditions d'entreposage et les conditions d'utilisation (charge, vitesse, pression de gonflage, etc.).

En général, les pneus doivent être remplacés aux six ans peu importe l'usure de la bande de roulement. Toutefois, la chaleur due à des climats chauds ou les chargements lourds et fréquents peuvent accélérer la détérioration et provoquer le remplacement plus fréquent des pneus.

Vous devez remplacer votre pneu de secours lorsque vous remplacez les pneus normaux ou après six ans en raison de l'âge du pneu même s'il n'a pas été utilisé.

### Inscription DOT (U.S. DOT Tire Identification Number)

La réglementation fédérale du Canada et des États-Unis exige que le fabricant de pneus inscrive des renseignements normalisés sur le flanc du pneu. Ces renseignements identifient et décrivent les caractéristiques du pneu en plus de fournir un numéro d'identification du département des Transports des États-Unis relatif aux normes de sécurité, lequel peut être utilisé en cas de rappel du pneu.

Cette inscription débute par les lettres « DOT » et indique que le pneu est conforme aux normes fédérales. Les deux caractères suivants constituent le code de l'usine de fabrication, les deux autres indiquent la taille du pneu et les quatre derniers chiffres représentent la semaine et l'année de fabrication. Par exemple, 317 signifie la 31<sup>e</sup> semaine de 1997. Après 2000, les nombres comptent quatre chiffres. Par exemple, 2501 signifie la 25<sup>e</sup> semaine de 2001. Les chiffres au centre sont des codes d'identification utilisés aux fins de traçabilité. Ces données sont utilisées pour contacter un client en cas de rappel du pneu.

246

## Pneus, jantes et chargement

### Remplacement des pneus

Votre véhicule est muni de pneus destinés à assurer la sécurité et la tenue de route.



N'utilisez que des pneus et des jantes de remplacement de mêmes taille, capacité de charge, indice de vitesse et type (tels que des pneus P-metric par rapport aux pneus LT-metric ou des pneus quatre saisons par rapport aux pneus tout-terrain) que ceux montés à l'origine par Ford. La taille des pneus et des roues recommandée par Ford est inscrite sur l'étiquette d'homologation de sécurité ou sur l'étiquette des pneus apposée sur le pied milieu ou sur le rebord de la porte du conducteur. Consultez votre concessionnaire Ford si les renseignements ne figurent pas sur ces étiquettes. L'utilisation de tout modèle de pneu ou de jante non préconisé par Ford peut compromettre la sécurité et le rendement de votre véhicule, ce qui pourrait occasionner une perte de maîtrise ou un renversement du véhicule, de même que des blessures graves ou la mort. De plus, l'utilisation de pneus et de jantes non recommandés peut endommager les éléments de la direction, de la suspension, des ponts ou de la boîte de transfert ou du groupe de transfert. Pour obtenir de plus amples renseignements sur le remplacement des pneus, consultez un concessionnaire autorisé.

## Pneus, jantes et chargement



Lorsque vous montez des pneus et des roues de remplacement, vous ne devez pas dépasser la pression maximale indiquée sur le flanc du pneu pour loger les talons sans prendre les mesures additionnelles énumérées ci-dessous. Si les talons ne peuvent être logés à la pression maximale précisée, lubrifiez les talons de nouveau et réessayez.

Lorsque vous gonflez le pneu à une pression de montage qui dépasse de jusqu'à 1,38 bar (20 psi) la pression maximale indiquée sur le flanc du pneu, prenez les mesures suivantes pour protéger la personne qui monte le pneu :

1. Assurez-vous que la taille du pneu et de la roue est appropriée.
  2. Lubrifiez de nouveau le talon du pneu et la zone de logement du talon sur la roue.
  3. Demeurez à au moins 366 cm (12 pi) de l'ensemble pneu et roue.
  4. Portez des lunettes de protection et un protecteur antibruit.
- Pour une pression de montage de plus de 1,38 bar (20 psi) supérieure à la pression maximale, confiez le montage à un concessionnaire Ford ou à un autre professionnel de l'entretien des pneus.
- Gonflez toujours les pneus à carcasse d'acier avec un appareil de gonflage à distance en demeurant à au moins 366 cm (12 pi) de l'ensemble pneu et roue.

**Important :** Assurez-vous de remplacer les corps de valve lorsque vous remplacez les pneus du véhicule.

Il est conseillé de remplacer en principe les deux pneus avant ou les deux pneus arrière en même temps.

Les capteurs de surveillance de la pression des pneus montés dans les jantes (les jantes d'origine de votre véhicule) ne sont pas conçus pour être utilisés sur les jantes du marché secondaire.

L'utilisation de roues ou de pneus qui ne sont pas recommandés par Ford Motor Company peut nuire au fonctionnement du système de surveillance de la pression des pneus.

Si le témoin du système de surveillance de pression des pneus clignote, le système est défectueux. Le pneu de rechange peut être incompatible avec le système de surveillance de pression des pneus ou un composant du système de surveillance peut être endommagé.



## Pneus, jantes et chargement

### Mesures de sécurité

Vos habitudes de conduite influencent grandement la durée de vie utile de vos pneus et votre sécurité.

- Respectez les limites de vitesse sur les panneaux routiers.
- Évitez les démarrages, arrêts et virages inutilement brusques.
- Contournez les nids de poule ou autres obstacles présents sur la route.
- Ne heurtez pas de bordure de trottoir ou de butoir en vous stationnant.



Si votre véhicule s'enlise dans la neige, la boue, le sable, etc., **ne faites pas** patiner rapidement les pneus car ceux-ci pourraient éclater. Un pneu peut éclater en l'espace de trois à cinq secondes.



Ne faites pas patiner les roues à plus de 56 km/h (35 mi/h). Les pneus pourraient éclater et infliger des blessures à un passager ou à une personne se trouvant à proximité.

### Dangers potentiels sur l'autoroute

Peu importe la prudence exercée sur autoroute, la possibilité d'une crevaison à grande vitesse ne peut être écartée. Roulez doucement vers une zone sécuritaire, à l'écart de la circulation. Vous devez assurer votre sécurité, malgré le risque d'endommager le pneu crevé.

Si vous ressentez une vibration soudaine ou une condition anormale de conduite, ou si vous croyez que l'un de vos pneus ou que le véhicule a subi des dommages, réduisez votre vitesse sur-le-champ. Roulez prudemment jusqu'à ce que vous puissiez quitter la chaussée.

Arrêtez-vous et inspectez les pneus pour savoir s'ils sont endommagés. Si l'un des pneus est sous-gonflé ou endommagé, dégonflez-le et remplacez la roue en question par la roue de secours. Si vous ne pouvez pas déterminer la cause de l'anomalie, faites remorquer votre véhicule chez le concessionnaire ou le détaillant de pneus le plus proche afin de faire inspecter votre véhicule.

### Réglage de la géométrie des roues

Le fait de heurter une bordure de trottoir ou un nid de poule secoue le train avant et peut fausser la géométrie des roues ou endommager les pneus. Si votre véhicule semble se déporter d'un côté lorsque vous conduisez, la géométrie des roues peut être faussée. Faites périodiquement vérifier la géométrie des roues par un concessionnaire autorisé.

## Pneus, jantes et chargement

Un train avant ou arrière décentré peut causer une usure rapide et prématurée des pneus. Faites corriger ce problème par un concessionnaire autorisé. Les véhicules à traction avant et ceux dotés d'une suspension arrière indépendante (selon l'équipement) devront peut-être faire l'objet d'un réglage de la géométrie au niveau des quatre roues.

De plus, les pneus doivent être rééquilibrés régulièrement. Une roue mal équilibrée peut occasionner une usure inégale du pneu.

### Permutation des pneus

La permutation des pneus aux intervalles précisés dans le *Calendrier d'entretien périodique* remis avec votre véhicule assure une usure plus uniforme, un meilleur rendement et une durée de vie optimale des pneus.

- Véhicules à propulsion arrière ou à quatre roues motrices, à traction intégrale (pneus avant en haut du schéma)

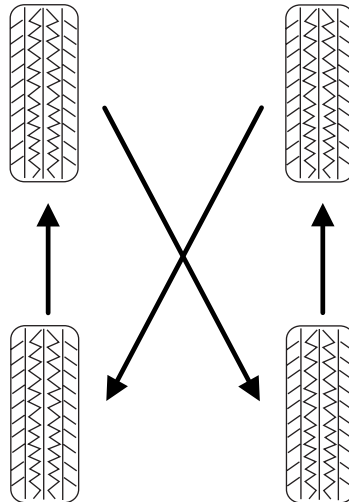

Il peut être possible de corriger une usure irrégulière des pneus en faisant la permutation des pneus.

**NOTA :** Si vos pneus présentent une usure inégale, demandez à un concessionnaire autorisé de vérifier si les roues sont décentrées, déséquilibrées ou endommagées et de corriger les problèmes au besoin avant la permutation des pneus.

## Pneus, jantes et chargement

**NOTA :** Il est possible que votre véhicule soit muni d'une roue de secours de taille différente de celle des autres roues du véhicule. Une roue de secours de taille différente signifie que la marque, la taille ou l'apparence du pneu ou de la jante diffèrent de celles fournies en première monte. Si votre véhicule est équipé d'une roue de secours de taille différente de celle des autres roues, elle est destinée uniquement à un usage temporaire et ne doit pas être utilisée pour la permutation des pneus.

**NOTA :** Une fois vos pneus permutés, la pression de gonflage doit être vérifiée et corrigée selon les valeurs prescrites pour votre véhicule.



Si des pressions différentes pour les pneus avant et arrière sont inscrites sur l'étiquette des pneus et que le véhicule est doté d'un système de surveillance de la pression des pneus, il faut mettre à jour les paramètres du système de surveillance de la pression des pneus. Effectuez toujours la procédure de réinitialisation du système de surveillance de la pression des pneus après la permutation des pneus. Si le système n'est pas réinitialisé, il peut ne pas indiquer un avertissement de basse pression des pneus au moment opportun. Référez-vous à la section Procédure de réinitialisation du système de surveillance de la pression des pneus de ce chapitre.

### RENSEIGNEMENTS MOULÉS SUR LE FLANC DU PNEU

La réglementation fédérale du Canada et des États-Unis exige que le fabricant de pneus inscrive des renseignements normalisés sur le flanc du pneu. Ces renseignements identifient et décrivent les caractéristiques du pneu en plus de fournir un numéro d'identification du département des Transports des États-Unis relatif aux normes de sécurité, lequel peut être utilisé en cas de rappel du pneu.

## Pneus, jantes et chargement

### Renseignements sur les pneus de type « P »

Prenons par exemple un pneu de taille, de capacité de charge et de code de vitesse P215/65R15 95H. La signification de ces caractères est donnée ci-après. (La taille, la capacité de charge et le code de vitesse des pneus de votre véhicule peuvent différer de cet exemple.)

1. **P** : Indique, selon la Tire and Rim Association (TRA), que ce pneu peut être utilisé sur une voiture de tourisme, un VUS, une mini-fourgonnette ou une camionnette.

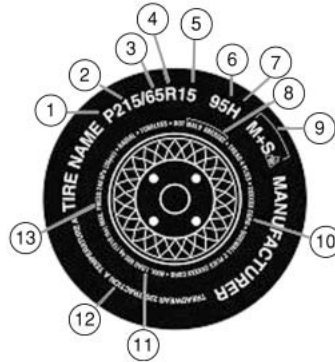

**NOTA** : Si le marquage de vos pneus ne débute pas par une lettre, sa désignation pourrait être celle de la European Tire and Rim Technical Organization (ETRTO) ou de la Japan Tire Manufacturing Association (JATMA).

2. **215** : Indique la largeur nominale du pneu en millimètres, d'un rebord de flanc à l'autre. En général, plus le nombre est important, plus la section du pneu est large.

3. **65** : Indique le rapport de section entre la hauteur et la largeur du pneu.

4. **R** : Indique qu'il s'agit d'un pneu de type radial.

5. **15** : Indique le diamètre de la roue ou de la jante en pouces. Si vous remplacez votre jante par un modèle d'un autre diamètre, vous devrez vous procurer de nouveaux pneus qui correspondent à ce diamètre.

6. **95** : Indique l'indice de charge du pneu. Cet indice renseigne sur la charge qu'un pneu peut transporter. Vous pouvez trouver ces renseignements dans votre *Guide du propriétaire*. Sinon, vous pouvez consulter votre détaillant de pneus.

**NOTA** : Ces renseignements, qui ne sont pas régis par la loi fédérale, peuvent ne pas apparaître sur tous les pneus.

7. **H** : Indique la cote de vitesse du pneu. La cote de vitesse donne la vitesse à laquelle le pneu peut rouler sur une période prolongée, dans des conditions de charge et pressions de gonflage normales. Les pneus de votre véhicule peuvent rencontrer des conditions de charge et pressions de gonflage différentes. Ces valeurs peuvent être ajustées en

## Pneus, jantes et chargement

fonction des différentes conditions d'utilisation. Les vitesses varient entre 130 km/h (81 mi/h) et 299 km/h (186 mi/h). Les différents codes de vitesse figurent dans le tableau qui suit.

**NOTA :** Ces renseignements, qui ne sont pas régis par la loi fédérale, peuvent ne pas apparaître sur tous les pneus.

Code de vitesse	Cote de vitesse - km/h (mi/h)
M	130 km/h (81 mi/h)
N	140 km/h (87 mi/h)
Q	159 km/h (99 mi/h)
R	171 km/h (106 mi/h)
S	180 km/h (112 mi/h)
T	190 km/h (118 mi/h)
U	200 km/h (124 mi/h)
H	210 km/h (130 mi/h)
V	240 km/h (149 mi/h)
W	270 km/h (168 mi/h)
Y	299 km/h (186 mi/h)

**NOTA :** Pour les pneus dont la vitesse maximale est supérieure à 240 km/h (149 mi/h), les fabricants de pneus utilisent parfois les lettres ZR. Pour les pneus dont la vitesse maximale est supérieure à 299 km/h (186 mi/h), les fabricants de pneus utilisent toujours les lettres ZR.

**8. Numéro d'identification de pneu du ministère américain des transports :** Ce numéro, qui commence par les lettres « DOT », indique que le pneu répond à toutes les normes fédérales américaines. Les deux caractères suivants constituent le code de l'usine de fabrication, les deux autres indiquent la taille du pneu et les quatre derniers chiffres représentent la semaine et l'année de fabrication. Par exemple, 317 signifie la 31<sup>e</sup> semaine de 1997. Après 2000, les nombres comptent quatre chiffres. Par exemple, 2501 signifie la 25<sup>e</sup> semaine de 2001. Les chiffres au centre sont des codes d'identification utilisés aux fins de traçabilité. Ces données sont utilisées pour contacter un client en cas de rappel du pneu.

**9. M+S ou M/S :** boue et neige ou

**AT :** tout-terrain ou

**AS :** toutes saisons.

## Pneus, jantes et chargement

10. **Composition de la nappe de pneu et matériau utilisé :** Indique le nombre de plis ou de couches de tissu caoutchouté qui composent la bande de roulement et le flanc du pneu. Le fabricant doit également préciser le type de matériau utilisé pour fabriquer les plis de la carcasse et des flancs, par exemple l'acier, le nylon, le polyester, etc.

11. **Capacité de charge :** Indique la charge maximale en kilogrammes et en livres qu'un pneu peut supporter. Consultez l'étiquette d'homologation de sécurité, apposée sur le pied milieu ou sur le rebord de la porte du conducteur, pour connaître la pression de gonflage appropriée des pneus de votre véhicule.

### 12. Indices d'usure, d'adhérence et de température

- **Indice d'usure :** L'indice d'usure de la bande de roulement est une cote comparative qui indique le taux d'usure d'un pneu obtenu lors d'essais sur piste, sous contrôle gouvernemental. Par exemple, un pneu d'indice 150 doit s'user une fois et demie moins vite qu'un pneu d'indice 100 sur ce circuit.
- **Adhérence :** Les indices d'adhérence, du plus élevé au plus bas, sont AA, A, B et C. Ils représentent l'aptitude d'un pneu à s'arrêter sur une chaussée mouillée, aptitude mesurée en conditions contrôlées par le gouvernement sur des surfaces d'essai spécifiques d'asphalte et de béton. Un pneu avec un indice C peut avoir une faible adhérence.
- **Température :** Les indices de température A (le plus élevé), B et C représentent la résistance du pneu à produire de la chaleur et sa capacité à la dissiper dans le cadre de tests effectués dans des conditions contrôlées dans un laboratoire intérieur particulier à l'aide d'une roue témoin.

13. **Pression maximale autorisée :** Indique la pression maximale stipulée par le fabricant et la pression correspondant à la charge maximale du pneu. Cette pression est habituellement plus élevée que la pression de gonflage à froid recommandée par le fabricant et qui est indiquée sur l'étiquette d'homologation ou sur l'étiquette des pneus apposée sur le pied milieu ou sur le rebord de la porte du conducteur. La pression de gonflage à froid ne doit jamais être inférieure à la pression préconisée sur l'étiquette du véhicule.

Le fabricant peut fournir d'autres marquages, remarques ou avertissements concernant la charge normale du pneu, le type de carcasse radiale sans chambre, etc.

## Pneus, jantes et chargement

### Autres renseignements sur le flanc du pneu relatifs au type « LT ».

Les pneus de type « LT » comportent des renseignements additionnels par rapport aux pneus de type « P » :

1. **LT** : Indique, selon la Tire and Rim Association (TRA), que ce pneu est conçu pour une camionnette.

2. **Charge nominale et limites de gonflage** : Indique la capacité de charge du pneu et ses limites de gonflage.

3. **Charge maximale des roues jumelées à froid en kg (lb), pression en kPa (psi)** : Indique la charge maximale et la pression de gonflage pour des roues jumelées, ce qui signifie quatre pneus sur l'essieu arrière (total de six pneus ou plus sur le véhicule).

4. **Charge maximale des roues simples à froid en kg (lb), pression en kPa (psi)** : Indique la charge maximale et la pression de gonflage pour des roues simples, ce qui signifie deux pneus (au total) sur l'essieu arrière.

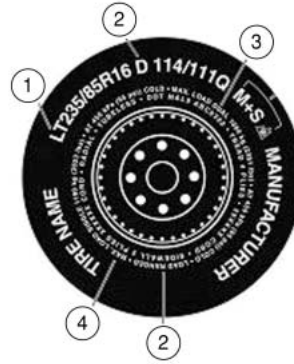

## Pneus, jantes et chargement

### Renseignements sur les pneus de type « T »

Les pneus de type « T » comportent des renseignements supplémentaires par rapport aux pneus de type « P ». Ces différences sont décrites ci-après :

Prenons par exemple un pneu de taille T145/80D16.

**NOTA :** La taille du pneu de la roue de secours temporaire de votre véhicule peut différer de l'exemple donné.

1. **T :** Indique, selon la Tire and Rim Association (TRA), que ce pneu peut être temporairement utilisé sur une voiture de tourisme, un VUS, une fourgonnette ou une camionnette.

2. **145 :** Indique la largeur nominale du pneu en millimètres, d'un rebord de flanc à l'autre. En général, plus le nombre est important, plus la section du pneu est large.

3. **80 :** Indique le rapport de section entre la hauteur et la largeur du pneu. Les nombres 70 ou moins indiquent une hauteur de flanc plus basse.

4. **D :** Indique un pneu à carcasse diagonale.

**R :** Indique qu'il s'agit d'un pneu de type radial.

5. **16 :** Indique le diamètre de la roue ou de la jante en pouces. Si vous remplacez votre jante par un modèle d'un autre diamètre, vous devrez vous procurer de nouveaux pneus qui correspondent à ce diamètre.

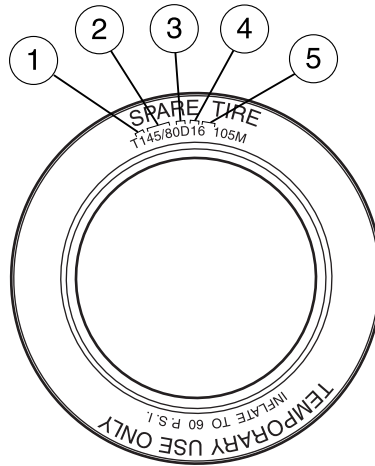

### Emplacement de l'étiquette des pneus

L'étiquette des pneus, apposée sur le pied milieu ou sur le rebord de la porte du conducteur, présente les pressions de gonflage par taille de pneu et d'autres renseignements importants. Reportez-vous à la description et au graphique pour la charge utile à la section *Chargement du véhicule – avec ou sans remorque*.



## Pneus, jantes et chargement

### SYSTÈME DE SURVEILLANCE DE LA PRESSION DES PNEUS (SELON L'ÉQUIPEMENT)

Vérifiez mensuellement la pression des pneus à froid, y compris celle des pneus de rechange (selon l'équipement) et gonflez-les à la pression de gonflage recommandée par le constructeur de votre véhicule sur l'étiquette du véhicule et sur l'étiquette de pression de gonflage des pneus. (Si votre véhicule est doté de pneus de dimensions différentes de celles qui sont indiquées sur l'étiquette du véhicule ou sur l'étiquette de pression de gonflage des pneus, vous devez déterminer la pression de gonflage appropriée de ces pneus.)

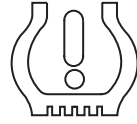

Comme mesure de sécurité additionnelle, votre véhicule est muni d'un système de surveillance de pression des pneus qui allume un témoin de basse pression des pneus lorsque l'un des pneus ou plus est considérablement sous-gonflé. Ainsi, lorsque le témoin de basse pression des pneus s'allume, immobilisez le véhicule et vérifiez vos pneus dès que possible, puis gonflez-les à la pression appropriée. La conduite avec un pneu sous-gonflé produit un échauffement excessif et peut provoquer une défaillance du pneu. Le sous-gonflage augmente également la consommation de carburant, réduit la durée de vie utile du pneu et peut influencer le comportement du véhicule et sa distance de freinage.

Notez que le système de surveillance de la pression des pneus ne remplace pas l'entretien approprié des pneus et il incombe au conducteur de maintenir la pression de gonflage appropriée, même en cas de sous-gonflage qui ne déclenche pas l'illumination du témoin de basse pression des pneus du système de surveillance de la pression des pneus.

Votre véhicule est aussi doté d'un témoin de défaillance du système de surveillance de pression des pneus qui signale un mauvais fonctionnement du système. Le témoin de défaillance du système de surveillance de pression des pneus est associé au témoin de basse pression des pneus. Lorsque le système détecte une anomalie, le témoin clignote pendant environ une minute, puis demeure allumé. Cette séquence se poursuit lors des démarrages subséquents du moteur tant que l'anomalie persiste.

Lorsque le témoin de défaillance est allumé, le système peut ne pas être en mesure de détecter ou de signaler une basse pression d'un pneu. Les anomalies du système de surveillance de pression des pneus surviennent pour diverses raisons, y compris le montage de pneus ou de roues de

## Pneus, jantes et chargement

remplacement ou de rechange qui empêchent le système de surveillance de pression des pneus de fonctionner correctement. Vérifiez toujours le témoin de défaillance du système de surveillance de pression des pneus après avoir remplacé un ou plusieurs pneus ou roues afin de vous assurer que les pneus de remplacement ou de rechange permettent au système de surveillance de pression des pneus de fonctionner correctement.

Le système de surveillance de pression des pneus est conforme à la partie 15 des règlements de la FCC et aux normes RSS-210 d'Industrie Canada. L'utilisation est soumise aux deux conditions suivantes : 1) ce dispositif ne doit pas causer d'interférences nuisibles, et 2) ce dispositif doit accepter toutes les interférences, même celles qui pourraient l'activer de façon inopportune.



Le système de surveillance de pression des pneus NE REMPLACE PAS les vérifications manuelles de la pression des pneus. Vérifiez périodiquement (au moins une fois par mois) la pression des pneus au moyen d'un manomètre pour pneus. Consultez la section *Gonflage des pneus* du présent chapitre. Les risques de crevaison d'un ou de plusieurs des pneus, de perte de maîtrise et de renversement du véhicule ainsi que les risques de blessures sont accrus si la pression des pneus n'est pas maintenue à un niveau adéquat.

## Pneus, jantes et chargement

### Changement d'un pneu avec système de surveillance de pression des pneus

Chaque pneu est doté d'un capteur de pression monté sur la jante à l'intérieur du pneu. Le capteur de pression est couvert par le pneu et n'est pas visible à moins d'enlever le pneu. Le capteur de pression se trouve à l'opposé (180 degrés) de la tige de valve. Veillez à ne pas endommager le capteur lors du remplacement d'un pneu. Il est recommandé de toujours confier vos pneus à un concessionnaire autorisé.

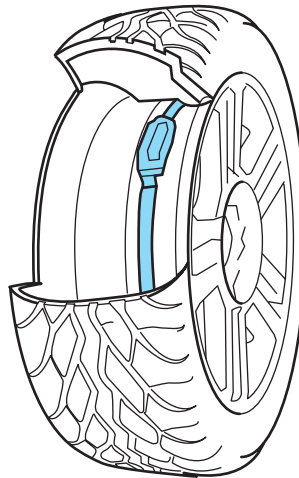

Vérifiez périodiquement (au moins une fois par mois) la pression des pneus au moyen d'un manomètre pour pneus précis. Consultez la section *Gonflage des pneus* du présent chapitre.

### Système de surveillance de la pression des pneus

Le système de surveillance de la pression des pneus mesure la pression des quatre pneus et transmet les lectures de pression à votre véhicule. Le témoin de basse pression des pneus s'allume si la pression des pneus est considérablement basse. Lorsque le témoin est allumé, vos pneus sont sous-gonflés et ils doivent être gonflés à la pression recommandée par le fabricant des pneus. Même si le témoin s'allume et s'éteint peu après, il faut vérifier la pression des pneus. Visitez le site [www.checkmytires.org](http://www.checkmytires.org) pour obtenir de plus amples renseignements.

### Lorsque la roue de secours temporaire est installée

Lorsqu'un des pneus doit être remplacé par la roue de secours temporaire, le système de surveillance de pression des pneus continue de signaler un problème pour indiquer qu'il faut remplacer la roue endommagée et la réinstaller sur le véhicule.

Pour rétablir le fonctionnement complet du système de surveillance de pression des pneus, faites réparer la roue endommagée et faites-la remonter sur votre véhicule. Consultez la section *Changement d'un pneu avec système de surveillance de pression des pneus* du présent chapitre.

## **Pneus, jantes et chargement**

### ***Lorsque vous croyez que votre système ne fonctionne pas correctement***

La principale fonction du système de surveillance de pression des pneus consiste à signaler que vos pneus sont sous-gonflés. Le système peut aussi vous aviser s'il n'est plus en mesure de fonctionner correctement. Veuillez consulter le tableau suivant pour obtenir des renseignements au sujet du système de surveillance de pression des pneus.

## Pneus, jantes et chargement

Témoin d'avertissement de basse pression des pneus	Cause possible	Intervention de la part du client
Témoin allumé en permanence	Pneus sous-gonflés	1. Vérifiez la pression de vos pneus; consultez la section <i>Gonflage des pneus</i> du présent chapitre. 2. Une fois les pneus gonflés à la pression de gonflage recommandée par le fabricant comme il est précisé sur l'étiquette des pneus (apposée sur le rebord de la porte du conducteur ou sur le pied milieu), le véhicule doit rouler pendant au moins deux minutes à plus de 32 km/h (20 mi/h) avant que le témoin s'éteigne.
	Roue de secours utilisée	Vous utilisez votre roue de secours. Réparez le pneu ou la roue endommagé et réinstallez-le sur le véhicule pour rétablir le fonctionnement du système. Consultez la section <i>Lorsque votre roue de secours temporaire est installée</i> de ce chapitre pour obtenir une description du fonctionnement du système.
	Défaillance du système de surveillance de la pression des pneus	Si vos pneus sont correctement gonflés, que votre pneu de secours n'est pas utilisé et que le témoin demeure allumé, faites vérifier le système par votre concessionnaire autorisé.
	Permutation des pneus avec programmation des capteurs	Sur les véhicules où la pression des pneus est différente à l'avant et à l'arrière, le système de surveillance de la pression des pneus doit être reprogrammé après la permutation des pneus. Consultez la section <i>Permutation des pneus</i> du présent chapitre.

## Pneus, jantes et chargement

Témoin d'avertissement de basse pression des pneus	Cause possible	Intervention de la part du client
Témoin clignotant	Roue de secours utilisée	Vous utilisez votre roue de secours. Réparez la roue endommagée et réinstallez-la sur le véhicule pour rétablir le fonctionnement. Consultez la section <i>Lorsque votre roue de secours temporaire est installée</i> de ce chapitre pour obtenir une description du fonctionnement du système dans ces conditions.
	Défaillance du système de surveillance de la pression des pneus	Si le témoin du système de surveillance de pression des pneus clignote toujours lorsque vos pneus sont correctement gonflés et que la roue de secours n'est pas installée, faites vérifier le système par votre concessionnaire autorisé.

### **Lorsque vous gonflez vos pneus**

Lorsque vous gonflez vos pneus (à une station-service ou dans votre garage, par exemple), le système de surveillance de pression des pneus peut ne pas réagir immédiatement.

Il faut parfois jusqu'à deux minutes de conduite à plus de 32 km/h (20 mi/h) pour que le témoin s'éteigne après avoir gonflé vos pneus à la pression de gonflage recommandée.

### **Incidence de la température sur la pression des pneus**

Le système de surveillance de pression des pneus surveille la pression de chaque pneu. Pendant la conduite normale, la pression normale de gonflage des pneus du côté passager peut augmenter d'environ 14 à 28 kPa (2 à 4 psi) après un démarrage à froid. Si le véhicule est stationné pendant la nuit et que la température de l'air y est considérablement plus basse que la température du jour, la pression des pneus peut diminuer d'environ 20,7 kPa (3 psi) si la température ambiante diminue de 16,6 °C (30 °F). Le système de surveillance de la pression des pneus peut déterminer que cette pression est considérablement inférieure à la pression de gonflage recommandée et

## Pneus, jantes et chargement

activer le témoin de basse pression des pneus. Si le témoin de basse pression des pneus s'allume, inspectez visuellement chaque pneu pour vous assurer qu'aucun pneu n'est à plat. (Si un ou plusieurs pneus sont à plat, réparez-les au besoin.) Vérifiez la pression des quatre pneus du véhicule. Si un pneu est sous-gonflé, conduisez prudemment le véhicule jusqu'à l'endroit le plus près qui permet d'ajouter de l'air dans les pneus. Gonflez tous les pneus à la pression recommandée.

### **Procédure de réinitialisation du système de surveillance de la pression des pneus (le cas échéant)**

**Cette procédure n'est requise qu'après la permutation des pneus sur les véhicules où la pression des pneus est différente à l'avant et à l'arrière.**



Pour déterminer si les valeurs de pression des pneus avant et arrière de votre véhicule sont différentes, consultez l'étiquette d'homologation de sécurité ou l'étiquette des pneus qui est apposée sur le pied milieu ou sur le rebord de la porte du conducteur. Consultez la section *Chargement du véhicule* du présent chapitre pour obtenir de plus amples renseignements.

### **Aperçu**

Pour atteindre la capacité nominale de charge, la pression des pneus de certains camions doit être différente dans les pneus avant et dans les pneus arrière. Le système de surveillance de la pression des pneus de ce véhicule est conçu pour allumer le témoin de basse pression des pneus à deux différentes pressions : une pour les pneus avant, l'autre pour les pneus arrière. Puisque les pneus doivent être permutés pour offrir un rendement constant et en optimiser la durée utile, il faut indiquer au système de surveillance de la pression des pneus que les pneus ont été permutés pour déterminer les pneus qui se trouvent à l'avant et ceux qui se trouvent à l'arrière. Grâce à ces renseignements, le système peut détecter une basse pression et la signaler au moment opportun.



Effectuez toujours la procédure de réinitialisation du système de surveillance de la pression des pneus après la permutation des pneus. Si le système n'est pas réinitialisé, il peut ne pas indiquer un avertissement de basse pression des pneus au moment opportun.

## Pneus, jantes et chargement

### Outil de réinitialisation du système de surveillance de la pression des pneus

Un outil spécial de réinitialisation du système de surveillance de la pression des pneus a été fourni avec votre véhicule pour réinitialiser le système de surveillance de la pression des pneus après la permutation des pneus. Cet outil se trouve avec la documentation de votre Guide du propriétaire.

Veillez prendre l'outil avec la bande Velcro® fournie à l'arrière et le placer en lieu sûr dans le coin inférieur droit de l'étui de votre Guide du propriétaire (comme il est illustré).

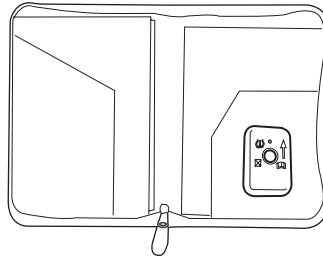

Si cet outil ne vous a pas été remis à la livraison, s'il a été égaré ou s'il ne fonctionne plus (la pile n'est pas remplaçable), veuillez communiquer avec votre concessionnaire autorisé pour en obtenir un autre.

Pour vérifier si votre outil de réinitialisation du système de surveillance de la pression des pneus fonctionne, appuyez brièvement sur le bouton au centre de l'outil. Le témoin rouge devrait s'allumer et demeurer allumé pendant cinq (5) secondes. Si le témoin ne s'allume pas, l'outil doit être remplacé.

### Conseils au sujet de la réinitialisation du système de surveillance de la pression des pneus

Pour réduire le risque d'interférence avec un autre véhicule, la réinitialisation doit avoir lieu à au moins un mètre (trois pieds) d'un autre véhicule Ford en cours de réinitialisation du système de surveillance de la pression des pneus au même moment.

N'attendez pas plus de deux (2) minutes avant de réinitialiser chaque capteur de pneu sinon le système passera hors fonction et vous devrez répéter l'entière procédure aux quatre roues.

Vous devez répéter la procédure si l'avertisseur sonore retentit brièvement deux fois.

### Procédure de réinitialisation du système de surveillance de la pression des pneus

**NOTA :** Il est recommandé de lire la procédure entière avant de commencer.



## Pneus, jantes et chargement

**NOTA :** Vous DEVEZ exécuter les étapes 1 à 5 en moins de 60 secondes pour accéder au mode de réinitialisation.

1. La clé doit se trouver dans le commutateur et le commutateur doit se trouver en position OFF/LOCK (arrêt-antivol). Enfoncez la pédale de frein et relâchez-la.
2. Tournez le commutateur d'allumage trois (3) fois de la position OFF/LOCK (arrêt-antivol) à la position RUN (contact) en terminant à la position RUN (contact). **NE DÉMARREZ PAS** le moteur.
3. Maintenez la pédale de frein enfoncé pendant deux (2) secondes, puis relâchez-la.
4. Tournez le commutateur d'allumage en position OFF/LOCK (arrêt-antivol) (**NE RETIREZ PAS** la clé).
5. Tournez le commutateur d'allumage trois (3) fois de la position OFF/LOCK (arrêt-antivol) à la position RUN (contact) en terminant à la position RUN (contact). **NE DÉMARREZ PAS** le moteur.

Si vous avez bien accédé au mode de réinitialisation, l'avertisseur sonore retentit une fois, le témoin du système de surveillance de la pression clignote et l'afficheur multimessage indique **TRAIN LF TIRE (programmation du pneu avant gauche)**.

Si l'avertisseur sonore ne retentit pas après de multiples tentatives d'accès au mode de réinitialisation, le témoin du système de surveillance de la pression des pneus ne clignote pas et l'afficheur multimessage n'indique pas TRAIN LF TIRE (programmation du pneu avant gauche); consultez votre concessionnaire autorisé.

### ***Séquence de réinitialisation du système de surveillance de la pression des pneus***

Le système de surveillance de la pression des pneus doit être réinitialisé en commençant au pneu avant gauche, puis dans le sens des aiguilles d'une montre comme suit :

1. pneu avant gauche,
2. pneu avant droit,
3. pneu arrière droit,
4. pneu arrière gauche.

## Pneus, jantes et chargement

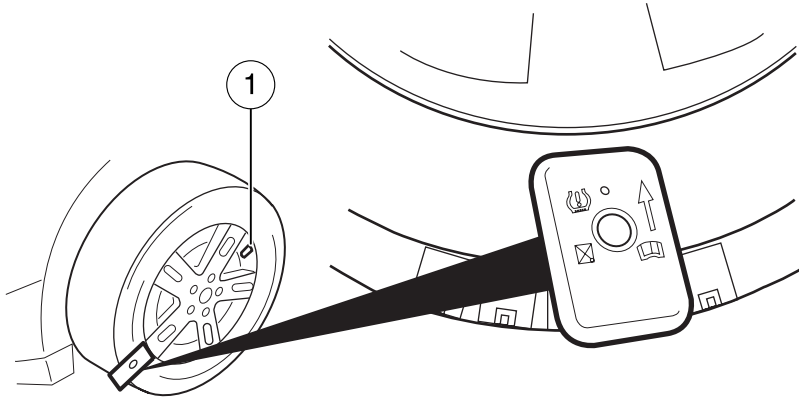

1. **Pneu avant gauche** : Placez l'outil de réinitialisation du système de surveillance de la pression des pneus contre le pneu avant gauche où le pneu repose contre la jante, à l'opposé du corps de valve (1) comme il est illustré. Le capteur se trouve à cet endroit à l'intérieur de la jante. **L'outil doit être maintenu contre le flanc du pneu opposé au corps de la valve comme il est illustré en orientant la flèche sur l'outil vers la jante; n'utilisez pas l'outil en orientant la flèche en direction opposée de la jante car le capteur pourrait ne pas être activé.**

2. Appuyez brièvement sur le bouton vert et maintenez l'outil contre le flanc du pneu jusqu'à ce que l'avertisseur sonore retentisse. Le témoin rouge de l'outil de réinitialisation du système de surveillance de la pression des pneus est allumé lorsque l'outil est actif. L'avertisseur sonore retentit une fois dans les 10 secondes pour indiquer la réussite du processus.

**NOTA** : Répétez la procédure si l'avertisseur sonore retentit brièvement deux fois. Si l'avertisseur sonore ne retentit pas brièvement une fois, déplacez le véhicule pour faire tourner les roues d'au moins  $\frac{1}{4}$  de tour et répétez la procédure. Consultez votre concessionnaire autorisé si l'avertisseur sonore ne retentit pas lorsque vous tentez de réinitialiser une roue.

3. Effectuez les étapes 1 et 2 sur le pneu avant droit, le pneu arrière droit et le pneu arrière gauche.

Vérifiez si la procédure de réinitialisation a été réussie : l'avertisseur sonore ne doit pas retentir lorsque vous tournez le commutateur

## Pneus, jantes et chargement

d'allumage en position OFF (arrêt). Si l'avertisseur sonore retentit brièvement deux fois, la procédure de réinitialisation n'a pas été réussie et il faut la répéter.

Consultez votre concessionnaire autorisé si l'avertisseur sonore retentit brièvement deux fois lorsque vous tournez le commutateur d'allumage en position OFF (arrêt) après avoir répété la procédure.

### **Exemple de permutation, de réglage de pression et de réinitialisation du système de surveillance de la pression des pneus**

L'exemple suivant décrit les étapes importantes de la permutation des pneus sur un véhicule où la pression des pneus est différente à l'avant et à l'arrière. Il démontre que la procédure de réinitialisation du système de surveillance de la pression des pneus doit avoir lieu après la permutation des pneus et le réglage de la pression pour éviter les avertissements inopinés de basse pression.

#### **Exemple :**

Les pressions suivantes sont recommandées pour un véhicule : 345 kPa (50 psi) à l'avant; 552 kPa (80 psi) à l'arrière.

**NOTA :** Consultez l'étiquette d'homologation de sécurité apposée sur le pied milieu ou sur le rebord de la porte du conducteur pour connaître la pression appropriée des pneus de votre véhicule.

#### **Avant la permutation des pneus**

Capteur 1 : 345 kPa (50 psi)

Capteur 2 : 345 kPa (50 psi)

Capteur 3 : 552 kPa (80 psi)

Capteur 4 : 552 kPa (80 psi)

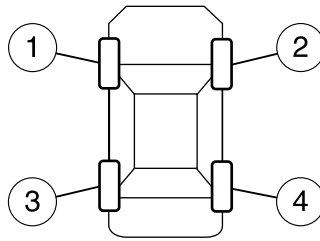

## Pneus, jantes et chargement

### Permutation des pneus dans l'ordre recommandé (pneus avant au haut du schéma)

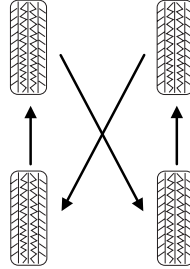

### Position des capteurs après la permutation

Capteur 1 : 345 kPa (50 psi)

Capteur 2 : 345 kPa (50 psi)

Capteur 3 : 552 kPa (80 psi)

Capteur 4 : 552 kPa (80 psi)

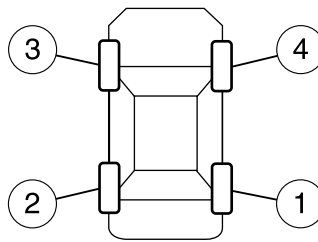

### Réglage de la pression sans procédure requise de réinitialisation du système de surveillance de la pression des pneus

Capteur 1 : 552 kPa (80 psi)

Capteur 2 : 552 kPa (80 psi)

Capteur 3 : 345 kPa (50 psi)

Capteur 4 : 345 kPa (50 psi)

Dans ce cas, le témoin du système de surveillance de la pression des pneus s'allume.

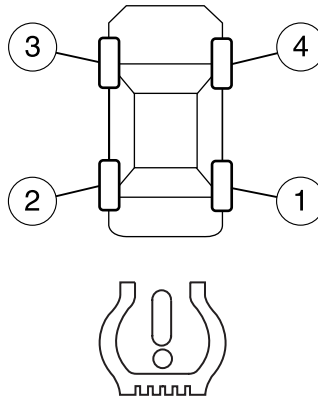

Si la procédure de réinitialisation du système de surveillance de la pression des pneus n'est pas effectuée après la permutation des pneus et le réglage de la pression d'air, le témoin du système de surveillance de la pression des pneus peut s'allumer inopinément.

## Pneus, jantes et chargement

C'est le cas dans cet exemple où les pneus arrière permutés à l'avant et correctement gonflés à 345 kPa (50 psi) pour l'essieu avant causent l'illumination inopinée du témoin de sous-gonflage des pneus car les capteurs sont toujours programmés en fonction des positions arrière où une pression de 552 kPa (80 psi) est nécessaire.

### Permutation, réglage de la pression et procédure de réinitialisation du système de surveillance de la pression des pneus réussie

Capteur 1 : 552 kPa (80 psi)

Capteur 2 : 552 kPa (80 psi)

Capteur 3 : 345 kPa (50 psi)

Capteur 4 : 345 kPa (50 psi)

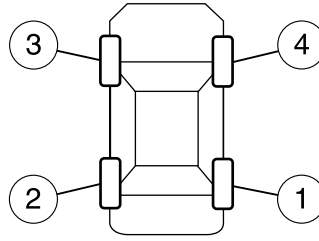

La permutation des pneus et le réglage de la pression d'air, suivis de la réinitialisation des capteurs, assurent que le système est correctement programmé pour les véhicules où une pression différente est requise dans les pneus avant et arrière et réduisent le risque d'avertissement inopiné de sous-gonflage.

Dans ce cas, le témoin du système de surveillance de la pression des pneus est éteint.

### PNEUS D'HIVER ET CHÂÎNES ANTIDÉRAPANTES



Les pneus d'hiver doivent être de même dimension et posséder le même indice de qualité que les pneus actuellement sur le véhicule.

Les pneus de votre véhicule comportent une bande de roulement toutes saisons qui assure une bonne adhérence, qu'il pleuve ou qu'il neige. Cependant, dans certaines régions, des pneus d'hiver et des chaînes antidérapantes peuvent s'avérer nécessaires. Si vous devez utiliser des chaînes antidérapantes, il est recommandé d'utiliser des jantes en acier de même dimension et de même type, car les chaînes risquent d'endommager les jantes en aluminium.

**NOTA** : Ne posez pas de chaînes sur des pneus de taille P265/60R18, P275/65R18, LT275/65R18, P275/55R20 et P275/45R22.

## Pneus, jantes et chargement

Respectez les consignes suivantes lorsque vous utilisez des pneus d'hiver et des chaînes antidérapantes :

- N'utilisez que des chaînes antidérapantes SAE de catégorie « S ».
- Posez les chaînes antidérapantes de façon à ce qu'elles soient maintenues en toute sécurité et ne risquent pas de toucher le câblage électrique ou les canalisations de frein ou de carburant.
- Conduisez prudemment. Si vous entendez les chaînes frotter ou cogner contre la carrosserie, arrêtez le véhicule et resserrez-les. Si elles continuent de frotter ou de cogner, enlevez-les pour éviter tout dommage au véhicule.
- Dans la mesure du possible, évitez de charger votre véhicule au maximum.
- Retirez les chaînes antidérapantes dès qu'elles ne sont plus nécessaires. N'utilisez pas de chaînes antidérapantes sur un revêtement sec.
- Les isolants et les butées de suspension contribuent à éviter les dommages au véhicule. Ne retirez jamais ces éléments lorsque vous utilisez des pneus d'hiver ou des chaînes antidérapantes sur votre véhicule.

### CHARGEMENT DU VÉHICULE – AVEC OU SANS REMORQUE

Cette section vous indique la bonne façon de charger votre véhicule ou votre remorque, et explique comment ne pas dépasser sa capacité de charge maximale, avec ou sans remorque. Un véhicule correctement chargé fournira une meilleure performance. Avant de charger votre véhicule, il est important de connaître la signification des termes suivants, afin de déterminer sur l'étiquette des pneus ou sur l'étiquette d'homologation de sécurité du véhicule la capacité de charge de ce dernier, avec et sans remorque :

**Poids en ordre de marche** – Il s'agit du poids du véhicule, y compris un plein de carburant et les équipements de série. Il n'inclut pas le poids des occupants, des bagages ou des équipements proposés en option.

**Poids à vide en ordre de marche du véhicule** – Il s'agit du poids, y compris tous les équipements de deuxième monte, à la livraison du véhicule neuf par le concessionnaire autorisé.

## Pneus, jantes et chargement

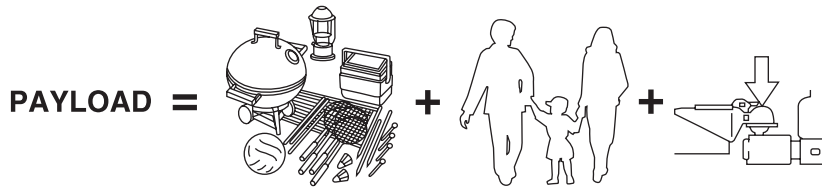

**Charge utile** – La charge utile est le poids combiné des bagages et des occupants que le véhicule transporte. La charge utile maximale de votre véhicule est indiquée sur l'étiquette des pneus apposée sur le pied milieu ou sur le rebord de la porte du conducteur (les véhicules exportés hors des É.-U. et du Canada peuvent ne pas comporter une étiquette des pneus). Recherchez la mention « **LE POIDS COMBINÉ DES OCCUPANTS ET DE LA CHARGE NE DOIT JAMAIS DÉPASSER XXX kg OU XXX lb** » afin de respecter la charge utile maximale. La charge utile inscrite sur l'étiquette des pneus est la charge utile maximale du véhicule à sa sortie d'usine. Si votre véhicule comprend des composants de deuxième monte ou d'autres accessoires autorisés installés par votre concessionnaire, leur poids doit être retranché de la charge utile figurant sur l'étiquette des pneus pour déterminer la nouvelle charge utile.

 La capacité de charge de votre véhicule peut être limitée par le volume de chargement (espace disponible) ou par la capacité de chargement (la charge que le véhicule doit transporter). Lorsque la charge utile maximale de votre véhicule est atteinte, n'ajoutez pas de charge même si de l'espace est encore disponible. La surcharge ou le chargement incorrect de votre véhicule peut causer la perte de maîtrise du véhicule ou son capotage.

## Pneus, jantes et chargement

Exemple seulement :

TIRE AND LOADING INFORMATION			
SEATING CAPACITY		TOTAL 5	FRONT 2 REAR 3
The combined weight of occupants and cargo should never exceed : <b>XXX kg or XXX lbs.</b>			
TIRE	SIZE	COLD TIRE PRESSURE	SEE OWNERS MANUAL FOR ADDITIONAL INFORMATION
FRONT	LT225/75R 16.5E	200 KPA, 29 PSI	
REAR	LT225/75R 16.5E	200 KPA, 29 PSI	
SPARE	T145/80D16 P225/60R17	420 KPA, 60 PSI 200 KPA, 29 PSI	

TIRE AND LOAD INFORMATION			
RENSEIGNEMENTS RELATIFS AUX PNEUS ET À LA CHARGE			
SEATING CAPACITY		TOTAL XX	FRONT XX REAR X
NOMBRE DE PLACES		TOTAL XX	AVANT XX ARRIERE X
The combined weight of occupants and cargo should never exceed : <b>XXX kg.</b>			
La charge du véhicule (occupants et bagages) ne doit jamais dépasser : <b>XXX lbs.</b>			
TIRE PNEUS	SIZE DIMENSIONS	COLD TIRE PRESSURE PRESSION À FROID	SEE OWNERS MANUAL FOR ADDITIONAL INFORMATION CONSULTER LE GUIDE DU PROPRIÉTAIRE POUR DE PLUS AMPLES RENSEIGNEMENTS
FRONT/ AVANT	LT225/75R 16.5E	200 KPA, 29 PSI	
REAR/ ARRIERE	LT225/75R 16.5E	200 KPA, 29 PSI	
SPARE/ PNEU DE SECOURS	T145/80D16 P225/60R17	420 KPA, 60 PSI 200 KPA, 29 PSI	



**Poids de la charge** – Cela comprend le poids ajouté au poids en ordre de marche, y compris la charge et les équipements en option. Si vous tirez une remorque, le poids du timon de la remorque ou du pivot d'attelage fait également partie du poids de la charge.



## Pneus, jantes et chargement

**PAE (poids autorisé à l'essieu)** – Il s'agit du poids total placé sur chaque essieu (avant et arrière), incluant le poids à vide en ordre de marche du véhicule et toute la charge.

**PMAE (poids maximal autorisé à l'essieu)** – Il s'agit du poids maximal qu'un seul essieu peut supporter (avant ou arrière). **Ces cotes sont stipulées sur l'étiquette d'homologation située sur le pied milieu ou sur le rebord de la porte du conducteur. La charge totale sur chaque essieu ne doit jamais dépasser le PMAE.**

**NOTA :** Pour obtenir plus de détails sur la traction d'une remorque, consultez la section *Traction d'une remorque* du présent chapitre, ou procurez-vous le *Guide de remorquage de loisir et de traction d'une remorque* chez votre concessionnaire autorisé.

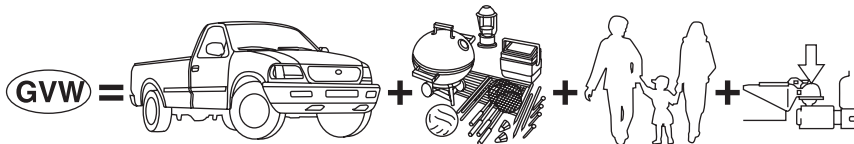

**PTR (poids total roulant)** – Il s'agit du poids à vide en ordre de marche du véhicule additionné de sa charge et de ses occupants.

**PTAC (poids total autorisé en charge)** – Il s'agit du poids maximal permis d'un véhicule complètement chargé (incluant toutes les options, l'équipement, les occupants et la charge). **Le PTAC est stipulé sur l'étiquette d'homologation située sur le pied milieu ou sur le rebord de la porte du conducteur. Le PTR ne doit jamais excéder le PTAC.**

MFD. BY FORD MOTOR CO.					
DATE: XX/XX	GVWR: XXXXXLB/ XXXXXKG				
FRONT GAWR: XXXXL	REAR GAWR: XXXXLB				
XXXXKG	WITH	XXXXKG	WITH		
XXXX/XXXXXX	TIRES	XXXX/XXXXXX	TIRES		
XXXX.XX	RIMS	XXXX.XX	RIMS		
AT XXX kPa/XX	PSI COLD	AT XXX kPa/XX	PSI COLD		
THIS VEHICLE CONFORMS TO ALL APPLICABLE FEDERAL MOTOR VEHICLE SAFETY AND THEFT PREVENTION STANDARDS IN EFFECT ON THE DATE OF MANUFACTURE SHOWN ABOVE.					
VIN: XXXXXXXXXXXXXXXX	XXXXX		XXXXX		
TYPE: XXX					
EXT PNT: XX	RC: XX	DSO:			
WB ' BRK ' INT TR ' TP/PS ' R ' AXLE ' TR SPR ' XXXXX					
XXX X XX X XX X XX XXX					
XXXXXXXXXXXXXXX XXX XXXX-XXXXXX-XX					

## Pneus, jantes et chargement

 Un dépassement du poids total autorisé en charge indiqué sur l'étiquette d'homologation de sécurité peut sérieusement compromettre la tenue de route et le rendement du véhicule, endommager le moteur, la boîte de vitesses ou les composants structurels et provoquer une perte de maîtrise du véhicule et des blessures.



**PTC (poids total combiné)** – Il s'agit du poids d'un véhicule chargé, y compris le poids de la remorque complètement chargée.

**PTCA (poids total combiné autorisé)** – Il s'agit du poids maximal permis d'un véhicule et d'une remorque complètement chargés, incluant toute la charge et tous les occupants que le véhicule peut transporter sans risque de dommages. (Important : Le circuit de freinage du véhicule tracteur est conçu en fonction du PTAC et non du PTCA.) Pour tirer en toute sécurité un véhicule ou une remorque dont le PTC du véhicule tracteur et de la remorque excède le PTAC du véhicule tracteur, il faut prévoir des circuits de freinage distincts. **Le PTC ne doit jamais excéder le PTCA.**

**Poids maximal autorisé de la remorque chargée** – Il s'agit du poids maximal d'une remorque chargée pouvant être tiré par votre véhicule. Cette cote est basée sur un véhicule uniquement équipé des options obligatoires, sans chargement (intérieur ou extérieur), avec un poids sur le timon de 10 à 15 % du poids total de la remorque (remorque conventionnelle) ou d'une charge sur le pivot d'attelage (sellette d'attelage) de 15 à 25 % du poids total de la remorque et ne transportant que le conducteur (68 kg [150 lb]). **Consultez votre concessionnaire autorisé (ou le *Guide de remorquage de loisir et de traction d'une remorque* fourni par votre concessionnaire autorisé) pour obtenir plus de détails.**

**Charge au timon ou poids sur le pivot d'attelage** – Il s'agit de la charge exercée sur l'attelage de remorque du véhicule.

**Exemples :** Pour une remorque conventionnelle de 2 268 kg (5 000 lb), multipliez par 0,10 et 0,15 pour obtenir une plage de charge au timon

## Pneus, jantes et chargement

appropriée de 227 à 340 kg (500 à 750 lb). Pour une remorque à sellette de 5 216 kg (11 500 lb), multipliez par 0,15 et 0,25 pour obtenir une plage de charge au pivot d'attelage de 782 à 1 304 kg (1 725 à 2 875 lb).



Ne dépassez jamais le poids total autorisé en charge ou le poids maximal autorisé sur essieu précisés sur l'étiquette d'homologation de sécurité.



N'utilisez pas de pneus de rechange ayant des limites de charge inférieures à celles des pneus d'origine, car ils peuvent réduire le PTAC ou le PMAE du véhicule. Le montage de pneus ayant des limites de charge plus élevées que celles des pneus d'origine n'augmente pas le PTAC ni le PMAE.



Si vous ne respectez pas les limites de poids établies pour votre véhicule, vous risquez de vous infliger des blessures graves et de causer des dommages importants au véhicule.

### Observez les étapes suivantes pour déterminer la limite de charge appropriée :

1. Recherchez la mention « Le poids combiné des occupants et de la charge ne doit jamais dépasser xxx kg ou xxx lb » sur l'étiquette du véhicule.
2. Déterminez le poids combiné du conducteur et des passagers qui prendront place dans le véhicule.
3. Soustrayez le poids combiné du conducteur et des passagers des valeurs XXX kg ou XXX lb.
4. Le résultat donne la charge disponible pour l'équipement ou les bagages. Par exemple, si la valeur « XXX » est égale à 635 kg (1 400 lb) et si le véhicule transporte cinq occupants pesant chacun 68 kg (150 lb), la charge résiduelle pour l'équipement ou les bagages sera de 295 kg (650 lb) ( $635 \text{ kg} - 340 \text{ kg} [5 \times 68 \text{ kg}] = 295 \text{ kg}$ ). En unités impériales ( $1\,400 \text{ lb} - 750 [5 \times 150] = 650 \text{ lb}$ ).
5. Déterminez le poids combiné des bagages et de l'équipement qui sera chargé dans le véhicule. Pour ne pas compromettre la sécurité, le poids ne doit pas dépasser la capacité calculée à l'étape 4.
6. Si vous devez tirer une remorque, la charge de la remorque sera transférée à votre véhicule. Consultez ce manuel pour déterminer comment ce facteur peut réduire la capacité de charge des bagages et de l'équipement pour votre véhicule.

## Pneus, jantes et chargement

Les paragraphes suivants présentent quelques autres exemples de calcul de la charge disponible pour l'équipement et les bagages :

- Voici un autre exemple pour votre véhicule disposant une capacité de charge de 635 kg (1 400 lb) pour le chargement et les bagages. Vous décidez d'aller jouer au golf. La capacité de charge est-elle suffisante pour vous transporter (le conducteur et quatre amis) ainsi que tous les sacs de golf ? Vous et vos amis pesez en moyenne 99 kg (220 lb) chacun et les sacs de golf pèsent environ 13,5 kg (30 lb) chacun. Le calcul s'établit comme suit :  $635 \text{ kg} - (5 \times 99) - (5 \times 13,5) = 635 - 495 - 67,5 = 72,5 \text{ kg}$ . Oui, la capacité de charge de votre véhicule est suffisante pour transporter quatre de vos amis et des sacs de golf. En unités impériales, le calcul s'établit comme suit :  $1\ 400 - (5 \times 220) - (5 \times 30) = 1\ 400 - 1\ 100 - 150 = 150 \text{ lb}$ .
- Voici un dernier exemple pour votre véhicule disposant d'une capacité de charge de 635 kg (1 400 lb) pour le chargement et les bagages. Vous et un de vos amis décidez d'aller chercher du ciment pour terminer cette terrasse toujours en chantier après deux ans. En mesurant l'intérieur du véhicule lorsque les sièges arrière sont rabattus, vous constatez que vous pouvez y placer 12 sacs de ciment de 45 kg (100 lb). La capacité de charge est-elle suffisante pour transporter le ciment jusqu'à votre domicile ? Si vous et votre ami pesez chacun 99 kg (220 lb), le calcul s'établit comme suit :  $635 \text{ kg} - (2 \times 99) - (12 \times 45) = 635 - 198 - 540 = -103 \text{ kg}$ ; non, la capacité de charge est insuffisante pour transporter ce poids. En unités métriques, le calcul s'établit comme suit :  $635 \text{ kg} - (2 \times 99 \text{ kg}) - (12 \times 45 \text{ kg}) = 635 - 198 - 540 = -103 \text{ kg}$ . Vous devrez réduire la charge d'au moins 104 kg (240 lb). Si vous retirez 3 sacs de ciment de 45 kg (100 lb), le calcul de la charge s'établit comme suit :  $635 \text{ kg} - (2 \times 99) - (9 \times 45) = 635 - 198 - 405 = 32 \text{ kg}$ ; la capacité de charge est maintenant suffisante pour transporter le ciment et votre ami. En unités impériales, le calcul s'établit comme suit :  $1\ 400 \text{ lb} - (2 \times 220) - (9 \times 100) = 1\ 400 - 440 - 900 = -60 \text{ lb}$ .

Les calculs ci-dessus supposent aussi que les charges sont placées dans votre véhicule de façon à ne pas dépasser le poids maximal autorisé à l'essieu avant ou arrière précisé pour votre véhicule sur l'étiquette d'homologation de sécurité apposée sur le rebord de la porte du conducteur.

## Pneus, jantes et chargement

### Directives spéciales concernant le chargement du véhicule à l'intention des propriétaires de camionnettes et de véhicules utilitaires

 Consultez la section *Préparation à la conduite de votre véhicule* du chapitre *Conduite* du présent *Guide du propriétaire* pour obtenir d'importants renseignements au sujet de l'utilisation de ce type de véhicule en toute sécurité.

 Le comportement routier d'un véhicule chargé peut différer de celui d'un véhicule non chargé. Lors de la conduite d'un véhicule lourdement chargé, prenez des mesures de sécurité exceptionnelles. Conduisez à une vitesse réduite et prévoyez une plus longue distance de freinage.

Votre véhicule peut transporter plus de charge et de passagers que la plupart des voitures de tourisme. Selon le type de charge et la disposition de celle-ci, le transport de passagers et de bagages peut déplacer le centre de gravité de votre véhicule vers le haut.

### TRACTION D'UNE REMORQUE

Votre véhicule peut tirer une remorque de catégorie I, II, III ou IV, à condition que le poids maximal de la remorque ne dépasse pas le poids maximal qui figure au tableau de remorquage suivant. Le poids figurant dans cette liste correspond au moteur et au rapport de pont arrière de votre véhicule.

Si votre véhicule n'est pas équipé de l'ensemble de remorquage de service intense, le poids maximal que peut tirer votre véhicule se limite à 2 268 kg (5 000 lb).

La capacité de charge de votre véhicule est basée sur le poids et non sur le volume. Il est donc possible que vous ne puissiez pas utiliser tout l'espace disponible pour le chargement.

La traction d'une remorque impose des contraintes supplémentaires au moteur, à la boîte de vitesses, au pont, aux freins, aux pneus et à la suspension du véhicule. Il est donc essentiel de vérifier régulièrement ces composants pendant et après chaque utilisation du véhicule avec une remorque.

**Le fait d'excéder le PTCA (sigle anglais GCWR) maximal peut non seulement causer des dommages importants à votre véhicule mais aussi entraîner des blessures.**

## Pneus, jantes et chargement



Ne dépassez jamais le poids total autorisé en charge ou le poids maximal autorisé à l'essieu indiqués par leur sigle (PTAC ou PMAE) sur l'étiquette d'homologation de votre véhicule.



La traction d'une remorque, dont le poids dépasse le poids maximal autorisé de la remorque, excède les limites du véhicule et peut entraîner des dommages au moteur, à la boîte de vitesses, au châssis, ainsi que des risques de perte de maîtrise ou de renversement du véhicule et de blessures aux occupants.

<b>Cabine simple 4x2 (empattement de 320 cm [126 po])</b>			
<b>Moteur</b>	<b>Rapport de pont arrière</b>	<b>PTRA maximal – kg (lb)</b>	<b>Poids maximal de la remorque – kg (lb)</b>
4.2L (avec boîte manuelle)	3,31	3 266 (7 200)	1 089 (2 400)
	3,55	3 856 (8 500)	1 678 (3 700)
4.2L (avec boîte automatique)	3,55	4 536 (10 000)	2 359 (5 200)
	3,73	4 763 (10 500)	2 585 (5 700)
4,6 L	3,55	5 216 (11 500)	2 993 (6 600)
4,6 L	3,73	5 443 (12 000)	3 220 (7 100)
5,4 L	3,55	5 897 (13 000)	3 628 (8 000)
5,4 L	3,73	6 123 (13 500)	3 855 (8 500)

<b>Cabine simple 4x2 (empattement de 145 po)</b>			
<b>Moteur</b>	<b>Rapport de pont arrière</b>	<b>PTRA maximal – kg (lb)</b>	<b>Poids maximal de la remorque – kg (lb)</b>
4.2L (avec boîte manuelle)	3,31	3 266 (7 200)	1 043 (2 300)
	3,55	3 856 (8 500)	1 633 (3 600)
4.2L (avec boîte automatique)	3,55	4 536 (10 000)	2 313 (5 100)
	3,73	4 763 (10 500)	5 600 (2 540)
4,6 L	3,55	5 307 (11 700)	3 039 (6 700)
4,6 L	3,73	5 534 (12 200)	3 266 (7 200)

## Pneus, jantes et chargement

<b>Cabine simple 4x2 (empattement de 145 po)</b>			
<b>Moteur</b>	<b>Rapport de pont arrière</b>	<b>PTRA maximal – kg (lb)</b>	<b>Poids maximal de la remorque – kg (lb)</b>
5,4 L	3,55	6 350 (14 000)	4 037 (8 900)
5,4 L	3,73	6 804 (15 000)	4 445 (9 800)
5.4L (Heavy Duty – XL)	4,10	7 439 (16 400)	4 989 (11 000)
5.4L (Heavy Duty – XLT)	4,10	7 167 (15 800)	4 717 (10 400)

<b>Cabine simple 4x4 (empattement de 320 cm [126 po])</b>			
<b>Moteur</b>	<b>Rapport de pont arrière</b>	<b>PTRA maximal – kg (lb)</b>	<b>Poids maximal de la remorque – kg (lb)</b>
4,6 L	3,55	5 216 (11 500)	2 857 (6 300)
4,6 L	3,73	5 443 (12 000)	3 084 (6 800)
5.4L (avec pneus de 17 po)	3,55	5 897 (13 000)	3 492 (7 700)
5.4L (avec pneus de 18 po)	3,55	5 670 (12 500)	3 266 (7 200)
5.4L (avec pneus de 17 po)	3,73	6 123 (13 500)	3 719 (8 200)
5.4L (avec pneus de 18 po)	3,73	5 897 (13 000)	3 492 (7 700)

## Pneus, jantes et chargement

<b>Cabine simple 4x4 (empattement de 145 po)</b>			
<b>Moteur</b>	<b>Rapport de pont arrière</b>	<b>PTRA maximal – kg (lb)</b>	<b>Poids maximal de la remorque – kg (lb)</b>
4,6 L	3,55	5 307 (11 700)	2 903 (6 400)
4,6 L	3,73	5 534 (12 200)	3 130 (6 900)
5.4L (avec pneus de 17 po)	3,55	6 350 (14 000)	3 901 (8 600)
5.4L (avec pneus de 18 po ou 20 po)	3,55	6 123 (13 500)	3 674 (8 100)
5.4L (avec pneus de 17 po)	3,73	6 804 (15 000)	4 309 (9 500)
5.4L (avec pneus de 18 po ou 20 po)	3,73	6 577 (14 500)	4 082 (9 000)
5.4L (Heavy Duty)	4,10	6 940 (15 300)	4 309 (9 500)
<b>Cabine double 4x2 (empattement de 133 po)</b>			
<b>Moteur</b>	<b>Rapport de pont arrière</b>	<b>PTRA maximal – kg (lb)</b>	<b>Poids maximal de la remorque – kg (lb)</b>
4.6L (avec pneus de 17 po)	3,55	5 216 (11 500)	2 903 (6 400)
4.6L (avec pneus de 18 po)	3,55	4 989 (11 000)	2 676 (5 900)
4.6L (avec pneus de 17 po)	3,73	5 443 (12 000)	3 130 (6 900)
4.6L (avec pneus de 18 po)	3,73	5 216 (11 500)	2 903 (6 400)
5.4L (avec pneus de 17 po)	3,55	5 897 (13 000)	3 493 (7 700)



## Pneus, jantes et chargement

<b>Cabine double 4x2 (empattement de 133 po)</b>			
<b>Moteur</b>	<b>Rapport de pont arrière</b>	<b>PTRA maximal – kg (lb)</b>	<b>Poids maximal de la remorque – kg (lb)</b>
5.4L (avec pneus de 18 po)	3,55	5 670 (12 500)	3 266 (7 200)
5.4L (avec pneus de 17 po)	3,73	6 123 (13 500)	3 719 (8 200)
5.4L (avec pneus de 18 po)	3,73	5 897 (13 000)	3 493 (7 700)

<b>Cabine double 4x2 (empattement de 145 po)</b>			
<b>Moteur</b>	<b>Rapport de pont arrière</b>	<b>PTRA maximal – kg (lb)</b>	<b>Poids maximal de la remorque – kg (lb)</b>
4.6L (avec pneus de 17 po)	3,55	5 307 (11 700)	2 948 (6 500)
4.6L (avec pneus de 18 po)	3,55	5 081 (11 200)	2 722 (6 000)
4.6L (avec pneus de 17 po)	3,73	5 534 (12 200)	3 175 (7 000)
4.6L (avec pneus de 18 po ou de 20 po)	3,73	5 307 (11 700)	2 948 (6 500)
5.4L (avec pneus de 17 po)	3,55	6 350 (14 000)	3 946 (8 700)
5.4L (avec pneus de 18 po ou 20 po)	3,55	6 123 (13 500)	3 719 (8 200)
5.4L (avec pneus de 17 po)	3,73	6 804 (15 000)	4 309 (9 500)
5.4L (avec pneus de 18 po ou 20 po)	3,73	6 577 (14 500)	4 082 (9 000)

## Pneus, jantes et chargement

<b>Cabine double 4x2 (empattement de 414 cm [163 po])</b>			
<b>Moteur</b>	<b>Rapport de pont arrière</b>	<b>PTRA maximal – kg (lb)</b>	<b>Poids maximal de la remorque – kg (lb)</b>
5.4L (Heavy Duty)	4,10	6 940 (15 300)	4 309 (9 500)

<b>Cabine double 4x4 (empattement de 133 po)</b>			
<b>Moteur</b>	<b>Rapport de pont arrière</b>	<b>PTRA maximal – kg (lb)</b>	<b>Poids maximal de la remorque – kg (lb)</b>
4.6L (avec pneus de 17 po)	3,55	5 216 (11 500)	2 767 (6 100)
4.6L (avec pneus de 18 po)	3,55	4 990 (11 000)	5 600 (2 540)
4.6L (avec pneus de 17 po)	3,73	5 443 (12 000)	2 994 (6 600)
4.6L (avec pneus de 18 po)	3,73	5 216 (11 500)	2 767 (6 100)
5.4L (avec pneus de 17 po)	3,55	5 897 (13 000)	3 356 (7 400)
5.4L (avec pneus de 18 po)	3,55	5 670 (12 500)	3 130 (6 900)
5.4L (avec pneus de 17 po)	3,73	6 123 (13 500)	3 583 (7 900)
5.4L (avec pneus de 18 po)	3,73	5 897 (13 000)	3 356 (7 400)

## Pneus, jantes et chargement

<b>Cabine double 4x4 (empattement de 145 po)</b>			
<b>Moteur</b>	<b>Rapport de pont arrière</b>	<b>PTRA maximal – kg (lb)</b>	<b>Poids maximal de la remorque – kg (lb)</b>
4.6L (avec pneus de 17 po)	3,55	5 307 (11 700)	2 812 (6 200)
4.6L (avec pneus de 18 po)	3,55	5 080 (11 200)	2 585 (5 700)
4.6L (avec pneus de 17 po)	3,73	5 534 (12 200)	3 039 (6 700)
4.6L (avec pneus de 18 po)	3,73	5 307 (11 700)	2 812 (6 200)
5.4L (avec pneus de 17 po)	3,55	6 350 (14 000)	3 810 (8 400)
5.4L (avec pneus de 18 po ou 20 po)	3,55	6 123 (13 500)	3 583 (7 900)
5.4L (avec pneus de 17 po)	3,73	6 804 (15 000)	4 624 (10 200)
5.4L (avec pneus de 18 po ou 20 po)	3,73	6 577 (14 500)	4 037 (8 900)
<b>Cabine double 4x4 (empattement de 414 cm [163 po])</b>			
<b>Moteur</b>	<b>Rapport de pont arrière</b>	<b>PTRA maximal – kg (lb)</b>	<b>Poids maximal de la remorque – kg (lb)</b>
5.4L (Heavy Duty)	4,10	6 940 (15 300)	4 218 (9 300)

## Pneus, jantes et chargement

<b>Cabine six places 4x2 (empattement de 139 po)</b>			
<b>Moteur</b>	<b>Rapport de pont arrière</b>	<b>PTRA maximal – kg (lb)</b>	<b>Poids maximal de la remorque – kg (lb)</b>
4.6L (avec pneus de 17 po)	3,55	5 307 (11 700)	2 903 (6 400)
4.6L (avec pneus de 18 po)	3,55	5 080 (11 200)	2 676 (5 900)
4.6L (avec pneus de 17 po)	3,73	5 534 (12 200)	3 130 (6 900)
4.6L (avec pneus de 18 po ou de 20 po)	3,73	5 307 (11 700)	2 903 (6 400)
5.4L (avec pneus de 17 po)	3,55	6 350 (14 000)	3 901 (8 600)
5.4L (avec pneus de 18 po ou 20 po)	3,55	6 123 (13 500)	3 674 (8 100)
5.4L (avec pneus de 17 po)	3,73	6 804 (15 000)	4 309 (9 500)
5.4L (avec pneus de 18 po ou 20 po)	3,73	6 577 (14 500)	4 082 (9 000)

## Pneus, jantes et chargement

<b>4x2 cabine six places (empattement de 139 po) versions Harley-Davidson et Limited</b>			
<b>Moteur</b>	<b>Rapport de pont arrière</b>	<b>PTRA maximal – kg (lb)</b>	<b>Poids maximal de la remorque – kg (lb)</b>
5,4 L	3,73	4 990 (11 000)	2 404 (5 300)

<b>Cabine six places 4x4 (empattement de 139 po)</b>			
<b>Moteur</b>	<b>Rapport de pont arrière</b>	<b>PTRA maximal – kg (lb)</b>	<b>Poids maximal de la remorque – kg (lb)</b>
4.6L (avec pneus de 17 po)	3,73	5 534 (12 200)	2 994 (6 600)
4.6L (avec pneus de 18 po)	3,73	5 307 (11 700)	2 767 (6 100)
5.4L (avec pneus de 17 po)	3,55	6 350 (14 000)	3 765 (8 300)
5.4L (avec pneus de 18 po ou 20 po)	3,55	6 123 (13 500)	3 538 (7 800)
5.4L (avec pneus de 17 po)	3,73	6 804 (15 000)	4 445 (9 300)
5.4L (avec pneus de 18 po ou 20 po)	3,73	6 577 (14 500)	3 992 (8 800)

<b>4x4 cabine six places (empattement de 139 po) versions Harley-Davidson et Limited</b>			
<b>Moteur</b>	<b>Rapport de pont arrière</b>	<b>PTRA maximal – kg (lb)</b>	<b>Poids maximal de la remorque – kg (lb)</b>
5,4 L	3,73	4 990 (11 000)	2 313 (5 100)

## Pneus, jantes et chargement

<b>4x2 cabine 6 places (empattement de 151 po)</b>			
<b>Moteur</b>	<b>Rapport de pont arrière</b>	<b>PTRA maximal – kg (lb)</b>	<b>Poids maximal de la remorque – kg (lb)</b>
4.6L (avec pneus de 17 po)	3,55	5 307 (11 700)	6 300 (2 858)
4.6L (avec pneus de 18 po)	3,55	5 080 (11 200)	5 800 (2 631)
4.6L (avec pneus de 17 po)	3,73	5 534 (12 200)	3 084 (6 800)
4.6L (avec pneus de 18 po ou de 20 po)	3,73	5 307 (11 700)	6 300 (2 858)
5.4L (avec pneus de 17 po)	3,55	6 350 (14 000)	3 855 (8 500)
5.4L (avec pneus de 18 po ou 20 po)	3,55	6 123 (13 500)	3 629 (8 000)
5.4L (avec pneus de 17 po)	3,73	6 804 (15 000)	4 309 (9 500)
5.4L (avec pneus de 18 po ou 20 po)	3,73	6 577 (14 500)	4 082 (9 000)
<b>4x4 cabine 6 places (empattement de 151 po)</b>			
<b>Moteur</b>	<b>Rapport de pont arrière</b>	<b>PTRA maximal – kg (lb)</b>	<b>Poids maximal de la remorque – kg (lb)</b>
4.6L (avec pneus de 17 po)	3,73	5 534 (12 200)	2 994 (6 600)
4.6L (avec pneus de 18 po)	3,73	5 307 (11 700)	2 767 (6 100)

## Pneus, jantes et chargement

<b>4x4 cabine 6 places (empattement de 151 po)</b>			
<b>Moteur</b>	<b>Rapport de pont arrière</b>	<b>PTRA maximal – kg (lb)</b>	<b>Poids maximal de la remorque – kg (lb)</b>
5.4L (avec pneus de 17 po)	3,55	6 350 (14 000)	3 719 (8 200)
5.4L (avec pneus de 18 po ou 20 po)	3,55	6 123 (13 500)	3 493 (7 700)
5.4L (avec pneus de 17 po)	3,73	6 804 (15 000)	9 200 (4 173)
5.4L (avec pneus de 18 po ou 20 po)	3,73	6 577 (14 500)	3 946 (8 700)

Points importants relatifs à la surface frontale de la remorque :

- La surface frontale maximale de la remorque ne doit pas excéder celle du véhicule tracteur si ce dernier n'est pas équipé de l'option d'attelage de catégorie IV.
- La surface frontale maximale de la remorque ne doit pas excéder 5,52 mètres carrés (60 pieds carrés) avec l'option d'attelage de catégorie IV.

**NOTA :** Ne dépassez pas un poids de remorque de 2 268 kg (5 000 lb) lorsque seul le pare-chocs sert au remorquage.

### Préparation au remorquage

Assurez-vous d'utiliser l'équipement adéquat et d'atteler convenablement la remorque à votre véhicule. Consultez au besoin votre concessionnaire autorisé ou un détaillant de remorques reconnu.

### Attelages

N'utilisez pas d'attelage qui se fixe au pare-chocs ou à l'essieu. Vous devez distribuer la charge de sorte qu'une proportion de 10 % à 15 % du poids total de la remorque repose sur le timon.

## Pneus, jantes et chargement

### Attelage répartiteur de charge

Lorsque vous attelez une remorque à l'aide d'un attelage répartiteur de charge, vous devez toujours suivre la procédure suivante :

1. Arrêtez votre véhicule non chargé sur une surface plane, contact établi et toutes portes fermées. Laissez votre véhicule reposer pendant plusieurs minutes pour qu'il puisse se mettre au niveau.
2. Mesurez la hauteur d'un point de référence sur les pare-chocs avant et arrière, au centre du véhicule.
3. Attachez la remorque au véhicule et réglez l'attelage répartiteur de façon à ce que la hauteur du pare-chocs avant ne s'écarte pas de plus de 13 mm (0,5 po) du point de référence. Une fois ce réglage effectué, la hauteur du pare-chocs arrière ne devrait pas être supérieure à celle de l'étape 2.

**NOTA :** Le fait de régler un attelage répartiteur de charge de façon à placer le pare-chocs arrière plus haut qu'il ne l'était avant d'être sous charge annule sa fonction de répartition et peut rendre la conduite difficile.

### Chaînes de sécurité

Accrochez toujours les chaînes de sécurité de la remorque au châssis ou à l'attelage du véhicule. Croisez les chaînes sous le timon de la remorque et laissez-leur suffisamment de jeu pour ne pas gêner dans les virages.

Si vous utilisez une remorque louée, suivez les directives de l'entreprise de location.

**Ne fixez pas les chaînes de sécurité au pare-chocs.**

### Freins de remorque

Vous pouvez utiliser des freins électriques ou des freins à inertie, mécaniques ou automatiques, à condition qu'ils aient été correctement installés et réglés conformément aux directives du fabricant. Les freins de votre remorque doivent être conformes aux réglementations locale et fédérale.



Ne reliez pas le circuit de freinage hydraulique d'une remorque directement à celui du véhicule. La capacité de freinage de votre véhicule en souffrirait et les risques de collision seraient accrus.

Le circuit de freinage de la remorque est conçu en fonction du PTAC et non du PTCA.

### Feux de remorque

Des feux de remorque sont requis sur la plupart des véhicules remorqués. Assurez-vous que tous les feux de jour, les feux d'arrêt, les



## Pneus, jantes et chargement

clignotants et les feux de détresse fonctionnent. Consultez votre concessionnaire autorisé ou l'entreprise de location de remorques pour connaître le matériel à utiliser et la méthode de branchement du circuit des feux de la remorque.

### Utilisation d'un pare-chocs marchepied (selon l'équipement)

Le pare-chocs arrière de votre véhicule comporte un attelage intégré qui n'exige qu'une boule dotée d'une tige de 25,4 mm (1 po) de diamètre. Ce pare-chocs rend possible la traction d'une remorque de 2 270 kg (5 000 lb) avec un poids au timon de 227 kg (500 lb).

Si l'emplacement de la boule d'attelage du pare-chocs ne convient pas, vous devez utiliser un attelage monté sur le châssis.

### Conduite avec une remorque

Lors de la traction d'une remorque :

- Pour vous assurer de bien roder les composants du groupe motopropulseur, ne tractez pas une remorque pendant les 1 600 premiers kilomètres (1 000 mi) que parcourt un véhicule neuf.
- Pour vous assurer de bien roder les composants du groupe motopropulseur pendant les 800 premiers kilomètres (500 mi) de traction d'une remorque, ne roulez pas à plus de 112 km/h (70 mi/h) et n'accélérez pas à pleins gaz.
- Désactivez le programmeur de vitesse. Il est possible que le programmeur de vitesse se désactive automatiquement lors de la traction d'une remorque sur pente abrupte et prolongée.
- Si vous devez tirer une remorque, renseignez-vous sur les règlements du code de la sécurité routière en vigueur dans votre région.
- Pour éviter des changements de rapport fréquents, rétrogradez à un rapport inférieur. Cela facilite aussi le refroidissement de la boîte de vitesses. (Pour obtenir des renseignements supplémentaires, reportez-vous à la section *Positions du levier de vitesse de la boîte de vitesses automatique à quatre rapports* du chapitre *Conduite*.)
- Anticipez les arrêts et freinez graduellement.
- Ne dépassez jamais le poids total combiné autorisé (PTCA) de votre véhicule, sinon des dommages internes peuvent être causés à la boîte de vitesses.

### Entretien requis après la traction d'une remorque

Si vous tirez une remorque sur de longues distances, votre véhicule doit être entretenu plus fréquemment. Consultez le *Calendrier d'entretien périodique* pour obtenir de plus amples renseignements.

## Pneus, jantes et chargement

### Conseils sur la traction d'une remorque

- Avant de prendre la route, entraînez-vous à tourner, à vous arrêter et à reculer, afin de vous familiariser avec la conduite et les réactions d'une combinaison véhicule-remorque. Pour tourner, prenez des virages plus larges, de façon à ce que les roues de la remorque ne heurtent pas le trottoir ou d'autres obstacles.
- Prévoyez une distance de freinage plus longue lorsque vous tirez une remorque avec votre véhicule.
- Le timon de la remorque doit porter 10 à 15 % du poids de la remorque chargée.
- Si le véhicule tracte souvent une remorque par temps chaud, sur terrain vallonné, au PTCA, ou si ces facteurs sont combinés, il est conseillé de vidanger le pont arrière et de le remplir d'huile synthétique pour engrenages si ce n'est déjà fait. Consultez le chapitre *Entretien et caractéristiques* pour connaître les lubrifiants à utiliser. N'oubliez pas que peu importe le lubrifiant pour pont arrière utilisé, il ne faut pas tracter une remorque lors des 1 600 km (1 000 mi) initiaux d'un véhicule neuf et il ne faut pas dépasser une vitesse de 112 km/h (70 mi/h) ni accélérer à pleins gaz lors des 800 km (500 mi) initiaux.
- Après avoir parcouru environ 80 km (50 mi), vérifiez de nouveau l'attelage, les branchements électriques et le serrage des écrous de roue de la remorque.
- Si vous devez vous arrêter pendant des périodes prolongées en circulation intense par temps chaud, placez la boîte de vitesses en position P (stationnement) (boîte de vitesses automatique) ou au point mort (boîte de vitesses manuelle) dans le but de faciliter le refroidissement du moteur et de la boîte de vitesses, et accroître l'efficacité du climatiseur.
- Ne stationnez pas votre véhicule avec une remorque attelée sur un terrain en pente. Néanmoins, si cette manœuvre est indispensable, calez les roues de la remorque.

### Mise à l'eau ou sortie de l'eau d'un bateau

**Débranchez le câblage électrique de la remorque avant de reculer celle-ci dans l'eau. Rebranchez le câblage lorsque la remorque ne se trouve plus dans l'eau.**

Lorsque vous reculez en vue de mettre un bateau à l'eau ou de le hisser :

- ne laissez pas le niveau de l'eau atteindre le bord inférieur du pare-chocs arrière;

## Pneus, jantes et chargement

- ne laissez pas les vagues dépasser de plus de 15 cm (6 po) le bord inférieur du pare-chocs arrière.

Si ces directives ne sont pas respectées, l'eau risque de pénétrer dans certains organes importants du véhicule :

- y causant des dommages internes,
- et nuisant à la conduite, aux dispositifs antipollution et au bon fonctionnement du véhicule.

Remplacez le lubrifiant de pont arrière chaque fois que ce dernier a été submergé. Le lubrifiant de pont arrière n'exige aucune vérification, sauf si une fuite est soupçonnée ou si une réparation est requise.

### REMORQUAGE DERRIÈRE UN VÉHICULE DE LOISIR

Respectez ces directives pour le remorquage derrière un véhicule de loisir. Un exemple de remorquage de loisir est le remorquage de votre véhicule derrière une autocaravane. Ces directives ont pour but de faire en sorte que votre boîte de vitesses ne soit pas endommagée.

Boîte de vitesses	Configuration du rouage d'entraînement	Exigences pour le remorquage derrière un véhicule de loisir
Manuelle	4x2	Ne peut être remorqué derrière un véhicule de loisir
Automatique		
Automatique	4x4 avec boîte de transfert à commande manuelle	Boîte de vitesses au point mort; boîte de transfert en position N (point mort) <sup>1</sup>
Automatique	4x4 avec boîte de transfert à commande électronique	Ne peut être remorqué derrière un véhicule de loisir
Automatique (Harley-Davidson)	Traction intégrale	Ne peut être remorqué derrière un véhicule de loisir

<sup>1</sup>Pour vous assurer que la boîte de transfert est bien en mode 2WD (2 roues motrices), établissez le contact puis passez la position 2WD. Les témoins 4x4 HIGH ou 4x4 LOW ne doivent pas s'allumer au tableau de bord; si l'un des témoins est allumé, la boîte de transfert n'est pas en mode 2WD (2 roues motrices).

## Conduite

### DÉMARRAGE

#### Positions du commutateur d'allumage

1. La position OFF/LOCK (arrêt-antivol) bloque le volant et le levier sélecteur (boîte de vitesses automatique) et permet de retirer la clé du commutateur d'allumage.

**NOTA :** La clé ne peut pas être retirée du commutateur d'allumage si le levier sélecteur n'est pas bloqué en position P (stationnement).

2. La position ACC (accessoires) permet le fonctionnement des accessoires électriques, tels que la radio, lorsque le moteur ne tourne pas.

3. La position ON (contact) met tous les circuits électriques sous tension et allume les témoins. La clé demeure dans cette position pendant la conduite du véhicule.

4. La position START (démarrage) permet de lancer le moteur. Relâchez la clé dès que le moteur démarre.

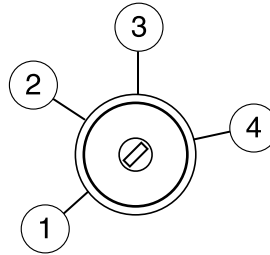

#### Préparation au démarrage de votre véhicule

Le démarrage du véhicule est contrôlé par le système de commande du groupe motopropulseur. Ce système respecte toutes les normes canadiennes relatives aux équipements causant des interférences qui réglementent l'intensité de champ électrique des bruits radioélectriques.

Lors de la mise en marche d'un moteur à injection, n'appuyez pas sur l'accélérateur avant ou durant le démarrage. Utilisez l'accélérateur seulement lorsque le démarrage du moteur s'avère difficile. Pour obtenir de plus amples renseignements sur le démarrage, consultez la section *Démarrage du moteur* dans le présent chapitre.



Un ralenti prolongé à régime élevé peut entraîner de très hautes températures dans le moteur et dans le système d'échappement, en plus de créer des risques d'incendie ou d'autres dommages au véhicule.



Ne vous stationnez pas, ne faites pas tourner le moteur au ralenti et ne conduisez pas votre véhicule sur du gazon sec ou tout autre revêtement de sol sec. Les dispositifs antipollution ont pour effet d'élever la température du compartiment moteur et du système d'échappement au point de risquer un incendie sur de tels sols.

## Conduite



Ne faites jamais démarrer le moteur dans un garage ou autre local fermé, car les gaz d'échappement sont toxiques. Ouvrez toujours la porte du garage avant de démarrer. Consultez la section *Précautions contre les gaz d'échappement* du présent chapitre.



Si vous décelez une odeur de gaz d'échappement à l'intérieur de votre véhicule, faites-le vérifier immédiatement par votre concessionnaire. Ne conduisez pas si vous sentez une odeur de gaz d'échappement.

### **Consignes de sécurité importantes**

Un ordinateur de bord commande le régime de ralenti du moteur. Quand vous faites démarrer le moteur, le régime de ralenti est plus élevé afin de réchauffer le moteur. Si le régime de ralenti du moteur ne diminue pas automatiquement, faites vérifier le véhicule. Si vous roulez dans la neige abondante ou poudreuse, le circuit d'admission d'air du moteur peut devenir partiellement obstrué par la neige ou la glace. Le cas échéant, la puissance du moteur risque de diminuer de manière notable. Dès que possible, retirez toute la neige et la glace de l'entrée du conduit d'admission d'air du moteur. Ne laissez pas le moteur tourner pendant plus de 10 minutes à ce régime élevé.

Avant le démarrage :

1. Assurez-vous que tous les occupants ont bouclé leur ceinture de sécurité. Pour obtenir de plus amples renseignements concernant l'utilisation correcte des ceintures de sécurité, consultez le chapitre *Sièges et dispositifs de retenue*.
2. Assurez-vous que les phares et tous les accessoires du véhicule sont hors fonction.

## Conduite

Démarrage d'un véhicule équipé d'une boîte de vitesses automatique :

- Assurez-vous que le levier sélecteur est en position P (stationnement).

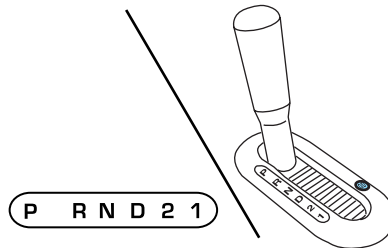

- Assurez-vous que le frein de stationnement est bien serré.

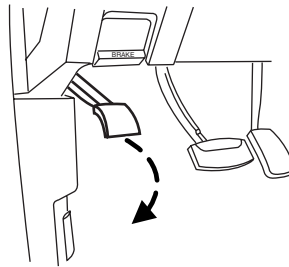

Démarrage d'un véhicule équipé d'une boîte de vitesses manuelle :

- Assurez-vous que le frein de stationnement est bien serré.
- Appuyez à fond sur la pédale d'embrayage.

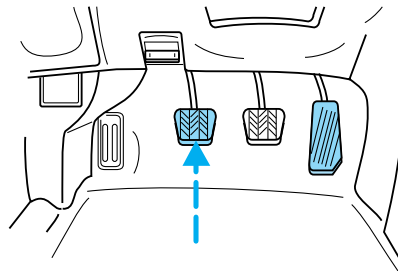

## Conduite

3. Tournez la clé à la position ON (contact) (3) sans atteindre la position START (démarrage) (4).

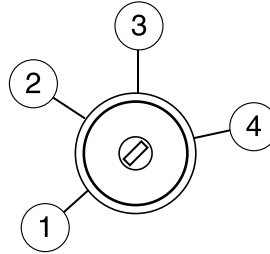

Certains témoins s'allument brièvement. Consultez la section *Témoins et carillons* du chapitre *Tableau de bord* pour obtenir de plus amples renseignements au sujet des témoins.

### Démarrage du moteur

1. Tournez la clé à la position ON (contact) (3) sans atteindre la position START (démarrage) (4). Si la clé est difficile à manœuvrer, tournez le volant jusqu'à ce que la clé tourne librement.

2. Tournez la clé à la position START (démarrage) (4), puis relâchez-la dès que le moteur démarre.

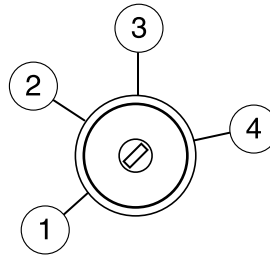

**NOTA :** Si le moteur ne démarre pas au premier essai, coupez le contact, attendez 10 secondes, puis essayez de nouveau. Si le moteur ne démarre toujours pas, maintenez l'accélérateur enfoncé à fond et essayez de nouveau. Vous pourrez lancer le moteur tout en coupant l'injection de carburant si jamais le moteur est noyé.

Si votre véhicule est équipé d'une boîte de vitesses automatique, il est muni d'un système de démarrage assisté par ordinateur. Ce système facilite le démarrage du moteur. Si le commutateur d'allumage est tourné à la position START (démarrage) (4) puis relâché lorsque le démarreur entre en fonction, ce dernier pourrait continuer de fonctionner pendant 10 secondes ou jusqu'à ce que le moteur démarre.

## Conduite

### **Démarrage par temps froid (véhicules à carburant mixte seulement)**

En vertu de ses caractéristiques de démarrage, l'éthanol de qualité E<sub>85</sub> ne convient pas lorsque la température ambiante est inférieure à -18 °C (0 °F). Veuillez consulter votre distributeur de carburant pour déterminer si de l'éthanol dont le grade est adapté aux températures hivernales est disponible. À mesure que la température extérieure se rapproche du point de congélation, les distributeurs de carburant à l'éthanol devraient offrir de l'éthanol dont le grade est adapté aux températures hivernales (comme pour le carburant sans plomb). Si de l'éthanol de qualité adaptée aux températures estivales est utilisé par temps froid, de -18 °C à 0 °C (0 °F à 32 °F), la période de lancement peut être plus longue, le ralenti peut être irrégulier et le moteur peut-être hésitant jusqu'à ce qu'il se soit réchauffé.

L'utilisation d'éthanol de qualité E<sub>85</sub> peut réduire le rendement de pointe d'un moteur qui tourne à froid.

Ne lancez pas le moteur pendant plus de 30 secondes à la fois car cela risque d'endommager le démarreur. Si le moteur refuse de démarrer, coupez le contact et attendez 30 secondes avant d'actionner de nouveau le démarreur.

N'utilisez pas un fluide de démarrage comme l'éther dans le circuit d'admission d'air. Un fluide de ce type peut causer des dommages immédiats au moteur par explosion et entraîner des blessures.

S'il est difficile de démarrer le moteur par temps froid avec de l'éthanol E<sub>85</sub> et que ni une autre marque d'éthanol E<sub>85</sub> ni un chauffe-moteur ne sont disponibles, l'ajout de carburant sans plomb dans votre réservoir améliorera la qualité des démarrages par temps froid. Votre véhicule est conçu pour fonctionner avec de l'éthanol E<sub>85</sub>, du carburant sans plomb ou tout mélange des deux.

Consultez la section *Choix du carburant approprié* du chapitre *Entretien et caractéristiques* pour obtenir de plus amples renseignements sur l'éthanol.

### **Si le moteur ne démarre pas lorsque vous avez suivi les instructions qui précèdent (véhicules à carburant mixte seulement)**

1. Appuyez sur la pédale d'accélérateur du tiers à la moitié de la distance qui la sépare du plancher et maintenez-la enfoncée, puis démarrez le moteur.
2. Lorsque le moteur démarre, relâchez la clé, puis relâchez graduellement la pédale d'accélérateur à mesure que le régime du moteur augmente. Si le moteur ne démarre toujours pas, répétez l'étape 1.



## Conduite

### Précautions contre les gaz d'échappement

Le monoxyde de carbone est présent dans les gaz d'échappement. Prenez les mesures nécessaires pour éviter d'en subir les effets nocifs.



Si vous décelez une odeur de gaz d'échappement à l'intérieur de votre véhicule, faites-le vérifier immédiatement par votre concessionnaire. Ne conduisez pas si vous sentez une odeur de gaz d'échappement.

### Information importante concernant la ventilation

Si vous laissez le moteur tourner au ralenti alors que votre véhicule est arrêté pendant une longue période de temps, baissez les glaces d'au moins 2,5 cm (1 po) ou réglez les commandes de chauffage et de climatisation de façon à laisser pénétrer de l'air frais dans l'habitacle.

### CHAUFFE-MOTEUR (SELON L'ÉQUIPEMENT)

Le chauffe-moteur est destiné à réchauffer le liquide de refroidissement du moteur, ce qui facilite le démarrage et permet une action plus rapide du système de chauffage et de dégivrage. Si votre véhicule est équipé d'un tel équipement, il se compose d'un élément chauffant logé dans le bloc-moteur et d'un cordon d'alimentation de 120 V c.a. (secteur) dont le circuit comporte une mise à la terre. Un chauffe-moteur est utile au démarrage lorsque la température extérieure est inférieure à -17 °C (0 °F).

Dans le cas des véhicules à carburant mixte qui utilisent de l'éthanol de qualité E<sub>85</sub>, utilisez un chauffe-moteur si la température ambiante est inférieure à -18 °C (0 °F).

Consultez la section *Démarrage par temps froid* du chapitre *Conduite* pour obtenir de plus amples renseignements sur le démarrage avec de l'éthanol.



Le non-respect des directives d'utilisation du chauffe-moteur peut entraîner des dommages matériels ou des blessures.



Pour réduire les risques de décharges électriques, ne branchez pas le chauffe-moteur sur un circuit électrique qui n'est pas mis à la terre ou avec un adaptateur à deux broches.

## Conduite

Avant d'utiliser le chauffe-moteur, observez les recommandations suivantes afin d'utiliser le chauffe-moteur correctement et de façon sécuritaire :

- Pour votre sécurité, utilisez une rallonge électrique pour usage extérieur certifiée UL ou CSA. Utilisez uniquement une rallonge électrique pour usage extérieur portant la mention « Approuvée pour usage extérieur ». N'utilisez jamais une rallonge électrique pour usage intérieur, car vous risqueriez de subir un choc électrique ou de provoquer un incendie.
- Utilisez une rallonge électrique pour usage extérieur de calibre 16 ou supérieur.
- Choisissez une rallonge aussi courte que possible.
- Ne tentez pas de raccorder plusieurs rallonges. Utilisez plutôt une rallonge dont la longueur vous permet d'atteindre facilement le cordon du chauffe-moteur.
- Assurez-vous d'utiliser une rallonge en bon état, qui n'a pas été réparée ni épissée. Rangez votre rallonge à l'intérieur, à une température supérieure à 0 °C (32 °F). Une rallonge sans cesse exposée aux éléments se détériore graduellement.
- Pour réduire les risques de chocs électriques, ne branchez pas votre chauffe-moteur à un circuit électrique sans mise à la terre, ou avec un adaptateur à deux broches. Avant d'utiliser votre chauffe-moteur, assurez-vous qu'il est en bon état, et vérifiez particulièrement son cordon de raccordement.
- Lorsque vous branchez le chauffe-moteur, vérifiez que le raccordement constitué par la fiche de la rallonge et la prise du cordon du chauffe-moteur est bien au sec, à l'abri de l'eau, de façon à éviter l'éventualité d'un choc électrique ou d'un incendie.
- Assurez-vous également que votre espace de stationnement est propre et exempt de toutes matières combustibles, telles que des produits pétroliers, de la poussière excessive, des chiffons, des papiers, etc.
- Vérifiez la solidité et l'intégrité des raccordements entre le chauffe-moteur, le cordon de raccordement et la rallonge. Un mauvais raccordement peut faire surchauffer le cordon et provoquer un choc électrique ou un incendie. Lorsque votre chauffe-moteur fonctionne depuis une trentaine de minutes, vérifiez tous les points de raccordement et assurez-vous de l'absence de points chauds.
- Enfin, faites vérifier votre chauffe-moteur lors d'une mise au point avant la saison hivernale pour vous assurer qu'il est en parfait état de fonctionnement.

### Utilisation du chauffe-moteur :

Les broches doivent être propres et exemptes d'humidité. Si vous devez les nettoyer, utilisez un chiffon sec.

Selon le type de chauffe-moteur installé d'origine sur votre véhicule, sa consommation peut aller de 400 watts à 1 000 watts. Votre chauffe-moteur d'origine ne comporte pas de fonction thermostatique. Toutefois, la température maximale du liquide de refroidissement est atteinte dans un délai d'environ trois heures. À cet effet, il est inutile d'utiliser un chauffe-moteur pendant plus de trois heures, car toute utilisation excédentaire se traduit par un gaspillage d'électricité.

Avant de prendre la route, n'oubliez pas de débrancher le cordon et de le ranger correctement. Lorsque vous n'utilisez pas le chauffe-moteur, placez le capuchon protecteur sur la prise du cordon pour en protéger les broches.

### FREINS

Les bruits de frein occasionnels sont normaux. Si un grincement métallique continu se fait entendre pendant le freinage, les garnitures de frein sont peut-être complètement usées. Faites-les vérifier par un concessionnaire autorisé. Si des vibrations ou des secousses continues sont ressenties dans le volant pendant le freinage, faites vérifier le véhicule par un concessionnaire autorisé.

Consultez la section *Témoin du circuit de freinage* du chapitre *Tableau de bord* pour obtenir de l'information relative à ce témoin.

**Tableau de bord de série,  
tableau de bord de série avec  
compte-tours et tableau de bord  
de la familiale**



**Tableau de bord intermédiaire,  
tableau de bord de luxe, tableau  
de bord version Limited et  
tableau de bord Harley-Davidson**



### Système de freins antiblocage aux quatre roues (ABS)

Votre véhicule est équipé de freins antiblocage. Ce système vous aide à garder la maîtrise de la direction lors de freinages d'urgence en empêchant le blocage des freins. Lorsque les freins antiblocage sont sollicités, le moteur de pompe des freins antiblocage émet un certain

## Conduite

bruit et l'on ressent des pulsations dans la pédale de frein. La course de la pédale de frein peut soudainement s'allonger lorsque le système antiblocage n'est plus sollicité et que le fonctionnement des freins revient à la normale. Ce sont là des caractéristiques normales et il n'y a pas lieu de s'inquiéter.

### **Méthode de freinage avec freins antiblocage (ABS)**

Si vous devez faire un freinage d'urgence, appuyez sur la pédale de frein sans la relâcher. Ne freinez pas par petits coups successifs, car l'efficacité des freins antiblocage s'en trouverait réduite et la distance d'arrêt requise pour le véhicule serait accrue. Les freins antiblocage entrent immédiatement en fonction vous permettant de conserver la maîtrise de la direction en cas de freinage brusque ou sur une chaussée glissante. Veuillez toutefois noter que le freinage antiblocage ne réduit pas la distance de freinage.

### **Témoin de défaillance du freinage antiblocage**

Le témoin du freinage antiblocage s'allume brièvement au tableau de bord lorsque le commutateur d'allumage est tourné à la



position ON (contact). Si le témoin ne s'allume pas au démarrage, demeure allumé ou clignote, cela peut indiquer que le système de freinage antiblocage ne fonctionne pas et qu'il doit être réparé.

Même si le freinage antiblocage est hors fonction, vous pouvez utiliser le freinage standard. Si le témoin de frein s'allume lorsque le frein de stationnement est desserré, faites immédiatement réparer votre circuit de freinage.

**Tableau de bord de série,  
tableau de bord de série avec  
compte-tours et tableau de bord  
de la familiale**



**Tableau de bord intermédiaire,  
tableau de bord de luxe, tableau  
de bord version Limited et  
tableau de bord Harley-Davidson**



### Frein de stationnement

Pour serrer le frein de stationnement (1), enfoncez complètement la pédale de frein.

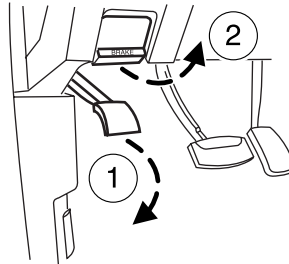

Le témoin de frein s'allumera et demeurera allumé jusqu'à ce que le frein de stationnement soit desserré.

**Tableau de bord de série,  
tableau de bord de série avec  
compte-tours et tableau de bord  
de la familiale**



**Tableau de bord intermédiaire,  
tableau de bord de luxe, tableau  
de bord version Limited et  
tableau de bord Harley-Davidson**



Pour le desserrer, tirez le levier (2).



Serrez toujours le frein de stationnement à fond et assurez-vous que le levier sélecteur est bien verrouillé à la position P (stationnement) (boîte de vitesses automatique) ou en première (1) (boîte de vitesses manuelle).

### DISPOSITIF ANTIPATINAGE TRACTION CONTROL (SELON L'ÉQUIPEMENT)

Votre véhicule peut être équipé d'un dispositif antipatinage Traction Control™. Ce dispositif contribue à maintenir la tenue de route et la manœuvrabilité de votre véhicule, en particulier sur des chaussées glissantes telles que routes verglacées, enneigées ou non goudronnées. Le dispositif permet à votre véhicule de mieux utiliser l'adhérence dont il dispose dans de telles conditions.

## Conduite

Lorsque le dispositif antipatinage Traction Control™ est en fonction, le témoin du dispositif antipatinage s'allume et le régime du moteur n'augmente pas même si vous enfoncez davantage l'accélérateur.



Ceci est normal et ne doit pas vous inquiéter.



Des manœuvres brusques, quelles que soient les conditions routières, peuvent vous faire perdre la maîtrise du véhicule et augmenter les risques de blessures graves et de dommages matériels. L'activation du dispositif Traction Control™ est une indication que la capacité d'adhérence d'un ou de plusieurs pneus a été dépassée et que, conséquemment, les risques de perte de maîtrise ou de renversement du véhicule ainsi que de blessures graves ou mortelles sont accrus. En cas de problème grave en cours de conduite, **RALENTISSEZ**.

Le commutateur du dispositif antipatinage Traction Control™, sur la console centrale, est doté d'un témoin qui s'allume lorsque le dispositif est mis hors fonction. Le dispositif antipatinage se met automatiquement en fonction chaque fois que le commutateur d'allumage passe de la position OFF (arrêt) à la position ON (contact). Vous devriez normalement laisser le système antipatinage Traction Control™ activé.

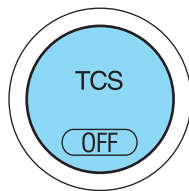

Si votre véhicule est enlisé dans la neige ou la glace, ou sur une chaussée très glissante, il est préférable de désactiver le dispositif antipatinage. Ceci peut vous permettre de faire patiner les roues pour dégager le véhicule par un mouvement de va-et-vient. N'oubliez pas de remettre le dispositif antipatinage Traction Control™ en fonction lorsque le véhicule n'est plus enlisé.

Si une défectuosité du dispositif antipatinage est détectée, le témoin du dispositif s'allume, l'interrupteur correspondant ne fonctionne pas et vous devez confier votre véhicule à un concessionnaire autorisé.

### **DIRECTION**

Pour éviter d'endommager le système de direction assistée :

- Ne maintenez jamais le volant en position de braquage maximal (jusqu'à ce qu'il bloque) pendant plus de quelques secondes lorsque le moteur tourne.
- Ne conduisez pas votre véhicule si le niveau de liquide de direction assistée est bas (sous le repère MIN du réservoir).
- La direction émet un certain bruit de fonctionnement, ce qui est normal. Si le bruit est excessif, vérifiez le niveau de liquide de direction assistée avant de consulter votre concessionnaire autorisé.
- Un effort important ou irrégulier au volant peut être causé par un bas niveau de liquide de direction assistée. Vérifiez si le niveau de liquide de direction assistée est bas avant de consulter votre concessionnaire autorisé.
- Ne remplissez pas le réservoir de liquide de direction assistée au-delà du repère MAX du réservoir.

En cas de panne de la direction assistée (ou si le moteur est arrêté), le volant peut être tourné, mais l'effort requis est accru.

Si la direction a tendance à dévier ou à tirer, vérifiez la présence des problèmes suivants :

- pneu mal gonflé;
- usure inégale des pneus;
- éléments de la suspension desserrés ou usés;
- éléments de la direction desserrés ou usés;
- alignement inadéquat de la direction.

Un bombement prononcé de la route ou de forts vents latéraux peuvent également laisser croire à une déviation ou à un tirage de la direction.

### **PONT ARRIÈRE AUTOBLOQUANT (SELON L'ÉQUIPEMENT)**

Ce pont améliore l'adhérence sur chaussée glissante, particulièrement lorsqu'une roue patine. Dans des conditions normales de conduite, le fonctionnement du pont autobloquant est identique à celui d'un pont arrière de série. Ce type de pont peut être légèrement bruyant ou transmettre certaines vibrations en virages serrés à faible vitesse. Ce phénomène est normal et n'indique pas une défectuosité du pont.

## Conduite

### PRÉPARATION À LA CONDUITE



Les véhicules utilitaires ont un taux de capotage significativement plus élevé que les autres types de véhicules.



En cas de capotage du véhicule, les risques de blessures mortelles sont nettement plus grands pour une personne qui ne porte pas sa ceinture de sécurité que pour une personne qui la porte.

Les véhicules utilitaires et les camions sont dotés de pneus plus larges et leur garde au sol est plus élevée, ce qui produit un centre de gravité plus élevé que celui des voitures de tourisme.



Le comportement des véhicules utilitaires ou des camionnettes, dont le centre de gravité est plus élevé, diffère de celui des véhicules à centre de gravité plus bas. Les véhicules utilitaires et les camionnettes ne sont **pas** conçus pour prendre des virages à haute vitesse comme peuvent le faire les voitures de tourisme, au même titre que les voitures de sport surbaissées ne sont pas conçues pour la conduite hors route. Évitez les virages brusques, les vitesses excessives et les manœuvres brusques avec de tels véhicules. Une conduite dangereuse accroît les risques de perte de maîtrise du véhicule, de renversement ainsi que de blessures graves ou mortelles aux occupants.



Lorsqu'un véhicule à centre de gravité élevé est chargé, ses caractéristiques diffèrent de celles d'un véhicule non chargé. Ne surchargez pas votre véhicule et faites preuve d'une grande prudence lorsque le véhicule est lourdement chargé : conduisez à vitesse réduite, évitez toute manœuvre de direction brusque et prévoyez une plus longue distance de freinage. La surcharge ou le chargement incorrect du véhicule peut nuire à sa tenue de route et se traduire par une perte de maîtrise ou un capotage.

### FONCTIONNEMENT DE LA BOÎTE DE VITESSES AUTOMATIQUE

#### Interverrouillage du levier sélecteur – levier sur colonne

Votre véhicule est doté d'un dispositif de verrouillage du levier sélecteur qui empêche de déplacer le levier hors de la position P (stationnement) lorsque le contact est établi tant que la pédale de frein n'est pas enfoncée.



## Conduite

Si vous ne pouvez pas déplacer le levier sélecteur hors de la position P (stationnement) lorsque le contact est établi et lorsque la pédale de frein est enfoncée, il est possible qu'un fusible soit grillé ou que les feux de freinage ne fonctionnent pas convenablement. Consultez la section *Fusibles et relais* du chapitre *Dépannage*.

Si le fusible n'est pas grillé, observez la procédure suivante :

1. Serrez le frein de stationnement, tournez la clé à la position OFF/LOCK (arrêt-antivol), puis retirez-la.

2. Repérez le bouchon d'accès rond sur la portion du dessous de l'enveloppe de la colonne de direction.

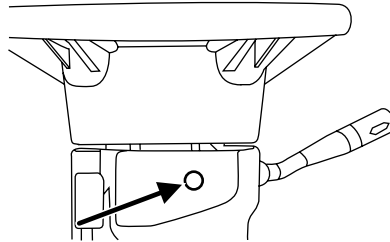

3. Retirez le bouchon d'accès au moyen d'un tournevis à lame plate, poussez le bouton de neutralisation au moyen du tournevis, enfoncez la pédale de frein et placez le levier sélecteur en position N (point mort).

4. Réinstallez le bouchon d'accès du couvercle, faites démarrer le véhicule et desserrez le frein de stationnement.



Ne conduisez pas votre véhicule avant d'avoir vérifié le bon fonctionnement des feux de freinage.



Serrez toujours fermement le frein de stationnement et assurez-vous que le levier sélecteur est en position P (stationnement). Tournez le commutateur à la position OFF/LOCK (arrêt-antivol) et retirez la clé avant de quitter le véhicule.



Si le témoin de frein reste allumé alors que le frein de stationnement est complètement desserré, il se peut que les freins soient défectueux. Consultez votre concessionnaire autorisé.

### Interverrouillage du levier sélecteur – levier au plancher

Votre véhicule est doté d'un dispositif de verrouillage du levier sélecteur qui empêche de désengager celui-ci de la position P (stationnement) lorsque le contact est établi tant que la pédale de frein n'est pas enfoncée.

## Conduite

Si vous ne pouvez pas déplacer le levier sélecteur hors de la position P (stationnement) lorsque le contact est établi et lorsque la pédale de frein est enfoncée, il est possible qu'un fusible soit grillé ou que les feux de freinage ne fonctionnent pas convenablement. Consultez la section *Fusibles et relais* du chapitre *Dépannage*.

Si le fusible n'est pas grillé, observez la procédure suivante :

1. Serrez le frein de stationnement, tournez la clé à la position LOCK (antivol), puis retirez-la.
2. Ouvrez le bac de la console centrale. Écartez délicatement le panneau de finition de la console qui entoure le mécanisme de levier sélecteur en insérant un tournevis dans la fente du loquet, tel qu'illustré.
3. Retirez l'ensemble panneau de finition de la console afin d'exposer l'intérieur du levier sélecteur.

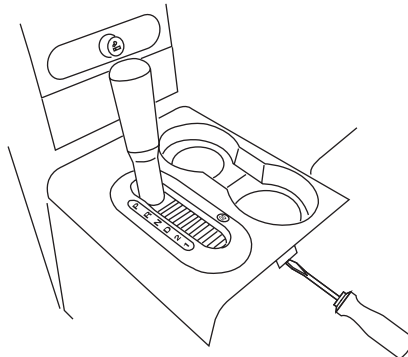

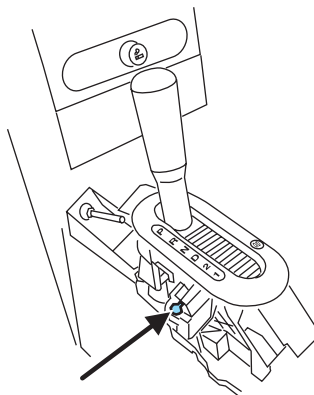

4. Appuyez sur le bouton blanc (situé sur le côté du boîtier du levier sélecteur) et maintenez-le enfoncé (tel qu'indiqué dans l'illustration). Appuyez sur le bouton de dégagement du levier sélecteur sur le pommeau de levier et déplacez le levier sélecteur en position N (point mort) (deux positions depuis la position P [stationnement]).
5. Faites démarrer le véhicule et desserrez le frein de stationnement.



Ne conduisez pas votre véhicule avant d'avoir vérifié le bon fonctionnement des feux de freinage.

## Conduite

 Serrez toujours fermement le frein de stationnement et assurez-vous que le levier sélecteur est en position P (stationnement). Tournez la clé en position LOCK (antivol) et retirez-la du commutateur d'allumage avant de quitter le véhicule.

 Si le témoin de frein reste allumé alors que le frein de stationnement est complètement desserré, il se peut que les freins soient défectueux. Consultez votre concessionnaire autorisé.

### Positions du levier sélecteur de la boîte de vitesses automatique à quatre rapports

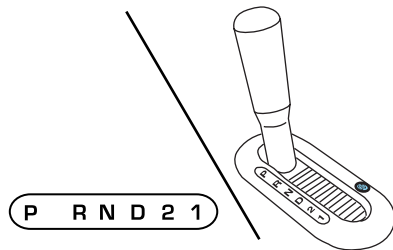

La boîte de vitesses automatique de votre véhicule est pourvue d'une stratégie spéciale de passage des rapports qui assure un rendement maximal du chauffage par temps froid.

Lorsque la température ambiante est de  $-5^{\circ}\text{C}$  ( $23^{\circ}\text{F}$ ) ou moins et que la température du liquide de refroidissement est inférieure à  $38^{\circ}\text{C}$  ( $100^{\circ}\text{F}$ ), les passages aux rapports supérieurs peuvent être légèrement retardés. Lorsque la température du liquide de refroidissement atteint  $71^{\circ}\text{C}$  ( $160^{\circ}\text{F}$ ), la stratégie normale de passage des vitesses reprend. Cette situation est normale et n'a aucun effet néfaste sur le fonctionnement ni sur la longévité de la boîte de vitesses.

**Si le passage normal des rapports n'est pas rétabli une fois que le liquide de refroidissement a retrouvé sa température normale de fonctionnement, ou si la rétrogradation ne s'effectue pas correctement, ou si d'autres anomalies liées au dosage de l'accélérateur se manifestent, consultez votre concessionnaire autorisé dès que possible.**

## Conduite

### Stationnement (P)

Cette position bloque la boîte de vitesses et empêche les roues arrière de tourner.

Pour engager un rapport de vitesse :

- Faites démarrer le moteur.
- Appuyez sur la pédale de frein.
- Engagez la boîte de vitesses au rapport choisi.
- Desserrez le frein de stationnement.

Pour placer la boîte de vitesses en position P (stationnement) :

- Immobilisez totalement votre véhicule.
- Déplacez le levier sélecteur et placez-le en position P (stationnement) en veillant à ce qu'il soit bien bloqué en place.



Serrez toujours fermement le frein de stationnement et assurez-vous que le levier sélecteur est en position P (stationnement). Tournez la clé en position LOCK (antivol) et retirez-la du commutateur d'allumage avant de quitter le véhicule.

### Marche arrière (R)

Lorsque le levier sélecteur est en position R (marche arrière), le véhicule recule. Immobilisez toujours complètement le véhicule avant de placer le levier sélecteur en position R (marche arrière) ou de l'en sortir.

### Point mort (N)

Lorsque le levier sélecteur est en position N (point mort), vous pouvez faire démarrer le moteur et les roues peuvent tourner librement. À cette position, maintenez la pédale de frein enfoncée.

### Surmultipliée (D)

Il s'agit de la position normale de conduite pour optimiser la consommation de carburant. La boîte de vitesses monte et descend les rapports de la première à la quatrième vitesse.

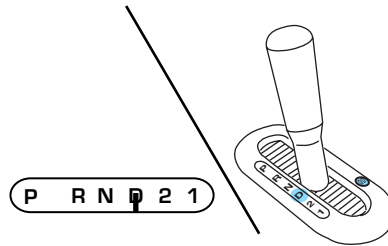

La surmultipliée peut être désactivée en appuyant sur le commutateur d'annulation de surmultipliée situé à l'extrémité du levier sélecteur (levier sur colonne) ou sur le couvercle du levier sélecteur (levier au plancher).

- Boîte de vitesses à levier sur colonne



- Boîte de vitesses à levier au plancher

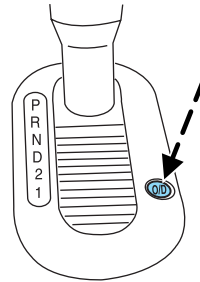

Le témoin d'annulation de la surmultipliée s'allume au tableau de bord.

**O/D  
OFF**

## Conduite

### **Marche avant (non illustré)**

La marche avant est activée lorsque le commutateur d'annulation de surmultipliée est enfoncé.

- Cette position permet d'utiliser tous les rapports de marche avant, sauf la surmultipliée.
- Le témoin d'annulation de la surmultipliée s'allume.
- Le frein moteur est disponible.
- Cette position doit être utilisée lorsque les conditions routières occasionnent des changements de vitesse trop fréquents entre la surmultipliée et les autres rapports. Exemples : la circulation en ville, les régions montagneuses, les charges lourdes, le remorquage et l'utilisation du frein moteur.
- Pour retourner au mode de surmultipliée, appuyez de nouveau sur le commutateur d'annulation de la surmultipliée. Le témoin d'annulation de la surmultipliée s'éteindra.
- Le retour au mode de surmultipliée s'effectue automatiquement chaque fois que la clé est tournée à la position d'arrêt.

### **Deuxième imposée (2)**

Cette position permet seulement d'utiliser la deuxième vitesse.

- Le frein moteur est disponible.
- Utilisez-la pour démarrer sur une chaussée glissante.
- Pour retourner en mode de surmultipliée (D), placez le levier sélecteur à la position D.
- La sélection de la deuxième imposée (2) à vitesse élevée fait rétrograder la boîte de vitesses en deuxième lorsque la vitesse du véhicule le permet.

### **Première imposée (1)**

- Procure un frein moteur maximal.
- Permet les passages à des vitesses supérieures par le déplacement du levier sélecteur.
- Ne permet pas la rétrogradation en première (1) à vitesse élevée; permet la rétrogradation en première (1) à basse vitesse seulement.

### **Rétrogradations forcées**

- Permisses en mode de surmultipliée (D) ou en marche avant.
- Enfoncez totalement l'accélérateur.

## Conduite

- Permet la sélection du rapport approprié sur la boîte de vitesses.

### **Si votre véhicule s'enlise dans la boue ou dans la neige**

Si votre véhicule s'enlise dans la boue ou dans la neige, il est possible de le dégager en passant successivement en marche avant et en marche arrière pour effectuer un mouvement de va-et-vient uniforme tout en effectuant un arrêt entre chaque déplacement. Appuyez légèrement sur la pédale d'accélérateur dans chaque rapport.

**N'utilisez pas cette méthode de va-et-vient si le moteur n'a pas atteint sa température normale de fonctionnement, car la boîte de vitesses pourrait alors être endommagée.**

**Ne continuez pas cette manœuvre pendant plus d'une minute, car la boîte de vitesses et les pneus risqueraient d'être endommagés et le moteur pourrait surchauffer.**

### **FONCTIONNEMENT DE LA BOÎTE DE VITESSES MANUELLE (SELON L'ÉQUIPEMENT)**

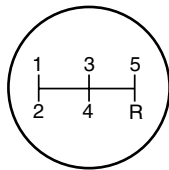

### **Utilisation de l'embrayage**

La boîte de vitesses manuelle est dotée d'un dispositif de verrouillage du démarreur qui empêche le lancement du moteur si la pédale d'embrayage n'est pas complètement enfoncée.

Pour démarrer le moteur :

1. Assurez-vous que le frein de stationnement est bien serré.
2. Appuyez à fond sur la pédale d'embrayage, puis mettez le levier sélecteur au point mort.
3. Faites démarrer le moteur.
4. Appuyez sur la pédale de frein et déplacez le levier de vitesse à la position désirée : 1 (première) ou R (marche arrière).
5. Desserrez le frein de stationnement, puis relâchez lentement la pédale de débrayage tout en enfonçant doucement l'accélérateur.

Durant chaque passage, la pédale d'embrayage doit être totalement enfoncée. Assurez-vous que le tapis est bien placé afin qu'il n'empêche pas l'enfoncement total de la pédale d'embrayage.

## Conduite

**Des efforts accrus peuvent être requis pour les passages de vitesses et une usure prématurée des composants de la boîte de vitesses ou des dommages à la boîte de vitesses peuvent survenir si vous n'enfonchez pas totalement la pédale d'embrayage.**

**Ne conduisez pas en laissant votre pied sur la pédale d'embrayage et ne vous servez jamais de cette pédale pour maintenir votre véhicule immobile dans une côte. De telles manœuvres ont pour effet d'user prématurément l'embrayage.**

### Seuils de passage des vitesses recommandés

Effectuez les montées et les descentes de vitesses selon les tableaux suivants en fonction de votre combinaison spécifique moteur-organes de transmission :

<b>Montée des rapports lors d'une accélération (recommandée pour une meilleure consommation de carburant)</b>		
Changement de rapport de :	Position de la boîte de transfert (selon l'équipement)	
	2H ou 4H	4L
1 à 2	24 km/h (15 mi/h)	14 km/h (9 mi/h)
2 à 3	40 km/h (25 mi/h)	19 km/h (12 mi/h)
3 à 4	60 km/h (37 mi/h)	24 km/h (15 mi/h)
4 - <b>D</b> (surmultipliée)	72 km/h (45 mi/h)	29 km/h (18 mi/h)

<b>Montée des rapports en vitesse constante (recommandée pour une meilleure consommation de carburant)</b>		
Changement de rapport de :	Position de la boîte de transfert (selon l'équipement)	
	2H ou 4H	4L
1 à 2	18 km/h (11 mi/h)	8 km/h (5 mi/h)
2 à 3	34 km/h (21 mi/h)	18 km/h (11 mi/h)
3 à 4	50 km/h (31 mi/h)	23 km/h (14 mi/h)
4 - <b>D</b> (surmultipliée)	69 km/h (43 mi/h)	27 km/h (17 mi/h)



## Conduite

Vitesses maximales de rétrogradation <sup>1</sup>		
Changement de rapport de :	Position de la boîte de transfert (selon l'équipement)	
	2H ou 4H	4L
Ⓧ (Surmultipliée) à 4	89 km/h (55 mi/h)	34 km/h (21 mi/h)
4 à 3	72 km/h (45 mi/h)	27 km/h (17 mi/h)
3 à 2	56 km/h (35 mi/h)	21 km/h (13 mi/h)
2 à 1	32 km/h (20 mi/h)	11 km/h (7 mi/h)

<sup>1</sup>Rétrogradez à une vitesse inférieure sur une surface glissante.

### Marche arrière (R)

1. Immobilisez complètement le véhicule avant de placer le levier sélecteur en marche arrière (R). Si cette précaution n'est pas prise, la boîte de vitesses risque d'être endommagée.
2. Déplacez le levier sélecteur au point mort et attendez au moins trois secondes avant de passer en marche arrière (R).
  - Le levier sélecteur ne peut être mis en marche arrière (R) qu'en le déplaçant à la gauche de la position de troisième (3) et de quatrième (4) vitesse avant d'engager la marche arrière (R). Il s'agit d'un dispositif de blocage qui empêche le passage accidentel en marche arrière (R) à partir de la surmultipliée (5).

### Stationnement de votre véhicule

1. Enfoncez la pédale de frein et placez le levier sélecteur en position N (point mort).
2. Serrez le frein de stationnement à fond, puis engagez la première (1).
3. Coupez le contact.





Ne stationnez pas le véhicule lorsque la boîte-pont est au point mort. Le véhicule peut se déplacer inopinément et blesser quelqu'un. Utilisez la première et serrez le frein de stationnement à fond.

## Conduite

### SONAR DE RECUL (SELON L'ÉQUIPEMENT)

Le sonar de recul déclenche un avertisseur qui alerte le conducteur de la présence d'un obstacle près du pare-chocs arrière, lorsque le levier de vitesse se trouve en position de marche arrière et que le véhicule se déplace à une vitesse inférieure à 5 km/h (3 mi/h). Ce dispositif est inopérant lorsque le véhicule se déplace à une vitesse supérieure à 5 km/h (3 mi/h) et il peut ne pas détecter certains obstacles angulaires ou mobiles.

 Pour réduire les risques de blessures, assurez-vous de bien comprendre les limites de fonctionnement du sonar de recul décrites dans cette section. Le sonar de recul ne sert qu'à détecter certains types d'obstacle (surtout ceux qui sont immobiles et de grande dimension) lorsque le véhicule se déplace lentement en marche arrière sur une surface plane, pour le stationnement. Le mauvais temps peut avoir un effet sur le fonctionnement du sonar de recul, tel qu'un rendement réduit ou un déclenchement accidentel du système.

 Pour réduire les risques de blessures, soyez toujours prudent lorsque vous faites marche arrière et que vous utilisez le sonar de recul.

 Ce dispositif n'est pas conçu pour éviter le contact avec des objets en mouvement ou de petite dimension. Ce dispositif est conçu pour avertir le conducteur de la présence d'obstacles immobiles et de grande dimension afin de prévenir les dommages au véhicule. Il est possible que de petits obstacles, en particulier ceux qui se trouvent au ras du sol, ne soient pas détectés par le sonar de recul.

 Certains dispositifs ajoutés, tels que des attelages de remorques de grande taille, des supports à bicyclettes ou à planches de surf, peuvent bloquer la zone de détection du sonar de recul et entraîner de fausses alertes.

## Conduite

Le sonar de recul détecte des obstacles dans une zone allant jusqu'à deux mètres (six pieds) à partir du pare-chocs arrière. Cette distance de détection est moindre aux extrémités du pare-chocs (consultez les illustrations pour connaître les distances de détection approximatives). L'alarme du sonar de recul retentit à une fréquence de plus en plus élevée à mesure que le véhicule se rapproche de l'obstacle. L'avertisseur du sonar de recul retentit de façon continue lorsque l'obstacle est à moins de 25 cm (10 po) du pare-chocs. Si le sonar de recul détecte un obstacle immobile (ou qui s'éloigne) à une distance supérieure à 25 cm (10 po) du côté du véhicule, l'avertisseur ne retentit que pendant trois secondes. Lorsque le système détecte l'approche d'un obstacle, l'avertisseur retentit de nouveau.

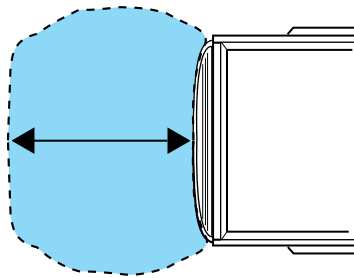
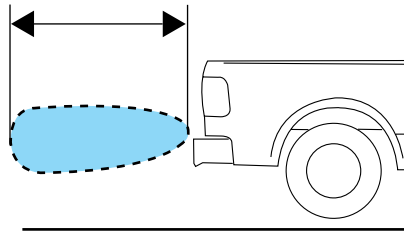

Le volume de la radio peut diminuer à une valeur déterminée lorsque le signal du sonar retentit. Le volume de la radio se rétablit à sa valeur initiale lorsque le signal du sonar cesse de retentir.

Une réduction du rendement ou une augmentation des risques de fausse détection du sonar de recul peut survenir si le hayon n'est pas verrouillé en position relevée. Si le hayon est abaissé, le sonar de recul peut retentir de façon continue ou intermittente. Le sonar de recul peut aussi retentir si les objets dans la caisse du camion dépassent l'extrémité arrière de la caisse.

Le sonar de recul se met automatiquement en fonction lorsque le levier sélecteur se trouve en position R (marche arrière) et que le contact est établi. L'interrupteur du sonar de recul permet au conducteur d'activer ou de désactiver ce dispositif. Pour désactiver le sonar de recul, le contact doit être établi et le levier

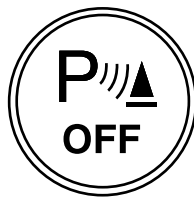

## Conduite

sélecteur doit se trouver à la position R (marche arrière). Un témoin sur l'interrupteur s'allume lorsque le système est désactivé. Si le témoin s'allume lorsque le sonar de recul n'est pas désactivé, cela peut indiquer une défaillance du sonar de recul. Le sonar de recul demeure hors fonction jusqu'à ce que l'interrupteur de ce dernier soit enfoncé de nouveau ou jusqu'à ce que le commutateur d'allumage soit tourné de nouveau.

**Veillez à ce que les capteurs du sonar de recul (situés sur le pare-chocs arrière ou sur son bouclier) ne soient pas obstrués par de la saleté, de la neige ou de la glace (ne nettoyez pas les capteurs avec des objets tranchants). Si les capteurs sont bloqués, la précision du sonar de recul sera compromise.**

**Si votre véhicule subit des dommages qui décentrent ou déforment le pare-chocs ou le bouclier arrière, la zone de détection peut être altérée, ce qui peut entraîner une estimation erronée des distances ou de fausses alertes.**

### SYSTÈME DE CAMÉRA DE MARCHÉ ARRIÈRE (SELON L'ÉQUIPEMENT)

Le système de caméra de marche arrière au hayon présente une image vidéo (qui paraît sur le rétroviseur intérieur) de la zone à l'arrière du véhicule. Il aide le conducteur pendant la marche arrière ou les manœuvres de stationnement en marche arrière.

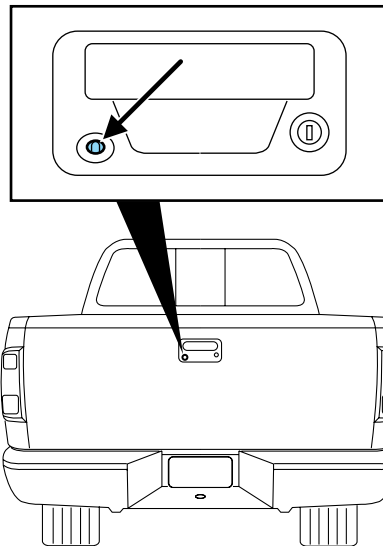

## Conduite

Pour utiliser le système de caméra de marche arrière, placez la boîte de vitesses en marche arrière (R); une image s'affiche à la partie gauche du rétroviseur intérieur. La zone affichée à l'écran peut varier en fonction de l'orientation du véhicule ou des conditions routières.

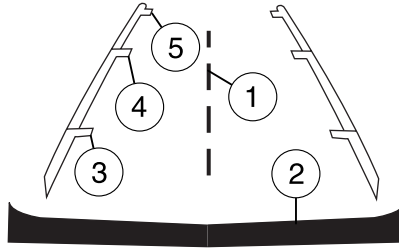

- (1) Ligne médiane du véhicule
- (2) Pare-chocs arrière
- (3) Zone rouge
- (4) Zone jaune
- (5) Zone verte

Soyez toujours vigilant lors des manœuvres de recul.

Les objets dans la zone rouge sont les plus près de votre véhicule et les objets dans la zone verte sont plus éloignés. Les objets se rapprochent de votre véhicule lorsqu'ils se déplacent de la zone verte aux zones jaune ou rouge.

Observez les rétroviseurs extérieurs et intérieur pour mieux couvrir les deux côtés et l'arrière du véhicule. Lorsque la boîte de vitesses passe de la marche arrière à un autre rapport, l'image demeure affichée pendant quelques secondes avant de disparaître pour faciliter le stationnement ou le branchement d'une remorque.

Lors du remorquage, le système de caméra de marche arrière ne couvre que ce qui est remorqué derrière le véhicule; cette couverture peut se révéler inférieure à la couverture habituelle et certains objets peuvent ne pas être détectés.

La lentille de la caméra du système de caméra de marche arrière se trouve sur le hayon au-dessus de la poignée du hayon. Gardez la lentille propre pour que l'image vidéo demeure claire et précise. Nettoyez la lentille au moyen d'un chiffon doux non pelucheux et un nettoyant non abrasif.

**NOTA :** Si l'image du système de caméra de marche arrière n'est pas claire ou semble déformée, la caméra est peut-être couverte de gouttes d'eau, de neige, de boue ou d'une autre substance. Le cas échéant, nettoyez la lentille de la caméra avant d'utiliser le système de caméra de marche arrière.

## Conduite

 Le système de caméra de marche arrière est un dispositif supplémentaire d'aide au recul qui exige néanmoins que le conducteur observe les rétroviseurs extérieurs et intérieur pour optimiser la couverture.

 D'autres objets près des coins du pare-chocs ou sous le pare-chocs peuvent ne pas paraître à l'écran à cause de la couverture limitée du système de caméra de marche arrière.

 Reculez aussi lentement que possible car une vitesse supérieure peut limiter votre temps de réaction pour immobiliser le véhicule.

 N'utilisez pas le système de caméra de marche arrière lorsque le hayon est ouvert.

Si la partie arrière de votre véhicule subit une collision ou est endommagée, consultez votre concessionnaire autorisé pour faire vérifier la couverture et le fonctionnement de votre système vidéo arrière.

### Utilisation de nuit et dans les endroits sombres

De nuit ou dans les endroits sombres, le système de caméra de marche arrière se base sur l'éclairage des phares de recul pour produire une image. Les deux phares de recul doivent donc être fonctionnels pour obtenir une image claire dans l'obscurité. Si un des deux phares ne fonctionne pas, cessez d'utiliser le système de caméra de marche arrière, du moins dans l'obscurité, jusqu'à ce que les phares soient remplacés et fonctionnels.

### Entretien

- Si le véhicule est en marche arrière (R) et que l'écran du rétroviseur demeure en bleu pendant trois secondes et se vide par la suite, la caméra ne fonctionne pas correctement; faites inspecter le système par votre concessionnaire autorisé.
- Si l'image apparaît lorsque le véhicule n'est pas en marche arrière (R), faites inspecter le système par votre concessionnaire autorisé.
- Si le véhicule est en marche arrière (R), que l'écran est vide et qu'aucun écran bleu n'est aperçu, le rétroviseur ne fonctionne pas correctement; faites inspecter le système par votre concessionnaire autorisé.

## Conduite

- Si l'image n'est pas claire, vérifiez si la lentille est souillée par des saletés, de la boue, de la glace, de la neige, etc. Si l'image n'est toujours pas claire après le nettoyage, faites inspecter votre système par votre concessionnaire autorisé.

### CONDUITE EN MODE 4 ROUES MOTRICES (4X4) (SELON L'ÉQUIPEMENT)



Des renseignements importants sur l'utilisation sécuritaire de ce type de véhicule se trouvent à la section **Préparatifs avant la conduite** du présent chapitre.

Le mode 4 roues motrices (4x4) répartit la puissance aux quatre roues du véhicule. Il ne devrait pas être utilisé sur une chaussée sèche puisque ceci pourrait endommager le rouage d'entraînement.

**Si votre véhicule est équipé du système d'embrayage électronique du mode 4 roues motrices et que vous sélectionnez le mode 4 roues motrices gamme basse à une vitesse supérieure à 5 km/h (3 mi/h), le système 4 roues motrices ne peut passer en mode 4 roues motrices gamme haute. Il s'agit d'une situation normale qui ne doit pas vous inquiéter.** Consultez la section *Passage et sortie du mode 4L (4 roues motrices, gamme basse)* pour connaître son fonctionnement.

#### Témoins du système

- **4X4 HI** – s'allume brièvement au démarrage. Il reste allumé lorsque le mode 4H (gamme haute) est sélectionné. **4x4 HI**
- **4X4 LOW** – s'allume brièvement au démarrage. Il reste allumé lorsque le mode 4L (gamme basse) est sélectionné. **4x4 LOW**

## Conduite

### Utilisation d'un système manuel 4 roues motrices (selon l'équipement)

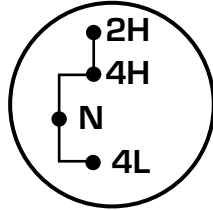

**2H (2 roues motrices, gamme haute)** – puissance fournie aux roues arrière seulement; utilisé pour la conduite sur route et autoroute. Ce mode offre un roulement en douceur et une économie de carburant accrue à haute vitesse.

**4H (4 roues motrices, gamme haute)** – utilisé pour obtenir une adhérence supplémentaire pour la conduite sur des chaussées enneigées ou glacées, ou pour la conduite hors route. Ce mode n'est pas conçu pour une utilisation sur chaussée sèche.

**N (point mort)** – aucune puissance transmise aux roues avant ou arrière.

**4L (4 roues motrices, gamme basse)** – utilise une plus grande traction pour procurer une puissance maximale aux quatre roues à basse vitesse. Ce mode est conçu seulement pour les applications hors route telles que la conduite dans le sable, la descente ou la montée de pentes raides ou la traction d'objets lourds. Le mode 4L (4 roues motrices gamme basse) ne peut pas être engagé lorsque le véhicule roule à plus de 5 km/h (3 mi/h). Il s'agit d'une situation normale. Consultez la section *Passage et sortie du mode 4L (4 roues motrices, gamme basse)* pour connaître son fonctionnement.

#### **Passage entre les modes 2H (2 roues motrices, gamme haute) et 4H (4 roues motrices, gamme haute)**

- Déplacez le sélecteur de la boîte de transfert de la position 2H (2 roues motrices, gamme haute) à la position 4H (4 roues motrices, gamme haute) à l'arrêt ou à toute vitesse inférieure à 88 km/h (55 mi/h).

**NOTA :** N'exécutez pas cette opération si les roues arrière patinent.

**NOTA :** Certains bruits peuvent se faire entendre lorsque le système change de gamme ou entre en fonction.



## Conduite

### **Passage et sortie du mode 4L (4 roues motrices, gamme basse)**

1. Arrêtez complètement votre véhicule.
2. Mettez la boîte de vitesses en position N (point mort).
3. Déplacez le sélecteur de la boîte de transfert en passant par le point mort (N) en allant directement à la position désirée.
  - Si la boîte de transfert **ne passe pas** en mode 4L (4 roues motrices gamme basse), laissez le véhicule rouler au débrayé à une vitesse inférieure à 5 km/h (3 mi/h), puis répétez les étapes 2 et 3.

**NOTA :** Certains bruits peuvent se faire entendre lorsque le système change de gamme ou entre en fonction.

**NOTA :** Pour un fonctionnement adéquat en mode 4L (4 roues motrices, gamme basse), assurez-vous de reculer entièrement le sélecteur de la boîte de transfert en position 4L (4 roues motrices, gamme basse) et que le témoin 4x4 LOW (4 roues motrices, gamme basse) est allumé.

**NOTA :** Les conditions idéales de passage au mode 4L (4 roues motrices gamme basse) surviennent lorsque le véhicule roule à moins de 5 km/h (3 mi/h) et que la boîte de vitesses se trouve au point mort (N).

### **Utilisation de la position N (point mort)**

**Le point mort (N) de la boîte de transfert neutralise la boîte de vitesses et met le véhicule au point mort, quelle que soit la position du levier sélecteur. Le véhicule peut se déplacer vers l'avant ou vers l'arrière.**

Cette position ne doit être utilisée que pendant le remorquage du véhicule.



Ne laissez jamais le véhicule sans surveillance lorsque la boîte de transfert est en position N (point mort). Serrez toujours complètement le frein de stationnement et coupez le contact lorsque vous quittez le véhicule.

## Conduite

### Boîte de transfert à commande électrique (selon l'équipement)

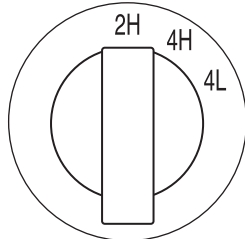

**2H (2 roues motrices, gamme haute)** – puissance fournie aux roues arrière seulement; utilisé pour la conduite sur route et autoroute. Ce mode offre un roulement en douceur et une économie de carburant accrue à haute vitesse.

**4H (4 roues motrices, gamme haute)** – utilisé pour obtenir une adhérence supplémentaire pour la conduite sur des chaussées enneigées ou glacées ou pour la conduite hors route. Ce mode n'est pas conçu pour une utilisation sur chaussée sèche.

**4L (4 roues motrices, gamme basse)** – utilise une plus grande traction pour procurer une puissance maximale aux quatre roues à basse vitesse. Ce mode est conçu seulement pour les applications hors route telles que la conduite dans le sable, la descente ou la montée de pentes raides ou la traction d'objets lourds. Le mode 4L (4 roues motrices gamme basse) ne peut pas être engagé lorsque le véhicule roule à plus de 5 km/h (3 mi/h). Il s'agit d'une situation normale. Consultez la section *Passage et sortie du mode 4L (4 roues motrices, gamme basse)* pour connaître son fonctionnement.

#### ***Passage entre les modes 2H (2 roues motrices, gamme haute) et 4H (4 roues motrices, gamme haute)***

- Déplacez le sélecteur du mode 4 roues motrices de la position 2H (2 roues motrices, gamme haute) à la position 4H (4 roues motrices, gamme haute) à une vitesse d'au plus 88 km/h (55 mi/h) en marche avant.

**NOTA :** N'exécutez pas cette opération si les roues arrière patinent.

**NOTA :** Certains bruits peuvent se faire entendre lorsque le système change de gamme ou entre en fonction.

## Conduite

### **Passage et sortie du mode 4L (4 roues motrices, gamme basse)**

1. Immobilisez complètement votre véhicule.
2. Mettez la boîte de vitesses en position N (point mort).
3. Placez le sélecteur de la boîte de transfert à la position désirée.
  - Si vous déplacez le sélecteur à la position 4L (4 roues motrices, gamme basse), attendez que le témoin 4X4 LOW **s'allume** au tableau de bord, indiquant que le passage est terminé.
  - Si vous déplacez le sélecteur hors de la position 4L (4 roues motrices, gamme basse), attendez que le témoin 4X4 LOW (4 roues motrices, gamme basse) **s'éteigne** au tableau de bord, indiquant que le passage est terminé.

**NOTA :** Certains bruits peuvent se faire entendre lorsque le système change de gamme ou entre en fonction.

### **Utilisation de la traction intégrale (selon l'équipement, versions Harley-Davidson et Limited seulement)**

Ce rouage d'entraînement comprend une boîte de transfert à commande électronique. Cette boîte de transfert interagit avec la route, surveillant et réglant continuellement la répartition du couple aux roues avant et arrière pour optimiser l'adhérence.

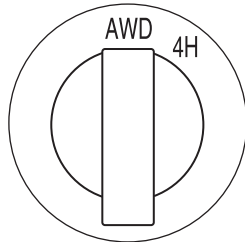

**AWD (traction intégrale automatique)** - La puissance est transmise aux quatre roues au besoin pour augmenter l'adhérence. Ce mode convient à toutes les conditions de conduite comme les routes sèches, mouillées, enneigées, recouvertes de gravier ou dans le sable peu profond.

**4H (4 roues motrices gamme haute, verrouillage)** - Le témoin 4X4 HI (4 roues motrices gamme haute) s'allume au tableau de bord lorsque cette position est sélectionnée. Cette position n'est pas recommandée sur

## Conduite

la chaussée sèche. Elle est uniquement prévue pour les conditions hivernales ou hors route défavorables comme dans la neige profonde, sur la glace et dans le sable profond.

### ***Passage entre les modes AWD (traction intégrale automatique) et 4H (4 roues motrices gamme haute, verrouillage)***

Déplacez le sélecteur de la position AWD (traction intégrale) à la position 4H (4 roues motrices gamme haute) à l'arrêt ou à toute autre vitesse.

### **Conduite hors route avec une camionnette ou un véhicule utilitaire**

Les véhicules à quatre roues motrices sont conçus spécialement pour la conduite sur le sable, dans la neige, dans la boue et sur terrain accidenté. Ils comportent des caractéristiques différentes des véhicules classiques, tant en conduite sur route qu'en conduite hors route.

### ***Ce en quoi votre véhicule diffère des autres véhicules***

Les camionnettes et les véhicules tout-terrain peuvent se distinguer de certains autres véhicules. Votre véhicule peut être plus élevé pour permettre la conduite sur des terrains accidentés sans risque de s'enliser ou d'endommager des composants du dessous de la carrosserie.

Ces différences, qui rendent votre véhicule plus polyvalent qu'un véhicule classique, peuvent aussi rendre sa maniabilité très différente de celle d'une voiture conventionnelle.

Il est important de garder la maîtrise de la direction, en particulier sur terrain accidenté. Comme les variations de terrain peuvent provoquer de vives réactions de la direction, tenez toujours le volant par le pourtour. Ne tenez pas le volant par ses rayons.

Conduisez prudemment pour éviter les dommages causés par des obstacles dissimulés, comme les grosses roches ou les souches.

Vous devriez connaître le relief du secteur où vous vous rendez (en étudiant des cartes détaillées au besoin) avant de vous y aventurer. Décidez du trajet à suivre avant le départ. Pour garder la maîtrise de la direction et du freinage, il est indispensable que les quatre roues touchent le sol et qu'elles tournent sans patiner ni dérapier.

### ***Principes de base***

- N'utilisez pas les modes 4 roues motrices sur les revêtements durs et secs. Cela produit un bruit excessif, use les pneus et peut endommager les composants du rouage d'entraînement. Les modes 4 roues motrices ne sont prévus que pour des surfaces glissantes ou non pavées.

## Conduite

- Conduisez lentement en cas de forts vents latéraux, car ceux-ci peuvent compromettre la maniabilité du véhicule.
- Faites preuve d'une grande prudence lorsque vous conduisez sur une route rendue glissante par du sable, de l'eau, du gravier, de la neige ou de la glace.

### **Si le véhicule quitte la chaussée**

- Si le véhicule quitte la chaussée, ralentissez, mais évitez tout freinage brusque. Revenez doucement sur la chaussée, mais seulement après avoir ralenti. Ne tournez pas le volant brusquement pendant que vous revenez sur la route.
- Il peut être plus sûr de ralentir graduellement sur le tablier ou sur l'accotement avant de revenir sur la route. Vous risquez de perdre la maîtrise du véhicule si vous ne ralentissez pas ou si vous tournez le volant brusquement.
- Il peut être préférable de heurter de petits obstacles, tels que des balises réfléchissantes, et de subir des dommages mineurs au véhicule, plutôt que de tenter de revenir brusquement sur la chaussée, ce qui peut entraîner la perte de maîtrise et le renversement du véhicule. N'oubliez pas que votre sécurité et celle des autres doivent constituer votre première préoccupation.



La conduite des véhicules utilitaires et des véhicules à quatre roues motrices qui ont un centre de gravité élevé est différente de celle des véhicules qui ont un centre de gravité plus bas. Les véhicules utilitaires et les véhicules à quatre roues motrices **ne sont pas** conçus pour prendre des virages à haute vitesse comme peuvent le faire les voitures de tourisme, au même titre que les voitures de sport surbaissées ne sont pas conçues pour la conduite tout-terrain. Évitez les virages brusques, les vitesses excessives et les manœuvres abruptes avec de tels véhicules. Une conduite dangereuse accroît les risques de perte de maîtrise du véhicule, de renversement ainsi que de blessures graves ou mortelles aux occupants.

### **Si votre véhicule s'enlise**

Si votre véhicule s'enlise dans la neige ou dans la boue, il est possible de le dégager par mouvement de va-et-vient en passant successivement en marche avant et en marche arrière de façon uniforme et avec un arrêt entre chaque cycle. Appuyez légèrement sur la pédale d'accélérateur dans chaque rapport.

## Conduite

**N'utilisez pas cette méthode de va-et-vient si le moteur n'a pas atteint sa température normale de fonctionnement, car la boîte de vitesses pourrait alors être endommagée.**

**Ne continuez pas cette manœuvre pendant plus de quelques minutes, car la boîte de vitesses et les pneus risqueraient d'être endommagés et le moteur pourrait surchauffer.**



Ne faites pas patiner les roues à plus de 56 km/h (35 mi/h). Les pneus pourraient éclater et infliger des blessures à un passager ou à une personne se trouvant à proximité.

### Manœuvres d'urgence

- Dans une situation d'urgence inévitable où un virage brusque doit être effectué, assurez-vous de ne pas survirer le véhicule, c'est-à-dire, ne tournez le volant qu'avec la rapidité et à l'angle nécessaires afin d'éviter l'obstacle. Donner des coups de volant a pour effet de réduire la maîtrise du véhicule et non de l'augmenter. N'appuyez pas brusquement sur l'accélérateur ou sur la pédale de frein pour accélérer ou ralentir. Évitez de donner des coups de volant, d'accélérer ou de freiner brusquement, ce qui pourrait vous faire perdre la maîtrise du véhicule et entraîner son renversement ou des blessures. Utilisez toute la surface de la route à votre disposition pour redresser la trajectoire du véhicule.
- En cas d'arrêt d'urgence, évitez de faire patiner les roues et essayez de ne pas donner de coup de volant.



La conduite des véhicules utilitaires et des véhicules à quatre roues motrices qui ont un centre de gravité élevé est différente de celle des véhicules qui ont un centre de gravité plus bas. Les véhicules utilitaires et les véhicules à quatre roues motrices **ne sont pas** conçus pour prendre des virages à haute vitesse comme peuvent le faire les voitures de tourisme, au même titre que les voitures de sport surbaissées ne sont pas conçues pour la conduite tout-terrain. Évitez les virages brusques, les vitesses excessives et les manœuvres abruptes avec de tels véhicules. Une conduite dangereuse accroît les risques de perte de maîtrise du véhicule, de renversement ainsi que de blessures graves ou mortelles aux occupants.

- Si le revêtement change, par exemple du béton au gravier, le comportement du véhicule sera différent (direction, accélération ou freinage). Encore une fois, évitez les manœuvres brusques.

## Conduite

### **Stationnement**

Sur certains véhicules à quatre roues motrices, lorsque la boîte de transfert est en position N (point mort), le moteur et la boîte de vitesses sont désaccouplés du reste du rouage d'entraînement. De ce fait, le véhicule peut se déplacer inopinément, même avec une boîte de vitesses automatique en position P (stationnement) ou une boîte de vitesses manuelle en prise. Ne laissez jamais le véhicule sans surveillance lorsque la boîte de transfert est en position N (point mort). Serrez toujours complètement le frein de stationnement et coupez le contact lorsque vous quittez le véhicule.



Serrez toujours fermement le frein de stationnement et assurez-vous que le levier sélecteur est en position P (stationnement). Tournez la clé en position LOCK (antivol) et retirez-la du commutateur d'allumage avant de quitter le véhicule.



Si le témoin de frein reste allumé alors que le frein de stationnement est complètement desserré, il se peut que les freins soient défectueux. Consultez votre concessionnaire autorisé.

### **Systèmes à quatre roues motrices**

Un système à quatre roues motrices (lorsqu'un mode 4 roues motrices est sélectionné) utilise les quatre roues pour propulser le véhicule. L'adhérence est ainsi accrue, ce qui vous permet de conduire sur des terrains ou dans des conditions routières que les véhicules à deux roues motrices doivent généralement éviter.

La puissance motrice est transmise aux quatre roues par l'intermédiaire d'une boîte de transfert. Sur les véhicules à quatre roues motrices, cette boîte de transfert permet de choisir au besoin le mode 4 roues motrices. Vous trouverez des renseignements relatifs au fonctionnement de la boîte de transfert et aux procédures de passage des vitesses dans le chapitre *Conduite*. Vous trouverez des renseignements relatifs à l'entretien de la boîte de transfert dans le chapitre *Entretien et caractéristiques*. Lisez attentivement ces renseignements avant de conduire votre véhicule.

### **Caractéristiques normales**

Sur certains modèles à quatre roues motrices, le passage initial du mode 4x2 au mode 4x4 pendant la conduite peut occasionner un cognement momentané ou des cliquetis. Ces bruits proviennent de l'arbre de transmission avant, qui commence à tourner, et du blocage des moyeux à verrouillage automatique. Il s'agit d'une situation normale.

## Conduite

### **Conduite sur le sable**

Si vous conduisez sur le sable, essayez de garder les quatre roues sur la partie la plus ferme de la piste. Évitez de réduire la pression des pneus. Rétrogradez plutôt et avancez à vitesse constante sur le sol. Appuyez lentement sur l'accélérateur et évitez de faire patiner les roues.

Évitez la vitesse excessive, car l'élan du véhicule pourrait jouer contre vous. Votre véhicule pourrait en effet s'enfoncer à un point tel que vous devrez faire appel à un autre véhicule pour vous dégager. N'oubliez pas qu'il est possible de se tirer d'un mauvais pas en reculant avec précaution.

### **Conduite dans l'eau et dans la boue**

Si vous devez traverser une nappe d'eau profonde, conduisez lentement, car l'adhérence et le freinage peuvent être limités.

Avant de traverser une nappe d'eau, déterminez-en la profondeur. Si possible, évitez de traverser les nappes qui immergeraient les moyeux et conduisez lentement. Si de l'eau atteint le circuit d'allumage, le moteur peut caler.



Après avoir traversé un plan d'eau, essayez toujours les freins, car des freins humides ne sont pas aussi efficaces que des freins secs. Pour accélérer le séchage des freins, freinez doucement à quelques reprises tout en roulant à basse vitesse.

Dans la boue, évitez les changements brusques de vitesse ou de direction. Même les véhicules à quatre roues motrices peuvent perdre leur adhérence dans la boue. Comme dans le cas de la conduite sur le sable, appuyez lentement sur l'accélérateur et évitez de faire patiner les roues. En cas de dérapage, tournez le volant dans le sens du dérapage pour retrouver la maîtrise du véhicule.

Si la boîte de vitesses, la boîte de transfert ou le pont avant ont été immergés dans l'eau, vérifiez-en les liquides et vidangez au besoin.

### **La conduite en eau profonde peut endommager la boîte de vitesses.**

Si les ponts avant et arrière sont immergés dans l'eau, leur lubrifiant doit être changé.

Après avoir conduit dans la boue, nettoyez les roues et les arbres de transmission. L'accumulation de boue sur les roues et les pièces en



## Conduite

rotation crée un déséquilibre qui est susceptible d'endommager les éléments du rouage d'entraînement.

Le Programme « Tread Lightly » a été mis sur pied aux États-Unis pour sensibiliser le grand public aux responsabilités et règlements relatifs aux espaces naturels protégés. Ford s'associe au « U.S. Forest Service » et au « Bureau of Land Management » des États-Unis pour vous inciter à respecter l'environnement et à faire preuve de sens civique lorsque vous visitez des parcs nationaux ou d'autres domaines publics et privés, notamment en évitant de laisser des traces de votre passage.



### **Conduite sur terrain vallonné ou en pente**

Bien que certains obstacles naturels puissent rendre la conduite en diagonale nécessaire sur une pente très abrupte, essayez toujours de conduire le plus droit possible face à la pente, que ce soit en montée ou en descente. **Évitez de conduire en travers de la pente ou de tourner brusquement sur des terrains très inclinés.** Il existe en effet un risque de perte d'adhérence et de dérapage latéral qui pourrait conduire au capotage du véhicule. Avant de gravir une colline, déterminez au préalable le trajet que vous emprunterez. Ne franchissez jamais le sommet d'une colline sans connaître la nature du terrain de l'autre côté. Ne franchissez pas une colline en marche arrière sans l'aide de quelqu'un qui puisse vous guider de l'extérieur du véhicule.

Au moment de monter une côte abrupte, engagez d'abord une petite vitesse plutôt que de rétrograder une fois que vous êtes dans la côte. De cette façon, les contraintes imposées au moteur et les risques qu'il cale seront réduits.

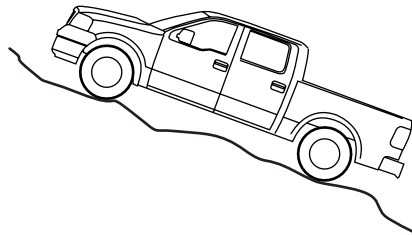

En cas de calage, n'essayez pas de tourner pour redescendre en marche avant, car le véhicule pourrait alors se renverser. Il est préférable de redescendre en marche arrière jusqu'à ce qu'il soit possible de s'arrêter en toute sécurité.

Appliquez juste assez de puissance aux roues pour arriver à gravir la pente. Une puissance excessive peut provoquer le patinage des roues et la perte d'adhérence et, par conséquent, la perte de contrôle du véhicule.

## Conduite

Pour descendre une pente, utilisez le même rapport de vitesse que celui que vous utiliseriez pour la gravir. Vous ménagerez ainsi vos freins qui, autrement, risqueraient de surchauffer. Ne descendez pas au point mort; annulez plutôt la surmultipliée ou rétrogradez manuellement. Durant la descente d'une pente très inclinée, évitez de freiner brusquement puisque cette manœuvre pourrait vous faire

perdre la maîtrise du véhicule. En cas de freinage brusque, les roues avant se bloquent et la direction devient de ce fait inopérante. Les roues avant doivent tourner pour pouvoir diriger le véhicule. Le pompage des freins vous permettra de ralentir tout en gardant la maîtrise du véhicule.

Si le véhicule est équipé de freins antiblocage, appuyez progressivement sur la pédale de frein. Ne « pompez » pas les freins.

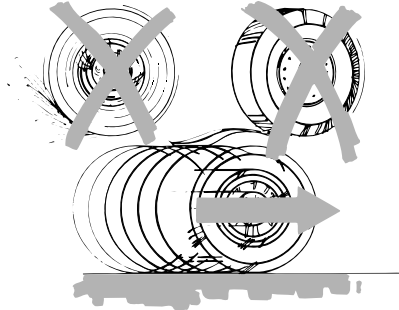

### **Conduite sur la neige et sur la glace**

Sur la neige et sur la glace, un véhicule à quatre roues motrices est avantagé par rapport à un véhicule à deux roues motrices. Néanmoins, un véhicule à quatre roues motrices peut dérapager comme n'importe quel autre véhicule.

En cas de dérapage sur la neige ou la glace, tournez le volant dans la direction du dérapage pour reprendre la maîtrise du véhicule.

Sur la neige et sur la glace, évitez tout changement brusque de vitesse ou de direction. Pour démarrer lorsque le véhicule est à l'arrêt, appuyez sur la pédale d'accélérateur lentement et graduellement.

Évitez également tout freinage brusque. Bien qu'un véhicule à quatre roues motrices ait une meilleure accélération sur la neige et la glace qu'un véhicule à deux roues motrices, il ne peut pas freiner plus rapidement, car le freinage s'effectue aux quatre roues, comme pour tous les autres véhicules. Ne vous montrez jamais trop confiant par rapport aux conditions de la route.

Prévoyez toujours une distance suffisante entre votre véhicule et celui qui le précède pour pouvoir vous arrêter sans risque. Conduisez plus lentement qu'à l'habitude et pensez à utiliser un rapport plus bas. Dans des situations d'arrêt d'urgence, freinez de façon constante. Ne « pompez » pas les freins. Consultez la section *Freins* de ce chapitre pour obtenir des renseignements supplémentaires à propos du fonctionnement du système de freins antiblocage.

## Conduite

Ne conduisez jamais un véhicule à quatre roues motrices avec des chaînes antidérapantes montées sur les roues avant sans en monter également sur les roues arrière. L'arrière du véhicule pourrait alors glisser et se déplacer pendant le freinage.

### **Entretien et modifications**

La suspension et la direction ont été conçues pour assurer à votre véhicule un rendement fiable, en charge ou à vide, et une capacité durable en matière de transport de charge. Pour cette raison, Ford vous recommande vivement de ne pas apporter de modifications, qu'il s'agisse de retrait ou d'ajout de pièces (telles que des pièces pour surélever la carrosserie ou des barres stabilisatrices), et de ne pas utiliser de pièces de rechange non conformes aux pièces d'origine.

Toute modification visant à élever le centre de gravité du véhicule peut rendre le véhicule plus susceptible de se renverser en cas de perte de maîtrise. Ford vous recommande de prendre des précautions supplémentaires avec un chargement en hauteur ou des accessoires comme des supports d'échelles ou un bac de rangement sur le toit.

La négligence de l'entretien du véhicule peut annuler la garantie, augmenter le coût des réparations, réduire le rendement du véhicule et nuire à la sécurité du conducteur et des passagers. Une vérification fréquente du châssis est recommandée si le véhicule est utilisé en service intense hors route.

### **CONDUITE DANS L'EAU**

Si la conduite dans une nappe d'eau profonde ne peut être évitée, conduisez très lentement, plus particulièrement si vous ne connaissez pas la profondeur de celle-ci. Ne traversez jamais un plan d'eau si le niveau dépasse la partie inférieure des jantes (automobiles) ou la partie inférieure des moyeux de roue (camions).

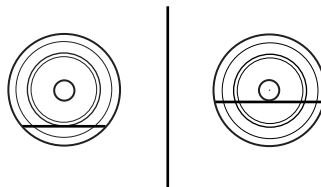

Les capacités d'adhérence ou de freinage du véhicule sont limitées lorsque ce dernier se déplace dans l'eau. En outre, l'eau pourrait pénétrer dans le circuit d'admission d'air du moteur et causer d'importants dommages ou le calage du moteur. **La conduite dans de l'eau assez profonde pour immerger le tube de mise à l'air libre de la boîte de vitesses peut provoquer de sérieux dommages internes à celle-ci.**

## Conduite

**Une fois le véhicule hors de l'eau, séchez toujours les freins en conduisant votre véhicule lentement tout en exerçant une légère pression sur la pédale de frein.** Des freins humides ne sont pas aussi efficaces que des freins secs.

### DÉNEIGEMENT

Pour le déneigement avec le F-150, Ford recommande d'utiliser le F-150 4x4 à cabine simple ou double équipé du moteur 5.4L, de l'ensemble de charge utile pour service intense et du préaménagement chasse-neige. L'ensemble de charge utile pour service intense des véhicules à quatre roues motrices comprend une stratégie unique de commande du groupe motopropulseur pour refroidir le moteur lorsque la lame du chasse-neige relevée bloque le débit d'air vers le radiateur lors de la conduite sur autoroute. Le F-150 SuperCrew, les F-150 Limited et Harley-Davidson ne sont pas recommandés pour le déneigement et l'option Préaménagement chasse-neige n'est pas disponible.

### Installation du chasse-neige

Les limites de poids et les directives relatives au choix et au montage d'un chasse-neige sont fournies dans la section Chasse-neige du Manuel Ford à l'intention des carrossiers-constructeurs, accessible sur le site [www.fleet.ford.com/truckbbas](http://www.fleet.ford.com/truckbbas). Les éléments suivants doivent être pris en considération pour l'installation type :

- L'homologation en vertu des lois gouvernementales sur la sécurité qui portent notamment sur la protection des occupants, le déploiement des sacs gonflables, le freinage et l'éclairage. Vérifiez la présence d'une étiquette de l'installateur de chasse-neige qui certifie que l'installation respecte les Federal Motor Vehicle Safety Standards (normes de sécurité fédérales pour les véhicules moteurs) applicables.
- La capacité totale de réserve des accessoires est affichée sur la portion inférieure droite de l'étiquette d'homologation du véhicule. Ce chiffre correspond au poids de l'équipement auxiliaire fixé en permanence, tel que le matériel de montage sur cadre du chasse-neige, pouvant être ajouté sur le véhicule, tout en respectant l'homologation Ford relative aux Federal Motor Vehicle Safety Standards. Une responsabilité d'homologation additionnelle de l'installateur d'équipement auxiliaire peut être nécessaire si ce poids est dépassé. La capacité de réserve des accessoires avant est ajoutée pour plus de commodité.

## Conduite

- Le poids de ballast derrière l'essieu arrière peut être nécessaire pour éviter de dépasser le poids maximal autorisé à l'essieu avant et procure un équilibre de poids avant-arrière pour un freinage et une direction adéquats.
- Une correction du parallélisme des roues avant peut être nécessaire pour prévenir l'usure prématurée des pneus. Les spécifications sont stipulées dans le Manuel de réparation Ford.
- Les phares peuvent nécessiter un nouveau réglage.
- Les pressions de gonflage des pneus recommandées pour la conduite générale sont stipulées sur l'étiquette d'homologation du véhicule. La pression de gonflage à froid maximale pour les pneus et la charge maximale correspondante sont imprimées sur les flancs des pneus. Un réglage de la pression d'air des pneus dans les limites recommandées peut être requis pour compenser le poids additionnel associé à l'installation du chasse-neige.

### Utilisation du véhicule avec le chasse-neige

Ford recommande de limiter l'utilisation du chasse-neige à un usage personnel à basse vitesse lorsqu'il est installé sur un véhicule F-150. N'utilisez pas votre véhicule pour le déneigement avant qu'il ait parcouru au moins 800 km (500 mi).

La lame du chasse-neige restreint le débit d'air vers le radiateur et peut entraîner une augmentation de la température de fonctionnement du moteur. Il est particulièrement important de tenir compte de la température du moteur lorsque les températures extérieures sont supérieures au point de congélation. Orientez la lame pour maximiser le débit d'air vers le radiateur et surveillez la température du moteur afin de déterminer si un angle vers la gauche ou vers la droite offre le meilleur rendement.

### Travaux de déneigement avec un véhicule équipé de sacs gonflables

Votre véhicule est équipé de sacs gonflables pour le conducteur et le passager. Le système de retenue supplémentaire est conçu pour s'activer en cas de certaines collisions frontales ou quasi frontales, lorsque le véhicule subit une décélération longitudinale suffisante.

Par conséquent, une conduite négligente ou à grande vitesse pendant des travaux de déneigement peut occasionner le déploiement du sac gonflable s'il y a une décélération importante. Une telle conduite augmente également les risques d'accident.

## Conduite

 Tous les occupants du véhicule, y compris le conducteur, doivent toujours boucler correctement leur ceinture de sécurité, même si la place qu'ils occupent est munie d'un système de retenue supplémentaire (SRS).

Ne retirez et ne désactivez jamais les « dispositifs de déclenchement » intégrés au matériel de déneigement conçu par le fabricant. Dans le cas contraire, vous risqueriez d'endommager votre véhicule et l'équipement de déneigement en plus de provoquer le déploiement des sacs gonflables.

 Ne tentez pas de réparer ou de modifier les systèmes de retenue supplémentaires ou leurs fusibles. Consultez votre concessionnaire Ford ou Lincoln.

### **Fonctionnement de la boîte de vitesses pendant le déneigement**

- Pour déneiger un secteur restreint à une vitesse inférieure à 8 km/h (5 mi/h), placez la boîte de transfert en mode 4L (4 roues motrices, gamme basse).
- Faites passer la boîte de transfert en mode 4H (4 roues motrices, gamme haute) lorsque vous déneigez des zones plus étendues ou de la neige légère à plus haute vitesse. Ne dépassez pas 24 km/h (15 mi/h).
- Ne passez pas de la marche avant à la marche arrière (R) tant que le moteur n'est pas revenu au ralenti et que les roues ne sont pas arrêtées.
- Si le véhicule s'enlise, alternez de façon régulière entre la marche avant et la marche arrière. N'effectuez pas cette manœuvre de va-et-vient pendant plus de quelques minutes. La boîte de vitesses et les pneus pourraient être endommagés ou le moteur pourrait surchauffer.

**N'imposez pas ce mouvement de va-et-vient au véhicule si le moteur n'a pas atteint sa température de fonctionnement. N'effectuez pas cette manœuvre de va-et-vient pendant plus d'une minute. La boîte de vitesses et les pneus pourraient être endommagés ou le moteur pourrait surchauffer.**

 Ne faites pas patiner les roues à plus de 55 km/h (35 mi/h). Les pneus pourraient éclater et infliger des blessures à un passager ou à une personne se trouvant à proximité.

### ***Température du moteur pendant le déneigement***

Pendant la conduite avec un chasse-neige, le moteur de votre véhicule peut fonctionner à une température plus élevée que la normale, car la lame du chasse-neige limite l'arrivée d'air au radiateur.

Si vous conduisez sur plus de 24 km (15 mi) à une température supérieure au point de congélation, orientez la lame du chasse-neige complètement vers la droite ou vers la gauche pour maximiser l'arrivée d'air au radiateur.

Si vous parcourez moins de 24 km (15 mi) par temps froid à des vitesses ne dépassant pas 64 km/h (40 mi/h), vous n'avez pas à vous préoccuper de l'orientation de la lame du chasse-neige.

## Dépannage

### SERVICE DE DÉPANNAGE

#### Comment faire appel au service de dépannage

Pour vous fournir toute l'aide dont vous pourriez avoir besoin concernant votre véhicule, Ford a mis sur pied un programme de service de dépannage. Ce service, indépendant de votre Garantie limitée de véhicule neuf, est disponible :

- 24 heures sur 24, 7 jours sur 7;
- pour la durée de couverture indiquée sur la carte Service de dépannage qui se trouve dans le porte-documents du Guide du propriétaire.

L'assistance dépannage offre les services suivants :

- la pose d'une roue de secours en bon état en cas de crevaison (sauf pour les véhicules équipés d'une trousse d'obturation pour pneus);
- les démarrages d'appoint en cas de déchargement de la batterie;
- un service de déverrouillage (les frais de remplacement des clés incombent au client);
- la livraison de carburant – les fournisseurs de services indépendants, si la réglementation de l'État ou les lois locales et municipales le permettent, livreront jusqu'à 7,5 L (2,0 gallons US) d'essence ou 18,9 L (5 gallons US) de carburant diesel à un véhicule en panne sèche; la livraison de carburant se limite à deux livraisons sans frais au cours d'une période de 12 mois;
- dégagement par treuil – disponible jusqu'à 30 mètres (100 pieds) d'une route pavée ou d'un chemin rural entretenu (pas de récupération de véhicule);
- remorquage – véhicules admissibles par Ford ou Lincoln pour un remorquage chez un concessionnaire Ford ou Lincoln situé dans un rayon de 56 km (35 milles) du lieu de la panne, ou chez le concessionnaire Ford ou Lincoln autorisé le plus près. Lorsqu'un membre du club d'assistance dépannage souhaite que son véhicule soit remorqué chez un concessionnaire Ford ou Lincoln situé à plus de 56 km (35 mi) du lieu de la panne, ce dernier devra acquitter la somme exigée pour toute distance excédant 56 km (35 mi).

Les remorques sont couvertes pour un coût maximal de 200 \$ si le véhicule tracteur en panne admissible a besoin d'être réparé par le concessionnaire autorisé le plus près. Si la remorque est en panne et que le véhicule tracteur est en état de rouler, le plan d'assistance dépannage ne s'applique pas à la remorque.



## Dépannage

### **Les clients canadiens doivent consulter le Guide du propriétaire pour obtenir de plus amples renseignements sur :**

- la durée de couverture;
- les quantités de carburant exactes;
- le remorquage du véhicule en panne;
- le remboursement de dépenses d'un voyage d'urgence;
- la planification de voyages.

### **Utilisation du service de dépannage**

Remplissez la carte d'identification du Service de dépannage et gardez-la dans votre portefeuille afin de pouvoir vous y référer rapidement en cas de besoin. Aux États-Unis, cette carte se trouve dans le porte-documents du Guide du propriétaire dans la boîte à gants. Au Canada, elle se trouve dans le *Guide du propriétaire* dans la boîte à gants.

Les clients de Ford qui résident aux États-Unis et qui requièrent l'aide du Service de dépannage doivent téléphoner au 1 800 241-3673. Les clients de Lincoln doivent téléphoner au 1 800 521-4140.

Les clients canadiens qui requièrent l'aide du Service de dépannage doivent téléphoner au 1 800 665-2006.

Si vous devez vous-même faire le nécessaire pour obtenir un service de dépannage, Ford Motor Company vous remboursera un montant raisonnable pour le remorquage jusqu'à la concession la plus près à moins de 56 km (35 miles). Pour obtenir des renseignements concernant les remboursements, les clients de Ford aux États-Unis doivent composer le 1 800 241-3673 et les clients de Lincoln doivent composer le 1 800 521-4140. Le client devra fournir la preuve originale des transactions effectuées.

Les clients canadiens qui requièrent des renseignements relatifs au remboursement doivent téléphoner au 1 800 665-2006.

### **Prolongement de la couverture de base offerte par le Service de dépannage**

Si vous résidez aux États-Unis, vous pouvez prolonger la durée de couverture offerte par le Service de dépannage par l'entremise du Club Auto Ford en consultant votre concessionnaire autorisé ou en composant le 1 800 FORD-CLUB.

Au Canada, vous pouvez prolonger la durée de couverture offerte par le Service de dépannage avant l'expiration de votre couverture de garantie

## Dépannage

de base du Service de dépannage. Pour obtenir plus d'informations et vous inscrire, téléphonez au 1 877 294-2582 ou visitez notre site Web à [www.ford.ca](http://www.ford.ca).

### COMMANDE DES FEUX DE DÉTRESSE

La commande des feux de détresse est située sur la colonne de direction, juste derrière le volant. Les feux de détresse fonctionnent dans toutes les positions du commutateur d'allumage. Ils fonctionnent aussi lorsque la clé n'est pas dans le commutateur.

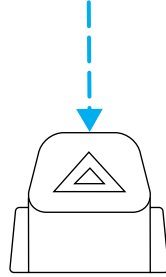

Enfoncez la commande des feux de détresse pour activer tous les feux de détresse avant et arrière.

Enfoncez-la de nouveau pour les désactiver. Utilisez cette commande lorsque votre véhicule est en panne et qu'il est immobilisé dans un endroit présentant des risques pour les autres automobilistes.

**NOTA :** Les feux de détresse peuvent mettre votre batterie à plat s'ils sont activés pendant une période prolongée.

### INTERRUPTEUR AUTOMATIQUE DE POMPE D'ALIMENTATION

Ce dispositif empêche la pompe électrique d'envoyer du carburant au moteur lorsque votre véhicule subit une secousse brutale.

Si, après un accident, le moteur de votre véhicule est lancé mais ne démarre pas, il se peut que l'interrupteur automatique de pompe d'alimentation ait été déclenché.

## Dépannage

L'interrupteur automatique de pompe d'alimentation se trouve dans l'espace pour les jambes du passager avant, derrière le couvercle d'accès du côté d'avant, à la gauche de la boîte à fusibles. Le couvercle d'accès doit être retiré pour réinitialiser l'interrupteur automatique de pompe d'alimentation.

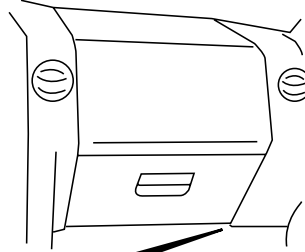

Pour réinitialiser l'interrupteur :

1. Coupez le contact.
2. Assurez-vous qu'il n'y a pas de fuite de carburant dans le circuit d'alimentation.
3. Si aucune trace de fuite n'est présente, réinitialisez l'interrupteur en enfonçant le bouton de réinitialisation.
4. Mettez le contact.
5. Attendez quelques secondes et coupez de nouveau le contact.
6. Vérifiez de nouveau la présence de fuites.

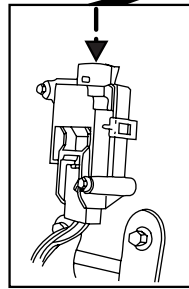

## FUSIBLES ET RELAIS

### Fusibles

Si certains accessoires électriques de votre véhicule ne fonctionnent pas, il se peut qu'un fusible soit grillé. La présence d'un fil métallique rompu à l'intérieur du fusible indique que ce fusible est grillé. Vérifiez les fusibles appropriés avant de remplacer des composants électriques.

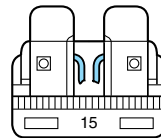

**NOTA :** Remplacez toujours un fusible usé par un fusible de l'intensité de courant spécifiée. L'utilisation d'un fusible possédant un ampérage supérieur peut causer de graves dommages au câblage et provoquer un incendie.

## Dépannage

### *Intensité nominale et couleur de fusible standard*

COULEUR					
Intensité	Mini-fusibles	Fusibles standard	Fusibles à haute intensité	Fusibles à cartouche à haute intensité	Cartouche de fil fusible
2 A	Gris	Gris	—	—	—
3 A	Violet	Violet	—	—	—
4 A	Rose	Rose	—	—	—
5 A	Havane	Havane	—	—	—
7,5 A	Brun	Brun	—	—	—
10 A	Rouge	Rouge	—	—	—
15 A	Bleu	Bleu	—	—	—
20 A	Jaune	Jaune	Jaune	Bleu	Bleu
25 A	Beige	Beige	—	—	—
30 A	Vert	Vert	Vert	Rose	Rose
40 A	—	—	Orange	Vert	Vert
50 A	—	—	Rouge	Rouge	Rouge
60 A	—	—	Bleu	Jaune	Jaune
70 A	—	—	Havane	—	Brun
80 A	—	—	Beige	Noir	Noir

### **Porte-fusibles et boîtier de distribution électrique de l'habitacle**

Le porte-fusibles est situé sous la partie droite de la planche de bord. Retirez le panneau de garniture et le couvercle de la boîte à fusibles pour accéder aux fusibles.

## Dépannage

Pour retirer le couvercle de la boîte à fusibles, placez un doigt sous la languette portant la mention « PULL » (tirer) et votre pouce au-dessus de celle-ci tel qu'illustré, puis tirez sur le couvercle.

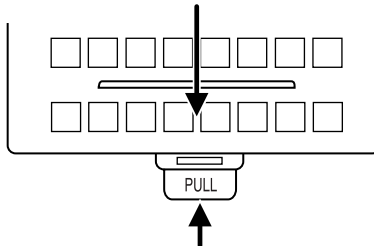

Pour réinstaller le couvercle de la boîte à fusibles, placez la partie supérieure du couvercle sur le porte-fusibles, puis poussez sur la partie inférieure du couvercle jusqu'à ce qu'un déclic se fasse entendre. Tirez délicatement le couvercle pour vous assurer qu'il est bien logé.



Débranchez toujours la batterie avant de faire l'entretien des fusibles haute intensité.



Pour réduire les risques de choc électrique, remplacez toujours le couvercle du boîtier de distribution électrique et du boîtier de relais auxiliaire avant de rebrancher la batterie ou de remplir les réservoirs de liquide.

Si la batterie a été débranchée et rebranchée, consultez la section *Batterie* du chapitre *Entretien et caractéristiques*.

## Dépannage

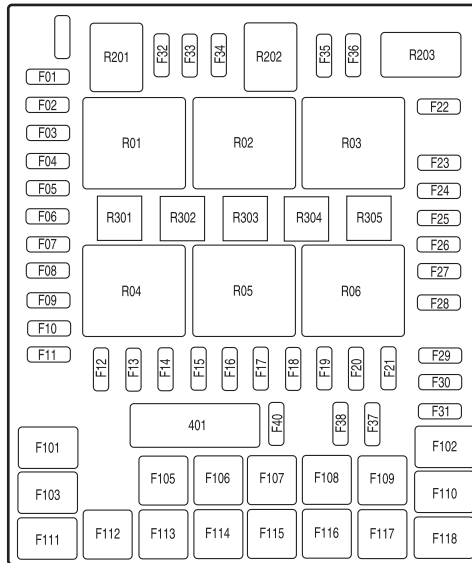

Les fusibles sont identifiés comme suit :

Emplacement du fusible ou du relais	Intensité	Description du porte-fusibles de l'habacle
F01	10 A*	Contact-accessoires - Essuie-glace, tableau de bord, audio XL/STX
F02	20 A*	Feux stop/clignotants, freins antiblocage, module de frein électrique de remorque, module de commande du groupe motopropulseur (signal des feux stop), rétroviseurs à clignotant, troisième feu stop central auxiliaire

## Dépannage

Emplacement du fusible ou du relais	Intensité	Description du porte-fusibles de l'habitacle
F03	7,5 A*	Rétroviseurs à commande électrique, sièges à mémoire et pédales
F04	10 A*	Alimentation de la batterie du lecteur DVD, rétroviseur rabattable à commande électrique
F05	7,5 A*	Mémoire d'anomalies pour le module de commande du groupe motopropulseur et le module du chauffage et de la climatisation
F06	15 A*	Feux de position, module de sécurité de la caisse, éclairage du tableau de bord
F07	5 A*	Signal de mise en fonction de la radio
F08	10 A*	Rétroviseurs chauffants, témoin de commutateur
F09	20 A*	Relais de la pompe d'alimentation, injecteurs, détection d'injecteur
F10	20 A*	Relais des feux de recul de remorquage, relais des feux de stationnement de remorque
F11	10 A*	Embrayage de climatiseur, solénoïde des quatre roues motrices
F12	5 A*	Bobine de relais du module de commande du groupe motopropulseur
F13	10 A*	Alimentation du module de commande du chauffage et de la climatisation, relais de la centrale clignotante

## Dépannage

Emplacement du fusible ou du relais	Intensité	Description du porte-fusibles de l'habitacle
F14	10 A*	Bobine du relais du feu de recul et des feux de jour, manocontact du climatiseur, commutateur redondant du régulateur de vitesse, soupape de recyclage des gaz de carter chauffante (5.4L), freins antiblocage
F15	5 A*	Annulation de la surmultipliée, tableau de bord
F16	10 A*	Solénoïde d'interverrouillage du levier sélecteur
F17	15 A*	Relais des phares antibrouillards
F18	10 A*	Rétroviseur à électrochrome, sièges chauffants, module de sécurité de caisse, boussole, sonar de recul, rampe d'alimentation
F19	10 A*	Dispositifs de retenue (module de sacs gonflables)
F20	10 A*	Rampe d'alimentation
F21	15 A*	Alimentation de la mémoire d'anomalies du tableau de bord
F22	10 A*	Alimentation prolongée des accessoires pour la chaîne audio, le commutateur de verrouillage électrique des portes et l'éclairage du commutateur de toit ouvrant transparent
F23	10 A*	Feu de croisement droit
F24	15 A*	Alimentation antidécharge de la batterie pour les lampes de lecture, carburant mixte
F25	10 A*	Feu de croisement gauche



## Dépannage

Emplacement du fusible ou du relais	Intensité	Description du porte-fusibles de l'habitacle
F26	20 A*	Avertisseur sonore
F27	5 A*	Témoin de neutralisation du sac gonflable du passager, témoin de sac gonflable du tableau de bord
F28	5 A*	Émetteur-récepteur du système SecuriLock® (système antidémarrage), moniteur d'allumage du module de commande du groupe motopropulseur
F29	15 A*	Module de commande du groupe motopropulseur, alimentation 4x4
F30	15 A*	Module de commande du groupe motopropulseur, alimentation 4x4
F31	20 A*	Alimentation de la radio, module de la radio satellite
F32	15 A*	Électrovanne de purge, relais de l'embrayage du climatiseur, purge du filtre à charbon actif, sondes à oxygène chauffantes 11 et 21, obturateurs d'admission d'air à géométrie variable, débitmètre d'air massique, distribution à calage variable, clapet de recyclage des gaz de carter chauffé (moteur 4.2L), capteur de cylindrée (moteur 4.2L), recirculation des gaz d'échappement 4.6L/4.2L

## Dépannage

Emplacement du fusible ou du relais	Intensité	Description du porte-fusibles de l'habitacle
F33	15 A*	Commande d'électrovanne, capteur de rendement du catalyseur 12 et 22, bobines d'allumage
F34	15 A*	Alimentation du module de commande du groupe motopropulseur, commande d'admission d'air à géométrie variable (4.2L)
F35	20 A*	Témoin des feux de route du tableau de bord, feux de route, relais d'invalidation des feux de jour
F36	10 A*	Clignotant, feu de freinage droit de remorque
37	20 A*	Prise de courant arrière
38	25 A*	Alimentation de haut-parleur d'extrêmes-graves
39	—	Inutilisé
40	20 A*	Feux de croisement, feux de jour
41	—	Inutilisé
42	10 A*	Clignotant, feu de freinage gauche de remorque
F101	30 A**	Solénoïde du démarreur
F102	20 A**	Alimentation du commutateur d'allumage
F103	20 A**	Soupapes des freins antiblocage
F104	—	Inutilisé
F105	30 A**	Freins de remorque électriques
F106	30 A**	Circuit de charge de remorquage

## Dépannage

Emplacement du fusible ou du relais	Intensité	Description du porte-fusibles de l'habitacle
F107	30 A**	Verrouillage électrique des portes (module de sécurité de caisse)
F108	30 A**	Siège à réglage électrique côté passager
F109	30 A**	Siège électrique du conducteur, pédales réglables, module des réglages mémorisés (pédales, sièges)
F110	20 A**	Allume-cigares, alimentation du connecteur de diagnostic
F111	30 A**	Relais du moteur 4x4
F112	40 A**	Alimentation de la pompe des freins antiblocage
F113	30 A**	Essuie-glace et pompe de lave-glace
F114	40 A**	Lunette arrière chauffante, alimentation de rétroviseur chauffant
F115	20 A**	Toit ouvrant
F116	30 A**	Ventilateur
F117	20 A**	Prise de courant de la planche de bord
F118	30 A**	Sièges chauffants
401	Disjoncteur 30 A	Alimentation prolongée des accessoires : glaces à commande électrique, lunette arrière coulissante à commande électrique
R01	Relais ISO complet	Solénoïde du démarreur
R02	Relais ISO complet	Temporisation des accessoires

## Dépannage

Emplacement du fusible ou du relais	Intensité	Description du porte-fusibles de l'habitacle
R03	Relais ISO complet	Feux de route
R04	Relais ISO complet	Lunette arrière chauffante
R05	Relais ISO complet	Circuit de charge de remorquage
R06	Relais ISO complet	Ventilateur
R201	Demi-relais ISO	Feux de position de remorque
R202	Demi-relais ISO	Phares antibrouillards
R203	Demi-relais ISO	Module de commande du groupe motopropulseur
R301	Carte de circuits imprimés	Feux de recul de remorque
R302	—	Inutilisé
R303	Carte de circuits imprimés	Pompe d'alimentation
R304	Carte de circuits imprimés	Protection antidécharge de la batterie
R305	Carte de circuits imprimés	Avertisseur sonore

\* Mini-fusibles \*\* Fusibles à cartouche

### Boîtier de relais auxiliaire

La boîte de relais est située dans le compartiment moteur sur l'aile gauche.

## Dépannage

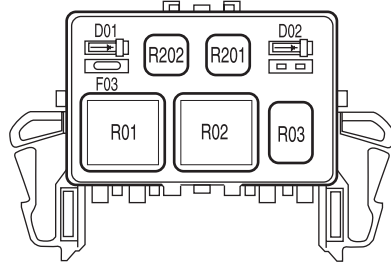

- Avec options feux de jour ou 4x4

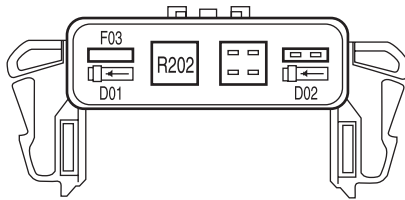

- Sans options feux de jour et 4x4

Les relais sont identifiés comme suit :

Emplacement du fusible ou du relais	Intensité	Description
F03	5 A	Éclairage du ressort de montre
R01	Relais ISO complet	4x4 – sens contraire des aiguilles d'une montre
R02	Relais ISO complet	4x4 – sens des aiguilles d'une montre
R03	Demi-relais ISO	Invalidation des phares des feux de route
R201	Relais	Feux de jour
R202	Relais	Embrayage du climatiseur

## Dépannage

Emplacement du fusible ou du relais	Intensité	Description
D01	Diode	Embrayage du climatiseur
D02	Diode	Système de démarrage rapide intégré (OTIS)

### REPLACEMENT D'UN PNEU CREVÉ

Si une crevaison se produit pendant que vous conduisez, ne freinez pas brusquement. Freinez plutôt graduellement pour ralentir. Tenez fermement le volant et dirigez-vous lentement et avec prudence sur l'accotement.

**NOTA :** Le témoin du système de surveillance de la pression des pneus s'allume lorsque la roue de secours est utilisée. Pour rétablir toutes les fonctions du système de surveillance de pression des pneus, les quatre roues du véhicule doivent être munies d'un capteur de pression.

Faites réparer un pneu à plat chez un concessionnaire autorisé pour prévenir tout dommage aux capteurs du système. Consultez la section *Système de surveillance de la pression des pneus* du chapitre *Pneus, jantes et chargement*. Remplacez la roue de secours par une roue normale dès que possible.



Les agents de scellement pour les pneus peuvent endommager votre système de surveillance de pression des pneus et ne doivent pas être utilisés.



Consultez la section *Système de surveillance de pression des pneus* du chapitre *Pneus, jantes et chargement* pour obtenir de plus amples renseignements. Le capteur de pression des pneus cessera de fonctionner s'il est endommagé.

### Renseignements concernant les roues de secours de taille différente



Le non-respect de ces règles peut accroître les risques de perte de maîtrise du véhicule et de blessures graves ou mortelles.

Si votre véhicule est équipé d'une roue de secours de taille différente de celle des autres roues, elle est destinée uniquement à un usage

## Dépannage

temporaire. Cela signifie qu'en cas d'utilisation, elle devra être remplacée dès que possible par une roue de même taille et de même type que celles fournies en première monte par Ford. Lorsqu'une roue de secours de taille différente est endommagée, il est préférable de la remplacer plutôt que d'envisager sa réparation.

Une roue de secours de taille différente signifie que la marque, la taille ou l'apparence du pneu ou de la jante diffèrent de ceux fournis en première monte. Elle peut appartenir à l'une des trois catégories suivantes :

**1. Mini-roue de secours de type T :** Ce type de roue de secours est identifié par la lettre « T » indiquant la taille du pneu et peut également porter l'inscription moulée (sur le flanc du pneu) « Temporary Use Only » (usage temporaire seulement).

**2. Roue de secours de dimension normale mais différente avec étiquette :** Ce type de roue de secours porte l'étiquette suivante : « THIS TIRE AND WHEEL FOR TEMPORARY USE ONLY » (Pneu et jante pour usage temporaire seulement).

Lorsque vous roulez avec une roue de secours de taille différente, **il ne faut pas** :

- dépasser 80 km/h (50 mi/h);
- dépasser la charge maximale indiquée sur l'étiquette d'homologation de sécurité;
- tirer de remorque;
- monter des chaînes antidérapantes sur l'essieu équipé de la roue de secours de taille différente;
- monter plus d'une roue de secours de ce type à la fois;
- utiliser les services d'un lave-auto;
- tenter de réparer le pneu de ce type de roue de secours.

L'utilisation d'une roue de secours de taille différente à l'un ou l'autre des emplacements de roue peut avoir un impact sur les points suivants :

- la tenue de route, la stabilité et les performances de freinage;
- le confort et le bruit;
- la garde au sol et le stationnement le long d'un trottoir;
- la conduite en hiver;
- la conduite par temps pluvieux;

**3. Roue de secours de dimension normale mais différente sans étiquette**

## Dépannage

Lorsque vous roulez avec une roue de secours normale de taille différente, **il ne faut pas** :

- dépasser 113 km/h (70 mi/h);
- monter plus d'une roue de secours de ce type à la fois;
- utiliser les services d'un lave-auto;
- monter des chaînes antidérapantes sur l'essieu équipé de la roue de secours de taille différente;

L'utilisation d'une roue de secours de taille différente peut dégrader :

- la tenue de route, la stabilité et les performances de freinage;
- le confort et le bruit;
- la garde au sol et le stationnement le long d'un trottoir;
- la conduite en hiver;
- la conduite par temps pluvieux;
- la conduite en mode 4 roues motrices (s'il y a lieu);
- le réglage de correction d'assiette (s'il y a lieu).

Lorsque vous roulez avec une roue de secours normale de taille différente, il faut aussi faire attention aux points suivants :

- la traction d'une remorque;
- la conduite d'un véhicule équipé d'une cabine de camping;
- la conduite d'un véhicule avec une charge sur le porte-bagages.

Conduisez prudemment lorsque vous roulez avec une roue de secours normale de taille différente et remédiez à la situation dès que possible.

### **Emplacement de la roue de secours et des outils**

La roue de secours et les outils de votre véhicule sont rangés aux endroits suivants :

<b>Outil</b>	<b>Emplacement</b>
Roue de secours	Sous le véhicule, devant le pare-chocs arrière
Cric, levier de manœuvre du cric et démonte-roue	Cabine simple : derrière la garniture intérieure du côté passager de la cabine Cabines SuperCrew et double : sous le siège arrière du côté passager

L'écrou à oreilles doit être retiré et la vis du cric doit être tournée dans le sens contraire des aiguilles d'une montre pour soulager la pression avant de retirer le cric du support.



## Dépannage

### Retrait de la roue de secours

1. Utilisez la clé de contact pour retirer le barillet du trou de visite du pare-chocs afin d'accéder au tube guide. Assemblez le levier de manœuvre du cric tel qu'illustré.

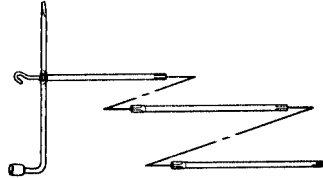

2. Insérez totalement le levier de manœuvre du cric dans l'orifice du pare-chocs et dans le tube guide, en passant par le trou de visite du pare-chocs arrière.

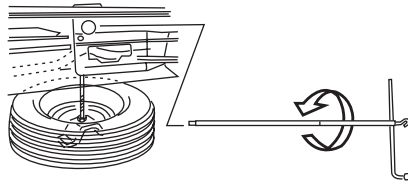



3. Tournez le levier de manœuvre dans le sens contraire des aiguilles d'une montre jusqu'à ce que la roue s'abaisse au sol. La roue peut être glissée vers l'arrière et le câble est légèrement lâche.

4. Glissez l'élément de retenue dans le centre de la roue.

### Méthode de remplacement d'une roue

 Pour favoriser l'immobilisation du véhicule lorsque vous changez une roue, assurez-vous que le frein de stationnement est serré, puis calez (à l'avant et à l'arrière) la roue diagonalement opposée (de l'autre côté du véhicule) à celle changée.

 Le glissement du véhicule hors du cric peut entraîner des blessures graves.

 Ne tentez pas de remplacer un pneu du côté du véhicule à proximité de la circulation routière. Arrêtez le véhicule suffisamment loin de la route pour éviter d'être frappé par un autre véhicule pendant l'utilisation du cric ou le remplacement de la roue.

## Dépannage

Consultez la feuille d'instructions (incluse avec le cric) pour obtenir des instructions détaillées à propos de la dépose et de la repose d'une roue.

1. Stationnez le véhicule sur une surface plane, allumez les feux de détresse et serrez le frein de stationnement.

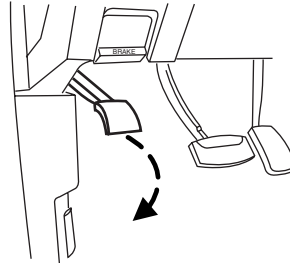

2. Engagez la boîte de vitesses en position de stationnement (P) et coupez le contact.

3. Bloquez la roue diagonalement opposée à la roue qui doit être remplacée.

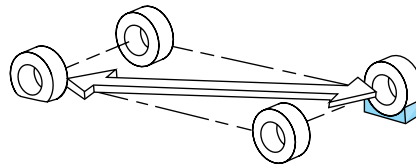

4. Sortez la roue de secours et le cric de leur rangement.

5. Servez-vous de la pointe du démonte-roue pour enlever l'enjoliveur.

6. Desserrez les écrous de roue d'un demi-tour dans le sens contraire des aiguilles d'une montre, mais ne les enlevez pas avant d'avoir soulevé la roue du sol.

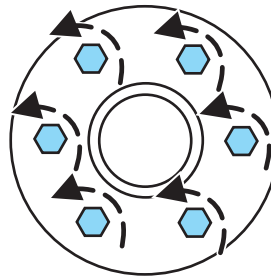

7. Placez le cric tel qu'illustré et tournez le levier de manœuvre du cric dans le sens des aiguilles d'une montre jusqu'à ce que la roue soit complètement soulevée.

## Dépannage

 Lorsqu'une des roues arrière est soulevée, la transmission seule ne suffit pas à immobiliser le véhicule ou à l'empêcher de glisser du cric, même si le levier sélecteur est à la position P (stationnement). Pour éviter le déplacement inopiné du véhicule pendant le remplacement d'une roue, assurez-vous que le frein de stationnement est serré et que la roue située en diagonale est bien bloquée. Si le cric glisse du véhicule, il y a risque de blessures graves.

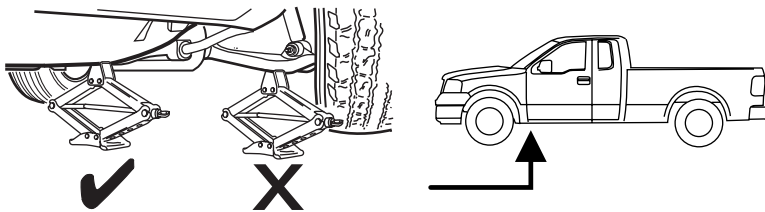

- Avant

**NOTA :** Utilisez le longeron du cadre de châssis, et NON le bras de suspension, comme point de levage.

- Arrière

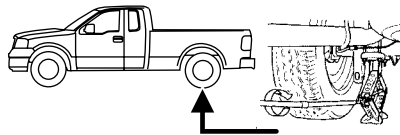

 Pour réduire les risques de blessures, ne placez aucune partie de votre corps sous le véhicule. Ne mettez pas le moteur en marche lorsque le véhicule est supporté par le cric. Le cric N'EST destiné QU'AU remplacement d'une roue.

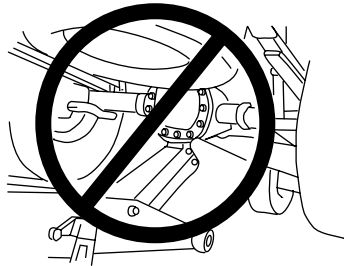

## Dépannage

- **Ne vous servez jamais du différentiel avant ou arrière comme point de levage.**

8. Enlevez les écrous de roue au moyen du démonte-roue.
9. Remplacez le pneu à plat par la roue de secours, en vous assurant que le corps de la valve est orienté vers l'extérieur. Remettez en place les écrous de roue et vissez-les jusqu'à ce que la roue soit bien appuyée contre le moyeu. Ne serrez pas complètement les écrous de roue tant que vous n'avez pas abaissé le véhicule.
10. Abaissez le véhicule en tournant le levier de manœuvre du cric dans le sens contraire des aiguilles d'une montre.

11. Retirez le cric et serrez fermement les écrous de roue dans l'ordre indiqué (consultez la section *Caractéristiques de couple de serrage des écrous de roue* ci-dessous dans le présent chapitre pour connaître le couple de serrage des écrous de roue) :

- Roue à six écrous
- Roue à sept écrous

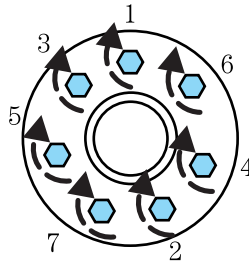
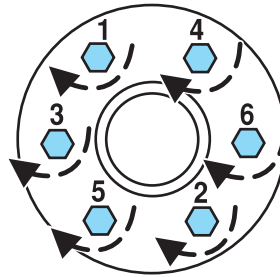

12. Rangez la roue enlevée. Consultez la section *Rangement du pneu crevé ou de la roue de secours*.
13. Rangez le cric et le démonte-roue. Assurez-vous de bien fixer le cric pour qu'il ne fasse pas de bruit pendant la conduite.
14. Retirez les blocs qui retiennent les roues.

## Dépannage

### **Rangement du pneu crevé ou de la roue de secours**

**NOTA :** Le câblage pourrait être endommagé et vous pourriez perdre la roue de secours si vous ne respectez pas les directives de rangement de la roue de secours.

1. Posez la roue de secours sur le sol avec le corps de la valve orienté selon les directives de changement de roue incluses avec les outils.
2. Faites glisser la roue partiellement sous le véhicule et installez la fixation au centre de la roue. Tirez sur le câble pour aligner les composants à l'extrémité du câble.
3. Tournez le levier de manœuvre du cric dans le sens des aiguilles d'une montre jusqu'à ce que la roue s'élève à sa position rangée sous le véhicule. L'effort à exercer sur le levier de manœuvre du cric s'accroît de façon significative et le porte-roue émet des cliquetis ou glisse à mesure que la roue monte à la position complètement serrée. Serrez au maximum, jusqu'à ce que le porte-roue émette des cliquetis ou glisse, si possible. Un serrage excessif du porte-roue est impossible. Si le porte-roue de la roue de secours cliquette ou glisse alors que vous tournez le levier sans effort, faites vérifier le véhicule par votre concessionnaire autorisé dès que possible.
4. Assurez-vous que la roue se trouve bien à plat contre le châssis et qu'elle est correctement serrée. Essayez de la pousser, de la tirer et de la tourner pour vous assurer qu'elle ne bouge pas. Desserrez et resserrez-la, au besoin. Une défaillance du câble du treuil et la perte de la roue de secours peuvent survenir si celle-ci n'est pas correctement rangée.
5. Vérifiez de nouveau le serrage au moment de la vérification de la pression de gonflage de la roue de secours (tous les six mois, selon le *Calendrier d'entretien périodique*) ou chaque fois que la roue de secours est déplacée lors de la réparation d'autres composants.
6. Si l'antivol de la roue de secours (selon l'équipement) a été retiré, placez-le dans le tube d'accès au pare-chocs au moyen de la clé de l'antivol (selon l'équipement) et du levier de manœuvre du cric.

### **CARACTÉRISTIQUES DE COUPLE DE SERRAGE DES ÉCROUS DE ROUE**

Resserrez les écrous de roue au couple précisé dans les 160 km (100 milles) après toute perturbation de la roue (permutation, crevaison, démontage, etc.).

## Dépannage

Taille de boulon	Couple de serrage de l'écrou de roue*	
	lb-pi	N.m
M14 x 2,0	150	200

\* Ces couples de serrage sont pour des boulons et des écrous dont les filets sont propres et sans rouille. Utilisez seulement des éléments de fixation de rechange recommandés par Ford.

 Pendant l'installation d'une roue, enlevez toujours la corrosion, la saleté ou les corps étrangers logés sur les surfaces de montage de la roue ou sur les surfaces du moyeu, du tambour de frein ou du disque de frein qui entrent en contact avec la roue. Assurez-vous qu'aucune pièce de fixation du disque au moyeu ne perturbe les surfaces de montage de la roue. L'installation de roues dont le contact métal à métal sur les surfaces de montage est déficient peut entraîner un desserrage des écrous de roue suivi de la perte d'une roue alors que le véhicule est en mouvement, ce qui provoquerait la perte de la maîtrise du véhicule.

**NOTA :** Vérifiez l'état du trou pilote de la jante avant de monter la roue. Si vous remarquez des traces de corrosion autour du trou pilote, utilisez un chiffon propre pour éliminer au mieux la corrosion et appliquez de la graisse. Avec le doigt, appliquez une petite quantité de graisse, soit environ 1 cm carré, uniquement autour de la surface du trou pilote (1). N'appliquez PAS de graisse sur les trous des goujons d'écrou de roue ou sur les surfaces entre la jante et les éléments de frein.

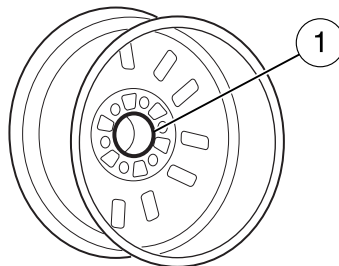

### DÉMARRAGE D'APPOINT

 Les gaz dégagés par la batterie peuvent exploser s'ils sont exposés à une flamme, à des étincelles ou à une cigarette allumée. Une explosion causerait de graves blessures ou des dommages au véhicule.

## Dépannage



Les batteries contiennent de l'acide sulfurique susceptible de brûler la peau, les yeux et les vêtements s'il y a contact.

**Ne poussez pas votre véhicule à boîte de vitesses automatique pour le faire démarrer. Les boîtes de vitesses automatiques ne sont pas conçues pour ce type de démarrage. Toute tentative de pousser votre véhicule à boîte de vitesses automatique pour le faire démarrer peut causer des dommages à la boîte de vitesses.**

### Préparation du véhicule

Lorsque la batterie est débranchée ou remplacée, la boîte de vitesses automatique doit acquérir de nouveau sa stratégie de passage des vitesses. Il se peut donc que les changements de rapport de la boîte de vitesses soient plus souples ou moins souples qu'auparavant. Cette situation est normale et ne nuit ni au fonctionnement ni à la longévité de la boîte de vitesses. Avec le temps, la stratégie d'apprentissage adaptative réactualisera entièrement le fonctionnement de la boîte de vitesses.

**1. N'utilisez qu'une alimentation de 12 volts pour faire démarrer le moteur.**

2. Ne débranchez pas la batterie déchargée de votre véhicule. Vous pourriez endommager le circuit électrique du véhicule.

3. Placez le véhicule de secours près du capot du véhicule en panne, en veillant à ce que les deux véhicules **ne se touchent pas**. Serrez le frein de stationnement des deux véhicules et tenez-vous à l'écart du motoventilateur de refroidissement et de toute pièce mobile du moteur.

4. Vérifiez toutes les bornes des batteries et éliminez-en la corrosion avant de brancher les câbles volants. Veillez à ce que les rampes de bouchons des batteries soient toutes au niveau et bien serrées.

5. Mettez le ventilateur de chauffage des deux véhicules en fonction pour assurer une protection contre les surtensions. Éteignez tous les autres accessoires.

## Dépannage

### Branchement des câbles volants

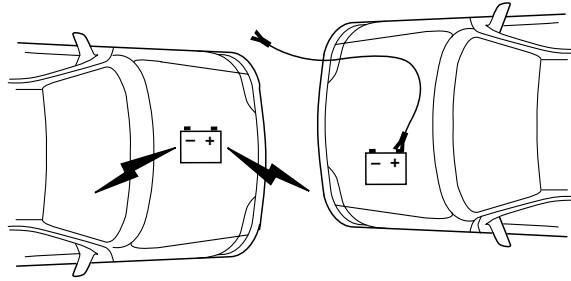

1. Branchez le câble volant positif (+) à la borne positive (+) de la batterie déchargée.

**NOTA :** Dans les illustrations, les *éclairs* désignent la batterie d'appoint.

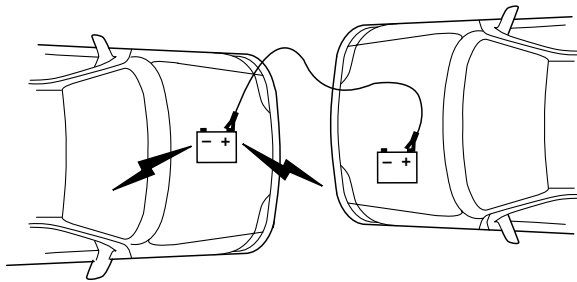

2. Branchez l'autre extrémité du câble positif (+) à la borne positive (+) de la batterie d'appoint.



## Dépannage

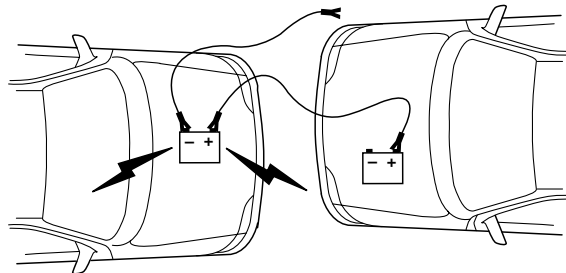

3. Branchez le câble négatif (-) à la borne négative (-) de la batterie d'appoint.

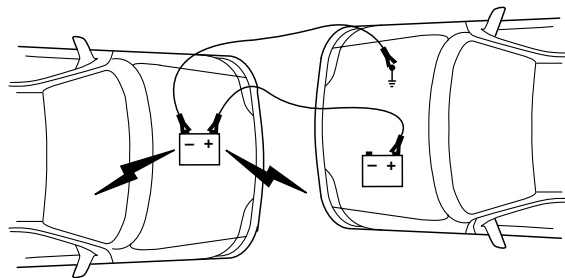

4. Branchez l'autre extrémité du câble négatif (-) à une surface métallique exposée du moteur ou du châssis du véhicule en panne, à l'écart de la batterie et du circuit d'alimentation en carburant. **N'utilisez pas** les canalisations de carburant, le couvercle de soupapes ou le collecteur d'admission du moteur comme points de *mise à la masse*.



Ne branchez pas l'extrémité du deuxième câble à la borne négative (-) de la batterie déchargée. Ce branchement risque de causer des étincelles qui entraîneraient une explosion des gaz qui se dégagent normalement d'une batterie.

5. Assurez-vous que les câbles volants sont éloignés des pales du ventilateur, des courroies, de toute pièce mobile des deux moteurs et de tout élément du circuit d'alimentation.

## Dépannage

### Démarrage d'appoint

1. Faites démarrer le moteur du véhicule de secours et faites-le tourner à régime modéré.
2. Faites démarrer le moteur du véhicule en panne.
3. Une fois le moteur du véhicule en panne démarré, faites tourner les deux moteurs pendant environ trois minutes avant de retirer les câbles volants.

### Débranchement des câbles volants

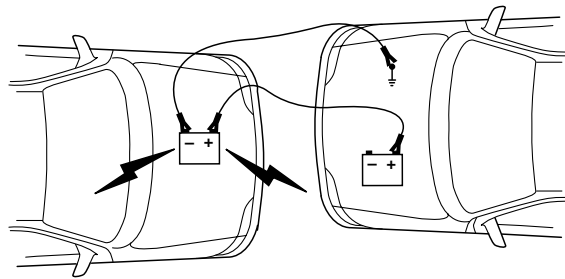

### Débranchez les câbles volants dans l'ordre inverse de leur branchement.

1. Débranchez d'abord le câble volant de la surface métallique à la masse.

**NOTA :** Dans les illustrations, les *éclairis* désignent la batterie d'appoint.

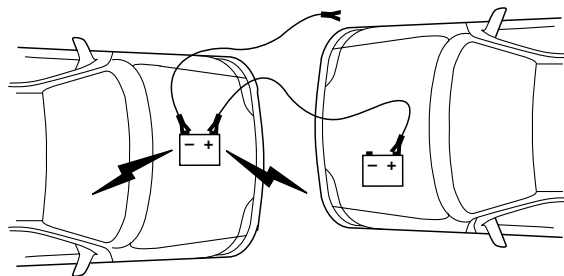

2. Débranchez le câble volant de la borne négative (-) de la batterie d'appoint.

## Dépannage

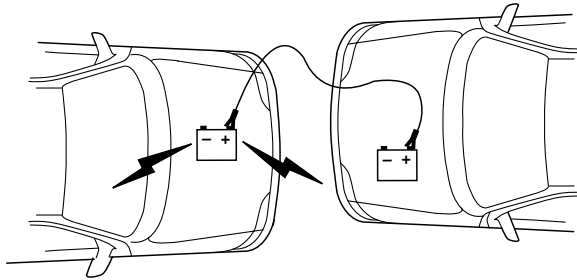

3. Débranchez le câble volant de la borne positive (+) de la batterie d'appoint.

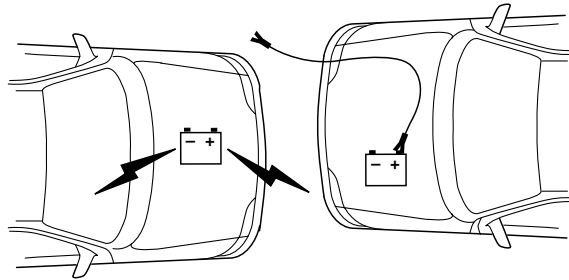

4. Débranchez le câble volant de la borne positive (+) de la batterie qui était déchargée.

Une fois le moteur en marche et les câbles volants retirés, laissez le moteur tourner au ralenti pendant quelques minutes pour lui permettre de *réapprendre* ses paramètres de fonctionnement au ralenti.

## Dépannage

### REMORQUAGE DE VOTRE VÉHICULE

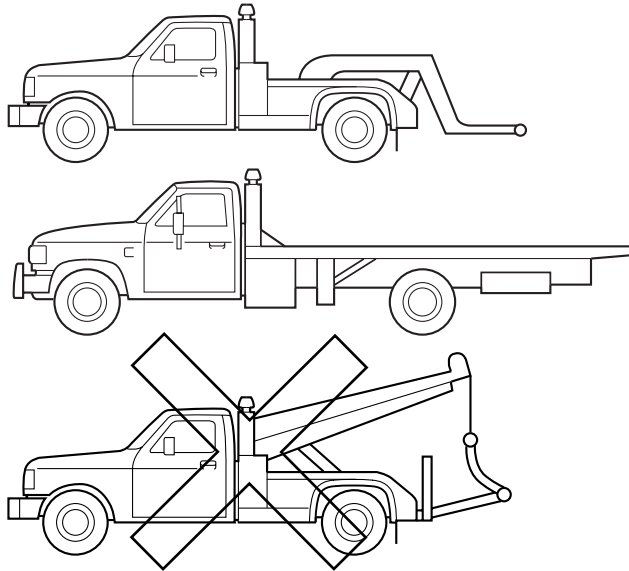

Si vous devez faire remorquer votre véhicule, faites appel à un service professionnel de remorquage ou appelez le Programme d'assistance dépannage si vous y êtes abonné.

Ford recommande que votre véhicule soit remorqué au moyen d'un lève-roues ou sur la plateforme d'une dépanneuse. Ne faites pas remorquer votre véhicule au moyen d'une sangle de levage. Aucune méthode de remorquage avec sangle de levage n'est approuvée par Ford.

Les véhicules à deux roues motrices peuvent être remorqués avec les roues avant au sol (sans lève-roues) et les roues arrière soulevées du sol.

Il est recommandé de faire remorquer les véhicules à quatre roues motrices avec les quatre roues soulevées du sol, à l'aide d'un chariot porte-roues ou sur la plateforme d'une dépanneuse.

**Si le véhicule est remorqué par d'autres moyens ou d'une manière incorrecte, des dommages peuvent s'ensuivre.**

## Assistance à la clientèle

### POUR OBTENIR LES SERVICES DONT VOUS AVEZ BESOIN

#### À domicile

Apportez votre véhicule Ford chez un concessionnaire autorisé pour y faire effectuer les réparations couvertes par la garantie. Bien que tout concessionnaire autorisé qui vend la gamme à laquelle appartient votre véhicule fournisse le service sous garantie, nous vous recommandons de retourner chez le concessionnaire autorisé qui vous a vendu le véhicule, car celui-ci veut s'assurer de votre satisfaction continue. Veuillez noter que certaines réparations couvertes par la garantie doivent être effectuées par un technicien ayant reçu une formation technique spécialisée ou avec un équipement spécialisé. Dès lors, les concessionnaires autorisés ne sont pas tous autorisés à exécuter toutes les réparations couvertes par la garantie. Ainsi, selon la nature de la réparation, il se peut qu'il soit nécessaire de vous rendre chez un autre concessionnaire autorisé. Accordez un délai raisonnable au concessionnaire autorisé pour effectuer votre réparation une fois que vous lui aurez apporté votre véhicule. Les réparations seront effectuées à l'aide de pièces Ford ou Motorcraft, de pièces reconditionnées ou autres pièces autorisées par Ford.

Si vous avez des questions ou si vous n'êtes pas satisfait du service que vous recevez, procédez de la manière suivante :

1. Prenez contact avec votre vendeur ou avec votre conseiller technique chez le concessionnaire autorisé qui vous a vendu le véhicule.
2. Si vous n'obtenez pas satisfaction, communiquez avec le directeur des ventes, le directeur du service technique ou le directeur des relations avec la clientèle.
3. Pour obtenir de l'aide ou des détails concernant les politiques et procédures de Ford du Canada, veuillez communiquer avec le Centre de relations avec la clientèle Ford au 1 800 392-3673 (FORD).

#### À l'extérieur

Si vous êtes en déplacement lorsqu'une intervention s'impose sur votre véhicule Ford, ou si vous avez besoin de plus d'assistance que votre concessionnaire autorisé n'est en mesure de vous en accorder, communiquez avec le Centre de relations avec la clientèle Ford après avoir suivi les étapes décrites ci-dessus pour obtenir les coordonnées d'un concessionnaire autorisé qui pourra vous aider.

## Assistance à la clientèle

Aux États-Unis :

Ford Motor Company  
Customer Relationship Center  
P.O. Box 6248  
Dearborn, Michigan 48121  
1 800 392-3673 (FORD)  
(appareil de télécommunications pour malentendants [ATME] :  
1 800 232-5952)  
[www.customersaskford.com](http://www.customersaskford.com)

Au Canada :

Centre de relations avec la clientèle  
Ford du Canada Limitée  
C.P. 2000  
Oakville (Ontario) L6J 5E4  
1 800 565-3673 (FORD)  
[www.ford.ca](http://www.ford.ca)

Si vous êtes en déplacement lorsqu'une intervention s'impose sur votre véhicule Lincoln, ou si vous avez besoin de plus d'assistance que votre concessionnaire n'est en mesure de vous en accorder, communiquez avec le Centre de relations avec la clientèle Ford après avoir suivi les étapes décrites ci-dessus pour obtenir les coordonnées d'un concessionnaire autorisé qui pourra vous aider.

Aux États-Unis :

Ford Motor Company  
Customer Relationship Center  
P.O. Box 6248  
Dearborn, Michigan 48121  
1 800 521-4140  
(appareil de télécommunications pour malentendants [ATME] :  
1 800 232-5952)  
[www.customersaskford.com](http://www.customersaskford.com)

Au Canada :

Lincoln Centre  
Ford du Canada Limitée  
C.P. 2000  
Oakville (Ontario) L6J 5E4  
1 800 387-9333  
[www.lincolncanada.com](http://www.lincolncanada.com)

## Assistance à la clientèle

Pour faciliter l'obtention de services pour votre véhicule Lincoln, veuillez avoir sous la main les renseignements suivants lorsque vous communiquez avec le Lincoln Centre :

- votre numéro de téléphone (au travail et à domicile);
- le nom du concessionnaire autorisé et la ville où se situent ses installations;
- l'année-modèle et la marque de votre véhicule;
- la date d'achat de votre véhicule;
- le kilométrage indiqué au compteur de votre véhicule;
- le numéro d'identification du véhicule (NIV).

### **Assistance supplémentaire**

Si vous désirez toujours formuler une plainte relative à la garantie, vous pouvez communiquer avec le programme AUTO LINE du Better Business Bureau (BBB) (États-Unis seulement).

Selon les lois sur la garantie en vigueur dans certains États américains, vous devrez aviser Ford directement et par écrit avant d'entamer un recours en justice. Ford pourrait avoir droit, dans certains États ou provinces, à une dernière tentative visant à réparer le véhicule.

Aux États-Unis, un litige relatif à la garantie doit être soumis au programme AUTO LINE du BBB avant que le client puisse recourir au « Magnuson-Moss Warranty Act » ou, dans les limites permises par les lois de l'État, avant qu'il puisse faire appel aux mesures de remplacement ou de rachat prévues par les lois de certains États. Il n'est pas nécessaire d'appliquer cette procédure de traitement des litiges avant d'exercer les droits constitués par un État ou d'autres droits indépendants du « Magnuson-Moss Warranty Act » ou des lois d'État régissant le remplacement ou le rachat.

### **EN CALIFORNIE (ÉTATS-UNIS SEULEMENT)**

La section 1793.2(d) du Code civil de Californie exige que, lorsqu'un fabricant ou son représentant n'est pas en mesure de réparer un véhicule en se conformant à la garantie applicable au véhicule après un nombre raisonnable de tentatives, le fabricant doit remplacer le véhicule par un autre sensiblement identique ou racheter le véhicule et rembourser l'acheteur pour un montant égal au prix actuel payé ou payable par le client (moins une déduction raisonnable pour l'utilisation du véhicule par le client). Le client est en droit de choisir le remboursement ou le remplacement du véhicule.

## Assistance à la clientèle

La section 1793.22(b) du Code civil de Californie présume que le fabricant a tenté à plusieurs reprises de se conformer aux garanties applicables au véhicule si, dans les premiers 18 mois suivant l'achat d'un nouveau véhicule ou dans les premiers 29 000 km (18 000 mi), selon la première échéance :

1. Deux tentatives ou plus de réparations d'une même non-conformité pouvant causer la mort ou des blessures sérieuses ont été effectuées; OU
2. Quatre tentatives ou plus de réparations d'une même non-conformité (une défectuosité ou une condition nuisant considérablement à l'utilisation, à la valeur ou à la sécurité du véhicule) ont été effectuées; OU
3. Le véhicule ne peut être utilisé à cause de la réparation de non-conformités pendant une période de plus de 30 jours (pas nécessairement consécutifs).

Dans les situations 1 et 2 mentionnées ci-dessus, le client doit également aviser le fabricant du besoin de réparation de la non-conformité à l'adresse suivante :

Ford Motor Company  
16800, Executive Plaza Drive  
Mail Drop 3NE-B  
Dearborn, Michigan 48126

### **PROGRAMME AUTO LINE DU BETTER BUSINESS BUREAU (BBB) (É.-U. SEULEMENT)**

Votre satisfaction est importante pour Ford Motor Company et votre concessionnaire. L'expérience démontre que nos clients ont très souvent réussi à obtenir satisfaction en suivant la procédure en trois étapes énoncée sur la première page du Guide de garantie. Si toutefois cette procédure ne résout pas votre préoccupation au titre de la garantie, vous pouvez être admissible au programme AUTO LINE du BBB.

Le programme AUTO LINE du BBB comprend deux secteurs – médiation et arbitrage. Le BBB tente d'abord de résoudre votre question ou préoccupation par la médiation. La médiation est un processus où un représentant du BBB communique avec les parties et explore des options de règlement. Si la médiation s'avère infructueuse, les clients ayant des demandes admissibles peuvent participer au processus d'arbitrage AUTO LINE du BBB. Une audience d'arbitrage est planifiée pour que vous puissiez présenter votre cas devant une personne impartiale dans un cadre informel. L'arbitre étudie le témoignage et rend une décision après l'audience. Vous n'êtes pas lié par la décision, mais vous pouvez

368



## Assistance à la clientèle

l'accepter. Si vous acceptez la décision du programme AUTO LINE du BBB, Ford doit aussi accepter la décision. Si l'arbitre tranche en votre faveur et que vous acceptez la décision, un représentant du programme AUTO LINE du BBB communiquera avec vous pour s'assurer que Ford se plie rapidement à la décision. Une décision au sujet des litiges soumis au programme AUTO LINE du BBB est habituellement rendue moins de quarante jours après la soumission de votre demande au BBB.

Pour soumettre une demande de règlement au programme BBB AUTO LINE, vous devrez mentionner votre nom et votre adresse, des renseignements généraux au sujet de votre véhicule neuf, des renseignements sur vos préoccupations au sujet de la garantie et toute étape prise pour résoudre ces préoccupations. Vous recevrez ensuite un formulaire de demande de règlement du client que vous devrez remplir. Vous devez joindre une preuve de propriété du véhicule, signer le formulaire et le renvoyer au BBB. À la réception, le BBB étudiera l'admissibilité de la demande en vertu des lignes directrices du programme.

**Vous pouvez obtenir de plus amples renseignements en communiquant avec le programme AUTO LINE du BBB au 1 800 955-5100 ou en écrivant à l'adresse :**

**BBB AUTO LINE  
4200 Wilson Boulevard, Suite 800  
Arlington, Virginia 22203-1833**

**NOTA :** Ford Motor Company se réserve le droit de modifier les critères d'admissibilité et les procédures et de mettre fin au processus en tout temps sans préavis et sans obligation.

### **PROGRAMME DE MÉDIATION ET D'ARBITRAGE (CANADA SEULEMENT)**

Dans le cas des véhicules livrés aux concessionnaires canadiens autorisés. Si les efforts déployés par Ford Canada et le concessionnaire autorisé pour résoudre un problème de service lié à l'usine vous semblent insatisfaisants, Ford Canada participe à un programme de médiation et d'arbitrage impartial de tierce partie géré par le Programme d'arbitrage pour les véhicules automobiles du Canada (PAVAC).

Le PAVAC est un moyen simple et relativement rapide de résoudre les litiges quand tous les autres efforts visant à obtenir un règlement ont échoué. Cette procédure sans frais pour vous a été mise sur pied dans le but d'éliminer le recours aux poursuites légales longues et coûteuses.

## Assistance à la clientèle

Dans le cadre du programme du PAVAC, des arbitres impartiaux de tierce partie tiennent des audiences dans un contexte informel à des dates et endroits qui conviennent aux différentes parties. Les arbitres impartiaux examinent les positions des parties, prennent des décisions et, le cas échéant, rendent un jugement pour résoudre les litiges. Leurs décisions sont rapides, équitables et définitives, car elles lient le plaignant et Ford Canada.

Les services du PAVAC sont offerts dans tous les territoires et provinces. Pour obtenir plus de détails, sans frais ni obligation, appelez directement le PAVAC au 1 800 207-0685.

### PROGRAMME D'ENTRETIEN PROLONGÉ FORD

Vous pouvez obtenir une protection accrue pour votre nouvelle voiture ou camionnette en vous procurant la couverture du Programme d'entretien prolongé Ford (PEP Ford). Il comporte :

- des privilèges durant la période de garantie, selon le programme auquel vous souscrivez (tels que : le remboursement des frais de location d'un véhicule, la couverture de certains éléments d'entretien et pièces d'usure);
- la couverture des frais de réparation du véhicule lorsque la garantie pare-chocs à pare-chocs arrive à échéance.

Vous pouvez acheter un Programme d'entretien prolongé Ford auprès de tout concessionnaire autorisé. Plusieurs programmes couvrent des périodes, des franchises et des kilométrages qui peuvent être combinés pour s'adapter à vos besoins de conduite. Le programme d'entretien prolongé Ford offre également des privilèges de remboursement en cas de remorquage ou de location de véhicule.

Lorsque vous souscrivez au Programme d'entretien prolongé Ford, vous pouvez rouler en toute quiétude partout au Canada et aux États-Unis, grâce à la protection qui vous est assurée par plus de 4 600 concessionnaires autorisés.

Même si vous n'avez pas souscrit au Programme d'entretien prolongé Ford à l'achat de votre véhicule, vous y êtes peut-être encore admissible. Ces renseignements étant susceptibles de changement, consultez votre concessionnaire autorisé ou visitez le site Web du Programme à l'adresse [www.ford-esp.com](http://www.ford-esp.com) pour connaître tous les détails sur les options de la couverture du Programme d'entretien prolongé Ford.

## Assistance à la clientèle

### **POUR RECEVOIR DE L'AIDE À L'EXTÉRIEUR DES ÉTATS-UNIS ET DU CANADA**

Avant d'exporter votre véhicule dans un pays étranger, communiquez avec l'ambassade ou le consulat de ce pays. Ces représentants pourront vous renseigner sur les lois locales régissant l'immatriculation des véhicules et sur les endroits où vous pourrez vous procurer de l'essence sans plomb.

Si vous ne trouvez pas d'essence sans plomb ou si vous ne trouvez que de l'essence dont l'indice d'octane est inférieur à celui recommandé pour votre véhicule, communiquez avec un centre d'assistance régional ou avec le Centre de relations avec la clientèle Ford.

L'utilisation d'essence au plomb sans conversion appropriée peut nuire au rendement des dispositifs antipollution de votre véhicule et provoquer des cliquetis ou des dommages sérieux au moteur. Ford Canada et Ford Motor Company déclinent toute responsabilité en cas de dommages provoqués par l'utilisation d'un carburant inapproprié. L'utilisation d'une essence au plomb peut également causer des difficultés lors du retour de votre véhicule aux États-Unis.

Si une intervention s'impose sur votre véhicule quand vous voyagez ou résidez en Amérique centrale, dans les Antilles ou au Moyen-Orient, communiquez avec le concessionnaire autorisé le plus près. Si le concessionnaire autorisé ne peut pas vous aider, écrivez ou téléphonez à :

FORD MOTOR COMPANY  
FORD EXPORT OPERATIONS  
1555 Fairlane Drive  
Fairlane Business Park #3  
Allen Park, Michigan 48101  
U.S.A.  
Téléphone : (313) 594-4857  
Télécopieur : (313) 390-0804

Si vous vous trouvez dans tout autre pays étranger, communiquez avec le concessionnaire autorisé le plus proche. Si le concessionnaire autorisé ne peut pas vous aider, il pourra vous diriger vers le bureau d'une filiale Ford le plus proche.

Si vous achetez votre véhicule en Amérique du Nord et que vous déménagez par la suite à l'extérieur des États-Unis ou du Canada, signalez le numéro d'identification de votre véhicule (NIV) et votre nouvelle adresse au Service des exportations de Ford Motor Company.

**Les clients aux É.-U. doivent composer le 1 800 392-3673.**

## Assistance à la clientèle

### COMMANDE DE DOCUMENTATION SUPPLÉMENTAIRE

Pour commander les publications présentes dans cette pochette, veuillez communiquer avec Helm inc. à :

HELM, INCORPORATED  
P.O. Box 07150  
Detroit, Michigan 48207 ÉTATS-UNIS

ou par téléphone :

**appelez sans frais au 1 (800) 782-4356 pour recevoir un catalogue gratuit des publications offertes,**

du lundi au vendredi, de 8 h à 18 h, HNE

Vous pouvez aussi joindre Helm inc. sur le Web à l'adresse [www.helminc.com](http://www.helminc.com).

*(L'achat d'articles figurant dans le catalogue peut se faire par carte de crédit, chèque ou mandat.)*

### Pour obtenir une copie du Guide du propriétaire en français

Les Guides du propriétaire peuvent être obtenus en français chez votre concessionnaire autorisé ou en écrivant à :

Ford du Canada Limitée  
Service des publications techniques CHQ202  
The Canadian Road  
C.P. 2000  
Oakville (Ontario) Canada  
L6J 5E4

### DÉFAUTS COMPROMETTANT LA SÉCURITÉ (É.-U. SEULEMENT)

Si vous croyez que votre véhicule présente une défectuosité qui pourrait causer un accident ou des blessures graves ou mortelles, informez immédiatement la National Highway Traffic Safety Administration (NHTSA) et Ford Motor Company.



Si la NHTSA reçoit d'autres plaintes similaires, elle peut ouvrir une enquête et ordonner le lancement d'une campagne de rappel et de réparation lorsqu'elle détermine qu'un défaut compromettant la sécurité touche un groupe de véhicules. Toutefois, la NHTSA ne peut pas intervenir dans le cas d'un différend entre le client, son concessionnaire et Ford Motor Company.

372

2008 F-150 (f12)  
Owners Guide (post-2002-fmt)  
Canadian\_French (fr\_can)

## Assistance à la clientèle

Pour communiquer avec la NHTSA, appelez la ligne directe en matière de sécurité automobile au 1 888 327-4236 (ATS : 1 800 424-9153). Vous pouvez également visiter le site Web <http://www.safercar.gov> ou écrire à l'adresse suivante :

Administrateur  
1200 New Jersey Avenue, Southeast  
Washington, D.C. 20590

Le site Web <http://www.safercar.gov> permet également d'obtenir d'autres renseignements relatifs à la sécurité automobile.

### **DÉFAUTS COMPROMETTANT LA SÉCURITÉ (CANADA SEULEMENT)**

Si vous craignez qu'une défectuosité de votre véhicule puisse entraîner un accident, des blessures ou la mort, informez-en immédiatement Transport Canada en composant le numéro sans frais suivant :  
1 800 333-0510.

## Nettoyage

### LAVAGE DE L'EXTÉRIEUR DU VÉHICULE

Lavez votre véhicule régulièrement avec de l'eau froide ou tiède et un shampoing au pH neutre, tel que le nettoyant Motorcraft Detail Wash (ZC-3-A), disponible chez votre concessionnaire autorisé.

- N'utilisez jamais de détergent ou de savon domestique puissant tel que le savon pour lave-vaisselle ou le détersif à lessive liquide. Ces produits peuvent décolorer et tacher les surfaces peintes.
- Ne lavez jamais votre véhicule lorsqu'il est « chaud au toucher » ou lorsqu'il se trouve au grand soleil.
- Pour assurer un lavage parfait, utilisez toujours une éponge propre ou un gant de lavage auto et suffisamment d'eau.
- Séchez le véhicule à l'aide d'un chamois ou d'un tissu-éponge doux afin d'éliminer les taches laissées par le séchage de l'eau.
- Il est particulièrement important de laver le véhicule régulièrement pendant les mois d'hiver, car la saleté et le sel d'épandage sont difficiles à enlever et ils endommagent le véhicule.
- Nettoyez immédiatement les traces d'essence, de carburant diesel, les fientes d'oiseaux et les traces d'insecte, car ils peuvent endommager la peinture du véhicule et même l'écailler avec le temps. Utilisez le dissolvant de goudron et éliminateur d'insectes Motorcraft (ZC-42) disponible chez votre concessionnaire autorisé.
- Avant de pénétrer dans un lave-auto, enlevez tous les accessoires extérieurs tels que les antennes.
- **Les lotions solaires et les produits pour éloigner les insectes peuvent endommager toute surface peinte; si de telles substances entrent en contact avec votre véhicule, lavez celui-ci dès que possible.**
- **Si votre véhicule est équipé de marchepieds, n'utilisez pas de produit de protection pour le caoutchouc, le plastique ou le vinyle sur leur surface, car cela risquerait de la rendre glissante.**

### Éléments extérieurs chromés

- Lavez d'abord le véhicule à l'eau froide ou tiède à l'aide d'un shampoing au pH neutre, tel que le nettoyant Motorcraft Detail Wash (ZC-3-A).
- Utilisez du nettoyant pour métal brillant spécial Motorcraft (ZC-15), offert chez votre concessionnaire autorisé. Appliquez le produit comme une cire pour nettoyer les pare-chocs et les autres parties

## Nettoyage

chromées. Laissez le nettoyant sécher pendant quelques minutes, puis essuyez le voile avec un chiffon propre et sec.

- **N'utilisez pas de produits abrasifs tels qu'une laine d'acier ou des tampons à récurer en plastique qui rayent les surfaces chromées.**
- Après avoir poli les pare-chocs chromés, appliquez une couche de cire liquide Motorcraft Premium (ZC-53-A), offerte chez votre concessionnaire autorisé, ou un produit équivalent, pour protéger votre véhicule contre les intempéries.

### LUSTRAGE

- Lavez d'abord le véhicule.
- N'utilisez pas de cires qui contiennent un abrasif. Utilisez la cire liquide Motorcraft Premium (ZC-53-A), offerte chez votre concessionnaire autorisé, ou un produit de qualité équivalente.
- Veillez à ce que l'enduit protecteur n'entre pas en contact avec les garnitures d'un noir peu lustré qui ne font pas partie de la carrosserie (poignées de porte à surface grenue, porte-bagages, pare-chocs, moulures latérales, boîtiers de miroirs ou zone de l'auvent du pare-brise). Avec le temps, l'enduit protecteur pourrait causer une décoloration de ces pièces ou les tacher.

### PEINTURE ÉCAILLÉE

De la peinture de retouche dont la couleur est identique à celle de votre véhicule est disponible chez votre concessionnaire autorisé. Notez le code de couleur (indiqué sur une étiquette apposée sur le montant de la porte du conducteur) et demandez à votre concessionnaire autorisé la couleur exacte.

- Enlevez les particules comme les fientes d'oiseau, la sève d'arbre, les restes d'insectes, les taches de goudron, le sel et les retombées industrielles avant de réparer la peinture écaillée.
- Assurez-vous de toujours lire les instructions avant d'utiliser ces produits.

### JANTES ET ENJOLIVEURS EN ALUMINIUM

Les jantes et les enjoliveurs en aluminium sont recouverts d'un enduit de finition lustré. Afin de garder leur lustre :

- Nettoyez-les une fois par semaine avec le nettoyant pour roues et pneus Motorcraft (ZC-37-A), disponible chez votre concessionnaire

## Nettoyage

autorisé. Les accumulations de saleté et de poussière produite par les freins peuvent être nettoyées à l'aide d'une éponge; rincez ensuite à l'aide d'un fort jet d'eau.

- N'appliquez jamais de produit de nettoyage chimique sur des jantes ou des enjoliveurs chauds ou tièdes.
- Certains lave-autos automatiques peuvent endommager l'enduit de finition lustré des jantes et des enjoliveurs de votre véhicule. L'application de nettoyants chimiques combinée à l'action d'une brosse peut enlever la poussière et la saleté peut causer, avec le temps, une usure de l'enduit de finition lustré.
- N'utilisez pas de nettoyants pour roues à l'acide fluorhydrique ou hautement corrosifs, de laine d'acier, d'essence ou des détergents domestiques puissants.
- Pour enlever le goudron et la graisse, utilisez le dissolvant de goudron et éliminateur d'insectes Motorcraft (ZC-42), disponible auprès de votre concessionnaire autorisé.

### MOTEUR

Un moteur propre fournit un meilleur rendement. En effet, les accumulations de graisse et de poussière agissent comme un isolant qui empêche le refroidissement du moteur. Lors du nettoyage du moteur :

- Faites preuve de prudence lors de l'utilisation d'un appareil de lavage à pression pour nettoyer le moteur. Le liquide sous haute pression peut pénétrer dans les pièces scellées et causer des dommages.
- Pour éviter tout risque de fêlure du bloc-moteur ou d'autres composants du moteur, ne pulvérisez jamais d'eau froide sur un moteur encore chaud.
- Pulvérisez le Shampoing et dégraissant pour moteur Motorcraft (ZC-20) sur toutes les pièces qui doivent être nettoyées et rincez avec de l'eau sous pression. Au Canada, utilisez le Shampoing pour moteurs Motorcraft (CXC-66-A).
- Pour éviter les dommages causés par l'eau lors du nettoyage du moteur, couvrez les éléments ombrés.
- Ne lavez ou ne rincez jamais un moteur en marche. L'infiltration d'eau dans le moteur pourrait causer des dommages internes.



## Nettoyage

### MOTEUR 4,2 L

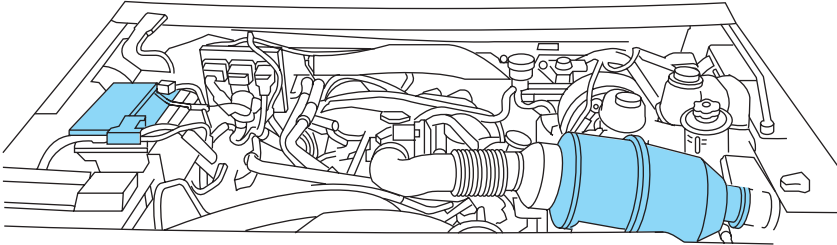

### MOTEUR 4,6 L

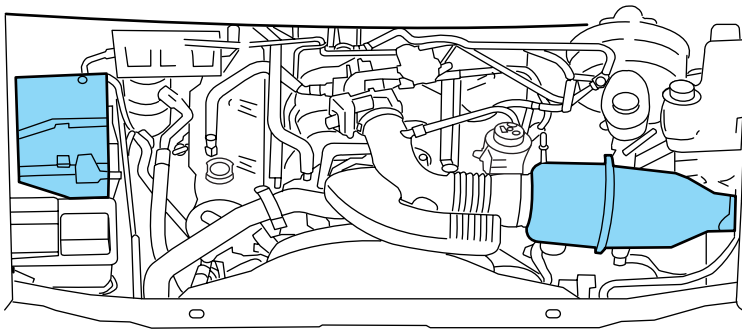

## Nettoyage

### MOTEUR 5,4 L

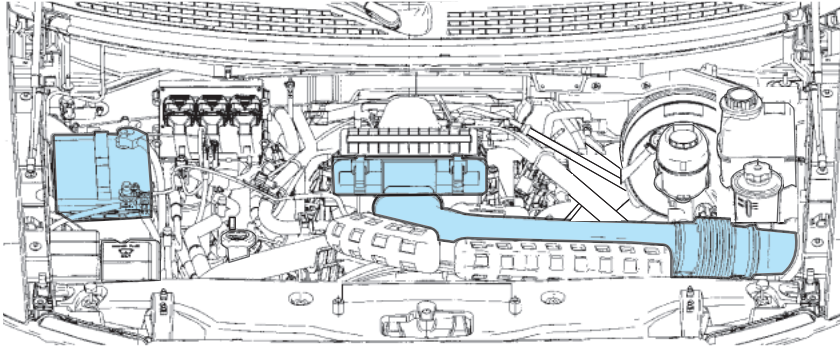

### PIÈCES EXTÉRIEURES EN PLASTIQUE (NON PEINTES)

N'utilisez que des produits approuvés pour nettoyer les pièces en plastique. Vous pouvez vous procurer ces articles chez votre concessionnaire autorisé.

- Pour le nettoyage courant, utilisez le nettoyant Motorcraft Detail Wash (ZC-3-A).
- En présence de taches de goudron ou de graisse, utilisez le dissolvant de goudron et éliminateur d'insectes Motorcraft (ZC-42).
- Dans le cas des lentilles de phare en plastique, utilisez le Nettoie-vitres Ultra-Clear en aérosol Motorcraft (ZC-23).

### GLACES ET BALAIS D'ESSUIE-GLACE

Le pare-brise, la lunette arrière, les glaces latérales et les balais d'essuie-glace doivent être nettoyés régulièrement. La présence de substances sur les glaces du véhicule ou sur les balais d'essuie-glace peut faire en sorte que ces derniers n'essuient pas correctement. Ces substances peuvent comprendre des produits à base de cire utilisés dans les lave-autos, les revêtements imperméables, la sève des arbres et tout autre contaminant de nature organique. Ainsi, les balais d'essuie-glace peuvent émettre un son de raclement ou de sifflement et laisser des traînées ou des souillures sur le pare-brise si ces contaminants y sont présents. Pour nettoyer les balais d'essuie-glace, veuillez suivre les instructions suivantes :

378

## Nettoyage

- Nettoyez le pare-brise, la lunette arrière et les glaces latérales à l'aide d'un détergent non abrasif comme le Nettoie-vitres Ultra-Clear en aérosol Motorcraft (ZC-23), offert chez votre concessionnaire autorisé.
- Vous pouvez nettoyer les balais d'essuie-glace avec de l'alcool isopropylique (alcool à friction) ou du concentré de liquide lave-glace Motorcraft Premium (ZC-32-A), disponible chez votre concessionnaire autorisé. Ce liquide de nettoyage contient une solution spéciale ajoutée à de l'alcool, qui est destinée à éliminer la cire chaude déposée sur les balais d'essuie-glace et le pare-brise dans les lave-autos. Assurez-vous de remplacer les balais d'essuie-glace lorsqu'ils semblent usés ou qu'ils ne fonctionnent pas adéquatement.
- N'utilisez pas d'abrasifs, car ils peuvent provoquer des rayures.
- N'utilisez pas d'essence, de kérosène ou de diluant pour peinture pour le nettoyage de ces pièces.

Si vous ne pouvez pas éliminer ces traînées au moyen du nettoie-vitres ou si les essuie-glaces crissent et se déplacent irrégulièrement, nettoyez la surface extérieure du pare-brise et les balais d'essuie-glace à l'aide d'une éponge ou d'un chiffon doux et un détergent neutre ou un produit abrasif doux. Après le nettoyage, rincez le pare-brise et les balais d'essuie-glace avec de l'eau propre. Le pare-brise est propre si aucune perle ne se forme lorsque vous le rincez avec de l'eau.

**N'utilisez pas d'objets tranchants tels qu'une lame de rasoir pour nettoyer l'intérieur de la lunette arrière ou pour retirer des autocollants, car vous pourriez ainsi causer des dommages aux lignes de la grille chauffante du dégivreur de lunette arrière (selon l'équipement).**

### TABLEAU DE BORD, GARNITURES INTÉRIEURES ET LENTILLES DU TABLEAU DE BORD

Nettoyez le tableau de bord, les garnitures intérieures et les lentilles du tableau de bord à l'aide d'un chiffon de coton blanc propre et humide, puis essuyez-les avec un chiffon de coton blanc propre et sec. Vous pouvez utiliser du nettoyant pour tableau de bord et vinyle Motorcraft (ZC-38-A) pour le tableau de bord et les garnitures intérieures.

- Évitez les nettoyants ou les produits à polir qui augmentent le lustre de la partie supérieure du tableau de bord. Le fini mat de cette zone aide à protéger le conducteur des reflets nuisibles du pare-brise.
- Assurez-vous de laver ou d'essuyer vos mains si vous avez touché à des produits comme des lotions solaires et insectifuges, afin d'éviter d'endommager les surfaces peintes de l'habitacle.

## Nettoyage

- N'utilisez pas de produit de nettoyage pour l'entretien ménager ni de nettoie-vitres car ils pourraient endommager le fini du tableau de bord, des garnitures intérieures et les lentilles du tableau de bord.



N'utilisez pas de solvants chimiques ni de détergents puissants pour nettoyer le volant ou la planche de bord afin d'éviter de contaminer le système de sacs gonflables.

Si vous avez répandu sur le tableau de bord ou sur les garnitures intérieures un liquide qui laisse des tâches, par exemple du café ou du jus de fruits, procédez comme suit :

1. Essuyez le liquide déversé avec un chiffon de coton blanc propre.
2. Appliquez du nettoyant pour cuir et vinyle de luxe Motorcraft (ZC-11-A), ou du nettoyant tout usage Motorcraft (CXC-101) pour le Canada, sur la surface à traiter et étendez le produit de façon uniforme.
3. Appliquez du nettoyant Motorcraft sur un chiffon de coton blanc propre et pressez le chiffon sur la surface souillée, puis laissez le chiffon en place à la température ambiante pendant 30 minutes.
4. Retirez le chiffon imbibé et, s'il n'est pas excessivement taché, utilisez-le pour frotter la surface d'un mouvement circulaire pendant une minute.
5. Essuyez ensuite la surface avec un chiffon de coton blanc propre.

### **TABLEAU DE BORD ET CONSOLE (HARLEY-DAVIDSON SEULEMENT)**

Le tableau de bord et la console de votre véhicule sont revêtus de peintures ultrabrillantes et de peintures de brillant peu élevé uniques qui exigent un entretien spécial. La partie ultrabrillante est semblable à celle de l'extérieur du véhicule. La partie de brillant peu élevé est conçue pour protéger le conducteur contre tout reflet indésirable du pare-brise.

#### **Partie à peinture ultrabrillante**

Pour préserver le fini du tableau de bord et de la console, les parties ultrabrillantes doivent être traitées comme la peinture extérieure ou les surfaces de plastique lustrées. Pour nettoyer les parties ultrabrillantes :

- **N'utilisez pas** de serviettes en papier ou de journaux.
- **N'utilisez pas** de produits à base de silicone ou de Teflon® (PTFE).

Enlevez la poussière des parties ultrabrillantes avec un chiffon propre et sec ou utilisez un chiffon à épousseter Motorcraft (ZC-24 ou ZC-25) ou des mitaines à épousseter Motorcraft (ZC-47).

## Nettoyage

Pour le nettoyage général, utilisez de l'eau douce savonneuse et un chiffon doux et humide, puis asséchez le tout avec un chiffon propre et sec ou utilisez le nettoyant pour tableau de bord et vinyle Motorcraft (ZC-38-A) ou le Nettoie-vitres Motorcraft Ultra-Clear en aérosol (ZC-23).

Pour éliminer les entailles et les rayures fines, utilisez un chiffon à microfibre Scotch-Brite® ou une étamine avec de la cire liquide Motorcraft Premium (ZC-53-A), de l'enduit protecteur Motorcraft (ZC-45) ou du lustrant verni spécial Motorcraft (ZC-8-A). **NOTA :** Confiez l'élimination des entailles et des rayures profondes à un concessionnaire autorisé ou à un atelier de réparation expérimenté.

### Partie à brillant peu élevé

Nettoyez la partie à brillant peu élevé de la zone supérieure du tableau de bord avec de l'eau douce savonneuse et un chiffon doux et humide ou avec le nettoyant pour tableau de bord et vinyle Motorcraft (ZC-38-A), puis asséchez-la avec un chiffon propre et doux. Pour nettoyer les parties à brillant peu élevé :

- **N'utilisez pas** de serviettes en papier ou de journaux.
- **N'utilisez pas** de produits à base de silicone ou de Teflon® (PTFE).
- **N'utilisez pas** de cires ou de composés d'étanchéité pour peintures extérieures.

Enlevez la poussière des parties à brillant peu élevé avec un chiffon propre et sec ou utilisez un chiffon à épousseter Motorcraft (ZC-24 ou ZC-25) ou des mitaines à épousseter Motorcraft (ZC-47).

### HABITACLE

Pour les garnitures intérieures, les tapis, les sièges en tissu et les ceintures de sécurité :

- Enlevez la poussière et la saleté au moyen d'un aspirateur.
- Pour enlever les taches légères et les saletés, utilisez le nettoyant professionnel pour tapis et tissus Motorcraft (ZC-54).
- S'il y a de la graisse ou du goudron sur le tissu, nettoyez d'abord la zone souillée avec le Détachant Motorcraft (ZC-14). Au Canada, utilisez le Nettoyant multiusage Motorcraft (CXC-101).
- Si une tache se forme sur le tissu après le détachage, nettoyez immédiatement la région entière (sans la sursaturer) sinon la tache demeurera.
- N'utilisez pas de produits nettoyants domestiques ou de nettoyants à vitre puisqu'ils risquent de tacher et de décolorer les tissus et de réduire les propriétés ignifuges du revêtement des sièges.

## Nettoyage



N'utilisez pas d'agents de blanchiment, de colorants ou d'autres solvants pour nettoyer les ceintures. En effet, de tels produits pourraient causer l'usure des sangles.

### **SIÈGES EN CUIR (SELON L'ÉQUIPEMENT, SAUF LE KING RANCH SUPERCREW)**

Les surfaces des sièges en cuir de votre véhicule sont recouvertes d'un enduit protecteur transparent.

**Pour les sièges en cuir du King Ranch SuperCrew, consultez la section appropriée du présent chapitre.**

- Pour les nettoyer, utilisez un chiffon doux et le Nettoyant pour cuir et vinyle de luxe Motorcraft (ZC-11-A). Au Canada, utilisez le Nettoyant pour vinyle Motorcraft (CXC-93). Séchez avec un chiffon doux.
- Pour aider à maintenir la souplesse et la couleur du cuir, utilisez le Nécessaire de nettoyage pour cuir de luxe Motorcraft (ZC-11-D), disponible chez votre concessionnaire autorisé. Au Canada, utilisez le Nettoyant pour vinyle Motorcraft (CXC-93) ou un produit équivalent de qualité supérieure pour le nettoyage du cuir.
- N'utilisez pas de produit de nettoyage domestique, de mélange à base d'alcool, de solvant, de produit conçu pour le nettoyage du caoutchouc, du vinyle ou des matières plastiques ni de revitalisant pour cuir à base d'huile ou de pétrole. Ces produits peuvent provoquer une usure prématurée de l'enduit protecteur transparent.

**NOTA :** Dans certains cas, un transfert de couleur ou de teinture peut se produire si vos vêtements mouillés entrent en contact avec les surfaces en cuir. Dans ce cas, il faut nettoyer le cuir sans tarder pour éviter que les taches demeurent de façon permanente.

### **Sièges en cuir du modèle King Ranch SuperCrew seulement (selon l'équipement)**

Votre véhicule est équipé de sièges recouverts de cuir pleine fleur de première qualité qui est extrêmement durable, mais qui requiert néanmoins un entretien et des soins particuliers pour lui garder sa durabilité et son confort.

Un nettoyage et un conditionnement réguliers permettront au cuir de conserver une belle apparence. Si le cuir n'est pas bien entretenu, il peut s'assécher et se décolorer.

**NOTA :** Dans certains cas, un transfert de couleur ou de teinture peut se produire si vos vêtements mouillés entrent en contact avec les

## Nettoyage

surfaces en cuir. Dans ce cas, il faut nettoyer le cuir sans tarder pour éviter que les taches demeurent de façon permanente.

### Nettoyage

Pour retirer la saleté et la poussière de vos sièges, utilisez un aspirateur, puis un chiffon propre et humide ou une brosse à poils doux.

Pour les nettoyages ordinaires, essuyez les surfaces avec un chiffon doux et humide. Pour les nettoyages plus complets, utilisez un savon doux. Si une solution de savon doux ne permet pas de nettoyer complètement le cuir, vous pouvez utiliser un tampon à laver 3M « Type T » et le produit de nettoyage commercial « Tanners Preserve Leather Cleaner ».

- Nettoyez tout liquide renversé dès que possible.
- En premier lieu, tester tout détachant sur un endroit non visible du siège, car certains produits peuvent altérer la couleur du cuir. Pour obtenir des informations de nettoyage plus détaillées, communiquez avec l'entreprise King Ranch Saddle Shop au 1 800 282-KING (5464).
- Évitez de renverser du café, du ketchup, de la moutarde, du jus d'orange ou des produits à base d'huile sur le cuir, car ils peuvent y laisser des taches permanentes.
- N'utilisez pas de produit de nettoyage domestique, de mélange à base d'alcool, de solvant ou de produit formulé pour le nettoyage du caoutchouc, du vinyle ou des matières plastiques.

### Égratignures

Marques naturelles - Puisque le cuir des sièges provient de vraies peaux de bouvillon, il présentera des marques naturelles telles des petites cicatrices. Ces marques confèrent au recouvrement des sièges son caractère et constituent une preuve d'authenticité du cuir.

Pour atténuer les égratignures et autres marques, appliquez du revitalisant pour cuir sur l'endroit touché en suivant la méthode indiquée à la section *Revitalisation*.

### Revitalisation

Vous pouvez vous procurer du Revitalisant pour cuir King Ranch auprès de la compagnie King Ranch Saddle Shop. Visitez le site Web de l'entreprise à l'adresse [www.krsaddleshop.com](http://www.krsaddleshop.com), ou téléphonez sans frais (aux États-Unis) au 1 800 282-KING (5464). Si vous ne pouvez pas vous procurer du Revitalisant pour cuir King Ranch, utilisez un autre revitalisant pour cuir de qualité reconnue.

- Faites le premier traitement de revitalisation dans les six mois suivant l'acquisition de votre véhicule. Traitez le cuir tous les six mois afin de lui redonner ses huiles naturelles et revitaliser son arôme, sa souplesse et son élasticité.

## Nettoyage

- Nettoyez les surfaces en cuir de la façon indiquée à la section *Nettoyage*.
- Assurez-vous que le cuir est complètement sec, puis appliquez une quantité de revitalisant équivalant à la taille d'une pièce de cinq cents sur un chiffon propre et sec.
- Frottez le produit sur le cuir jusqu'à ce qu'il y ait complètement pénétré. Laissez le revitalisant sécher et répétez l'opération sur toutes les surfaces en cuir. Si une pellicule se forme, faites-la disparaître en frottant avec un chiffon sec et propre.

### **SOUBASSEMENT DE CARROSSERIE**

Rincez fréquemment la totalité du soubassement du véhicule. Assurez-vous de retirer les saletés accumulées dans les orifices de drainage de la carrosserie et des portes.

### **PRODUITS D'ENTRETIEN FORD ET LINCOLN**

Votre concessionnaire autorisé Ford ou Lincoln offre une vaste sélection de produits de nettoyage et de produits de protection pour le fini de votre véhicule. Ces produits de qualité ont été spécialement conçus pour répondre aux besoins des automobilistes et pour s'harmoniser parfaitement au style et aux lignes de votre véhicule. Chaque produit est fabriqué avec des matériaux de première qualité qui sont conformes aux normes les plus strictes ou les dépassent. Pour obtenir de meilleurs résultats, utilisez les produits suivants ou des produits de qualité équivalente :

Dissolvant de goudron et éliminateur d'insectes Motorcraft (ZC-42)

Produit de nettoyage pour voiture Motorcraft (Canada seulement) (CXC-21)

Nettoyant pour métal brillant spécial Motorcraft (ZC-15)

Lustrant spécial pour peinture vernie Motorcraft (ZC-8-A)

Protecteur vinyle spécial Motorcraft (ZC-40-A)

Nettoyant pour tableau de bord et vinyle Motorcraft (ZC-38-A)

Nettoyant pour cuir et vinyle de luxe Motorcraft (États-Unis seulement) (ZC-11-A)

Nécessaire de nettoyage pour cuir de luxe Motorcraft (É.-U. seulement) (ZC-11-D)

Shampooing Motorcraft Detail Wash (ZC-3-A)

Chiffon à épousseter Motorcraft (ZC-24)

384



## Nettoyage

Shampooing et dégraissant pour moteurs Motorcraft (É.-U. seulement) (ZC-20)  
Shampooing pour moteurs Motorcraft (Canada seulement) (CXC-66-A)  
Nettoyant tout usage Motorcraft (Canada seulement) (CXC-101)  
Nettoie-vitres Premium Motorcraft (Canada seulement) (CXC-100)  
Cire liquide Motorcraft Premium (ZC-53-A)  
Concentré de liquide de lave-glace Motorcraft Premium (É.-U. seulement) (ZC-32-A)  
Nettoyant professionnel pour tapis et tissus Motorcraft (ZC-54)  
Détachant Motorcraft (É.-U. seulement) (ZC-14)  
Détachant lustreur pour pneus Motorcraft (ZC-28)  
Triple-net Motorcraft (É.-U. seulement) (ZC-13)  
Nettoie-vitres Motorcraft Ultra-Clear en aérosol (ZC-23)  
Nettoyant pour vinyle Motorcraft (Canada seulement) (CXC-93)  
Concentré de lavage et de cirage Motorcraft (Canada seulement) (CXC-95)  
Nettoyant pour roues et pneus Motorcraft (ZC-37-A)

## Entretien et caractéristiques

### RECOMMANDATIONS D'ENTRETIEN

Pour vous aider à entretenir votre véhicule, nous vous remettons un *Calendrier d'entretien périodique* qui permet de repérer facilement les interventions d'entretien prescrites pour votre véhicule.

Si votre véhicule requiert les soins d'un expert, votre concessionnaire autorisé peut vous fournir les pièces et la main-d'œuvre dont vous avez besoin. Consultez votre *Guide de garantie* pour déterminer quelles pièces et quelles interventions sont couvertes.

Utilisez uniquement le carburant, les lubrifiants, les liquides et les pièces de rechange conformes aux normes. Les pièces Motorcraft sont conçues pour assurer le rendement optimal de votre véhicule.

### PRÉCAUTIONS À PRENDRE LORS D'UNE INTERVENTION

- Ne travaillez jamais sur un moteur chaud.
- Assurez-vous que rien n'entre en contact avec les pièces en mouvement.
- Ne travaillez pas sur un véhicule dont le moteur est en marche dans un local fermé, à moins d'être certain que le local est suffisamment aéré.
- N'approchez jamais de flamme ni d'objet allumé (cigarettes) de la batterie ou des éléments du circuit d'alimentation.

#### Si vous travaillez alors que le moteur est arrêté

- Boîte de vitesses ou boîte-pont automatique :
  1. Serrez le frein de stationnement et placez le levier sélecteur en position P (stationnement).
  2. Arrêtez le moteur et retirez la clé du commutateur d'allumage.
  3. Bloquez les roues.
- Boîte de vitesses ou boîte-pont manuelle :
  1. Serrez le frein de stationnement, enfoncez la pédale d'embrayage et mettez le levier sélecteur en première (1).
  2. Arrêtez le moteur et retirez la clé du commutateur d'allumage.
  3. Bloquez les roues.

#### Si vous travaillez alors que le moteur tourne

- Boîte de vitesses automatique :
  1. Serrez le frein de stationnement et placez le levier sélecteur en position P (stationnement).

386

## Entretien et caractéristiques

2. Bloquez les roues.

- Boîte de vitesses manuelle :

1. Serrez le frein de stationnement, enfoncez la pédale d'embrayage et mettez le levier sélecteur en position N (point mort).

2. Bloquez les roues.

 Pour éviter d'endommager le véhicule ou de subir des brûlures, ne faites pas démarrer le moteur lorsque le filtre à air est retiré et ne retirez pas le filtre à air lorsque le moteur tourne.

### OUVERTURE DU CAPOT

1. De l'intérieur du véhicule, tirez la manette d'ouverture du capot, située sous la planche de bord, dans l'habitacle.

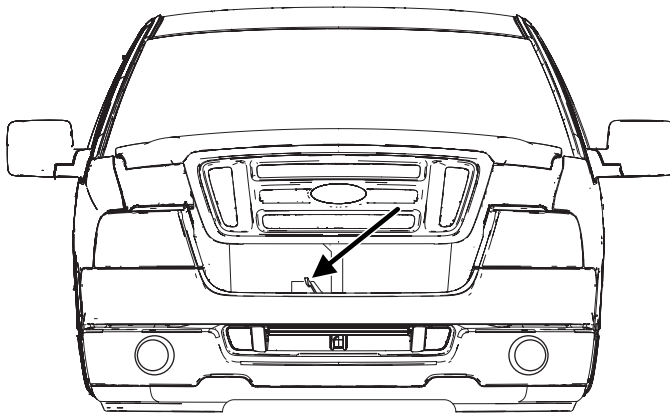
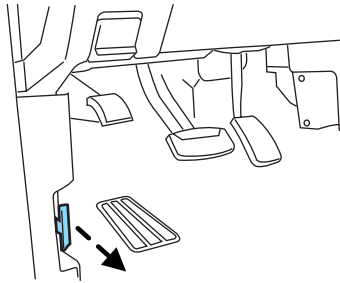

2. Placez-vous devant le véhicule et dégagez le loquet auxiliaire qui se trouve sur le pare-chocs avant, sous la calandre.

3. Soulevez le capot jusqu'à ce que les vérins le maintiennent en position ouverte.

## Entretien et caractéristiques

### IDENTIFICATION DES ÉLÉMENTS DU COMPARTIMENT MOTEUR

#### Moteur V6 4,2 L

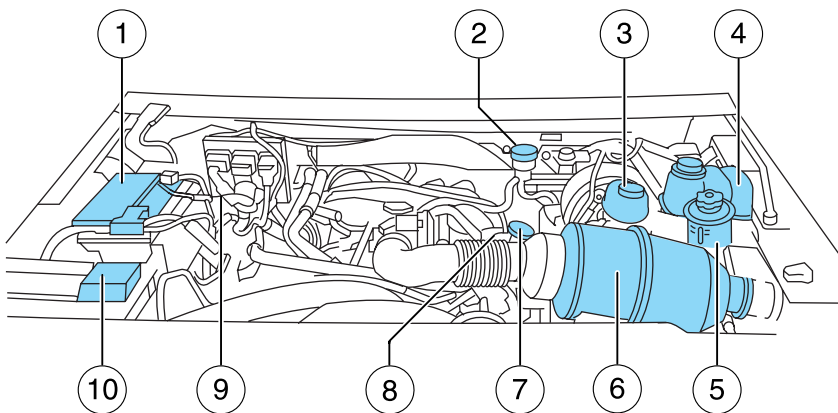

1. Batterie
2. Réservoir de liquide d'embrayage (boîte de vitesses manuelle)
3. Réservoir de liquide de frein
4. Réservoir du liquide de refroidissement
5. Réservoir de liquide de la direction assistée
6. Filtre à air
7. Bouchon de remplissage d'huile moteur
8. Jauge d'huile moteur
9. Jauge d'huile de la boîte de vitesses (boîte de vitesses automatique)
10. Réservoir de liquide lave-glace

## Entretien et caractéristiques

### Moteur V8 4.6L

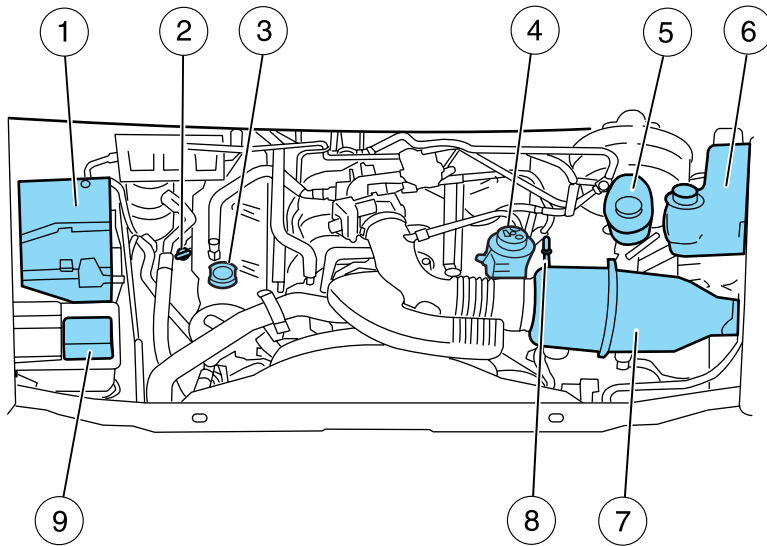

1. Batterie
2. Jauge d'huile de la boîte de vitesses (boîte de vitesses automatique)
3. Bouchon de remplissage d'huile moteur
4. Réservoir de liquide de la direction assistée
5. Réservoir de liquide de frein
6. Réservoir du liquide de refroidissement
7. Filtre à air
8. Jauge d'huile moteur
9. Réservoir de liquide lave-glace

## Entretien et caractéristiques

### Moteur V8 5.4L

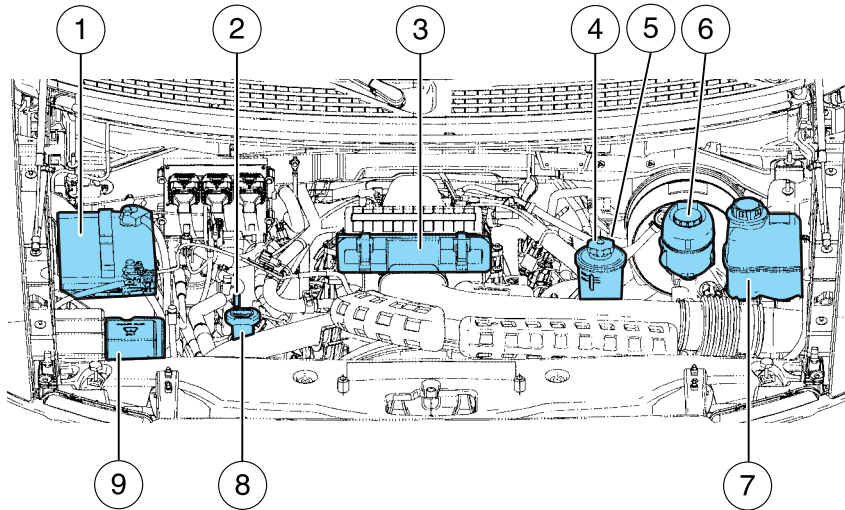

1. Batterie
2. Jauge d'huile de la boîte de vitesses (boîte de vitesses automatique)
3. Filtre à air
4. Réservoir de liquide de la direction assistée
5. Jauge d'huile moteur
6. Réservoir de liquide de frein
7. Réservoir du liquide de refroidissement
8. Bouchon de remplissage d'huile moteur
9. Réservoir de liquide lave-glace

## Entretien et caractéristiques

### LIQUIDE DE LAVE-GLACE

Remplissez le réservoir de liquide de lave-glace lorsque le niveau est bas. Par temps très froid, ne remplissez pas le réservoir à ras bord.

Utilisez uniquement un liquide lave-glace conforme à la norme Ford WSB-M8B16-A2. N'utilisez aucun liquide lave-glace spécial comme un fluide hydrofuge ou un produit de nettoyage d'insectes. Ces produits peuvent faire crisser les balais et souiller et maculer le pare-brise. Consultez la section *Caractéristiques et contenances des produits d'entretien* de ce chapitre.

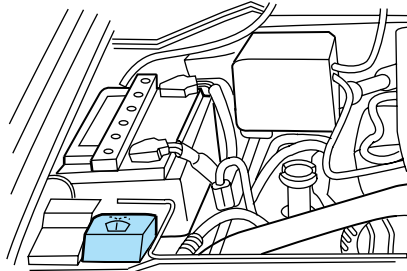

Il se peut que des règlements relatifs aux composés organiques volatils en vigueur dans votre région ou dans votre province restreignent l'usage du méthanol, qui est un antigel de lave-glace couramment utilisé. Les liquides de lave-glace contenant des antigels sans additifs à base de méthanol ne doivent être utilisés que s'ils sont efficaces par temps froid et s'ils ne causent pas de dommages au fini de la peinture, aux balais d'essuie-glace ou au dispositif de lave-glace.



Si vous utilisez votre véhicule par des températures inférieures à 5 °C (40 °F), utilisez du liquide de lave-glace avec protection antigel. Si vous omettez d'utiliser ce type de liquide de lave-glace par temps froid, la visibilité du pare-brise en sera affectée et les risques de blessures ou d'accident seront accrus.

**NOTA :** Ne versez jamais de liquide de lave-glace dans le réservoir de liquide de refroidissement. L'ajout de liquide de lave-glace au circuit de refroidissement risque de causer des dommages au moteur et aux éléments du circuit de refroidissement.

## Entretien et caractéristiques

### REPLACEMENT DES BALAIS D'ESSUIE-GLACE

1. Éloignez du pare-brise le bras d'essuie-glace. Placez le balai en angle par rapport au bras d'essuie-glace. Poussez manuellement l'agrafe pour dégager le balai et tirez ce dernier vers le bas en direction du pare-brise pour le retirer du bras d'essuie-glace.

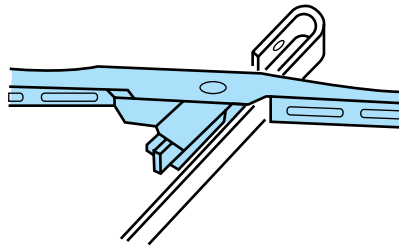

2. Fixez le nouvel essuie-glace sur le bras d'essuie-glace et appuyez pour le mettre en place jusqu'à ce que vous entendiez un déclic.

Remplacez les balais d'essuie-glace au moins une fois l'an pour obtenir un rendement optimal.

Vous pouvez améliorer l'efficacité des balais en nettoyant les balais d'essuie-glace et le pare-brise. Consultez la section *Glaces et balais d'essuie-glace* du chapitre *Nettoyage*.

Pour prolonger la durée de vie des balais d'essuie-glace, il est recommandé de déloger la glace accumulée sur le pare-brise avant d'actionner les essuie-glaces. La couche de glace qui se forme sur le pare-brise comporte plusieurs arêtes vives qui peuvent endommager le fin rebord des lames de caoutchouc.

### HUILE MOTEUR

#### Vérification du niveau d'huile moteur

Consultez le *calendrier d'entretien périodique* pour connaître les intervalles de vérification du niveau d'huile moteur.

1. Stationnez le véhicule sur une surface plane.
2. Coupez le contact et attendez quelques minutes, le temps que l'huile se dépose dans le carter inférieur.
3. Serrez le frein de stationnement et placez le levier sélecteur en position P (stationnement) (boîte de vitesses automatique) ou en première (1) (boîte de vitesses manuelle).
4. Ouvrez le capot. Protégez-vous de la chaleur du moteur.



## Entretien et caractéristiques

- Moteur V6 4,2 L

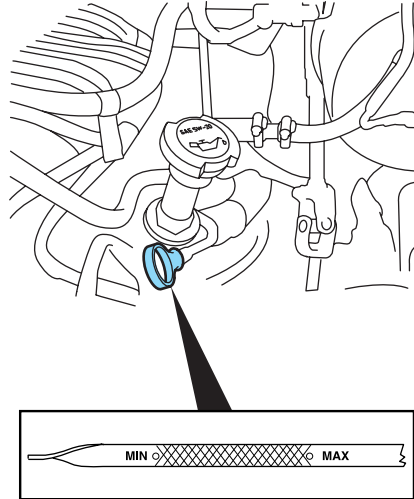

- Moteur V8 4.6L ou 5.4L

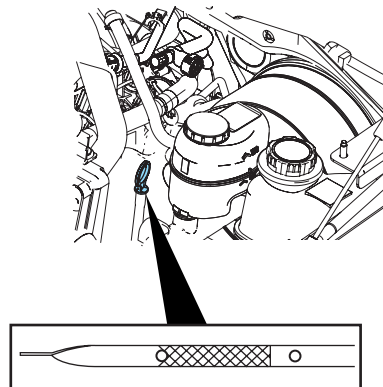

5. Repérez la jauge d'huile moteur et retirez-la avec précaution.
  6. Essuyez la jauge. Engagez-la à fond dans son tube et retirez-la de nouveau.
- Le niveau est correct s'il se trouve **entre les orifices inférieur et supérieur ou entre les repères MIN et MAX (selon le modèle). N'AJOUTEZ PAS D'HUILE.**

## Entretien et caractéristiques

- Moteur V6 4,2 L

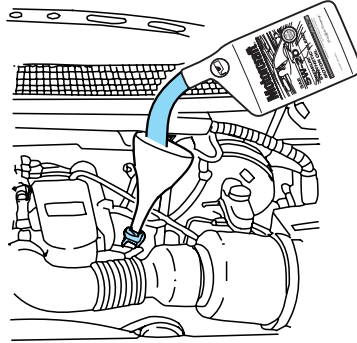

- Moteur V8 4.6L ou 5.4L
- Si le niveau d'huile se trouve sous l'orifice inférieur ou sous le repère MIN, ajoutez suffisamment d'huile pour augmenter le niveau entre les orifices inférieur et supérieur ou dans la plage MIN-MAX.

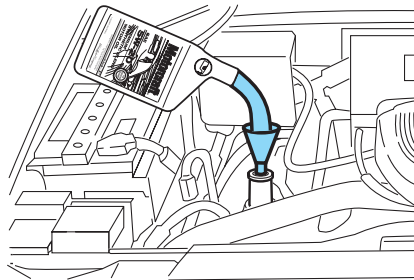

- Le moteur pourrait subir des dommages si le niveau d'huile est au-dessus de l'orifice supérieur ou du repère MAX. L'excès d'huile doit être vidangé par un concessionnaire autorisé.

7. Remettez la jauge en place et assurez-vous qu'elle repose bien contre le tube.

### Ajout d'huile moteur

1. Vérifiez le niveau d'huile moteur. Pour obtenir de plus amples renseignements, consultez la section *Vérification du niveau d'huile moteur* du présent chapitre.
2. Si le niveau n'est pas dans la plage normale, n'ajoutez que de l'huile moteur homologuée et de viscosité recommandée. Retirez le bouchon de remplissage d'huile moteur et versez l'huile par l'orifice de remplissage à l'aide d'un entonnoir.
3. Vérifiez à nouveau le niveau de l'huile. Assurez-vous que le niveau ne dépasse pas la plage normale de fonctionnement sur la jauge d'huile.

394

## Entretien et caractéristiques

4. Remettez la jauge en place et assurez-vous qu'elle repose bien contre le tube.

5. Remplacez le bouchon de remplissage d'huile en le tournant d'un quart de tour dans le sens des aiguilles d'une montre jusqu'à ce que vous entendiez trois déclics ou jusqu'à ce qu'il soit bien vissé.

**Pour éviter les pertes d'huile, NE conduisez PAS avec la jauge ou le bouchon de remplissage d'huile moteur retirés.**

### Huile moteur et filtres recommandés

Recherchez cette étiquette d'homologation.

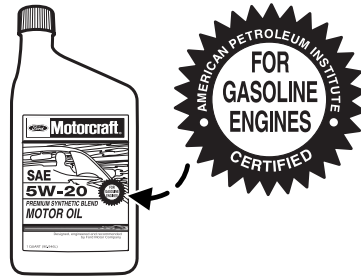

### Utilisez de l'huile moteur SAE 5W-20.

Utilisez uniquement une huile moteur homologuée pour les moteurs à essence par l'American Petroleum Institute (API). Une huile portant ce symbole commercial est conforme aux normes en vigueur relatives aux moteurs et aux systèmes antipollution, ainsi qu'aux exigences de consommation de carburant du comité international de normalisation et d'homologation des lubrifiants (ILSAC), dont font partie différents constructeurs automobiles américains et japonais.

Afin de maintenir la validité de la garantie sur le moteur, utilisez de l'huile moteur Motorcraft SAE 5W-20 ou une huile moteur SAE 5W-20 équivalente et conforme à la norme Ford WSS-M2C930-A. **L'huile SAE 5W-20 permet de réaliser des économies de carburant optimales et garantit une durabilité qui répond aux exigences du moteur de votre véhicule.**

N'ajoutez pas d'additifs supplémentaires à l'huile moteur, ni de nettoyants ou de produits de traitement. Ces produits sont inutiles et peuvent entraîner des dommages au moteur qui ne seraient pas couverts par la garantie de votre véhicule.

Vidangez l'huile moteur et remplacez le filtre aux intervalles recommandés dans le *Calendrier d'entretien périodique*.

## Entretien et caractéristiques

Les filtres à huile Ford montés à l'usine et ceux de deuxième monte (Motorcraft) sont conçus pour assurer au moteur une protection supérieure et une durée de vie prolongée. L'emploi d'un filtre à huile autre que les filtres recommandés par Ford peut provoquer des bruits du moteur au démarrage ou des cognements.

Nous recommandons pour votre moteur l'utilisation de filtres à huile Motorcraft ou d'une autre marque aux performances équivalentes.

### BATTERIE

La batterie sans entretien Motorcraft de votre véhicule n'exige normalement aucun ajout d'eau pendant toute sa durée de vie utile.

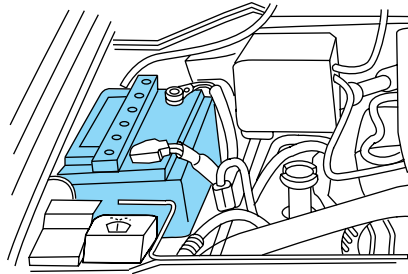

**Si votre batterie est munie d'un couvercle protecteur, assurez-vous de le remettre en place après avoir nettoyé ou remplacé la batterie.**

Pour prolonger la vie utile de la batterie, veillez à ce que le dessus du boîtier soit toujours propre et sec. De plus, assurez-vous que les câbles sont toujours fermement serrés sur les bornes de la batterie.

En cas de corrosion sur la batterie ou sur ses bornes, débranchez les câbles, et nettoyez câbles et bornes au moyen d'une brosse métallique. Neutralisez l'électrolyte avec une solution de bicarbonate de soude et d'eau.

Il est recommandé de débrancher le câble négatif de la batterie si vous prévoyez entreposer votre véhicule pendant une période prolongée. Cela minimise la décharge de la batterie pendant l'entreposage.

**NOTA : Les accessoires ou composants électriques ou électroniques que le propriétaire ou le concessionnaire ajoutera au véhicule pourraient nuire au rendement et à la durée de vie utile de la batterie.**



Les batteries dégagent des gaz explosifs qui peuvent causer des blessures. N'approchez donc jamais de flamme, d'étincelle ou de substance allumée près d'une batterie. Protégez-vous toujours le visage et les yeux lorsque vous travaillez près d'une batterie. Assurez-vous que le local est bien aéré en tout temps.

## Entretien et caractéristiques



Lorsque vous devez soulever une batterie dont le bac est en plastique, une pression excessive sur les parois peut faire gicler l'électrolyte par la rampe de bouchons et provoquer aussi bien des blessures que des dommages au véhicule ou à la batterie. Utilisez un porte-batterie ou saisissez le bac par les coins diagonalement opposés.



Gardez les batteries hors de portée des enfants. Les batteries contiennent de l'acide sulfurique qui peut brûler la peau, les yeux et les vêtements. Protégez-vous les yeux quand vous effectuez une intervention à proximité d'une batterie. En cas d'éclaboussures d'électrolyte sur la peau ou dans les yeux, rincez immédiatement à grande eau pendant au moins 15 minutes et consultez un médecin dans les plus brefs délais. En cas d'ingestion d'électrolyte, consultez un médecin immédiatement.



Les bornes de batterie, les cosses de câble et les accessoires connexes contiennent du plomb et des composés de plomb.  
**Lavez vos mains après avoir manipulé de telles pièces.**

La commande électronique du moteur de votre véhicule est régie par un ordinateur de bord, lequel est également alimenté par la batterie. Lorsque la batterie est débranchée ou qu'une nouvelle batterie est installée, le moteur doit réacquérir les paramètres de ralenti et de correction de l'alimentation pour procurer un rendement optimal. Pour les véhicules à carburant mixte, il faut aussi reprogrammer la teneur en éthanol du carburant afin d'optimiser la conduite et la performance. Pour amorcer ce nouvel apprentissage :

1. Serrez le frein de stationnement lorsque le véhicule est à l'arrêt complet.
2. Placez le levier sélecteur en position P (stationnement) (boîte de vitesses automatique) ou en position N (point mort) (boîte de vitesses manuelle), éteignez tous les accessoires et faites démarrer le moteur.
3. Laissez le moteur tourner jusqu'à ce qu'il atteigne sa température normale de fonctionnement.
4. Laissez le moteur tourner au ralenti pendant au moins une minute.
5. Mettez la climatisation en fonction et faites tourner le moteur au ralenti pendant au moins une minute.
6. Conduisez le véhicule pour compléter le processus de réacquisition.

## Entretien et caractéristiques

- Un véhicule à carburant mixte devra peut-être parcourir 16 km (10 mi) ou plus pour réacquérir les paramètres de fonctionnement au ralenti et de correction de l'alimentation en carburant ainsi que la teneur en éthanol.
- Si vous ne permettez pas au moteur de réapprendre ses paramètres de fonctionnement au ralenti, la qualité du ralenti sera compromise jusqu'à sa réacquisition éventuelle.
- Dans le cas des véhicules à carburant mixte alimentés avec de l'éthanol E85, le moteur pourrait connaître des problèmes de conduite ou démarrer difficilement jusqu'à la réacquisition des paramètres de correction de l'alimentation en carburant et de teneur en éthanol.

Si la batterie est débranchée ou si une nouvelle batterie est installée, la montre et les stations de radio mises en mémoire doivent être reprogrammées après le rebranchement de la batterie.

- La mise au rebut des batteries d'automobile doit toujours être effectuée de manière responsable. Respectez les règlements en vigueur dans votre région. Adressez-vous à votre centre de recyclage local pour obtenir de plus amples renseignements concernant le recyclage des batteries d'automobile.

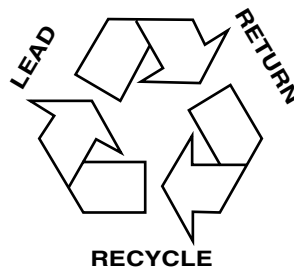

## LIQUIDE DE REFROIDISSEMENT DU MOTEUR

### Vérification du liquide de refroidissement du moteur

La concentration et le niveau du liquide de refroidissement du moteur doivent être vérifiés aux intervalles précisés dans le *Calendrier d'entretien périodique*. La concentration du liquide de refroidissement doit être maintenue à un mélange à parts égales d'antigel et d'eau distillée qui correspond à un point de congélation de  $-36^{\circ}\text{C}$  ( $-34^{\circ}\text{F}$ ). La concentration du liquide de refroidissement peut être vérifiée à l'aide d'un densimètre ou d'un pèse-antigel (comme le pèse-acide-antigel Rotunda, 014-R1060). Le niveau du liquide de refroidissement doit être maintenu au repère « FULL COLD » (niveau maximum à froid) ou dans la plage « COLD FILL RANGE » (plage de niveau à froid) du vase d'expansion. Si le niveau est inférieur au repère, ajoutez du liquide de refroidissement selon les directives fournies à la section *Ajout de liquide de refroidissement*.

398

## Entretien et caractéristiques

Votre véhicule a été rempli en usine d'une solution à parts égales de liquide de refroidissement et d'eau. Si la concentration du liquide de refroidissement chute sous les 40 % ou dépasse 60 %, les organes du moteur peuvent être endommagés ou ne plus fonctionner. **Un mélange à parts égales de liquide de refroidissement et d'eau procure :**

- **une protection antigel jusqu'à -36 °C (-34 °F);**
- **une protection contre l'ébullition jusqu'à 129 °C (265 °F);**
- **une protection contre la rouille et les autres formes de corrosion;**
- **un fonctionnement adéquat des jauges calibrées.**

Une fois le moteur refroidi, vérifiez le niveau du liquide de refroidissement dans le vase d'expansion.

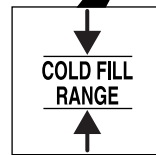
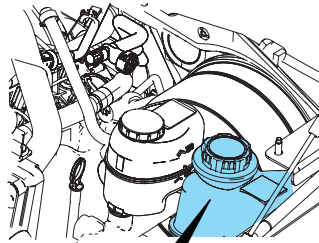

- Le liquide de refroidissement doit atteindre le repère « FULL COLD » (niveau maximum à froid) ou être dans la plage de niveau à froid « COLD FILL RANGE » indiquée sur le vase d'expansion (selon la configuration).
- Consultez le *Calendrier d'entretien périodique* pour connaître les intervalles d'entretien recommandés.
- Lisez attentivement la section *Précautions à prendre lors d'une intervention* du présent chapitre.

Si vous ne vérifiez pas le niveau du liquide de refroidissement aux intervalles recommandés, le vase d'expansion peut finir par se vider. Si le niveau est bas ou si le vase d'expansion est vide, ajoutez du liquide de

## Entretien et caractéristiques

refroidissement dans le vase. Consultez la section *Ajout de liquide de refroidissement* du présent chapitre.

**NOTA :** Les liquides pour véhicules automobiles ne sont pas interchangeables. Il ne faut jamais utiliser de liquide de refroidissement, d'antigel ou de liquide de lave-glace pour un usage autre que celui auquel il est destiné.

### Ajout de liquide de refroidissement

Lors de l'ajout de liquide de refroidissement, assurez-vous qu'il s'agit bien d'une solution à parts égales de liquide de refroidissement et d'eau distillée. Versez le mélange dans le vase d'expansion, **lorsque le moteur est froid**, jusqu'au niveau approprié.



N'ajoutez pas de liquide de refroidissement si le moteur est chaud. Du liquide bouillant et de la vapeur peuvent s'échapper du circuit de refroidissement et vous causer de graves brûlures. Vous pouvez aussi vous brûler si vous renversez du liquide sur des composants brûlants du moteur.



Ne versez pas de liquide de refroidissement dans le réservoir de liquide de lave-glace. Si du liquide de refroidissement est projeté sur le pare-brise, la visibilité risque d'être grandement réduite.

- **Ajoutez du liquide de refroidissement Motorcraft Premium Gold ou un liquide équivalent conforme à la norme Ford WSS-M97B51-A1.** Consultez la section *Caractéristiques et contenances des produits d'entretien* de ce chapitre.

**NOTA :** L'utilisation de pastilles antifuite de circuit de refroidissement Motorcraft ou d'un produit équivalent conforme à la norme Ford WSS-M99B37-B6 peut assombrir la couleur du liquide de refroidissement Motorcraft Premium Gold qui passe du jaune au havane doré.

- **N'ajoutez pas de liquide de refroidissement longue durée de couleur orange, tel que le liquide de refroidissement Motorcraft Specialty de couleur orange, conforme à la norme Ford WSS-M97B44-D, ou de liquide DEX-COOL®, au liquide de refroidissement d'origine de votre véhicule.** Le fait d'ajouter du liquide de refroidissement Motorcraft Specialty de couleur orange ou tout liquide de refroidissement longue durée tel que le liquide DEX-COOL® au liquide de refroidissement d'origine de votre véhicule peut altérer la protection contre la corrosion.

400



## Entretien et caractéristiques

- En cas d'urgence, vous pouvez ajouter au vase d'expansion de l'eau ne contenant pas de liquide de refroidissement, de manière à pouvoir vous rendre à un centre d'entretien et de réparation des véhicules. Dans un tel cas, le circuit de refroidissement devra être vidangé le plus tôt possible et être rempli d'une solution à parts égales de liquide de refroidissement et d'eau distillée. L'utilisation d'eau sans liquide de refroidissement risque d'entraîner des dommages au moteur par la corrosion, la surchauffe ou le gel.
- **N'utilisez pas d'alcool, de méthanol ou de saumure, ni de liquide de refroidissement mélangé à de tels produits.** L'alcool et les autres liquides peuvent entraîner des dommages au moteur causés par une surchauffe ou le gel.
- **N'ajoutez ni inhibiteurs ni additifs au liquide de refroidissement.** Ces produits sont néfastes et risquent de compromettre la protection anticorrosion du liquide de refroidissement.

Pour les véhicules équipés de circuits de trop-plein de refroidissement avec bouchon de vase d'expansion non pressurisé, ajoutez du liquide de refroidissement lorsque le moteur a refroidi. Ajoutez le mélange de liquide de refroidissement et d'eau approprié jusqu'au repère « FULL COLD » (niveau maximum à froid). Pour tous les autres véhicules équipés d'un circuit de refroidissement à dégazage et bouchon pressurisé, ou pour les véhicules équipés d'un circuit de trop-plein dont le bouchon taré de vase d'expansion doit être retiré du radiateur, procédez comme suit.



Pour réduire les risques de blessures, assurez-vous que le moteur a refroidi avant de dévisser le bouchon taré du vase d'expansion. Le circuit de refroidissement étant sous pression, de la vapeur et du liquide brûlant peuvent jaillir avec force lorsque le bouchon est légèrement desserré.

Ajoutez au circuit de refroidissement le mélange de liquide de refroidissement et d'eau approprié en observant les étapes suivantes :

1. Avant de commencer, arrêtez le moteur et laissez-le refroidir.
2. Une fois le moteur refroidi, placez un chiffon épais sur le bouchon taré du vase d'expansion (un réservoir en plastique transparent). Tournez le bouchon lentement dans le sens contraire des aiguilles d'une montre (vers la gauche), jusqu'à ce que la pression commence à se dissiper.
3. Écartez-vous et laissez la pression se dissiper.

## Entretien et caractéristiques

4. Lorsque vous êtes certain que la pression est dissipée, saisissez le bouchon, toujours enveloppé du chiffon, et continuez de le tourner dans le sens contraire des aiguilles d'une montre pour l'enlever.
5. Remplissez lentement le vase d'expansion avec le mélange approprié jusqu'au repère « COLD FILL RANGE » (niveau à froid) ou jusqu'au repère « FULL COLD » (niveau maximum à froid). Si vous avez enlevé le bouchon du radiateur d'un circuit de trop-plein, remplissez presque complètement le radiateur, de façon à voir le liquide.
6. Remettez le bouchon en place. Tournez-le jusqu'à ce qu'il soit fermement serré. Le bouchon doit être correctement serré pour éviter toute fuite de liquide de refroidissement.

Après tout ajout de liquide de refroidissement du moteur, vérifiez la concentration du liquide de refroidissement du moteur (consultez à ce sujet la section *Vérification du liquide de refroidissement du moteur*). Si la concentration du mélange n'est pas à parts égales (protection à  $-36\text{ }^{\circ}\text{C}$  [ $-34\text{ }^{\circ}\text{F}$ ]), vidangez une partie du liquide de refroidissement pour rétablir la concentration. L'obtention d'une concentration à parts égales peut nécessiter plusieurs vidanges et ajouts.

Après chaque ajout de liquide de refroidissement, le niveau dans le vase d'expansion doit être vérifié au terme des cycles de conduite qui suivront. Au besoin, ajoutez suffisamment de mélange à parts égales pour ramener le liquide de refroidissement au niveau approprié.

Demandez à votre concessionnaire autorisé d'inspecter le circuit de refroidissement si vous devez ajouter plus d'un litre (1 pinte US) de liquide de refroidissement par mois dans le réservoir. Il se peut qu'il y ait une fuite dans le circuit de refroidissement. Le fonctionnement d'un moteur avec un bas niveau de liquide de refroidissement peut entraîner sa surchauffe et l'endommager.

### Liquide de refroidissement recyclé du moteur

Ford NE recommande PAS l'utilisation de liquide de refroidissement recyclé sur les véhicules équipés à l'origine de liquide de refroidissement Premium Gold Motorcraft, car aucun procédé de recyclage n'a encore été homologué par Ford.



La mise au rebut du liquide de refroidissement usagé doit être effectuée de façon appropriée. Consultez les centres locaux de recyclage pour tout renseignement sur le recyclage et la récupération de ces liquides.

## Entretien et caractéristiques

### Contenance du circuit de refroidissement

Pour connaître la contenance en liquide du circuit de refroidissement de votre véhicule, consultez la section Caractéristiques et contenances des produits d'entretien de ce chapitre.

Remplissez le vase d'expansion de votre véhicule selon les directives indiquées sous la section *Ajout de liquide de refroidissement* de ce chapitre.

### Conditions climatiques rigoureuses

Si vous conduisez par temps très froids (moins de -36 °C [-34 °F]) :

- **Il se peut qu'il soit nécessaire d'augmenter la concentration de liquide de refroidissement à plus de 50 %.**
- **Ne dépassez JAMAIS une concentration de 60 %.**
- **Une concentration du liquide de refroidissement supérieure à 60 % diminuera les caractéristiques de protection par le liquide de refroidissement contre la surchauffe du moteur et peut causer des dommages au moteur.**
- **Consultez le tableau figurant sur le contenant du liquide de refroidissement pour vous assurer que la concentration de liquide utilisée dans votre véhicule le protégera du gel aux températures par lesquelles vous conduisez en hiver.**

Si vous conduisez par temps très chaud :

- **Il est quand même nécessaire de maintenir la concentration du liquide de refroidissement à plus de 40 %.**
- **N'utilisez JAMAIS de liquide de refroidissement dont la concentration est inférieure à 40 %.**
- **Le fait de diminuer la concentration du liquide de refroidissement à moins de 40 % réduira les caractéristiques de protection par le liquide de refroidissement contre la corrosion du moteur et peut endommager le moteur.**
- **Le fait de diminuer la concentration du liquide de refroidissement à moins de 40 % réduira les caractéristiques de protection par le liquide de refroidissement contre le gel et peut endommager le moteur.**
- **Consultez le tableau figurant sur le contenant du liquide de refroidissement pour vous assurer que la concentration de liquide utilisée dans votre véhicule le protégera du gel aux températures par lesquelles vous conduisez en hiver.**

## Entretien et caractéristiques

Les véhicules conduits toute l'année dans des climats tempérés devraient être remplis d'un mélange à parts égales de liquide de refroidissement du moteur et d'eau distillée pour obtenir une protection optimale du système de refroidissement et du moteur.

### Circuit de refroidissement à protection totale (selon l'équipement)

Ce dispositif permet de rouler sur une courte distance sans endommager le moteur de façon permanente dans le cas où le liquide de refroidissement viendrait à s'épuiser. Les distances que le « circuit à protection totale » permet de parcourir varient en fonction de la température extérieure, de la charge du véhicule et des conditions routières.

### Fonctionnement du circuit de refroidissement à protection totale

Si le moteur surchauffe :

- l'aiguille de l'indicateur de température du liquide de refroidissement passe dans l'arc rouge;
- le témoin de vérification des jauges apparaît au mini-afficheur multimessage (selon l'équipement). Consultez la section *Témoins et carillons* du chapitre *Tableau de bord*;
- l'afficheur multimessage (selon l'équipement) indique un message d'avertissement. Consultez la section *Afficheur multimessage* du chapitre *Commandes du conducteur*;
- le témoin  s'allume.

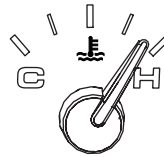

Si le moteur atteint une température prédéterminée, il passe automatiquement à un mode de fonctionnement avec alternance des cylindres. Chaque cylindre inopérant agit alors comme une pompe à air et refroidit le moteur.

Dans un tel cas, le véhicule peut tout de même être conduit. Toutefois :

- la puissance du moteur est réduite;
- le climatiseur est désactivé.

Si la température du moteur continue à s'élever :

- le moteur s'arrêtera;
- l'effort à exercer pour tourner le volant et pour freiner augmentera.

Une fois le moteur refroidi, vous pouvez redémarrer. Confiez dès que possible votre véhicule à un concessionnaire autorisé pour minimiser les dommages au moteur.

## Entretien et caractéristiques

### **Lorsque le mode de protection totale est mis en fonction**

En mode de protection totale, la puissance du moteur est limitée; il est donc important de conduire avec précaution. Le véhicule ne pourra pas maintenir une vitesse élevée et le fonctionnement du moteur sera irrégulier. N'oubliez pas que le moteur peut s'arrêter complètement pour éviter les dommages. Par conséquent :

1. Quittez la route dès qu'il est possible et prudent de le faire et arrêtez le moteur.
2. Faites remorquer dès que possible votre véhicule chez un concessionnaire autorisé.
3. Si ce n'est pas possible, laissez le moteur refroidir.
4. Vérifiez le niveau du liquide de refroidissement et ajoutez du liquide au besoin.



Ne retirez jamais le bouchon du vase d'expansion lorsque le moteur tourne ou est encore chaud.

5. Redémarrez le moteur et rendez-vous chez un concessionnaire autorisé.

**Si vous conduisez le véhicule, sans faire réparer le moteur, les risques de dommages augmentent. Confiez votre véhicule à un concessionnaire autorisé dès que possible.**

### **FILTRE À CARBURANT**

Adressez-vous à votre concessionnaire autorisé pour faire remplacer votre filtre à carburant. Consultez le *Calendrier d'entretien périodique* pour connaître les intervalles de changement du filtre à carburant.

**Remplacez ce filtre uniquement par un filtre Motorcraft approuvé. Sinon la garantie risque d'être annulée en cas de dommages au circuit d'alimentation de votre véhicule.**

### **CARBURANTS POUR VÉHICULES AUTOMOBILES**

#### **Consignes de sécurité importantes**



Ne remplissez pas excessivement le réservoir. La pression dans un réservoir trop plein peut causer des fuites, faire gicler le carburant et causer un incendie.

## Entretien et caractéristiques



Le circuit d'alimentation peut être sous pression. Si le bouchon du réservoir laisse échapper des vapeurs ou si vous entendez un sifflement pendant que vous le dévissez, laissez les vapeurs se dissiper avant de l'enlever complètement. Si ces directives ne sont pas suivies, le carburant peut gicler et causer des blessures.



Si vous utilisez un bouchon de réservoir de carburant inadéquat, une dépression excessive dans le réservoir pourrait endommager le circuit d'alimentation ou provoquer la perte du bouchon en cas de collision, ce qui pourrait causer des blessures graves.



Le carburant peut causer des blessures graves ou fatales s'il est mal utilisé ou manipulé sans précaution.



Le carburant à l'éthanol et l'essence peuvent contenir du benzène, qui est un produit cancérigène.

Respectez les consignes suivantes lors de la manipulation de carburant automobile :

- Éteignez toute flamme ou article de fumeur allumé avant de faire le plein.
- Coupez toujours le contact avant de faire le plein.
- L'ingestion de carburant automobile peut présenter des risques graves, voire mortels. Les carburants comme l'essence et l'éthanol sont extrêmement toxiques et peuvent, en cas d'ingestion, entraîner la mort ou causer des lésions permanentes. En cas d'ingestion, consultez tout de suite un médecin, même si les effets ne sont pas immédiatement apparents. Les effets toxiques du carburant peuvent prendre plusieurs heures avant de se manifester.
- Évitez d'inhaler des vapeurs de carburant. Cela peut provoquer l'irritation des yeux et des voies respiratoires. L'exposition prolongée à des vapeurs de carburant peut provoquer des malaises graves et des lésions permanentes.
- Faites attention à ne pas recevoir de carburant dans les yeux. En cas d'éclaboussures dans les yeux, retirez vos verres de contact si vous en



## Entretien et caractéristiques

portez, rincez-vous les yeux à grande eau pendant 15 minutes et consultez un médecin. Si ces directives ne sont pas suivies, vous courez des risques de lésions permanentes.

- Les carburants peuvent également être nocifs lorsqu'ils sont absorbés par la peau. En cas d'éclaboussures sur la peau ou sur les vêtements, enlevez les vêtements souillés; lavez immédiatement à l'eau et au savon la partie du corps atteinte. Le contact répété ou prolongé du carburant ou de ses vapeurs avec la peau peut provoquer de l'irritation.
- Les personnes qui suivent un traitement antialcoolique, avec des médicaments comme « Antabuse » ou autre médicament similaire, doivent être particulièrement prudentes. L'inhalation de vapeurs d'essence ou d'éthanol, ou le contact avec la peau, peuvent provoquer des effets secondaires. Chez les personnes sensibles, il y a risque de lésions ou malaises graves. En cas d'éclaboussures sur la peau, lavez immédiatement à l'eau et au savon la partie du corps atteinte. En cas d'effets indésirables, consultez immédiatement un médecin.
- Les réservoirs des véhicules à carburant mixte peuvent contenir de 0 à 85 pour cent d'éthanol. Tout mélange de carburant contenant de l'essence et de l'éthanol doit être manipulé comme « du carburant à l'éthanol ». Afin de déterminer si votre véhicule est de type à carburant mixte, il peut être équipé d'un bouchon de réservoir de carburant de couleur jaune portant l'inscription Essence/E85, ou vérifiez s'il y a une étiquette apposée sur la trappe du réservoir de carburant, ou vérifiez votre NIV. Pendant la vérification du NIV, recherchez le caractère d'identification du type de moteur (le huitième caractère). S'il s'agit d'un véhicule à carburant mixte, il est identifié par le caractère « V ».

L'éthanol pur est l'agent enivrant contenu dans les alcools, la bière et le vin. Il est distillé à partir de la fermentation de plantes telles que le maïs et la canne à sucre. L'éthanol produit pour servir de carburant aux moteurs contient une petite proportion d'essence dans le but de le rendre impropre à la consommation. Le mélange obtenu est appelé « éthanol-carburant dénaturé », ce qui signifie qu'il contient de 2 % à 5 % d'essence et qu'il peut être utilisé dans les automobiles.

En été, l'éthanol-carburant peut contenir jusqu'à 85 % d'éthanol dénaturé (Ed85) et 15 % d'essence sans plomb. L'éthanol-carburant possède un indice d'octane supérieur à celui de l'essence ordinaire et du supercarburant sans plomb. Ceci permet de concevoir des véhicules plus efficaces et plus puissants.

## Entretien et caractéristiques

Les mélanges hivernaux peuvent contenir jusqu'à 75 % d'éthanol dénaturé (Ed85) et 25 % d'essence sans plomb pour faciliter le démarrage à froid. Par temps très froid, il est parfois nécessaire d'avoir recours à d'autres méthodes pour que le moteur puisse démarrer sans problème. Consultez la section *Démarrage par temps froid* du chapitre *Conduite*.

L'éthanol est chimiquement plus actif que l'essence. Il attaque certains métaux et fait gonfler certains composants en plastique ou en caoutchouc ou les rend cassants et les fissure, surtout lorsqu'il est mélangé à de l'essence. Certains matériaux et procédures ont été spécialement élaborés pour les véhicules à carburant mixte et pour les pompes distributrices des fournisseurs de carburant à l'éthanol.



Les composants d'un système à carburant mixte et d'un système à essence sans plomb standard ne sont pas interchangeables. Si l'entretien de votre véhicule n'est pas effectué conformément aux procédures propres aux véhicules à carburant mixte, des dommages peuvent s'ensuivre et votre garantie pourrait être annulée.



Lorsque vous faites le plein, arrêtez toujours le moteur et tenez éloignée du goulot de remplissage toute source possible d'étincelles ou de flammes. Ne fumez jamais pendant que vous faites le plein. Dans certaines conditions, les vapeurs de carburant peuvent être extrêmement dangereuses. Évitez le plus possible d'inhaler des vapeurs de carburant.



L'écoulement de carburant dans un pistolet de distribution d'essence peut créer de l'électricité statique. Cette électricité statique peut provoquer un incendie lors du remplissage d'un contenant qui n'est pas à la masse.



## Entretien et caractéristiques

### **Ravitaillement**



Les vapeurs de carburant s'enflamment violemment et un feu de carburant peut causer de graves blessures. Pour prévenir les blessures :

- Lisez et respectez les directives données au poste d'essence.
- Coupez votre moteur lorsque vous faites le plein.
- Ne fumez pas à proximité de carburants ou lorsque vous faites le plein de votre véhicule.
- Évitez de produire des étincelles et des flammes et de fumer à proximité des carburants.
- Demeurez hors de votre véhicule et ne laissez pas la pompe sans surveillance lorsque vous faites le plein – la loi l'interdit en certains endroits.
- Tenez les enfants à l'écart des pompes à essence et ne les laissez jamais manœuvrer la pompe.

Respectez les consignes suivantes pour prévenir l'accumulation d'électricité statique lors du remplissage d'un contenant qui n'est pas mis à la terre :

- Placez le contenant à carburant (un contenant approuvé) sur le sol.
- **NE REMPLISSEZ JAMAIS** le contenant lorsqu'il se trouve dans le véhicule (y compris dans l'aire de chargement).
- Lors du remplissage, gardez le pistolet de distribution d'essence en contact avec le contenant.
- **N'UTILISEZ PAS** d'objet pour bloquer la gâchette du pistolet du distributeur d'essence en position de remplissage.

### **Bouchon de réservoir de carburant**

Le bouchon du réservoir de carburant est conçu pour s'ouvrir et se fermer en un quart de tour.

Pour remplir le réservoir de votre véhicule :



1. Coupez le contact.
2. Tournez avec précaution le bouchon du réservoir d'un quart de tour dans le sens contraire des aiguilles d'une montre, jusqu'à la butée.
3. Tirez pour retirer le bouchon du tuyau de remplissage.
4. Pour remettre en place le bouchon du réservoir, alignez les onglets du bouchon avec les encoches du tuyau de remplissage.

## Entretien et caractéristiques

5. Tournez le bouchon d'un quart de tour dans le sens des aiguilles d'une montre jusqu'à ce qu'au moins un déclic se fasse entendre.

Si le témoin du bouchon du réservoir de carburant  s'allume ou si le message « CHECK FUEL CAP » (vérifier le bouchon du réservoir de carburant) apparaît, le bouchon est peut-être mal installé. Le témoin peut s'allumer et le message peut apparaître plusieurs cycles de conduite après avoir fait le plein.



En pareil cas, quittez la route sans tarder et de façon sécuritaire, enlevez le bouchon, alignez-le correctement puis installez-le de nouveau. Le témoin de vérification du bouchon du réservoir de carburant  et le message « CHECK FUEL CAP » (vérifier le bouchon du réservoir de carburant) peuvent ne pas se réinitialiser immédiatement; plusieurs cycles de conduite peuvent être nécessaires.  Un cycle de conduite consiste en un départ à froid (plus de quatre heures après l'arrêt du moteur) suivi d'un parcours urbain et routier.

Si vous continuez de conduire lorsque le témoin de vérification du bouchon du réservoir de carburant  est allumé ou que le message « CHECK FUEL CAP » (vérifier le bouchon du réservoir de carburant) est affiché, le témoin  peut aussi s'allumer.

**Si vous devez remplacer le bouchon de réservoir de carburant, remplacez-le par un bouchon conçu pour votre véhicule. L'utilisation d'un bouchon autre qu'un bouchon d'origine Ford ou Motorcraft ou d'un bouchon qui n'est pas homologué peut entraîner l'annulation de la garantie qui couvre les dommages au réservoir ou au circuit d'alimentation.**



Le circuit d'alimentation peut être sous pression. Si le bouchon du réservoir laisse échapper des vapeurs ou si vous entendez un sifflement pendant que vous le dévissez, laissez les vapeurs se dissiper avant de l'enlever complètement. Si ces directives ne sont pas suivies, le carburant peut gicler et causer des blessures.



L'emploi d'un bouchon de réservoir de carburant autre que celui prévu pour votre véhicule peut provoquer, par une dépression créée dans le réservoir, des dommages au circuit d'alimentation ou la perte du bouchon en cas de collision, ce qui pourrait entraîner des blessures.

## Entretien et caractéristiques

### **Bouchon de réservoir de carburant (véhicule à carburant mixte)**

Si votre véhicule est de type à carburant mixte, il est muni d'un bouchon de réservoir de carburant jaune.

FORD RECOMMENDS BP



### **Choix du carburant approprié**

Si votre véhicule consomme du carburant mixte, n'utilisez que de l'ESSENCE SANS PLOMB et du CARBURANT À L'ÉTHANOL (Ed75-Ed85).

Si votre véhicule n'est pas de type à carburant mixte, n'utilisez que du carburant SANS PLOMB ou du carburant SANS PLOMB mélangé avec au plus 10 % d'éthanol. Votre véhicule n'est pas conçu pour être alimenté par des carburants E85 mélangés avec au plus 85 % d'éthanol. N'utilisez pas de carburant contenant du méthanol. Son usage peut endommager des éléments essentiels du circuit d'alimentation.

L'utilisation de carburants au plomb est interdite par la loi et pourrait endommager votre véhicule.

Votre véhicule n'est pas conçu pour consommer du carburant ou des additifs contenant des éléments métalliques, y compris les additifs à base de manganèse. Des études ont démontré que ces additifs peuvent entraîner la détérioration prématurée des dispositifs antipollution de votre véhicule.

Les réparations occasionnées par l'emploi d'un carburant non approprié peuvent ne pas être couvertes par la garantie.

### **Amélioration de la qualité de l'air**

Ford approuve l'utilisation d'essence à combustion propre reformulée pour améliorer la qualité de l'air, conformément aux recommandations de la section *Choix du carburant approprié*.

## Entretien et caractéristiques

### Indice d'octane recommandé

Vous n'avez aucune raison de vous inquiéter d'un léger cliquetis occasionnel du moteur. Toutefois, si le moteur cogne sans cesse alors que vous employez un carburant à l'indice d'octane recommandé, et ce, peu importe les conditions de conduite, consultez votre concessionnaire autorisé afin de prévenir des dommages au moteur.

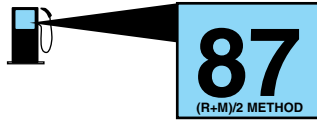

### Moteurs à essence sans plomb

Votre véhicule a été conçu pour utiliser du carburant « ordinaire » sans plomb avec un indice d'octane (R+M)/2 de 87. Ford déconseille l'utilisation de l'essence à indice d'octane de 86 ou moins vendue comme carburant « ordinaire » dans certaines régions en haute altitude.

### Moteur de véhicules à carburant mixte (selon l'équipement)

Votre véhicule est conçu pour fonctionner avec du carburant à l'éthanol (Ed75-Ed85), de l'essence ordinaire sans plomb ou tout mélange des deux.

**Les lois américaines prévoient que les pompes de distribution de carburant à l'éthanol doivent être identifiées par une petite étiquette carrée orange et noire sur laquelle figure l'abréviation usuelle ou le pourcentage approprié pour la région. L'utilisation d'autres types de carburant, comme du carburant au méthanol, peut endommager le groupe motopropulseur, réduire les performances du véhicule et entraîner l'annulation de votre garantie.**

### Qualité du carburant

La plupart des constructeurs mondiaux de véhicules approuvent la Charte mondiale des carburants qui détermine les normes de l'essence pour assurer un meilleur rendement de votre moteur et la meilleure protection pour le système antipollution de votre véhicule. Il est recommandé d'utiliser une essence conforme aux normes de la Charte mondiale des carburants si cette essence est disponible dans votre région. Renseignez-vous auprès de votre station-service pour obtenir plus de détails sur l'essence conforme aux normes de la Charte mondiale des carburants.

N'ajoutez pas d'additifs vendus sur le marché dans votre réservoir de carburant. Si vous utilisez un carburant de bonne qualité, à l'indice

## Entretien et caractéristiques

d'octane recommandé, vous n'avez pas à ajouter d'additifs vendus sur le marché. Ces produits n'ont pas été approuvés pour votre moteur et peuvent endommager le circuit d'alimentation. Les réparations destinées à remédier aux problèmes causés par l'utilisation de ces produits risquent de ne pas être couvertes par votre garantie.

### **Moteurs à essence sans plomb**

Si vous éprouvez des difficultés au démarrage, si le régime de ralenti du moteur est irrégulier ou si le moteur hésite à l'accélération, essayez une autre marque d'essence sans plomb « ordinaire ». Le supercarburant sans plomb n'est pas recommandé car il pourrait aggraver ces problèmes. Si le problème persiste, consultez votre concessionnaire autorisé.

### **Moteur de véhicules à carburant mixte (selon l'équipement)**

Afin de déterminer si votre véhicule est de type à carburant mixte, il peut être équipé d'un bouchon de réservoir de carburant de couleur jaune portant l'inscription Essence/E85, ou vérifiez s'il y a une étiquette apposée sur la trappe du réservoir de carburant, ou vérifiez votre NIV. Pendant la vérification du NIV, recherchez le caractère d'identification du type de moteur (le huitième caractère). S'il s'agit d'un véhicule à carburant mixte, il est identifié par le caractère « V ».

Il est recommandé de ne pas alterner fréquemment entre l'essence et l'éthanol de qualité E<sub>85</sub>. Si vous alternez entre les carburants, il est recommandé d'ajouter autant de carburant que possible, au moins la moitié du réservoir. N'ajoutez pas moins de 18,9 L (5 gallons US) lors du ravitaillement. Vous devriez conduire le véhicule immédiatement après le ravitaillement sur une distance d'au moins 8 km (5 mi) pour permettre au véhicule de s'adapter au changement de la concentration en éthanol.

Si vous faites fonctionner votre véhicule la moitié du temps ou davantage à l'éthanol, vous devez suivre un Calendrier d'entretien différent. Il est de plus recommandé de remplir le réservoir d'essence ordinaire sans plomb une fois aux 4 828 km (3 000 milles). Consultez le *Calendrier d'entretien périodique* pour obtenir de plus amples renseignements.



### **Panne sèche**

Évitez de tomber en panne sèche, car cela risque de nuire aux composants du groupe motopropulseur.

En cas de panne sèche :

- Après le plein, vous devez peut-être couper et rétablir le contact à plusieurs reprises avant que le circuit d'alimentation ne pompe le carburant du réservoir au moteur. Lors du redémarrage, la période de lancement du moteur peut se prolonger de quelques secondes.

## Entretien et caractéristiques

- En général, il suffit d'environ 3,8 litres (1 gallon US) pour redémarrer le moteur. Si le véhicule est en panne sèche et se trouve sur une pente prononcée, il faudra peut-être plus de 3,8 litres (1 gallon US) de carburant.
- Le témoin *d'anomalie du moteur*  pourrait s'allumer. Consultez la section *Témoins et carillons* du chapitre *Tableau de bord* pour obtenir de plus amples renseignements sur le *témoin d'anomalie du moteur* .

### QUELQUES PRINCIPES DE BASE POUR LA RÉDUCTION DE LA CONSOMMATION DE CARBURANT

#### Méthodes de calcul

Votre meilleure source de renseignements concernant la consommation réelle de carburant, c'est vous, le conducteur. La tenue régulière d'un registre le plus juste possible est le meilleur moyen d'obtenir de bons résultats. Le prix du carburant, les intervalles de remplissage du réservoir ou les lectures de la jauge NE représentent PAS des moyens efficaces de mesure de la consommation. Durant la période de rodage, c'est-à-dire durant les 1 600 premiers kilomètres (1 000 premiers milles), le calcul de la consommation de carburant n'est pas recommandé. C'est après avoir parcouru entre 3 000 et 5 000 km (2 000 et 3 000 mi) que les résultats seront les plus précis.

#### Remplissage du réservoir

La contenance publiée du réservoir de carburant de votre véhicule est égale à la contenance nominale indiquée dans la section *Caractéristiques et contenances des produits d'entretien* de ce chapitre.

Cette contenance publiée représente la contenance utile du réservoir telle que la jauge l'indique, plus la réserve de carburant qui existe lorsque la jauge indique que le réservoir est vide. La capacité indiquée est la différence entre la quantité de carburant dans le réservoir plein et le réservoir quand la jauge de carburant indique vide. La réserve à vide est le faible volume de carburant restant lorsque la jauge indique que le réservoir est vide.

**Le volume de carburant utilisable de la réserve à vide varie et celui-ci ne doit pas être considéré suffisant pour augmenter l'autonomie. Quand la jauge indique vide, il peut être impossible de remplir le réservoir avec un volume de carburant égal à sa contenance publiée, à cause de cette réserve à vide qui reste dans le réservoir.**

414

## Entretien et caractéristiques

Pour obtenir des résultats constants lorsque vous faites le plein de carburant :

- Placez le commutateur d'allumage à la position OFF (arrêt) avant de faire le plein. Si le moteur reste en marche, la lecture peut être erronée.
- Remplissez le réservoir au même débit de remplissage (lent - moyen - rapide) chaque fois que vous faites le plein.
- Pendant le remplissage, limitez à trois le nombre de déclenchements automatiques du pistolet.
- Utilisez toujours une essence ayant l'indice d'octane préconisé.
- Utilisez une essence de bonne qualité, de préférence une marque nationale réputée.
- Faites toujours le plein de carburant du même côté de la pompe, avec le véhicule orienté dans la même direction.
- Le véhicule doit également être dans les mêmes conditions de poids, avec la charge répartie de la même manière.

Vos résultats seront plus précis si vous êtes constant dans votre manière de faire le plein.

### Calcul de la consommation de carburant

1. Remplissez complètement le réservoir de carburant et notez le kilométrage initial (ou le millage) indiqué par le compteur.
2. Chaque fois que vous faites le plein, notez la quantité de carburant ajoutée au réservoir (en litres ou en gallons).
3. Après avoir fait le plein au moins trois à cinq fois, refaites le plein et notez le kilométrage courant au compteur.
4. Soustrayez le kilométrage initial au compteur du kilométrage courant.
5. Calculez votre consommation à l'aide de l'une des formules suivantes :

Calcul 1 : **total des milles parcourus** ÷ **total des gallons consommés.**

Calcul 2 : **litres consommés** × **100** ÷ **total des kilomètres parcourus.**

Tenez un registre de votre kilométrage et de vos achats de carburant pendant au moins un mois, en notant le type de conduite (en ville ou sur autoroute). Ceci vous fournira une estimation plus précise de la consommation dans les conditions de conduite courantes. De plus, la tenue d'un registre durant l'été et durant l'hiver vous donnera une idée

## Entretien et caractéristiques

de l'effet de la température sur la consommation. En général, la consommation augmente lorsque la température est basse.

### **Conduite - bonnes habitudes de conduite et réduction de la consommation**

Lisez attentivement les conseils qui suivent pour acquérir de bonnes habitudes de conduite et réduire votre consommation de carburant.

#### **Habitudes de conduite**

- Une conduite sans heurts et régulière peut améliorer la consommation de carburant jusqu'à 10 %.
- Une vitesse régulière et soutenue, sans arrêts, donne toujours une meilleure consommation.
- Le fonctionnement du moteur au ralenti durant de longues périodes (plus d'une minute) a pour effet de gaspiller le carburant.
- Essayez de prévoir à temps vos arrêts. Le fait de ralentir peut, dans certains cas, éliminer le besoin de vous arrêter.
- Les accélérations brutales peuvent gaspiller le carburant.
- Ralentissez graduellement.
- Ne faites pas d'excès de vitesse (la conduite à 105 km/h [65 mi/h] augmente la consommation de 15 % par rapport à la conduite à 88 km/h [55 mi/h]).
- L'emballement du moteur avant son arrêt peut gaspiller du carburant.
- L'utilisation du climatiseur et du dégivreur peut augmenter la consommation.
- Il est recommandé de mettre le programmeur de vitesse hors fonction dans les régions montagneuses s'il se produit inutilement des changements de vitesse, car le passage constant entre les rapports supérieurs peut augmenter la consommation de carburant.
- Le réchauffement du moteur par temps froid avant le départ n'est pas nécessaire et peut augmenter la consommation.
- L'appui du pied sur la pédale de frein pendant la conduite peut augmenter la consommation de carburant.
- Groupez vos sorties pour faire vos courses et, dans la mesure du possible, évitez la conduite exigeant des arrêts fréquents.

#### **Entretien**

- Maintenez les pneus gonflés à la pression préconisée et n'utilisez que des pneus de dimensions appropriées.

416



## Entretien et caractéristiques

- La conduite d'un véhicule qui présente un alignement des roues déréglé augmente la consommation.
- Utilisez l'huile moteur recommandée. Consultez la section *Caractéristiques et contenances des produits d'entretien* de ce chapitre.
- Effectuez chacune des interventions d'entretien périodique régulières. Suivez le programme d'entretien recommandé et les interventions d'entretien du propriétaire énoncées dans le *Calendrier d'entretien périodique*.

### Conditions de conduite

- Transporter une lourde charge ou tirer une remorque a pour effet d'augmenter la consommation de carburant, quelle que soit la vitesse à laquelle vous roulez.
- Le transport d'une charge inutile peut augmenter la consommation de carburant (l'autonomie diminue d'environ 0,4 km/L [1 mi/g] pour chaque charge de 180 kg [400 lb] transportée).
- La pose d'accessoires sur le véhicule (pare-insectes, arceaux de sécurité ou bandeaux lumineux, marchepieds, porte-skis ou porte-bagages) augmente la consommation.
- Pour réduire la consommation de carburant, conduisez avec la bâche installée (selon l'équipement).
- L'utilisation d'un carburant mélangé à de l'alcool augmente la consommation.
- La consommation peut être plus élevée durant les 12 à 16 premiers kilomètres (8 à 10 milles) de conduite par basse température.
- Il est plus économique de rouler sur route plane que sur route vallonnée.
- Les boîtes de vitesses contribuent à diminuer la consommation lorsqu'elles sont dans le rapport le plus élevé et qu'une pression constante est maintenue sur la pédale d'accélérateur.
- La conduite en mode 4 roues motrices (selon l'équipement) est moins économique que la conduite en mode 2 roues motrices.
- Relevez les glaces lors de la conduite à grande vitesse.

### Autocollant de l'EPA du pare-brise

Un autocollant de l'EPA (Agence américaine de protection de l'environnement) doit être apposé sur le pare-brise de chaque nouveau

## Entretien et caractéristiques

véhicule. Communiquez avec votre concessionnaire autorisé si cet autocollant n'a pas été apposé sur votre véhicule. Cet autocollant a pour but de vous permettre de comparer votre consommation de carburant avec celle d'autres véhicules.

Il est important de prendre note des chiffres qui apparaissent dans la case inférieure gauche de l'autocollant apposé sur le pare-brise. Ces chiffres indiquent la consommation en L/100 km (mi/g) à laquelle vous pouvez vous attendre dans des conditions de conduite optimales. La consommation de votre véhicule peut varier selon vos habitudes de conduite et les conditions.

### DISPOSITIFS ANTIPOLLUTION

Votre véhicule est équipé de divers dispositifs antipollution et d'un catalyseur qui permettent d'assurer la conformité de votre véhicule aux normes antipollution en vigueur. Pour assurer le bon fonctionnement du catalyseur et des dispositifs antipollution, respectez les conseils suivants :

- N'utilisez que le type de carburant préconisé.
- Évitez de tomber en panne sèche.
- Ne coupez pas le contact pendant que le véhicule roule, surtout si vous roulez à haute vitesse.
- Faites effectuer les interventions d'entretien aux intervalles prescrits dans le *Calendrier d'entretien périodique*.

Les interventions prescrites dans le *Calendrier d'entretien périodique* sont essentielles pour assurer la longévité et le rendement de votre véhicule et de ses dispositifs antipollution.

Si des pièces autres que des pièces Ford, Motorcraft ou des pièces homologuées par Ford sont utilisées pour le remplacement ou la réparation d'éléments impliquant les dispositifs antipollution, ces pièces doivent être équivalentes aux pièces d'origine Ford en ce qui a trait au rendement et à la durabilité.



Ne vous stationnez pas, ne faites pas tourner le moteur au ralenti et ne conduisez pas votre véhicule sur du gazon sec ou tout autre revêtement de sol sec. Les dispositifs antipollution ont pour effet d'élever la température du compartiment moteur et du système d'échappement au point de risquer un incendie sur de tels sols.

La présence de fuites, d'odeurs insolites ou de fumée, une perte de puissance du moteur, l'allumage du témoin *d'anomalie du moteur*  ,

418

## Entretien et caractéristiques

du témoin du circuit de charge ou du témoin de température du moteur peuvent indiquer une anomalie des dispositifs antipollution.

Un système d'échappement défectueux ou endommagé peut laisser pénétrer les gaz d'échappement dans le véhicule. Faites inspecter et réparer immédiatement un système d'échappement défectueux ou endommagé.





Des fuites d'échappement peuvent entraîner la pénétration de gaz nocifs, voire mortels, dans l'habitacle.

N'apportez aucune modification non autorisée au véhicule ou au moteur. La loi interdit à quiconque possède, construit, répare, entretient, vend, loue, échange des véhicules ou exploite un parc automobile d'enlever sciemment un dispositif antipollution ou de l'empêcher de fonctionner. Les renseignements sur les dispositifs antipollution de votre véhicule figurent sur l'étiquette de contrôle des émissions du véhicule, apposée sur le moteur ou à proximité. Cette étiquette précise aussi la cylindrée du moteur.

Pour obtenir de plus amples renseignements sur la garantie des dispositifs antipollution, veuillez consulter votre *Guide de garantie*.



### Autodiagnostic embarqué (OBD-II)

Un ordinateur de bord surveille les dispositifs antipollution de votre véhicule. Ce circuit est communément appelé circuit d'autodiagnostic embarqué (OBD-II). Le circuit OBD-II permet de protéger l'environnement en veillant à ce que les dispositifs antipollution du véhicule fonctionnent conformément aux normes gouvernementales. Le circuit d'autodiagnostic OBD-II aide aussi votre concessionnaire autorisé à bien effectuer l'entretien de votre véhicule. Lorsque le témoin *d'anomalie du moteur*  , le circuit d'autodiagnostic OBD-II a détecté une anomalie. Le *témoin d'anomalie du moteur*  peut s'allumer en cas d'anomalie intermittente. Par exemple :

1. Le véhicule est tombé en panne sèche – le moteur peut connaître des ratés ou fonctionner irrégulièrement.
2. Le carburant est de qualité médiocre ou contient de l'eau – le moteur peut avoir des ratés ou tourner irrégulièrement.
3. Le bouchon du réservoir de carburant est peut-être mal vissé. Consultez la section *Bouchon de réservoir de carburant* du présent chapitre.
4. Conduite en eau profonde – l'eau pourrait s'infiltrer dans les circuits électriques.

## Entretien et caractéristiques



Ces anomalies intermittentes peuvent être corrigées en remplissant le réservoir de carburant de bonne qualité, en serrant correctement le bouchon du réservoir de carburant ou en laissant sécher le circuit électrique. Après trois cycles de conduite en l'absence de ces anomalies ou d'autres anomalies intermittentes, le *témoin d'anomalie du moteur*  devrait demeurer éteint lors du prochain démarrage du moteur. Un cycle de conduite consiste en un démarrage à froid, suivi d'un trajet combiné en ville et sur autoroute. Aucune intervention supplémentaire n'est nécessaire.

Si le *témoin d'anomalie du moteur*  reste allumé, faites réparer votre véhicule dès que possible. Bien que certaines anomalies détectées par le circuit OBD-II peuvent ne pas présenter d'effets apparents, la conduite continue lorsque le *témoin d'anomalie du moteur*  est allumé peut se traduire par une augmentation des émissions, une augmentation de consommation de carburant, une douceur moindre du moteur et de la boîte de vitesses et des réparations coûteuses.

### Préparation pour les contrôles d'inspection et d'entretien

Certains gouvernements de l'État, provinciaux ou locaux peuvent avoir prévu des contrôles d'inspection et d'entretien afin d'inspecter les dispositifs antipollution de votre véhicule. Si le véhicule ne réussit pas cette inspection, vous pourriez ne pas obtenir un enregistrement. Votre véhicule peut ne pas réussir les contrôles d'inspection si le *témoin d'anomalie du moteur*  est allumé ou s'il ne fonctionne pas correctement (l'ampoule est grillée), ou si le circuit OBD-II détermine que certains des dispositifs antipollution n'ont pas été correctement vérifiés. Dans ce cas, le véhicule n'est pas prêt pour les contrôles d'inspection et d'entretien.

Si le *témoin d'anomalie du moteur*  est allumé ou que l'ampoule ne fonctionne pas, vous devrez peut-être faire vérifier le véhicule. Consultez la section Autodiagnostic embarqués (OBD-II) de ce chapitre.

Si le moteur ou la boîte de vitesses du véhicule a récemment fait l'objet d'un entretien ou si la batterie a récemment été déchargée ou remplacée, le circuit OBD-II peut indiquer que le véhicule n'est pas prêt pour les contrôles d'inspection et d'entretien. Pour déterminer si le véhicule est prêt pour les contrôles d'inspection et d'entretien, tournez la clé de contact à la position ON (contact) pendant 15 secondes sans lancer le moteur. Si le *témoin d'anomalie du moteur*  clignote huit fois, le véhicule n'est pas prêt pour les contrôles d'inspection; si le *témoin d'anomalie du moteur*  demeure allumé en permanence, le véhicule est prêt pour les contrôles d'inspection.

## Entretien et caractéristiques

Le circuit OBD-II est conçu pour vérifier les dispositifs antipollution pendant la conduite normale. Une vérification complète peut demander plusieurs jours. Si le véhicule n'est pas prêt pour les contrôles d'inspection et d'entretien, effectuez le cycle de conduite suivant en ville et sur autoroute :

quinze minutes de conduite soutenue sur autoroute, suivie d'au moins 20 minutes de conduite avec arrêts fréquents en région urbaine au cours desquelles vous laisserez le moteur tourner au ralenti pendant 30 secondes à au moins quatre reprises.

Laissez reposer le véhicule au moins huit heures avec le moteur arrêté. Mettez ensuite le moteur en marche et effectuez le cycle de conduite décrit ci-dessus. Le moteur doit se réchauffer jusqu'à sa température de fonctionnement normale. N'arrêtez pas le moteur avant d'avoir terminé le cycle de conduite décrit ci-dessus. Si le véhicule n'est toujours pas prêt pour les contrôles d'inspection et d'entretien, répétez le cycle de conduite ci-dessus.

### LIQUIDE DE DIRECTION ASSISTÉE

Vérifiez le niveau du liquide de direction assistée. Consultez le *Calendrier d'entretien périodique* pour connaître les intervalles requis.

1. Mettez le moteur en marche et laissez-le tourner jusqu'à ce qu'il atteigne sa température normale de fonctionnement (l'aiguille de l'indicateur de température du liquide de refroidissement approchera le centre de la plage normale entre « H » et « C »).

2. Pendant que le moteur tourne au ralenti, tournez le volant plusieurs fois à gauche et à droite.

3. Coupez le contact.

4. Vérifiez le niveau du liquide dans le réservoir. Il devrait se situer entre les repères MIN et MAX. N'ajoutez pas de liquide si le niveau se situe dans cette plage.

5. Si le niveau du liquide est insuffisant, ajoutez du liquide par petites quantités, en vérifiant le niveau à chaque fois, jusqu'à ce qu'il se trouve entre les repères MIN et MAX. N'oubliez pas de remettre le bouchon sur le réservoir. Consultez la section *Caractéristiques et contenances des produits d'entretien* de ce chapitre pour le type de liquide approprié.

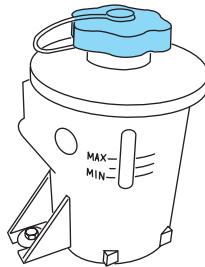

## Entretien et caractéristiques

### LIQUIDE DE FREIN

Le niveau du liquide diminue au fur et à mesure que les freins s'usent, et remonte lorsque les garnitures de freins sont remplacés. Un niveau de liquide se situant entre les repères « MIN » et « MAX » est dans la plage normale et aucun ajout de liquide n'est nécessaire dans ce cas. Si les niveaux de liquide se trouvent hors de la plage normale, le rendement du circuit peut être compromis; faites immédiatement vérifier le véhicule par votre concessionnaire autorisé.

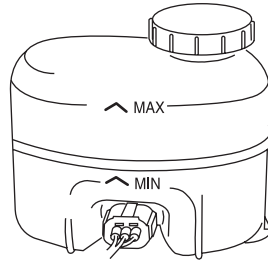

### LIQUIDE D'EMBRAYAGE (SELON L'ÉQUIPEMENT)

Vérifiez le niveau d'huile. Consultez le *Calendrier d'entretien périodique* pour connaître les intervalles d'entretien recommandés.

Dans des conditions de fonctionnement normal, le niveau de liquide dans le réservoir d'embrayage doit demeurer constant. Si ce niveau baisse, ajoutez du liquide jusqu'au repère sur le réservoir.

N'utilisez qu'un liquide de frein DOT 3 conforme aux normes Ford. Consultez la section *Caractéristiques et contenances des produits d'entretien* de ce chapitre.



Lisez attentivement les mises en garde sur l'étiquette du produit.

Pour l'information relative aux INTERVENTIONS MÉDICALES D'URGENCE, adressez-vous sans tarder à un médecin ou un centre antipoison; pour les produits Ford-Motorcraft, composez le 1 800 959-3673 (FORD). Le fait de ne pas tenir compte de ces précautions accroît les risques de blessures.

## Entretien et caractéristiques

1. Avant de retirer le bouchon du réservoir, nettoyez-le pour éliminer les corps étrangers ou l'eau qui pourraient pénétrer dans le réservoir.
2. Retirez le bouchon et le diaphragme en caoutchouc du réservoir.
3. Ajoutez du liquide jusqu'à ce que le niveau atteigne le repère sur le réservoir.
4. Remettez en place le diaphragme et le bouchon sur le réservoir.

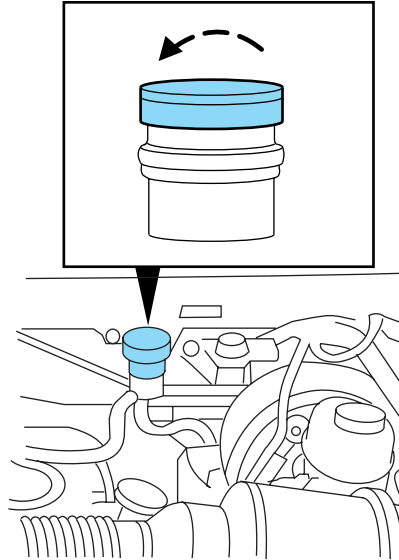

### HUILE POUR BOÎTE DE VITESSES

#### Vérification de l'huile pour boîte de vitesses automatique (selon l'équipement)

Respectez les intervalles de vérification et de vidange de l'huile indiqués dans le *Calendrier d'entretien périodique*. Le fonctionnement de la boîte de vitesses n'entraîne pas de consommation d'huile. Le niveau d'huile doit toutefois être vérifié si la boîte de vitesses ne fonctionne pas correctement, c'est-à-dire si elle patine, si le passage des vitesses est lent ou si vous remarquez des traces de fuite.

L'huile pour boîte de vitesses automatique se dilate lorsqu'elle est chauffée. Pour obtenir une lecture précise, vérifiez le niveau d'huile de la boîte de vitesses à sa température normale de fonctionnement, soit après environ 30 km (20 mi) de conduite. Si votre véhicule vient de rouler à haute vitesse pendant un certain temps ou dans la circulation urbaine par temps chaud, ou encore, s'il a été utilisé pour la traction d'une remorque, coupez le moteur et attendez environ 30 minutes pour permettre à l'huile de refroidir avant d'en vérifier le niveau.

1. Roulez sur environ 30 km (20 mi) ou jusqu'à ce que l'huile atteigne sa température normale de fonctionnement.

## Entretien et caractéristiques

2. Arrêtez le véhicule sur une surface plane et serrez le frein de stationnement.
3. Avec le frein de stationnement serré et votre pied sur la pédale de frein, faites démarrer le moteur et déplacez le levier sélecteur dans tous les rapports. Laissez le temps à la boîte de vitesses de s'engager dans chacun d'eux.
4. Placez ensuite le levier sélecteur en position P (stationnement) et laissez le moteur en marche.
5. Retirez la jauge et essuyez-la avec un chiffon propre, sec et non pelucheux. Au besoin, pour situer l'emplacement de la jauge, consultez la section *Identification des éléments du compartiment moteur* du présent chapitre.
6. Remettez la jauge à fond dans son tube.
7. Retirez-la de nouveau pour examiner le niveau du liquide. Le liquide ne doit pas dépasser le repère indiqué pour la température normale de fonctionnement ou pour la température ambiante, selon le cas.

### **Niveau d'huile trop bas**

Ne conduisez pas votre véhicule si le niveau d'huile n'atteint pas le repère inférieur de la jauge et si la température ambiante dépasse 10 °C (50 °F).



### **Niveau approprié**

Vérifiez le niveau d'huile de la boîte de vitesses sur une surface plane à une température normale de fonctionnement de 66 °C à 77 °C (150 °F à 170 °F). La température normale de fonctionnement est atteinte après un trajet d'environ 30 km (20 mi).

Vous pouvez vérifier le niveau d'huile sans conduire le véhicule si la température ambiante est supérieure à 10 °C (50 °F). Cependant, si vous ajoutez de l'huile dans de telles conditions, il est possible que le niveau soit excessif lorsque la température normale de fonctionnement sera atteinte.



## Entretien et caractéristiques

L'huile pour boîte de vitesses doit se trouver dans cette plage à la température normale de fonctionnement (66 °C à 77 °C [150 °F à 170 °F]).

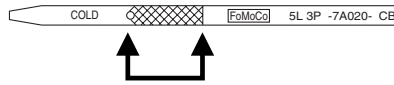

L'huile pour boîte de vitesses doit se trouver dans cette plage lorsque la température ambiante est de 10 °C à 35 °C (50 °F à 95 °F).

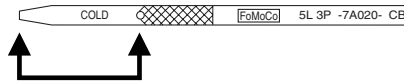

### **Niveau d'huile trop élevé**

Un niveau d'huile supérieur à la plage normale peut provoquer une défaillance de la boîte de vitesses. Un excès d'huile peut causer des problèmes de passage ou d'engagement des vitesses ainsi que des dommages.

Un niveau excessif d'huile peut être causé par une surchauffe du moteur.

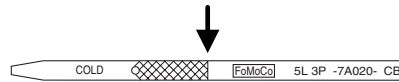

### **Ajout d'huile pour boîte de vitesses automatique**

Avant d'ajouter de l'huile, assurez-vous d'employer une huile appropriée. Le type d'huile utilisé est normalement indiqué sur la jauge. Consultez la section *Caractéristiques et contenances des produits d'entretien* de ce chapitre.

### **L'utilisation d'une huile non homologuée pour boîte de vitesses automatique pourrait causer des dommages aux composants internes de la boîte de vitesses.**

Au besoin, ajoutez 250 ml (1/2 chopine US) d'huile à la fois par le tube de remplissage jusqu'à ce que le niveau soit approprié.

## Entretien et caractéristiques

Si le niveau d'huile dépasse le repère supérieur de la jauge, faites vidanger l'excès d'huile par un concessionnaire autorisé.

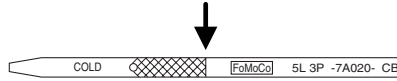

**Un excès d'huile peut causer des problèmes de passage ou d'engagement des vitesses ainsi que des dommages.**

N'utilisez pas d'additifs supplémentaires d'huile pour boîte de vitesses, ni de produits de traitement de l'huile ou de nettoyage du moteur. L'utilisation de ces produits peut modifier le fonctionnement de la boîte de vitesses et causer des dommages aux composants internes de la boîte de vitesses.

### Vérification et ajout d'huile pour boîte de vitesses manuelle (selon l'équipement)

1. Nettoyez le bouchon de remplissage.

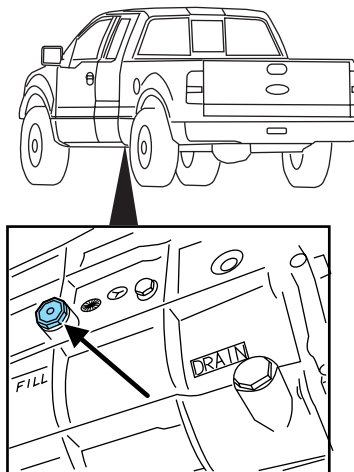

## Entretien et caractéristiques

2. Enlevez le bouchon de remplissage et vérifiez le niveau d'huile.

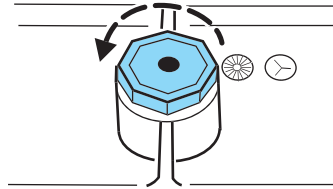

3. L'huile doit atteindre le bas de l'orifice de remplissage.

4. Ajoutez suffisamment d'huile pour que le niveau se situe au bas de l'orifice de remplissage.

5. Remettez le bouchon de remplissage en place et serrez-le à fond.

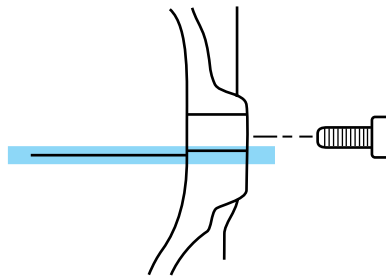

Utilisez uniquement une huile conforme aux normes Ford. Consultez la section *Caractéristiques et contenances des produits d'entretien* de ce chapitre.

## Entretien et caractéristiques

### LIQUIDE DE BOÎTE DE TRANSFERT (SELON L'ÉQUIPEMENT)

1. Nettoyez le bouchon de remplissage.
2. Enlevez le bouchon de remplissage et vérifiez le niveau d'huile.

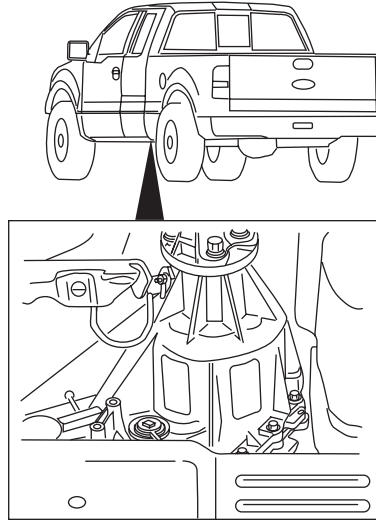

3. Ajoutez juste assez d'huile pour que le niveau se situe au bas de l'orifice de remplissage.

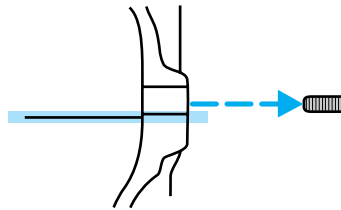

Utilisez uniquement une huile conforme aux normes Ford. Consultez la section *Caractéristiques et contenances des produits d'entretien* de ce chapitre.

### JOINT DE CARDAN ET FOURCHE COULISSANTE DE TRANSMISSION

Il est possible que votre véhicule soit doté de joints de cardan dont le graissage est nécessaire. Consultez le *Calendrier d'entretien*

428

## Entretien et caractéristiques

*périodique* pour connaître les intervalles prescrits. Si les joints de cardan d'origine sont remplacés par des joints dotés de graisseurs, leur graissage doit également être effectué.

### FILTRE À AIR

Consultez le *Calendrier d'entretien périodique* pour connaître les intervalles de remplacement du filtre à air.

Remplacez le filtre à air uniquement par un filtre à air Motorcraft préconisé. Consultez la section *Pièces de rechange Motorcraft* du présent chapitre.



Pour prévenir les dommages au véhicule et les brûlures, ne démarrez pas le moteur lorsque le filtre à air est retiré et ne retirez pas le filtre à air lorsque le moteur tourne.

### Remplacement du filtre à air

#### • Moteurs 4.2L et 4.6L

1. Desserrez la bride qui retient le filtre à air en place.

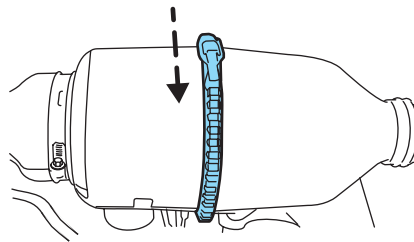

2. Séparez soigneusement les deux moitiés du boîtier du filtre à air.

3. Retirez le filtre à air.

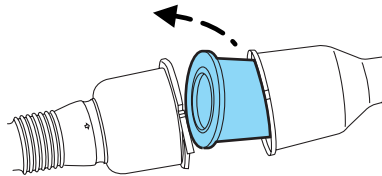

4. Posez un filtre à air neuf.

5. Remettez les deux moitiés du boîtier de filtre à air ensemble en alignant l'encoche et la fente se trouvant sur le dessus de chacune des moitiés. Fixez la bride en vous assurant de ne pas coincer les rebords du

## Entretien et caractéristiques

filtre à air entre les deux moitiés du boîtier, sinon le filtre ne serait pas convenablement assis dans le boîtier et de l'air non filtré pénétrerait dans le moteur.

### • Moteur 5.4L

1. Desserrez les deux brides de retenue.

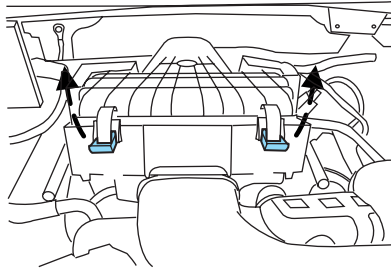

2. Tirez l'ensemble boîtier de filtre à air vers l'avant du véhicule et soulevez le filtre à air vers le haut, puis à l'extérieur du boîtier.

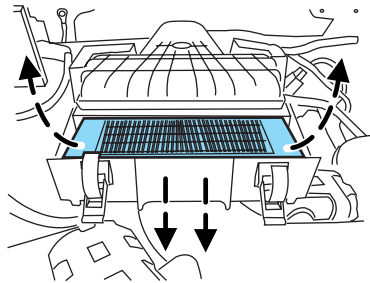

Assurez-vous de l'absence de débris dans le boîtier de filtre à air avant de mettre en place le nouveau filtre.

3. Installez un nouveau filtre à air dans l'ensemble boîtier.

4. Remplacez le boîtier de filtre à air dans son emplacement initial en appuyant fermement sur la poignée jusqu'à ce que tout mouvement vers l'arrière soit impossible, puis fixez les deux brides.

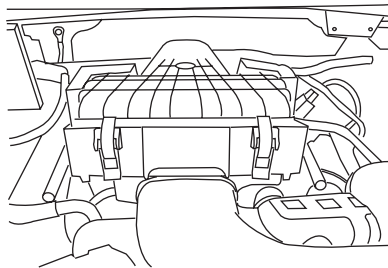

## Entretien et caractéristiques

**NOTA :** L'emploi d'un filtre à air différent non approprié risque de provoquer de graves dommages au moteur. La garantie risque d'être annulée en cas de dommages au moteur si un filtre à air inapproprié est utilisé.

### PIÈCES DE RECHANGE MOTORCRAFT

Composant	Moteur V6 4,2 L	Moteur V8 4,6 L	Moteur V8 de 5,4 L
Filtre à air	FA-1632	FA-1632	FA-1754
Batterie	BTX-59 ou BTX-65-650 <sup>3</sup>	BTX-59 ou BTX-65-650 <sup>3</sup>	BTX-59 ou BTX-65-650 <sup>3</sup>
Filtre à carburant	FG-986-B	FG-986-B	FG-986-B
Filtre à huile	FL-400-S	FL-820-S	FL-820-S
Clapet RGC	<sup>1</sup>		
Bougies	<sup>2</sup>		

<sup>1</sup>Le clapet RGC est un élément critique du système antipollution. Il paraît parmi les interventions prescrites dans le *Calendrier d'entretien périodique* et est essentiel pour assurer la longévité et le bon rendement de votre véhicule et de ses dispositifs antipollution.

Adressez-vous à votre concessionnaire autorisé pour faire remplacer le clapet RGC. Consultez le *Calendrier d'entretien périodique* pour connaître les intervalles de changement de l'élément du clapet RGC.

**Le clapet RGC de remplacement, qu'il soit de marque Motorcraft ou autre, doit être conforme à la norme Ford concernant les matériaux et spécifications pour votre véhicule. La garantie risque d'être annulée en cas de dommages aux dispositifs antipollution si un clapet RGC inapproprié est utilisé.**

<sup>2</sup>Adressez-vous à votre concessionnaire autorisé pour faire remplacer les bougies. Consultez le *Calendrier d'entretien périodique* pour connaître les intervalles de changement des bougies d'allumage.

**Les bougies de remplacement, qu'elles soient de marque Motorcraft ou autre, doivent être conformes à la norme Ford concernant les matériaux et spécifications pour votre véhicule. La garantie risque d'être annulée en cas de dommages au moteur si des bougies inappropriées sont utilisées.**

<sup>3</sup>Batterie service intense, selon l'équipement.

## Entretien et caractéristiques

### CARACTÉRISTIQUES DES PRODUITS D'ENTRETIEN ET CONTENANCES

Pièce	Contenance	Désignation Ford ou équivalent	Numéro de pièce Ford / Norme Ford
Liquide de frein et d'embrayage (selon l'équipement)	Entre les repères MIN et MAX du réservoir de liquide de frein et jusqu'au repère ou à l'épaulement du réservoir de liquide d'embrayage	Liquide de frein à haut rendement DOT 3 Motorcraft	PM-1-C / WSS-M6C62-A
Huile pour moteur 4.2L	5,7 litres (6 pintes US)	Huile moteur mélange synthétique Premium Motorcraft SAE 5W-20 (États-Unis)	XO-5W20-QSP (États-Unis) CXO-5W20-LSP12 (Canada) /
Huile pour moteur 4.6L	5,7 litres (6 pintes US)	Huile moteur Super Premium Motorcraft SAE 5W-20 (Canada) <sup>1</sup>	WSS-M2C930-A avec étiquette d'homologation de l'API
Huile pour moteur 5.4L	6,6 litres (7,0 pintes US)		



## Entretien et caractéristiques

Pièce	Contenance	Désignation Ford ou équivalent	Numéro de pièce Ford / Norme Ford
Liquide de refroidissement pour moteur 4.2L	16,7 L (17,6 pintes US)	Liquide de refroidissement du moteur Motorcraft Premium Gold avec amérisant (de couleur jaune) <sup>2</sup>	VC-7-B / WSS-M97B51-A1
Liquide de refroidissement pour moteur 4.6L	19,4 L (20,5 pintes US)		
Liquide de refroidissement pour moteur 5.4L	19,8 litres (20,9 pintes)		
Pastilles antifuite de circuit de refroidissement	—	Pastilles antifuite de circuit de refroidissement Motorcraft	VC-6 / WSS-M99B37-B6
Pont avant (4x4)	1,8 L (3,5 chopines)	Lubrifiant pour pont arrière Premium Motorcraft SAE 80W-90	XY-80W-90-QL / WSP-M2C197-A
Huile pour pont arrière de 22,35/24,76 cm (8,8/9,75 po)	2,6 L (5,5 chopines) <sup>3</sup>	Huile synthétique Motorcraft SAE 75W-140 pour pont arrière <sup>5</sup>	XY-75W140-QL / WSL-M2C192-A
Huile pour pont arrière de 26,03 cm (10,25 po)	3,3 L (6,9 pintes US) <sup>4</sup>		
Glissières de siège	—	Graisse universelle	XG-4 ou XL-5 / ESB-M1C93-B

## Entretien et caractéristiques

Pièce	Contenance	Désignation Ford ou équivalent	Numéro de pièce Ford / Norme Ford
Tringleries et pivots de boîte de vitesses/direction/frein de stationnement, axe de pédale de frein et d'embrayage/tige de poussée du maître-cylindre de l'embrayage à axe de pédale de débrayage (selon l'équipement)	—	Graisse longue durée Premium	XG-1-C / ESA-M1C75-B
Charnières, loquets, supports de gâche, charnière de volet de trappe de carburant et arrêt de porte	—	Charnières, loquets, supports de gâche, charnière de volet de trappe de carburant et arrêt de porte	XG-3-A / ESE-M1C171-A
Liquide de direction assistée	Remplissez jusqu'à un niveau se situant entre les repères MIN et MAX du réservoir	Huile pour boîte de vitesses automatique Motorcraft MERCON V	XT-5-QM / MERCON® V
Liquide de boîte de transfert (4x4/traction intégrale)	1,9 L (2,0 pintes US) <sup>6</sup>	Huile pour boîte de transfert Motorcraft	XL-12 / —

## Entretien et caractéristiques

Pièce	Contenance	Désignation Ford ou équivalent	Numéro de pièce Ford / Norme Ford
Huile pour boîte de vitesses manuelle	3,5 L (3,75 pintes US)	Huile pour boîte de vitesses automatique Motorcraft MERCON V®	XT-5-QM / MERCON® V
Huile pour boîte de vitesses automatique (4R75E)	13,2 L (13,9 pintes US) <sup>7</sup>	Huile pour boîte de vitesses automatique Motorcraft MERCON V® <sup>8</sup>	XT-5-QM / MERCON® V
Liquide de lave-glace	4,0 litres (4,25 pintes US)	Liquide de lave-glace concentré Motorcraft Premium	ZC-32-A / WSB-M8B16-A2
Réservoir de carburant Cabine simple avec caisse de 6,5 pi/ cabine double avec caisse de 5,5 pi	98,4 L (26,0 gallons US)	—	—
Réservoir de carburant, SuperCrew avec caisse de 5,5 pi	113,6 L (30 gal)	—	—
Réservoir de carburant, SuperCrew avec caisse de 5,5 pi	102,2 L (27 gal) de série 135,1 L (35,7 gal) en option	—	—

## Entretien et caractéristiques

Pièce	Contenance	Désignation Ford ou équivalent	Numéro de pièce Ford / Norme Ford
Réservoir de carburant Cabine simple avec caisse de 8 pi/ cabine double avec caisse de 6,5 pi/ cabine double avec caisse de 8 pi	102,2 L (27 gal) de série 135,1 L (35,7 gal) en option	—	—

<sup>1</sup>L'utilisation d'une huile moteur synthétique ou d'un mélange d'huile synthétique n'est pas obligatoire. L'huile moteur utilisée doit seulement répondre aux exigences de la norme WSS-M2C930-A de Ford et de l'étiquette d'homologation de l'API.

<sup>2</sup>Ajoutez le type de liquide de refroidissement d'origine de votre véhicule.

<sup>3</sup>La contenance est déterminée en remplissant le pont jusqu'à 6 à 14 mm (1/4 à 9/16 po) du bord inférieur de l'orifice de remplissage lorsque le véhicule est stationné sur une surface plane.

Ajoutez 118 ml (4 oz) d'additif modificateur de friction XL-3 ou un produit équivalent conforme à la norme Ford EST-M2C118-A, pour remplir les ponts autobloquants de 22,35 cm et 24,76 cm (8,8 po et 9,75 po).

<sup>4</sup>La contenance est déterminée en remplissant le pont jusqu'au bord inférieur de l'orifice de remplissage lorsque le véhicule est stationné sur une surface plane.

Dans le cas des ponts arrière autobloquants de 26 cm (10,25 po), utilisez 3,1 L (6,5 chopines US) d'huile synthétique pour pont arrière Motorcraft SAE 75W-140 et de 236 ml (8 oz) d'additif modificateur de friction XL-3 ou un produit équivalent conforme à la norme Ford EST-M2C118-A.

<sup>5</sup>Le pont arrière de votre véhicule a été rempli avec une huile synthétique pour pont arrière et est considéré comme lubrifié à vie. La vérification ou la vidange du pont arrière ne sont requises que si une fuite est décelée, une intervention est effectuée ou si le pont a été submergé dans l'eau. Le pont doit être vidangé chaque fois qu'il est immergé dans l'eau.

<sup>6</sup>La contenance est déterminée en remplissant la boîte de transfert jusqu'au bord inférieur de l'orifice de remplissage lorsque le véhicule est stationné sur une surface plane.

<sup>7</sup>Contenance approximative à vide incluant le circuit de refroidissement d'huile pour boîte de vitesses : Les contenances réelles varient selon le véhicule et le circuit de refroidissement d'huile pour boîte de vitesses (dimensions des refroidisseurs, canalisations de refroidissement, contenance du refroidisseur auxiliaire). La quantité et le niveau d'huile de la boîte de vitesses doivent être déterminés à l'aide de la plage de fonctionnement normale indiquée sur la jauge.

<sup>8</sup>Les boîtes de vitesses automatiques qui nécessitent l'huile MERCON® V doivent utiliser uniquement une huile MERCON® V ou une huile MERCON®/ MERCON® V homologuée comme étant à double usage. Consultez le *Calendrier d'entretien périodique* pour connaître les intervalles de vérification et de vidange. L'utilisation d'une huile autre que celle recommandée peut endommager la boîte de vitesses.

## Entretien et caractéristiques

### CARACTÉRISTIQUES DU MOTEUR

Moteur	Moteur V6 4,2 L	Moteur V8 4,6 L	Moteur V8 5,4 L
Cylindrée (po. cu.)	256	281	330
Carburant requis	Indice d'octane de 87	Indice d'octane de 87	Indice d'octane de 87 ou éthanol (E85) <sup>2</sup>
Ordre d'allumage	1-4-2-5-3-6	1-3-7-2-6-5-4-8	1-3-7-2-6-5-4-8
Système d'allumage	Allumage électronique statique	Bobine sur bougie	Bobine sur bougie
Écartement des électrodes des bougies	0,052 à 0,056 po (1,32 à 1,42 mm)	0,052 à 0,056 po (1,32 à 1,42 mm)	1,02 à 1,28 mm (0,04 à 0,05 po) <sup>1</sup>
Rapport volumétrique	9,3:1	9,37:1	9,85:1

<sup>1</sup>L'écartement des électrodes des bougies du moteur 5,4L 3V ne peut pas être réglé.

<sup>2</sup>Moteur à carburant mixte de 5.4L, 3 V seulement.

### Cheminement de la courroie d'entraînement des accessoires du moteur

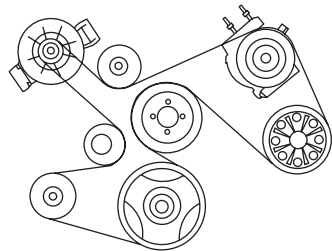

- Moteur V6 4.2L

## Entretien et caractéristiques

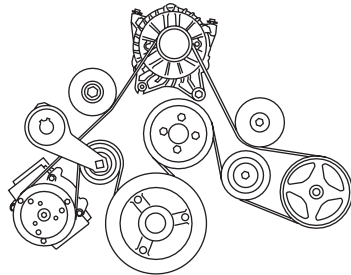

- Moteur V8 4.6L et moteur V8 5.4L

### IDENTIFICATION DE VOTRE VÉHICULE

#### Étiquette d'homologation de sécurité

La loi exige que chaque véhicule soit pourvu d'une étiquette d'homologation de sécurité et prescrit également l'emplacement de cette étiquette. L'étiquette d'homologation de sécurité est apposée sur le pied milieu près du rebord arrière de la porte du conducteur ou du rebord de la porte du conducteur.

MFD. BY FORD MOTOR CO.					
DATE: XX/XX	GVWR: XXXXLB/ XXXXKG				
FRONT GAWR: XXXXL	REAR GAWR: XXXLB				
XXXXKG	WITH	XXXXKG	WITH		
XXXX/XXXXXX	TIRES	XXXX/XXXXXX	TIRES		
XXXX XX	RIMS	XXXX XX	RIMS		
AT XXX kPa/XX	PSI COLD	AT XXX kPa/XX	PSI COLD		
THIS VEHICLE CONFORMS TO ALL APPLICABLE FEDERAL MOTOR VEHICLE SAFETY AND THEFT PREVENTION STANDARDS IN EFFECT ON THE DATE OF MANUFACTURE SHOWN ABOVE.					
VIN: XXXXXXXXXXXXXXXXX	XXXXX		XXXXX		
TYPE: XXX					
EXT PNT: XX	RC: XX	DSO:			
WB <sup>1</sup> BRK <sup>2</sup>	INT TR <sup>3</sup>	TP/PS <sup>4</sup>	R <sup>5</sup>	AXLE <sup>6</sup>	TR <sup>7</sup> SPR <sup>8</sup>
XXX X	XX	X	XX	X XX	XXX
XXXXXXXXXXXX XXX XXXX-XXXXXX-XX					

## Entretien et caractéristiques

### Numéro d'identification du véhicule (NIV)

Le numéro d'identification du véhicule se trouve sur le tableau de bord, du côté du conducteur.

Veillez noter que la mention XXXX représente le numéro d'identification de votre véhicule dans le graphique.

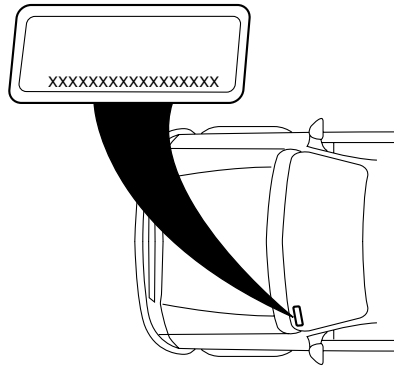

Le numéro d'identification du véhicule (NIV) comprend les renseignements suivants :

1. Étiquette d'identification de constructeur mondial
2. Circuit de freinage / poids total autorisé en charge / dispositif de protection
3. Gamme de véhicule, série, type de carrosserie
4. Type de moteur
5. Chiffre de contrôle
6. Année-modèle
7. Usine de montage
8. Numéro d'ordre de production

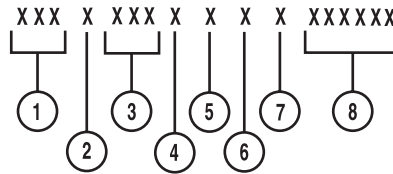



## Entretien et caractéristiques

### DÉSIGNATIONS DES CODES DE BOÎTE DE VITESSES – BOÎTE-PONT

Le code de la boîte de vitesses ou de la boîte-pont se trouve sur l'étiquette d'homologation de sécurité du véhicule. Le tableau suivant indique quelle boîte de vitesses ou boîte-pont sont représentées par chaque code.

<b>MFD. BY FORD MOTOR CO.</b>	
DATE: XX/XX	GVWR: XXXXLB/ XXXXKG
FRONT GAWR: XXXXL	REAR GAWR: XXXXLB
XXXXKG	WITH XXXXKG WITH
XXXX/XXXXXXX	TIRES: XXXX/XXXXXXX TIRES
XXXX.XX	RIMS: XXXX.XX RIMS
AT XXX kPa/XX	PSI COLD AT XXX kPa/XX PSI COLD
THIS VEHICLE CONFORMS TO ALL APPLICABLE FEDERAL MOTOR VEHICLE SAFETY AND THEFT PREVENTION STANDARDS IN EFFECT ON THE DATE OF MANUFACTURE SHOWN ABOVE.	
VIN: XXXXXXXXXXXXXXXXX	XXXXX
TYPE: XXX	XXXXX
	
EXT PNT: XX	RC: XX
WB <sup>1</sup> BRK <sup>1</sup> INT TR <sup>1</sup> TP/PS <sup>1</sup> R <sup>1</sup> AXLE <sup>1</sup> TR <sup>1</sup> SPR <sup>1</sup> XXXXX	
XXX X XX X XX X XX	X XX XXX
XXXXXXXXXXXX XX XXXX-XXXXXX-XX	

Description	Code
Boîte automatique à quatre rapports (4R75E)	Q
Boîte manuelle à cinq rapports (M5R2)	M

## Accessoires

### ACCESSOIRES D'ORIGINE FORD POUR VOTRE VÉHICULE

Vous pouvez vous procurer une vaste sélection d'accessoires d'origine Ford auprès du concessionnaire Ford le plus près de chez vous ou de Ford du Canada. Ces accessoires de qualité ont été spécialement conçus pour répondre aux besoins des automobilistes et pour s'harmoniser parfaitement au style et aux lignes aérodynamiques de votre véhicule. De plus, chaque accessoire est fabriqué à partir de matériaux de première qualité et est conforme aux normes les plus strictes de Ford en matière d'ingénierie et de sécurité ou dépasse ces normes. Pendant la période de garantie, Ford réparera ou remplacera tout accessoire d'origine Ford, installé comme il se doit par le concessionnaire, qui présenterait une défectuosité liée aux matériaux fournis en usine ou à la main-d'œuvre, ainsi que tout composant endommagé par des accessoires défectueux. Les accessoires sont garantis selon la modalité qui vous avantage le plus parmi les suivantes :

- 12 mois ou 20 000 km (12 000 mi) (selon la première échéance), ou
- la portion restante de votre Garantie limitée de véhicule neuf.

Adressez-vous à votre concessionnaire pour obtenir tous les détails ainsi qu'une copie du document de garantie.

Vous trouverez ci-dessous une liste de plusieurs accessoires d'origine Ford. Certains accessoires ne sont pas disponibles pour tous les modèles. Pour obtenir une liste complète des accessoires disponibles pour votre véhicule, veuillez communiquer avec votre concessionnaire ou visiter notre magasin en ligne à : [www.fordaccessoriesstore.com](http://www.fordaccessoriesstore.com)

#### Apparence extérieure

Pare-insectes

Embouts de tuyau d'échappement chromés

Défecteurs

Marchepieds

Pare-boue

Marchepieds tubulaires

Housses de capote

Roues

#### Apparence intérieure

Rétroviseur avec température – boussole à électrochrome

Tapis

442

## Accessoires

### Style de vie

Cendrier amovible/ensemble fumeur  
Doublures de caisse et tapis de caisse  
Organisation et gestion de cargaison  
Rétroviseurs de remorquage  
Attelages de remorque, faisceaux et accessoires

### Tranquillité d'esprit

Dispositif de communication mains-libres Mobile-Ease™  
Dispositif de démarrage à distance  
Dispositifs antivol  
Antivols de jantes

Pour tirer un rendement optimal de votre véhicule, considérez les renseignements suivants lorsque vous y ajoutez des accessoires ou de l'équipement :

- Si vous transportez des passagers ou des bagages, et si vous ajoutez des accessoires ou de l'équipement à votre véhicule, ne dépassez jamais le poids total autorisé en charge ou le poids maximal autorisé à l'essieu avant ou arrière. Ces poids sont indiqués par leur sigle français (PTAC ou PMAE) ou leur sigle anglais (GVWR ou GAWR) sur l'étiquette d'homologation de votre véhicule. Consultez votre concessionnaire autorisé pour obtenir des renseignements supplémentaires à ce sujet.
- Le Conseil de la radiodiffusion et des télécommunications canadiennes (CRTC) et, aux États-Unis, la « Federal Communications Commission » (FCC) réglementent l'utilisation des appareils de communication mobiles tels qu'émetteurs-récepteurs radio, téléphones et alarmes antivol qui comportent des émetteurs radio. Si vous équipez votre véhicule d'un appareil de ce type, celui-ci doit être conforme à la réglementation du CRTC ou de la FCC et doit être installé uniquement par un technicien qualifié.
- S'ils ne sont pas conçus pour un usage automobile, les appareils de communication mobiles peuvent nuire au bon fonctionnement de votre véhicule.
- Pour éviter de causer des interférences avec les autres fonctions du véhicule, comme les freins antiblocage, les utilisateurs de radio amateur installant une radio et des antennes sur leur véhicule ne doivent jamais placer les antennes de la radio amateur près du capot côté conducteur.

## Accessoires

- Les accessoires et composants électriques ou électroniques ajoutés au véhicule par le propriétaire ou le concessionnaire peuvent nuire au rendement et à la durée de vie utile de la batterie.

## Index

### A

- Accoudoirs .....182
- Aération de l'habitacle .....297
- Afficheur multimessage ....142–143  
messages d'avertissement .....149  
touche « EM » .....148  
touche « SYSTEM CHECK »  
(vérification du système) .....147
- Ampoules .....111
- Antigel (voir Liquide de  
refroidissement) .....398
- Antipatinage .....301
- Antivol, alarme .....177  
activation .....178
- Appui-tête .....180, 185
- Assistance à la clientèle .....336  
assistance hors des  
États-Unis et du Canada .....371  
commande de documentation  
supplémentaire .....372  
entretien et service  
après-vente .....365  
programme de médiation et  
d'arbitrage .....369  
programme d'entretien  
prolongé Ford .....370  
service de dépannage .....336
- Avertisseurs  
(voir Témoins et carillons) .....12
- Avis spécial  
véhicules à quatre roues  
motrices .....334–335  
véhicules convertis en  
ambulance .....8  
véhicules utilitaires .....8
- ### B
- Batterie .....396
- de rechange,  
caractéristiques .....431  
électrolyte, premiers soins ....396  
entretien .....396  
sans entretien .....396  
survolage .....358
- Boîte de transfert  
vérification d'huile .....428
- Boîte de vitesses .....304
- Boîte de vitesses  
automatique, vérification du  
niveau d'huile et appoint .....423
- Boîte de vitesses  
huiles, contenances .....432
- Boîte de vitesses  
interverrouillage du levier  
sélecteur .....304–305
- Boîte de vitesses  
lubrifiant prescrit .....432
- Boîte de vitesses  
manuelle, fonctionnement ....311  
manuelle, vérification du  
niveau d'huile et appoint .....426
- Boîte de vitesses automatique  
avec surmultipliée,  
conduite .....307  
lubrifiant, appoint .....423  
lubrifiant, contenances .....432  
lubrifiant prescrit .....432  
lubrifiant, vérification du  
niveau .....423
- Boîte de vitesses manuelle .....311  
marche arrière .....313
- Boîtier de distribution  
électrique (voir Fusibles) .....340
- Bouchon de réservoir de  
carburant (voir Remplissage du  
réservoir de carburant) .....409

## Index

- Bougies,  
caractéristiques .....431, 438
- Boussole électronique .....140, 142  
étalonnage .....142  
réglage de la  
déclinaison .....142, 144
- C**
- Cage d'aire de chargement .....155
- Caméra d'aide au recul .....316
- Capot .....387
- Capteur de poids de  
l'occupant .....188
- Carburant .....405  
additif détergent .....411  
amélioration de la  
consommation .....414  
bouchon .....409  
calcul de la  
consommation .....146, 414  
choix du carburant  
approprié .....411  
contenance .....432  
cotes de consommation de  
l'EPA et de Transports  
Canada .....417  
filtre, caractéristiques ....405, 431  
indice d'octane .....412, 438  
interrupteur automatique de  
la pompe d'alimentation .....338  
panne sèche .....413  
qualité .....412-413  
remplissage du  
réservoir .....405, 409, 414  
sécurité .....405
- Carburant - véhicule à  
carburant mixte  
(FFV) .....405, 411-412
- Casier de rangement .....157
- Ceintures de sécurité (voir  
Dispositifs de  
retenue) .....187, 191-192, 194,  
197-199, 201
- Chaîne audio  
(voir Radio) .....24, 29, 32, 40
- Chargement du véhicule .....270
- Chasse-neige .....8, 332-333
- Chauffage  
chauffage seulement .....93  
chauffage-  
climatisation .....94, 97, 100
- Chauffe-moteur .....297
- Clés .....164, 178  
positions du commutateur  
d'allumage .....292
- Clignotants .....109
- Clignotants d'urgence .....338
- Climatisation .....97, 100
- Commandes  
colonne de direction .....133  
siège à commande  
électrique .....182
- Commutateur  
d'allumage .....292, 438
- Conditions particulières de  
conduite .....311, 325, 329  
nappes d'eau  
profondes .....328, 331  
neige et verglas .....330  
sable .....328
- Conduite à travers des nappes  
d'eau .....331
- Configuration de la montre  
chaîne AM-FM avec lecteur à  
6 disques compacts monté  
dans la planche de bord .....43

446

## Index

- chaîne AM-FM avec lecteur de disques compacts .....34
- Console .....119
  - au pavillon .....119–120
- Contenance des réservoirs .....432
- Contenances .....432
- Contrôle et entretien du circuit de diagnostic embarqué (OBD II) .....420
- Cric .....350
  - positionnement .....350
  - rangement .....350
- D**
- Dépannage
  - survoltage .....358
- Défauts compromettant la sécurité, déclaration .....372–373
- Démarrage .....292–293, 295–296
- Démarrage
  - survoltage .....358
- Démarrage d'un véhicule à carburant mixte .....296
- Dépannage .....336
- Direction assistée .....303
  - liquide, caractéristiques .....432
  - liquide, contenances .....432
- Direction assistée
  - liquide, vérification du niveau et appoint .....421
- Directives de chargement .....277
- Dispositif de rappel de bouclage de ceinture de sécurité Belt-Minder™
  - désactivation/activation du dispositif de rappel de bouclage de ceinture de sécurité Belt-Minder™ .....205
- Dispositifs antipollution .....418
- Dispositifs de retenue
  - ceinture sous-abdominale .....196
- E**
- Étiquette d'homologation du véhicule .....439
- Écrous de roue .....357
- Embrayage
  - conduite .....311
  - liquide .....422
  - vitesse recommandées de passage des rapports .....312
- Enregistrement des données d'événement .....7
- Ensemble préaménagement ambulance .....8
- Entrée sans clé .....175
- Entrée sans clé
  - clavier .....175
- Entrée sans clé
  - programmation d'un code d'accès .....176
  - verrouillage automatique .....165
  - verrouillage et déverrouillage des portes .....176
- Entrée sans clé à télécommande .....167–168
  - alarme de détresse personnelle .....170
  - éclairage à l'entrée .....173

## Index

- remplacement des piles .....171
- télécommandes de rechange  
et supplémentaires .....172
- verrouillage et déverrouillage  
des portes .....168–169
- Entretien .....386
- Entretien des ceintures de  
sécurité .....207
- Essuie-glace et lave-glace .....117
- remplacement des balais  
d'essuie-glace .....392
- vérification du niveau et  
appoint .....391
- F**
- Feux
- commande automatique des  
phares .....105
- éclairage intérieur .....110–111
- feux de croisement .....107
- feux de jour .....107
- phares .....105
- phares antibrouillards .....106
- planche de bord, rhéostat  
d'éclairage .....107
- remplacement des  
ampoules .....112, 116
- tableau de remplacement des  
ampoules .....111
- Feux de détresse .....338
- Feux de jour (voir Feux) .....107
- Filtre à air .....429, 431
- Frein de stationnement .....301
- Freinage antiblocage  
(voir Freins) .....299–300
- Freins .....299
- antiblocage .....299–300
- de stationnement .....301
- interverrouillage du levier  
sélecteur .....304–305
- liquide, contenances .....432
- liquide prescrit .....432
- lubrifiant prescrit .....432
- témoin du freinage  
antiblocage (ABS) .....300
- vérification du niveau et  
appoint du liquide de frein ....422
- Fusibles .....339–340
- G**
- Gaz d'échappement .....297
- Gonflage  
des pneus .....242
- H**
- Hayon .....154
- Huile moteur .....392
- caractéristiques .....432
- contenances .....432
- filtre, caractéristiques ....395, 431
- huile moteur prescrite .....395
- jauge d'huile .....392
- vérification du niveau et  
appoint .....392
- Huile (voir Huile moteur) .....392
- I**
- Indicateur de changement de  
voie (voir Clignotants) .....109
- Indicateurs .....20
- Indice d'octane .....412
- Interrupteur automatique de  
pompe d'alimentation .....338



## Index

### J

- Jauge
  - huile moteur .....392
  - lubrifiant de boîte de vitesses automatique .....423
- Joint universel et fourche coulissante d'arbre de transmission .....428

### K

- Kilométrage (voir Consommation de carburant) ..414

### L

- Lecteur DVD .....60
- Lève-glaces
  - à commande électrique .....124
- Lève-glaces
  - abaissement automatique de lunette arrière .....125
- Lève-glaces à commande électrique .....124
- Limite de charge .....270
- Liquide de refroidissement
  - caractéristiques .....432
  - contenances .....403, 432
  - vérification du niveau et appoint .....398
- Liquide de refroidissement à protection totale .....404
- Liquide lave-glace .....391
- Lubrifiants prescrits .....432

### M

- Miroir de courtoisie éclairé sur pare-soleil .....118
- Moteur .....438
  - circuit de refroidissement à protection totale .....404
  - commande de ralenti .....396
  - contenances .....432
  - démarrage après une collision .....338
  - huiles moteur prescrites .....432
  - liquide de refroidissement .....398
  - nettoyage .....376
  - points d'intervention .....388-390

### N

- Nettoyage du véhicule
  - balais d'essuie-glace .....378
  - ceintures de sécurité .....381
  - compartiment moteur .....376
  - intérieur .....381
  - lavage .....374
  - lustrage .....375
  - pièces en plastique .....378
  - planche de bord .....379-380
  - roues .....375
- Numéro d'identification du véhicule (N.I.V.) .....440

### P

- Phares .....105
  - alignement .....108
  - allumer et éteindre .....105
  - ampoules, caractéristiques ....111
  - commande automatique des phares .....105
  - feux de croisement .....107
  - feux de jour .....107
  - feux de route .....106

## Index

- remplacement des ampoules .....112
  - Phares antibrouillards .....106
  - Pièces Motorcraft .....384, 405, 431
  - Pièces (voir Pièces Motorcraft) .....431
  - Planche de bord
    - éclairage intérieur et de la planche de bord .....107
    - nettoyage .....379–380
    - tableau de bord .....12
  - Pneus .....240–241, 350
    - entretien .....245
    - étiquettes .....256
    - géométrie .....249
    - hiver et chaînes .....269
    - indices de qualité des pneus .....241
    - mesures de sécurité .....249
    - permutation .....250
    - remplacement .....247, 350, 353
    - renseignements présents sur les flancs .....251
    - roue de secours .....350
    - témoin d'usure .....240, 245
    - terminologie .....241
    - vérification de la pression .....245
  - Pont
    - autobloquant
      - « Traction-Lok » .....303
      - contenances .....432
      - lubrifiant prescrit .....432
  - Pont arrière autobloquant (Traction-Lok) .....303
  - Porte-bébés (voir Sièges d'enfant) .....221
  - Pour commencer .....24
  - Préparation au démarrage .....304
  - Prise d'alimentation .....122
  - Prise d'entrée auxiliaire (entrée auxiliaire) .....51
  - Programmateur de vitesse .....131
  - Programmateur de vitesse de croisière (Voir Programmateur de vitesse) .....131
- R**
- Radio .....24, 29, 32, 40
  - Rappel de bouclage des ceintures de sécurité .....202
  - Réglage de la montre
    - 6 disques compacts dans la planche de bord .....43
    - chaîne AM-FM et lecteur de disques compacts .....34
    - chaîne AM-FM stéréo .....31
  - Réglage de la température (voir Chauffage ou Climatisation) .....93
  - Réglage de la température (voir Climatisation ou Chauffage) .....93, 97, 100
  - Rehausseurs .....218
  - Relais .....339
  - Remorquage .....277
    - traction d'une remorque .....277
    - véhicule de loisir .....291
  - Remplacement d'un pneu .....350
  - Renseignements au sujet de la radio satellite .....56
  - Rétroviseurs .....126–127
    - à mémoire programmable .....170
    - chauffants .....129
    - clignotant .....130

450

## Index

- Rétroviseurs  
extérieurs à commande  
électrique .....127
- Rétroviseurs  
rabattables .....128  
rétroviseur à réglage  
automatique .....127
- Rétroviseurs à commande  
électrique .....127
- S**
- Sacs gonflables .....208–209  
côté conducteur .....209, 212  
côté passager .....209, 212  
description .....209  
fonctionnement .....209, 212  
mise au rebut .....213  
sièges d'enfants .....211  
témoin .....213
- Sécurité enfants .....167
- Serrures  
portes .....164  
verrouillage automatique .....165
- Serrures à commande  
électrique .....164
- Sièges .....180  
chauffants .....100, 184  
nettoyage .....382  
sièges à mémoire .....170, 184
- Sièges  
sièges d'enfant .....221
- Sièges d'enfant .....221  
ancrage au moyen d'une  
sangle de retenue .....230  
place avant .....223, 226
- Siège d'enfant  
sièges arrière .....223, 226, 230
- Sièges d'enfant - rehausseurs ..218
- Sonar de recul .....314
- Support lombaire, sièges .....182
- Survoltage .....358
- Systemes de  
retenue .....187, 191–192, 194,  
197–199, 201  
capteur de poids de  
l'occupant .....188  
entretien des ceintures de  
sécurité .....207  
pour adultes ....192, 194, 197–199  
pour enfants .....217–218  
rallonge .....207  
rappel de bouclage des  
ceintures de sécurité .....202  
témoin et carillon .....201
- Systemes de retenue pour  
enfant .....218  
ceintures de sécurité pour  
enfant .....218
- Systeme antidémarrage  
Securilock .....177–178
- Systeme audiovisuel familial .....60
- Systeme audiovisuel pour  
passagers arrière .....60
- Systeme de navigation .....92
- Systeme de surveillance de la  
pression des pneus  
Pneus, jantes et  
chargements .....257
- Systemes de retenue  
dispositif de rappel de  
bouclage de ceinture de  
sécurité Belt-Minder™,  
désactivation/activation .....205

## Index

### T

Tableau des lubrifiants prescrits .....	432
Tapis .....	153
Télécommande sans fil Homelink® .....	136
Témoins et indicateurs .....	12
Témoins et indicateurs freinage antiblocage (ABS) ...	300
Temporisation d'alimentation des accessoires .....	126
Toit ouvrant .....	135

### U

Utilisation d'un téléphone cellulaire .....	9
---	---

### V

Véhicule à carburant mixte .....	405
Véhicules à quatre roues motrices	
préparation au démarrage .....	304 319
boîte de transfert à commande électrique .....	322-323
boîte de transfert à commande mécanique .....	320
conduite tout-terrain .....	324
témoin .....	319
Volant	
commandes .....	133
inclinable .....	118
Volant inclinable .....	118







