

FORD **KUGA** Manuale dell'utente



Le informazioni contenute in questo documento erano esatte al momento della stampa. Al fine di un costante sviluppo, ci riserviamo il diritto di apportare modifiche a specifiche, progetti o attrezzature, in qualsiasi momento, senza alcun preavviso o obbligo. Nessuna parte di questa pubblicazione può essere riprodotta, trasmessa, memorizzata in un sistema di archiviazione o tradotta in qualsiasi lingua, in qualsiasi forma con qualsiasi mezzo senza la nostra previa autorizzazione scritta. Salvo errori ed omissioni.

© Ford Motor Company 2014

Tutti i diritti riservati.

Numero parte: CG3585itITA 02/2014 20140304100450

Indice

Introduzione

Informazioni su questo manuale.....	7
Glossario dei simboli.....	7
Registrazione dei dati.....	9
Consiglio sulla sostituzione dei componenti.....	10
Apparecchiature di telefonia cellulare.....	10

Guida rapida

Guida rapida.....	12
-------------------	----

La sicurezza dei bambini

Installazione seggiolini per bambini.....	19
Posizionamento dei seggiolini per bambini.....	22
Bloccaggio di sicurezza per i bambini.....	25

Cinture di sicurezza

Allacciatura delle cinture di sicurezza.....	26
Regolazione dell'altezza delle cinture di sicurezza.....	27
Cicalino delle cinture di sicurezza.....	27

Sistema di sicurezza supplementare

Principi di funzionamento.....	29
Airbag lato guida.....	29
Airbag lato passeggero.....	30
Airbag laterali.....	31
Airbag altezza ginocchia lato guida.....	31
Airbag laterali.....	31

Chiavi e telecomandi

Informazioni generali sulle frequenze radio.....	32
Telecomando.....	32
Sostituzione di una chiave o telecomando persi.....	34

Serrature

Blocco e sblocco.....	35
Portellone manuale.....	37
Portellone elettrico.....	38
Apertura con telecomando.....	40

Sicurezza

Sistema antifurto passivo.....	43
Allarme antifurto.....	43

Volante

Regolazione del volante.....	46
Comando audio.....	46
Comando vocale.....	48
Controllo di crociera.....	48
Comando del display informazioni.....	48

Lava/tergicristalli

Tergiparabrezza.....	49
Tergicristalli automatici.....	49
Sistema lavaparabrezza.....	50
Tergilunotto e lavalunotto.....	50
Sistema lavafari.....	51

Illuminazione

Informazioni generali.....	52
Comando illuminazione.....	52
Illuminazione automatica.....	53
Interruttore di regolazione intensità luminosa degli strumenti.....	53
Spegnimento ritardato fari.....	53
Luci di marcia diurna.....	54
Controllo automatico del fascio anabbagliante.....	54
Fendinebbia.....	56
Retronebbia.....	56
Allineamento dei fari.....	56
Fari orientabili.....	57
Indicatori di direzione.....	58

Indice

Luci abitacolo.....	58
Luce di cortesia.....	59

Finestrini e specchietti

Alzacristalli elettrici.....	61
Apertura e chiusura globale.....	62
Retrovisori esterni.....	64
Retrovisore interno.....	65
Alette parasole.....	65
Tettuccio apribile.....	66

Quadro strumenti

Indicatori.....	68
Spie e indicatori.....	69
Segnali acustici di avvertimento e indicatori.....	72

Display informazioni

Informazioni generali.....	74
Orologio.....	80
Computer di viaggio.....	80
Impostazioni personalizzate.....	80
Messaggi di informazioni.....	80

Sistema di climatizzazione

Principi di funzionamento.....	95
Bocchette dell'aria.....	95
Climatizzazione manuale.....	96
Sistema di climatizzazione automatico.....	98
Suggerimenti per il controllo della climatizzazione interna.....	99
Cristalli e retrovisori termici.....	103
Riscaldatore ausiliario.....	103

Sedili

Posizione corretta sul sedile.....	108
Poggiatesta.....	108
Sedili manuali.....	110
Sedili elettrici.....	111

Sedili posteriori.....	112
Sedili riscaldati.....	113
Bracciolo sedile posteriore.....	114

Prese elettriche ausiliarie

Prese elettriche ausiliarie.....	115
----------------------------------	-----

Vani portaoggetti

Portalettine.....	117
Console sul padiglione.....	117
Vassoio ripiegabile.....	117

Avviamento del motore

Informazioni generali.....	118
Avviamento a distanza.....	118
Blocco volante.....	120
Avviamento di un motore a benzina.....	121
Avviamento di un motore diesel.....	122
Filtro antiparticolato.....	123
Spegnimento del motore.....	123

Caratteristiche di guida esclusive

Auto-Start-Stop.....	124
----------------------	-----

Carburante e rifornimento

Norme antinfortunistiche.....	126
Qualità del carburante - Benzina.....	127
Qualità del carburante - Diesel.....	127
Esaurimento del carburante.....	128
Catalizzatore.....	129
Rifornimento.....	129
Consumo di carburante.....	131
Specifiche tecniche.....	132

Cambio

Cambio manuale.....	133
Cambio automatico.....	133
Assistenza di partenza in salita.....	136

Indice

Trazione integrale

Principi di funzionamento.....	138
Utilizzo della trazione integrale.....	138

Freni

Informazioni generali.....	143
Suggerimenti per la guida con l'ABS.....	143
Freno di stazionamento.....	143

Controllo della trazione

Principi di funzionamento.....	145
Utilizzo del controllo della trazione.....	145

Controllo della stabilità

Principi di funzionamento.....	146
Utilizzo del controllo della stabilità.....	146

Sistema di parcheggio a ultrasuoni

Principi di funzionamento.....	147
Sistema di parcheggio a ultrasuoni.....	147
Sistema di assistenza attivo al parcheggio.....	149
Telecamera per retromarcia.....	152

Controllo di crociera

Principi di funzionamento.....	154
Utilizzo del controllo velocità di crociera.....	154
Utilizzo del controllo ACC.....	155

Ausili di guida

Limitatore di velocità.....	161
Segnalazione per guidatore.....	162
Sistema di mantenimento della corsia.....	164
Sistema di informazioni angolo cieco.....	167
Riconoscimento segnali stradali.....	169
Active City Stop.....	171

Modalità Eco.....	172
-------------------	-----

Trasporto di un carico

Informazioni generali.....	174
Punti di ancoraggio del bagaglio.....	174
Vano portaoggetti posteriore sotto il pianale.....	174
Coperture bagaglio.....	175
Portapacchi e portabagagli.....	176

Traino

Traino di un rimorchio.....	177
Controllo sbandata rimorchio.....	177
Gancio di traino staccabile.....	178
Punti di traino.....	181
Traino del veicolo sulle quattro ruote.....	181

Suggerimenti per la guida

Rodaggio.....	183
Precauzioni contro le basse temperature.....	183
Passaggio a guado.....	183
Tappetini.....	183

Apparecchiatura di emergenza

Lampeggiatori di emergenza.....	185
Kit di pronto soccorso.....	185
Triangolo d'emergenza.....	185
Interdizione carburante.....	185
Avviamento veicolo con cavi volanti.....	186

Fusibili

Ubicazione scatola portafusibili.....	188
Tabella di specifiche dei fusibili.....	189
Cambio di un fusibile.....	199

Manutenzione

Informazioni generali.....	200
----------------------------	-----

Indice

Apertura e chiusura del cofano.....	201
Panoramica del vano motore - 1.6L EcoBoost™	202
Panoramica del vano motore - 2.0L Duratorq-TDCi (DW) Diesel.....	203
Astina di livello olio motore - 2.0L Duratorq-TDCi (DW) Diesel.....	204
Astina di livello olio motore - 1.6L EcoBoost™	204
Controllo dell'olio del motore.....	204
Controllo del liquido di raffreddamento del motore.....	205
Controllo del liquido dei freni.....	205
Controllo del liquido lavavetri.....	206
Sostituzione batteria 12 V	206
Controllo delle spazzole tergicristallo.....	206
Sostituzione delle spazzole tergicristallo.....	206
Smontaggio del faro.....	207
Sostituzione di una lampadina.....	207
Tabella specifiche lampadine.....	213
Specifiche tecniche.....	215

Manutenzione del veicolo

Pulizia dell'esterno.....	217
Pulizia degli interni.....	218
Riparazione di lievi danni alla verniciatura.....	218
Pulizia ruote in lega.....	218

Ruote e pneumatici

Informazioni generali.....	220
Kit di riparazione provvisoria pneumatici.....	220
Manutenzione dei pneumatici.....	224
Utilizzo di pneumatici invernali.....	224
Utilizzo delle catene da neve.....	224
Sistema di monitoraggio pressione pneumatici.....	225
Sostituzione di una ruota.....	229
Specifiche tecniche.....	236

Specifiche tecniche

Targhetta di identificazione veicolo.....	238
Numero di identificazione veicolo.....	239
Specifiche tecniche.....	239

Sistema audio

Informazioni generali.....	242
Unità audio - Veicoli con: AM/FM/ CD.....	243
Unità audio - Veicoli con: AM/FM/CD/ Radio di trasmissione audio digitale (DAB)/SYNC.....	248
Unità audio - Veicoli con: Radio di trasmissione audio digitale (DAB)/ Sistema di navigazione/SYNC.....	254
Unità audio - Veicoli con: Radio di trasmissione audio digitale (DAB)/ SYNC/Sony AM/FM/CD.....	260
Unità audio - Veicoli con: Radio di trasmissione audio digitale (DAB)/ Sistema di navigazione/SYNC/Sony AM/FM/CD.....	267
Radio digitale.....	274
Spinotto di ingresso sistema audio.....	275
Porta USB	276
Ricerca dei guasti dell'unità audio.....	277

SYNC™

Informazioni generali.....	278
Utilizzo del riconoscimento vocale.....	280
Utilizzo di SYNC™ con il proprio telefono cellulare.....	283
Applicazioni e servizi SYNC™.....	296
Utilizzo di SYNC™ con il proprio Media Player.....	303
Ricerca guasti SYNC™.....	311

Navigazione

Navigazione.....	319
------------------	-----

Appendici

Compatibilità elettromagnetica.....	329
-------------------------------------	-----

Indice

Contratto di licenza.....330

Introduzione

INFORMAZIONI SU QUESTO MANUALE

Grazie per aver scelto Ford. Si consiglia di leggere il presente manuale per familiarizzare con le diverse caratteristiche del veicolo. Conoscere il veicolo a fondo contribuisce ad aumentare la sicurezza e il piacere di guida.

PERICOLO



La distrazione alla guida può causare la perdita del controllo del veicolo, incidenti e lesioni personali. Pertanto, consigliamo caldamente di utilizzare la massima cautela nell'utilizzare dispositivi che potrebbero distogliere l'attenzione dalla strada. La principale responsabilità del conducente è la conduzione in sicurezza del proprio veicolo. Raccomandiamo di astenersi dall'uso di dispositivi palmari durante la guida, favorendo l'uso di sistemi a comando vocale, laddove possibile. Informarsi sulle leggi e le normative locali che potrebbero limitare l'uso di dispositivi elettronici durante la marcia.

Nota: Questa pubblicazione descrive le caratteristiche del prodotto e le opzioni disponibili per tutti i modelli della gamma, talvolta anche in anticipo sulla data di introduzione. Pertanto, è possibile che siano illustrate opzioni non in dotazione sul veicolo in uso.

Nota: Le illustrazioni riportate possono essere relative a vari modelli, quindi non esattamente corrispondenti al veicolo di appartenenza. Tuttavia, le informazioni essenziali contenute nelle figure sono sempre corrette.

Nota: L'uso di autoveicoli è soggetto alle leggi e ai regolamenti vigenti in materia.

Nota: In caso di vendita del veicolo è pregato di consegnare il libretto al nuovo proprietario. Esso è parte integrante del veicolo.

Il presente manuale può indicare che un componente è montato sul lato sinistro o sul lato destro. Il lato si determina guardando davanti a sé, una volta accomodati sul sedile.

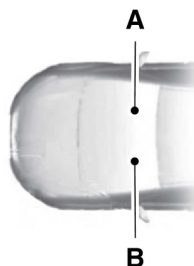

E1154903

- A Lato destro
- B Lato sinistro

Salvaguardia dell'ambiente

Per salvaguardare l'ambiente è necessario che ognuno faccia la propria parte. A tal fine, risultano significativi l'impiego corretto del veicolo e lo smaltimento autorizzato dei rifiuti, dei detergenti e dei materiali di lubrificazione.

GLOSSARIO DEI SIMBOLI

I simboli che seguono sono alcuni di quelli che compaiono sul veicolo.



Segnalazione di sicurezza



Fare riferimento al libretto di uso e manutenzione.

Introduzione

	Sistema A/C		Liquido raffreddamento motore
	Sistema frenante antibloccaggio		Temperatura del refrigerante motore
	Evitare fumo, fiamme o scintille		Rabboccare con liquido di raffreddamento.
	Batteria		Gas esplosivo
	Elettrolito		Avvertenza ventola
	Liquido freni, non a base di petrolio		Allacciare la cintura di sicurezza
	Sistema frenante		Airbag anteriore
	Filtro aria abitacolo		Fari fendinebbia
	Controllare il tappo carburante		Azzeramento pompa di alimentazione
	Blocco o sblocco della portiera con sicurezza per bambini		Scatola fusibili
	Ancoraggio inferiore seggiolino per bambini		Luci di emergenza
	Ancoraggio superiore seggiolino per bambini		Lunotto termico
	Comando di regolazione della velocità di crociera		Parabrezza termico
	Non aprire se caldo		Apertura interna bagagliaio
	Filtro aria motore		Martinetto

Introduzione



Tenere fuori dalla portata dei bambini



Comando illuminazione



Avvertenza pressione pneumatici insufficiente



Mantenere il livello corretto di liquido



Consultare le istruzioni operative



Sistema di sicurezza degli occupanti



Sistema di parcheggio a ultrasuoni



Freno di stazionamento



Liquido per servosterzo



Alzacristalli elettrici anteriori/posteriori



Interdizione alzacristalli elettrici



Spia di avaria motore



Airbag laterale



Proteggere gli occhi



Controllo stabilità



Lava/tergiparabrezza

REGISTRAZIONE DEI DATI

Molteplici componenti elettronici del veicolo contengono moduli di registrazione dati che memorizzano provvisoriamente o permanentemente dati tecnici sulle condizioni del veicolo, eventi ed errori.

In genere, si tratta di informazioni tecniche che documentano le condizioni di parti, moduli, sistemi o condizioni ambientali:

- Condizioni di esercizio di componenti del sistema (ad es. livelli di rifornimento).
- Messaggi di stato sul veicolo e i singoli componenti (ad es. numero giri/velocità di rotazione del pneumatico, decelerazione, accelerazione laterale).
- Malfunzionamenti e difetti riscontrati in componenti di sistemi importanti (ad es. sistema luci e sistema frenante).
- Reazioni del veicolo in particolari situazioni di guida (ad es. gonfiaggio di un airbag, attivazione del sistema di regolazione stabilità).
- Condizioni ambientali (ad es. temperatura).

Questi dati sono esclusivamente tecnici e aiutano sia ad identificare e correggere errori, sia ad ottimizzare le funzioni del veicolo. Non permettono di creare profili di spostamento, indicanti i tratti percorsi.

Se si fa uso di servizi (ad esempio riparazioni, procedure di assistenza, interventi in garanzia, certificazione di qualità), il personale della rete di assistenza (produttori inclusi) può leggere le informazioni tecniche contenute nei

Introduzione

moduli di registrazione eventi ed errori, utilizzando speciali servizi diagnostici. Se necessario, le saranno fornite ulteriori informazioni. Dopo la correzione di un errore, i rispettivi dati vengono eliminati dal modulo di registrazione, o sovrascritti.

In alcune situazioni di uso del veicolo, questi dati tecnici associati ad altre informazioni (report di incidenti, danni al veicolo, relazioni scritte etc.) possono essere riferiti ad una persona specifica, possibilmente in presenza di un esperto.

Ulteriori funzioni concordate con il cliente in sede di contratto (ad esempio l'identificazione della posizione veicolo in casi di emergenza) permettono di trasmettere dal veicolo altre informazioni specifiche.

CONSIGLIO SULLA SOSTITUZIONE DEI COMPONENTI

Il vostro veicolo è stato costruito secondo gli standard più elevati, utilizzando ricambi di qualità. È consigliabile pretendere l'uso di ricambi originali Ford e Motorcraft in occasione di tutti gli interventi di riparazioni o manutenzione programmata. È possibile identificare con chiarezza l'originalità dei ricambi Ford e Motorcraft verificando che questi o il loro imballaggio rechino il marchio Ford, FoMoCo o Motorcraft.

Manutenzione programmata e riparazioni meccaniche

Uno dei modi migliori per garantire la durata del proprio veicolo è farlo assistere come previsto dalle nostre raccomandazioni, utilizzando ricambi conformi alle specifiche dettagliate nel presente manuale d'uso. I ricambi originali Ford e Motorcraft soddisfano o superano tali specifiche.

Riparazioni in caso di incidente

Auspichiamo che non dobbiate mai vivere l'esperienza di un incidente ma gli incidenti accadono. I pezzi di ricambio originali Ford per riparazioni in caso di incidenti soddisfano i nostri severi requisiti in termini di montaggio, finitura, integrità strutturale, protezione contro la corrosione e resistenza alle ammaccature. Durante lo sviluppo del veicolo controlliamo che questi componenti forniscano il livello voluto di protezione, come se fossero un sistema integro. Uno dei modi migliori per essere certi di ricevere tale livello di protezione è impiegare i ricambi originali Ford per riparazioni in caso di incidenti.

Garanzia sui ricambi

I ricambi originali Ford e Motorcraft sono gli unici che beneficiano della garanzia Ford. I danni subiti dal veicolo causati da parti non originali Ford difettose potrebbero non essere coperti dalla garanzia Ford. Per maggiori informazioni, vedere i termini e le condizioni della garanzia Ford.

APPARECCHIATURE DI TELEFONIA CELLULARE

L'impiego di apparecchiature di telefonia mobile sta divenendo sempre più rilevante nella conduzione della propria attività lavorativa e personale. Tuttavia, l'uso di tali apparecchiature non deve mettere a repentaglio la propria sicurezza, né quella altrui. Quando è utilizzata in maniera corretta, la comunicazione mobile è in grado di aumentare la sicurezza e l'incolumità personali, specialmente in caso di situazioni di emergenza. Onde evitare di annullare tali vantaggi, quando si impiegano le apparecchiature di comunicazione mobile, la sicurezza deve rivestire un ruolo di estrema importanza.

Introduzione

Tra le apparecchiature di telefonia mobile vi sono, a titolo esemplificativo, i telefoni cellulari, i cercapersone, i dispositivi portatili di posta elettronica, i dispositivi di messaggistica nonché le radio ricetrasmittenti portatili.

PERICOLO



La distrazione alla guida può causare la perdita del controllo del veicolo, incidenti e lesioni personali. Pertanto, consigliamo caldamente di utilizzare la massima cautela nell'utilizzare dispositivi che potrebbero distogliere l'attenzione dalla strada. La principale responsabilità del conducente è la conduzione in sicurezza del proprio veicolo. Si sconsiglia l'utilizzo di strumenti manuali durante la guida. Servirsi sempre di dispositivi vivavoce quando possibile. Informarsi sulle leggi e le normative locali che potrebbero limitare l'uso di dispositivi elettronici durante la marcia.

Guida rapida

Vista anteriore esterna

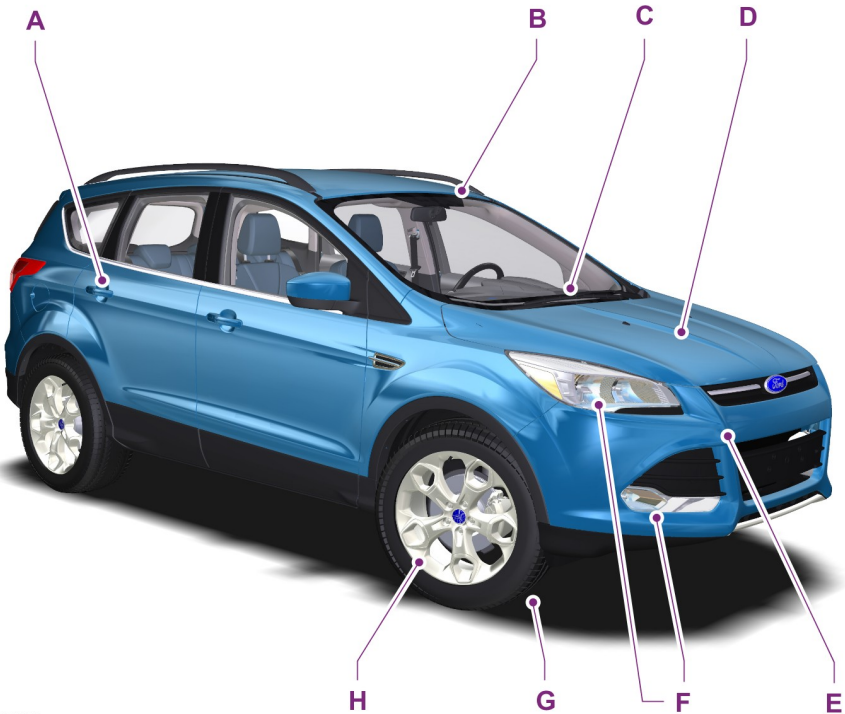

E152442

- A Vedere **Blocco e sblocco** (pagina 35). Vedere **Apertura con telecomando** (pagina 40).
- B Vedere **Controllo automatico del fascio anabbagliante** (pagina 54). Vedere **Segnalazione per guidatore** (pagina 162). Vedere **Sistema di mantenimento della corsia** (pagina 164). Vedere **Riconoscimento segnali stradali** (pagina 169). Vedere **Active City Stop** (pagina 171).
- C Vedere **Sostituzione delle spazzole tergicristallo** (pagina 206).
- D Vedere **Manutenzione** (pagina 200).
- E Vedere **Punti di traino** (pagina 181).
- F Vedere **Sostituzione di una lampadina** (pagina 207).

Guida rapida

- G Pressioni pneumatici. Vedere **Specifiche tecniche** (pagina 236).
- H Vedere **Sostituzione di una ruota** (pagina 229).

Vista interna veicolo

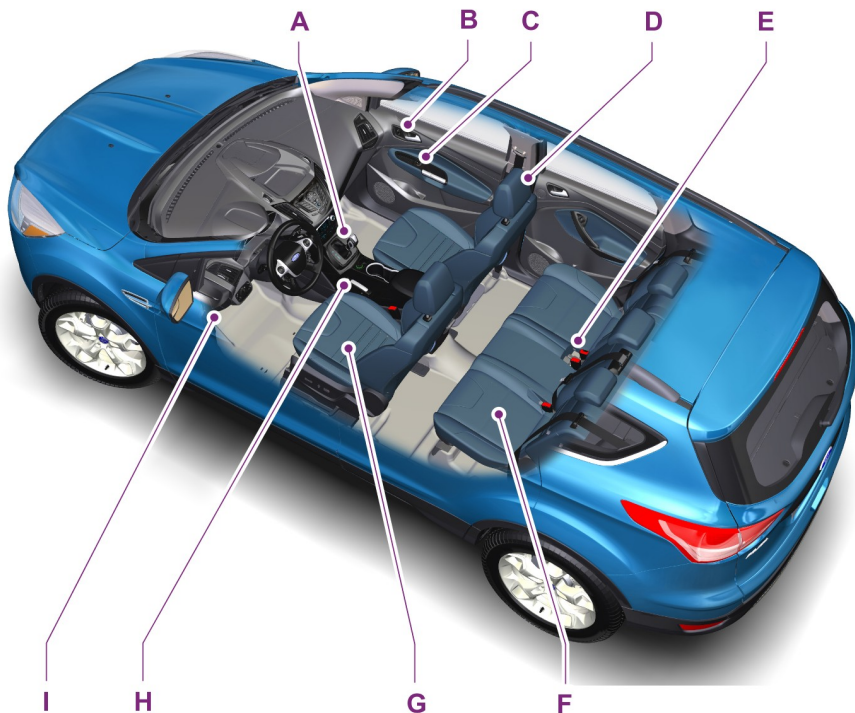

E152443

- A Vedere **Cambio** (pagina 133).
- B Vedere **Blocco e sblocco** (pagina 35).
- C Vedere **Alzacristalli elettrici** (pagina 61). Vedere **Retrovisori esterni** (pagina 64).
- D Vedere **Poggiatesta** (pagina 108).
- E Vedere **Allacciatura delle cinture di sicurezza** (pagina 26).

Guida rapida

- F Vedere **Sedili posteriori** (pagina 112).
- G Vedere **Sedili manuali** (pagina 110). Vedere **Sedili elettrici** (pagina 111).
- H Vedere **Freno di stazionamento** (pagina 143).
- I Vedere **Apertura e chiusura del cofano** (pagina 201).

Vista cruscotto

Guida a sinistra

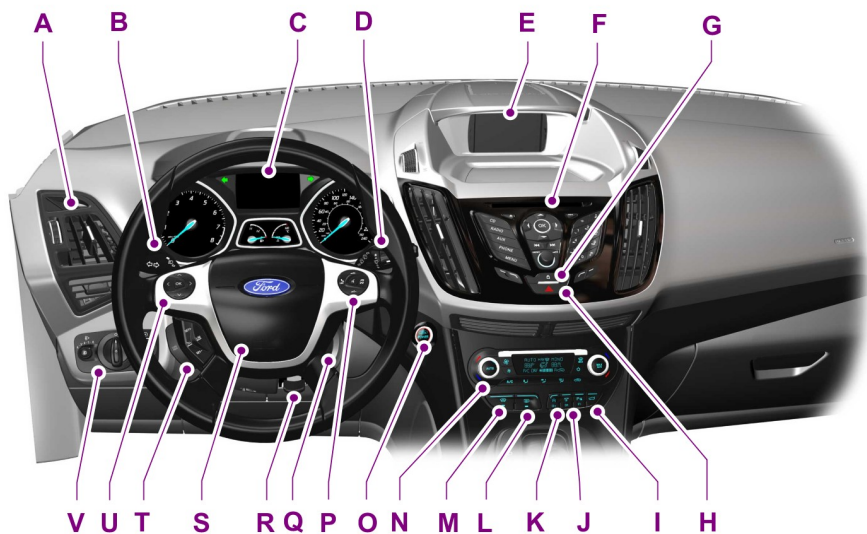

E152444

Guida rapida

Guida a destra

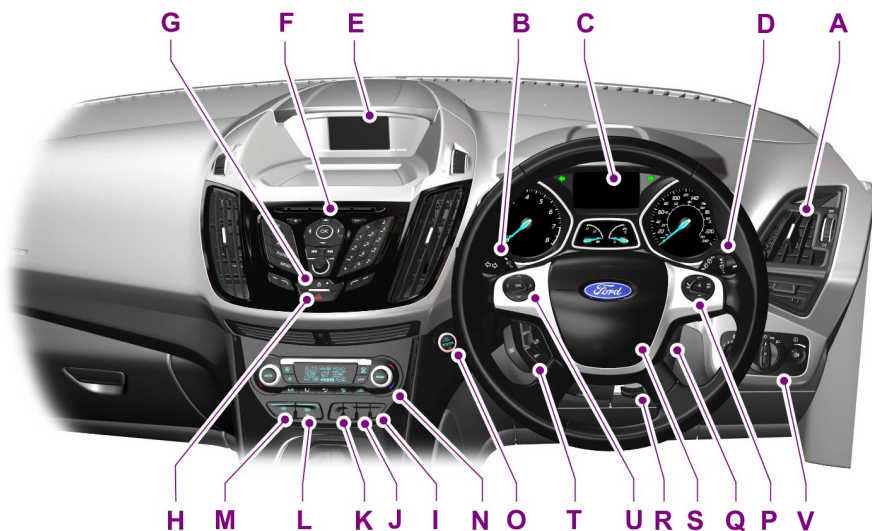

E152445

- A Bocchette dell'aria. Vedere **Bocchette dell'aria** (pagina 95).
- B Indicatori di direzione. Vedere **Indicatori di direzione** (pagina 58). Abbaglianti. Vedere **Comando illuminazione** (pagina 52).
- C Quadro strumenti. Vedere **Indicatori** (pagina 68). Vedere **Spie e indicatori** (pagina 69).
- D Levetta tergicristallo. Vedere **Lava/tergicristalli** (pagina 49).
- E Display informazioni ed intrattenimento.
- F Radio. Vedere **Sistema audio** (pagina 242).
- G Indicatore di serratura portiera. Vedere **Blocco e sblocco** (pagina 35).
- H Interruttore lampeggiatori di emergenza. Vedere **Lampeggiatori di emergenza** (pagina 185).
- I Interruttore sistema di parcheggio a ultrasuoni. Vedere **Sistema di parcheggio a ultrasuoni** (pagina 147).
- J Interruttore sistema di assistenza attivo al parcheggio. Vedere **Sistema di assistenza attivo al parcheggio** (pagina 149).

Guida rapida

- K Interruttore di avviamento/arresto. Vedere **Auto-Start-Stop** (pagina 124).
- L Interruttore lunotto termico. Vedere **Cristalli e retrovisori termici** (pagina 103).
- M Interruttore parabrezza riscaldato. Vedere **Cristalli e retrovisori termici** (pagina 103).
- N Comandi climatizzazione. Vedere **Sistema di climatizzazione** (pagina 95).
- O Pulsante di avvio. Vedere **Avviamento a distanza** (pagina 118).
- P Comando audio. Vedere **Comando audio** (pagina 46). Comando vocale. Vedere **Comando vocale** (pagina 48). Comando del telefono. Vedere **Utilizzo di SYNC™ con il proprio telefono cellulare** (pagina 283).
- Q Commutatore di avviamento.
- R Regolazione volante. Vedere **Regolazione del volante** (pagina 46).
- S Avvisatore acustico.
- T Interruttori controllo velocità di crociera. Vedere **Utilizzo del controllo velocità di crociera** (pagina 154). Interruttori controllo velocità di crociera adattivo (ACC). Vedere **Utilizzo del controllo ACC** (pagina 155).
- U Comandi display informazioni. Vedere **Display informazioni** (pagina 74).
- V Comando illuminazione. Vedere **Comando illuminazione** (pagina 52). Fendinebbia. Vedere **Fendinebbia** (pagina 56). Retronebbia. Vedere **Retronebbia** (pagina 56). Comando livellamento fari. Vedere **Allineamento dei fari** (pagina 56). Attenuatore intensità luminosa quadro strumenti. Vedere (pagina 95).

Guida rapida

Vista posteriore esterna

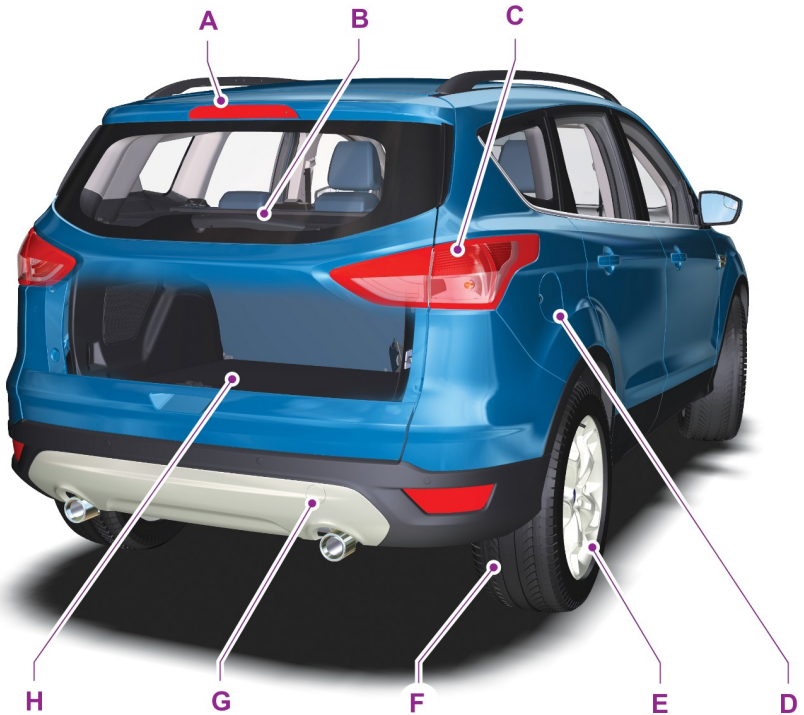

E152446

- A Vedere **Sostituzione di una lampadina** (pagina 207).
- B Vedere **Sostituzione delle spazzole tergicristallo** (pagina 206).
- C Vedere **Sostituzione di una lampadina** (pagina 207).
- D Vedere **Rifornimento** (pagina 129).
- E Vedere **Sostituzione di una ruota** (pagina 229).
- F Pressioni pneumatici. Vedere **Specifiche tecniche** (pagina 236).

Guida rapida

- G Vedere **Punti di traino** (pagina 181).
- H Vedere **Kit di pronto soccorso** (pagina 185). Vedere **Triangolo d'emergenza** (pagina 185). Vedere **Kit di riparazione provvisoria pneumatici** (pagina 220). Ruota di scorta, martinetto e girabacchino. Vedere **Sostituzione di una ruota** (pagina 229). Gancio di traino. Vedere **Punti di traino** (pagina 181). Imbuto per carburante. Vedere **Esaurimento del carburante** (pagina 128).

La sicurezza dei bambini

INSTALLAZIONE SEGGIOLINI PER BAMBINI







E133140





E68916

AVVERTENZE

-  Utilizzare un seggiolino omologato per proteggere i bambini di meno di 150 centimetri (59 pollici) di altezza sul sedile posteriore.
-  Pericolo estremo! Non utilizzare mai un seggiolino per bambini rivolto in senso contrario alla marcia su un sedile protetto da airbag, posto di fronte ad esso!
-  Leggere sempre ed attenersi alle istruzioni del produttore quando si installa un seggiolino per bambini.
-  Non modificare in alcun modo i seggiolini per bambini.

AVVERTENZE

-  Non trattenere un bambino con la propria cintura quando il veicolo è in movimento.
-  Non lasciare bambini da soli nel veicolo.
-  In caso di coinvolgimento del veicolo in un urto, far controllare i seggiolini per bambini da una concessionaria autorizzata.

Nota: L'obbligo di utilizzo dei seggiolini per bambini varia da un paese all'altro.

Per l'impiego su questo veicolo sono stati collaudati e omologati solo seggiolini per bambini certificati a norma della ECE-R44.03 (o successiva). Presso le Concessionarie Autorizzate è disponibile una vasta gamma di questi prodotti.

Seggiolini per bambini per differenti fasce di peso

Utilizzare il seggiolino per bambini corretto come segue:

Seggiolino di sicurezza per neonati



E68918

La sicurezza dei bambini

Assicurare i bambini di peso inferiore ai 13 kg (29 libbre) in un seggiolino di sicurezza per bambini rivolto all'indietro (gruppo 0+) fissato al sedile posteriore.

Seggiolino di sicurezza per bambino







E68920

Assicurare i bambini di peso compreso tra 13 e 18 kg (29 e 40 libbre) in un seggiolino di sicurezza per bambino (gruppo 1) fissato al sedile posteriore.

Cuscini imbottiti in espanso

AVVERTENZE

-  Non installare un sedile imbottito o un cuscino imbottito con la sola cintura di sicurezza addominale.
-  Non installare un seggiolino imbottito o un cuscino imbottito utilizzando una cintura di sicurezza lenta o attorcigliata.
-  Non far passare la cintura di sicurezza sotto il braccio del bambino o dietro la sua schiena.
-  Non utilizzare cuscini, libri o asciugamani per sollevare il bambino.
-  Assicurarsi che il bambino sia seduto in posizione verticale.

Nota: Quando si usa un seggiolino di sicurezza per bambini su un sedile posteriore, accertarsi che poggia in modo ben saldo contro il sedile del veicolo. Ciò potrebbe richiedere il sollevamento o la rimozione del poggiatesta. Vedere **Poggiatesta** (pagina 108).

Seggiolino imbottito (Gruppo 2)



E70710

Assicurare i bambini di peso superiore ai 15 kg (33 libbre), ma di statura inferiore ai 150 cm (59 pollici) su un cuscino imbottito con schienale o un cuscino imbottito.

Si raccomanda di utilizzare un seggiolino sollevatore provvisto di cuscino e schienale invece che un semplice cuscino sollevatore. La posizione di seduta sollevata consente di posizionare la fascia a bandoliera della cintura di sicurezza per adulti oltre il centro della spalla del bambino e tirare saldamente quella addominale lungo i suoi fianchi.

La sicurezza dei bambini

Cuscino imbottito (Gruppo 3)



E68924

Punti di ancoraggio fascia superiore



E142244

Punti di ancoraggio ISOFIX

PERICOLO



Quando si utilizza il sistema ISOFIX usare un dispositivo antirotazione. Si raccomanda l'uso di una fascia di fissaggio superiore o di una gamba di supporto.

Nota: Quando si acquista un seggiolino ISOFIX, assicurarsi di conoscere la fascia di peso corretta e la categoria di dimensioni ISOFIX per i punti di fissaggio previsti. Vedere **Posizionamento dei seggiolini per bambini** (pagina 22).

Questo veicolo dispone di punti di ancoraggio ISOFIX che consentono il fissaggio dei seggiolini per bambini universalmente omologati ISOFIX.

Il sistema ISOFIX comprende due bracci di fissaggio rigidi sul seggiolino per bambini che si fissano ai punti di ancoraggio sui sedili posteriori esterni, nel punto di incontro tra cuscino e schienale. I punti di ancoraggio della fascia sono situati dietro i sedili posteriori esterni, per i seggiolini con fascia di fissaggio superiore.

Fissaggio di un seggiolino per bambini con fascia superiore

AVVERTENZE



Montare le fasce di fissaggio esclusivamente al punto di ancoraggio appositamente previsto a tale scopo.



Assicurarsi che la fascia di fissaggio superiore non sia allentata o attorcigliata e sia fissata correttamente al punto di attacco.

Nota: Dove possibile, smontare la tendina copribagagliaio per facilitare il montaggio. Vedere **Coperture bagaglio** (pagina 175).

Nota: Potrebbe essere necessario sollevare o rimuovere i poggiatesta per facilitare il montaggio. Vedere **Poggiatesta** (pagina 108).

1. Infilare la fascia di fissaggio sotto il poggiatesta sino al punto di ancoraggio.

La sicurezza dei bambini







E87145

2. Spingere il seggiolino per bambini con decisione fino a quando non si innesta nei punti di ancoraggio inferiori ISOFIX.
3. Serrare la fascia di fissaggio attenendosi alle istruzioni del produttore del seggiolino.

POSIZIONAMENTO DEI SEGGIOLINI PER BAMBINI

AVVERTENZE

-  Per gli ultimi dettagli relativi ai seggiolini per bambini consigliati consultare una Concessionaria autorizzata.
-  Pericolo estremo! Non utilizzare mai un seggiolino per bambini rivolto in senso contrario alla marcia su un sedile protetto da airbag, posto di fronte ad esso!
-  In caso di utilizzo di un seggiolino per bambini con piede d'appoggio, quest'ultimo deve poggiare saldamente sul pianale.
-  In caso di utilizzo di un seggiolino per bambini con cintura di sicurezza, controllare che questa non sia lenta o attorcigliata.
-  Il seggiolino per bambini deve essere ancorato saldamente contro il sedile del veicolo. Ciò potrebbe richiedere il sollevamento o la rimozione del poggiatesta. Vedere **Poggiatesta** (pagina 108).

La sicurezza dei bambini

Sedile	Categorie fasce di peso				
	0	0+	1	2	3
	Fino a 10 kg (22 lbs)	Fino a 13 kg (29 lbs)	9 - 18 kg (20 - 40 lbs)	15 - 25 kg (33 - 55 lbs)	22 - 36 kg (46 - 79 lbs)
Sedile passeggero anteriore con airbag inserito	X	X	UF ¹	UF ¹	UF ¹
Sedile passeggero anteriore con airbag disinserito	U ¹	U ¹	U ¹	U ¹	U ¹
Sedili posteriori	U	U	U	U	U

X Non adatto per bambini di questa fascia di peso.

U Adatto per seggiolini per bambini di categoria universale, approvati per questa fascia di peso.

U¹ Adatto per seggiolini per bambini di categoria universale, approvati per questa fascia di peso. Tuttavia, è consigliabile proteggere i bambini utilizzando un seggiolino omologato, posto sul sedile posteriore.

UF¹ Adatto per seggiolini per bambini rivolti in avanti, di categoria universale, approvati per questa fascia di peso. Tuttavia, è consigliabile proteggere i bambini utilizzando un seggiolino omologato, posto sul sedile posteriore.

Nota: Quando si utilizza un seggiolino per bambini sul sedile anteriore, regolare sempre il sedile del passeggero anteriore in posizione completamente arretrata. Se risulta difficile tendere e quindi serrare correttamente la sezione addominale della cintura di sicurezza, portare lo schienale in posizione perfettamente verticale e sollevare il sedile. Vedere **Sedili** (pagina 108).

La sicurezza dei bambini

Seggiolini per bambini ISOFIX

Sedile		Categorie fasce di peso	
		O+	1
		Rivolto all'indietro	Rivolto in avanti
		Fino a 13 kg (29 lbs)	9 - 18 kg (20 - 40 lbs)
Sedile anteriore	Categoria di dimensione	Senza seggiolino ISOFIX	
	Tipo di seggiolino		
Seggiolino ISOFIX per sedile posteriore esterno	Categoria di dimensione	C, D, E*	A, B, B1*
	Tipo di seggiolino	IL**	IL, IUF***
Sedile posteriore centrale	Categoria di dimensione	Senza seggiolino ISOFIX	
	Tipo di seggiolino		

IL Adatto per particolari seggiolini per bambini ISOFIX, di tipo semiuniversale. Consultare gli elenchi delle soluzioni consigliate per il veicolo dai fornitori dei seggiolini di sicurezza per bambini.

IUF Adatto per seggiolini per bambini rivolti in avanti ISOFIX, di tipo universale approvati per questa fascia di peso e categoria di dimensione ISOFIX.

¹ La categoria di dimensione ISOFIX per i seggiolini di tipo universale e semiuniversale è definita dalle lettere maiuscole da A a G. Queste lettere di identificazione sono riportate sui seggiolini per bambini ISOFIX.

**Al momento della pubblicazione di questo documento, il seggiolino di sicurezza ISOFIX consigliato per i neonati del gruppo O+ è il Britax Romer Baby Safe. Per gli ultimi dettagli relativi ai seggiolini per bambini consigliati consultare una Concessionaria autorizzata.

***Al momento della pubblicazione di questo documento, il seggiolino di sicurezza ISOFIX consigliato per bambini del gruppo 1 è il Britax Romer Duo. Per gli ultimi dettagli relativi ai seggiolini per bambini consigliati consultare una Concessionaria autorizzata.

La sicurezza dei bambini

BLOCCAGGIO DI SICUREZZA PER I BAMBINI

Serrature manuali sicurezza bambini

Quando questi dispositivi di bloccaggio sono inseriti, non è possibile aprire le portiere posteriori dall'interno.



E112197

Le serrature di sicurezza per bambini sono poste nel bordo posteriore di ciascuna portiera posteriore e devono essere armate separatamente per ciascuna portiera.

Lato sinistro

Ruotare in senso antiorario per bloccare e in senso orario per sbloccare.

Lato destro

Ruotare in senso orario per bloccare e in senso antiorario per sbloccare.

Serrature elettriche sicurezza bambini



E124779

Premere l'interruttore per attivarle.

Premere nuovamente il pulsante per disattivarle.

Nota: Non è possibile utilizzare gli interruttori alzacristalli elettrici posteriori quando le serrature di sicurezza bambini sono attivate.

Cinture di sicurezza

ALLACCIATURA DELLE CINTURE DI SICUREZZA

AVVERTENZE

 Inserire la linguetta nella fibbia fino a quando non si avverte uno scatto di innesto. Se non si avverte lo scatto, la cintura di sicurezza non è stata allacciata in modo corretto.

 Quando si chiude la portiera, controllare che la cintura di sicurezza sia posizionata in modo sicuro e non fuoriesca dal veicolo.

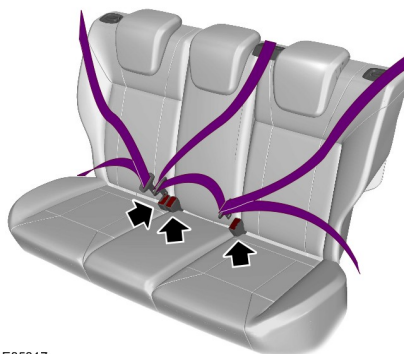

E85817

Estrarre lentamente la cintura dal riavvolgitore. Potrebbe bloccarsi se tirata bruscamente o se il veicolo si trova su un pendio.

Le cinture di sicurezza posteriori esterne potrebbero bloccarsi se lo schienale viene riportato con forza dalla posizione di ripiegamento a quella verticale. Se la cintura di sicurezza dovesse bloccarsi, reclinare il sedile utilizzando l'apposito dispositivo di regolazione. Vedere **Sedili posteriori** (pagina 112).

Premere il pulsante rosso sulla fibbia per sganciare la cintura: Mantenere la linguetta e farla ritrarre completamente e con omogeneità fino a che non rientra in posizione.



E74124

Cinture di sicurezza

Uso delle cinture di sicurezza in gravidanza

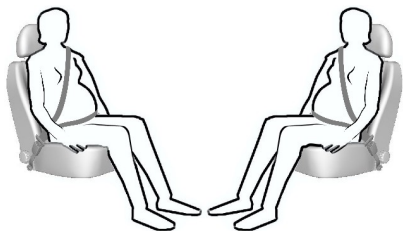

E68587

PERICOLO

 Posizionare la cintura di sicurezza in modo corretto per la vostra sicurezza e quella del nascituro. Non utilizzare solo il nastro superiore o solo il nastro inferiore.

Le donne in gravidanza devono sempre indossare la cintura di sicurezza. La sezione addominale di una cintura combinata addominale e spalla deve essere posizionata lungo i fianchi sotto il ventre e indossata nel modo più stretto possibile consentito dal comfort. La cintura a bandoliera deve essere posizionata in modo da passare a metà della spalla e al centro del torace.

REGOLAZIONE DELL'ALTEZZA DELLE CINTURE DI SICUREZZA

PERICOLO

 Posizionare i regolatori altezza della cintura di sicurezza in maniera che la cintura passi a metà della spalla. L'errata regolazione della cintura di sicurezza potrebbe comprometterne l'efficacia ed accrescere il rischio di lesioni personali in caso di incidente.

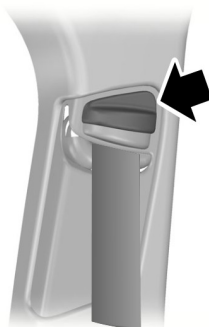

E87511

Per regolare l'altezza della cintura a bandoliera, premere il pulsante e far scorrere il regolatore di altezza verso l'alto o il basso. Rilasciare il pulsante e tirare verso il basso sul regolatore di altezza per controllare che sia bloccato.

CICALINO DELLE CINTURE DI SICUREZZA

PERICOLO

 Il sistema garantisce protezione solo nel caso in cui la cintura di sicurezza sia indossata correttamente.

La spia si illumina e viene emesso un segnale acustico quando risultano soddisfatte le seguenti condizioni:

- Le cinture di sicurezza anteriori non sono allacciate.
- Il veicolo procede ad una velocità relativamente bassa.

La spia si illumina anche quando la cintura di sicurezza anteriore viene slacciata mentre il veicolo è in movimento.

Cinture di sicurezza

Se la cintura di sicurezza non viene allacciata, entrambe le segnalazioni, acustica e visiva, si disattivano automaticamente trascorsi circa cinque minuti.

Disattivazione del cicalino cinture di sicurezza

Rivolgersi al concessionario autorizzato.

Cicalino cinture di sicurezza posteriori

PERICOLO



Se più cinture vengono slacciate a distanza di pochi secondi l'una dall'altra, il cicalino si attiverà una sola volta.

Nota: Per confermare il messaggio, premere **OK** sul comando del volante.

Sul display saranno visualizzate le seguenti informazioni aggiornate.

- Segno di spunta: cinture di sicurezza allacciate.
- Punto esclamativo: una cintura di sicurezza è stata slacciata a veicolo in movimento. Viene inoltre emessa una segnalazione acustica.

Sistema di sicurezza supplementare

PRINCIPI DI FUNZIONAMENTO

AVVERTENZE

 Pericolo estremo! Non utilizzare mai un seggiolino per bambini rivolto in senso contrario alla marcia su un sedile protetto da airbag attivo, posto di fronte ad esso. Potrebbero conseguire gravi lesioni al bambino, talvolta fatali.

 Non modificare in nessun modo la parte anteriore del veicolo. Ciò potrebbe influire negativamente sull'azionamento degli airbag. La mancata osservanza di queste istruzioni può essere causa di gravi infortuni anche letali.

 Indossare la cintura di sicurezza e mantenere una distanza sufficiente dal volante. Solo se indossata in modo corretto, la cintura di sicurezza può trattenervi in una posizione tale da consentire una protezione completa da parte dell'airbag. Vedere **Posizione corretta sul sedile** (pagina 108). La mancata osservanza di queste istruzioni può essere causa di gravi infortuni anche letali.

 Gli interventi di riparazione riguardanti il volante, il piantone dello sterzo, i sedili, gli airbag e le cinture di sicurezza devono essere eseguiti da una concessionaria autorizzata. La mancata osservanza di queste istruzioni può essere causa di gravi infortuni anche letali.

 Tenere l'area davanti agli airbag libera da ostruzioni. Non applicare nulla sopra i coperchi degli airbag. In caso di urto, oggetti duri possono essere causa di gravi infortuni anche letali.

 Non forare il sedile con oggetti taglienti. Ciò potrebbe provocare danni e influire negativamente sull'attivazione degli airbag. La mancata osservanza di queste istruzioni può essere causa di gravi infortuni anche letali.

AVVERTENZE

 Utilizzare i coprisedili progettati per i sedili con airbag laterali. Far eseguire il montaggio da una Concessionaria autorizzata. La mancata osservanza di queste istruzioni può essere causa di gravi infortuni anche letali.

Nota: A seguito dell'attivazione di un airbag si avvertirà un forte scoppio e si vedrà una nube di residui polverosi innocui. Tale condizione è normale.

Nota: Pulire i coperchi degli airbag con un panno inumidito.

AIRBAG LATO GUIDA

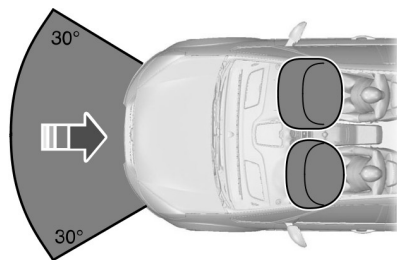

E74302

L'airbag si attiverà in caso di impatti frontali o ad un angolazione di 30 gradi rispetto ai lati sinistro e destro, di entità superiore alla soglia di attivazione. L'airbag si gonfia in pochi millesimi di secondo e si sgonfia quando va a contatto con gli occupanti, proteggendo in tal modo il corpo contro lo spostamento in avanti. In caso di impatti frontali di lieve entità, cappottamento, impatti posteriori e laterali, l'airbag non si attiva.

Sistema di sicurezza supplementare

AIRBAG LATO PASSEGGERO

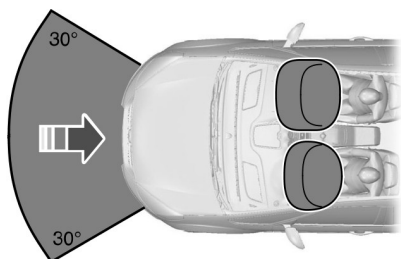

E74302

L'airbag si attiverà in caso di impatti frontali o ad un'angolazione di 30 gradi rispetto ai lati sinistro e destro, di entità superiore alla soglia di attivazione. L'airbag si gonfia in pochi millesimi di secondo e si sgonfia quando va a contatto con gli occupanti, proteggendo in tal modo il corpo contro lo spostamento in avanti. In caso di impatti frontali di lieve entità, cappottamento, impatti posteriori e laterali, l'airbag non si attiva.

Disattivazione dell'airbag lato passeggero

PERICOLO

 Disattivare l'airbag lato passeggero quando si utilizza un seggiolino per bambini rivolto in senso contrario alla marcia posto sul sedile anteriore.



E71313



A B

E71312

A Disattivazione

B Attivazione

Portare l'interruttore in posizione A.

All'inserimento dell'accensione, controllare che la spia di disattivazione dell'airbag si illumini.

Nota: L'interruttore azionato tramite chiave è situato all'estremità del quadro strumenti lato passeggero con una spia di disattivazione airbag sulla console padiglione.

Attivazione dell'airbag lato passeggero

PERICOLO

 Attivare l'airbag lato passeggero quando non si utilizza un seggiolino per bambini posto sul sedile anteriore.

Portare l'interruttore in posizione B.

Sistema di sicurezza supplementare

AIRBAG LATERALI

PERICOLO

 Utilizzare i coprisedili progettati per i sedili con airbag laterali. Far eseguire il montaggio da una Concessionaria autorizzata.



E72658

Gli airbag sono montati all'interno degli schienali dei sedili anteriori. Un'apposita etichetta applicata sul lato dello schienale del sedile indica la presenza dell'airbag.

L'airbag si attiva in caso di impatti laterali di considerevole entità. L'airbag non si attiverà in caso di impatti laterali e frontali di lieve entità, impatti posteriori e cappottamento.

AIRBAG ALTEZZA GINOCCHIA LATO GUIDA

PERICOLO

 Non tentare di aprire il coperchio dell'airbag.

L'airbag si attiverà in caso di impatti frontali o ad un'angolazione di 30 gradi rispetto ai lati sinistro e destro, di entità superiore alla soglia di attivazione. L'airbag si gonfia in pochi millesimi di secondo e si sgonfia quando va a contatto con gli occupanti, creando così un cuscino tra le ginocchia del conducente e il piantone di guida. In caso di ribaltamenti, di impatti posteriori e di impatti laterali, l'airbag altezza ginocchia non si attiverà.

Per l'ubicazione dei componenti: Vedere **Guida rapida** (pagina 12).

Nota: L'airbag ha una soglia di attivazione inferiore a quella degli airbag anteriori. In caso di impatto di lieve entità è possibile che soltanto l'airbag altezza ginocchia si attivi.

AIRBAG LATERALI

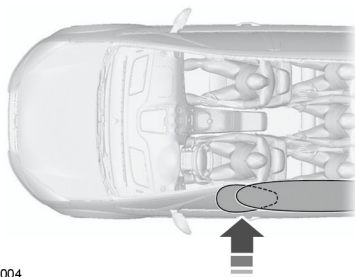

E75004

Gli airbag sono montati sui finestrini laterali anteriori e posteriori.

L'airbag si attiva in caso di impatti laterali di considerevole entità. L'airbag si attiverà anche in caso di impatti frontali angolati di considerevole entità. L'airbag a tendina non si attiverà caso di impatti laterali e frontali di lieve entità, impatti posteriori e cappottamento.

Chiavi e telecomandi

INFORMAZIONI GENERALI SULLE FREQUENZE RADIO

Nota: *Variazioni e modifiche non espressamente approvate dall'organismo responsabile della conformità potrebbero annullare il diritto dell'utente di utilizzare l'equipaggiamento.*

La distanza tra il trasmettitore e il veicolo è di circa 10 m.

Una riduzione del raggio operativo potrebbe essere causata da:

- condizioni climatiche
- vicinanza ad antenne radio
- presenza di strutture attorno al veicolo
- altri veicoli parcheggiati vicino al vostro veicolo.

La frequenza utilizzata dal telecomando potrebbe essere utilizzata anche da altre trasmissioni radio a breve distanza, ad esempio radioamatori, apparecchiature mediche, cuffie senza fili, telecomandi, sistemi di allarme ecc. Se sono presenti interferenze sulle frequenze, non sarà possibile utilizzare il telecomando. È possibile bloccare e sbloccare le portiere con la chiave.

Nota: *Accertarsi che le portiere del veicolo siano bloccate, prima di abbandonare il veicolo.*

Nota: *All'interno del raggio operativo, il telecomando potrebbe entrare in funzione nel caso in cui venisse premuto inavvertitamente un qualsiasi pulsante.*

TELECOMANDO

Riprogrammazione della funzione di sbloccaggio

Nota: *Premendo il pulsante di sbloccaggio, tutte le portiere oppure solo quella lato guida e il portellone vengono sbloccate. Premendo nuovamente il pulsante di sbloccaggio, tutte le portiere verranno sbloccate.*

Premere e tenere premuti i pulsanti di bloccaggio e sbloccaggio sul telecomando contemporaneamente per almeno quattro secondi con l'accensione disinserita. Gli indicatori di direzione lampeggeranno due volte per confermare la modifica.

Per tornare alla funzione di sbloccaggio originale, ripetere il processo.

Sostituzione della batteria del telecomando



Assicurarsi di smaltire le pile vecchie attenendosi alle norme per la tutela dell'ambiente.

Chiedere informazioni alle autorità locali in merito al riciclaggio.

Telecomando con gambo della chiave pieghevole

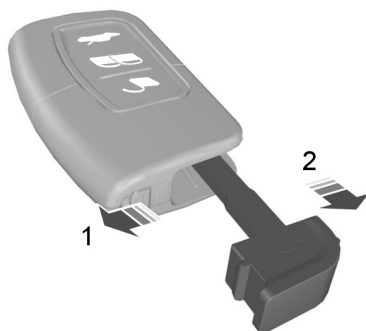

E78284

Chiavi e telecomandi

1. Far scorrere il cursore di rilascio in direzione della freccia.
2. Estrarre il gambo della chiave.

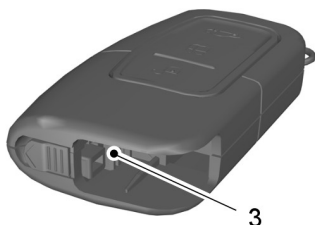

E105064

3. Girare il cacciavite nella posizione indicata per separare le due metà del telecomando.
4. Estrarre con cura la pila utilizzando il giravite.

Nota: Non toccare i contatti della batteria o il circuito stampato con il cacciavite.

5. Installare una nuova batteria (3V CR 2032) con il polo positivo (+) rivolto verso il basso.
6. Assemblare le due metà del telecomando.
7. Montare il gambo della chiave.

Telecomando senza gambo della chiave pieghevole

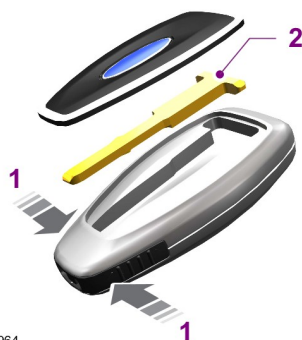

E87964

1. Premere senza rilasciare i pulsanti sui bordi per sbloccare il coperchio. Smontare con cautela il coperchio.
2. Estrarre il gambo della chiave.

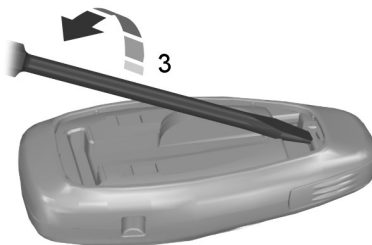

E105362

3. Girare il cacciavite nella posizione indicata per iniziare a separare le due metà del telecomando.

Chiavi e telecomandi

SOSTITUZIONE DI UNA CHIAVE O TELECOMANDO PERSI

Presso le concessionarie autorizzate è possibile acquistare chiavi o telecomandi di ricambio. Le concessionarie autorizzate sono in grado di programmare i telecomandi del veicolo. Vedere **Sistema antifurto passivo** (pagina 43).

Per riprogrammare il sistema antifurto passivo, rivolgersi ad una concessionaria autorizzata.



E119190

4. Girare il cacciavite nella posizione indicata per separare le due metà del telecomando.

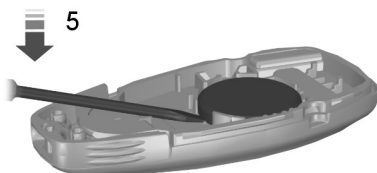

E125860

Nota: Non toccare i contatti della batteria o il circuito stampato con il cacciavite.

5. Estrarre con cura la pila utilizzando il giravite.
6. Installare una nuova batteria (3V CR 2032) con il polo positivo (+) rivolto verso il basso.
7. Assemblare le due metà del telecomando.
8. Montare il gambo della chiave.

Serrature

BLOCCO E SBLOCCO

Serrature portiera centralizzate

Il comando serrature portiera centralizzate è situato sulla portiera lato guida e su quella lato passeggero anteriore.

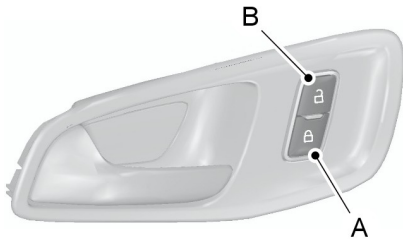

E148829

- A Bloccato
- B Sbloccato

Telecomando

Il telecomando può essere utilizzato in qualsiasi momento in cui il veicolo non sia in movimento.

Sbloccaggio delle porte.



Premere il pulsante per sbloccare la portiera lato guida. Gli indicatori di direzione lampeggiano una sola volta.

Premere ancora una volta il pulsante entro tre secondi per sbloccare tutte le portiere. Gli indicatori di direzione lampeggiano una sola volta.

Nota: È possibile sbloccare la portiera lato guida usando la chiave. Utilizzare la chiave quando il telecomando non funziona.

Nota: Quando il veicolo non viene utilizzato per diverse settimane, il telecomando si disattiverà. Occorre sbloccare il veicolo e avviare il motore con la chiave. Il telecomando sarà riabilitato sbloccando e avviando il veicolo una volta.

Riprogrammazione funzione sblocco veicoli a telecomando

È possibile riprogrammare la funzione di sbloccaggio in modo che si sblocchi solo la portiera lato guida. Vedere **Telecomando** (pagina 32).

Bloccaggio delle portiere



Premere il pulsante per bloccare tutte le portiere. Attivazione indicatori di direzione.

Premere nuovamente il pulsante entro tre secondi per confermare che tutte le portiere siano chiuse. Le portiere si bloccheranno di nuovo e gli indicatori di direzione lampeggeranno se tutte le portiere e il bagagliaio sono chiusi.

Nota: Se una qualsiasi portiera o il bagagliaio non sono chiusi oppure se il cofano non è chiuso sui veicoli dotati di sistema antifurto o di avviamento remoto, gli indicatori di direzione non lampeggiano.

Chiusura a doppia sicurezza

PERICOLO



Non utilizzare la chiusura a doppia sicurezza quando all'interno del veicolo sono presenti persone o animali. Le portiere non potranno essere sbloccate dall'interno se è attiva la funzione di chiusura a doppia sicurezza.

La chiusura a doppia sicurezza è una funzione di protezione antifurto che impedisce l'apertura delle portiere dell'interno del veicolo. La chiusura a doppia sicurezza può essere attivata solamente se tutte le portiere sono chiuse.

Serrature



Premere il pulsante due volte entro tre secondi.

Ribloccaggio automatico

Le portiere si ribloccheranno automaticamente se entro 45 secondi dallo sbloccaggio delle portiere con il telecomando non viene aperta nessuna portiera. Le serrature delle portiere e l'antifurto ritorneranno allo stato precedente.

Portellone elettrico

AVVERTENZE



Assicurarsi che tutti i passeggeri siano fuori dall'area del portellone prima di utilizzare il comando portellone elettrico.



Chiudere correttamente il portellone per evitare l'ingresso all'interno del veicolo del gas di scarico. Questo previene inoltre la caduta di passeggeri e carico fuori dal veicolo. Se si rende necessario procedere col portellone aperto, mantenere le bocchette di ventilazione aperte per consentire l'ingresso nel veicolo di aria esterna.



Premere per due volte entro tre secondi per aprire e chiudere il portellone o per invertirne il movimento. Vedere **Portellone elettrico** (pagina 38).

Nota: Prestare attenzione quando si apre o chiude il portellone all'interno di un garage o in altre zone al chiuso per evitare di danneggiare il portellone.

Bloccaggio e sbloccaggio delle portiere dall'interno

Utilizzare i pulsanti di blocco e sblocco situati sulla portiera lato guida e su quella lato passeggero anteriore.

Bloccaggio e sbloccaggio delle portiere con la chiave

Nota: Non lasciare le chiavi all'interno del veicolo.

Bloccaggio con la chiave

Ruotare la parte superiore della chiave verso la parte anteriore del veicolo.

Chiusura a doppia sicurezza con la chiave

Ruotare la chiave due volte in posizione di bloccaggio entro tre secondi.

Sbloccaggio

Sbloccare la portiera lato guida usando la chiave. Tutte le altre portiere possono essere sbloccate individualmente tirando le maniglie interne delle portiere.

Nota: Se le serrature di sicurezza bambini sono attivate, tirando la maniglia interna, si sblocca solo il sistema di bloccaggio di emergenza, non la serratura di sicurezza bambini. Le portiere possono essere aperte solo tramite la maniglia esterna.

Nota: Se le portiere sono state sbloccate tramite questo metodo, è necessario bloccarle individualmente fino a quando la funzione di chiusura centralizzata torna a funzionare.

Bloccaggio individuale delle portiere con la chiave

Nota: Quando la funzione di chiusura centralizzata non funziona, bloccare tutte le portiere utilizzando la chiave nella posizione illustrata.

Serrature

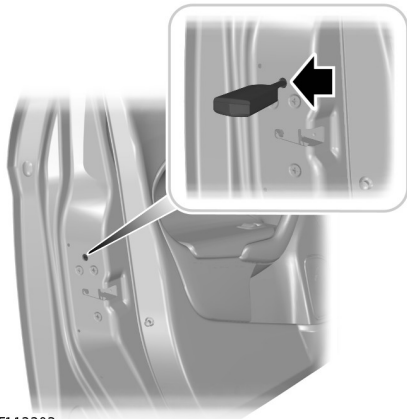

E112203

Lato sinistro

Girare in senso orario per bloccare.

Lato destro

Girare in senso antiorario per bloccare.

PORTELLONE MANUALE

AVVERTENZE

 È estremamente pericoloso viaggiare nel vano di carico, interno o esterno, del veicolo. In caso di urto, le persone che viaggiano in queste aree hanno maggiori probabilità di subire lesioni gravi, talvolta fatali. Non consentire alle persone di viaggiare sul veicolo in punti non dotati di sedili e cinture di sicurezza. Assicurarsi che tutti gli occupanti del veicolo siano seduti e indossino correttamente le cinture di sicurezza. La mancata osservanza di queste istruzioni può essere causa di gravi infortuni anche letali.

AVVERTENZE

 Tenere sempre chiuso e bloccato il portellone per evitare l'aspirazione di vapori dello scarico all'interno del veicolo. Questo previene inoltre la caduta di passeggeri e carico fuori dal veicolo. Per gli spostamenti con portellone aperto, tenere aperte le bocchette o i finestrini onde consentire l'ingresso dell'aria esterna nel veicolo. L'inosservanza di tale avviso può dare luogo a gravi lesioni personali.

Nota: Prestare attenzione quando si apre o chiude il portellone all'interno di un garage o in altre zone al chiuso per evitare di danneggiare il portellone.

Nota: Non appendere alcun tipo di accessorio, ad es. un portabicì, al lunotto o al portellone. Questo potrebbe danneggiare il portellone e i suoi componenti.

Nota: Non lasciare aperto il portellone durante la marcia. Questo potrebbe danneggiare il portellone e i suoi componenti.

Apertura del portellone

Manualmente

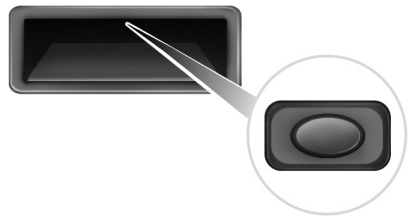

E138632

Premere il pulsante situato nella parte superiore del vano maniglia del portellone per sbloccarlo, quindi tirare la maniglia esterna.

Serrature

Apertura con il telecomando



Premere il pulsante due volte entro tre secondi.

Chiusura del portellone



E155976

All'interno del portellone è presente una maniglia per rendere più agevole la chiusura.

PORTELLONE ELETTRICO

AVVERTENZE



Azionare il portellone soltanto se non vi sono ostruzioni.



L'apertura e chiusura del portellone senza la debita attenzione può escludere la funzione di protezione e provocare lesioni.



Non collocare oggetti sul portellone.



Assicurarsi che il portellone venga chiuso completamente dopo l'operazione.



Azionare il portellone soltanto a veicolo fermo.

Il portellone può essere azionato tramite il telecomando, l'interruttore della console centrale, l'interruttore del portellone, la maniglia di apertura del portellone o la funzione viva-voce.

Nota: Accertarsi che non vi siano ostacoli che impediscano l'apertura del portellone.

Nota: Se il veicolo è dotato di cambio automatico, assicurarsi che la leva selettiva del cambio sia in posizione di parcheggio.

Nota: In condizioni atmosferiche estreme, l'apertura e la chiusura automatiche non funzioneranno se il portellone è trattenuto in posizione di chiusura dalla guarnizione ghiacciata.

Nota: Il portellone si arresta automaticamente durante l'apertura e si ritrae leggermente se incontra un ostacolo lungo il percorso.

Nota: Il portellone si arresta automaticamente durante la chiusura e si apre completamente se incontra un ostacolo lungo il percorso.

Nota: Il portellone può essere azionato manualmente.

Interruttore portellone

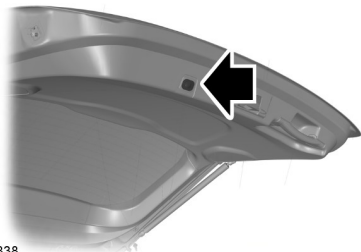

E129838

Interruttore console centrale e telecomando



Serrature

Nota: Inserire l'accensione per azionare il portellone utilizzando l'interruttore su console centrale.

Quando il portellone inizia a chiudersi vengono emessi tre brevi segnali acustici.

Cinque brevi segnali acustici indicano la presenza di un malfunzionamento in relazione alla richiesta di apertura o chiusura. Questo potrebbe essere stato causato da una delle seguenti condizioni:

- L'accensione viene inserita, ma la leva selettiva del cambio non è in posizione di parcheggio.
- La tensione della batteria è inferiore alla minima tensione di esercizio.
- La velocità del veicolo è superiore a 3 mi/h (5 km/h).

Per aprire un portellone completamente chiuso, è possibile:

- Premere il pulsante sul telecomando due volte entro tre secondi.
- Premere l'interruttore su console centrale.
- Utilizzare la maniglia di apertura portellone.
- Utilizzare la funzione viva-voce.

Per aprire completamente un portellone parzialmente aperto, è possibile:

- Premere il pulsante sul telecomando due volte entro tre secondi.
- Premere l'interruttore su console centrale o l'interruttore portellone.
- Utilizzare la maniglia di apertura portellone.
- Utilizzare la funzione viva-voce.

Per arrestare il portellone, è possibile:

- Premere il pulsante sul telecomando. Un eventuale ulteriore comando impartito dal telecomando verrà ritardato di circa tre secondi.
- Premere l'interruttore su console centrale o l'interruttore portellone.
- Utilizzare la maniglia di apertura portellone.
- Utilizzare la funzione viva-voce.

Chiusura del portellone

PERICOLO



La funzione di arresto di sicurezza non opera e non vengono rilevati ostacoli quando il portellone è a contatto col la carrozzeria del veicolo.

Nota: Non lasciare una chiave passiva nel veicolo quando si chiude il portellone. Sul display verrà visualizzato un messaggio. Vedere **Messaggi di informazioni** (pagina 80).

Nota: All'interno del portellone è presente un incavo per rendere più agevole la chiusura.

È possibile:

- Premere il pulsante sul telecomando due volte entro tre secondi.
- Premere l'interruttore su console centrale o l'interruttore portellone.
- Utilizzare la maniglia di apertura portellone.
- Utilizzare la funzione viva-voce.
- Chiudere manualmente il portellone.

Serrature



E130232

Il portellone si chiude automaticamente quando viene a contatto della carrozzeria del veicolo.

Programmazione del portellone

1. Aprire il portellone.
2. Portare manualmente il portellone nella nuova posizione richiesta.
3. Premere e tenere premuto l'interruttore del portellone per almeno tre secondi. Viene emesso un segnale acustico.

Funzione viva-voce

Nota: Accertarsi che il telecomando si trovi entro 3 piedi (1 m) dal portellone.

1. Muovere il piede sotto e lontano dal paraurti posteriore simulando il movimento di un calcio. Non spostare il piede di lato, altrimenti i sensori potrebbero non rilevare il movimento.



E161602

2. Il portellone si apre o si chiude elettricamente.

Nota: Spingere o tirare il portellone può attivare la funzione arresto di sicurezza e interrompere il movimento di apertura o chiusura del portellone stesso.

Nota: Un getto d'acqua può causare l'apertura del portellone. Tenere il telecomando lontano dall'area di rilevamento del paraurti posteriore quando si lava il veicolo.

Nota: Questa funzione potrebbe non operare correttamente se il veicolo è dotato di sfera barra di traino.

APERTURA CON TELECOMANDO

Note generali

PERICOLO



Il sistema potrebbe non funzionare se la chiave è vicina ad oggetti metallici o dispositivi elettronici come i telefoni cellulari.

Serrature

Il sistema non funziona se:

- La batteria del veicolo è scarica.
- Le frequenze della chiave passiva sono bloccate.
- La batteria della chiave passiva è scarica.

Nota: Se il sistema non funziona, è necessario utilizzare la chiave meccanica per bloccare e sbloccare il veicolo.

Il sistema consente l'uso del veicolo senza utilizzare la chiave o il telecomando.

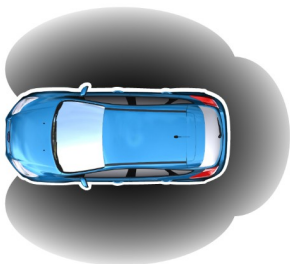

E78276

Il bloccaggio o lo sbloccaggio passivo delle portiere richiede la presenza di una chiave elettronica valida in una delle tre aree di rilevamento esterne. Queste si trovano a circa cinque piedi (1,5 m) dalle maniglie della portiera anteriore e del portellone.

Chiave passiva

Il veicolo può essere bloccato e sbloccato per mezzo della chiave passiva. La chiave passiva può essere utilizzata come un telecomando. Vedere **Blocco e sblocco** (pagina 35).

Blocco del veicolo

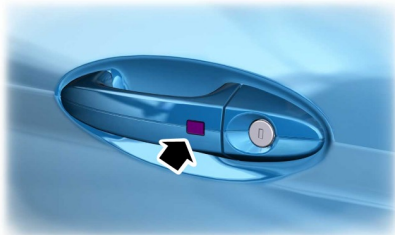

E87384

PERICOLO



Il veicolo non si blocca da solo automaticamente. Se non si preme il pulsante di bloccaggio, il veicolo rimarrà sbloccato.

I pulsanti di bloccaggio sono situati su ciascuna delle portiere anteriori.

Per la chiusura centralizzata e per inserire l'allarme, premere una volta il pulsante di bloccaggio.

Per la chiusura a doppia sicurezza e per inserire l'allarme, premere due volte entro tre secondi il pulsante di bloccaggio.

Nota: Per chiudere il veicolo, non afferrare la maniglia della portiera.

Nota: Tenere la superficie della maniglia della portiera pulita per essere sicuri che il sistema funzioni correttamente.

Nota: Il veicolo rimarrà bloccato per circa tre secondi. Trascorso questo periodo, è possibile aprire nuovamente le portiere, a condizione che la chiave passiva si trovi all'interno del proprio campo di rilevamento.

Due brevi lampeggi degli indicatori di direzione confermano che tutte le portiere e il portellone sono stati bloccati e che l'allarme è stato inserito.

Serrature

Portellone

Nota: Il portellone non potrà essere chiuso e si riapre se la chiave passiva si trova all'interno del bagagliaio con le portiere bloccate.

Nota: Se viene rilevata una seconda chiave passiva valida entro l'area di rilevamento del portellone, quest'ultimo potrà essere chiuso.

Sblocco del veicolo

Un lampeggio lungo degli indicatori di direzione conferma che tutte le portiere e il portellone sono stati sbloccati e che l'allarme è stato disinserito.

Nota: Se il veicolo rimane bloccato per un periodo superiore a tre giorni, il sistema entrerà in modalità di risparmio energetico. Questo per evitare che la batteria del veicolo si scarichi. Se il veicolo viene sbloccato mentre si trova in questa modalità, il tempo di reazione del sistema potrebbe essere un po' più lungo del normale. Per uscire dalla modalità di risparmio energetico, sbloccare il veicolo.

Nota: E' necessario che una chiave elettronica valida sia situata entro l'area di rilevamento di quella stessa portiera.

Sblocco della sola portiera lato guida

Se la funzione di sblocco viene riprogrammata in modo che vengano sbloccati solo la portiera lato guida e il portellone. Vedere **Telecomando** (pagina 32). Prendere nota di quanto segue:

Se la portiera lato guida è la prima a essere aperta, le altre portiere rimangono bloccate. Tutte le altre portiere possono essere sbloccate dall'interno del veicolo premendo il pulsante di sblocco situato sulla portiera lato guida e su quella lato passeggero. Le portiere possono essere sbloccate individualmente agendo sulla maniglia interna della rispettiva portiera.

Se la portiera lato passeggero anteriore è la prima ad essere aperta, questo causerà lo sbloccaggio anche di tutte le altre portiere e del portellone.

Chiavi disabilitate

Ogni chiave lasciata all'interno del veicolo quando questo viene bloccato verrà disabilitata.

Non è possibile utilizzare una chiave disabilitata per inserire l'accensione o avviare il motore.

Per poterle utilizzare è necessario abilitare nuovamente tutte le chiavi passive.

Per abilitare tutte le chiavi passive, sbloccare il veicolo utilizzando una chiave passiva non disabilitata o la funzione di sbloccaggio del telecomando.

Tutte le chiavi passive verranno quindi abilitate inserendo l'accensione o avviando il veicolo con una chiave valida.

Bloccaggio e sbloccaggio delle portiere con la chiave meccanica

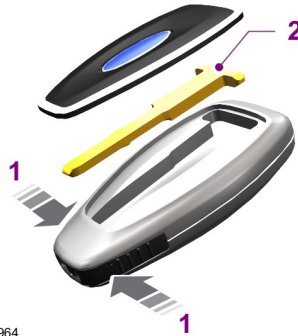

E87964

1. Smontare con cautela il coperchio.
2. Rimuovere il gambo della chiave ed inserirlo nel commutatore.

Nota: Solo la serratura della portiera lato guida è dotata di cilindretto serratura.

Sicurezza

SISTEMA ANTIFURTO PASSIVO

Principio di funzionamento

Il sistema impedisce di avviare il motore con una chiave non codificata correttamente.

Chiavi codificate

In caso di smarrimento di una chiave, è possibile riceverne una di ricambio presso la Concessionaria autorizzata. Se possibile, indicare il numero della chiave indicato sulla targhetta fornita assieme alle chiavi originali. È anche possibile ottenere altre chiavi supplementari, rivolgendosi ad una Concessionaria autorizzata.

Nota: Fare cancellare e ricodificare tutte le chiavi restanti in caso di smarrimento. Far codificare le chiavi di ricambio insieme a quelle restanti, già codificate. Per ulteriori informazioni, rivolgersi ad una Concessionaria Autorizzata.

Nota: Non coprire le chiavi con oggetti metallici. Questo potrebbe impedire al ricevitore di riconoscere una chiave codificata.

Inserimento dell'immobilizzatore motore

Dopo aver disinserito l'accensione, l'immobilizzatore del motore si attiverà automaticamente dopo un breve periodo di tempo.

Disinserimento dell'immobilizzatore motore

Inserendo l'accensione e utilizzando una chiave codificata correttamente, l'immobilizzatore del motore si disattiverà in maniera automatica.

Se non fosse possibile avviare il motore utilizzando una chiave codificata correttamente, far controllare il veicolo da una concessionaria autorizzata.

ALLARME ANTIFURTO

Sistema di allarme

Il veicolo potrebbe essere dotato di uno dei seguenti sistemi di allarme:

- Antifurto perimetrale.
- Antifurto perimetrale con sensori abitacolo.
- Antifurto di categoria uno con sensori abitacolo e avvisatore acustico alimentato dalla batteria.

Allarme perimetrale

L'allarme perimetrale è un deterrente contro l'accesso non autorizzato al veicolo attraverso le portiere e il cofano. Esso inoltre protegge l'unità audio.

Sensori interni

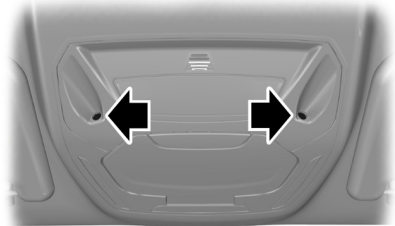

E131656

AVVERTENZE



Non coprire i sensori delle luci abitacolo.



Non attivare l'allarme con protezione completa se all'interno del veicolo sono presenti persone, animali o altri oggetti in movimento.

Sicurezza

I sensori agiscono come deterrente contro l'intrusione non autorizzata rilevando qualsiasi movimento all'interno del veicolo.

Sirena con batteria ausiliaria

L'avvisatore acustico alimentato dalla batteria è un sistema di allarme aggiuntivo che inserisce una sirena quando si attiva l'antifurto. Quando il veicolo viene chiuso il sistema si attiva. La sirena è dotata di una propria batteria di alimentazione ed entra in funzione quando si scollega la batteria del veicolo o la batteria secondaria della sirena stessa.

Attivazione dell'allarme

Una volta inserito, l'antifurto si attiva in qualsiasi dei seguenti casi:

- Se qualcuno apre una portiera, il portellone o il cofano senza una chiave valida o il telecomando.
- Se qualcuno rimuove il sistema audio o di navigazione.
- Se si inserisce l'accensione senza una chiave valida.
- Se i sensori interni rilevano un movimento all'interno del veicolo.
- Sui veicoli dotati di sirena con batteria di riserva, quando si scollega la batteria del veicolo o la batteria di alimentazione della sirena stessa.

Se l'antifurto si attiva, l'avvisatore acustico dell'antifurto suona per 30 secondi e i lampeggiatori del veicolo lampeggiano per cinque minuti.

Qualsiasi ulteriore tentativo di compiere quanto indicato sopra provocherà nuovamente l'attivazione dell'antifurto.

Protezione completa o ridotta

Protezione completa

La protezione completa è l'impostazione standard.

Quando è impostata la protezione completa, i sensori interni si attivano quando l'antifurto viene inserito.

Nota: *Ciò può provocare falsi allarmi se all'interno del veicolo vi sono animali o oggetti in movimento.*

Protezione ridotta

Quando è impostata la protezione ridotta, i sensori interni rimangono disattivati quando l'antifurto viene inserito.

Nota: *La funzione di protezione ridotta dell'antifurto può essere impostata solo per il ciclo di accensione corrente. L'allarme viene ripristinato alla modalità protezione completa al successivo inserimento dell'accensione.*

Chiedi all'abbandono del veicolo (se in dotazione)

Il display informazioni può essere impostato per chiedere al conducente quale livello di protezione desidera impostare ogni volta che lascia il veicolo.

Se si seleziona **Chiedi all'abbandono del veicolo**, il messaggio **Protezione ridotta** verrà visualizzato sul display informazioni ogni volta in cui si disinserisce l'accensione. Vedere **Messaggi di informazioni** (pagina 80).

Se si desidera inserire l'antifurto con la funzione di protezione ridotta, premere il tasto **OK** quando compare questo messaggio.

Se si desidera attivare l'allarme con protezione completa, lasciare il veicolo senza premere il pulsante **OK**.

Selezione della protezione completa o ridotta

Nota: *Selezionando la funzione protezione ridotta, l'antifurto non viene impostato in modo permanente su protezione ridotta. La funzione di protezione ridotta viene impostata solo per il ciclo di accensione corrente. Se l'antifurto viene impostato regolarmente sulla protezione ridotta, selezionare **Richiesta al momento di lasciare il veicolo**.*

La protezione completa o ridotta possono essere selezionate mediante il display informazioni. Vedere **Informazioni generali** (pagina 74).

Inserimento dell'antifurto

Per attivare l'allarme, bloccare il veicolo. Vedere **Serrature** (pagina 35).

Disinserimento dell'antifurto

Veicoli senza sistema di apertura con telecomando

Allarme perimetrale

Disabilitare e silenziare l'allarme sbloccando le portiere con la chiave e inserendo l'accensione con una chiave codificata correttamente o sbloccando le portiere con il telecomando.

Allarme di categoria uno

Disabilitare e silenziare l'allarme sbloccando le portiere con la chiave e inserendo l'accensione con una chiave codificata correttamente entro 12 secondi o sbloccando le portiere con il telecomando.

Veicoli con sistema di apertura con telecomando

Nota: *Per l'apertura senza chiavi è necessario che una chiave elettronica valida sia situata entro l'area di rilevamento di quella stessa portiera. Vedere **Apertura con telecomando** (pagina 40).*

Allarme perimetrale

Disabilitare e silenziare l'allarme sbloccando le portiere e inserendo l'accensione o sbloccando le portiere con il telecomando.

Allarme di categoria uno

Disabilitare e silenziare l'allarme sbloccando le portiere e inserendo l'accensione entro 12 secondi o sbloccando le portiere o il portellone con il telecomando.

Volante

REGOLAZIONE DEL VOLANTE

PERICOLO



Non regolare il volante a veicolo in movimento.

Nota: Controllare che la posizione di seduta assunta sia corretta. Vedere **Posizione corretta sul sedile** (pagina 108).

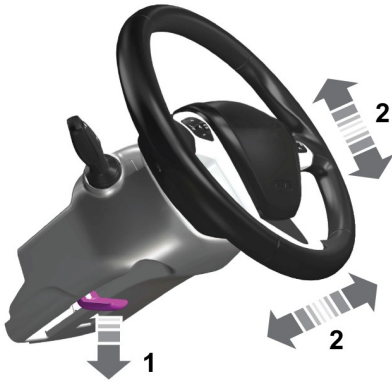

E95178

1. Sbloccare il piantone dello sterzo.
2. Regolare il volante nella posizione desiderata.



E95179

3. Bloccare il piantone dello sterzo.

COMANDO AUDIO

Selezionare la sorgente desiderata sulla radio.

Con il telecomando è possibile eseguire le seguenti funzioni:

Volante

Tipo 1

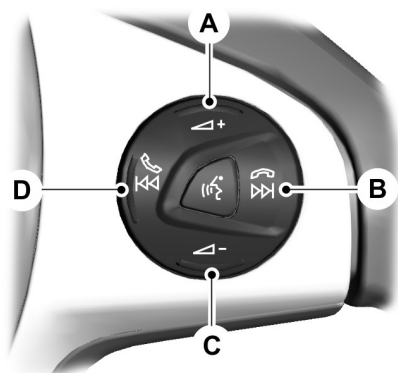

E159789

- A Aumento del volume
- B Ricerca indietro, avanti o fine chiamata
- C Riduzione del volume
- D Ricerca giù, precedente o accettazione chiamata

Tipo 2

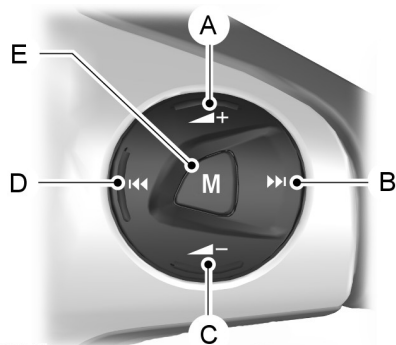

E129462

- A Aumento del volume
- B Ricerca avanti o indietro
- C Riduzione del volume
- D Ricerca giù o precedente
- E Modalità

Premere **M** per selezionare la sorgente sonora.

Ricerca, successiva o precedente

Premere il tasto ricerca per:

- sintonizza la radio sul tasto di programmazione memorizzato successivo o precedente
- riprodurre il brano successivo o precedente.

Premere senza rilasciare il tasto ricerca per:

- sintonizzare l'autoradio sulla stazione successiva, verso l'alto o il basso della banda di frequenza
- ricerca di un brano.

Volante

COMANDO VOCALE



E159531

Premere il pulsante per selezionare o deselezionare il comando vocale. Vedere **SYNC™** (pagina 278).

COMANDO DEL DISPLAY INFORMAZIONI



E130248

Vedere **Display informazioni** (pagina 74).

Comandi multimediali (se in dotazione)

CONTROLLO DI CROCIERA



E157482

Vedere **Controllo di crociera** (pagina 154).



E145434

Usare le frecce sul lato destro del volante per navigare attraverso i menu. Premere **OK** per effettuare una selezione.

Lava/tergicristalli

TERGIPARABREZZA

Nota: Prima di attivare il tergicristallo, sbrinare completamente il parabrezza.

Nota: Disattivare sempre il tergivereto e l'accensione prima dell'ingresso nell'autolavaggio.

Nota: Pulire il parabrezza e le spazzole se lasciano strisce o macchie. Se il problema persiste, sostituire le spazzole.

Nota: Non azionare il tergicristallo se il parabrezza è asciutto. Ciò potrebbe graffiare il vetro, danneggiare le spazzole o bruciare il motorino del tergicristallo. Utilizzare sempre il sistema lavaparabrezza prima di tergere il parabrezza asciutto.

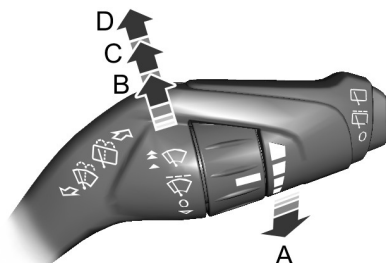

E167118

- A Passata singola
- B Tergitura a intermittenza
- C Tergitura normale
- D Tergitura ad alta velocità

Tergitura a intermittenza

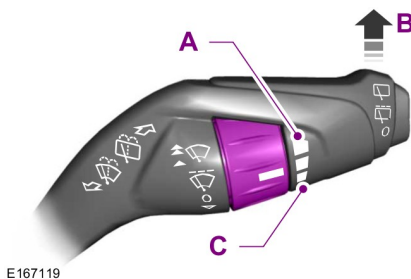

E167119

- A Intervallo di tergitura breve
- B Tergitura a intermittenza
- C Intervallo di tergitura lungo

Utilizzare il comando rotante per regolare l'intermittenza dell'intervallo di tergitura.

Tergicristallo in funzione della velocità (se in dotazione)

All'aumentare della velocità della vettura, si accorcia l'intervallo tra tergiture successive.

TERGICRISTALLI AUTOMATICI

(SE IN DOTAZIONE)

Nota: Prima di attivare il tergicristallo, sbrinare completamente il parabrezza.

Nota: Disattivare sempre il tergivereto e l'accensione prima dell'ingresso nell'autolavaggio.

Nota: Pulire il parabrezza e le spazzole se lasciano strisce o macchie. Se il problema persiste, sostituire le spazzole.

Nota: Con la funzione di illuminazione automatica e la funzione tergitura automatica inserite, i fari si accendono automaticamente quando il tergiparabrezza funziona ininterrottamente.

Lava/tergicristalli

Nota: Sul bagnato o d'inverno con fondo ghiacciato, innevato o nebbia salina, si può verificare la tergitura intempestiva o inattesa con formazione di patina sul vetro.

In queste condizioni agire come indicato di seguito:

- Diminuire la sensibilità degli autotergi per ridurre la patina sul parabrezza.
- Regolare il tergi su velocità normale o alta velocità.
- Disinserire i tergicristalli automatici.

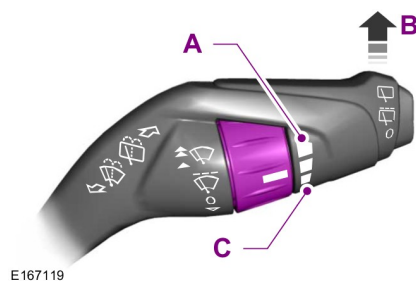

- A Sensibilità elevata
- B Attiv.
- C Sensibilità ridotta

Gli autotergi sono comandati da apposito sensore in prossimità dello specchietto retrovisore interno. Il sensore pioggia rileva la quantità di umidità sul parabrezza e attiva i tergi automaticamente. Regola la velocità dei tergi a seconda dell'incidenza dell'umidità rilevata sul parabrezza.

Regolare la sensibilità degli autotergi mediante il pomello rotante. Alla selezione di sensibilità min. i tergi intervengono quando il sensore rileva una cospicua quantità di acqua sul parabrezza. Alla selezione di sensibilità max. i tergi intervengono quando il sensore rileva una modesta quantità di acqua sul parabrezza.

Mantenere la parte esterna del parabrezza pulita. Il sensore pioggia è molto sensibile e può provocare l'intervento dei tergi in presenza di sporcizia o insetti e appannamento del vetro.

SISTEMA LAVAPARABREZZA

Nota: Non azionare i lavavetri quando il serbatoio lavavetri è vuoto. Ciò potrebbe causare il surriscaldamento della pompa dei lavavetri.



Il lavaggio continuerà per tutto il tempo che la leva viene verso di sé. Quando la leva viene rilasciata, il tergicristallo si attiva per un breve periodo di tempo.

TERGILUNOTTO E LAVALUNOTTO

Tergilunotto

Nota: Disattivare il tergilunotto e l'accensione prima dell'ingresso nell'autolavaggio.

Lava/tergicristalli



E171615

- A Tergitura a intermittenza
- B Tergitura a bassa velocità
- C Disattiv.

Premere il tasto sulla sommità per attivare la tergiture intermittenza. Premere nuovamente il tasto sulla sommità per attivare la tergiture lenta. Agire sul fondo del pulsante per disattivare il tergilunotto.

Attivando i tergi anteriori e inserendo la retromarcia (R) si attiva automaticamente la tergiture intermittenza lunotto.

Lavalunotto



E167407

Per attivare il lavalunotto spostare in avanti la leva. Con la leva spostata in avanti il lavalunotto resta attivato. Rilasciando la leva, il tergi continua a funzionare per un breve periodo di tempo.

SISTEMA LAVAFARI

Quando i fari sono accesi, i lavafari entrano in funzione insieme al sistema lavaparabrezza.

Nota: I lavafari non entrano in funzione ogni volta che viene azionato il sistema lavaparabrezza. Questo per evitare di svuotare rapidamente il serbatoio del liquido lavavetri.

illuminazione

INFORMAZIONI GENERALI

Condensa nei gruppi ottici

Le luci esterne sono fornite di sfiati per accogliere i normali cambiamenti di pressione aria.

Questo tipo di design può favorire la formazione di condensa. Quando l'aria umida entra nel gruppo ottico attraverso gli sfiati, vi è la possibilità che si formi della condensa a basse temperature. Tale condensa potrebbe causare l'appannamento dell'interno del trasparente. Durante il normale funzionamento, l'appannamento si dissolve grazie alla presenza degli sfiati.

Il tempo di eliminazione della condensa può richiedere 48 ore in assenza di pioggia.

Esempi di condensa accettabile sono:

- Presenza di leggero appannamento (senza striature, vistosi segni di gocciolamento o gocce di grosse dimensioni).
- Presenza di un appannamento leggero che interessa meno del 50% del trasparente.

Esempi di condensa non accettabile sono:

- Deposito di acqua all'interno del gruppo ottico.
- Striature, vistosi segni di gocciolamento o grosse gocce all'interno del trasparente.

Se si riscontra una condensa non accettabile, è necessario far controllare il veicolo da una concessionaria autorizzata.

COMANDO ILLUMINAZIONE

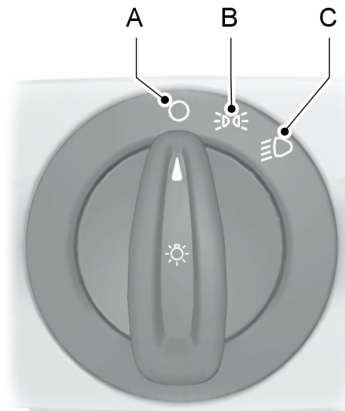

E70718

- A Disattiv.
- B Luci di parcheggio, luci cruscotto, luci targa e luci posteriori
- C Fari

Abbagliante



E130140

Spingere la leva lontano da sé per inserire gli abbaglianti.

Disinserire gli abbaglianti spingendo nuovamente la leva lontano da sé oppure tirandola verso di sé.

Illuminazione

Lampeggio abbaglianti



E142450

Tirare leggermente la leva verso di sé e rilasciarla per far lampeggiare gli abbaglianti.

ILLUMINAZIONE AUTOMATICA



E70719

I fari si accenderanno e spegneranno automaticamente in condizioni di scarsa luminosità o di condizioni meteo avverse.

Nota: *In condizioni meteorologiche seriamente avverse, potrebbe essere necessario accendere i fari manualmente.*

I fari rimarranno accesi per un certo periodo di tempo dopo il disinserimento dell'accensione. Questo periodo di tempo può essere regolato mediante i comandi del display informazioni. Vedere **Display informazioni** (pagina 74).

Nota: *Inserendo le luci autolamp insieme ai tergicristalli automatici, gli anabbaglianti si accenderanno in automatico quando il sensore pioggia attiva ininterrottamente i tergicristalli.*

INTERRUTTORE DI REGOLAZIONE INTENSITÀ LUMINOSA DEGLI STRUMENTI



E148739

SPEGNIMENTO RITARDATO FARI

Dopo aver disinserito l'accensione, è possibile accendere i fari tirando la leva degli indicatori di direzione verso di sé. A questo punto verrà emesso un breve segnale acustico. I fari si spegneranno automaticamente dopo tre minuti aprendo una portiera o 30 secondi dopo aver chiuso l'ultima portiera. Questa funzione può essere disattivata tirando nuovamente la leva degli indicatori di direzione verso di sé oppure inserendo l'accensione.

Illuminazione

LUCI DI MARCIA DIURNA

PERICOLO



Ricordarsi sempre di accendere i fari in condizioni di scarsa luminosità o in condizioni climatiche avverse. Il sistema non attiva le luci posteriori e potrebbe non garantire un'adeguata illuminazione in tali condizioni. La mancata accensione dei fari in tali condizioni può essere causa di incidenti.

Per attivare il sistema:

1. Inserire l'accensione.
2. Portare il comando illuminazione in posizione OFF o autolamp.

CONTROLLO AUTOMATICO DEL FASCIO ANABBAGLIANTE

AVVERTENZE



Il sistema non solleva il guidatore dalla responsabilità di guidare con l'attenzione e la diligenza dovute. Se il sistema non accende o spegne correttamente i fari abbaglianti, può essere necessario un intervento manuale.



Potrebbe essere necessario eseguire l'intervento manuale avvicinandosi agli utenti della strada quali i ciclisti.



Non utilizzare questo sistema in presenza di nebbia.



Alle basse temperature e in condizioni climatiche particolarmente avverse, il sistema potrebbe non funzionare. In questi casi è necessario intervenire manualmente.



Se le luci dei veicoli che procedono in senso contrario vengono nascoste da eventuali ostacoli (ad esempio i guard rail), il sistema potrebbe non disattivare gli abbaglianti.

AVVERTENZE



Controllare e sostituire le spazzole del tergicristalli con regolarità, al fine di non ostacolare la visione del sensore della telecamera attraverso il parabrezza. Le spazzole di ricambio devono essere della lunghezza corretta.

Nota: Pulire il parabrezza da corpi estranei quali escrementi di uccelli, insetti e neve o ghiaccio.

Nota: I segnali catarifrangenti potrebbero essere scambiati per veicoli che marciano in senso contrario e, per tale motivo, i fari potrebbero passare sulla posizione di anabbaglianti.

Nota: Quando si sostituiscono le lampadine fari, montare sempre ricambi originali Ford. Altre lampadine potrebbero ridurre le prestazioni del sistema.

Il sistema inserisce automaticamente gli abbaglianti se esistono condizioni di sufficiente oscurità e non sono presenti altri veicoli. Il sistema, se rileva che ci si sta avvicinando alle luci posteriori o ai fari di altri veicoli, oppure all'illuminazione stradale, spegne gli abbaglianti prima che questi disturbino gli altri utenti della strada. Gli anabbaglianti rimangono accesi.

Il sensore della telecamera è montato in posizione centrale dietro il parabrezza del veicolo. Questo sensore monitora senza interruzione le condizioni per stabilire quando accendere e spegnere gli abbaglianti.

Una volta che il sistema si è attivato, gli abbaglianti si accenderanno se:

- è sufficientemente buio da richiedere l'uso degli abbaglianti e
- non vi è traffico o presenza di illuminazione stradale e
- la velocità del veicolo è superiore a 25 mi/h (40 km/h).

Illuminazione

Gli abbaglianti si spengono se:

- la luce ambientale è tanto forte da rendere superfluo l'uso degli abbaglianti;
- vengono rilevati i fari o le luci di posizione posteriori di un veicolo in avvicinamento;
- viene rilevata l'illuminazione stradale;
- la velocità del veicolo scende al di sotto di 16 mi/h (25 km/h).
- il sensore della telecamera si surriscalda o si blocca.

Attivazione del sistema

Attivare il sistema tramite il display informazioni. Vedere **Display informazioni** (pagina 74).



E70719

Ruotare l'interruttore in posizione luci autolamp. Vedere **Illuminazione automatica** (pagina 53).



L'indicatore si illumina per confermare che il sistema è pronto a fornire assistenza.

Nota: L'indicatore si illumina solo quando è buio e i fari sono accesi.

Nota: Specialmente in condizioni di buio profondo, il sistema potrebbe necessitare di un po' di tempo per inicializzarsi dopo la prima volta che l'accensione viene posta su on. In questa fase, gli abbaglianti non si inseriscono automaticamente.

Impostazione della sensibilità del sistema

Il sistema è dotato di tre livelli di sensibilità, ai quali è possibile accedere attraverso il display informazioni. Vedere **Display informazioni** (pagina 74).

Il livello impostato determina la velocità alla quale gli abbaglianti saranno ripristinati dopo aver rilevato la scomparsa del traffico dalla visuale.

Esclusione manuale del sistema

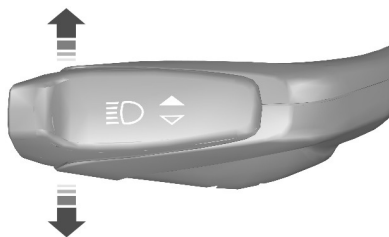

E133632

Spingere o tirare la leva per commutare tra i fari abbaglianti e anabbaglianti.

Nota: Si tratta di un'esclusione temporanea tanto che il sistema ritornerà al funzionamento automatico dopo un breve periodo di tempo.

Per disattivare il sistema in maniera permanente, utilizzare il menu sul display informazioni oppure ruotare l'interruttore di comando illuminazione su fari.

illuminazione

FENDINEBBIA



E70721

Premere il comando per accendere o spegnere i fendinebbia.

È possibile accendere i fendinebbia quando il comando illuminazione si trova in qualsiasi posizione ad eccezione di OFF.

RETRONEBBIA



E70720

AVVERTENZE

 Utilizzare i retronebbia solo quando la visibilità si riduce a meno di 50 metri (164 piedi).

AVVERTENZE

 Non utilizzare i retronebbia quando piove o nevicata e la visibilità è superiore a 50 metri (164 piedi).

Premere il comando per accendere o spegnere i fendinebbia.

È possibile accendere i retronebbia quando i fendinebbia o gli anabbaglianti sono accesi.

ALLINEAMENTO DEI FARI

Nota: I veicoli con fari allo xeno sono dotati di regolazione livellamento fari automatica.

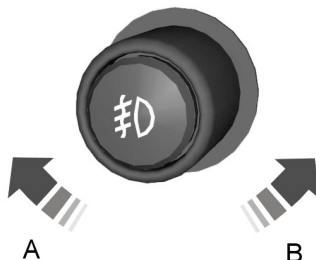

E70722

- A Fari rialzati
- B Fari abbassati

È possibile regolare l'assetto dei fari in funzione del carico del veicolo.

illuminazione

Posizioni interruttore livellamento fari consigliate

Carico		Carico nel bagagliaio ¹	Posizione interruttore
Sedili anteriori	Sedili di seconda fila		
1-2	-	-	0
1-2	3	-	2
1-2	3	Max	2,5
1	-	Max	4

* Vedere **Targhetta di identificazione veicolo** (pagina 238).

FARI ORIENTABILI (SE IN DOTAZIONE)

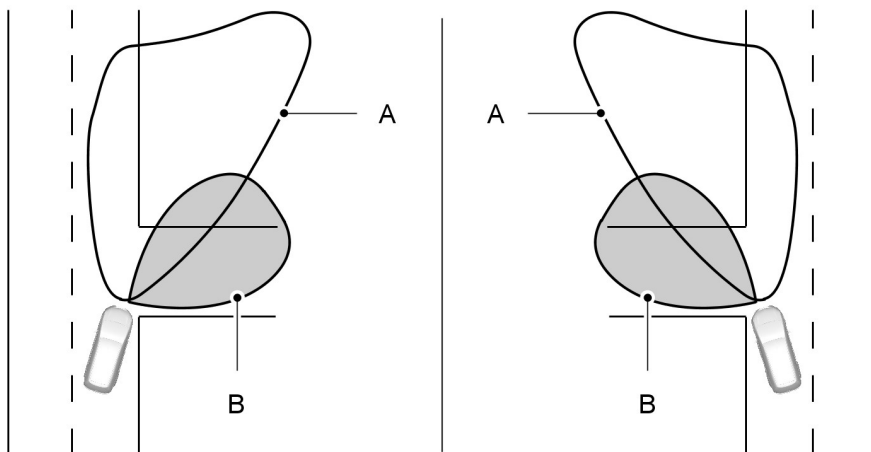

E72898

- A Fari
- B Fascio di luci di direzione laterale

Le luci di direzione laterale illuminano l'interno di una curva in fase di curva.

illuminazione

INDICATORI DI DIREZIONE



E162681

Azionare gli indicatori di direzione spingendo la leva verso l'alto o il basso.

Nota: Spingere leggermente la leva verso l'alto o il basso per far lampeggiare gli indicatori di direzione per tre volte, per segnalare un cambio di corsia.

LUCI ABITACOLO

Le luci si accendono quando risulta soddisfatta una delle seguenti condizioni:

- Aprire una portiera qualsiasi.
- Premere un pulsante del telecomando.
- Premere l'interruttore B della luce anteriore abitacolo.

Luce anteriore abitacolo

Senza tettuccio apribile

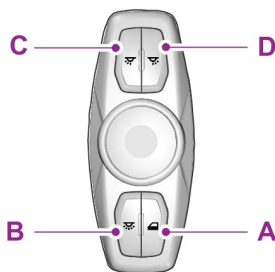

E161163



(A) Interruttore collegato alla portiera. Premere questo interruttore per disattivare le luci abitacolo. L'indicatore collegato alla portiera si illumina di colore giallo quando le luci sono spente. Premere ancora l'interruttore per riaccendere le luci abitacolo. L'indicatore si accende di colore blu.



(B) Interruttore on/off di tutte le luci.



(C) Interruttore on/off della sola luce passeggero.



(D) Interruttore on/off della sola luce lato guida.

illuminazione

Con tettuccio apribile

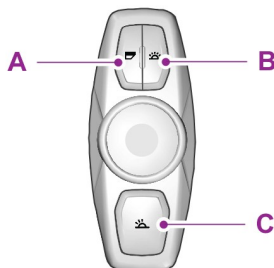

E142454



(A) Interruttore collegato alla portiera. Premere questo interruttore per disattivare le luci abitacolo. L'indicatore collegato alla portiera si illumina di colore giallo quando le luci sono spente. Premere ancora l'interruttore per riaccendere le luci abitacolo. L'indicatore si accende di colore blu.



(B) Interruttore on/off di tutte le luci.



(C) Interruttore on/off luce singola.

Luce posteriore abitacolo (se in dotazione)



E142455

(A) È possibile accendere le luci di lettura in modo indipendente premendo l'interruttore.

LUCE DI CORTESIA (SE IN DOTAZIONE)

Il sistema luci ambiente illumina l'interno con una scelta fra diversi colori. Il comando luci ambiente è situato sulla consolle sul padiglione.

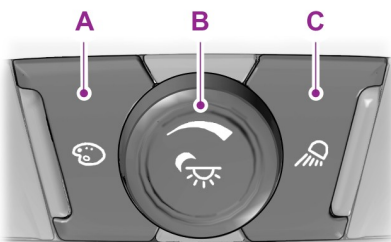

E142456

- A Tavolozza colori
- B Manopola di comando
- C Modalità ricerca

Ruotare B oltre il primo scatto per accendere e regolare alla luminosità desiderata.

Premere A per passare da un colore all'altro.

Premere C per accendere tutte le luci abitacolo e le luci ambiente. Premere nuovamente C per spegnere le luci abitacolo e riportare le luci ambiente al colore precedentemente selezionato.

Le luci ambiente si accendono quando risultano soddisfatte le seguenti condizioni:

- viene inserita l'accensione;
- vengono accesi i fari;

illuminazione

Le luci ambiente rimangono accese fino al disinserimento dell'accensione e una delle seguenti condizioni risulta soddisfatta:

- il veicolo viene chiuso;
- il timer ritardato accessori è scaduto.

Finestrini e specchietti

ALZACRISTALLI ELETTRICI

AVVERTENZE

 Non lasciare bambini da soli all'interno del veicolo e non consentire loro di giocare con gli alzacristalli elettrici. Potrebbero subire gravi lesioni.

 Alla chiusura degli alzacristalli elettrici, accertarsi che non vi siano ostruzioni e controllare che bambini e animali non si trovino nelle vicinanze dei cristalli elettrici.

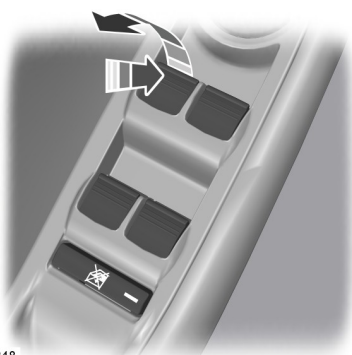

E70848

Nota: Quando un solo finestrino è aperto viene emesso un segnale acustico pulsante. Per attenuare questo rumore, abbassare leggermente anche il finestrino sul lato opposto.

Premere l'interruttore per aprire il finestrino.

Sollevare l'interruttore per chiudere il finestrino.

Funzione di apertura completa (se in dotazione)

Premere l'interruttore a fondo corsa e rilasciarlo. Premerlo nuovamente o sollevarlo per arrestare il finestrino.

Funzione di chiusura completa (se in dotazione)

Sollevare l'interruttore a fondo corsa e rilasciarlo. Premerlo o sollevarlo nuovamente per arrestare il finestrino.

Blocco alzacristalli elettrici



E70850

Premere il comando per bloccare o sbloccare i comandi degli alzacristalli posteriori. Si illumina quando i comandi degli alzacristalli posteriori sono bloccati.

Funzione di arresto di sicurezza (se in dotazione)

Il finestrino si arresta automaticamente in fase di chiusura. Se incontra un ostacolo sulla sua corsa, si riapre leggermente.

Esclusione della funzione di arresto di sicurezza

PERICOLO

 Quando la funzione di arresto di sicurezza viene esclusa, il finestrino non si arresta automaticamente se incontra un ostacolo. Alla chiusura dei finestrini agire con cautela per evitare lesioni o danni al veicolo.

Finestrini e specchietti

Procedere come segue per disattivare la funzione di arresto di sicurezza quando si avverte una certa resistenza, ad esempio in inverno:

1. Chiudere due volte il finestrino fino a quando lo stesso non raggiunge il punto nel quale si avverte una certa resistenza e lasciare che inverta il senso di azionamento.
2. Chiudere il finestrino una terza volta fino al punto di resistenza. La funzione di arresto di sicurezza è ora disabilitata ed è possibile chiudere manualmente il finestrino. Il finestrino supererà il punto di resistenza e sarà possibile chiuderlo completamente.

Se, dopo il terzo tentativo, il finestrino non si chiude, rivolgersi alla concessionaria autorizzata non appena possibile.

Ripristino della funzione di arresto di sicurezza

PERICOLO



La funzione di arresto di sicurezza rimane disattivata fino a quando si azzererà la memoria.

Se si è scollegata la batteria, occorre azzerare la memoria della funzione di arresto di sicurezza separatamente per ciascun finestrino.

1. Sollevare l'interruttore senza rilasciarlo finché il cristallo non si chiude completamente.
2. Rilasciare l'interruttore.
3. Sollevare nuovamente l'interruttore per un altro secondo.
4. Premere l'interruttore senza rilasciarlo finché il cristallo non si apre completamente.
5. Rilasciare l'interruttore.

6. Sollevare l'interruttore senza rilasciarlo finché il cristallo non si chiude completamente.
7. Aprire il finestrino e quindi provare a chiuderlo automaticamente.
8. Eseguire il ripristino e ripetere la procedura fino a quando il finestrino non si chiude automaticamente.

Azionamento ritardato (se in dotazione)

È possibile azionare gli interruttori alzacristalli per diversi minuti dopo il disinserimento dell'accensione o fino a quando una delle due porte anteriori rimane aperta.

APERTURA E CHIUSURA GLOBALE

Gli alzacristalli elettrici possono essere anche azionati con l'accensione disinserita tramite la funzione di apertura e chiusura centralizzata.

Nota: L'apertura centralizzata funzionerà ancora per un breve periodo di tempo dopo aver bloccato il veicolo con il telecomando.

Nota: La chiusura centralizzata funziona soltanto se la memoria di ciascun finestrino è stata correttamente impostata. Vedere **Alzacristalli elettrici** (pagina 61).

Finestrini e specchietti

Apertura/chiusura globale finestrini (se in dotazione)

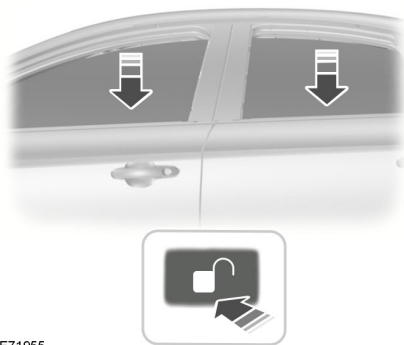

E71955

Per aprire tutti i finestrini:

1. Premere e rilasciare il pulsante di sbloccaggio sul telecomando.
2. Premere e tenere premuto il pulsante di sbloccaggio sul telecomando per almeno tre secondi.

Premere il pulsante di bloccaggio o sbloccaggio per interrompere la funzione di apertura.

Chiusura completa (se in dotazione)

Veicoli senza sistema di apertura con telecomando

PERICOLO



Prestare attenzione nell'utilizzo della chiusura globale. In caso di emergenza, premere immediatamente il pulsante di bloccaggio o sbloccaggio per interrompere l'operazione.

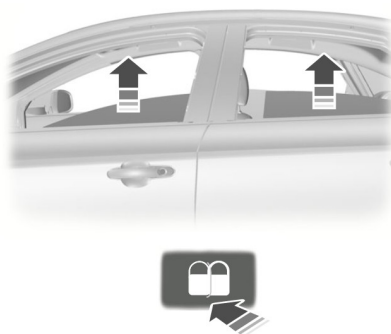

E71956

Per chiudere tutti i finestrini, premere il pulsante di bloccaggio sul telecomando per almeno tre secondi, senza rilasciarlo. Premere il pulsante di sbloccaggio o sbloccaggio per interrompere la funzione di chiusura. La funzione antischiacciamento è anche attiva durante la chiusura centralizzata.

Veicoli con sistema di apertura con telecomando

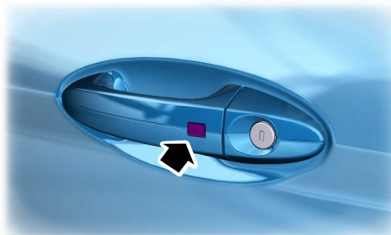

E87384

PERICOLO



Prestare attenzione nell'utilizzo della chiusura globale. In caso di emergenza, sfiorare un sensore di bloccaggio sulla maniglia della portiera per interrompere l'operazione.

Finestrini e specchietti

Nota: La chiusura globale può essere attivata mediante la maniglia della portiera lato guida. L'apertura e la chiusura globali sono anche attivabili tramite i pulsanti della chiave passiva.

Per chiudere tutti i finestrini, premere la maniglia della portiera lato guida per almeno tre secondi, senza rilasciarla. La funzione antischiacciamento è anche attiva durante la chiusura centralizzata.

RETROVISORI ESTERNI

Retrovisori esterni elettrici

PERICOLO



Non regolare i retrovisori a veicolo in movimento.

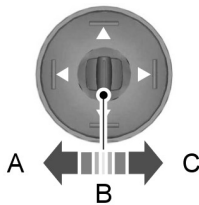

E70846

- A Retrovisore lato sinistro
- B Disattiv.
- C Retrovisore lato destro

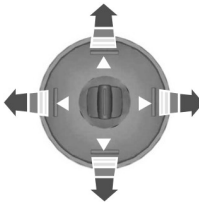

E70847

Premere le frecce per regolare i retrovisori.

Ripiegamento e apertura automatici

I retrovisori si ripiegheranno automaticamente al bloccaggio delle portiere del veicolo con la chiave o con il telecomando o in caso di richiesta dal sistema di chiusura e avviamento senza chiave. I retrovisori si apriranno allo sbloccaggio delle portiere del veicolo con la chiave o con il telecomando, su richiesta del sistema di chiusura e avviamento senza chiave, all'azionamento della maniglia interna della portiera lato guida.

Nota: Se i retrovisori sono stati ripiegati utilizzando il pulsante di ripiegamento manuale, per riaprirli sarà necessario usare il relativo pulsante manuale.

Ripiegamento e apertura manuali

Gli specchietti ripiegabili elettricamente funzionano quando l'accensione è inserita e per diversi minuti dopo lo spegnimento.

Nota: Se viene disinserita l'accensione e aperta una portiera, non sarà più possibile azionare i retrovisori.



E72623

Premere il pulsante di apertura o chiusura dei retrovisori.

Finestrini e specchietti

Per interrompere l'azionamento o invertirne la direzione, premere nuovamente il pulsante.

Nota: La continua apertura e chiusura dei retrovisori esterni ne causa il surriscaldamento e la disattivazione per un breve periodo di tempo, al fine di evitare danni permanenti.

Retrovisori esterni ripiegabili

Premere il retrovisore verso il finestrino della portiera. Quando si riporta il retrovisore nella sua posizione originaria, accertarsi di inserirlo a fondo nel relativo supporto.

RETROVISORE INTERNO

PERICOLO



Non regolare i retrovisori a veicolo in movimento.

Nota: Non pulire l'alloggiamento o lo specchio del retrovisore con abrasivi forti, carburante o altri prodotti detergenti a base di petrolio o ammoniaca.

Regolare lo specchietto retrovisore interno secondo le proprie esigenze. Alcuni retrovisori hanno un secondo punto di articolazione. Questo consente lo spostamento dello specchietto verso l'alto e il basso e lateralmente.

Tirare l'aletta alla base del retrovisore verso di sé per ridurre l'abbagliamento di notte.

Specchietto retrovisore ad oscuramento automatico (se in dotazione)

Nota: Non bloccare i sensori posti sul lato anteriore e posteriore del retrovisore. Questo potrebbe influire sulle prestazioni del retrovisore. Anche la presenza di un passeggero al centro del sedile posteriore o di un poggiatesta centrale posteriore sollevato possono impedire alla luce di raggiungere il sensore.

Lo specchietto si oscura automaticamente per ridurre l'effetto abbagliamento quando rileva luci intense provenienti da dietro il veicolo. Esso torna automaticamente al normale livello di riflessione quando si innesta la retromarcia per consentire la massima visibilità durante la manovra.

ALETTE PARASOLE

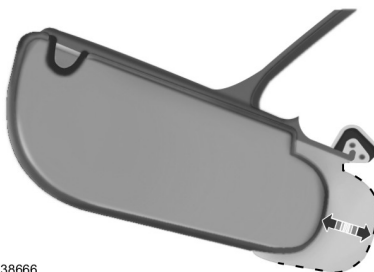

E138666

Ruotare l'aletta parasole verso il finestrino laterale ed estenderla verso il retro per ottenere un'ombra maggiore.

Finestrini e specchietti

Specchietto di cortesia illuminato

(se in dotazione)

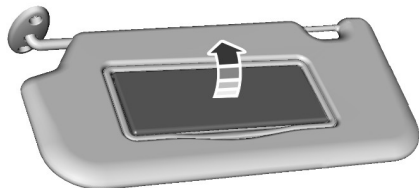

E162197

Sollevare il coperchio per accendere la luce.

TETTUCCIO APRIBILE (SE IN

DOTAZIONE)

AVVERTENZE



Non lasciare che i bambini giochino con il tettuccio panoramico o lasciarli incustoditi a bordo del veicolo.

Potrebbero ferirsi gravemente.



Alla chiusura del tettuccio panoramico, accertarsi che non vi siano ostruzioni e controllare che

bambini e animali non si trovino nelle vicinanze dell'apertura tettuccio.

I comandi del tettuccio panoramico e del parasole sono situati sulla consolle sul padiglione.

Il tettuccio panoramico e il parasole dispongono di comandi di apertura e chiusura a sfioramento. Per interromperne il funzionamento durante l'azionamento a sfioramento, premere il comando una seconda volta.

Apertura e chiusura del parasole



E138668

Premere e rilasciare la parte posteriore del comando per aprire il parasole.

Premere e rilasciare la parte anteriore del comando per chiudere il parasole. Se aperto, il tettuccio apribile si chiuderà automaticamente prima che si chiuda il parasole.

Apertura e chiusura del tettuccio panoramico

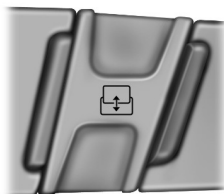

E138669

Premere e rilasciare la parte posteriore del comando per aprire il tettuccio. Se chiuso, il parasole si aprirà automaticamente prima che si apra il tettuccio. Il tettuccio si arresterà poco prima di raggiungere la posizione di completa apertura.

Nota: Questa posizione aiuta a ridurre il fruscio aerodinamico e il rumore di fondo che si potrebbero udire a tettuccio completamente aperto. Premere senza rilasciare il comando ancora una volta per aprire completamente il tettuccio.

Premere e rilasciare la parte anteriore del comando per chiudere il tettuccio.

Finestrini e specchietti

Funzione di arresto di sicurezza

Il tettuccio si arresta automaticamente in fase di chiusura. Se incontra un ostacolo sulla sua corsa, si riapre leggermente.

Premere senza rilasciare la parte anteriore del comando entro due secondi in caso di arresto di sicurezza per escludere questa funzione. Mentre la funzione arresto di sicurezza è attiva, la forza di chiusura aumenta in ciascuna delle tre volte successive in cui il tettuccio viene chiuso.

Arieggiare con il tettuccio panoramico

Premere e rilasciare la parte anteriore del comando del tettuccio panoramico per arieggiare. Premere e rilasciare la parte posteriore del comando per chiudere il tettuccio panoramico.

Nota: *Quando si arieggia con il tettuccio panoramico, questo si alzerà di 4 cm e successivamente si abbasserà leggermente. Tale condizione è normale. Non è possibile bloccare il tettuccio panoramico in una posizione più alta.*

Quadro strumenti

INDICATORI

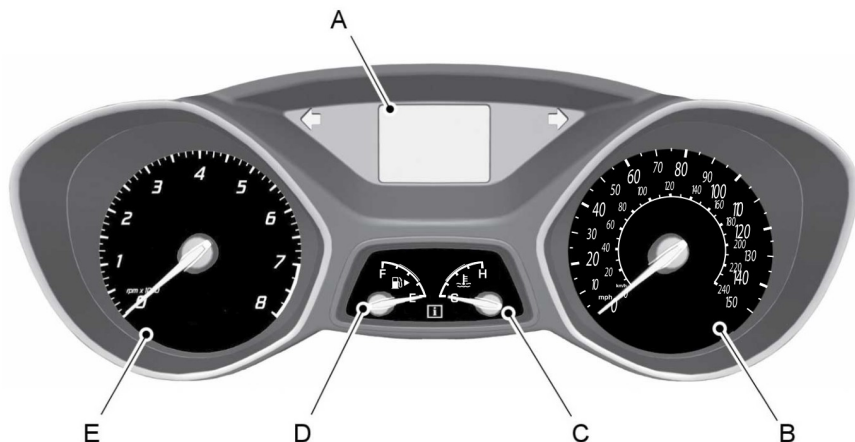

E145825

- A Display informazioni
- B Tachimetro
- C Indicatore temperatura liquido refrigerante motore
- D Indicatore carburante
- E Contagiri

Display informazioni

Contachilometri

Situato nella parte inferiore del display informazioni, registra la distanza cumulativa percorsa dal veicolo.

Temperatura aria esterna

Indica la temperatura esterna.

Computer di bordo

Vedere **Computer di viaggio** (pagina 80).

Impostazioni e personalizzazione del veicolo

Vedere **Informazioni generali** (pagina 74).

Quadro strumenti

Indicatore temperatura liquido di raffreddamento motore

PERICOLO



Non rimuovere mai il tappo del serbatoio liquido di raffreddamento quando il motore è in funzione o è caldo.

A temperature di esercizio normali, l'ago rimane nella sezione centrale.

Nota: *Non riavviare il motore fino a quando la causa del surriscaldamento non è stata risolta.*

Se la lancetta entra nella sezione rossa, il motore è surriscaldato. Arrestare il motore, disinserire l'accensione e stabilire la causa una volta che il motore si è raffreddato.

Vedere **Controllo dell'olio del motore** (pagina 204).

Indicatore livello carburante

Inserire l'accensione. L'indicatore livello carburante indicherà approssimativamente il livello del carburante rimasto nel serbatoio carburante. L'indicatore livello carburante potrebbe oscillare leggermente quando il veicolo si muove o si trova in pendenza. La freccia vicino al simbolo della pompa di alimentazione indica su quale lato del veicolo si trova lo sportellino del bocchettone di rifornimento.

SPIE E INDICATORI

Le spie e gli indicatori elencati di seguito informeranno il conducente sulla presenza di una condizione del veicolo che potrebbe diventare seria. Alcune spie si accendono all'inserimento dell'accensione per verificare il proprio funzionamento. Se, dopo aver avviato il veicolo, alcune spie rimangono accese, fare riferimento alle singole spie di malfunzionamento del sistema interessato per ottenere maggiori informazioni al riguardo.

Nota: *Alcune spie si accendono nell'unità di visualizzazione delle informazioni e funzionano come avviso sebbene non vengano visualizzate all'avviamento del veicolo.*

Spia sistema frenante antibloccaggio (ABS)



Se si accende durante la marcia, significa che è presente un malfunzionamento. Il sistema frenante continuerà a funzionare normalmente (senza sistema freni antibloccaggio), a meno che non si accenda anche la spia dei freni. Far eseguire il controllo del veicolo da una Concessionaria autorizzata.

Luci abbaglianti a controllo automatico (se in dotazione)



Si accendono quando questa funzione viene inserita. Vedere **Controllo automatico del fascio anabbagliante** (pagina 54).

Quadro strumenti

Spia batteria



Se la spia si accende durante la guida, si è verificato un guasto. Spegner tutti i dispositivi elettrici non necessari. Far eseguire subito il controllo del veicolo da una Concessionaria autorizzata.

Indicatore di monitoraggio punti ciechi (se in dotazione)



Si accende quando questa funzione viene disinserita o in abbinamento ad un messaggio. Vedere **Sistema di informazioni angolo cieco** (pagina 167). Vedere **Messaggi di informazioni** (pagina 80).

Spia sistema frenante



Si accende inserendo il freno di stazionamento, con l'accensione inserita.

Se si accende durante la marcia, controllare che il freno di stazionamento non sia inserito. Se il freno di stazionamento non è inserito, sta ad indicare un problema di livello del liquido freni o di sistema frenante. Far eseguire subito il controllo del veicolo da una Concessionaria autorizzata.

PERICOLO



Guidare il veicolo con la spia accesa è pericoloso. Le prestazioni della frenata potrebbero diminuire significativamente. Il veicolo si arresterebbe in tempi maggiori. Far eseguire subito il controllo del veicolo da una Concessionaria autorizzata. Guidare a lungo con il freno di stazionamento inserito può danneggiare i freni e causare lesioni personali.

Indicatore controllo di crociera (se in dotazione)



Si illumina quando si inserisce questa funzione. Vedere **Utilizzo del controllo velocità di crociera** (pagina 154).

Indicatori di direzione



Si illumina all'inserimento dell'indicatore di direzione destro o sinistro o delle luci di emergenza. Se gli indicatori rimangono accesi o lampeggiano più velocemente, controllare se una delle lampadine è bruciata. Vedere **Sostituzione di una lampadina** (pagina 207).

Spia olio motore

PERICOLO



Non riprendere il viaggio se tale spia si accende nonostante il livello sia corretto. Far eseguire subito il controllo del veicolo da una Concessionaria autorizzata.



Se si accende con il motore in funzione o durante la marcia, sta ad indicare un malfunzionamento. Arrestare il veicolo non appena è sicuro farlo e spegnere il motore. Controllare il livello dell'olio motore. Vedere **Controllo dell'olio del motore** (pagina 204).

Spie motore



Spia indicazione guasto (MIL)



Spia modulo gestione motore

Quadro strumenti

Tutti i veicoli

L'accensione di una spia quando il motore è in funzione indica la presenza di un malfunzionamento. Il motore continuerà a funzionare, ma potrebbe avere una potenza limitata. Se lampeggia durante la guida, ridurre immediatamente la velocità del veicolo. Se continua a lampeggiare, evitare brusche accelerazioni o decelerazioni. Far eseguire subito il controllo del veicolo da una Concessionaria autorizzata.

PERICOLO



Fare effettuare un controllo immediatamente.

Se entrambe le spie si accendono insieme, arrestare il veicolo non appena risulta sicuro farlo (l'uso continuato potrebbe causare una riduzione di potenza e l'arresto del motore). Disinserire l'accensione e provare a riavviare il motore. Se il motore riparte, far eseguire il controllo del veicolo da una concessionaria autorizzata, immediatamente. Se il motore non riparte, far controllare il veicolo da una concessionaria autorizzata.

Spia cinture di sicurezza allacciate



Si accende insieme all'attivazione di un cicalino per ricordare di allacciare le cinture di sicurezza. Vedere **Cicalino delle cinture di sicurezza** (pagina 27).

Spia fendinebbia



Se non si accende all'avviamento del veicolo oppure se continua a lampeggiare o rimane accesa a luce fissa, indica un'anomalia. Far eseguire il controllo del veicolo da una Concessionaria autorizzata.

Indicatore fendinebbia anteriore



Si accende quando si accendono i fendinebbia.

Spia formazione di brina

PERICOLO



Anche se la temperatura è superiore a 4°C non è garantito che la strada non presenti rischi causati da condizioni climatiche pericolose.



Interviene quando la temperatura aria esterna è 4°C o inferiore.

Indicatore candele



Vedere **Avviamento di un motore diesel** (pagina 122).

Spia fari abbaglianti



Si illumina quando si accendono i fari abbaglianti. Essa lampeggia quando si utilizzano i lampeggiatori di emergenza.

Indicatore informazioni



Si accende quando nel display informazioni viene memorizzato un nuovo messaggio.

L'indicatore può essere di colore rosso o ambra, a seconda della gravità del messaggio, e rimane acceso fino a quando la causa del messaggio viene corretta. Vedere **Messaggi di informazioni** (pagina 80).

Quadro strumenti

Indicatore sistema di mantenimento della corsia



Si accende quando questa funzione viene disinserita o in abbinamento ad un messaggio.

Vedere **Sistema di mantenimento della corsia** (pagina 164).

Spia riserva carburante



Se si accende, effettuare il rifornimento prima possibile.

Indicatore fari e luci di parcheggio



Si accende quando si accendono i fari o le luci di parcheggio.

Indicatore luci retronebbia



Si accende quando si accendono i retronebbia.

Indicatore marcia



Si accende per informare che passando alla marcia superiore o inferiore indicata si può risparmiare carburante e ridurre le emissioni di CO₂. Non si accende durante periodi di accelerazione, frenata intensa,



o quando viene premuto il pedale della frizione.

Indicatore controllo della stabilità disinserito



Si illumina quando si disinserisce il sistema. Si spegne riabilitando il sistema oppure disattivando l'accensione.

Spia controllo di stabilità



Lampeggia quando il sistema è attivo. Se rimane acceso o non si accende quando si inserisce l'accensione, questo è indice di malfunzionamento. In presenza di un malfunzionamento il sistema si disattiva. Far eseguire subito il controllo del veicolo da una Concessionaria autorizzata.

Indicatore Start-Stop



Si accende per segnalare l'arresto del motore o in abbinamento ad un messaggio. Vedere **Auto-Start-Stop** (pagina 124). Vedere **Messaggi di informazioni** (pagina 80).

SEGNALI ACUSTICI DI AVVERTIMENTO E INDICATORI

Cicalino di chiave di accensione inserita

Suona quando viene aperta la portiera lato guida e la chiave è stata lasciata nel commutatore di accensione in posizione Off o Acc.

Cicalino fari accesi

Suona quando si rimuove la chiave dall'accensione e si apre la portiera lato guida lasciando i fari o le luci di parcheggio accese.

Quadro strumenti

Cicalino freno di stazionamento inserito

Suona quando è stato lasciato il freno di stazionamento inserito e il veicolo è in movimento. Se il cicalino rimane attivo dopo aver rilasciato il freno di stazionamento, far controllare subito il veicolo da una concessionaria autorizzata.

Cicalino cambio automatico

Suona quando la leva selettore del cambio non è stata portata in posizione di parcheggio. Sul display verrà visualizzato un messaggio.

Display informazioni

INFORMAZIONI GENERALI

PERICOLO

 La distrazione durante la guida può causare la perdita del controllo del veicolo, incidenti e lesioni personali. Pertanto, consigliamo vivamente di utilizzare la massima cautela nell'utilizzare dispositivi che potrebbero distogliere l'attenzione dalla strada. La principale responsabilità del conducente è la conduzione in sicurezza del proprio veicolo. Raccomandiamo di astenersi dall'uso di dispositivi palmari durante la guida, favorendo l'uso di sistemi a comando vocale, laddove possibile. Informarsi sulle leggi e le normative locali che potrebbero limitare l'uso di dispositivi elettronici durante la marcia.

È possibile controllare vari sistemi del veicolo mediante i comandi display frontale sul volante. Il display frontale indica le informazioni corrispondenti.

Comandi del display informazioni



E138659

- Premere i tasti freccia su e giù per scorrere e selezionare le opzioni all'interno del menu.
- Premere il tasto freccia a destra per entrare in un sotto-menu.
- Premere il tasto freccia a sinistra per uscire da un sotto-menu.
- Premere senza rilasciare il tasto freccia a sinistra in qualsiasi momento per tornare al display del menu principale.
- Premere il tasto **OK** per selezionare e confermare le impostazioni o i messaggi.

Struttura menu - display informazioni

È possibile accedere al menu mediante il comando del display informazioni.

Nota: Alcune opzioni potrebbero apparire leggermente diverse o essere assenti del tutto se i componenti sono opzionali.

Display informazioni

Computer di bordo¹

Messaggio
Contakm parz
Velocità
Autonomia
Consumo att
MediaConsumi
Velocità media

¹ Vedere **Computer di viaggio** (pagina 80). Vedere **Indicatori** (pagina 68).

Informazione

Messaggio
Cinture sicurezza
Driver alert
Segnaletica stradale
Intelligent AWD

Impostazioni

Messaggio	Operazione	
Guida assistita	Ctrl trazione	Acceso o Spento
	BLIS	Acceso o Spento
	City Stop	Acceso o Spento
	Forward alert	Sensibilità
	Driver alert	Acceso o Spento
	Part.salit.assist.	Acceso o Spento
	Ctrl pneumatici	
	Segnaletica stradale	Acceso o Spento
		Avviso velocità

Display informazioni

Messaggio		Operazione	
	Manten. corsia	Azzeramento	
		Sensibilità	
		Intensità	
Illuminazione	Luce pioggia	Acceso o Spento	
	Luminosità	Manuale o automatico	
	Abbagl.autom.	Acceso o Spento	
		Sensibilità	
Ritardo fari	Manuale o xx secondi		
Display	Info navigazione	Scegliere l'impostazione applicabile.	
	Lingua	Scegliere l'impostazione applicabile.	
	Unità misura	Scegliere l'impostazione applicabile.	
	Unità temp.	Scegliere l'impostazione applicabile.	
Suoneria	Parcheggio	Acceso o Spento	
	Informazioni	Acceso o Spento	
	Avviso	Acceso o Spento	
Comodità	Allarme	Scegliere l'impostazione applicabile.	
	Bussola	Acceso o Spento	
	Risc. aggiunt.	Risc. park	Acceso o Spento
			Orario 1
			Orario 2
			Una volta
			Riscalda subito

Display informazioni

Controllo del sistema

Se possibile, vengono visualizzate per prime tutte le segnalazioni attive. Il menu controllo sistema può essere diverso a seconda delle opzioni di equipaggiamento e dello stato attuale del veicolo. Premere i tasti freccia su e giù per scorrere l'elenco.

Struttura menu - display informazioni ed intrattenimento

È possibile accedere al menu mediante il comando del display informazioni ed intrattenimento. Vedere **Guida rapida** (pagina 12).

Nota: Alcune opzioni potrebbero apparire leggermente diverse o essere assenti del tutto se i componenti sono opzionali.

SYNC-Media consente l'accesso alle funzioni SYNC.

Phone

Messaggio	
Inserire numero	
Ricomporre	
Rubrica	
Cronologia	Ricevute
	Effettuate
	Perse
Chiamata rapide	
Messaggio testo	
Dispositivi BT	
Impostaz. tel.	Come standard
	Rubrica
	Imp. suoneria
	Stato telef.
	Notifica msg
Servizio emerg.	

Display informazioni

Menu

Messaggio		Operazione
SYNC-Impostaz.	Bluetooth attivo	
	Dispositivi BT	
	Imposta set.	
	Imposta predef	
	Inst. su SYNC	
	Info sistema	
	Impostaz. voce	Scegliere l'impostazione applicabile.
	Cercare USB	
SYNC-Applicazioni		
Navigazione	Opzioni percorso	Percorso
		Conducente:
		Impostazioni Eco
		Dinamico
		Autostrada
		Tunnel
		Traghetto/Treno
		Pedaggio
		Strade stagionali
		Vignette
	Visione cartina	Contenuti cartina
		Freccia su cartina:
		Durata viaggio:
		Cart. direz. guida
		Colori alternativi
	Funzioni assistenza	Segnali/corsia

Display informazioni

Messaggio		Operazione
		Frecce nav. in liste
		Punti pericolosi
	Dati personali	Canc. ultime destin.
		Cancella preferiti
		Cancella indirizzo casa
		Cancella tutto
Impostazioni audio	Volume adattivo	
	Equalizzazione	
	Mix audio-navig.	
	Impostaz. DSP	Scegliere l'impostazione applicabile.
	Equalizzat.DSP	Scegliere l'impostazione applicabile.
	TA	Acceso o Spento
	Notiziario	Acceso o Spento
	Frequenza altern.	Acceso o Spento
	RDS regionale	Acceso o Spento
	Servicelink DAB	Acceso o Spento
Impostazioni orologio	Autom. (GPS)	Acceso o Spento
	Impostare ora	
	Impostare data	
	Fuso orario	
	Ora legale	Acceso o Spento
	Modal. 24H	Acceso o Spento

Display informazioni

OROLOGIO

Tipo 1

Per regolare l'orologio, inserire l'accensione e premere i pulsanti H o M sul display informazioni ed intrattenimento, secondo necessità.

Tipo 2

Nota: Utilizzare il display informazioni per regolare l'orologio. Vedere **Informazioni generali** (pagina 74).

COMPUTER DI VIAGGIO

Azzeramento del computer di bordo

Premere senza rilasciare **OK** sulla schermata attuale per azzerare le informazioni su contachilometri parziale, distanza, tempo e consumo medio di carburante.

Contakm parz

Registra la distanza percorsa in singoli viaggi.

Carburante utilizzato

Indica la distanza approssimativa che il veicolo può ancora percorrere con il carburante rimasto nel serbatoio. Differenti caratteristiche di guida possono variare i valori.

MediaConsumi

Indica il consumo medio di carburante calcolato dall'ultima volta che la funzione è stata azzerata.

Premere il tasto con la freccia a destra nella schermata attuale per visualizzare il menu EcoMode.

Tachimetro digitale

La velocità con cui il veicolo sta viaggiando sarà visualizzata sotto forma di valore numerico digitale.

Impostazioni

Indica tutte le informazioni su contachilometri parziale, distanza, tempo e consumo medio di carburante.

IMPOSTAZIONI PERSONALIZZATE

Unità di misura

Per passare dalle unità imperiali a quelle metriche e viceversa, scorrere fino a questa visualizzazione e premere il pulsante **OK**.

Disattivazione cicalini

Per disattivare la suoneria sfogliare al display e agire sul pulsante **OK**.

È possibile disattivare i seguenti cicalini:

- Messaggi di avvertenza.
- Messaggi informativi.

MESSAGGI DI INFORMAZIONI



E130248

Display informazioni

Premere il tasto **OK** per confermare e cancellare alcuni messaggi dal display informazioni. Altri messaggi saranno eliminati automaticamente dopo un breve periodo di tempo.

Taluni messaggi richiedono una conferma prima di poter accedere ai menu.

Nota: *A seconda delle opzioni di cui è dotato il veicolo, non tutti i messaggi verranno visualizzati o sono disponibili. Alcuni messaggi potrebbero essere abbreviati o accorciati a seconda del quadro strumenti montato sul veicolo.*

Indicatore messaggio (se in dotazione)



L'indicatore messaggio si accende contemporaneamente alla comparsa di alcuni messaggi. L'indicatore può essere di colore rosso o ambra, a seconda della gravità del messaggio, e rimane acceso fino a quando la causa del messaggio viene corretta.

Alcuni messaggi saranno corredati da un simbolo specifico del sistema con un indicatore di messaggio.

Active City Stop

Messaggio	Freccia	Intervento
Sensore Active City Stop blocc. Pulire schermo	ambra	Vedere Active City Stop (pagina 171).
Active City Stop non disponibile	ambra	Vedere Active City Stop (pagina 171).
Active City Stop Frenata automatica	-	Vedere Active City Stop (pagina 171).

Airbag

Messaggio	Indicatore messaggio	Intervento
Airbag guasto Riparare subito	ambra	Appare quando il sistema richiede un intervento a causa di un malfunzionamento. Fare controllare il veicolo da una Concessionaria autorizzata, il prima possibile.

Display informazioni

Annuncio

Messaggio	Indicatore messaggio	Intervento
Allarme attivato Controllare auto	Ambra	Appare quando è scattato l'allarme a causa di un tentativo di accesso non autorizzato. Vedere Allarme antifurto (pagina 43).
Allarme guasto Riparare	-	Appare quando il sistema richiede un intervento a causa di un malfunzionamento. Fare controllare il veicolo da una Concessionaria autorizzata, il prima possibile.

Controllo automatico del fascio abbagliante

Messaggio	Freccia	Intervento
Scarsa visibilità telecam. anteriore Pulire il vetro	ambra	Appare quando la visibilità del sensore della telecamera anteriore è ridotta. Pulire il parabrezza.
Telecam. anteriore guasta Riparare	ambra	Appare quando il sensore della telecamera anteriore è guasto. Fare effettuare un controllo il prima possibile.
Telecam. anter. temporaneam. fuori servizio	-	Appare quando il sensore della telecamera anteriore è guasto. Attendere che il sensore si raffreddi.

Batteria e sistema di carica

Messaggio	Indicatore messaggio	Intervento
Impianto elettrico sovraccarico Arrestare l'auto	Rosso	Arrestare il veicolo non appena è sicuro farlo e disinserire l'accensione. Fare controllare il veicolo da una Concessionaria autorizzata, il prima possibile.
Batteria scarica Cfr. manuale	Rosso	Appare per avvisare il conducente che la batteria è scarica. Disinserire tutti gli accessori elettrici non necessari. Fare controllare il veicolo da una Concessionaria autorizzata, il prima possibile.

Display informazioni

Monitor di punto caldo e sistema di avviso Cross Traffic

Messaggio	Indicatore messaggio	Intervento
Scarsa visibilità BLIS Cfr. manuale	Ambra	Appare quando i sensori del sistema di informazioni punti caldi e del sistema di avviso Cross Traffic sono bloccati. Vedere Sistema di informazioni angolo cieco (pagina 167).
BLIS: sensore sinistro guasto Riparare	Ambra	Appare quando si verifica un guasto nel sistema. Fare controllare il veicolo da una Concessionaria autorizzata, il prima possibile.
BLIS: sensore destro guasto Riparare	Ambra	Appare quando si verifica un guasto nel sistema. Fare controllare il veicolo da una Concessionaria autorizzata, il prima possibile.
BLIS non disponibile Causa rimorchio	Ambra	Appare quando il sistema non è disponibile a causa del rimorchio. Vedere Sistema di informazioni angolo cieco (pagina 167).
Cross Traffic Avvicinam. veicolo da sinistra	Ambra	Appare quando il sistema rileva un veicolo. Vedere Sistema di informazioni angolo cieco (pagina 167).
Cross Traffic Avvicinam. veicolo da destra	Ambra	Appare quando il sistema rileva un veicolo. Vedere Sistema di informazioni angolo cieco (pagina 167).
Cross Traffic Sensore blocc. Cfr. manuale	Ambra	Appare quando i sensori del sistema di informazioni punti caldi e del sistema di avviso Cross Traffic sono bloccati. Vedere Sistema di informazioni angolo cieco (pagina 167).
Cross Traffic guasto Riparare	Ambra	Appare quando il sistema richiede un intervento a causa di un malfunzionamento. Fare controllare il veicolo da una Concessionaria autorizzata, il prima possibile.
No Cross Traffic causa rimorchio	-	Appare quando il sistema non è disponibile a causa del rimorchio. Vedere Sistema di informazioni angolo cieco (pagina 167).

Display informazioni

Serratura elettrica di sicurezza bambini

Messaggio	Indicatore messaggio	Intervento
Blocco bimbo guasto Riparare	ambra	Appare quando il sistema ha rilevato una condizione che richiede la riparazione. Fare controllare il veicolo da una Concessionaria autorizzata, il prima possibile.

Controllo della temperatura

Messaggio	Freccia	Intervento
Riscaldamento supplementare acceso	ambra	Vedere Riscaldatore ausiliario (pagina 103).
Riscaldamento supplementare spento	-	Vedere Riscaldatore ausiliario (pagina 103).

Controllo di crociera e Controllo di crociera Adattativo (ACC)

Messaggio	Freccia	Intervento
Sensore radar anteriore bloccato Cfr. manuale	ambra	Vedere Controllo di crociera (pagina 154).
ACC non disponibile	ambra	Vedere Controllo di crociera (pagina 154).
Indicatore collisione guasto Riparare	ambra	Vedere Controllo di crociera (pagina 154).
No indicatore di collisione	ambra	Vedere Controllo di crociera (pagina 154).
Indicatore ACC/collisione guasto Riparare	ambra	Vedere Controllo di crociera (pagina 154).

Display informazioni

Segnalazione per guidatore

Messaggio	Freccia	Intervento
Attenzione guida stanca Pausa subito!	rosso	Fermarsi e fare una pausa non appena sia possibile farlo in condizioni di sicurezza.
Attenzione guida stanca Fai una pausa	ambra	Fare una pausa al più presto.

Portiere

Messaggio	Indicatore messaggio	Intervento
Sportello guidatore aperto	Rosso	Appare quando la portiera indicata non è completamente chiusa e il veicolo è in movimento.
Sportello passeggero aperto	Rosso	Appare quando la portiera indicata non è completamente chiusa e il veicolo è in movimento.
Sportello posteriore lato guidatore aperto	Rosso	Appare quando la portiera indicata non è completamente chiusa e il veicolo è in movimento.
Sportello posteriore lato passeggero aperto	Rosso	Appare quando la portiera indicata non è completamente chiusa e il veicolo è in movimento.
Portellone aperto	Rosso	Appare quando il vano bagagli non è completamente chiuso e il veicolo è in movimento.
Cofano aperto	Rosso	Appare quando il cofano non è completamente chiuso e il veicolo è in movimento.
Sportello guidatore aperto	-	Appare quando la portiera indicata non è completamente chiusa.
Sportello passeggero aperto	-	Appare quando la portiera indicata non è completamente chiusa.
Sportello posteriore lato guidatore aperto	-	Appare quando la portiera indicata non è completamente chiusa.
Sportello posteriore lato passeggero aperto	-	Appare quando la portiera indicata non è completamente chiusa.
Portellone aperto	-	Appare quando il bagagliaio non è completamente chiuso.
Cofano aperto	-	Appare quando il cofano non è completamente chiuso.

Display informazioni

Motore

Messaggio	Indicatore messaggio	Intervento
Surriscaldam. del motore Arrestare l'auto	Rosso	Appare quando la temperatura del motore è troppo alta. Arrestare il veicolo in sicurezza e far raffreddare il motore. Se il problema persiste, far controllare il veicolo da una concessionaria autorizzata. Vedere Controllo del liquido di raffreddamento del motore (pagina 205).
Motore guasto Riparare subito	Ambra	Riparare il motore. Fare controllare il veicolo da una Concessionaria autorizzata, il prima possibile.
Rilevata acqua nel carburante Riparare	Ambra	Appare quando viene rilevata la presenza di acqua nel carburante. Fare controllare il veicolo da una Concessionaria autorizzata, il prima possibile.
Olio motore in esaurimento Verificare	-	Controllare il livello dell'olio motore. Vedere Controllo dell'olio del motore (pagina 204).

Part. salit. assist

Messaggio	Indicatore messaggio	Intervento
Assistenza di partenza in salita non disponibile	Ambra	Appare quando il sistema di assistenza partenza in salita non è disponibile. Fare controllare il veicolo da una Concessionaria autorizzata, il prima possibile. Vedere Assistenza di partenza in salita (pagina 136).

Display informazioni

Veicolo con sistema di apertura e avviamento senza chiavi

Messaggio	Indicatore messaggio	Intervento
Ford KeyFree Chiave fuori dal veicolo	Rosso	Appare quando non viene rilevata una chiave valida all'interno del veicolo. Vedere Avviamento a distanza (pagina 118).
Ford KeyFree Chiave dentro al veicolo	Ambra	Appare per ricordare che la chiave è nel bagagliaio. Vedere Avviamento a distanza (pagina 118).
Disinserire l'accensione Premere il pulsante Start/Stop MOTORE	Rosso	Appare per ricordare di disinserire l'accensione. Vedere Avviamento a distanza (pagina 118).
Per avviare azionare il freno	-	Appare per ricordare di premere il freno quando si avvia il veicolo.
Chiave Pila scarica Sostituire	-	Appare quando la batteria della chiave è scarica Cambiare la batteria appena possibile. Vedere Telecomando (pagina 32).
Ford KeyFree Chiave non rilevata	-	Appare quando la chiave non viene rilevata dal sistema. Vedere Avviamento a distanza (pagina 118).
Ford KeyFree Inserire chiave nella relativa staffa	-	Vedere Avviamento a distanza (pagina 118).
Bloccasterzo inserito ruotare il volante	-	Vedere Blocco volante (pagina 120).

Ausilio al mantenimento della corsia

Messaggio	Freccia	Intervento
Manten. corsia guasto Riparare	ambra	Appare quando il sistema ha rilevato una condizione che richiede la riparazione. Far eseguire il controllo del veicolo da una Concessionaria autorizzata.

Display informazioni

Illuminazione

Messaggio	Indicatore messaggio	Intervento
Guasto faro anter. Riparare	Ambra	Appare quando si verifica un problema all'impianto elettrico del sistema fari. Vedere Sostituzione di una lampadina (pagina 207).
Guasto lampad. luci posiz.	-	Appare quando la lampadina faro anabbagliante è bruciata. Vedere Sostituzione di una lampadina (pagina 207).
Guasto fanali luci arresto	-	Appare quando la lampadina delle luci dei freni è bruciata. Vedere Sostituzione di una lampadina (pagina 207).
Guasto fanali retro-nebbia	-	Appare quando la lampadina della luce retro-nebbia è bruciata. Vedere Sostituzione di una lampadina (pagina 207).
Luce d'arresto del rimorchio guasta	-	Appare quando la lampadina della luce d'arresto del rimorchio è bruciata. Fare controllare il veicolo da una Concessionaria autorizzata, il prima possibile.
Indicatore di direz. del rimorchio guasta	-	Appare quando la lampadina dell'indicatore di direzione del rimorchio è bruciata. Fare controllare il veicolo da una Concessionaria autorizzata, il prima possibile.

Display informazioni

Manutenzione

Messaggio	Indicatore messaggio	Intervento
Liquido freni in esaurimento Far rabboccare	Rosso	Indica che il livello del liquido freni è basso e che il sistema frenante deve essere subito controllato. Vedere Controllo del liquido dei freni (pagina 205).
Livello liquido lavavetri basso	-	Appare quando il liquido lavavetri è basso e deve essere rabboccato. Vedere Controllo del liquido lavavetri (pagina 206).
Verifica ingresso rabb. carbur.	-	Appare quando il bocchettone di rifornimento carburante non è correttamente chiuso. Vedere Rifornimento (pagina 129).
Cambiare l'olio	-	Appare quando occorre sostituire l'olio motore perché giunto al termine della sua vita utile. Vedere Controllo dell'olio del motore (pagina 204).

Protezione occupanti

Messaggio	Freccia	Intervento
Avviso cintura Riparare	-	Appare quando il sistema ha rilevato una condizione che richiede la riparazione. Fare controllare il veicolo da una Concessionaria autorizzata, il prima possibile.

Sistema di parcheggio a ultrasuoni

Messaggio	Indicatore messaggio	Intervento
Park Assist guasto Riparare	Ambra	Appare quando il sistema ha rilevato una condizione che richiede la riparazione. Far eseguire il controllo del veicolo da una Concessionaria autorizzata. Vedere Sistema di parcheggio a ultrasuoni (pagina 147).
No Park Assist posteriore causa rimorchio	-	Appare quando è attaccato il rimorchio.

Display informazioni

Freno di stazionamento

Messaggio	Indicatore messaggio	Intervento
Freno di stazionamento inserito	Rosso	Appare quando il freno di stazionamento è inserito, il motore è in funzione e la velocità del veicolo è superiore a 3 miglia/h (5 km/h). Se la segnalazione rimane accesa dopo aver rilasciato il freno di stazionamento, far controllare il prima possibile il veicolo da una concessionaria autorizzata.
Freno di stazionamento inserito	Ambra	Vedere Freno di stazionamento (pagina 143).
Freno stazionam. guasto Riparare subito	Ambra	Appare quando il sistema ha rilevato una condizione che richiede la riparazione. Fare controllare il veicolo da una Concessionaria autorizzata, il prima possibile.

Servosterzo

Messaggio	Indicatore messaggio	Intervento
Sterzo guasto Arrestare l'auto	Rosso	Il sistema del servosterzo non funziona. Arrestare il veicolo in un luogo sicuro. Fare controllare il veicolo da una Concessionaria autorizzata, il prima possibile.
Servosterzo guasto Riparare subito	Ambra	Il sistema del servosterzo non funziona. Arrestare il veicolo in un luogo sicuro. Fare controllare il veicolo da una Concessionaria autorizzata, il prima possibile.
Sterzo guasto Riparare subito	Ambra	Il sistema del servosterzo ha rilevato una condizione interna al sistema o il sistema di accesso o di avviamento passivo richiede un intervento. Fare controllare il veicolo da una Concessionaria autorizzata, il prima possibile.

Display informazioni

Start & Stop

Messaggio	Indicatore messaggio	Intervento
Auto StartStop Switch Disinserire accensione	rosso	Disinserire l'accensione prima di abbandonare il veicolo se il sistema ha spento il motore. Vedere Auto-Start-Stop (pagina 124).
Auto StartStop guasto Riparare	ambra	Far eseguire il controllo del veicolo da una Concessionaria autorizzata.
Auto StartStop Premere un pedale per avviare il motore	-	Occorre riavviare il motore, premere il pedale della frizione per avviare. Vedere Auto-Start-Stop (pagina 124).
Auto StartStop Mettere in folle	-	Selezionare la posizione di folle per consentire al sistema di riavviare il motore. Vedere Auto-Start-Stop (pagina 124).
Auto StartStop Avviare manualmente	-	Il sistema non funziona. È necessario procedere al riavvio manuale.

Sistema di avviamento

Messaggio	Indicatore messaggio	Intervento
Guidare per rigener. il filtro di scarico Cfr. manuale	Ambra	Vedere Filtro antiparticolato (pagina 123).
Rigenerazione filtro di scarico	-	Vedere Filtro antiparticolato (pagina 123).
Rigenerazione filtro di scarico completata	-	Vedere Filtro antiparticolato (pagina 123).
Motore preriscalda-mento	-	Vedere Avviamento di un motore diesel (pagina 122).
Per avviare azionare il freno	-	Appare avviando il veicolo per ricordare di inserire il freno.

Display informazioni

Messaggio	Indicatore messaggio	Intervento
Per avviare premere la frizione	-	Appare avviando il veicolo per ricordare di innestare la frizione.
Per avviare premere freno e frizione	-	Appare avviando il veicolo per ricordare di inserire il freno e innestare la frizione.
Superati tempi avviamento	-	Appare quando il veicolo non riesce a partire.

Traino

Messaggio	Indicatore messaggio	Intervento
Sbandamento rimorchio Rallentare	Rosso	Vedere Controllo sbandata rimorchio (pagina 177).

Trasmissione e trazione integrale

Messaggio	Indicatore messaggio	Intervento
Surriscaldam. trasmissione Premere freno	Rosso	Il cambio si sta surriscaldando e occorre farlo raffreddare. Ridurre gradualmente la velocità e arrestare il veicolo non appena è sicuro farlo.
Surriscaldam. trasmissione Premere freno	Ambra	Il cambio si sta surriscaldando e occorre farlo raffreddare. Ridurre gradualmente la velocità e arrestare il veicolo non appena è sicuro farlo.
Trasmissione surriscaldata Arrestare l'auto	Ambra	Il cambio si sta surriscaldando e occorre farlo raffreddare. Ridurre gradualmente la velocità e arrestare il veicolo non appena è sicuro farlo.
Surriscaldam. trasmissione Arrestare l'auto	Ambra	Il cambio si sta surriscaldando e occorre farlo raffreddare. Ridurre gradualmente la velocità e arrestare il veicolo non appena è sicuro farlo.
Trasmissione Riparare	Ambra	Fare controllare il veicolo da una Concessionaria autorizzata, il prima possibile.

Display informazioni

Messaggio	Indicatore messaggio	Intervento
4WD guasto Riparare	Ambra	Il sistema non funziona correttamente e passa alla trazione anteriore. Fare controllare il veicolo da una Concessionaria autorizzata, il prima possibile. Vedere Utilizzo della trazione integrale (pagina 138).
4WD Off	Ambra	Appare quando il sistema di disabilita automaticamente e passa alla modalità di trazione anteriore per proteggere i componenti della linea della trasmissione. Vedere Utilizzo della trazione integrale (pagina 138).
4WD Temporaneamente disabilitata	Ambra	Il sistema si è surriscaldato ed è passato alla trazione anteriore. Vedere Utilizzo della trazione integrale (pagina 138).
4WD ripristinata	-	Appare quando il funzionamento del sistema è stato ripristinato. Vedere Utilizzo della trazione integrale (pagina 138).
Trasmissione non in modalità Park Selezionare P	-	Appare per ricordare di portare la leva selettore del cambio in posizione di parcheggio.
Trasmiss. surrisc. Arresta l'auto o accelera	-	La trasmissione si sta surriscaldando. Arrestarsi per lasciarla raffreddare o accelerare.
Trasmissione surriscaldata Attendi . .	-	La trasmissione è surriscaldata. Attendere quanto basta per farlo raffreddare.
Surriscaldam. trasmissione Premere freno	-	La trasmissione si sta surriscaldando. Arrestarsi per lasciarla raffreddare.
Trasmissione in riscaldamento Attendere	-	Con temperature esterne basse, dopo aver avviato il motore, il cambio potrebbe richiedere alcuni secondi per consentire l'innesto della retromarcia o della marcia avanti. Tenere premuto il pedale del freno fino a quando i messaggi saranno spariti dal display.

Display informazioni

Messaggio	Indicatore messaggio	Intervento
Trasmissione riduzione funz. Cfr. manuale	-	Alcune marce potrebbero non essere disponibili. Fare controllare il veicolo da una Concessionaria autorizzata, il prima possibile. Vedere Cambio automatico (pagina 133).
Premere il freno per sblocc. la leva del cambio	-	Appare per richiedere all'operatore di inserire il freno come richiesto dal cambio.
Leva del cambio sbloccata	-	Appare quando la leva del cambio viene sbloccata ed è possibile selezionare le marce.

Controllo della trazione

Messaggio	Indicatore messaggio	Intervento
Controllo trazione spento	-	Appare quando il sistema di controllo trazione è stato disinserito. Vedere Utilizzo del controllo della trazione (pagina 145).

Sistema di climatizzazione

PRINCIPI DI FUNZIONAMENTO

Aria esterna

Tenere sgombre le prese aria davanti al parabrezza (neve o foglie) per consentire l'efficiente funzionamento dell'impianto di climatizzazione.

Aria di ricircolo

PERICOLO



L'uso prolungato del ricircolo aria può causare l'appannamento dei cristalli. Se i cristalli si appannano, seguire le istruzioni per il disappannamento del parabrezza.

L'aria attualmente presente nell'abitacolo viene messa in circolo. L'ingresso dell'aria esterna nel veicolo è precluso.

Riscaldamento

La capacità di riscaldamento dipende dalla temperatura del liquido di raffreddamento motore.

Informazioni generali sulla regolazione della temperatura dell'abitacolo

Chiudere completamente tutti i cristalli.

Riscaldamento dell'abitacolo

Orientare le bocchette di ventilazione verso i piedi. Alle basse temperature e in presenza di umidità, orientare alcune delle bocchette verso il parabrezza e i finestrini laterali.

Raffreddamento dell'abitacolo

Orientare le bocchette di ventilazione verso il viso.

Aria condizionata

L'impianto invia aria all'evaporatore per diminuire la temperatura. L'evaporatore toglie umidità all'aria per il disappannamento dei finestrini. L'impianto convoglia la condensa all'esterno, con la possibile formazione di tracce di acqua sotto il veicolo. Tale condizione è normale.

Nota: Il sistema di aria condizionata funziona solo quando la temperatura è al di sopra di 4°C (39°F).

Nota: Con il condizionatore aria attivato aumentano i consumi.

BOCCHETTE DELL'ARIA

Centrale

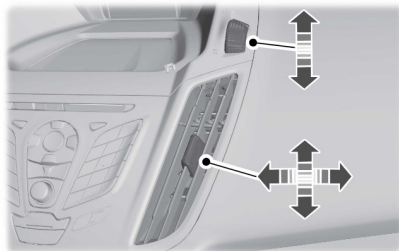

E152449



E159050

Sistema di climatizzazione

Laterale

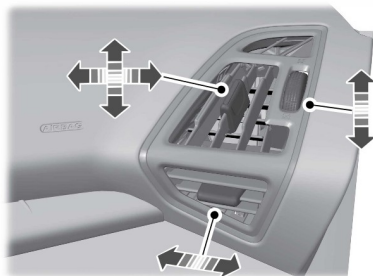

E152450

Console centrale

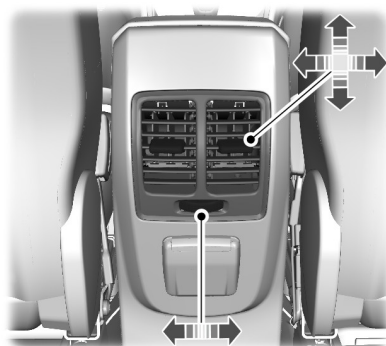

E159049

CLIMATIZZAZIONE MANUALE

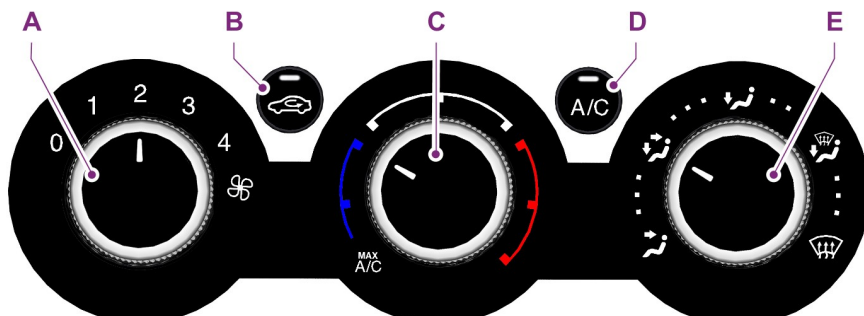

E141421

Sistema di climatizzazione

- A **Comando velocità ventola:** regola il volume dell'aria che circola all'interno del veicolo. Regolare per selezionare la velocità della ventola desiderata o disinserirla completamente. Se la ventola viene disinserita, il parabrezza potrebbe appannarsi.
- B **Ricircolo aria:** premere il pulsante per passare dall'aria esterna a quella di ricircolo. Quando si seleziona il ricircolo aria, il pulsante si illumina e l'aria attualmente presente nell'abitacolo verrà messa in circolo. Questo può ridurre il tempo necessario per raffreddare l'abitacolo e l'ingresso all'interno del veicolo di odori indesiderati.
- C **Comando temperatura:** regola la temperatura dell'aria che circola all'interno del veicolo. Regolare per selezionare la temperatura desiderata. Selezionando **MAX A/C**, il sistema distribuisce l'aria di ricircolo attraverso le bocchette di ventilazione poste sul cruscotto. Questa modalità è più economica ed efficiente del normale sistema di aria condizionata. Quando il comando di regolazione della temperatura è in posizione **MAX A/C**, è possibile inserire e disinserire l'aria condizionata e il ricircolo dell'aria.
- D **Sistema di aria condizionata:** premere il pulsante per attivare o disattivare il sistema di aria condizionata. Il sistema di aria condizionata raffredda il veicolo utilizzando l'aria esterna. Per migliorare le prestazioni del climatizzatore, nei primi due o tre minuti guidare con i finestrini leggermente aperti.
- E **Comando distribuzione aria:** regolare per selezionare la distribuzione dell'aria desiderata.



Selezionarlo per distribuire l'aria attraverso le bocchette poste sul cruscotto.



Selezionarlo per distribuire l'aria attraverso le bocchette poste sul cruscotto e nel pozzetto.



Selezionarlo per distribuire l'aria attraverso le bocchette poste nel pozzetto.



Selezionarlo per distribuire l'aria attraverso le bocchette poste sotto il parabrezza e nel pozzetto.



Selezionarlo per distribuire l'aria attraverso le bocchette poste sotto il parabrezza. Questa impostazione può essere utilizzata anche per sbrinare e rimuovere dal parabrezza un sottile strato di ghiaccio. Per migliorare la pulizia è anche possibile aumentare la temperatura e la velocità della ventola.

Quando la temperatura supera i 4°C (39°F), il sistema aria condizionata si accende automaticamente. Accertarsi che il ventilatore sia acceso. L'indicatore nell'interruttore si illumina durante lo sbrinamento e il disappannamento.

Sistema di climatizzazione

SISTEMA DI CLIMATIZZAZIONE AUTOMATICO

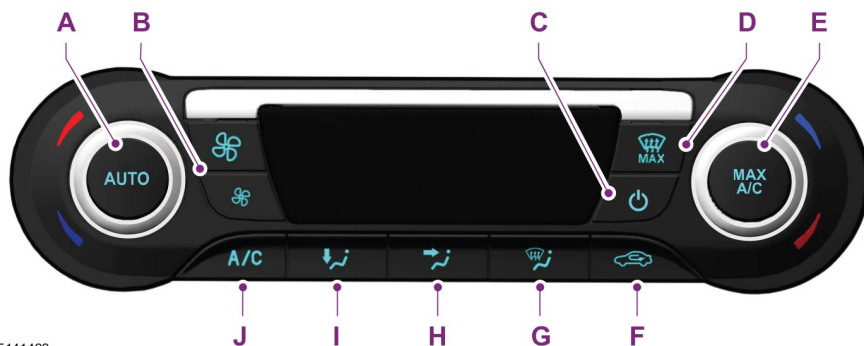

E141422

- A **AUTO:** premere il pulsante per selezionare il funzionamento automatico. Il sistema regola automaticamente la temperatura, la portata e la distribuzione del flusso d'aria per raggiungere e mantenere la temperatura precedentemente selezionata.
- B **Velocità ventola:** regola il volume dell'aria che circola all'interno del veicolo. Premere i pulsanti per selezionare la velocità della ventola desiderata. L'impostazione viene visualizzata sul display.
- C **Pulsante On e Off:** premere il pulsante per inserire e disinserire il sistema.
- D **MAX Defrost:** premere il pulsante per distribuire l'aria esterna attraverso le bocchette del parabrezza. Il climatizzatore si accende automaticamente. La ventola viene regolata sulla velocità massima e la temperatura sul valore massimo. Con la distribuzione dell'aria impostata in questa posizione non è possibile selezionare l'aria di ricircolo o regolare manualmente il comando temperatura. Premere il pulsante **AUTO** per tornare alla modalità auto.
- E **MAX A/C:** premere il pulsante per distribuire il massimo flusso possibile di aria condizionata attraverso le bocchette del cruscotto. Questa modalità è più economica ed efficiente del normale sistema di aria condizionata.
- F **Ricircolo aria:** premere il pulsante per passare dall'aria esterna a quella di ricircolo. L'aria attualmente presente nell'abitacolo viene messa in circolo. Questo può ridurre il tempo necessario per raffreddare l'abitacolo e l'ingresso all'interno del veicolo di odori indesiderati.
- G **Sbrinatori:** premere il pulsante per distribuire l'aria attraverso le bocchette di ventilazione del parabrezza. Questa impostazione può essere utilizzata anche per sbrinare e rimuovere dal parabrezza un sottile strato di ghiaccio.

Sistema di climatizzazione

- H **Cruscotto:** premere il pulsante per distribuire l'aria attraverso le bocchette presenti sul cruscotto.
- I **Pozzetto:** premere il pulsante per distribuire l'aria attraverso le bocchette del pozzetto.
- J **Sistema di aria condizionata:** premere il pulsante per attivare o disattivare il sistema di aria condizionata. Il sistema di aria condizionata raffredda il veicolo utilizzando l'aria esterna. Per migliorare il sistema di aria condizionata alla partenza del veicolo, procedere coi finestrini parzialmente aperti per due o tre minuti.

Regolazione temperatura

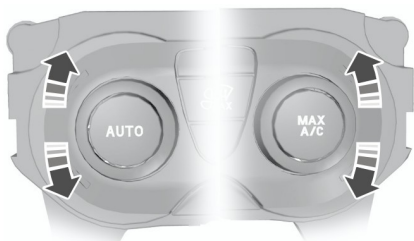

E133115

La temperatura può essere impostata tra 60 °F (15,5 °C) e 85 °F (29,5 °C). In posizione LO, il sistema si commuta su raffreddamento permanente. In posizione HI, il sistema si commuta su riscaldamento permanente.

Nota: Selezionando la posizione LO o HI, il sistema non procede a regolare in base ad una temperatura prefissata.

Modalità mono

In questa modalità, le impostazioni della temperatura sia per il passeggero che per il conducente sono univoche. Regolando l'impostazione tramite la manopola sul lato conducente, il sistema regola la temperatura allo stesso valore anche sul lato passeggero.

Disinserimento modalità Mono

Selezionare una temperatura per il lato passeggero utilizzando la manopola sul lato passeggero. La modalità Mono si disinserisce automaticamente. La temperatura sul lato guida rimane invariata. A questo punto, è possibile regolare le temperature lato guida e lato passeggero in maniera indipendente. Le impostazioni di temperatura per ciascun lato vengono mostrate sul display.

Ripristino modalità Mono

Premere senza rilasciare il pulsante **AUTO**. La temperatura lato passeggero viene regolata allo stesso livello di quella lato guida.

SUGGERIMENTI PER IL CONTROLLO DELLA CLIMATIZZAZIONE INTERNA

Suggerimenti generali

Nota: L'uso prolungato dell'aria di ricircolo può causare l'appannamento dei finestrini.

Nota: Una piccola quantità di aria può provenire dalle bocchette di distribuzione del pozzetto indipendentemente dalla regolazione della distribuzione dell'aria.

Sistema di climatizzazione

Nota: Per ridurre l'accumulo di umidità all'interno del veicolo, non guidare con il sistema disinserito o con la distribuzione dell'aria sempre impostata sul ricircolo.

Nota: Non collocare oggetti sotto i sedili anteriori per evitare interferenze con il flusso d'aria verso i sedili posteriori.

Nota: Rimuovere ogni traccia di neve, ghiaccio o foglie dalla zona di aspirazione aria alla base del parabrezza.

Controllo della temperatura manuale

Nota: Per ridurre l'appannamento del parabrezza con clima umido, regolare il comando distribuzione dell'aria nella posizione bocchette del parabrezza. Aumentare la temperatura e la velocità della ventola per migliorare la pulizia, se necessario.

Controllo della temperatura automatico

Nota: Non regolare le impostazioni quando l'interno del veicolo è estremamente caldo o freddo. Il sistema si porta automaticamente alle impostazioni precedentemente memorizzate. Per il funzionamento efficiente del sistema, le bocchette di ventilazione laterali e sul cruscotto devono essere completamente aperte.

Riscaldamento rapido dell'abitacolo

	Veicoli con controllo della temperatura manuale	Veicoli con controllo della temperatura automatico
1	Regolare la velocità della ventola sul valore massimo.	Premere il pulsante di velocità massima della ventola.
2	Regolare la temperatura sul valore massimo.	Regolare la temperatura sul valore massimo.
3	Regolare la distribuzione dell'aria alle bocchette del pozzetto.	Premere il pulsante pozzetto per distribuire l'aria attraverso le bocchette del pozzetto.

Nota: A basse temperature ambiente con AUTO selezionato, il flusso dell'aria è diretto contro il parabrezza e i finestrini laterali per tutto il tempo in cui il motore è freddo.

Nota: Quando il sistema è disinserito (off), l'aria esterna non entrerà nel veicolo.

Nota: Quando è in modalità AUTO e le temperature interna ed esterna sono elevate, il sistema seleziona automaticamente il ricircolo dell'aria per raffreddare l'abitacolo più velocemente. Quando viene raggiunta la temperatura ambiente selezionata, il sistema seleziona automaticamente l'aria esterna.

Nota: Quando si seleziona lo sbrinamento e il disappannamento del parabrezza, le funzioni cruscotto e pozzetto si disattivano automaticamente e si attiva il sistema di aria condizionata. Nel veicolo entra l'aria prelevata dall'esterno.

Sistema di climatizzazione

Impostazioni consigliate per il riscaldamento

	Veicoli con controllo della temperatura manuale	Veicoli con controllo della temperatura automatico
1	Regolare la velocità della ventola sul secondo valore.	Premere il pulsante di velocità minima della ventola.
2	Regolare la temperatura su una posizione intermedia del caldo.	Regolare la temperatura su una posizione intermedia del caldo.
3	Regolare la distribuzione dell'aria alle bocchette del pozzetto e del parabrezza.	Premere i pulsanti di distribuzione dell'aria verso il pozzetto e il parabrezza.
4		Chiudere le bocchette di ventilazione del cruscotto. Aprire le bocchette di ventilazione laterali e orientarle verso i finestrini laterali.

Raffreddamento rapido dell'abitacolo

	Veicoli con controllo della temperatura manuale	Veicoli con controllo della temperatura automatico
1	Regolare la velocità della ventola sul valore massimo.	Premere il pulsante AUTO.
2	Regolare la temperatura su MAX A/C.	Regolare la temperatura sul valore desiderato.
3	Regolare la distribuzione dell'aria alle bocchette del cruscotto.	

Impostazioni consigliate per il raffreddamento

	Veicoli con controllo della temperatura manuale	Veicoli con controllo della temperatura automatico
1	Regolare la velocità della ventola sul secondo valore.	Premere il pulsante di velocità minima della ventola.
2	Regolare la temperatura su una posizione intermedia del freddo.	Regolare la temperatura su una posizione intermedia del freddo.
3	Regolare la distribuzione dell'aria alle bocchette del cruscotto.	Premere il pulsante sul cruscotto per distribuire l'aria attraverso le bocchette presenti sul cruscotto.

Sistema di climatizzazione

Veicolo fermo per lunghi periodi in condizioni di temperatura ambiente estremamente elevata

	Veicoli con controllo della temperatura manuale	Veicoli con controllo della temperatura automatico
1	Inserire il freno di stazionamento.	Inserire il freno di stazionamento.
2	Spostare il selettore del cambio in posizione P.	Spostare il selettore del cambio in posizione P.
3	Regolare la temperatura su MAX A/C.	Premere il pulsante MAX A/C.
4	Regolare la velocità della ventola sul valore minimo.	

Disappannamento dei finestrini laterali alle basse temperature

	Veicoli con controllo della temperatura manuale	Veicoli con controllo della temperatura automatico
1	Regolare la distribuzione dell'aria alle bocchette del cruscotto e del pozzetto.	Premere il pulsante di sbrinamento e disappannamento parabrezza.
2	Premere il pulsante A/C.	Regolare la temperatura sul valore desiderato.
3	Regolare la temperatura sul valore desiderato.	
4	Regolare la velocità della ventola sul valore massimo.	
5	Orientare le bocchette di ventilazione del cruscotto verso i finestrini laterali.	
6	Chiudere le bocchette di ventilazione del cruscotto.	

Sistema di climatizzazione

Raffreddamento massimo con distribuzione dell'aria attraverso le bocchette del cruscotto o del cruscotto e del pozzetto

1. Regolare la temperatura sul valore minimo.
2. Premere i pulsanti A/C e aria di ricircolo.
3. Regolare la velocità della ventola inizialmente sul valore massimo e poi su un valore che consenta di raggiungere il livello di comfort desiderato.

CRISTALLI E RETROVISORI TERMICI

Nota: Prima di attivare il riscaldamento del parabrezza/lunotto, verificare che il motore sia in funzione.

Parabrezza riscaldato



Premere il tasto per eliminare dal vetro il velo di ghiaccio e nebbia.

Lunotto termico



Premere il tasto per eliminare dal vetro il velo di ghiaccio e nebbia. Premere ancora una volta il pulsante entro 10 minuti per disinserirlo. Esso si spegne automaticamente dopo 10 minuti o quando viene disinserita l'accensione.

Nota: Non utilizzare lame per rasoi o altri oggetti affilati per pulire l'interno del lunotto o per asportare le decalcomanie. Ciò potrebbe danneggiare le resistenze termiche e tale danno non sarebbe coperto dalla garanzia.

Retrovisore esterno riscaldato (se in dotazione)

Nota: Non rimuovere il ghiaccio dagli specchi retrovisori utilizzando un raschietto, né tentare di regolare il vetro dello specchietto se è bloccato dal gelo. Queste azioni possono danneggiare il vetro e gli specchi retrovisori.

Nota: Non pulire l'alloggiamento o lo specchio del retrovisore con abrasivi forti, carburante o altri prodotti detergenti a base di petrolio.

Entrambi i retrovisori vengono riscaldati per rimuovere ghiaccio, umidità e nebbia quando viene acceso il lunotto termico.

RISCALDATORE AUSILIARIO

Riscaldatore a carburante funzionante a veicolo fermo

PERICOLO



Non utilizzare il riscaldatore a carburante funzionante a veicolo fermo durante le soste presso le stazioni di servizio o in prossimità di vapori combustibili, polvere o all'interno di spazi ristretti. Ciò potrebbe causare gravi lesioni personali anche mortali.

Il sistema riscalda il motore e l'interno del veicolo utilizzando il carburante presente nel serbatoio del veicolo. Il sistema funziona solo a veicolo fermo con motore spento.

Sistema di climatizzazione

Se utilizzato correttamente, il sistema:

- Riscalda il motore e l'abitacolo.
- Evita la formazione di ghiaccio sui finestrini in caso di brina e impedisce la formazione di condensa.
- Evita l'avviamento a freddo permettendo al motore di raggiungere più rapidamente la normale temperatura di esercizio.

Se, a seguito di un ciclo di riscaldamento, il motore non viene avviato, il sistema non attiverà il prossimo ciclo di riscaldamento programmato.

Dopo un ciclo di riscaldamento, si raccomanda di guidare il veicolo per un tempo almeno pari a quello del ciclo di riscaldamento. Questo per evitare che la batteria del veicolo si scarichi.

Ford prescrive inoltre di far funzionare il sistema per 10 minuti circa ogni mese onde evitare il grippaggio della pompa acqua o del motorino del riscaldatore.

Il sistema funziona solo se il contenuto del serbatoio è di almeno 7,5 litri (1,6 galloni) e la temperatura esterna è inferiore a 15°C. Il sistema non funziona se il livello di carica della batteria è basso.

Nota: quando il sistema è in funzione, dalla parte inferiore del veicolo fuoriescono fumi di scarico. Tale condizione è normale.

Nota: Sui veicoli con climatizzatore manuale, il riscaldamento dell'abitacolo dipenderà dalle impostazioni del riscaldatore. Vedere **Sistema di climatizzazione** (pagina 95).

Programmazione del riscaldatore ausiliario a carburante funzionante a veicolo fermo

Utilizzare i comandi del display informazioni a volante. Vedere **Display informazioni** (pagina 74).

Nota: Impostare correttamente l'ora e la data dell'orologio del veicolo. Vedere **Orologio** (pagina 80).

Nota: Occorre programmare l'ora con un anticipo di almeno 70 minuti sull'ora da impostare.

Nota: L'ora programmata è quella in cui si desidera che il veicolo sia riscaldato e pronto a partire, non quella di attivazione del riscaldatore.

Per programmare il riscaldatore di parcheggio, sfogliare su:

Messaggio	Intervento e descrizione
Impostazioni	Premere il tasto OK .
Comodità	Premere il tasto OK .
Risc. park	Premere il tasto OK .
Selezionare una delle seguenti operazioni:	
Orario 1	Consente di programmare un ciclo di riscaldamento per ciascun giorno della settimana. Gli orari restano memorizzati e il sistema riscalda il veicolo all'ora programmata.
Orario 2	Consente di programmare un secondo ciclo di riscaldamento per ciascun giorno della settimana. Gli orari restano memorizzati e il sistema riscalda il veicolo all'ora programmata.

Sistema di climatizzazione

Messaggio	Intervento e descrizione
	Selezionare per impostare un secondo ciclo di riscaldamento, per esempio con orario diverso in giorni diversi oppure e due volte nello stesso giorno.
Una volta	Consente di programmare un ciclo di riscaldamento per uno specifico giorno della settimana.
Riscalda subito	Inserisce immediatamente il sistema.

Programmazione delle funzioni di tempo

Impostare l'ora alla quale si desidera che il veicolo sia riscaldato e pronto a partire. Utilizzare i comandi del display informazioni a volante. Vedere **Display informazioni** (pagina 74).

1. Selezionare i giorni nei quali si desidera riscaldare il veicolo. Evidenziare ciascun giorno prescelto e premere il pulsante **OK**.
2. Evidenziare l'ora sopra il menu e premere il pulsante **OK**. Le ore lampeggeranno.
3. Impostare le ore mediante i pulsanti a freccia su e giù.
4. Premere il pulsante freccia di destra. I minuti lampeggiano. Impostare i minuti mediante i pulsanti a freccia su e giù. Premere il tasto **OK**.

Programmazione della funzione Una volta

Selezionando questa funzione è possibile programmare un ciclo di riscaldamento per uno specifico giorno della settimana.

Impostare l'ora alla quale si desidera che il veicolo sia riscaldato e pronto a partire. Utilizzare i comandi del display informazioni a volante. Vedere **Display informazioni** (pagina 74).

1. Evidenziare l'ora sopra il menu e premere il pulsante **OK**. Le ore iniziano a lampeggiare.
2. Impostare le ore mediante i pulsanti a freccia su e giù.
3. Premere il pulsante freccia di destra. Impostare i minuti mediante i pulsanti a freccia su e giù. Premere il tasto **OK**.

Disattivazione delle funzioni programmate

Utilizzare i comandi del display informazioni a volante. Vedere **Display informazioni** (pagina 74).

Per disattivare le funzioni programmate sfogliare su:

Messaggio	Intervento e descrizione
Impostazioni	Premere il tasto OK .
Comodità	Premere il tasto OK .
Risc. park	Premere il tasto OK .

Sistema di climatizzazione

Messaggio	Intervento e descrizione
Selezionare una delle seguenti operazioni:	
Orario 1	Togliere lo spunto ai cicli programmati attivi come si ritiene opportuno.
Orario 2	Togliere lo spunto ai cicli programmati attivi come si ritiene opportuno.
Una volta	Togliere lo spunto ai cicli programmati attivi come si ritiene opportuno.

Attivazione della funzione Riscalda subito

PERICOLO



Non utilizzare il riscaldatore a carburante funzionante a veicolo fermo durante le soste presso le stazioni di servizio o in prossimità di vapori combustibili, polvere o all'interno di spazi ristretti. Ciò potrebbe causare gravi lesioni personali anche mortali.

Selezionando questa funzione si attiva immediatamente il sistema.

Utilizzare i comandi del display informazioni a volante. Vedere **Display informazioni** (pagina 74).

Per attivare la funzione Riscalda subito sfogliare su:

Messaggio	Intervento e descrizione
Impostazioni	Premere il tasto OK .
Comodità	Premere il tasto OK .
Risc. park	Premere il tasto OK .
Riscalda subito	Premere il tasto OK . Quando il riscaldatore è attivato appare una X sulla casella. Per disattivare il riscaldatore, togliere lo spunto dall'opzione.

Attivazione e disattivazione della funzione Riscalda subito mediante telecomando

Selezionando questa funzione si attiva immediatamente il sistema mediante il telecomando.

Nota: Non occorre sbloccare il veicolo.

1. Premere il pulsante **ON** sul telecomando per attivare il sistema.
2. Premere il pulsante **OFF** sul telecomando per disattivare il sistema.

Sistema di climatizzazione

Riscaldatore alimentato dal carburante

PERICOLO



Non utilizzare il riscaldatore a carburante funzionante a veicolo fermo durante le soste presso le

stazioni di servizio o in prossimità di vapori combustibili, polvere o all'interno di spazi ristretti. Ciò potrebbe causare gravi lesioni personali anche mortali.

Il sistema funziona riscaldando l'impianto di raffreddamento del motore utilizzando il carburante del veicolo. Il sistema funziona solo a veicolo fermo con motore spento.

Il sistema funziona solo se il contenuto del serbatoio è di almeno 7,5 litri (1,6 galloni). Il sistema non funziona se il livello di carica della batteria è basso.

Se non è stato disattivato in precedenza, il sistema interviene e si disinserisce automaticamente in funzione della temperatura del liquido di raffreddamento del motore quando la temperatura esterna è inferiore a 3°C.

Nota: Il valore predefinito è impostato.

Nota: quando il sistema è in funzione, dalla parte inferiore del veicolo fuoriescono fumi di scarico. Tale condizione è normale.

Nota: Sui veicoli con climatizzatore manuale, il riscaldamento dell'abitacolo dipenderà dalle impostazioni del riscaldatore. Vedere **Sistema di climatizzazione** (pagina 95).

Utilizzare i comandi del display informazioni a volante. Vedere **Display informazioni** (pagina 74).

Per attivare e disattivare il riscaldatore ausiliario sfogliare su:

Messaggio	Intervento e descrizione
Impostazioni	Premere il tasto OK .
Comodità	Premere il tasto OK .
Risc. aggiunt.	Premere il tasto OK quando il sistema è inserito, appare una X nel riquadro.

Sedili

POSIZIONE CORRETTA SUL SEDILE

AVVERTENZE



Non reclinare eccessivamente lo schienale in quanto potrebbe far scivolare l'occupante sotto la cintura di sicurezza, causando così gravi lesioni personali in caso di incidente.



Una seduta impropria, non in posizione o con lo schienale eccessivamente reclinato, può essere causa di gravi lesioni personali, talvolta letali, in caso di incidente. Sedere sempre in posizione eretta, contro lo schienale e con i piedi a terra.



Non collocare oggetti di altezza superiore a quella dello schienale in maniera da limitare il rischio di gravi lesioni personali in caso di incidente o di brusca frenata.

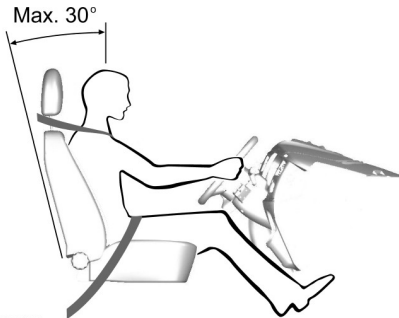

E68595

Se usati in maniera corretta, sedile, poggiatesta, cintura di sicurezza e airbag forniscono la protezione ottimale in caso di incidente.

È consigliabile attenersi alle seguenti istruzioni:

- Sedere in posizione eretta, facendo arretrare il più possibile la base della spina dorsale.
- Non reclinare lo schienale di oltre 30 gradi.
- Regolare il poggiatesta in maniera che la sua sommità sia in linea con la parte superiore della propria testa e quanto più avanti possibile. Accertare che la posizione assunta sia comunque confortevole.
- Mantenere una distanza sufficiente tra il proprio corpo e il volante. È consigliabile lasciare almeno 25 centimetri (10 pollici) tra lo sterno e la copertura dell'airbag.
- Afferrare il volante avendo le braccia leggermente piegate.
- Piegarle lievemente le gambe in maniera da poter premere a fondo i pedali.
- Posizionare la fascia a bandoliera della cintura di sicurezza oltre il centro della spalla e tirare saldamente quella addominale lungo i fianchi.

Controllare che la posizione di guida sia confortevole e che sia possibile mantenere il pieno controllo del veicolo.

POGGIATESTA

AVVERTENZE



Prima di mettersi alla guida, regolare completamente il poggiatesta. Ciò consentirà di ridurre al minimo il rischio di lesioni al collo in caso di incidente. Non regolare il poggiatesta con veicolo in movimento.

Sedili

AVVERTENZE



Il poggiatesta è un dispositivo di sicurezza. Ogni volta che il sedile viene occupato, è necessario montarlo e regolarne correttamente la posizione.



Il montaggio corretto del poggiatesta consentirà di ridurre al minimo il rischio di lesioni al collo in caso di incidente.

Poggiatesta sedile anteriore

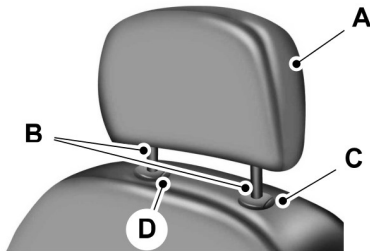

E138642

Poggiatesta posteriori

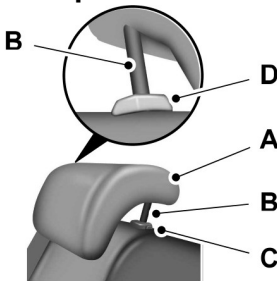

E138645

Il poggiatesta è costituito da:

- A un poggiatesta ad assorbimento di energia
- B due aste in acciaio

- C regolazione manicotto di guida e pulsante di sblocco
- D sblocco manicotto di guida e pulsante di sgancio

Nota: Portare lo schienale in posizione verticale prima di regolare il poggiatesta. Regolare il poggiatesta in maniera che la sua sommità sia in linea con la parte superiore della propria testa e quanto più avanti possibile. Accertare che la posizione assunta sia comunque confortevole. Se siete molto alti, regolare il poggiatesta nella posizione più alta.

Regolazione dei poggiatesta

Sollevamento del poggiatesta

Alzare il poggiatesta.

Abbassare il poggiatesta

1. Premere senza rilasciare il pulsante C.
2. Spingere il poggiatesta verso il basso.

Smontaggio dei poggiatesta

1. Sollevare il poggiatesta fino a fargli raggiungere la posizione più alta.
2. Premere senza rilasciare i pulsanti C e D.
3. Alzare il poggiatesta.

Montaggio del poggiatesta

Allineare le aste metalliche coi manicotti di guida e premere il poggiatesta verso il basso fino a bloccarlo.

Inclinazione del poggiatesta

I poggiatesta anteriori possono essere dotati di un dispositivo che ne consente l'inclinazione per un maggiore comfort. Per inclinare il poggiatesta, procedere come segue:

Sedili



E144727

1. Portare lo schienale in posizione verticale o di marcia.
2. Ruotare il poggiatesta in avanti verso la propria testa nella posizione desiderata.

Dopo che il poggiatesta ha raggiunto la posizione di inclinazione più avanzata, ruotarlo ancora in avanti per sganciarlo e portarlo in una posizione più arretrata, non inclinata.

SEDILI MANUALI

PERICOLO



Non regolare il sedile o lo schienale lato conducente quando il veicolo è in movimento.

Arretramento e avanzamento dei sedili



E130249

PERICOLO



Dopo aver sbloccato la leva, spingerlo avanti e indietro per controllare che sia saldamente bloccato.

Regolazione del supporto lombare



E152451

Sedili

Regolazione dell'altezza del sedile del guidatore

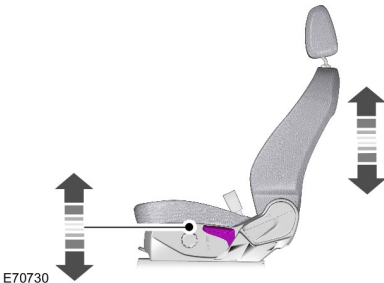

Regolazione dell'inclinazione

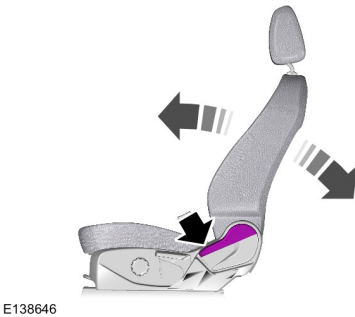



PERICOLO

 Non sistemare carichi o altri oggetti dietro lo schienale prima di riportarlo nella posizione originale. Tirare lo schienale per verificare che sia saldamente bloccato, dopo averlo riportato nella sua posizione originale. Un sedile non bloccato può diventare pericoloso in caso di arresto improvviso o di urto.

SEDILI ELETTRICI

AVVERTENZE

 Non regolare il sedile o lo schienale lato conducente quando il veicolo è in movimento. Ciò potrebbe causare la perdita di controllo del veicolo e lesioni personali gravi, talvolta anche letali.

 Non sistemare carichi o altri oggetti dietro lo schienale prima di riportarlo nella posizione originale.

Sedili

10 vie

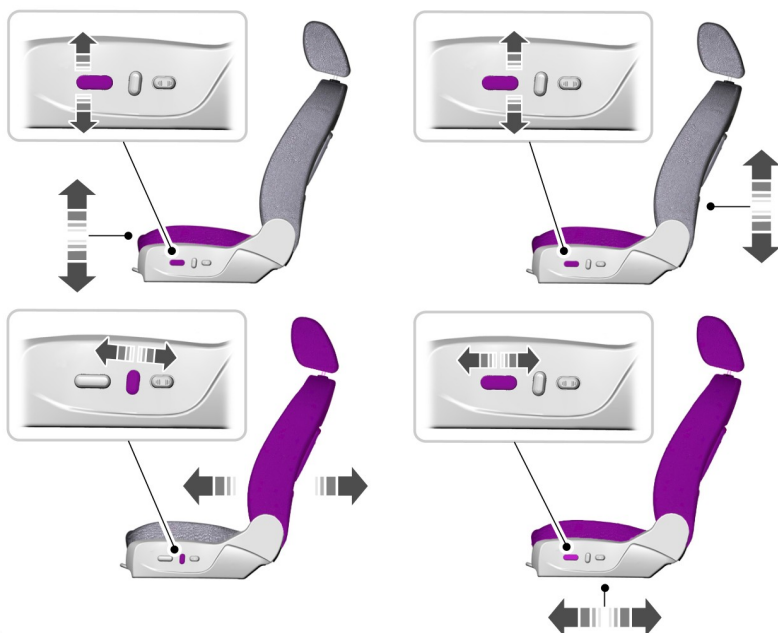

E138647

Supporto lombare a regolazione elettrica



E138648

SEDILI POSTERIORI

Abbattimento dello schienale

PERICOLO

 Quando si abbattono gli schienali, fare attenzione onde evitare che le dita vengano pizzicate tra lo schienale e il telaio del sedile.

Sedili



E159654

Con il sedile libero, tirare la leva per reclinare lo schienale in avanti.

Nota: Abbassare i poggiatesta. Vedere **Poggiatesta** (pagina 108).

Abbattimento dello schienale

AVVERTENZE

 Riposizionando verticalmente gli schienali, controllare che le cinture di sicurezza siano visibili per l'occupante e che non restino impigliate dietro il sedile.

 Controllare che i sedili e gli schienali siano fissati e completamente bloccati nei propri fermi.

Regolazione dell'inclinazione

Con il sedile occupato, tirare la leva per reclinare lo schienale all'indietro.

SEDILI RISCALDATI (SE IN DOTAZIONE)

PERICOLO

 Coloro che non sono in grado di avvertire dolore cutaneo a causa dell'età avanzata, di malattie croniche, diabete, lesioni della spina dorsale, farmaci, uso di alcool, esaurimento o altre condizioni fisiche devono prestare particolare attenzione nell'utilizzare i sedili riscaldati. I sedili riscaldati possono causare lesioni anche alle basse temperature, specialmente se impiegati a lungo. Non collocare alcun oggetto sul sedile che isola dal calore, quale coperte o cuscini. Ciò potrebbe causare il surriscaldamento del sedile riscaldato. Non bucare il sedile con spille, aghi o altri oggetti appuntiti. Ciò potrebbe danneggiare l'elemento riscaldante dando così origine al surriscaldamento del sedile riscaldato. Se il sedile si surriscalda può causare gravi lesioni personali.

Non svolgere le seguenti azioni:

- collocare oggetti pesanti sul sedile;
- azionare il sedile riscaldato se su di esso viene versata acqua o altro liquido. Far asciugare bene il sedile;
- azionare i sedili riscaldati se il motore non è in funzione. Diversamente, la batteria potrebbe perdere la carica.

Sedili

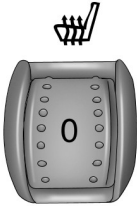

E138653

Regolare la temperatura sul valore desiderato.

BRACCIOLO SEDILE POSTERIORE (SE IN DOTAZIONE)



E138656

Ripiegare il bracciolo verso il basso per utilizzare il bracciolo e il portabicchiere.

Prese elettriche ausiliarie

Presenza di alimentazione a 12 V DC

PERICOLO



Non collegare accessori elettrici opzionali alla presa accendisigari. L'uso non corretto dell'accendisigari può causare danni non coperti dalla garanzia e dare origine ad incendi a gravi lesioni personali.

Nota: Non inserire oggetti diversi dal connettore accessori nella presa di alimentazione. Questo potrebbe danneggiare la presa e causare la bruciatura del fusibile.

Nota: Non appendere alcun tipo di accessorio o staffa accessorio al connettore.

Nota: Non utilizzare la presa di alimentazione oltre la capacità del veicolo di 12 volt DC 180 watt onde evitare di far saltare i fusibili.

Nota: Non utilizzare il punto di alimentazione per attivare l'accendisigari.

Nota: L'uso improprio del punto di alimentazione può causare danni non coperti dalla garanzia.

Nota: Tenere sempre chiusi i cappucci di protezione del punto di alimentazione quando non in uso.

Mettere in funzione il motore per ottenere la massima potenza possibile dal punto di alimentazione. Per evitare che la batteria si scarichi:

- Non utilizzare il punto di alimentazione più a lungo del necessario quando il motore non è in funzione.
- Non lasciare dispositivi inseriti durante la notte o quando il veicolo rimane parcheggiato per lunghi periodi.

Disposizione

I punti di alimentazione possono trovarsi:

- sulla console centrale
- sul retro della console centrale
- nel vano bagagli.

Presenza di alimentazione AC (se in dotazione)

PERICOLO



Non lasciare i dispositivi elettrici collegati alla presa di alimentazione quando questi non vengono utilizzati. Non utilizzare prolunghe con la presa di alimentazione per evitare di compromettere le caratteristiche di sicurezza di progetto. Così facendo, la presa di alimentazione potrebbe sovraccaricarsi dovendo alimentare molteplici dispositivi, superando anche il limite di carico di 150 watt, e causare incendi o gravi lesioni personali.

Nota: La presa di alimentazione si disattiva quando l'accensione viene disinserita o la tensione della batteria scende sotto gli 11 volt.

Nota: A seconda del paese in cui il veicolo è stato prodotto, la tensione di alimentazione può essere 110 o 230 volt.

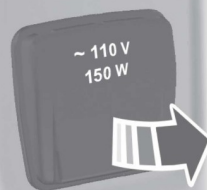

E143941

La presa di alimentazione serve ad alimentare dispositivi elettrici che richiedono fino a 150 Watt. È situata sul retro della console centrale.

Prese elettriche ausiliarie

Quando la spia, posta sulla presa di alimentazione, è:

- accesa — la presa di alimentazione è in funzione, l'accensione è inserita e un dispositivo è collegato.
- spenta — la presa di alimentazione non è in funzione, l'accensione è disinserita o non vi sono dispositivi collegati.
- lampeggiante — la presa di alimentazione è guasta.

La presa di alimentazione interrompe provvisoriamente l'alimentazione quando viene superato il limite dei 150 Watt.

Quando è sovraccaricata, surriscaldata o in cortocircuito, può anche passare in modalità di errore. Staccare il dispositivo e disinserire e reinserire l'accensione in caso di sovraccarico o cortocircuito. Far raffreddare il sistema, quindi disinserire e reinserire l'accensione per la condizione di surriscaldamento.

La presa di alimentazione non è progettata per dispositivi elettrici quali:

- Televisioni del tipo con tubo catodico
- Carichi di motori quali aspirapolvere, seghe elettriche e altri utensili elettrici, refrigeratori con compressore, ecc.
- Dispositivi di misurazione che elaborano dati precisi quali, ad esempio, strumenti medici, attrezzature di misurazione, ecc.
- Altre utenze che richiedono un'alimentazione estremamente stabile: coperte elettriche comandate da microcomputer, luci con sensore tattile, ecc.

Vani portaoggetti

PORTALATTINE

PERICOLO

 Non riporre bevande calde nel portalattine quando il veicolo è in movimento.

CONSOLE SUL PADIGLIONE

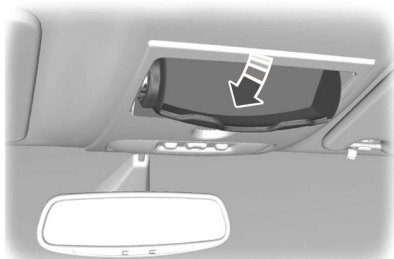

E75193

Premere vicino al bordo posteriore della portiera per aprirla.

VASSOIO RIPIEGABILE

PERICOLO

 Non utilizzare i vassoi a veicolo in movimento. Accertarsi di fissare i vassoi nella posizione abbassata prima di partire.





Avviamento del motore

INFORMAZIONI GENERALI

AVVERTENZE

 L'uso protratto del regime minimo ad alti regimi motore può innalzare notevolmente le temperature del motore e del sistema di scarico, creando il rischio di incendio o di danni di altra natura.

 Non parcheggiare, né mantenere il motore al minimo o guidare il veicolo su erba secca o su altri manti stradali asciutti. Il sistema delle emissioni riscalda il vano motore e il sistema di scarico, creando le condizioni per probabili incendi.

 Non avviare il motore in garage chiusi o in altre zone al chiuso. I fumi dello scarico possono essere tossici. Aprire sempre la porta del garage prima di avviare il motore.

 In presenza di odori provenienti dallo scarico far eseguire subito il controllo del veicolo dal concessionario autorizzato. Se si avverte la presenza di fumi di scarico, astenersi dalla guida.

Scollegando e ricollegando successivamente la batteria, alcune condizioni di guida del veicolo potrebbero risultare insolite per circa 8 chilometri (5 miglia). Questa situazione è dovuta al fatto che il sistema di gestione motore deve riadattarsi al motore. Durante questo periodo, quindi, non far caso alle caratteristiche di guida che appaiono inconsuete.

Il sistema di comando del gruppo motore/cambio soddisfa tutti i requisiti previsti dalle normative canadesi sulle apparecchiature che causano interferenze, le quali disciplinano il campo elettrico degli impulsi o le interferenze radio.

In fase di avviamento del motore, non premere il pedale dell'acceleratore prima e durante l'operazione. Utilizzare il pedale dell'acceleratore esclusivamente in caso di avviamento difficoltoso.

AVVIAMENTO A DISTANZA

PERICOLO

 Controllare sempre che il bloccasterzo sia disattivato prima di provare a spostare il veicolo. La mancata disattivazione del bloccasterzo può causare incidenti.

Nota: *Il sistema potrebbe non funzionare se il telecomando è vicino ad oggetti metallici o dispositivi elettronici come i telefoni cellulari.*

Nota: *L'accensione si disinserisce automaticamente quando il veicolo viene lasciato incustodito. Il motivo di ciò è evitare che la batteria si scarichi.*

Nota: *Per inserire l'accensione e avviare il motore è necessario che all'interno del veicolo sia presente una chiave passiva valida.*

Inserimento dell'accensione (modalità accessori)



E85766

Avviamento del motore

Premere il pulsante una volta, senza posizionare il piede sul pedale del freno o della frizione. Questo è situato sul cruscotto, vicino al volante. Tutti i circuiti elettrici e ausiliari sono operativi e le spie e gli indicatori si illuminano.

Premere nuovamente il pulsante senza premere il pedale del freno e della frizione per spegnere completamente il veicolo.

Avvio del veicolo

Cambio manuale

1. Premere a fondo il pedale della frizione.
2. Premere brevemente il pulsante.

Nota: *Se il pedale della frizione viene rilasciato durante l'avviamento del motore, il motore smette di girare e si torna all'accensione inserita.*

Cambio automatico

1. Spostare la leva selettore del cambio nella posizione di parcheggio.
2. Premere a fondo il pedale freno.
3. Premere brevemente il pulsante.

Nota: *Se il pedale del freno viene rilasciato durante l'avviamento del motore, il motore smette di girare e si torna all'accensione inserita.*

Motore diesel

Nota: *Il motore non inizia a girare fino a quando il ciclo delle candele di preriscaldamento non viene completato. Ciò potrebbe durare diversi secondi in presenza di temperature estremamente basse.*

Mancato avviamento

Il sistema non funziona se:

- Le frequenze della chiave passiva sono bloccate.
- La batteria della chiave passiva è scarica.

Se non si è in grado di avviare il veicolo, procedere come segue.

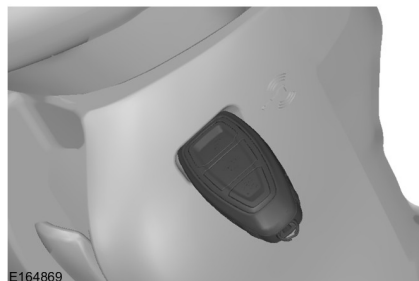

1. Inserire chiave passiva nella sede in prossimità del simbolo su piantone guida.
2. Con la chiave passiva in questa posizione, è possibile usare il pulsante per inserire l'accensione e avviare il veicolo.

Cambio manuale

Se il motore non si avvia quando il pedale della frizione viene premuto a fondo e il pulsante viene premuto:

1. Premere a fondo i pedali della frizione e del freno.
2. Premere il pulsante fino a quando il motore si avvia.

Nota: *Se il pedale della frizione viene rilasciato durante l'avviamento del motore, il motore smette di girare e si torna all'accensione inserita. Sul display verrà visualizzato un messaggio.*

Avviamento del motore

Arresto del motore con veicolo fermo

Nota: L'accensione, tutti i circuiti elettrici, le spie e gli indicatori si spengono.

Cambio manuale

Premere brevemente il pulsante.

Cambio automatico

1. Spostare la leva selettoria del cambio nella posizione di parcheggio.
2. Premere il pulsante.

Arresto del motore con veicolo in movimento

PERICOLO



L'arresto del motore con veicolo ancora in movimento riduce l'effetto frenante e la servoassistenza del volante. Il volante non si blocca ma sarà necessario uno sforzo maggiore per girarlo. Quando si disinserisce l'accensione, potrebbero disattivarsi anche alcuni circuiti elettrici, alcune spie e indicatori.

1. Premere senza rilasciare il pulsante per un attimo e premerlo per tre volte entro due secondi.
2. Spostare la leva selettoria del cambio in posizione di folle e utilizzare i freni per arrestare il veicolo in condizioni di sicurezza.
3. Dopo che il veicolo si è arrestato, spostare la leva di selezione in posizione di parcheggio e disinserire l'accensione.

Riavvio rapido

La funzione di riavvio rapido consente di riavviare il veicolo entro 10 secondi dallo spegnimento, anche se non viene rilevata alcuna chiave passiva valida.

Entro 10 secondi dallo spegnimento del veicolo, premere il pedale del freno e premere il pulsante. Trascorsi 10 secondi, non sarà più possibile avviare il veicolo se non viene rilevata la presenza di una chiave passiva valida.

Dopo aver avviato il veicolo, questo rimane in funzione a meno che venga premuto il pulsante, anche se non è stata rilevata la presenza di una chiave passiva valida. Se, mentre il veicolo è in funzione, viene aperta o chiusa una portiera, il sistema effettua la ricerca di una chiave passiva valida. Non è possibile avviare il veicolo se non viene rilevata una chiave passiva valida entro 10 secondi.

Cambio manuale

Se il motore non si avvia quando il pedale della frizione viene premuto a fondo e il pulsante viene premuto:

1. Premere a fondo i pedali della frizione e del freno
2. Premere il pulsante fino a quando il motore si avvia.

Nota: Se il pedale della frizione viene rilasciato durante l'avviamento del motore, il motore smette di girare e si torna all'accensione inserita. Sul display verrà visualizzato un messaggio.

BLOCCO VOLANTE

PERICOLO



Controllare sempre che lo sterzo sia sbloccato prima di provare a spostare il veicolo.

Veicoli senza sistema di apertura con telecomando

Per bloccare lo sterzo:

1. Togliere la chiave dal commutatore di avviamento.

Avviamento del motore

2. Ruotare leggermente il volante per inserire il blocco.

Veicoli con sistema di apertura con telecomando

Nota: Il bloccasterzo non funziona con accensione inserita o veicolo in moto.

Il veicolo è dotato di bloccasterzo elettronico. Il dispositivo funziona automaticamente.

Il bloccasterzo si attiva poco dopo l'avvenuto parcheggio del veicolo e con chiave passiva all'esterno del veicolo.

Sbloccaggio del volante

Veicoli con cambio automatico

Inserire l'accensione o premere il pedale del freno.

Veicoli con cambio manuale

Inserire l'accensione o premere il pedale della frizione.

AVVIAMENTO DI UN MOTORE A BENZINA

Nota: Il motorino di avviamento può essere azionato per un periodo di tempo limitato, ad esempio, 10 secondi. Il numero di tentativi di avviamento è limitato a circa sei. Superato questo limite, il sistema consentirà di riprovare soltanto dopo che è trascorso un determinato periodo di tempo, ad esempio 30 minuti.

Motore freddo o caldo

Veicoli con cambio manuale

Nota: Non toccare il pedale dell'acceleratore.

Nota: Se si rilascia il pedale della frizione durante l'avviamento del motore, il motore smetterà di girare e tornerà alla condizione di accensione inserita.

1. Premere a fondo il pedale frizione.
2. Avviate il motore.

Veicoli con cambio automatico

Nota: Non toccare il pedale dell'acceleratore.

1. Spostare il selettore del cambio in posizione **P** o **N**.
2. Avviate il motore.

Tutti i veicoli

Se il motore non si avvia entro 10 secondi, attendere qualche istante quindi riprovare.

Se il motore non si avvia dopo tre tentativi, attendere 10 secondi e attenersi alla procedura motore ingolfato.

In caso di difficoltà nell'avviare il motore quando la temperatura è al di sotto di -25°C (-13°F), premere il pedale dell'acceleratore fino metà della corsa e riprovare.

Motore ingolfato

Veicoli con cambio manuale

1. Premere a fondo il pedale frizione.
2. Premere completamente il pedale dell'acceleratore e tenerlo premuto.
3. Avviate il motore.

Veicoli con cambio automatico

1. Spostare il selettore del cambio in posizione **P** o **N**.
2. Premere completamente il pedale dell'acceleratore e tenerlo premuto.
3. Avviate il motore.

Avviamento del motore

Tutti i veicoli

Se il motore non si avvia, ripetere la procedura motore freddo o caldo.

Regime del minimo del motore dopo l'avviamento

Il regime a cui il motore funziona subito dopo l'avviamento è ottimizzato per ridurre al minimo le emissioni, garantire il massimo comfort nell'abitacolo e il massimo risparmio di carburante.

Il regime minimo varia in funzione di diversi fattori. Tra questi vi sono le temperature dei componenti del veicolo e dell'ambiente e le richieste dagli impianti elettrici e di climatizzazione.

Mancato avviamento

Veicoli con cambio manuale

Se il motore non si avvia quando il pedale della frizione viene premuto a fondo e la chiave di accensione viene portata in posizione **III**.

1. Premere a fondo i pedali della frizione e del freno.
2. Portare la chiave in posizione **III** fino all'avviamento del motore.

AVVIAMENTO DI UN MOTORE DIESEL

Motore freddo o caldo

Tutti i veicoli

Nota: Quando la temperatura è inferiore a -15°C (5°F), può essere necessario avviare il motore per 10 secondi.

Nota: Il motorino di avviamento può essere azionato solo per un periodo tempo limitato.

Nota: Superato il numero di tentativi di avviamento del motore limite, il sistema consentirà di riprovare soltanto dopo che è trascorso un determinato periodo di tempo, ad esempio 30 minuti.



Inserire l'accensione e attendere fino a quando la spia candele non si spegne.

Veicoli con cambio manuale

Nota: Non toccare il pedale dell'acceleratore.

Nota: Se si rilascia il pedale della frizione durante l'avviamento del motore, il motore smetterà di girare e tornerà alla condizione di accensione inserita.

1. Premere a fondo il pedale frizione.
2. Avviate il motore.

Veicoli con cambio automatico

Nota: Non toccare il pedale dell'acceleratore.

Nota: Se si rilascia il pedale del freno durante l'avviamento del motore, il motore smetterà di girare e tornerà alla condizione di accensione inserita.

1. Spostare il selettore del cambio in posizione **P** o **N**.
2. Premere a fondo il pedale freno.
3. Avviate il motore.

Mancato avviamento

Veicoli con cambio manuale

Se il motore non si avvia quando il pedale della frizione viene premuto a fondo e la chiave di accensione viene portata in posizione **III**.

1. Premere a fondo i pedali della frizione e del freno.
2. Portare la chiave in posizione **III** fino all'avviamento del motore.

Avviamento del motore

FILTRO ANTIPARTICOLATO

Il filtro fa parte del sistema per la riduzione delle emissioni del veicolo. Esso trattiene il particolato diesel nocivo (fuliggine) presente nei gas di scarico.

Rigenerazione

PERICOLO



Non parcheggiare o far girare al minimo il veicolo su foglie secche, vetro asciutto o altro materiale combustibile. Il processo di rigenerazione richiede temperature dei gas di scarico molto elevate e lo scarico irradierà una quantità considerevole di calore durante e dopo la rigenerazione e dopo che il motore sarà stato spento. Ciò rappresenta un rischio potenziale d'incendio.

Nota: Evitare di rimanere senza carburante.

Nota: In fase di rigenerazione a bassa velocità o al regime del minimo motore, è possibile avvertire un odore di metallo rovente e udire battiti metallici. Ciò è dovuto alle alte temperature raggiunte in fase di rigenerazione, pertanto trattasi di condizione di normalità.

Nota: Durante il processo di rigenerazione sono percepibili variazioni del rumore del motore o dello scarico.

Nota: Dopo aver spento il motore, le ventole potrebbero continuare a funzionare per un breve periodo di tempo.

Il filtro antiparticolato diesel montato sul veicolo deve essere sottoposto periodicamente al processo di rigenerazione affinché possa funzionare correttamente. Il veicolo provvederà ad eseguire questa operazione automaticamente.

Se i vostri viaggi soddisfano una delle seguenti condizioni:

- Si percorrono solo brevi distanze.
- L'accensione viene inserita e disinserita frequentemente.
- Durante il viaggio vi sono frequenti accelerazioni e decelerazioni.

È necessario percorrere occasionalmente tratti di strada con le seguenti condizioni per favorire il processo di rigenerazione:

- Guidare il veicolo in condizioni più favorevoli, a velocità superiori a quelle incontrate in condizioni di guida normali, su una strada principale o una superstrada per un minimo di 20 minuti. Questo percorso può includere anche brevi soste che non influenzeranno il processo di rigenerazione.
- Evitare di fare girare il motore al minimo per lunghi periodi di tempo e osservare i limiti di velocità e le condizioni stradali.
- Non disinserire l'accensione.
- Scegliere una marcia idonea a mantenere idealmente il regime motore tra 1500 e 3000 giri/min.

SPEGNIMENTO DEL MOTORE

Veicoli con turbocompressore

PERICOLO



Non spegnere il motore quando è in funzione ad alta velocità. In caso contrario, il turbocompressore continuerà a girare anche dopo che la pressione dell'olio motore è scesa a zero. Ciò causerà una prematura usura del cuscinetto del turbocompressore.

Rilasciare il pedale dell'acceleratore. Attendere che il motore raggiunga il regime minimo, quindi spegnerlo.

Caratteristiche di guida esclusive

AUTO-START-STOP

Nota: Per veicoli dotati di auto-start-stop, i requisiti della batteria sono diversi. Occorre quindi sostituirla con una avente le stesse specifiche di quella originale.

Il sistema consente di ridurre i consumi carburante e le emissioni di CO₂ arrestando il motore a regime minimo, ad esempio quando si è al semaforo rosso. Il motore si riavvia automaticamente quando si preme il pedale della frizione o se richiesto da un sistema del veicolo, per esempio per ricaricare la batteria.

Per usufruire al meglio del sistema, portare la leva selettoria in folle e rilasciare il pedale della frizione quando ci si ferma per oltre tre secondi.

Uso di Auto-Start-Stop

AVVERTENZE



Il motore potrebbe riavviarsi automaticamente, se richiesto dal sistema.



Disinserire l'accensione prima di aprire il cofano motore o di procedere ad interventi di manutenzione.



Disinserire sempre l'accensione prima di abbandonare il veicolo, perché il sistema potrebbe aver spento il motore ma l'accensione potrebbe essere ancora attiva.

Nota: Il sistema funziona solo quando il motore è caldo e la temperatura esterna rientra nei limiti della temperatura di esercizio del sistema.

Nota: Se si arresta il motore e si preme il pedale della frizione entro un breve periodo di tempo, il sistema riavvia automaticamente il motore.

Nota: L'indicatore auto-start-stop si illumina in verde quando il motore si spegne. Vedere **Spie e indicatori** (pagina 69).



Nota: Quando l'indicatore auto-start-stop si illumina in giallo, innestare la marcia folle o premere il pedale della frizione.

Nota: Se il sistema rileva un'anomalia, si disinserisce. Far eseguire il controllo del veicolo da una Concessionaria autorizzata.

Nota: Quando il sistema viene disinserito, l'interruttore si illumina.

Nota: Il sistema di attiva automaticamente ogni volta in cui viene inserita l'accensione. Per disattivare il sistema, premere l'interruttore sul cruscotto. Il sistema verrà disattivato solo per il ciclo di accensione corrente. Per attivarlo, premere nuovamente l'interruttore. Per l'ubicazione dei componenti: Vedere **Guida rapida** (pagina 12).

Per arrestare il motore

1. Arrestare il veicolo.
2. Innestare la marcia folle.
3. Rilasciare il pedale della frizione.
4. Rilasciare il pedale dell'acceleratore.

In alcune condizioni il sistema potrebbe non arrestare il motore, ad esempio:

- Per mantenere la climatizzazione interna.
- Tensione batteria bassa.
- Temperatura esterna troppo alta o troppo bassa.
- Portiera lato guida aperta.
- Bassa temperatura di esercizio del motore.
- Bassa depressione del sistema frenante.

Caratteristiche di guida esclusive

- Velocità di strada non superiore a 5 km/h (3 miglia/h).
- Cintura di sicurezza lato guida non allacciata.

Per riavviare il motore

Nota: *Il cambio deve essere in folle.*

Premere il pedale della frizione.

In alcune condizioni, il sistema potrebbe riavviare automaticamente il motore, ad esempio:

- Tensione batteria bassa.
- Per mantenere la climatizzazione interna.

Carburante e rifornimento

NORME ANTINFORTUNISTICHE

AVVERTENZE



Non riempire eccessivamente il serbatoio carburante. La pressione che si genera all'interno di un serbatoio riempito eccessivamente può generare perdite, portare allo spargimento di carburante e all'innescio di incendi.



Il sistema di alimentazione potrebbe essere sotto pressione. Se si avverte un sibilo in prossimità dello sportellino del bocchettone di rifornimento (sistema di alimentazione senza tappo Easy Fuel), attendere che scompaia prima di procedere con il rifornimento. Diversamente, il carburante potrebbe essere schizzato fuori, causando potenziali gravi lesioni personali.



Se utilizzati o maneggiati impropriamente, i carburanti per le applicazioni automobilistiche possono causare gravi lesioni, talvolta letali.



Il flusso di carburante che passa attraverso l'ugello pompa di alimentazione può produrre elettricità statica la quale, qualora il carburante venisse scaricato in un contenitore privo di massa, potrebbe dare origine ad incendi.



L'etanolo del carburante e la benzina possono contenere benzene, un agente che causa il cancro.



Durante il rifornimento, spegnere sempre il motore ed impedire la generazione di scintille o fiamme nude accanto al bocchettone di rifornimento. Non fumare o utilizzare il cellulare durante le operazioni di rifornimento. I vapori carburante sono estremamente pericolosi in determinate condizioni. Evitare di inalare i fumi in eccesso.

Maneggiare il carburante per applicazioni automobilistiche attenendosi alle seguenti istruzioni:

- Prima di rifornire il veicolo, spegnere tutti i materiali che fumano e le fiamme nude.
- Prima del rifornimento, spegnere il veicolo.
- I carburanti per applicazioni automobilistiche possono essere nocivi o letali, se ingeriti. Carburanti quali la benzina sono altamente tossici e, se ingeriti, possono causare morte o lesioni permanenti. In caso di ingestione del carburante, rivolgersi immediatamente al dottore, anche in assenza di immediati sintomi apparenti. Gli effetti tossici del carburante possono restare latenti per ore.
- Evitare di inalare i vapori carburante. L'inalazione di una quantità eccessiva di vapori carburante di qualsiasi genere può irritare occhi e tratto respiratorio. In casi seri, respirare vapori carburante eccessivamente o per periodi prolungati può recare malattie gravi o lesioni permanenti.
- Evitare di spruzzare il carburante liquido negli occhi. Se il carburante viene spruzzato negli occhi, rimuovere, eventualmente, le lenti a contatto, lavare abbondantemente con acqua per 15 minuti e consultare un medico. Il mancato controllo da parte del medico potrebbe arrecare lesioni permanenti.

Carburante e rifornimento

- Inoltre, i carburanti possono rivelarsi nocivi anche se vengono assorbiti attraverso la pelle. Se il carburante viene spruzzato sulla pelle, sugli indumenti o su entrambi, rimuovere immediatamente i vestiti contaminati e lavare la pelle a fondo, con acqua e sapone. Il contatto ripetuto o prolungato del carburante liquido o dei vapori con la pelle può causare irritazione dermica.
- Prestare particolare attenzione se si assumono Antabuse o altre forme di disulfiram per il trattamento dell'alcolismo. Respirare i vapori di benzina o il contatto con la pelle possono causare reazioni avverse. Negli individui sensibili, possono derivare gravi lesioni personali o nausea. Se il carburante viene spruzzato sulla pelle, lavare immediatamente e a fondo la zona con acqua e sapone. In presenza di reazioni avverse, consultare subito un medico.

QUALITÀ DEL CARBURANTE - BENZINA

AVVERTENZE



Non mescolare benzina con olio, gasolio o altri liquidi. In caso contrario, si potrebbe scatenare una reazione chimica.



Non utilizzare benzina contenente piombo o additivi contenenti altri composti metallici (ad es., a base di manganese), in quanto potrebbero danneggiare il sistema di controllo delle emissioni.

Nota: Si raccomanda di utilizzare solo carburante di alta qualità.

Nota: Si sconsiglia l'uso di altri additivi o trattamenti del motore in caso di normale utilizzo del veicolo.

Utilizzare benzina senza piombo con un numero di ottani minimo di 95 che soddisfi le specifiche definite da EN 228 o equivalenti.

Su questo veicolo, è possibile utilizzare i combustibili miscelati con etanolo fino al 10% (E5 e E10).

Immagazzinaggio a lungo termine

La maggior parte delle benzine contiene etanolo. Si consiglia di riempire il serbatoio carburante con carburante privi di etanolo, se si intende immagazzinare il veicolo per un periodo superiore a due mesi. In alternativa, si consiglia di chiedere informazioni ad una Concessionaria Autorizzata.

QUALITÀ DEL CARBURANTE - DIESEL

AVVERTENZE



Non mescolare gasolio con olio, benzina o altri liquidi. In caso contrario, si potrebbe scatenare una reazione chimica.



Non aggiungere cherosene, paraffina o benzina al gasolio. In quanto si potrebbero verificare danni al sistema di alimentazione.



Utilizzare gasolio conforme alle specifiche prescritte da EN 590 o alle norme localmente in vigore.

Nota: Si raccomanda di utilizzare solo carburante di alta qualità.

Nota: Si sconsiglia l'uso di altri additivi o trattamenti del motore in caso di normale utilizzo del veicolo.

Nota: Si sconsiglia l'uso di altri additivi per evitare la formazione di cera nel carburante.

Carburante e rifornimento

Immagazzinaggio a lungo termine

La maggior parte dei carburanti per motori diesel contiene biodiesel. Si consiglia di riempire il serbatoio carburante con carburante privi di biodiesel, se si intende immagazzinare il veicolo per un periodo superiore a due mesi. In alternativa, si consiglia di chiedere informazioni alla propria Concessionaria.

ESAURIMENTO DEL CARBURANTE

Evitare di rimanere senza carburante poiché questa situazione potrebbe avere effetti negativi sui componenti del gruppo motore e cambio.

Se si rimane senza carburante:

- Potrebbe essere necessario inserire e disinserire l'accensione più volte dopo il rifornimento per consentire all'impianto di alimentazione di pompare il carburante dal serbatoio al motore. Al riavvio, potrebbero essere necessari alcuni secondi in più del normale. Con avviamento tramite telecomando, è sufficiente avviare il motore. Il tempo di avviamento sarà più lungo del solito.
- Di norma, è sufficiente aggiungere 4,6 litri (1 gallone) di carburante per riavviare il motore. Se il veicolo è rimasto senza carburante e si trova su una strada in forte pendenza, potrebbero essere necessari più di 4,6 litri (1 gallone).

Rifornimento con una tanica di carburante portatile

AVVERTENZE



Non inserire il beccuccio delle taniche di carburante portatili o imbuti post-vendita nei sistemi con bocchettone di rifornimento di carburante senza tappo per evitare di ostruirli. Questo potrebbe danneggiare l'impianto di alimentazione e la sua tenuta con possibile versamento di carburante sul terreno invece che nel serbatoio e possibili gravi lesioni personali.



Non tentare di far leva o pressione con oggetti estranei in caso di sistema con bocchettone di rifornimento di carburante senza tappo. Questo potrebbe danneggiare l'impianto di alimentazione e la sua tenuta e causare lesioni a voi e ad altre persone.

Nota: *Non utilizzare imbuti reperiti sul mercato post-vendita. Questi non funzionano con i sistemi con bocchettone di rifornimento di carburante senza tappo e possono danneggiarli. L'imbutto fornito a corredo è stato progettato appositamente per garantire il funzionamento in condizioni di sicurezza.*

Quando si rifornisce il serbatoio del veicolo utilizzando una tanica di carburante portatile, utilizzare l'imbutto fornito col veicolo.

Carburante e rifornimento



E157452

1. La tanica di plastica si trova nella scatola in espanso nel vano della ruota di scorta.
2. Inserire lentamente l'imbuto nel sistema con bocchettone di rifornimento di carburante senza tappo.
3. Rifornire il veicolo con il carburante contenuto nella tanica.
4. Al termine dell'operazione, pulire adeguatamente l'imbuto o smaltirlo. Se si sceglie di gettare via l'imbuto, imbuti supplementari sono disponibili presso la propria Concessionaria autorizzata.





CATALIZZATORE

PERICOLO

 Non parcheggiare o far girare al minimo il veicolo su foglie secche, vetro asciutto o altro materiale combustibile. Dopo lo spegnimento del motore e durante l'utilizzo, il sistema di scarico continuerà a irradiare una quantità considerevole di calore. Ciò rappresenta un rischio potenziale d'incendio.



Guida con un convertitore catalitico

AVVERTENZE

-  Evitare di rimanere senza carburante.
-  Non fare girare il motore per periodi prolungati.
-  Non mettere in moto il motore se un cavo candela è scollegato.
-  Non avviare a spinta o a traino il veicolo. Utilizzare cavi batteria. Vedere **Avviamento veicolo con cavi volanti** (pagina 186).
-  Non disinserire l'accensione durante la guida.

RIFORNIMENTO

AVVERTENZE

-  Non tentare di avviare il motore se il serbatoio è stato rifornito di carburante di specifica errata. In caso contrario, si potrebbero verificare danni al motore. Far eseguire subito il controllo del veicolo da una Concessionaria autorizzata.
-  Non utilizzare alcun genere di fiamme o fonti calore vicino al sistema di alimentazione del carburante. Il sistema di alimentazione carburante è sotto pressione. Vi è rischio di lesioni se è presente una perdita nel sistema di alimentazione.
-  Se per lavare il veicolo si utilizzano getti ad alta pressione, orientare il getto sullo sportellino del bocchettone di rifornimento carburante solo per un breve periodo di tempo e da una distanza non inferiore a 200 mm (8 poll.).

Carburante e rifornimento

AVVERTENZE

 Si consiglia di attendere almeno 10 secondi prima di rimuovere la pistola erogatrice per consentire all'eventuale carburante residuo di gocciolare nel serbatoio del carburante.

 Interrompere il rifornimento quando la pistola erogatrice si arresta per la seconda volta. Il carburante in eccesso riempirà la parte ampliata del serbatoio che potrebbe causare la fuoriuscita di benzina. Il carburante versato potrebbe rappresentare un pericolo per gli altri utenti della strada.

 Durante tutto il rifornimento, non rimuovere la pistola dalla sua posizione di completo inserimento.

Nota: Il veicolo non è dotato di tappo del bocchettone di rifornimento carburante.



E135934

1. Premere lo sportellino per aprirlo. Aprire lo sportellino completamente fino ad agganciarlo.

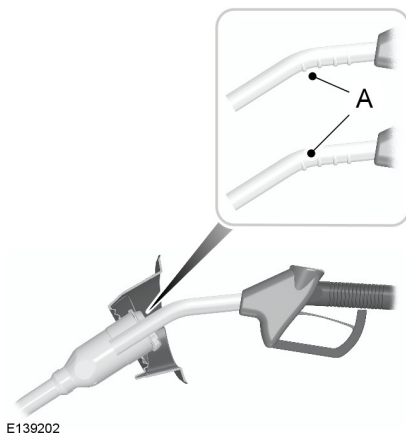

E139202

Nota: Quando si inserisce la pistola erogatrice, un dispositivo di sicurezza a molla si apre. Questo aiuta ad evitare rifornimenti con carburante di tipo errato.

2. Inserire la pistola erogatrice fino alla prima tacca dell'ugello A. Poggiarlo sul coperchio dell'apertura della tubazione carburante.

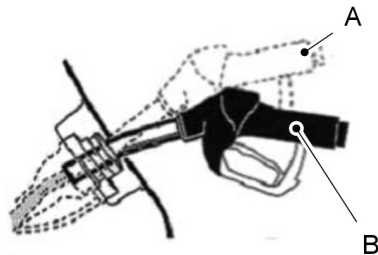

E139203

3. Mantenere la pistola erogatrice in posizione B durante il rifornimento. Mantenere la pistola in posizione A potrebbe influire sul flusso del carburante e arrestare la pistola erogatrice prima del riempimento del serbatoio carburante.

Carburante e rifornimento

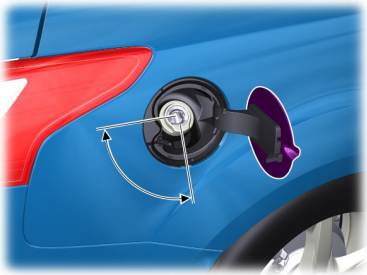

E152137

4. Azionare la pistola entro l'area indicata.

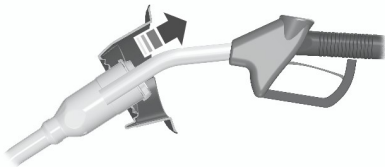

E119081

5. Sollevare leggermente la pistola erogatrice per rimuoverla.

CONSUMO DI CARBURANTE

I valori di consumo carburante e CO₂ sono stati ricavati da prove di laboratorio eseguite in conformità alla Norma (EC) 715/2007 oppure CR (EC) 692/2008 ed emendamenti successivi.

Essi vengono forniti per confrontare tra loro varie marche e modelli di veicoli e non rappresentano il consumo di carburante realmente ottenuto dal veicolo.

Il consumo di carburante effettivo dipende da molti fattori, quali ad esempio lo stile di guida, la guida ad alta velocità, la guida con frequenti soste e partenze, l'uso del sistema di aria condizionata, gli accessori in dotazione, il carico utile e l'eventuale traino di rimorchi.

La capacità dichiarata è l'insieme di quella indicata e di quella di riserva. La capacità indicata è la differenza tra la quantità di carburante presente nel serbatoio e quella indicata dall'indicatore di livello che segnala la riserva. La riserva è la quantità di carburante ancora presente nel serbatoio dopo che l'indicatore di livello carburante ha segnalato la riserva.

Nota: *La quantità di carburante in riserva varia ed è opportuno non farvi affidamento nel caso in cui si decidesse di prolungare la marcia in riserva. In fase di rifornimento del veicolo dopo che l'indicatore di livello carburante ha segnalato lo stato di riserva, potrebbe non essere possibile rifornire il serbatoio con una quantità di carburante pari alla sua capacità ufficialmente riportata, a causa della riserva residua ancora presente nel serbatoio stesso.*

Riempimento del serbatoio

Per ottenere risultati coerenti durante il rifornimento di carburante:

- Spegnere l'accensione.
- Interrompere il rifornimento dopo non più di due scatti automatici.

I risultati sono più precisi se il metodo di rifornimento è coerente.

Calcolo del consumo di carburante

Non effettuare il rilevamento del consumo di carburante durante i primi 1.600 km di guida (è il periodo di rodaggio del motore). Un rilevamento più preciso si potrà ottenere dopo 4.000 km. Inoltre, la spesa per il carburante, la frequenza dei rifornimenti e la lettura dell'indicatore di livello carburante non consentono un accurato calcolo del consumo di carburante.

1. Riempire completamente il serbatoio carburante e prendere nota dell'indicazione del contachilometri.

Carburante e rifornimento

- Ogni volta che si fa rifornimento, prendere nota della quantità di carburante aggiunta.
- Dopo un minimo di tre rifornimenti, fare il pieno di carburante ed annotare la lettura del contachilometri.
- Sottrarre l'indicazione iniziale del contachilometri da quella attuale.
- Calcolare il consumo di carburante dividendo le miglia percorse per i galloni (con il sistema metrico: moltiplicare i litri per 100 e dividere per i chilometri percorsi).

Tenere una registrazione per almeno un mese e prendere nota del tipo di percorso (urbano o extraurbano). Questo consente di ottenere una stima precisa del consumo di carburante del veicolo in condizioni di guida reali. In aggiunta, tenere una registrazione per la stagione invernale e quella estiva consente di vedere l'effetto della temperatura sul consumo di carburante. In generale, il veicolo consuma più carburante alle basse temperature.

SPECIFICHE TECNICHE

Valori consumo carburante

Versione	Urbano	Extra-Urbano	Combinato	Emissioni CO2
	l/100 km (mpg)	l/100 km (mpg)	l/100 km (mpg)	g/km
1.6L EcoBoost con cambio manuale e Start & Stop	8,3 (34)	5,6 (50,4)	6,6 (42,8)	154
1.6L EcoBoost con cambio manuale, senza Start & Stop	9,7 (29,1)	5,7 (49,6)	6,8 (41,5)	159
1.6L EcoBoost con cambio automatico	10,2 (27,7)	6,3 (44,8)	7,7 (36,7)	179
2.0L Duratorq-TDCi - DW con cambio manuale e trazione anteriore	6,3 (44,8)	4,7 (60,1)	5,3 (53,3)	139
2.0L Duratorq-TDCi - DW con cambio manuale e trazione integrale	7,2 (39,2)	5,1 (55,4)	5,9 (47,9)	154
2.0L Duratorq-TDCi - DW con cambio automatico	7,4 (38,2)	5,5 (51,4)	6,2 (45,6)	162

Cambio

CAMBIO MANUALE

Innesto della retromarcia

Non inserire la retromarcia a veicolo in movimento. Ciò potrebbe danneggiare il cambio.

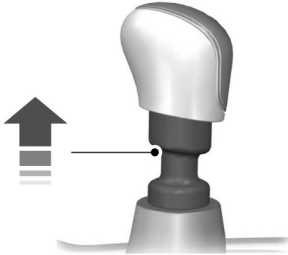

E99067

Per innestare la retromarcia, occorre sollevare il collare.

CAMBIO AUTOMATICO

PERICOLO

 Inserire sempre completamente il freno di stazionamento e verificare che la leva selettore del cambio sia in posizione di parcheggio (P). Disinserire l'accensione ed estrarre la chiave ogni volta che si scende dal veicolo.

Posizioni leva selettore



E133124

- P Parcheggio
- R Retromarcia
- N Folle
- D Marcia avanti
- S Modalità sportiva e selezione marce manuale
- + Selezione manuale marce superiori
- Selezione manuale marce inferiori

PERICOLO

 Inserire i freni prima di selezionare una marcia avanti o la retromarcia. Tenere i freni inseriti fino allo spunto.

Premere il pulsante sul frontale della leva selettore del cambio per selezionare ciascuna marcia.

La posizione della leva selettore del cambio viene indicata sul display quadro strumenti.

Cambio

Parcheggio (P)

AVVERTENZE



Portare la leva selettoria in posizione di parcheggio (P) solo a veicolo fermo.



Inserire il freno di stazionamento e portare la leva selettoria del cambio in posizione di parcheggio (P) prima di scendere dal veicolo. Accertarsi che la leva selettoria del cambio sia bloccata in posizione.

In questa posizione la potenza non viene trasmessa alle ruote condotte e il cambio è bloccato. È possibile avviare il motore con la leva selettoria del cambio in questa posizione.

Nota: *Un avviso acustico verrà emesso quando si apre la portiera lato guida e la leva selettoria del cambio non è stata portata in posizione di parcheggio (P).*

Retromarcia (R)

AVVERTENZE



Portare la leva selettoria del cambio in posizione di retromarcia (R) solo quando il veicolo è fermo e il motore è al minimo.



Arrestare sempre completamente il veicolo prima di deselezionare la retromarcia (R).

Portare la leva selettoria in posizione di retromarcia (R) per consentire al veicolo di retrocedere.

Folle (N)

In questa posizione la potenza non viene trasmessa alle ruote condotte ma il cambio non è bloccato. È possibile avviare il motore con la leva selettoria del cambio in questa posizione.

Marcia avanti (D)

Portare la leva selettoria in posizione di marcia avanti (D) per consentire al veicolo di avanzare e di cambiare automaticamente i rapporti marce avanti.

Il cambio selezionerà la marcia appropriata per ottenere prestazioni ottimali in base alla temperatura ambiente, alla pendenza della strada, al carico del veicolo e alle scelte effettuate dal conducente.

La modalità marcia avanti (D) offre anche una funzione di kickdown. Vedere Kickdown.

Nota: *Il cambio marcia avviene solo quando la velocità del veicolo e il regime motore sono appropriati.*

Nota: *È possibile escludere momentaneamente la marcia correntemente selezionata usando i tasti + e -.*

Modalità sportiva e selezione marce manuale

Modalità guida sportiva (S)

Selezionare la modalità sportiva portando la leva selettoria del cambio in posizione Sport (S). La modalità Sport resta attiva finché non si cambia rapporto manualmente tramite + o i pulsanti - oppure non si porta la leva selettoria in posizione marcia avanti (D).

Nota: *In modalità sportiva il cambio funziona come sempre, ma la selezione delle marce avviene più rapidamente e a regimi motore superiori.*

Selezione manuale

PERICOLO



Non trattenere + o i pulsanti - attivati.

Cambio

Premere il tasto - per selezionare la marcia inferiore e il tasto + per passare alla marcia superiore.

Premendo ripetutamente i tasti a brevi intervalli è possibile saltare le marce.

La modalità manuale offre anche una funzione di kickdown. Vedere Kickdown.

Nota: Il cambio scala automaticamente alla marcia inferiore quando il regime motore è troppo basso.

Suggerimenti sulla guida con cambio automatico

PERICOLO



Non lasciare il motore troppo a lungo in funzione al minimo con il cambio in marcia avanti (D) a freni inseriti.

Disinserimento

1. Premere il pedale del freno.
2. Portare la leva in posizione marcia avanti (D), retromarcia (R) o Sport (S).
3. Disinserire il freno di stazionamento.
4. Rilasciare il pedale del freno e premere il pedale dell'acceleratore.

Fermarsi

1. Rilasciare il pedale dell'acceleratore e premere il pedale del freno.
2. Inserire il freno di stazionamento.
3. Portare la leva in posizione di folle (N) o parcheggio (P).

Kickdown

Premere a fondo il pedale dell'acceleratore con la leva selettoria del cambio in posizione di marcia avanti (D) per scalare di un rapporto per ottenere prestazioni ottimali. Rilasciare il pedale dell'acceleratore quando non è più richiesto il kickdown.

Se il veicolo rimane bloccato nel fango o nella neve

Se il veicolo rimane bloccato nel fango o nella neve, può essere spostato passando dalla marcia avanti alla retromarcia, arrestandosi tra una e l'altra secondo una sequenza costante. Premere leggermente sull'acceleratore in ogni marcia.

Nota: Non spostare il veicolo se il motore non si trova alla normale temperatura di esercizio per evitare di danneggiare il cambio.

Nota: Non spingere il veicolo per più di un minuto per evitare di danneggiare il cambio e i pneumatici o di surriscaldare il motore.

Pulsante di rilascio posizione parcheggio di emergenza

AVVERTENZE



Non mettersi in marcia senza aver prima verificato che le luci di arresto funzionino correttamente.



Questa procedura comporta lo spostamento della leva selettoria del cambio dalla posizione di parcheggio (P) che causa l'inizio del movimento del veicolo. Inserire sempre a fondo il freno di stazionamento prima di sbloccare la leva selettoria del cambio.



Se il freno di stazionamento viene completamente disinserito e la spia freni rimane accesa, i freni potrebbero non funzionare correttamente. Il sistema ha rilevato un'anomalia che necessita di intervento.

In caso di anomalia elettrica o di batteria scarica attenersi alla procedura indicata di seguito per disimpegnare la leva selettoria dalla posizione di parcheggio (P).

1. Inserire il freno di stazionamento e disinserire l'accensione.

Cambio

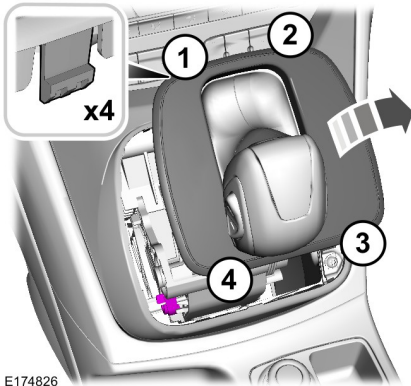

E174826

2. Mediante cacciavite idoneo rimuovere il coperchio corpo leva selettore.



E142627

3. Individuare la leva bianca situata sulla sinistra della leva selettore.

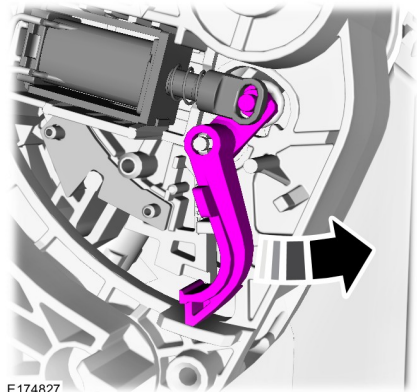

E174827

4. Arretrare la leva bianca e portare la leva selettore dalla posizione di parcheggio (P) a quella di folle (N).
5. Montare il coperchio corpo leva selettore, inserire il pedale comando freni, inserire l'accensione e disimpegnare il freno di stazionamento.

Nota: Rivolgersi appena possibile ad un concessionario autorizzato.

ASSISTENZA DI PARTENZA IN SALITA

AVVERTENZE

- ⚠ Il sistema non sostituisce il freno di stazionamento. Quando si scende dal veicolo, inserire sempre il freno di stazionamento e portare la leva selettore del cambio in posizione **P** (Parcheggio).
- ⚠ Rimanere a bordo del veicolo dopo aver attivato il sistema.
- ⚠ Quando il sistema è attivo, il conducente è responsabile del controllo del veicolo, del monitoraggio del sistema e deve intervenire opportunamente, se necessario.

Cambio

AVVERTENZE



Se si porta il motore su di giri o se viene rilevato un malfunzionamento, il sistema si disattiverà.

Il sistema agevola le partenze del veicolo su percorsi pendenti senza richiedere l'utilizzo del freno di stazionamento.

Quando il sistema è attivo, il veicolo rimane fermo in pendenza per due o tre secondi dopo che il pedale del freno è stato rilasciato. Questo consente di spostare il piede dal pedale del freno a quello dell'acceleratore. I freni vengono automaticamente rilasciati quando il motore ha sviluppato una coppia motrice sufficiente ad impedire che il veicolo scenda dal pendio in modo incontrollato. Questo è un vantaggio nelle partenze lungo una pendenza, (ad esempio lungo la rampa di un parcheggio, al semaforo o quando si entra in retromarcia in salita in un parcheggio).

Il sistema si attiva automaticamente su una pendenza che potrebbe causare un significativo arretramento del veicolo.

Utilizzo del sistema di assistenza partenza in salita

1. Premere il pedale del freno per arrestare completamente il veicolo. Mantenere premuto il pedale del freno.
2. Se i sensori rilevano che il veicolo si trova su un pendio, il sistema si attiva automaticamente.
3. Quando si rilascia il pedale del freno, il veicolo rimane fermo lungo il pendio per uno o due secondi circa. Questo tempo di mantenimento in posizione viene prolungato automaticamente se si tenta di ripartire.
4. Partire normalmente. I freni verranno automaticamente rilasciati.

Disinserendo e reinserendo il sistema

Nota: Si può solo attivare e disattivare il sistema se la vettura è dotata di cambio manuale.

Nota: Il sistema rimarrà inserito o disinserito in funzione di come era impostato l'ultima volta.

Il veicolo viene consegnato con questa funzione già abilitata. Se necessario, è possibile disabilitare questa funzione tramite il display informazioni. Vedere **Informazioni generali** (pagina 74).

Trazione integrale (se in dotazione)

PRINCIPI DI FUNZIONAMENTO

Questo sistema è di tipo proattivo. Esso ha la capacità di prevedere lo slittamento delle ruote e di trasmettere la coppia alle ruote posteriori prima che si verifichi lo slittamento. Anche nel caso in cui non vi sia slittamento delle ruote, il sistema effettua continui aggiustamenti alla ripartizione della coppia nel tentativo di migliorare l'andamento su rettilineo e in curva, sia su che fuori strada.

Il sistema si attiva automaticamente ogni volta in cui viene inserita l'accensione.

Tutti i componenti del sistema sono sigillati e non richiedono manutenzione.

UTILIZZO DELLA TRAZIONE INTEGRALE

Nota: In presenza di un malfunzionamento del sistema, sul display informativo viene visualizzato un messaggio di avvertimento. Vedere **Messaggi di informazioni** (pagina 80). Questo significa che il sistema non funziona correttamente ed è passato alla sola trazione anteriore. Far eseguire il controllo del veicolo da una Concessionaria autorizzata.

Nota: Quando il sistema si surriscalda e passa alla trazione anteriore, sul display informativo viene visualizzato un messaggio di avvertimento. Questa condizione può verificarsi quando il veicolo viene utilizzato in condizioni di carico estremamente elevato o di slittamento eccessivo delle ruote (cioè, sabbia profonda). Per ripristinare la funzione di trazione integrale non appena possibile, arrestare il veicolo in un luogo sicuro e disinserire l'accensione. Dopo che il sistema si è raffreddato e la normale trazione integrale è stata ripristinata, viene visualizzato un messaggio per circa due secondi.

Nota: Se compare un messaggio di avvertimento su display informazioni durante l'utilizzo del pneumatico di scorta, lo stesso si deve estinguere dopo il montaggio dello pneumatico riparato o sostituito e l'inserimento dell'accensione.

Nota: Si raccomanda di rimontare lo pneumatico riparato o sostituire lo pneumatico il prima possibile. Forti differenze di dimensioni degli pneumatici tra l'asse anteriore e posteriore possono provocare l'arresto del sistema riportandolo alla trazione anteriore o danneggiare il sistema.

Il sistema fornisce al veicolo alcune limitate capacità fuoristrada. L'impiego del veicolo in condizioni diverse da quelle con moderate condizioni di sabbia, neve, fango o strade con fondo sconnesso può sottoporlo a sollecitazioni termiche e meccaniche eccessive che potrebbero causare danni al sistema. Questi danni potrebbero non essere coperti dalla garanzia.



E142669

Un grafico visualizzato sul display informativo consente di vedere la ripartizione della potenza tra le ruote anteriori e posteriori. Tanto più l'area è riempita quanto maggiore è la potenza trasmessa a tale ruota.

Trazione integrale (se in dotazione)

Guida in condizioni particolari con trazione integrale

I veicoli a trazione integrale sono adatti all'impiego su sabbia, neve, fango e strade con fondo sconnesso e possiedono caratteristiche operative piuttosto diverse da quelle dei veicoli tradizionali, sia su percorso extraurbano che non.

Nota: *Potrebbe essere utile disinserire il controllo della trazione. Questo consente un maggior pattinamento delle ruote e coppia motore in talune condizioni fuoristrada e nel caso in cui il veicolo rimanesse bloccato.*

Durante la marcia a basse velocità fuoristrada in condizioni di carico elevato, utilizzare, ove possibile, una marcia bassa. L'impiego di una marcia bassa aumenta al massimo la capacità di raffreddamento del motore e della trasmissione.

In condizioni di esercizio severo, il condizionamento dell'aria può inserirsi e disinserirsi ciclicamente per evitare il surriscaldamento del motore.

Principi operativi base

- Guidare lentamente in presenza di forte vento trasversale che potrebbe influenzare le normali caratteristiche di sterzata del veicolo.
- Quando il veicolo percorre superficie rese sdruciolevoli da sabbia dispersa, acqua, ghiaia, neve o ghiaccio, procedere con cautela.

Se il veicolo esce di strada

Se il veicolo esce di strada, ridurre la velocità ed evitare di frenare bruscamente. Dopo che la velocità del veicolo si è ridotta, riportare il veicolo sulla strada. Non sterzare bruscamente mentre si riporta il veicolo sulla strada.

Potrebbe essere più sicuro rimanere sulla banchina stradale e rallentare gradualmente prima di ritornare sulla strada. Se non si rallenta o si sterza eccessivamente o troppo bruscamente è possibile perdere il controllo del veicolo.

Potrebbe essere meno pericoloso colpire piccoli oggetti, come i catarifrangenti autostradali, con lievi danni al veicolo, piuttosto che tentare di ritornare immediatamente in carreggiata con conseguente rischio di sbandare lateralmente senza controllo o di ribaltarsi. Ricordate che la vostra sicurezza e quella degli altri devono essere sempre la vostra prima preoccupazione.

Manovre di emergenza

In situazioni di emergenza inevitabili in cui è necessario compiere improvvisamente una curva stretta, ricordare di evitare di sovrasterzare (cioè, ruotare il volante con la rapidità e di quanto necessario ad evitare il pericolo). Una sterzata eccessiva può causare la perdita di controllo del veicolo. Applicare una leggera pressione sul pedale dell'acceleratore o del freno quando si varia la velocità del veicolo come richiesto. Evitare sterzare, accelerazioni e frenate brusche. Questo potrebbe aumentare il rischio di ribaltamento del veicolo, la perdita del controllo del veicolo e lesioni personali. Utilizzare tutta la superficie stradale disponibile per portare il veicolo in una direzione di marcia sicura.

In caso di arresto di emergenza, evitare di far slittare le gomme e non effettuare movimenti bruschi dello sterzo.

Passando da un tipo di superficie all'altro (cioè, dal cemento alla ghiaia) il veicolo risponderà alle manovre (cioè, sterzata, accelerazione o frenata) in modo differente.

Trazione integrale (se in dotazione)

Sabbia

Quando si guida sulla sabbia, cercare di mantenere tutte e quattro le ruote sulla parte più compatta del percorso. Evitare di ridurre la pressione dei pneumatici, ma passare ad una marcia inferiore e guidare a velocità costante sul terreno. Azionare l'acceleratore lentamente ed evitare di far slittare eccessivamente le ruote.

Non guidare il veicolo su sabbia profonda per periodi di tempo prolungati. Questo causerebbe il surriscaldamento del sistema. Il display informazioni visualizza un messaggio. Vedere **Messaggi di informazioni** (pagina 80).

Per riprendere il funzionamento, disinserire l'accensione e lasciar raffreddare il sistema per un minimo di 15 minuti. Dopo che il sistema si è raffreddato, sul display informazioni verrà visualizzato un messaggio. Vedere **Messaggi di informazioni** (pagina 80).

Durante la marcia a basse velocità su sabbia profonda con temperature esterne elevate, utilizzare, ove possibile, una marcia bassa. L'impiego di una marcia bassa aumenta al massimo la capacità di raffreddamento del motore e della trasmissione.

Evitare di guidare a velocità eccessive, questo causerebbe l'applicazione di una coppia contraria al veicolo e questo potrebbe impantanarsi tanto da richiedere l'assistenza di un altro veicolo. Ricordate, procedendo con cautela potrete ripercorrere a marcia indietro la strada percorsa.

Fango e acqua

Fango

Fare attenzione a rapide variazioni della velocità o della direzione del veicolo, quando si guida nel fango. Anche i veicoli a trazione integrale possono perdere trazione sul fango sdruciolevole. Se il veicolo slitta, sterzare nella direzione dello slittamento fino a riprenderne il controllo.

Dopo aver guidato attraverso il fango, rimuoverne i residui da semiassi e pneumatici. Un accumulo eccessivo di fango su pneumatici e semiassi può causare squilibri che potrebbero danneggiare i componenti di comando.

Acqua

Se si rende necessario attraversare corsi d'acqua profonda, procedere lentamente. Le capacità di trazione e di frenata potrebbero essere limitate.

Quando si procede attraverso l'acqua, determinarne la profondità ed evitare livelli d'acqua superiori a quello della parte inferiore dei cerchioni ruota. Se il sistema di accensione si bagna, il veicolo può andare in stallo.

Una volta penetrati in acqua, provare sempre i freni. Freni bagnati non arrestano il veicolo con la stessa efficacia di quelli asciutti. Per migliorare le condizioni di asciugatura, applicare una leggera pressione sul pedale del freno procedendo lentamente.

Nota: *L'attraversamento di acque profonde può danneggiare il cambio. Se l'assale anteriore o posteriore è stato immerso in acqua, controllare ed eventualmente sostituire il lubrificante dell'assale e quello del gruppo propulsore.*

Trazione integrale (se in dotazione)

Marcia su terreno collinare o in pendenza

Sebbene ostacoli naturali possano rendere necessario procedere in senso diagonale su o giù per una collina o un pendio, cercare sempre di procedere in linea retta sia in salita che in discesa.

Nota: Evitare di sterzare su discese o percorsi collinari ripidi. La perdita di trazione comporta il pericolo di sbandamenti laterali e ribaltamento del veicolo. Quando si procede su strade collinari, stabilire anticipatamente il percorso da seguire. Non procedere oltre la cresta di una collina senza aver prima accertato le condizioni presenti sull'altro lato. Non procedere in retromarcia su un percorso collinare senza l'aiuto di un osservatore.

Quando si affronta una pendenza ripida o una collina, partire con una marcia bassa piuttosto che passare alla marcia inferiore da una più alta dopo aver iniziato la salita. Questo riduce le sollecitazioni sul motore e il rischio di stallo.

Se il veicolo va in stallo, non tentare di invertire il senso di marcia perché questo potrebbe causare il ribaltamento del veicolo. È meglio procedere in retromarcia sino ad un luogo sicuro.

Applicare alle ruote solo la potenza necessaria ad affrontare la salita. Una potenza eccessiva causa lo slittamento delle ruote con pattinamento o perdita della trazione e conseguente perdita del controllo del veicolo.



E143949

Scendere lungo un pendio con la stessa marcia utilizzata per la salita per evitare un eccessivo utilizzo dei freni e conseguente surriscaldamento degli stessi. Non scendere con il cambio in folle. Disinnestare l'overdrive o portare la leva selettiva del cambio su una marcia inferiore. Quando si scende lungo un periodo ripido, evitare brusche frenate improvvise per evitare di perdere il controllo. Le ruote anteriori devono ruotare per sterzare il veicolo.

Il veicolo è dotato di freni antibloccaggio per cui azionare i freni lentamente. Non premere ripetutamente il pedale del freno.

Con neve e ghiaccio

PERICOLO



Durante la marcia in condizioni sdruciolevoli che richiedono l'uso di catene o cavi per pneumatici, è di importanza fondamentale guidare con cautela. Mantenere la velocità bassa, tenere conto di una distanza di frenata maggiore ed evitare di sterzare in modo nervoso per ridurre le probabilità di perdere il controllo del veicolo con conseguente rischio di gravi lesioni personali, talvolta fatali, a seguito di un incidente. Se la parte posteriore del veicolo sbanda in curva, sterzare nella direzione della sbandata fino a riprendere il controllo del veicolo.

Trazione integrale (se in dotazione)

Nota: Un eccessivo slittamento dei pneumatici può causare danni al cambio.

I veicoli a trazione integrale hanno dei vantaggi rispetto a quelli a due ruote motrici in presenza di neve e ghiaccio, ma possono slittare come qualsiasi altro veicolo. Nel caso in cui si cominci a slittare durante la marcia su strade innevate o ghiacciate, ruotare lo sterzo nella direzione dello sbandamento fino a riprendere il controllo del veicolo.

Evitare improvvise applicazioni di potenza e rapide variazioni della direzione in presenza di neve e ghiaccio. Azionare l'acceleratore in modo lento e costante quando si parte da fermi.

Evitare frenate improvvise. Anche se un veicolo a trazione integrale è in grado di accelerare meglio di uno a due ruote motrici su neve e ghiaccio, non si arresterà assolutamente più rapidamente frenando su tutte le quattro ruote. Non essere eccessivamente fiduciosi riguardo le condizioni della strada.

Assicurarsi di mantenere una distanza dagli altri veicoli sufficiente per frenare. Guidare più lentamente del normale e prendere in considerazione l'utilizzo di una delle marce inferiori. In caso di arresto di emergenza, azionare il freno con decisione. Dal momento che il veicolo è dotato di un sistema frenante antibloccaggio sulle quattro ruote, evitare di azionare ripetutamente il pedale del freno. **Suggerimenti per la guida con l'ABS** (pagina 143).

Se il veicolo rimane bloccato nel fango o nella neve

Se il veicolo rimane bloccato nel fango o nella neve, può essere spostato passando dalla marcia avanti alla retromarcia, arrestandosi tra una e l'altra secondo una sequenza costante. Premere leggermente sull'acceleratore in ogni marcia.

Nota: Non spostare il veicolo se il motore non si trova alla normale temperatura di esercizio per evitare di danneggiare il cambio.

Nota: Non spingere il veicolo per più di un minuto per evitare di danneggiare il cambio e i pneumatici o di surriscaldare il motore.

Manutenzione e modifiche

Le sospensioni e il sistema sterzante del veicolo sono stati progettati e collaudati in modo da garantire determinate prestazioni sia a vuoto che a pieno carico. Per questo motivo, si consiglia caldamente di non apportare modifiche come l'aggiunta o la rimozione di componenti (ad es., kit di sollevamento o barre stabilizzatrici) o l'uso di parti di ricambio non equivalenti a quelli originali di fabbrica.

Si consiglia di prestare attenzione quando il veicolo trasporta un carico pesante o un accessorio (cioè, scala o portapacchi). Qualsiasi modifica al veicolo che ne innalzi il baricentro può causarne il ribaltamento in caso di perdita del controllo.

Il mancato rispetto dei requisiti di manutenzione del veicolo può annullarne la garanzia, aumentare i costi di riparazione, ridurre le prestazioni e le capacità operative del veicolo e compromettere la sicurezza vostra e quella dei passeggeri. Si consiglia di controllare frequentemente i componenti del telaio del veicolo nel caso in cui questo venga utilizzato fuoristrada.

INFORMAZIONI GENERALI

PERICOLO



La distrazione alla guida può causare la perdita del controllo del veicolo, incidenti e lesioni personali. Pertanto, consigliamo caldamente di utilizzare la massima cautela nell'utilizzare dispositivi che potrebbero distogliere l'attenzione dalla strada. La principale responsabilità del conducente è la conduzione in sicurezza del proprio veicolo. Raccomandiamo di astenersi dall'uso di dispositivi palmari durante la guida, favorendo l'uso di sistemi a comando vocale, laddove possibile. Informarsi sulle leggi e le normative locali che potrebbero limitare l'uso di dispositivi elettronici durante la marcia.

Nota: La saltuaria rumorosità dei freni è normale. Se è presente un rumore continuo di contatto metallo su metallo, uno stridio o un cigolio, è possibile che le le guarnizioni dei freni siano usurate. Se il veicolo presenta vibrazioni continue o sussulti del volante durante la frenata, far controllare il veicolo da una Concessionaria autorizzata.

Nota: Sulle ruote è possibile che si accumuli polvere proveniente dai freni, anche in condizioni di guida normali. Un po' di polvere è inevitabile a causa dell'usura dei freni. Vedere **Pulizia ruote in lega** (pagina 218).

Nota: a seconda delle leggi e dei regolamenti in vigore, le luci dei freni possono lampeggiare durante le frenate brusche. A seguito di ciò, le luci di emergenza potrebbero anche lampeggiare non appena il veicolo si ferma del tutto.

Freni bagnati comportano una riduzione dell'efficienza. Premere delicatamente sul pedale del freno per alcune volte quando si esce da un autolavaggio o da acqua stagnante per asciugare i freni.

Sistema di controllo frenata

Il sistema di controllo frenata rileva le frenate brusche misurando la velocità con cui si preme il pedale del freno. Garantirà la massima efficacia dei freni per tutto il tempo che il pedale rimane premuto. Il sistema di controllo frenata può ridurre le distanze di arresto nelle situazioni critiche.

Sistema frenante antibloccaggio

Questo sistema aiuta il guidatore a mantenere il controllo dello sterzo durante gli arresti di emergenza evitando il bloccaggio dei freni.

SUGGERIMENTI PER LA GUIDA CON L'ABS

Nota: Quando il sistema è in funzione, il pedale del freno emetterà degli impulsi e la sua corsa potrebbe essere maggiore. Mantenere la pressione sul pedale del freno. È anche possibile udire una rumorosità dal sistema. Questo è normale.

Il sistema frenante antibloccaggio non elimina i rischi:

- se la distanza dal veicolo che precede è eccessivamente ridotta
- in presenza di aquaplaning
- se la velocità del veicolo in curva è eccessiva;
- se il fondo stradale è in cattive condizioni.

FRENO DI STAZIONAMENTO

PERICOLO



Inserire sempre completamente il freno di stazionamento e verificare che la leva selettiva del cambio sia in posizione **P**.

Freni

Nota: Non premere il pulsante di rilascio tirando la leva.

Per inserire il freno di stazionamento:

1. Premere fermamente il piede sul pedale del freno.
2. Tirare verso l'alto la leva del freno di stazionamento per la sua massima estensione.

Nota: Se il veicolo viene parcheggiato lungo un pendio rivolto a monte, portare la leva selettiva del cambio in posizione **P** e ruotare il volante nel senso opposto alla curva.

Nota: Se il veicolo viene parcheggiato lungo un pendio rivolto a valle, portare la leva selettiva del cambio in posizione **P** e ruotare il volante nel senso della curva.

Per disinserire il freno di stazionamento:

1. Premere saldamente il pedale del freno.
2. Tirare leggermente verso l'alto la leva.
3. Premere il pulsante di sblocco e premere la leva verso il basso.

Controllo della trazione

PRINCIPI DI FUNZIONAMENTO

Il sistema di controllo della trazione consente di evitare che le ruote motrici pattinino e perdano trazione.

Se il veicolo inizia a slittare, il sistema applica i freni sulle singole ruote e, se necessario, riduce contemporaneamente la potenza del motore. Se le ruote pattinano in fase di accelerazione su strade sdruciolevoli o a bassa aderenza, il sistema riduce la potenza del motore per aumentare la trazione.

UTILIZZO DEL CONTROLLO DELLA TRAZIONE

Il controllo della trazione è parte del sistema di controllo della stabilità.

Nota: *Il sistema di attiva automaticamente ogni volta in cui viene inserita l'accensione.*

In alcuni casi, es. il veicolo rimane bloccato nella neve o nel fango, il disinserimento del sistema può risultare efficace in quanto consente alle ruote di slittare alla piena potenza del motore.

Il sistema può essere attivato e disattivato tramite il display informazioni. Vedere **Informazioni generali** (pagina 74).

Controllo della stabilità

PRINCIPI DI FUNZIONAMENTO

Programma elettronico di stabilità

PERICOLO



Il sistema non solleva il guidatore dalla responsabilità di guidare con l'attenzione e la diligenza dovute. La mancata osservanza di queste istruzioni può comportare la perdita di controllo del veicolo e gravi infortuni anche letali.

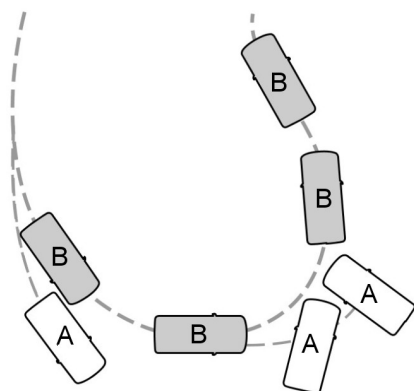

E72903

- A Senza ESP
- B Con ESP

Il sistema garantisce la stabilità quando il veicolo inizia a deviare dal percorso prestabilito. A questo scopo frena le singole ruote e riduce la coppia motore come richiesto.

Il sistema prevede inoltre una funzione di controllo della trazione potenziata, riducendo la coppia del motore se le ruote slittano in fase di accelerazione. Ciò migliora la capacità di partenza sulle strade sdruciolevoli o a basso attrito e migliora il comfort limitando il pattinamento delle ruote nelle curve a gomito.

Spia controllo di stabilità

Durante la marcia, lampeggia quando il sistema è in funzione. Vedere **Spie e indicatori** (pagina 69).

UTILIZZO DEL CONTROLLO DELLA STABILITÀ

Nota: *Il sistema di attiva automaticamente ogni volta in cui viene inserita l'accensione.*

Il sistema può essere attivato e disattivato tramite il display informazioni. Vedere **Informazioni generali** (pagina 74).

Sistema di parcheggio a ultrasuoni

PRINCIPI DI FUNZIONAMENTO

AVVERTENZE



Il sistema non solleva il guidatore dalla responsabilità di guidare con l'attenzione e la diligenza dovute.



Se il veicolo è equipaggiato con modulo di comando rimorchio non Ford omologato, è possibile che il sistema non sia in grado di rilevare correttamente gli oggetti.



I sensori potrebbero non rilevare gli oggetti in presenza di forti piogge o altre condizioni che potrebbero interferire sul loro funzionamento.



I sensori potrebbero non rilevare gli oggetti che presentano superfici in grado di assorbire le onde a ultrasuoni.



Il sistema non rileva gli oggetti che si allontanano dal veicolo. Questi saranno rilevati solo dopo che avranno iniziato a muoversi verso il veicolo.



Fare particolarmente attenzione durante la retromarcia se il veicolo è dotato di braccio sfera di traino o di accessorio montato posteriormente. Per esempio, un portabiciclette. Il sistema di parcheggio a ultrasuoni posteriore indica esclusivamente la distanza approssimativa tra il paraurti posteriore e l'oggetto.



Se, per il lavaggio del veicolo, si usa un nebulizzatore ad alta pressione, limitarsi a nebulizzare brevemente i sensori da una distanza non inferiore a 8 inches (20 centimetri).

Nota: se il veicolo è dotato di braccio sfera di traino, il sistema si disinserisce automaticamente quando si collegano le luci del rimorchio (o le barre luminose) alla presa a 13 poli tramite il modulo di comando rimorchio Ford omologato.

Nota: eliminare sporcizia, ghiaccio e neve dai sensori. Non utilizzare oggetti appuntiti per pulirli.

Nota: il sistema può emettere falsi allarmi se rileva un segnale che usa la stessa frequenza dei sensori o se il veicolo è a pieno carico.

Nota: I sensori esterni possono rilevare le pareti esterne di un garage. Se la distanza tra i sensori esterni e la parete laterale resta invariata per tre secondi, l'allarme si disattiva. Se si procede, i sensori interni rilevano gli oggetti direttamente dietro il veicolo.

AVVERTENZE



Per contribuire ad evitare lesioni personali, leggere e comprendere le limitazioni del sistema descritte in questa sezione. La funzione di rilevamento è soltanto un aiuto per individuare eventuali oggetti (solitamente grandi e fermi) durante le manovre in retromarcia su superfici piane a velocità di parcheggio. Sistemi di controllo del traffico, condizioni atmosferiche avverse, freni pneumatici e motorini e ventilatori esterni possono compromettere il corretto funzionamento del sistema di rilevamento, pregiudicandone le prestazioni o attivandolo inopportuno.



Per evitare lesioni personali, prestare sempre la massima attenzione quando si procede in retromarcia e durante l'uso del sistema di rilevamento.



Il sistema non è progettato per prevenire il contatto con oggetti piccoli o in movimento. Il sistema serve a fornire al guidatore opportune segnalazioni per agevolare l'identificazione di grandi oggetti fermi in modo da evitare il danneggiamento del veicolo. Il sistema potrebbe non rilevare oggetti più piccoli, in particolare quelli di altezza minore.

Sistema di parcheggio a ultrasuoni

AVVERTENZE



Alcuni dispositivi montati in utenza, quali grandi ganci di traino, portabicicli o portasurf e qualsiasi altro dispositivo che potrebbe ostruire la normale zona di rilevamento del sistema, possono provocare false segnalazioni.

Nota: Rimuovere sempre neve, ghiaccio e sporizia dai sensori situati sul paraurti o sullo scudo. Se i sensori sono ostruiti, la precisione del sistema potrebbe risentirne negativamente. Non pulire i sensori con oggetti taglienti.

Nota: In caso di danni al paraurti o allo scudo del veicolo, che ne provocano il disallineamento o la deformazione, la zona di rilevamento potrebbe subire alterazioni che determinano misurazioni imprecise degli ostacoli o falsi allarmi.

Il sistema di rilevamento segnala al guidatore gli ostacoli presenti entro una determinata distanza dalla zona del paraurti. Il sistema di attiva automaticamente ogni volta in cui viene inserita l'accensione. Si attiva quando viene premuto il pulsante del sistema di parcheggio a ultrasuoni o si porta la leva selettiva del cambio in posizione di retromarcia e il veicolo si sta muovendo ad una velocità inferiore a 8 mi/h (12 km/h).

Al rilevamento di una segnalazione dal sistema di rilevamento, il volume della radio viene abbassato ad un livello prestabilito. Al termine della segnalazione, il volume della radio ritorna al livello precedente.

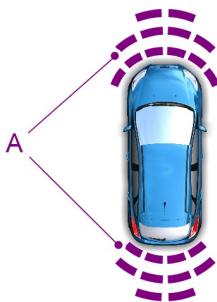

E130382

- A Il campo di azione massimo è di 80 centimetri (31 pollici) dall'estremità anteriore del veicolo e di circa 183 centimetri (72 pollici) dal paraurti posteriore e di circa 15–35 centimetri (6–14 pollici) al lato dell'estremità anteriore del veicolo.

Il sistema emette un segnale acustico in presenza di ostacoli in prossimità di uno dei due paraurti, come segue:

- Gli oggetti rilevati dai sensori anteriori sono indicati con segnali ad alta frequenza emessi dagli altoparlanti anteriori.
- Gli oggetti rilevati dai sensori posteriori sono indicati con segnali a frequenza inferiore emessi dagli altoparlanti posteriori. Quando il veicolo si avvicina all'ostacolo, la frequenza del segnale acustico aumenta.

Sistema di parcheggio a ultrasuoni

- Il sistema di rilevamento segnala l'ostacolo più vicino alle estremità anteriore o posteriore del veicolo. Se ad esempio, un ostacolo si trova a 60 centimetri (24 pollici) dall'estremità anteriore del veicolo e, contemporaneamente, un ostacolo è a soli 40 centimetri (16 pollici) dall'estremità posteriore del veicolo, viene attivato il segnale acustico a frequenza inferiore.
- In presenza di oggetti a distanza inferiore a 30 centimetri (12 pollici) da entrambi i paraurti, vengono emesse segnalazioni acustiche alternate provenienti sia dal lato anteriore che posteriore.
- Se viene rilevato un oggetto fermo o che retrocede ad una distanza superiore a 30 centimetri (12 pollici) dal bordo del veicolo, il segnale acustico si attiva soltanto per tre secondi. Quando il sistema rileva che ci si sta avvicinando ad un oggetto, il segnale acustico si riattiva.

Il sistema rileva gli oggetti quando la leva selettoria del cambio è in posizione di retromarcia:

- e il veicolo si sta muovendo verso un oggetto fermo ad una velocità non superiore a 3 mi/h (5 km/h)
- ma il veicolo è fermo, mentre un oggetto mobile si sta avvicinando alla parte posteriore del veicolo ad una velocità non superiore a 3 mi/h (5 km/h)
- e il veicolo si sta muovendo ad una velocità inferiore a 3 mi/h (5 km/h), mentre un oggetto mobile si sta avvicinando alla parte posteriore del veicolo ad una velocità non superiore a 3 mi/h (5 km/h).

Premere il pulsante per disattivare il sistema. Il sistema rimarrà disinserito per l'intero ciclo di accensione. Per l'ubicazione: Vedere **Guida rapida** (pagina 12).

SISTEMA DI ASSISTENZA ATTIVO AL PARCHEGGIO (SE IN DOTAZIONE)

AVVERTENZE



Quando il sistema è attivo, il conducente è responsabile del controllo del veicolo, del monitoraggio del sistema e deve intervenire opportunamente, se necessario.



Occorre accertarsi che lo spazio prescelto rimanga costantemente sgombro da ostacoli durante la manovra.



Il sistema potrebbe non rilevare la presenza di veicoli parcheggiati con carichi sporgenti, arredi stradali o altri oggetti. Accertarsi che lo spazio selezionato sia adatto al parcheggio.



Non usare il sistema se sul tetto del veicolo è fissato un oggetto sporgente.



Non usare il sistema se al veicolo è collegato un rimorchio.



Non usare il sistema se sul retro del veicolo è montato un portabicicli.



Se si interrompe la manovra prima che sia terminata, il sistema viene disabilitato. La posizione del volante non indicherà l'effettiva posizione dello sterzo e sarà necessario assumere il controllo del veicolo.



Accertarsi che indumenti laschi, mani o braccia non rimangano impigliati durante la rotazione del volante.

Sistema di parcheggio a ultrasuoni

Nota: Dopo aver sostituito lo pneumatico, è necessario sottoporre il sistema alla procedura di apprendimento. Durante questo lasso di tempo le prestazioni del sistema potrebbero peggiorare.

Il sistema individua la disponibilità di uno spazio idoneo per il parcheggio parallelo sterza il veicolo fino a parcheggiarlo. Il sistema controlla il volante mentre il guidatore controlla acceleratore, cambio e freni. La manovra può essere interrotta in qualsiasi momento tenendo fermo il volante o premendo l'interruttore del sistema di assistenza attivo al parcheggio. Vedere **Guida rapida** (pagina 12).

Il sistema fornisce al guidatore istruzioni visive e acustiche durante l'intera procedura per garantire il parcheggio in sicurezza del veicolo.

Uso del BLIS

Nota: I sensori potrebbero non rilevare gli oggetti in presenza di forti piogge o altre condizioni che potrebbero interferire sul loro funzionamento.

Nota: I sensori potrebbero non rilevare gli oggetti che presentano superfici in grado di assorbire le onde a ultrasuoni.

Nota: I sensori potrebbero non rilevare il marciapiede.

Nota: Se il sistema di controllo della trazione è disabilitato, il sistema di assistenza attivo al parcheggio non sarà disponibile.

Il sistema non allinea correttamente il veicolo se:

- si utilizza una ruota di scorta o un pneumatico che presenta un'usura decisamente superiore a quella degli altri pneumatici
- si utilizza un pneumatico di dimensioni diverse da quelle consigliate
- i pneumatici slittano
- le condizioni atmosferiche sono avverse (pioggia di forte intensità, neve, nebbia, ecc.).

Procedere in marcia avanti ad una velocità massima di 22 mi/h (35 km/h) e mantenere una distanza di 1,3 - 6,6 piedi (0,4 - 2 m) dai veicoli parcheggiati o dagli oggetti. Premere l'interruttore del sistema di assistenza attivo al parcheggio. Vedere **Guida rapida** (pagina 12). Usare l'indicatore di direzione per selezionare la ricerca del parcheggio sul lato sinistro o destro del veicolo.

Nota: Se non viene effettuata alcuna scelta, il sistema effettua la ricerca sul lato passeggero del veicolo.

Nota: Il sistema non individua alcuno spazio idoneo per il parcheggio se non rileva una distanza di sicurezza dall'altro oggetto. Ad esempio, veicoli parcheggiati troppo vicino sul lato opposto.

Sistema di parcheggio a ultrasuoni

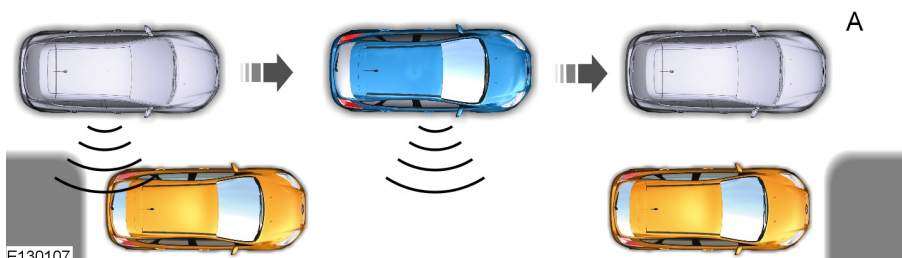

E130107

Nota: I cicalini possono essere disattivati tramite il display informazioni. Vedere **Impostazioni personalizzate** (pagina 80).

Il display informazioni ed intrattenimento quando si trova un posto idoneo visualizza le informazioni necessarie e si attiva un cicalino. Per parcheggiare il veicolo, attenersi alle istruzioni visualizzate sul display informazioni ed intrattenimento.

Nota: I simboli delle frecce o i grafici sul display indicano su quale lato del veicolo il sistema effettuerà il parcheggio. Il display indicherà anche quando selezionare la retromarcia.

Rallentare ed arrestare il veicolo all'incirca in posizione **A**, quindi seguire le istruzioni del sistema.



E130108

PERICOLO



È necessario assumere il completo controllo del veicolo quando la velocità supera 6 mi/h (10 km/h) dal momento che il sistema è disattivato.

Arretrare il veicolo con cautela agendo opportunamente sui pedali dell'acceleratore e del freno. I cicalini di avvertimento del sistema di parcheggio a ultrasuoni si attivano. Arrestare il veicolo quando il cicalino si attiva ininterrottamente.

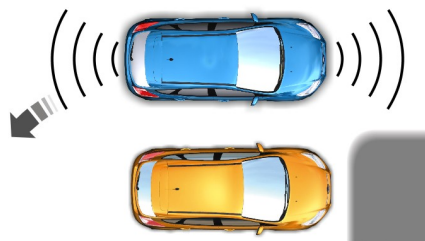

È possibile riprendere il controllo della manovra tenendo fermo il volante. Se sul display compare un messaggio, premere l'interruttore del sistema di assistenza attivo al parcheggio per riprendere. Vedere **Guida rapida** (pagina 12).

Avanzare con il veicolo. Arrestare il veicolo quando il cicalino si attiva ininterrottamente.

Il display indica quando il sistema ha completato la manovra.

Sistema di parcheggio a ultrasuoni

TELECAMERA PER RETROMARCIA (SE IN DOTAZIONE)

AVVERTENZE



Il funzionamento della telecamera può variare in base alla temperatura ambiente e alle condizioni del veicolo e del fondo stradale.



Le distanze visualizzate sul display potrebbero differire da quelle effettive.



Non posizionare oggetti davanti alla telecamera.

La telecamera è posizionata sul portellone vicino alla maniglia.



E147796

Accensione della telecamera per retromarcia

PERICOLO



La telecamera potrebbe non rilevare oggetti troppo vicini al veicolo.

Inserire l'accensione e accendere la radio.

Premere l'interruttore del sistema di parcheggio a ultrasuoni sul cruscotto o portare la leva selettore del cambio in posizione di retromarcia.

L'immagine viene visualizzata sullo schermo.

La luce nell'interruttore si accende quando il sistema è attivato.

La telecamera potrebbe non funzionare correttamente nelle condizioni seguenti:

- Zone con scarsa illuminazione.
- Luce intensa.
- Aumento o riduzione rapida della temperatura ambiente.
- Telecamera bagnata, ad esempio in caso di pioggia o elevata umidità.
- Campo visivo della telecamera ostruito, ad esempio dal fango.

Utilizzo del display

AVVERTENZE



Gli ostacoli al di sopra della posizione della telecamera non verranno visualizzati. Ispezionare la zona dietro il veicolo, se necessario.



I contrassegni vengono visualizzati solo a scopo indicativo e vengono calcolati per i veicoli nelle condizioni di carico massimo su un fondo stradale pianeggiante.

Le linee indicano la distanza dal bordo esterno del pneumatico anteriore più 51 millimetri (due pollici) e dal paraurti posteriore.

Sistema di parcheggio a ultrasuoni

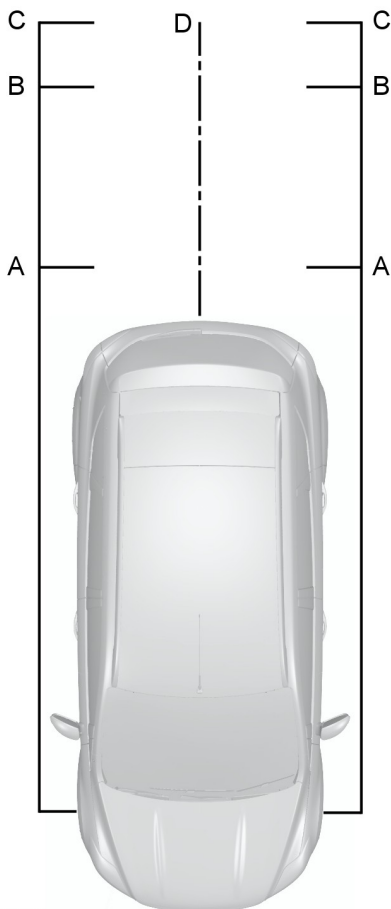

E142132

- A Rosso - fino a 0,3 metri (12 pollici)
- B Giallo - da 0,3 a 0,6 metri (12 - 24 pollici)

- C Verde - da 0,6 a 0,9 metri (24 - 35 pollici)
- D Nero - asse centrale del percorso previsto del veicolo

Nota: La linea verde si estende da 0,9 metri (35 pollici) fino ad una distanza di 3,2 metri (126 pollici).

Nota: Quando si procede in retromarcia con un rimorchio, lo schermo non visualizza le linee. La telecamera mostrerà la direzione del veicolo e non il rimorchio.

Spegnimento della telecamera per retromarcia

Nota: Il sistema si spegne automaticamente quando la velocità del veicolo raggiunge circa 7 mi/h (12 km/h).

Premere il tasto funzione 4. Per l'ubicazione: Vedere **Sistema audio** (pagina 242).

Veicoli con sistema di parcheggio a ultrasuoni

Il display mostra inoltre una barra colorata della distanza. Questa guida mostra la distanza tra il paraurti posteriore e l'ostacolo rilevato.

I codici colore sono i seguenti:

- Verde - da 0,6 a 1,8 metri (24 - 71 pollici).
- Giallo - da 0,3 a 0,6 metri (12 - 24 pollici).
- Rosso - 0,3 metri (12 pollici) o meno.

Controllo di crociera

PRINCIPI DI FUNZIONAMENTO

Il controllo di crociera consente di mantenere la velocità impostata senza dover tenere il piede sul pedale dell'acceleratore. È possibile utilizzare il controllo di crociera quando la velocità del veicolo è superiore a 30 km/h.

UTILIZZO DEL CONTROLLO VELOCITÀ DI CROCIERA

AVVERTENZE



Non utilizzare il controllo di crociera in condizioni di traffico intenso, su strade tortuose o in caso di superfici stradali sdruciolevoli. Ciò potrebbe causare la perdita di controllo del veicolo e lesioni personali gravi, talvolta anche letali.



Durante la marcia in discesa, è possibile che la velocità del veicolo superi il valore impostato. Il sistema non aziona i freni. Passaggio ad una marcia inferiore per aiutare il sistema a mantenere la velocità impostata. Il mancato rispetto di questa indicazione potrebbe causare la perdita di controllo del veicolo e lesioni personali gravi, talvolta letali.

Nota: Il controllo di crociera si disattiva se la velocità della vettura si riduce di oltre 10 mi/h (16 km/h) rispetto alla velocità impostata per la guida lungo il pendio.



E166821

I comandi del controllo di crociera si trovano sul volante.

Inserimento controllo di crociera

Premere e rilasciare **ON**.



La spia si accenderà nel quadro strumenti.

Impostazione della velocità

1. Accelerare fino alla velocità desiderata.
2. Premere e rilasciare **SET+**.
3. Togliere il piede dal pedale dell'acceleratore.

Modifica della velocità impostata

- Premere e mantenere premuto **SET+** o **SET-**. Rilasciare il comando una volta raggiunta la velocità desiderata.
- Premere e rilasciare **SET+** o **SET-**. La velocità impostata varierà ad incrementi di circa 1 mi/h (2 km/h).
- Premere il pedale dell'acceleratore o del freno per raggiungere la velocità desiderata. Premere e rilasciare **SET+**.

Annullamento della velocità impostata

Tirare **CAN** verso di sé e rilasciarlo oppure dare dei leggeri colpetti sul pedale del freno. Il sistema non cancella la velocità impostata.

Controllo di crociera

Ripristino della velocità impostata

Tirare **RES** verso di sé e rilasciarlo.

Disinserimento controllo di crociera

Nota: Se si disattiva il sistema, la velocità impostata viene cancellata.

Premere e rilasciare **OFF** o disinserire l'accensione.

UTILIZZO DEL CONTROLLO

ACC (SE IN DOTAZIONE)

AVVERTENZE



Il sistema non è un sistema di avvertenza o di prevenzione delle collisioni. Sarà quindi necessario intervenire se il sistema non rileva la presenza del veicolo che precede.



Quando il sistema viene utilizzato, il conducente è responsabile del mantenimento della distanza e della velocità corrette. Fare sempre attenzione alle condizioni del traffico e intervenire quando il sistema non mantiene una velocità o una distanza adeguate.



Il sistema non solleva il guidatore dalla responsabilità di guidare con l'attenzione e la diligenza dovute.



Il sistema non frena in caso di veicoli fermi o che procedono lentamente, pedoni, oggetti sulla strada, veicoli che sorraggiungono in senso opposto o veicoli che attraversano la strada.



Non utilizzare il sistema in condizioni di scarsa visibilità, in particolare in presenza di nebbia, pioggia intensa, spruzzate o neve.



Non utilizzare il sistema su strade ghiacciate o sdruciolevoli.



Non utilizzare il sistema quando si entra o esce dall'autostrada.

Nota: Utilizzare il sistema solo quando le condizioni sono favorevoli, ad esempio su autostrade e strade principali con flusso di traffico scorrevole a velocità costante.

Nota: Il sensore radar ha un campo visivo limitato. In alcune situazioni potrebbe rilevare un veicolo diverso da quello atteso o non rilevare alcun veicolo.

Nota: Quando il sistema è attivato, si potrebbero avvertire rumori insoliti durante la frenata automatica. Ciò è normale ed è dovuto al sistema di frenata automatico.

Nota: Mantenere la parte anteriore del veicolo libera da sporizia, emblemi od oggetti metallici. Questo comprende le protezioni anteriori del veicolo e le luci supplementari che potrebbero ostacolare il funzionamento dei sensori.

Il sistema è progettato per aiutare il conducente a mantenere una distanza di sicurezza dal veicolo che precede. Se non vi sono veicoli che precedono, il sistema mantiene la velocità impostata. Il sistema è studiato per garantire migliori prestazioni del proprio veicolo quando questo si trova dietro ad altri veicoli che lo precedono sulla stessa corsia nella stessa direzione di marcia.

Il sistema si basa sull'uso di un sensore radar che proietta un fascio direttamente davanti al veicolo. Tale fascio rileva qualsiasi veicolo che marcia davanti entro la gamma stabilita dal sistema.

Il sensore radar è montato dietro la griglia anteriore.

Controllo di crociera

Problemi relativi al fascio di rilevamento

A

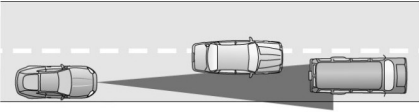

B

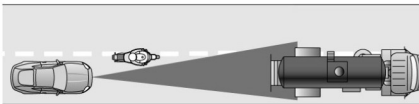

C

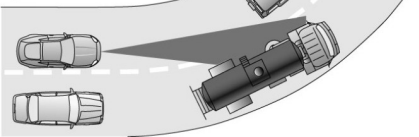

E71621

Gli inconvenienti di rilevamento si verificano:

- Quando i veicoli si avvicinano alla corsia di marcia del proprio veicolo ma possono essere rilevati solamente una volta che si sono spostati completamente in tale corsia (**A**). Il rilevamento della presenza di motociclisti potrebbe avvenire con ritardo o non avvenire del tutto. (**B**)
- Con veicoli davanti durante la fase iniziale e finale di una curva (**C**). Il fascio di rilevamento non segue le curve molto pronunciate.

In questi casi il sistema potrebbe frenare in ritardo o in modo inaspettato. Prestare attenzione e intervenire se necessario.

Frenata automatica

AVVERTENZE



Al momento della segnalazione sarà necessario adottare misure immediate, poiché la forza frenante applicata dal controllo di crociera adattivo non sarà sufficiente a mantenere una distanza sicura rispetto al veicolo davanti.



In alcuni casi, potrebbe non esserci alcuna segnalazione oppure la segnalazione potrebbe essere emessa in ritardo. Quando necessario, occorre sempre azionare i freni.



Quando si segue un veicolo che procede davanti, il sistema non decelera automaticamente fino all'arresto.

Se necessario, il sistema frenerà automaticamente al posto del conducente per mantenere il distacco impostato tra il proprio veicolo e quello rilevato che precede. Questa capacità frenante si limita a circa il 30% della capacità frenante manuale complessiva per mantenere una velocità di crociera graduale e confortevole. Se il veicolo deve frenare più bruscamente e non si interviene con la frenata manuale, si avrà l'emissione di un segnale di allarme e l'accensione di un simbolo di avvertenza sul display.

Controllo di crociera

Uso del BLIS

Utilizzare i comandi del volante per azionare il sistema.

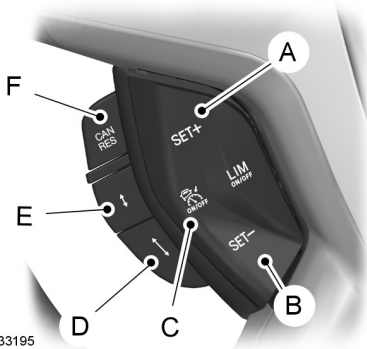

E133195

- A Aumento della velocità impostata
- B Diminuzione della velocità impostata
- C Attiv. e Disatt.
- D Aumento della distanza
- E Riduzione della distanza
- F Annullamento e ripristino

Attivazione del sistema

Premere l'interruttore C. Il sistema è impostato in modalità di attesa.

Impostazione della velocità

Nota: Il sistema deve essere in modalità di attesa.

Premere l'interruttore A o l'interruttore B per selezionare la velocità di crociera desiderata. La velocità viene indicata sul display informazioni e memorizzata come velocità impostata.

Modifica della velocità impostata

Nota: La velocità della vettura può essere aumentata o ridotta a intervalli di 5 miglia/h o 5 km/h a seconda dell'unità di misura impostata.

Nota: Se il sistema non risponde a queste variazioni, ciò potrebbe essere dovuto al fatto che la distanza dal veicolo che precede non consente un aumento della velocità.

Premere l'interruttore A per aumentare o l'interruttore B per diminuire la velocità impostata fino a quando il display informazioni non visualizza la velocità impostata desiderata. La velocità della vettura raggiungerà gradualmente la velocità impostata.

Impostazione della distanza dal veicolo che precede

Nota: Utilizzare l'impostazione del distacco appropriato in base alle norme che regolano il traffico locale.

Nota: L'impostazione del distacco è legata al tempo e pertanto la distanza verrà automaticamente regolata in base alla velocità. Ad esempio con l'impostazione di un distacco corrispondente a quattro barre, l'intervallo di tempo sarà 1,8 secondi. Ciò significa che ad una velocità di 62 miglia/h (100 km/h), la distanza dal veicolo davanti verrà mantenuta a 164 piedi (50 metri).

Nota: Premendo brevemente il pedale dell'acceleratore, ad esempio durante un sorpasso, il sistema si disinserirà temporaneamente. Il sistema si reinserirà al rilascio del pedale dell'acceleratore. Sul display verrà visualizzato un messaggio.

Nota: La distanza impostata rimane invariata ogni volta che l'accensione viene inserita.

Controllo di crociera

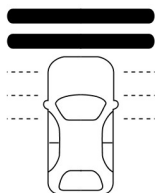

E82311

La distanza tra il proprio veicolo e quello che precede viene mantenuta per mezzo di un'impostazione variabile. Questa impostazione è rappresentata da barre orizzontali visualizzate sul display informativo. Selezionando una barra si ottiene la distanza minore mentre selezionando tutte le barre si ottiene il distacco maggiore possibile. Queste barre sono mostrate vuote quando il sistema è in modalità di attesa e piene quando il sistema è in uso.

Se il sistema non rileva la presenza di veicoli che precedono, sul display informativo, sotto le barre, viene visualizzato solo il proprio veicolo. Il sistema mantiene la velocità impostata quando le condizioni le consentono. Il sistema mantiene inoltre la distanza impostata e la visualizza sul display informativo.

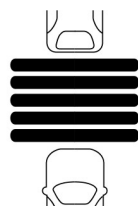

E82312

Quando il sistema rileva la presenza di un veicolo che precede, questo viene visualizzato sopra le barre orizzontali.

Questa è la modalità inseguimento. Il sistema accelera o decelera quanto necessario a mantenere la distanza impostata. La distanza selezionata determina il comportamento in accelerazione del sistema.

Tirare l'interruttore E per ridurre il distacco o l'interruttore D per aumentare il distacco. Il numero di barre sul display informativo rappresenta il distacco impostato.

Nota: *L'impostazione del distacco raccomandato è di quattro barre.*

Modalità di attesa

Nota: *Il sistema viene disinserito spostando la leva selettiva del cambio in posizione di folle o premendo il pedale della frizione o dell'acceleratore per un periodo di tempo prolungato.*

Premere il pedale del freno o tirare l'interruttore F per disattivare il sistema. Il sistema ritorna in modalità di attesa consentendo al guidatore l'assoluto controllo manuale del veicolo. La memoria conserva la velocità e la distanza impostate.

Tirare nuovamente l'interruttore F per richiamarle. Il sistema ripristina la velocità precedentemente impostata e l'impostazione del distacco dal veicolo se le condizioni lo consentono.

Disattivazione del sistema

Premere l'interruttore C.

Nota: *Questo non conserva la velocità memorizzata.*

Controllo di crociera

Disattivazione automatica

Nota: Se il regime motore scende ad un livello insufficiente, sul display viene visualizzato un messaggio. Questo comunica al conducente la necessità di scalare la marcia (solo cambio manuale). Se il consiglio non viene seguito, il sistema si disattiva automaticamente.

Nota: Il sistema non funziona quando il controllo della trazione è disinserito.

Il sistema dipende da vari altri sistemi, ad esempio dal sistema frenante antibloccaggio e dal programma elettronico di stabilità. Quando un sistema di sicurezza presenta un'anomalia o reagisce ad un'emergenza, il sistema si disattiva automaticamente.

Viene emessa una segnalazione acustica e sul display viene visualizzato un messaggio. Sarà quindi necessario intervenire e adattare la guida e la velocità del proprio veicolo a quella dei veicoli davanti.

La disattivazione automatica può verificarsi se:

- La velocità del veicolo scende al di sotto di circa 17 miglia/h (25 km/h).
- I pneumatici perdono aderenza.
- Temperatura di frenata troppo elevata, ad esempio durante la guida in montagna o in collina.
- Il regime motore è troppo basso.
- Il sensore radar è coperto.
- Viene inserito il freno di stazionamento.

Funzione Forward Alert

AVVERTENZE

 Non attendere l'avviso di collisione. Durante la guida il conducente è responsabile di mantenere la distanza e la velocità corrette, anche quando è in funzione il sistema.

AVVERTENZE

 Il sistema reagisce alla presenza di veicoli che precedono nella stessa direzione di marcia e non a veicoli lenti o fermi.

 Non guidare mai in modo da provocare l'attivazione del sistema. Il sistema è stato realizzato esclusivamente per fornire assistenza in caso di emergenza.

 Le segnalazioni potrebbero attivarsi in ritardo, non attivarsi oppure attivarsi inutilmente a causa di problemi al fascio di rilevamento. Vedere **Principi di funzionamento** (pagina 155).

Nota: Il sistema di attivazione automatica del sistema frenante riduce la velocità dell'urto solo se si frena non appena avvisati.

Nota: Premendo abbastanza rapidamente il pedale del freno si mantiene la completa capacità frenante. Questo indipendentemente da con quanta forza viene premuto il pedale.

Nota: Il sistema di supporto freni prepara il sistema frenante ad una frenatura rapida azionando delicatamente i freni. È possibile avvertire un leggero strappo.

Nota: Gli avvisi di collisione vengono emessi solo quando il sistema è inserito. Il supporto freni è sempre attivo e non è possibile disattivarlo.

Nota: Il sistema può essere utilizzato con o senza attivazione del sistema controllo di crociera adattativo.

Nota: Il sistema utilizza gli stessi sensori radar del controllo velocità di crociera adattivo e pertanto presenta le stesse limitazioni. Vedere **Principi di funzionamento** (pagina 155).

Il sistema è progettato per assistere il conducente segnalandogli il rischio di collisione con il veicolo che precede.

Controllo di crociera

Il sistema è progettato per avvisare il conducente mediante cicalini e una segnalazione visiva sul display informatico.

La funzione di attivazione automatica del sistema frenante viene attivata per consentire la massima efficacia della frenata e ridurre la gravità dell'eventuale impatto con il veicolo che precede.

Disinserendo e reinserendo il sistema

Il sistema può essere attivato e disattivato tramite il display informazioni. Vedere **Informazioni generali** (pagina 74).

Nota: *Quando il sistema è disinserito, una spia di avvertenza rimane accesa sul display informazioni. Vedere **Spie e indicatori** (pagina 69).*

Nota: *Lo stato del sistema e la distanza impostata rimangono invariati ogni volta che l'accensione viene inserita.*

Regolazione della sensibilità di segnalazione

Questo stabilisce con quanto anticipo il sistema avvisa il conducente. La sensibilità può essere regolata per mezzo dei comandi del volante. Vedere **Informazioni generali** (pagina 74).

Ausili di guida

LIMITATORE DI VELOCITÀ

Principio di funzionamento

PERICOLO



Durante la marcia in discesa, è possibile che la velocità superi il valore impostato. Il sistema non aziona i freni ma emette una segnalazione.

Il sistema consente di impostare una velocità alla quale sarà limitato il veicolo. La velocità impostata diventerà la velocità massima effettiva del veicolo ma con l'opzione di poter provvisoriamente superare tale limite, qualora necessario.

Uso del BLIS

Nota: Il limite di velocità impostato può essere intenzionalmente superato, se necessario, per un breve periodo di tempo, ad esempio durante un sorpasso.

Il sistema viene azionato tramite comandi di regolazione montati sul volante.



E133198

- A Aumento della velocità impostata
- B Attiv. e Disatt.

- C Diminuzione della velocità impostata
- D Annullamento e ripristino

Disinserendo e reinserendo il sistema

Premere l'interruttore B. Il display informazioni chiederà di impostare una velocità.

Impostazione del limite di velocità

Usare gli interruttori del controllo della velocità per modificare l'impostazione della velocità massima.

Premere l'interruttore A o l'interruttore C per selezionare il limite di velocità desiderato. La velocità viene indicata sul display informazioni e memorizzata come velocità impostata.

Tirare l'interruttore D per annullare il limitatore e portarlo in modalità di standby. Il display informazioni conferma il disinserimento mostrando la velocità impostata barrata.

Tirare nuovamente l'interruttore D per riattivare il limitatore. Il display informazioni conferma l'inserimento mostrando nuovamente la velocità impostata.

Superamento volontario del limite di velocità impostato

Premere momentaneamente a fondo il pedale dell'acceleratore per disattivare il sistema. Il sistema si riattiverà una volta che la velocità della vettura scende al di sotto di quella impostata.

Segnalazioni del sistema

Se la velocità impostata viene superata involontariamente, l'indicazione sul display informazioni lampeggia e viene emesso un segnale acustico.









Ausili di guida

Se la velocità impostata viene superata intenzionalmente, l'indicazione sul display informazioni lampeggia.



SEGNALAZIONE PER GUIDATORE (SE IN DOTAZIONE)

Principio di funzionamento

AVVERTENZE

-  Il sistema non solleva il guidatore dalla responsabilità di guidare con l'attenzione e la diligenza dovute.
-  Quando il sistema è attivo, il conducente è responsabile del controllo del veicolo, del monitoraggio del sistema e deve intervenire opportunamente, se necessario.
-  In caso di ostruzione del sensore, il sistema potrebbe non funzionare.
-  Se si avverte la stanchezza, effettuare delle soste con regolarità, come richiesto, senza attendere che sia il sistema a dirlo.
-  Effettuare le soste soltanto in luoghi sicuri.
-  Alcuni stili e comportamenti di guida possono provocare l'emissione di avvertimenti dal sistema, anche quando non si è in condizioni di stanchezza.
-  Alle basse temperature e in condizioni climatiche particolarmente avverse, il sistema potrebbe non funzionare. La pioggia, la neve, gli spruzzi e forti contrasti di luce possono influire sul sensore.
-  Se il sensore non è in grado di rilevare le linee di demarcazione delle corsie della strada, il sistema non funziona.
-  Il sistema potrebbe non funzionare nelle aree interessate da lavori stradali.

AVVERTENZE

-  Il sistema potrebbe non funzionare su strade con curve o corsie strette.
-  Non effettuare riparazioni nella zona del parabrezza immediatamente circostante al sensore.
-  Se il veicolo è dotato di un kit per le sospensioni non originale, il sistema potrebbe non funzionare correttamente.

Nota: Pulire il parabrezza da corpi estranei quali escrementi di uccelli, insetti e neve o ghiaccio.

Nota: Il sistema si rivela utile percorrendo strade principali e autostrade veloci.

Nota: Il sistema calcola un livello di allerta quando la velocità del veicolo è superiore a 40 mph (65 km/h).

Il sistema tiene automaticamente sotto controllo il comportamento di guida.

Il sistema è progettato per allertare il conducente se rileva che si sta assopendo o se riscontra un peggioramento nello stile di guida.

Utilizzo della segnalazione per guidatore

Disinserendo e reinserendo il sistema

Nota: Il sistema rimarrà inserito o disinserito in funzione di come era impostato l'ultima volta.

Attivare il sistema tramite il display informazioni. Vedere **Display informazioni** (pagina 74).

Il sistema calcolerà il livello di allerta sulla base del comportamento di guida rispetto alle delimitazioni delle corsie e ad altri fattori.

Ausili di guida

Segnalazioni del sistema

Nota: Il sistema non emette segnalazioni di avvertimento a velocità inferiori a 40 mph (65 km/h).

Il sistema di segnalazione si compone di due fasi:

1. emissione di una segnalazione provvisoria per consigliare di fare una pausa. Questo messaggio appare solamente per un breve periodo di tempo.
2. Se non ci si concede una pausa e il sistema rileva che la guida peggiora, viene emessa un'ulteriore segnalazione. Questa rimarrà visualizzata nel display fino a che non viene intenzionalmente eliminata. Vedere **Messaggi di informazioni** (pagina 80).

Per cancellare l'avvertimento, premere **OK** sul comando del volante.

Visualizzazioni del sistema

Quando è attivo, il sistema funzionerà automaticamente background ed emetterà gli avvertimenti solo se necessario. Lo stato del sistema è visualizzabile sempre attraverso il display informazioni. Vedere **Informazioni generali** (pagina 74).

Il livello di allerta è indicato da sei segmenti sotto forma di barra colorata.

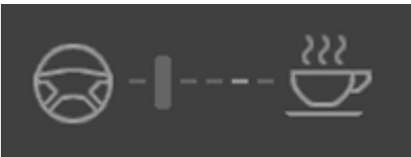

E131358

Il livello di allerta non indica la necessità di una sosta.

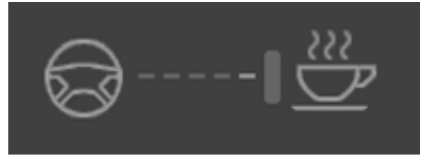

E131359

Il livello di allerta è critico e indica che il conducente deve fare una pausa non appena ciò può essere fatto in sicurezza.

A mano a mano che il livello di allerta calcolato diminuisce, la barra di stato si sposta da sinistra a destra. Quando è visualizzata l'icona della sosta, il colore passa da verde a giallo e, solo per ultimo, a rosso (quando occorre effettuare la sosta).

- Verde: la sosta non è richiesta;
- Giallo: primo avvertimento (temporaneo);
- Rosso: secondo avvertimento.

Il livello di allerta viene visualizzato di colore grigio se:

- il sensore della telecamera non è in grado di tracciare le linee di demarcazione delle corsie;
- la velocità della vettura scende al di sotto di circa 40 mph (65 km/h).

Ripristino del sistema

Il sistema può essere ripristinato:

- disinserendo e reinserendo l'accensione;
- arrestando il veicolo e quindi aprendo e chiudendo la portiera lato guida.

Ausili di guida

SISTEMA DI MANTENIMENTO DELLA CORSIA (SE IN DOTAZIONE)

Segnalazione mantenimento della corsia

Principio di funzionamento

AVVERTENZE



Il sistema non solleva il guidatore dalla responsabilità di guidare con l'attenzione e la diligenza dovute.



Quando il sistema è attivo, il conducente è responsabile del controllo del veicolo, del monitoraggio del sistema e deve intervenire opportunamente, se necessario.



In caso di ostruzione del sensore, il sistema potrebbe non funzionare.



Il sensore potrebbe confondere altre strutture o oggetti con le linee di demarcazione delle corsie e quindi commettere degli errori. Ne consegue che la segnalazione potrebbe non essere veritiera o non essere del tutto emessa.



Alle basse temperature e in condizioni climatiche particolarmente avverse, il sistema potrebbe non funzionare. La pioggia, la neve, gli spruzzi e forti contrasti di luce possono influire sul sensore.



Se il sensore non è in grado di rilevare le linee di demarcazione delle corsie della strada, il sistema non funziona.



Il sistema potrebbe non funzionare nelle aree interessate da lavori stradali.



Il sistema potrebbe non funzionare su strade con curve o corsie strette.



Non effettuare riparazioni nella zona del parabrezza immediatamente circostante al sensore.

AVVERTENZE



Se il veicolo è dotato di un kit per le sospensioni non originale, il sistema potrebbe non funzionare correttamente.

Nota: Pulire il parabrezza da corpi estranei quali escrementi di uccelli, insetti e neve o ghiaccio.

Nota: Il sistema può rivelarsi utile percorrendo strade principali e autostrade veloci.

Nota: Il sistema potrebbe non funzionare in caso di brusche frenate o accelerazioni e quando si sterza volutamente il veicolo.

Nota: Il sistema funziona in presenza di almeno una linea di demarcazione della corsia.

Nota: Il sistema può essere usato soltanto a velocità superiori a 40 mph (65 km/h).

Il sensore è posto dietro lo specchietto retrovisore interno. Il sensore controlla costantemente le condizioni per segnalare l'eventuale involontario spostamento verso i bordi della corsia quando si procede ad alta velocità.

Il sistema rileva e segue automaticamente le linee di demarcazione delle corsie stradali. Se il veicolo si sposta involontariamente verso le linee di demarcazione delle corsie, sul display informazioni apparirà una segnalazione. Viene anche trasmessa una segnalazione sotto forma di una vibrazione avvertibile tramite il volante.

Utilizzo della segnalazione mantenimento della corsia

Disinserendo e reinserendo il sistema

Nota: Quando il sistema è disinserito, una spia di avvertenza rimane accesa sul display informazioni. Vedere **Spie e indicatori** (pagina 69).

Ausili di guida

Nota: Lo stato e le impostazioni del sistema non variano inserendo e disinserendo l'accensione.



E132099

Attivare e disattivare il sistema utilizzando il pulsante posto sulla leva degli indicatori di direzione.

Premere due volte il pulsante per attivare il sistema. Premere il pulsante per disattivare il sistema.

Impostazione del livello di vibrazioni del volante

Il sistema ha tre livelli di intensità impostabili dal display informazioni. Vedere **Informazioni generali** (pagina 74).

Impostazione della sensibilità del sistema

È possibile regolare la prontezza con la quale il sistema segnala un'eventuale situazione di pericolo. Il sistema ha due livelli di sensibilità impostabili dal display informazioni. Vedere **Informazioni generali** (pagina 74).

Segnalazioni del sistema



E132651

Una fila di segmenti di demarcazione viene visualizzata su entrambi i lati dell'icona del veicolo.

Le linee di demarcazione delle corsie sono codificate per colore come segue:

- Verdi: il sistema è pronto per segnalare un'eventuale abbandono non intenzionale della corsia.
- Rossi: il veicolo si sta avvicinando o è troppo vicino alla linea rilevata di demarcazione della corsia. Reagire prontamente in sicurezza per riportare il veicolo in posizione corretta.
- Grigio: il controllo della relativa linea di demarcazione corsia verrà disabilitato.

Esempi nei quali il controllo della linea di demarcazione corsia può essere disabilitato:

- Il sensore potrebbe non rilevare le linee di demarcazione delle corsie stradali.
- Viene inserito l'indicatore di direzione del lato in cui si trova il veicolo.
- Se si agisce direttamente sul volante, accelerare velocemente o frenare bruscamente.
- La velocità del veicolo non rientra nei limiti di funzionamento.

Ausili di guida

- In caso di intervento dell'ABS o del controllo della stabilità.
- In caso di corsia stretta.

Se le linee di demarcazione della corsia visualizzate diventano rosse oppure se si avvertono vibrazioni sul volante, occorre intervenire prontamente e in sicurezza al fine di riallineare il veicolo. Correggere immediatamente eventuali spostamenti involontari verso i bordi della corsia.

Ausilio al mantenimento della corsia

Disinserendo e reinserendo il sistema

Nota: Il sistema non si attiva automaticamente ogni volta in cui viene inserita l'accensione.

Nota: Attivando il sistema, la funzione segnalazione mantenimento della corsia si abiliterà automaticamente.



E132099

Attivare e disattivare il sistema utilizzando il pulsante posto sulla leva degli indicatori di direzione.

Premere tre volte il pulsante per attivare il sistema. Premere il pulsante per disattivare il sistema.

Impostazione della sensibilità del sistema

È possibile regolare la prontezza con la quale il sistema segnala un'eventuale situazione di pericolo. Il sistema ha due livelli di sensibilità impostabili dal display informazioni. Vedere **Informazioni generali** (pagina 74).

Segnalazioni del sistema



E132651

Una fila di segmenti di demarcazione viene visualizzata su entrambi i lati dell'icona del veicolo.

Le linee di demarcazione delle corsie sono codificate per colore come segue:

- Verdi: il sistema è pronto per segnalare un'eventuale abbandono non intenzionale della corsia.
- Gialle: il sistema applica automaticamente una coppia sterzante per riallineare la traiettoria del veicolo e riportarlo nella posizione corretta sulla corsia.
- Rossi: il veicolo si sta avvicinando o è troppo vicino alla linea rilevata di demarcazione della corsia. Il volante emetterà una vibrazione quale avvertimento. Reagire prontamente in sicurezza per riportare il veicolo in posizione corretta.

Esempi nei quali il controllo della linea di demarcazione corsia può essere disabilitato:

- Il sensore potrebbe non rilevare le linee di demarcazione delle corsie stradali.
- Viene inserito l'indicatore di direzione del lato in cui si trova il veicolo.

Ausili di guida

- Se si agisce direttamente sul volante, accelerare velocemente o frenare bruscamente.
- La velocità del veicolo non rientra nei limiti di funzionamento.
- In caso di intervento dell'ABS o del controllo della stabilità.
- In caso di corsia stretta.

Nota: Il sistema può essere escluso in qualsiasi momento durante il funzionamento ruotando il volante.

SISTEMA DI INFORMAZIONI ANGOLO CIECO (SE IN DOTAZIONE)

Sistema informazioni angoli ciechi

AVVERTENZE



Il sistema non previene urti o contatti con altri veicoli od oggetti. Il sistema serve a fornire al guidatore

opportune segnalazioni per agevolare l'identificazione di veicoli in zone d'ombra. Il sistema non rileva ostacoli, pedoni, motociclisti o ciclisti.



Non utilizzare il sistema al posto degli specchietti retrovisori o dello sguardo oltre le spalle prima di cambiare corsia. Il sistema deve essere utilizzato al solo scopo di ausilio. Non sostituisce assolutamente una guida attenta.

Il sistema offre una funzione utile che aiuta il conducente a rilevare i veicoli che potrebbero sopraggiungere nella zona d'ombra (A). L'area di rilevamento si trova su entrambi i lati del veicolo e si estende verso il retro a partire dagli specchietti retrovisori fino a circa 10 piedi (3 metri) dietro il paraurti posteriore. Il sistema è progettato per avvisare il conducente dell'ingresso nella zona d'ombra di altri veicoli durante la marcia.

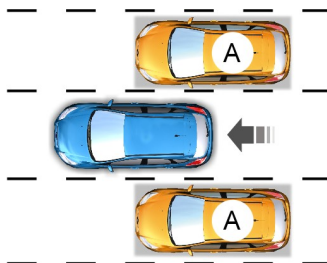

E124788

Uso del BLIS

Il sistema visualizza una spia gialla ubicata negli specchietti retrovisori. Essa si oscura quando la luce ambiente diminuisce.



E124736

Nota: Entrambi gli indicatori si illuminano brevemente all'inserimento dell'accensione per confermare che il sistema è operativo.

Nota: Se il veicolo è dotato di cambio automatico, il sistema opera solo quando la leva selettoria del cambio viene portata su sport, marcia avanti o folle.

Il sistema è operativo solo quando la velocità del veicolo supera 6 mi/h (10 km/h). Il sistema di disattiva temporaneamente quando viene innestata la retromarcia.

Rilevamento e allarmi del sistema

AVVERTENZE



Non posizionare articoli come adesivi per paraurti in quest'area.

Ausili di guida

AVVERTENZE



Le riparazioni effettuate in queste aree con del riempitivo per carrozzeria compromettono le prestazioni del sistema.

Il sistema è progettato per attivare una segnalazione quando i veicoli entrano nella zona d'ombra dal retro o lateralmente. I veicoli sorpassati e quelli che entrano nella zona d'ombra da davanti attivano la segnalazione solo dopo la permanenza del veicolo in oggetto nella zona d'ombra per un breve periodo di tempo.

Nota: *I veicoli che attraversano la zona d'ombra rapidamente (solitamente meno di 2 secondi) non attivano la segnalazione.*

Il sistema comprende due sensori radar situati dietro le ruote posteriori, nascosti dietro i paraurti.

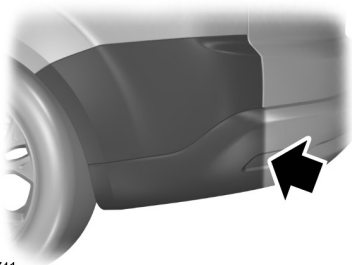

E124741

Limiti del rilevamento

Potrebbero verificarsi casi in cui il sistema non sempre rileva i veicoli in ingresso e in uscita dalla zona d'ombra.

Fattori che possono causare la mancata rilevazione:

- Detriti accumulati sui pannelli del paraurti posteriore in corrispondenza dei sensori.
- Talune manovre di veicoli che entrano ed escono dalla zona d'ombra.

- Veicoli che attraversano la zona d'ombra ad alta velocità.
- Condizioni meteorologiche estreme.
- Più veicoli che attraversano la zona d'ombra a breve distanza tra loro.

Falsi allarmi

Nota: *Le segnalazioni false sono temporanee e si correggono automaticamente.*

Talvolta il sistema avvisa il conducente anche se nessun veicolo si trova nella zona d'ombra.

Circostanze in cui si possono verificare segnalazioni false:

- Barriere stradali.
- Pareti in cemento lungo le autostrade.
- Cantieri.
- Curve strette intorno ad un edificio.
- Cespugli e alberi.
- Arresto con un veicolo dietro a breve distanza.

Disinserendo e reinserendo il sistema.

Il sistema può essere attivato e disattivato tramite il display informazioni. Vedere **Display informazioni** (pagina 74).

Quando il sistema viene disinserito, non vengono emesse altre segnalazioni. La spia sul quadro strumenti si accende. Vedere **Spie e indicatori** (pagina 69).

Nota: *Lo stato del sistema rimane invariato fino alla sua modifica manuale.*

Errori di rilevamento

Nota: *La spia sullo specchietto retrovisore esterno non si accende.*

Ausili di guida

Se il sistema rileva un guasto su uno dei sensori, la spia del quadro strumenti si illumina e rimane accesa. Sul display appare un messaggio che conferma la presenza di un guasto e indica il sensore interessato.

Sensore bloccato

AVVERTENZE



Prima che il sistema identifichi una condizione di ostruzione ed emetta una segnalazione, il numero di oggetti mancati aumenta.



I sensori potrebbero non rilevare i veicoli in presenza di forti piogge o altre condizioni che potrebbero interferire sul loro funzionamento.

Nota: *Mantenere l'area del paraurti posteriore in corrispondenza dei sensori libera da sporizia, ghiaccio e neve.*

In caso di ostruzione di un sensore, le prestazioni del sistema potrebbero venire compromesse. Potrebbe venire visualizzato un messaggio di sensore ostruito.

Il sistema torna automaticamente al normale funzionamento dopo che una delle condizioni che seguono risulta soddisfatta:

- Rilevata la presenza di due altri veicoli su entrambi i lati.
- Disinserendo e reinserendo l'accensione.

Se il sensore rimane bloccato dopo aver disinserito e inserito l'accensione, il sistema rileva nuovamente il blocco e lo segnala.

Falsi allarmi con rimorchio a traino

Se il veicolo è equipaggiato con un modulo di traino rimorchio approvato da Ford, il sistema rileva la presenza del rimorchio e si disattiva. Sul display informazioni apparirà un messaggio di conferma. Vedere **Messaggi di informazioni** (pagina 80). La spia sul quadro strumenti si accende. Vedere **Spie e indicatori** (pagina 69).

Nota: *Se il veicolo è dotato di un modulo rimorchio non approvato da Ford, il sistema potrebbe non rilevare correttamente la presenza del rimorchio. Disattivare il sistema per evitare segnalazioni false. Vedere **Display informazioni** (pagina 74).*

RICONOSCIMENTO SEGNALI STRADALI

Principio di funzionamento

AVVERTENZE



Il sistema non solleva il guidatore dalla responsabilità di guidare con l'attenzione e la diligenza dovute.



Quando il sistema è attivo, il conducente è responsabile del controllo del veicolo, del monitoraggio del sistema e deve intervenire opportunamente, se necessario.



In caso di ostruzione del sensore, il sistema potrebbe non funzionare.

Nota: *Alle basse temperature e in condizioni climatiche particolarmente avverse, il sistema potrebbe non funzionare. La pioggia, la neve, gli spruzzi e forti contrasti di luce possono influire sul funzionamento corretto del sensore.*

Nota: *Non effettuare riparazioni nella zona del parabrezza immediatamente circostante al sensore.*

Ausili di guida

Nota: Se il veicolo è dotato di un kit per le sospensioni non originale, il sistema potrebbe non funzionare correttamente.

Nota: Quando si sostituiscono le lampadine dei fari, montare sempre ricambi originali Ford. Altre lampadine potrebbero ridurre le prestazioni del sistema.

Nota: Pulire il parabrezza da corpi estranei quali escrementi di uccelli, insetti e neve o ghiaccio.

Nota: Il sistema potrebbe non rilevare tutti i segnali stradali oppure potrebbe leggerli in maniera non corretta.

Nota: Il sistema è progettato per rilevare automaticamente i segnali stradali conformi alle prescrizioni della convenzione di Vienna.

Nota: I dati relativi alla segnaletica stradale forniti dal sistema di navigazione contengono informazioni integrate nella versione rilasciata del supporto dati.

Esiste un sensore montato dietro lo specchio retrovisore interno. Il sensore controlla costantemente i segnali stradali per segnalare il limite di velocità corrente e gli eventuali divieti di sorpasso.

Il sistema rileva automaticamente i segnali stradali riconoscibili quali:

- limiti di velocità;
- Nessun divieto di sorpasso.
- fine limite di velocità.

Quando il sistema riconosce un segnale stradale, esso apparirà sul display.

Uso del BLIS

Disinserendo e reinserendo il sistema

Nota: Lo stato e le impostazioni del sistema restano invariati nei vari cicli di accensione.

Il sistema può essere attivato e disattivato tramite il display informazioni. Vedere **Informazioni generali** (pagina 74).

Impostazione dell'avvertenza di limite di velocità del sistema

Il sistema prevede una serie di livelli di avvertenza di limite di velocità impostabili dal display informazioni. Vedere **Informazioni generali** (pagina 74).

Visualizzazioni del sistema



E 132994

Il sistema può visualizzare due segnali stradali in parallelo.

Lo stato del sistema è visualizzabile sempre attraverso il display informazioni.

La visualizzazione del sistema prevede le seguenti quattro fasi:

1. Tutti i nuovi segnali stradali riconoscibili vengono visualizzati sul display con una maggiore intensità rispetto agli altri.
2. Dopo un periodo di tempo prestabilito questi tornano ad essere visualizzati normalmente.
3. Dopo una distanza prestabilita diventano di colore grigio chiaro.
4. Dopo un'altra distanza prestabilita vengono cancellati.

Se il sistema rileva un segnale stradale supplementare, questo sarà indicato sotto forma di casella sotto il relativo segnale. Esempio di ciò è il passaggio ad un limite di velocità inferiore sulla segnalazione delle condizioni di strada bagnata.

Ausili di guida

Se il veicolo è dotato di sistema di navigazione, i dati sulla segnaletica stradale memorizzati possono influenzare i limiti di velocità indicati.

ACTIVE CITY STOP (SE IN

DOTAZIONE)

Principio di funzionamento

AVVERTENZE

 Il guidatore ha la responsabilità di controllare costantemente il proprio veicolo. Il sistema non solleva il guidatore dalla responsabilità di guidare con l'attenzione e la diligenza dovute. La mancata attenzione può provocare la perdita di controllo del veicolo e lesioni personali gravi anche mortali.

 Per ottenere le massime prestazioni dal sistema, occorre eseguire il rodaggio del sistema frenante. Vedere **Rodaggio** (pagina 183). La mancata attenzione può provocare la perdita di controllo del veicolo e lesioni personali gravi anche mortali.

 Se il sistema attiva i freni e il motore si arresta, si accendono automaticamente le luci di emergenza. La mancata attenzione può provocare incidenti o lesioni personali.

 Il sistema non si attiva in presenza di ciclisti, motociclisti, pedoni, animali o veicoli che procedono in un'altra direzione. La mancata attenzione può provocare la perdita di controllo del veicolo e lesioni personali gravi anche mortali.

 Il sistema non interviene durante le sterzate e le accelerazioni brusche. La mancata attenzione può provocare incidenti o lesioni personali.

AVVERTENZE

 È possibile che il sistema non funzioni in condizioni atmosferiche fredde o proibitive. Neve, ghiaccio, pioggia battente e nebbioline possono influire negativamente sul sistema. Eliminare neve e ghiaccio dal cofano. La mancata attenzione può provocare la perdita di controllo del veicolo e lesioni personali gravi anche mortali.

 È possibile che il sistema non intervenga nelle curve a gomito. La mancata attenzione può provocare incidenti o lesioni personali.

 È possibile che il sistema non funzioni correttamente in caso di sostituzione del parabrezza con uno non Ford. Non eseguire riparazioni del parabrezza di fronte al sensore. La mancata osservanza di questa avvertenza può provocare incidenti e lesioni.

 È possibile che il sistema non rilevi gli oggetti le cui superfici assorbono i riflessi. La mancata attenzione può provocare la perdita di controllo del veicolo e lesioni personali gravi anche mortali.

 Il sistema non funziona correttamente se il sensore è bloccato. Eliminare dal parabrezza tutte le ostruzioni, come escrementi di uccelli, insetti, neve e ghiaccio. La mancata osservanza di questa avvertenza può provocare incidenti e lesioni.

 Quando si inserisce l'accensione, il sensore trasmette un raggio laser. Non guardare mai direttamente nel sensore. Questo per evitare danni alla vista.

Il sensore è montato sul lato posteriore del retrovisore interno. Il sensore controlla costantemente le condizioni per decidere quando intervenire.

Ausili di guida

Il sistema funziona a velocità inferiori a circa 19 mph (30 km/h) attivando i freni se rileva una probabilità di incidente. Quando il sistema attiva i freni, sul display informazioni appare un messaggio.

Il sistema può ridurre il rischio di incidente a bassa velocità con un altro veicolo. Inoltre, contribuisce a ridurre il danno derivante dall'impatto o può evitare completamente l'incidente.

Nota: Per applicare la massima forza frenante occorre agire sul pedale del freno.

Disinserendo e reinserendo il sistema.

Il veicolo viene consegnato con questa funzione già abilitata. Ove richiesto, è possibile disattivare questa funzione usando i comandi del display informazioni. Vedere **Informazioni generali** (pagina 74).

Nota: Il sistema si attiva automaticamente ogni volta in cui viene inserita l'accensione.

In determinate situazioni è consigliabile disattivare il sistema, per esempio:

- durante la guida fuoristrada quando il parabrezza può essere coperto da oggetti
- durante la guida all'interno del tunnel dell'autolavaggio.

MODALITÀ ECO

Questo sistema consente di guidare con maggior efficienza, tenendo costantemente sotto controllo le caratteristiche del cambio marcia, le informazioni sulle condizioni sul traffico e la velocità del veicolo.

Il valore di queste caratteristiche è rappresentato da petali sul display; cinque petali rappresentano il valore di maggiore efficienza. Maggiore è l'efficienza di guida, migliori saranno le prestazioni e il risparmio generale di carburante del veicolo.

Nota: Questi valori di efficienza non danno origine a un valore del consumo di carburante definito. Potrebbe variare in quanto non dipende esclusivamente dalle abitudini di guida ma risente anche di molti altri fattori tra i quali la percorrenza di brevi tratti e gli avviamenti a freddo.

Nota: Anche i viaggi brevi e frequenti, quelli in cui il motore non riesce a scaldarsi completamente, aumentano il consumo di carburante.

Per accedere al sistema è possibile utilizzare il comando del display informazioni. Vedere **Informazioni generali** (pagina 74).

Tipo 1

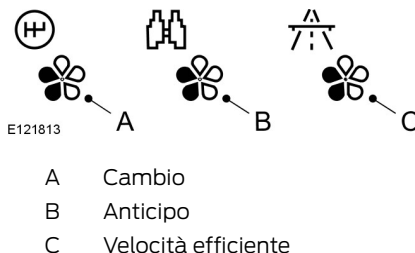

Cambio

Per ridurre i consumi di carburante, utilizzare la marcia più alta possibile adeguata alle condizioni della strada.

Anticipo

Per ridurre il consumo di carburante, regolare la velocità della vettura e la distanza dagli altri veicoli in maniera da evitare brusche frenate o accelerazioni.

Ausili di guida

Velocità efficiente

Per ridurre il consumo di carburante, ridurre la velocità di crociera su strade libere.

Velocità elevate comportano un maggiore utilizzo di carburante.

Tipo 2 e 3

Le informazioni importanti vengono visualizzate sul display.

Azzeramento della modalità ECO

Azzerare il consumo medio di carburante utilizzando il comando del display informazioni.

Nota: *Il calcolo dei nuovi valori potrebbe non essere istantaneo.*

Trasporto di un carico

INFORMAZIONI GENERALI

AVVERTENZE

-  Utilizzare le cinghie di fissaggio del carico attenendosi allo standard approvato, ossia DIN.
-  Accertarsi di fissare adeguatamente tutti gli oggetti.
-  Porre il bagaglio e altri carichi in posizione più ribassata e avanzata possibile all'interno del bagagliaio o del vano di carico.
-  Non guidare con il portellone o la portiera posteriore aperta. I fumi dello scarico possono penetrare nel veicolo.
-  Non superare i carichi massimi previsti per il veicolo sugli assali anteriore e posteriore. Vedere **Targhetta di identificazione veicolo** (pagina 238).
-  Non posizionare oggetti contro i finestrini posteriori.

Nota: quando si caricano oggetti lunghi nel veicolo, come per esempio tubi, tronchi o mobili, fare attenzione a non danneggiare i rivestimenti dell'abitacolo.

PUNTI DI ANCORAGGIO DEL BAGAGLIO

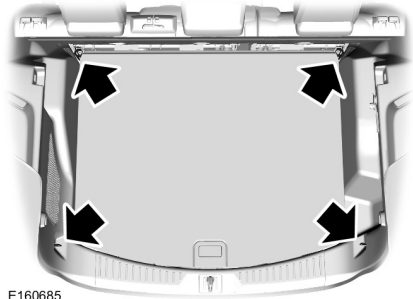

E160685

Rete di fissaggio bagagli

Nota: Il veicolo non è dotato di punti di ancoraggio della rete di fissaggio bagagli montati dietro i sedili della prima o della seconda fila.

VANO PORTAOGGETTI POSTERIORE SOTTO IL PIANALE

Pavimento abitacolo

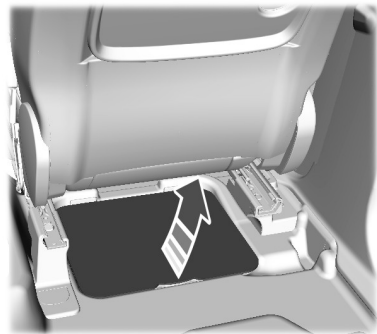

E159047

Trasporto di un carico

Il vano portaoggetti sotto pavimento si trova dietro il sedile del passeggero anteriore.

Sistema di gestione del carico

Il sistema è situato sul pianale dell'area di carico. Sollevare la maniglia per aprire.

Veicoli con ruotino di scorta

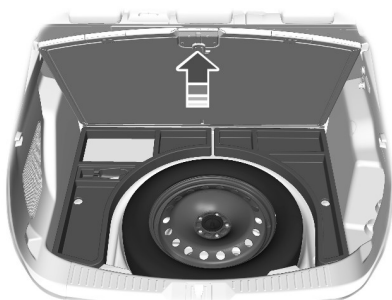

E159408

Veicoli con kit di riparazione provvisoria pneumatici

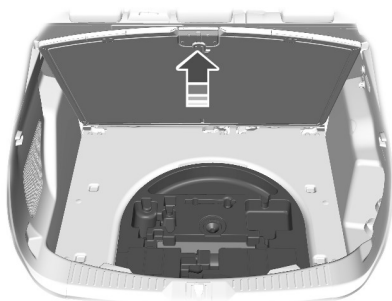

E159043

Piano di carico regolabile

Veicoli con ruotino di scorta

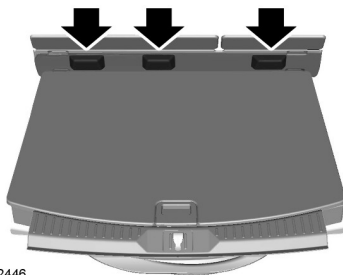

E142446

Il lato anteriore del pianale di carico può essere posizionato sopra (posizione elevata) o sotto (posizione bassa) i baglietti dietro i sedili posteriori.

Veicoli con kit di riparazione provvisoria pneumatici

Il lato anteriore del pianale di carico può essere posizionato sopra il baglietto dietro i sedili posteriori (posizione elevata) o sulla superficie isolante del carico nera (posizione bassa).

COPERTURE BAGAGLIO

AVVERTENZE



Assicurarsi che i montanti siano correttamente inseriti negli elementi di fissaggio. Il coperchio potrebbe causare gravi lesioni in caso di arresto improvviso o urto se non saldamente fissato.



Non sistemare oggetti sulla copertura vano di carico. Questi potrebbero impedire la visuale o colpire gli occupanti in caso di arresto improvviso o urto.

Trasporto di un carico

Utilizzare la copertura vano di carico per coprire gli oggetti collocati nell'area di carico del veicolo.

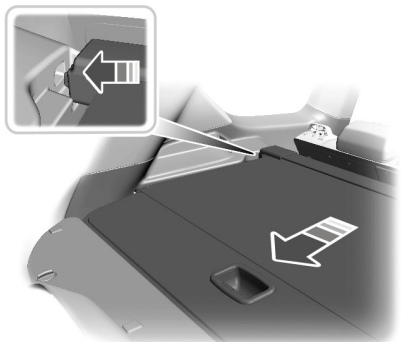

E159183

Inserire le estremità della copertura vano di carico nei dispositivi di fissaggio situati dietro il sedile posteriore sui pannelli di rivestimento posteriori per montarla.

Per azionare la copertura vano di carico:

1. Tirare l'estremità posteriore della copertura vano di carico all'indietro fino allo scatto in posizione.
2. Per chiudere la copertura vano di carico, sganciare l'estremità posteriore e farla scorrere in avanti.

PORTAPACCHI E PORTABAGGLI

AVVERTENZE

 Se si utilizza il portapacchi su tetto, il consumo di carburante del veicolo aumenta e si potrebbe rilevare un cambiamento nelle caratteristiche di guida.

 Leggere e seguire le istruzioni del costruttore quando si monta un portapacchi su tetto.

AVVERTENZE

 Quando si carica il portapacchi, si raccomanda di distribuire il carico in modo uniforme, in modo da mantenere basso il baricentro. I veicoli carichi, con baricentro alto, potrebbero comportarsi diversamente da quelli scarichi. Quando si guida un veicolo pesantemente carico, adottare precauzioni supplementari quali guidare a velocità inferiori e aumentare la distanza di sicurezza.

Il carico massimo consigliato, uniformemente distribuito sul portapacchi è:

- 165 libbre (75 kg) per veicoli privi di tettuccio apribile
- 132 libbre (60 kg) per veicoli dotati di tettuccio apribile

Nota: *Non collocare mai i carichi direttamente sul pannello del tetto. Il pannello del tetto non è progettato per sopportare direttamente un carico.*

Per il corretto funzionamento del portapacchi, sistemare i carichi direttamente sulle barre trasversali fissate ai longheroni laterali del portapacchi. Quando si utilizza il portapacchi si consiglia di utilizzare le traversine originali Ford appositamente progettate per il veicolo in questione.

Verificare che il carico sia fissato saldamente. Controllare che il carico sia fissato saldamente prima di mettersi in marcia e ad ogni sosta carburante.

Traino

TRAINO DI UN RIMORCHIO

AVVERTENZE



Non superare i 62 mi/h (100 km/h). La mancata osservanza di queste istruzioni può comportare la perdita di controllo del veicolo e gravi infortuni anche letali.



La pressione dei pneumatici posteriori deve essere aumentata di 0,2 bar (3 psi) rispetto al valore prescritto. Vedere **Specifiche tecniche** (pagina 236). La mancata osservanza di queste istruzioni può causare la perdita di controllo del veicolo con conseguenti possibili gravi infortuni anche letali.



Non superare il peso lordo massimo del rimorchio indicato sulla targhetta di identificazione del veicolo. Vedere

Targhetta di identificazione veicolo (pagina 238). La mancata osservanza di queste istruzioni può causare la perdita di controllo del veicolo con conseguenti possibili gravi infortuni anche letali.



Non superare il peso massimo consentito per il timone del rimorchio, quale ad esempio, il peso verticale sulla sfera della barra di traino. Vedere **Specifiche tecniche** (pagina 239). La mancata osservanza di queste istruzioni può causare la perdita di controllo del veicolo con conseguenti possibili gravi infortuni anche letali.

Collocare i pesi in posizione quanto più bassa e centrale rispetto all'assale/agli assali del rimorchio. Se l'operazione di traino viene effettuata con un veicolo privo di carico, il carico del rimorchio va posizionato verso l'estremità anteriore, nel rispetto del massimo peso consentito, in quanto tale posizione garantisce la massima stabilità.

La stabilità dell'insieme veicolo e rimorchio dipende molto dalla qualità del rimorchio.

Sopra i 3281 piedi (1000 metri) di altitudine, il peso lordo con rimorchio massimo consentito dev'essere ridotto del 10% ogni 3281 piedi (1000 metri) supplementari.

Nota: *Il sistema elettrico non è adatto per il traino di rimorchi con più di un retronebbia.*

Nota: *Non tutti i veicoli sono adatti o approvati per il fissaggio di barre di traino. Per ulteriori informazioni, rivolgersi ad una Concessionaria Autorizzata.*

Luci rimorchio

L'impianto elettrico del veicolo non è adatto al traino di rimorchi con fari a LED.

Pendenze

PERICOLO



Il sistema frenante antibloccaggio non controlla i freni del rimorchio. La mancata osservanza di queste istruzioni può comportare la perdita di controllo del veicolo e gravi infortuni anche letali.

Dovendo percorrere una strada in forte pendenza in discesa, utilizzare una marcia bassa.

CONTROLLO SBANDATA RIMORCHIO (SE IN DOTAZIONE)

PERICOLO



Disattivando il comando antiserpeggio rimorchio si aumenta il rischio di perdita di controllo del veicolo e lesioni gravi anche mortali. Ford sconsiglia di disattivare questa funzione eccetto nei casi in cui la riduzione della velocità può essere deleteria (in salita) e si è esperti nel traino di rimorchi al punto di poter tenere sotto controllo il serpeggio del rimorchio durante la marcia.

Traino

Nota: Questa funzione non evita lo sbandamento del rimorchio ma lo riduce una volta che inizia.

Nota: Questa funzione non è in grado di impedire a tutti i rimorchi di sbandare.

Nota: In alcuni casi, se la velocità della vettura è troppo alta, il sistema potrebbe attivarsi numerose volte, riducendola gradatamente.

Questa funzione applica i freni di ciascuna singola ruota del veicolo e, se necessario, riduce la potenza del motore. Se il rimorchio inizia a sbandare, la spia controllo della stabilità lampeggia. La prima cosa da fare è rallentare, quindi accostare in sicurezza e controllare che carico sull'attacco e distribuzione del carico sul rimorchio siano corretti. Vedere **Trasporto di un carico** (pagina 174).

GANCIO DI TRAINO STACCABILE

AVVERTENZE

 Quando non viene utilizzato, il gancio di traino deve essere fissato saldamente all'interno del bagagliaio.

 Durante l'installazione del gancio di traino, prestare particolare attenzione poiché la sicurezza del veicolo e del rimorchio dipende da questo.

 Non utilizzare alcun attrezzo per montare o smontare il gancio di traino.

 Non modificare l'accoppiamento del rimorchio.

 Non scomporre o riparare il gancio di traino.

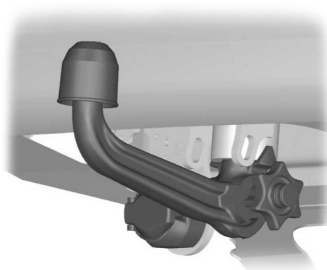

E71328

Una presa per rimorchio a 13 pin è situata sotto il paraurti posteriore, accanto al braccio del gancio di traino. Ruotare la presa del rimorchio verso il basso di 90 gradi fino a quando non si insedia in posizione finale.

Sbloccaggio del meccanismo del gancio di traino

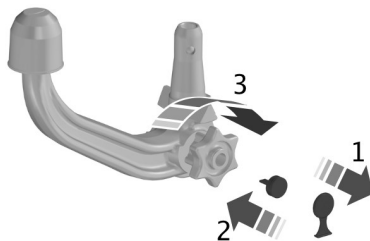

E71329

1. Rimuovere il tappo di protezione.
2. Inserire la chiave e ruotare in senso antiorario per sbloccare.
3. Tenere fermo il gancio di traino. Estrarre la manopola e ruotarla in senso orario finché scatta.

Nota: Il contrassegno rosso sul volantino deve allinearsi con il punto bianco sulla sfera della barra di traino.

4. Far scattare la manopola. Il gancio di traino è sbloccato.

Traino

Inserimento del gancio di traino

PERICOLO



Il gancio di traino può essere inserito solamente quando è completamente sbloccato.

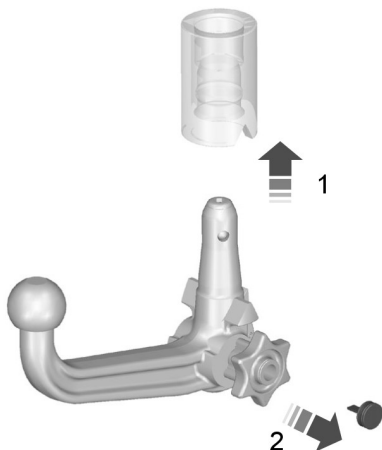

E71330

Nota: *Estrarre la copertura.*

1. Inserire il gancio di traino verticalmente e premerlo verso l'alto fino al completo bloccaggio.

Nota: *Non tenere la mano accanto alla manopola.*

Nota: *Il contrassegno verde sul volantino deve allinearsi con il punto bianco sulla sfera della barra di traino.*

2. Ruotare la chiave in senso orario ed estrarla per bloccare il gancio.
3. Togliere il tappo protettivo dalla maniglia della chiave e inserire il tappo nella serratura.

Marcia con rimorchio

PERICOLO



Se una qualsiasi delle condizioni che seguono non risulta soddisfatta, non utilizzare il gancio di traino e far eseguire un controllo da una Concessionaria autorizzata.

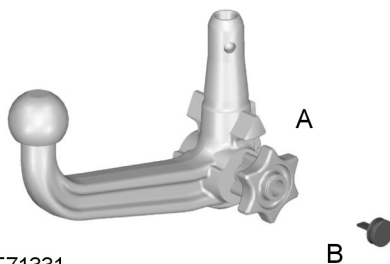

E71331

Prima di iniziare il viaggio, controllare che il gancio di traino sia correttamente bloccato. Verificare che:

- il contrassegno verde sul volantino sia allineato con il punto bianco sulla sfera della barra di traino.
- la rotella (A) sia montata correttamente sul braccio della sfera del gancio di traino
- sia stata estratta la chiave (B)
- il gancio di traino sia saldamente fissato.

Traino

Rimozione del gancio di traino

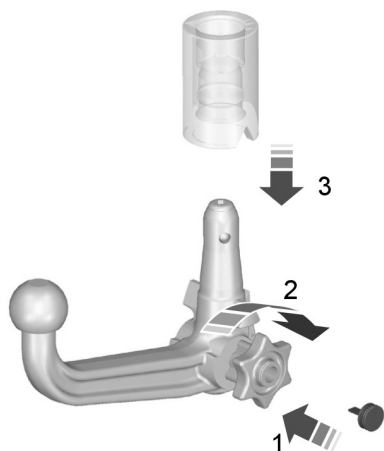

E71332

Nota: Sganciare il rimorchio.

1. Rimuovere il tappo di protezione. Inserire la chiave e sbloccare.
2. Tenere fermo il gancio di traino. Estrarre la rotella, ruotarla in senso orario fino a fine corsa.
3. Smontare il gancio di traino.
4. Far scattare la manopola.

Quando viene sbloccato in questo modo, il gancio di traino può essere reinserito in qualsiasi momento.

Marcia senza rimorchio

PERICOLO

 Non sbloccare mai il gancio di traino se il rimorchio è fissato.

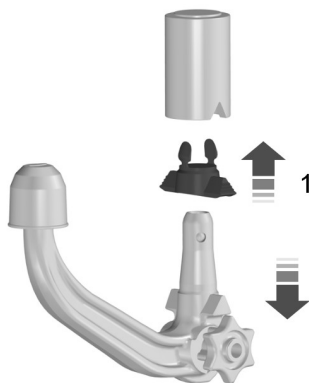

E94771

Smontare il gancio di traino. Inserire la presa nella sua sede (1).

Manutenzione

PERICOLO

 Rimuovere il gancio di traino e proteggerne la sede con un tappo prima di pulire il veicolo con getti di vapore.

Tenere il sistema pulito. Lubrificare periodicamente cuscinetti, superfici di scorrimento e sfere di bloccaggio con del grasso privo di resina o dell'olio e bloccare con della grafite.

In caso di smarrimento, è possibile ordinare chiavi sostitutive al costruttore indicando il numero del cilindretto.

Traino

PUNTI DI TRAINO

PERICOLO



L'occhiello da traino presenta una filettatura sinistrorsa. Ruotarlo in senso antiorario per montarlo. Controllare che l'occhiello di traino sia serrato a fondo.

Occhiello di traino anteriore

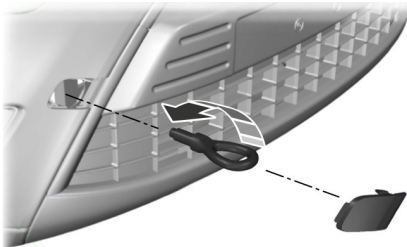

E99490

Il vano della ruota di scorta offre dello spazio.

L'occhiello di traino deve sempre rimanere a bordo del veicolo.

Rimuovere il coperchio e installare l'occhiello di traino.

Occhiello di traino posteriore



E152139

Nota: Se il veicolo è dotato di barra di traino, non è possibile montare l'occhiello di traino sul retro del veicolo. Utilizzare la barra di traino per trainare altri veicoli.

TRAINO DEL VEICOLO SULLE QUATTRO RUOTE

Tutti i veicoli

AVVERTENZE



Quando occorre far trainare il proprio veicolo, inserire l'accensione.



Se il motore non è acceso, il servofreno e il servosterzo non funzionano. Premere il pedale del freno con maggior decisione e tenere presente che gli spazi di arresto aumentano e che lo sterzo risulta più pesante.



Se la tensione applicata sulla corda di traino è eccessiva, il veicolo proprio o quello che si sta trainando potrebbero subire dei danni.



Non utilizzare barre di traino rigide sull'occhiello di traino anteriore.



Quando occorre far rimorchiare il proprio veicolo, selezionare la posizione di folle.

Effettuare lo spunto lento e progressivo senza strappi sul rimorchio.

Veicoli con cambio automatico

AVVERTENZE



Se si superano la velocità di 20 km/h (12 mph) e una distanza di 20 chilometri (12 miglia), è necessario sollevare le ruote motrici da terra.



È consigliato non effettuare il traino con le ruote motrici a terra. Tuttavia, se fosse necessario spostare il veicolo da una posizione pericolosa, non trainarlo ad una velocità superiore a 20 km/h (12 mph) o per una distanza superiore a 20 chilometri (12 miglia).



Non trainare il veicolo in retromarcia.

Traino

AVVERTENZE



In caso di avaria meccanica del cambio, sollevare le ruote motrici da terra.



Non trainare il veicolo se la temperatura ambiente è inferiore a 0°C (32°F).

Suggerimenti per la guida

RODAGGIO

I pneumatici nuovi devono essere rodati per circa 300 miglia (480 km). Durante questo tempo, il veicolo potrebbe rivelare alcune caratteristiche di guida insolite.

Evitare di guidare a velocità eccessive durante le prime 1000 miglia (1600 km). Variare frequentemente velocità o cambiare marcia con troppo anticipo. Non imballare il motore.

Evitare di guidare a velocità eccessive durante le prime 1000 miglia (1600 km).

PRECAUZIONI CONTRO LE BASSE TEMPERATURE

La funzionalità di alcuni componenti e sistemi può essere influenzata da temperature inferiori a -25°C.

PASSAGGIO A GUADO

AVVERTENZE



Guidare il veicolo nell'acqua solo in caso di emergenza e non abitualmente.



Possono verificarsi danni al motore se l'acqua entra nel filtro dell'aria.

In caso di emergenza, è possibile guidare il veicolo nell'acqua ad una profondità massima di 200 mm (8 pollici) e a una velocità massima di 10 km/h (6 miglia/ora). Prestare la massima attenzione quando si attraversa un corso d'acqua.

In caso di guado, mantenere una velocità ridotta e non arrestare il veicolo. Dopo aver guidato nell'acqua e non appena sia possibile in condizioni di sicurezza, eseguire le seguenti operazioni:

- Premere leggermente il pedale del freno per controllare che i freni funzionino correttamente.
- Controllare il corretto funzionamento dell'avvisatore acustico.
- Controllare che le luci del veicolo funzionino correttamente.
- Controllare il servosterzo del sistema sterzante.

TAPPETINI



E142666

AVVERTENZE



Usare sempre i tappetini specificamente progettati per il pozzetto del veicolo facendo attenzione a non ostruire l'area del pedale. I tappetini si possono fissare saldamente alle colonnette di ritegno in modo che non scivolino fuori posizione e interferiscano con i pedali o compromettano in altro modo la sicurezza di funzionamento del veicolo.





I tappetini montati in modo errato possono bloccare il pedale dell'acceleratore in posizione di accelerazione. Questa situazione può provocare perdita di controllo del veicolo.

Suggerimenti per la guida

AVVERTENZE

 Montare sempre i tappetini sulle colonnette di ritegno come prescritto in modo che non possano scivolare fuori posizione o impedire il corretto funzionamento del pedale.

 Non collocare nel pozzetto tappetini non adeguatamente fissati o qualsiasi altro tipo di rivestimento.

 Non collocare altri tappetini oltre a quelli originali o qualsiasi altro tipo di rivestimento sopra i tappetini originali. Tappetini supplementari e altri rivestimenti ridurrebbero il gioco del pedale e interferirebbero con il suo funzionamento.

 Evitare la caduta di oggetti che possano restare intrappolati sotto i pedali del veicolo. Questa situazione può provocare perdita di controllo del veicolo.

 Controllare con regolarità che i tappetini siano ben fissati.

Per montare i tappetini, collocare l'occhiello sulla colonnetta di ritegno e premere verso il basso per bloccarlo in posizione.

Per la rimozione, invertire l'ordine delle operazioni.

Apparecchiatura di emergenza

LAMPEGGIATORI DI EMERGENZA



Il pulsante delle luci di emergenza è situato sul cruscotto. Utilizzarlo quando il veicolo costituisce un pericolo per la sicurezza degli altri utenti motorizzati.

Premere il pulsante per attivare la funzione luci di emergenza e gli indicatori di direzione anteriori e posteriori inizieranno a lampeggiare.

Premere nuovamente il pulsante per disattivarli.

Nota: Se viene utilizzata con il motore spento, la batteria si scarica.

L'alimentazione residua potrebbe non essere sufficiente a riavviare il motore.

Nota: A seconda delle leggi e delle normative vigenti nel paese per il quale è stato originariamente costruito il veicolo, le luci di emergenza potrebbero lampeggiare in caso di forte frenata.

KIT DI PRONTO SOCCORSO (SE IN DOTAZIONE)

Nel vano portaoggetti sotto il pianale posteriore c'è lo spazio. Vedere **Vano portaoggetti posteriore sotto il pianale** (pagina 174).

TRIANGOLO D'EMERGENZA

Nel bagagliaio è presente un apposito spazio.

INTERDIZIONE CARBURANTE

PERICOLO



Il mancato controllo ed eventuale eliminazione delle perdite di carburante in seguito ad incidente può aumentare i rischi di incendio e di lesioni gravi. Ford Motor Company consiglia vivamente di far controllare il sistema di alimentazione da una Concessionaria autorizzata dopo ogni impatto.

In caso di un impatto da moderato a forte, il presente veicolo è dotato di una funzione di disinserimento della pompa di alimentazione che arresta il flusso del carburante verso il motore. Non tutti gli impatti causeranno un disinserimento della pompa di alimentazione.

Se il veicolo dovesse spegnersi dopo un impatto, potrebbe essere possibile riavviarlo. Per i veicoli dotati di un sistema a chiave:

1. Posizionare il commutatore di accensione su OFF.
2. Posizionare il commutatore di accensione su ON.
3. Ripetere i punti 1 e 2 per riattivare la pompa di alimentazione.

Per i veicoli dotati di sistema di avviamento a pulsante:

1. Premere il tasto **START/STOP** per disinserire l'accensione.
2. Premere il pedale del freno e premere il tasto **START/STOP** per avviare il veicolo.

Apparecchiatura di emergenza



3. Togliere il piede dal pedale del freno e premere il tasto **START/STOP** per disinserire l'accensione.
4. È possibile tentare di avviare il motore premendo il pedale del freno e il tasto **START/STOP** oppure inserire l'accensione premendo solo il tasto **START/STOP** senza azionare il pedale del freno. Entrambe le modalità riattiveranno il sistema di alimentazione.

Nota: Se si tentasse di riavviare il veicolo dopo l'arresto del flusso carburante, assicurarsi che i vari sistemi funzionino in sicurezza per l'operazione di riavvio. Il veicolo consentirà il riavvio solo dopo che ha verificato che i sistemi funzionano in sicurezza.

Nota: Nel caso in cui il veicolo non si riavviasse dopo il terzo tentativo, rivolgersi ad una Concessionaria autorizzata.

AVVIAMENTO VEICOLO CON CAVI VOLANTI

AVVERTENZE

-  Non utilizzare le linee di alimentazione carburante, i coperchi punterie o il collettore di aspirazione come punti di collegamento a massa.
-  Collegare solo le batterie con la stessa tensione nominale.
-  Utilizzare sempre cavi di avviamento d'emergenza con morsetti isolati e dimensioni adeguate.

Nota: Non scollegare la batteria dall'impianto elettrico del veicolo.

Per collegare i cavi di avviamento di emergenza

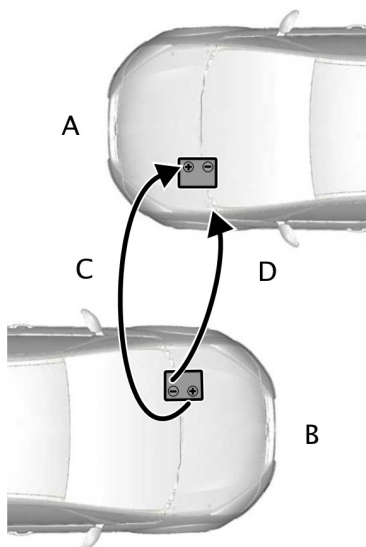

E102925

- A Batteria veicolo scarica
- B Batteria ausiliaria veicolo
- C Cavo di collegamento positivo
- D Cavo di collegamento negativo

1. Parcheggiare i due veicoli in modo che non si tocchino.
2. Spegnerne il motore e tutti i dispositivi elettrici.
3. Collegare il polo positivo (+) del veicolo B con il polo positivo (+) del veicolo A (cavo C).

Apparecchiatura di emergenza

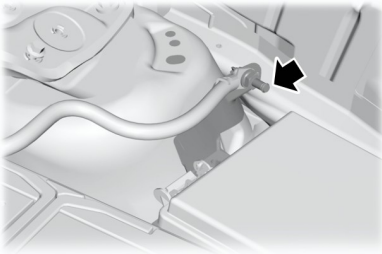

E152134

4. Collegare il polo negativo (-) del veicolo B con il collegamento di massa del veicolo A (cavo D).

AVVERTENZE



Non collegare direttamente al polo negativo (-) della batteria scarica.



Accertarsi che i cavi siano a distanza di sicurezza da qualsiasi parte mobile e dai componenti del sistema di mandata carburante.

Per avviare il motore

1. Far girare il motore del veicolo B ad un regime moderatamente elevato.
2. Avviare il motore del veicolo A.
3. Far girare ambedue i motori almeno per tre minuti prima di scollegare i cavi.

PERICOLO



Non accendere i fari quando si scollegano i cavi. La tensione massima potrebbe fare esplodere le lampadine.

Scollegare i cavi in ordine inverso.

UBICAZIONE SCATOLA PORTAFUSIBILI

Scatola pre-fusibili

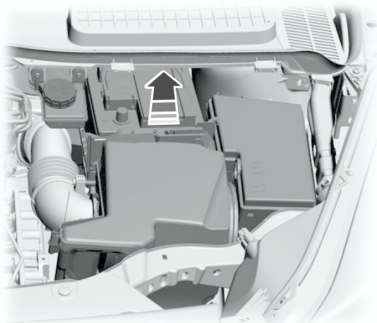

E152422

Il veicolo dispone di una scatola pre-fusibili ubicata nel vano motore e fissata al morsetto positivo della batteria. Questa scatola contiene diversi fusibili ad alto amperaggio. Per la sostituzione di questi fusibili, rivolgersi ad una concessionaria autorizzata.

Scatola dei fusibili nel vano motore

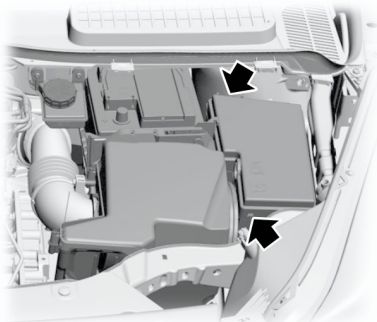

E152423

AVVERTENZE

 Scollegare sempre la batteria prima di intervenire sui fusibili ad alto amperaggio.

 Per ridurre il rischio di scosse elettriche, rimettere sempre a posto il coperchio della scatola fusibili nel vano motore prima di ricollegare la batteria o rifornire i serbatoi di liquidi.

La scatola fusibili del vano motore contiene fusibili ad alto amperaggio che proteggono i sistemi elettrici principali del veicolo dai sovraccarichi.

Quando la batteria viene scollegata e successivamente ricollegata, si rende necessario ripristinare alcune funzioni. Vedere **Sostituzione batteria 12 V** (pagina 206).

Sollevare la leva di sgancio sul retro del coperchio per rimuoverlo.

Scatola portafusibili nell'abitacolo

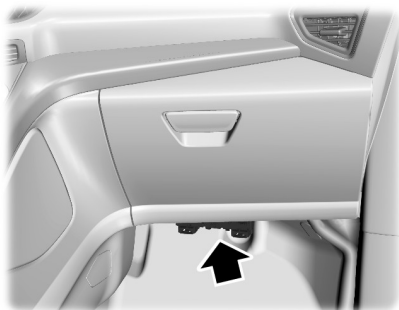

E159113

La scatola fusibili si trova sotto il cassetto portaoggetti.

Fusibili

Scatola portafusibili nel bagagliaio

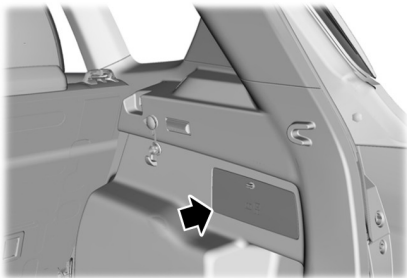

E152425

La scatola portafusibili è situata nel bagagliaio dietro il passaruota lato passeggero. Rimuovere il coperchio della scatola portafusibili per accedere ai fusibili.

TABELLA DI SPECIFICHE DEI FUSIBILI

Scatola dei fusibili nel vano motore

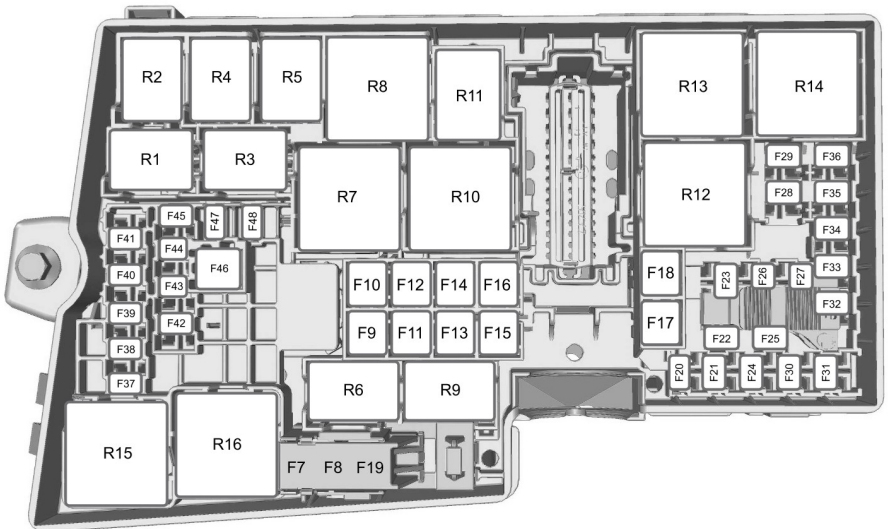

E157389

Fusibili

Fusibile	Capacità dei fusibili	Circuito protetto
F1	-	Non utilizzato.
F2	-	Non utilizzato.
F3	-	Non utilizzato.
F4	-	Non utilizzato.
F5	-	Non utilizzato.
F6	-	Non utilizzato.
F7	40 A**	Sistema frenante antibloccaggio. Programma stabilizzatore elettronico.
F8	30 A**	Programma stabilizzatore elettronico.
F9	20 A*	Lavafari.
F10	40 A**	Motorino ventilatore.
F11	30 A**	Modulo qualità tensione. Modulo di comando scocca.
F12	30 A**	Modulo di gestione motore
F13	30 A**	Relè motorino di avviamento.
F14	40 A**	Elemento parabrezza riscaldato destro.
F15	20 A*	Accendisigari Prese di alimentazione ausiliaria.
F16	40 A**	Elemento parabrezza riscaldato sinistro.
F17	20 A*	Riscaldatore ausiliario.
F18	-	Non utilizzato.
F19	5 A*	Sistema frenante antibloccaggio. Programma stabilizzatore elettronico.
F20	15 A*	Avvisatore acustico.
F21	5 A*	Luci freno.

Fusibili

Fusibile	Capacità dei fusibili	Circuito protetto
F22	15 A*	Sistema di monitoraggio batteria.
F23	5 A*	Bobine relè.
F24	5 A*	Comando illuminazione.
F25	-	Non utilizzato.
F26	5 A*	Alimentazione bobina relè gestione motore - Veicoli con motore a benzina.
F26	15 A*	Alimentazione bobina relè gestione motore - Veicoli con motore diesel. Modulo di comando cambio - Veicoli con motore diesel.
F27	15 A*	Frizione aria condizionata.
F28	5 A*	Controllo di crociera adattivo - Veicoli con sistema auto-start-stop.
F29	25 A*	Sbrinatori finestrino posteriore.
F30	-	Non utilizzato.
F31	-	Non utilizzato.
F32	15 A*	Modulo di comando motore.
F33	10 A*	Modulo di comando motore.
F34	10 A*	Modulo di comando motore.
F35	15 A*	Modulo di comando motore.
F36	5 A*	Parzializzatori griglia attivi.
F37	5 A*	Alimentazione indicatore disattivazione airbag lato passeggero.
F38	5 A*	Modulo di gestione motore. Modulo di comando cambio.
F39	5 A*	Fari Livellamento fari.

Fusibili

Fusibile	Capacità dei fusibili	Circuito protetto
F40	5 A*	Servosterzo elettronico.
F41	20 A*	Modulo di comando scocca.
F42	15 A*	Tergilunotto.
F43	15 A*	Fari
F44	5 A*	Controllo di crociera adattivo - Veicoli senza sistema auto-start-stop.
F45	10 A*	Ugello lavavetri riscaldato.
F46	40 A**	Tergicristalli automatici.
F47	-	Non utilizzato.
F48	15 A*	Vaporizzatore filtro antiparticolato diesel.

*Minifusibili

**Fusibili a cartuccia

Relé	Circuiti comandati
R1	Non utilizzato.
R2	Avvisatore acustico.
R3	Vaporizzatore filtro antiparticolato diesel.
R4	Non utilizzato.
R5	Non utilizzato.
R6	Non utilizzato.
R7	Parabrezza riscaldato.
R8	Non utilizzato.
R9	Lavafari.
R10	Motorino di avviamento
R11	Frizione aria condizionata.

Fusibili

Relé	Circuiti comandati
R12	Ventola di raffreddamento.
R13	Motorino ventilatore.
R14	Modulo di comando motore.
R15	Lunotto termico.
R16	Accensione

Scatola portafusibili nell'abitacolo

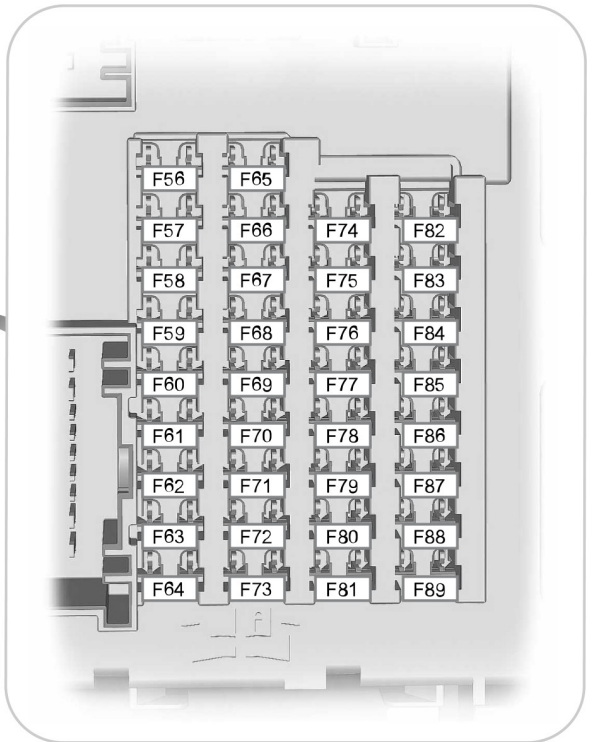
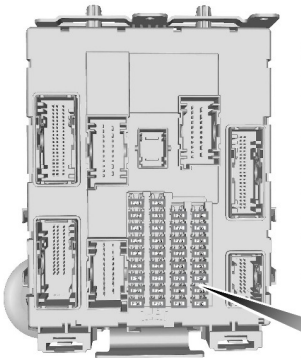

E129926

Fusibili

Fusibile	Capacità dei fusibili	Circuito protetto
F56	20A	Pompa di alimentazione
F57	-	Non utilizzato.
F58	-	Non utilizzato.
F59	5A	Ricetrasmittitore del sistema antifurto passivo.
F60	10A	Luci abitacolo. Gruppo interruttori della portiera lato guida. Luce cassetto portaoggetti. Gruppo interruttori consolle sul padiglione.
F61	-	Non utilizzato.
F62	5A	Tergicristalli automatici. Retrovisore interno fotocromatico.
F63	10A	Controllo di crociera adattivo - Modulo di rilevamento anteriore.
F64	-	Non utilizzato.
F65	10A	Apertura portellone.
F66	-	Non utilizzato.
F67	7,5A	Modulo SYNC. Modulo di interfaccia comandi anteriori/display. Modulo sistema di posizionamento globale.
F68	15A	Bloccasterzo elettrocomandato del piantone.
F69	5A	Quadro strumenti.
F70	-	Non utilizzato.
F71	10A	Unità di controllo riscaldamento - Sistema aria condizionata manuale. Controllo della temperatura automatico elettronico doppio.
F72	7,5A	Modulo volante.
F73	7,5A	Connettore di trasferimento dati. Avvisatore acustico alimentato da batteria.
F74	15A	Abbaglianti.

Fusibili

Fusibile	Capacità dei fusibili	Circuito protetto
F75	15A	Fendinebbia posteriore.
F76	10A	Luci di retromarcia.
F77	20A	Pompa sistema lavavetri.
F78	5A	Commutatore di avviamento. Pulsante commutatore di accensione.
F79	15A	Radio. Lettore DVD navigazione. Schermo a sfioramento. Interruttore lampeggiatori di emergenza. Interruttore serratura portiera.
F80	20A	Tettuccio a compasso.
F81	5A	Ricevitore frequenza radio. Sensore volumetrico abitacolo.
F82	20A	Pompa sistema lavavetri.
F83	20A	Sistema di chiusura centralizzata.
F84	-	Non utilizzato.
F85	7,5A	Commutatore di avviamento.
F86	10A	Modulo airbag. Sistema di classificazione occupante. Spia airbag disinserito lato passeggero
F87	-	Non utilizzato.
F88	-	Non utilizzato.
F89	-	Non utilizzato.

Fusibili

Scatola dei fusibili nel bagagliaio

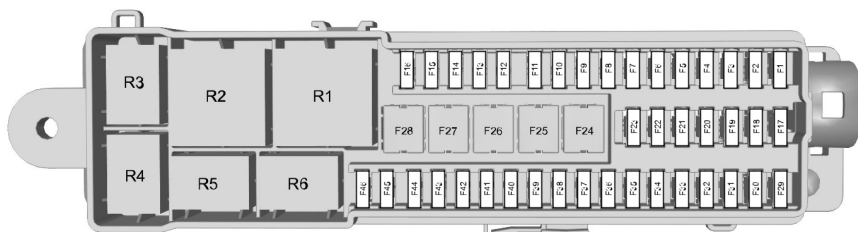

E129927

Fusibile	Capacità dei fusibili	Circuito protetto
F1	5A	Modulo di azionamento portellone vivavoce (a mani libere).
F2	10A	Modulo veicolo senza chiave.
F3	5A	Maniglie portiere veicolo con sistema di avvio e chiusura senza chiave.
F4	25A	Modulo di comando portiera sinistra anteriore.
F5	25A	Modulo di comando portiera destra anteriore.
F6	25A	Modulo di comando portiera sinistra posteriore.
F7	25A	Modulo di comando portiera destra posteriore.
F8	-	Non utilizzato.
F9	25A	Motorino sedile guidatore.
F10	-	Non utilizzato.
F11	5A	Alimentazione bobina relè accensione posteriore.
F12	10A	Controllo della temperatura - Veicoli con sistema auto-start-stop.
F13	5A	Quadro strumenti - Veicoli con sistema auto-start-stop.
F14	7,5A	Display informazioni ed intrattenimento.

Fusibili

Fusibile	Capacità dei fusibili	Circuito protetto
		Modulo SYNC. Modulo sistema di posizionamento globale - Veicoli con sistema auto-start-stop.
F15	15A	Unità audio - Veicoli con sistema auto-start-stop.
F16	-	Non utilizzato.
F17	-	Non utilizzato.
F18	-	Non utilizzato.
F19	-	Non utilizzato.
F20	-	Non utilizzato.
F21	-	Non utilizzato.
F22	-	Non utilizzato.
F23	-	Non utilizzato.
F24	30A	Prese di alimentazione ausiliaria CC/CA.
F24	20A	Prese di corrente ausiliarie posteriori.
F25	25A	Portellone elettrico.
F26	40A	Accessori Modulo traino rimorchio.
F27	20A	Prese di alimentazione ausiliaria bagagliaio.
F28	-	Non utilizzato.
F29	5A	Monitor angolo cieco. Sensore telecamera anteriore. Controllo di velocità di crociera adattativo. Telecamera posteriore con dispositivo di parcheggio assistito. Segnale accensione modulo qualità tensione.
F30	5A	Pulsante assist parcheggio.
F31	-	Non utilizzato.
F32	5A	Segnale accensione prese di alimentazione ausiliaria CC/CA.
F33	-	Non utilizzato.

Fusibili

Fusibile	Capacità dei fusibili	Circuito protetto
F34	20A	Sedile riscaldato lato guida.
F35	20A	Sedile riscaldato lato passeggero.
F36	-	Non utilizzato.
F37	-	Non utilizzato.
F38	-	Non utilizzato.
F39	-	Non utilizzato.
F40	-	Non utilizzato.
F41	-	Non utilizzato.
F42	-	Non utilizzato.
F43	-	Non utilizzato.
F44	-	Non utilizzato.
F45	-	Non utilizzato.
F46	10A	Monitor angolo cieco. Sensore telecamera anteriore. Controllo di velocità di crociera adattativo. Telecamera posteriore con dispositivo di parcheggio assistito - Veicoli con sistema auto-start-stop.

Relè	Circuiti inseriti
R1	Commutatore di avviamento.
R2	Non utilizzato.
R3	Non utilizzato.
R4	Non utilizzato.
R5	Non utilizzato.
R6	Non utilizzato.

CAMBIO DI UN FUSIBILE

AVVERTENZE

 Non modificare in nessun modo il sistema elettrico del veicolo. Far eseguire le riparazioni dell'impianto elettrico e la sostituzione dei relè e dei fusibili ad alto amperaggio da una Concessionaria autorizzata.

 Disinserire l'accensione e tutti i carichi elettrici prima di tentare di sostituire un fusibile.

 Sostituire sempre un fusibile con un altro avente l'amperaggio specificato. L'impiego di un fusibile con amperaggio maggiore può causare danni ai fili e innescare un incendio.

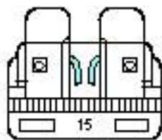

E142430

Se i componenti elettrici del veicolo non funzionano, è possibile che sia saltato un fusibile. Un'interruzione nel filo del fusibile indica che il fusibile è saltato. Prima di sostituire eventuali componenti elettrici, controllare sempre i fusibili ad essi relativi.

Manutenzione

INFORMAZIONI GENERALI

Per preservarne l'idoneità alla circolazione stradale e il valore di rivendita, è necessario sottoporre il veicolo a manutenzione regolare. Una vasta rete di Riparatori autorizzati Ford di comprovata competenza professionale è a disposizione per qualsiasi intervento di assistenza. I riparatori autorizzati sono i più qualificati per intervenire in modo corretto e adeguato sul veicolo e dispongono di un'ampia gamma di attrezzi speciali.

Oltre alla manutenzione periodica, si consiglia di eseguire i seguenti controlli.

AVVERTENZE



Disinserire l'accensione prima di toccare o di tentare qualsiasi tipo di registrazione.



Non toccare i componenti del sistema di accensione elettronico dopo aver inserito l'accensione o quando il motore è in funzione. Il sistema funziona ad alta tensione.



Tenere le mani e gli indumenti lontano dalla ventola di raffreddamento del motore. In talune condizioni, la ventola potrebbe continuare a funzionare per alcuni minuti dopo lo spegnimento del motore.



Controllare che i tappi del bocchettone di rifornimento carburante siano fissati in modo sicuro dopo aver eseguito i controlli di manutenzione.

Controlli giornalieri

- Luci esterne.
- Luci abitacolo.
- Spie e indicatori.

Controllo durante il rifornimento di carburante

- Livello olio motore. Vedere **Controllo dell'olio del motore** (pagina 204).
- Livello liquido freni.
- Livello liquido lavavetri. Vedere **Controllo del liquido lavavetri** (pagina 206).
- Pressione dei pneumatici (a basse temperature). Vedere **Specifiche tecniche** (pagina 236).
- Condizione dei pneumatici. Vedere **Ruote e pneumatici** (pagina 220).

Controlli mensili

- Livello liquido di raffreddamento motore (motore freddo). Vedere **Controllo del liquido di raffreddamento del motore** (pagina 205).
- Tenuta tubi, flessibili e serbatoi.
- Funzionamento dell'aria condizionata.
- Funzionamento del freno di stazionamento.
- Funzionamento dell'avvisatore acustico.
- Serraggio dei dadi ruota. Vedere **Specifiche tecniche** (pagina 236).

Manutenzione

APERTURA E CHIUSURA DEL COFANO

Aprire il cofano

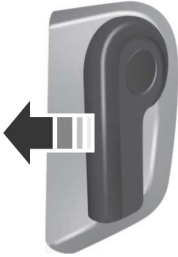

E142457

1. Tirare la leva di apertura cofano.
2. Sollevare leggermente il cofano.

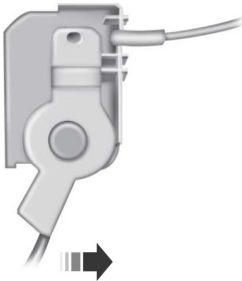

E142458

3. Per aprire il cofano, spostare il fermo verso destra.



E87786

4. Aprire il cofano e sostenerlo con l'apposito montante.

Chiudere il cofano

1. Sganciare l'asta di supporto cofano dal fermo e fissarla correttamente nella clip.
2. Abbassare il cofano e lasciarlo cadere sotto il suo stesso peso da una distanza di 20-30 cm (8-12 in).

Nota: *Accertarsi che il cofano sia chiuso correttamente.*

Manutenzione

PANORAMICA DEL VANO MOTORE - 1.6L ECOBOOST™

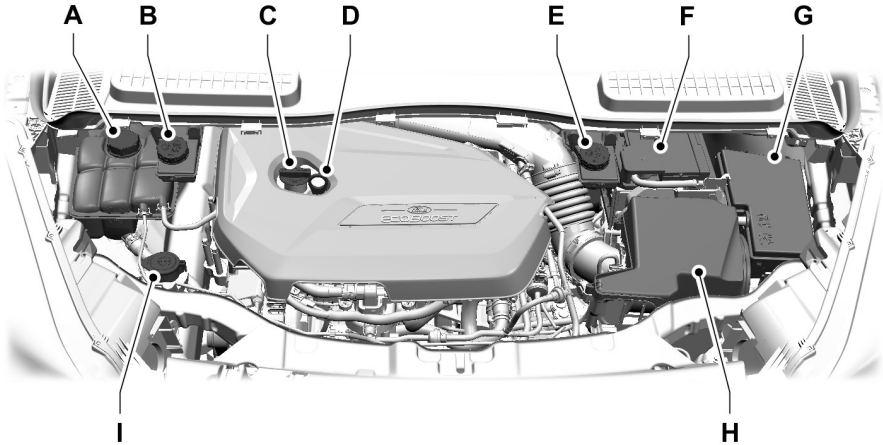

E158410

- A Serbatoio liquido di raffreddamento motore*: Vedere **Controllo del liquido di raffreddamento del motore** (pagina 205).
- B Serbatoio liquido freni (guida a destra)*: Vedere **Controllo del liquido dei freni** (pagina 205).
- C Tappo bocchettone di rifornimento olio motore¹: Vedere **Controllo dell'olio del motore** (pagina 204).
- D Astina di livello olio motore¹: Vedere **Controllo dell'olio del motore** (pagina 204).
- E Serbatoio liquido freni (guida a sinistra)*: Vedere **Controllo del liquido dei freni** (pagina 205).
- F Batteria: Vedere **Sostituzione batteria 12 V** (pagina 206).
- G Scatola portafusibili del vano motore: Vedere **Fusibili** (pagina 188).
- H Filtro aria: Manutenzione non richiesta.
- I Serbatoio del lavacrystallo e del lavalunotto: Vedere **Controllo del liquido lavavetri** (pagina 206).

* I tappi del bocchettone di rifornimento carburante e l'astina di livello olio motore sono colorati per facilitarne l'identificazione.

Manutenzione

PANORAMICA DEL VANO MOTORE - 2.0L DURATORQ-TDCI (DW) DIESEL

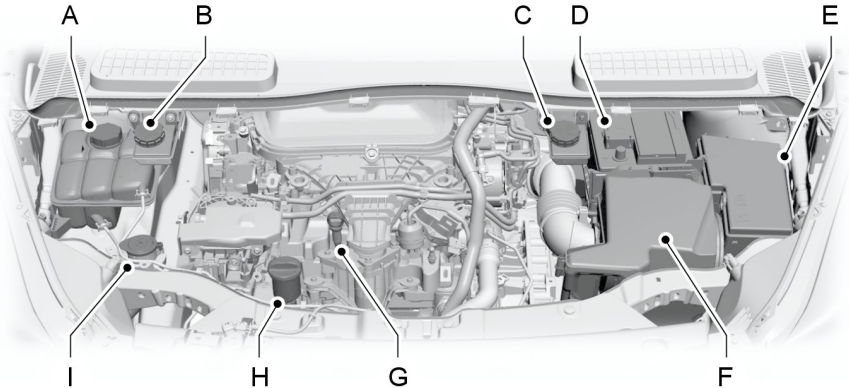

E152530

- A Serbatoio liquido di raffreddamento motore*: Vedere **Controllo del liquido di raffreddamento del motore** (pagina 205).
- B Vaschetta liquido freni (guida a destra)*: Vedere **Controllo del liquido dei freni** (pagina 205).
- C Vaschetta liquido freni (guida a sinistra)*: Vedere **Controllo del liquido dei freni** (pagina 205).
- D Batteria: Vedere **Sostituzione batteria 12 V** (pagina 206).
- E Scatola portafusibili del vano motore: Vedere **Fusibili** (pagina 188).
- F Filtro aria: Manutenzione non richiesta.
- G Astina di livello olio motore¹: Vedere **Controllo dell'olio del motore** (pagina 204).
- H Tappo bocchettone di rifornimento olio motore¹: Vedere **Controllo dell'olio del motore** (pagina 204).
- I Serbatoio del lavacrystallo e del lavalunotto: Vedere **Controllo del liquido lavavetri** (pagina 206).

* I tappi del bocchettone di rifornimento carburante e l'astina di livello olio motore sono colorati per facilitarne l'identificazione.

ASTINA DI LIVELLO OLIO MOTORE - 2.0L DURATORQ- TDCI (DW) DIESEL

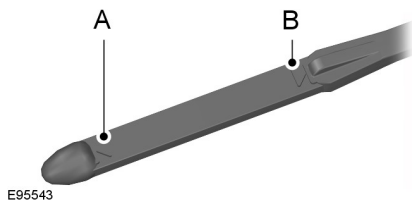

- A Minimo
- B Massimo

ASTINA DI LIVELLO OLIO MOTORE - 1.6L ECOBOOST™

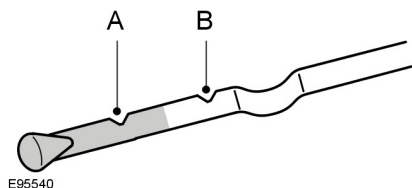

- A Minimo
- B Massimo

CONTROLLO DELL'OLIO DEL MOTORE

1. Accertarsi che il veicolo sia parcheggiato in piano.
2. Spegnerne il motore e attendere 10 minuti che l'olio si scarichi nella coppa olio.

3. Smontare l'astina di livello e pulirla con un panno antisfilacciamento pulito. Reinserrire l'astina di livello e rimuoverla nuovamente per controllare il livello dell'olio.

Se il livello dell'olio è all'altezza del contrassegno di minimo, rabboccare immediatamente l'olio. Vedere **Specifiche tecniche** (pagina 215).

Nota: Controllare il livello dell'olio prima di avviare il motore.

Nota: Controllare che il livello dell'olio sia tra i contrassegni di minimo e di massimo.

Nota: Non utilizzare oli con additivi o altri trattamenti per il motore. In determinate condizioni, potrebbero danneggiare il motore.

Nota: Il consumo di olio dei motori nuovi raggiunge un livello normale dopo circa 5000 chilometri (3000 miglia).

Rabbocco dell'olio

AVVERTENZE

 Aggiungere l'olio solo quando il motore è freddo. Se il motore è caldo, attendere 10 minuti per fare raffreddare il motore. La mancata attenzione può essere causa di infortuni.

 Non smontare il tappo del bocchettone di rifornimento quando il motore è in funzione. La mancata attenzione può essere causa di infortuni.

1. Rimuovere il tappo di rifornimento.
2. Rabboccare con olio conforme alle specifiche Ford. Vedere **Specifiche tecniche** (pagina 215).
3. Reinserrire il tappo di rifornimento. Ruotarlo fino a quando non si avverte una forte resistenza.

Nota: Non rabboccare l'olio oltre il riferimento di massimo. Se il livello dell'olio supera il riferimento di massimo può causare danni al motore.

Nota: Asportare immediatamente eventuali fuoriuscite con un panno assorbente.

CONTROLLO DEL LIQUIDO DI RAFFREDDAMENTO DEL MOTORE

PERICOLO



Evitare il contatto del liquido con la pelle o gli occhi. Sciacquare immediatamente la parte colpita se ciò dovesse accadere e consultare subito un medico.

Nota: Assicurarsi che il livello sia compreso tra i contrassegni **MIN** e **MAX**.

Nota: Il liquido di raffreddamento si espande quando è caldo. Il livello potrebbe quindi superare il segno **MAX**.

Se il livello è all'altezza del contrassegno **MIN**, rabboccare immediatamente il liquido di raffreddamento.

Rabbocco del liquido di raffreddamento del motore

AVVERTENZE



Aggiungere il liquido di raffreddamento solo quando il motore è freddo. Se il motore è caldo, attendere 10 minuti per fare raffreddare il motore.



Non smontare il tappo del bocchettone di rifornimento quando il motore è in funzione.



Non smontare il tappo del bocchettone di rifornimento quando il motore è caldo. Attendere che il motore si raffreddi.

AVVERTENZE



Il liquido di raffreddamento non diluito è infiammabile e potrebbe incendiarsi se viene versato sui gas di scarico caldi.

Nota: In caso di emergenza, si può aggiungere dell'acqua al sistema di raffreddamento per poter raggiungere una stazione di servizio. Fare controllare il sistema da una Concessionaria autorizzata, il prima possibile.

Nota: L'uso prolungato di una maggiore diluizione del liquido di raffreddamento può causare danni al motore dovuti a corrosione, surriscaldamento o congelamento.

Nota: Non rabboccare il liquido di raffreddamento oltre il riferimento **MAX**.

1. Rimuovere il tappo di rifornimento. Mentre si svita il tappo la pressione fuoriesce lentamente.
2. Rabboccare con una miscela 50/50 di liquido di raffreddamento e acqua usando un liquido che soddisfi le specifiche Ford. Vedere **Specifiche tecniche** (pagina 215).
3. Reinserrire il tappo di rifornimento. Ruotarlo fino a quando non si avverte una forte resistenza.

CONTROLLO DEL LIQUIDO DEI FRENI

Livelli dei fluidi tra le tacche **MIN** e **MAX** rientrano nel normale ambito operativo: non è necessario alcun rabbocco. Se i livelli dei fluidi sono al di fuori del normale ambito operativo, le prestazioni del sistema potrebbero essere compromesse: richiedere subito l'intervento di una concessionaria autorizzata.

Manutenzione

CONTROLLO DEL LIQUIDO LAVAVETRI

Nota: Il serbatoio alimenta i sistemi lavacrystallo e lavalunotto.

Quando si effettua il rabbocco, utilizzare una miscela di liquido lavavetri e acqua per evitare congelamenti alle basse temperature e migliorare così la capacità di pulizia. È consigliabile utilizzare esclusivamente liquido lavavetri di alta qualità.

Per informazioni circa la diluizione del liquido, fare riferimento alle istruzioni del prodotto.

SOSTITUZIONE BATTERIA 12 V

PERICOLO



Sui veicoli con sistema Start & Stop, i requisiti relativi alla batteria sono diversi. Sostituire la batteria con una avente le stesse caratteristiche.

La batteria è situata nel vano motore. Vedere **Manutenzione** (pagina 200).

Nota: resettare la funzione ritorno degli alzacristalli elettrici. Vedere **Alzacristalli elettrici** (pagina 61).



Assicurarsi di smaltire le pile vecchie attenendosi alle norme per la tutela dell'ambiente.

Per il riciclaggio delle batterie esauste, rivolgersi all'autorità locale.

CONTROLLO DELLE SPAZZOLE TERGICRISTALLO



E142463

Passare la punta delle dita sul bordo della spazzola per verificare eventuali irregolarità.

Pulire le spazzole del tergicristallo con liquido lavavetri o acqua applicata con una spugna o panno morbidi.

SOSTITUZIONE DELLE SPAZZOLE TERGICRISTALLO

I bracci del tergicristallo possono essere spostati manualmente quando l'accensione è disinserita. Questo facilita la sostituzione delle spazzole e la pulizia sotto di esse.

1. Allontanare la spazzola del tergicristallo e il braccio dal cristallo.

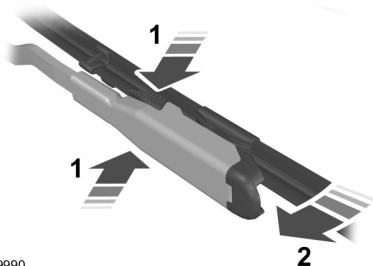

E129990

2. Premere contemporaneamente i pulsanti di sbloccaggio.

Manutenzione

3. Ruotare e smontare la spazzola del tergicristallo.
4. Rimontare seguendo l'ordine inverso.

Nota: Assicurarsi che la spazzola si posizioni correttamente. Abbassare il braccio del tergicristallo e la spazzola sul parabrezza. I bracci del tergicristallo tornano automaticamente in posizione normale quando l'accensione viene inserita.

Per sostituire le spazzole posteriori, procedere come segue:

1. Sollevare il braccio del tergicristallo.

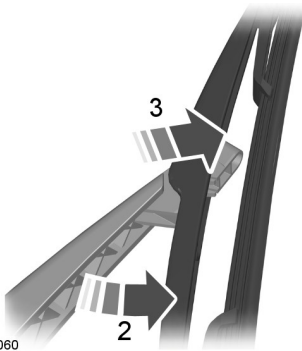

2. Ruotare leggermente la spazzola del tergicristallo rispetto al braccio.
3. Staccare la spazzola del tergicristallo dal braccio.
4. Staccare la spazzola del tergicristallo.
5. Rimontare seguendo l'ordine inverso.

Nota: Assicurarsi che la spazzola si posizioni correttamente.

Sostituire le spazzole almeno una volta l'anno per ottenere prestazioni ottimali.

Per migliorare la qualità dell'operato del tergicristallo, pulire le spazzole e il tergicristallo stesso.

SMONTAGGIO DEL FARO

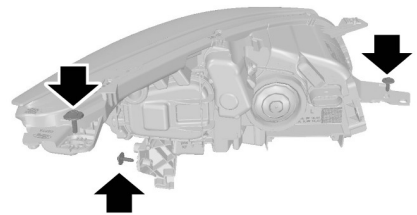

E159160

1. Assicurarsi che il controllo luci sia disinserito e aprire il cofano.
2. Rimuovere le tre viti dal gruppo ottico.
3. Tirare delicatamente il faro quanto più possibile verso la parte anteriore del veicolo per disimpegnarlo dal punto di fissaggio inferiore.
4. Sollevare delicatamente il lato esterno del faro e rimuoverlo.
5. Scollegare il connettore.

SOSTITUZIONE DI UNA LAMPADINA

AVVERTENZE



Spegnere le luci e disinserire l'accensione.



Lasciare raffreddare la lampadina prima di rimuoverla.

Nota: Montare solamente lampadine con specifiche corrette.

Nota: Le seguenti istruzioni descrivono in che modo smontare le lampadine. Montare la nuova lampadina eseguendo le suddette istruzioni in ordine inverso, se non altrimenti indicato.

Manutenzione

Faro

Tipo 1

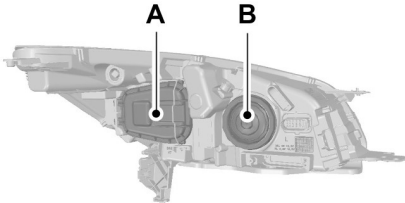

E159161

- A Faro anabbagliante
- B Faro abbagliante e luce di marcia diurna

Faro abbagliante

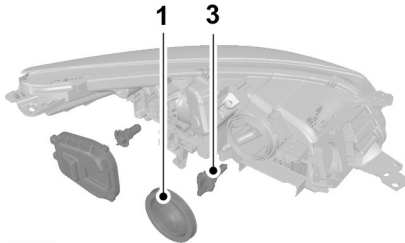

E159163

1. Togliere il coperchio.
2. Scollegare il connettore.
3. Ruotare la lampadina in senso antiorario ed estrarla per rimuoverla.

Nota: Non toccare il vetro della lampadina.

Faro anabbagliante

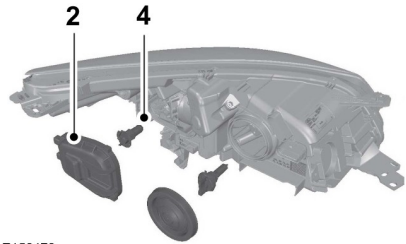

E159179

1. Sganciare i fermi metallici.
2. Togliere il coperchio.
3. Scollegare il connettore.
4. Rimuovere la lampadina.

Nota: Non toccare il vetro della lampadina.

Tipo 2

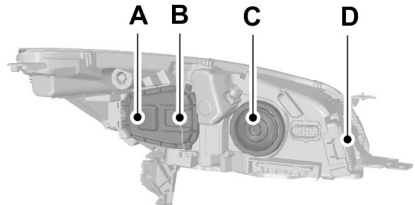

E159162

- A Faro anabbagliante
- B Faro abbagliante
- C Luce di sterzata fissa
- D Luce di marcia diurna e di posizione parcheggio

Manutenzione

Faro abbagliante

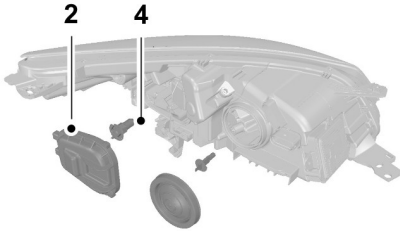

E159180

1. Sganciare i fermi metallici.
2. Togliere il coperchio.
3. Scollegare il connettore.
4. Rimuovere la lampadina.

Nota: Non toccare il vetro della lampadina.

Lampadina luce di sterzata fissa

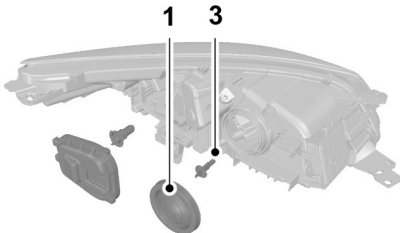

E159164

1. Togliere il coperchio.
2. Scollegare il connettore.
3. Ruotare la lampadina in senso antiorario ed estrarla per rimuoverla.

Nota: Non toccare il vetro della lampadina.

Indicatore di direzione, fendinebbia anteriore e luce di posizione

Nota: Le lampadine degli indicatori di direzione e luci di posizione non possono essere riparate, in caso di guasto rivolgersi ad un concessionario autorizzato.

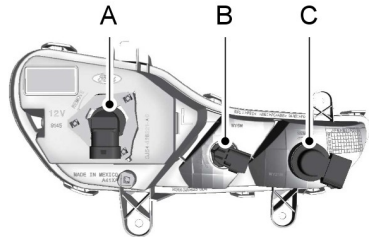

E142797

- A Fendinebbia
- B Luce di parcheggio
- C Luce indicatori di direzione



E142798

1. Ruotare il volante completamente.
2. Rimuovere i fermagli di ritegno dallo schermo paraspruzzi della ruota anteriore per accedere al gruppo ottico.



E159629

Manutenzione

3. Rimuovere il portalampada dal gruppo ottico ruotandolo in senso antiorario.
4. Scollegare il connettore.
5. Rimuovere la lampadina dal portalampada estraendola direttamente.

Indicatore di direzione laterale



E72263

1. Smontare con cura l'indicatore di direzione laterale.

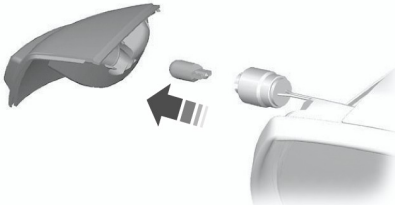

E72291

2. Rimuovere il portalampada.
3. Rimuovere la lampadina.

Luce di avvicinamento

Nota: Posizionare il retrovisore verso il più possibile l'interno.



1

E72264

1. Inserire un cacciavite nella fessura tra il bordo dello specchietto e il vetro e rilasciare il fermo di fissaggio in metallo.

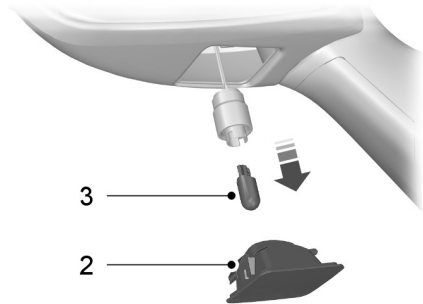

3

2

E72265

2. Rimuovere la lampadina.
3. Rimuovere la lampadina.

Manutenzione

Retronebbia

Tipo 1

Indicatore di direzione, luci posteriore e luci di arresto

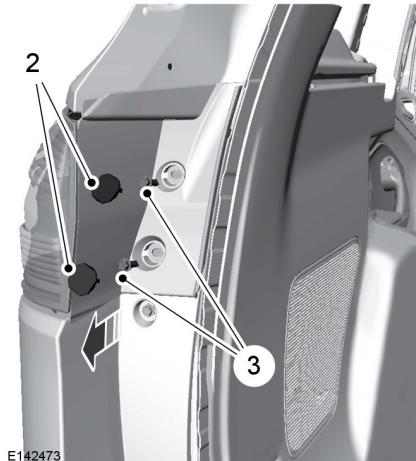

E142473

1. Assicurarsi che il controllo luci sia disinserito e aprire il portellone.
2. Rimuovere i coperchi con due bulloni utilizzando un normale cacciavite a taglio.
3. Rimuovere i due bulloni dal gruppo ottico.
4. Estrarre delicatamente il gruppo ottico dal veicolo.

Tipo 2

Indicatori di direzione

Seguire la stessa procedura del tipo 1 per rimuovere la lampadina dell'indicatore di direzione.

Nota: Le lampadine degli luci posteriori e di arresto non possono essere riparate, in caso di guasto rivolgersi ad un concessionario autorizzato.

Luce di retromarcia



E159417

1. Inserire un oggetto idoneo per far leva e aprire il pannello di rivestimento.

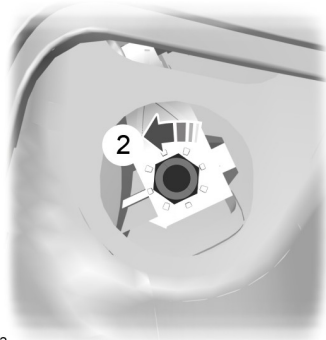

E99412

2. Rimuovere il dado dal gruppo ottico.
3. Estrarre delicatamente il gruppo ottico dal veicolo.

Manutenzione

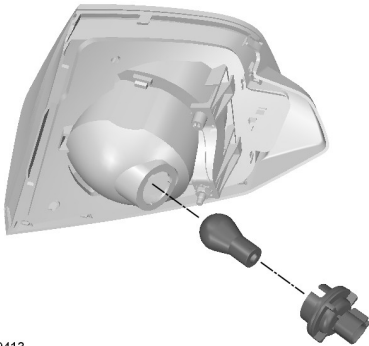

E99413

4. Premere delicatamente sulla lampadina nel portalampada, ruotarla in senso antiorario ed estrarla.

Luca retronebbia

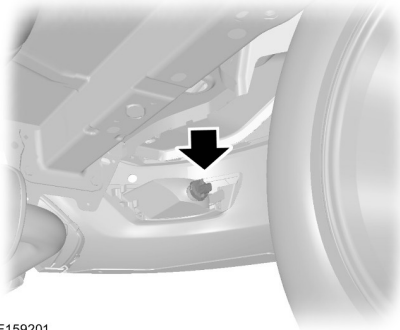

E159201

1. Scollegare il connettore.
2. Ruotare la lampadina in senso antiorario ed estrarla per rimuoverla.

Terza luce di stop centrale

Queste luci non possono essere riparate, in caso di guasto rivolgersi ad un concessionario autorizzato.

Luca targa

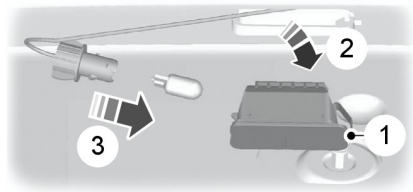

E72789

1. Sganciare il fermo elastico con cautela.
2. Rimuovere la lampadina.
3. Ruotare la lampadina in senso antiorario ed estrarla.

Luca abitacolo

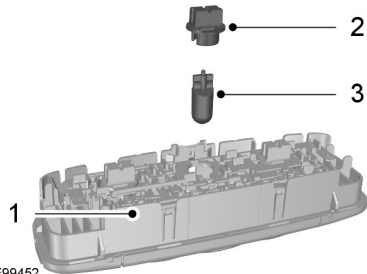

E99452

1. Smontare con cautela il faro.
2. Ruotare il portalampada in senso antiorario ed estrarlo.
3. Rimuovere la lampadina.

Manutenzione

Luci di lettura

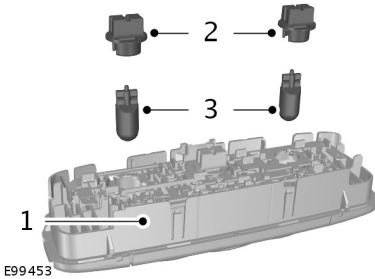

1. Smontare con cautela il faro.
2. Ruotare il portalampada in senso antiorario ed estrarlo.
3. Rimuovere la lampadina.

Luce bagagliaio, luce pozzetto e luce portellone

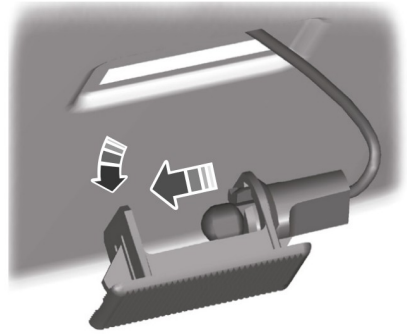

E72784

1. Far leva delicatamente ed estrarre la lampadina.
2. Rimuovere la lampadina.

TABELLA SPECIFICHE LAMPADINE

Funzione	Codice commerciale
Fari abbaglianti (alogeni)	9005LL
* Fari abbaglianti (HID)	H1
Fari anabbaglianti (alogeni)	H11LL
* Fari anabbaglianti (HID)	D3S
Indicatore laterale - anteriore	168
Luce di parcheggio - anteriore (serie HI)	WY5W
Luce di parcheggio - anteriore (serie LO)	194
Luce indicatore di direzione - anteriore (serie HI)	WY21W
Luce indicatore di direzione - anteriore (serie LO)	W21W
Fendinebbia	H10 (9145)
Luci posteriori e di arresto	3157K

Manutenzione

Funzione	Codice commerciale
Luce indicatore direzione - posteriore	T20
Luce di retromarcia	921
Luce targa	W5W
* Terza luce di stop	LED
* Luci abitacolo	LED

* Per sostituire queste lampadine - rivolgersi ad una concessionaria autorizzata.

Per tutte le lampadine del quadro strumenti - rivolgersi ad una concessionaria autorizzata

Manutenzione

SPECIFICHE TECNICHE

Liquidi veicolo

Nota: Utilizzare liquidi conformi alle specifiche o prescrizioni indicate. L'utilizzo di liquidi di altro tipo può portare a danni non coperti dalla garanzia.

Voce	Specifica	Livello di viscosità	Liquido consigliato
Olio motore - solo per motori a benzina	WSS-M2C948-B	5W-20	Olio motore Castrol o Ford
Olio motore alternativo - tutti i motori a benzina	WSS-M2C913-C	5W-30	Olio motore Castrol o Ford
Olio motore - motori diesel	WSS-M2C913-C	5W-30	Olio motore Castrol o Ford
Liquido di raffreddamento motore	WSS-M97B44-D	-	Antigelo Motorcraft SuperPlus
Brake fluid	WSS-M6C65-A2	-	Liquido freni Motorcraft o Ford DOT 4 LV High Performance

Il motore di questo veicolo è stato progettato per essere utilizzato con olio motore Castrol e Ford, che assicura un risparmio di carburante prolungando al tempo stesso la durata del motore.

Rabbocco dell'olio: qualora non sia possibile procurarsi un olio conforme alle specifiche definite dal WSS-M2C913-C o dal WSS-M2C948-B (solo motori a benzina), utilizzare l'olio SAE 5W-30 conforme alle specifiche definite da ACEA A5/B5.

L'utilizzo di oli diversi da quello prescritto può causare tempi di avviamento del motore più lunghi, ridotte prestazioni del motore, maggiori consumi e livelli di emissioni.

Si raccomanda l'olio motore Castrol.



Manutenzione

Variante	Voce	Capacità in galloni (litri)
Tutte	Sistema lavacristallo e lavalunotto - incluso lavafari	1,2 (4,5)
Tutte	Sistema lavacristallo e lavalunotto - escluso lavafari	0,8 (3)
1.6L EcoBoost	Sistema di raffreddamento del motore	1,7 (6,3)
2.0L Duratorq-TDCi (DW) Diesel	Sistema di raffreddamento del motore	2,2 (8,5)
Veicoli con motore a benzina	Serbatoio carburante	13,2 (60)
Veicoli con motore diesel	Serbatoio carburante	13,2 (60)
1.6L EcoBoost	Sistema di lubrificazione del motore - incluso il filtro olio	1 (3,8)
1.6L EcoBoost	Sistema di lubrificazione del motore - escluso il filtro olio	0,8 (3)
2.0L Duratorq-TDCi (DW) Diesel	Sistema di lubrificazione del motore - incluso il filtro olio	1,5 (5,7)
2.0L Duratorq-TDCi (DW) Diesel	Sistema di lubrificazione del motore - escluso il filtro olio	1,4 (5,4)

Capacità di rabbocco dell'olio motore

Motore	Capacità in galloni (litri)
1.6L EcoBoost	0,1 (0,5)
2.0L Duratorq-TDCi (DW) Diesel	0,4 (1,8)

Manutenzione del veicolo

PULIZIA DELL'ESTERNO

Si consiglia di lavare il veicolo periodicamente utilizzando una spugna e acqua tiepida contenente un detergente per auto a pH neutro.

Non utilizzare mai detersivi o saponi aggressivi come detersivi per piatti o detersivi per biancheria. Questi prodotti possono causare scolorimenti e macchie sulle superfici verniciate.

Evitare di lavare il veicolo quando risulta molto caldo al tatto o durante l'esposizione a luce solare diretta molto forte.

Asciugare il veicolo con una pelle di camoscio o un panno di spugna morbido per eliminare le gocce d'acqua.

Rimuovere immediatamente oggetti come benzina, gasolio, escrementi di uccelli e insetti per evitare che danneggino nel tempo la verniciatura del veicolo e le finiture.

Lozioni abbronzanti e repellenti per insetti possono danneggiare le superfici verniciate. Se queste sostanze entrano in contatto col veicolo, rimuoverle non appena possibile.

Utilizzo del lavaggio auto

AVVERTENZE



Se si utilizza un autolavaggio che prevede un ciclo di ceratura, accertarsi di rimuovere la cera dal parabrezza.



Spegnere la ventola del riscaldatore per evitare di contaminare il filtro aria esterna.

Prima di utilizzare un autolavaggio, controllare che sia idoneo per il veicolo in uso.

Alcuni impianti di autolavaggio utilizzano acqua ad alta pressione che potrebbe danneggiare alcune parti del veicolo.

Rimuovere tutti gli accessori esterni, inclusa l'antenna, prima di utilizzare un autolavaggio.

Pulizia dei fari

AVVERTENZE



Non strofinare i vetri dei fari, né utilizzare abrasivi o solventi alcolici o chimici per pulirli.



Non strofinare i fari quando sono asciutti.

Pulizia dei componenti cromati

Non utilizzare prodotti abrasivi o solventi chimici. Utilizzare acqua e sapone.

Non applicare prodotti detersivi sulle superfici calde.

Non lasciare prodotti detersivi sulle superfici cromate per periodi di tempo superiori a quelli consigliati.

I detersivi industriali (aggressivi) o i prodotti di pulizia chimica con il passare del tempo potrebbero causare danni.

Sottoscocca

Lavare il sottoscocca completo del veicolo con una certa frequenza. Fare in modo che i fori di drenaggio della carrozzeria e delle portiere siano sempre liberi da ostruzioni.

Pulizia delle parti esterne in plastica

Utilizzare solo prodotti approvati per la pulizia delle parti in plastica.

Manutenzione del veicolo

PULIZIA DEGLI INTERNI

Nota: Fare attenzione ad evitare il versamento di deodoranti o disinfettanti per le mani sulle superfici interne. In caso di versamento, pulire immediatamente. Eventuali danni potrebbero non essere coperti dalla garanzia.

Cintura di sicurezza

AVVERTENZE



Non utilizzare sostanze abrasive o solventi chimici per pulirle.



Non consentire la penetrazione di umidità nel meccanismo del riavvolgitore della cinture di sicurezza.

Per la pulizia usare un detergente per parti interne o semplicemente acqua applicata con una spugna morbida. Lasciare che le superfici asciughino in modo naturale, lontano da fonti di calore artificiali.

Display quadro strumenti, schermi a LCD, display radio

PERICOLO



Non utilizzare sostanze abrasive, solventi alcolici o chimici per pulirle.

Finestrini posteriori

PERICOLO



Non utilizzare materiali abrasivi per la pulizia della parte interna dei finestrini posteriori.

Nota: Non applicare etichette o adesivi sulla parte interna dei finestrini posteriori.

RIPARAZIONE DI LIEVI DANNI ALLA VERNICIATURA

Riparare i danni alla vernice causati da pietrisco o graffi minori prima possibile. Presso le Concessionarie Autorizzate è disponibile una vasta gamma di prodotti.

Prima di riparare le scheggiature di vernice, asportare le particelle quali escrementi di uccelli, resina degli alberi, accumuli di insetti, tracce di catrame, sale antighiaccio e ricaduta industriale.

Prima di utilizzare i prodotti, leggere sempre e attenersi alle istruzioni del produttore.

PULIZIA RUOTE IN LEGA

Nota: Non applicare agenti chimici detergenti sui cerchioni ruote e sui copricerchi freddi o caldi.

Nota: Con il tempo, i detergenti industriali robusti (per impieghi gravosi), o agenti chimici detergenti, unitamente all'azione meccanica della spazzola per rimuovere polvere freni e sporcizia potrebbero asportare la finitura trasparente.

Nota: Non utilizzare detergenti per ruote a base di acido fluoridrico o altamente caustici, in lana d'acciaio, né combustibili o detergenti commerciali forti.

Nota: Se si desidera parcheggiare a lungo il veicolo dopo la pulizia delle ruote con il detergente, prima di far ciò guidare per alcuni minuti. In questo modo, si riduce il rischio di aumentare la corrosione di dischi, pastiglie e guarnizioni dei freni.

Nota: Alcuni autolavaggi potrebbero danneggiare la finitura di cerchioni e copricerchi.

Manutenzione del veicolo

I cerchioni in lega e i copricerchi sono rivestiti di una finitura di vernice trasparente. Per mantenere inalterata la condizione, è consigliabile:

- Pulirli a cadenza settimanale, utilizzando il detergente per ruote e pneumatici del tipo consigliato.
- Utilizzare una spugna per rimuovere i depositi pesanti di sporcizia e accumulo di polvere freni.
- Ultimato il processo di pulizia, sciacquarli a fondo, utilizzando un getto di acqua vaporizzata.

È consigliabile utilizzare il detergente per ruote di Ford. Leggere sempre ed attenersi alle istruzioni del produttore.

L'uso di altri prodotti detergenti non consigliati può dar luogo a danni estetici gravi e permanenti.

Ruote e pneumatici

INFORMAZIONI GENERALI

Nell'apertura portiera lato guida è presente un adesivo con i dati relativi alla pressione dei pneumatici.

Controllare e regolare la pressione dei pneumatici alla temperatura ambiente alla quale si prevede di utilizzare il veicolo e quando i pneumatici sono freddi.

Nota: *Controllare la pressione dei pneumatici ad intervalli regolari, al fine di ottimizzare i consumi di carburante.*

Nota: *Utilizzare esclusivamente ruote e pneumatici di dimensione approvata. L'uso di dimensioni diverse potrebbe danneggiare il veicolo e invalidare l'omologazione nazionale.*

Nota: *Se il diametro dei pneumatici differisce da quello dei pneumatici montati in fabbrica, il tachimetro potrebbe visualizzare una velocità non corretta. Portare il veicolo presso una Concessionaria autorizzata per far riprogrammare il sistema di gestione motore.*

Nota: *Se si desidera sostituire i cerchi forniti dalla fabbrica con altri di dimensioni diverse, controllarne l'idoneità con un concessionario autorizzato.*

KIT DI RIPARAZIONE PROVVISORIA PNEUMATICI

Il veicolo potrebbe non essere dotato di ruota di scorta. In questo caso, sarà fornito un kit di riparazione provvisoria pneumatici utilizzabile per riparare un solo pneumatico bucato.

Il kit è situato nel vano della ruota di scorta.

Note generali

AVVERTENZE



A seconda del tipo e dell'entità del danno, alcuni pneumatici possono essere riparati solo parzialmente o non essere assolutamente riparabili. La perdita di pressione dei pneumatici può influenzare la gestione del veicolo, con possibile perdita del controllo dello stesso.



Non utilizzare il kit su un pneumatico precedentemente danneggiato, ad esempio dopo avere guidato con il pneumatico sgonfio. Ciò potrebbe causare la perdita di controllo del veicolo e lesioni personali gravi, talvolta anche letali.



Non utilizzare il kit su pneumatici run flat. Questo potrebbe causare la perdita di controllo del veicolo.



Non cercare di riparare danni sulla parete laterale del pneumatico. Ciò potrebbe causare scoppi con conseguente perdita di controllo del veicolo e lesioni personali gravi, talvolta anche letali.

Il kit consente di riparare la maggior parte delle forature [con un diametro massimo di $\frac{1}{4}$ di pollice (6 mm)] in modo da ripristinare temporaneamente la mobilità del veicolo.

Quando si usa il kit, attenersi alle seguenti regole:

- Guidare con cautela ed evitare sterzate o manovre brusche, in particolare se il veicolo è molto carico o se si sta trainando un rimorchio.
- Il kit permette una riparazione provvisoria di emergenza, consentendo la prosecuzione del viaggio fino al più vicino meccanico o gommista, in ogni caso per un massimo di 200 km (125 miglia).
- Non superare la velocità massima di 50 mi/h (80 km/h).

Ruote e pneumatici

- Tenere il kit fuori dalla portata dei bambini.
- Utilizzare il kit solo se la temperatura aria ambiente è compresa tra -40 °F (-40 °C) e +158 °F (+70 °C).

Utilizzo del kit

AVVERTENZE



L'aria compressa può agire da esplosivo o propellente con conseguenti possibili gravi infortuni anche letali.



Non lasciare mai il kit incustodito durante l'uso.



Non tenere il compressore in funzione per più di 10 minuti. Questo potrebbe causare la perdita di controllo del veicolo ed essere causa di lesioni personali.

Nota: Utilizzare il kit solo per il veicolo col quale è stato fornito.

- Parcheggiare il veicolo sul ciglio della strada in modo da non ostacolare il flusso del traffico e in condizioni tali da poter utilizzare il kit senza correre pericoli.
- Inserire il freno di stazionamento, anche se il veicolo è parcheggiato su una strada in piano, per evitare che si sposti.
- Non tentare di rimuovere oggetti estranei come chiodi o viti che possono aver forato il pneumatico.
- Lasciare il motore in funzione mentre si utilizza il kit, escluso nel caso in cui il veicolo si trovi in un ambiente chiuso o scarsamente ventilato (ad esempio, all'interno di un edificio). In tali circostanze, azionare il compressore con il motore spento.

- Sostituire la bomboletta di sigillante con una nuova prima della data di scadenza (vedere nella parte superiore della bomboletta).
- Informare tutti gli altri utilizzatori del veicolo che il pneumatico è stato riparato temporaneamente con il kit. Avvertirli della necessità di rispettare le particolari condizioni di guida.

Gonfiaggio del pneumatico

AVVERTENZE



Prima di procedere al gonfiaggio, controllare la parete laterale del pneumatico. In presenza di incrinature, protuberanze o altri danni simili, non tentare di gonfiare il pneumatico. Questo può essere causa di lesioni personali.



Non sostare direttamente accanto al pneumatico quando il compressore è in funzione. Questo può essere causa di lesioni personali in caso di scoppio della gomma.



Osservare la parete laterale del pneumatico. Se compaiono incrinature, rigonfiamenti o altri danni simili, spegnere il compressore e lasciar uscire l'aria attraverso la valvola limitatrice di pressione B. Non continuare a guidare con il pneumatico in questione. Questo potrebbe causare la perdita di controllo del veicolo.



Il sigillante contiene lattice di gomma naturale. Evitare il contatto con la cute e gli indumenti. Sciacquare immediatamente la parte colpita se ciò dovesse accadere e consultare subito un medico.

Ruote e pneumatici

AVVERTENZE

 Se la pressione di gonfiaggio non raggiunge 1,8 bar (26 psi) entro 10 minuti, è probabile che il pneumatico abbia subito danni eccessivi, tali da renderne impossibile la riparazione temporanea. In questo caso, non continuare a guidare con tale pneumatico. Questo potrebbe causare la perdita di controllo del veicolo.

 Avvitare la bomboletta sul relativo supporto forerebbe la tenuta della bomboletta. Non svitare la bomboletta dal relativo supporto, in quanto il sigillante potrebbe fuoriuscire con conseguenti possibili gravi lesioni personali.

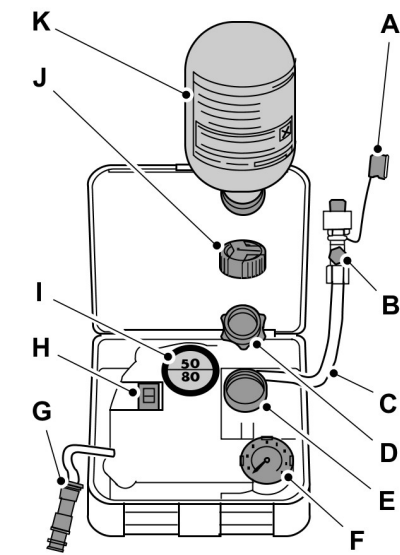

E94973

- A Tappo di protezione
B Valvola limitatrice di pressione

- C Tubo flessibile
D Tappo arancione
E Portabottiglie
F Manometro
G Connettore con cavo
H Interruttore compressore
I Etichetta
J Coperchio bomboletta
K Bomboletta di sigillante

1. Aprire il coperchio del kit.
2. Staccare l'etichetta I con l'indicazione della velocità massima consentita di 50 mi/h (80 km/h) dalla valigetta e applicarla sul cruscotto nel campo visivo del conducente. Assicurarsi che l'etichetta non copra alcun indicatore importante.
3. Prelevare il tubo flessibile C e il connettore di alimentazione con il cavo G dal kit.
4. Svitare il tappo arancione D e il coperchio della bomboletta J.
5. Avvitare saldamente la bomboletta K in senso orario al relativo supporto E.
6. Rimuovere il cappuccio della valvola dal pneumatico danneggiato.
7. Staccare il cappuccio protettivo A dal tubo flessibile C e avvitare quest'ultimo saldamente alla valvola del pneumatico danneggiato.
8. Accertarsi che l'interruttore del compressore H sia in posizione 0.
9. Inserire il connettore di alimentazione G nella presa accendisigari o nella presa elettrica ausiliare. Vedere **Prese elettriche ausiliarie** (pagina 115).
10. Avviate il motore.
11. Portare l'interruttore del compressore H in posizione 1.

Ruote e pneumatici

12. Gonfiare il pneumatico per non più di 10 minuti ad una pressione di gonfiaggio minima di 1,8 bar (26 psi) e massima di 3,5 bar (51 psi). Spostare l'interruttore del compressore H su 0 e controllare la pressione corrente del pneumatico tramite il manometro F.

Nota: *Durante il pompaggio del sigillante attraverso la valvola del pneumatico, la pressione può salire fino a 6 bar (87 psi), ma scenderà dopo circa 30 secondi.*

Nota: *Dopo aver spento il compressore, è possibile che si avverta dell'aria fuoriuscire dal pneumatico danneggiato. Questa situazione è normale e può essere ignorata purché sia stata raggiunta la pressione minima specificata del pneumatico.*

13. Rimuovere il connettore di alimentazione G dalla presa accendisigari o dalla presa elettrica ausiliare.
14. Svitare rapidamente il tubo flessibile C dalla valvola del pneumatico e riposizionare il cappuccio protettivo A. Chiudere nuovamente il cappuccio della valvola.

Nota: *Quando si scollega il tubo flessibile C è possibile che fuoriesca il sigillante liquido residuo sotto forma di gocce o spruzzi. Tale condizione è normale.*

15. Lasciare la bomboletta di sigillante K nel relativo supporto E.
16. Conservare il kit, il coperchietto della bomboletta e il tappo arancione in sicurezza ma in un posto facilmente accessibile del veicolo. Il kit sarà nuovamente necessario per controllare la pressione del pneumatico.
17. Guidare subito per circa tre km (due miglia) in modo che il sigillante possa sigillare l'area danneggiata.

PERICOLO



Se si avvertono forti vibrazioni, instabilità dello sterzo o rumori durante la guida, ridurre la velocità e guidare con prudenza sino ad un luogo in cui sia possibile e sicuro arrestare il veicolo. Ricontrollare il pneumatico e la pressione. Se la pressione del pneumatico è inferiore a 1,3 bar (19 psi) o se sono visibili incrinature, rigonfiamenti o altri danni simili, non continuare a guidare con il pneumatico in questione. Questo potrebbe causare la perdita di controllo del veicolo.

Controllo della pressione dei pneumatici

PERICOLO



Prima di mettersi alla guida, controllare che il pneumatico sia stato gonfiato alla pressione consigliata. Vedere **Specifiche tecniche** (pagina 236). Controllare la pressione fino alla sostituzione del pneumatico riparato.

1. Arrestare il veicolo dopo aver percorso circa tre km (due miglia). Controllare e, se necessario, regolare la pressione del pneumatico danneggiato.
2. Collegare il kit e leggere la pressione del pneumatico dal manometro F.
3. Se la pressione del pneumatico riparato con il sigillante è pari o superiore a 1,3 bar (19 psi), regolarla al valore specificato. Vedere **Specifiche tecniche** (pagina 236).
4. Gonfiare il pneumatico attenendosi nuovamente alla procedura di gonfiaggio.
5. Controllare nuovamente la pressione del pneumatico con il manometro F. Se la pressione del pneumatico è eccessivamente alta, sgonfiarlo al valore di pressione specificato tramite la valvola limitatrice di pressione B.

Ruote e pneumatici

6. Dopo aver gonfiato il pneumatico alla pressione corretta, spostare l'interruttore del compressore H su O, rimuovere il connettore G dalla presa, svitare il tubo flessibile C, serrare il cappuccio della valvola e riposizionare il cappuccio protettivo A.
7. Lasciare la bomboletta di sigillante K nel relativo supporto E e conservare il kit al sicuro, nel luogo di custodia originale.
8. Recarsi dal gommista più vicino per sostituire il pneumatico danneggiato. Prima di rimuovere il pneumatico dal cerchione, informare il gommista che il pneumatico contiene sigillante. Sostituire la bomboletta di sigillante K e il tubo flessibile C non appena possibile, dopo averli usati.

Nota: Ricordare che questo kit consente solo una mobilità temporanea. Le norme in vigore in materia di riparazione dopo l'utilizzo del kit possono variare da paese a paese. Consultare un gommista in merito.

Le bombolette di sigillante vuote possono essere smaltite insieme ai normali rifiuti. Restituire eventuali rimanenze di sigillante al concessionario autorizzato o smaltirle in conformità con le normative locali sullo smaltimento dei rifiuti.

MANUTENZIONE DEI PNEUMATICI



E70415

Per garantire che i pneumatici anteriori e posteriori del veicolo si usurino in modo uniforme e durino più a lungo, si raccomanda di invertire i pneumatici anteriori con quelli posteriori e viceversa a intervalli regolari tra i 5000 e i 10000 chilometri (3000 e 6000 miglia).

PERICOLO



Evitare di sfregare le pareti laterali dei pneumatici durante le manovre di parcheggio.

Quando si rende necessario salire su un marciapiede, farlo lentamente, avvicinandosi mantenendo le ruote ortogonali al cordolo.

Esaminare periodicamente i pneumatici per verificare l'eventuale presenza di tagli, oggetti estranei e usura non uniforme del battistrada. Un'usura irregolare potrebbe significare che l'allineamento delle ruote non rientra nelle specifiche.

Controllare la pressione dei pneumatici (incluso quello di scorta) a freddo, ogni due settimane.

UTILIZZO DI PNEUMATICI INVERNALI

Se si montano pneumatici invernali, accertarsi che le pressioni di gonfiaggio siano corrette. Vedere **Specifiche tecniche** (pagina 236).

UTILIZZO DELLE CATENE DA NEVE

AVVERTENZE



Non superare i 50 km/h (30 miglia/ora).



Non utilizzare le catene da neve su strade prive di neve.

Ruote e pneumatici

AVVERTENZE



Montare le catene da neve solo sugli pneumatici specificati. Vedere **Specifiche tecniche** (pagina 236).



Se il veicolo è dotato di copripneumatici, rimuoverli prima di montare le catene da neve.

Nota: Il sistema frenante antibloccaggio continuerà a funzionare normalmente.

Utilizzare solamente catene da neve con tiranti piccoli.

Utilizzare le catene da neve solamente sulle ruote anteriori.

Veicoli con controllo della stabilità

Quando il controllo della stabilità è inserito, alcune caratteristiche di guida del veicolo potrebbero risultare insolite. Per ridurre tali inconvenienti, disinserire il controllo della trazione. Vedere **Utilizzo del controllo della stabilità** (pagina 146).

SISTEMA DI MONITORAGGIO PRESSIONE PNEUMATICI

PERICOLO



Il sistema di monitoraggio della pressione dei pneumatici non sostituisce il controllo manuale della pressione. Si consiglia di controllare periodicamente la pressione dei pneumatici utilizzando un manometro. Se non si mantiene la pressione prescritta, può aumentare il rischio di anomalie dei pneumatici, perdita di controllo, ribaltamento del veicolo e lesioni personali.



Controllare la pressione dei pneumatici (compresa quella della ruota di scorta, ove applicabile) ogni due settimane quando i pneumatici sono freddi.

I pneumatici vanno gonfiati alla corretta pressione.

Vedere **Ruote e pneumatici** (pagina 220). I valori di pressione dei pneumatici sono anche indicati sulla targhetta dei dati di pressione dei pneumatici (posta sul bordo della porta lato guida o sul montante centrale).

Il veicolo è dotato di sistema di monitoraggio pressione pneumatici in funzione di assistenza al guidatore. Quando uno o più pneumatici sono parzialmente sgonfi, si accende una spia. Se la spia pressione pneumatici insufficiente si illumina, arrestare il veicolo non appena ciò sia possibile senza mettere a repentaglio la sicurezza, controllare i pneumatici e gonfiarli alla pressione prescritta.

L'uso del veicolo con i pneumatici parzialmente sgonfi può:

- Provocare il surriscaldamento dei pneumatici.
- Favorire le anomalie dei pneumatici.
- Ridurre l'economicità di consumo del carburante.
- Ridurre la durata utile dei pneumatici.
- Influire negativamente sulla manovrabilità del veicolo e la capacità di arresto.

Il sistema non sostituisce la corretta manutenzione dei pneumatici.

La corretta pressione dei pneumatici deve essere sempre mantenuta, anche se l'eventuale bassa pressione non ha provocato l'accensione dell'apposita spia.

Ruote e pneumatici

Il sistema di monitoraggio pressione pneumatici è dotato di una spia di segnalazione guasti che indica eventuali malfunzionamenti del sistema. La spia di guasto e quella di bassa pressione pneumatici hanno una funzione combinata. Quando il sistema rileva un'anomalia, la spia di segnalazione lampeggia per un minuto circa, quindi resta accesa. Questa sequenza viene ripetuta ogni volta che si inserisce l'accensione finché non si elimina il guasto. Il sistema ha rilevato un'anomalia che necessita di intervento.

Quando la spia segnalazione guasti si accende, il sistema può non essere in grado di rilevare o segnalare la condizione di pressione pneumatici insufficiente. Un guasto può verificarsi per una varietà di motivi, tra cui il montaggio di una ruota o di un pneumatico sostitutivo che impedisce il corretto funzionamento del sistema. Dopo aver sostituito uno o più pneumatici o ruote del veicolo, controllare sempre la spia di segnalazione guasti del sistema di monitoraggio pressione pneumatici. Accertarsi che le ruote o i pneumatici sostitutivi non impediscano il corretto funzionamento del sistema. Vedere **Guida con ruota di scorta montata** in questa sezione.

Influenza della temperatura sulla pressione dei pneumatici

Nelle normali condizioni di guida i valori di pressione dei pneumatici possono salire fino a 0,3 bar rispetto alla situazione di partenza a freddo.

Se il veicolo resta fermo durante la notte e la temperatura scende notevolmente rispetto a quella diurna, la pressione dei pneumatici può diminuire anche di 0,2 bar in corrispondenza di un calo di 31°F (17°C) della temperatura ambiente. Il sistema rileva che questa pressione si è ridotta significativamente rispetto alla pressione di gonfiaggio corretta e comanda l'accensione della spia.

Sostituzione pneumatici in presenza del sistema di monitoraggio pressione pneumatici



E142549

Per gli interventi di assistenza sui pneumatici, è consigliabile rivolgersi sempre a un concessionario autorizzato.

Nota: Ogni ruota e pneumatico è dotato di un sensore di pressione del pneumatico all'interno della cavità del complessivo ruota e pneumatico. Il sensore della pressione è fissato allo stelo della valvola. Il pneumatico copre il sensore della pressione e non è visibile se non rimuovendo il pneumatico stesso. Durante la sostituzione del pneumatico, fare attenzione a non danneggiare il sensore.

Ruote e pneumatici

Descrizione del sistema di monitoraggio pressione pneumatici

Il sistema misura la pressione dei quattro pneumatici da strada e invia i valori rilevati al veicolo.

Il sistema rileva che questa pressione è significativamente inferiore alla pressione di gonfiaggio corretta e comanda l'accensione della spia. I pneumatici vanno gonfiati alla corretta pressione.

Quando è montato il pneumatico di scorta temporaneo

Se bisogna sostituire una ruota stradale e il pneumatico con la ruota di scorta temporanea, il sistema continua a individuare un difetto. In questo modo il sistema segnala la necessità di riparare la ruota e il pneumatico danneggiato e montare nuovamente il complessivo ruota e pneumatico riparato sul veicolo. Per

ripristinare il corretto funzionamento del sistema, occorre fare rimontare sul veicolo la ruota e il pneumatico da strada riparati. Per ulteriori informazioni, vedere

Sostituzione pneumatici in presenza del sistema di monitoraggio pressione pneumatici in questa sezione.

Se si ritiene che il sistema non funzioni correttamente

La funzione principale del sistema è segnalare l'insufficiente pressione dei pneumatici. Può anche indicare che il sistema non è più in grado di funzionare correttamente. Per le informazioni in merito al sistema, consultare la seguente tabella:

Durante il gonfiaggio dei pneumatici

Durante il gonfiaggio dei pneumatici, è possibile che il sistema non risponda immediatamente all'aria aggiunta.

Ruote e pneumatici

Spie sistema

Spia	Denominazione	Operazione
Spia fissa	Pneumatico/i parzialmente sgonfi	<ol style="list-style-type: none">1. Assicurarsi che la pressione dei pneumatici sia quella prescritta. Vedere Ruote e pneumatici (pagina 220). Le pressioni dei pneumatici sono riportate anche sull'apposita etichetta (applicata sul bordo della portiera lato guida o sul montante centrale).2. Dopo avere gonfiato i pneumatici alla pressione prescritta, bisogna eseguire la procedura di reset del sistema di monitoraggio pressione pneumatici. Vedere Procedura di ripristino del sistema di monitoraggio pressione pneumatici in questa sezione.
	Uso del pneumatico di scorta	Riparare la ruota e il pneumatico danneggiato e montare nuovamente il complessivo ruota e pneumatico riparato sul veicolo per ripristinare il corretto funzionamento del sistema.
	Anomalia del sistema di monitoraggio pressione pneumatici	Se la spia rimane accesa anche con i pneumatici sono correttamente gonfiati e la ruota di scorta non è montata, il sistema ha individuato un guasto che richiede di essere riparato.
Spia lampeggiante	Uso del pneumatico di scorta	Riparare la ruota e il pneumatico danneggiato e montare nuovamente il complessivo ruota e pneumatico riparato sul veicolo per ripristinare il corretto funzionamento del sistema.
	Anomalia del sistema di monitoraggio pressione pneumatici	Se la spia rimane accesa anche con i pneumatici sono correttamente gonfiati e la ruota di scorta non è montata, il sistema ha individuato un guasto che richiede di essere riparato.

Se la spia di segnalazione è accesa:

1. Controllare ogni pneumatico per verificare che non ve ne sia uno forato.

2. Se uno o più pneumatici sono forati, ripararli come richiesto.
3. Controllare la pressione dei pneumatici e gonfiarli tutti alla pressione prescritta.

Ruote e pneumatici

4. Eseguire la procedura di resettaggio del sistema di monitoraggio pressione pneumatici.

Procedura di resettaggio del sistema di monitoraggio pressione pneumatici

Panoramica

La procedura di reset del sistema va eseguita dopo ogni sostituzione o la regolazione delle pressioni dei pneumatici.

Per preservare la capacità di carico del veicolo, la pressione di gonfiaggio dei pneumatici anteriori deve essere diversa da quella dei pneumatici posteriori.

Il sistema accende la spia in presenza di pressioni diverse per i pneumatici anteriori e posteriori.

È necessario ruotare periodicamente i pneumatici per assicurare uniformità di prestazioni e massima durata utile dei pneumatici. Il sistema deve sapere quando si ruotano i pneumatici per stabilire quale coppia si trova sull'assale anteriore e quale sull'assale posteriore. Con questa informazione, il sistema è in grado di rilevare e segnalare correttamente l'insufficiente pressione dei pneumatici.

Esecuzione della procedura di resettaggio del sistema

1. Controllare la pressione dei pneumatici e gonfiarli tutti alla pressione prescritta.
2. Usare i comandi del display informazioni sul volante o sul quadro strumenti. Vedere **Display informazioni** (pagina 74).

Per azzerare il sistema di monitoraggio pressione gonfiaggio pneumatici sfogliare su:

Messaggio	Descrizione e intervento
Impostazioni	Premere il tasto OK .
Guida assistita	Premere il tasto OK .
Monit. pneum.	Premere senza rilasciare il tasto OK fino a quando non compare il messaggio di conferma. In alternativa, se il veicolo è dotato di pulsante di azzeramento sistema di monitoraggio pressione pneumatici, premere e tenere premuto il pulsante finché non compare la conferma.

SOSTITUZIONE DI UNA RUOTA

Dadi ruota

È possibile ottenere i dadi di bloccaggio di ricambio della ruota e la relativa chiave presso il concessionario autorizzato, fornendo il certificato del numero di riferimento.

Veicoli con ruota di scorta







Se la ruota di scorta è esattamente del medesimo tipo e dimensione delle altre ruote montate, è possibile sostituire quella esistente con quella di scorta e procedere la marcia come di consueto.

Se la ruota di scorta è diversa dalle altre ruote, recherà un'etichetta gialla che riporta il limite di velocità idoneo.

Ruote e pneumatici

Prima di sostituire una ruota, fare riferimento alle informazioni che seguono.

AVVERTENZE

-  Limitare quanto più possibile le distanze da percorrere.
-  Non montare più di una ruota di scorta sul veicolo per volta.
-  Non riparare lo pneumatico della ruota di scorta.
-  Non utilizzare gli autolavaggi.
-  Se non si è certi del tipo di ruota di scorta che si possiede, non superare le 50 mi/h (80 km/h).
-  Montare le catene da neve solo sugli pneumatici specificati. Vedere **Specifiche tecniche** (pagina 236).
-  L'altezza da terra del veicolo potrebbe ridursi. Prestare attenzione nel parcheggiare vicino ai cordoli.



Nota: *Il veicolo potrebbe rivelare alcune caratteristiche di guida insolite.*

Martinetto del veicolo

AVVERTENZE

-  Il martinetto in dotazione con il veicolo deve essere utilizzato esclusivamente per la sostituzione di una ruota in caso di emergenza.

AVVERTENZE

-  Prima di utilizzare il martinetto, controllare che non sia danneggiato, né deformato, e che la filettatura sia lubrificata e priva di corpi estranei.
-  Non collocare mai alcun oggetto tra il martinetto e il terreno o tra il martinetto e il veicolo.

Nota: *I veicoli con kit di riparazione provvisoria dei pneumatici non sono dotati di martinetto o rinforzo.*

Per scambiare gli pneumatici estivi e invernali, è consigliabile utilizzare un martinetto idraulico da officina.

Nota: *Impiegare un martinetto con capacità minima di sollevamento pari a 1,5 tonnellate e piastra di sollevamento con diametro minimo di 80 millimetri (3,1 pollici).*

Veicoli con kit di riparazione provvisoria pneumatici

Il martinetto del veicolo, unitamente al girabacchino, all'occhiello di traino a vite e all'estrattore per copriruota sono posti nel vano della ruota di scorta.

Punti di sollevamento con martinetto e sollevatore

PERICOLO

-  Utilizzare esclusivamente i punti di sollevamento specificati. L'uso di altre posizioni potrebbe recare danni a carrozzeria, sterzo, sospensioni, motore, sistema frenante o condotti di alimentazione del carburante.

Ruote e pneumatici

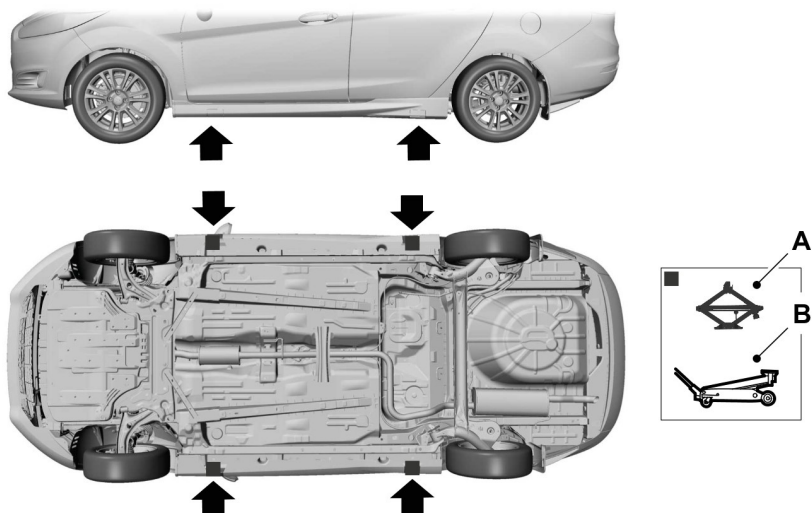

E92658

- A Uso solo in caso di emergenza
- B Manutenzione

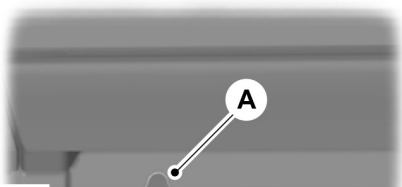

E93184

Delle intaccature al di sotto dei batticalcagno mostrano l'ubicazione dei punti di sollevamento.



E142553

Ruote e pneumatici



E93020

Nota: Utilizzare il girabacchino per sollevare e abbassare il martinetto.

Montaggio del girabacchino

Tipo Uno

PERICOLO



L'occhiello di traino a vite è dotato di filettatura sinistrorsa. Ruotarlo in senso antiorario per montarlo.

Controllare che l'occhiello di traino sia serrato a fondo.

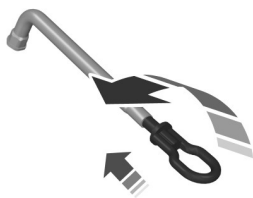

E122502

Inserire l'occhiello di traino a vite nel girabacchino.

Tipo Due

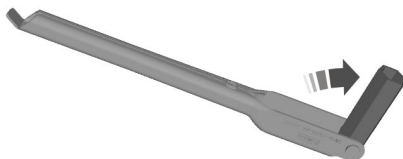

E159432

Nota: Per sollevare il veicolo, ruotare il girabacchino di 180 gradi, riportandolo poi nella posizione originale prima di ruotarlo nuovamente.

Utilizzare il girabacchino come manico del martinetto.

1. Fissare il girabacchino al martinetto orizzontalmente.
2. Ruotare il girabacchino di 180 gradi.
3. Riportare il girabacchino nella sua posizione originale e ripetere secondo necessità.

Smontaggio del copriruota

Tipo Uno

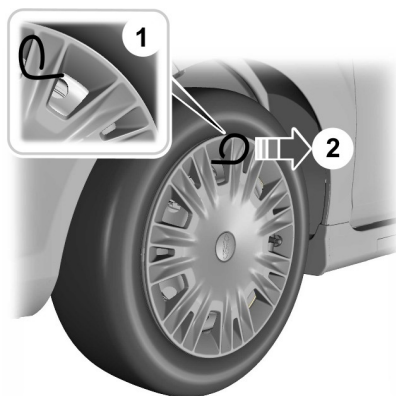

E122314

Ruote e pneumatici

1. Inserire l'estrattore per copriruota.
2. Rimuovere il copriruota.









Nota: Assicurarsi di tirare l'estrattore per copriruota perpendicolarmente rispetto al copriruota.

Tipo Due

Inserire l'estremità piatta del girabacchino tra il cerchione e il copriruota e rimuovere con cautela il copriruota.

Smontaggio di una ruota

AVVERTENZE

-  Parcheggiare il veicolo in posizione tale da non ostacolare, né mettere in pericolo se stessi o il traffico.
-  Predisporre il triangolo di emergenza.
-  Accertare che il veicolo si trovi su un terreno solido e pianeggiante, con le ruote rivolte in avanti.
-  Disinserire l'accensione e inserire il freno di stazionamento.
-  Se il veicolo è dotato di cambio manuale, selezionare la prima o la retromarcia. Se è dotato di cambio automatico, selezionare la posizione di Parcheggio.
-  Far scendere i passeggeri dal veicolo.
-  Fissare la ruota diagonalmente opposta con un ceppo idoneo o una calzataia.
-  Quando il veicolo è sostenuto dal solo martinetto, non effettuare interventi al di sotto di esso.
-  Accertare che il martinetto sia verticale rispetto al punto di sollevamento e che la base sia piatta sul terreno.

Nota: La ruota di scorta si trova sotto il rivestimento del pianale, nel bagagliaio.

1. Montare la chiave del dado di bloccaggio della ruota.

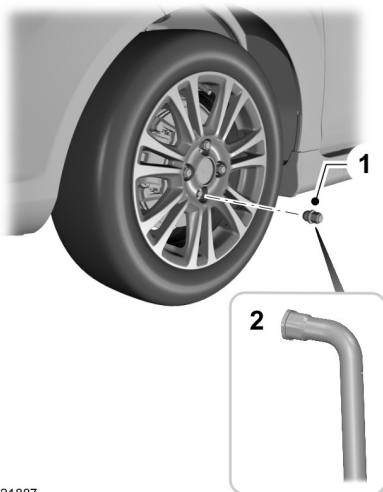

E121887

2. Allentare i dadi ruota.
3. Sollevare il veicolo quanto basta per staccare lo pneumatico da terra.
4. Togliere i dadi ruota e la ruota.

Nota: Non lasciare i cerchi in lega appoggiati con la superficie rivolta verso il terreno in quanto ciò danneggerebbe la vernice.

Montaggio di una ruota

AVVERTENZE

-  Controllare che le frecce sugli pneumatici direzionali siano rivolte nel senso di rotazione dello pneumatico durante la marcia avanti. Se occorre montare una ruota di scorta con le frecce rivolte in senso opposto, far rimontare lo pneumatico nel senso corretto da un concessionario autorizzato.

Ruote e pneumatici

AVVERTENZE

 Utilizzare esclusivamente ruote e pneumatici di dimensione approvata. L'uso di dimensioni diverse potrebbe danneggiare il veicolo e invalidare l'omologazione nazionale. Vedere **Specifiche tecniche** (pagina 236).

 Non montare pneumatici Run flat sui veicoli che ne sono in origine sprovvisti. Per ulteriori dettagli sulla compatibilità rivolgersi ad una Concessionaria autorizzata.

AVVERTENZE

 Non montare ruote in lega utilizzando i dadi previsti per le ruote in acciaio.

 I dadi ruota sono di differenti tipi. Accertarsi di utilizzare solo i dadi e le ruote specifici per il proprio veicolo. Se vi sono dei dubbi, rivolgersi ad una Concessionaria autorizzata.

 Accertarsi che le filettature o l'interfaccia tra i prigionieri e i dadi non siano lubrificate (grasso o olio). Ciò potrebbe causare l'allentamento dei dadi durante la marcia.

Nota: *I dadi delle ruote in lega e delle ruote in acciaio a raggi possono essere utilizzati anche per le ruote di scorta in acciaio, per un breve periodo di tempo (massimo due settimane).*

Nota: *Controllare che le superfici di contatto tra ruota e mozzo siano prive di corpi estranei.*

Nota: *Controllare che i coni dei dadi ruota siano posizionati contro la ruota.*

1. Montare la ruota.
2. Montare i dadi ruota accostandoli.
3. Montare la chiave del dado di bloccaggio della ruota.

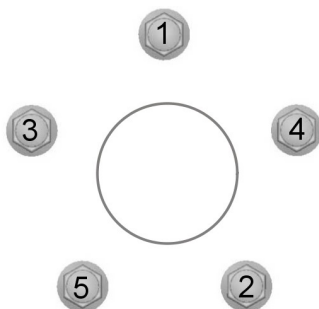

E154985

4. Serrare parzialmente i dadi ruota nell'ordine illustrato.
5. Abbassare il veicolo e rimuovere il martinetto.
6. Serrare parzialmente i dadi ruota nell'ordine illustrato. Vedere **Specifiche tecniche** (pagina 236).
7. Installare il copri ruota utilizzando il palmo della mano.

PERICOLO

 Far controllare la tenuta dei dadi ruota e la pressione degli pneumatici il prima possibile.

Riporre la gomma sgonfia

1. Sbloccare le ruote.
2. Sistemare la gomma sgonfia sul pianale bagagliaio.

Ruote e pneumatici

3. Individuare il dispositivo di fissaggio del carico vicino allo schienale. Far passare l'asola della cinghia di ritenuta attraverso il dispositivo di fissaggio. Inserire l'altra estremità nell'anello.



E142906

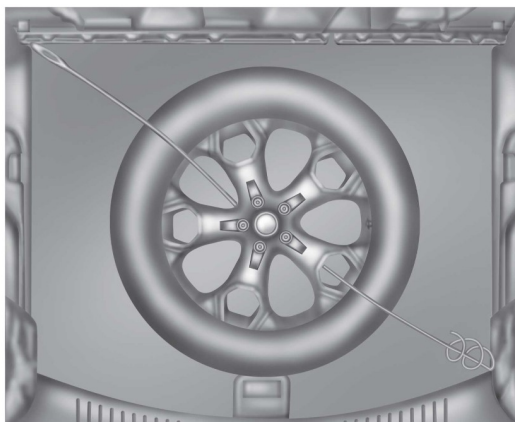

E142985

4. Far passare la cinghia di fissaggio attraverso l'apertura della ruota.
5. Individuare il dispositivo di fissaggio del carico nell'angolo opposto del bagagliaio. Far passare la cinghia di fissaggio attraverso il dispositivo di fissaggio e tirare a fondo.

Ruote e pneumatici

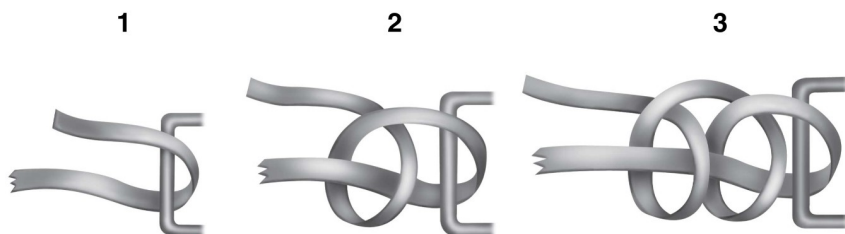

E143746

6. Assicurare legando con due nodi a mezzo collo.

SPECIFICHE TECNICHE

Coppia dadi ruota

Tipo di ruota	lb-ft (Nm)
Tutte	100 (135)

Pressione di gonfiaggio pneumatici (a pneumatici freddi)

Fino a 50 mph (80 km/h)

Variante	Dimensioni pneumatico	Carico normale		Carico massimo	
		Anteriore	Posteriore	Anteriore	Posteriore
		bar	bar	bar	bar
Ruotino di scorta quando differisce dalle altre ruote montate	155/70 R17	4,2 bar	4,2 bar	4,2 bar	4,2 bar

Ruote e pneumatici

Fino a 100 mph (160 km/h)

Variante	Dimensioni pneumatico	Carico normale		Carico massimo	
		Anteriore	Posteriore	Anteriore	Posteriore
		bar	bar	bar	bar
Tutti i motori	235/55 R17 *	2,4 bar	2,4 bar	2,4 bar	2,8 bar
Tutti i motori	235/50 R18	2,3 bar	2,3 bar	2,4 bar	2,8 bar
Tutti i motori	235/45 R19	2,3 bar	2,3 bar	2,4 bar	2,8 bar

*Montare le catene da neve solo sugli pneumatici specificati.

Velocità continua superiore a 160 km/h (100 miglia/ora)

Variante	Dimensioni pneumatico	Carico normale		Carico massimo	
		Anteriore	Posteriore	Anteriore	Posteriore
		bar	bar	bar	bar
Tutti i motori	235/55 R17	2,4 bar	2,4 bar	2,5 bar	2,8 bar
Tutti i motori	235/50 R18	2,3 bar	2,3 bar	2,5 bar	2,8 bar
Tutti i motori	235/45 R19	2,3 bar	2,3 bar	2,5 bar	2,8 bar

Specifiche tecniche

TARGHETTA DI IDENTIFICAZIONE VEICOLO

Nota: La targhetta del numero di identificazione veicolo potrebbe essere diversa rispetto a quella mostrata in figura.

Nota: I dati riportati sulla targhetta del numero di identificazione veicolo dipendono dalle prescrizioni degli specifici mercati.

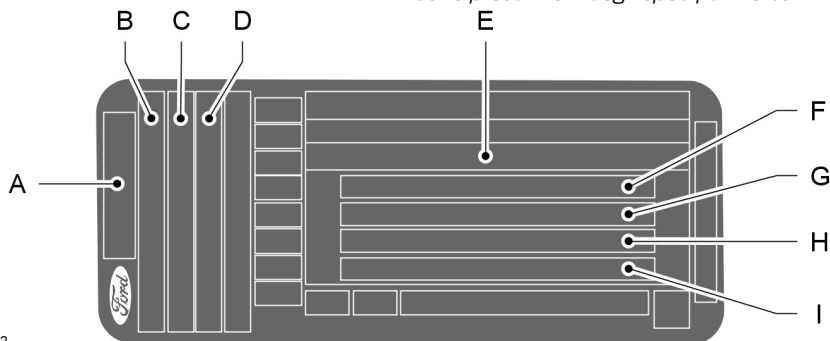

E135662

- A Modello
- B Variante
- C Denominazione motore
- D Potenza motore e livello di emissioni
- E Numero di identificazione veicolo
- F Peso lordo veicolo
- G Peso lordo rimorchio
- H Peso massimo assale anteriore
- I Peso massimo assale posteriore

Il numero di identificazione veicolo e i pesi massimi sono riportati su una targhetta situata nella parte inferiore del vano portiera lato destro, sul lato serratura.

Specifiche tecniche

NUMERO DI IDENTIFICAZIONE VEICOLO

Il numero di identificazione del veicolo è stampigliato sul pianale sul lato destro, accanto al sedile anteriore. Inoltre è riportato sul lato sinistro del cruscotto.

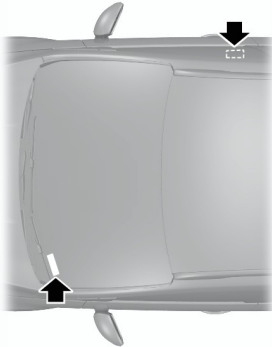

E87496

Dimensioni del veicolo

Descrizione delle dimensioni	Dimensioni in pollici (mm)
Lunghezza massima	178 (4524)
Larghezza totale compresi i retrovisori esterni	82 (2086)
Altezza totale - peso in ordine di marcia CE	66 - 67 (1680 - 1702)
Passo	106 (2690)
Carreggiata anteriore	61 - 62 (1554 - 1574)
Carreggiata posteriore	61 - 62 (1554 - 1574)

Specifiche tecniche

Dimensioni attrezzatura da traino

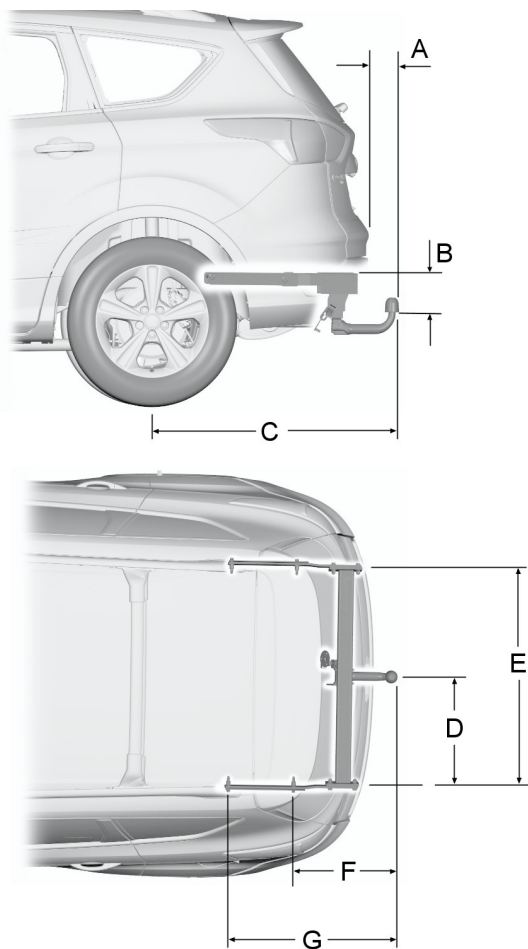

E152457

Specifiche tecniche

Voce	Descrizione delle dimensioni	Dimensioni in pollici (mm)
A	Paraurti - estremità della sfera della barra di traino	4 (100)
B	Punto di fissaggio - centro della sfera della barra di traino	4 (104)
C	Centro ruota - centro della sfera della barra di traino	39 (985)
D	Centro della sfera della barra di traino - longherone	20 (517)
E	Distanza tra i longheroni	41 (1035)
F	Centro della sfera della barra di traino - parte centrale del primo punto di fissaggio	18 (449)
G	Centro della sfera della barra di traino - parte centrale del secondo punto di fissaggio	29 (749)

Peso massimo consentito sull'attacco

lb (kg)
220 (100)

Sistema audio

INFORMAZIONI GENERALI

Frequenze radio e fattori di ricezione

Fattori di ricezione radio	
Distanza e intensità	Più ci si allontana da un'emittente FM e più il segnale e la relativa ricezione saranno deboli.
Caratteristiche del terreno	Zone collinari o montuose, edifici alti, ponti, gallerie, cavalcavia, garage interrati, zone boschive e temporali possono pregiudicare la ricezione del segnale radio.
Sovraccarico stazione	Al passaggio nelle vicinanze di antenne di trasmissione radio, un segnale più forte può sovrastarne uno più debole, causando interferenze nel sistema audio.

Informazioni su CD e lettore di CD

Nota: Le unità CD riproducono solo CD audio da 4,75 poll. (12 cm) di tipo commerciale. Per motivi di incompatibilità tecnica, alcuni CD registrabili e riregistrabili potrebbero non essere riprodotti correttamente dai lettori di CD Ford.

Nota: Non inserire CD con etichetta (adesiva) tipo cartaceo nel riproduttore CD altrimenti l'eventuale distacco della carta può provocare il blocco del CD. Per la scrittura sui CD domestici si consiglia l'uso di matita a punta in feltro indelebile in sostituzione delle etichette adesive. Le penne a sfera possono danneggiare i CD. Per ulteriori informazioni rivolgersi a un concessionario autorizzato.

Nota: Non usare CD di forma irregolare o dotati di pellicola antigraffio.

Maneggiare sempre i CD tenendoli dai bordi. Pulire il disco mediante prodotto per CD apposito. Pulire procedendo dal centro del disco verso l'esterno. Non pulirli con un movimento circolare.

Evitare di esporre il disco alla luce solare o alle sorgenti di calore per periodi prolungati.

Struttura a tracce e cartelle MP3 e WMA

I sistemi audio in grado di riconoscere e riprodurre singole tracce e strutture a cartelle MP3 e WMA funzionano come segue:

- Per la riproduzione dei dischi MP3 e WMA esistono due diverse modalità: modalità tracce MP3 e WMA (impostazione predefinita) e modalità cartelle MP3 e WMA.
- La modalità a tracce MP3 e WMA ignora l'eventuale struttura a cartelle dei dischi MP3 e WMA. Il lettore numera ciascuna traccia MP3 e WMA sul disco (riconoscibile per l'estensione MP3 o WMA del file) da T001 ad un massimo di T255. Il numero massimo di file MP3 e WMA riproducibile può essere inferiore a seconda della struttura del CD e dello specifico modello di radio.

Sistema audio

- La modalità cartelle MP3 e WMA rappresenta una struttura a cartelle composta da due livelli di cartelle. Il lettore CD numera tutte le tracce MP3 e WMA sul disco (riconoscibili per l'estensione MP3 o WMA del file) e tutte le cartelle contenenti file MP3 e WMA, da F001 (cartella) T001 (traccia) a F253 T255.
- La creazione di dischi con un solo livello di cartelle agevola la navigazione tra i file del disco.

Se si masterizzano i propri dischi MP3 e WMA, è importante capire come il sistema legge le strutture create. Sebbene possano essere presenti vari file (file con estensioni diverse da MP3 e WMA), vengono riprodotti soltanto quelli con estensione MP3 e WMA; gli altri file vengono ignorati dal sistema. Questo consente di usare lo stesso disco MP3 e WMA sul proprio computer in ufficio, sul computer di casa e sul sistema del veicolo.

In modalità traccia, il sistema visualizza e riproduce la struttura come se fosse di tipo monolivello (riproduzione di tutti i file MP3 e WMA, indipendentemente dal fatto che possano essere tutti in una cartella specifica). Nella modalità cartelle, il sistema riproduce soltanto i file MP3 e WMA della cartella corrente.

UNITÀ AUDIO - VEICOLI CON: AM/FM/CD

PERICOLO



La distrazione alla guida può causare la perdita del controllo del veicolo, incidenti e lesioni personali. Pertanto, consigliamo caldamente di utilizzare la massima cautela nell'utilizzare dispositivi che potrebbero distogliere l'attenzione dalla strada. La principale responsabilità del conducente è la conduzione in sicurezza del proprio veicolo. Si sconsiglia l'utilizzo di strumenti manuali durante la guida. Servirsi sempre di dispositivi vivavoce quando possibile. Informarsi sulle leggi e le normative locali che potrebbero limitare l'uso di dispositivi elettronici durante la marcia.

Sistema audio

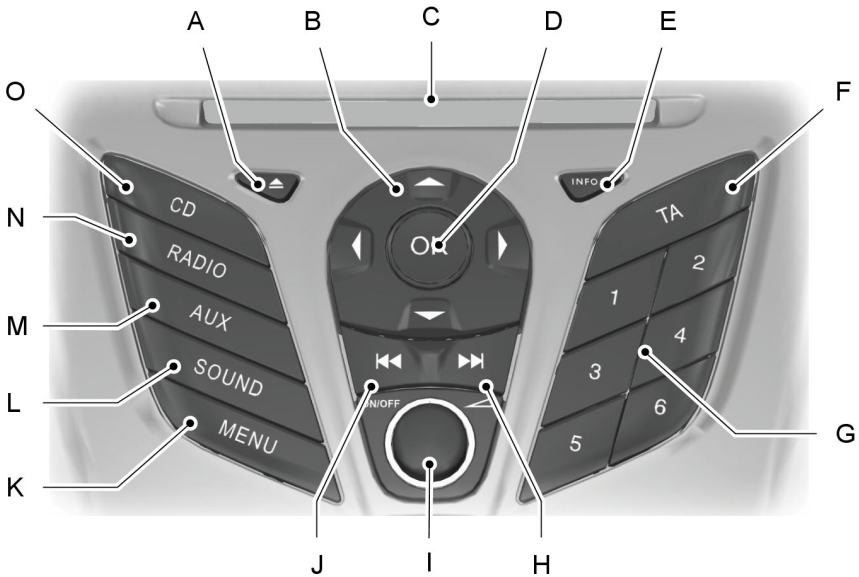

E130324

- A **Eject:** premere il tasto per espellere il CD.
- B **Frecce cursore:** premere un tasto per scorrere le opzioni sullo schermo.
- C **Ingresso CD:** ove inserire il CD.
- D **OK:** premere il tasto per confermare le scelte sullo schermo.
- E **INFO:** premere il tasto per accedere alle informazioni radio, CD, USB e iPod.
- F **TA:** premere il tasto per attivare o disattivare i bollettini sul traffico e cancellare gli annunci durante un bollettino attivo.
- G **Tastierino numerico:** premere il tasto per selezionare una stazione precedentemente memorizzata. Per memorizzare una stazione, premere senza rilasciare il tasto fino al ritorno dell'audio.
- H **Ricerca avanti:** premere il tasto per passare alla stazione successiva nella banda di frequenza radio o alla traccia successiva di un CD.
- I **On, Off e Volume:** premere il tasto per inserire e disinserire il sistema audio. Ruotare la manopola per regolare il volume.
- J **Ricerca indietro:** premere il tasto per passare alla stazione precedente nella banda di frequenza radio o alla traccia precedente di un CD.

Sistema audio

- K **MENU:** premere il tasto per accedere alle diverse funzioni del sistema audio.
- L **SOUND:** premere il tasto per regolare le impostazioni audio per bassi, acuti, medi, bilanciamento e dissolvimento.
- M **AUX:** premere il tasto per accedere alle funzioni AUX e SYNC; questo annulla inoltre la navigazione nel menu o in un elenco.
- N **RADIO:** premere il tasto per selezionare una delle bande di frequenza radio; questo annulla inoltre la navigazione nel menu o in un elenco.
- O **CD:** premere il tasto per selezionare la sorgente CD; questo annulla inoltre la navigazione nel menu o in un elenco.

Tasto Sound

Questo consente di regolare le impostazioni del suono (ad esempio i bassi, gli acuti e i toni medi).

1. Premere il tasto **SOUND**.
2. Utilizzare i tasti freccia su e giù per selezionare l'impostazione desiderata.
3. Utilizzare i tasti freccia sinistro/destro per selezionare la regolazione desiderata. Il display indica il livello selezionato.
4. Premere il tasto **OK** per confermare le nuove impostazioni.

Tasto gamma d'onda

Premere il tasto **RADIO** per selezionare le gamme d'onda disponibili.

È possibile usare il selettore per tornare alla ricezione radio dopo che si è ascoltata un'altra sorgente audio.

In alternativa, premere il tasto freccia sinistra per visualizzare le bande d'onda disponibili. Scorrere fino alla gamma d'onda desiderata e premere **OK**.

Regolazione sintonia stazione

Sintonizzazione

Selezionare una gamma d'onda e premere brevemente uno dei tasti ricerca. L'unità si ferma sulla prima stazione trovata nella direzione scelta.

Sintonizzazione manuale

1. Premere il pulsante **MENU**.
2. Selezionare la modalità **RADIO** e poi **MANUAL TUNE**.
3. Utilizzare i tasti freccia sinistro/destro per scorrere verso l'alto o verso il basso la gamma d'onda selezionata in piccoli incrementi o premerla e tenerla premuta per ottenere degli incrementi rapidi, fino a quando non si trova la stazione desiderata.
4. Premere **OK** per continuare ad ascoltare una stazione.

Scansione della frequenza

La funzione SCAN consente di ascoltare pochi secondi di ciascuna stazione individuata.

1. Premere il pulsante **MENU**.
2. Selezionare la modalità **RADIO** e poi **SCAN**.
3. Utilizzare i tasti ricerca per scorrere verso l'alto o verso il basso la gamma d'onda selezionata.

Sistema audio

4. Premere **OK** per continuare ad ascoltare una stazione.

Tasti di programmazione delle stazioni

Questa funzione consente di memorizzare le stazioni preferite che potranno quindi essere richiamate selezionando la relativa gamma d'onda e premendo uno dei tasti di programmazione.

1. Selezionare una gamma d'onda.
2. Sintonizzarsi sulla stazione desiderata.
3. Premere e tenere premuto uno dei tasti di programmazione. Apparirà una barra di esecuzione e un messaggio. Una volta che la barra di esecuzione si completa, la stazione è stata memorizzata. L'unità audio sopprime temporaneamente l'audio per confermare tale memorizzazione.

Questa operazione può essere ripetuta per ogni gamma d'onda e per ciascun tasto di programmazione.

Nota: *Quando ci si sposta con il veicolo in un'altra parte del paese, è possibile che le stazioni che trasmettono su frequenze alternative e che sono memorizzate sui tasti di programmazione, vengano aggiornate con la frequenza e il nome corretti per quella zona.*

Comando Autostore

Nota: *La funzione di memorizzazione automatica (AutoStore) memorizzerà fino ad un massimo di sei segnali più forti disponibili, dalle stazioni AM o FM e sovrascriverà le stazioni precedentemente memorizzate. Questa funzione può anche essere utilizzata per memorizzare manualmente le stazioni come per le altre gamme d'onda.*

- Premere, senza rilasciare, il tasto **RADIO**.
- Al termine della ricerca viene ripristinato l'audio e le emittenti con i segnali più forti vengono memorizzate sui tasti di programmazione AutoStore.

Informazioni sul traffico

Molte delle emittenti in FM trasmettono un codice TP che permette l'ascolto delle informazioni sul traffico.

Attivazione e disattivazione dei bollettini sul traffico

Per poter ricevere i bollettini sul traffico, è necessario premere prima il tasto **TA** o **TRAFFIC**. La visualizzazione sul display di TA indica che la funzione è attivata.

Se la radio è già sintonizzata su un'emittente che trasmette bollettini sul traffico, sul display verrà anche visualizzata l'indicazione **TP**. In caso contrario, l'apparecchio procederà alla ricerca di un programma sul traffico.

Quando vengono trasmesse le informazioni sul traffico, si interrompono automaticamente le normali funzioni radio o la riproduzione di CD e sul display viene visualizzata la scritta **Bollettino sul traffico**.

Se una stazione che non trasmette informazioni sul traffico viene selezionata o richiamata con un tasto di programmazione, la radio rimarrà su quella stazione a meno che la funzione **TA** o **TRAFFIC** venga disinserita e poi nuovamente inserita.

Nota: *Se è attiva la funzione bollettino sul traffico e si seleziona una stazione memorizzata o una sintonizzazione manuale ad una stazione non TA, i bollettini sul traffico non potranno essere ascoltati.*

Sistema audio

Nota: Se si sta ascoltando una stazione non TA e si disinserisce e reinserisce la funzione TA, verrà avviata una ricerca TP.

Volume bollettini sul traffico

Le interruzioni dei normali programmi dovute ai bollettini stradali sono impostate al livello minimo, leggermente più alto del normale volume di ascolto.

Per regolare il volume preimpostato:

- Utilizzare la regolazione del volume per effettuare la necessaria regolazione durante la diffusione di un bollettino sul traffico. Il livello di volume selezionato viene visualizzato sul display.

Interruzione bollettini sul traffico

L'unità audio riprende il normale funzionamento al termine del bollettino stradale. Per interrompere prematuramente un bollettino, premere il tasto **TA** o **TRAFFIC** durante l'annuncio.

Nota: Se il tasto **TA** o **TRAFFIC** viene premuto in un qualsiasi altro momento, tutti bollettini vengono interrotti.

Regolazione automatica del volume

Se disponibile, la regolazione automatica del volume provvede a regolare il livello del volume per compensare la rumorosità del motore e del veicolo durante la guida.

1. Premere il tasto **MENU** e selezionare **AUDIO** o **IMPOSTAZ. AUDIO**.
2. Selezionare **LIVELLO AVC** o **AUTOREGOL. VOLUME**.
3. Utilizzare il tasto freccia sinistro o destro per regolare l'impostazione.
4. Premere il tasto **OK** per confermare la selezione.
5. Premere il tasto **MENU** per ripristinare.

Trasmissione dei notiziari

La radio può interrompere la normale ricezione per trasmettere i notiziari emessi da stazioni radio in FM o sul sistema informazioni via radio e sulle stazioni collegate alla rete.

Durante la trasmissione del notiziario, il display indicherà la prossima diffusione di un bollettino. Quando la radio si interrompe per trasmettere un notiziario, il livello del volume sarà quello dei bollettini sul traffico.

1. Premere il pulsante **MENU**.
2. Selezionare **AUDIO** o **IMPOSTAZ. AUDIO**.
3. Scorrere fino a **NOTIZIARIO** e attivare o disattivare con il tasto **OK**.
4. Premere il tasto **MENU** per ripristinare.

Frequenze alternative

La maggior parte dei programmi trasmessi in FM ha un proprio codice di identificazione che può essere riconosciuto dagli apparecchi radio.

Se sull'autoradio è attivata la sintonizzazione frequenze alternative (AF) e ci si sposta da una zona di trasmissione ad un'altra, la funzione ricercherà un segnale più forte.

In talune condizioni, la sintonizzazione frequenze alternative potrebbe disturbare temporaneamente la normale ricezione.

Con l'opzione selezionata, l'unità valuta continuamente l'intensità del segnale e, se viene captato un segnale migliore, l'unità passerà a quell'alternativa. La trasmissione si interrompe durante il controllo di un elenco di frequenze alternative e, se necessario, procederà alla ricerca di una frequenza alternativa valida nella gamma d'onda selezionata.

Sistema audio

La ricezione radio verrà ripristinata dopo aver trovato una frequenza alternativa, oppure, nel caso in cui non fosse stata trovata alcuna frequenza alternativa, la radio tornerà alla frequenza precedentemente programmata.

Se selezionata, sul display viene visualizzato **AF**.

1. Premere il pulsante **MENU**.
2. Selezionare **AUDIO** o **IMPOSTAZ. AUDIO**.
3. Selezionare **ALTRA FREQUENZA** o **FREQ. ALTERNATIVA** e attivare o disattivare con il tasto **OK**.
4. Premere il tasto **MENU** per ripristinare.

Radio regionali

La funzione radio regionali controlla il comportamento della commutazione AF tra reti di carattere generale di una stazione di trasmissione principale. Un'emittente potrebbe gestire una rete piuttosto grande in un'ampia regione del Paese. In diversi momenti della giornata, questa rete principale può suddividersi in diverse reti di carattere regionale più piccole, solitamente concentrate nelle città o paesi principali. Laddove la rete non viene suddivisa in varianti regionali, l'intera rete trasmette la stessa programmazione.

Modalità radio regionali attivata (ON): evita la commutazione casuale a frequenze alternative quando le reti regionali vicine non stanno trasmettendo lo stesso programma.

Modalità radio regionali disattivata (OFF): consente un maggiore area di copertura se le reti regionali confinanti stanno trasmettendo lo stesso programma, ma può causare la commutazione casuale a frequenze alternative in caso contrario.

1. Premere il pulsante **MENU**.
2. Selezionare **AUDIO** o **IMPOSTAZ. AUDIO**.
3. Scorrere fino a **RDS REGIONALE** e attivare o disattivare con il tasto **OK**.
4. Premere il tasto **MENU** per ripristinare.

UNITÀ AUDIO - VEICOLI CON: AM/FM/CD/RADIO DI TRASMISSIONE AUDIO DIGITALE (DAB)/SYNC

PERICOLO



La distrazione alla guida può causare la perdita del controllo del veicolo, incidenti e lesioni personali. Pertanto, consigliamo caldamente di utilizzare la massima cautela nell'utilizzare dispositivi o sistemi che potrebbero distogliere l'attenzione dalla strada. La principale responsabilità del conducente è la conduzione in sicurezza del proprio veicolo. Raccomandiamo di astenersi dall'uso di dispositivi palmari durante la guida, favorendo l'uso di sistemi a comando vocale, laddove possibile. Informarsi sulle leggi e le normative locali che potrebbero limitare l'uso di dispositivi elettronici durante la marcia.

Sistema audio

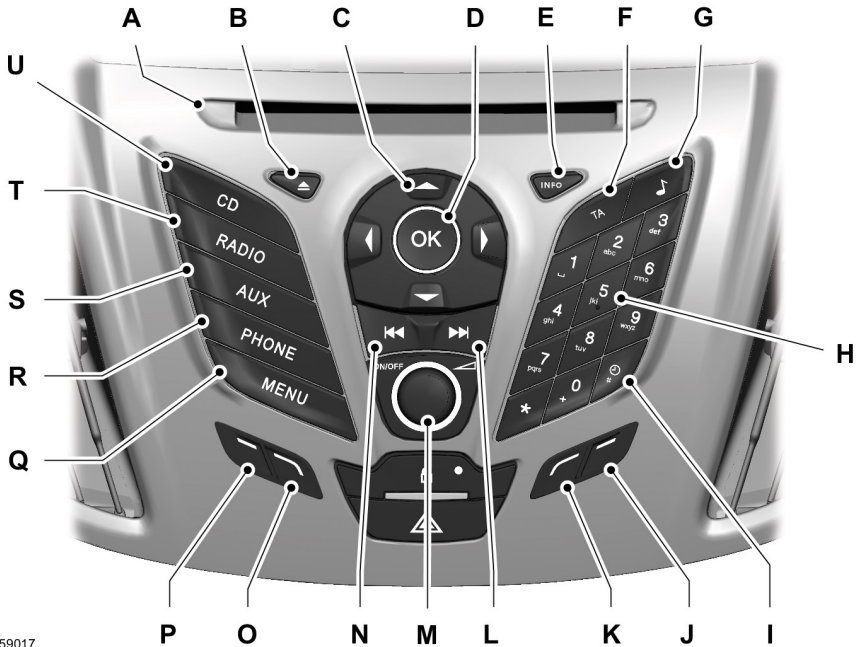

E159017

- A **Ingresso CD:** ove inserire il CD.
- B **Eject:** premere il tasto per espellere il CD.
- C **Frecce cursore:** premere un tasto per scorrere le opzioni sullo schermo.
- D **OK:** premere il tasto per confermare le scelte sullo schermo.
- E **INFO:** premere il tasto per accedere alle informazioni radio, CD, USB e iPod.
- F **TA:** premere il tasto per attivare o disattivare i bollettini sul traffico e cancellare gli annunci durante un bollettino attivo.
- G **SOUND:** premere il tasto per regolare le impostazioni audio per bassi, acuti, medi, bilanciamento e dissolvimento.
- H **Tastierino numerico:** premere il tasto per selezionare una stazione precedentemente memorizzata. Per memorizzare una stazione, premere senza rilasciare il tasto fino al ritorno dell'audio.
- I **Orologio:** premere il tasto per selezionare l'impostazione dell'orologio.

Sistema audio

- J **Tasto funzione 4** : premere il tasto per selezionare differenti funzioni del sistema audio a secondo della modalità (cioè, radio o CD) impostata.
- K **Tasto funzione 3** : premere il tasto per selezionare differenti funzioni del sistema audio a secondo della modalità (cioè, radio o CD) impostata.
- L **Ricerca avanti**: premere il tasto per passare alla stazione successiva nella banda di frequenza radio o alla traccia successiva di un CD.
- M **On, Off e Volume**: premere il tasto per inserire e disinserire il sistema audio. Ruotare la manopola per regolare il volume.
- N **Ricerca indietro**: premere il tasto per passare alla stazione precedente nella banda di frequenza radio o alla traccia precedente di un CD.
- O **Tasto funzione 2** : premere il tasto per selezionare differenti funzioni del sistema audio a secondo della modalità (cioè, radio o CD) impostata.
- P **Tasto funzione 1** : premere il tasto per selezionare differenti funzioni del sistema audio a secondo della modalità (cioè, radio o CD) impostata.
- Q **MENU**: premere il tasto per accedere alle diverse funzioni del sistema audio.
- R **TELEFONO**: Premere il tasto per accedere alla funzione telefono del sistema SYNC premendo **TELEFONO** seguito da **MENU**.
- S **AUX**: premere il tasto per accedere alle funzioni AUX e SYNC; questo annulla inoltre la navigazione nel menu o in un elenco.
- T **RADIO**: premere il tasto per selezionare una delle bande di frequenza radio; questo annulla inoltre la navigazione nel menu o in un elenco.
- U **CD**: premere il tasto per selezionare la sorgente CD; questo annulla inoltre la navigazione nel menu o in un elenco.

Tasto Sound

Questo consente di regolare le impostazioni del suono (ad esempio i bassi, gli acuti e i toni medi).

1. Premere il tasto Sound.
2. Utilizzare i tasti freccia su e giù per selezionare l'impostazione desiderata.
3. Utilizzare i tasti freccia sinistro/destro per selezionare la regolazione desiderata. Il display indica il livello selezionato.
4. Premere il tasto **OK** per confermare le nuove impostazioni.

Tasto gamma d'onda

Premere il tasto **RADIO** per selezionare le gamme d'onda disponibili.

È possibile usare il selettore per tornare alla ricezione radio dopo che si è ascoltata un'altra sorgente audio.

In alternativa, premere il tasto freccia sinistra per visualizzare le bande d'onda disponibili. Scorrere fino alla gamma d'onda desiderata e premere **OK**.

Sistema audio

Regolazione sintonia stazione

Sintonizzazione

Selezionare una gamma d'onda e premere brevemente uno dei tasti ricerca. L'unità si ferma sulla prima stazione trovata nella direzione scelta.

Sintonizzazione manuale

1. Premere il tasto funzione 2.
2. Utilizzare i tasti freccia sinistro/destro per scorrere verso l'alto o verso il basso la gamma d'onda selezionata in piccoli incrementi o premerla e tenerla premuta per ottenere degli incrementi rapidi, fino a quando non si trova la stazione desiderata.
3. Premere **OK** per continuare ad ascoltare una stazione.

Scansione della frequenza

La funzione SCAN consente di ascoltare pochi secondi di ciascuna stazione individuata.

1. Premere il tasto funzione 3.
2. Utilizzare i tasti ricerca per scorrere verso l'alto o verso il basso la gamma d'onda selezionata.
3. Premere di nuovo il tasto funzione 3 o **OK** per continuare ad ascoltare una stazione.

Tasti di programmazione delle stazioni

Questa funzione consente di memorizzare le stazioni preferite che potranno quindi essere richiamate selezionando la relativa gamma d'onda e premendo uno dei tasti di programmazione.

1. Selezionare una gamma d'onda.
2. Sintonizzarsi sulla stazione desiderata.

3. Premere e tenere premuto uno dei tasti di programmazione. Apparirà una barra di esecuzione e un messaggio. Una volta che la barra di esecuzione si completa, la stazione è stata memorizzata. L'unità audio sopprime temporaneamente l'audio per confermare tale memorizzazione.

Questa operazione può essere ripetuta per ogni gamma d'onda e per ciascun tasto di programmazione.

Nota: *Quando ci si sposta con il veicolo in un'altra parte del paese, è possibile che le stazioni che trasmettono su frequenze alternative e che sono memorizzate sui tasti di programmazione, vengano aggiornate con la frequenza e il nome corretti per quella zona.*

Comando Autostore

Nota: *La funzione di memorizzazione automatica (AutoStore) memorizzerà fino ad un minimo di 10 segnali più forti disponibili, dalle stazioni AM o FM e sovrascriverà le stazioni precedentemente memorizzate. Questa funzione può anche essere utilizzata per memorizzare manualmente le stazioni come per le altre gamme d'onda.*

- Premere, senza rilasciare, il tasto **RADIO**.
- Al termine della ricerca viene ripristinato l'audio e le emittenti con i segnali più forti vengono memorizzate sui tasti di programmazione AutoStore.

Informazioni sul traffico

Molte delle emittenti in FM trasmettono un codice TP che permette l'ascolto delle informazioni sul traffico.

Sistema audio

Attivazione e disattivazione dei bollettini sul traffico

Per poter ricevere i bollettini sul traffico, è necessario premere prima il tasto **TA** o **TRAFFIC**. La visualizzazione sul display di TA indica che la funzione è attivata.

Se la radio è già sintonizzata su un'emittente che trasmette bollettini sul traffico, sul display verrà anche visualizzata l'indicazione **TP**. In caso contrario, l'apparecchio procederà alla ricerca di un programma sul traffico.

Quando vengono trasmesse le informazioni sul traffico, si interrompono automaticamente le normali funzioni radio o la riproduzione di CD e sul display viene visualizzata la scritta **Bollettino sul traffico**.

Se una stazione che non trasmette informazioni sul traffico viene selezionata o richiamata con un tasto di programmazione, la radio rimarrà su quella stazione a meno che la funzione **TA** o **TRAFFIC** venga disinserita e poi nuovamente inserita.

Nota: Se è attiva la funzione bollettino sul traffico e si seleziona una stazione memorizzata o una sintonizzazione manuale ad una stazione non TA, i bollettini sul traffico non potranno essere ascoltati.

Nota: Se si sta ascoltando una stazione non TA e si disinserisce e reinserisce la funzione TA, verrà avviata una ricerca TP.

Volume bollettini sul traffico

Le interruzioni dei normali programmi dovute ai bollettini stradali sono impostate al livello minimo, leggermente più alto del normale volume di ascolto.

Per regolare il volume preimpostato:

- Utilizzare la regolazione del volume per effettuare la necessaria regolazione durante la diffusione di un bollettino sul traffico. Il livello di volume selezionato viene visualizzato sul display.

Interruzione bollettini sul traffico

L'unità audio riprende il normale funzionamento al termine del bollettino stradale. Per interrompere prematuramente un bollettino, premere il tasto **TA** o **TRAFFIC** durante l'annuncio.

Nota: Se il tasto **TA** o **TRAFFIC** viene premuto in un qualsiasi altro momento, tutti bollettini vengono interrotti.

Regolazione automatica del volume

Se disponibile, la regolazione automatica del volume provvede a regolare il livello del volume per compensare la rumorosità del motore e del veicolo durante la guida.

1. Premere il tasto **MENU** e selezionare **AUDIO** o **Impostaz. audio**.
2. Selezionare **Adattam volume**.
3. Utilizzare il tasto freccia sinistro o destro per regolare l'impostazione.
4. Premere il tasto **OK** per confermare la selezione.
5. Premere il tasto **MENU** per ripristinare.

Trasmissione dei notiziari

La radio può interrompere la normale ricezione per trasmettere i notiziari emessi da stazioni radio in FM o sul sistema informazioni via radio e sulle stazioni collegate alla rete.

Durante la trasmissione del notiziario, il display indicherà la prossima diffusione di un bollettino. Quando la radio si interrompe per trasmettere un notiziario, il livello del volume sarà quello dei bollettini sul traffico.

Sistema audio

1. Premere il pulsante **MENU**.
2. Selezionare **AUDIO** o **Impostaz. audio**.
3. Scorrere fino a **Avviso** e attivare o disattivare con il tasto **OK**.
4. Premere il tasto **MENU** per ripristinare.

Frequenze alternative

La maggior parte dei programmi trasmessi in FM ha un proprio codice di identificazione che può essere riconosciuto dagli apparecchi radio.

Se sull'autoradio è attivata la sintonizzazione frequenze alternative (AF) e ci si sposta da una zona di trasmissione ad un'altra, la funzione ricercherà un segnale più forte.

In talune condizioni, tuttavia, la sintonizzazione frequenze alternative potrebbe disturbare temporaneamente la normale ricezione.

Con l'opzione selezionata, l'unità valuta continuamente l'intensità del segnale e, se viene captato un segnale migliore, l'unità passerà a quell'alternativa. La trasmissione si interrompe durante il controllo di un elenco di frequenze alternative e, se necessario, procederà alla ricerca di una frequenza alternativa valida nella gamma d'onda selezionata.

La ricezione radio verrà ripristinata dopo aver trovato una frequenza alternativa, oppure, nel caso in cui non fosse stata trovata alcuna frequenza alternativa, la radio tornerà alla frequenza precedentemente programmata.

Se selezionata, sul display viene visualizzato AF.

1. Premere il pulsante **MENU**.
2. Selezionare **AUDIO** o **Impostaz. audio**.

3. Selezionare **Altra frequenza** o **Freq. alternativa** e attivare o disattivare con il tasto **OK**.
4. Premere il tasto **MENU** per ripristinare.

Modalità regionale

La funzione modalità regionale controlla il comportamento della commutazione AF tra reti di carattere generale di una stazione di trasmissione principale. Un'emittente potrebbe gestire una rete piuttosto grande in un'ampia regione del Paese. In diversi momenti della giornata, questa rete principale può suddividersi in diverse reti di carattere regionale più piccole, solitamente concentrate nelle città o paesi principali. Laddove la rete non viene suddivisa in varianti regionali, l'intera rete trasmette la stessa programmazione.

Modalità regionale attivata (ON): evita la commutazione casuale a frequenze alternative quando le reti regionali vicine non stanno trasmettendo lo stesso programma.

Modalità regionale disattivata (OFF): consente un maggiore area di copertura se le reti regionali confinanti stanno trasmettendo lo stesso programma ma può causare la commutazione "casuale" a frequenze alternative in caso contrario.

1. Premere il pulsante **MENU**.
2. Selezionare **AUDIO** o **Impostaz. audio**.
3. Scorrere fino a **RDS regionale** e attivare o disattivare con il tasto **OK**.
4. Premere il tasto **MENU** per ripristinare.

Sistema audio

UNITÀ AUDIO - VEICOLI CON: RADIO DI TRASMISSIONE AUDIO DIGITALE (DAB)/ SISTEMA DI NAVIGAZIONE/ SYNC

PERICOLO



La distrazione alla guida può causare la perdita del controllo del veicolo, incidenti e lesioni personali. Pertanto, consigliamo caldamente di utilizzare la massima cautela nell'utilizzare dispositivi o sistemi che potrebbero distogliere l'attenzione dalla strada. La principale responsabilità del conducente è la conduzione in sicurezza del proprio veicolo. Raccomandiamo di astenersi dall'uso di dispositivi palmari durante la guida, favorendo l'uso di sistemi a comando vocale, laddove possibile. Informarsi sulle leggi e le normative locali che potrebbero limitare l'uso di dispositivi elettronici durante la marcia.

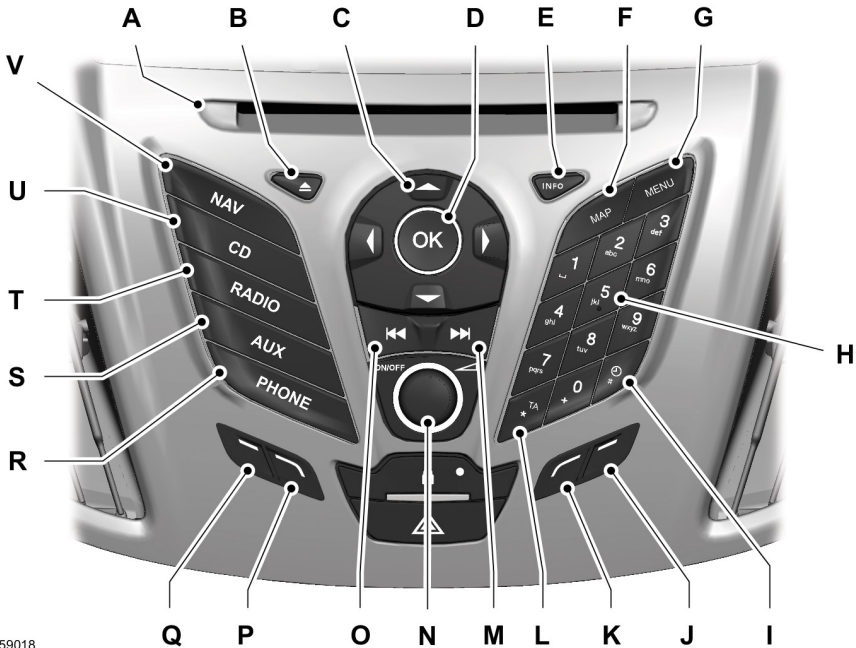

E159018

Sistema audio

- A **Ingresso CD:** ove inserire il CD.
- B **Eject:** premere il tasto per espellere il CD.
- C **Frecce cursore:** premere un tasto per scorrere le opzioni sullo schermo.
- D **OK:** premere il tasto per confermare le scelte sullo schermo.
- E **INFO:** premere il tasto per accedere alle informazioni radio, CD, USB e iPod.
- F **MAP:** premere il tasto per accedere alle funzioni delle mappe.
- G **MENU:** premere il tasto per accedere alle diverse funzioni del sistema audio.
- H **Tastierino numerico:** premere il tasto per richiamare una stazione precedentemente memorizzata. Per memorizzare una stazione, premere senza rilasciare il tasto fino al ritorno dell'audio.
- I **Orologio:** premere il tasto per selezionare l'impostazione dell'orologio.
- J **Tasto funzione 4:** Premere il tasto per selezionare differenti funzioni del sistema audio a secondo della modalità (cioè, radio o CD) impostata.
- K **Tasto funzione 3:** Premere il tasto per selezionare differenti funzioni del sistema audio a secondo della modalità (cioè, radio o CD) impostata.
- L **TA:** premere il tasto per attivare o disattivare i bollettini sul traffico e cancellare gli annunci durante un bollettino attivo.
- M **Ricerca avanti:** premere il tasto per passare alla stazione successiva nella banda di frequenza radio o alla traccia successiva di un CD. In modalità telefono, utilizzare il tasto per terminare una conversazione telefonica. È possibile rifiutare una chiamata in arrivo.
- N **On, Off e Volume:** premere il tasto per inserire e disinserire il sistema audio. Ruotare la manopola per regolare il volume.
- O **Ricerca indietro:** premere il tasto per passare alla stazione precedente nella banda di frequenza radio o alla traccia precedente di un CD, quando in modalità CD. In modalità telefono, utilizzare il tasto per iniziare una conversazione telefonica. È possibile accettare una chiamata in arrivo.
- P **Tasto funzione 2:** Premere il tasto per selezionare differenti funzioni del sistema audio a secondo della modalità (cioè, radio o CD) impostata.
- Q **Tasto funzione 1:** Premere il tasto per selezionare differenti funzioni del sistema audio a secondo della modalità (cioè, radio o CD) impostata.
- R **TELEFONO:** Premere il tasto per accedere alla funzione telefono del sistema SYNC premendo **TELEFONO** seguito da **MENU**.
- S **AUX:** premere il tasto per accedere alle funzioni AUX e SYNC; questo annulla inoltre la navigazione nel menu o in un elenco.
- T **RADIO:** premere il tasto per selezionare una delle bande di frequenza radio; questo annulla inoltre la navigazione nel menu o in un elenco.

Sistema audio

- U **CD:** premere il tasto per selezionare la sorgente CD; questo annulla inoltre la navigazione nel menu o in un elenco.
- V **NAV:** premere il tasto per accedere al sistema di navigazione.

Tasto Sound

Questo consente di regolare le impostazioni del suono (ad esempio i bassi, gli acuti e i toni medi).

1. Premere il tasto Sound.
2. Utilizzare i tasti freccia su e giù per selezionare l'impostazione desiderata.
3. Utilizzare i tasti freccia sinistro/destro per selezionare la regolazione desiderata. Il display indica il livello selezionato.
4. Premere il tasto **OK** per confermare le nuove impostazioni.

Tasto gamma d'onda

Premere il tasto **RADIO** per selezionare le gamme d'onda disponibili.

È possibile usare il selettore per tornare alla ricezione radio dopo che si è ascoltata un'altra sorgente audio.

In alternativa, premere il tasto freccia sinistra per visualizzare le bande d'onda disponibili. Scorrere fino alla gamma d'onda desiderata e premere **OK**.

Regolazione sintonia stazione

Collegamento di servizio DAB

Nota: Questa funzione non si attiva automaticamente ogni volta in cui viene inserita l'accensione.

Nota: Il collegamento di servizio consente il riferimento incrociato ad altre frequenze corrispondenti della stessa stazione, ad esempio FM e altri ensemble DAB.

Nota: Il sistema passa automaticamente ad un'altra stazione corrispondente, qualora quella attuale non sia più disponibile, ad esempio se si esce dalla zona coperta dalla stazione.

Inserimento e disinserimento del collegamento di servizio DAB. Vedere **Informazioni generali** (pagina 242).

Sintonizzazione

Selezionare una gamma d'onda e premere brevemente uno dei tasti ricerca. L'unità si ferma sulla prima stazione trovata nella direzione scelta.

Sintonizzazione manuale

1. Premere il tasto funzione 2.
2. Utilizzare i tasti freccia sinistro/destro per scorrere verso l'alto o verso il basso la gamma d'onda selezionata in piccoli incrementi o premerla e tenerla premuta per ottenere degli incrementi rapidi, fino a quando non si trova la stazione desiderata.
3. Premere **OK** per continuare ad ascoltare una stazione.

Scansione della frequenza

La funzione SCAN consente di ascoltare pochi secondi di ciascuna stazione individuata.

1. Premere il tasto funzione 3.
2. Utilizzare i tasti ricerca per scorrere verso l'alto o verso il basso la gamma d'onda selezionata.
3. Premere di nuovo il tasto funzione 3 o **OK** per continuare ad ascoltare una stazione.

Sistema audio

Tasti di programmazione delle stazioni

Questa funzione consente di memorizzare le stazioni preferite che potranno quindi essere richiamate selezionando la relativa gamma d'onda e premendo uno dei tasti di programmazione.

1. Selezionare una gamma d'onda.
2. Sintonizzarsi sulla stazione desiderata.
3. Premere e tenere premuto uno dei tasti di programmazione. Apparirà una barra di esecuzione e un messaggio. Una volta che la barra di esecuzione si completa, la stazione è stata memorizzata. L'unità audio sopprime temporaneamente l'audio per confermare tale memorizzazione.

Questa operazione può essere ripetuta per ogni gamma d'onda e per ciascun tasto di programmazione.

Nota: *Quando ci si sposta con il veicolo in un'altra parte del paese, è possibile che le stazioni che trasmettono su frequenze alternative e che sono memorizzate sui tasti di programmazione, vengano aggiornate con la frequenza e il nome corretti per quella zona.*

Comando Autostore

Nota: *La funzione di memorizzazione automatica (AutoStore) memorizzerà fino ad un minimo di 10 segnali più forti disponibili, dalle stazioni AM o FM e sovrascriverà le stazioni precedentemente memorizzate. Questa funzione può anche essere utilizzata per memorizzare manualmente le stazioni come per le altre gamme d'onda.*

Nota: *Selezionare **FM AST** o **AM AST** per utilizzare questa funzione.*

- Premere, senza rilasciare, il tasto **RADIO**.
- Al termine della ricerca viene ripristinato l'audio e le emittenti con i segnali più forti vengono memorizzate sui tasti di programmazione AutoStore.

Informazioni sul traffico

Molte delle emittenti in FM trasmettono un codice TP che permette l'ascolto delle informazioni sul traffico.

Attivazione e disattivazione dei bollettini sul traffico

Per poter ricevere i bollettini sul traffico, è necessario premere prima il tasto **TA** o **TRAFFIC**. La visualizzazione sul display di TA indica che la funzione è attivata.

Se la radio è già sintonizzata su un'emittente che trasmette bollettini sul traffico, sul display verrà anche visualizzata l'indicazione **TP**. In caso contrario, l'apparecchio procederà alla ricerca di un programma sul traffico.

Quando vengono trasmesse le informazioni sul traffico, si interrompono automaticamente le normali funzioni radio o la riproduzione di CD e sul display viene visualizzata la scritta Bollettino sul traffico.

Se una stazione che non trasmette informazioni sul traffico viene selezionata o richiamata con un tasto di programmazione, la radio rimarrà su quella stazione a meno che la funzione **TA** o **TRAFFIC** venga disinserita e poi nuovamente inserita.

Nota: *Se è attiva la funzione bollettino sul traffico e si seleziona una stazione memorizzata o una sintonizzazione manuale ad una stazione non TA, i bollettini sul traffico non potranno essere ascoltati.*

Nota: *Se si sta ascoltando una stazione non TA e si disinserisce e reinserisce la funzione TA, verrà avviata una ricerca TP.*

Sistema audio

Volume bollettini sul traffico

Le interruzioni dei normali programmi dovute ai bollettini stradali sono impostate al livello minimo, leggermente più alto del normale volume di ascolto.

Per regolare il volume preimpostato:

- Utilizzare la regolazione del volume per effettuare la necessaria regolazione durante la diffusione di un bollettino sul traffico. Il livello di volume selezionato viene visualizzato sul display.

Interruzione bollettini sul traffico

L'unità audio riprende il normale funzionamento al termine del bollettino stradale. Per interrompere prematuramente un bollettino, premere il tasto **TA** o **TRAFFIC** durante l'annuncio.

Nota: Se il tasto **TA** o **TRAFFIC** viene premuto in un qualsiasi altro momento, tutti i bollettini vengono interrotti.

Regolazione automatica del volume

Se disponibile, la regolazione automatica del volume provvede a regolare il livello del volume per compensare la rumorosità del motore e del veicolo durante la guida.

1. Premere il tasto **MENU** e selezionare **AUDIO**.
2. Selezionare **Autoregol. volume**.
3. Utilizzare il tasto freccia sinistro o destro per regolare l'impostazione.
4. Premere il tasto **OK** per confermare la selezione.
5. Premere il tasto **MENU** per ripristinare.

Elaborazione del segnale digitale

Elaborazione del segnale digitale in funzione della configurazione

Questa funzione tiene conto delle differenti distanze dei vari altoparlanti presenti nel veicolo da ciascun sedile. Selezionare correttamente la propria posizione all'interno del veicolo per impostare correttamente l'audio.

Elaborazione del segnale digitale con equalizzatore

Selezionare il genere musicale che più si adatta alle vostre preferenze. L'uscita audio cambierà per migliorare il particolare stile di musica scelto.

Variazione delle impostazioni di elaborazione del segnale digitale

1. Premere il pulsante **MENU**.
2. Selezionare **AUDIO** o **Impostaz. audio**.
3. Scorrere fino alla funzione di elaborazione del segnale digitale richiesta.
4. Utilizzare i tasti freccia su e giù per selezionare l'impostazione desiderata.
5. Premere il tasto **OK** per confermare la selezione.
6. Premere il tasto **MENU** per ripristinare.

Trasmissione dei notiziari

La radio può interrompere la normale ricezione per trasmettere i notiziari emessi da stazioni radio in FM o sul sistema informazioni via radio e sulle stazioni collegate alla rete.

Durante la trasmissione del notiziario, il display indicherà la prossima diffusione di un bollettino. Quando la radio si interrompe per trasmettere un notiziario, il livello del volume sarà quello dei bollettini sul traffico.

Sistema audio

1. Premere il pulsante **MENU**.
2. Selezionare **AUDIO** o **Impostaz. audio**.
3. Scorrere fino a **Avviso** e attivare o disattivare con il tasto **OK**.
4. Premere il tasto **MENU** per ripristinare.

Frequenze alternative

La maggior parte dei programmi trasmessi in FM ha un proprio codice di identificazione che può essere riconosciuto dagli apparecchi radio.

Se sull'autoradio è attivata la sintonizzazione frequenze alternative (AF) e ci si sposta da una zona di trasmissione ad un'altra, la funzione ricercherà un segnale più forte.

In talune condizioni, tuttavia, la sintonizzazione frequenze alternative potrebbe disturbare temporaneamente la normale ricezione.

Con l'opzione selezionata, l'unità valuta continuamente l'intensità del segnale e, se viene captato un segnale migliore, l'unità passerà a quell'alternativa. La trasmissione si interrompe durante il controllo di un elenco di frequenze alternative e, se necessario, procederà alla ricerca di una frequenza alternativa valida nella gamma d'onda selezionata.

La ricezione radio verrà ripristinata dopo aver trovato una frequenza alternativa, oppure, nel caso in cui non fosse stata trovata alcuna frequenza alternativa, la radio tornerà alla frequenza precedentemente programmata.

Se selezionata, sul display viene visualizzato AF.

1. Premere il pulsante **MENU**.
2. Selezionare **AUDIO** o **Impostaz. audio**.

3. Selezionare **Altra frequenza** o **Freq. alternativa** e attivare o disattivare con il tasto **OK**.
4. Premere il tasto **MENU** per ripristinare.

Modalità regionale

La funzione modalità regionale controlla il comportamento della commutazione AF tra reti di carattere generale di una stazione di trasmissione principale. Un'emittente potrebbe gestire una rete piuttosto grande in un'ampia regione del Paese. In diversi momenti della giornata, questa rete principale può suddividersi in diverse reti di carattere regionale più piccole, solitamente concentrate nelle città o paesi principali. Laddove la rete non viene suddivisa in varianti regionali, l'intera rete trasmette la stessa programmazione.

Modalità regionale attivata (ON): evita la commutazione casuale a frequenze alternative quando le reti regionali vicine non stanno trasmettendo lo stesso programma.

Modalità regionale disattivata (OFF): consente un maggiore area di copertura se le reti regionali confinanti stanno trasmettendo lo stesso programma ma può causare la commutazione "casuale" a frequenze alternative in caso contrario.

1. Premere il pulsante **MENU**.
2. Selezionare **AUDIO** o **Impostaz. audio**.
3. Scorrere fino a **RDS regionale** e attivare o disattivare con il tasto **OK**.
4. Premere il tasto **MENU** per ripristinare.

Sistema audio

UNITÀ AUDIO - VEICOLI CON: RADIO DI TRASMISSIONE AUDIO DIGITALE (DAB)/ SYNC/SONY AM/FM/CD

PERICOLO



La distrazione alla guida può causare la perdita del controllo del veicolo, incidenti e lesioni personali. Pertanto, consigliamo caldamente di utilizzare la massima cautela nell'utilizzare dispositivi che potrebbero distogliere l'attenzione dalla strada. La principale responsabilità del conducente è la conduzione in sicurezza del proprio veicolo. Si sconsiglia l'utilizzo di strumenti manuali durante la guida. Servirsi sempre di dispositivi vivavoce quando possibile. Informarsi sulle leggi e le normative locali che potrebbero limitare l'uso di dispositivi elettronici durante la marcia.

Nota: *Sopra l'unità è situato un display multifunzione integrato. Questo consente di visualizzare importanti informazioni relative al controllo del sistema. Inoltre, sono presenti varie icone ubicate attorno alla schermata del display che si accendono quando una funzione è attiva (ad esempio, CD, radio oppure Aux).*

Sistema audio

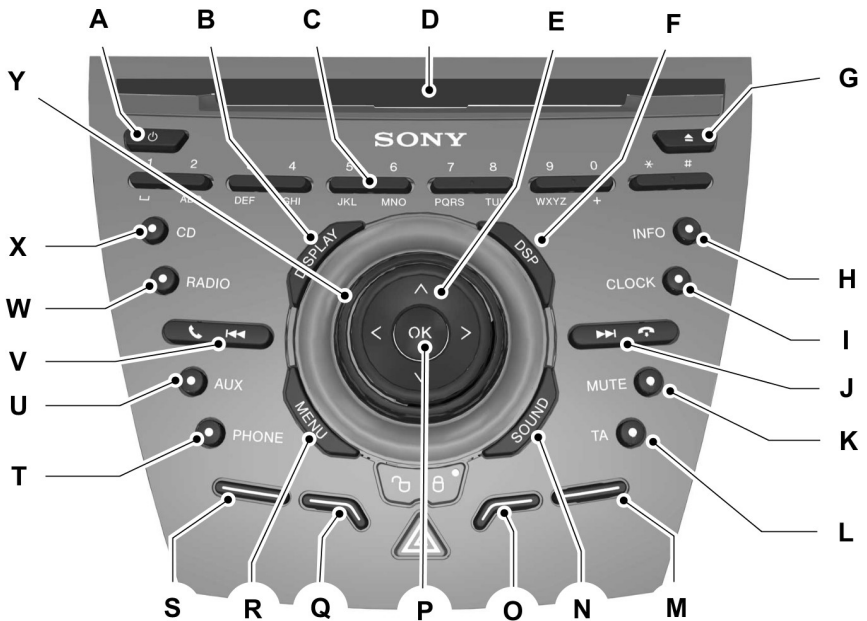

E129074

- A **On, Off:** premere il tasto per inserire e disinserire il sistema audio.
- B **DISPLAY:** premere il tasto per accendere il display in modalità di attesa.
- C **Tastierino numerico:** premere il tasto per selezionare una stazione precedentemente memorizzata. Per memorizzare una stazione, premere senza rilasciare il tasto fino al ritorno dell'audio. In modalità CD agire su un numero per selezionare una traccia. In modalità telefono, agire sui pulsanti per comporre il numero da chiamare.
- D **Ingresso CD:** ove inserire il CD.
- E **Frecce cursore:** premere il tasto per scorrere le opzioni sullo schermo.
- F **Elaborazione segnale digitale:** premere il tasto per accedere alle funzioni di elaborazione del segnale digitale.
- G **Eject:** premere il tasto per espellere il CD.
- H **INFO:** premere il tasto per accedere alle informazioni radio, CD, USB e iPod.
- I **OROLOGIO:** premere il tasto per accedere alle funzioni dell'orologio.

Sistema audio

- J **Ricerca avanti:** premere il tasto per passare alla stazione successiva nella banda di frequenza radio o alla traccia successiva di un CD. In modalità telefono, utilizzare il tasto per terminare una conversazione telefonica. È possibile rifiutare una chiamata in arrivo.
- K **MUTE:** premere il tasto per disattivare l'audio, premere nuovamente per riattivarlo.
- L **TA:** premere il tasto per attivare o disattivare i bollettini sul traffico e cancellare gli annunci durante un bollettino attivo.
- M **Tasto funzione 4:** Premere il tasto per selezionare differenti funzioni del sistema audio a secondo della modalità (cioè, radio o CD) impostata.
- N **SOUND:** premere il tasto per regolare le impostazioni audio per bassi, acuti, medi, bilanciamento e dissolvimento.
- O **Tasto funzione 3:** Premere il tasto per selezionare differenti funzioni del sistema audio a secondo della modalità (cioè, radio o CD) impostata.
- P **OK:** premere il tasto per confermare le scelte sullo schermo.
- Q **Tasto funzione 2:** Premere il tasto per selezionare differenti funzioni del sistema audio a secondo della modalità (cioè, radio o CD) impostata.
- R **MENU:** premere il tasto per accedere alle diverse funzioni del sistema audio.
- S **Tasto funzione 1:** Premere il tasto per selezionare differenti funzioni del sistema audio a secondo della modalità (cioè, radio o CD) impostata.
- T **TELEFONO:** Premere il tasto per accedere alla funzione telefono del sistema SYNC premendo **TELEFONO** seguito da **MENU**. Vedere l'apposito manuale.
- U **AUX:** premere il tasto per accedere alle funzioni AUX e SYNC; questo annulla inoltre la navigazione nel menu o in un elenco.
- V **Ricerca indietro:** premere il tasto per passare alla stazione precedente nella banda di frequenza radio o alla traccia precedente di un CD, quando in modalità CD. In modalità telefono, utilizzare il tasto per iniziare una conversazione telefonica. È possibile accettare una chiamata in arrivo.
- W **RADIO:** premere il tasto per selezionare una delle bande di frequenza radio; questo annulla inoltre la navigazione nel menu o in un elenco.
- X **CD:** premere il tasto per selezionare la sorgente CD; questo annulla inoltre la navigazione nel menu o in un elenco.
- Y **Volume:** Ruotare la manopola per regolare il volume.

Sistema audio

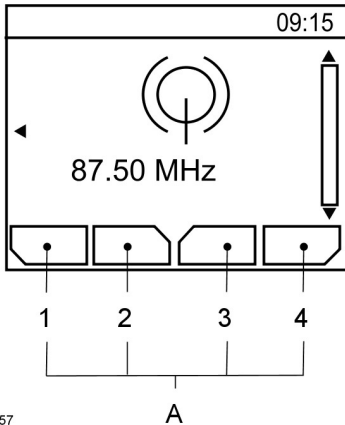

E104157

A Descrizioni per tasti funzione 1-4

I tasti funzione da 1 a 4 dipendono dal contesto, e cambiano in base alla modalità dell'unità in dotazione. La descrizione della funzione corrente viene visualizzata sullo schermo.

Tasto Sound

Questo consente di regolare le impostazioni del suono (ad esempio i bassi, gli acuti e i toni medi).

1. Premere il tasto **SOUND**.
2. Utilizzare i tasti freccia su e giù per selezionare l'impostazione desiderata.
3. Utilizzare i tasti freccia sinistro/destro per selezionare la regolazione desiderata. Il display indica il livello selezionato.
4. Premere il tasto **OK** per confermare le nuove impostazioni.

Tasto gamma d'onda

Premere il tasto **RADIO** per selezionare le gamme d'onda disponibili.

È possibile usare il selettore per tornare alla ricezione radio dopo che si è ascoltata un'altra sorgente audio.

In alternativa, premere il tasto freccia sinistra per visualizzare le bande d'onda disponibili. Scorrere fino alla gamma d'onda desiderata e premere **OK**.

Regolazione sintonia stazione

Collegamento di servizio DAB

Nota: Il sistema non si attiva automaticamente ogni volta in cui viene inserita l'accensione.

Nota: Il collegamento di servizio consente il riferimento incrociato ad altre frequenze corrispondenti della stessa stazione, ad esempio FM e altri ensemble DAB.

Nota: Il sistema passa automaticamente ad un'altra stazione corrispondente, qualora quella attuale non sia più disponibile, ad esempio se si esce dalla zona coperta dalla stazione.

Inserimento e disinserimento del collegamento di servizio DAB. Vedere **Informazioni generali** (pagina 74).

Sintonizzazione

Selezionare una gamma d'onda e premere brevemente uno dei tasti ricerca. L'unità si ferma sulla prima stazione trovata nella direzione scelta.

Sintonizzazione manuale

1. Premere il tasto funzione 2.
2. Utilizzare i tasti freccia sinistro/destro per scorrere verso l'alto o verso il basso la gamma d'onda selezionata in piccoli incrementi o premerla e tenerla premuta per ottenere degli incrementi rapidi, fino a quando non si trova la stazione desiderata.
3. Premere **OK** per continuare ad ascoltare una stazione.

Sistema audio

Scansione della frequenza

La funzione SCAN consente di ascoltare pochi secondi di ciascuna stazione individuata.

1. Premere il tasto funzione 3.
2. Utilizzare i tasti ricerca per scorrere verso l'alto o verso il basso la gamma d'onda selezionata.
3. Premere di nuovo il tasto funzione 3 o **OK** per continuare ad ascoltare una stazione.

Tasti di programmazione delle stazioni

Questa funzione consente di memorizzare le stazioni preferite che potranno quindi essere richiamate selezionando la relativa gamma d'onda e premendo uno dei tasti di programmazione.

1. Selezionare una gamma d'onda.
2. Sintonizzarsi sulla stazione desiderata.
3. Premere e tenere premuto uno dei tasti di programmazione. Apparirà una barra di esecuzione e un messaggio. Una volta che la barra di esecuzione si completa, la stazione è stata memorizzata. L'unità audio sopprime temporaneamente l'audio per confermare tale memorizzazione.

Questa operazione può essere ripetuta per ogni gamma d'onda e per ciascun tasto di programmazione.

Nota: *Quando ci si sposta con il veicolo in un'altra parte del paese, è possibile che le stazioni che trasmettono su frequenze alternative e che sono memorizzate sui tasti di programmazione, vengano aggiornate con la frequenza e il nome corretti per quella zona.*

Comando Autostore

Nota: *La funzione di memorizzazione automatica (AutoStore) memorizzerà fino ad un minimo di 10 segnali più forti disponibili, dalle stazioni AM o FM e sovrascriverà le stazioni precedentemente memorizzate. Questa funzione può anche essere utilizzata per memorizzare manualmente le stazioni come per le altre gamme d'onda.*

Nota: *Selezionare **FM AST** o **AM AST** per utilizzare questa funzione.*

- Premere, senza rilasciare, il tasto **RADIO**.
- Al termine della ricerca viene ripristinato l'audio e le emittenti con i segnali più forti vengono memorizzate sui tasti di programmazione AutoStore.

Informazioni sul traffico

Molte delle emittenti in FM trasmettono un codice TP che permette l'ascolto delle informazioni sul traffico.

Attivazione e disattivazione dei bollettini sul traffico

Per poter ricevere i bollettini sul traffico, è necessario premere prima il tasto **TA** o **TRAFFIC**. La visualizzazione sul display di TA indica che la funzione è attivata.

Se la radio è già sintonizzata su un'emittente che trasmette bollettini sul traffico, sul display verrà anche visualizzata l'indicazione **TP**. In caso contrario, l'apparecchio procederà alla ricerca di un programma sul traffico.

Quando vengono trasmesse le informazioni sul traffico, si interrompono automaticamente le normali funzioni radio o la riproduzione di CD e sul display viene visualizzata la scritta Bollettino sul traffico.

Sistema audio

Se una stazione che non trasmette informazioni sul traffico viene selezionata o richiamata con un tasto di programmazione, la radio rimarrà su quella stazione a meno che la funzione **TA** o **TRAFFIC** venga disinserita e poi nuovamente inserita.

Nota: Se è attiva la funzione bollettino sul traffico e si seleziona una stazione memorizzata o una sintonizzazione manuale ad una stazione non TA, i bollettini sul traffico non potranno essere ascoltati.

Nota: Se si sta ascoltando una stazione non TA e si disinserisce e reinsertisce la funzione TA, verrà avviata una ricerca TP.

Volume bollettini sul traffico

Le interruzioni dei normali programmi dovute ai bollettini stradali sono impostate al livello minimo, leggermente più alto del normale volume di ascolto.

Per regolare il volume preimpostato:

- Utilizzare la regolazione del volume per effettuare la necessaria regolazione durante la diffusione di un bollettino sul traffico. Il livello di volume selezionato viene visualizzato sul display.

Interruzione bollettini sul traffico

L'unità audio riprende il normale funzionamento al termine del bollettino stradale. Per interrompere prematuramente un bollettino, premere il tasto **TA** o **TRAFFIC** durante l'annuncio.

Nota: Se il tasto **TA** o **TRAFFIC** viene premuto in un qualsiasi altro momento, tutti i bollettini vengono interrotti.

Regolazione automatica del volume

Se disponibile, la regolazione automatica del volume provvede a regolare il livello del volume per compensare la rumorosità del motore e del veicolo durante la guida.

1. Premere il pulsante **MENU**.
2. Selezionare **AUDIO** o **IMPOSTAZ. AUDIO**.
3. Selezionare **LIVELLO AVC** o **AUTOREGOL. VOLUME**.
4. Utilizzare il tasto freccia sinistro o destro per regolare l'impostazione.
5. Premere il tasto **OK** per confermare la selezione.
6. Premere il tasto **MENU** per ripristinare.

Elaborazione del segnale digitale

Elaborazione del segnale digitale in funzione della configurazione

Questa funzione tiene conto delle differenti distanze dei vari altoparlanti presenti nel veicolo da ciascun sedile. Selezionare correttamente la propria posizione all'interno del veicolo per impostare correttamente l'audio.

Elaborazione del segnale digitale con equalizzatore

Selezionare il genere musicale che più si adatta alle vostre preferenze. L'uscita audio cambierà per migliorare il particolare stile di musica scelto.

Variazione delle impostazioni di elaborazione del segnale digitale

1. Premere il pulsante **MENU**.
2. Selezionare **AUDIO** o **IMPOSTAZ. AUDIO**.
3. Scorrere fino alla funzione di elaborazione del segnale digitale richiesta.

Sistema audio

4. Premere il tasto **OK**.
5. Utilizzare i tasti freccia su e giù per selezionare l'impostazione desiderata.
6. Premere il tasto **OK** per confermare la selezione.
7. Premere il tasto **MENU** per ripristinare.

Trasmissione dei notiziari

La radio può interrompere la normale ricezione per trasmettere i notiziari emessi da stazioni radio in FM o sul sistema informazioni via radio e sulle stazioni collegate alla rete.

Durante la trasmissione del notiziario, il display indicherà la prossima diffusione di un bollettino. Quando la radio si interrompe per trasmettere un notiziario, il livello del volume sarà quello dei bollettini sul traffico.

1. Premere il pulsante **MENU**.
2. Selezionare **AUDIO** o **IMPOSTAZ. AUDIO**.
3. Scorrere fino a **NOTIZIARIO** e attivare o disattivare con il tasto **OK**.
4. Premere il tasto **MENU** per ripristinare.

Frequenze alternative

La maggior parte dei programmi trasmessi in FM ha un proprio codice di identificazione che può essere riconosciuto dagli apparecchi radio.

Se sull'autoradio è attivata la sintonizzazione frequenze alternative (AF) e ci si sposta da una zona di trasmissione ad un'altra, la funzione ricercherà un segnale più forte.

In talune condizioni, tuttavia, la sintonizzazione frequenze alternative potrebbe disturbare temporaneamente la normale ricezione.

Con l'opzione selezionata, l'unità valuta continuamente l'intensità del segnale e, se viene captato un segnale migliore, l'unità passerà a quell'alternativa. La trasmissione si interrompe durante il controllo di un elenco di frequenze alternative e, se necessario, procederà alla ricerca di una frequenza alternativa valida nella gamma d'onda selezionata.

La ricezione radio verrà ripristinata dopo aver trovato una frequenza alternativa, oppure, nel caso in cui non fosse stata trovata alcuna frequenza alternativa, la radio tornerà alla frequenza precedentemente programmata.

Se selezionata, sul display viene visualizzato AF.

1. Premere il pulsante **MENU**.
2. Selezionare **AUDIO** o **IMPOSTAZ. AUDIO**.
3. Selezionare **ALTRA FREQUENZA** o **FREQ. ALTERNATIVA** e attivare o disattivare con il tasto **OK**.
4. Premere il tasto **MENU** per ripristinare.

Modalità regionale

La funzione modalità regionale controlla il comportamento della commutazione AF tra reti di carattere generale di una stazione di trasmissione principale. Un'emittente potrebbe gestire una rete piuttosto grande in un'ampia regione del Paese. In diversi momenti della giornata, questa rete principale può suddividersi in diverse reti di carattere regionale più piccole, solitamente concentrate nelle città o paesi principali. Laddove la rete non viene suddivisa in varianti regionali, l'intera rete trasmette la stessa programmazione.

Modalità regionale attivata (ON): evita la commutazione casuale a frequenze alternative quando le reti regionali vicine non stanno trasmettendo lo stesso programma.

Sistema audio

Modalità regionale disattivata (OFF): consente un maggiore area di copertura se le reti regionali confinanti stanno trasmettendo lo stesso programma, ma può causare la commutazione "casuale" a frequenze alternative in caso contrario.

1. Premere il pulsante **MENU**.
2. Selezionare **AUDIO** o **IMPOSTAZ. AUDIO**.
3. Scorrere fino a **RDS REGIONALE** e attivare o disattivare con il tasto **OK**.
4. Premere il tasto **MENU** per ripristinare.

UNITÀ AUDIO - VEICOLI CON: RADIO DI TRASMISSIONE AUDIO DIGITALE (DAB)/ SISTEMA DI NAVIGAZIONE/ SYNC/SONY AM/FM/CD

PERICOLO



La distrazione alla guida può causare la perdita del controllo del veicolo, incidenti e lesioni personali. Pertanto, consigliamo caldamente di utilizzare la massima cautela nell'utilizzare dispositivi che potrebbero distogliere l'attenzione dalla strada. La principale responsabilità del conducente è la conduzione in sicurezza del proprio veicolo. Raccomandiamo di astenersi dall'uso di dispositivi palmari durante la guida, favorendo l'uso di sistemi a comando vocale, laddove possibile. Informarsi sulle leggi e le normative locali che potrebbero limitare l'uso di dispositivi elettronici durante la marcia.

Nota: *Sopra l'unità è situato un display multifunzione integrato. Questo consente di visualizzare importanti informazioni relative al controllo del sistema. Inoltre, sono presenti varie icone ubicate attorno alla schermata del display che si accendono quando una funzione è attiva (ad esempio, CD, radio oppure Aux).*

Sistema audio

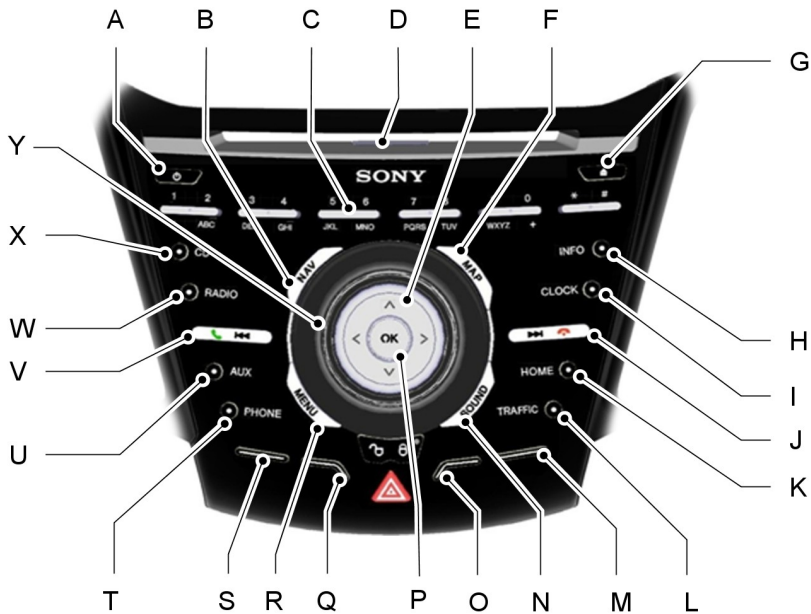

E156660

- A **On, Off:** premere il tasto per inserire e disinserire il sistema audio.
- B **NAV:** premere il tasto per accedere al sistema di navigazione.
- C **Tastierino numerico:** premere il tasto per selezionare una stazione precedentemente memorizzata. Per memorizzare una stazione premere senza rilasciare il tasto fino al ritorno dell'audio. In modalità CD agire su un numero per selezionare una traccia. In modalità telefono, agire sui pulsanti per comporre il numero da chiamare.
- D **Ingresso CD:** ove inserire il CD.
- E **Frecce cursore:** premere il tasto per scorrere le opzioni sullo schermo.
- F **MAP:** premere il tasto per accedere alle funzioni delle mappe.
- G **Eject:** premere il tasto per espellere il CD.
- H **INFO:** premere il tasto per accedere alle informazioni radio, CD, USB e iPod e navigazione. Se è stata selezionata la navigazione, premendo questo tasto saranno visualizzate le informazioni dettagliate sulla posizione corrente o sul viaggio.

Sistema audio

- I **OROLOGIO:** premere il tasto per accedere alle funzioni dell'orologio.
- J **Ricerca avanti:** premere il tasto per passare alla stazione successiva nella banda di frequenza radio o alla traccia successiva di un CD. In modalità telefono, utilizzare il tasto per terminare una conversazione telefonica. È possibile rifiutare una chiamata in arrivo.
- K **HOME:** Agire sul pulsante per accedere al menu indirizzi e iniziare la navigazione verso l'indirizzo di residenza o cambiare l'indirizzo medesimo.
- L **TRAFFIC:** premere il tasto per attivare o disattivare i bollettini sul traffico e annullare i bollettini attivi. Se si è scelta la navigazione, agendo su questo pulsante si procede al menu di traffico.
- M **Tasto funzione 4:** Premere il tasto per selezionare differenti funzioni del sistema audio a secondo della modalità (cioè, radio o CD) impostata.
- N **SOUND:** premere il tasto per regolare le impostazioni audio per bassi, acuti, medi, bilanciamento e dissolvimento.
- O **Tasto funzione 3:** Premere il tasto per selezionare differenti funzioni del sistema audio a secondo della modalità (cioè, radio o CD) impostata.
- P **OK:** premere il tasto per confermare le scelte sullo schermo.
- Q **Tasto funzione 2:** Premere il tasto per selezionare differenti funzioni del sistema audio a secondo della modalità (cioè, radio o CD) impostata.
- R **MENU:** premere il tasto per accedere alle diverse funzioni del sistema audio.
- S **Tasto funzione 1:** Premere il tasto per selezionare differenti funzioni del sistema audio a secondo della modalità (cioè, radio o CD) impostata.
- T **TELEFONO:** Premere il tasto per accedere alla funzione telefono del sistema SYNC premendo **TELEFONO** seguito da **MENU**. Vedere l'apposito manuale.
- U **AUX:** premere il tasto per accedere alle funzioni AUX e SYNC; questo annulla inoltre la navigazione nel menu o in un elenco.
- V **Ricerca indietro:** premere il tasto per passare alla stazione precedente nella banda di frequenza radio o alla traccia precedente di un CD, quando in modalità CD. In modalità telefono, utilizzare il tasto per iniziare una conversazione telefonica. È possibile accettare una chiamata in arrivo.
- W **RADIO:** premere il tasto per selezionare una delle bande di frequenza radio; questo annulla inoltre la navigazione nel menu o in un elenco.
- X **CD:** premere il tasto per selezionare la sorgente CD; questo annulla inoltre la navigazione nel menu o in un elenco.
- Y **Volume:** Ruotare la manopola per regolare il volume.

Sistema audio

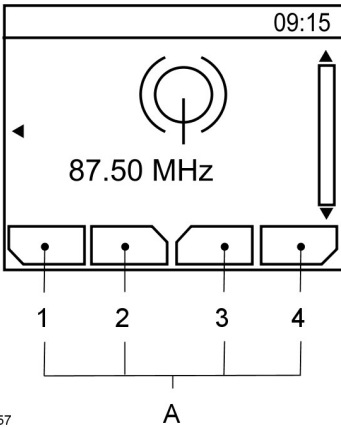

E104157

A Descrizioni per tasti funzione 1-4

I tasti funzione da 1 a 4 dipendono dal contesto, e cambiano in base alla modalità dell'unità in dotazione. La descrizione della funzione corrente viene visualizzata sullo schermo.

Tasto Sound

Questo consente di regolare le impostazioni del suono (ad esempio i bassi, gli acuti e i toni medi).

1. Premere il tasto **SOUND**.
2. Utilizzare i tasti freccia su e giù per selezionare l'impostazione desiderata.
3. Utilizzare i tasti freccia sinistro/destro per selezionare la regolazione desiderata. Il display indica il livello selezionato.
4. Premere il tasto **OK** per confermare le nuove impostazioni.

Tasto gamma d'onda

Premere il tasto **RADIO** per selezionare le gamme d'onda disponibili.

È possibile usare il selettore per tornare alla ricezione radio dopo che si è ascoltata un'altra sorgente audio.

In alternativa, premere il tasto freccia sinistra per visualizzare le bande d'onda disponibili. Scorrere fino alla gamma d'onda desiderata e premere **OK**.

Regolazione sintonia stazione

Collegamento di servizio DAB

Nota: Il sistema non si attiva automaticamente ogni volta in cui viene inserita l'accensione.

Nota: Il collegamento di servizio consente il riferimento incrociato ad altre frequenze corrispondenti della stessa stazione, ad esempio FM e altri ensemble DAB.

Nota: Il sistema passa automaticamente ad un'altra stazione corrispondente, qualora quella attuale non sia più disponibile, ad esempio se si esce dalla zona coperta dalla stazione.

Inserimento e disinserimento del collegamento di servizio DAB. Vedere

Informazioni generali (pagina 74).

Sintonizzazione

Selezionare una gamma d'onda e premere brevemente uno dei tasti ricerca. L'unità si ferma sulla prima stazione trovata nella direzione scelta.

Sintonizzazione manuale

1. Premere il tasto funzione 2.
2. Utilizzare i tasti freccia sinistro/destro per scorrere verso l'alto o verso il basso la gamma d'onda selezionata in piccoli incrementi o premerla e tenerla premuta per ottenere degli incrementi rapidi, fino a quando non si trova la stazione desiderata.
3. Premere **OK** per continuare ad ascoltare una stazione.

Sistema audio

Scansione della frequenza

La funzione SCAN consente di ascoltare pochi secondi di ciascuna stazione individuata.

1. Premere il tasto funzione 3.
2. Utilizzare i tasti ricerca per scorrere verso l'alto o verso il basso la gamma d'onda selezionata.
3. Premere di nuovo il tasto funzione 3 o **OK** per continuare ad ascoltare una stazione.

Tasti di programmazione delle stazioni

Questa funzione consente di memorizzare le stazioni preferite che potranno quindi essere richiamate selezionando la relativa gamma d'onda e premendo uno dei tasti di programmazione.

1. Selezionare una gamma d'onda.
2. Sintonizzarsi sulla stazione desiderata.
3. Premere e tenere premuto uno dei tasti di programmazione. Apparirà una barra di esecuzione e un messaggio. Una volta che la barra di esecuzione si completa, la stazione è stata memorizzata. L'unità audio sopprime temporaneamente l'audio per confermare tale memorizzazione.

Questa operazione può essere ripetuta per ogni gamma d'onda e per ciascun tasto di programmazione.

Nota: *Quando ci si sposta con il veicolo in un'altra parte del paese, è possibile che le stazioni che trasmettono su frequenze alternative e che sono memorizzate sui tasti di programmazione, vengano aggiornate con la frequenza e il nome corretti per quella zona.*

Comando Autostore

Nota: *La funzione di memorizzazione automatica (AutoStore) memorizzerà fino ad un minimo di 10 segnali più forti disponibili, dalle stazioni AM o FM e sovrascriverà le stazioni precedentemente memorizzate. Questa funzione può anche essere utilizzata per memorizzare manualmente le stazioni come per le altre gamme d'onda.*

Nota: *Selezionare **FM AST** o **AM AST** per utilizzare questa funzione.*

- Premere, senza rilasciare, il tasto **RADIO**.
- Al termine della ricerca viene ripristinato l'audio e le emittenti con i segnali più forti vengono memorizzate sui tasti di programmazione AutoStore.

Informazioni sul traffico

Molte delle emittenti in FM trasmettono un codice TP che permette l'ascolto delle informazioni sul traffico.

Attivazione e disattivazione dei bollettini sul traffico

Per poter ricevere i bollettini sul traffico, è necessario premere prima il tasto **TA** o **TRAFFIC**. La visualizzazione sul display di TA indica che la funzione è attivata.

Se la radio è già sintonizzata su un'emittente che trasmette bollettini sul traffico, sul display verrà anche visualizzata l'indicazione **TP**. In caso contrario, l'apparecchio procederà alla ricerca di un programma sul traffico.

Quando vengono trasmesse le informazioni sul traffico, si interrompono automaticamente le normali funzioni radio o la riproduzione di CD e sul display viene visualizzata la scritta Bollettino sul traffico.

Sistema audio

Se una stazione che non trasmette informazioni sul traffico viene selezionata o richiamata con un tasto di programmazione, la radio rimarrà su quella stazione a meno che la funzione **TA** o **TRAFFIC** venga disinserita e poi nuovamente inserita.

Nota: Se è attiva la funzione bollettino sul traffico e si seleziona una stazione memorizzata o una sintonizzazione manuale ad una stazione non TA, i bollettini sul traffico non potranno essere ascoltati.

Nota: Se si sta ascoltando una stazione non TA e si disinserisce e reinserisce la funzione TA, verrà avviata una ricerca TP.

Volume bollettini sul traffico

Le interruzioni dei normali programmi dovute ai bollettini stradali sono impostate al livello minimo, leggermente più alto del normale volume di ascolto.

Per regolare il volume preimpostato:

- Utilizzare la regolazione del volume per effettuare la necessaria regolazione durante la diffusione di un bollettino sul traffico. Il livello di volume selezionato viene visualizzato sul display.

Interruzione bollettini sul traffico

L'unità audio riprende il normale funzionamento al termine del bollettino stradale. Per interrompere prematuramente un bollettino, premere il tasto **TA** o **TRAFFIC** durante l'annuncio.

Nota: Se il tasto **TA** o **TRAFFIC** viene premuto in un qualsiasi altro momento, tutti i bollettini vengono interrotti.

Regolazione automatica del volume

Se disponibile, la regolazione automatica del volume provvede a regolare il livello del volume per compensare la rumorosità del motore e del veicolo durante la guida.

1. Premere il pulsante **MENU**.
2. Selezionare **AUDIO** o **IMPOSTAZ. AUDIO**.
3. Selezionare **LIVELLO AVC** o **AUTOREGOL. VOLUME**.
4. Utilizzare il tasto freccia sinistro o destro per regolare l'impostazione.
5. Premere il tasto **OK** per confermare la selezione.
6. Premere il tasto **MENU** per ripristinare.

Elaborazione del segnale digitale

Elaborazione del segnale digitale in funzione della configurazione

Questa funzione tiene conto delle differenti distanze dei vari altoparlanti presenti nel veicolo da ciascun sedile. Selezionare correttamente la propria posizione all'interno del veicolo per impostare correttamente l'audio.

Elaborazione del segnale digitale con equalizzatore

Selezionare il genere musicale che più si adatta alle vostre preferenze. L'uscita audio cambierà per migliorare il particolare stile di musica scelto.

Variazione delle impostazioni di elaborazione del segnale digitale

1. Premere il pulsante **MENU**.
2. Selezionare **AUDIO** o **IMPOSTAZ. AUDIO**.
3. Scorrere fino alla funzione di elaborazione del segnale digitale richiesta.

Sistema audio

4. Premere il tasto **OK**.
5. Utilizzare i tasti freccia su e giù per selezionare l'impostazione desiderata.
6. Premere il tasto **OK** per confermare la selezione.
7. Premere il tasto **MENU** per ripristinare.

Trasmissione dei notiziari

La radio può interrompere la normale ricezione per trasmettere i notiziari emessi da stazioni radio in FM o sul sistema informazioni via radio e sulle stazioni collegate alla rete.

Durante la trasmissione del notiziario, il display indicherà la prossima diffusione di un bollettino. Quando la radio si interrompe per trasmettere un notiziario, il livello del volume sarà quello dei bollettini sul traffico.

1. Premere il pulsante **MENU**.
2. Selezionare **AUDIO** o **IMPOSTAZ. AUDIO**.
3. Scorrere fino a **NOTIZIARIO** e attivare o disattivare con il tasto **OK**.
4. Premere il tasto **MENU** per ripristinare.

Frequenze alternative

La maggior parte dei programmi trasmessi in FM ha un proprio codice di identificazione che può essere riconosciuto dagli apparecchi radio.

Se sull'autoradio è attivata la sintonizzazione frequenze alternative (AF) e ci si sposta da una zona di trasmissione ad un'altra, la funzione ricercherà un segnale più forte.

In talune condizioni, tuttavia, la sintonizzazione frequenze alternative potrebbe disturbare temporaneamente la normale ricezione.

Con l'opzione selezionata, l'unità valuta continuamente l'intensità del segnale e, se viene captato un segnale migliore, l'unità passerà a quell'alternativa. La trasmissione si interrompe durante il controllo di un elenco di frequenze alternative e, se necessario, procederà alla ricerca di una frequenza alternativa valida nella gamma d'onda selezionata.

La ricezione radio verrà ripristinata dopo aver trovato una frequenza alternativa, oppure, nel caso in cui non fosse stata trovata alcuna frequenza alternativa, la radio tornerà alla frequenza precedentemente programmata.

Se selezionata, sul display viene visualizzato **AF**.

1. Premere il pulsante **MENU**.
2. Selezionare **AUDIO** o **IMPOSTAZ. AUDIO**.
3. Selezionare **ALTRA FREQUENZA** o **FREQ. ALTERNATIVA** e attivare o disattivare con il tasto **OK**.
4. Premere il tasto **MENU** per ripristinare.

Modalità regionale

La funzione modalità regionale controlla il comportamento della commutazione AF tra reti di carattere generale di una stazione di trasmissione principale. Un'emittente potrebbe gestire una rete piuttosto grande in un'ampia regione del Paese. In diversi momenti della giornata, questa rete principale può suddividersi in diverse reti di carattere regionale più piccole, solitamente concentrate nelle città o paesi principali. Laddove la rete non viene suddivisa in varianti regionali, l'intera rete trasmette la stessa programmazione.

Modalità regionale attivata (ON): evita la commutazione casuale a frequenze alternative quando le reti regionali vicine non stanno trasmettendo lo stesso programma.

Sistema audio

Modalità radio regionali disattivata (OFF): consente un maggiore area di copertura se le reti regionali confinanti stanno trasmettendo lo stesso programma, ma può causare la commutazione casuale a frequenze alternative in caso contrario.

1. Premere il pulsante **MENU**.
2. Selezionare **AUDIO** o **IMPOSTAZ. AUDIO**.
3. Scorrere fino a **RDS REGIONALE** e attivare o disattivare con il tasto **OK**.
4. Premere il tasto **MENU** per ripristinare.

RADIO DIGITALE

Il sistema consente di ascoltare le stazioni radio digitali DAB (Digital Audio Broadcast).

Nota: La copertura varia da regione a regione e si ripercuoterà sulla qualità della ricezione. La diffusione è a livello nazionale, regionale e locale.

Sono supportati i seguenti formati:

- DAB
- DAB+
- DMB-Audio (Digital Multimedia Broadcasting).

Ensemble

Gli ensemble contengono un gruppo di stazioni radio. Ogni ensemble può essere costituito da diverse stazioni radio.

Il nome della stazione radio viene visualizzato sotto il nome dell'ensemble.

Nota: quando si passa da un ensemble a un altro, la sincronizzazione con l'ensemble successivo può richiedere un po' di tempo. Durante la sincronizzazione la trasmissione si interrompe.

Selezione della banda radio

DAB1 e DAB2 funzionano allo stesso modo. È possibile memorizzare fino a 10 preselezioni diverse su ciascuna banda.

1. Premere il tasto **RADIO**.
2. Premere il tasto freccia sinistra per visualizzare le bande d'onda disponibili.
3. Selezionare **DAB1** o **DAB2**.

Regolazione sintonia stazione radio

Premere il tasto **RADIO** e selezionare **DAB1** o **DAB2**. I due pacchetti preimpostati funzionano allo stesso modo e sono in grado di memorizzare fino a 10 diverse stazioni radio preselezionate.

Nota: quando si raggiunge la prima o l'ultima stazione radio di un ensemble, l'ulteriore sintonizzazione passa all'ensemble successivo. Durante questo cambio, è possibile notare un ritardo e una breve disattivazione dell'audio.

Sintonizzazione

1. Premere un tasto di ricerca. Il sistema si ferma sulla prima stazione radio trovata nella direzione scelta.

Elenco delle stazioni radio

Questa funzione visualizza tutte le stazioni radio disponibili in un elenco.

1. Premere il tasto funzione 1.
2. Premere il tasto freccia destro o sinistro per cambiare ensemble. Premere il tasto freccia in alto o in basso per navigare fino alla stazione radio richiesta.
3. Premere **OK** per confermare la scelta effettuata.

Nota: il display visualizza solo le stazioni radio dell'ensemble corrente.

Sintonizzazione manuale

1. Premere il tasto funzione 2.

Sistema audio

2. Premere il tasto freccia destro o sinistro per scorrere la gamma d'onda selezionata verso il basso o verso l'alto con piccoli incrementi. Premerla e tenerla premuta per ottenere degli incrementi rapidi.
3. Premere **OK** per confermare la scelta effettuata.

Nota: *La sintonizzazione è possibile anche in questa schermata.*

Tasti di programmazione delle stazioni radio

Questa funzione consente di memorizzare fino a 10 stazioni radio preferite da qualsiasi ensemble di ciascun pacchetto preimpostato.

1. Selezionare una stazione radio.
2. Premere e tenere premuto uno dei tasti di programmazione. Apparirà una barra di esecuzione e un messaggio. Una volta che la barra di esecuzione si completa, la stazione radio è memorizzata. Il sistema sopprime temporaneamente l'audio per confermare la memorizzazione.

Dopo la memorizzazione, premere un tasto di programmazione in qualsiasi momento per selezionare una delle stazioni radio preferite.

Nota: *se si esce dall'area di copertura, è possibile che le stazioni radio memorizzate con i tasti di programmazione non siano sempre disponibili. Quando ciò avviene, il sistema sopprime temporaneamente l'audio.*

Testi radio

È possibile visualizzare informazioni supplementari. Per esempio, il nome dell'artista. Per attivare questa opzione, selezionare una stazione radio e premere il tasto funzione tre.

Nota: *Le informazioni supplementari non sono sempre disponibili.*

Collegamento servizi

Se si esce dall'area di copertura di una stazione radio DAB, il sistema si commuta automaticamente sulla stazione radio FM corrispondente.

La funzione può essere attivata e disattivata tramite il display informazioni. Vedere **Informazioni generali** (pagina 74).

Nota: *se la stazione radio DAB non ha una stazione radio FM corrispondente, l'audio si disattiva durante il tentativo di commutazione.*

Nota: *il sistema visualizza il simbolo FM quando le stazioni radio DAB e FM coincidono.*

SPINOTTO DI INGRESSO SISTEMA AUDIO

AVVERTENZE



La distrazione alla guida può causare la perdita del controllo del veicolo, incidenti e lesioni personali. Pertanto, consigliamo caldamente di utilizzare la massima cautela nell'utilizzare dispositivi che potrebbero distogliere l'attenzione dalla strada. La principale responsabilità del conducente è la conduzione in sicurezza del proprio veicolo. Si sconsiglia l'utilizzo di strumenti manuali durante la guida. Servirsi sempre di dispositivi vivavoce quando possibile. Informarsi sulle leggi e le normative locali che potrebbero limitare l'uso di dispositivi elettronici durante la marcia.



Per motivi di sicurezza, evitare di collegare o regolare le impostazioni del proprio lettore digitale portatile quando il veicolo è in movimento.

Sistema audio

AVVERTENZE



Con veicolo in moto, collocare il riproduttore di musica portatile in luogo sicuro (consolle centrale o cassetto ripostiglio). Oggetti duri possono diventare dei proiettili in caso di urto o arresto improvviso, con possibile aumento del rischio di gravi lesioni personali. Il cavo di prolunga audio deve avere una lunghezza sufficiente a consentire al lettore digitale portatile di essere riposto in modo sicuro quando il veicolo è in movimento.



E149149

La presa di ingresso ausiliaria consente il collegamento e la riproduzione di musica dal proprio lettore digitale portatile attraverso gli altoparlanti del veicolo. È possibile utilizzare qualsiasi lettore digitale portatile progettato per l'impiego con cuffie. Il cavo di prolunga audio deve avere connettori maschi da 1/8 di pollice (3,5 mm) ad ogni estremità.

1. Spegnerne il motore, l'autoradio e il riproduttore di musica portatile. Inserire il freno di stazionamento e portare il cambio in posizione **P**.

2. Inserire il cavo di prolunga del lettore digitale portatile nella presa di ingresso ausiliaria.
3. Accendere l'autoradio. Selezionare una stazione radio FM o un CD.
4. Regolare il volume come desiderato.
5. Attivare il riproduttore portatile e regolare il volume in posizione intermedia.
6. Premere **AUX** fino a quando sul display appaiono **LINE** o **LINE IN**. Dovrebbe essere possibile ascoltare la musica riprodotta dal proprio dispositivo anche se a basso volume.
7. Regolare il volume sul lettore digitale portatile fino a raggiungere il livello della stazione FM o del CD. Eseguire questa operazione passando dai comandi AUX e FM o CD e viceversa.

PORTA USB (SE IN DOTAZIONE)

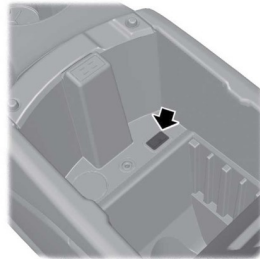

E142604

La porta USB consente il collegamento di dispositivi di riproduzione, chiavette di memoria e caricabatterie (se supportati). Vedere **SYNC™** (pagina 278).

Sistema audio

RICERCA DEI GUASTI DELL'UNITÀ AUDIO

Display unità audio	Rettifica
Controllare CD	Messaggio generico di errore relativo alle condizioni del CD. Per esempio relativo all'impossibilità di leggere il CD, all'inserimento di un CD di dati, ecc. Accertarsi che il disco sia caricato correttamente. Pulire e ritentare o sostituire con un disco audio funzionante. Se l'errore permane, rivolgersi a un concessionario autorizzato.
Guasto lettore	Messaggio generico di errore relativo alle condizioni del CD. Per esempio, un guasto del meccanismo.
Lett. CD surriscaldata	Temperatura ambiente troppo elevata – l'unità non entrerà in funzione finché non si sarà raffreddata.

INFORMAZIONI GENERALI

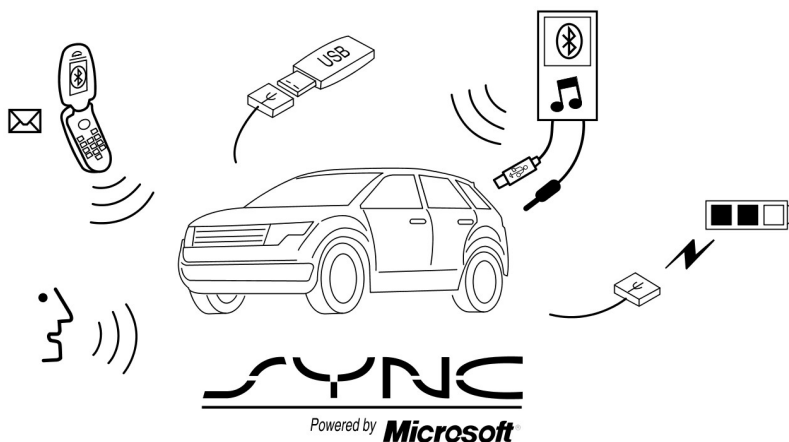

E142598

SYNC è un sistema di comunicazione di bordo che lavora insieme al proprio telefono cellulare Bluetooth e al media player portatile.

Consente di:

- Effettuare e ricevere chiamate
- Accedere al lettore digitale e riprodurre musica
- Usare l'assistenza di emergenza
- Accedere ai contatti della rubrica e alla musica tramite i comandi vocali
- Ascoltare musica in streaming dal cellulare connesso
- Selezionare messaggi di testo predefiniti

- Usare il sistema di riconoscimento vocale avanzato
- Caricare il dispositivo USB (se il dispositivo supporta questa funzione).

Prima dell'utilizzo con SYNC, rivedere il manuale del dispositivo.

Supporto

Per ulteriore assistenza, rivolgersi a un concessionario autorizzato. Per maggiori informazioni, visitare il sito Ford nazionale.

Informazioni sulla sicurezza

PERICOLO



La distrazione alla guida può causare la perdita del controllo del veicolo, incidenti e lesioni personali. Pertanto, consigliamo caldamente di utilizzare la massima cautela nell'utilizzare dispositivi che potrebbero distogliere l'attenzione dalla strada. La principale responsabilità del conducente è la conduzione in sicurezza del proprio veicolo. Si consiglia l'utilizzo di strumenti manuali durante la guida. Servirsi sempre di dispositivi vivavoce quando possibile. Informarsi sulle leggi e le normative locali che potrebbero limitare l'uso di dispositivi elettronici durante la marcia.

Quando si utilizza SYNC:

- Non azionare dispositivi di riproduzione se i rispetti cavi di alimentazione sono rotti, spelati o danneggiati. Posizionare i cavi facendo attenzione che non siano calpestabili e non interferiscano con il funzionamento dei pedali e dei sedili e con i vani e non mettano a repentaglio la sicurezza di guida.
- Non lasciare i dispositivi di riproduzione a bordo del veicolo in presenza di condizioni estreme in quanto ciò potrebbe danneggiarli. Per maggiori informazioni, fare riferimento al manuale del dispositivo.
- Non tentare di riparare in alcun modo il sistema. Rivolgersi al concessionario autorizzato.

Informazioni sulla privacy

Quando il telefono cellulare è collegato al sistema SYNC, quest'ultimo crea un profilo che è collegato al telefono cellulare stesso. La creazione di suddetto profilo consente al cliente di sfruttare un numero superiore di funzioni cellulari e di migliorare l'efficacia di funzionamento. Tra le altre cose, questo

profilo può contenere dati relativi alla rubrica del telefono cellulare, messaggi di testo (letti e da leggere) e il registro delle chiamate. Tra queste vi sono il registro delle chiamate rilevate quando il telefono non era collegato al sistema. Inoltre, collegando un lettore digitale, il sistema crea e conserva un indice del suo contenuto supportato. Non solo, il sistema memorizza un breve log di sviluppo di circa 10 minuti di tutte le attività recenti del sistema. Il profilo del log e gli altri dati del sistema possono essere utilizzati per migliorare quest'ultimo e semplificare la diagnosi dei problemi che potrebbero verificarsi.

Il profilo del telefono cellulare, l'indice del lettore digitale e il log di sviluppo rimangono memorizzati nel sistema a meno che non vengano cancellati. Generalmente, sono accessibili dal proprio veicolo soltanto collegando il proprio telefono cellulare o il lettore digitale. Se si decide di non utilizzare più il sistema o il veicolo, è consigliabile effettuare l'azzeramento principale con il quale tutte le informazioni memorizzate vengono cancellate. Vedere **Display informazioni** (pagina 74).

Per accedere ai dati del sistema è necessaria un'attrezzatura speciale. Inoltre, occorre accedere al modulo SYNC del proprio veicolo. Senza consenso, non accederemo ai dati del sistema per finalità diverse da quelle descritte. Esempi per i quali sarà possibile accedere ai dati del sistema sono ingiunzioni o laddove richiesto dall'applicazione della legge, da altre autorità governative o da terze parti che fungono da autorità legittime. Altre parti, indipendenti da noi, potrebbero tentare di accedere alle informazioni. Sono disponibili maggiori informazioni sulla privacy. Vedere **Applicazioni e servizi SYNC™** (pagina 296).

UTILIZZO DEL RICONOSCIMENTO VOCALE

Questo sistema consente di gestire molte funzioni utilizzando i comandi vocali. In questo modo, il guidatore può lasciare le mani sul volante e concentrarsi su ciò che lo circonda.

Suggerimenti utili

Accertare che l'abitacolo sia il più silenzioso possibile. La rumorosità causata dal vento e proveniente dai finestrini aperti nonché le vibrazioni della strada possono impedire al sistema di riconoscere correttamente i comandi pronunciati.

Prima di pronunciare un comando vocale, attendere la fine del messaggio del sistema seguito da un bip singolo. Qualsiasi comando impartito prima del bip non viene registrato dal sistema.

Parlare con naturalezza, senza pause lunghe tra le parole.

È possibile interrompere in qualsiasi momento il sistema mentre parla premendo il tasto della voce. Inoltre, è possibile annullare una sessione vocale premendo il tasto della voce senza rilasciarlo, in qualsiasi momento.

Avvio di una sessione vocale



Premere il tasto della voce. Il display visualizza l'elenco dei comandi disponibili.

Comando	Denominazione
Bluetooth audio	Riprodurre l'audio dal proprio telefono cellulare.
Interrompere	Interrompere l'azione richiesta.
(Line in AUX)	Accedere al dispositivo collegato alla presa di ingresso ausiliaria.
(Telefono BlackBerry iPhone Cellulare)	Effettuare una chiamata.
(USB iPod [lettore] MP3)	Accedere al dispositivo collegato alla porta USB.
Impostazioni voce	Regolare il livello dell'interazione vocale e feedback.
[Menu principale] aiuto	Ascoltare un elenco di comandi vocali disponibili nella modalità corrente.

Interazione e feedback del sistema

Il sistema fornisce un feedback attraverso segnalazioni acustiche, prompt, domande e conferme vocali, in funzione della situazione e del livello scelto di interazione. È possibile personalizzare il sistema di riconoscimento vocale affinché offra un numero di istruzioni e feedback maggiore o inferiore.

L'impostazione predefinita è un livello maggiore di interazione al fine di agevolare l'utente nell'apprendimento dell'uso del sistema. Queste impostazioni possono essere modificate in qualsiasi momento.

Regolazione del livello di interazione



Premere il tasto della voce. Quando richiesto:

Comando	Denominazione
Impostazioni voce	Permette l'accesso alla funzione di modifica del livello di interazione.

Seguito da una delle seguenti opzioni:

Comando	Denominazione
Modo [di] dialogo avanzato	Fornisce una minore interazione acustica e un numero maggiore di segnali acustici.
Modo [di] dialogo principali	Fornisce un'interazione e una guida più dettagliate.

I prompt di conferma sono brevi domande che il sistema pone quando non è sicuro della richiesta ricevuta o quando a questa corrispondono molteplici risposte. Ad esempio, il sistema potrebbe chiedere se il telefono dei comandi è corretto.

Premere il tasto della voce. Quando richiesto:

Comando	Denominazione
Impostazioni voce	Permette l'accesso alla funzione di modifica delle impostazioni della modalità di conferma.

Seguito da una delle seguenti opzioni:

Comando	Denominazione
((Spegnimento Spegni Spegner) [modalità] conferma Conferma (disattivata off))	Azzarda l'ipotesi migliore in base al comando. È possibile talvolta che sia ancora richiesto di confermare le impostazioni.
((Accensione Accendi Accendere) modalità conferma Modalità conferma (attivata on))	Chiarisce il comando vocale ponendo una breve domanda.

Quando, in base al comando vocale, il sistema dispone dello stesso livello di sicurezza per diverse opzioni, crea degli elenchi candidati. Quando è attivato, il sistema può richiedere fino a quattro possibilità di chiarimento.

Comando	Denominazione
((Spegner Spegni Spegnimento) elenco proposte multimediali Elenco proposte multimediali off)	Azzarda l'ipotesi migliore in base all'elenco dei candidati multimediali. A volte il sistema può formulare delle domande.
((Accendere Accendi Accensione) elenco proposte multimediali Elenco proposte multimediali on)	Chiarisce il comando vocale relativo ai supporti medialti candidati.
((Spegnimento Spegner Spegni) elenco proposte telefono Elenco proposte telefono off)	Azzarda l'ipotesi migliore in base all'elenco dei candidati telefono. A volte il sistema può formulare delle domande.
((Accensione Accendere Accendi) elenco proposte telefono Elenco proposte telefono on)	Chiarisce il comando vocale relativo ai telefoni cellulari candidati.

SYNC™ (se in dotazione)

Modifica delle impostazioni vocali

È possibile modificare le impostazioni

vocali utilizzando il display informazioni ed intrattenimento.

Premere il pulsante **MENU**.

Operazione	Messaggio
1	SYNC-Impostaz.
2	Impostaz. voce

UTILIZZO DI SYNC™ CON IL PROPRIO TELEFONO CELLULARE

La chiamata in viva-voce è una delle funzioni principali del sistema SYNC. Mentre il sistema supporta una varietà di funzioni, molte dipendono dalla funzionalità del proprio telefono cellulare.

Come minimo, la maggior parte dei telefoni cellulari dotati di tecnologia wireless Bluetooth supporta le seguenti funzioni:

- Accettazione di una chiamata in arrivo.
- Fine di una chiamata.
- Uso della modalità Privato.
- Composizione del numero.
- Ricomposizione.
- Notifica di una chiamata in attesa.
- ID chiamante.

Altre funzioni quali la messaggistica di testo tramite Bluetooth e lo scaricamento automatico della rubrica dipendono dal telefono cellulare. Per controllare la compatibilità del proprio telefono, vedere il manuale dell'apparecchio o visitare il sito web Ford regionale.

Primo abbinamento del telefono cellulare

L'abbinamento del telefono cellulare al sistema eseguito in wireless consente di effettuare e ricevere chiamate in viva-voce.

Nota: *Inserire l'accensione e accendere la radio.*

Nota: *Per scorrere i menu, premere le frecce su e giù del sistema audio.*

1. Assicurarsi che la funzione Bluetooth sul cellulare sia attivata, prima di iniziare la ricerca. Eventualmente, fare riferimento al manuale dell'apparecchio.
2. Premere il tasto **PHONE**. Quando il display audio indica che non esistono telefoni abbinati, selezionare l'opzione per aggiungerne.
3. Quando sul display audio compare un messaggio che invita ad iniziare l'abbinamento, ricercare SYNC sul proprio telefono cellulare per avviare il processo di abbinamento.
4. Quando indicato sul display del telefono cellulare, immettere il codice PIN a sei cifre fornito dal sistema, sul display audio. Il display indica se l'abbinamento si è concluso con successo.

In funzione della capacità del proprio telefono cellulare e del mercato, il sistema potrebbe chiedere, ad esempio, se si desidera impostare il telefono corrente come telefono primario (il telefono al quale il sistema tenta automaticamente di collegarsi al primo all'avviamento del veicolo), scaricare la rubrica, ecc.

Abbinamento di altri telefoni cellulari

L'abbinamento del telefono cellulare al sistema eseguito in wireless consente di effettuare e ricevere chiamate in viva-voce.

Nota: *Inserire l'accensione e accendere la radio.*

Nota: *Per scorrere i menu, premere le frecce su e giù del sistema audio.*

1. Assicurarsi che la funzione Bluetooth sul cellulare sia attivata, prima di iniziare la ricerca. Eventualmente, fare riferimento al manuale dell'apparecchio.
2. Premere il tasto **PHONE**.
3. Selezionare l'opzione dei dispositivi Bluetooth.

4. Premere il tasto **OK**.
5. Selezionare l'opzione da aggiungere. Ha così inizio il processo di abbinamento.
6. Quando sul display audio compare un messaggio che invita ad iniziare l'abbinamento, ricercare SYNC sul proprio dispositivo per avviare il processo di abbinamento.
7. Quando indicato sul display del telefono cellulare, immettere il codice PIN a sei cifre fornito dal sistema, sul display audio. Il display indica se l'abbinamento si è concluso con successo.

Il sistema potrebbe chiedere, ad esempio, se si desidera impostare il telefono corrente come telefono primario, scaricare la rubrica del cellulare, ecc.

Comandi vocali del telefono cellulare



Premere il tasto Voice e, quando richiesto, pronunciare una delle due opzioni:

Comando	Operazione
(Chiama Chiamare) [[un] nome]	Non è necessario pronunciare la parola "telefono" prima di questi comandi.
Chiamare <nome> a casa	Non è necessario pronunciare la parola "telefono" prima di questi comandi.
Chiamare <nome> sul lavoro	Non è necessario pronunciare la parola "telefono" prima di questi comandi.
Chiamare <nome> in ufficio	Non è necessario pronunciare la parola "telefono" prima di questi comandi.
Chiamare <nome> sul cellulare	Non è necessario pronunciare la parola "telefono" prima di questi comandi.
Chiamare <nome> altro	Non è necessario pronunciare la parola "telefono" prima di questi comandi.

SYNC™ (se in dotazione)

Comando	Operazione
(Seleziona Selezionare) [un numero numero]	Non è necessario pronunciare la parola "telefono" prima di questi comandi.
((Spegnimento Spegnere Spegni) viva-voce Vivavoce off)	Questi comandi sono solo disponibili durante le chiamate.
((Sospendere Sospendi) [la] chiamata Chiamata in attesa)	Questi comandi sono solo disponibili durante le chiamate.
(Riprendere Riprendi) [la] chiamata	Questi comandi sono solo disponibili durante le chiamate.
((Accendi Accendere Accensione) [funzione] silenzioso [funzione] silenzioso on)	Questi comandi sono solo disponibili durante le chiamate.
((Spegni Spegnere Spegnimento) [funzione] silenzioso [funzione] silenzioso off)	Questi comandi sono solo disponibili durante le chiamate.
[Creare Crea] [una] conferenza	Questi comandi sono solo disponibili durante le chiamate.

Comandi della rubrica

Quando si chiede al sistema di accedere ad un nome, numero, ecc. della rubrica, le informazioni richieste appaiono sul display audio.

Premere il tasto Voice e, quando richiesto, pronunciare una delle due opzioni:

Comando	Operazione
(Chiama Chiamare) [[un] nome]	Per chiamare il contatto.
(Seleziona Selezionare) [un numero numero]	112 (uno-uno-due), 700 (settecento) ecc.
Pound	
Numero	da 0 (zero) a 9 (nove)
Asterisk	

SYNC™ (se in dotazione)

Comando	Operazione
((Annulla Annullare) [tutto]) (Cancella Cancellare Correggi Correggere) tutto)	Cancella tutte le cifre immesse
(Cancella Cancellare Correggi Correggere)	Cancella l'ultima serie di cifre immesse.
Più	
Asterisco	

Nota: Per uscire dalla modalità composizione, premere senza rilasciare il tasto del telefono o uno qualsiasi della radio.

Comandi menu

Premere il tasto Voice e, quando richiesto, pronunciare una delle due opzioni:

Comando
((Accendere Accendi Accensione) suoneria Suoneria on)
((Spegnere Spegni Spegnimento) suoneria Suoneria off)

Le parole tra parentesi sono opzionali e non devono essere pronunciate per far capire il comando al sistema.

Effettuare una chiamata

Premere il tasto Voice e, quando richiesto, pronunciare una delle due opzioni:

Comando	Operazione
(Chiama Chiamare) [[un] nome]	
(Seleziona Selezionare) [un numero numero]	Seguito da un numero. Quando il sistema conferma il numero, dire: (Seleziona Selezionare) [un numero numero]

Per cancellare l'ultima cifra pronunciata, dire:

Comando	Operazione
(Cancella Cancellare Correggi Correggere)	Premere il pulsante freccia sinistro sull'unità audio.

Per cancellare tutte le cifre pronunciate, dire:

Comando	Operazione
(((Annulla Annullare) [tutto]) (Cancella Cancellare Correggi Correggere) tutto)	Oppure premere senza rilasciare il pulsante freccia sinistro sull'unità audio.

Per terminare una chiamata, premere il tasto di fine sul volante o selezionare l'opzione di fine chiamata sul display audio e premere **OK**.

Ricevere una chiamata

Quando arriva una chiamata è possibile:

- Rispondere alla chiamata premendo il tasto di accettazione della chiamata sul volante oppure selezionando l'opzione sul display audio. Premere il tasto **OK**.
- Rifiutare la chiamata premendo il tasto di rifiuto della chiamata sul volante oppure selezionando l'opzione sul display audio. Premere il tasto **OK**.
- Ignorare la chiamata non effettuando alcuna azione.

Opzioni del telefono cellulare durante una chiamata attiva

Durante una chiamata attiva, saranno disponibili ulteriori funzioni di menu, come quella che permette di mettere una chiamata in attesa.

Per accedere a questo menu, scegliere una delle opzioni disponibili sul fondo del display audio oppure selezionare l'opzione Altro.

Messaggio	Descrizione e intervento
Mic. off	Disattiva il microfono del veicolo. Per attivare il microfono, selezionare nuovamente l'opzione.
Privato	Passare una chiamata da un ambiente viva-voce attivo al telefono cellulare per ottenere una conversazione più privata. Una volta selezionata, il display audio indicherà che la chiamata è privata.
Attendi	Mette una chiamata attiva in attesa. Una volta selezionata, il display audio indicherà che la chiamata è in attesa.
Inserire numero	Inserire i numeri, ad esempio i numeri relativi a password, utilizzando il tastierino del sistema audio.
Conference	Unire due chiamate separate. Il sistema supporta un massimo di tre chiamanti in caso di chiamata multiparty/conference call. <ol style="list-style-type: none">1. Selezionare l'opzione Altro.2. Accedere al contatto desiderato tramite il sistema oppure utilizzare i comandi vocali per effettuare la seconda chiamata. Una volta avviata la seconda chiamata, selezionare l'opzione Altro.3. Scorrere l'opzione Conference e premere il tasto OK.
Rubrica	Accedere ai contatti della rubrica. <ol style="list-style-type: none">1. Selezionare l'opzione Altro.2. Scorrere l'opzione per la rubrica e premere il tasto OK.3. Scorrere i contatti sulla rubrica.4. Quando la selezione desiderata appare sul display audio, premere nuovamente il tasto OK.5. Premere il tasto OK o il tasto di composizione per chiamare la voce selezionata.
Cronologia	Accedere al registro delle chiamate. <ol style="list-style-type: none">1. Selezionare l'opzione Altro.2. Scorrere l'opzione per far apparire il registro delle chiamate e premere il tasto OK.3. Scorrere le opzioni della cronologia (chiamate in arrivo, chiamate in uscita o chiamate perse).

Messaggio	Descrizione e intervento
	<ol style="list-style-type: none"> Quando la selezione desiderata appare sul display audio, premere nuovamente il tasto OK. Premere il tasto OK o il tasto di composizione per chiamare la voce selezionata.

Accesso alle funzioni tramite il menu telefono cellulare

È possibile accedere al registro delle chiamate, alla rubrica, inviare messaggi di testo e accedere alle impostazioni del cellulare e del sistema. È inoltre possibile accedere a funzioni avanzate come il servizio d'emergenza.

Ogni volta che il collega si collega al sistema, quest'ultimo tenta di ricaricare automaticamente la rubrica e il registro delle chiamate. Se il telefono cellulare la supporta, attivare la funzione di scaricamento automatico.

Nota: *Si tratta di una funzione che dipende dal telefono cellulare.*

- Premere il tasto **PHONE** per accedere al menu del telefono cellulare.
- Selezionare una delle opzioni disponibili.

Messaggio	Descrizione e intervento
Inserire numero	Comporre un numero utilizzando il tastierino numerico del sistema audio.
Ricomporre	Richiamare l'ultimo numero chiamato (se disponibile). Premere il tasto OK per effettuare la selezione.
Rubrica	<p>Accedere alla rubrica scaricata.</p> <ol style="list-style-type: none"> Premere il tasto OK per confermare e procedere con l'immissione. È possibile utilizzare le opzioni nella parte inferiore dello schermo per accedere rapidamente alla categoria alfabetica. È inoltre possibile utilizzare le lettere sulla tastiera per passare alla lettera corrispondente nell'elenco. Scorrere i contatti sulla rubrica. Quando la selezione desiderata appare sul display audio, premere nuovamente il tasto OK. Premere il tasto OK o il tasto di composizione per chiamare la voce selezionata.

Messaggio	Descrizione e intervento
Cronologia	Accedere alle chiamate in precedenza effettuate, ricevute o perse. 1. Premere il tasto OK per effettuare la selezione. 2. Scorrere per selezionare le chiamate ricevute, quelle effettuate o quelle perse. Premere il tasto OK per effettuare la selezione. 3. Premere il tasto OK o il tasto di composizione per chiamare la voce selezionata.
Chiamata rapide	Selezionare una delle 10 chiamate rapide inserite. Per inserire una voce chiamata rapida, accedere alla rubrica e premere senza rilasciare i numeri sulla tastiera numerica del sistema audio.
Messaggio testo	Inviare, scaricare e cancellare i messaggi di testo.
Dispositivi BT	Accedere all'opzione delle voci del menu dispositivi bluetooth (aggiungere, connettere, impostare come primario, on/off, cancellare).
Impostaz. tel.	Visualizzare le varie impostazioni e caratteristiche del telefono cellulare.
Servizio emergenza	Attiva e disattiva la funzione servizio d'emergenza SYNC.

Messaggi di testo

Il sistema consente di ricevere, inviare, scaricare ed eliminare i messaggi di testo. Inoltre, il sistema può leggere i messaggi di testo in arrivo in maniera da non distogliere la vista dalla strada.

Nota: Si tratta di una funzione che dipende dal telefono cellulare.

Ricevimento di un messaggio di testo

Quando arriva un nuovo messaggio, sarà emessa una segnalazione acustica e sul display audio apparirà la notifica del nuovo messaggio.

Sono possibili le seguenti opzioni:

- Selezionare l'opzione di ascolto per far leggere il messaggio dal sistema.
- Selezionare l'opzione di visualizzazione per aprire il messaggio di testo. Selezionare l'opzione ignora o non effettuare alcuna azione e il messaggio passerà alla casella dei messaggi di testo in arrivo. Una volta selezionato, è possibile attivare la lettura del messaggio, visualizzare altri messaggi o selezionare l'opzione per altro.
- Premere il tasto vocale e pronunciare "Ascoltare messaggio di testo".
- Selezionare l'opzione di alto e utilizzare i tasti freccia per scorrere le ulteriori opzioni.

Nota: Per ricevere i messaggi in arrivo, il telefono cellulare deve supportare la funzione di scaricamento dei messaggi di testo tramite Bluetooth.

Effettuare la scelta tra quanto segue:

Messaggio	Operazione
Rispondi	Premere il pulsante OK per accedere e quindi scorrere l'elenco dei messaggi preimpostati da inviare.
Chiama	Premere il tasto OK per chiamare il mittente di un messaggio.
Inoltra msg	Premere il pulsante OK per inoltrare il messaggio a un qualsiasi destinatario presente nella rubrica oppure nella cronologia delle chiamate. Inoltre, è possibile scegliere di digitare un numero.

Invio, scaricamento ed eliminazione dei messaggi di testo

2. Selezionare l'opzione della messaggistica di testo, quindi premere il tasto **OK**.

1. Premere il tasto **PHONE**.

Effettuare la scelta tra quanto segue:

Messaggio	Descrizione e intervento
Nuovo	Quando si seleziona l'opzione di invio di un messaggio di testo, sul display audio appare un elenco di messaggi predefiniti. Permette di inviare un nuovo messaggio di testo scegliendo tra una serie di 15 messaggi preimpostati.
Vista	Permette di leggere l'intero messaggio e di richiedere inoltre la lettura del messaggio da parte del sistema. Per passare al messaggio successivo, selezionare l'opzione Altro. Consente di rispondere al mittente, chiamare il mittente o inoltrare il messaggio.
Canc.	Permette di cancellare i messaggi di testo presenti nel sistema (non nel cellulare). Il display audio indica quando sono stati eliminati tutti i messaggi di testo.
Altro...	Permette di cancellare tutti i messaggi oppure di eseguire manualmente lo scaricamento di tutti i messaggi non letti dal proprio cellulare.

Invio di un messaggio di testo

1. Selezionare l'opzione di invio quando la selezione desiderata appare evidenziata sul display audio.

2. Quando compare il contatto, selezionare l'opzione di conferma, quindi premere un'altra volta il tasto **OK** dopo che il sistema chiede se si desidera inviare il messaggio per confermare. Ciascun messaggio di testo viene inviato con una firma predefinita.

Nota: È possibile inviare messaggi di testo scegliendo un contatto dalla rubrica e selezionando l'opzione di testo dal display audio oppure rispondendo ad un messaggio ricevuto nella casella dei messaggi ricevuti.

Nota: Ciascun messaggio di testo può essere inviato ad un solo destinatario.

Accesso alle impostazioni del telefono cellulare

Si tratta di funzioni che dipendono dal telefono cellulare. Le impostazioni del telefono cellulare permettono di accedere e di regolare funzioni quali la suoneria, la notifica dei messaggi di testo oppure di modificare la rubrica e impostare lo scaricamento automatico.

1. Premere il tasto **PHONE**.
2. Scorrere fino a che appare l'opzione delle impostazioni del telefono, quindi premere il tasto **OK**.
3. Scorrere le voci per effettuare una selezione tra le seguenti opzioni:

Messaggio	Descrizione e intervento
Come standard	Se l'opzione è spuntata, il sistema utilizzerà questo telefono cellulare come principale in presenza di più telefoni abbinati al sistema. Questa opzione può essere modificata per tutti i telefoni cellulari abbinati (non solo per quello attivo) utilizzando il menu dei dispositivi bluetooth.
Stato telef.	Visualizzare il nome del telefono cellulare, il nome del provider, il numero del telefono, il livello del segnale e il livello di carica della batteria. Una volta eseguita l'operazione, premere il tasto con la freccia sinistra per tornare al menu dello stato del telefono cellulare.
Imp. suoneria	Selezionare la suoneria da utilizzare per le chiamate in arrivo (una del sistema o del telefono cellulare). Se il telefono supporta le suonerie musicali ("in-band"), scegliendo l'opzione della suoneria telefono, la suoneria del telefono emette un suono. <ol style="list-style-type: none"> 1. Premere il tasto OK per selezionare e ascoltare, scorrendoli, ciascun tono. 2. Premere il tasto OK per effettuare la selezione.
Notifica msg	Consente di ascoltare un tono acustico da utilizzare come notifica per i messaggi di testo in arrivo. Premere il tasto OK per attivare o disattivare la segnalazione acustica.
Rubrica	Modificare il contenuto della rubrica, ad esempio, aggiungere, eliminare, scaricare. Premere il tasto OK per effettuare la selezione e scorrere le voci tra:

Effettuare la scelta tra quanto segue:

Messaggio	Descrizione e intervento
Agg. contatti	Memorizzare i contatti desiderati sul proprio telefono cellulare. Per le modalità di memorizzazione dei contatti, fare riferimento al manuale dell'apparecchio. Premere il pulsante OK per aggiungere contatti presenti nella propria rubrica.
Canc.	Quando appare un messaggio che chiede se si intende effettuare la cancellazione, selezionare l'opzione da confermare. Premere il pulsante OK per cancellare la rubrica attuale e la cronologia delle chiamate. Il sistema riporta al menu delle impostazioni del telefono.
Scarica ora	Premere il pulsante OK per selezionare e scaricare la rubrica nel sistema.
Scarico autom.	Quando la funzione di scaricamento automatico è attiva, eventuali modifiche, aggiunte o eliminazioni salvate nel sistema in occasione dell'ultimo scaricamento vengono cancellate. Quando lo scaricamento automatico è disattivato, la rubrica non sarà scaricata collegando il cellulare al sistema. La rubrica, il registro delle chiamate e i messaggi di testo sono accessibili esclusivamente collegando il proprio telefono cellulare abbinato al sistema. Contrassegnare o togliere il contrassegno a questa opzione per scaricare automaticamente la propria rubrica ogni volta che il cellulare si collega al sistema. I tempi per lo scaricamento dipendono dal telefono cellulare e dalla quantità di dati.

Dispositivi Bluetooth

Questo menu consente l'accesso ai dispositivi bluetooth. Utilizzare i tasti con le frecce per scorrere le opzioni del menu. Consente di aggiungere, collegare e cancellare dispositivi e impostare un telefono cellulare come primario.

Opzioni del menu dispositivi Bluetooth

1. Premere il tasto **PHONE**.
2. Scorrere fino a che appare l'opzione dei dispositivi bluetooth, quindi premere il tasto **OK**.
3. Scorrere le voci per effettuare una selezione tra le seguenti opzioni:

Messaggio	Descrizione e intervento
Agg.	<p>Abbinare ulteriori telefoni cellulari al sistema.</p> <ol style="list-style-type: none">1. Selezionare l'opzione di aggiunta per avviare il processo di abbinamento.2. Quando sul display audio compare un messaggio che invita ad iniziare l'abbinamento, ricercare SYNC sul proprio telefono cellulare. Eventualmente, fare riferimento al manuale dell'apparecchio.3. Quando indicato sul display del telefono cellulare, immettere il codice PIN a sei cifre fornito dal sistema, sul display audio. Il display indica se l'abbinamento si è concluso con successo.4. Quando appare l'opzione di impostazione del telefono cellulare come primario, selezionare Sì o No.5. In base alla funzionalità del telefono, è possibile che vengano poste ulteriori domande, ad esempio, se si desidera scaricare la rubrica del telefono. Selezionare Sì o No per confermare la risposta.
Canc.	<p>Dopo aver eliminato un telefono cellulare dall'elenco, questo apparecchio può essere ricollegato solo ripetendo l'intera procedura di abbinamento. Selezionare l'opzione di cancellazione e confermare quando il sistema chiede di eliminare il dispositivo selezionato.</p>
Stand.	<p>Il sistema tenta di collegarsi al telefono cellulare primario ogni volta che viene inserita l'accensione. Selezionando un telefono cellulare come primario, esso apparirà al primo posto nell'elenco e sarà accompagnato da un asterisco.</p>

SYNC™ (se in dotazione)

Messaggio	Descrizione e intervento
	Impostare un telefono cellulare abbinato in precedenza come telefono principale. Selezionare l'opzione principale per confermare il cellulare primario.
Collega	Collegare un telefono cellulare abbinato in precedenza. Per utilizzare le funzioni del telefono cellulare è possibile avere un solo telefono collegato alla volta. Quando viene collegato un altro telefono cellulare, quello precedente viene scollegato dai servizi telefonici. Il sistema consente di utilizzare differenti dispositivi Bluetooth per le funzionalità di telefono cellulare e la funzione di riproduzione di musica Bluetooth audio contemporaneamente.
Discon.	Scollega il telefono cellulare selezionato. Selezionare questa opzione e confermare quando viene richiesto. Dopo aver scollegato un telefono cellulare, questo può essere ricollegato senza dover ripetere tutta la procedura di abbinamento.

"System Settings" (Impostazioni del sistema)

1. Premere il pulsante **MENU**.

2. Selezionare l'opzione delle impostazioni SYNC, quindi premere il tasto **OK**.

3. Scorrere le voci per effettuare una selezione tra le seguenti opzioni:

Messaggio	Descrizione e intervento
Bluetooth attivo	Selezionare o deselezionare questa opzione per attivare o disattivare l'interfaccia Bluetooth del sistema. Selezionare questa opzione e premere il tasto OK per modificare lo stato dell'opzione.
Imposta set.	Questa selezione non cancella le informazioni indicizzate (rubrica, registro delle chiamate, messaggi di testo e dispositivi abbinati). Selezionare questa opzione e confermare quando richiesto dal display dell'unità audio. Ritornare alle impostazioni predefinite di fabbrica.
Imposta predef	Eliminare completamente tutte le informazioni salvate sul sistema (rubrica, registro delle chiamate, messaggi di testo e dispositivi abbinati) e ritornare alle impostazioni predefinite di fabbrica. Selezionare questa opzione e confermare quando richiesto dal display dell'unità audio. Il display segnala il completamento e il sistema ritorna al menu precedente.

SYNC™ (se in dotazione)

Messaggio	Descrizione e intervento
Inst. su SYNC	Installare applicazioni o aggiornamenti software scaricati. Selezionare questa opzione e confermare quando richiesto dal display dell'unità audio. La chiavetta USB deve contenere un'applicazione SYNC o un aggiornamento disponibile validi affinché l'installazione vada a buon fine.
Info sistema	Visualizzare i numeri di versione del sistema e il relativo numero di serie. Premere il tasto OK per effettuare la selezione.
Impostaz. voce	Il sottomenu Impostazioni voce contiene varie opzioni. Vedere Utilizzo del riconoscimento vocale (pagina 280).
Cercare USB	Effettuare una ricerca all'interno della struttura del menu del dispositivo USB connesso. Premere il tasto OK e utilizzare i tasti freccia su e giù per scorrere le cartelle e i file. Utilizzare i tasti freccia sinistra e destra per entrare e uscire da una cartella. Il contenuto multimediale può essere direttamente selezionato per la riproduzione da questo menu.
Servizio emergenza	Consente di attivare e disattivare la funzione servizio d'emergenza. Vedere Applicazioni e servizi SYNC™ (pagina 296).

APPLICAZIONI E SERVIZI SYNC™

Compare l'elenco delle applicazioni disponibili. Ciascuna applicazione può avere impostazioni proprie.

Premere il pulsante **MENU** per accedere al menu di sistema.

Nota: Alcune versioni di SYNC possono differire nel funzionamento. Premere il pulsante **PHONE** invece di **MENU** per accedere al menu *Serviz. emerg.*

Messaggio	Descrizione e intervento
SYNC-Applicaz.	Scorrere l'elenco fino a questa opzione, quindi premere il pulsante OK .

Serviz. emerg. SYNC

AVVERTENZE



Per l'operatività di questa funzione è necessario che il telefono cellulare sia dotato di Bluetooth e sia compatibile con il sistema.

AVVERTENZE



Riporre sempre il telefono cellulare in un posto sicuro all'interno del veicolo. Diversamente, potrebbero prodursi gravi lesioni personali o danni al telefono con conseguente probabile malfunzionamento di questa funzione.

AVVERTENZE



A meno che la funzione non sia stata attivata prima di un incidente, il sistema non effettuerà la chiamata di richiesta di aiuto, allungando così i tempi di risposta, aumentando potenzialmente il rischio di gravi lesioni personali, talvolta fatali, a seguito di un incidente. Se l'utente può effettuare la chiamata di emergenza da solo, non attendere che lo faccia il sistema. Contattare immediatamente i servizi di emergenza onde evitare di ritardare i tempi di risposta. Se non si ode il servizio di emergenza entro cinque secondi dall'incidente, il sistema o il cellulare potrebbero essere danneggiati o non funzionanti.

Se un incidente provoca l'attivazione dell'airbag o il disinserimento della pompa di alimentazione, il sistema può contattare i servizi di emergenza componendo il 112 (il numero di emergenza wireless attivo nella maggior parte dei paesi europei) tramite un cellulare accoppiato e connesso. Per maggiori informazioni sul sistema e sui servizi di emergenza, visitare il sito Ford nazionale.

Nota: Prima di selezionare questa funzione, bisogna leggere la nota sulla privacy per i servizi di emergenza, più avanti in questa sezione, per le informazioni importanti che contiene.

Nota: quando si attiva o disattiva questa funzione, l'impostazione si applica a tutti i cellulari accoppiati. Se la funzione è disinserita e, quando si inserisce l'accensione, il sistema si collega a un cellulare precedentemente accoppiato, viene riprodotto un messaggio vocale oppure compare un'icona o un messaggio sul display, o entrambe le cose.

Nota: Ciascun telefono cellulare funziona in maniera diversa. Nonostante questa funzione operi con la maggior parte dei telefoni cellulari, alcuni di questi potrebbero avere delle difficoltà nel suo utilizzo.

Nota: verificare di conoscere le informazioni riguardanti l'attivazione dell'airbag. Vedere **Sistema di sicurezza supplementare** (pagina 29).

Attivazione e disattivazione del servizio di emergenza

Premere il pulsante **MENU** e selezionare:

Messaggio	Operazione
SYNC-Applicaz.	Premere OK .
Servizio emergenza	Premere OK . Selezionare l'opzione desiderata e premere OK .

Opzioni sul display

Quando si attiva questa funzione, sul display compare un messaggio di conferma.

Quando si disattiva questa funzione, sul display compare una finestra di dialogo, che consente di impostare un promemoria vocale.

Off con segnalatore vocale fornisce un segnalatore ottico e vocale non appena viene collegato il telefono all'avviamento del veicolo.

Off senza segnalatore fornisce il solo segnalatore ottico, senza quello vocale, non appena viene collegato il telefono.

Per essere sicuri che il servizio di emergenza funzioni correttamente:

- Il sistema deve essere alimentato e funzionare correttamente nel momento in cui si verifica l'incidente e per tutto il tempo che la funzione rimane attiva e in uso.
- La funzione deve essere inserita prima dell'incidente.
- Un telefono cellulare deve essere collegato al sistema.
- In alcuni paesi, per effettuare una chiamata di emergenza è necessario essere in possesso di una SIM card valida e registrata con del credito.
- Al momento dell'incidente, il telefono cellulare collegato deve poter effettuare e mantenere la chiamata in uscita.
- Sul telefono cellulare collegato la copertura di rete, la carica della batteria e l'intensità del segnale devono essere idonei.
- Il veicolo deve disporre di alimentazione tramite batteria.

Nota: questa funzione è attiva solo nei paesi o regioni europee in cui Serviz. emerg. SYNC è in grado di contattare i servizi di emergenza locali. Per i particolari, vedere il sito web Ford regionale.

In caso di incidente

Nota: non tutti gli incidenti provocano l'attivazione dell'airbag o il disinserimento della pompa di alimentazione (che possono attivare il servizio di emergenza). Tuttavia, se Serviz. emerg. viene attivata, il sistema tenta di contattare i servizi di emergenza. Se il cellulare connesso subisce danni o perde la connessione al sistema, cerca un qualsiasi cellulare precedentemente accoppiato disponibile e prova a collegarsi. Il sistema prova a comporre il 112.

Prima di effettuare la chiamata:

- Se la chiamata non viene annullata e va a buon fine, la SYNC riproduce un messaggio introduttivo per l'operatore del servizio di emergenza. Dopo il messaggio, gli occupanti del veicolo possono comunicare in vivavoce con l'operatore.
- Il sistema fornisce una breve finestra temporale (circa 10 secondi) per annullare la chiamata. Se non si annulla la chiamata, il sistema tenta di comporre il 112.
- Il sistema riproduce un messaggio che segnala il tentativo di effettuare la chiamata di emergenza. È possibile annullare la chiamata selezionando il relativo tasto funzione o premendo il tasto di fine chiamata sul volante.

Durante una chiamata:

- Il servizio di emergenza utilizza il GPS del veicolo o le informazioni della rete del cellulare, se disponibili, per stabilire la lingua più idonea all'uso. Segnala l'incidente all'operatore del servizio di emergenza e riproduce il messaggio introduttivo. Questo potrebbe comprendere le coordinate GPS del veicolo.
- La lingua utilizzata per interagire con gli occupanti del veicolo può differire da quella utilizzata per trasmettere informazioni all'operatore dei servizi di emergenza.
- Dopo la trasmissione del messaggio introduttivo, si attiva la linea vocale che consente di parlare in vivavoce con l'operatore del servizio di emergenza.
- Quando la linea è connessa, prepararsi a comunicare immediatamente il proprio nome, il numero di telefono e informazioni sul luogo in cui ci trova.

Nota: mentre fornisce informazioni all'operatore del servizio di emergenza, il sistema riproduce anche un messaggio che informa gli occupanti del veicolo che sta trasmettendo informazioni importanti. Dopodiché, segnala quando la linea vocale è attiva per avviare la comunicazione in vivavoce con l'operatore.

Nota: Durante una chiamata con Serviz. emerg., compare una schermata prioritaria di emergenza che contiene le coordinate GPS del veicolo, se disponibili.

Nota: È possibile che le informazioni sulla posizione GPS non siano disponibili al momento dell'incidente; in tal caso, Serviz. emerg. tenterà comunque di fare una chiamata di emergenza.

Nota: È possibile che i servizi di emergenza non ricevano le coordinate GPS; in tal caso, è disponibile la comunicazione in vivavoce con un operatore d'emergenza.

Nota: L'operatore del servizio di emergenza può anche ricevere informazioni dalla rete cellulare come p.es. il numero del cellulare, la posizione del cellulare e il nome del gestore del cellulare indipendentemente dal Serviz. emerg. SYNC.

Il servizio di emergenza potrebbe non funzionare se:

- Il cellulare o i componenti hardware del servizio di emergenza subiscono danni nel corso dell'incidente.
- La batteria del veicolo o il sistema non sono alimentati.
- L'incidente proietta il cellulare fuori dal veicolo.
- Non si dispone di una scheda SIM valida e registrata con credito disponibile nel telefono.
- Ci si trova in un paese o regione europea in cui Serviz. emerg. SYNC non è in grado di effettuare la chiamata. Per i particolari, vedere il sito web Ford regionale.

Informazioni importanti sulla funzione serviz. emerg.

Il servizio di emergenza non effettua attualmente chiamate ai servizi di emergenza nei seguenti paesi: Albania, Bielorussia, Bosnia ed Erzegovina, Macedonia, Paesi Bassi, Ucraina, Moldavia e Russia.

Per informazioni più aggiornate, vedere il sito web Ford regionale.

Informativa sulla privacy della funzione servizio di emergenza

Quando si attiva il servizio di emergenza, questa può comunicare ai servizi di emergenza che il veicolo ha subito un incidente che ha provocato l'attivazione dell'airbag o il disinserimento della pompa di alimentazione. Questa funzione è in grado di comunicare all'operatore dei servizi di emergenza informazioni sulla posizione del veicolo o altri dettagli relativi a quest'ultimo o all'incidente per consentire loro di fornire i servizi di emergenza più idonei.

Se non si vuole rivelare questa informazione, non attivare la funzione.

SYNC AppLink

Il sistema attiva il controllo vocale e manuale delle app di smartphone abilitati per SYNC AppLink. Quando un'app è in esecuzione tramite AppLink, si possono controllare le funzioni principali dell'app mediante comandi vocali e controlli manuali.

Nota: Bisogna abbinare e collegare lo smartphone a SYNC per accedere ad AppLink.

Nota: Gli utenti iPhone devono collegare il telefono alla porta USB.

Nota: Gli utenti Android devono collegare il telefono a SYNC tramite Bluetooth.

Nota: Per le informazioni sulle app disponibili, gli smartphone supportati e i consigli per la ricerca guasti, visitare il sito web Ford.

Nota: Accertarsi che il proprio account sia attivo per poter scaricare l'app scelta. Alcune app funzionano automaticamente senza dover eseguire il setup. Altre app necessitano di essere configurate in base alle impostazioni personali, personalizzando la propria esperienza mediante creazione di stazioni o preferiti. Si consiglia di effettuare queste impostazioni a casa o all'esterno della vettura.

Accesso tramite il Menu SYNC

Scorrere l'elenco delle applicazioni disponibili e premere **OK** per selezionare l'applicazione desiderata. Una volta che l'app funziona con SYNC, premere il tasto freccia destro per accedere al menu delle app. È possibile accedere a varie funzioni delle app da questo punto, per esempio, scorrendo all'insù o all'ingiù. Premere il tasto freccia sinistra per uscire dal menu delle app.

Premere il pulsante **MENU** e selezionare:

Messaggio	Descrizione e intervento
SYNC-Applicaz.	
App mobili	Scorrere l'elenco fino a questa opzione, quindi premere il pulsante OK .
Trov. nuove app	Selezionare questa opzione se l'applicazione desiderata non è in elenco.

Nota: Se non si riesce a trovare un'app compatibile con SYNC AppLink, assicurarsi che l'app richiesta sia funzionante sul proprio dispositivo mobile.

Per accedere tramite comandi vocali

Premere il tasto Voice e, quando richiesto, pronunciare:

Comando	Descrizione e intervento
(applicazioni apps) [[del] [telefono] cellulare mobili]	Pronunciare lo stesso nome dell'applicazione dopo il segnale acustico. L'applicazione si avvia. Quando un'applicazione è in esecuzione su SYNC, è possibile premere il pulsante voce e pronunciare i comandi specifici dell'applicazione.

I seguenti comandi vocali sono sempre:

Comando	Descrizione e intervento
[Menu principale] aiuto	Utilizzare questo comando per riprodurre l'elenco dei comandi vocali disponibili.
(applicazioni apps) [[del] [telefono] cellulare mobili]	Il sistema richiederà di pronunciare il nome dell'applicazione per eseguirla.
(lista [delle] elenca) (apps applicazioni) [[del] [telefono] cellulare mobili]	Il sistema elencherà tutte le applicazioni attualmente disponibili.
(trova trovare) [nuove] (applicazioni apps) [[del] telefono cellulare [del] cellulare mobili]	Il sistema cercherà le applicazioni compatibili con SYN V nel dispositivo mobile collegato.
<nome applicazione>	Pronunciare il nome dell'applicazione per eseguirla su SYNC.
Aiuto <nome applicazione>	Il sistema elencherà i comandi vocali disponibili per le applicazioni richieste.
(esci uscire)	Utilizzare questo comando seguito dal nome dell'applicazione.

Premere il pulsante **MENU** e selezionare:

Abilitazione/disabilitazione delle notifiche Push

Alcune app possono inviare notifiche di posta Push. Una notifica Push è un'allerta di un'app che opera in background e viene passata via voce, tramite pop up o in entrambi i modi. È particolarmente utile per le app delle notizie o basate sulla posizione.

Messaggio	Descrizione e intervento
SYNC-Applicaz.	
App mobili	
Impostazioni	
Tutte le app	Se le notifiche Push sono supportate, questa impostazione comparirà nell'elenco. Selezionare attivare/disattivare la funzione secondo necessità.

Attivazione delle app mobili SYNC

Per utilizzare il sistema bisogna consentire di inviare e ricevere informazioni di autorizzazione per le app e gli aggiornamenti, utilizzando il piano dati associato al dispositivo collegato.

Dati inviati a Ford negli Stati Uniti tramite dispositivo connesso. Le informazioni sono criptate e includono il proprio VIN, il numero del modulo SYNC, le statistiche d'uso in forma anonima e le informazioni riguardanti il debugging. Gli aggiornamenti possono essere fatti automaticamente.

Nota: *La prima volta che si seleziona app mobili con il sistema, si deve abilitare le app mobili per ogni singolo dispositivo collegato.*

Nota: *Vengono applicate le normali tariffe. Ford non è responsabile per eventuali costi aggiuntivi del proprio service provider in cui si può incorrere quando la vettura invia o riceve dati tramite il dispositivo collegato. Quanto detto comprende eventuali costi aggiuntivi sostenuti in zone in cui si utilizza la funzione di roaming esternamente alla propria rete abituale.*

Stato dell'app

È possibile vedere lo stato attuale dell'app nel menu delle impostazioni. Sono possibili tre diversi stati:

Messaggio	Descrizione e intervento
Necess. aggiorn.	Il sistema ha rilevato una nuova applicazione che richiede un'autorizzazione oppure è necessario un aggiornamento delle autorizzazioni generiche.
più recente	Aggiornamento non necessario.
Aggiornamento	Il sistema sta tentando di ricevere un aggiornamento.

Opzioni del menu impostazioni:

Messaggio	Descrizione e intervento
Rich. aggiorn.	Nel caso in cui sia necessario un aggiornamento e si desidera richiedere l'aggiornamento manualmente, per esempio quando ci si trova in una zona WI-Fi.
Disabilita agg.	Selezionare questa opzione per disabilitare gli aggiornamenti automatici.

Permessi per le app

I permessi sono suddivisi per gruppi. Si possono accordare questi permessi per gruppi al livello singolo. Si può cambiare lo stato di un gruppo di permessi in qualsiasi momento mentre non si guida tramite il menu delle impostazioni.

Quando sia avvia un'app tramite SYNC, il sistema può chiedere di accordare certi permessi, per esempio:

- Per consentire l'accesso alle informazioni della propria vettura all'app comprese, ma non ad esse limitate: livello carburante, consumo carburante, regime motore, tensione batteria, contachilometri, VIN, temperatura esterna, posizione marce, pressione pneumatici, temperatura ambiente, data e ora.
- Per consentire alla propria vettura di dare informazioni sulle caratteristiche di guida, comprese, ma non ad esse limitate: MyKey, stato cinture di sicurezza, regimi motore, occasioni di frenata, interruttore pedale freni, accelerazione, posizione pedale acceleratore, interruttore pedale frizione, lunghezza percorso, tempo di spostamento, costo di spostamento, percentuale corretta risposta motore e percentuale di tempo in velocità.

- Per consentire alla vettura di fornire informazioni sulla posizione, compreso: GPS e velocità.
- Per consentire all'app di inviare notifiche Push utilizzando il display della vettura e le funzioni vocali durante la funzione in background.

Nota: *Bisognerà unicamente accordare i permessi la prima volta per l'uso di un'app con SYNC.*

Nota: *Decliniamo ogni responsabilità per eventuali danni o perdita di privacy relativamente all'uso, di un'app, o per la divulgazione di eventuali dati della vettura che voi ci fornite per poterle inviare ad un'app.*

UTILIZZO DI SYNC™ CON IL PROPRIO MEDIA PLAYER

Utilizzando i comandi vocali o del menu mediale del sistema è possibile accedere alla musica e riprodurla dal proprio lettore digitale, diffondendola attraverso il sistema degli altoparlanti del veicolo. È inoltre possibile ordinare e riprodurre la propria musica per categorie specifiche, come artisti o album.

SYNC funziona con quasi tutti i lettori digitali, tra cui iPod, Zune e Plays from device, e la maggior parte delle chiavette USB. Inoltre, SYNC supporta formati audio quali MP3, WMA, WAV e ACC.

Collegamento del proprio lettore digitale alla porta USB

Nota: se il lettore digitale è dotato di interruttore di accensione, attivare il dispositivo.

Collegamento tramite i comandi vocali

1. Collegare il dispositivo alla porta USB del veicolo.
2. Premere il tasto Voice e, quando richiesto, pronunciare:

Comando	Descrizione e intervento
(USB iPod [lettore] MP3)	A questo punto, è possibile riprodurre la musica pronunciando uno dei comandi vocali del caso. Fare riferimento ai comandi vocali del dispositivo.

Collegamento tramite il menu di sistema

1. Collegare il dispositivo alla porta USB del veicolo.

2. Premere il tasto **AUX** fino a quando sul display compare un messaggio di inizializzazione.

Messaggio	Descrizione e intervento
Cercare USB	In funzione del numero di file mediali presenti nel dispositivo collegato, il display potrebbe visualizzare un messaggio di indicizzazione. Quando l'indicizzazione è terminata, lo schermo ritorna al menu di riproduzione.

Effettuare la scelta tra quanto segue:

Messaggio
Riprodurre tutto
Playlists
Tracce
Artisti
Album
Generi
Cercare USB
Reset USB Sync
Esci

Riproduzione in corso

In un momento qualsiasi della riproduzione, è possibile premere il tasto vocale e chiedere al sistema di che brano si tratta. Il sistema legge i tag di metadati

(se utilizzati) della traccia corrente.

Comandi vocali mediali



Premere il tasto Voice e, quando richiesto, pronunciare:

Comando	Descrizione e intervento
(USB iPod [lettore] MP3)	A questo punto, è possibile riprodurre la musica pronunciando uno dei comandi vocali del caso.

Seguito da una delle seguenti opzioni:

Comando	Descrizione e intervento
(riproduci riprodurre)	
Pausa	
(riproduci riprodurre) [album] [(dell'artista di)]	<nome> è un elenco dinamico, ovvero potrebbe contenere qualsiasi nome, per esempio il nome di un gruppo, di un artista o il titolo di una canzone. I comandi vocali che non sono disponibili finché l'indicizzazione non è completa.
(riproduci riprodurre) (tutto tutte)	
(riproduci riprodurre) [artista]	<nome> è un elenco dinamico, ovvero potrebbe contenere qualsiasi nome, per esempio il nome di un gruppo, di un artista o il titolo di una canzone. I comandi vocali che non sono disponibili finché l'indicizzazione non è completa.
(riproduci riprodurre) [genere]	<nome> è un elenco dinamico, ovvero potrebbe contenere qualsiasi nome, per esempio il nome di un gruppo, di un artista o il titolo di una canzone. I comandi vocali che non sono disponibili finché l'indicizzazione non è completa.
[riproduci riprodurre] (Brano successivo (Canzone Traccia) successiva)	
(riproduci riprodurre) [playlist (lista elenco) di riproduzione]	<nome> è un elenco dinamico, ovvero potrebbe contenere qualsiasi nome, per esempio il nome di un gruppo, di un artista o il titolo di una canzone. I comandi vocali che non sono disponibili finché l'indicizzazione non è completa.

Comando	Descrizione e intervento
[riproduci riprodurre] (Brano Canzone Traccia) precedente	
(riproduci riprodurre) [canzone traccia titolo file]	<nome> è un elenco dinamico, ovvero potrebbe contenere qualsiasi nome, per esempio il nome di un gruppo, di un artista o il titolo di una canzone. I comandi vocali che non sono disponibili finché l'indicizzazione non è completa.
((Spegnimento Spegni Spegner) (ripetere ripeti) (Ripetere Ripeti) off)	
([Accensione Accendi Accendere] (Ripetere Ripeti) ([un] brano [una] traccia) (Ripetere Ripeti) ([un] brano [una] traccia) on)	
(Cerca Cercare) album	
(Cerca Cercare) artista	
(Cerca Cercare) genere	
(Cerca Cercare) (playlist (lista elenco) di riproduzione)	
(Cerca Cercare) tutti [gli] album	
(Cerca Cercare) tutti [gli] artisti	
(Cerca Cercare) tutti [i] generi	
(Cerca Cercare) (tutte tutti) [gli le] (playlist (liste elenchi) di riproduzione)	
(Cerca Cercare) tutti ([i] file [i] titoli [le] tracce [le] canzoni)	

Comando	Descrizione e intervento
((Spegnimento Spegni Spegnere) riproduzione casuale Riproduzione casuale off)	
([Accensione Accendi Accendere] riproduzione casuale [tutto] Riproduzione casuale [tutto] on)	
[riproduci riprodurre] (simili musica simile)	
((Cosa Chi Che (musica canzone)) (sta suonando sto ascoltando))	

Guida comandi vocali

Comando	Descrizione e intervento
(Cerca Cercare) genere	Il sistema effettua la ricerca di tutti i dati dalla musica indicizzata e, se disponibile, inizia la riproduzione del tipo di musica scelta.
[riproduci riprodurre] (simili musica simile)	Il sistema compila una playlist e successivamente riproduce una musica simile a quella attualmente in riproduzione dalla porta USB, utilizzando le informazioni sui metadati indicizzati.
(Cerca Cercare) artista	Il sistema ricerca un artista, una traccia o un album specifico tra la musica indicizzata, attraverso la porta USB.
(Cerca Cercare) album	Il sistema ricerca un artista, una traccia o un album specifico tra la musica indicizzata, attraverso la porta USB.

Il sistema è anche in grado di riprodurre musica dal telefono cellulare via Bluetooth.

Per attivare il Bluetooth audio, utilizzare il pulsante **AUX** o **Fonte** o premere il pulsante Voice, quindi, quando richiesto, pronunciare le parole:

Comando	Descrizione e intervento
Bluetooth audio	

Seguito da una delle seguenti opzioni:

Comando	Descrizione e intervento
Pausa	
(riproduci riprodurre)	
[riproduci riprodurre] (Brano successivo Canzone Traccia successiva)	
[riproduci riprodurre] (Brano Canzone Traccia) precedente	

Funzioni del menu mediale

Il menu Media consente di selezionare la modalità di riproduzione dei pezzi musicali (per esempio, per artista, genere, casuale o ripetizione), di trovare musica simile o di azzerare l'indice dei dispositivi USB.

Premere **AUX** per selezionare la riproduzione USB.

Messaggio	Descrizione e intervento
Opzioni	In questo modo si apre il menu multimediale.

Seguito da una delle seguenti opzioni:

Messaggio	Descrizione e intervento
Ripr.	Scegliere di riprodurre i brani musicali in modo casuale o di ripetere un brano particolare. Una volta effettuata la scelta, questa opzione resta in funzione finché non la si disattiva.
Ripetere traccia	Scegliere di riprodurre i brani musicali in modo casuale o di ripetere un brano particolare. Una volta effettuata la scelta, questa opzione resta in funzione finché non la si disattiva.
Musica simile	È possibile riprodurre tipi di musica simili a quella dell'attuale playlist tramite la porta USB. Il sistema utilizza le informazioni sui metadati di ciascuna traccia per compilare la playlist. Il sistema crea quindi un nuovo elenco di tracce simili e inizia la riproduzione. Per il funzionamento di questa funzione ogni traccia deve avere i tag metadati popolati. Con taluni dispositivi di riproduzione, se i tag metadati non sono stati immessi,

SYNC™ (se in dotazione)

Messaggio	Descrizione e intervento
	le tracce non sono disponibili per il riconoscimento vocale, per il menu di riproduzione o per questa opzione. In ogni caso, se le tracce sono inserite nel dispositivo di riproduzione con la modalità di archiviazione di massa, saranno anche disponibili per il riconoscimento vocale, il menu di riproduzione o per questa opzione. Il sistema inserisce gli oggetti sconosciuti in un tag metadati vuoto.
Reset SYNC USB	Resetta l'indice USB. Al termine della nuova indicizzazione, è possibile scegliere i brani da riprodurre dalla libreria brani USB.

Accesso alla libreria brani USB

1. Collegare il dispositivo alla porta USB del veicolo.
2. Premere **AUX** per selezionare la riproduzione USB.

Messaggio	Descrizione e intervento
Cercare USB	Questo menu consente di selezionare e riprodurre i propri file multimediali per artista, album, genere, playlist e traccia, e di scorrere il contenuto del proprio dispositivo USB.

In assenza di file mediali a cui accedere, il display indica che non ci sono supporti. Se sono presenti file multimediali, è possibile scorrere e selezionare le seguenti opzioni:

Messaggio	Descrizione e intervento
Riprodurre tutto	Riprodurre tutti i file mediali indicizzati dal proprio dispositivo di riproduzione in formato, uno per volta, in ordine numerico. * <ol style="list-style-type: none">1. Premere OK per effettuare la selezione. Il titolo della prima traccia viene visualizzato nel display.
Playlists	Aprire le playlists (da formati come ASX, M3U, WPL o MTP). * <ol style="list-style-type: none">1. Premere OK per effettuare la selezione.2. Scorrere per selezionare la playlist desiderata, quindi premere OK.
Tracce	Cercare e riprodurre una specifica traccia indicizzata.* <ol style="list-style-type: none">1. Premere OK per effettuare la selezione.2. Scorrere per selezionare la traccia desiderata, quindi premere OK.
Artisti	Ordinare tutti i file mediali indicizzati per artista. Una volta effettuata la selezione, il sistema elenca e successivamente riproduce tutti gli artisti e le tracce in ordine alfabetico.* <ol style="list-style-type: none">1. Premere OK per effettuare la selezione.2. Scorrere per selezionare l'artista desiderato, quindi premere OK.
Album	Ordinare tutti i file mediali indicizzati per album.* <ol style="list-style-type: none">1. Premere OK per effettuare la selezione.2. Scorrere per selezionare gli album desiderati, quindi premere OK.
Generi	Organizzare la musica indicizzata per tipo di genere (categoria).* <ol style="list-style-type: none">1. Premere OK per effettuare la selezione.2. Scorrere per selezionare il genere desiderato, quindi premere OK.

SYNC™ (se in dotazione)

Messaggio	Descrizione e intervento
Cercare USB	Cercare tutti i file multimediali supportati sul proprio lettore collegato alla porta USB. È possibile visualizzare solo i file multimediali compatibili con SYNC; gli altri file memorizzati non sono visibili. <ol style="list-style-type: none">1. Premere OK per effettuare la selezione.2. Scorrere per esplorare i file multimediali indicizzati sulla propria chiavetta USB, quindi premere OK.
Reset USB Sync	Resetta l'indice USB. Al termine della nuova indicizzazione è possibile scegliere il brano da riprodurre dalla libreria dei brani USB.

* È possibile usare i tasti nella parte inferiore del display audio per passare rapidamente a una determinata categoria alfabetica. È inoltre possibile utilizzare le lettere sulla tastiera numerica per saltare nell'elenco.

Dispositivi Bluetooth e Impostazioni del sistema

È possibile accedere a questi menu tramite il display audio. Vedere **Utilizzo di SYNC™ con il proprio telefono cellulare** (pagina 283).

RICERCA GUASTI SYNC™

Il sistema SYNC è facile da utilizzare. Tuttavia, in caso di domande, fare riferimento alle tabelle che seguono.

Per controllare la compatibilità del proprio telefono, visitare il sito web Ford regionale.

Problemi del cellulare		
Problema	Possibili cause	Soluzione possibile
Rumore di fondo intenso durante la chiamata.	È probabile che le impostazioni di controllo dell'audio del telefono cellulare pregiudichino il buon funzionamento del sistema SYNC.	Per le regolazioni audio consultare il manuale del dispositivo.
Durante la telefonata, riesco a sentire chi chiamo ma dall'altra parte non mi sentono.	Possibile anomalia del telefono cellulare.	Spegnere il cellulare, resettarlo o togliere la batteria, quindi riprovare. Controllare che il microfono del sistema SYNC non sia impostato su Off.

SYNC™ (se in dotazione)

Problemi del cellulare		
Problema	Possibili cause	Soluzione possibile
SYNC non è in grado di scaricare la mia rubrica telefonica.	Si tratta di una funzione che dipende dal telefono cellulare.	Controllare la compatibilità del telefono cellulare.
	Possibile anomalia del telefono cellulare.	Spegnere il cellulare, resettarlo o togliere la batteria, quindi riprovare.
		Tentare di registrare i contatti della rubrica sul sistema SYNC selezionando l'opzione di aggiunta.
		Accendere il cellulare e attivare la funzione SYNC di scarico automatico della rubrica.
Il sistema comunica: "Rubrica scaricata", ma la rubrica SYNC è vuota o perde i contatti.	Limiti della capacità del telefono cellulare in uso.	Tentare di registrare i contatti della rubrica sul sistema SYNC selezionando l'opzione di aggiunta.
		Se i contatti mancanti sono salvati sulla scheda SIM, tentare di spostarli nella memoria del telefono cellulare.
		Rimuovere eventuali immagini o suonerie particolari associate ai contatti mancanti.
		Accendere il cellulare e attivare la funzione SYNC di scarico automatico della rubrica.
Non riesco a collegare il telefono cellulare a SYNC.	Si tratta di una funzione che dipende dal telefono cellulare.	Controllare la compatibilità del telefono cellulare.
	Possibile anomalia del telefono cellulare.	Spegnere il cellulare, resettarlo o togliere la batteria, quindi riprovare.
		Tentare di eliminare il dispositivo da SYNC, eliminare SYNC dal dispositivo, quindi riprovare.
		Controllare sempre le impostazioni sulla sicurezza e su "auto accept prompt", relative al collegamento Bluetooth di SYNC, sul proprio telefono cellulare.
		Aggiornare il firmware del telefono cellulare.

SYNC™ (se in dotazione)

Problemi del cellulare		
Problema	Possibili cause	Soluzione possibile
		Disinserire l'impostazione scarico automatico.
I messaggi di testo non funzionano su SYNC.	Si tratta di una funzione che dipende dal telefono cellulare.	Controllare la compatibilità del telefono cellulare.
	Possibile anomalia del telefono cellulare.	Spegnere il cellulare, resettarlo o togliere la batteria, quindi riprovare.
I messaggi di testo audio sul telefono cellulare non funzionano.	Si tratta di una funzione che dipende dal telefono cellulare.	Per ricevere i messaggi di testo in arrivo, il telefono cellulare deve supportare la funzione di scaricamento dei messaggi di testo tramite Bluetooth.
		Accedere al menu SYNC Messaggi di testo per verificare se il proprio cellulare supporta la funzione. Premere il tasto PHONE , scorrere le voci e selezionare l'opzione per i messaggi di testo, quindi premere OK .
	Si tratta di una limitazione del telefono cellulare.	Poiché ogni cellulare è diverso dagli altri, consultare il manuale del proprio dispositivo per il cellulare specifico che si intende accoppiare. In effetti, possono esservi differenze tra i cellulari dovute alla marca, al modello, al provider di servizi e alla versione del software.

Problemi dei dispositivi USB e multimediali		
Problema	Possibili cause	Soluzione possibile
Ho difficoltà a collegare il dispositivo.	Possibile anomalia del dispositivo.	Spegnere il dispositivo, resettarlo o togliere la batteria, quindi riprovare.
		Accertare che il cavo in uso sia quello del produttore.
		Accertarsi che il cavo USB sia inserito correttamente nel dispositivo e nella porta USB del veicolo.

SYNC™ (se in dotazione)

Problemi dei dispositivi USB e multimediali		
Problema	Possibili cause	Soluzione possibile
		Controllare che il dispositivo non abbia un programma di autoinstallazione o impostazioni di sicurezza attive.
SYNC non riconosce il mio dispositivo quando avvio il veicolo.	Si tratta di un limite del dispositivo.	Ricordare di non lasciare il dispositivo all'interno del veicolo in presenza di temperature estremamente calde o fredde.
Mancata emissione dell'audio tramite Bluetooth.	Si tratta di una funzione che dipende dal dispositivo.	Accertarsi di aver collegato il dispositivo alla SYNC e di aver premuto il tasto Play del dispositivo.
	Il dispositivo non è collegato.	
SYNC non riconosce la musica che ho sul dispositivo.	I file musicali potrebbero non contenere informazioni corrette relative ad artista, titolo della traccia, album o genere.	Controllare che siano popolati tutti i dettagli sulla traccia.
	Il file potrebbe essere corrotto.	Sostituire il file rovinato con una nuova versione.
	Il pezzo può essere protetto da copyright e non essere quindi riproducibile.	Alcuni dispositivi richiedono la modifica delle impostazioni USB da archiviazione di massa a classe MTP (transfer protocol class).
A volte, quando l'iPhone o l'iPod Touch è collegato contemporaneamente tramite USB e Bluetooth non si sente alcun suono.	Si tratta di un limite del dispositivo.	Dalla schermata di riproduzione di brani musicali dell'iPhone o dell'iPod Touch, selezionare l'icona airplay del dispositivo audio nella parte inferiore dello schermo dell'iPhone o dell'iPod Touch.
		Per ascoltare l'iPhone o l'iPod Touch attraverso il Bluetooth Audio, selezionare SYNC.
		Per ascoltare l'iPhone o l'iPod Touch attraverso l'USB, selezionare il connettore dock.

Problemi dei comandi vocali		
Problema	Possibili cause	Soluzione possibile
SYNC non capisce cosa dico.	È possibile che i comandi vocali utilizzati non siano corretti.	Rivedere i comandi vocali del telefono cellulare e dei supporti medialti all'inizio dei rispettivi capitoli. Durante una sessione in vivavoce, consultare l'elenco dei comandi vocali che compare sul display dell'unità audio.
	È possibile che si stia parlando troppo presto o comunque non nel momento corretto.	Il microfono del sistema si trova nel retrovisore o nel rivestimento padiglione appena sopra il parabrezza.
SYNC non capisce il nome di una traccia o di un'artista.	È possibile che i comandi vocali utilizzati non siano corretti.	Rivedere i comandi vocali dei supporti medialti all'inizio del capitolo relativo ai supporti medialti.
	È possibile che il nome non venga pronunciato esattamente come il sistema l'ha memorizzato.	Pronunciare il pezzo o l'artista esattamente come il sistema l'ha memorizzato. Se si dice "Riproduci l'artista Prince", il sistema non riproduce la musica di Prince and the Revolution o di Prince and the New Power Generation.
		Verificare di pronunciare il titolo completo come ad esempio "California remix featuring Jennifer Nettles".
		Se i titoli delle tracce sono in lettere maiuscole, pronunciare le lettere staccate una dall'altra. LOLA deve essere pronunciato "L-O-L-A".
Il sistema potrebbe non "leggere" il nome allo stesso modo in cui viene pronunciato.	Non usare caratteri speciali nel titolo, perché il sistema non li riconosce.	

Problemi dei comandi vocali		
Problema	Possibili cause	Soluzione possibile
Quando desidero effettuare una chiamata, SYNC non capisce oppure chiama un contatto sbagliato.	È possibile che i comandi vocali utilizzati non siano corretti.	Rivedere i comandi vocali del telefono all'inizio del capitolo relativo al telefono cellulare.
		È inoltre possibile utilizzare il telefono cellulare e l'elenco dei candidati multimediali per ottenere un elenco di possibili candidati quando il sistema non è in grado di comprendere completamente ciò che viene detto. Vedere Utilizzo del riconoscimento vocale (pagina 280).
	È possibile che il nome non venga pronunciato esattamente come il sistema l'ha memorizzato.	Fare attenzione a pronunciare il nome esattamente come il sistema l'ha memorizzato. Per esempio, se il nome del contatto è Joe Wilson, dire "Chiama Joe Wilson".
		Il sistema funziona meglio se si indicano i nomi completi come "Joe Wilson" piuttosto che "Joe".
	I contatti presenti nella rubrica potrebbero essere molto brevi o simili oppure potrebbero contenere caratteri speciali.	Non utilizzare caratteri speciali quali 123 o ICE in quanto il sistema non li riconosce.
I contatti in rubrica possono essere in lettere maiuscole.	Se i nomi dei contatti sono in lettere maiuscole, pronunciare le lettere staccate una dall'altra. JAKE deve essere pronunciato "Call J-A-K-E".	
Il sistema a comando vocale SYNC ha dei problemi nel riconoscere i nomi stranieri memorizzati nel telefono cellulare.	È possibile che i nomi stranieri vengano pronunciati usando la lingua selezionata al momento per SYNC.	Il sistema SYNC applica le regole di pronuncia fonetiche della lingua selezionata ai nomi dei contatti memorizzati sul telefono cellulare.
		Suggerimento utile: è possibile selezionare manualmente il contatto. Premere PHONE . Selezionare l'opzione rubrica, quindi il nome del contatto. Premere l'opzione tasto softkey per ascoltare. SYNC leggerà il nome del contatto, dando un'idea della pronuncia che si attende.

SYNC™ (se in dotazione)

Problemi dei comandi vocali		
Problema	Possibili cause	Soluzione possibile
Il sistema a comando vocale SYNC ha dei problemi nel riconoscere tracce, artisti, album, generi e nomi di playlist stranieri dal lettore digitale o dalla chiavetta USB.	È possibile che i nomi stranieri vengano pronunciati usando la lingua selezionata al momento per SYNC.	SYNC applica le regole di pronuncia fonetiche della lingua selezionata ai nomi dei contatti memorizzati sul lettore digitale o sulla chiavetta USB. È in grado di fare alcune eccezioni per nomi di artisti molto famosi (ad es., U2) per cui per questi artisti è sempre possibile utilizzare la pronuncia inglese.
Il sistema genera messaggi vocali e la pronuncia di alcune parole può non essere perfetta per il linguaggio specifico.	SYNC utilizza la tecnologia di prompt vocali text-to-speech.	<p>SYNC usa una voce elettronica anziché una voce umana preregistrata.</p> <p>SYNC offre diverse nuove funzioni a comando vocale per un'ampia gamma di lingue. Comporre il numero corrispondente ad un contatto direttamente dalla rubrica senza preregistrazione (ad es., "chiamare John Smith") o selezionare una traccia, artista, album, genere o playlist direttamente dal lettore digitale (ad es., "riprodurre artista Madonna").</p>
Il sistema di comando vocale Bluetooth precedente consentiva di comandare i sistemi radio, CD e climatizzazione. Perché non risulta possibile comandare questi sistemi con SYNC?	Lo scopo di SYNC è controllare i dispositivi mobili e il contenuto memorizzato su di essi.	SYNC offre molte funzioni in più rispetto al sistema precedente, come la possibilità di comporre il nome dei contatti direttamente dalla rubrica senza preregistrazione (per esempio, "chiama John Smith") o di selezionare la traccia, l'artista, l'album, il genere o la playlist direttamente dal lettore digitale (per esempio, "riproduci l'artista Madonna").

Generali		
Problema	Possibili cause	Soluzione possibile
<p>La lingua selezionata per il quadro strumenti e il display audio/video non corrisponde alla lingua SYNC (cellulare, USB, Bluetooth audio, comandi vocali e messaggi vocali).</p>	<p>SYNC non supporta la lingua selezionata al momento per il quadro strumenti e il display audio/video.</p>	<p>SYNC supporta solo quattro lingue in un unico modulo per display testo, comandi vocali e prompt vocali. Le quattro lingue, scelte in base alla loro frequenza d'uso in loco, dipendono dal paese in cui si è acquistato il veicolo. Se la lingua selezionata non è disponibile, SYNC continua a usare la lingua attiva al momento.</p> <p>SYNC offre diverse nuove funzioni a comando vocale per un'ampia gamma di lingue. Comporre il numero corrispondente ad un contatto direttamente dalla rubrica senza preregistrazione (ad es., "chiamare John Smith") o selezionare una traccia, artista, album, genere o playlist direttamente dal lettore digitale (ad es., "riprodurre artista Madonna).</p>

Navigazione

Premere il relativo pulsante sulla cornice dell'unità per accedere alle funzioni del sistema. In questo modo si accede alla modalità selezionata.

Per le istruzioni di funzionamento dell'unità audio e delle funzioni di navigazione disponibili, vedere la relativa procedura. Vedere **Sistema audio** (pagina 242).

Caricamento dati cartina

AVVERTENZE



La velocità massima indicata potrebbe non essere valida per il vostro veicolo. Il conducente è sempre responsabile del controllo del veicolo, del monitoraggio del sistema e del rispetto del limite di velocità corretto. Diversamente, si potrebbe perdere il controllo del veicolo.



Il vetro anteriore del display a cristalli liquidi può rompersi se colpito con oggetti duri. In caso di rottura del vetro, non toccare il materiale cristallino liquido. Se tale materiale venisse a contatto con la pelle, risciacquare immediatamente con acqua e sapone.

Nota: Non inserire l'accensione né tentare di avviare il motore mentre il software si sta aggiornando.

Nota: Non pulire l'unità con solventi o detergenti spray. Utilizzare esclusivamente un panno umido.

Nota: Per poter utilizzare il sistema di navigazione, è necessario che la scheda SD di navigazione si trovi nell'apposito alloggiamento. Se fosse necessaria una scheda SD di ricambio, contattare una Concessionaria autorizzata.

Nota: L'alloggiamento della scheda SD è caricato a molla. Per estrarre la scheda SD, spingere la scheda verso l'interno, quindi rilasciarla. Non tentare di estrarre la scheda senza prima averla spinta verso l'interno. Ciò potrebbe causare danni.



E129900

1. Inserire la scheda SD di navigazione nella slot.
2. Premere il tasto **NAV**. L'avviso relativo alla sicurezza stradale conferma l'avvenuta importazione dei dati della cartina.
3. Il sistema è ora pronto all'uso.

Per gli aggiornamenti delle mappe e gli upgrade del sistema, rivolgersi a un concessionario autorizzato.

Nota: si possono usare esclusivamente i dati autorizzati Ford.

Navigazione

Sicurezza stradale

PERICOLO



La distrazione alla guida può causare la perdita del controllo del veicolo, incidenti e lesioni personali. Pertanto, consigliamo caldamente di utilizzare la massima cautela nell'utilizzare dispositivi che potrebbero distogliere l'attenzione dalla strada. La principale responsabilità del conducente è la conduzione in sicurezza del proprio veicolo. Raccomandiamo di astenersi dall'uso di dispositivi palmari durante la guida, favorendo l'uso di sistemi a comando vocale, laddove possibile. Informarsi sulle leggi e le normative locali che potrebbero limitare l'uso di dispositivi elettronici durante la marcia.

Nota: In definitiva, è il conducente che è responsabile del funzionamento in sicurezza del veicolo, pertanto deve valutare se è prudente affidarsi o meno alle indicazioni suggerite sul percorso. Le funzioni di navigazione sono fornite al solo scopo di ausilio. Prendere le decisioni sulla guida osservando direttamente le condizioni locali e attenendosi alle normative vigenti in materia di traffico. Non seguire i suggerimenti sul percorso se, così facendo, comporterebbero manovre pericolose o illecite, se dovessero creare situazioni di pericolo o se dovessero portare a zone considerate rischiose. Le mappe utilizzate da questo sistema possono non essere precise a causa di errori, cambiamenti della viabilità, condizioni di traffico o di guida.

Informazioni sulla sicurezza

Se si rende necessaria una visualizzazione dettagliata delle istruzioni di percorso, accostare non appena risulti sicuro farlo e parcheggiare il veicolo.

Impostazione percorso

Premere il pulsante NAV e selezionare:	
Input destinazione	Iniziando dall'alto, selezionare il paese, il CAP o città e nome della via, con numero civico o intersezione. Utilizzare i tasti freccia per inserire le informazioni della destinazione.
Avviare guida	Selezionare dopo aver inserito informazioni sufficienti.

Nota: Dopo il primo inserimento, la nazione selezionata rimane quella preimpostata finché non viene cambiata manualmente.

Il sistema calcola il percorso e torna alla videata principale navigatore. Se richiesto, selezionare il tipo di percorso richiesto per primo. Attenersi alle indicazioni a video e vocali per portarsi a destinazione.

Nota: Eventualmente si possono selezionare videate di caratteri differenti servendosi dei tasti freccia in alto e in basso.

Nota: Se si vuole navigare solo verso il centro città, basta digitare il nome della città e avviare la guida.

Nota: Se si vuole navigare solo verso un distretto, ad esempio un quartiere della città, basta digitare il nome del quartiere e avviare la guida.

Navigazione

Struttura del menu

È possibile accedere al menu mediante il comando del display informazioni ed intrattenimento. Vedere **Display informazioni** (pagina 74).

La relativa tabella fornisce la descrizione di alcune voci di menu.

Nota: Alcune opzioni potrebbero apparire leggermente diverse o essere assenti del tutto se i componenti sono opzionali.

Struttura del menu di navigazione

Percorso	Guida attiva
	Tratti percorso
	Deviazione
	Sblocca tratti percorso
Input destinazione	Paese
	Città/CAP
	Via
	Quartiere
	Avviare guida
Traffico	TA
	TMC su percorso
	Tutti TMC
	Deviazione
	Tratti percorso
	Sblocca tratti percorso
Indirizzo di casa	Avviare guida
	Cambiare indirizzo
Ultime destinaz.	
Preferiti	Preferiti (A-Z)
Dest. spec.	Destin. spec. vicine
	Presso destinaz.
	Lungo autostrada
	Destinaz. spec. vicino indirizzo

Navigazione

	Ricerca per nome	
Pianif. Itinerario	Nuovo itinerario	
	Itinerari salvati	
Salvare posizione		
Opzioni percorso	Percorso	Eco
		Veloce
		Breve
		Chiedere sempre
	Conducente:	Rilassato
		Normale
		Veloce
	Impostazione Eco	Rimorchio:
		Box portabagagli
	Dinamico	
	Autostrada	
	Tunnel	
	Traghetto/Treno	
	Pedaggio	
	Strade stagionali	
Vignette		
Funzioni speciali	Informazione GPS	
	Info sistema	
	Introdurre pos.	
	Modalità demo	

Navigazione

Opzioni percorso

Premere il pulsante **NAV** e scorrere le

opzioni di percorso. A questo punto è possibile impostare le opzioni percorso per uno qualsiasi dei seguenti elementi.

Funzione		Denominazione
Tratto:	Chiedere sempre	Selezionare per essere certi di ricevere sempre l'indicazione delle opzioni di percorso per il proprio viaggio.
Eco		Sceglie il percorso più economico in termini di consumo di carburante. lo stile di guida influisce sull'economicità.
Veloce		Sceglie il percorso più rapido.
Breve		Sceglie la distanza più breve.
Conducente:	Rilassato	Questa opzione calcola l'ora di arrivo a destinazione in base a uno stile di guida rilassato.
	Normale	Questa opzione calcola l'ora di arrivo a destinazione in base a uno stile di guida normale.
	Veloce	Questa opzione calcola l'ora di arrivo a destinazione in base a uno stile di guida veloce.
Impostazione Eco	Rimorchio:	Utilizzare questa opzione per modificare le impostazioni che influenzano i consumi del viaggio a seconda che si stia trainando o meno un rimorchio e alle dimensioni dell'eventuale rimorchio trainato.
	Box portabagagli	Utilizzare questa opzione per modificare le impostazioni che influenzano i consumi del viaggio in relazione all'uso di un box portabagagli.
	Dinamico	Se questa opzione è attivata e se l'unità riceve un segnale valido TMC (traffic message channel), il percorso verrà automaticamente aggiornato per tenere conto degli incidenti o della congestione del traffico in tempo reale. Questa funzione è utile per evitare ritardi o rallentamenti di viaggio.

Navigazione

Funzione		Denominazione
	Autostrada	Quando questa opzione è disattivata, il sistema evita di inserire le autostrade nel percorso e aggiorna automaticamente la distanza e i tempi dell'itinerario.
	Tunnel	Quando questa opzione è disattivata, il sistema evita di inserire le gallerie nel percorso e aggiorna automaticamente la distanza e i tempi dell'itinerario.
	Traghetto/Treno	Quando questa opzione è disattivata, il sistema evita di inserire le traversate in traghetto e i tragitti ferroviari con vetture al seguito nel percorso e aggiorna automaticamente la distanza e i tempi dell'itinerario.
	Pedaggio	Quando questa opzione è disattivata, il sistema evita di inserire le strade a pedaggio nel percorso e aggiorna automaticamente la distanza e i tempi dell'itinerario.
	Strade stagionali	Quando questa opzione è disattivata, il sistema evita di inserire le strade stagionali (per esempio i passi montani) nel percorso e aggiorna automaticamente la distanza e i tempi dell'itinerario.
	Vignette	Quando questa opzione è disattivata, il sistema evita di inserire i percorsi a pedaggio e aggiorna automaticamente la distanza e i tempi dell'itinerario.

Informazioni

Premere il tasto informazioni per visualizzare i dettagli sulla posizione corrente o sul viaggio. Durante la guida attiva del percorso, premendo questo tasto si possono riascoltare le ultime istruzioni di navigazione.

Impostazione delle preferenze di navigazione

Selezionare le impostazioni di cui il sistema deve tenere conto nella pianificazione del percorso.

Navigazione

Premere il tasto NAV e scegliere una qualsiasi delle seguenti opzioni.

Selezionando	È possibile
Input destinazione	Inserire i dettagli della propria destinazione (ad esempio i nomi delle città, i nomi delle vie o una località selezionata da una mappa).
Traffico	Scegliere il modo in cui si desidera che il sistema gestisca i problemi del traffico lungo il percorso (per esempio, mediante deviazioni).
Indirizzo di casa	Indica il luogo sulla mappa al momento memorizzato come indirizzo di casa. Si può memorizzare un solo indirizzo di casa.
Ultime destinaz.	Accedere ad una cronologia delle destinazioni precedentemente inserite nel sistema. Selezionare la ripetizione della destinazione richiesta dalla lista.
Preferiti	Vedere l'elenco dei preferiti memorizzati.
Dest. spec.	Cercare e selezionare le dest. spec. nelle vicinanze, lungo il percorso o a destinazione. La ricerca può avvenire per nome o per categoria.
Pianif. Itinerario	Creare e memorizzare un nuovo itinerario inserendo un certo numero di destinazioni diverse e selezionare l'ordine in cui si desidera visitarle. È anche possibile modificare un percorso esistente o richiamarne uno precedente. Il sistema calcolerà e visualizzerà automaticamente il viaggio scelto.
Salvare posizione	Memorizzare e denominare la posizione attuale. In questo modo viene memorizzata automaticamente nei preferiti.
Opzioni percorso	Impostare le opzioni percorso dall'elenco disponibile.
Funzioni speciali	Selezionare il GPS e le informazioni del sistema oppure una dimostrazione delle funzionalità del sistema. Selezionare una modalità demo in cui il sistema simula un tragitto con il veicolo fermo. È possibile selezionare manualmente il punto di partenza del veicolo.

Navigazione

Premere il tasto MENU, quindi selezionare l'opzione navigazione e scegliere una qualsiasi delle seguenti opzioni.

Selezionando	È possibile
Opzioni percorso	Impostare le opzioni percorso.
Visione cartina	Personalizzare la visione cartina del tragitto (per esempio, frecce sulla cartina, tempi di arrivo e contenuto della cartina).
Funzioni assistenza	Personalizzare le informazioni visualizzate per il proprio viaggio (ad esempio cartelli stradali, corsie e limiti di velocità). Attivare o disattivare la funzione di segnalazione rischio.
Dati personali	Cancellare i dati personali (per esempio, l'indirizzo di casa).
Reset impostazioni	Azzerare le impostazioni di navigazione.

Memorizzazione dell'indirizzo di casa

1. Premere il tasto **NAV**.
2. Selezionare l'opzione indirizzo di casa.
3. Digitare i dettagli richiesti usando i tasti freccia.
4. Premere il tasto funzione di conferma.

Nota: *quando si cambia l'indirizzo di casa compare automaticamente l'ultima destinazione.*

Aggiunta di preferiti

1. Premere il tasto **NAV**.
2. Scorrere fino all'opzione input destinazione.
3. Digitare i dettagli richiesti usando i tasti freccia.
4. Premere il tasto memorizza funzione di memorizzazione.

Nota: *selezionando la posizione di memorizzazione si memorizza anche la destinazione nei preferiti.*

Selezione preferiti

1. Premere il tasto **NAV**.
2. Selezionare l'opzione preferiti.
3. Scorrere fino alla destinazione richiesta usando i tasti freccia.
4. Premere il tasto **OK** per avviare la navigazione.

Regolazione del livello voce di navigazione

Usando la regolazione del volume è possibile regolare il livello dei messaggi vocali mentre uno è attivo.

Nota: *durante la guida attiva del percorso, premendo il tasto informazioni si possono riascoltare le ultime istruzioni di navigazione.*

Missaggio navigazione e unità audio

Questa funzione consente di regolare il missaggio del volume tra il livello dell'unità audio e della voce di navigazione.

Navigazione

Input destinazione flessibile

Questa funzione cerca un certo numero di destinazioni con grafia simile a quella inserita. È utile nei casi in cui non si è sicuri della grafia della destinazione.

Simile	Premere il pulsante NAV e scorrere le opzioni di inserimento della destinazione prima di inserire le informazioni sulla propria destinazione.
--------	--

Iniziare quindi ad inserire la propria destinazione. Premere il tasto **OK**. Il sistema cerca le destinazioni con grafia simile. Usare i tasti freccia per selezionare una destinazione dall'elenco, quindi premere il tasto **OK** per confermarla.

Visualizzazioni del percorso

Visione cartina

Premere il tasto **M** per visualizzare la modalità cartina. Questa modalità visualizzerà la posizione attuale con il veicolo al centro, indicato da una freccia cerchiata. La freccia è rivolta nella direzione di marcia.

Le informazioni sulla riga superiore forniscono il nome della strada attuale, o la strada successiva da prendere se si avvicina un incrocio.

È possibile cambiare la visualizzazione della carta stradale, modificando lo zoom e le impostazioni di orientamento. Premere il tasto funzione uno. La scala corrente della mappa viene visualizzata sul display.

È possibile impostare la scala della cartina tra 0,05 miles e 500 miles o 50 metri e 500 chilometri, con l'impostazione automatica alla sommità. L'impostazione automatica modifica continuamente la scala della cartina in relazione alla velocità del veicolo e al tipo di strada.

Si possono utilizzare i tasti freccia per cambiare la visuale da bidimensionale a tridimensionale, con annunci vocali o in Clean View.

Zoom

Questa funzione ingrandisce automaticamente la visualizzazione della mappa quando si è prossimi ad effettuare una svolta o manovre più complesse. Poco dopo, la scala zoom torna al livello precedente quando si è in modalità automatica.

Manuale: premere il tasto funzione uno, quindi regolare l'impostazione usando i tasti funzione destro o sinistro. Premere **OK** per confermare l'impostazione.

Auto: premere il tasto funzione uno e selezionare l'opzione auto usando il tasto freccia in alto o in basso. Premere **OK** per confermare l'impostazione.

Spostamenti

Quando si è in modalità cartina, premere il tasto funzione due. A questo punto si possono usare i tasti freccia dell'unità audio per spostarsi sulla cartina.

Premere il tasto funzione due per tornare alla visuale originale.

Display di navigazione

Dopo avere iniziato un percorso di navigazione, la schermata di default è la schermata principale del sistema di navigazione.

Una volta iniziata la guida a destinazione, le istruzioni verranno fornite sia sullo schermo che tramite guida vocale.

Qualunque sia la sorgente audio in cui si desidera lasciare l'unità, le informazioni di base sulle svolte e sulla distanza rimarranno sullo schermo in un riquadro. Non è necessario lasciare l'unità nella schermata principale del sistema di navigazione quando si è in fase di

Navigazione

navigazione. Premere il tasto **MAP** in qualsiasi momento per tornare alla schermata di navigazione principale. Se necessario, si possono ottenere informazioni leggermente più dettagliate sul percorso tramite la schermata di navigazione principale.

Avvertenza punto di rischio

Il sistema prevede una funzione di avvertenza dei punti caldi che informa il guidatore con segnalazioni visibili e acustiche in merito alle zone pericolose perchè particolarmente congestionate.

Funzioni assistenza	È possibile attivare e disattivare il sistema usando il menu del display audio/video. Vedere questa opzione del menu di navigazione.
---------------------	--

Nota: *questa funzione è disponibile solo in determinati paesi.*

Aggiornamenti delle mappe di navigazione

È possibile acquistare aggiornamenti annuali delle cartine di navigazione. Rivolgersi al concessionario autorizzato.

Omologazioni



Il logo SD è un marchio registrato.

Il software di navigazione è in parte basato sul lavoro del FreeType team © 2006

Il software di navigazione è in parte basato sul lavoro del JPEG Group indipendente.

Appendici

COMPATIBILITÀ ELETTROMAGNETICA

AVVERTENZE

 Il veicolo è stato testato e certificato in conformità alle norme sulla compatibilità elettromagnetica (72/245/EEC, Norma UN ECE 10 o ad altre prescrizioni locali vigenti). È responsabilità del conducente assicurarsi che le apparecchiature installate siano conformi alle norme di legge localmente in vigore. Far eseguire il montaggio delle apparecchiature da una Concessionaria autorizzata.

AVVERTENZE

-  I dispositivi trasmettitori in frequenza radio (ad es. telefoni cellulari, trasmettitori radio amatoriali, ecc.) possono essere montati sul veicolo solo se conformi ai parametri indicati nella tabella sotto. Non vi sono disposizioni o condizioni particolari per l'installazione e l'uso.
-  Non installare ricetrasmittitori, microfoni, altoparlanti o altri oggetti di qualsiasi tipo nell'area di attivazione degli airbag.
-  Non fissare i cavi d'antenna ai cavi originali del veicolo, alle tubazioni carburante e alle tubazioni freno.
-  Tenere l'antenna e i cavi di alimentazione ad almeno 10 centimetri (4 pollici) di distanza da eventuali moduli elettronici ed airbag.

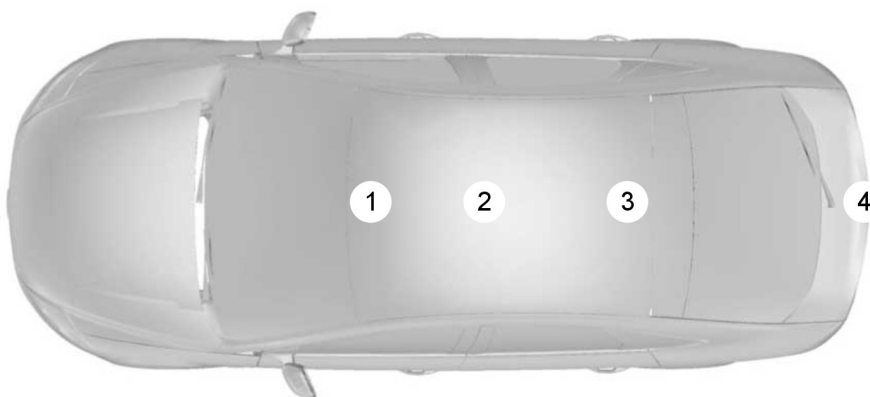

E85998

Appendici

Banda di frequenza MHz	Massima potenza Watt (picco RMS)	Posizioni antenna
1 – 30	50 W	3, 4
30 – 54	50 W	1, 2, 3
68 – 87,5	50 W	1, 2, 3
142 – 176	50 W	1, 2, 3
380 – 512	50 W	1, 2, 3
806 – 940	10 W	1, 2, 3
1200 – 1400	10 W	1, 2, 3
1710 – 1885	10 W	1, 2, 3
1885 – 2025	10 W	1, 2, 3

Nota: Al termine dell'installazione dei trasmettitori in radiofrequenza, si dovranno eseguire controlli per verificare l'eventuale presenza di disturbi da e verso tutte le apparecchiature elettriche sul veicolo, sia in modalità standby che in modalità di trasmissione.

Controllare tutte le apparecchiature elettriche:

- con l'accensione inserita
- con il motore in funzione
- durante una prova su strada a varie velocità.

Controllare che i campi elettromagnetici generati dal trasmettitore nell'abitacolo non superino i limiti prescritti di esposizione per l'uomo.

CONTRATTO DI LICENZA

Contratto di licenza utente finale SYNC® (EULA)

- Avete acquistato un dispositivo ("DISPOSITIVO") che contiene software rilasciato sotto licenza a Ford Motor Company e dalle sue affiliate ("FORD MOTOR COMPANY") da un'affiliata di Microsoft Corporation ("MS"). I prodotti software installati di origine MS, così come i supporti associati, la documentazione cartacea e la documentazione "online" o digitale ("SOFTWARE MS") sono protetti dalle

Appendici

leggi e dalle norme internazionali in materia di proprietà intellettuale. L'utilizzo del SOFTWARE MS è consentito dietro licenza e non è soggetto a vendita. Tutti i diritti riservati.

- Il SOFTWARE MS può interfacciarsi e/o comunicare con, o essere successivamente aggiornato per interfacciarsi con e/o comunicare con altro software e/o sistemi forniti da FORD MOTOR COMPANY. Il software e i sistemi supplementari di origine FORD MOTOR COMPANY, così come i supporti associati, la documentazione cartacea e la documentazione "online" o digitale ("SOFTWARE FORD") sono protetti dalle leggi e dalle norme internazionali in materia di proprietà intellettuale. L'utilizzo del SOFTWARE FORD è consentito dietro licenza e non è soggetto a vendita. Tutti i diritti riservati.
- Il SOFTWARE MS e/o il SOFTWARE FORD possono interfacciarsi con e/o comunicare con, o essere successivamente aggiornati per interfacciarsi con e/o comunicare con altro software e/o sistemi forniti da fornitori terzi di software e servizi. Il software e i sistemi supplementari di terzi, così come i supporti associati, la documentazione cartacea e la documentazione "online" o digitale ("SOFTWARE DI TERZI") sono protetti dalle leggi e dalle norme internazionali in materia di proprietà intellettuale. L'utilizzo del SOFTWARE DI TERZI è consentito dietro licenza e non è soggetto a vendita. Tutti i diritti riservati.
- Il SOFTWARE MS, il SOFTWARE FORD e il SOFTWARE DI TERZI vengono d'ora in poi menzionati singolarmente e complessivamente utilizzando la definizione di "SOFTWARE".

IN CASO DI MANCATA ACCETTAZIONE DELLE CONDIZIONI DEL PRESENTE ACCORDO DI LICENZA PER UTENTI FINALI ("EULA"), NON UTILIZZARE IL DISPOSITIVO E NON COPIARE IL SOFTWARE. QUALSIASI USO DEL SOFTWARE FINALIZZATO O MENO ALL'UTILIZZO DEL DISPOSITIVO DEVE INTENDERSI COME ACCETTAZIONE DEL PRESENTE EULA (O COME CONFERMA DELL'EVENTUALE CONSENSO ATTESTATO IN PRECEDENZA).

RILASCIO DELLA LICENZA

SOFTWARE: Il presente EULA è riferito alla seguente licenza:

- L'utente è autorizzato a utilizzare il SOFTWARE installato sul DISPOSITIVO e come interfaccia con sistemi e/o servizi forniti da o tramite FORD MOTOR COMPANY o dai suoi fornitori terzi di software e servizi.

Descrizione degli altri diritti e limitazioni

- **Riconoscimento vocale:** se il SOFTWARE include uno o più componenti per il riconoscimento vocale, l'utente deve tenere presente che il riconoscimento vocale è un processo intrinsecamente statistico e che in quanto tale possono verificarsi

Appendici

errori di riconoscimento. Nè FORD MOTOR COMPANY nè alcuno dei suoi fornitori può essere ritenuto responsabile di eventuali danni derivanti da errori verificatisi nel corso del processo di riconoscimento vocale.

- **Limitazioni relative a Reverse Engineering, Decompilazione e Scomposizione:** l'utente non può compiere operazioni di reverse engineering, decompilazione, o scomposizione nè permettere ad altri di effettuare operazioni di reverse engineering, decompilazione, o scomposizione del SOFTWARE, eccetto ed esclusivamente nella misura in cui questo sia espressamente consentito dalle leggi applicabili nonostante le presenti limitazioni.
- **Limitazioni relative alla distribuzione, riproduzione, modifica e creazione di varianti:** l'utente non può distribuire, riprodurre, apportare modifiche o creare varianti basate sul SOFTWARE, eccetto ed esclusivamente nella misura in cui questo sia espressamente consentito dalle leggi applicabili nonostante le presenti limitazioni.
- **EULA singolo:** la documentazione per l'utente finale relativa al DISPOSITIVO e ai sistemi e servizi correlati può contenere più EULA, così come più traduzioni e/o varie versioni di supporto (ad es., nella documentazione per l'utente e nel software). Anche in caso di ricevimento di più EULA, l'utente è autorizzato all'uso di una (1) sola copia del SOFTWARE.
- **Trasferimento del SOFTWARE:** l'utente può trasferire i diritti acquisiti nell'ambito del presente EULA solo a seguito di vendita o trasferimento del DISPOSITIVO, a condizione di non conservarne copie, di provvedere al trasferimento di tutto il SOFTWARE (inclusi tutti i componenti, i supporti e

la documentazione cartacea, gli eventuali aggiornamenti e, se applicabile, il o i Certificati di Autenticità), e a condizione che il ricevente accetti le condizioni del presente EULA. Se il SOFTWARE rappresenta un aggiornamento, qualsiasi trasferimento deve comprendere tutte le versioni precedenti del SOFTWARE.

- **Risoluzione:** fatti salvi gli altri diritti, la FORD MOTOR COMPANY o la MS hanno facoltà di recedere dal presente EULA nel caso in cui l'utente non ne rispetti i termini e le condizioni.
- **Aggiornamenti concernenti la sicurezza/gestione dei diritti digitali:** i proprietari del contenuto utilizzano la tecnologia WMDRM integrata nel DISPOSITIVO per la protezione della propria proprietà intellettuale, incluso il contenuto protetto da copyright. Parti del SOFTWARE presente sul DISPOSITIVO utilizzano software WMDRM per accedere a contenuto protetto tramite WMDRM. Se il software WMDRM non fornisce una protezione adeguata del contenuto, i proprietari del contenuto possono richiedere a Microsoft di disabilitare la possibilità del SOFTWARE di utilizzare WMDRM per eseguire o riprodurre il contenuto protetto. Questa operazione non influisce sul contenuto non protetto. Scaricando le licenze relative a contenuti protetti tramite il DISPOSITIVO, l'utente accetta l'eventuale elenco di revocche delle licenze da parte di Microsoft. I proprietari del contenuto possono richiedere all'utente di aggiornare il

Appendici

SOFTWARE presente sul DISPOSITIVO per accedere al proprio contenuto. In caso di mancato aggiornamento, l'utente non sarà in grado di accedere al contenuto che richiede di essere aggiornato.

- **Consenso all'utilizzo dei dati:**

l'utente accetta che MS, Microsoft Corporation, FORD MOTOR COMPANY, i fornitori terzi di software e sistemi, le relative affiliate e/o i rappresentanti autorizzati possano acquisire e utilizzare informazioni tecniche ottenute in qualsiasi modo nell'ambito dei servizi di supporto al prodotto relativi al SOFTWARE o a servizi correlati. MS, Microsoft Corporation, FORD MOTOR COMPANY, i fornitori terzi di software e sistemi, le relative affiliate e/o i rappresentanti autorizzati possono utilizzare queste informazioni esclusivamente per migliorare i propri prodotti o per offrire servizi o tecnologie personalizzate all'utente interessato. MS, Microsoft Corporation, FORD MOTOR COMPANY, i fornitori terzi di software e sistemi, le relative affiliate e/o i rappresentanti autorizzati possono comunicare queste informazioni ad altri, ma non in una forma che consenta l'identificazione personale dell'utente.

- **Componenti di servizi via Internet:**

il SOFTWARE può contenere componenti che consentano e facilitino l'utilizzo di taluni servizi via Internet. L'utente riconosce e accetta che MS, Microsoft Corporation, FORD MOTOR COMPANY, i fornitori terzi di software e sistemi, le relative affiliate e/o i rappresentanti autorizzati possano automaticamente controllare la versione del SOFTWARE e/o dei suoi componenti attualmente utilizzati e che possano fornire aggiornamenti o supplementi del SOFTWARE scaricabili in modo automatico sul DISPOSITIVO in suo possesso.

- **Software/Servizi aggiuntivi:**

il SOFTWARE può consentire a FORD MOTOR COMPANY, ai fornitori terzi di software e sistemi, a MS, Microsoft Corporation e alle relative affiliate e/o ai rappresentanti autorizzati, di fornire o mettere a disposizione dell'utente aggiornamenti, supplementi, componenti aggiuntivi del SOFTWARE o componenti di servizi via Internet del SOFTWARE in data successiva a quella del ricevimento della copia iniziale del SOFTWARE ("Componenti aggiuntivi").

Se FORD MOTOR COMPANY o i fornitori terzi di software e servizi forniscono o mettono a disposizione dell'utente Componenti aggiuntivi senza che insieme a questi Componenti aggiuntivi siano stabilite ulteriori condizioni EULA, si applicano le condizioni stabilite dal presente EULA.

Se MS, Microsoft Corporation, o i fornitori terzi di software e servizi e/o i rappresentanti autorizzati forniscono o mettono a disposizione dell'utente Componenti aggiuntivi senza che insieme a questi Componenti aggiuntivi siano stabilite ulteriori condizioni EULA, si

Appendici

applicano le condizioni stabilite dal presente EULA, eccetto nel caso in cui MS, Microsoft Corporation o il soggetto affiliato che fornisce il o i Componenti aggiuntivi sia licenziatario dei suddetti Componenti aggiuntivi.

FORD MOTOR COMPANY, MS, Microsoft Corporation, le relative affiliate e/o i rappresentanti autorizzati si riservano il diritto di interrompere senza alcuna responsabilità la fornitura dei servizi via Internet forniti o messi a disposizione dell'utente tramite l'uso del SOFTWARE.

- **Collegamento a siti di terzi:** Il SOFTWARE MS può consentire il collegamento a siti di terzi tramite l'uso del SOFTWARE. I siti di terzi non sono soggetti a controllo di MS, Microsoft Corporation, delle loro affiliate e/o di loro rappresentanti autorizzati. MS, Microsoft Corporation, le loro affiliate e i relativi rappresentanti autorizzati non sono responsabili nè (i) del contenuto dei siti di terzi, dei collegamenti contenuti in tali siti o di qualsiasi modifica o aggiornamento a tali siti, nè (ii) della diffusione di informazioni via Internet o di altra forma di trasmissione ricevuta da siti di terzi. Nel caso in cui il SOFTWARE consenta il collegamento a siti di terzi, tale collegamento viene offerto all'utente solo a titolo comodità e l'inclusione di un qualsiasi collegamento non implica alcuna approvazione del sito di terzi in questione da parte di MS, Microsoft Corporation, delle loro affiliate e/o dei relativi rappresentanti autorizzati.
- **Obbligo di guida responsabile:** l'utente riconosce di avere l'obbligo di mantenere una condotta di guida responsabile e di prestare attenzione alla strada. L'utente è tenuto a leggere e rispettare le istruzioni per l'uso del DISPOSITIVO in particolare per gli aspetti di sicurezza e ad assumersi ogni rischio associato all'uso del DISPOSITIVO.

SUPPORTI DI AGGIORNAMENTI E RIPRISTINO: Se il SOFTWARE è fornito da FORD MOTOR COMPANY separatamente dal DISPOSITIVO su supporti come un chip ROM, uno o più dischi CD ROM o tramite scaricamento dal web o altri mezzi, ed è etichettato come "Solo per aggiornamento" o "Solo per ripristino", l'utente è autorizzato ad installare una (1) copia di tale SOFTWARE

Appendici

sul DISPOSITIVO come copia sostitutiva del SOFTWARE esistente e ad utilizzarla nel rispetto delle condizioni del presente EULA, incluse eventuali condizioni EULA supplementari allegate al SOFTWARE di aggiornamento.

DIRITTI DI PROPRIETÀ

INTELLETTUALE: tutti i titoli e i diritti di proprietà intellettuale insiti e relativi al SOFTWARE (inclusi, ma non solo, immagini, fotografie, animazioni, video, audio, musica, testo e "applet" inclusi nel SOFTWARE), la documentazione cartacea a corredo e ogni copia del SOFTWARE, sono di proprietà di MS, Microsoft Corporation, FORD MOTOR COMPANY, o di loro affiliate o fornitori. L'utilizzo del SOFTWARE è consentito dietro licenza, non vendita. È vietata la riproduzione della documentazione cartacea allegata al SOFTWARE. Tutti i titoli e i diritti di proprietà intellettuale insiti e relativi al contenuto cui è possibile accedere attraverso l'uso del SOFTWARE sono di proprietà dei rispettivi proprietari e sono protetti dalle leggi e dalle norme in vigore in materia di copyright e di proprietà intellettuale. Il presente EULA non concede alcun diritto in merito all'uso di tale contenuto. Tutti i diritti non esplicitamente concessi a fronte del presente EULA sono riservati a MS, Microsoft Corporation, FORD MOTOR COMPANY, fornitori terzi di software e servizi, loro affiliate e fornitori. L'utilizzo di servizi on-line cui è possibile accedere attraverso l'uso del SOFTWARE è regolamentato dalle rispettive condizioni di utilizzo relative ai suddetti servizi. Nel caso in cui il presente SOFTWARE contenga documentazione fornita esclusivamente in formato digitale, l'utente è autorizzato a stampare una copia della suddetta documentazione.

LIMITAZIONI ALL'ESPORTAZIONE:

l'utente riconosce che il SOFTWARE è soggetto alle leggi in vigore negli USA e nell'Unione Europea in materia di esportazione. L'utente accetta di attenersi a tutte le leggi nazionali e internazionali applicabili al SOFTWARE, incluse le norme USA sulla gestione delle esportazioni, oltre alle limitazioni relative all'utente finale, all'uso finale e alla destinazione emanate dagli USA e da altri governi. Per maggiori informazioni, vedere <http://www.microsoft.com/exporting/>.

MARCHI COMMERCIALI: il presente EULA non concede alcun diritto in materia di marchi commerciali e marchi di servizio di FORD MOTOR COMPANY, MS, Microsoft Corporation, fornitori terzi di software e servizi, loro affiliate o fornitori.

SUPPORTO PRODOTTO: il supporto prodotto per il SOFTWARE non è fornito da MS, dalla sua casa madre Microsoft Corporation, o relative affiliate o o consociate. Per il supporto al prodotto, vedere le istruzioni di FORD MOTOR COMPANY contenute nella documentazione relativa al DISPOSITIVO. Per qualsiasi quesito riguardante il presente EULA, o nel caso in cui si desideri contattare FORD MOTOR COMPANY per altri motivi, vedere l'indirizzo fornito nella documentazione relativa al DISPOSITIVO.

Assenza di responsabilità per determinati danni: AD ECCEZIONE DI QUANTO VIETATO DALLE LEGGI IN VIGORE, FORD MOTOR COMPANY, I FORNITORI TERZI DI SOFTWARE E SERVIZI, MS, MICROSOFT CORPORATION E LE RELATIVE AFFILIATE NON SI ASSUMONO ALCUNA RESPONSABILITÀ PER EVENTUALI DANNI INDIRETTI, PARTICOLARI, CONSEGUENZIALI O CASUALI DERIVANTI DA O CORRELATI CON L'USO O LE PRESTAZIONI DEL SOFTWARE. QUESTA LIMITAZIONE SI APPLICA ANCHE AL CASO IN CUI I PROVVEDIMENTI ADOTTATI NON

Appendici

CONSENTANO DI RAGGIUNGERE I RISULTATI SPERATI. IN NESSUN CASO MS, MICROSOFT CORPORATION E/O LE LORO AFFILIATE POSSONO ESSERE RITENUTE RESPONSABILI DI DANNI PER UN IMPORTO SUPERIORE A DUECENTOCINQUANTA DOLLARI (250,00 \$ USA).

- IL VOSTRO NUOVO VEICOLO NON È COPERTO DA ALTRE GARANZIE OLTRE A QUELLE ESPRESSAMENTE FORNITE.

Adobe

Contiene la tecnologia Adobe® [Flash® Player] o [AIR®] di Adobe Systems Incorporated. Il presente [Prodotto del concessionario di licenza] contiene il software [Adobe® Flash® Player] [Adobe® AIR®] dietro licenza di Adobe Systems Incorporated. Copyright ©1995-2009 Adobe Macromedia Software LLC. Tutti i diritti riservati. Adobe, Flash e AIR sono marchi commerciali di Adobe Systems Incorporated.

Nota per l'utente finale

Informazioni sulla sicurezza importanti su Microsoft® Windows® Mobile for Automotive

Il presente sistema Ford SYNC™ contiene software rilasciato dietro licenza al produttore FORD MOTOR COMPANY da un'affiliata di Microsoft Corporation nell'ambito di un apposito accordo di licenza. Qualsiasi rimozione, riproduzione, operazione di reverse engineering o altro uso non autorizzato del software di questo sistema in violazione del contratto di licenza è rigorosamente vietata ed è perseguibile a termini di legge.

Leggere e attenersi alle istruzioni:

prima di utilizzare il sistema basato su Windows Automotive, leggere e attenersi rigorosamente a tutte le istruzioni e alle informazioni sulla sicurezza contenute nel presente manuale d'uso per l'utente finale ("Guida utente"). Il mancato rispetto delle precauzioni contenuta nella presente Guida utente può essere causa di incidenti o avere altre gravi conseguenze.

Conservare la Guida utente a bordo del veicolo:

se conservata a bordo del veicolo, la Guida utente costituisce un pronto punto di riferimento per voi e per gli altri utenti non familiari con il sistema basato su Windows Automotive. Si consiglia di verificare che, prima di utilizzare il sistema per la prima volta, tutte le persone interessate abbiano avuto a disposizione la Guida utente e abbiano letto con attenzione le istruzioni e le informazioni sulla sicurezza ivi contenute.

PERICOLO



L'uso di taluni componenti del sistema durante la guida può distrarre l'attenzione del guidatore dalla circolazione stradale con conseguente possibilità di causare incidenti o altre gravi conseguenze. Non modificare le impostazioni del sistema o immettere dati in modo non verbale (utilizzando le mani) durante la guida. Arrestare il veicolo in condizioni di sicurezza e nel rispetto delle norme vigenti, prima di procedere con tali operazioni. Questo è particolarmente importante durante l'impostazione o la modifica di alcune funzioni che potrebbero distrarre l'attenzione del guidatore dalla strada e il distacco delle mani dal volante.

Appendici

Funzionamento generale

Controllo mediante comandi vocali: funzioni previste dal sistema basato su Windows Automotive che possono essere eseguite solo mediante l'emissione di comandi vocali. L'uso di comandi vocali durante la guida consente di azionare il sistema senza dover staccare le mani dal volante.

Osservazione prolungata dello schermo: non accedere ad alcuna funzione che richieda un'osservazione prolungata dello schermo durante la guida. Accostare al bordo della strada in condizioni di sicurezza e nel rispetto delle norme vigenti prima di accedere ad una funzione del sistema che richieda un'osservazione prolungata dello schermo. Anche il lancio di brevi sguardi occasionali allo schermo può essere pericoloso se questo comporta la distrazione dalle normali operazioni di guida in momenti critici.

Regolazione del volume: non aumentare eccessivamente il livello del volume. Mantenere il volume ad un livello che consenta di udire ancora il rumore del traffico esterno e i segnali di emergenza durante la guida. La guida in condizioni che non consentano di udire tali suoni può essere causa di incidenti.

Uso delle funzioni di riconoscimento vocale: il software di riconoscimento vocale è un processo intrinsecamente statistico e pertanto può essere soggetto ad errori. L'utente è responsabile della monitoraggio delle funzioni di riconoscimento del parlato contenute nel sistema e della risoluzione degli eventuali errori.

Funzioni di navigazione: le funzioni di navigazione contenute nel sistema sono destinate a fornire passo dopo passo le indicazioni necessarie per raggiungere la destinazione desiderata. Si consiglia di verificare che tutte le persone che utilizzano questo sistema abbiano letto accuratamente e si attengano rigorosamente alle istruzioni e alle informazioni sulla sicurezza.

Pericolo di distrazione: tutte le funzioni di navigazione possono richiedere una impostazione manuale (non vocale). Il tentativo di effettuare tali impostazioni o di inserire dati mentre si guida può causare gravi distrazioni con conseguente rischio di causare incidenti o altre gravi conseguenze. Arrestare il veicolo in condizioni di sicurezza e nel rispetto delle norme vigenti, prima di procedere con tali operazioni.

Lasciate che sia il vostro giudizio a prevalere: tutte le funzioni di navigazione sono fornite al solo scopo di ausilio. Occorre prendere le decisioni sulla guida osservando direttamente le condizioni locali e attenendosi alle normative vigenti in materia di traffico. Tutte queste funzioni non sostituiscono in alcun modo il vostro personale giudizio. I suggerimenti sul percorso da seguire forniti da questo sistema non devono mai sostituire le norme sulla circolazione localmente in vigore o il vostro personale giudizio o l'applicazione del comportamento di guida in condizioni di sicurezza.

Sicurezza del percorso: non seguire i suggerimenti sul percorso se, così facendo, comporterebbero manovre pericolose o illecite, se dovessero creare situazioni non sicure o se dovessero portare a zone considerate rischiose. In definitiva, è il conducente che è responsabile del funzionamento in sicurezza del veicolo, pertanto deve valutare se è prudente affidarsi o meno alle indicazioni suggerite.

Potenziale inesattezza della mappa:

le mappe utilizzate da questo sistema potrebbero rivelarsi imprecise a causa di modifiche al tracciato stradale, controllo del traffico o condizioni di marcia. Basarsi sempre sul proprio giudizio e sul senso comune nel seguire i percorsi suggeriti.

Servizi di emergenza: non basarsi sulle funzioni di navigazione del sistema per raggiungere servizi di emergenza. Rivolgersi alle autorità locali o ad un operatore dei servizi di emergenza per l'ubicazione di tali centri. È probabile che non tutti i servizi di emergenza come stazioni di polizia, vigili del fuoco, ospedali e cliniche siano contenuti nel database della mappa del sistema di navigazione.

Contratto di licenza per l'utente finale del software TeleNav

Leggere attentamente i presenti termini e condizioni prima di utilizzare il Software TeleNav. L'utilizzo da parte dell'utente del software TeleNav implica l'accettazione dei presenti termini e condizioni. In caso di mancata accettazione dei presenti termini e condizioni, non rompere il sigillo della confezione, avviare o utilizzare in altro modo il software TeleNav.

TeleNav può rivedere i termini del presente Contratto e la propria politica in materia di privacy in qualsiasi momento, con o senza preavviso. Si consiglia di visitare periodicamente il sito <http://www.telenav.com> per verificare la versione corrente del presente Accordo e della politica in materia di privacy.

1. Utilizzo legale e sicuro

L'utente è a conoscenza del fatto che concentrare la propria attenzione sul software TeleNav può comportare rischi di gravi lesioni, talvolta letali, a sé e a terzi in casi che richiederebbero altrimenti precisa attenzione e pertanto accetta di attenersi alle seguenti istruzioni relative

all'uso del software TeleNav: (a) rispettare tutte le norme sulla circolazione e guidare con la massima prudenza; (b) basarsi sul proprio giudizio durante la guida. Nel caso in cui l'utente ritenga che le istruzioni ricevute dal software TeleNav dovessero comportare manovre pericolose o illecite, dovessero creare situazioni non sicure o dovessero portare a zone considerate rischiose, evitare di seguire le suddette istruzioni; (c) non inserire destinazioni o manipolare in altro modo il software TeleNav, a meno che il veicolo sia fermo e parcheggiato; (d) non utilizzare il software TeleNav per scopi illeciti, non autorizzati, per scopi cui non è destinato, insicuri, pericolosi o illegali, o in qualsiasi modo in contrasto col presente Contratto; (e) sistemare tutti i dispositivi GPS e wireless e i cavi necessari per l'uso del software TeleNav in modo sicuro a bordo del veicolo in modo da non interferire con la guida e da non impedire l'uso di un qualsiasi dispositivo di sicurezza (come l'airbag).

L'utente accetta di risarcire, sollevando TeleNav da ogni responsabilità, tutte le richieste di rimborso derivanti dall'uso pericoloso o in altro modo non appropriato del software TeleNav a bordo di veicoli in movimento, inclusi quelli derivanti dal mancato rispetto delle istruzioni di cui sopra.

2. Informazioni sull'account

L'utente accetta: (a) durante la registrazione del software TeleNav, di fornire a TeleNav informazioni veritiere, accurate, aggiornate e complete su se stesso, e (b) di informare prontamente TeleNav di ogni eventuale variazione riguardante tali informazioni e di garantire che queste siano sempre veritiere, accurate, aggiornate e complete.

3. Licenza software

Fatto salvo il rispetto dei termini e delle condizioni del presente Contratto, TeleNav rilascia all'utente una licenza personale, non esclusiva, non trasferibile (eccetto ove espressamente consentito nel seguito il rapporto al trasferimento a titolo definitivo della licenza software TeleNav), senza il diritto per l'utente stesso di trasferire tale licenza, per l'uso del software TeleNav (esclusivamente in formato codice oggetto) al fine di accedere e utilizzare il suddetto software TeleNav. La presente licenza scade alla data prevista o alla scadenza del presente Contratto. L'utente accetta di utilizzare il software TeleNav esclusivamente per le proprie attività personali o per il tempo libero e non per fornire servizi di navigazione commerciali a terzi.

3.1 Limiti della licenza

L'utente accetta di non compiere alcuna delle seguenti operazioni: (a) reverse engineering, decompilare, scomporre, tradurre, modificare, alterare o modificare in altro modo del software TeleNav o di qualsiasi suo componente; (b) tentare di ricavare il codice sorgente, la libreria audio o la struttura del software TeleNav senza il preventivo consenso scritto di TeleNav; (c) rimuovere dal software TeleNav, o modificare, uno dei marchi commerciali di TeleNav o dei suoi fornitori, nomi commerciali, logo, note su brevetti e copyright, o altre note o contrassegni; (d) distribuire, concedere sotto licenza o trasferire in altro modo ad altri il software TeleNav, eccetto come parte del trasferimento a titolo definitivo del software TeleNav; oppure (e) utilizzare il software TeleNav in qualsiasi altro modo che (i) violi i diritti di proprietà intellettuale o di brevetti, i diritti di pubblicità o privacy o altri diritti di una qualsiasi delle parti coinvolte, (ii) violi leggi, statuti, ordinanze o regolamenti, inclusi, ma non solo, le leggi

e i regolamenti in materia di spamming, privacy, tutela del consumatore e dei bambini, oscenità e diffamazione, oppure (iii) sia dannoso, pericoloso, abusivo, molesto, ambiguo, diffamatorio, volgare, osceno, libidinoso, o in altro modo sgradevole; e (f) affitti, noleggi, o in altro modo consenta a terzi l'accesso non autorizzato al software TeleNav senza il preventivo consenso scritto di TeleNav.

4. Esclusione di responsabilità

Nella misura in cui questo sia consentito a norma delle leggi applicabili, in nessun caso TeleNav, i suoi licenziatari e fornitori, o i rappresentanti o i dipendenti di una qualsiasi delle parti di cui sopra, possono essere ritenuti responsabili delle decisioni adottate o delle azioni compiute dall'utente o da chiunque altro sulla base delle informazioni fornite dal software TeleNav. TeleNav non garantisce inoltre l'accuratezza delle mappe e degli altri dati utilizzati per il software TeleNav. Tali dati potrebbero non riflettere la realtà a causa, tra l'altro, di chiusura di strade, costruzioni, condizioni meteo, strade nuove e altre condizioni in evoluzione. L'utente è responsabile di tutti i rischi derivanti dall'uso del software TeleNav. Ad esempio, ma senza alcun limite, l'utente accetta di non fare affidamento sul software TeleNav per la navigazione in aree critiche in cui il benessere o la sopravvivenza dell'utente o di altri dipenda dall'accuratezza della navigazione, dal momento che le mappe e le altre funzioni del software TeleNav non sono destinate al supporto delle suddette applicazioni ad alto rischio, in particolare nelle aree geografiche più remote.

TELENAV RIFIUTA ESPRESSAMENTE ED ESCLUDE TUTTE LE GARANZIE RELATIVE AL SOFTWARE TELENAV, SIA OBBLIGATORIE, ESPLICITE O IMPLICITE, INCLUSE TUTTE LE GARANZIE CHE POTREBBERO DERIVARE DA OPERAZIONI

Appendici

DI COMPRAVENDITA, DOGANALI O COMMERCIALI E INCLUSE, MA NON SOLO, LE GARANZIE IMPLICITE DI COMMERCIALIZZABILITÀ, IDONEITÀ PER UN PARTICOLARE SCOPO E LA NON VIOLAZIONE DEI DIRITTI DI TERZI IN RELAZIONE AL SOFTWARE TELENNAV.

Alcune giurisdizioni non consentono il rifiuto di talune garanzie, per cui in questo caso i limiti potrebbero non essere applicabili all'utente in questione.

5. Limiti di responsabilità

PER QUANTO CONSENTITO A NORMA DELLE LEGGI APPLICABILI, IN NESSUN CASO TELENNAV O I SUOI LICENZIATARI O FORNITORI POSSONO ESSERE RITENUTI RESPONSABILI NEI CONFRONTI DELL'UTENTE E DI TERZI DI DANNI INDIRETTI, OCCASIONALI, CONSEGUENZIALI, PARTICOLARI O ESEMPLARI (INCLUSI IN OGNI CASO, MA NON SOLO, I DANNI DERIVANTI DALL'IMPOSSIBILITÀ DI UTILIZZARE L'APPARECCHIO O DI ACCEDERE AI DATI, LA PERDITA DI DATI, MANCATE ATTIVITÀ, MANCATI PROFITTI, INTERRUZIONE DELLE ATTIVITÀ E SIMILI) DERIVANTI DALL'USO O DALL'IMPOSSIBILITÀ DI UTILIZZO DEL SOFTWARE TELENNAV, ANCHE NEL CASO IN CUI TELENNAV SIA STATA AVVERTITA DELLA POSSIBILITÀ DI TALI DANNI.

NONOSTANTE I DANNI CHE POTREBBERO VERIFICARSI PER QUALSIASI MOTIVO (INCLUSI, MA NON SOLO, TUTTI I DANNI QUI CITATI E TUTTI I DANNI DIRETTI O GENERALI PREVISTI DAL CONTRATTO, ILLECITI (INCLUSA LA NEGLIGENZA) O ALTRO), LA RESPONSABILITÀ GLOBALE DI TELENNAV E DI TUTTI I FORNITORI DI TELENNAV SI LIMITERÀ AGLI IMPORTI EFFETTIVAMENTE CORRISPOSTI DALL'UTENTE PER IL SOFTWARE TELENNAV. ALCUNI STATI E/O GIURISDIZIONI NON CONSENTONO

L'ESCLUSIONE O LA LIMITAZIONE DEI DANNI CONSEGUENZIALI OD OCCASIONALI, PER CUI IN QUESTO CASO LE LIMITAZIONI O LE ESCLUSIONI DI CUI SOPRA POTREBBERO NON APPLICARSI ALL'UTENTE IN OGGETTO.

6. Arbitrato e legge applicabile

L'utente accetta che eventuali dispute, richieste di risarcimento o controversie derivanti da o in relazione al presente Contratto o al software TeleNav siano risolte per mezzo di un arbitro indipendente che coinvolga un arbitro indipendente e che siano gestite dalla American Arbitration Association della Contea di Santa Clara, California. L'arbitro applicherà le norme sugli arbitrati commerciali della American Arbitration Association, e il giudizio sul lodo arbitrale emesso dall'arbitro può essere fatto applicare dal tribunale competente. Si noti che nei procedimenti di arbitrato non vi sono né giudice né giuria e le decisioni dell'arbitro devono essere considerate vincolanti per entrambe le parti. L'utente accetta espressamente di rinunciare a far valere i propri diritti in un processo con giuria.

Il presente Contratto e gli atti che derivano dalla sua messa in essere sono soggetti alle leggi dello Stato della California e interpretati in conformità con tali leggi, senza fare ricorso alle disposizioni di legge in caso di conflitti. Nel caso in cui si rendessero necessarie azioni giudiziarie in relazione all'arbitrato vincolante, sia TeleNav che l'utente concordano di sottoporsi alla giurisdizione esclusiva del tribunale della Contea di Santa Clara, California. La Convenzione delle Nazioni Unite sui Contratti per la Vendita internazionale di prodotti non si applica.

Appendici

7. Cessione

L'utente non può rivendere, cedere o trasferire il presente Contratto e alcuno dei propri diritti ed obblighi, eccetto che nella sua totalità, in relazione al trasferimento a titolo definitivo del software TeleNav ed espressamente a condizione che il nuovo utente del software TeleNav accetti i limiti imposti dai termini e dalle condizioni del presente Contratto. Qualsiasi vendita, cessione o trasferimento di cui sopra, non espressamente autorizzato ai sensi del presente paragrafo comporta l'immediata cessazione del presente Contratto, senza responsabilità da parte TeleNav, nel qual caso l'utente e tutte le altre parti devono immediatamente interrompere qualsiasi utilizzo del software TeleNav. Nonostante quanto segue, TeleNav può cedere il presente Contratto ad altri in qualsiasi momento e senza preavviso, a condizione che il cessionario rimanga vincolato dal presente Contratto.

8. Varie

8,1

Il presente Contratto rappresenta un accordo di carattere complessivo tra TeleNav e l'utente per quanto riguarda l'oggetto in questione.

8,2

Fatta eccezione per le licenze limitate, espressamente rilasciate nell'ambito del presente Contratto, TeleNav mantiene la titolarità di tutti i diritti, i titoli e gli interessi relativi al software TeleNav, inclusi, senza limite alcuno, tutti i diritti di proprietà intellettuale ad esso connessi. Nessuna licenza o altro diritto non espressamente previsti dal presente Contratto possono al presente o in futuro essere ritenuti concessi

o conferiti tacitamente o in forza di leggi, atti di incentivazione, preclusioni o altro; TeleNav, i suoi fornitori e i suoi licenziatari si riservano ogni altro diritto diverso dalle licenze esplicitamente rilasciate a fronte del presente Accordo

8,3

Con l'utilizzo del software TeleNav, l'utente acconsente a ricevere da TeleNav tutte le comunicazioni, inclusi annunci, accordi, comunicazioni richieste a norma di legge o altre informazioni riguardanti il software TeleNav (collettivamente, "Comunicazioni") in formato digitale. TeleNav può inviare queste Comunicazioni postandole sul sito web di TeleNav o scaricandole sul dispositivo wireless dell'utente. Nel caso in cui l'utente desideri ritirare il proprio consenso al ricevimento delle Comunicazioni in formato digitale, deve sospendere l'utilizzo del software TeleNav.

8,4

La mancata richiesta di esecuzione di una qualsiasi disposizione da parte di TeleNav o dell'utente non ha effetto sul diritto della suddetta parte di richiedere l'esecuzione di tale disposizione in un momento successivo, nè la rinuncia a perseguire una qualsiasi violazione o inadempienza del presente Contratto costituisce una rinuncia a perseguire una qualsiasi violazione o inadempienza o una rinuncia all'applicazione della disposizione stessa.

8,5

Nel caso in cui una disposizione risultasse inapplicabile, tale disposizione sarà modificata in modo da riflettere l'intenzione delle parti, e le rimanenti disposizioni del presente Contratto conservano in toto la propria validità ed effetto.

Appendici

8,6

I titoli del presente Contratto sono riportati soltanto a titolo indicativo e per comodità, non devono essere considerati parte integrante del presente Contratto e non devono essere citati in relazione alla stesura o interpretazione del presente Contratto. Ai fini del presente Contratto, i termini "include" e "incluso" e relative varianti, non devono essere considerati come termini riferiti a limitazioni, ma piuttosto devono essere seguiti dalle parole "senza limite alcuno".

9. Termini e condizioni di altri venditori

Il software TeleNav utilizza mappe e altri dati concessi dietro licenza a TeleNav da venditori terzi a favore del presente utente e degli altri utenti finali. Il presente Contratto include condizioni relative all'utente finale applicabili a dette aziende (incluse al termine del presente Contratto) e pertanto l'utilizzo del software TeleNav è soggetto anche a tali condizioni. L'utente accetta di rispettare i seguenti termini e condizioni, applicabili ai licenziatari venditori terzi di TeleNav:

Contratto di licenza per l'utente finale NavTeq

CONDIZIONI PER L'UTENTE FINALE

L'utilizzo del contenuto ("Dati") è consentito dietro licenza, non vendita. Con l'apertura della confezione, l'installazione, la copiatura o altro utilizzo dei Dati, l'utente accetta le condizioni del presente contratto. In caso di mancata accettazione da parte dell'utente delle condizioni del presente contratto, è fatto divieto all'utente di installare, copiare, utilizzare, rivendere o trasferire i Dati. In caso di mancata accettazione delle condizioni previste dal presente contratto se e i dati non sono stati installati, copiati o utilizzati,

l'utente deve rivolgersi al proprio rivenditore NAVTEQ North America, LLC ("NT") entro trenta (30) giorni dall'acquisto per ottenere il rimborso del prezzo di acquisto. Per contattare NT, visitate il sito www.navteq.com.

I dati sono forniti esclusivamente per uso personale, interno, da parte dell'utente e non possono essere rivenduti. I dati sono protetti da copyright e sono soggetti ai seguenti termini (il presente "Contratto di licenza per l'utente finale") e condizioni concordate dall'utente, da un lato, e da NAVTEQ North America, LLC ("NT") e i suoi licenziatari (inclusi i loro licenziatari e fornitori) dall'altro.

I dati per le aree del Canada includono informazioni acquisite con il consenso delle autorità canadesi, tra cui: © Her Majesty the Queen in Right of Canada, © Queen's Printer for Ontario, © Canada Post Corporation, GeoBase®.

NT detiene una licenza non esclusiva dello United States Postal Service® per la pubblicazione e la vendita di informazioni ZIP+4®.

© United States Postal Service® 2009. I prezzi non sono stabiliti, controllati o approvati dallo United States Postal Service®. I marchi commerciali e le registrazioni che seguono sono di proprietà di USPS: United States Postal Service, USPS, e ZIP+4.

I Dati per il Messico includono alcuni dati dello Instituto Nacional de Estadística y Geografía.

TERMINI e CONDIZIONI

Limitazioni all'uso della licenza: la licenza relativa all'utilizzo dei presenti dati è limitata e subordinata all'impiego per finalità esclusivamente personali, non commerciali e non per ufficio servizi, multiproprietà o altri scopi simili. Ad eccezione di quanto qui stabilito, è fatto divieto all'utente di non riprodurre, copiare,

modificare, decompilare, scomporre o svolgere attività di reverse engineering su alcuna parte dei presenti Dati e di trasferirli o distribuirli in qualsiasi formato, per qualsiasi scopo, eccetto nella misura in cui ciò sia consentito dalle leggi in vigore.

Limitazioni al trasferimento della

licenza: la presente licenza limitata non consente il trasferimento o la rivendita dei dati, eccetto nel caso in cui i dati e tutto il materiale a corredo vengano trasferiti a titolo definitivo a condizione che: (a) l'utente non conservi alcuna copia dei dati; (b) il ricevente accetti le condizioni del presente Contratto di licenza per l'utente finale; e (c) l'utente trasferisca i dati nella stessa forma in cui questi sono stati acquistati trasferendo fisicamente i supporti multimediali originali (ad es., il CD-ROM o il DVD acquistato), tutti gli imballaggi originali, tutti i manuali e l'altra documentazione. In particolare, i set multimediali possono essere trasferiti o venduti solo come nella forma del set completo fornito in dotazione e non in modo parziale.

Limitazioni supplementari della

licenza: eccetto nel caso in cui l'utente sia stato esplicitamente autorizzato a farlo da NT mediante apposito accordo scritto e senza alcuna limitazione in merito al paragrafo precedente, la licenza rilasciata all'utente è condizionata dall'utilizzo dei dati secondo le modalità descritte nel presente contratto; inoltre l'utente non può (a) utilizzare i dati in oggetto con prodotti, sistemi o applicazioni installate o altrimenti collegate in comunicazione con veicoli in grado di utilizzare applicazioni quali la navigazione satellitare, il posizionamento, l'invio di dati, la guida lungo il percorso in tempo reale, la gestione del parco veicoli o simili; oppure (b) con, o in comunicazione con, inclusi senza alcun limite, telefoni cellulari, computer palmari e portatili, cercapersone e sistemi di assistenza personale o PDA.

PERICOLO



I presenti dati possono contenere informazioni incomplete o imprecise dovute a variazioni del contenuto intercorse nel tempo, al cambiamento delle condizioni iniziali, delle fonti utilizzate e della natura dell'acquisizione dei dati geografici; ciascuno di tali fattori può essere causa di risultati errati.

Assenza di garanzia: i presenti dati vengono forniti all'utente "in quanto tali" e l'utente accetta di utilizzarli a proprio rischio. NT e i suoi licenziatari (e i relativi licenziatari e fornitori) non forniscono alcuna garanzia e non accettano reclami o richieste di garanzie di alcun tipo, siano esse esplicite o implicite, derivanti dall'applicazione di leggi o altro e riguardanti, tra l'altro, contenuto, qualità, precisione, completezza, efficacia, affidabilità, idoneità ad uno scopo particolare, utilità, utilizzabilità dei risultati ottenuti da questi dati, oppure la disponibilità costante dei dati o del server o l'assenza di errori.

Esclusione di garanzia: NT E I SUOI LICENZIATARI (INCLUSI I RELATIVI LICENZIATARI E FORNITORI) NON FORNISCONO ALCUNA GARANZIA, ESPLICITA O IMPLICITA, IN MATERIA DI QUALITÀ, PRESTAZIONI, COMMERCIALITÀ E IDONEITÀ AD UNO SCOPO PRECISO O ALCUNA VIOLAZIONE DEI DIRITTI PREVISTI. Alcuni Stati, Territori e Paesi non consentono alcune esclusioni di garanzia, pertanto, in questo caso, le esclusioni di cui sopra potrebbero non applicarsi all'utente in oggetto.

Esclusione di responsabilità: NT E I SUOI LICENZIATARI (INCLUSI I RELATIVI LICENZIATARI E FORNITORI) NON POSSONO ESSERE RITENUTI RESPONSABILI NEI CONFRONTI DELL'UTENTE DI RIVENDICAZIONI,

Appendici

RICHIESTE O AZIONI, INDIPENDENTEMENTE DALLA NATURA DELLA CAUSA DELLA RIVENDICAZIONE, DELLA RICHIESTA O DELL'AZIONE IN SEGUITO ALLA DENUNCIA DI PERDITE, LESIONI O DANNI, DIRETTI O INDIRETTI, POTENZIALMENTE DERIVANTI DALL'UTILIZZO O DAL POSSESSO DEI PRESENTI DATI; O PER OGNI MANCATO PROFITTO, RICAPO, ACQUISIZIONE DI CONTRATTO O RISPARMIO, ED OGNI ALTRO DANNO DIRETTO, INDIRECTO, OCCASIONALE, PARTICOLARE O CONSEGUENZIALE DERIVANTE DALL'UTILIZZO O DAL MANCATO UTILIZZO DEI DATI IN OGGETTO, EVENTUALI DIFETTI PRESENTI IN TALI DATI, O VIOLAZIONE DEI PRESENTI TERMINI E CONDIZIONI, SIA IN ESECUZIONE DEL CONTRATTO CHE A SEGUITO DI ILLECITI O SULLA BASE DELLA GARANZIA, ANCHE NEL CASO IN CUI NT O I SUOI LICENZIATARI SIANO STATI AVVERTITI DELLA POSSIBILITÀ DI TALI DANNI. Alcuni Stati, Territori e Paesi non consentono alcune esclusioni di garanzia o limitazione dei danni, pertanto, in questo caso, le esclusioni di cui sopra potrebbero non applicarsi all'utente in oggetto.

Controlli sull'esportazione: l'utente è tenuto a non esportare in nessun luogo i dati in oggetto, anche in forma parziale, o i prodotti ottenuti direttamente dal loro utilizzo a meno che ciò non avvenga in conformità con il contenuto di tutte le licenze e le autorizzazioni richieste dalle leggi, norme e regolamenti in vigore in materia di esportazione, incluse, ma non solo, le leggi, le norme e i regolamenti facenti capo all'Office of Foreign Assets Control of the U.S. Department of Commerce and the Bureau of Industry and Security of the U.S. Department of Commerce. Se le suddette leggi, norme e regolamenti sull'esportazione non

consentono a NT di adempiere i propri obblighi in materia di consegna o distribuzione dei dati, tale mancato adempimento è esonerato da qualsiasi responsabilità e non costituisce una violazione del presente Contratto.

Contratto indivisibile: i termini e le condizioni in oggetto rappresentano globalmente il contratto stipulato tra NT (e i suoi licenziatari, inclusi i licenziatari e i fornitori di questi) e l'utente per quanto riguarda l'oggetto in questione ed annullano e sostituiscono nella loro interezza ogni altro accordo verbale o scritto precedentemente in essere tra le parti per quanto riguarda l'oggetto in questione.

Divisibilità: l'utente ed NT concordano che nel caso in cui parte del presente contratto fosse ritenuto illegale o inapplicabile, la parte in questione verrà stralciata mentre il resto del Contratto conserverà in toto la propria validità ed effetto.

Legge applicabile: i termini e le condizioni di cui sopra sono soggetti alle leggi dello Stato dell'Illinois, senza fare ricorso (i) alle disposizioni di legge in caso di conflitti, o (ii) alla Convenzione delle Nazioni Unite sui Contratti per la Vendita internazionale di prodotti, che viene esplicitamente esclusa. L'utente accetta di sottoporsi alla giurisdizione esclusiva del tribunale dello Stato dell'Illinois per qualsivoglia controversia, richiesta e azione derivante dai o in relazione ai Dati forniti in oggetto.

Utenti finali governativi: nel caso in cui i Dati fossero acquistati in nome e per conto del governo degli Stati Uniti o di altro organismo che rivendichi o applichi diritti simili a quelli rivendicati dal governo degli Stati Uniti, i Dati in oggetto sono considerati un "termine commerciale" secondo il significato attribuitogli dal 48 C.F.R. ("FAR") 2.101, vengono rilasciati

Appendici

dietro licenza in conformità con le disposizioni del presente Contratto di licenza per l'utente finale, ed ogni copia dei dati trasmessi o altrimenti forniti deve essere contrassegnata e integrata come previsto con la seguente "Avvertenza per l'uso", ed essere trattata in conformità di tale avvertenza:

AVVERTENZA PER L'USO

CONTRAENTE
(PRODUTTORE/FORNITORE)

NOME:

NAVTEQ

CONTRAENTE
(PRODUTTORE/FORNITORE)

INDIRIZZO:

425 West Randolph Street, Chicago, IL 60606.

Questi Dati sono un prodotto commerciale come definito in FAR 2.101

e sono soggetti al Contratto di licenza per l'utente finale nell'ambito del quale

i Dati in oggetto vengono forniti.

© 2011 NAVTEQ. Tutti i diritti riservati.

Se il funzionario contraente, l'agenzia federale del governo, o altro funzionario federale si rifiuta di utilizzare la legenda fornita a corredo, il funzionario contraente, l'agenzia federale del governo, o altro funzionario federale devono comunicarlo a NAVTEQ prima di ricercare diritti aggiuntivi o alternativi nei Dati.

Dati hotspot Wi-Fi forniti da JiWire, © 2013 JiWire.

Gracenote® Copyright

CD e dati relativi alla musica di Gracenote, Inc., copyright© 2000-2007 Gracenote. Gracenote Software, copyright © 2000-2007 Gracenote. Il presente prodotto o servizio può essere oggetto di uno o più dei seguenti brevetti U.S. Brevetti

#5.987.525, #6.061.680, #6.154.773, #6.161.132, #6.230.192, #6.230.207, #6.240.459, #6.330.593 e altri brevetti rilasciati o richiesti. Alcuni servizi forniti dietro licenza da Open Globe, Inc. per U.S. Brevetto: #6.304.523.

Gracenote e CDDB sono marchi registrati di Gracenote. Il logo e il logotipo di Gracenote e il logo "Powered by Gracenote™" sono marchi commerciali di Gracenote.

Contratto di licenza utente finale Gracenote® (EULA)

Questo dispositivo contiene software di Gracenote, Inc. of 2000 Powell Street Emeryville, California 94608 ("Gracenote").

Il software di Gracenote (il "Software Gracenote") consente a questo dispositivo di identificare dischi e file musicali e di ottenere informazioni relative ai brani musicali, inclusi nome, artista, traccia e titolo ("Dati Gracenote") da server online ("Server Gracenote"), e di svolgere altre funzioni. L'utilizzo dei Dati Gracenote è consentito solo tramite le funzioni a disposizione dell'Utente finale di questo dispositivo.

Questo dispositivo può contenere informazioni appartenenti ai fornitori di Gracenote. In questo caso, tutte le limitazioni qui imposte in merito ai Dati Gracenote si applicano anche a tale contenuto e ai fornitori di tale contenuto vengono riconosciuti tutti i vantaggi e le protezioni qui stabilite a disposizione di Gracenote.

L'utente accetta di utilizzare il contenuto di Gracenote ("Contenuto Gracenote"), i Dati Gracenote, il Software Gracenote e i Server Gracenote esclusivamente per uso personale e non commerciale. È fatto divieto all'utente di cedere, copiare, trasferire o trasmettere a terzi il Contenuto Gracenote, il Software Gracenote e i Dati

Appendici

Gracenote (eccetto in un Tag associato ad un file musicale). È FATTO DIVIETO ALL'UTENTE DI UTILIZZARE O SFRUTTARE IL CONTENUTO GRACENOTE, I DATI GRACENOTE, IL SOFTWARE GRACENOTE E I SERVER GRACENOTE SE NON PER GLI USI QUI CONSENTITI.

L'utente accetta che le licenze non esclusive concesse per l'uso del Contenuto Gracenote, dei dati Gracenote, del Software Gracenote e dei Server Gracenote verranno ritirate in caso di violazioni delle presenti limitazioni. Se le licenze cessano di avere validità, l'utente accetta di interrompere qualsiasi utilizzo del Contenuto Gracenote, dei dati Gracenote, del Software Gracenote e dei Server Gracenote. Gracenote, a sua volta, si riserva tutti i diritti relativi ai Dati Gracenote, al Software Gracenote, ai Server Gracenote e al Contenuto Gracenote, inclusi tutti i diritti di proprietà. In nessun caso Gracenote potrà essere ritenuta responsabile di rimborsi all'utente per informazioni fornite da quest'ultimo, incluso il materiale coperto da copyright e le informazioni contenute in file musicali. L'utente accetta che Gracenote possa imporre il rispetto dei suoi diritti, collettivamente o separatamente, ai sensi del presente Contratto nei confronti dell'utente stesso, direttamente in nome di ciascuna azienda.

Gracenote utilizza un identificativo univoco per tenere traccia delle richieste ricevute a fini statistici. Lo scopo di un identificativo numerico assegnato casualmente è di consentire a Gracenote di conteggiare le richieste ricevute senza conoscere il relativo mittente. Per ulteriori informazioni, vedere la Gracenote Privacy Policy nella pagina web all'indirizzo www.gracenote.com.

IL SOFTWARE GRACENOTE, OGNI ELEMENTO DEI DATI GRACENOTE E IL CONTENUTO GRACENOTE CONO CONCESSI ALL'UTENTE DIETRO LICENZA "COSÌ COME SONO". GRACENOTE NON RILASCIA ALCUNA GARANZIA E NON ACCETTA RIMOSTRANZE, ESPLICITE E IMPLICITE, RIGUARDO L'ACCURATEZZA DEI DATI GRACENOTE PRESENTI SUI SERVER GRACENOTE O NEL CONTENUTO GRACENOTE. GRACENOTE COLLETTIVAMENTE E SEPARATAMENTE SI RISERVA IL DIRITTO DI CANCELLARE DATI E/O CONTENUTO DAI SERVER DELLE RISPETTIVE AZIENDE O, NEL CASO DI GRACENOTE, DI MODIFICARE LE CATEGORIE DI DATI PER QUALSIASI MOTIVO RITENUTO DA GRACENOTE SUFFICIENTE. NON SI RILASCIA ALCUNA GARANZIA CHE IL CONTENUTO GRACENOTE O IL SOFTWARE GRACENOTE O I SERVER GRACENOTE SIANO ESENTI DA ERRORI O CHE IL FUNZIONAMENTO DEL SOFTWARE GRACENOTE O DEI SERVER GRACENOTE AVVENGA SENZA INTERRUZIONI DI SORTA. GRACENOTE NON HA ALCUN OBBLIGO DI FORNIRE ALL'UTENTE DATI SUPPLEMENTARI O MAGGIORMENTE PRECISI CHE GRACENOTE POSSA DECIDERE DI FORNIRE IN FUTURO ED È LIBERA DI INTERROMPERE IN QUALSIASI MOMENTO L'EROGAZIONE DEI PROPRI SERVIZI ONLINE. GRACENOTE ESCLUDE TUTTE LE GARANZIE ESPLICITE ED IMPLICITE, INCLUSE, MA NON SOLO, LE GARANZIE IMPLICITE DI COMMERCIALIZZABILITÀ, IDONEITÀ PER UN PARTICOLARE SCOPO, TITOLO E NON VIOLAZIONE DEI DIRITTI DI TERZI. GRACENOTE ESCLUDE QUALSIASI GARANZIA SUI RISULTATI OTTENIBILI CON L'USO DA PARTE DELL'UTENTE DEL SOFTWARE GRACENOTE O DI UN

Appendici

SERVER GRACENOTE. IN NESSUN CASO GRACENOTE PUÒ ESSERE RITENUTA RESPONSABILE DI DANNI CONSEQUENZIALI OD OCCASIONALI O DI MANCATI PROFITTI O DI MANCATI RICAVI PER LE RAGIONI DI CUI SOPRA.

© Gracenote 2007.

FCC ID: KMHSYNGG2

IC: 1422A-SYNGG2

Il presente dispositivo è conforme alla Parte 15 delle Norme FCC e a RSS-210 di Industry Canada. L'utilizzo è soggetto alle seguenti due condizioni: (1) il dispositivo in oggetto non deve causare interferenze dannose; (2) il dispositivo in oggetto deve resistere alle interferenze esterne, incluse quelle che potrebbero causare operazioni indesiderati.

PERICOLO



Variazioni e modifiche non espressamente approvate dall'organismo responsabile della conformità potrebbero annullare il diritto dell'utente di utilizzare l'equipaggiamento. Il termine "IC" prima del numero di certificazione della radio significa solo che le specifiche tecniche di Industry Canada sono risultate soddisfatte.

L'antenna utilizzata per questo trasmettitore non deve essere sistemata insieme od operare congiuntamente ad altre antenne o trasmettitori.

Indice

4

4WD

Verdere: Trazione integrale.....138

A

A/C

Verdere: Sistema di climatizzazione.....95

ABS

Verdere: Freni.....143

Accessori

Verdere: Consiglio sulla sostituzione dei componenti.....10

ACC

Verdere: Utilizzo del controllo ACC.....155

Active City Stop.....171

Disinserendo e reinserendo il sistema.....172

Principio di funzionamento.....171

Airbag altezza ginocchia lato guida.....31

Airbag laterali.....31

Airbag lato guida.....29

Airbag lato passeggero.....30

.....30

Attivazione dell'airbag lato passeggero.....30

Disattivazione dell'airbag lato passeggero.....30

Alette parasole.....65

Specchietto di cortesia illuminato.....66

Allacciatura delle cinture di

sicurezza.....26

Uso delle cinture di sicurezza in gravidanza.....27

Allarme

Verdere: Allarme antifurto.....43

Allarme antifurto.....43

Attivazione dell'allarme.....44

Disinserimento dell'antifurto.....45

Inserimento dell'antifurto.....45

Protezione completa o ridotta.....44

Sistema di allarme.....43

Allineamento dei fari.....56

Posizioni interruttore livellamento fari consigliate.....57

Alzacristalli elettrici.....61

Azionamento ritardato.....62

Blocco alzacristalli elettrici.....61

Funzione di apertura completa.....61

Funzione di arresto di sicurezza.....61

Funzione di chiusura completa.....61

Apertura con telecomando.....40

Bloccaggio e sbloccaggio delle portiere con la chiave meccanica.....42

Blocco del veicolo.....41

Chiave passiva.....41

Chiavi disabilitate.....42

Note generali.....40

Sblocco del veicolo.....42

Apertura e chiusura del cofano.....201

Aprire il cofano.....201

Chiudere il cofano.....201

Apertura e chiusura globale.....62

Apertura/chiusura globale finestrini.....63

Chiusura completa.....63

Apparecchiatura di emergenza.....185

Apparecchiature di telefonia

cellulare.....10

Appendici.....329

Applicazioni e servizi SYNC™.....296

Attivazione e disattivazione del servizio di emergenza.....297

In caso di incidente.....298

Serviz. emerg. SYNC.....296

SYNC AppLink.....299

Assistenza di partenza in salita.....136

Disinserendo e reinserendo il sistema.....137

Utilizzo del sistema di assistenza partenza in salita.....137

Astina di livello olio motore - 1.6L

EcoBoost™.....204

Astina di livello olio motore - 2.0L

Duratorq-TDCi (DW) Diesel.....204

Ausili di guida.....161

Auto-Start-Stop.....124

Per arrestare il motore.....124

Per riavviare il motore.....125

Uso di Auto-Start-Stop.....124

Indice

Avviamento a distanza.....118	Bocchette
Arresto del motore con veicolo	Vedere: Bocchette dell'aria.....95
fermo.....120	Bocchette dell'aria.....95
Arresto del motore con veicolo in	Centrale.....95
movimento.....120	Console centrale.....96
Avvio del veicolo.....119	Laterale.....96
Inserimento dell'accensione (modalità	Bracciolo sedile posteriore.....114
accessori).....118	
Mancato avviamento.....119	C
Riavvio rapido.....120	Cambio automatico.....133
Avviamento del motore.....118	Modalità sportiva e selezione marce
Informazioni generali.....118	manuale.....134
Avviamento di un motore a benzina.....121	Posizioni leva selettiva.....133
Mancato avviamento.....122	Pulsante di rilascio posizione parcheggio di
Motore freddo o caldo.....121	emergenza.....135
Motore ingolfato.....121	Suggerimenti sulla guida con cambio
Regime del minimo del motore dopo	automatico.....135
l'avviamento.....122	Cambio.....133
Avviamento di un motore diesel.....122	Cambio
Mancato avviamento.....122	Vedere: Cambio.....133
Motore freddo o caldo.....122	Cambio di un fusibile.....199
Avviamento veicolo con cavi	Cambio manuale.....133
volanti.....186	Innesto della retromarcia.....133
Per avviare il motore.....187	Caratteristiche di guida esclusive.....124
Per collegare i cavi di avviamento di	Carburante e rifornimento.....126
emergenza.....186	Specifiche tecniche.....132
	Catalizzatore.....129
B	Guida con un convertitore catalitico.....129
Bloccaggio di sicurezza per i	Catene da neve
bambini.....25	Vedere: Utilizzo delle catene da neve.....224
Serrature elettriche sicurezza bambini.....25	Chiavi e telecomandi.....32
Serrature manuali sicurezza bambini.....25	Cicalino delle cinture di sicurezza.....27
Blocco e sblocco.....35	Cicalino cinture di sicurezza posteriori.....28
Bloccaggio e sbloccaggio delle portiere con	Disattivazione del cicalino cinture di
la chiave.....36	sicurezza.....28
Bloccaggio e sbloccaggio delle portiere	Cinture di sicurezza.....26
dall'interno.....36	Climatizzazione manuale.....96
Bloccaggio individuale delle portiere con la	Comando audio.....46
chiave.....36	Tipo 1.....47
Portellone elettrico.....36	Tipo 2.....47
Serrature portiera centralizzate.....35	Comando del display informazioni.....48
Telecomando.....35	Comandi multimediali.....48
Blocco volante.....120	Comando illuminazione.....52
Veicoli con sistema di apertura con	Abbagliante.....52
telecomando.....121	Lampeggio abbaglianti.....53
Veicoli senza sistema di apertura con	Comando vocale.....48
telecomando.....120	Compatibilità elettromagnetica.....329

Indice

Computer di viaggio.....	80	Controllo dell'olio	
Azzeramento del computer di bordo.....	80	Vedere: Controllo dell'olio del motore.....	204
Carburante utilizzato.....	80	Controllo di crociera.....	48
Contakm parz.....	80	Principi di funzionamento.....	154
Impostazioni.....	80	Controllo di crociera	
MediaConsumi.....	80	Vedere: Controllo di crociera.....	154
Tachimetro digitale.....	80	Vedere: Utilizzo del controllo velocità di	
Consigli di guida con l'ASB		crociera.....	154
Vedere: Suggerimenti per la guida con		Controllo sbandata rimorchio.....	177
l'ABS.....	143	Coperture bagaglio.....	175
Consiglio sulla sostituzione dei		Cristalli e retrovisori termici.....	103
componenti.....	10	Lunotto termico.....	103
Garanzia sui ricambi.....	10	Parabrezza riscaldato.....	103
Manutenzione programmata e riparazioni		Retrovisore esterno riscaldato.....	103
meccaniche.....	10		
Riparazioni in caso di incidente.....	10	D	
Console sul padiglione.....	117	Dadi ruota	
Consumo di carburante.....	131	Vedere: Sostituzione di una ruota.....	229
Calcolo del consumo di carburante.....	131	Vedere: Sostituzione di una ruota.....	229
Riempimento del serbatoio.....	131	Display informazioni.....	74
Consumo di carburante		Informazioni generali.....	74
Vedere: Specifiche tecniche.....	132	Display informazioni e messaggi	
Contratto di licenza.....	330	Vedere: Display informazioni.....	74
Contratto di licenza utente finale SYNC®		DPF	
(EULA).....	330	Vedere: Filtro antiparticolato.....	123
Controllo automatico del fascio		DRL	
anabbagliante.....	54	Vedere: Luci di marcia diurna.....	54
Attivazione del sistema.....	55	E	
Esclusione manuale del sistema.....	55	Esaurimento del carburante.....	128
Impostazione della sensibilità del		Rifornimento con una tanica di carburante	
sistema.....	55	portatile.....	128
Controllo dell'olio del motore.....	204	F	
Rabbocco dell'olio.....	204	Fari orientabili.....	57
Controllo della stabilità.....	146	Fendinebbia.....	56
Principi di funzionamento.....	146	Fendinebbia	
Controllo della trazione.....	145	Vedere: Fendinebbia.....	56
Principi di funzionamento.....	145	Filtro antiparticolato.....	123
Controllo delle spazzole		Rigenerazione.....	123
tergicristallo.....	206	Finestrini e specchietti.....	61
Controllo del liquido dei freni.....	205	Freni.....	143
Controllo del liquido di raffreddamento		Informazioni generali.....	143
Vedere: Controllo del liquido di		Freno di stazionamento.....	143
raffreddamento del motore.....	205		
Controllo del liquido di raffreddamento			
del motore.....	205		
Rabbocco del liquido di raffreddamento			
del motore.....	205		
Controllo del liquido lavavetri.....	206		

Indice

Freno di stazionamento	
Vedere: Freno di stazionamento.....	143
Fusibili.....	188

G

Gancio di traino staccabile.....	178
Inserimento del gancio di traino.....	179
Manutenzione.....	180
Marcia con rimorchio.....	179
Marcia senza rimorchio.....	180
Rimozione del gancio di traino.....	180
Sbloccaggio del meccanismo del gancio di traino.....	178
Glossario dei simboli.....	7
Gonfiaggio pneumatici a terra	
Vedere: Kit di riparazione provvisoria pneumatici.....	220
Gonfiaggio pneumatici forati	
Vedere: Kit di riparazione provvisoria pneumatici.....	220
Guida rapida.....	12
Vista anteriore esterna.....	12
Vista cruscotto.....	14
Vista interna veicolo.....	13
Vista posteriore esterna.....	17

I

Illuminazione automatica.....	53
Illuminazione.....	52
Informazioni generali.....	52
Immobilizzatore del motore	
Vedere: Sistema antifurto passivo.....	43
Impostazioni personalizzate.....	80
Disattivazione cicalini.....	80
Unità di misura.....	80
Indicatori di direzione.....	58
Indicatori.....	68
Display informazioni.....	68
Indicatore livello carburante.....	69
Indicatore temperatura liquido di raffreddamento motore.....	69
Informazioni generali sulle frequenze radio.....	32
Informazioni su questo manuale.....	7
Salvaguardia dell'ambiente.....	7

Installazione seggiolini per bambini.....	19
Cuscini imbottiti in espanso.....	20
Fissaggio di un seggiolino per bambini con fascia superiore.....	21
Punti di ancoraggio fascia superiore.....	21
Punti di ancoraggio ISOFIX.....	21
Seggiolini per bambini per differenti fasce di peso.....	19
Interdizione carburante.....	185
Interruttore di regolazione intensità luminosa degli strumenti.....	53
Introduzione.....	7

K

Kit di pronto soccorso.....	185
Kit di riparazione pneumatici	
Vedere: Kit di riparazione provvisoria pneumatici.....	220
Kit di riparazione provvisoria pneumatici.....	220
Controllo della pressione dei pneumatici.....	223
Gonfiaggio del pneumatico.....	221
Note generali.....	220
Utilizzo del kit.....	221

L

Lampeggiatori di emergenza.....	185
La sicurezza dei bambini.....	19
Lava/tergicristalli.....	49
Lavaggio esterno	
Vedere: Pulizia dell'esterno.....	217
Lavaggio esterno veicolo	
Vedere: Pulizia dell'esterno.....	217
Limitatore di velocità.....	161
Principio di funzionamento.....	161
Uso del BLIS.....	161
Luce di cortesia.....	59
Luci abitacolo.....	58
Luce anteriore abitacolo.....	58
Luce posteriore abitacolo.....	59
Luci di marcia diurna.....	54

M

Manutenzione dei pneumatici.....	224
----------------------------------	-----

Indice

Manutenzione del veicolo.....	217
Manutenzione.....	200
Informazioni generali.....	200
Specifiche tecniche.....	215
Meccanismo di chiusura cofano	
Vedere: Apertura e chiusura del cofano.....	201
Vedere: Apertura e chiusura del cofano.....	201
Messaggi di informazioni.....	80
Active City Stop.....	81
Airbag.....	81
Annuncio.....	82
Ausilio al mantenimento della corsia.....	87
Batteria e sistema di carica.....	82
Controllo automatico del fascio	
abbagliante.....	82
Controllo della temperatura.....	84
Controllo della trazione.....	94
Controllo di crociera e Controllo di crociera	
Adattativo (ACC).....	84
Freno di stazionamento.....	90
Illuminazione.....	88
Indicatore messaggio.....	81
Manutenzione.....	89
Monitor di punto caldo e sistema di avviso	
Cross Traffic.....	83
Motore.....	86
Part. salit. assist.....	86
Portiere.....	85
Protezione occupanti.....	89
Segnalazione per guidatore.....	85
Serratura elettrica di sicurezza	
bambini.....	84
Servosterzo.....	90
Sistema di avviamento.....	91
Sistema di parcheggio a ultrasuoni.....	89
Start & Stop.....	91
Traino.....	92
Trasmissione e trazione integrale.....	92
Veicolo con sistema di apertura e	
avviamento senza chiavi.....	87
Modalità Eco.....	172
Azzeramento della modalità ECO.....	173
Tipo 1.....	172
Tipo 2 e 3.....	173

N

Navigazione.....	319
Aggiornamenti delle mappe di	
navigazione.....	328
Avvertenza punto di rischio.....	328
Caricamento dati cartina.....	319
Impostazione delle preferenze di	
navigazione.....	324
Impostazione percorso.....	320
Informazioni.....	324
Omologazioni.....	328
Opzioni percorso.....	323
Sicurezza stradale.....	320
Struttura del menu.....	321
Norme antinfortunistiche.....	126
Numero di identificazione veicolo.....	239

O

Orologio.....	80
Tipo 1.....	80
Tipo 2.....	80

P

Panoramica del vano motore - 1.6L	
EcoBoost™.....	202
Panoramica del vano motore - 2.0L	
Duratorq-TDCi (DW) Diesel.....	203
Passaggio a guado.....	183
PATS	
Vedere: Sistema antifurto passivo.....	43
Pneumatici invernali	
Vedere: Utilizzo di pneumatici invernali.....	224
Pneumatici	
Vedere: Ruote e pneumatici.....	220
Poggiatesta.....	108
Regolazione dei poggiatesta.....	109
Portallattine.....	117
Portapacchi e portabagagli.....	176
Portapacchi	
Vedere: Portapacchi e portabagagli.....	176
Porta USB.....	276
Portellone elettrico.....	38
Chiusura del portellone.....	39
Funzione viva-voce.....	40
Programmazione del portellone.....	40

Indice

Portellone manuale.....	37	Retronebbia.....	56
Apertura del portellone.....	37	Retronebbia	
Chiusura del portellone.....	38	Vedere: Retronebbia.....	56
Portellone		Retrovisore interno.....	65
Vedere: Portellone elettrico.....	38	Specchietto retrovisore ad oscuramento	
Vedere: Portellone manuale.....	37	automatico.....	65
Posizionamento dei seggiolini per		Retrovisori esterni.....	64
bambini.....	22	Retrovisori esterni elettrici.....	64
Posizione corretta sul sedile.....	108	Retrovisori esterni ripiegabili.....	65
Precauzioni contro le basse		Ricerca dei guasti dell'unità audio.....	277
temperature.....	183	Ricerca guasti SYNC™.....	311
Prese elettriche ausiliarie.....	115	Riconoscimento segnali stradali.....	169
Disposizione.....	115	Principio di funzionamento.....	169
Presa di alimentazione a 12 V DC.....	115	Uso del BLIS.....	170
Presa di alimentazione AC.....	115	Rifornimento.....	129
Pulizia degli interni.....	218	Riparazione di lievi danni alla	
Cintura di sicurezza.....	218	verniciatura.....	218
Display quadro strumenti, schermi a LCD,		Riscaldamento	
display radio.....	218	Vedere: Sistema di climatizzazione.....	95
Finestrini posteriori.....	218	Riscaldatore alimentato a carburante	
Pulizia dell'esterno.....	217	Vedere: Riscaldatore ausiliario.....	103
Pulizia dei componenti cromati.....	217	Riscaldatore ausiliario.....	103
Pulizia dei fari.....	217	Riscaldatore a carburante funzionante a	
Pulizia delle parti esterne in plastica.....	217	veicolo fermo.....	103
Sottoscocca.....	217	Riscaldatore alimentato dal	
Utilizzo del lavaggio auto.....	217	carburante.....	107
Pulizia ruote in lega.....	218	Rodaggio.....	183
Punti di ancoraggio del bagaglio.....	174	Rodaggio	
Rete di fissaggio bagagli.....	174	Vedere: Rodaggio.....	183
Punti di traino.....	181	Rondelle	
		Vedere: Lava/tergicristalli.....	49
Q		Ruote e pneumatici.....	220
Quadro strumenti.....	68	Informazioni generali.....	220
Qualità del carburante - Benzina.....	127	Specifiche tecniche.....	236
Immagazzinaggio a lungo termine.....	127	S	
Qualità del carburante - Diesel.....	127	Sedili elettrici.....	111
Immagazzinaggio a lungo termine.....	128	10 vie.....	112
		Supporto lombare a regolazione	
R		elettrica.....	112
Radio digitale.....	274	Sedili manuali.....	110
Registrazione dati evento		Arretramento e avanzamento dei	
Vedere: Registrazione dei dati.....	9	sedili.....	110
Registrazione dei dati.....	9	Regolazione dell'altezza del sedile del	
Regolazione dell'altezza delle cinture di		guidatore.....	111
sicurezza.....	27	Regolazione dell'inclinazione.....	111
Regolazione del volante.....	46	Regolazione del supporto lombare.....	110

Indice

Sedili posteriori.....	112	Sistema di mantenimento della	
Abbattimento dello schienale.....	112	corsia.....	164
Regolazione dell'inclinazione.....	113	Ausilio al mantenimento della corsia.....	166
Sedili riscaldati.....	113	Segnalazione mantenimento della	
Sedili.....	108	corsia.....	164
Segnalazione per guidatore.....	162	Sistema di monitoraggio pressione	
Principio di funzionamento.....	162	pneumatici.....	225
Utilizzo della segnalazione per		Descrizione del sistema di monitoraggio	
guidatore.....	162	pressione pneumatici.....	227
Segnali acustici di avvertimento e		Influenza della temperatura sulla pressione	
indicatori.....	72	dei pneumatici.....	226
Cicalino cambio automatico.....	73	Procedura di resettaggio del sistema di	
Cicalino di chiave di accensione		monitoraggio pressione	
inserita.....	72	pneumatici.....	229
Cicalino fari accesi.....	72	Sostituzione pneumatici in presenza del	
Cicalino freno di stazionamento		sistema di monitoraggio pressione	
inserito.....	73	pneumatici.....	226
Serrature portiere a comando elettrico		Sistema di parcheggio a ultrasuoni.....	147
Vedere: Blocco e sblocco.....	35	Principi di funzionamento.....	147
Serrature.....	35	Sistema di sicurezza	
Sicurezza.....	43	supplementare.....	29
Sistema antifurto passivo.....	43	Principi di funzionamento.....	29
Chiavi codificate.....	43	Sistema lavafari.....	51
Disinserimento dell'immobilizzatore		Sistema lavaparabrezza.....	50
motore.....	43	Smontaggio del faro.....	207
Inserimento dell'immobilizzatore		Sostituzione batteria 12 V	206
motore.....	43	Sostituzione delle spazzole	
Principio di funzionamento.....	43	tergicristallo.....	206
Sistema aria condizionata		Sostituzione di una chiave o	
Vedere: Sistema di climatizzazione.....	95	telecomando persi.....	34
Sistema audio.....	242	Sostituzione di una lampadina.....	207
Informazioni generali.....	242	Faro.....	208
Sistema di assistenza attivo al		Indicatore di direzione laterale.....	210
parcheggio.....	149	Luce abitacolo.....	212
Uso del BLIS.....	150	Luce bagagliaio, luce pozzetto e luce	
Sistema di climatizzazione		portellone.....	213
automatico.....	98	Luce di avvicinamento.....	210
Disinserimento modalità Mono.....	99	Luce targa.....	212
Modalità mono.....	99	Luci di lettura.....	213
Regolazione temperatura.....	99	Retronebbia.....	211
Ripristino modalità Mono.....	99	Terza luce di stop centrale.....	212
Sistema di climatizzazione.....	95		
Principi di funzionamento.....	95		
Sistema di informazioni angolo			
cieco.....	167		
Sistema informazioni angoli ciechi.....	167		

Indice

Sostituzione di una ruota.....	229	Spie e indicatori.....	69
Dadi ruota.....	229	Indicatore candele.....	71
Martinetto del veicolo.....	230	Indicatore controllo della stabilità disinserito.....	72
Montaggio del girabacchino.....	232	Indicatore controllo di crociera.....	70
Montaggio di una ruota.....	233	Indicatore di monitoraggio punti ciechi.....	70
Punti di sollevamento con martinetto e sollevatore.....	230	Indicatore fari e luci di parcheggio.....	72
Riporre la gomma sgonfia.....	234	Indicatore fendinebbia anteriore.....	71
Smontaggio del copriuota.....	232	Indicatore informazioni.....	71
Smontaggio di una ruota.....	233	Indicatore luci retronebbia.....	72
Veicoli con ruota di scorta.....	229	Indicatore marcia.....	72
Specchietti		Indicatore sistema di mantenimento della corsia.....	72
Vedere: Cristalli e retrovisori termici.....	103	Indicatore Start-Stop.....	72
Vedere: Finestrini e specchietti.....	61	Indicatori di direzione.....	70
Specifiche tecniche.....	238	Luci abbaglianti a controllo automatico.....	69
Specifiche tecniche.....	239	Spia batteria.....	70
Specifiche tecniche		Spia cinture di sicurezza allacciate.....	71
Vedere: Specifiche tecniche.....	238	Spia controllo di stabilità.....	72
Spegnimento del motore.....	123	Spia fari abbaglianti.....	71
Veicoli con turbocompressore.....	123	Spia fendinebbia.....	71
Spegnimento ritardato fari.....	53	Spia formazione di brina.....	71
		Spia olio motore.....	70
		Spia riserva carburante.....	72
		Spia sistema frenante.....	70
		Spia sistema frenante antibloccaggio (ABS).....	69
		Spie motore.....	70
		Spinotto di ingresso sistema audio.....	275

Indice

Suggerimenti per il controllo della climatizzazione interna.....	99
Disassottamento dei finestrini laterali alle basse temperature.....	102
Impostazioni consigliate per il raffreddamento	101
Impostazioni consigliate per il riscaldamento.....	101
Raffreddamento massimo con distribuzione dell'aria attraverso le bocchette del cruscotto o del cruscotto e del pozzetto.....	103
Raffreddamento rapido dell'abitacolo.....	101
Riscaldamento rapido dell'abitacolo.....	100
Suggerimenti generali.....	99
Veicolo fermo per lunghi periodi in condizioni di temperatura ambiente estremamente elevata.....	102
Suggerimenti per la guida con l'ABS.....	143
Suggerimenti per la guida.....	183
SYNC™.....	278
Informazioni generali.....	278
T	
Tabella di specifiche dei fusibili.....	189
Scatola dei fusibili nel bagagliaio.....	196
Scatola dei fusibili nel vano motore.....	189
Scatola portafusibili nell'abitacolo.....	193
Tabella specifiche lampadine.....	213
Tappetini.....	183
Targhetta di identificazione veicolo.....	238
Telecamera per retromarcia.....	152
Accensione della telecamera per retromarcia.....	152
Spegnimento della telecamera per retromarcia.....	153
Utilizzo del display.....	152
Veicoli con sistema di parcheggio a ultrasuoni.....	153
Telecamera per retromarcia	
Vedere: Telecamera per retromarcia.....	152
Telecomando.....	32
Riprogrammazione della funzione di sbloccaggio.....	32
Sostituzione della batteria del telecomando.....	32
Telecomando con gambo della chiave pieghevole.....	32
Telecomando senza gambo della chiave pieghevole.....	33
Tergicristalli automatici.....	49
Tergilunotto e lavalunotto.....	50
Lavalunotto.....	51
Tergilunotto.....	50
Tergiparabrezza.....	49
Tergicristallo in funzione della velocità.....	49
Tergitura a intermittenza.....	49
Tettuccio apribile.....	66
Apertura e chiusura del parasole.....	66
Apertura e chiusura del tettuccio panoramico.....	66
Arieggio con il tettuccio panoramico.....	67
Funzione di arresto di sicurezza.....	67
Tettuccio apribile	
Vedere: Tettuccio apribile.....	66
Traino del veicolo sulle quattro ruote.....	181
Tutti i veicoli.....	181
Veicoli con cambio automatico.....	181
Traino di un rimorchio.....	177
Luci rimorchio.....	177
Pendenze.....	177
Traino.....	177
Trasporto di un carico.....	174
Informazioni generali.....	174
Trazione integrale.....	138
Principi di funzionamento.....	138
Triangolo d'emergenza.....	185
U	
Ubicazione scatola portafusibili.....	188
Scatola dei fusibili nel vano motore.....	188
Scatola portafusibili nel bagagliaio.....	189
Scatola portafusibili nell'abitacolo.....	188
Scatola pre-fusibili.....	188

Indice

Unità audio - Veicoli con: AM/FM/CD/ Radio di trasmissione audio digitale (DAB)/SYNC.....	248
Comando Autostore.....	251
Frequenze alternative.....	253
Informazioni sul traffico.....	251
Modalità regionale.....	253
Regolazione automatica del volume.....	252
Regolazione sintonia stazione.....	251
Tasti di programmazione delle stazioni.....	251
Tasto gamma d'onda.....	250
Tasto Sound.....	250
Trasmissione dei notiziari.....	252
Unità audio - Veicoli con: AM/FM/ CD.....	243
Comando Autostore.....	246
Frequenze alternative.....	247
Informazioni sul traffico.....	246
Radio regionali.....	248
Regolazione automatica del volume.....	247
Regolazione sintonia stazione.....	245
Tasti di programmazione delle stazioni.....	246
Tasto gamma d'onda.....	245
Tasto Sound.....	245
Trasmissione dei notiziari.....	247
Unità audio - Veicoli con: Radio di trasmissione audio digitale (DAB)/ Sistema di navigazione/SYNC/Sony AM/FM/CD.....	267
Comando Autostore.....	271
Elaborazione del segnale digitale.....	272
Frequenze alternative.....	273
Informazioni sul traffico.....	271
Modalità regionale.....	273
Regolazione automatica del volume.....	272
Regolazione sintonia stazione.....	270
Tasti di programmazione delle stazioni.....	271
Tasto gamma d'onda.....	270
Tasto Sound.....	270
Trasmissione dei notiziari.....	273
Unità audio - Veicoli con: Radio di trasmissione audio digitale (DAB)/ Sistema di navigazione/SYNC.....	254
Comando Autostore.....	257
Elaborazione del segnale digitale.....	258
Frequenze alternative.....	259
Informazioni sul traffico.....	257
Modalità regionale.....	259
Regolazione automatica del volume.....	258
Regolazione sintonia stazione.....	256
Tasti di programmazione delle stazioni.....	257
Tasto gamma d'onda.....	256
Tasto Sound.....	256
Trasmissione dei notiziari.....	258
Unità audio - Veicoli con: Radio di trasmissione audio digitale (DAB)/ SYNC/Sony AM/FM/CD.....	260
Comando Autostore.....	264
Elaborazione del segnale digitale.....	265
Frequenze alternative.....	266
Informazioni sul traffico.....	264
Modalità regionale.....	266
Regolazione automatica del volume.....	265
Regolazione sintonia stazione.....	263
Tasti di programmazione delle stazioni.....	264
Tasto gamma d'onda.....	263
Tasto Sound.....	263
Trasmissione dei notiziari.....	266
Utilizzo del controllo ACC.....	155
Attivazione del sistema.....	157
Disattivazione automatica.....	159
Disattivazione del sistema.....	158
Frenata automatica.....	156
Funzione Forward Alert.....	159
Impostazione della distanza dal veicolo che precede.....	157
Impostazione della velocità.....	157
Modalità di attesa.....	158
Modifica della velocità impostata.....	157
Problemi relativi al fascio di rilevamento.....	156
Uso del BLIS.....	157
Utilizzo del controllo della stabilità.....	146
Utilizzo del controllo della trazione.....	145

Indice

Utilizzo del controllo velocità di crociera.....	154
Disinserimento controllo di crociera.....	155
Inserimento controllo di crociera.....	154
Utilizzo della trazione integrale.....	138
Guida in condizioni particolari con trazione integrale.....	139
Utilizzo delle catene da neve.....	224
Veicoli con controllo della stabilità.....	225
Utilizzo del riconoscimento vocale.....	280
Avvio di una sessione vocale.....	280
Interazione e feedback del sistema.....	281
Suggerimenti utili.....	280
Utilizzo di pneumatici invernali.....	224
Utilizzo di SYNC™ con il proprio Media Player.....	303
Accesso alla libreria brani USB.....	309
Collegamento del proprio lettore digitale alla porta USB.....	304
Comandi vocali medialti.....	305
Dispositivi Bluetooth e Impostazioni del sistema.....	311
Funzioni del menu mediale.....	308
Riproduzione in corso.....	305
Utilizzo di SYNC™ con il proprio telefono cellulare.....	283
Abbinamento di altri telefoni cellulari.....	284
Accesso alle funzioni tramite il menu telefono cellulare.....	289
Accesso alle impostazioni del telefono cellulare.....	292
Comandi vocali del telefono cellulare.....	284
Dispositivi Bluetooth.....	293
Effettuare una chiamata.....	286
Messaggi di testo.....	290
Opzioni del telefono cellulare durante una chiamata attiva.....	287
Primo abbinamento del telefono cellulare.....	283
Ricevere una chiamata.....	287
V	
Vani portaoggetti.....	117
Vano portaoggetti posteriore sotto il pianale.....	174
Pavimento abitacolo.....	174
Piano di carico regolabile.....	175
Sistema di gestione del carico.....	175
Vassoio ripiegabile.....	117
Ventilazione	
Vedere: Sistema di climatizzazione.....	95
VIN	
Vedere: Numero di identificazione veicolo.....	239
Volante.....	46

CG3585itITA