

Ford**Kuga**  
Instructieboekje

Feel the difference



De informatie in deze publicatie was correct ten tijde van het ter perse gaan. In het belang van de technische ontwikkeling behouden wij ons het recht voor, specificaties, ontwerpen of onderdelen zonder voorafgaande kennisgeving of verplichtingen te wijzigen. Deze publicatie, of een deel daarvan, mag niet worden gereproduceerd of vertaald zonder onze toestemming. Fouten of omissies uitgesloten.

© Ford Motor Company 2009

Alle rechten voorbehouden.

Onderdeelnummer: 9V4J-19A321-CA (CG3542nl) 01/2009 20090123081145



**Mixed Sources**

Product group from well-managed  
forests, controlled sources and  
recycled wood or fiber

[www.fsc.org](http://www.fsc.org) Cert no. SGS-COC-2452  
© 1996 Forest Stewardship Council

# Inhoudsopgave

---

## Inleiding

Over deze handleiding.....	5
Overzicht van symbolen.....	5
Onderdelen en accessoires.....	6

## Kort overzicht

Kort overzicht.....	9
---------------------	---

## Veiligheidsuitrusting voor kinderen

Kinderzitjes.....	17
Plaatsing van kindersitjes.....	18
Zitverhogers.....	20
ISOFIX verankeringspunten.....	21
Kindersloten.....	22

## Bescherming van inzittenden

Werking.....	23
Veiligheidsgordels vastmaken.....	25
Hoogte van veiligheidsgordels afstellen.....	26
Waarschuwingssignaal veiligheidsgordel.....	26
Gebruik van veiligheidsgordels tijdens zwangerschap.....	26
Passagiersairbag uitschakelen.....	27

## Sleutels en afstandsbediening

Algemene informatie over radiofrequenties.....	29
Programmeren van de afstandsbediening.....	29
Batterij van afstandsbediening vervangen.....	29

## Sloten

Vergrendelen en ontgrendelen.....	31
Sleutellose toegang.....	34
Centrale vergrendeling.....	37

## Motorstartblokkering

Werking.....	39
Gecodeerde sleutels.....	39
Immobilisatiesysteem inschakelen.....	39
Immobilisatiesysteem uitschakelen.....	39

## Alarm

Alarm inschakelen.....	40
Alarm uitschakelen.....	40

## Stuurwiel

Stuurwiel afstellen.....	42
Audiobediening.....	42
Spraaksturing.....	43

## Ruitenwissers en ruitensproeiers

Voorruitwissers.....	44
Automatisch in- en uitschakelende ruitenwissers.....	44
Voorruit sproeiers.....	45
Achterrauitwissers en -sproeiers.....	45
Voorruit sproeiers afstellen.....	46
Koplampsproeiers.....	46
Ruitenwisserbladen controleren.....	47
Ruitenwisserbladen vervangen.....	47

## Verlichting

Verlichtingsbediening.....	49
Automatisch in- en uitschakelende verlichting.....	50
Voorste mistlampen.....	50
Mistachterlichten.....	50
Koplamp hoogte afstellen.....	50
Waarschuwingssknipperlichten.....	51
Adaptief verlichtingssysteem, voor (AFS).....	52
Richtingaanwijzers.....	53
Interieurverlichting.....	53
Een koplamp verwijderen.....	54

# Inhoudsopgave

---

Gloeilampen vervangen.....	55
Gloeilampentabel.....	61

## Ruiten en spiegels

Elektrisch bedienbare ruiten.....	63
Buitenspiegels.....	64
Elektrisch verstelbare buitenspiegels.....	65
Automatisch dimmende spiegel.....	66

## Instrumenten

Meters.....	67
Waarschuwings- en indicatielampen.....	68
Akoestische waarschuwingssignalen en -indicaties.....	70

## Infodisplays

Algemene informatie.....	72
Persoonlijke instellingen.....	75
Infoberichten.....	77

## Klimaatregeling

Werking.....	83
Ventilatoorosters.....	83
Handmatige klimaatregeling.....	84
Automatische klimaatregeling.....	86
Verwarmde ruiten en spiegels.....	89
Extra verwarming.....	89

## Stoelen

De juiste zitpositie innemen.....	93
Hoofdsteunen.....	93
Handmatig verstelbare stoelen.....	94
Elektrisch verstelbare stoelen.....	96
Achterbank.....	97
Verwarmde stoelen.....	97

## Gemaksfuncties

Zonneschermen .....	99
---------------------	----

Dimmer instrumentenpaneelverlichting.....	99
Bekerhouders.....	99
Aansteker.....	100
Extra voedingsaansluitingen.....	100
Opbergruimtes.....	101
Glashouder .....	102
Paslezer tolwegen .....	102
CD-wisselaar.....	102
Aansluiting Auxiliary ingang (AUX IN) .....	102
USB-poort.....	103

## De motor starten

Algemene informatie.....	104
Sleutelloos starten.....	104
Dieselroetfilter (DPF).....	106
Motor uitschakelen.....	106

## Brandstof en tanken

Veiligheidsmaatregelen.....	107
Brandstofkwaliteit - Benzine.....	107
Brandstofkwaliteit - Diesel.....	107
Tankklep.....	107
Katalysator.....	108
Tanken.....	108
Brandstofverbruik .....	108
Technische specificatie.....	109

## Versnel- lingsbak/transmissie

Handgeschakelde versnellingsbak.....	110
Automatische transmissie.....	110
Aandrijving op alle wielen (AWD).....	113

## Remmen

Werking.....	114
Tips voor rijden met ABS.....	114
Parkeerrem.....	114

# Inhoudsopgave

---

## Stabiliteitsregeling

Werking.....	115
Gebruik maken van stabiliteitsregeling.....	116

## Parkeerhulp

Werking.....	117
Gebruik maken van de parkeerhulp.....	117

## Achteruitkijkcamera

Werking.....	119
Achteruitkijkcamera gebruiken.....	119

## Snelheidsregeling (cruise control)

Werking.....	122
Gebruik maken van snelheidsregeling (cruise control).....	122

## Transport

Algemene informatie.....	124
Bagageverankeringspunten.....	124
Bagageafdekkingen.....	124
Opbergruimte onder vloer achterin.....	125
Dakrekken en bagagedragers.....	126

## Aanhangers trekken

Trekken van een aanhanger.....	129
Afneembare trekhaakkogel.....	129

## Tips voor het rijden

Inrijden.....	133
Door water rijden.....	133

## Nooduitrusting

Eerstehulpset.....	134
Gevarendriehoek.....	134

## Staat na een aanrijding

Onderbrekingschakelaar brandstoftoevoer.....	135
Componenten van veiligheidssysteem inspecteren.....	135

## Zekeringen

Plaatsen zekeringenhouders.....	136
Een zekering vervangen.....	136
Specificatie-overzicht zekeringen.....	137

## Bergen van de auto

Sleeppunten.....	142
Auto op vier wielen slepen.....	142
Auto op vier wielen slepen - AWD.....	143

## Onderhoud

Algemene informatie.....	144
De motorkap openen en sluiten.....	144
Overzicht motorruimte - 2,5 l Duratec (V15).....	146
Overzicht motorruimte - 2,0 l Duratorq-TDCi (DW) diesel .....	148
Oliepeilstaaf - 2,5 l Duratec (V15).....	149
Oliepeilstaaf - 2,0 l Duratorq-TDCi (DW) diesel .....	149
Motorolie controleren.....	149
Motorkoelvloeistof controleren.....	150
Controle vloeistofpeil koppeling en remsysteem.....	151
Stuurbekrachtigingsvloeistof controleren.....	151
Ruitsproeiervloeistof controleren.....	151
Technische specificatie.....	152

## Verzorging van de auto

Reinigen van buitenzijde auto.....	154
Reinigen van binnenzijde auto.....	155
Kleine lakschade repareren.....	155

# Inhoudsopgave

---

## Accu van de auto

Gebruik van startkabels.....156

## Velgen en banden

Algemene informatie.....158

Een wiel vervangen.....158

Bandenreparatieset .....163

Run flat banden .....169

Verzorging van banden.....170

Gebruik van winterbanden.....170

Gebruik van sneeuwkettingen.....170

Bandenspanningcontrolesysteem.....171

Technische specificatie.....172

## Voertuigidentificatie

Voertuigidentificatieplaatje.....174

Voertuigidentificatienummer (VIN).....174

## Technische specificaties

Technische specificatie.....175

## Telefoon

Algemene informatie.....179

Setup telefoon.....179

Setup Bluetooth.....180

Bedieningselementen telefoon.....181

Gebruik maken van de telefoon - Auto's  
zonder Navigatiesysteem .....181

Gebruik maken van de telefoon - Auto's  
met Navigatiesysteem .....185

## Spraaksturing

Werking.....187

Spraakgestuurd regelsysteem  
gebruiken.....187

Commando's audio-unit .....188

Commando's telefoon.....199

Commando's navigatiesysteem.....204

Commando's klimaatregeling.....204

## Verbinding

Algemene informatie.....207

Extern apparaat aansluiten .....208

USB-apparaat gebruiken .....209

iPod gebruiken .....212

## Introductie navigatie

Rijveiligheid .....216

## Navigatiesysteem

Introductie .....217

## Bijlagen

Typegoedkeuringen.....219

Typegoedkeuringen.....219

Elektromagnetische compatibiliteit.....219

# Inleiding

---

## OVER DEZE HANDLEIDING

Hartelijk dank voor het kiezen van een Ford. Wij raden u aan de tijd te nemen om uw auto goed te leren kennen door dit instructieboekje zorgvuldig te lezen. Hoe meer u van uw auto afweet, des te beter kunt u ermee omgaan en dat komt de veiligheid en het rijplezier ten goede.

**N.B.:** *In deze handleiding worden de producteigenschappen en beschikbare opties van de gehele serie beschreven (soms zelfs wanneer deze nog niet algemeen verkrijgbaar zijn). Soms worden opties beschreven waarmee uw auto niet is uitgerust.*

**N.B.:** *Gebruik uw auto altijd volgens de geldende regels en wetgeving.*

**N.B.:** *Overhandig bij verkoop van uw auto dit instructieboekje aan de nieuwe eigenaar. Het instructieboekje is een onderdeel van de auto.*

Deze auto is niet alleen goedgekeurd door de nationaal erkende testorganisatie TÜV maar heeft tevens het Britse "goedkeuringszegel" ontvangen van de Britse Allergie Stichting (BAF) voor de allergievriendelijke eigenschappen.

Alle materialen die bij de fabricage van het interieur van deze auto zijn gebruikt, voldoen aan de strikte eisen van de TÜV TOXPROOF Criteria Catalogus voor Auto Interieurs van TÜV Produkt und Umwelt GmbH en zijn erop gericht het risico van allergische reacties tot een minimum te beperken.

Bovendien beschermt een extra pollenfilter de passagiers tegen allergie opwekkende deeltjes in de buitenlucht.

De Britse Allergie Stichting (BAF) stelt dat deze producten, mits goed gebruikt, blootstelling aan chroom, nikkel, latex, graspollen en andere ontvankelijke substanties en vluchtige organische samenstellingen kunnen reduceren.

Uit tests uitgevoerd door Allergy UK is gebleken dat de blootstelling voor een individu kan worden verminderd, maar dit betekent niet altijd dat de allergiesymptomen van een individu verdwijnen. De mening van Allergy UK geldt alleen voor de genoemde producten en allergenen.

Het Goedkeuringszegel van de Britse Allergie Stichting is een geregistreerd handelsmerk van de EU.

Voor meer informatie: Neem contact op met TÜV via [www.tuv.com](http://www.tuv.com) of met de Britse Allergie Stichting (liefdadigheidsregistratienr. 1094231) via [www.allergyuk.org](http://www.allergyuk.org) of bel de helplijn in het Verenigd Koninkrijk (alleen Engels) : +44-(0)-1322-619898.

## OVERZICHT VAN SYMBOLEN

### Symbolen in dit instructieboekje

#### WAARSCHUWING



U riskeert de dood of ernstige verwonding van uzelf en anderen wanneer u niet de instructies opvolgt waarop u door dit waarschuwingssymbool wordt geattendeerd.

---

# Inleiding

## LET OP

 U riskeert beschadiging van uw auto wanneer u niet de instructies opvolgt waarop u door dit waarschuwingssymbool wordt geattendeerd.

## Symbolen op uw auto



Wanneer u deze symbolen ziet, lees dan eerst de betreffende instructies in dit instructieboekje en volg deze op voordat u iets aanraakt of probeert af te stellen.

## ONDERDELEN EN ACCESSOIRES

### Nu kunt u er zeker van zijn dat uw Ford onderdelen Ford onderdelen zijn.

U Ford is volgens de hoogste normen gebouwd met gebruik van Originele Ford onderdelen van hoge kwaliteit. Met als resultaat dat u er vele jaren met plezier in kunt rijden.

Mocht het onverwachte plaatsvinden en een belangrijk onderdeel moet worden vervangen, dan raden wij u aan met niets minder dan Originele Ford Onderdelen genoeg te nemen.

Het gebruik van Originele Ford Onderdelen verzekert dat uw auto in de oorspronkelijke staat wordt teruggebracht en zijn maximale restwaarde behoudt.

Originele Ford Onderdelen voldoen aan de strenge veiligheidseisen en hoge eisen ten aanzien van pasvorm, afwerking en betrouwbaarheid. Eenvoudig gezegd: zij staan in voor de laagst mogelijke reparatiekosten, inclusief onderdelen en arbeidsloon.

Het is nu eenvoudiger te bewijzen dat werkelijk Originele Ford Onderdelen zijn gebruikt. Het Ford logo is duidelijk op de volgende onderdelen zichtbaar wanneer Originele Ford Onderdelen zijn gebruikt. Wanneer uw auto moet worden gerepareerd, kijk dan of het duidelijk zichtbare Ford beeldmerk te zien is en controleer of uitsluitend Originele Ford Onderdelen zijn gebruikt.

### Kijk voor het Ford logo op de volgende onderdelen

#### Plaatwerk

- Motorkap
- Portieren
- Achterklep



# Inleiding

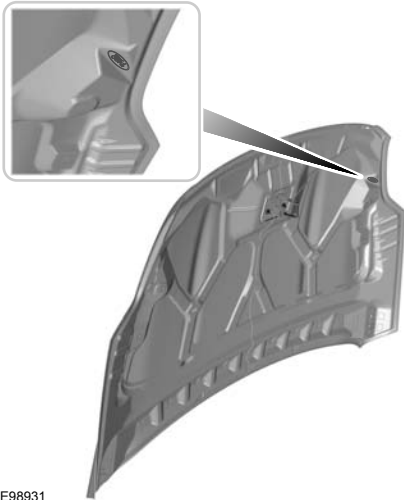

E98931

## **Bumper, radiatorgrille, spatscherm en bovenste achterklep**

- Radiateurgrille
- Voor- en achterbumper
- Spatscherm
- Bovenste achterklep

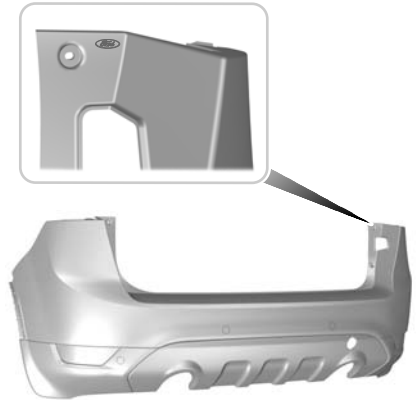

E98917

## **Buitenspiegel**



E98918

## **Ruit**

- Achterruit
- Zijruiten
- Voorruit

# Inleiding

---



E89939

## Verlichting

- Achterlichtunits
- Mistachterlicht
- Koplampen

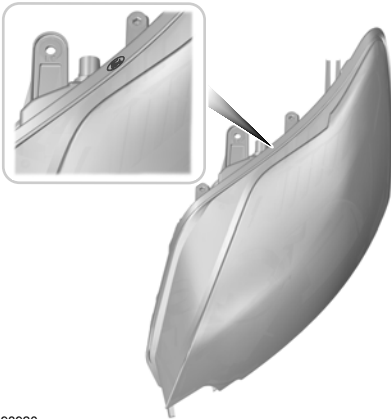

E98920

# Kort overzicht

## KORT OVERZICHT

### Overzicht instrumentenpaneel

Stuur links

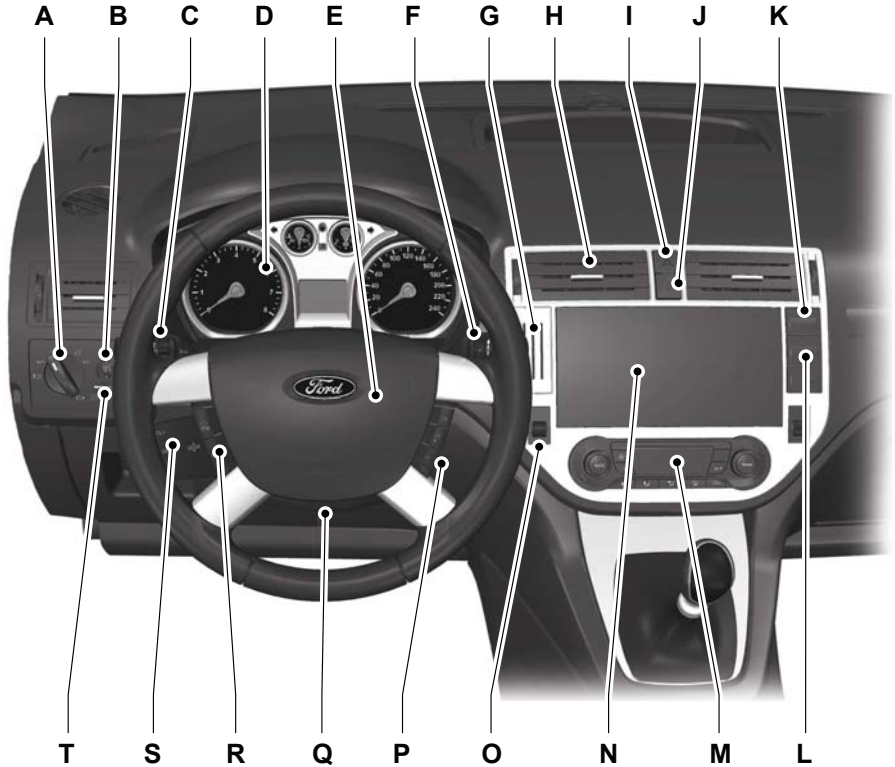

E78209

# Kort overzicht

## Stuur rechts

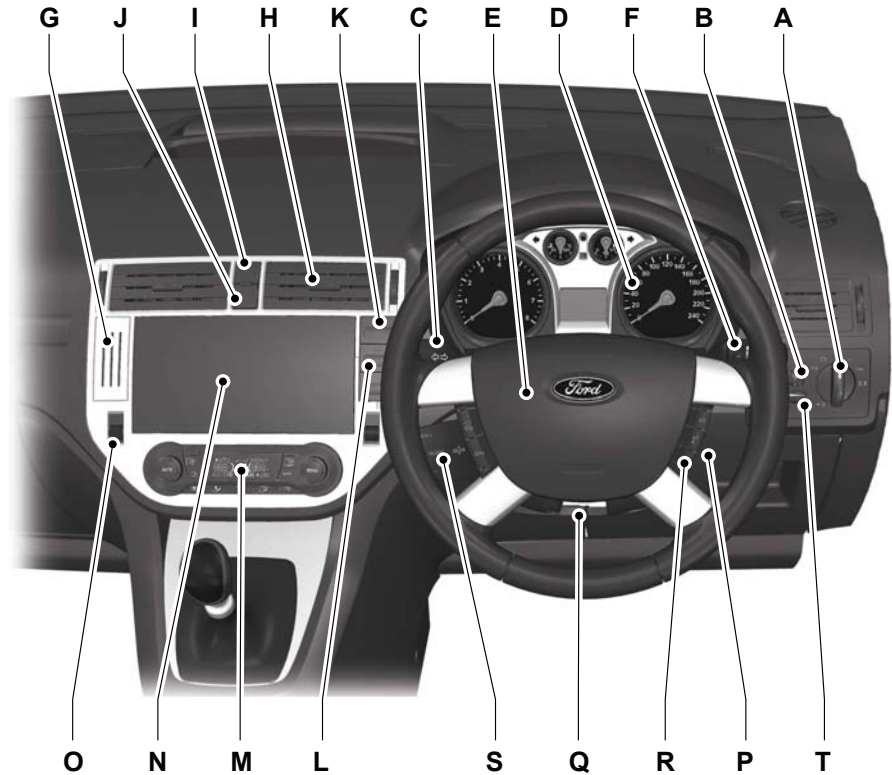

E78210

- A Bediening verlichting. Zie **Verlichtingsbediening** (bladzijde 49). Mistlampen. Zie **Voorste mistlampen** (bladzijde 50). Mistachterlicht. Zie **Mistachterlichten** (bladzijde 50).
- B Regelknop hoogteverstelling koplamplichtbundels. Zie **Koplamphoogte afstellen** (bladzijde 50).
- C Multifunctionele hendel: bediening informatiedisplay, Richtingaanwijzers. Zie **Richtingaanwijzers** (bladzijde 53). Grootlicht. Zie **Verlichtingsbediening** (bladzijde 49).

## Kort overzicht

- D Instrumentengroep. Zie **Meters** (bladzijde 67). Zie **Waarschuwings- en indicatielampen** (bladzijde 68).
- E Claxon.
- F Ruitenwisserschakelaar. Zie **Ruitenwissers en ruitensproeiers** (bladzijde 44).
- G Kaarthouder.
- H Luchtroosters. Zie **Ventilatieroosters** (bladzijde 83).
- I Schakelaar waarschuwingssknipperlichten. Zie **Waarschuwingssknipperlichten** (bladzijde 51).
- J Controlelamp uitgeschakelde airbag. Zie **Passagiersairbag uitschakelen** (bladzijde 27). Schakelaar parkeerhulp. Zie **Gebruik maken van de parkeerhulp** (bladzijde 117).
- J Startknop. Zie **Sleutelloos starten** (bladzijde 104).
- K Schakelaar voorruitverwarming. Zie **Verwarmde ruiten en spiegels** (bladzijde 89).
- L Schakelaar achterruitverwarming. Zie **Verwarmde ruiten en spiegels** (bladzijde 89).
- M Toetsen van klimaatregeling. Zie **Klimaatregeling** (bladzijde 83).
- N Audio- of navigatiesysteem. Zie de afzonderlijke handleiding.
- O Schakelaar voorstoelverwarming. Zie **Verwarmde stoelen** (bladzijde 97).
- P Contactslot.
- Q Stuurwielverstelling. Zie **Stuurwiel afstellen** (bladzijde 42).
- R Schakelaars snelheidsregeling (cruise control). Zie **Gebruik maken van snelheidsregeling (cruise control)** (bladzijde 122).
- S Bediening audio-installatie. Zie **Audiobediening** (bladzijde 42).
- T Regelknop instrumentenverlichting. Zie **Dimmer instrumentenpaneelverlichting** (bladzijde 99).

# Kort overzicht

## Vergrendelen en ontgrendelen

### Auto ontgrendelen

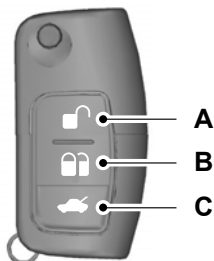

E71963

- A Ontgrendelen
- B Vergrendelen
- C Achterklep ontgrendelen

Druk de ontgrendeltoets eenmaal in om de auto te ontgrendelen. Zie **Programmeren van de afstandsbediening** (bladzijde 29).

Druk de ontgrendelknop in en houd hem drie seconden ingedrukt om de auto ontgrendelen en de ruiten en het schuifdak te openen (integraal openen)\*.

Druk eenmaal op de vergrendelknop om de centrale vergrendeling en de alarminstallatie in te schakelen.

Druk binnen drie seconden tweemaal op de vergrendelkop om het dubbel vergrendelingssysteem en de interieursensoren te activeren.

Druk de vergrendelingstoets in en houd hem drie seconden ingedrukt om de auto vergrendelen en de ruiten en het schuifdak te sluiten (integraal sluiten)\*.

Druk binnen drie seconden tweemaal op de ontgrendelknop van de achterklep om de bagageruimte te ontgrendelen.

Houd de ontgrendelknop van de achterklep ingedrukt om de bovenste achterklep te ontgrendelen.

\* alleen in combinatie met vier elektrisch bedienbare ruiten (in combinatie met twee elektrisch bedienbare ruiten kan alleen het schuifdak op deze wijze worden geopend en gesloten).

### Achterklep openen

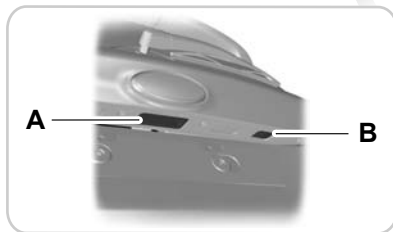

E99409

Druk op schakelaar **A** om de primaire achterklep te openen. Het bestuurdersportier moet zijn ontgrendeld.

Druk op schakelaar **B** om de bovenste achterklep te openen.

Zie **Vergrendelen en ontgrendelen** (bladzijde 31).

# Kort overzicht

## Sleutelloze toegang

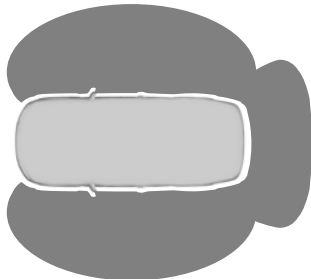

E78276

Voor het passief vergrendelen en ontgrendelen is een geldige passieve key nodig die zich in de omgeving van een van de drie externe detectiezones bevindt.

## Auto ontgrendelen

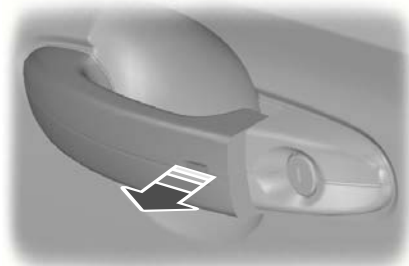

E78278

Trek een portierkruk uit om alle portieren en de kofferdeksel/ achterklep te ontgrendelen en het alarmsysteem uit te schakelen.

## Auto vergrendelen

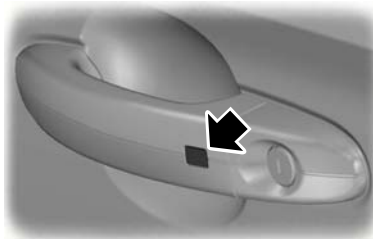

E87384

Op ieder voorportier zijn vergrendelknoppen aangebracht.

Zie **Sleutelloze toegang** (bladzijde 34).

## Keyless starten



E85766

Druk de startknop in.

Zie **Sleutelloos starten** (bladzijde 104).

## Stuurwiel instellen

### WAARSCHUWING



Verstel het stuurwiel nooit wanneer de auto in beweging is.

# Kort overzicht

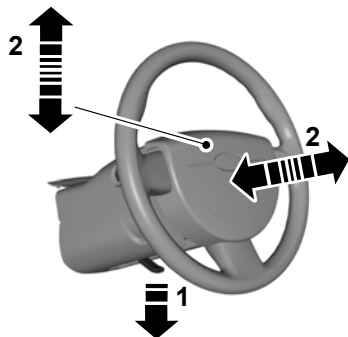

E95178



E95179

## WAARSCHUWING



Duw de ontgrendelingshendel helemaal op zijn plaats wanneer u deze weer in de oude stand zet.

Zie **Stuurwiel afstellen** (bladzijde 42).

## Handmatige klimaatregeling

Voorruit ontdoeien/ ontwasemen

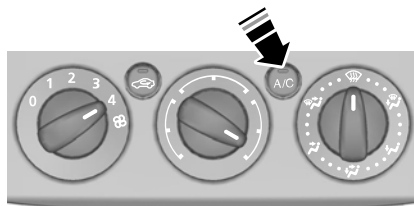

E71382

## Snel verwarmen van het interieur

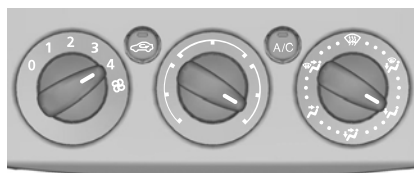

E71377

Zie **Handmatige klimaatregeling** (bladzijde 84).



# Kort overzicht

## Automatische klimaatregeling

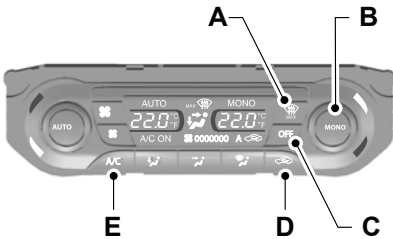

E78730

- A Voorruit ontdoeien/  
ontwasemen
- B Wisselen tussen de mono  
modus aan en uit
- C Airconditioning UIT
- D Gerecirculeerde lucht
- E Airconditioning AAN

Zie **Automatische klimaatregeling** (bladzijde 86).

## Automatische inschakeling van de verlichting



E73840

Afhankelijk van de lichtsituatie worden de koplampen automatisch in- en uitgeschakeld.

Zie **Verlichtingsbediening** (bladzijde 49).

## Richtingaanwijzers

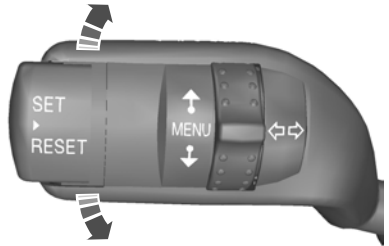

E71098

Indien de hendel licht naar boven of naar beneden wordt bewogen knipperen de richtingaanwijzers driemaal.

Zie **Richtingaanwijzers** (bladzijde 53).

## Automatisch wissen

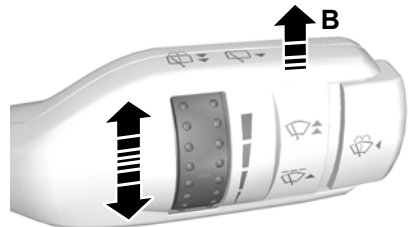

E71014

Beweeg de hendel één stand naar boven.

De regensensor meet voortdurend de hoeveelheid water op de voorruit en stelt de wisselheid van de voorruitwissers automatisch af.

Stel de gevoeligheid van de regensensor met de draaiknop in.

# Kort overzicht

Zie **Voorruitwissers** (bladzijde 44).

## Airbag



E69213

### WAARSCHUWING



Om het risico van fataal letsel of ernstige verwonding te vermijden, mag nooit een kinderzitje achterwaarts op een voorstoel worden geplaatst, tenzij de airbag is uitgeschakeld.

Zie **Veiligheidsuitrusting voor kinderen** (bladzijde 17).

Zie **Passagiersairbag uitschakelen** (bladzijde 27).

## Handgeschakelde versnellingsbak

Achteruitversnelling –  
6-versnellingsbak

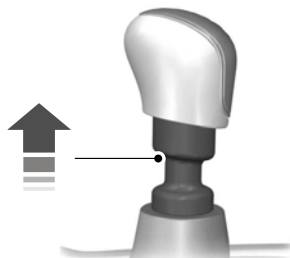

E99067

Zie **Handgeschakelde versnellingsbak** (bladzijde 110).

# Veiligheidsuitrusting voor kinderen

## KINDERZITJES



E68916

### WAARSCHUWINGEN

 Laat kinderen met een lengte van minder dan 150 centimeter of jonger dan 12 jaar plaatsnemen in een geschikt, goedgekeurd kinderzitje, dat op de achterbank is geplaatst.

 Oorspronkelijke tekst volgens ECE R94.01: Extreme Hazard! Do not use a rearward facing child restraint on a seat protected by an air bag in front of it!

 Lees de instructies van de fabrikant en volg deze op wanneer u een kinderzitje aanbrengt.

 Verander op geen enkele wijze het kinderzitje.

 Neem tijdens het rijden geen kinderen op schoot.

 Laat kinderen niet zonder toezicht in uw auto achter.

 Wanneer uw auto bij een aanrijding betrokken is geweest, laat dan het kinderzitje door een hiertoe opgeleide monteur controleren.

**N.B.:** De wettelijke voorschriften t.a.v. het gebruik van kinderzitjes zijn per land verschillend.

Alleen kinderzitjes die volgens ECE-R44.03 (of later) gecertificeerd zijn, zijn getest en goedgekeurd voor gebruik in uw auto. Een aantal zijn leverbaar via uw dealer.

## Kinderzitjes voor verschillende gewichtsgroepen

Gebruik het correcte kinderzitje als volgt:

### Babyzitje

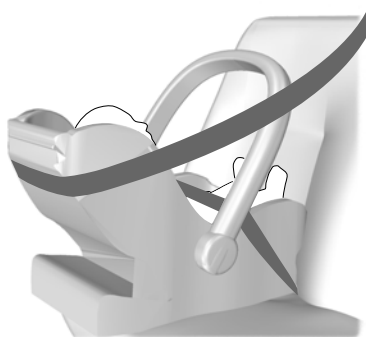

E68918

Plaats kinderen met een lichaamsgewicht van minder dan 13 kilogram in een achterwaarts gericht babyzitje (groep 0+), dat op de achterstoel is geplaatst.

# Veiligheidsuitrusting voor kinderen

## Kinderveiligheidszitje



E68920

Vervoer kinderen met een lichaamsgewicht van 13 tot 18 kilogram in een kinderveiligheidszitje (groep 1), dat op de achterbank is geplaatst.

## PLAATSING VAN KINDERZITJES

### Auto's met opbergruimte onder de vloer

#### WAARSCHUWINGEN

! Wanneer een kindersizitje met steunpoot wordt gebruikt, zorg dan dat het schuimrubberen vulstuk correct in de opbergruimte wordt aangebracht en dat de afdekking correct wordt geplaatst.

#### WAARSCHUWINGEN

! Als het schuimrubberen vulstuk beschadigd is of ontbreekt, verwijder dan de afdekking van de opbergruimte en schuif de steunpoot tot de vloer van de opbergruimte.

### Alle voertuigen

#### WAARSCHUWING

! Wanneer een kindersizitje met gordels worden gebruikt, dan mogen deze niet slap hangen.

#### LET OP

! Wanneer u een kindersizitje op een achterbank gebruikt, zorg dan dat het kindersizitje stevig tegen de stoel rust. De hoofdsteun moet wellicht worden opgetild of verwijderd. Zie **Hoofdsteunen** (bladzijde 93).

**N.B.:** Wanneer u een kindersizitje op een voorstoel gebruikt, kan het moeilijk zijn de heupgordel strak te trekken. Zet in een dergelijk geval de rugleuning volledig recht op en de stoel in een hogere stand. Zie **Stoelen** (bladzijde 93).

Plaats	Gewichtsgroepen				
	O	O+	I	II	III
	Tot 10 kg	Tot 13 kg	9 - 18 kg	15 - 25 kg	22 - 36 kg
Voorstoel aan passagierszijde, met airbag <b>AAN</b>	X	X	UF <sup>1</sup>	UF <sup>1</sup>	UF <sup>1</sup>

# Veiligheidsuitrusting voor kinderen

Plaats	Gewichtsgroepen				
	O	O+	I	II	III
	Tot 10 kg	Tot 13 kg	9 - 18 kg	15 - 25 kg	22 - 36 kg
Voorstoel aan passagierszijde met airbag <b>UIT</b>	U <sup>1</sup>	U <sup>1</sup>	U <sup>1</sup>	U <sup>1</sup>	U <sup>1</sup>
Achterbank	U	U	U	U	U

**X** Niet geschikt voor kinderen in deze gewichtsgroep.

**U** Geschikt voor universele kinderzitjes die zijn goedgekeurd voor deze gewichtsgroep.

**U<sup>1</sup>** Geschikt voor universele kinderzitjes die zijn goedgekeurd voor deze gewichtsgroep. Wij raden u echter aan een door de overheid goedgekeurd kinderzitje te gebruiken dat op de achterbank is geplaatst.

**UF<sup>1</sup>** Geschikt voor universele, voorwaarts gekeerde kinderzitjes, die zijn goedgekeurd voor gebruik in deze gewichtsgroep. Wij raden u echter aan een door de overheid goedgekeurd kinderzitje te gebruiken dat op de achterbank is geplaatst.

## ISOFIX kinderzitjes

ISOFIX posities	Gewichtsgroepen				
	O	O+	I	II	III
	Tot 10 kg	Tot 13 kg	9 - 18 kg	15 - 25 kg	22 - 36 kg
Zitplaatsen op de linker- en rechterachterbank	IL	IL	IL, IUF <sup>**</sup>	X	X
Geschikte ISOFIX klassen*	E	C, D, E	A, B, B1, C, D	X	X

**X** Niet geschikt voor kinderen in deze gewichtsgroep.

**IUF** Geschikt voor universele ISOFIX kinderzitjes die zijn goedgekeurd voor deze gewichtsgroep.

**IL** Geschikt voor semi-universele ISOFIX kinderzitjes die staan aangegeven in de voertuiglijst van de kinderzitjesfabrikant.

\* Als omschreven in ECE-R16.

**N.B.:** *\*\* Wanneer u een ISOFIX kinderzitje aanschaft, let er dan op dat dit geschikt is voor de gewichtsgroep van uw kind en dat de ISOFIX maatklasse geschikt is voor de plaats waar het zitje wordt aangebracht.*

**N.B.:** *\*\* Let erop dat het mechanisme van de bovenste veiligheidsriem niet in aanraking komt met de afdekking van de bagageruimte.*

# Veiligheidsuitrusting voor kinderen

## ZITVERHOOGERS

### WAARSCHUWINGEN

-  Bevestig een kinderzitje of een zitverhoger nooit alleen met de heupgordel.
-  Bevestig een kinderzitje of een zitverhoger niet met een veiligheidsgordel die niet gespannen is of gedraaid zit.
-  Leg de schoudergordel niet onder de arm of achter de rug van het kind langs.
-  Gebruik geen kussens, boeken of handdoeken om het kind hoger te laten zitten.
-  Zorg ervoor dat uw kinderen rechtop zitten.
-  Laat kinderen met een lichaamsgewicht van meer dan 15 kilogram maar met een lengte van minder dan 150 centimeter in een kinderzitje of op een zitverhoger plaatsnemen.

### LET OP

-  Wanneer u een kinderzitje op een achterbank gebruikt, zorg dan dat het kinderzitje stevig tegen de stoel rust. De hoofdsteun moet wellicht worden opgetild of verwijderd. Zie **Hoofdsteunen** (bladzijde 93).

## Kinderzitje (groep 2)



E70710

Wij raden het gebruik van een kinderzitje aan, dat uit een zitverhoger met een rugleuning bestaat in plaats van alleen een zitverhoger. De hogere zitpositie zorgt ervoor dat de standaard veiligheidsgordel correct over het midden van de schouder van het kind en de heupgordel over de heupen komt te liggen.

## Zitverhoger (groep 3)



E68924

# Veiligheidsuitrusting voor kinderen

## ISOFIX VERANKERINGSPOINTEN

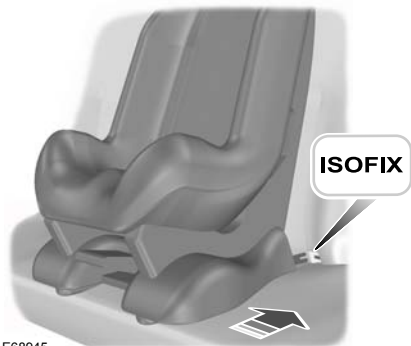

E68945

U kunt ISOFIX kinderzitjes op de ISOFIX verankeringspunten bevestigen.

Uw wagen is uitgerust met ISOFIX verankeringspunten die geschikt zijn voor het gebruik van goedgekeurde ISOFIX kinderzitjes.

Het ISOFIX systeem bestaat uit twee stevige bevestigingsarmen aan het kinderzitje, die op de verankeringspunten op de achterbank tussen de rugleuning en de zitting worden bevestigd.

Voor kinderzitjes met een veiligheidsriem aan de bovenzijde is uw auto voorzien van een derde verankeringspunt, voor gebruik van een kinderzitje in voorwaartse richting.

Het verankeringspunt voor de veiligheidsgordel aan de bovenzijde van het kinderzitje bevindt zich op de vloer in de bagageruimte.

De veiligheidsgordel moet onder de uitgetrokken hoofdsteun door naar het verankeringspunt in de bagageruimte worden geleid. Het verankeringspunt is te herkennen aan een pictogram.

Na het aanbrengen van het kinderveiligheidszitje moet de veiligheidsgordel volgens de richtlijnen van de fabrikant worden aangetrokken.

### WAARSCHUWING

 Gebruik bij toepassing van het ISOFIX systeem een voorziening dat voorkomt dat de veiligheidsgordel kan draaien. Wij raden het gebruik van een veiligheidsgordel aan de bovenzijde of een steun aan de onderzijde aan.

## Een kinderzitje met een veiligheidsgordel aan de bovenzijde bevestigen



E78828

### WAARSCHUWING

 Bevestig de veiligheidsgordel aan de bovenzijde aan geen ander punt dan aan het verankeringspunt dat hiervoor is bestemd.

Geleid de gordel naar het verankeringspunt. Bevestig de veiligheidsgordel volgens de instructies van de fabrikant.

# Veiligheidsuitrusting voor kinderen

---

## WAARSCHUWINGEN



Zorg ervoor dat de veiligheidsriem aan de bovenzijde niet doorhangt of gedraaid is en goed op het verankeringspunt is bevestigd.



Controleer of de rugleuning van de zitplaats achterin stevig vastzit en goed is vergrendeld.

---

## KINDERSLOTEN

### WAARSCHUWING



Wanneer de kindersloten in werking zijn gesteld, kunnen de portieren niet van binnenuit worden geopend.

---

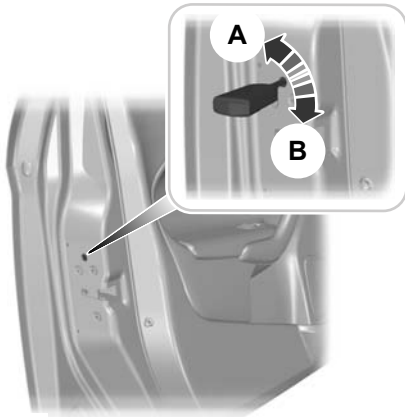

E73697

- A Vergrendelen
- B Ontgrendelen



# Bescherming van inzittenden

## WERKING

### Airbags

#### WAARSCHUWINGEN



Wijzig de voorzijde van de wagen op geen enkele wijze. Dit zou nadelige gevolgen voor het ontvouwen van de airbags kunnen hebben.



Oorspronkelijke tekst volgens ECE R94.01: Extreme Hazard! Do not use a rearward facing child restraint on a seat protected by an airbag in front of it!



Draag een veiligheidsgordel en houd voldoende afstand tussen uzelf en het stuurwiel. Alleen wanneer de veiligheidsgordel correct wordt gedragen, kan deze u in een zodanige positie houden dat de airbag optimaal kan functioneren. Zie **De juiste zitpositie innemen** (bladzijde 93).



Laat reparaties aan het stuurwiel, de stuurkolom, stoelen, airbags en veiligheidsgordel uitvoeren door een goed opgeleide monteur.



Houd de gebieden voor de airbags vrij. Breng niets aan op of over de panelen van de airbags.



Steek geen scherpe voorwerpen in gebieden waar airbags zijn gemonteerd. Dit zou de airbags kunnen beschadigen en nadelige gevolgen kunnen hebben voor het ontvouwen.



Gebruik stoelhoezen die zijn ontworpen voor stoelen met zij-airbags. Laat deze aanbrengen door een goed opgeleide monteur.

**N.B.:** Het opblazen van een airbag gaat gepaard met een luide knal en u ziet een onschadelijke, poederachtige stofwolk. Dit is normaal.

**N.B.:** Reinig de panelen van de airbags met een vochtige doek.

### Front-airbags aan bestuurders- en passagierszijde

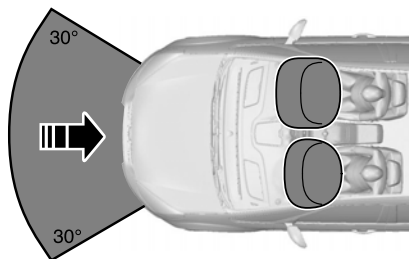

E74302

De frontairbags treden in werking bij zware frontale aanrijdingen of bij aanrijdingen binnen een hoek van maximaal 30 graden van links of van rechts. De airbags worden in enkele milliseconden opgeblazen en stromen weer leeg zodra zij in contact komen met de lichamen van de inzittenden, waardoor de voorwaartse beweging wordt opgevangen. Bij lichte aanrijdingen, het over de kop slaan van de auto of bij aanrijdingen van opzij of van achteren worden de frontairbags niet geactiveerd.

# Bescherming van inzittenden

## Zijairbags



E72658

De zijairbags bevinden zich in de zijkant van de rugleuningen van de voorstoelen. Een label op de rugleuning geeft aan dat uw auto is uitgerust met zijairbags.

De zijairbags worden geactiveerd bij zware zijdelingse aanrijdingen. Alleen de airbag aan de zijde van de aanrijding wordt geactiveerd. De airbags worden in enkele milliseconden opgeblazen en stromen weer leeg zodra zij in contact komen met de lichamen van de inzittenden, waardoor zij bescherming bieden aan de omgeving van borst en schouder. Bij lichte aanrijdingen van opzij, het over de kop slaan van de auto, aanrijdingen van voren of van achteren worden de zijairbags niet geactiveerd.

## Side curtains

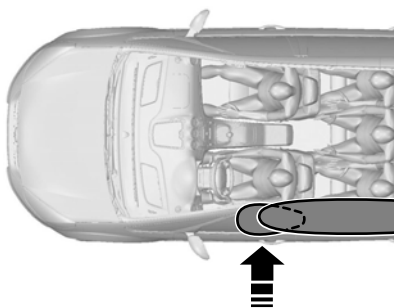

E75004

Achter de bekledingspanelen boven de voorste en achterste zijruiten zijn side curtains aangebracht. Opschriften in reliëf op de B-stijlen geven aan dat de wagen is uitgerust met side curtains.

De side curtains worden geactiveerd bij zware zijdelingse aanrijdingen. Alleen de airbag aan de zijde van de aanrijding wordt geactiveerd. De airbag wordt in enkele milliseconden opgeblazen en stroomt weer leeg zodra hij in contact komt met het lichaam van de inzittende, waardoor hij bescherming biedt aan het hoofd. Bij lichte zijdelingse aanrijdingen, frontale aanrijdingen, aanrijdingen van achteren of het over de kop slaan van de auto worden de side curtains niet geactiveerd.

## Veiligheidsgordels





### WAARSCHUWINGEN



Draag een veiligheidsgordel en houd voldoende afstand tussen uzelf en het stuurwiel. Alleen wanneer u de veiligheidsgordel op de juiste wijze draagt, kan deze u op uw plaats houden en zijn maximale bescherming bieden. Zie **De juiste zitpositie innemen** (bladzijde 93).

# Bescherming van inzittenden

## WAARSCHUWINGEN

-  Gebruik een veiligheidsgordel nooit voor meer dan een persoon.
-  Gebruik voor iedere stoel het juiste gordelslot.
-  Zorg ervoor dat de veiligheidsgordel niet slap of gedraaid zit.
-  Draag geen dikke kleding. De veiligheidsgordels bieden optimaal bescherming wanneer ze nauwsluitend worden gedragen.
-  Leg de schoudergordel over het midden van de schouder en leg de heupgordel strak over uw heupen.

De veiligheidsgordelsluitingen van de bestuurdersstoel en de passagiersstoel zijn uitgerust met een gordelspanner. De gordelspanners hebben een lagere activeringsdrempel dan de airbags. Bij lichte aanrijdingen is het mogelijk dat alleen de gordelspanners worden geactiveerd.

## VEILIGHEIDSGORDELS VASTMAKEN

### WAARSCHUWING

-  Steek de slottong in het gordelslot tot een zachte klik hoorbaar is. Wanneer de veiligheidsgordel niet correct is bevestigd, hoort u geen klik.



E74124

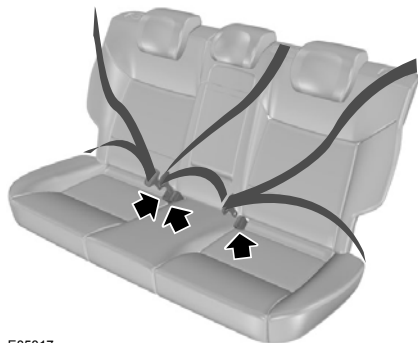

E85817

Trek de veiligheidsgordel gelijkmatig uit. De veiligheidsgordel kan blokkeren wanneer deze te snel wordt uitgetrokken of wanneer de wagen op een helling staat.

Druk op de rode knop om de veiligheidsgordel te ontgrendelen. Laat hem volledig en geheel oprollen.

# Bescherming van inzittenden

## HOOGTE VAN VEILIGHEIDSGORDELS AFSTELLEN



E87511

**N.B.:** Door het stelmechanisme iets in te drukken terwijl u de knop indrukt komt het verstelmechanisme makkelijker los.

Druk voor het hoger of lager stellen de vergrendelknop op het verstelmechanisme in en beweeg deze zonodig.

## WAARSCHUWINGSSIGNAAL VEILIGHEIDSGORDEL

### WAARSCHUWING



Het veiligheidssysteem voor inzittenden biedt alleen optimale veiligheid wanneer u de veiligheidsgordel correct gebruikt.



De lamp van het herinneringssysteem gaat branden en er klinkt een akoestisch signaal wanneer de veiligheidsgordel van de voorstoel aan bestuurders- of passagierszijde niet is omgedaan en de auto sneller rijdt dan een relatief lage snelheid. De lamp gaat tevens branden wanneer de veiligheidsgordel van de voorstoel aan bestuurders- of passagierszijde niet is omgedaan als met de auto wordt gereden. Het akoestisch signaal wordt na vijf minuten uitgeschakeld, maar de lamp van het herinneringssysteem blijft branden tot de veiligheidsgordel van de voorstoel aan bestuurders- of passagierszijde is omgedaan.

## Herinneringssysteem uitschakelen

Neem contact op met uw Ford dealer.

## GEBRUIK VAN VEILIGHEIDSGORDELS TIJDENS ZWANGERSCHAP

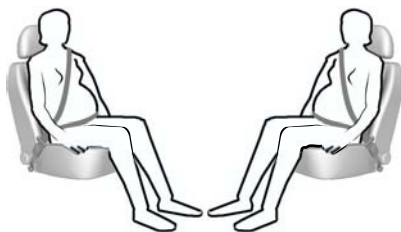

E68587

# Bescherming van inzittenden

## WAARSCHUWING

 Breng de veiligheidsgordel voor uw eigen veiligheid, maar ook voor dat van uw ongeborn kind op correcte wijze aan. Draag niet alleen de heupgordel of de schoudergordel.

De heupgordel moet comfortabel over de heupen liggen aan de onderzijde van uw zwangere buik. Leg de schoudergordel tussen uw borsten, boven en aan de zijkant van uw zwangere buik.

## PASSAGIERSAIRBAG UITSCHAKELLEN

### WAARSCHUWING

 Zorg ervoor dat de airbag aan passagierszijde is uitgeschakeld wanneer u een kinderzitje achterwaarts op de passagiersstoel voorin plaatst.



E71313

## Schakelaar voor airbag aan passagierszijde monteren

### WAARSCHUWING

 Wanneer u een kinderzitje op een stoel moet plaatsen, waarvoor zich een operationele airbag bevindt, laat dan een schakelaar monteren waarmee de airbag aan passagierszijde kan worden uitgeschakeld. Raadpleeg uw dealer voor meer informatie.

**N.B.:** De sleutelschakelaar wordt in het handschoenenkastje gemonteerd en op het instrumentenpaneel wordt een controlelamp aangebracht.

Wanneer de controlelamp van de airbag tijdens het rijden gaat branden of knipperen, duidt dit op een storing. Zie **Waarschuwings- en indicatielampen** (bladzijde 68). Verwijder het kinderzitje en laat het systeem onmiddellijk controleren.

## Airbag aan passagierszijde uitschakelen

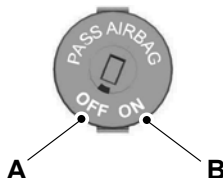

E71312

- A Uitgeschakeld
- B Ingeschakeld

Zet de schakelaar in stand **A**.

Controleer bij het aanzetten van het contact, of de controlelamp airbag aan passagierszijde uitgeschakeld gaat branden.

# Bescherming van inzittenden

---

## Airbag aan passagierszijde inschakelen

### WAARSCHUWING



Zorg ervoor dat de airbag aan de passagierszijde is ingeschakeld wanneer zich **geen** kindersitje op de passagiersstoel voorin bevindt.

---

Zet de schakelaar in stand **B**.

# Sleutels en afstandsbediening

## ALGEMENE INFORMATIE OVER RADIOFREQUENTIES

### LET OP

! De radiofrequentie van de afstandsbediening kan ook worden gebruikt door andere zenders met een klein bereik (bijvoorbeeld zendamateurs, medische apparatuur, draadloze hoofdtelefoons, afstandsbedieningen en alarmsystemen). Wanneer de frequenties worden gestoord, kunt u geen gebruik meer maken van uw afstandsbediening. De portieren kunt u met de sleutel vergrendelen en ontgrendelen.

**N.B.:** U kunt de portieren ontgrendelen wanneer u de toetsen op de afstandsbediening per ongeluk indrukt.

Het bereik tussen uw afstandsbediening en uw auto is afhankelijk van de omgeving.

## PROGRAMMEREN VAN DE AFSTANDBEDIENING

U kunt maximaal acht afstandsbedieningen voor uw auto programmeren (inclusief die met uw auto werd meegeleverd). Vraag uw dealer om instructies.

## BATTERIJ VAN AFSTANDBEDIENING VERVANGEN



Zorg dat u oude batterijen op milieuvriendelijke wijze weggooit. Zoek advies m.b.t. de plaatselijke regels m.b.t. recycling.

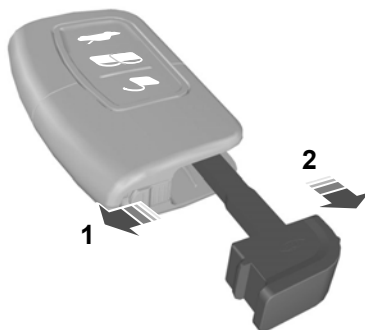

E78284

1. Schuif het ontgrendelplaatje in de richting van de pijl.
2. Verwijder de sleutelbaard.



E105064

3. Draai de schroevendraaier in de afgebeelde richting om de twee huishelften van de afstandsbediening van elkaar te scheiden.

### LET OP



Raak de batterijcontacten of de printplaat niet met de schroevendraaier aan.

4. Maak de batterij voorzichtig met de schroevendraaier los.

## Sleutels en afstandsbediening

---

5. Breng een nieuwe batterij (3V CR 2032) aan met de + naar beneden gekeerd.
6. Zet de twee huishelften van de afstandsbediening op elkaar vast.
7. Breng het sleutelblad aan.



## VERGRENDELEN EN ONTGRENDELEN

### Centrale vergrendeling

U kunt de portieren alleen centraal vergrendelen wanneer alle portieren zijn gesloten.

**N.B.:** *Het bestuurdersportier kan met de sleutel worden ontgrendeld. Hiervan moet gebruik worden gemaakt wanneer de afstandsbediening niet werkt.*

**N.B.:** *Het centraal vergrendelingssysteem vergrendelt en ontgrendelt ook de klep van de brandstofvulopening.*

### Dubbel vergrendelen

#### WAARSCHUWING



Schakel de dubbele vergrendeling niet in wanneer zich personen of dieren in de auto bevinden.

Wanneer de dubbele vergrendeling is ingeschakeld kunnen de portieren niet van binnenuit worden ontgrendeld.

Dubbele vergrendeling is een voorziening tegen diefstal die voorkomt dat personen de portieren van binnenuit kunnen ontgrendelen. Alleen wanneer alle portieren zijn gesloten kunnen deze dubbel worden vergrendeld.

### Bevestiging van het vergrendelen en ontgrendelen

Wanneer u de portieren ontgrendelt, knipperen de richtingaanwijzers eenmaal.

Wanneer u de portieren vergrendelt, knipperen de richtingaanwijzers tweemaal.

**N.B.:** *De richtingaanwijzers knipperen tweemaal wanneer u het centraal vergrendelingssysteem inschakelt. Wanneer u de vergrendelingstoets op de afstandsbediening een tweede keer indrukt of de sleutel een tweede keer omdraait om de dubbele vergrendeling te activeren, knipperen de richtingaanwijzers niet opnieuw.*



E71961

# Sloten

## Portieren met de sleutel vergrendelen en ontgrendelen

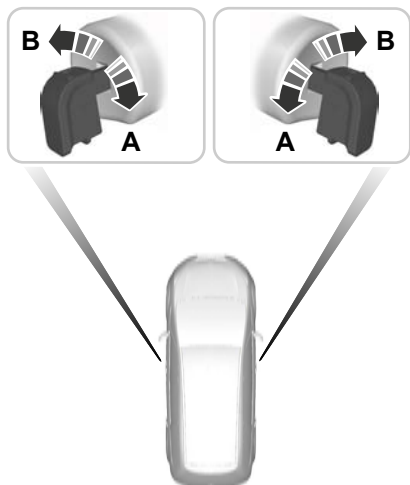

E99608

- A Ontgrendelen
- B Vergrendelen

## Portieren met de sleutel dubbel vergrendelen

Draai de sleutel tweemaal binnen drie seconden in de stand vergrendelen om de portieren dubbel te vergrendelen.

## Portieren en achterklep vergrendelen en ontgrendelen met de afstandsbediening

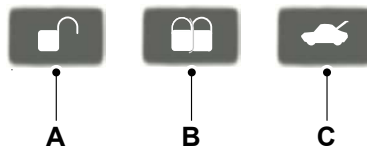

E87379

- A Ontgrendelen
- B Vergrendelen
- C Bagageruimte ontgrendelen

## Portieren en achterklep dubbel vergrendelen met de afstandsbediening

Druk toets **B** eenmaal in.

## Portieren en achterklep dubbel vergrendelen met de afstandsbediening

Druk toets **B** tweemaal binnen drie seconden in.

# Sloten

## De portieren van binnenuit vergrendelen en ontgrendelen

### Bestuurdersportier

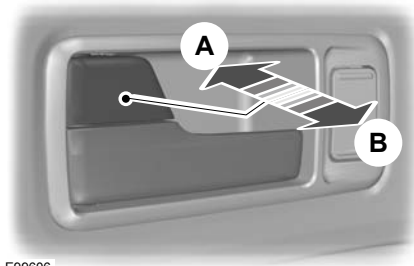

E99606

- A Alle portieren vergrendelen
- B Alle portieren ontgrendelen

### Passagiersportieren voor en achter

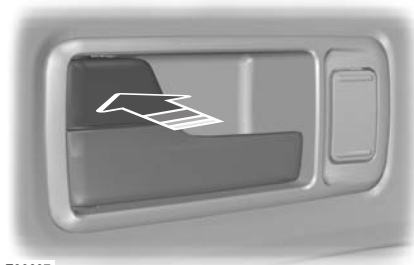

E99607

Druk om de passagiersportieren voor en achter afzonderlijk te vergrendelen op toets en sluit het portier bij het verlaten van de auto.

## Kofferdeksel/ achterklep

### Achterklep openen

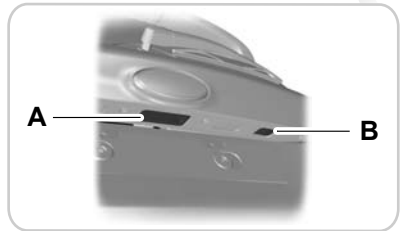

E99409

- A Primaire achterklep
- B Bovenste achterklep

### Primaire achterklep openen met de afstandsbediening

Druk toets **C** op de afstandsbediening tweemaal binnen drie seconden in.

### Bovenste achterklep openen met de afstandsbediening

Houd knop **C** van de afstandsbediening ingedrukt.

# Sloten

## De kofferdeksel/ achterklep sluiten Bovenste achterklep



E99410

## Primaire achterklep

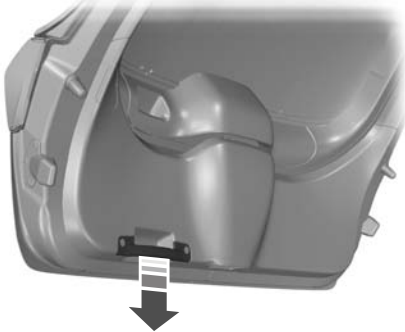

E99470

## Automatisch opnieuw vergrendelen

De portieren worden automatisch opnieuw vergrendeld wanneer u niet binnen 45 seconden na het ontgrendelen met de afstandsbediening een portier opent. De portieren worden vergrendeld en de alarminstallatie keert terug in de vorige stand.

## Ontgrendelfunctie opnieuw programmeren

Indien de ontgrendelfunctie opnieuw is geprogrammeerd zodat alleen het bestuurdersportier wordt ontgrendeld ( Zie **Programmeren van de afstandsbediening** (bladzijde 29). ), let dan op het volgende:

Wanneer u de ontgrendeltoets op de afstandsbediening indrukt, worden alle portieren ontgrendeld of wordt alleen het bestuurdersportier ontgrendeld. Door opnieuw op de ontgrendeltoets te drukken worden alle portieren ontgrendeld.

## SLEUTELLOZE TOEGANG

### Algemene informatie

#### WAARSCHUWING



Het keyless entry systeem werkt misschien niet wanneer de sleutel zich dicht bij metalen voorwerpen of elektronische apparaten, zoals mobiele telefoons, bevindt.

**N.B.:** *Als er binnen een kort tijdsbestek herhaaldelijk aan de portierkrukken wordt getrokken zonder dat er een geldige passieve key aanwezig is, wordt het systeem gedurende 30 seconden geblokkeerd.*

Het passieve entry systeem werkt niet indien:

- De frequenties van de passieve key worden verstoord.
- De batterij in de passieve key leeg is.

**N.B.:** *Wanneer het passieve entry systeem niet werkt, moet u voor het vergrendelen en ontgrendelen van uw wagen de sleutelbaard gebruiken.*

# Sloten

Het keyless entry systeem maakt het gebruik van een sleutel of afstandsbediening overbodig.

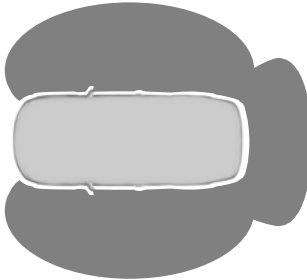

E78276

Voor het passief vergrendelen en ontgrendelen is een geldige passieve key nodig die zich in de omgeving van een van de drie externe detectiezones bevindt. Deze zones bevinden zich op ongeveer anderhalve meter afstand van de portierkrukken aan bestuurders- en passagierszijde en de achterklep.

## Passive key

De wagen kan met de passive key worden ontgrendeld en vergrendeld. De passieve key kan tevens als afstandsbediening worden gebruikt. Zie **Vergrendelen en ontgrendelen** (bladzijde 31).

## Auto vergrendelen

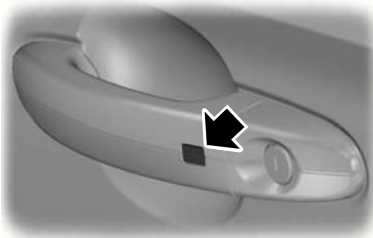

E87384

## WAARSCHUWING



De wagen wordt niet automatisch vergrendeld. Indien er geen vergrendelknop wordt ingedrukt blijft de auto ontgrendeld.

Op ieder voorportier zijn vergrendelknoppen aangebracht.

Activeren van centraal vergrendelingssysteem en alarminstallatie:

- Druk een vergrendeltoets eenmaal in.

Dubbele vergrendeling, alarminstallatie en interieursensoren activeren:

- Druk een vergrendeltoets tweemaal binnen drie seconden in.

**N.B.:** Eenmaal geactiveerd, blijft de wagen gedurende drie seconden vergrendeld. Hierdoor is het mogelijk een portierkruk uit te trekken om te controleren of de auto is vergrendeld. Na de vertragingperiode kunnen de portieren weer worden ontgrendeld, op voorwaarde dat de passieve key zich binnen het detectiegebied bevindt.

## Kofferdeksel/ achterklep

**N.B.:** Als de passieve key zich in de bagageruimte bevindt, kan de kofferdeksel/ achterklep niet worden gesloten en komt deze weer omhoog.

**N.B.:** Indien zich een tweede geldige passieve key binnen het detectiegebied van de kofferdeksel/ achterklep bevindt, kan de bagageruimte niet worden afgesloten.

# Sloten

## Auto ontgrendelen

**N.B.:** Indien de wagen langer dan drie dagen niet wordt ontgrendeld, schakelt het key free systeem over op een energiebesparende modus. Hierdoor wordt voorkomen dat de accu leegraakt. Wanneer de auto in deze modus wordt ontgrendeld kan de reactietijd enigszins langer zijn dan normaal. Nadat de auto na eenmaal is ontgrendeld, wordt de energiebesparende modus uitgeschakeld.

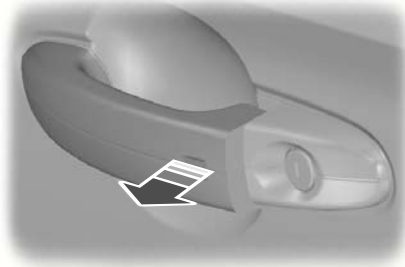

E78278

Trek een van de portierkrukken of de hendel van de kofferdeksel/ achterklep uit.

**N.B.:** De passive key moet zich binnen het detectiegebied van dat portier bevinden.

Een lang lichtsignaal van de richtingaanwijzers geeft aan dat alle portieren, de bagageruimte en de tankvulklep zijn ontgrendeld en dat de alarminstallatie is uitgeschakeld.

## Alleen bestuurdersportier ontgrendelen

Indien de ontgrendelfunctie opnieuw is geprogrammeerd zodat alleen het bestuurdersportier wordt ontgrendeld ( Zie **Programmeren van de afstandsbediening** (bladzijde 29). ), let dan op het volgende:

Als het bestuurdersportier als eerste wordt geopend blijven de andere portieren en de bagageruimte vergrendeld. Alle andere portieren kunnen vanuit het interieur worden ontgrendeld door gebruik te maken van de toets naast de portierkruk op het bestuurdersportier. De portieren kunnen afzonderlijk worden ontgrendeld door vanuit het interieur de portierkruk van het betreffende portier uit te trekken.

Als het portier aan passagierszijde of een van de achterportieren als eerste wordt geopend, worden **alle** portieren en het bagagecompartiment ontgrendeld.

## Uitgeschakelde sleutels

In de wagen achtergebleven sleutels worden uitgeschakeld bij het vergrendelen van de wagen.

Een uitgeschakelde sleutel kan niet meer worden gebruikt voor het aanzetten van het contact of het starten van de motor.

Om deze passive keys opnieuw te kunnen gebruiken moeten ze opnieuw worden geactiveerd.

Ontgrendel de wagen met behulp van een passive key of de afstandsbediening om al uw passive keys te activeren.

Bij het aanzetten van het contact of wanneer de motor met een geldige sleutel wordt gestart worden alle passive keys worden geactiveerd.

# Sloten

## Portieren met de sleutelbaard vergrendelen en ontgrendelen

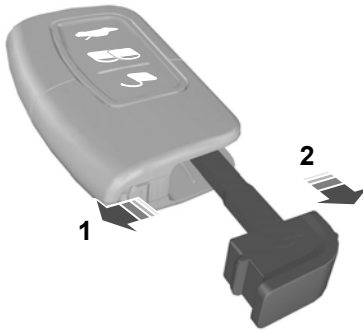

E78284

1. Duw de ontgrendelschuif in de richting van de pijl en trek de sleutelbaard met de duim naar buiten.
2. Verwijder de sleutelbaard en steek hem in het slot.

## CENTRALE VERGREDELING

U kunt ook bij afgezet contact de elektrisch bedienbare ruiten bedienen met behulp van de functie integraal openen en sluiten.

**N.B.:** *Het integraal sluiten werkt alleen als het geheugen voor elke ruit afzonderlijk correct is ingesteld. Zie **Elektrisch bedienbare ruiten** (bladzijde 63).*

## Comfortontgrendeling

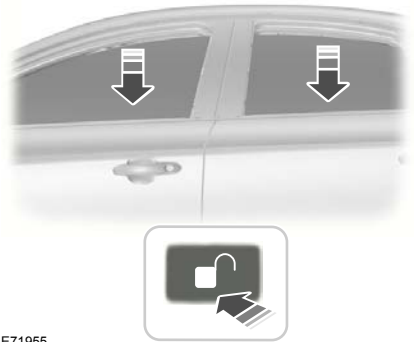

E71955

Druk, om alle ruiten te openen, op de **ontgrendel** toets en houd deze minstens drie seconden ingedrukt. Druk nogmaals op de **vergrendel** of de **ontgrendel** toets om het openen te onderbreken.

## Comfortvergrendeling

### WAARSCHUWING



Let altijd op bij het integraal sluiten. Druk in een noodsituatie op de knop op het bestuurdersportier om de beweging te stoppen.

**N.B.:** *Het integraal sluiten kan worden geactiveerd met behulp van de toets op de kruk op het bestuurdersportier. Integraal openen en sluiten kan ook worden geactiveerd met de toetsen op de passive key.*

# Sloten

---

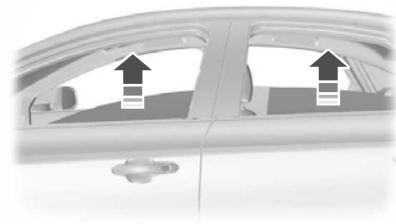

E99679

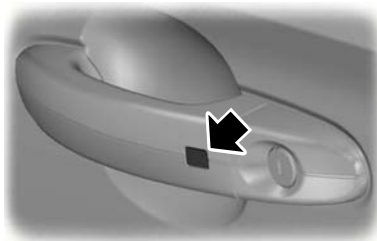

E87384

Druk om alle ruiten te sluiten op de vergrendeltoets en houd deze minstens twee seconden ingedrukt. Tijdens het integraal sluiten is de antikleef functie geactiveerd.



# Motorstartblokkering

---

## WERKING

Het immobilisatiesysteem is een diefstalbeveiligingssysteem dat voorkomt dat iemand de motor van uw auto met een onjuist gecodeerde sleutel kan starten.

## GECODEERDE SLEUTELS

**N.B.:** *Dek uw sleutels niet met metalen voorwerpen af. Hierdoor kan de ontvanger uw sleutel niet herkennen als geldige sleutel.*

**N.B.:** *Wanneer u een sleutel bent verloren, laat dan de code bij al uw overige sleutels wissen. Raadpleeg uw dealer voor meer informatie. Laat de vervangingsleutels samen met uw overige sleutels opnieuw coderen.*

Wanneer u een sleutel verliest, kunt u bij uw Ford dealer een vervangingsleutel verkrijgen. Geef, indien mogelijk, uw dealer het sleutelnummer door, dat op het plaatje staat dat met de originele sleutels is geleverd. U kunt ook extra sleutels bij uw Ford dealer verkrijgen.

## IMMOBILISATIESYSTEEM INSCHAKELLEN

Korte tijd nadat u het contact hebt afgezet wordt het immobilisatiesysteem automatisch ingeschakeld.

## IMMOBILISATIESYSTEEM UITSCHAKELLEN

Het immobilisatiesysteem wordt automatisch uitgeschakeld bij het met een correct gecodeerde sleutel aanzetten van het contact.

De controlelamp in de instrumentengroep brandt ongeveer drie seconden en gaat vervolgens uit. Wanneer de controlelamp langer dan een minuut blijft branden of knipperen en vervolgens met onregelmatige intervallen gaat branden, dan is uw sleutel niet herkend. Neem de sleutel uit het slot en probeer het nogmaals.

Wanneer u de motor met een correct gecodeerde sleutel niet kunt starten, duidt dit op een storing. Laat het immobilisatiesysteem onmiddellijk controleren.

# Alarm

## ALARM INSCHAKELEN

Het systeem wordt geactiveerd zodra de auto is vergrendeld en beschermt uw auto tegen indringers die trachten de portieren, de motorkap of het bagagecompartiment te openen of de audio-installatie te verwijderen.

Wanneer door onbevoegden een portier, de bagageruimte of de motorkap wordt geopend, klinkt het alarmsignaal 30 seconden. De waarschuwingsknipperlichten knipperen vijf minuten.

Bij elke poging de auto zonder een geldige sleutel te starten of om de audio-installatie te verwijderen gaat het alarm opnieuw af.

### Automatische vertraging van het inschakelen

De vertraging van 20 seconden treedt in werking zodra de motorkap, de bagageruimte en alle portieren gesloten zijn.

### Interieursensoren



E71401

## WAARSCHUWING



Dit systeem kan alleen correct functioneren wanneer alle ruiten volledig zijn gesloten. Bovendien mogen de sensoren in de interieurverlichting niet zijn afgedekt. Het systeem moet niet worden geactiveerd indien zich personen, dieren of andere bewegende voorwerpen in de auto bevinden.

Dit systeem beschermt uw auto tegen indringers door elke beweging in de auto met behulp van sensoren te registreren.

Bij het onbevoegd binnendringen in het interieur wordt het alarm op dezelfde wijze geactiveerd als het anti-diefstalsysteem.

De sensoren bevinden zich in de unit van de interieurverlichting.

### Alle landen behalve Groot-Brittannië en Ierland

De bewegingssensor in het interieur wordt tegelijk met de dubbele vergrendeling ingeschakeld.

### Alleen Groot-Brittannië en Ierland

De bewegingssensor in het interieur wordt tegelijk met de centrale vergrendeling ingeschakeld.

Druk op de schakelaar naast de portierkruk aan bestuurderszijde om de interieursensoren te deactiveren.

## ALARM UITSCHAKELEN

Het systeem kan te allen tijde worden uitgeschakeld (zelfs wanneer het alarm afgaat) door de auto van buitenaf te ontgrendelen.

# Alarm

---

Het systeem wordt in de volgende gevallen gedeactiveerd:

- Wanneer een geldige passieve key zich binnen het detectiebereik bevindt;
- Wanneer de ontgrendelknop op de afstandsbediening wordt ingedrukt;
- Wanneer een geldige passieve key zich in het interieur bevindt en het koppelingspedaal (handgeschakelde versnellingsbak) of het rempedaal (automatische transmissie) wordt ingetrapt.
- Wanneer de sleutelbaard in de sleutelhouder wordt gestoken.

Het systeem voor de achterklep wordt in de volgende gevallen gedeactiveerd:

- Wanneer een geldige passieve key zich binnen het detectiebereik bevindt;
- Wanneer de ontgrendelknop van de achterklep wordt ingedrukt.

## **Alleen Groot Brittannië en Ierland**

Wanneer de auto wordt ontgrendeld met behulp van de sleutelbaard, klinkt gedurende 12 seconden een akoestisch waarschuwingssignaal wanneer het bestuurdersportier wordt geopend. Gedurende deze periode wordt de alarminstallatie uitgeschakeld.

# Stuurwiel

## STUURWIEL AFSTELLEN

### WAARSCHUWING



Verstel nooit het stuurwiel als de auto in beweging is.

**N.B.:** Controleer of u in de juiste positie zit. Zie **De juiste zitpositie innemen** (bladzijde 93).

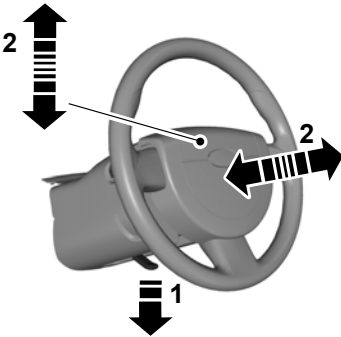

E95178



E95179

### WAARSCHUWING



Duw de ontgrendelingshendel helemaal op zijn plaats wanneer u deze weer in de oude stand zet.

## AUDIOBEDIENING

Kies de radio, CD of cassette modus op de audio-installatie.

De volgende functies kunnen met de afstandsbediening worden bediend:

### Volume

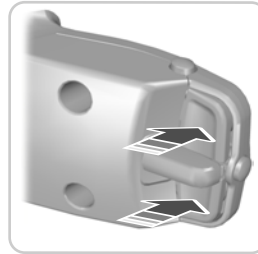

E78046

Hoger volume: druk op de bovenste toets op de achterzijde van de afstandsbediening.

Minder volume: druk op de onderste toets op de achterzijde van de afstandsbediening.

# Stuurwiel

## Seek (zoekfunctie)

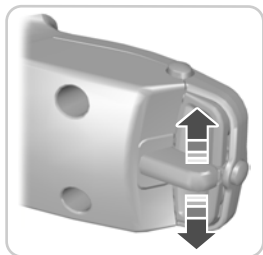

E78047

Beweeg de hendel naar boven of naar beneden:

- In de **radio modus** wordt het eerstvolgende radiostation op een hogere of lagere frequentie opgezocht.
- In de **CD modus** wordt het volgende of het vorige nummer gekozen.

## Modus

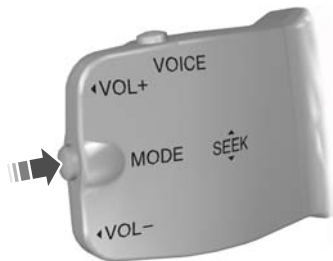

E78048

Druk kort op de toets aan de zijkant:

- In de **radio modus** wordt het volgende in het geheugen opgeslagen radiostation opgezocht.
- In de **CD modus** wordt de volgende CD gekozen wanneer een CD-wisselaar is gemonteerd.
- In **alle modi** om een verkeersbericht te onderbreken.

Druk de toets aan de zijkant in en houd deze ingedrukt:

- In de **radio modus** om van golflengte te veranderen.

## SPRAAKSTURING



E78049

Druk, om de spraakbesturing in of uit te schakelen, op de toets aan de bovenzijde.

Voor meer informatie Zie **Spraaksturing** (bladzijde 187).

# Ruitenwissers en ruitensproeiers

## VOORRUITWISSERS

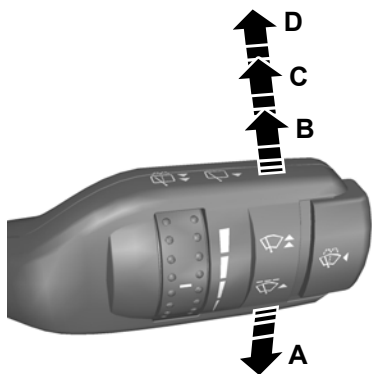

E71012

- A Eenmalig wissen
- B Wissen met intervallen of automatisch wissen
- C Normale wissnelheid
- D Hoge wissnelheid

## Wissen met intervallen

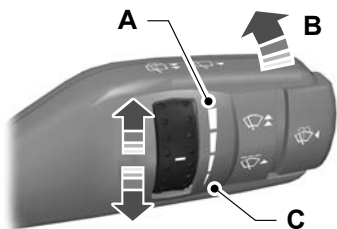

E71013

- A Wissen met lange intervallen
- B Wissen met intervallen
- C Wissen met korte intervallen

## Automatisch ruitenwissersysteem

Sommige uitvoeringen zonder een automatisch ruitenwissersysteem zijn uitgerust met een snelheidsafhankelijk ruitenwissersysteem voor de voorruit.

Wanneer de auto tot loopsnelheid of tot stilstand wordt gebracht, wordt de ruitenwissersnelheid automatisch naar de volgende lagere snelheid teruggebracht.

Wanneer de auto in snelheid toeneemt, keert de ruitenwissersnelheid terug naar de met de hand gekozen instelling.

Wanneer de ruitenwisserhendel wordt bediend terwijl het systeem is ingeschakeld, wordt het systeem uitgeschakeld.

Indien de auto opnieuw in snelheid mindert of tot stilstand wordt gebracht, wordt het systeem opnieuw geactiveerd.

## AUTOMATISCH IN- EN UITSCHAKELENDE RUITENWISSERS

### LET OP

! Schakel de automatische wisfunctie niet bij droog weer in. De regensensor is bijzonder gevoelig en de ruitenwissers kunnen in werking treden indien de voorruit met vuil, mist of vliegen in aanraking komt.

! Vervang de ruitenwisserbladen zodra deze strepen water en vuil op de voorruit achterlaten. Als de ruitenwisserbladen niet worden vervangen, blijft de regensensor continu water op de voorruit waarnemen. Dit heeft tot gevolg dat de ruitenwissers in werking treden terwijl het grootste deel van de voorruit droog is.

# Ruitenwissers en ruitensproeiers

## LET OP

- ! Zorg bij vorst dat de voorruit volledig is ontdooit voordat u de automatische wisfunctie selecteert.
- ! Schakel de automatische wisfunctie uit voordat u een wasstraat binnenrijdt.

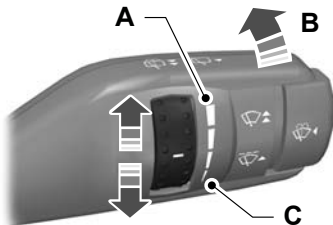

E71013

- A Lage gevoeligheid
- B Aan
- C Hoge gevoeligheid

Wanneer u de automatische wisfunctie inschakelt, maken de ruitenwissers pas een wisbeweging nadat water op de voorruit is geregistreerd. De regensensor meet daarna continu de hoeveelheid water op de voorruit en zal de snelheid van de ruitenwissers automatisch instellen.

Stel de gevoeligheid van de regensensor met de draaiknop in. Bij een lage gevoeligheid zullen de ruitenwissers in werking treden wanneer de sensor een grote hoeveelheid water op de voorruit registreert. Bij een hoge gevoeligheid zullen de ruitenwissers in werking treden wanneer de sensor een kleine hoeveelheid water op de voorruit registreert.

## VOORRUITSPROEIER



E71016

## WAARSCHUWING

- ! Schakel de ruitensproeiers niet langer dan tien seconden achtereen in; schakel de ruitensproeiers nooit in als het reservoir leeg is.

Wanneer de knop op het uiteinde van de hendel wordt ingedrukt worden zowel de sproeiers als de ruitenwissers ingeschakeld.

Na het loslaten van de knop of de hendel blijven de ruitenwissers nog kortstondig in werking.

## ACHTERRUITWISSERS EN -SPROEIER

### Wissen met intervallen



E71017

# Ruitenwissers en ruitensproeiers

Beweeg de schakelaarhendel naar het stuurwiel.

## Wissen tijdens achteruitrijden

De achterrauitwisser wordt automatisch ingeschakeld wanneer de achteruit wordt ingeschakeld als:

- treedt deze automatisch in werking wanneer de achteruit wordt ingeschakeld,
- de ruitenwisserhendel in de stand **A**, **B**, **C** of **D** staat en
- de voorruitwisser is ingeschakeld (in de stand **B**).

De achterrauitwisser volgt de interval van de voorruitwissers (bij wissen met intervallen of normale wissnelheid).

## Ruitensproeier, achter



E71018

### WAARSCHUWING



Schakel de ruitensproeiers niet langer dan tien seconden achtereenvolgend; schakel de ruitensproeiers nooit in als het reservoir leeg is.

Wanneer de hendel naar het stuurwiel wordt getrokken treden zowel de sproeier als de ruitenwissers in werking.

Zodra de wis/was cyclus is voltooid, pauzeren de voorruitwissers en maken vervolgens nog één wislag om de ruit te drogen.

Na het loslaten van de hendel blijven de ruitenwissers nog kortstondig in werking.

## VOORRUITSPROEIERS AFSTELLEN

1. Open de motorkap. Zie **De motorkap openen en sluiten** (bladzijde 144).



E99777

2. Stel de sproeiers af met behulp van een geschikt werktuig.
3. Sluit de motorkap en controleer de werking van de sproeiers. Zie **De motorkap openen en sluiten** (bladzijde 144).

## KOPLAMPSPROEIERS

Bij ingeschakelde koplampen werken de koplampsproeiers in combinatie met de vooruitsproeiers.

**N.B.:** Om ervoor te zorgen de het ruitensproeiereservoir te snel leegraakt, werken de koplampsproeiers niet telkens wanneer de vooruitsproeiers in werking worden gesteld.



# Ruitenwissers en ruitensproeiers

## RUITENWISSERBLADEN CONTROLLEREN

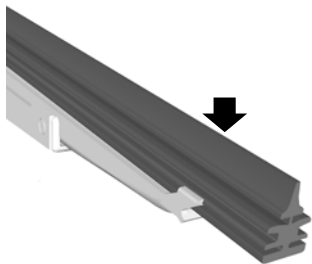

E66644

Controleer met uw vingertoppen de rubber randen van de ruitenwischerbladen op oneffenheden.

Reinig de ruitenwischerbladen met een in water gedrenkte, zachte spons.

## RUITENWISSERBLADEN VERVANGEN

### Voorruitwischerbladen

#### LET OP

! Zet om de ruitenwischerbladen te vervangen de voorruitwissers in de onderhoudsstand.

! U kunt de onderhoudsstand in de winter gebruiken om de ruitenwischerbladen eenvoudiger te kunnen bereiken om deze vrij te maken van sneeuw en ijs. De voorruitwissers keren in hun normale stand terug zodra u het contact aanzet, u moet er dus voor zorgen dat de voorruit geheel ontdooid is voordat u het contact aanzet.

### Onderhoudsstand



E85833

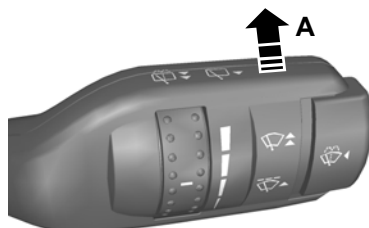

E99280

1. Draai de contactsleutel in de stand II.
2. Beweeg de ruitenwischerhendel naar stand **A** en zet het contact uit wanneer de ruitenwischerbladen de onderhoudsstand hebben bereikt.
3. Verwijder de contactsleutel.

### Ruitenwischerbladen vervangen

Zet de ruitenwissers in de onderhoudsstand en trek de wissersarmen omhoog.

## Ruitenwissers en ruitensproeiers

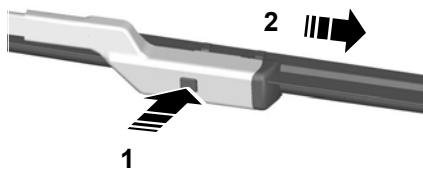

5. Aanbrengen geschiedt in omgekeerde volgorde van verwijderen.

E72899

1. Druk de lip in.
2. Verwijder het ruitenwisserblad.

**N.B.:** Zorg ervoor dat het ruitenwisserblad goed op zijn plaats komt te zitten.

3. Aanbrengen geschiedt in omgekeerde volgorde van verwijderen.

### Achterraitwisserblad

1. Til de ruitenwisserarm op.

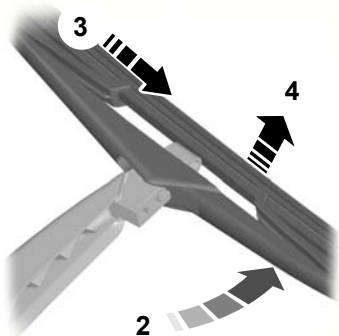

E86456

2. Draai het ruitenwisserblad onder een rechte hoek op de ruitenwisserarm.
3. Maak het ruitenwisserblad los van de wisserarm.
4. Verwijder het ruitenwisserblad.

**N.B.:** Zorg ervoor dat het ruitenwisserblad goed op zijn plaats komt te zitten.

# Verlichting

## VERLICHTINGSBEDIENING

### Standen van de lichtschakelaar

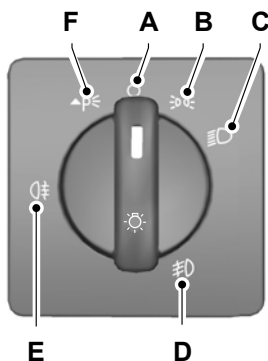

E71094

- A Off (uit)
- B Stads- en achterlichten
- C Koplampen
- D Voormistlichten
- E Achtermistlichten
- F Parkeerlichten

### Parkeerlichten

#### LET OP

⚠ Door langdurig gebruik van de parkeerlichten wordt de accu ontladen.

Schakel het contact uit.

Druk de lichtschakelaar in en draai hem in stand **F**.

### Grootlicht en dimlicht

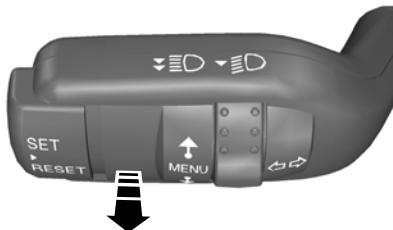

E71095

Trek de hendel geheel naar het stuurwiel toe om tussen grootlicht en dimlicht te wisselen.

### Lichtsignaal

Trek de schakelaarhendel naar het stuurwiel toe.

### Home safe verlichting

Schakel de verlichting uit en trek de richtingaanwijzer naar het stuurwiel toe om de koplampen in te schakelen. Er klinkt kort een signaal. Bij een geopende deur gaan de koplampen automatisch na drie minuten uit, of 30 seconden nadat de laatste deur is gesloten.

Wanneer alle deuren zijn gesloten en een deur wordt binnen de 30 seconden vertragingstijd weer geopend, start de tijdschakeling van drie minuten opnieuw.

De home safe functie kan worden uitgeschakeld door hetzij de richtingaanwijzerhendel opnieuw naar het stuurwiel te trekken of door het contact AAN te zetten.

# Verlichting

## AUTOMATISCH IN- EN UITSCHAKELENDE VERLICHTING



E73840

**N.B.:** Wanneer u de automatisch in-/uitschakelende verlichting hebt ingeschakeld, kunt u alleen het grootlicht inschakelen wanneer de functie de koplampen heeft ingeschakeld.

Afhankelijk van de lichtsituatie worden de koplampen automatisch in- en uitgeschakeld.

## VOORSTE MISTLAMPEN



E71096

## WAARSCHUWING



Gebruik de mistlampen alleen wanneer het zicht ernstig wordt belemmerd door mist, sneeuw of regen.

**N.B.:** Wanneer de automatische verlichting is ingeschakeld, kunnen de mistlampen, vóór, niet worden ingeschakeld.

## MISTACHTERLICHTEN



E71097

## WAARSCHUWING



Schakel de mistachterlichten niet in bij regen of sneeuwval en wanneer het zicht meer dan 50 meter bedraagt.

**N.B.:** Wanneer de automatische verlichting is ingeschakeld, kunnen de mistachterlichten niet worden ingeschakeld.

## KOPLAMPHOOGTE AFSTELLEN

**N.B.:** Uitvoeringen met Xenon koplampen zijn uitgerust met automatische hoogteregeling van de koplamplichtbundels.

# Verlichting

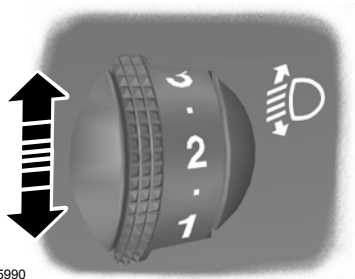

E65990

U kunt de hoogte van de koplamplichtbundels aanpassen aan de belading van de auto.

## Aanbevolen regelknopstanden

Belading		Gewicht in bagageruimte <sup>1</sup>	Regelknopstand
Voorstoelen	Achterbank		
1-2	-	-	0
1-2	3	-	1
1-2	3	Max.	1,5
1	-	Max.	3

<sup>1</sup> Zie **Voertuigidentificatieplaatje** (bladzijde 174).

## WAARSCHUWINGSKNIPPERLICHTEN

**N.B.:** *Afhankelijk van de verkeerswetgeving van het land waarin uw wagen oorspronkelijk is gebouwd, knipperen de waarschuwingsknipperlichten wanneer u krachtig remt.*



Positie van onderdeel: Zie **Kort overzicht** (bladzijde 9).

# Verlichting

## ADAPTIEF VERLICHTINGSSYSTEEM, VOOR (AFS)

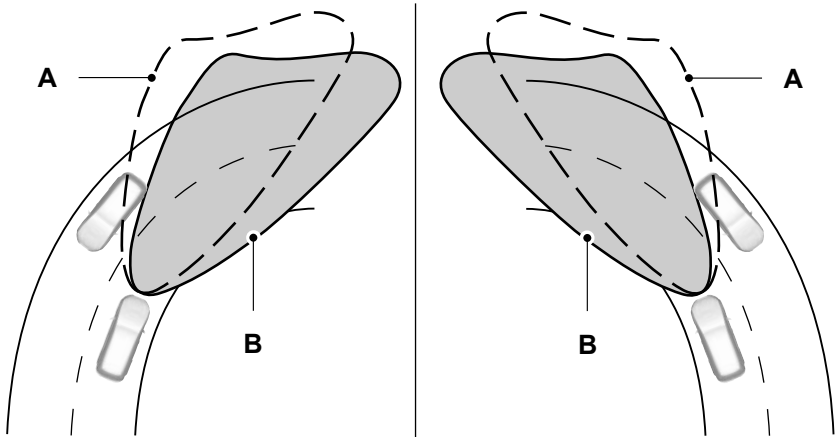

E72897

A zonder AFS

B met AFS

Het AFS stelt het dimlicht afhankelijk van de richting en de snelheid van de wagen af. Het verbetert het zicht tijdens het rijden in het donker en helpt verblinding van tegenliggers voorkomen.

De koplampen bewegen niet wanneer de wagen stilstaat en het stuurwiel wordt gedraaid. Om verblinding van tegemoet komend verkeer te voorkomen draaien de lampen alleen in de richting van de passagierszijde.

Het systeem werkt niet bij stilstaande wagen, wanneer de verlichting overdag of de achteruitversnelling is ingeschakeld.

Draai de lichtschaakelaar in stand **C** om het AFS in te schakelen bij ingeschakelde verlichting overdag. Zie **Verlichtingsbediening** (bladzijde 49).

Bij storingen in het systeem verschijnt een bericht op het informatiedisplay en knippert de controlelamp van de koplampen. Zie **Infob berichten** (bladzijde 77). De koplampen worden in een vaste centrale stand of die van het dimlicht gesteld. Laat het systeem zo snel mogelijk controleren.

# Verlichting

## RICHTINGAANWIJZERS

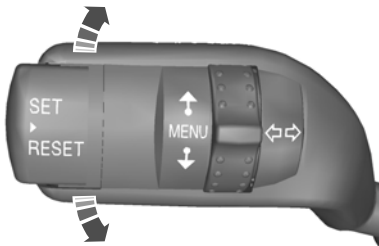

E71098

**N.B.:** Beweeg de richtingaanwijzerschakelaar even omhoog of omlaag om de richtingaanwijzers driemaal te laten knipperen.

## INTERIEURVERLICHTING

### Binnenverlichting

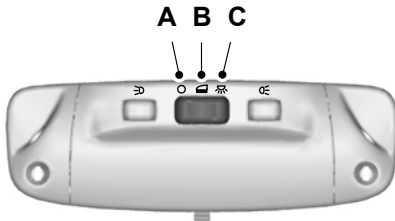

E71945

- A Uit
- B Portiercontact
- C Aan

Wanneer u de schakelaar in stand **B** zet, gaat de interieurverlichting branden wanneer u een portier of het kofferdeksel / de achterklep ontgrendelt of opent.

Wanneer u het contact afzet, gaan de leeslampen korte tijd later automatisch uit om te voorkomen dat de accu leegraakt. Zet het contact korte tijd aan om de verlichting weer in te schakelen.

De binnenverlichting gaat ook branden wanneer u het contact afzet. Het gaat korte tijd later automatisch uit of wanneer u de motor start of opnieuw start.

Wanneer u de schakelaar in stand **C** zet, gaat de binnenverlichting branden. Deze gaat korte tijd later automatisch uit om te voorkomen dat de accu leegraakt. Zet het contact korte tijd aan om de verlichting weer in te schakelen.

### Leeslampen

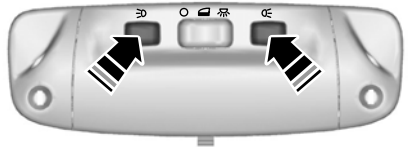

E71946

Wanneer u het contact afzet, gaan de leeslampen korte tijd later automatisch uit om te voorkomen dat de accu leegraakt. Zet het contact korte tijd aan om de verlichting weer in te schakelen.

# Verlichting

## Verlichting make-up spiegels

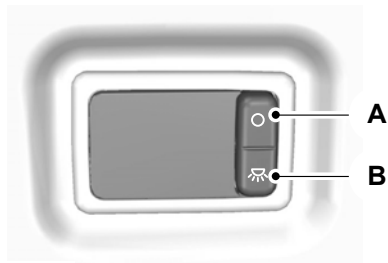

E72900

- A Uit
- B Aan

Wanneer u het contact afzet, gaat de verlichting van de make-up spiegels korte tijd later automatisch uit om te voorkomen dat de accu leegraakt. Zet het contact korte tijd aan om de verlichting weer in te schakelen.

## EEN KOPLAMP VERWIJDEREN

### WAARSCHUWING

 Laat Xenon gloeilampen door een geschoolde monteur vervangen. Er bestaat kans op een elektrische schok.

1. Open de motorkap. Zie **De motorkap openen en sluiten** (bladzijde 144).

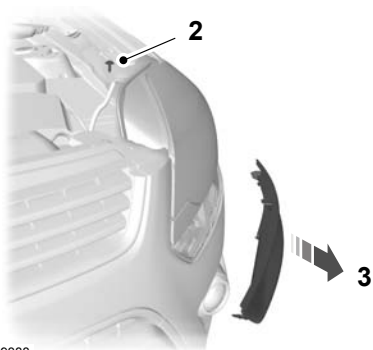

E99388

2. Verwijder de schroef.
3. Verwijder het bekledingspaneel met behulp van een geschikt werktuig.

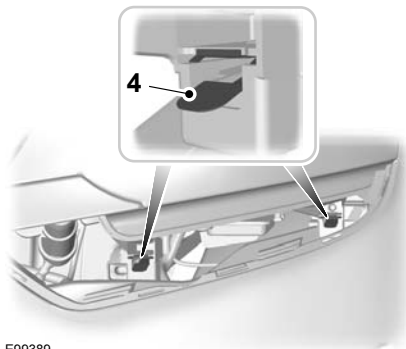

E99389

4. Maak de klemmen los.



# Verlichting

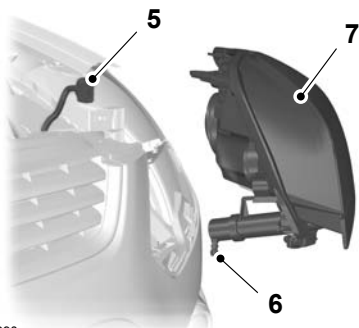

E99390

5. Trek de stekker los.
6. Maak de koplampsproeierslang los.
7. Verwijder de koplamp.

**N.B.:** Zorg er bij het monteren van de koplamp voor dat deze volledig in de klemmen voor de koplamp aangrijpt.

## GLOEILAMPENVERVANGEN

### WAARSCHUWINGEN



Schakel de verlichting uit en zet het contact af.



Laat de gloeilamp afkoelen voordat u deze verwijdert.



Laat Xenon gloeilampen door een geschoolde monteur vervangen. Er bestaat kans op een elektrische schok.

### LET OP



Raak het glas van de gloeilamp niet aan.



Breng alleen gloeilampen met het juiste vermogen aan. Zie **Gloeilampentabel** (bladzijde 61).

## Koplampen

### Richtingaanwijzer

1. Verwijder de koplamp. Zie **Een koplamp verwijderen** (bladzijde 54).

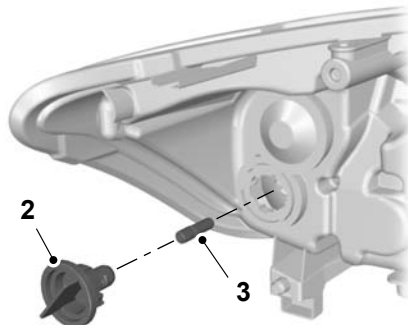

E99482

2. Draai de lamphouder linksom en verwijder deze.
3. Druk voorzichtig de gloeilamp in de lamphouder en draai de gloeilamp linksom. Verwijder de gloeilamp.

### Grootlicht en dimlicht

**N.B.:** Verwijder de kappen om de gloeilampen te kunnen bereiken.

1. Verwijder de koplamp. Zie **Een koplamp verwijderen** (bladzijde 54).

# Verlichting

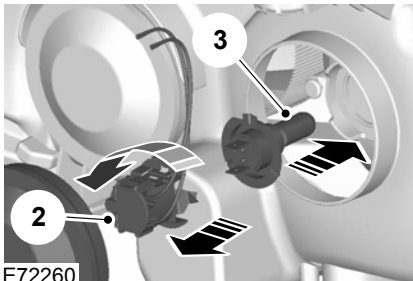

E72260

2. Draai de lamphouder linksom en verwijder deze.
3. Verwijder de gloeilamp.

## Stadslicht

1. Verwijder de koplamp. Zie **Een koplamp verwijderen** (bladzijde 54).

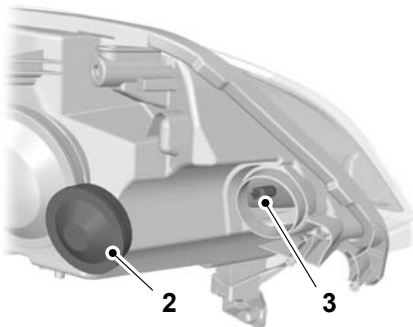

E99437

2. Verwijder het paneeltje.
3. Trek aan de lamphouder en verwijder deze. Verwijder de gloeilamp.

## Zijknipperlichten

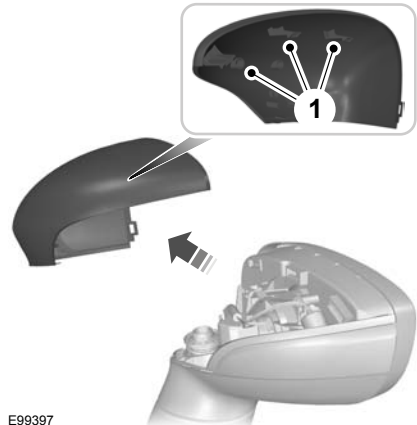

E99397

1. Verwijder het paneeltje.

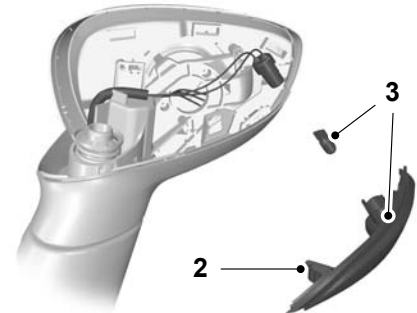

E99398

2. Maak de klem los.
3. Verwijder de gloeilamp en de lamphouder. Verwijder de gloeilamp.

# Verlichting

## Instapverlichting



E72264

**N.B.:** Draai het spiegelglas zover mogelijk naar binnen.

1. Steek een schroevendraaier in de spleet tussen het spiegelhuis en het spiegelglas maak de metalen klem los.

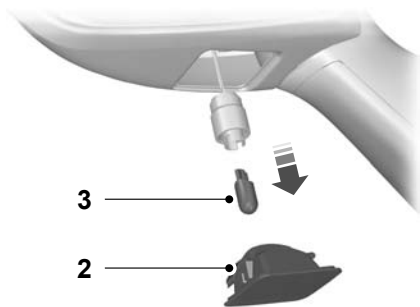

E72265

2. Verwijder het lamphuis.
3. Verwijder de gloeilamp.

## Voormistlichten

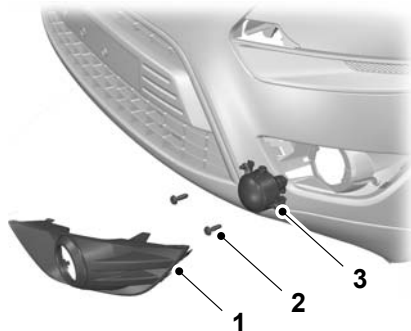

E99405

**N.B.:** De gloeilamp van de mistlamp kan niet uit de lamphouder worden verwijderd.

1. Verwijder de afdekking m.b.v. een geschikt werktuig.
2. Verwijder de schroeven.
3. Verwijder het lamphuis.

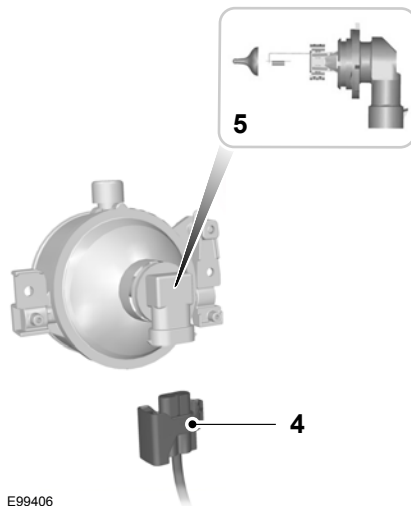

E99406

# Verlichting

4. Trek de stekker los.
5. Draai de lamphouder linksom en verwijder deze.

## Achtermistlichten

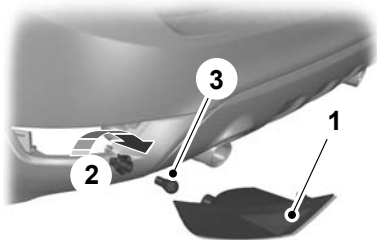

E107752

1. Verwijder voorzichtig de lamp.
2. Draai de lamphouder linksom en verwijder deze.
3. Verwijder de gloeilamp.

## Achterlichtunits

### Richtingaanwijzer en achteruitrijlicht



E99407

1. Verwijder het bekledingspaneel.

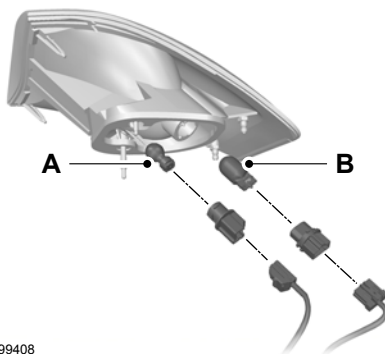

E99408

- A Richtingaanwijzer  
B Achteruitrijlicht

2. Trek de stekker los.
3. Draai de lamphouder linksom en verwijder deze.
4. Verwijder de gloeilamp.

### Achterlicht en remlamp

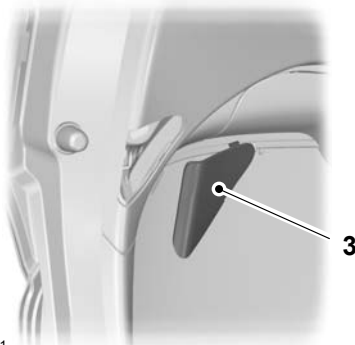

E99411

1. Verwijder het bekledingspaneel.

# Verlichting

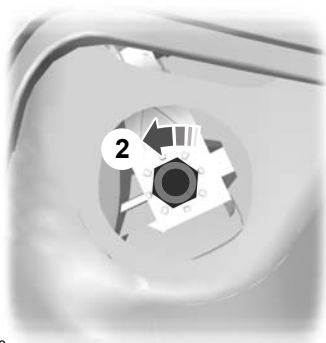

E99412

2. Verwijder de moer.

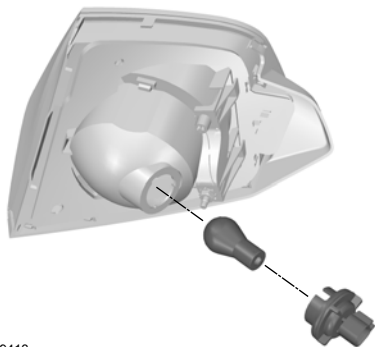

E99413

3. Druk voorzichtig de gloeilamp in de lamphouder en draai de gloeilamp linksom. Verwijder de gloeilamp.

## Derde remlicht

**N.B.:** De LED verlichting kan niet worden gerepareerd, raadpleeg bij defecten uw dealer.

## Kentekenplaatverlichting

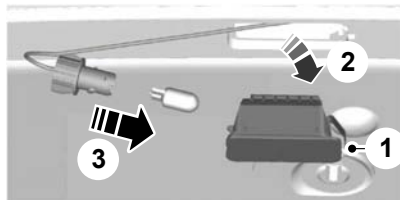

E72789

1. Maak voorzichtig de klemveer los.
2. Verwijder het lamphuis.
3. Verwijder de gloeilamp.

## Interieurverlichting

### Uitvoeringen zonder interieursensoren

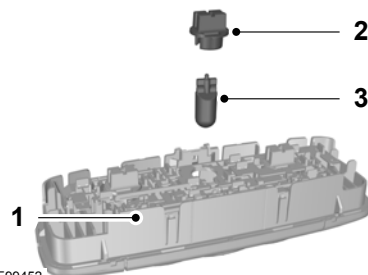

E99452

1. Werk de lamp voorzichtig los.
2. Draai de lamphouder linksom en verwijder deze.
3. Verwijder de gloeilamp.

# Verlichting

## Uitvoeringen met interieursensoren

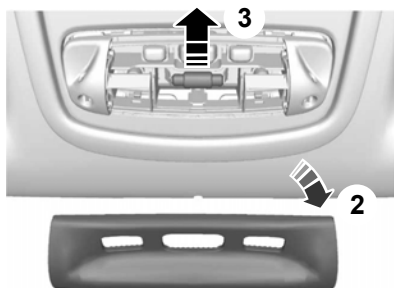

E72787

1. Werk voorzichtig de lamp los.
2. Verwijder het glas.
3. Verwijder de gloeilamp.

## Leeslampen

### Uitvoeringen zonder interieursensoren

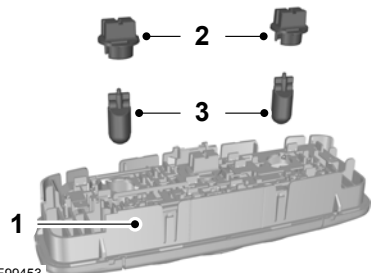

E99453

1. Werk de lamp voorzichtig los.
2. Draai de lamphouder linksom en verwijder deze.
3. Verwijder de gloeilamp.

## Uitvoeringen met interieursensoren

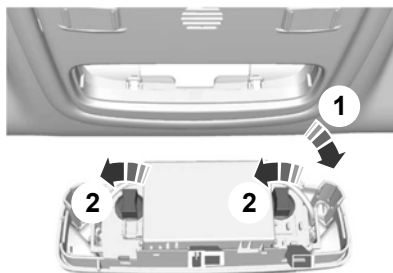

E72786

1. Werk de lamp voorzichtig los.
2. Draai de lamphouder linksom en verwijder deze.

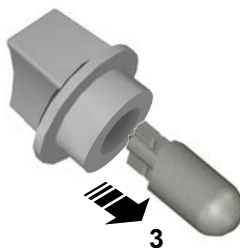

E73939

3. Verwijder de gloeilamp.

# Verlichting

## Verlichting make up spiegel

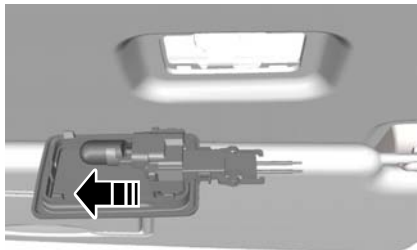

E72785

1. Werk de lamp voorzichtig los.
2. Verwijder de gloeilamp.

## Verlichting bagagecompartment

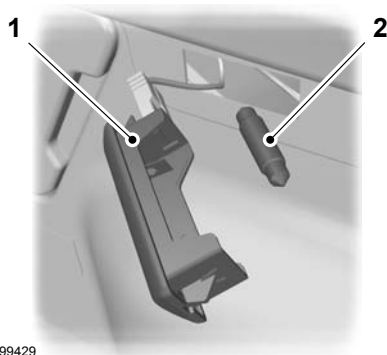

E99429

1. Werk de lamp voorzichtig los.
2. Verwijder de gloeilamp.

## GLOEILAMPENTABEL

Lampje	Specificatie	Vermogen (watt)
Richtingaanwijzer, voor	H21W	21
Grootlicht	H7	55
Koplampen, dimlicht	H7	55
Zijknipperlicht	W5W	5
Mistlamp, vóór	H8	35
Stadslicht	W5W	5
Richtingaanwijzer, achter	PSY19W	19
Remlicht en achterlicht	W21/5W	21/5
Mistachterlicht	P21W	21
Achteruitrijlamp	P21W	21
Derde remlicht	1 x LED-paneel	1,4
Kentekenplaatverlichting	W5W	5

# Verlichting

---

<b>Lampje</b>	<b>Specificatie</b>	<b>Vermogen (watt)</b>
Interieurverlichting	W6W	6
Leeslamp	W5W	5
Verlichting make up spiegel	W5W	5
Verlichting bagagecompartiment	Buislamp	10



# Ruiten en spiegels

## ELEKTRISCH BEDIENBARE RUITEN

### WAARSCHUWING



Schakel de elektrisch bedienbare ruiten niet in tenzij deze vrij zijn van obstructies.

**N.B.:** Wanneer de ruiten gedurende korte tijd vaak worden bediend kan het systeem een bepaalde tijd buiten werking treden om schade door oververhitting te voorkomen.

Zet het contact aan om de elektrisch bedienbare ruiten te openen of te sluiten.

### Integraal openen/sluiten

Met behulp van de functie integraal openen en sluiten kunt u ook de elektrisch bedienbare ruiten bij afgezet contact bedienen. Zie **Sloten** (bladzijde 31).

### Module portier bestuurderszijde

Met behulp van de schakelaars op het bestuurdersportier kunt u alle ruiten bedienen.

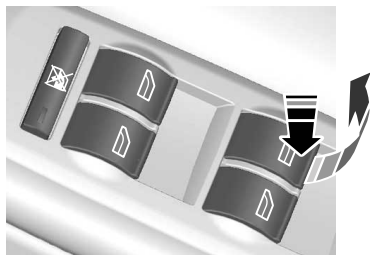

E70848

### Ruiten automatisch openen en sluiten

Druk de schakelaar tot het tweede schakelpunt in of trek hem tot het tweede schakelpunt omhoog en laat hem los. Druk de schakelaar opnieuw in of trek hem opnieuw omhoog om de beweging te stoppen.

### Veiligheidsschakelaar voor de achterste ruiten

**N.B.:** U kunt altijd de ruiten achterin vanaf het bestuurdersportier bedienen.

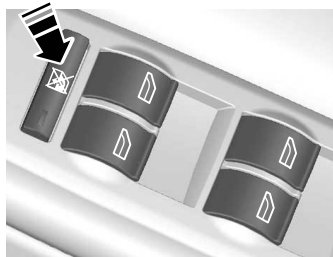

E70850

Met een schakelaar op het bestuurdersportier kan de elektrische bediening van de achterste ruiten worden geblokkeerd.

Het lampje in de schakelaar gaat branden en de lampjes in de schakelaars van de achterste ruiten gaan uit wanneer de blokkering is ingeschakeld.

### Antiklemfunctie

#### WAARSCHUWING



Het onzorgvuldig sluiten van de ruiten kan deze beschermingsfunctie opheffen en verwonding tot gevolg hebben.

# Ruiten en spiegels

---

De ruit stopt automatisch tijdens het sluiten en gaat een stukje terug wanneer de ruit een obstakel tegenkomt.

## Antiklemfunctie uitschakelen

### LET OP



Wanneer u de ruit voor de derde keer sluit, wordt de antiklemfunctie uitgeschakeld. Controleer of er geen obstakels in de weg zitten.

---

Om deze veiligheidsvoorziening uit te schakelen wanneer er meer weerstand is, bijvoorbeeld in de winter, gaat u als volgt te werk:

1. Sluit de ruiten tweemaal tot aan de weerstand en laat deze terugschuiven.
2. Sluit de ruit voor een derde keer tot deze weerstand ondervindt. De antiklemfunctie wordt uitgeschakeld en u kunt de ruit niet meer automatisch sluiten. De ruit zal de weerstand overbruggen en u kunt de ruit volledig sluiten.
3. Laat de ruit door een deskundige controleren indien deze na de derde poging niet sluit.

## Geheugen van de elektrisch bedienbare ruiten opnieuw instellen

### WAARSCHUWING



De antiklemfunctie wordt buiten werking gesteld tot het geheugen opnieuw is ingesteld.

---

Nadat de accukabels zijn losgenomen moet het geheugen van elke ruit afzonderlijk opnieuw worden ingesteld:

1. Trek de schakelaar omhoog en houd hem in deze stand tot de ruit volledig is gesloten.

2. Laat de schakelaar los.
3. Trek de schakelaar opnieuw langer dan een seconde omhoog.
4. Druk de schakelaar in en houd hem ingedrukt tot de ruit volledig is geopend.
5. Laat de schakelaar los.
6. Trek de schakelaar omhoog en houd hem in deze stand tot de ruit volledig is gesloten.
7. Open de ruit en probeer hem automatisch te sluiten.
8. Herhaal de procedure wanneer de ruit niet automatisch sluit.

## BUITENSPIEGELS

### WAARSCHUWING



Vergis u niet in de afstand van voorwerpen die u in deze groothoekspiegel ziet. Voorwerpen die u in deze spiegels ziet, zien er kleiner uit en lijken verder weg te zijn dan in werkelijkheid het geval is.

---

## Handmatig inklapbare spiegels

### Inklappen

Druk de spiegel in de richting van de portierruit.

### Uitklappen

Zorg ervoor dat de spiegel weer volledig wordt vergrendeld wanneer u deze weer in zijn oorspronkelijke stand terugzet.

# Ruiten en spiegels

## ELEKTRISCH VERSTELBARE BUITENSPIEGELS

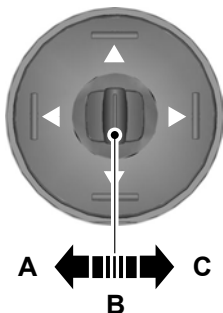

E70846

- A Linker spiegel
- B Off (uit)
- C Rechter spiegel

## Richtingen waarin de spiegel kan worden gekanteld

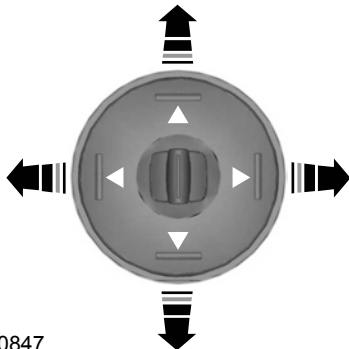

E70847

De elektrisch bedienbare buitenspiegels zijn voorzien van een verwarmingselement dat het spiegelglas ontdooit en ontwasemt. Zie **Verwarme ruiten en spiegels** (bladzijde 89).

## Elektrisch inklapbare buitenspiegels

De elektrisch inklapbare spiegels werken bij aangezet contact.



E78811

Druk op de toets om de spiegels in of uit te klappen.

Wanneer nogmaals op de schakelaar wordt gedrukt terwijl de spiegels in beweging zijn, stoppen deze en keren in de oorspronkelijke stand terug.

**N.B.:** Wanneer de spiegels gedurende korte tijd vaak worden bediend, kan het systeem tijdelijk buiten bedrijf zijn om schade door oververhitting te voorkomen.

## **AUTOMATISCH DIMMENDE SPIEGEL**

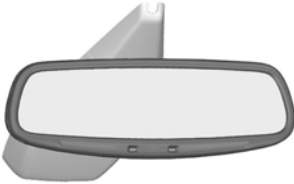

E71028

De automatisch dimmende achteruitkijkspiegel voorkomt verblinding door achteropkomend verkeer. Bij ingeschakelde achteruitversnelling werkt hij niet.

# Instrumenten

## METERS

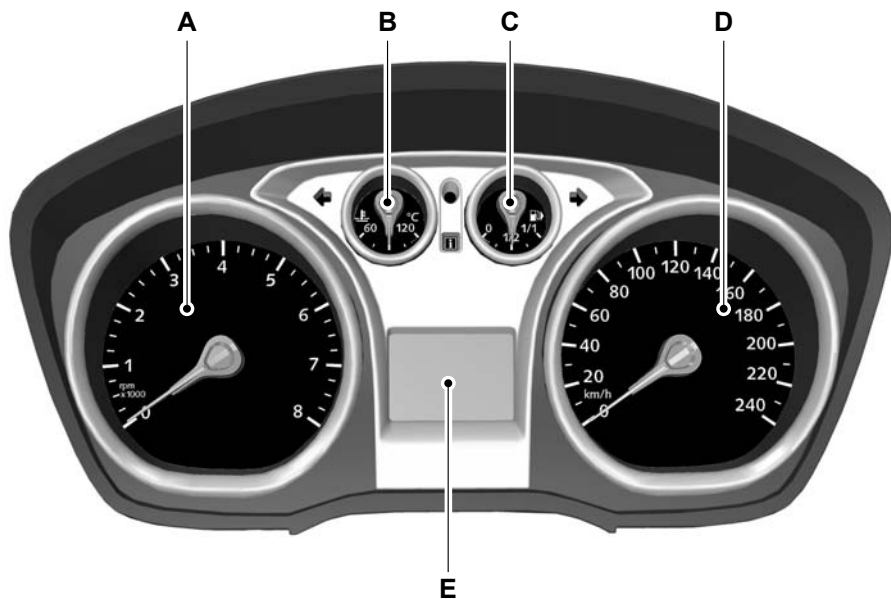

E98738

- A Toerenteller
- B Koelvloeistoftemperatuurmeter
- C Brandstofpeilmeter
- D Snelheidsmeter
- E Informatiedisplay

### Koelvloeistoftemperatuurmeter

#### Alle modelvarianten

Geeft de temperatuur van de koelvloeistof aan. Bij normale bedrijfstemperatuur blijft de naald in het centrale gedeelte.

### LET OP

- ⚠ Start de motor niet voordat de oorzaak voor de oververhitting is verholpen.

# Instrumenten

Wanneer de wijzer in het rode gebied komt, is de motor oververhit. Zet de motor af, zet het contact af en stel de oorzaak vast **zodra de motor is afgekoeld**. Zie **Motorkoelvloeistof controleren** (bladzijde 150).

## Brandstofpeilmeter

De pijl naast het symbool van de benzinepomp duidt aan, aan welke zijde zich de brandstofvulklep bevindt.

## WAARSCHUWINGS- EN INDICATIELAMPEN

De volgende waarschuwings- en controlelampen gaan branden wanneer het contact wordt aangezet:

- Airbag
- Oliedruk
- ABS
- Stabiliteitsregeling (ESP)
- Motor
- Niet goed gesloten portier(en)
- Remsysteem
- Vorst
- Stuurbekrachtiging
- Laadstroom

Indien een van deze waarschuwings- of controlelampen niet gaat branden wanneer het contact wordt aangezet, duidt dit op een storing. Laat het systeem onmiddellijk door een goed opgeleide en vakkundige monteur controleren.

## Controlelamp ABS



Als de controlelamp brandt onder het rijden, dan duidt dit op een storing. De normale remwerking blijft gehandhaafd (zonder ABS). Laat het systeem zo snel mogelijk door een goed opgeleide en vakkundige monteur controleren.

## Controlelamp airbag



Wanneer deze lamp tijdens het rijden brandt, duidt dit op een storing. Laat het systeem onmiddellijk door een goed opgeleide en vakkundige monteur controleren.

## Remsysteemlamp



De lamp gaat branden wanneer de parkeerrem wordt ingeschakeld.

### WAARSCHUWING



Verlaag geleidelijk uw snelheid en breng de auto tot stilstand zodra dit veilig kan. Gebruik de remmen voorzichtig.

Als de lamp tijdens het rijden gaat branden, controleer dan of de parkeerrem niet is ingeschakeld. Als de parkeerrem niet is ingeschakeld, dan is er een storing aanwezig. Laat het systeem onmiddellijk door een goed opgeleide en vakkundige monteur controleren.

## Controlelamp automatische snelheidsregeling



De controlelamp gaat branden wanneer u een snelheid heeft ingesteld met behulp van de snelheidsregeling. Zie **Gebruik maken van snelheidsregeling (cruise control)** (bladzijde 122).

# Instrumenten

## Richtingaanwijzers



Knippert bij ingeschakelde richtingaanwijzers. Een plotselinge toename van de knipperfrequentie waarschuwt voor een defecte gloeilamp. Zie **Gloeilampen vervangen** (bladzijde 55).

## Controlelamp niet goed gesloten portieren



Deze lamp gaat branden wanneer het contact wordt aangezet en blijft branden als een portier, de motorkap of de bagageruimte niet goed is gesloten.

## Controlelamp motor



Wanneer de lamp bij draaiende motor brandt, duidt dit op een storing. Wanneer deze tijdens het rijden knippert, **minder dan onmiddellijk snelheid**. Blijft de lamp knipperen, vermijd dan snel optrekken en krachtig afremmen. Laat het systeem onmiddellijk door een goed opgeleide en vakkundige monteur controleren.

### LET OP



Als de controlelamp motor brandt in combinatie met een bericht, laat het systeem dan zo snel mogelijk controleren.

## Controlelamp mistlampen



De controlelamp gaat branden wanneer u de mistlampen, vóór inschakelt.

## Controlelamp 'Vorst'



De lamp brandt oranje wanneer de buitentemperatuur tussen 4 °C en 1 °C ligt. De lamp brandt rood wanneer de temperatuur lager is dan 1 °C.

## Controlelamp voorgloeibougie



Als de controlelamp van het voorgloeisysteem brandt wacht dan eerst tot deze is gedoofd alvorens te starten.

## Controlelamp koplampen



De controlelamp gaat branden wanneer u het dimlicht van de koplamp, de zijlichten of de achterlichten inschakelt.

## Controlelamp laadstroom



Als de controlelamp brandt onder het rijden, dan duidt dit op een storing. Schakel alle onnodige stroomverbruikers uit. Laat het systeem onmiddellijk door een goed opgeleide en vakkundige monteur controleren.

## Controlelamp laag brandstofpeil



Wanneer deze lamp brandt, ga dan zo spoedig mogelijk tanken.

## Controlelamp grootlicht



De controlelamp gaat branden wanneer u het grootlicht inschakelt. De lamp knippert wanneer u een lichtsignaal geeft.

# Instrumenten

## Berichtenindicator



De controlelamp gaat branden wanneer een nieuw bericht is opgeslagen in de informatiedisplay. Zie **Infoberichten** (bladzijde 77).

## Controlelamp oliedruk

### LET OP



Hervat uw reis niet wanneer de controlelamp oliedruk gaat branden terwijl het oliepeil correct is. Laat het systeem onmiddellijk door een goed opgeleide en vakkundige monteur controleren.



Wanneer de lamp na het starten blijft branden of tijdens het rijden gaat branden, duidt dit op een storing. Breng de auto tot stilstand zodra dit veilig kan en zet de motor af. Controleer het motoroliepeil. Zie **Motorolie controleren** (bladzijde 149).

## Controlelamp stuurbevestiging



Deze lamp gaan branden wanneer zich een storing in het stuurbevestigingssysteem voordoet. De auto blijft bestuurbaar, maar hiervoor is meer kracht vereist. Laat het systeem zo snel mogelijk door een deskundige controleren.

## Controlelamp mistachterlichten



De controlelamp gaat branden wanneer u de mistachterlichten inschakelt.

## Herinneringssysteem veiligheidsgordel



Zie **Waarschuwingssignaal veiligheidsgordel** (bladzijde 26).

## Controlelamp stabiliteitsregeling (ESP)



Wanneer bij het aanzetten van het contact de controlelamp niet brandt of wanneer hij tijdens het rijden blijft branden, duidt dit op een storing. Laat het systeem zo snel mogelijk door een goed opgeleide en vakkundige monteur controleren.

Brandt wanneer de stabiliteitsregeling is uitgeschakeld en knippert wanneer de stabiliteitsregeling (ESP) is geactiveerd.

## AKOESTISCHE WAARSCHUWINGSSIGNALEN EN -INDICATIES

### Automatische transmissie

Indien de keuzehendel niet in de stand **P** staat weerklinkt een akoestisch waarschuwingssignaal wanneer het bestuurdersportier wordt geopend.

### Vorst

#### WAARSCHUWING



Ook wanneer de temperatuur tot boven + 4 °C stijgt, is dit nog geen garantie dat de weg vrij is van gevaren die door plotselinge weersveranderingen kunnen ontstaan.



# Instrumenten

---

Een waarschuwingssignaal klinkt bij de volgende weersomstandigheden:

- +4°C of lager. waarschuwing voor bevroering
- 0°C of lager. gevaar van bevroren wegdek.

## Sleutel niet in auto

### Uitvoeringen met keyless entry systeem

Indien de motor draait en er niet langer een passive key in het interieur wordt waargenomen, weerklinkt een akoestisch signaal zodra het portier wordt gesloten.

## Sleutel in contact

### Behalve auto's met sleutellose toegang

Er weerklinkt een waarschuwingssignaal wanneer het bestuurdersportier wordt geopend indien:

- de sleutel zich in het contact bevindt.

### Uitvoeringen met keyless entry systeem

Er weerklinkt een waarschuwingssignaal wanneer het bestuurdersportier wordt geopend indien:

- de contactschakelaar niet uitgetrokken is.
- de reservesleutel zich in het contact bevindt.

## Verlichting ingeschakeld

Wanneer bij afgezet contact het bestuurdersportier wordt geopend terwijl de buitenverlichting niet is uitgeschakeld, klinkt een akoestisch waarschuwingssignaal.

## Laag brandstofpeil

Een waarschuwingssignaal klinkt bij de volgende afstanden: 80 km, 40 km, 20 km, 0 km.

## Herinneringssysteem veiligheidsgordel

Zie **Waarschuwingssignaal veiligheidsgordel** (bladzijde 26).

# Infodisplays

## ALGEMENE INFORMATIE

### WAARSCHUWING



Bedien de toetsen van het informatiedisplay niet wanneer de auto in beweging is.

**N.B.:** Het informatiedisplay blijft nadat u het contact hebt afgezet gedurende enkele minuten aan.

Verschillende systemen van uw auto kunnen worden aangestuurd met behulp van de multifunctionele hendel op de stuurkolom. De bijbehorende informatie verschijnt op het informatiedisplay.

Raadpleeg voor gedetailleerde instructies de betreffende handleiding.

## Toetsen

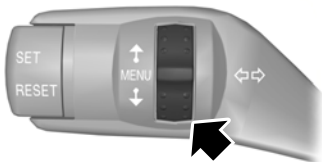

E73265

Gebruik de draaiknop:

## Type 2 en 3

- om door de displays van de boordcomputer te scrollen
- om door de opties van een menu te scrollen en deze te selecteren.

**N.B.:** Houd, om automatisch te scrollen, de draaiknop in de bovenste of onderste stand.



E73266

Druk op de toets **SET/RESET**:

- voor het navigeren naar het hoofdmenu vanuit de displays van de tripcomputer.
- voor het navigeren naar een submenu.
- voor het verlaten van een menu.
- voor het kiezen en bevestigen van een instelling.

**N.B.:** Indien de geluidssignalen zijn geactiveerd, weerklinkt een kort geluidssignaal elke keer dat de knop wordt ingedrukt.

# Infodisplays

## Menustructuur

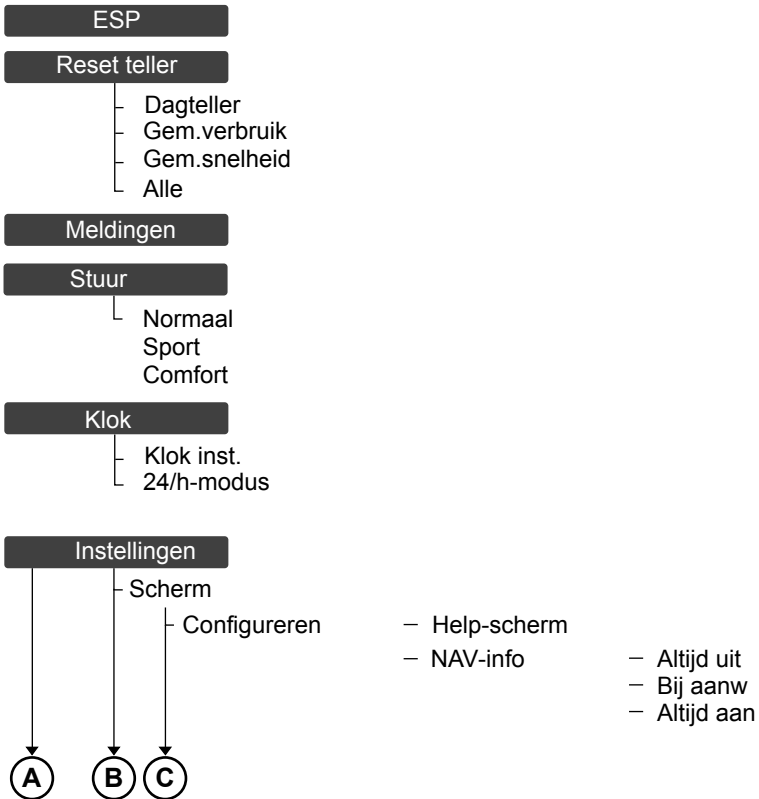

E98875

# Infodisplays

---



E98876



E98884

## PERSOONLIJKE INSTELLINGEN

1. Gebruik de draaiknop voor toegang tot het hoofdmenu.
2. Druk op de **SET/RESET** toets om een submenu te kiezen en de instellingen in te voeren.

### ESP

Selecteer deze optie om ESP te activeren of te deactiveren.

1. Gebruik de draaiknop voor toegang tot het hoofdmenu.
2. Selecteer **ESP** en druk op de toets **SET/RESET**.
3. Druk op de toets **SET/RESET** om het menu te verlaten.

### Stuurinrichting

**N.B.:** Om veiligheidsredenen kunnen wijzigingen in het menu **Stuur** alleen worden uitgevoerd bij stilstaande auto. Als dit menu of een van de submenu's hiervan openstaat terwijl de auto begint te rijden, verlaat het informatiedisplay automatisch het menu **Stuur**.

**N.B.:** Bij stilstaande auto wordt de stuurbevestiging in alle drie instellingen geoptimaliseerd en zal er weinig verschil merkbaar zijn.

**Normaal:** De standaard instelling geschikt voor alle rijstijlen.

**Sport:** De stuurbevestiging wordt gereduceerd. Dit past bij een wat sportievere rijstijl door het grotere contact met het wegdek via het stuurwiel. De sport-instelling biedt tevens voordelen wanneer zich ijs of sneeuw op het wegdek bevindt.

**Comfort:** De stuurbevestiging wordt versterkt. Het sturen voelt lichter aan en u hoeft minder kracht op het stuurwiel uit te oefenen.

1. Gebruik de draaiknop voor toegang tot het hoofdmenu.
2. Selecteer **Stuur** en druk op de toets **SET/RESET**.
3. Selecteer de gewenste instelling en druk op de toets **SET/RESET** om de instelling te bevestigen.
4. Druk op de toets **SET/RESET** om het menu te verlaten.

# Infodisplays

## Tijd instellen

1. Gebruik de draaiknop voor toegang tot het hoofdmenu.
2. Selecteer **Klok** en druk op de toets **SET/RESET**.
3. Selecteer **Klok inst.** en druk op de toets **SET/RESET**. De uren beginnen te knipperen.
4. Gebruik de draaiknop om de uren in de gewenste instelling te zetten.
5. Druk op de toets **SET/RESET** om de instelling te bevestigen. De minuten beginnen te knipperen.
6. Ga voor de minutenaanduiding en de datum op dezelfde wijze te werk.
7. Druk op de toets **SET/RESET** om de instelling te bevestigen.
8. Druk op de toets **SET/RESET** om het menu te verlaten.

## Helpscherm en navigatie-informatie

Het helpscherm verschijnt enkele seconden wanneer u het contact aan zet.

Wanneer het navigatiesysteem is ingeschakeld, verschijnt informatie over dit systeem op het informatiedisplay.

Zo selecteert u welke informatie op het informatiedisplay verschijnt:

1. Gebruik de draaiknop voor toegang tot het hoofdmenu.
2. Selecteer **Instellingen** en druk op de toets **SET/RESET**.
3. Selecteer **Scherm** en druk op de toets **SET/RESET**.
4. Selecteer **Configureren** en druk op de toets **SET/RESET**.
5. Selecteer de gewenste instelling en druk op de toets **SET/RESET** om de instelling te bevestigen.

6. Druk op de toets **SET/RESET** om het menu te verlaten.

## Navigatie-informatie

U kunt ook kiezen op welk moment de navigatie-informatie op het informatiedisplay verschijnt. Er zijn drie mogelijkheden:

- **Altijd uit:** Er verschijnt geen navigatie-informatie op het informatiedisplay.
- **Bij aanw.:** De navigatie-informatie verschijnt alleen wanneer het navigatiesysteem een instructie wil doorgeven. Deze functie is alleen bij enkele navigatiesystemen beschikbaar.
- **Altijd aan:** Navigatie-informatie verschijnt altijd op het informatiedisplay wanneer het navigatiesysteem is ingeschakeld.

Instelling wanneer navigatie-informatie moet worden weergegeven:

1. Gebruik de draaiknop voor toegang tot het hoofdmenu.
2. Selecteer **Instellingen** en druk op de toets **SET/RESET**.
3. Selecteer **Scherm** en druk op de toets **SET/RESET**.
4. Selecteer **Configureren** en druk op de toets **SET/RESET**.
5. Selecteer **NAV-info** en druk op de toets **SET/RESET**.
6. Selecteer de gewenste instelling en druk op de toets **SET/RESET** om de instelling te bevestigen.
7. Druk op de toets **SET/RESET** om het menu te verlaten.

## Taal instellen

Er kan uit elf talen worden gekozen.

# Infodisplays

Engels, Duits, Italiaans, Frans, Spaans, Turks, Russisch, Nederlands, Pools, Zweeds en Portugees.

1. Gebruik de draaiknop voor toegang tot het hoofdmenu.
2. Selecteer **Instellingen** en druk op de toets **SET/RESET**.
3. Selecteer **Scherm** en druk op de toets **SET/RESET**.
4. Selecteer **Talen** en druk op de toets **SET/RESET**.
5. Selecteer de gewenste instelling en druk op de toets **SET/RESET** om de instelling te bevestigen.
6. Druk op de toets **SET/RESET** om het menu te verlaten.

## Maateenheden

Metrische of Engelse eenheden kiezen:

Het wisselen tussen de maateenheden met dit display heeft invloed op de volgende displays:

- Resterende afstand tot tank leeg is
- Gemiddeld brandstofverbruik
- Momentaan brandstofverbruik
- Gemiddelde snelheid
- Omgevingstemperatuur
- Het temperatuurdisplay in de automatische klimaatregeling.

De eenheden voor de buitentemperatuur en de automatische klimaatregeling kunnen onafhankelijk van elkaar met andere displays worden gewijzigd. Zie **Algemene informatie** (bladzijde 72).

1. Gebruik de draaiknop voor toegang tot het hoofdmenu.
2. Selecteer **Instellingen** en druk op de toets **SET/RESET**.
3. Selecteer **Scherm** en druk op de toets **SET/RESET**.

4. Selecteer **Meeteenheid** en druk op de toets **SET/RESET**.
5. Selecteer de gewenste instelling en druk op de toets **SET/RESET** om de instelling te bevestigen.
6. Druk op de toets **SET/RESET** om het menu te verlaten.

## Gong uitschakelen

De volgende geluidssignalen kunnen worden uitgeschakeld:

- Brandstofniveau laag
- Algemene waarschuwingsberichten.
- Algemene informatieberichten.

1. Gebruik de draaiknop voor toegang tot het hoofdmenu.
2. Selecteer **Instellingen** en druk op de toets **SET/RESET**.
3. Selecteer **Geluiden** en druk op de toets **SET/RESET**.
4. Selecteer de gewenste instelling en druk op de toets **SET/RESET** om de instelling te bevestigen.
5. Druk op de toets **SET/RESET** om het menu te verlaten.

## INFOBERICHTEN

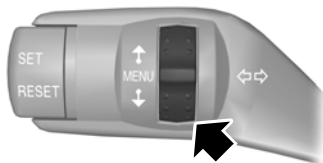

E73265

# Infodisplays



E73266

Druk om te bevestigen en om enkele berichten van het informatiedisplay te verwijderen op **SET/RESET**. Andere berichten worden korte tijd later automatisch verwijderd.

Bij instrumentenpaneel, type 2 en 3 moeten enkele berichten worden bevestigd voordat u de menu's kunt binnengaan.

## Berichtenindicator



De berichtenindicator licht op om bepaalde berichten aan te vullen. Afhankelijk van de ernst van het bericht is de indicator rood of oranje en blijft deze branden tot de oorzaak van het bericht is verholpen.

## Niet goed gesloten portier(en)

Bericht	Controlelamp	Systeem
Portier open bestuurder	rood	Sloten.
Portier open achter bestuur	rood	Sloten.
Portier open bijrijder	rood	Sloten.
Portier open achter bijrijd	rood	Sloten.
Bagageruimte open	rood	Sloten.
Motorkap open	rood	Sloten.
Port. open Sluit port.	oranje	Sloten. Sluit alle portieren om de auto te starten.

## Berichtsymbolen



Zie het instructieboekje.



Laat het systeem bij de volgende onderhoudsbeurt controleren.



Laat het systeem zo snel mogelijk controleren.



Breng de auto tot stilstand zodra dit veilig kan.

## Actuele berichten bekijken

### Type 2 en 3

1. Scroll met de draaiknop naar dit display en druk op de **SET/RESET** toets.
2. Draai de draaiknop om langs de beschikbare berichten te bladeren.
3. Druk op **SET/RESET** om het bericht te bevestigen en het menu te verlaten.



# Infodisplays

## Sleutelloos systeem (keyless system)

Bericht	Controlelamp	Systeem
Functiestoring startblokkering	rood	Sleutelloze toegang.
Functiestoring stuurinrichting	rood	U kunt uw auto <b>MAXIMAAL</b> vijf keer opnieuw starten of binnen een periode van <b>56 uur</b> , waarna de auto niet kan worden gestart. Laat het systeem zo snel mogelijk door een goed opgeleide en vakkundige monteur controleren.
Sleutel niet herkend	oranje	Sleutelloze toegang. Zie <b>Sleutelloze toegang</b> (bladzijde 34).
Sleutel niet in auto	oranje	Sleutelloze toegang. Zie <b>Sleutelloze toegang</b> (bladzijde 34).
Sleutel batt. leeg	oranje	Vervang de batterij. Zie <b>Batterij van afstandsbediening vervangen</b> (bladzijde 29).
Functiestoring stuurinrichting	-	Laat uw auto door een goed opgeleide en vakkundige monteur controleren.
Druk rem in om te starten	-	Sleutelloze toegang.
Bedien koppel. om te starten	-	Sleutelloze toegang.

## Verlichting

Bericht	Controlelamp	Systeem
Remlicht storing	rood	Remlichtschakelaar. Er kan normaal met de auto worden gereden. Cruise control kan echter niet worden ingeschakeld. Laat het systeem zo snel mogelijk door een goed opgeleide en vakkundige monteur controleren.
Adaptieve kopl - storing	oranje	Adaptieve koplampen (AFS)

# Infodisplays

## Onderhoud

Bericht	Controlelamp	Systeem
Motortemp. te hoog	rood	Koelsysteem.
Laag remvloeistofpeil	rood	Remmen.
Storing in motor	rood	Motor Stop zodra dit veilig kan en zet de motor onmiddellijk af. Laat het systeem onmiddellijk door een goed opgeleide en vakkundige monteur controleren.
Acceleratie beperkt	rood	Elektronische acceleratie controle (EAC). Er kan met de auto worden gereden maar het acceleratievermogen is aanzienlijk verminderd. De maximum snelheid wordt gehandhaafd. Laat het systeem zo snel mogelijk door een goed opgeleide en vakkundige monteur controleren.
Ruitenwater- peil laag	oranje	Ruitensproeiers.
Ververs olie	-	Onderhoudsindicatie

## Stuurbekrachtiging

Bericht	Controlelamp	Systeem
Functiestoring stuurinrichting	rood	Stuurbekrachtiging De auto blijft bestuurbaar, maar hiervoor is meer kracht vereist. Laat het systeem zo snel mogelijk door een goed opgeleide en vakkundige monteur controleren.

# Infodisplays

## Transmissie

Bericht	Controlelamp	Systeem
Beperkte werking transmissie	oranje	Automatische transmissie. Er kan nog steeds met het voertuig worden gereden, maar het systeem moet zo snel mogelijk worden gecontroleerd door een goed opgeleide en vakkundige monteur.
Transm. te heet. druk rem in	rood	Onder bepaalde rijomstandigheden kunnen de koppelingen in de transmissie oververhit raken. Stop het voertuig om beschadiging van de transmissie te voorkomen. Selecteer <b>N (NEUTRAL)</b> of <b>P (PARK)</b> en bedien de parkeerrem tot de transmissie is afgekoeld en het bericht uit de display is verdwenen.
Transmissie te heet	rood	De transmissie is oververhit. Onder deze extreme omstandigheden schakelt de transmissie de aandrijving uit om beschadiging te voorkomen. U kunt pas weer met de auto rijden wanneer de transmissie is afgekoeld.
Storing in transmissie	oranje	Automatische transmissie.
Rijstand wordt ingeschakeld rempedaal indrukken	-	Bij lage buitentemperaturen kan het na het starten van de motor enkele seconden duren voordat de transmissie <b>R (REVERSE)</b> of <b>D (DRIVE)</b> inschakelt. Houd het rempedaal ingetrapt tot deze berichten uit de display zijn verdwenen.
Versnellings- pook naar P	-	Automatische transmissie.

# Infodisplays

---

## Stabiliteitsregeling (ESP)

<b>Bericht</b>	<b>Controlelamp</b>	<b>Systeem</b>
ESP- storing	oranje	Stabiliteitsregeling (ESP). Laat uw auto door een goed opgeleide en vakkundige monteur controleren.

# Klimaatregeling

## WERKING

### Buitenlucht

Houd de luchtinlaten voor de voorruit vrij van belemmeringen (sneeuw, bladeren, enz.) zodat het klimaatregelsysteem effectief kan werken.

### Gerecirculeerde lucht

#### LET OP

! Wanneer de luchtrecirculatiestand langdurig wordt ingeschakeld, kunnen de ruiten beslaan. Wanneer de ruiten beslaan, stel dan de standen in om de voorruit te ontdooien en te ontwasemen.

De lucht die zich in het passagierscompartiment bevindt, wordt gerecirculeerd. Er stroomt geen buitenlucht de auto in.

### Verwarming

De verwarmingscapaciteit is afhankelijk van de koelvloeistoftemperatuur.

### Airconditioning

**N.B.:** De airconditioning werkt alleen wanneer de temperatuur hoger is dan 4 °C.

**N.B.:** Wanneer de airconditioning is ingeschakeld, zal het brandstofverbruik hoger zijn.

De lucht wordt door de warmtewisselaar gevoerd, waar deze wordt gekoeld. Om de ruiten wasenvrij te houden wordt vocht aan de lucht onttrokken. Het condens wordt naar buiten afgevoerd en daarom is het normaal dat zich een klein plasje water onder de auto vormt.

## Algemene informatie over de klimaatregeling in het interieur

Sluit alle ruiten.

### Het interieur verwarmen

Laat de lucht naar de beenruimten stromen. Laat, bij koud of vochtig weer, een geringe hoeveelheid lucht naar de voorruit en de portierruiten stromen.

### Het interieur afkoelen

Laat de lucht naar het hoofdniveau stromen.

## VENTILATIEROOSTERS

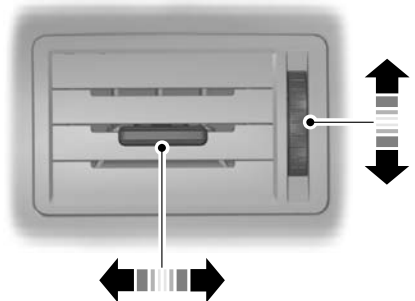

E77930

# Klimaatregeling

## HANDMATIGE KLIMAATREGELING

### Luchtverdeelknop

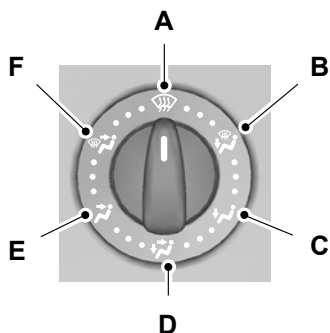

E71379

- A Voornut
- B Beenruimte en voornut
- C Beenruimte
- D Hoofdniveau en beenruimte
- E Hoofdniveau
- F Hoofdniveau en voornut

De luchtverdeelknop kan in elke gewenste stand tussen de symbolen worden gezet.

### Aanjager

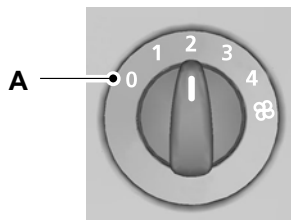

E75470

A Uit

**N.B.:** Wanneer u de aanjager uitschakelt kan de voorruit beslaan.

### Luchtrecirculatie



Druk op de toets om te kiezen tussen toevoer van buitenlucht en het recirculeren van de in het interieur aanwezige lucht.

### Interieur snel verwarmen

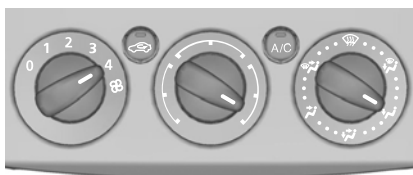

E71377

# Klimaatregeling

## Ventilatie

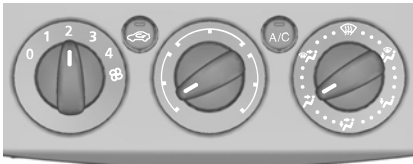

E71378

Stel de regelknoppen van de luchtstroom, de aanjager en luchtroosters naar wens in.

## Airconditioning

### Airconditioning in- en uitschakelen



Wanneer u de aanjager uitschakelt, wordt ook de airconditioning uitgeschakeld. Wanneer u de aanjager weer inschakelt, schakelt de airconditioning automatisch in.

### Koelen met buitenlucht

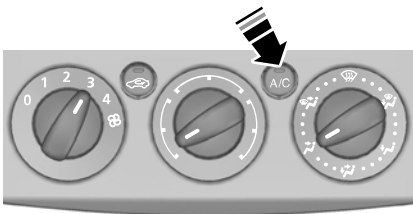

E71380

## Interieur snel afkoelen

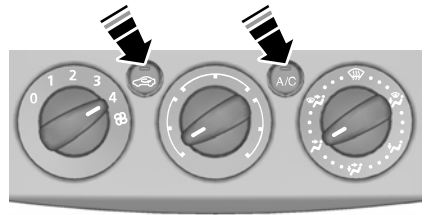

E71381

## Voorrui ontdooien en ontwasemen

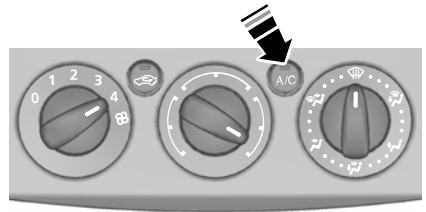

E71382

Wanneer de temperatuur hoger is dan 4 °C, schakelt de airconditioning automatisch in. Let erop dat de aanjager aanstaat. De controlelamp in de schakelaar brandt tijdens het ontdooien en ontwasemen.

Wanneer u de luchtverdeelknop in een andere stand dan stand **A** zet, blijft de **A/C** ingeschakeld.

U kunt de airconditioning en luchtrecirculatie in- en uitschakelen terwijl de luchtverdeelknop in de stand **A** staat.

Schakel zo nodig de ruitverwarming in. Zie **Verwarmde ruiten en spiegels** (bladzijde 89).

# Klimaatregeling

**N.B.:** Zet, om de achterste zijruiten te ontgooien of te ontwasemen de luchtroosters bij de tweede zitrij in de ontdooi- en ontwasemstand. Zie **Ventilatioeroosters** (bladzijde 83).

**Luchtvochtigheid in het interieur verlagen**

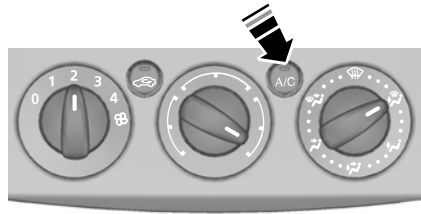

E71383

## AUTOMATISCHE KLIMAATREGELING



E91390

Het systeem regelt automatisch de temperatuur, de hoeveelheid en verdeling van de lucht en past deze aan de rij- en weersomstandigheden aan. Door eenmaal op de **AUTO** toets te drukken wordt de auto modus ingeschakeld.

Uw wagen is uitgerust met een automatisch klimaatregelsysteem met twee zones. Wanneer het systeem in de mono modus staat, worden alle temperatuurzones gekoppeld aan de zone aan bestuurderszijde. Wanneer u de mono modus uitschakelt, kunt u met het twee zone systeem verschillende temperaturen instellen voor de bestuurder en passagier voorin.



# Klimaatregeling

**N.B.:** Vermijd het wijzigen van de instellingen wanneer het in de auto extreem warm of koud is. De automatische klimaatregeling past zich automatisch aan de actuele omstandigheden aan. Voor een correcte werking van het systeem moeten de midden- en zijroosters volledig zijn geopend.

**N.B.:** De zonnensensor bevindt zich bovenop het instrumentenpaneel. Bedek de zonnensensor niet.

**N.B.:** Als het systeem bij lage buitentemperaturen in de auto modus staat, wordt de lucht zolang de motor koud is naar de voorruit en de zijruiten geleid.

**N.B.:** Een beschrijving van het Ford DVD-navigatiesysteem in combinatie met automatische klimaatregeling vindt u in een afzonderlijke handleiding.

## Temperatuur instellen



E91391

U kunt de temperatuur tussen 16 °C en 28 °C met stappen van of 0,5 °C instellen. In de stand **LO** (lager dan 16 °C) schakelt het systeem over op continu koelen, in de stand **HI** (hoger dan 28 °C) op continu verwarmen en wordt de temperatuur niet geregeld.

## Mono modus

In de mono modus zijn de temperatuurinstellingen voor de bestuurder en de passagier aan elkaar gekoppeld. Wanneer u de temperatuur met de draaiknop aan bestuurderszijde verandert, wordt dezelfde instelling voor de passagierszijde doorgevoerd. In de mono modus verschijnt **MONO** op het display.

## Mono modus uitschakelen

Selecteer met de draaiknop aan passagierszijde een temperatuur voor de passagierszijde. De mono modus wordt uitgeschakeld en **MONO** verdwijnt van het display. De temperatuur voor de bestuurderszijde blijft ongewijzigd. U kunt nu de temperatuur voor de bestuurderszijde en de passagierszijde onafhankelijk van elkaar instellen. De temperatuurinstellingen voor beide zijden worden op het display weergegeven. U kunt een temperatuurverschil van maximaal 4 °C instellen.

**N.B.:** Wanneer het temperatuurverschil groter is dan 4 °C, wordt de temperatuur aan de andere zijde bijgesteld zodat het verschil 4 °C blijft.

**N.B.:** Wanneer voor één zijde de stand **HI** of **LO** wordt geselecteerd, wordt voor beide zijden de stand **HI** of **LO** ingesteld.

## Mono modus weer inschakelen

**MONO**

Om de mono modus weer in te schakelen drukt u op de **MONO** toets. **MONO** verschijnt op het display en de temperatuur aan passagierszijde wordt aangepast aan de temperatuur aan bestuurderszijde.

# Klimaatregeling

## Aanjager



Stel het aanjagertoerental met de toetsen in.

De ventilatorinstelling wordt op het display weergegeven.

Druk om terug te keren naar de auto modus op de **AUTO** toets.

## Luchtverdeling

Druk op de gewenste toets om de luchtverdeling in te stellen. Iedere combinatie van instellingen kan tegelijkertijd worden geselecteerd.

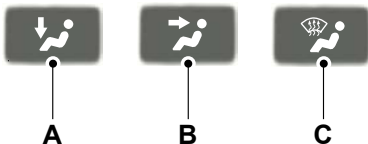

E70308

- A Beenruimte
- B Hoofd niveau
- C Voorruit

Wanneer u voorruit ontdooien en ontwasemen kiest schakelen **A**, **B** en **C** automatisch uit en wordt de airconditioning ingeschakeld. Buitenlucht stroomt nu het interieur in. U kunt de recirculatiestand niet selecteren.

## Voorruit ontdooien en ontwasemen



Druk de toets voorruit ontdooien en ontwasemen in. Buitenlucht stroomt nu het interieur in. De airconditioning wordt automatisch ingeschakeld. Zolang de luchtverdeling in deze stand blijft staan, kunt u de recirculatiestand niet selecteren.

Het aanjagertoerental en de temperatuurregeling werken automatisch en kunnen niet met de hand worden bediend. De aanjager draait met een hoog toerental en de temperatuur wordt op **HI** ingesteld.

Wanneer u voorruit ontdooien en ontwasemen selecteert, schakelt de voorruitverwarming automatisch in en na korte tijd weer uit.

Druk om terug te keren naar de auto modus op de **AUTO** toets.

## Airconditioning in- en uitschakelen



Druk op de **A/C** toets om de airconditioning in of uit te schakelen. **A/C OFF** verschijnt op het display wanneer de airconditioning is uitgeschakeld.

**A/CON** verschijnt op het display wanneer de airconditioning wordt ingeschakeld.

## Gerecirculeerde lucht



Druk op de recirculatioetoets om de lucht te laten recirculeren.

# Klimaatregeling

**N.B.:** In de auto modus wordt bij hoge binnen- en buitentemperaturen voor een maximale koeling van het interieur automatisch de recirculatiestand ingeschakeld. Wanneer de ingestelde temperatuur eenmaal is bereikt, selecteert het systeem automatisch toevoer van buitenlucht.

## Automatische airconditioning uitschakelen

**OFF**

Druk op de **OFF** toets.

Het verwarmings-, ventilatie- en airconditioningsysteem wordt uitgeschakeld en de recirculatiestand ingeschakeld.

## VERWARMDE RUITEN EN SPIEGELS

### Verwarmbare ruiten

Schakel de ruitverwarming in om de voor- of achterrait te ontdooien of ontwasemen.

**N.B.:** De ruitverwarming werkt alleen bij een draaiende motor.

### Voorruitverwarming



### Achterraitverwarming



## Verwarmbare buitenspiegels

IN de elektrisch bedienbare buitenspiegels is een verwarmingselement gemonteerd dat het spiegelglas ontdooit of ontwasemt. Wanneer u de achterraitverwarming inschakelt, worden deze elementen automatisch ingeschakeld.

## EXTRA VERWARMING

### Parkeerverwarming

#### WAARSCHUWINGEN



Schakel de parkeerverwarming uit tijdens het tanken, wanneer u zich in een omgeving bevindt met brandbare dampen of stoffen en in gesloten ruimten.



De parkeerverwarming moet het gehele jaar minimaal eenmaal per maand ongeveer tien minuten worden ingeschakeld. Hierdoor wordt voorkomen dat de vloeistofpomp en de aanjagermotor gaan vastzitten.



Om corrosie te voorkomen moet de koelvloeistof in uw auto het gehele jaar door minstens 10 % antivries bevatten.

**N.B.:** De parkeerverwarming werkt alleen wanneer er zich minimaal 7,5 liter brandstof in de tank bevindt en de buitentemperatuur lager is dan 15 °C. De parkeerverwarming werkt niet wanneer de accu slecht geladen is.

**N.B.:** De verwarming werkt afhankelijk van de buitentemperatuur.

**N.B.:** Wanneer de parkeerverwarming is ingeschakeld, kunnen wat uitlaatgassen onder de zijkanten van de wagen uitkomen. Dit is normaal.

# Klimaatregeling

**N.B.:** Bij auto's met hanbediende klimaatregeling is de verwarming van het interieur afhankelijk van de instelling van de temperatuur, luchtverdeling en aanjager.

De parkeerverwarming werkt onafhankelijk van de verwarming van de auto door het koelvloeistofcircuit van de motor te verwarmen. Hij wordt door de brandstoftank van energie voorzien. U kunt het systeem ook tijdens het rijden gebruiken om het interieur sneller te laten opwarmen.

Wanneer de parkeerverwarming correct wordt gebruikt, biedt deze de volgende voordelen:

- Het interieur wordt voorverwarmd.
- De ruiten blijven bij vorst vrij van ijs en condensatie wordt voorkomen.
- De koude start wordt vermeden waardoor de motor eerder op bedrijfstemperatuur is.

Om te voorkomen dat de accu wordt ontladen:

- Nadat de parkeerverwarming een verwarmingscyclus heeft doorlopen, zal de volgende geprogrammeerde verwarmingscyclus alleen worden uitgevoerd indien de motor tussentijds is gestart.
- Rijd met de auto na een verwarmingscyclus minimaal een verwarmingscyclus.

## Programmeerbare parkeerverwarming

**N.B.:** De geprogrammeerde tijd is de tijd waarop u wilt dat de auto warm is en klaar is om weg te rijden, niet de tijd waarop de verwarming inschakelt.

**N.B.:** U moet de tijden minimaal 70 minuten ten opzichte van de tijd die u wilt instellen vooruit programmeren.

**N.B.:** U moet de tijd en de datum correct invoeren.

Verwarmingstijden programmeren:

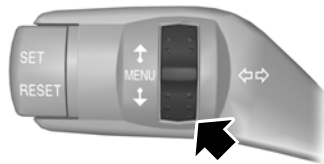

E73265



E73266

1. Gebruik de draaiknop voor toegang tot het hoofdmenu.
2. Selecteer **Parkeerverw.** en druk op de toets **SET/RESET**.

Parkeerverw	
<input checked="" type="checkbox"/> Tijd 1	>
<input type="checkbox"/> Tijd 2	>
<input type="checkbox"/> Eenmalig	>
<input type="checkbox"/> Nu actief	>

E74467

# Klimaatregeling

- Met de functies **Tijd 1** en **Tijd 2** kunt u twee verwarmingscycli per dag programmeren. Deze tijden blijven in het geheugen opgeslagen en de verwarming schakelt elke dag van de week op deze tijden in.
  - Met de functie **Eenmalig aan** kunt u een verwarmingscyclus voor één specifieke dag programmeren.
  - De functie **Nu actief** schakelt de verwarming automatisch in.
6. Selecteer, om de tijd in te stellen waarop de auto moet zijn verwarmd, de tijd aan de bovenzijde van het display en druk op de toets **SET/RESET**. De uren beginnen te knippen.
  7. Gebruik de draaiknop om de uren in de gewenste instelling te zetten.
  8. Druk op de toets **SET/RESET** om de instelling te bevestigen. De minuten beginnen te knippen.
  9. Gebruik de draaiknop om de minuten in de gewenste instelling te zetten.
  10. Druk op de toets **SET/RESET** om de instelling te bevestigen.
  11. Druk op de toets **SET/RESET** om het menu te verlaten.

## De functies **Tijd 1** en **Tijd 2** programmeren

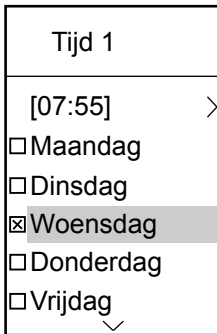

E74468

1. Gebruik de draaiknop voor toegang tot het hoofdmenu.
2. Selecteer **Tijd 1** en druk op de toets **SET/RESET**.
3. Selecteer de dag waarop de verwarming de wagen moet verwarmen.
4. Druk op de toets **SET/RESET** om de keuze te bevestigen. In het vak naast de dag verschijnt een kruis om aan te duiden dat deze dag is geselecteerd.
5. Ga op dezelfde wijze te werk om alle dagen te selecteren waarop de verwarming de wagen moet verwarmen.

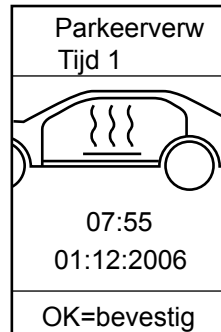

E74469

U kunt met de functie **Tijd 2** een tweede cyclus invoeren, bijvoorbeeld verschillende tijden op verschillende dagen of twee tijden op dezelfde dag. De procedure van programmeren is hetzelfde voor de functie **Tijd 1**.

## De functie **Eenmalig aan** programmeren

1. Selecteer **Eenmalig aan** en druk op de toets **SET/RESET**. De uren beginnen te knippen.

# Klimaatregeling

---

2. Gebruik de draaiknop om de uren in de gewenste instelling te zetten.
3. Druk op de toets **SET/RESET** om de instelling te bevestigen. De minuten beginnen te knipperen.
4. Gebruik de draaiknop om de minuten in de gewenste instelling te zetten.
5. Druk op de toets **SET/RESET** om de instelling te bevestigen.
6. Druk op de toets **SET/RESET** om het menu te verlaten.

## Nu actief

1. Selecteer **Nu actief** en druk op de toets **SET/RESET**. In het vak naast de functie verschijnt een kruis om aan te duiden dat de verwarming is geactiveerd.

Selecteer, om de verwarming uit te schakelen, **Nu actief** en druk nogmaals op de toets **SET/RESET**.

## Extra verwarming diesel (afhankelijk van het land)

Deze extra verwarming (PTC elektrische verwarming) helpt bij het verwarmen van de motor en het interieur bij auto's met dieselmotor. Het systeem wordt afhankelijk van de buitenluchttemperatuur, de koelvloeistoftemperatuur en de belasting van de dynamo automatisch in- of uitgeschakeld.

## Extra verwarming diesel (afhankelijk van het land)

De parkeerverwarming helpt bij het verwarmen van de motor en het interieur bij wagens met een benzine- of dieselmotor. Het systeem wordt afhankelijk van de buitenluchttemperatuur, de koelvloeistoftemperatuur en de belasting van de dynamo automatisch in- of uitgeschakeld, tenzij u het hebt uitgeschakeld. Wanneer de parkeerverwarming in werking is verschijnt een bericht op het informatiedisplay. Zie **Infodisplays** (bladzijde 72).

Parkeerverwarming uitschakelen:

1. Gebruik de draaiknop voor toegang tot het hoofdmenu.
2. Selecteer **Instellingen** en druk op de toets **SET/RESET**.
3. Selecteer **Hulp verwarm.** en druk op de toets **SET/RESET**. Wanneer de verwarming is ingeschakeld verschijnt in het vak ernaast een kruis.
4. Druk op de toets **SET/RESET** om het menu te verlaten.

## DE JUISTE ZITPOSITIE INNEMEN

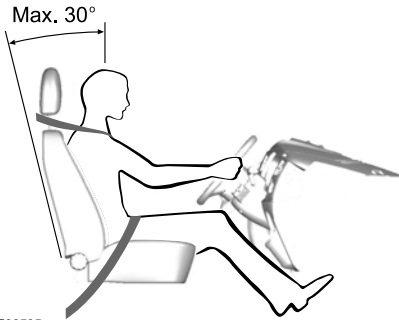

E68595

### WAARSCHUWINGEN



Verstel de stoelen nooit tijdens het rijden.



Alleen wanneer de veiligheidsgordel correct wordt gedragen, kan deze u in een zodanige positie houden dat de airbag optimaal kan functioneren.

Wanneer u de veiligheidsgordel correct draagt kunnen de stoel, hoofdsteun, veiligheidsgordel en airbags bij een eventuele aanrijding optimaal bescherming bieden. Wij raden aan dat u:

- zoveel mogelijk rechtop gaat zitten met de onderzijde van uw rug zover mogelijk naar achteren.
- de rugleuning van de stoel niet meer dan 30 graden achterover kantelt.
- de hoofdsteun zodanig instelt, dat de bovenzijde gelijkligt met de bovenzijde van uw hoofd. Stel de hoofdsteun zover mogelijk naar voren in, maar u moet comfortabel kunnen zitten.

- voldoende afstand houdt tussen uzelf en het stuurwiel. minimaal 250 mm (10 inch) tussen uw borstbeen en de kap van de airbag aanhoudt.
- het stuurwiel met licht gebogen armen vasthoudt.
- uw benen licht buigt zodat u de pedalen volledig kunt indrukken.
- de schoudergordel over het midden van uw schouder en de heupgordel strak over uw heupen legt.

Zorg ervoor dat uw zitpositie comfortabel is en dat u de volledige controle over de auto hebt.

## HOOFDSTEUNEN

### Hoofdsteun instellen

#### WAARSCHUWINGEN



Trek de achterste hoofdsteun omhoog wanneer iemand achterin plaatsneemt.



Wanneer een voorwaarts gericht kinderzitje op een stoel van de tweede of derde zitrij wordt geplaatst, verwijder dan altijd de hoofdsteun van die stoel.

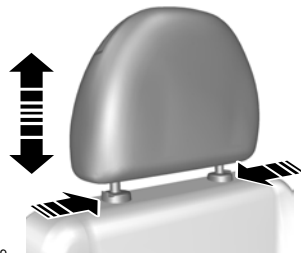

E66539

Stel de hoofdsteun zo in, dat de bovenzijde ervan gelijkligt met de bovenzijde van uw hoofd.

# Stoelen

## Hoofdsteun verwijderen

Druk de knoppen in en verwijder de hoofdsteun.

## HANDMATIG VERSTELBARE STOELN

### Alle uitvoeringen

#### WAARSCHUWINGEN



Breng geen extra stoelhoezen aan die niet speciaal zijn ontwikkeld voor het gebruik op stoelen met zij-airbags. Laat het aanbrengen van deze stoelhoezen over aan de gedegen getrainde monteurs.



Verstel de stoelen nooit tijdens het rijden.

### Stoelen naar voren of naar achteren schuiven

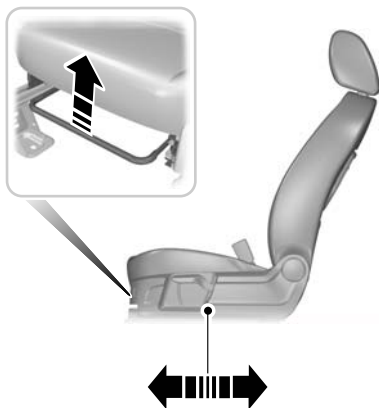

E70728

Trek aan de hendel. Beweeg de stoel heen en weer zodat hij goed vergrendelt.

### Lendensteun afstellen

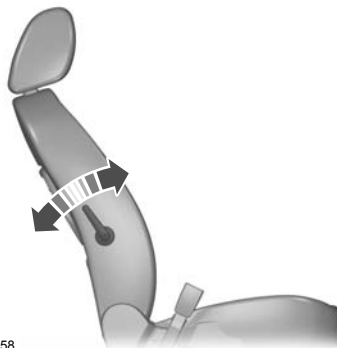

E78058

### Hoogte van de bestuurdersstoel verstellen

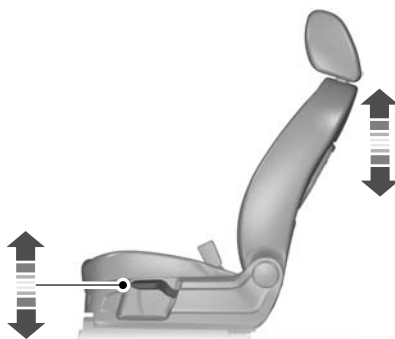

E70730

Bij elke beweging omhoog of omlaag van de hendel komt de stoel een stukje omhoog of omlaag.



# Stoelen

---

## Hellingshoek van de rugleuning verstellen

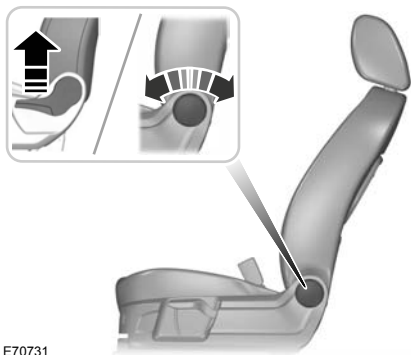

E70731

Wanneer de stoelen volledig naar voren worden geschoven kunnen de rugleuningen in horizontale stand worden gekanteld.

# Stoelen

## ELEKTRISCH VERSTELBARE STOELN

In zes richtingen elektrisch verstelbare stoel

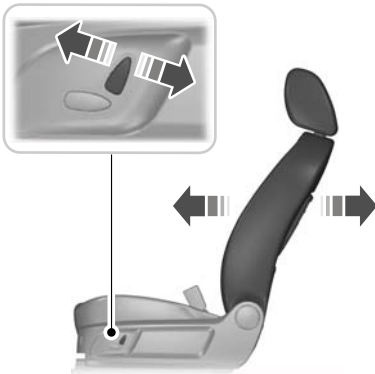
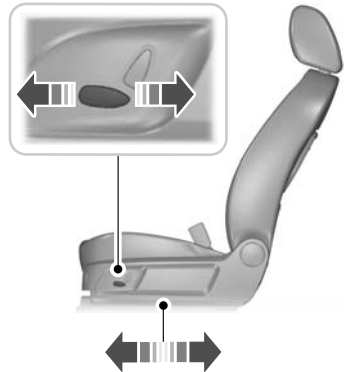
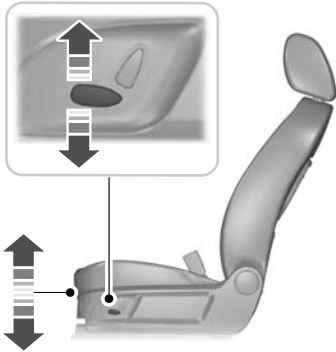

E78060

# Stoelen

## ACHTERBANK

### WAARSCHUWINGEN

 Wanneer u de rugleuningen neerklapt, let er dan op dat uw vingers niet tussen de rugleuning en het stoelframe komen.

 Zorg ervoor dat de stoelen en de rugleuningen goed vastzitten en volledig zijn vergrendeld.

## Rugleuningen neerklappen

### LET OP

 Laat de hoofdsteunen zakken.



E86611

1. Druk de ontgrendelknoppen naar beneden en houd ze in deze stand.
2. Druk de rugleuning naar voren.

## Een vlakke laadvloer maken

### WAARSCHUWING

 Controleer of de rode indicator niet te zien is wanneer u de stoelen in de vergrendelingen drukt.

### LET OP

 Laat de hoofdsteunen zakken.

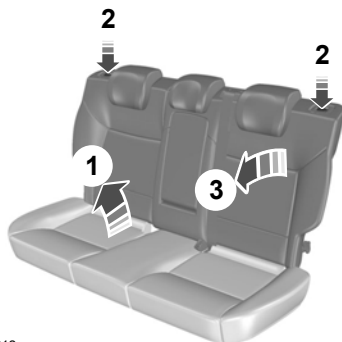

E86612

1. Steek uw vingers tussen de zitting en de rugleuning en klap de zitting naar voren.
2. Druk de ontgrendelknoppen naar beneden en houd ze in deze stand.
3. Druk de rugleuning naar voren.

## Omhoog klappen van de rugleuningen

### WAARSCHUWING

 Zorg er bij het omhoog klappen van de rugleuningen voor dat de gordels zichtbaar zijn voor de inzittende en niet achter de bank bekneld raken.

## VERWARMDE STOELN

### LET OP

 Wanneer deze functie bij stilstaande motor wordt ingeschakeld, wordt hierdoor de accu ontladen.

# Stoelen

---

De verwarmbare voorstoelen worden bediend met de draaiknoppen op het instrumentenpaneel. Positie van onderdeel: Zie **Kort overzicht** (bladzijde 9).

De maximum temperatuur wordt bereikt na vijf tot zes minuten. De temperatuur wordt door een thermostaat geregeld.

De stoelverwarming werkt alleen met de contactsleutel in stand II.

# Gemaksfuncties

## ZONNESCHERMEN

### Panoramadak

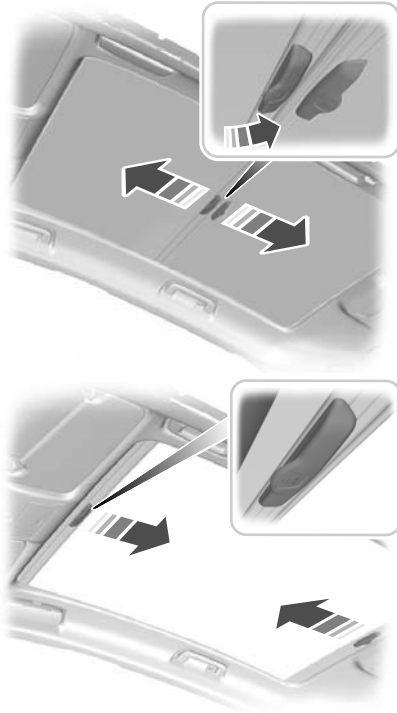

E91500

Het scherm bestaat uit twee delen. Trek aan de hendel aan de voor- of achterzijde van het panoramadak en trek het gewenste deel geheel uit.

Trek, om het scherm te openen, de hendel iets tegen het veermechanisme in en druk hem naar boven zodat hij van de haken loskomt.

**N.B.:** Ieder deel van het scherm kan tot het midden van het panoramadak worden uitgetrokken.

## DIMMERINSTRUMENTENPANEELVERLICHTING

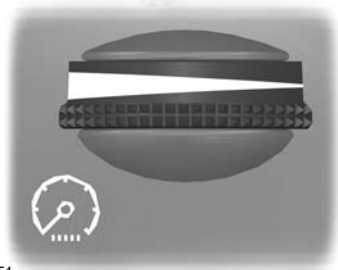

E70454

## BEKERHOUDERS

### WAARSCHUWING



Plaats tijdens het rijden geen hete dranken in de bekerhouders.

## Tafeltjes op de rugleuningen

### WAARSCHUWING



Gebruik de tafeltjes niet tijdens het rijden. Controleer voordat u wegrijdt of de tafeltjes in de onderste stand zijn vergrendeld.

# Gemaksfuncties



## AANSTEKER

### LET OP

- ! Wanneer u het aansluitpunt gebruikt terwijl de motor niet draait, wordt hierdoor de accu ontladen.
- ! Houd het verwarmingselement van de aansteker niet ingedrukt.

**N.B.:** De aansteker werkt alleen bij aangezet contact. De aansteker kan nog 30 minuten nadat het contact is afgezet worden gebruikt.

**N.B.:** U kunt het elektrische aansluitpunt gebruiken voor 12 volt accessoires met een maximum vermogen van 15 ampère. Gebruik alleen Ford stekkers of stekkers die geschikt zijn voor gebruik in SAE gestandaardiseerde aansluitingen.

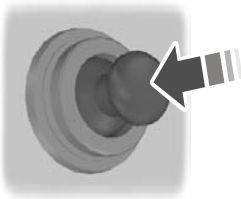

Druk het verwarmingselement in om de aansteker te laten gloeien. Hij springt automatisch in de oorspronkelijke stand terug.

## EXTRA VOEDINGSAANSLUITINGEN

### LET OP

- ! Wanneer u het aansluitpunt gebruikt terwijl de motor niet draait, wordt hierdoor de accu ontladen.

**N.B.:** U kunt het elektrische aansluitpunt gebruiken voor 12 volt accessoires met een maximum vermogen van 10 ampère. Gebruik alleen Ford stekkers of stekkers die geschikt zijn voor gebruik in SAE gestandaardiseerde aansluitingen.



De extra elektrische aansluitpunten bevinden zich in de middenconsole en de bagageruimte.

## Omvormer

### LET OP

- ! Wanneer u het aansluitpunt gebruikt terwijl de motor niet draait, wordt hierdoor de accu ontladen.
- ! Wanneer de LED voortdurend knippert, plaats dan de plug of schakel het contact uit en weer in.

# Gemaksfuncties

## LET OP

⚠ De omvormer wordt uitgeschakeld wanneer de temperatuur hoger is dan 85 °C. De LED knippert eenmaal. Wanneer de omvormer is afgekoeld, dan wordt deze automatisch ingeschakeld.

⚠ Overschrijd het maximale motorvermogen niet. Gebeurt dit wel, dan knippert de LED twee maal. Verwijder de plug en plaats deze opnieuw.

⚠ Wanneer de LED drie of vier maal knippert, moet het systeem worden gecontroleerd door een geschoolde monteur.

**N.B.:** U kunt het elektrische aansluitpunt gebruiken voor 230 volt accessoires met een maximum vermogen van 150 watt.



E98199

## OPBERGRUIMTES

### Opbergvak op dashboard



E99181

**N.B.:** Berg geen warmtegevoelige voorwerpen of vloeistoffen op in het opbergvak op het dashboard.

### Opbergruimte onder de achterbank



E99182

## Gemaksfuncties

Klap de kussens van de achterbank omhoog voor toegang tot de opbergruimte. Zie **Achterbank** (bladzijde 97).

**N.B.:** *Belaad de opbergruimtes onder achterbank niet te zwaar. Zorg dat de kussens van de achterbank compleet kunnen worden omgeklapt.*

### GLASHOUDER

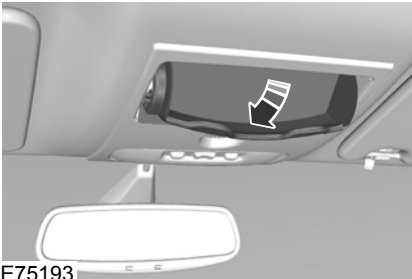

E75193

### PASLEZER TOLWEGEN

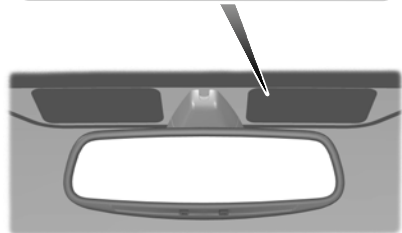
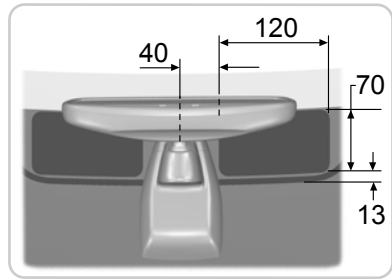

E99272

Bij auto's met een warmtewerende voorruit moet de transponder zoals afgebeeld worden aangebracht (alle maten zijn in millimeters weergegeven), anders kan de chipkaart bij de tolpoorten niet goed worden afgelezen.

De transponder moet aan passagierszijde worden aangebracht om te voorkomen dat het zicht van de bestuurder wordt belemmerd (bijv. verkeerslichten).

### CD-WISSELAAR

Deze bevindt zich onder de voorste passagiersstoel.

### AANSLUITING AUXILIARY INGANG (AUX IN)

Zie de afzonderlijke audiohandleiding.



## Gemaksfuncties

---

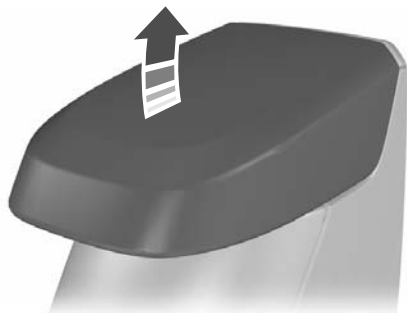

E91511



E91511

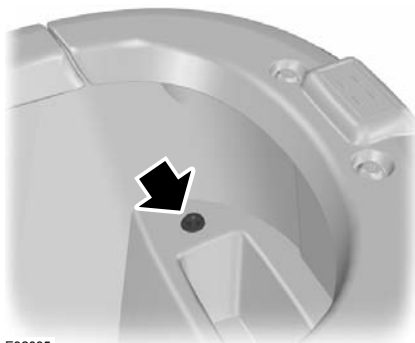

E92035



E99438

### USB-POORT

Zie **USB-apparaat gebruiken**  
(bladzijde 209).

# De motor starten

## ALGEMENE INFORMATIE

### Algemene opmerkingen over het starten

Als de accu losgekoppeld is geweest kan de motor, nadat de accukabels weer zijn aangesloten, een afwijkende draaikarakteristiek vertonen gedurende ca. 8 kilometer.

De oorzaak is, dat het motormanagement zich weer aan de motor moet aanpassen. Ongebruikelijke rijkarakteristieken tijdens deze periode moeten worden genegeerd.

### Motor starten door middel van slepen of duwen

#### WAARSCHUWING



Om beschadiging te voorkomen moet u uw auto niet aanduwen of aanslepen. Gebruik hulpstartkabels en een hulpaccu. Zie **Gebruik van startkabels** (bladzijde 156).

## SLEUTELLOOS STARTEN

#### WAARSCHUWINGEN



Het is mogelijk dat het keyless startstelsel niet werkt wanneer de sleutel zich te dicht bij metalen voorwerpen of elektronische apparaten, zoals een mobiele telefoon, bevindt.



Controleer altijd voordat u probeert uw wagen in beweging te brengen of het stuurslot is uitgeschakeld.

**N.B.:** Om het contact aan te zetten en de motor te starten moet zich een geldige passieve key in de wagen bevinden.

**N.B.:** Druk het rempedaal of koppelingspedaal, afhankelijk van het type versnellingsbak, volledig in om de motor te starten.



E85766

### Contact aan

Druk eenmaal de startknop in. Alle elektrische circuits zijn operationeel, de waarschuwings- en controlelampen branden.

### Motor starten bij uitvoeringen met automatische transmissie

**N.B.:** Door tijdens het starten het rempedaal op te laten komen, wordt de startmotor uitgeschakeld maar blijft het contact aan.

1. Controleer of de transmissie in stand **P** of **N** staat.
2. Druk het rempedaal volledig in.
3. Druk de startknop kortstondig in.

### Motor starten bij uitvoeringen met handgeschakelde versnellingsbak

**N.B.:** Door tijdens het starten het koppelingspedaal op te laten komen, wordt de startmotor uitgeschakeld maar blijft het contact aan.

1. Druk het koppelingspedaal volledig in.
2. Druk de startknop kortstondig in.

### Een dieselmotor starten

**N.B.:** De startmotor kan pas worden ingeschakeld wanneer de het voorgloeien is voltooid. Onder extreem koude omstandigheden kan dit enkele seconden duren.

# De motor starten

**N.B.:** Houd het koppelings- of rempedaal ingetrapt tot de motor wordt gestart.

## Motor slaat niet aan.

Het startsysteem met passive key werkt niet indien:

- De frequenties van de passive key worden verstoord.
- De batterij in de passive key leeg is.

Volg de volgende procedure wanneer de motor niet kan worden gestart.

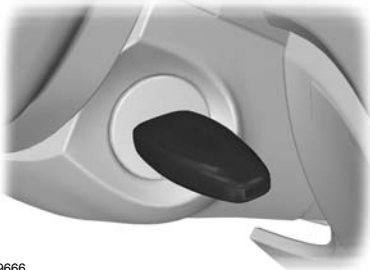

E99666

1. Houd de passive key precies zoals is weergegeven naast de stuurkolomkap.
2. Met de passive key in deze stand kunt u de startknop gebruiken om het contact aan te zetten en de motor te starten.

Volg de volgende procedure wanneer de motor nog steeds niet kan worden gestart.

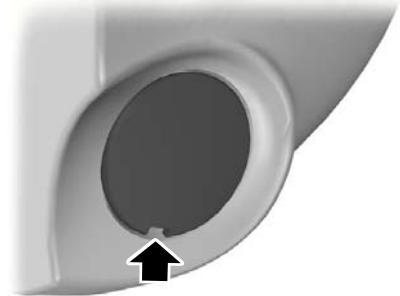

E87381

1. Werk voorzichtig de kap los.
2. Verwijder de sleutelbaard. Zie **Sleutellose toegang** (bladzijde 34).

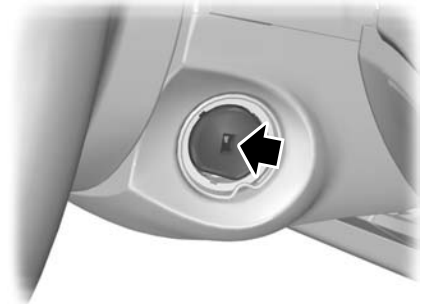

E99586

3. Steek de sleutelbaard in de sleutelhouder.
4. Met de sleutelbaard in deze stand kunt u de startknop gebruiken om het contact aan te zetten en de motor te starten.

## De motor afzetten

Druk bij stilstaande wagen op de startknop om de motor af te zetten. Het contact, alle elektrische circuits, waarschuwings- en controlelampen worden uitgeschakeld.

# De motor starten

---

## DIESELROETFILTER (DPF)

Het DPF is een onderdeel van het uitlaatgasemissiesysteem van uw wagen. Het zuivert de uitlaatgassen van schadelijke roetdeeltjes bij wagens met dieselmotor.

### Regeneratie

#### WAARSCHUWING



Laat de motor niet stationair draaien of parkeer de wagen niet op droge bladeren, droog gras of ander brandbaar materiaal. Het regeneratieproces werkt met bijzonder hoge uitlaatgastemperaturen en na het afzetten van de motor en tijdens en na regeneratie blijft de uitlaat een aanzienlijke hoeveelheid hitte uitstralen. Hierdoor ontstaat het gevaar van brand.

---

In tegenstelling tot een gewoon filter, dat regelmatig vervangen moet worden, is het DPF zodanig ontworpen dat het regeneert (zichzelf reinigt) om doeltreffend te blijven. Het regeneratieproces vindt automatisch plaats. Onder sommige rijomstandigheden moet u echter het regeneratieproces ondersteunen.

Als u alleen korte afstanden aflegt of uw tijdens het rijden regelmatig stopt en start, dan kan een enkele keer rijden onder de volgende omstandigheden het regeneratieproces ondersteunen:

- Rijd met uw auto 20 minuten op bij voorkeur een hoofdweg of snelweg en voorkom langdurig stationair draaien. Houd hierbij echter wel altijd de snelheidslimiet en de verkeersomstandigheden in acht.
- Zet de wagen niet van contact.
- Kies zo nodig een lagere versnelling dan normaal om tijdens deze rit een hoger motortoerental te verkrijgen.

## MOTOR UITSCHAKELEN

### Auto's met turbocompressor

#### LET OP



Zet de motor niet af wanneer deze met een hoog toerental draait. Als de motor bij een hoog toerental wordt afgezet, zal de turbocompressor nog draaien nadat de oliedruk al tot nul is gedaald. Dit heeft vroegtijdige slijtage van de compressorlagers tot gevolg.

---

Laat het gaspedaal los. Wacht tot de motor stationair draait en zet de motor af.

# Brandstof en tanken

## VEILIGHEIDSMATREGELEN

### WAARSCHUWINGEN



Stop met tanken nadat het vulpistool voor de tweede keer is afgeslagen. Alle brandstof die u dan nog toevoegt vult de expansieruimte in de brandstoftank, hetgeen er toe kan leiden dat de brandstof overstroomt. Het morsen van brandstof kan gevaarlijk zijn voor andere weggebruikers.



Vermijd open vuur of hittebronnen in de nabijheid van het brandstofsysteem. Het brandstofsysteem staat onder druk. Wanneer het brandstofsysteem lekt, bestaat het gevaar van verwonding.

## BRANDSTOFKWALITEIT - BENZINE

**N.B.:** Gebruik uitsluitend brandstof van hoge kwaliteit zonder additieven of andere toevoegingen.

### LET OP



Gebruik geen gelode benzine of benzine met additieven die andere metallische bestanddelen (bijv. op mangaan gebaseerd) bevat. Deze kunnen het emissiesysteem beschadigen.

Gebruik ongelode benzine met een **minimum octaangetal van 95** die voldoet aan de specificatie **EN 228**, of een equivalent.

## BRANDSTOFKWALITEIT - DIESEL

**N.B.:** Gebruik uitsluitend brandstof van hoge kwaliteit zonder additieven of andere toevoegingen.

### WAARSCHUWING



Meng de dieselolie niet met olie, benzine of andere vloeistoffen. Deze kunnen een chemische reactie veroorzaken.

### LET OP



Voeg geen kerosine, paraffine of petroleum aan de dieselolie toe. Deze kunnen het brandstofsysteem beschadigen.

**N.B.:** Wij raden het langdurig gebruik van additieven af die vlokvorming moeten voorkomen.

Gebruik dieselolie die voldoet aan de specificatie **EN 590**, of een equivalent.

U kunt dieselolie gebruiken die maximaal 5% RME (biodiesel) bevat.

## TANKKLEP

### WAARSCHUWINGEN



Voorkom dat tijdens het tanken brandstof wordt gemorst, die zich in het vulpistool bevindt.



Wij raden aan minimaal 10 seconden te wachten alvorens het vulpistool uit de vulbuis te halen, zodat alle achtergebleven brandstof in de brandstoftank kan stromen.

### LET OP



Wanneer u een hogedrukspuit gebruikt om uw wagen te wassen, spuit dan kort op de tankklep vanaf een afstand van niet minder dan 20 centimeter (8 inch).

## Brandstof en tanken

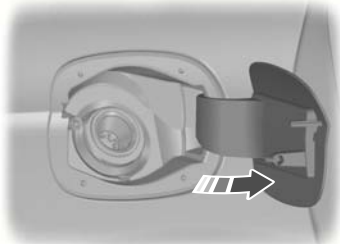

E86613

Open de klep volledig tot hij vergrendelt.

Wanneer u het vulpistool plaatst, opent een veerbelaste klep wanneer de correcte vulpistooldiameter wordt geregistreerd. Hierdoor wordt voorkomen dat onjuiste brandstof wordt getankt.

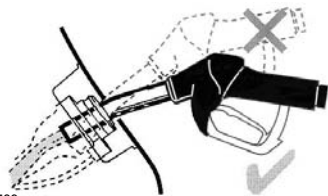

E107539

Plaats het vulpistool tot de eerste inkeping en houd het pistool op de plaats in de vulopening.

In het dashboardkastje is een trechter aangebracht. Gebruik deze wanneer u brandstof uit een jerrycan tankt.

### KATALYSATOR

#### Rijden met een auto met katalysator

##### LET OP

- ! Zorg ervoor dat u de tank niet leeg rijdt.
- ! Schakel de startmotor niet langdurig achtereen in.

##### LET OP

- ! Laat de motor niet met een losgekoppelde bougiekabel draaien.
- ! Sleep of duw de auto niet aan. Gebruik hulpstartkabels. Zie **Gebruik van startkabels** (bladzijde 156).
- ! Zet het contact tijdens het rijden niet af.

### Parkeren

##### WAARSCHUWING

- ! Parkeer uw auto niet boven droge bladeren of gras. Na het afzetten van de motor straalt het uitlaatsysteem nog gedurende enige tijd veel warmte uit. Hierdoor ontstaat het gevaar van brand.

### TANKEN

##### LET OP

- ! Probeer niet de motor te starten wanneer u de tank met de onjuiste brandstofsoort hebt gevuld. Hierdoor kan de motor worden beschadigd. Laat het systeem onmiddellijk door een geschoolde monteur controleren.

### BRANDSTOFVERBRUIK

De CO<sub>2</sub> waarden en de brandstofverbruikcijfers zijn afgeleid van laboratoriumtests volgens EEC richtlijn 80/1268/EEC en aanvullingen daarop. Deze richtlijnen worden door alle automobiefabrikanten aangehouden.

# Brandstof en tanken

Deze gegevens zijn bedoeld voor het vergelijken van merken en modellen. Ze zijn niet bedoeld als weergave van het werkelijke brandstofverbruik van uw wagen. Het werkelijke brandstofverbruik wordt door vele factoren bepaald, waaronder de rijstijl, rijden met hoge snelheden, starten/stoppen, gebruik van de airconditioning, de gemonteerde accessoires, rijden met een aanhanger, enz.

Uw Ford dealer dient u gaarne van advies hoe u het brandstofverbruik kunt verlagen.

## TECHNISCHE SPECIFICATIE

### Brandstofverbruikscijfers

Variant	Stadsverkeer	Buitenweg	Gecombineerd	CO2-emissie
	l/100 km (mpg)	l/100 km (mpg)	l/100 km (mpg)	g/km
2.0L Duratorq-TDCi, handgeschakelde 6-versnellingsbak - 2WD (tweewiel-aandrijving)	7,7 (36,7)	5,1 (55,4)	6,1 (46,3)	159
2.0L Duratorq-TDCi, handgeschakelde 6-versnellingsbak - AWD (aandrijving op alle wielen)	8,1 (34,9)	5,4 (52,3)	6,4 (44,1)	169
2.5L Duratec, handgeschakelde versnellingsbak - AWD (aandrijving op alle wielen)	13,9 (20,3)	7,6 (37,2)	9,9 (28,5)	234
2.5L Duratec, handgeschakelde versnellingsbak - AWD (aandrijving op alle wielen)	14,6 (19,3)	7,8 (36,2)	10,3 (27,4)	244

# Versnellingsbak/transmissie

## HANDGESCHAKELDE VERSNELLINGSBAK

### Alle modelvarianten

#### LET OP

⚠ Schakel de achteruit niet in wanneer de wagen in beweging is. Dit kan inwendige schade aan de versnellingsbak veroorzaken.

⚠ Oefen een onnodige zijdelingse kracht uit op de schakelhendel wanneer u van de 5e naar de 4e versnelling schakelt. Hierdoor kan per ongeluk de 2e versnelling worden ingeschakeld, waardoor de versnellingsbak kan worden beschadigd.

### De achteruit inschakelen

Bij sommige auto's moet de kraag omhoog worden gebracht tijdens inschakelen van de achteruit.

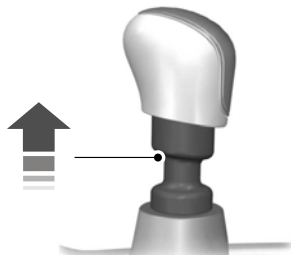

E99067

## AUTOMATISCHE TRANSMISSIE

### Keuzehendelstanden



E80836

- P Parkeerstand
- R Achteruit
- N Neutraal
- D Rijden
- S Sportmodus en handmatig schakelen

#### WAARSCHUWING

⚠ Druk het rempedaal in voordat u de keuzehendel verplaatst; houd het rempedaal ingedrukt tot u klaar bent om weg te rijden.

**N.B.:** Wanneer de motor koud is, is het stationaire toerental hoger. Daarom heeft de wagen meer de neiging te gaan **kruipen** wanneer u een rijstand hebt ingeschakeld.

Druk de knop op de keuzehendel in om de achteruit en de parkeerstand te kunnen inschakelen.

De stand van de keuzehendel wordt op het informatiedisplay weergegeven.



# Versnellingsbak/transmissie

## Parkeerstand

### WAARSCHUWINGEN



Schakel de parkeerstand alleen bij stilstaande auto in.



**Trek voordat u de wagen verlaat de handrem aan en schakel de parkeerstand in.**

Controleer of de keuzehendel is vergrendeld.

**N.B.:** Een akoestisch waarschuwingssignaal klinkt wanneer u het bestuurdersportier opent en de parkeerstand niet hebt ingeschakeld.

In deze stand wordt geen kracht op de aangedreven wielen overgebracht en is de transmissie geblokkeerd. Wanneer de keuzehendel in deze stand staat, kan de motor worden gestart.

## Achteruit

### WAARSCHUWING



Schakel de achteruit alleen bij stilstaande auto en bij stationair draaiende motor in.

## Neutraal

In deze stand wordt geen kracht op de aangedreven wielen overgebracht, maar is de transmissie niet geblokkeerd. Wanneer de keuzehendel in deze stand staat, kan de motor worden gestart.

## Rijden

Kies rijden om automatisch alle voorwaartse versnellingen te gebruiken.

## Sportmodus en handmatig schakelen

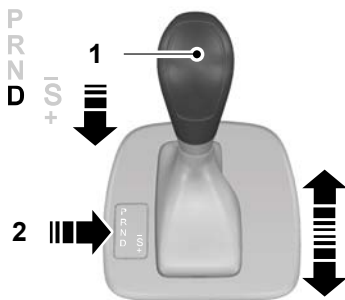

E80837

**N.B.:** De transmissie schakelt alleen bij geschikte rijsnelheden en motortoerentallen.

**N.B.:** Wanneer u de stand **S** kiest, schakelt de transmissie eventueel, afhankelijk van de gaspedaalstand in verhouding tot de rijsnelheid.

Activeer de sportmodus door de keuzehendel in de stand **S** te plaatsen. De sportmodus blijft actief tot u handmatig op- of terugschakelt.

Kies handmatig schakelen om handmatig alle voorwaartse versnellingen te gebruiken. Druk de keuzehendel naar voren om terug te schakelen en trek hem naar achteren om op te schakelen.

## Rijmodi

De transmissie kiest een versnelling voor optimale prestaties, gebaseerd op de omgevingstemperatuur, het hellingspercentage van het wegdek, de belading van de auto en de handelingen van de bestuurder.

# Versnellingsbak/transmissie

## Tips voor het rijden met een automatische transmissie

### Wegrijden

1. Zet de handrem los.
2. Laat het rempedaal opkomen en druk het gaspedaal in.

### Stoppen

1. Laat het gaspedaal opkomen en druk het rempedaal in.
2. Schakel de parkeerrem in.

### Kickdown

Druk het gaspedaal volledig in terwijl het keuzehendel in de rijstand staat om voor optimale prestaties de eerstvolgende lagere versnelling in te schakelen. Laat het gaspedaal opkomen wanneer kickdown niet langer is gewenst.

## Voorziening voor het ontgrendelen van de keuzehendel

In geval van een elektrische storing of bij een lege accu moet u een hefboom gebruiken om de keuzehendel uit de parkeerstand te verplaatsen.

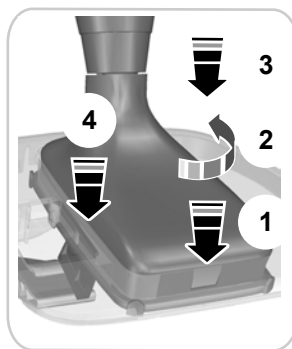

### E81705

1. Steek een dun schroevendraaiertje in de opening.
2. Draai het schroevendraaiertje 90 graden.
3. Druk het schroevendraaiertje naar beneden om het frame los te drukken van het bekledingspaneel.
4. Druk het frame naar beneden zodat de hendel loskomt en beweeg de keuzehendel uit de parkeerstand.
5. Trek de kap omhoog tot het frame in het bekledingspaneel aangrijpt.

## AANDRIJVING OP ALLE WIELEN (AWD)

### LET OP

 Uitvoeringen met vierwielaandrijving moeten worden gesleept met **ALLE** wielen op het wegdek of **ALLE** wielen van het wegdek. Zie **Bergen van de auto** (bladzijde 142).

---

De vierwielaandrijving waarmee bepaalde uitvoeringen met voorwielaandrijving zijn uitgerust, brengt automatisch het aandrijfkoppel over naar de achterwielen wanneer het wegdek glad is geworden door regen, sneeuw, ijs, enz.

Wanneer de AWD-controlelamp tijdens het rijden voortdurend brandt, dan is er een storing aanwezig. Laat het systeem onmiddellijk door een geschoolde monteur controleren.

# Remmen

---

## WERKING

### Schijfremmen

Natte remschijven hebben een lagere wrijvingscoëfficiënt. Druk na het verlaten van een wasstraat het rempedaal even voorzichtig in om de waterfilm op de remschijven te laten verdampen.

### ABS

#### WAARSCHUWING



ABS is niet bedoeld om de bestuurder te ontheffen van zijn plicht om tijdens het rijden voorzichtig en oplettend te zijn.

---

Het ABS voorkomt dat de wielen blokkeren, zelfs tijdens krachtig remmen, waardoor de auto in noodsituaties volledig bestuurbaar en stabiel blijft.

### TIPSVOORRIJDEN MET ABS

Wanneer het ABS in werking is, pulseert het rempedaal. Dit is normaal. Blijf het rempedaal indrukken.

Het ABS voorkomt geen gevaren die ontstaan wanneer:

- u te weinig afstand ten opzichte van voor u rijdend verkeer houdt.
- de auto te maken krijgt met aquaplaning.
- u bochten te snel neemt.
- het wegdek slecht is.

## PARKEERREM

### Alle uitvoeringen

#### WAARSCHUWING



Bij auto's met automatische transmissie moet de keuzehendel altijd in de stand **P** staan.

---

- Druk het rempedaal krachtig in.
- Trek de handremhendel krachtig en zover mogelijk aan.
- Druk de ontgrendelknop tijdens het aantrekken niet in.
- Wanneer uw auto op een helling geparkeerd staat met de voorzijde in opwaartse richting, schakel dan de eerste versnelling in en draai het stuurwiel van de trottoirband af.
- Wanneer uw auto op een helling geparkeerd staat met de voorzijde in neerwaartse richting, schakel dan de achteruit in en draai het stuurwiel naar de trottoirband toe.

Druk, om de handrem los te zetten, het rempedaal krachtig in, trek de hefboom iets omhoog, druk de ontgrendelknop in en laat de hefboom zakken.

# Stabiliteitsregeling

## WERKING

### Elektronisch stabiliteitsprogramma (ESP)

#### WAARSCHUWING



ESP houdt niet in dat u niet langer voorzichtig en aandachtig hoeft te rijden.

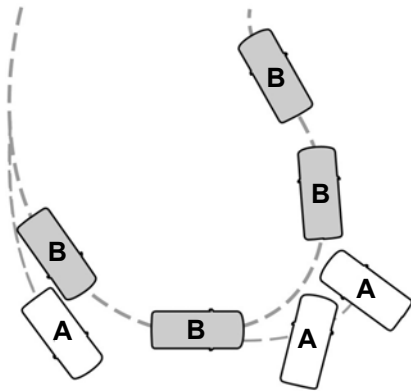

E72903

- A zonder ESP
- B met ESP

Het ESP ondersteunt de stabiliteit van de auto wanneer deze dreigt uit te breken. Dit wordt bewerkstelligd door de wielen afzonderlijk af te remmen en door het motorkoppel zo nodig te verlagen.

Het systeem zorgt ook voor een betere tractieregeling door het motorkoppel te verlagen wanneer de wielen bij het accelereren beginnen door te spinnen. Het verbetert de mogelijkheden om op gladde of losse oppervlakken te kunnen optrekken en het verbetert het comfort door wielspin in haarspeldbochten te beperken.

### Controlelamp stabiliteitsregeling (ESP)

De controlelamp van het ESP knippert wanneer het systeem is geactiveerd. Zie **Waarschuwings- en indicatielampen** (bladzijde 68).

### Noodremassistent

#### WAARSCHUWING



De noodremassistent is niet bedoeld om de bestuurder te ontheffen van zijn plicht om tijdens het rijden voorzichtig en oplettend te zijn.

De noodremassistent kan een noodstopsituatie herkennen aan de snelheid waarmee u het rempedaal indrukt. Hij zorgt voor een maximale remdruk zolang het rempedaal wordt ingedrukt. De noodremassistent kan de remweg in kritieke situaties reduceren.

### Aanhangerstabiliteitsregeling

#### WAARSCHUWINGEN



De aanhangerstabiliteitsregeling is niet bedoeld om de bestuurder te ontheffen van zijn plicht om tijdens het rijden met een aanhanger voorzichtig en oplettend te zijn.



Door ESP uit te schakelen, wordt het systeem gedeactiveerd.

# Stabiliteitsregeling

---

Aanhangerstabiliteitsregeling is een uitbreidingsfunctie van ESP die automatisch registreert wanneer een gekoppelde aanhanger begint te slingeren.

Als dit het geval is, dan remt het systeem automatisch de afzonderlijke wielen af om de stabiliteit van de aanhanger en het voertuig te herstellen. Als er overmatig slingeren wordt geregistreerd, dan wordt het motorkoppel verlaagd en neemt de snelheid van het voertuig automatisch af.

## **GEBRUIK MAKEN VAN STABILITEITSREGELING**

**N.B.:** *Telkens wanneer u het contact aanzet wordt het systeem automatisch ingeschakeld.*

Het systeem uit- en inschakelen. Zie **Infodisplays** (bladzijde 72).

# Parkeerhulp

## WERKING

### WAARSCHUWING



Ondanks de parkeerhulp bent u verplicht voorzichtig en aandachtig te rijden.

### LET OP



Uitvoeringen met een trekhaakmodule die niet door ons is goedgekeurd, kunnen obstakels niet correct detecteren.



Bij zware regenval of andere omstandigheden waardoor versturende reflecties ontstaan is het mogelijk dat de sensoren bepaalde voorwerpen niet 'zien'.



De sensoren kunnen voorwerpen met een oppervlak de ultrasonische geluidsgolven absorberen niet 'zien'.



De parkeerhulp detecteert geen obstakels die van de wagen af bewegen. Deze worden alleen kort nadat zij opnieuw naar de wagen toe bewegen gedetecteerd.



Wees bijzonder voorzichtig wanneer u met een gemonteerde trekhaakkogel of accessoires zoals een fietsdrager achteruitrijdt, omdat de parkeersensor alleen de afstand vanaf de bumper tot het obstakel meet.



Wanneer u een hogedrukspuit gebruikt om uw auto te wassen, spuit dan kort op de sensoren vanaf een afstand van niet minder dan 20 centimeter (8 inch).

**N.B.:** Bij wagens met een afneembare trekhaakkoppeling wordt de parkeerhulp automatisch uitgeschakeld wanneer een van de aanhangerlampen (of verlichting) wordt aangesloten op de 13 pins stekkerdoos via een door ons goedgekeurde trekhaakmodule.

**N.B.:** Houd de sensoren vrij van vuil, ijs en sneeuw. Reinig de sensoren niet met scherpe voorwerpen.

**N.B.:** Wanneer de parkeerhulp een signaal registreert dat op dezelfde frequentie wordt uitgezonden als de sensoren gebruiken, of wanneer de auto maximaal is beladen, kan een vals signaal worden gegeven.

**N.B.:** De buitenste sensoren kunnen de zijmuren van een garage detecteren. Wanneer de afstand tussen de buitenste sensor en de muur gedurende drie seconden constant blijft, wordt het akoestisch signaal uitgeschakeld. Wanneer u doorrijdt, kunnen de binnenste sensoren objecten achter de auto detecteren.

## GEBRUIK MAKEN VAN DE PARKEERHULP

### Parkeerhulp in- en uitschakelen

**N.B.:** De parkeerhulp schakelt automatisch uit wanneer u de motor start of wanneer de rijsnelheid hoger is dan 16 km/h (10 mph).

**N.B.:** De sensoren aan de voor- en achterzijde worden altijd samen in- of uitgeschakeld.

De parkeerhulp is standaard uitgeschakeld. Druk de schakelaar op het instrumentenpaneel in of schakel de achteruit in om de parkeerhulp in te schakelen.

Wanneer de parkeerhulp is ingeschakeld, brandt het lampje in de schakelaar.

Druk nogmaals op de schakelaar om de functie uit te schakelen.

# Parkeerhulp

---

## Manoeuvreren met de parkeerhulp

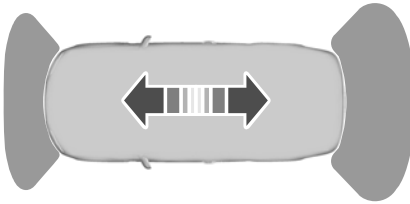

E72902

**N.B.:** Wanneer een hoge, harde waarschuwingstoon drie seconden lang klinkt en het lampje in de schakelaar knippert, duidt dit op een storing. Het systeem wordt uitgeschakeld. Laat het systeem door goed opgeleide monteurs controleren.

U hoort een onderbroken signaal wanneer de afstand tussen de achterbumper en een obstakel ongeveer 150 cm bedraagt, 80 cm tussen een obstakel en de voorbumper of 50 cm aan de zijkanten. Wanneer de afstand kleiner wordt, volgen de signalen elkaar sneller op. Bij een afstand van minder dan 30 cm klinkt een ononderbroken signaal.

U hoort een wisselend signaal wanneer de obstakels aan de voor- en achterzijde minder dan 30 centimeter van de voor- of achterbumper zijn verwijderd.



# Achteruitkijkcamera

## WERKING

De camera is een visueel hulpmiddel bij achteruitrijden.

### WAARSCHUWING



De camera is niet bedoeld om de bestuurder te ontheffen van zijn plicht om tijdens het rijden voorzichtig en oplettend te zijn.

### LET OP



Wanneer u een hogedrukspuit gebruikt om uw wagen te wassen, spuit dan kort op de camera vanaf een afstand van niet minder dan 20 centimeter.



Oefen geen druk op de camera uit. De positie en de hoek van de camera wordt automatisch gewijzigd.

**N.B.:** Houd de camera vrij van vuil, ijs en sneeuw. Reinig de camera niet met scherpe voorwerpen, ontvetter, was of organische producten. Gebruik alleen een zachte doek.

Tijdens de bediening worden in de display hulplijnen weergegeven die de route van de wagen en de geschatte afstand vanaf voorwerpen aan de achterzijde voorstellen.

## ACHTERUITKIJKCAMERA GEBRUIKEN

### WAARSCHUWINGEN



De bediening van de camera varieert afhankelijk van de buitentemperatuur, de rij-omstandigheden van de auto en het type weg.



De in de display weergegeven afstanden kunnen verschillen van de werkelijke afstand.

### WAARSCHUWINGEN



Plaats geen voorwerpen voor de camera.

De camera is aangebracht op de achterklep (bij de handgreep).



E99105

## Achteruitkijkcamera activeren

### LET OP



Het kan voorkomen dat de camera voorwerpen die zich te dicht bij de auto bevinden niet kan registreren.

Schakel de achteruitversnelling in met ingeschakeld audiosysteem en contact. De afbeelding wordt op het scherm weergegeven.

De camera werkt wellicht niet correct onder de volgende omstandigheden:

- Donkere gebieden.
- Fel licht.
- Als de buitentemperatuur snel toe- of afneemt.

# Achteruitkijkcamera

- Als de camera nat is (bijvoorbeeld tijdens regen of een hoge vochtigheid).
- Als het zicht van de camera is geblokkeerd (bijvoorbeeld door modder).

## Display gebruiken

### LET OP

- ⚠ Voorwerpen boven de camera worden niet weergegeven. Controleer indien nodig het gebied achter de auto.
- ⚠ Markeringen worden alleen gebruikt als algemene richtlijn en worden berekend voor auto's met een maximale belading op een egaal wegdek.

De lijnen geven een geprojecteerde route van de auto (gebaseerd op de huidige stuurwielhoek) en de afstand vanaf de buitenspiegels en de achterbumper aan.

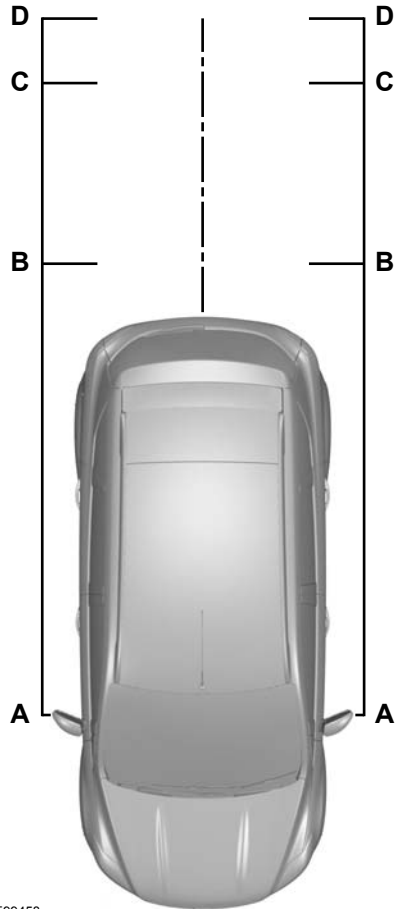

E99458

- A Speling buitenspiegel - 0,1 meter
- B Roof - 0,3 meter
- C Geel - 1 meter
- D Geel - 2 meter

# Achteruitkijkcamera

---

De groene lijn geeft de middenlijn aan van de geprojecteerde route van de auto.

**N.B.:** *Bij achteruitrijden met een aanhanger geven de lijnen op het scherm de autorichting aan en niet de richting van de aanhanger.*

## Achteruitkijkcamera deactiveren

**N.B.:** *Schakel een vooruitversnelling in. De display blijft een korte periode aan alvorens deze wordt uitgeschakeld.*

Het systeem wordt automatisch uitgeschakeld wanneer de voertuigsnelheid ongeveer 15 km/u is.

## Auto's met parkeerhulp

In de display wordt tevens een gekleurde afstandsbalk getoond. Deze geeft de afstand van de achterbumper naar het geregistreerde object aan.

De volgende kleurcodes zijn van toepassing:

- Groen - 0,8 tot 1,5 meter.
- Geel - 0,3 tot 0,8 meter.
- Rood - 0,3 meter of minder.

# Snelheidsregeling (cruise control)

## WERKING

Met cruise control (automatische snelheidsregeling) kunt u met behulp van de schakelaars op het stuurwiel de rijnsnelheid instellen. U kunt cruise control gebruiken bij snelheden hoger dan ongeveer 30 km/u.

## GEbruIK MAKEN VAN Snelheidsregeling (CRUISE CONTROL)

### WAARSCHUWING

 Schakel onder drukke verkeersomstandigheden, op trajecten met veel bochten en op gladde wegen cruise control niet in.

### Cruise control inschakelen



E75456

**N.B.:** Het systeem is gereed op de snelheid in te stellen.

## Snelheid instellen

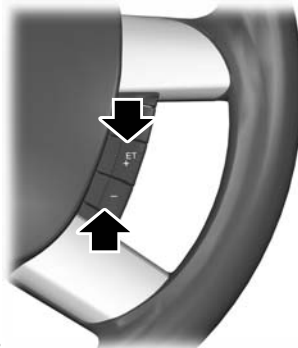

E75452

Druk de schakelaar in om de huidige snelheid op te slaan en aan te houden. De controlelamp van de cruise control gaat branden. Zie **Waarschuwingen en indicatielampen** (bladzijde 68).

## Ingestelde snelheid veranderen

### WAARSCHUWING

 Wanneer u een heuvel afrijdt, kan de snelheid hoger worden dan de ingestelde snelheid. Het systeem stelt niet de remmen in werking. Schakel terug en druk op de **SET-** schakelaar om het systeem te helpen de ingestelde snelheid te handhaven.

**N.B.:** Wanneer u het gaspedaal indrukt, verandert de ingestelde snelheid niet. Wanneer u het gaspedaal loslaat, gaat de auto weer met de eerder ingestelde snelheid rijden.

# Snelheidsregeling (cruise control)

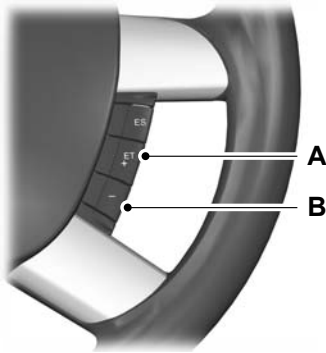

E95393

- A Accelereren (versnellen)
- B Decelereren (vertragen)

## Ingestelde snelheid opnieuw inschakelen

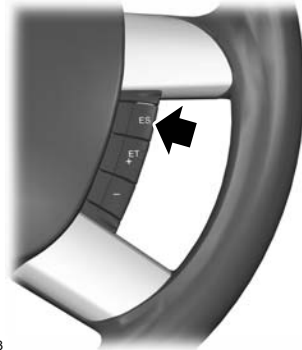

E75453

De controlelamp van de cruise control gaat branden en het systeem zal proberen de auto met de eerder door u ingestelde snelheid te laten rijden.

## Ingestelde snelheid uitschakelen



E75453

Druk het rempedaal of de **RES** schakelaar in.

**N.B.:** Het systeem regelt niet langer de rijsnelheid. De controlelamp van de cruise control gaat niet branden, maar de laatst ingestelde rijsnelheid blijft in het geheugen opgeslagen.

## Cruise control uitschakelen



E75455

De eerder door u ingestelde snelheid blijft niet in het geheugen opgeslagen. De controlelamp van de cruise control gaat niet branden.

# Transport

## ALGEMENE INFORMATIE

### WAARSCHUWINGEN

-  Gebruik bevestigingsriemen die voldoen aan een norm, bijv. DIN.
-  Zorg ervoor dat alle losse voorwerpen goed zijn vastgezet.
-  Plaats bagage en ander voorwerpen zo laag mogelijk en zo ver mogelijk naar voren in de bagageruimte of de laadruimte.
-  Rijd niet met geopende achterklep of achterdeur. Uitlaatgassen kunnen de auto worden binnengezogen.
-  Overschrijd niet de maximum voor- en achterasbelasting voor uw auto. Zie **Voertuigidentificatie** (bladzijde 174).
-  Zware ladingen bestemd voor de passagiersruimte moeten worden geplaatst op een neergeklapte achterbank (zie de afbeelding). Zie **Achterbank** (bladzijde 97).

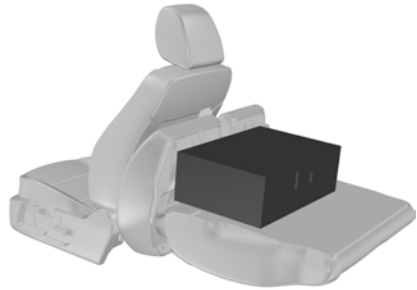



E97377

## BAGAGEVERANKE- RINGSPUNTEN



E86913

### LET OP

-  Laat geen items in contact komen met de achterruiten.
-  Gebruik geen schurende materialen voor het reinigen van de binnenzijde van de achterruiten.
-  Breng geen stickers of labels aan op de binnenzijde van de achterruiten.

## BAGAGEAFDEKKINGEN

### WAARSCHUWING

-  Leg geen voorwerpen op de afdekking van de bagageruimte.

# Transport

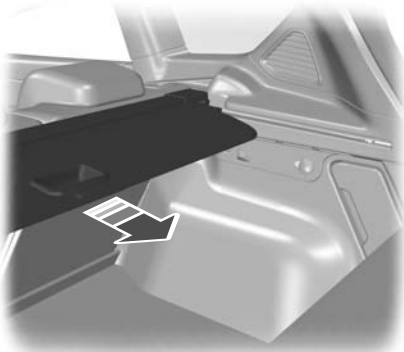

E112571

Trek de afdekking naar buiten tot deze in de bevestigingspunten vastklikt.

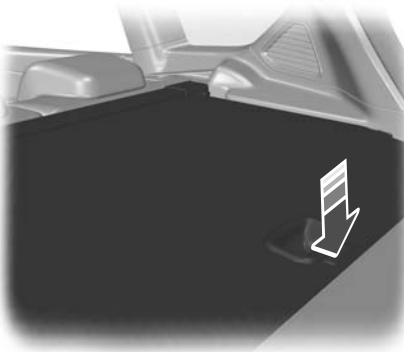

E112572

Maak de afdekking los uit de bevestigingspunten door onder de handgreep te drukken. Laat de afdekking langzaam in de behuizing terugrollen.

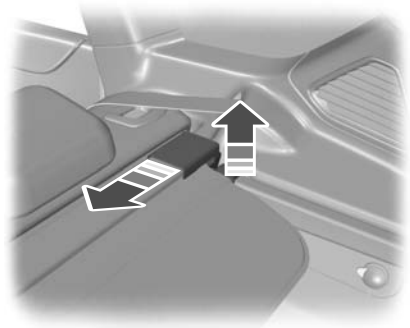

E112588

Druk een van de uiteinden van de behuizing naar binnen om de afdekking te verwijderen of aan te brengen.

## **Afdekking bagageruimte opbergen - voertuigen met bandenreparatieset**

Er is ruimte vrijgemaakt in de opbergruimte onder de bagageruimtevloer.

## **OPBERGRUIMTE ONDER VLOER ACHTERIN**

### **WAARSCHUWING**



Wanneer een kinderzitje met steunpoot wordt gebruikt, zorg dan dat het schuimrubberen vulstuk correct in de opbergruimte wordt aangebracht en dat de afdekking correct wordt geplaatst.

# Transport

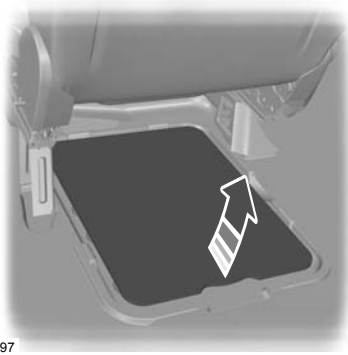



E78097

## DAKREKKEN EN BAGAGEDRAGERS

### Imperiaal

#### WAARSCHUWINGEN

 Wanneer u een imperiaal gebruikt, kan het brandstofverbruik van uw auto hoger zijn en kan de rijkearakteristiek anders zijn.

 Wanneer u een imperiaal aanbrengt, lees dan de instructies van de fabrikant en volg deze op.

#### LET OP

 Overschrijd de maximum toelaatbare dakbelasting van 75 kg inclusief de imperiaal niet.

Controleer of de imperiaal goed vastzit en zet de bevestigingen als volgt vast:

- voordat u vertrekt
- na 50 kilometer (30 mijl) te hebben gereden
- met intervallen van 1.000 kilometer (600 mijl).

## Dakdragers aanbrengen

### WAARSCHUWING

 Verdeel de lading gelijkmatig over de laadvloer en houd het zwaartepunt zo laag mogelijk. Zet de lading goed vast om te voorkomen dat deze gaat glijden. Plaats nooit de lading direct op het dakpaneel.

### LET OP

 Verwijder de dakdragers voordat u een automatische wasstraat binnenrijdt.

**N.B.:** De zijrails zijn zodanig ontworpen dat dakdragers (voor fietssteunen, skiklemmen, enz.) uit het Ford Accessoires Programma kunnen worden aangebracht.

**N.B.:** Reinig, voordat de dakdragers worden aangebracht, de zijrails met een in water gedrenkte spons.

**N.B.:** Positioneer de dakdragers zoals afgebeeld.

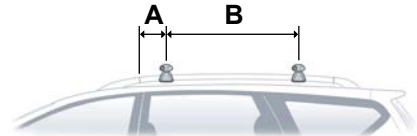

E98206

A 110 mm

B 700 mm



# Transport

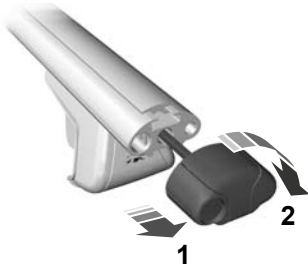

E98207

1. Trek de hendel naar buiten.
2. Draai de hendel rechtstom om de dakdrager tegen de rail te laten komen.



E98208

4. Druk de hendel naar binnen. Draai de sleutel rechtstom om te vergrendelen.
5. Verwijder de sleutel.

## Toegang verkrijgen tot de T-nok

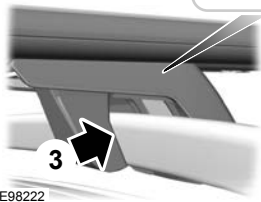

E98222

**N.B.:** Zorg dat er zich geen opening tussen de dakdrager en de rail bevindt (A).

3. Draai de hendel minimaal 3,5 omwentelingen.

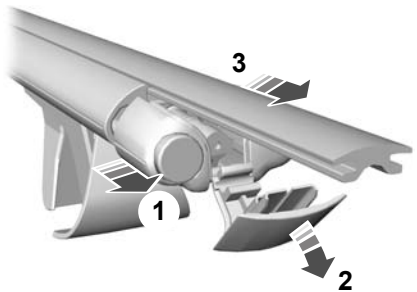

E98209

1. Trek de hendel naar buiten.
2. Laat de afdekking zakken.
3. Verwijder de schuifbalk.

## Fietsendrager

### LET OP

⚠ De bevestigingen van de fietsendrager mogen alleen worden aangebracht op de primaire achterklep.

---



E99775

# Aanhangers trekken

## TREKKEN VAN EEN AANHANGER

### WAARSCHUWING

 Overschrijd het maximum toelaatbare totaalgewicht en het aanhangergewicht dat op het identificatieplaatje van de auto staat niet. Zie **Voertuigidentificatie** (bladzijde 174).

### LET OP

 We raden u aan een trekhaakset bij uw dealer aan te schaffen. Indien u dit niet doet, kan dit tot schade aan de motor leiden.

**N.B.:** *Niet alle auto's zijn geschikt of goedgekeurd voor het aanbrengen van een trekhaak. Vraag dit eerst bij uw dealer na.*

Plaats de lading zo laag mogelijk en midden op de as(sen) van de aanhanger. Wanneer u met een onbeladen auto rijdt, moet de lading in de aanhanger zover mogelijk naar de aanhangerkoppeling worden geschoven, omdat dit voor de beste stabiliteit zorgt. Overschrijd de maximum toelaatbare kogeldruk niet.

**N.B.:** *De maximum kogeldruk kunt u vinden in de originele voertuigdocumenten (conformiteitsverklaring). Neem eventueel contact op met uw dealer.*

De stabiliteit van de auto-aanhanger combinatie is vooral afhankelijk van de kwaliteit van de aanhanger.

In bergachtige streken moet vanaf hoogten van 1.000 meter het maximum toelaatbaar gewicht voor iedere 1.000 meter met 10% worden verlaagd.

## Steile hellingen

### WAARSCHUWING

 Houd er rekening mee dat de oplooprem van een aanhanger niet door het ABS wordt geregeld.

Schakel terug voordat u een steile afdaling bereikt.

## AFNEEMBARE TREKHAKKOGEL

### WAARSCHUWINGEN

 Wanneer de trekhaak niet wordt gebruikt, berg dan de trekhaakkogel stevig vastgezet in het bagagecompartiment op.

 Het aanbrengen van de afneembare trekhaakkogel moet bijzonder zorgvuldig plaatsvinden aangezien de juiste bevestiging bepalend is voor de veiligheid van uw wagen en de aanhanger.

 Gebruik geen gereedschap voor het aanbrengen of verwijderen van de afneembare trekhaakkogel. Wijzig de aanhangerkoppeling niet. Demonteer of repareer de trekhaakkogel niet.

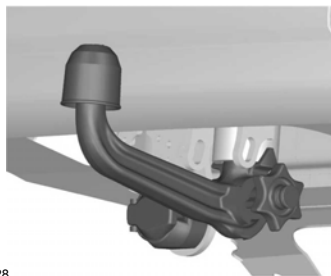

E71328

# Aanhangertrekken

## Trekhaakkogel ontgrendelen

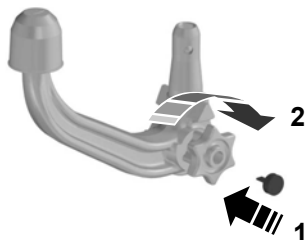

E99477

1. Maak de beschermkap van het sleutelgat los.
2. Breng de sleutel aan en draai deze linksom om te ontgrendelen (1).
3. Houd de trekhaakkogel vast. Trek het kartelwiel naar buiten en draai het rechtsom tot het klikt (2).
4. Het **rode** merkteken op het kartelwiel moet in lijn liggen met het **witte** merkteken op de trekhaakkogel.
5. Laat het kartelwiel los. De trekhaakkogel is nu ontgrendeld.

## Trekhaakkogel aanbrengen

### WAARSCHUWING



Breng de trekhaakkogel alleen aan wanneer de koppeling volledig is ontgrendeld.

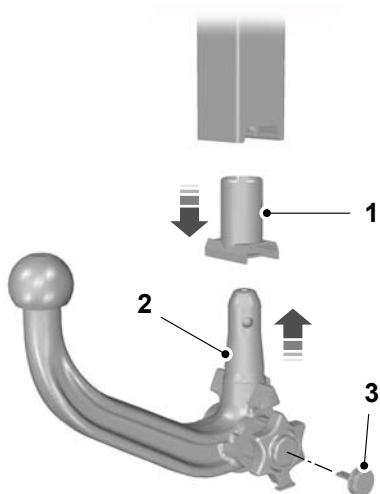

E99484

1. Maak de stekker los (1).
2. Druk de trekhaakkogel verticaal in de opening tot hij aangrijpt (2). Houd uw hand niet in de omgeving van het kartelwiel.
3. Het **groene** merkteken op het kartelwiel moet in lijn liggen met de **witte** stip op de trekhaakkogel.
4. Draai de sleutel naar rechts om te vergrendelen en verwijder de sleutel (3).
5. Breng de beschermkap van het sleutelgat aan.

# Aanhangers trekken

## Rijden met een aanhanger

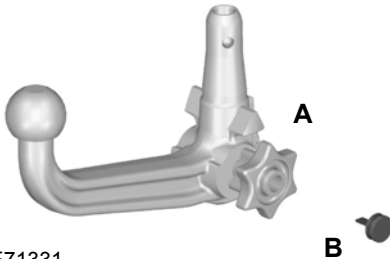

E71331

### WAARSCHUWING



Wanneer aan één van de onderstaande voorwaarden niet kan worden voldaan, gebruik dan de trekhaak niet en laat deze door een goed opgeleide monteur controleren.

Controleer voordat u gaat rijden of de trekhaakkogel goed is vergrendeld. Controleer of:

- Het **groene** merkteken op het kartelwiel in lijn ligt met de **witte** stip op de trekhaakkogel.
- het kartelwiel (**A**) correct op de trekhaakkogel is aangebracht.
- of u de sleutel (**B**) hebt verwijderd.
- de trekhaakkogel stevig vastzit. Deze moet stevig op zijn plaats blijven als er aan getrokken wordt.

## Trekhaakkogel verwijderen

### WAARSCHUWING



Ontgrendel de trekhaakkogel nooit terwijl een aanhanger is aangekoppeld.

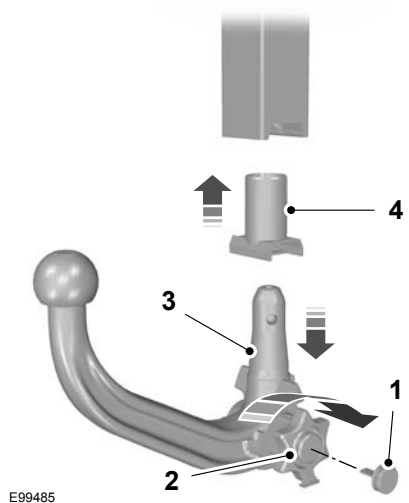

E99485

1. Koppel de aanhanger af.
2. Maak de beschermkap van het sleutelgat los.
3. Breng de sleutel aan en draai deze linksom om te ontgrendelen (**1**).
4. Houd de trekhaakkogel vast. Trek het kartelwiel uit, draai het rechtsom tot tegen de aanslag (**2**), verwijder de trekhaakkogel (**3**).
5. Laat het kartelwiel los.

Wanneer de trekhaakkogel op deze wijze wordt ontgrendeld, kan hij ten alle tijde worden aangebracht.

Breng de stekker in de houder aan (**4**).

## Onderhoud

### WAARSCHUWING



Verwijder voordat u uw auto met een hogedrukreiniger reinigt de afneembare trekhaakkogel en sluit de opening met de dop af.

## Aanhangers trekken

---

Houd het systeem schoon. Smeer de lagerpunten, glij-oppervlakken en vergrendelingskogels met harsvrij vet of olie. Smeer het slot met grafiet.

Noteer het sleutelnummer. In geval van verlies kunnen vervangingsleutels onder vermelding van het sleutelnummer met drie cijfers bij de fabrikant worden besteld.

# Tips voor het rijden

---

## INRIJDEN

### Banden

#### WAARSCHUWING



Nieuwe banden hebben een inlooptijd van ongeveer 500 kilometer (300 mijl). Gedurende deze periode kan de auto een andere rijkarakteristiek vertonen.

---

### Remmen en koppeling

#### WAARSCHUWING



Vermijd indien mogelijk het intensief gebruik van de remmen en de koppeling gedurende de eerste 150 kilometer (100 mijl) in de stad en gedurende de eerste 1.500 kilometer (1.000 mijl) op snelwegen.

---

### Motor

#### LET OP



Rijd de eerste 1.500 kilometer (1.000 mijl) niet te snel. Varieer uw snelheid en schakel tijdig op. Laat de motor niet zwoegen.

---

## DOOR WATER RIJDEN

### Door water rijden

#### LET OP



Rijd alleen door water in noodgevallen en niet als normaal wordt gereden.



De motor kan beschadigd raken als water het luchtfilter binnendringt.

---

In noodgevallen kan de auto door water worden gereden met een maximale diepte van 200 mm en een maximale snelheid van 10 km/u. Tijdens rijden door stromend water moet extra worden opgelet.

Houd tijdens rijden in water een lage snelheid aan en zet de auto niet stil. Voer na het rijden door water de volgende procedures uit als de situatie dit toelaat:

- Trap het rempedaal licht in en controleer of volledige remwerking wordt verkregen.
- Controleer of de claxon werkt.
- Controleer of de verlichting van de auto volledig werkt.
- Controleer de stuurbekrachtiging.

# Nooduitrusting

---

## EERSTEHULPSET

Er is ruimte vrijgemaakt in de opbergruimte onder de vloer. Zie **Opbergruimte onder vloer achterin** (bladzijde 125).

## GEVARENDRIEHOEK

Er is ruimte vrijgemaakt in de opbergruimte onder de vloer. Zie **Opbergruimte onder vloer achterin** (bladzijde 125).



# Staat na een aanrijding

## ONDERBREKINGS- SCHAKELAAR BRANDSTOFTOEVOER

### Uitvoeringen met een Duratec motor



- Draai de contactsleutel in de stand **0**.
- Controleer het brandstofsysteem op lekkage.
- Als u geen lekkage hebt geconstateerd, kunt u de knop op de veiligheidsschakelaar indrukken (zie afbeelding).
- Draai de contactsleutel in de stand **II**. Wacht enkele seconden en draai de sleutel terug in de stand **I**.
- Controleer het brandstofsysteem opnieuw op lekkage.

## COMPONENTEN VAN VEILIGHEIDSSYSTEEM INSPECTEREN

### Veiligheidsgordels

Veiligheidsgordels die zijn belast ten gevolge van een aanrijding moeten worden vervangen en de verankeringen worden gecontroleerd. Deze werkzaamheden moeten door een correct hiertoe opgeleide monteur worden uitgevoerd.

E72531

De brandstoftoevoer kan worden onderbroken als gevolg van een aanrijding of plotselinge trillingen (bijvoorbeeld wanneer u tijdens het parkeren ergens tegenaan rijdt).

De schakelaar bevindt zich in het zijpaneel voor het bestuurdersportier.

### Schakelaar terugstellen

#### WAARSCHUWING



Stel de veiligheidsschakelaar niet terug wanneer u brandstof ruikt of ziet weglekken.

# Zekeringen

## PLAATSEN ZEKERINGENHOUDERS

### Zekeringenkast in de motorcompartment

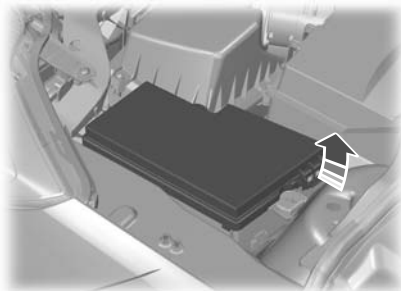

E78332

### Zekeringkast in de passagiersruimte

1. Verwijder de schroeven in het instrumentenpaneel onder het handschoenenkastje en laat het bekledingspaneel zakken.
2. Draai de schroeven los.
3. Laat de zekeringenkast zakken en trek deze naar u toe.

Aanbrengen geschiedt in omgekeerde volgorde van verwijderen.

## EEN ZEKERING VERVERANGEN

### WAARSCHUWINGEN



Wijzig de elektrische installatie van uw auto op geen enkele wijze. Laat reparaties aan de elektrische installatie en het vervangen van relais en zekeringen voor hoge stroomsterktes door goed getrainde monteurs uitvoeren.



Zet het contact af en schakel alle elektrische onderdelen uit voordat u probeert een zekering te vervangen of deze aanraakt.

### LET OP



Vervang een doorgeslagen zekering door een exemplaar met hetzelfde vermogen.

**N.B.:** U kunt een doorgeslagen zekering herkennen aan de gebroken smeltdraad.

**N.B.:** Alle zekeringen, behalve zekeringen voor hoge stroomsterktes, zijn zogenaamde steekzekeringen.

**N.B.:** In het deksel van de zekeringenkast in de motorruimte bevindt zich een zekeringentrekker.

# Zekeringen

## SPECIFICATIE-OVERZICHT ZEKERINGEN

### Zekeringenkast in de motorcompartiment

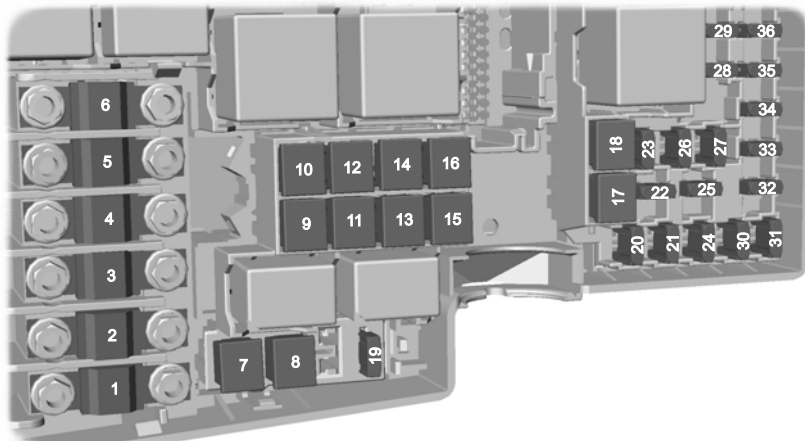

E79716

Zekering	Ampère	Beveiligde circuits
1	50	Koelventilateur
2	80	Stuurbekrachtiging
3	60	Aansluitkast passagierszijde, voeding 1
4	60	Aansluitkast passagierszijde, voeding 2
5	80	PTC-verwarming
6	60	Gloeibougies (alleen dieselmotor)
7	30	Pomp ABS, stabiliteitsregeling
8	20	Kleppen ABS, stabiliteitsregeling
9	20	Regeleenheid aandrijfaggregaat
10	30	Aanjager klimaatregeling
11	20	Contactslot

# Zekeringen

<b>Zekering</b>	<b>Ampère</b>	<b>Beveiligde circuits</b>
12	40	Relais ontsteking 151
13	20	Solenoïde startmotor
14	40	Voorruitverwarming, rechterzijde
15	-	Niet in gebruik
16	40	Voorruitverwarming, linkerzijde
17	-	Niet in gebruik
18	30	Vermogensomvormer
19	10	ABS-module
20	15	Claxon
21	20	Extra verwarming
22	10	Module stuurbekrachtiging
23	30	Koplampsproeiers
24	15	Extra verwarming (alleen diesel)
25	10	Contact, relais
26	10	Automatische transmissie
27	10	Koppeling van compressor airconditioning
28	10	Regeleenheid voorgloeien (alleen diesel)
29	10	Climate Control met twee zones
30	3	Regeleenheid aandrijfaggregaat, automatische transmissie
31	10	Accusensor snel laden
32	10	Automatische transmissie
33	10	Verwarmde lambdasondes (alleen benzinemotoren)
33	10	Bypassklep intercooler (alleen dieselmotoren)
34	10	Inspuitventielen, ontstekingsomvormers
35	10	Module aandrijflijn, kleppen, solenoïdes
36	10	Regeleenheid aandrijfaggregaat

# Zekeringen

## Zekeringkast in de passagiersruimte

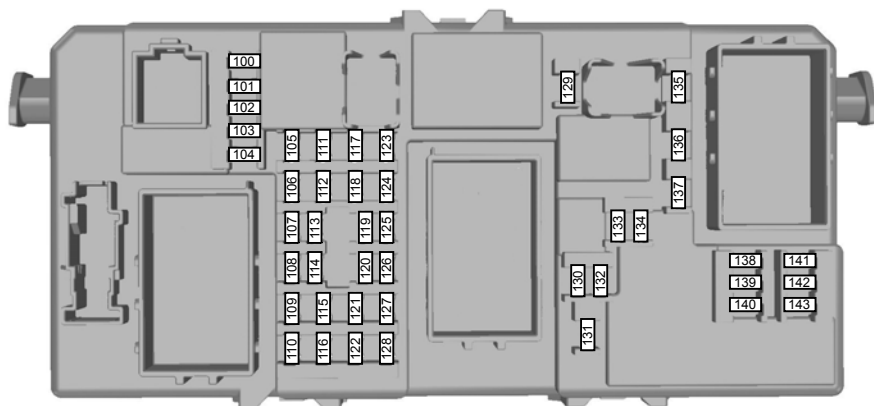

E88709

Zekering	Ampère	Beveiligde circuits
100	10	Voeding vanaf contactslot elektronische modules
101	20	Module elektrisch bedienbaar schuifdak, elektrisch verstelbare bestuurdersstoel,
102	10	Verwarmingsregeling, ontvanger afstandsbediening
103	10	Voeding verlichting
104	10	Accusaver, interieurverlichting
105	25	Verwarmde achterraut
106	20	Keyless starten
107	10	Voeding instrumentengroep, on-board diagnostics

# Zekeringen

Zekering	Ampère	Beveiligde circuits
108	7,5	Accessoire van instrumentengroep (audio- en navigatiesysteem)
109	20	Aansteker, extra aansluitpunt achter
110	10	Voeding vanaf contactslot schakelaar verlichting overdag
111	5	Brandstofpomp
112	15	Voeding audiomodules
113	10	Verlichting overdag (parkeerlichten)
114	10	Voeding instrumentengroep vanaf contactschakelaar, immobiliteitssysteem
115	7,5	Voeding verlichting vanaf contactslot
116	20	Mistlampen
117	7,5	Kentekenplaatverlichting
118	20	Portiermodule, linksachter
119	15	Extra voedingsaansluiting bagageruimte
119	25	Extra voedingsaansluiting bagageruimte (auto's met trekhaakmodule)
120	20	Portiermodule, rechtsachter
121	20	Verwarmbare voorstoelen
122	10	Airbagmodule
123	7,5	Verwarmbare buitenspiegels
124	7,5	Parkeerlichten, zijverlichting, achterlichten (linkerzijde)

# Zekeringen

Zekering	Ampère	Beveiligde circuits
125	7,5	Parkeerlichten, zijverlichting, achterlichten (rechterzijde)
126	20	Key free systeem
127	-	Niet in gebruik
128	-	Niet in gebruik
129	20	Ruitenwissers
130	7,5	AWD-module
131	15	Achterrauitwisser
132	15	Remlichten
133	25	Relais centrale vergrendeling, portiermodule passagierszijde
134	20	Centraal vergrendelingssysteem, module bestuurdersportier
135	20	Dagverlichting
136	15	Ruitensproeierpomp, verwarmbare ruitensproeiers
137	10	Voeding achteruitrijsignaal
138	10	Computer motorregeling, gaspedaal, automatische transmissie, IGN-monitor module sleutelloze toegang
139	10	Grootlicht, rechts
140	10	Grootlicht, links
141	10	Achteruitrijlamp, elektrisch bedienbare spiegels
142	15	Dimlicht, rechts
143	15	Dimlicht, links

# Bergen van de auto

## SLEEPPUNTEN

### Sleepoog, voor

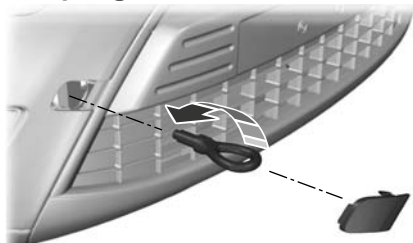

E99490

### Sleepoog, achter

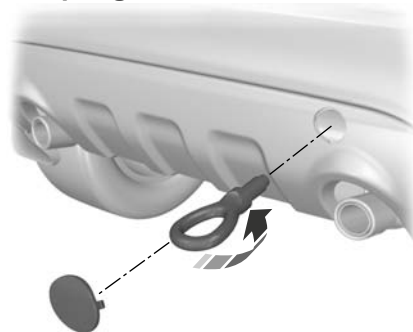

E99491

**N.B.:** Bij wagens met een trekhaak kan het sleepoog aan de achterzijde niet worden aangebracht. Gebruik de trekhaak voor het slepen van een auto.

### Locatie sleepoog

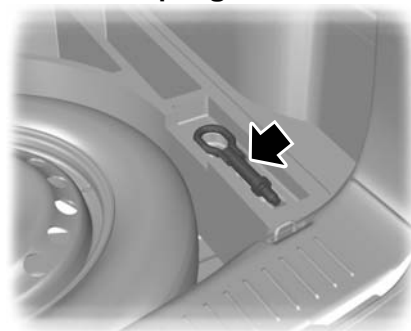

E99468

Het afneembare sleepoog is aangebracht in de bagageruimte (naast de reservewielkast).

Het sleepoog moet **altijd** in de wagen worden meegenomen.

Werk het paneel los en breng het sleepoog aan.

### LET OP

! Het afneembare sleepoog heeft **linkse schroefdraad**. Draai het **linksom** om het vast te zetten.

## AUTO OP VIER WIELEN SLEPEN

### Alle uitvoeringen

#### WAARSCHUWINGEN

! Zet het contact aan wanneer uw auto wordt gesleept. Bij afgezet contact treedt het stuurslot in werking en werken de richtingaanwijzers en de remlichten niet.



! De rem- en stuurbevestiging werken niet, tenzij de motor draait. Druk het rempedaal harder in en houd rekening met langere remafstanden en een zwaarder draaiend stuurwiel.



## Bergen van de auto

---





### LET OP

-  Te veel spanning op de sleepkabel kan schade toebrengen aan uw en aan de trekkende wagen.
  -  Bevestig aan het voorste sleepoog geen sleepstang.
- 

Trek rustig en soepel zonder rukken op.

### Wagens met automatische transmissie

#### LET OP

-  Sleep uw wagen niet met snelheden hoger dan 50 km/h (30 mph) of over afstanden van meer dan 50 km (30 mijl).
  -  Wanneer uw wagen met snelheden boven 50 km/h (30 mph) en over afstanden van meer dan 30 miles (40 mijl) moet worden gesleept, moet hij worden getransporteerd terwijl alle vier wielen vrij zijn van het wegdek.
  -  Bij een mechanisch defect aan de transmissie moeten de aangedreven wielen worden opgehesen zodat deze vrij zijn van het wegdek.
  -  Sleep uw wagen niet achterwaarts.
  -  Zet de versnellingsbak in neutraal wanneer uw auto wordt gesleept.
- 

### AUTO OP VIER WIELEN SLEPEN - AWD

#### WAARSCHUWINGEN



 Zet het contact aan wanneer uw auto wordt gesleept. Bij afgezet contact treedt het stuurslot in werking en werken de richtingaanwijzers en de remlichten niet.

#### WAARSCHUWINGEN

 De rem- en stuurbekrachtiging werken niet, tenzij de motor draait. Druk het rempedaal harder in en houd rekening met langere remafstanden en een zwaarder draaiend stuurwiel.

---

#### LET OP

-  Te veel spanning op de sleepkabel kan schade toebrengen aan uw en aan de trekkende wagen.
  -  Bevestig aan het voorste sleepoog geen sleepstang.
  -  Bij een mechanische storing aan de transmissie van uw wagen moet deze worden gesleept met **ALLE** wielen op het wegdek of met **ALLE** wielen van het wegdek.
- 

Trek rustig en soepel zonder rukken op.

# Onderhoud

## ALGEMENE INFORMATIE

Wanneer u uw auto regelmatig laat onderhouden zal dit de betrouwbaarheid en de inruilwaarde ten goede komen. Er staat een groot netwerk van Ford Erkende Reparatoren ter beschikking die u met hun professionele expertise ter zijde kunnen staan. De speciaal opgeleide monteurs zijn het best gekwalificeerd om het onderhoud aan uw auto snel en vakkundig uit te voeren. Bovendien beschikken zij over gereedschappen en apparatuur die speciaal zijn ontwikkeld om het onderhoud aan uw auto uit te voeren.

Naast het normale onderhoud raden wij aan de volgende extra controles uit te voeren.

### WAARSCHUWINGEN



Zet het contact af voordat u onderdelen aanraakt of probeert af te stellen.



Raak onderdelen van het elektronisch ontstekingsstelsel bij aangezet contact of draaiende motor niet aan. Het stelsel werkt met hoogspanning.



Zorg dat uw handen en kledingstukken niet met de koelventilator in aanraking kunnen komen. Onder bepaalde omstandigheden kan de koelventilator na het afzetten van de motor nog enkele minuten blijven doordraaien.

## Dagelijkse controles

- Buitenverlichting.
- Interieurverlichting.
- Waarschuwing- en controlelampen.

## Controles bij het tanken

- Motoroliepeil. Zie **Motorolie controleren** (bladzijde 149).
- Remvloeistofpeil. Zie **Controle vloeistofpeil koppeling en remsysteem** (bladzijde 151).
- Peil van de ruitensproeiervloeistof. Zie **Ruitensproeiervloeistof controleren** (bladzijde 151).
- Bandenspanning (in koude toestand). Zie **Velgen en banden** (bladzijde 158).
- Staat van de banden. Zie **Velgen en banden** (bladzijde 158).

## Maandelijkse controles

- Koelvloeistofpeil (bij koude motor). Zie **Motorkoelvloeistof controleren** (bladzijde 150).
- Slangen, leidingen en reservoirs op lekkage.
- Vloeistofpeil stuurbevestiging. Zie **Stuurbevestigingsvloeistof controleren** (bladzijde 151).
- Werking van de airconditioning.
- Werking van de parkeerrem.
- Werking van de claxon.
- Vastzitten van de wielmoeren. Zie **Velgen en banden** (bladzijde 158).

## DE MOTORKAP OPENEN EN SLUITEN

### De motorkap openen

#### WAARSCHUWING



Verwijder, om schade of verlies van de sleutel te voorkomen, de sleutel onmiddellijk na het openen van de motorkap en draai het Ford logo terug.

# Onderhoud

**N.B.:** Gebruik bij auto's met sleutelloze toegang de reservesleutel om de motorkap te openen.

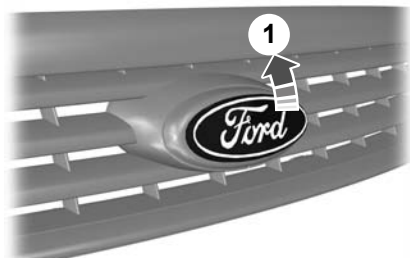

E78141

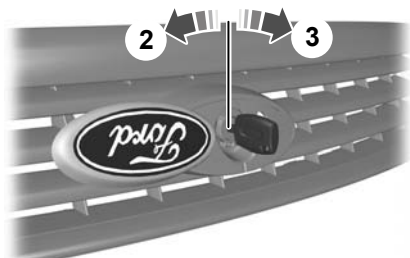

E78142

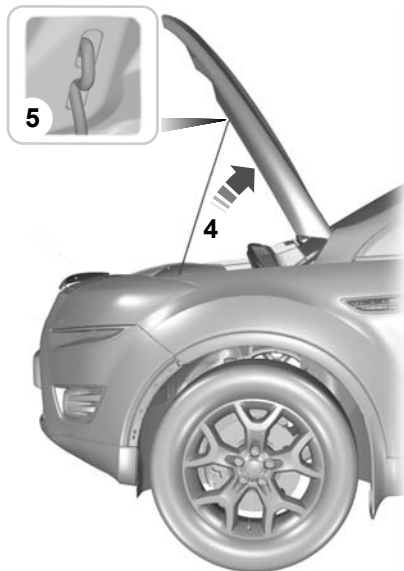

E78143

## De motorkap sluiten

**N.B.:** Zorg dat de motorkap goed wordt gesloten.

Laat de motorkap zakken en vanaf een hoogte van 20 – 30 cm dichtvallen.

# Onderhoud

## OVERZICHT MOTORRUIMTE - 2,5 L DURATEC (VI5)

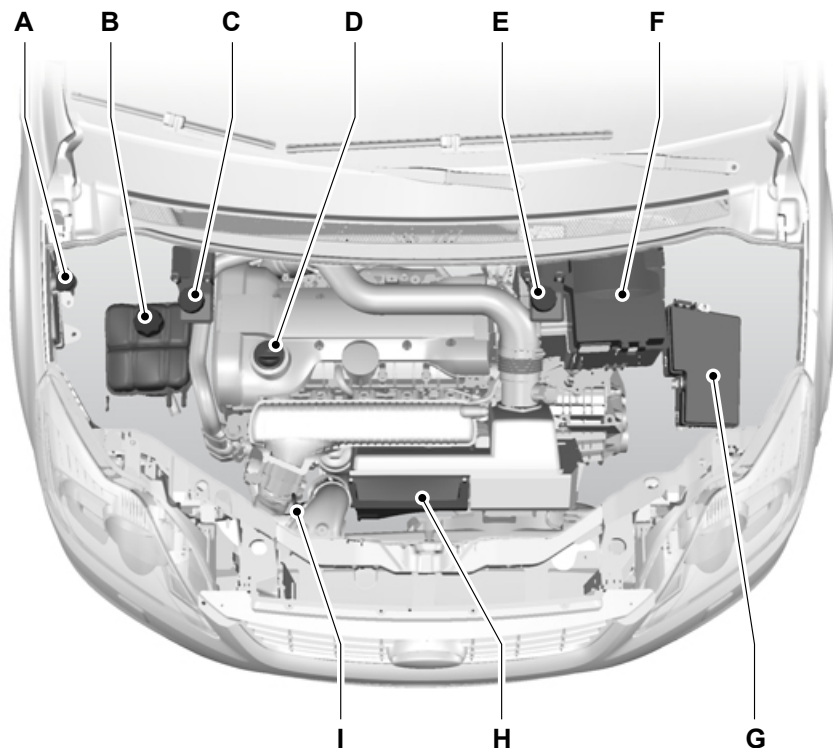

E78890

- A Vloeistofreservoir ruitensproeiers<sup>\*</sup>: Zie **Ruitensproeiervloeistof controleren** (bladzijde 151).
- B Expansiereservoir<sup>\*</sup>: Zie **Motorkoelvloeistof controleren** (bladzijde 150).
- C Vloeistofreservoir remsysteem en koppeling (stuur rechts)<sup>\*</sup>: Zie **Controle vloeistofpeil koppeling en remsysteem** (bladzijde 151).
- D Motorolievuldop<sup>1</sup>: Zie **Motorolie controleren** (bladzijde 149).
- E Vloeistofreservoir remsysteem en koppeling (stuur links)<sup>\*</sup>: Zie **Controle vloeistofpeil koppeling en remsysteem** (bladzijde 151).

# Onderhoud

---

- F Accu: Zie **Accu van de auto** (bladzijde 156).
- G Zekeringenkast in motorcompartiment: Zie **Zekeringen** (bladzijde 136).
- H Luchtfilter: geen onderhoud vereist.
- I Motoroliepeilstaaf<sup>1</sup>: Zie **Motorolie controleren** (bladzijde 149).

<sup>1</sup>Voor een gemakkelijke herkenbaarheid zijn alle vuldoppen en de motoroliepeilstaaf met een kleur gemarkeerd.

## Onderhoud

### OVERZICHT MOTORRUIMTE - 2,0 L DURATORQ-TDCI (DW) DIESEL

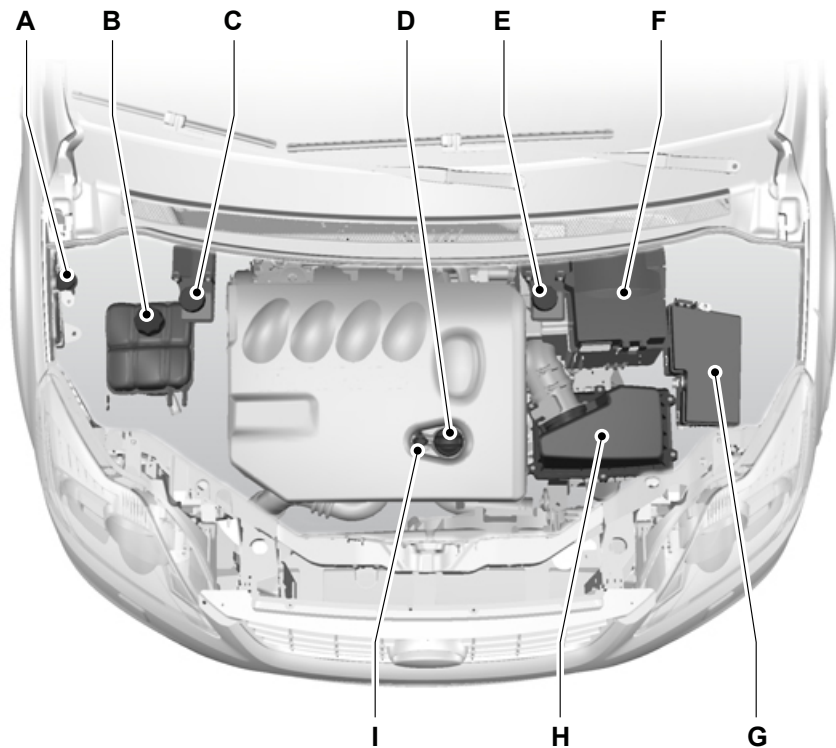

E78893

- A Vloeistofreservoir ruitensproeiers\* : Zie **Ruitensproeiervloeistof controleren** (bladzijde 151).
- B Expansiereservoir\* : Zie **Motorkoelvloeistof controleren** (bladzijde 150).
- C Vloeistofreservoir remsysteem en koppeling (stuur rechts)\* : Zie **Controle vloeistofpeil koppeling en remsysteem** (bladzijde 151).
- D Motorolievuldop<sup>1</sup> : Zie **Motorolie controleren** (bladzijde 149).

# Onderhoud

- E Vloeistofreservoir remsysteem en koppeling (stuur links)\*: Zie **Controle vloeistofpeil koppeling en remsysteem** (bladzijde 151).
- F Accu: Zie **Accu van de auto** (bladzijde 156).
- G Zekeringenkast in motorcompartiment: Zie **Zekeringen** (bladzijde 136).
- H Luchtfilter: geen onderhoud vereist.
- I Motoroliepeilstaaf<sup>1</sup>: Zie **Motorolie controleren** (bladzijde 149).

<sup>1</sup>Voor een gemakkelijke herkenbaarheid zijn alle vuldoppen en de motoroliepeilstaaf met een kleur gemarkeerd.

## OLIEPEILSTAAF - 2,5 L DURATEC (VI5)

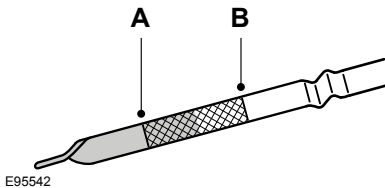

- A MIN
- B MAX

## OLIEPEILSTAAF - 2,0 L DURATORQ-TDCI (DW) DIESEL

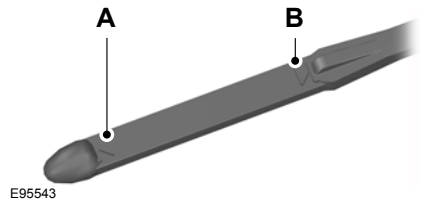

- A MIN
- B MAX

## MOTOROLIECONTROLLEREN

### LET OP

 Gebruik geen additieven of andere smeermiddelen. Onder bepaalde omstandigheden kunnen deze de motor beschadigen.

**N.B.:** *Het olieverbruik van nieuwe motoren bereikt zijn normale waarde na ongeveer 5.000 kilometer (3.000 mijl).*

# Onderhoud

## Het oliepeil controleren

### LET OP

 Controleer of het peil tussen de **MIN** en **MAX** merktekens staat.

**N.B.:** *Controleer het peil voordat de motor wordt gestart.*

**N.B.:** *De wagen moet op een vlakke ondergrond staan.*

**N.B.:** *Bij verwarming zet olie uit. Daardoor kan het oliepeil enkele millimeters boven het **MAX** merkteken staan.*

Verwijder de oliepeilstaaf en veeg deze met een schone, niet pluizende doek schoon. Breng de oliepeilstaaf weer aan en verwijder hem opnieuw om het oliepeil te controleren.

Wanneer het peil bij het **MIN** merkteken staat, vul dan direct bij.

## Bijvullen

### WAARSCHUWINGEN

 Vul alleen bij wanneer de motor koud is. Wacht wanneer de motor heet is tien minuten om de motor te laten afkoelen.

 Verwijder de vuldop niet bij draaiende motor.

Verwijder de brandstofdop.

### LET OP

 Het oliepeil mag niet boven het **MAX** merkteken komen te staan.

Vul vloeistof bij die voldoet aan de Ford specificatie. Zie **Technische specificatie** (bladzijde 152).

## MOTORKOELVLOEISTOF CONTROLEREN

## Koelvloeistofpeil controleren

### WAARSCHUWING

 Voorkom dat de vloeistof in contact komt met de huid of de ogen. Mocht dit toch gebeuren, spoel het betreffende lichaamsdeel dan direct met veel water schoon en neem contact op met uw huisarts.

### LET OP

 Controleer of het peil tussen de **MIN** en **MAX** merktekens staat.

**N.B.:** *Koelvloeistof zet bij verwarming uit. Daardoor kan het koelvloeistofpeil enkele millimeters boven het **MAX** merkteken staan.*

Wanneer het peil bij het **MIN** merkteken staat, vul dan direct bij.

## Bijvullen

### WAARSCHUWINGEN

 Vul alleen bij wanneer de motor koud is. Wacht wanneer de motor heet is tien minuten om de motor te laten afkoelen.

 Verwijder de vuldop niet bij draaiende motor.

 Verwijder de vuldop niet wanneer de motor heet is. Laat de motor eerst afkoelen.

Draai de dop **langzaam** los. Laat de druk langzaam ontsnappen terwijl u de dop losdraait.

### LET OP

 Mors geen koelvloeistof op onderdelen van de motor.



# Onderhoud

---

## LET OP

 Het oliepeil mag niet boven het **MAX** merkteken komen te staan.

---

Vul vloeistof bij die voldoet aan de Ford specificatie. Zie **Technische specificatie** (bladzijde 152).

## CONTROLE VLOEISTOFPEIL KOPPELING EN REMSYSTEEM

### WAARSCHUWINGEN

 Voorkom dat de vloeistof in contact komt met de huid of de ogen.  
Mocht dit toch gebeuren, spoel het betreffende lichaamsdeel dan direct met veel water schoon en neem contact op met uw huisarts.

 Als het vloeistofpeil is gezakt tot de markering **MIN**, laat het systeem dan zo snel mogelijk controleren door een goed opgeleide monteur.

---

**N.B.:** *Het remsysteem en het bedieningsmechanisme van de koppeling zijn aangesloten op één reservoir.*

Vul vloeistof bij die voldoet aan de Ford specificatie. Zie **Technische specificatie** (bladzijde 152).

## STUURBEKRACHTIGINGSVLOEISTOF CONTROLEREN

### WAARSCHUWING

 Voorkom dat de vloeistof in contact komt met de huid of de ogen.  
Mocht dit toch gebeuren, spoel het betreffende lichaamsdeel dan direct met veel water schoon en neem contact op met uw huisarts.

---

### LET OP

 Controleer of het peil tussen de **MIN** en **MAX** merktekens staat.

---

Wanneer het peil bij het **MIN** merkteken staat, vul dan direct bij.

### Bijvullen

Verwijder de brandstofdop.

### LET OP

 Het oliepeil mag niet boven het **MAX** merkteken komen te staan.

---

Vul vloeistof bij die voldoet aan de Ford specificatie. Zie **Technische specificatie** (bladzijde 152).

## RUITENSPROEIERVLOEISTOF CONTROLEREN

De ruitensproeiers van de voor- en achterrauit hebben een gemeenschappelijk reservoir.

# Onderhoud

## TECHNISCHE SPECIFICATIE

### Vloeistoffen

Onderdeel	Aanbevolen vloeistof	Specificatie
Motorolie	Ford of Motorcraft Formula E SAE 5W-30 motorolie*	WSS-M2C913-B
Vloeistof stuurbekrachtiging	Ford of Motorcraft Power Steering Fluid	WSS-M2C204-A2
Koelvloeistof	Motorcraft SuperPlus anti-vries	WSS-M97B44-D
Remvloeistof	Ford of Motorcraft Super DOT 4 remvloeistof	ESD-M6C57-A

\* Als alternatief kunt u **SAE 5W-30** motorolie gebruiken, wanneer deze voldoet aan de specificatie **WSS-M2C913-B**.

**N.B.:** Wanneer u uw wagen gebruikt bij temperaturen lager dan  $-20\text{ }^{\circ}\text{C}$ , moet u geen **SAE 10W-40** motorolie gebruiken.

**Olie bijvullen:** Wanneer geen olie verkrijgbaar is die voldoet aan de specificatie **WSS-M2C913-B**, moet u **SAE 5W-30** gebruiken (aanbevolen), **SAE 5W-40** (behalve uitvoeringen met E85 brandstof) of **SAE 10W-40** die voldoet aan de specificatie **ACEA A1/B1** (aanbevolen) of **ACEA A3/B3**. Het gebruik van deze oliën kan tot gevolg hebben dat de motor minder snel aanslaat, minder vermogen levert, meer brandstof verbruikt en een hogere emissiewaarde heeft.

### Inhouden

Variant	Nr.	Inhoud in liter (gallons)
Alle	Vloeistof stuurbekrachtiging	MAX-merkteken
2,0 l Duratorq-TDCi	Motorolie - inclusief filter	5,5 (1,2)
2,0 l Duratorq-TDCi	Motorolie - exclusief filter	5,0 (1,1)
2,0 l Duratorq-TDCi	Koelsysteem	8,4 (1,8)
2,0 l Duratorq-TDCi	Brandstoftank	55 (12,1)
2,5 l Duratec	Motorolie - inclusief filter	5,8 (1,3)
2,5 l Duratec	Motorolie - exclusief filter	5,5 (1,2)
2,5 l Duratec	Koelsysteem	8,6 (1,9)

# Onderhoud

---

<b>Variant</b>	<b>Nr.</b>	<b>Inhoud in liter (gallons)</b>
2,5 l Duratec	Brandstoftank	56 (12,3)

# Verzorging van de auto

---

## REINIGEN VAN BUITENZIJDEN AUTO

### WAARSCHUWING

 Wanneer de auto tijdens het wassen in een autowasserette in de was wordt gezet, verwijder dan de was van de voorruit.

---

### LET OP

 Sommige wasinstallaties maken gebruik van water onder hoge druk. Hierdoor kunnen sommige onderdelen van uw auto worden beschadigd.

 Verwijder de antenne voordat u een automatische wasstraat inrijdt.

 Schakel de aanjager uit om te voorkomen dat deeltjes was zich in het luchtfilter vastzetten.

---

Wij raden aan uw auto met een spons en handwarm water en autoshampoo te wassen.

## Koplampen reinigen

### LET OP

 Gebruik geen scherpe voorwerpen, schurende reinigingsmiddelen of oplossingen op alcoholische of chemische basis om de koplampglazen te reinigen.

 Veeg de koplampglazen niet schoon wanneer ze droog zijn.

---

## Achterraut reinigen

### LET OP

 Gebruik geen scherpe voorwerpen, schurende reinigingsmiddelen of chemische oplossingen op de binnenzijde van de achterraut te reinigen.

---

Gebruik een schone, niet pluizende doek of een vochtige zeem om de binnenzijde van de achterraut te reinigen.

## Chromen onderdelen reinigen

### LET OP

 Gebruik geen schuurmiddelen of chemische oplosmiddelen. Gebruik een zeepoplossing.

---

## Onderhoud van de lak

### LET OP

 Poets de auto niet in de felle zon.

 Voorkom dat polish op kunststof oppervlakken komt. Dit laat zich moeilijk verwijderen.

 Breng geen polish op de voor- en achterraut aan. Dit heeft een lawaaïge werking van de ruitenwissers tot gevolg; bovendien kunnen de ruiten dan niet goed worden drooggeveegd.

---

Wij raden u aan de lak één- of tweemaal per jaar in de was te zetten.

# Verzorging van de auto

---

## REINIGEN VAN BINNENZIJDE AUTO

### Veiligheidsgordels

#### WAARSCHUWINGEN



Gebruik voor het reinigen geen schurende middelen of chemische oplosmiddelen.



Let er op dat geen vocht in het oprolmechanisme komt.

---

Reinig de veiligheidsgordels met een interieurreiniger of water met een zachte spons. Laat de veiligheidsgordels op een natuurlijke manier drogen. Gebruik geen haardroger o.i.d.

### Instrumentenpaneelschermen, LCD-schermen, radioschermen

#### WAARSCHUWING



Gebruik voor het reinigen geen schurende middelen, oplosmiddelen op basis van alcohol of chemische oplosmiddelen.

---

## KLEINE LAKSCHADE REPAREREN

#### LET OP



Verwijder onmiddellijk ogenschijnlijk onschadelijke substanties van het lakwerk (bijvoorbeeld uitwerpselen van vogels, boomsappen, dode insecten, teervlekken, wegezout en industriële neerslag).

---

Lakbeschadigingen door steenslag of kleine krasjes moeten zo spoedig mogelijk worden hersteld. Uw Ford dealer heeft een grote keuze aan producten. Lees en volg nauwkeurig de instructies van de fabrikant op.

# Accu van de auto

## GEbruik VAN STARTKABELS

### LET OP

- ⚠️ Verbind alleen accu's met dezelfde nominale spanning met elkaar.
- ⚠️ Gebruik altijd hulpstartkabels met geïsoleerde klemmen en een voldoende dikke kern.
- ⚠️ Koppel de ontladen accu niet los van de elektrische installatie van de auto.

## Hulpstartkabels aansluiten

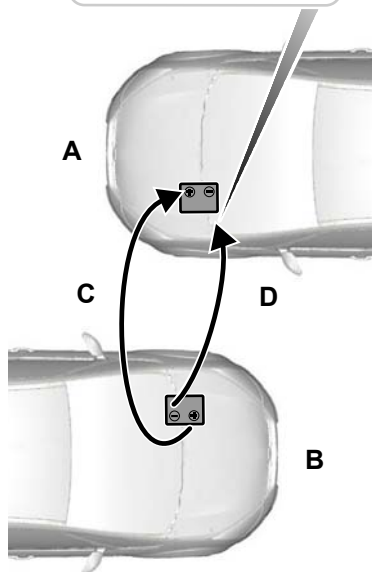
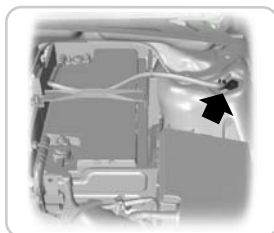

E99387

- A Wagen met de lege accu
- B Wagen met de hulpaccu
- C Positieve hulpstartkabel
- D Negatieve hulpstartkabel

## Accu van de auto

---

1. Plaats de auto's zodanig dat ze elkaar niet raken.
2. Zet het contact van beide wagens af en schakel alle stroomverbruikers uit.
3. Verbind de plus (+) pool van auto **B** met de plus (+) pool van auto **A** (kabel **C**).
4. Verbind de massa-aansluiting (-) van auto **B** met de massa-aansluiting aan de linkerkzijde van de schokdempertoren van auto **A** (kabel **D**).

### LET OP



**Sluit de kabel niet aan op de minpool (-) van de ontladen accu.**



Zorg ervoor dat de kabels niet met draaiende onderdelen in aanraking kunnen komen.

---

### Motor starten

1. Start de motor van auto **B** en laat deze met een matig hoog toerental draaien.
2. Start de motor van auto **A**.
3. Laat beide motoren minimaal drie minuten draaien alvorens de kabels los te koppelen.

### LET OP



Schakel niet de koplampen tijdens het loskoppelen van de hulpstartkabels in. Door de spanningspiek kunnen de gloeilampen doorbranden.

---

Koppel de kabels in omgekeerde volgorde los.

# Velgen en banden

## ALGEMENE INFORMATIE

### LET OP

 Gebruik uitsluitend banden en velgen met de goedgekeurde maat. Het gebruik van andere maten kan schade aan de auto tot gevolg hebben en kan de typegoedkeuring ongeldig maken.

 Wanneer u banden met een andere diameter laat monteren dan die van de in de fabriek gemonteerde banden, geeft de snelheidsmeter niet meer de juiste snelheid aan. Breng uw wagen naar uw dealer en laat het motor managementsysteem opnieuw programmeren.

Op de B-stijl bij het bestuurdersportier bevindt zich een plaatje met de bandenspanning.

Controleer de bandenspanning bij een temperatuur waarin u gaat rijden en wanneer de banden koud zijn.

## EEN WIEL VERVANGEN

### Wielslotmoeren

Na het overleggen van het certificaat met het referentienummer kunt u bij uw dealer een vervangings dopsleutel en vervangings slotmoeren verkrijgen.





### Uitvoeringen met een ruimtebesparend reservewiel

#### WAARSCHUWINGEN

 Wanneer de maat van het reservewiel afwijkt van de andere gemonteerde wielen, moet u zich aan de volgende regels houden:

 Rijd niet harder dan 80 km/h (50 mph).

#### WAARSCHUWINGEN

-  Leg zo kort mogelijke afstanden af.
-  Monteer nooit meer dan één reservewiel tegelijk.
-  Monteer op dit wiel geen sneeuwketting.
-  Rijd met dit wiel niet een automatische wasstraat in.
-  Voer geen bandenreparaties uit aan een thuisbrenger.



### LET OP

-  De bodemvrijheid van de auto wordt verminderd. Wees voorzichtig tijdens het parkeren naast een stoeprand.

**N.B.:** *De auto kan enige ongewone rij-eigenschappen vertonen.*

## Boordkrik

#### WAARSCHUWINGEN

-  De boordkrik waarmee uw auto wordt geleverd mag alleen worden gebruikt voor het wisselen van een wiel in noodsituaties.
-  Controleer, voordat u de boordkrik gebruikt, of deze niet is beschadigd of vervormd en dat de schroefdraad is gesmeerd en vrij is van verontreinigingen.
-  U mag nooit iets tussen de krik en de grond of de krik en de auto plaatsen.

**N.B.:** *Auto's met een bandenreparatieset of run flat banden zijn niet uitgerust met een boordkrik en een wielmoersleutel.*



# Velgen en banden

Het verdient aanbeveling een hydraulische garagekrik te gebruiken wanneer u bijv. de zomerbanden door winterbanden vervangt.

**N.B.:** Gebruik een krik met een minimum hefvermogen van 1,5 ton en een krikkop met een diameter van minimaal 80 mm (3,1 inch).

## Uitvoeringen zonder reparatieset of run flat banden

Uw boordkrik en wielmoersleutel bevinden zich in de reservewielkuip.

## Kriksteunpunten

### LET OP

⚠ Gebruik uitsluitend de aangegeven kriksteunpunten. Wanneer u andere punten gebruikt kan dit de carrosserie, de stuurinrichting, de wielophanging, de motor, het remsysteem of de brandstofleidingen beschadigen.

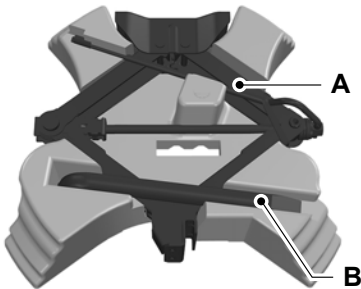

E99323

- A Boordkrik
- B Wielmoersleutel

# Velgen en banden

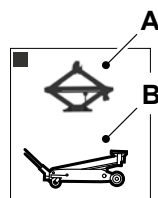
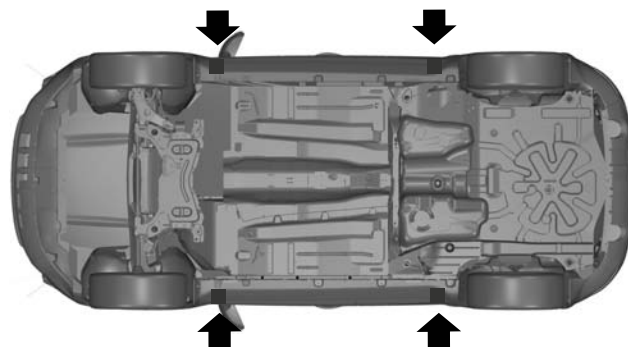

E92658

- A Alleen voor gebruik in noodsituaties
- B Onderhoud

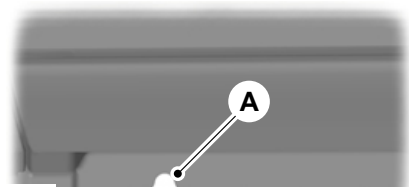

E93184

Uitsparingen in de dorpels **A** duiden de kriksteunpunten aan.



E92932

# Velgen en banden

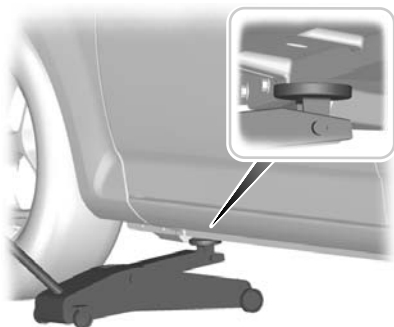

E93020



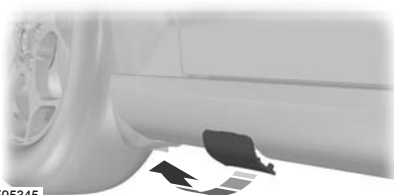

## Uitvoeringen met zijskirts



E95345

## Wiel verwijderen

### WAARSCHUWINGEN

-  Parkeer uw auto dusdanig dat u, noch het verkeer hinder ondervindt of gevaar loopt.
-  Zet een gevarendriehoek neer.
-  Zorg ervoor dat de auto met de wielen in de rechttuitstand op een stevige, vlakke ondergrond staat.
-  Zet het contact af en schakel de parkeerrem in.

### WAARSCHUWINGEN

 Schakel de eerste versnelling of de achteruit in wanneer uw wagen is uitgerust met een handgeschakelde versnellingsbak. Selecteer stand 'P' wanneer deze met een automatische transmissie is uitgerust.

 Laat de inzittenden uitstappen.

 Blokkeer het diagonaal tegenoverliggende wiel met een geschikt blok hout of een wielkeg.

 Let erop dat bij richting gebonden banden de pijlen in de draairichting wijzen wanneer de auto vooruit rijdt. Wanneer een reservewiel moet worden gemonteerd waarvan de pijlen tegengesteld aan de draairichting wijzen, laat dan de band zo spoedig mogelijk door een deskundige in de juiste richting monteren.

 Voer geen werkzaamheden uit onder een wagen die alleen wordt ondersteund door een krik.

 Zorg ervoor dat de krik verticaal ten opzichte van het kriksteunpunt staat en dat de voet vlak op de grond staat.

### LET OP

 Leg lichtmetalen velgen niet met de buitenzijde op de grond, hierdoor wordt de lak beschadigd.

**N.B.:** *Het reservewiel bevindt zich onder het paneel in het bagagecompartiment.*

1. Steek het platte uiteinde van de wielmoersleutel tussen de velg en het wieldeksel en verwijder voorzichtig de naafdop of het wieldeksel.

# Velgen en banden





E71948

2. Breng de dopsleutel voor de slotmoer aan.
3. Klap de wielmoersleutel geheel uit.
4. Draai de wielmoeren een slag los.
5. Krik de auto op tot de band vrij is van de grond.
6. Verwijder de wielmoeren en het wiel.

## Wiel aanbrengen

### WAARSCHUWINGEN

 Gebruik uitsluitend banden en velgen met de goedgekeurde maat. Het gebruik van andere maten kan beschadiging van de wagen tot gevolg hebben en maakt de typegoedkeuring ongeldig. Zie **Technische specificatie** (bladzijde 172).

 Laat geen run flat banden monteren als de auto hiermee oorspronkelijk niet was uitgerust. Raadpleeg uw dealer voor meer informatie over de geschiktheid van banden.

### LET OP

 Bevestig lichtmetalen velgen niet met moeren die voor stalen velgen zijn bestemd.

**N.B.:** Zorg ervoor dat de contactvlakken tussen de velg en de naaf vrij zijn van vreemde voorwerpen.

**N.B.:** Zorg ervoor dat de conische zijde van de wielmoeren naar de velg is gekeerd.

1. Breng het wiel aan.
2. Draai de wielmoeren handvast aan.



E71948

3. Breng de dopsleutel voor de slotmoer aan.

# Velgen en banden

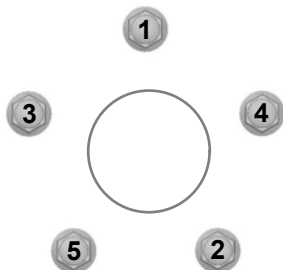

E75442

4. Zet de wielmoeren in de aangegeven volgorde voorlopig vast.
5. Laat de wagen zakken en verwijder de krik.
6. Draai de wielmoeren in de aangegeven volgorde definitief vast. Zie **Technische specificatie** (bladzijde 172).
7. Druk de naafdop of het wieldeksel met de bal van uw hand vast.

## WAARSCHUWING



Laat het aanhaalmoment van de wielmoeren en de bandenspanning zo spoedig mogelijk controleren.

**N.B.:** Wanneer het reservewiel een andere maat heeft of anders is geconstrueerd dan de overige wielen, laat deze dan zo spoedig mogelijk vervangen.

## BANDENREPARATIESET

Deze auto is niet uitgerust met een reservewiel, maar met een bandenreparatieset, die kan worden gebruikt voor het repareren van **één** lekke band.

De bandenreparatieset bevindt zich in de bergruimte onder de vloer. Zie **Opbergruimte onder vloer achterin** (bladzijde 125).

## Algemene informatie

### WAARSCHUWINGEN



Afhankelijk van het type en de omvang van de beschadiging kunnen sommige banden slechts gedeeltelijk of geheel niet worden gedicht. Een te lage bandenspanning kan het weggedrag van de auto beïnvloeden, waardoor u de macht over het stuur kunt verliezen.



Gebruik de bandenreparatieset niet wanneer de band al beschadigd is door het rijden met een te lage bandenspanning.



Probeer geen andere lekken te dichten dan zichtbare lekken in het loopvlak van de band.



Probeer geen lekken te dichten in de bandwang.

Met de bandenreparatieset kunt u de meeste gaatjes dichten [tot een diameter van zes millimeter], waarna u tijdelijk verder kunt rijden.

Let op het volgende bij het gebruik van de set:

- **Rijd voorzichtig en maak geen plotselinge sturbewegingen**, vooral wanneer de auto zwaar is beladen of tijdens het rijden met een aanhanger.
- De set zorgt voor een tijdelijke reparatie, waardoor u uw reis tot de volgende dealer of bandenspecialist kunt voortzetten, of een afstand van maximaal 200 km (125 mijl) kunt afleggen.

# Velgen en banden

- Rijd niet sneller dan **maximaal 80 km/h (50 mph)**.
- Houd de set buiten het bereik van kinderen.
- Gebruik de set bij omgevingstemperaturen van  $-30^{\circ}\text{C}$  tot  $+70^{\circ}\text{C}$ .

## Gebruik van de bandenreparatieset

### WAARSCHUWINGEN



Samengeperste lucht kan zich gedragen als een explosief of drijfmiddel.



Laat de bandenreparatieset tijdens het gebruik nooit onbeheerd achter.

### LET OP



Laat de compressor niet langer dan 10 minuten draaien.

**N.B.:** *Gebruik de bandenreparatieset alleen bij auto's die ermee zijn uitgerust.*

- Parkeer uw auto zodanig langs de kant van de weg dat u het verkeer niet belemmert en dat u in staat bent de set te gebruiken zonder in gevaar te komen.
- Trek, zelfs wanneer u op een vlakke ondergrond geparkeerd staat, de handrem aan om te waarborgen dat de auto niet in beweging kan komen.
- Probeer geen vreemde voorwerpen, zoals spijkers of schroeven, uit de band te verwijderen.
- Laat, wanneer u de set gebruikt, de motor draaien, maar niet wanneer de auto in een gesloten of slecht geventileerde ruimte staat (bijv. in een gebouw). Zet in dergelijke gevallen de compressor aan zonder de motor te starten.

- Vervang de fles met het afdichtmiddel door een nieuwe voordat de houdbaarheidsdatum (zie de bovenzijde van de fles) is bereikt.
- Informeer andere gebruikers van de auto dat de band tijdelijk is gerepareerd met de bandenreparatieset en stel hen op de hoogte van de speciale rijvoorschriften.

## Band oppompen

### WAARSCHUWINGEN



Controleer de bandwang voordat u het afdichtmiddel in de band pompt. Wanneer u scheuren, knobbels of dergelijke ziet, probeer dan niet de band op te pompen.



Ga niet vlak naast de band staan wanneer de compressor draait.



Sla de bandwang gade. Wanneer u scheuren, knobbels en dergelijke ziet verschijnen, schakel dan de compressor uit en laat de lucht met de aflatklep **B** ontsnappen. Rijd niet verder met deze band.



Het afdichtmiddel bevat natuurlijk latex. Voorkom contact met huid, ogen of kleding. Mocht dit toch gebeuren, spoel het betreffende lichaamsdeel dan direct met veel water schoon en neem contact op met uw huisarts.



Wanneer de bandenspanning binnen zeven minuten lager wordt dan 1,8 bar (26 psi), kan de band ernstig zijn beschadigd, waardoor een tijdelijke reparatie onmogelijk is. Vervolg in een dergelijk geval uw reis niet met deze band.

## Velgen en banden

---

### LET OP

 Wanneer de fles in de houder wordt gedraaid, wordt de afdichting van de fles verboden. Draai de fles niet uit de houder omdat dan het afdichtmiddel ontsnapt.

---

# Velgen en banden

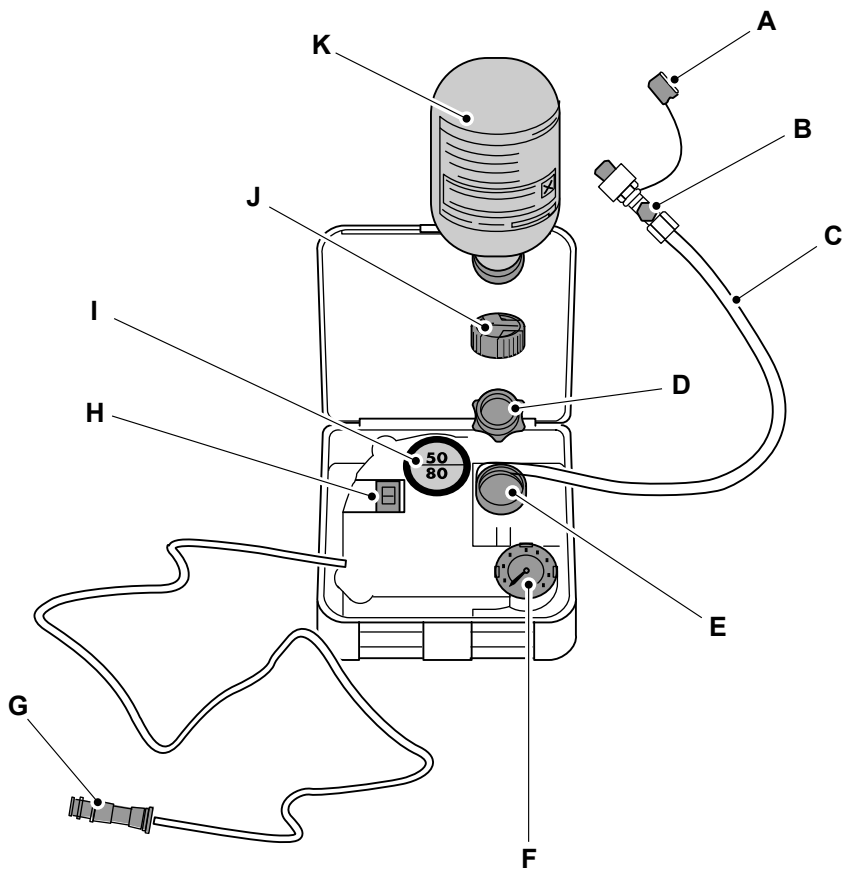

E94973

- A Beschermkap
- B Aflaatklep
- C Slang
- D Oranje dop



# Velgen en banden

---

- E Flessenhouder
- F Drukmeter
- G Stekker met kabel
- H Compressorschakelaar
- I Label
- J Flessendop
- K Fles afdichtmiddel

1. Open het deksel van de bandenreparatieset.
2. Trek het label **I** waarop de maximaal toelaatbare snelheid van 80 km/h (50 mph) vermeld staat van het huis en maak het binnen het gezichtsveld van de bestuurder vast op het instrumentenpaneel. Het label mag niets belangrijks aan het oog onttrekken.
3. Haal de slang **C** en de stekker met kabel **G** uit de set.
4. Draai de oranje dop **D** en de flessendop **J** los.
5. Draai de fles afdichtmiddel **K** stevig rechtsom in de flessenhouder **E**.
6. Draai het ventieldopje van de beschadigde band eraf.
7. Verwijder de beschermdop **A** van de slang **C** en draai de slang **C** stevig op het ventiel van de lekke band.
8. De compressorschakelaar **H** moet in de stand **O** staan.
9. Sluit de stekker **G** aan op de aansluiting van de aansteker of het extra elektrisch aansluitpunt. Zie **Aansteker** (bladzijde 100). Zie **Extra voedingsaansluitingen** (bladzijde 100).
10. Start de motor.
11. Zet de compressorschakelaar **H** in de stand **1**.
12. Pomp de band niet langer dan zeven minuten op voor een minimale druk van 1,8 bar (26 psi) en een maximum druk van 2,5 bar (51 psi). Zet de compressorschakelaar **H** in de stand **O** en controleer de huidige bandenspanning met de drukmeter **F**.
13. Neem de stekker **G** uit de aansluiting van de aansteker of het extra elektrisch aansluitpunt.
14. Draai de slang **C** snel van het ventiel los en breng de beschermdop **A** aan. Draai het ventieldopje vast.
15. Laat de fles afdichtmiddel **K** in de flessenhouder **E** zitten.
16. Zorg ervoor dat de set, de flessendop en de oranje dop veilig worden opgeborgen, maar makkelijk bereikbaar zijn. De set kan weer nodig zijn wanneer u de bandenspanning controleert.
17. Ga onmiddellijk ongeveer drie kilometer (twee mijl) rijden, zodat het afdichtmiddel het lek kan afdichten.

**N.B.:** Wanneer het afdichtmiddel in de band wordt gepompt, kan de druk toenemen tot 6 bar (87 psi) maar deze neem na ca. 30 seconden weer af.

# Velgen en banden

## WAARSCHUWING



Wanneer u heftige trillingen, onbalans in het stuurwiel of lawaai tijdens het rijden waarneemt, minder dan snelheid en rijdt voorzichtig naar een plaats waar u veilig kunt stoppen. Controleer de band en de bandenspanning opnieuw. Wanneer de bandenspanning lager is dan 1,3 bar (19 psi) of wanneer er scheuren, knobbels of dergelijke zichtbaar zijn, hervat dan uw reis niet met deze band.

## Bandenspanning controleren

1. Stop na ongeveer drie kilometer (twee mijl) te hebben gereden. Controleer en corrigeer zo nodig de spanning van de beschadigde band.
2. Sluit de set aan en lees de bandenspanning af op de drukmeter **F**.
3. Wanneer de spanning 1,3 bar (19 psi) of hoger is, breng de band dan op de voorgeschreven spanning. Zie **Technische specificatie** (bladzijde 172).
4. Herhaal de procedure om de band weer op spanning te brengen.
5. Controleer de bandenspanning nogmaals met de drukmeter **F**. Wanneer de spanning te hoog is, laat dan de spanning afnemen met behulp van de aflatklep **B**.
6. Zodra u de band op de juiste spanning hebt gebracht: zet de compressorschakelaar **H** in de stand **O**, trek de stekker **G** uit de contactdoos, draai de slang **C** los, draai het ventieldopje vast en breng de beschermdop **A** weer aan.
7. Laat de fles afdichtmiddel **K** in de flessenhouder **E** zitten en bewaar de set veilig op zijn oorspronkelijke plaats.

8. Rijid naar de dichtstbijzijnde bandenspecialist om de beschadigde band te laten vervangen. Vertel, voordat de band van de velg wordt afgenomen, de bandenspecialist dat de band een afdichtmiddel bevat. Vervang de set zo snel mogelijk na eenmalig gebruik.

**N.B.:** *Bedenk dat een bandenreparatieset slechts voor tijdelijke mobiliteit zorgt. Voorschriften aangaande bandreparatie na gebruik van de bandenreparatieset kunnen per land verschillen. Raadpleeg een bandenspecialist voor advies.*

## WAARSCHUWING



Voordat u wegrijdt moet de band de voorgeschreven bandenspanning hebben. Zie **Technische specificatie** (bladzijde 172). Controleer voortdurend de bandenspanning tot de band is vervangen.

Lege flessen afdichtmiddel mogen samen met het huishoudelijk afval worden afgevoerd. Breng resten afdichtmiddel naar uw dealer of voer ze af volgens de lokale richtlijnen.

# Velgen en banden

## RUN FLAT BANDEN

### Werkingsprincipe

#### Standard band

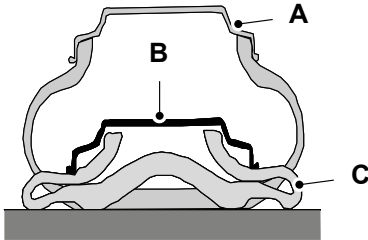

E75207

- A Plaats van de velg bij correcte bandenspanning
- B Plaats van de velg bij een te lage bandenspanning
- C Band

#### Run flat band

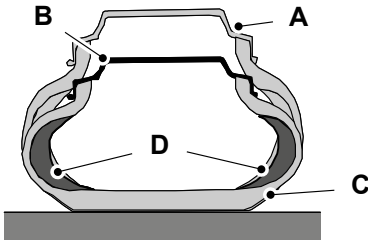

E87667

- A Plaats van de velg bij correcte bandenspanning
- B Plaats van de velg bij een te lage bandenspanning
- C Band
- D Verzwaarde bandwang

Wanneer de spanning in een standaard band aanzienlijk afneemt, brengt de velg het volledige wagengewicht over op de ingezakte bandwangen. U kunt nauwelijks sturen met de wagen en de band wordt vernield.

Run flat banden hebben stugge, verzwaarde bandwangen die de velg dragen wanneer de spanning in de band afneemt of verloren gaat.

### Wat te doen wanneer een run flat band lek raakt

Door de run flat eigenschappen van deze banden merkt u misschien niet dat de band lek is. Uw wagen heeft een bandenspanningscontrolesysteem, dat u waarschuwt wanneer de bandenspanning daalt. Zie **Technische specificatie** (bladzijde 172).

Wanneer een band lek raakt:

- minder onmiddellijk snelheid tot maximaal 80 km/h (50 mph)
- voorkom plotselinge of abrupte rem- en stuurmanoeuvres en wees vooral voorzichtig bij het nemen van bochten
- leg geen afstanden van meer dan 80 km (50 mijl) af nadat het defect is vastgesteld
- laat de defecte band zo spoedig mogelijk repareren.

### Run flat banden vervangen

#### WAARSCHUWINGEN

 Zorg ervoor dat de werkplaats op de hoogte is dat uw wagen is uitgerust met speciale run flat banden.

 Repareer run flat banden die zijn beschadigd of waarop in lekke toestand is gereden niet, gebruik ze niet opnieuw.

# Velgen en banden

## WAARSCHUWINGEN

Wanneer een run flat band moet worden vervangen, laat dat de betreffende velg op beschadiging controleren.



Gebruik geen run flat banden en standaard banden door elkaar. Bij een wagen met run flat banden kan in uitzonderingsgevallen tijdelijk een standaard band worden gebruikt. Aan de bestuurder moet worden verteld dat de standaard band geen run flat eigenschappen heeft.



Monteer geen run flat banden op wagens die er niet oorspronkelijk mee waren uitgerust. Raadpleeg uw dealer voor meer informatie met betrekking tot de compatibiliteit.

Run flat banden mogen uitsluitend worden verkocht en gemonteerd door speciaal opgeleide en gecertificeerde bandenspecialisten.

## VERZORGING VAN BANDEN



E70415

Zorg voor een langere levensduur ervoor dat de banden van de voor- en achterwielen gelijkmatig slijten. Wij raden aan dat de voor- en achterwielen met regelmatige intervallen tussen 5.000 en 10.000 km te wisselen.

## LET OP



Laat tijdens het parkeren de bandwangen niet langs trottoirbanden schuren.

Als u een stoeprand moet oprijden, doe het dan zo langzaam mogelijk en rijd zo mogelijk haaks met de wielen het trottoir op.

Controleer regelmatig de banden op scheuren, vreemde voorwerpen of onregelmatige slijtage van het loopvlak. Ongelijkmatige slijtage betekent dat de wieluitlijning niet meer aan de specificaties voldoet.

Controleer iedere twee weken de bandenspanning (inclusief het reservewiel) wanneer de banden koud zijn.

## GEbruik VAN WINTERBANDEN

### LET OP



Controleer of u de velgen met de winterbanden met het correcte type wielmoeren hebt bevestigd.

Indien winterbanden zijn gemonteerd, controleer dan of de bandenspanning correct is. Zie **Technische specificatie** (bladzijde 172).

## GEbruik VAN SNEEUWKETTINGEN

### WAARSCHUWINGEN



Rijd niet sneller dan 40 km/u wanneer gebruik wordt gemaakt van 14 mm sneeuwkettingen of 50 km/u wanneer gebruik wordt gemaakt van 10 mm sneeuwkettingen.

# Velgen en banden

## WAARSCHUWINGEN



Rijd niet met sneeuwkettingen op een sneeuwrij wegdek.



Breng alleen sneeuwkettingen aan op 235/60 R16 of 215/65 R16 banden.

## LET OP



Wanneer uw wagen is uitgerust met wieldeksels, verwijder deze dan voordat u sneeuwkettingen monteert.

**N.B.:** *Het ABS blijft normaal werken.*

Gebruik alleen sneeuwkettingen met kleine schakels.

Monteer alleen sneeuwkettingen op de voorwielen.

## Uitvoeringen met stabiliteitsregeling (ESP)

Uitvoeringen met stabiliteitsregeling (ESP) kunnen een wat ongebruikelijke rijkarakteristiek vertonen, hetgeen kan worden voorkomen door het systeem uit te schakelen. Zie **Gebruik maken van stabiliteitsregeling** (bladzijde 116).

## BANDENSPANNINGCONTROLESYSTEEM

### WAARSCHUWINGEN



Het systeem ontheft u niet van de verantwoordelijkheid om regelmatig de bandenspanning te controleren.



Het systeem waarschuwt u alleen voor een lage bandenspanning. Het pompt de banden niet op.

## WAARSCHUWINGEN



Rijd niet met een aanzienlijk te lage bandenspanning. Hierdoor kunnen de banden oververhit raken en worden beschadigd. Een te lage bandenspanning verhoogt het brandstofverbruik, verkort de levensduur van de banden en heeft een nadelige invloed op de rijeigenschappen.

## LET OP



Buig of beschadig de ventielen niet wanneer u de banden oppompt.



Laat banden door goed opgeleide monteurs monteren.

Het detectiesysteem bandenspanningsverlies waarschuwt ingeval van een luchtdrukwijziging in een van de banden. Dit vindt plaats via de ABS-sensoren die de rollende omtrek van de wielen registreren. Wanneer de rollende omtrek verandert, dan geeft dit een lage spanning aan in een band. Er wordt een waarschuwingsbericht weergegeven in de informatiedisplay en de berichtencontrolelamp gaat branden. Zie **Infoberichten** (bladzijde 77).

Naast een te lage bandenspanning of een beschadigde band kunnen de volgende situaties van invloed zijn op de rollende omtrek:

- Ongelijke wagenbelading.
- Gebruik van een aanhangwagen of een heuvel op en af rijden.
- Gebruik van sneeuwkettingen.
- Rijden op zachte ondergrond zoals sneeuw of modder.

**N.B.:** *Het systeem functioneert naar behoren, maar de detectietijd kan wellicht toenemen.*

# Velgen en banden

Wanneer een waarschuwingsbericht voor een lage bandenspanning op het informatiedisplay wordt weergegeven, controleer dan de bandenspanning zo spoedig mogelijk en breng deze op de voorgeschreven waarde. Zie **Technische specificatie** (bladzijde 172).

Wanneer dit regelmatig voorkomt, laat dan zo snel mogelijk de oorzaak vaststellen en verhelp de storing.

## Stelsysteem resetten

**N.B.:** *Reset het systeem niet wanneer met de auto wordt gereden.*

**N.B.:** *Het systeem moet worden gereset na een afstelling van de bandenspanning of een bandenwissel.*

**N.B.:** *Zet het contact aan.*

## Instrumentenpaneel, type 2

1. Navigeer met behulp van de multifunctionele hendel naar **'SET' > T. Pres.**
2. Houd de **SET/RESET** toets ingedrukt tot het bericht **Tyre Pressure set (bandenspanning ingesteld)** verschijnt.

## Instrumentenpaneel, type 3

1. Navigeer met behulp van de multifunctionele hendel naar **hold 'SET' to set Tyre Pres..**
2. Houd de **SET/RESET** toets ingedrukt tot het bericht **Tyre Pressure set (bandenspanning ingesteld)** verschijnt.

## TECHNISCHE SPECIFICATIE

### Aanhaalmoment wielmoeren

Wieltype	Nm (lb-ft)
Alle	130 (96)

### Bandenspanning (koude banden)

#### Tot 80 km/h (50 mph)

#### Bandenspanning

Variant	Bandenmaat	Normaal beladen		Maximaal beladen	
		Voor	Achter	Voor	Achter
		bar (lbf/in <sup>2</sup> )	bar (lbf/in <sup>2</sup> )	bar (lbf/in <sup>2</sup> )	bar (lbf/in <sup>2</sup> )
Alle	T135/90 R 17	4,2 (61)	4,2 (61)	4,2 (61)	4,2 (61)

# Velgen en banden

---

## Alle snelheden

### Bandenspanning

Variant	Bandenmaat	Normaal beladen		Maximaal beladen	
		Voor	Achter	Voor	Achter
		bar (lbf/in <sup>2</sup> )	bar (lbf/in <sup>2</sup> )	bar (lbf/in <sup>2</sup> )	bar (lbf/in <sup>2</sup> )
Alle	215/65 R16	2,3 (33)	2,3 (33)	2,4 (35)	2,8 (41)
Alle	235/60 R16	2,3 (33)	2,3 (33)	2,4 (35)	2,8 (41)
Alle	235/55 R17	2,3 (33)	2,3 (33)	2,4 (35)	2,8 (41)
Alle	235/55 RF17	2,3 (33)	2,3 (33)	2,4 (35)	2,8 (41)
Alle	235/50 R18	2,3 (33)	2,3 (33)	2,4 (35)	2,8 (41)
Alle	235/45 R19	2,3 (33)	2,3 (33)	2,4 (35)	2,8 (41)

# Voertuigidentificatie

## VOERTUIGIDENTIFICATIETIPLAATJE

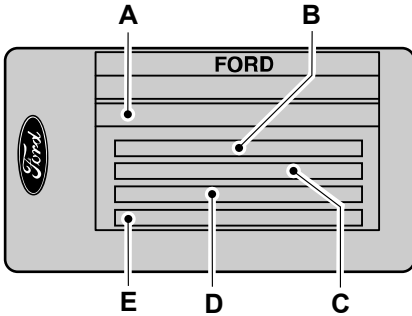

E85610

- A Voertuig Identificatie Nummer
- B Maximaal toelaatbare totaalgewicht
- C Maximaal toelaatbaar treingewicht
- D Maximum voorasbelasting
- E Maximum achterasbelasting

Het Voertuig Identificatie Nummer en de maximum toelaatbare gewichten zijn vermeld op een plaatje aan slotzijde onderin de opening van het passagiersportier.

## VOERTUIGIDENTIFICATIENUMMER (VIN)

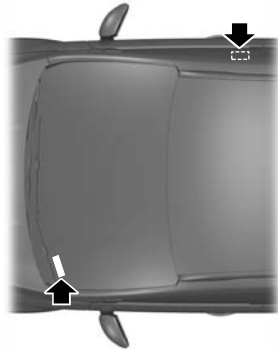

E87496

Het Voertuig Identificatie Nummer (chassisnummer) is rechtsvoor naast de voorstoel in de bodemplaat ingeslagen. Het is ook op de linkerzijde van het instrumentenpaneel vermeld.



# Technische specificaties

## TECHNISCHE SPECIFICATIE

### Afmetingen van de wagen

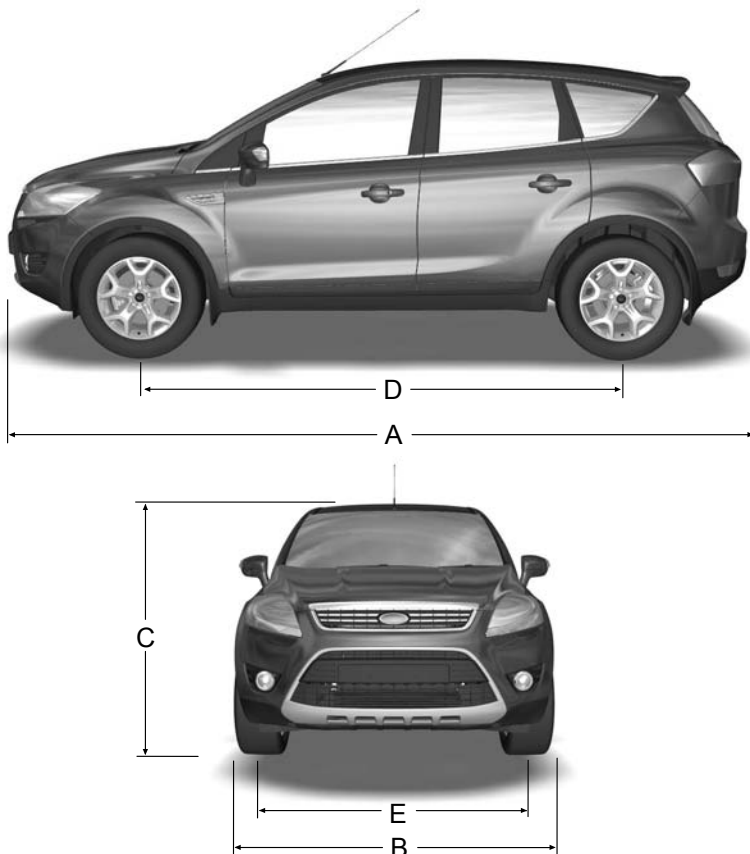

E99435

Nr.	Afmetingen	Afmetingen in mm (inches)
A	Totale lengte	4 443 (174,9)
B	Totale breedte inclusief buitenspiegels	2 128 (83,8)

## Technische specificaties

---

<b>Nr.</b>	<b>Afmetingen</b>	<b>Afmetingen in mm (inches)</b>
C	Totale hoogte bij EC rijklaargewicht zonder dwarsprofielen dakrails	1 655 - 1 677 (65,2 - 66)
C	Totale hoogte bij EC rijklaargewicht met dwarsprofielen dakrails	1 687 - 1 710 (66,4 - 67,3)
D	Wielbasis	2 690 (105,9)
E	Spoorbreedte, voor	1 574 - 1 580 (62 - 62,2)
E	Spoorbreedte, achter	1 584 - 1 590 (62,4 - 62,6)

# Technische specificaties

## Afmetingen trekhaak

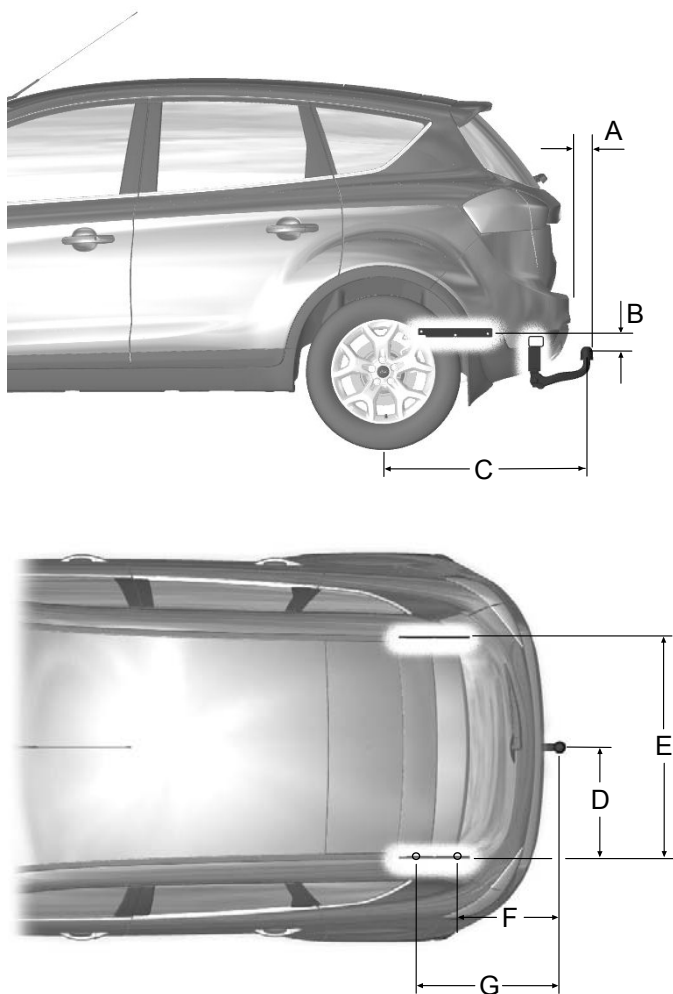

E99436

## Technische specificaties

---

<b>Nr.</b>	<b>Afmetingen</b>	<b>Afmetingen in mm (inches)</b>
A	Bumper – achterzijde trekhaakkogel	98 (3,9)
B	Bevestigingspunt – hart trekhaakkogel	87 (3,4)
C	Hart wiel – hart trekhaakkogel	918 (36,1)
D	Hart trekhaakkogel – langsbalk	518 (20,4)
E	Buitenzijde langsbalk	1 031 (40,6)
F	Hart trekhaakkogel – hart 1e bevestigingspunt	446 (17,6)
G	Hart trekhaakkogel – hart 2e bevestigingspunt	746 (29,4)

# Telefoon

## ALGEMENE INFORMATIE

### LET OP



Door gebruik van het systeem bij uitgeschakelde motor wordt de accu ontladen.

In dit hoofdstuk worden de functies en eigenschappen van het handsfree systeem voor de Bluetooth mobiele telefoon beschreven.

Het Bluetooth mobiele telefoongedeelte van het systeem zorgt voor de interactie tussen de audio-installatie of het navigatiesysteem en uw mobiele telefoon. Het zorgt ervoor dat u uw audio-installatie of het navigatiesysteem kunt gebruiken voor het ontvangen van telefoongesprekken zonder daarbij gebruik te maken van uw mobiele telefoon.

## Compatibiliteit van telefoontoestellen

### LET OP



Omdat er geen algemene overeenkomst bestaat, kunnen fabrikanten van mobiele telefoons een groot aantal profielen in hun Bluetooth apparaten implementeren. Daardoor is het mogelijk dat een telefoon niet compatible met een handsfree systeem is, waardoor in sommige gevallen de prestaties van het systeem aanzienlijk worden beperkt. Om dit te voorkomen moeten alleen aanbevolen telefoons worden gebruikt.

Bezoek de website [www.ford-mobile-connectivity.com](http://www.ford-mobile-connectivity.com) voor volledige gegevens.

## Telefoontoestellen met een Symbian bedieningssysteem

**N.B.:** Om via Bluetooth toegang tot het telefoonboek te kunnen krijgen moet voor bepaalde telefoons eerst een speciaal bestand worden geïnstalleerd.

Dit bestand wordt een SIS-bestand genoemd en kan vanaf de Ford website [www.ford-mobile-connectivity.com](http://www.ford-mobile-connectivity.com) worden gedownload.

## SETUP TELEFOON

### Telefoonboek

**N.B.:** Wellicht moet toegang tot het telefoonboek via het Bluetooth systeem worden bevestigd via de mobiele telefoon.

Na het opstarten kan het al naar gelang de grootte enkele minuten duren voordat u toegang tot de telefoonboeklijst krijgt.

### Telefoonboekcategorïën

Afhankelijk van uw telefoonboekadres kunnen verschillende categorïën op de audiounit worden weergegeven.

Voorbeeld:

M	Mobiel
O	Kantoor
H	Thuis
F	Fax

**N.B.:** Adressen kunnen met of zonder toevoegingen worden weergegeven.

De categorie kan ook als icoon worden weergegeven:



Telefoon

# Telefoon



Mobiel



Thuis



Kantoor



Fax

## **Van een telefoon een actieve telefoon maken**

Wanneer het systeem voor het eerst wordt gebruikt, zijn er nog geen telefoons gekoppeld met het systeem.

Na het inschakelen van het contact en de audiounit moet de Bluetooth telefoon aan het systeem worden gekoppeld.

### **Bluetooth telefoon**

Nadat een Bluetooth telefoon bij het systeem is aangemeld, wordt deze de actieve telefoon. Raadpleeg voor meer informatie het menu van de telefoon.

Selecteer de telefoon in het menu van de actieve telefoon.

Wanneer het contact en het audio- of navigatiesysteem weer worden ingeschakeld, wordt de koppeling aan de laatste actieve telefoon door het systeem hersteld.

**N.B.:** *In sommige gevallen moet de Bluetooth verbinding ook op de telefoon worden bevestigd.*

## **Een andere Bluetooth telefoon aanmelden**

Koppel een nieuwe Bluetooth telefoon zoals is beschreven onder 'Eisen voor een Bluetooth verbinding'.

Telefoons die in het systeem zijn opgeslagen zijn met behulp van de telefoonlijst op de audiounit toegankelijk.

**N.B.:** *Er kunnen maximaal zes apparaten worden gekoppeld. Als er al zes Bluetooth apparaten zijn gekoppeld, moet er één worden ontkoppeld om een nieuw apparaat te kunnen koppelen.*

## **SETUP BLUETOOTH**

Voordat u uw telefoon kunt gebruiken moet deze worden gekoppeld aan het telefoonsysteem in de auto.

### **Telefoons bedienen**

Er kunnen maximaal zes Bluetooth apparaten aan het systeem in de auto worden gekoppeld.

**N.B.:** *Wanneer met de telefoon die als de nieuwe actieve telefoon wordt geselecteerd een gesprek wordt gevoerd, wordt het gesprek doorgeschakeld naar het audiosysteem in de auto.*

**N.B.:** *Zelfs wanneer uw telefoon aan een systeem in de auto is gebonden, kan deze nog op de gebruikelijke wijze worden gebruikt.*

### **Eisen voor een Bluetooth verbinding**

Het volgende is vereist voordat met een Bluetooth telefoon een verbinding tot stand kan worden gebracht.

# Telefoon

1. De Bluetooth functie moet op de telefoon en op het audiosysteem zijn ingeschakeld. Zorg ervoor dat de menu-optie Bluetooth in de audiounit op **AAN** is ingesteld. Raadpleeg voor meer informatie over telefooninstellingen de handleiding van uw mobiele telefoon.
2. De privé modus op de Bluetooth telefoon moet zijn geactiveerd.
3. Zoek het audiosysteem op.
4. Selecteer **Ford Audio**.
5. Voer het op de voertuigdisplay weergegeven codenummer in met behulp van de toetsen van de telefoon. Wanneer geen codenummer wordt weergegeven op de display, voer dan het Bluetooth PIN nummer 0000 in met behulp van de toetsen van de telefoon. Voer nu het op het voertuigdisplay weergegeven Bluetooth PIN-nummer in.

**N.B.:** Als de audiounit wordt uitgeschakeld, wordt een telefoongesprek verbroken. Wanneer de contactsleutel in de stand '0' wordt gezet, blijft de telefoonverbinding behouden.

## BEDIENINGSELEMENTEN TELEFOON

### Afstandsbediening

#### Voice en mode toets

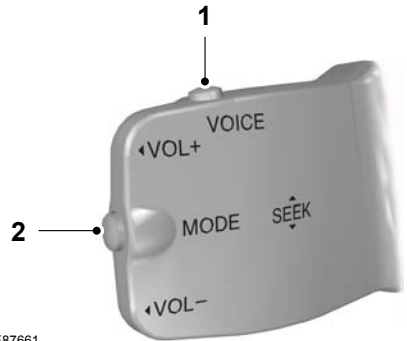

E87661

- 1 Voice toets
- 2 Mode toets

Oproepen kunnen worden beantwoord door eenmaal op de toets MODE te drukken. Druk de toets opnieuw in om de oproep te beëindigen.

## GEBRUIK MAKEN VAN DE TELEFOON - AUTO'S ZONDER NAVIGATIESYSTEEM

In dit hoofdstuk worden de telefoonfuncties van de audio-unit beschreven.

**N.B.:** Raadpleeg de handleiding van de audio-unit voor meer informatie over de bedieningsorganen.

Er moet een actieve telefoon aanwezig zijn.

# Telefoon

---

Zelfs wanneer uw telefoon op de audio-unit is aangesloten, kan de telefoon op de gebruikelijke wijze worden gebruikt.

**N.B.:** U kunt het telefoonmenu verlaten door op de **CD, AM/FM** of **AUX** toets te drukken.

## Bellen

### Een nummer kiezen m.b.v. spraakbesturing

Telefoonnummers kunnen m.b.v. spraakbesturing worden gekozen. Zie **Commando's telefoon** (bladzijde 199).

### Een nummer kiezen m.b.v. het adresboek

U kunt via Bluetooth toegang krijgen tot uw adresboek. De namen en nummers verschijnen op het display van het apparaat.

1. Druk op de toets **PHONE** of de toets 'beantwoorden'.
2. Druk op de **MENU** toets.
3. Houd de **MENU** toets ingedrukt tot **PHONEBOOK** verschijnt.
4. Druk op de zoektoetsen om het gewenste telefoonnummer te selecteren.

**N.B.:** Houd de zoektoets ingedrukt om naar de volgende letter van het alfabet te gaan.

5. Druk op de toets **PHONE** of de toets 'beantwoorden' om het geselecteerde telefoonnummer te bellen.

### Een nummer kiezen m.b.v. het adresboek - Sony radio

U kunt via Bluetooth toegang krijgen tot uw adresboek. De namen en nummers verschijnen op het display van het apparaat.

1. Druk op de toets **PHONE**.
2. Druk op de zoektoets tot het telefoonboek wordt weergegeven.
3. Druk op de omhoog/omlaag-pijltoetsen om het gewenste telefoonnummer te selecteren.

**N.B.:** Houd de omhoog/omlaag-pijltoetsen ingedrukt om naar de volgende letter van het alfabet te gaan.

4. Druk op de toets **PHONE** of de toets 'beantwoorden' om het geselecteerde telefoonnummer te bellen.

### Een nummer kiezen m.b.v. het telefoontoetsenblok

Als u over een audiounit met telefoontoetsenblok beschikt (toetsen 0-9, \* en #):

1. Druk op de toets 'beantwoorden'. Druk op de toets **PHONE** als u een Sony radio hebt.
2. Kies het nummer met het toetsenbord op de audio-unit.
3. Druk op de toets 'beantwoorden'.

**N.B.:** Als u bij het kiezen van een telefoonnummer een onjuist cijfer intoetst, druk dan op de toets 'naar links zoeken' om het laatste cijfer te wissen. Wanneer de toets lang wordt ingedrukt, wordt de complete serie cijfers gewist.

Houd de **O** ingedrukt om een **+** in te toetsen.

### Een gesprek beëindigen

Gesprekken kunnen worden beëindigd door op de toets 'weigeren' te drukken.



# Telefoon

---

Bij audio-units zonder telefoontoetsenblok kunt u ook een gesprek beëindigen door op **PHONE**, **CD**, **AM/FM** of **ON/OFF** te drukken of door op de toets **MODE** op de afstandsbediening te drukken.

## Een nummer herhalen

1. Druk op de toets **PHONE** of de toets 'beantwoorden'.
2. Druk op de **MENU** toets.
3. Selecteer de lijst **CALL OUT** of de lijst **CALL IN**. Selecteer op bepaalde audiounits de lijst **GEMISTE**, **INKOMENDE** of **UITGAANDE** gesprekken.

**N.B.:** *Indien de actieve telefoon niet over een lijst met eerder gekozen nummers beschikt, kan het laatst gekozen nummer opnieuw worden gekozen.*

4. Druk op de zoektoets op de audiounit.
5. Druk op de toets **PHONE** of de toets 'beantwoorden' om het gewenste telefoonnummer te bellen.

## Een nummer opnieuw kiezen - Sony radio

1. Druk op de toets **PHONE** of de toets 'beantwoorden'.
2. Druk op de zoektoets tot de gewenste lijst wordt weergegeven.

**N.B.:** *Indien de actieve telefoon niet over een lijst met eerder gekozen nummers beschikt, kan het laatst gekozen nummer opnieuw worden gekozen.*

3. Druk op de omhoog/omlaag-pijltjestoetsen om het gewenste telefoonnummer te selecteren.
4. Druk op de toets **PHONE** of de toets 'beantwoorden' om het telefoonnummer te kiezen.

## Laatst gekozen nummer opnieuw kiezen - Sony radio

1. Druk op de toets 'beantwoorden'.
2. Druk nogmaals op de toets 'beantwoorden' om het nummer te kiezen.

## Een inkomend gesprek ontvangen

### Een inkomend gesprek beantwoorden

Inkomende gesprekken kunt u aannemen door op de toets 'beantwoorden', de toets **PHONE** of de toets **MODE** op de afstandsbediening te drukken.

### Een inkomend gesprek weigeren

Inkomende gesprekken kunnen worden geweigerd door op de toets 'weigeren' te drukken.

Bij audio-units zonder telefoontoetsenblok kunt u ook een gesprek weigeren door op **PHONE**, **CD**, **AM/FM** of **ON/OFF** te drukken.

## Een tweede oproep ontvangen

**N.B.:** *De functie tweede inkomend gesprek op uw telefoon moet zijn geactiveerd.*

Wanneer er tijdens een gesprek een inkomend gesprek binnenkomt, klinkt er een 'piep' en kunt u het actieve gesprek in de wachtstand plaatsen en het tweede inkomende gesprek beantwoorden.

### Een tweede inkomend gesprek beantwoorden

Een tweede inkomend gesprek kunt u aannemen door op de toets 'beantwoorden', de toets **PHONE** of de toets **MODE** op de afstandsbediening te drukken.

# Telefoon

---

## Een tweede inkomend gesprek weigeren

Een tweede inkomend gesprek kan worden geweigerd door op de toets 'weigeren' te drukken. Bij audio-units zonder telefoontoetsenblok kunt u ook een tweede inkomend gesprek weigeren door op de toets **CD** of de toets **AM/FM** te drukken.

## Microfoon dempen

Het is mogelijk om tijdens een gesprek de microfoon te dempen. Tijdens het dempen verschijnt er een bevestiging op het display.

## Audio-units met een groene toets 'beantwoorden'

Druk op de toets 'beantwoorden'. Druk nogmaals op de toets om deze functie uit te schakelen.

## Audio-units zonder een groene toets 'beantwoorden'

Druk op de toets 'omhoog- of omlaagzoeken'. Druk nogmaals op de toets om deze functie uit te schakelen.

## Van actieve telefoon veranderen

**N.B.:** Voordat telefoons kunnen worden geactiveerd moeten ze bij het systeem worden aangemeld.

## Met behulp van de voorkeuzetoetsen

**N.B.:** Deze procedure geldt alleen voor audio-units met een telefoontoetsenbord.

1. Druk op de **PHONE** toets op de audio-unit.
2. Druk op de gewenste voorkeuzetoets (gebruik voorkeuzetoetsen 1 - 6).

## Met behulp van het menu op de audio-unit

**N.B.:** Nadat een telefoon aan het systeem is gekoppeld, wordt deze de actieve telefoon.

1. Druk op de toets **PHONE** of de toets 'beantwoorden'.
2. Druk op de **MENU** toets op de audio-unit.
3. Selecteer de **ACTIVE PHONE** optie op de audio-unit.
4. Rol met behulp van de zoektoetsen door de verschillende opgeslagen telefoons om de gekoppelde telefoons weer te geven.
5. Druk op de **MENU** toets om de telefoon te selecteren die de actieve telefoon moet worden.

## Actieve telefoon afmelden

Een actieve telefoon kan op elk gewenst moment uit het systeem worden gewist, behalve wanneer met deze telefoon een gesprek wordt gevoerd.

1. Druk op de toets **PHONE** of de toets 'beantwoorden'.
2. Druk op de **MENU** toets op de audio-unit.
3. Selecteer de optie **DEBOND** op de audio-unit.
4. Rol met behulp van de zoektoetsen door de verschillende telefoons om de te ontkoppelen telefoon weer te geven.
5. Druk op de **MENU** toets om de telefoon te selecteren die moet worden ontkoppeld.

# Telefoon

---

## Een gekoppelde telefoon ontkoppelen - Sony radio

Een actieve telefoon kan op elk gewenst moment uit het systeem worden gewist, behalve wanneer met deze telefoon een gesprek wordt gevoerd.

1. Druk op de toets **PHONE**.
2. Druk op de omhoog/omlaag-pijltoetsen tot u de optie **ONTKOPPELEN** bereikt.
3. Rol met behulp van de zoektoetsen door de verschillende telefoons om de te ontkoppelen telefoon weer te geven.
4. Druk op de toets OK om te ontkoppelen.

## GEBRUIK MAKEN VAN DE TELEFOON - AUTO'S MET NAVIGATIESYSTEEM

In dit hoofdstuk worden de telefoonfuncties van het navigatiesysteem beschreven.

**N.B.:** Raadpleeg de handleiding van het navigatiesysteem voor meer informatie over de bediening.

Er moet een actieve telefoon aanwezig zijn.

Zelfs als uw telefoon met het navigatiesysteem is verbonden, kan deze nog steeds op normale wijze worden gebruikt.

### Bellen

#### Een nummer kiezen

Telefoonnummers kunnen m.b.v. spraakbesturing worden gekozen. Zie **Spraaksturing** (bladzijde 187).

#### Een gesprek beëindigen

Gesprekken kunt u beëindigen door op de toets **BEËINDIGEN**, de toets **MODE** op de afstandsbediening of de toets **AAN/UIT** op het navigatiesysteem te drukken.

#### Een nummer herhalen

1. Druk op de toets **PHONE** op het apparaat.
2. Kies **NUMMER HERHALEN**.

#### Een inkomend gesprek ontvangen

#### Een inkomend gesprek beantwoorden

Inkomende gesprekken kunt u aannemen door op de toets 'beantwoorden', de toets **MODE** op de afstandsbediening of de toets **PHONE** op het apparaat te drukken of door de optie **AANNEMEN** in het menu te gebruiken.

#### Een inkomend gesprek weigeren

Inkomende gesprekken kunt u weigeren door op de toets 'weigeren' of de toetsen **CD** of **AM/FM** op het apparaat te drukken of door de optie **WEIGEREN** in het menu te gebruiken.

#### Een tweede oproep ontvangen

**N.B.:** De functie tweede inkomend gesprek op uw telefoon moet zijn geactiveerd.

Wanneer er tijdens een gesprek een tweede oproep binnenkomt, klinkt er een 'piep' en kunt u het actieve gesprek in de wachtstand plaatsen en de tweede oproep beantwoorden.

# Telefoon

---

## Een tweede inkomend gesprek beantwoorden

Een tweede inkomend gesprek kunt u aannemen door op de toets 'beantwoorden', de toets **MODE** op de afstandsbediening of de toets **PHONE** op het apparaat te drukken of door de optie **AANNEMEN** in het menu te gebruiken.

**N.B.:** Hierdoor wordt het actieve gesprek beëindigd.

## Een tweede inkomend gesprek weigeren

Een tweede inkomend gesprek kan worden geweigerd door op de toets 'weigeren' te drukken of op een van de volgende toetsen op het apparaat: **CD**, **AM/FM**.

## Microfoon dempen

Het is mogelijk om tijdens een gesprek de microfoon te dempen. Tijdens het dempen verschijnt er een bevestiging op het display.

## DVD-navigatiesystemen

Druk op de toets 'dempen' (doorgestreept microfoonsymbool). Druk nogmaals op de toets om deze functie uit te schakelen.

## CD-navigatiesystemen

Druk op de toets 'microfoon dempen'. Druk nogmaals op de toets om deze functie uit te schakelen.

## Van actieve telefoon veranderen

**N.B.:** Voordat telefoons kunnen worden geactiveerd moeten ze bij het systeem worden aangemeld.

**N.B.:** Nadat een telefoon aan het systeem is gekoppeld, wordt deze de actieve telefoon.

1. Druk op de toets **PHONE** op het apparaat.
2. Selecteer met behulp van de optie **BT-INSTELLINGEN** in het menu de actieve telefoon in de lijst.

## Actieve telefoon afmelden

Een actieve telefoon kan op elk gewenst moment uit het systeem worden gewist, behalve wanneer met deze telefoon een gesprek wordt gevoerd.

1. Druk op de toets **PHONE** op het apparaat.
2. Selecteer de optie **BT-INSTELLINGEN** in het menu.
3. Selecteer de **AFMELDEN** optie in het menu.
4. Selecteer de telefoon in de lijst.

# Spraaksturing

## WERKING

### LET OP

 Door gebruik van het systeem bij uitgeschakelde motor wordt de accu ontladen.

Met spraakbesturing kunt u het systeem bedienen zonder dat uw aandacht van de weg wordt afgeleid om bijvoorbeeld instellingen te veranderen of om reacties van het systeem te lezen.

Wanneer u bij geactiveerd systeem één van de gedefinieerde spraaklabels gebruikt, zet het spraakbesturingssysteem uw spraaklabel om in een bedieningssignaal voor het systeem. Uw spraaklabels nemen de vorm aan van dialogen of commando's. U wordt door mededelingen of vragen door deze dialogen geleid.

Maak uzelf vertrouwd met de functies van het systeem voordat u het spraakherkenningsysteem gaat gebruiken.

### Ondersteunde commando's

Met het spraakbesturingssysteem kunt u de volgende systemen in de wagen bedienen:

- Bluetooth telefoon
- radio
- CD-speler/ CD-wisselaar
- extern apparaat (USB)
- extern apparaat (iPod)
- SD-kaart
- automatische klimaatregeling
- navigatiesysteem (alleen DVD-eenheden - raadpleeg afzonderlijke handleiding DVD-navigatiesysteem).

**N.B.:** Het spraakbesturingssysteem is een taatgevoelig systeem. Wanneer u wenst dat het systeem in een andere taal werkt, raadpleeg dan uw dealer.

### Reactie van het systeem

Wanneer u een gesproken commando geeft, antwoordt het systeem telkens met een piep wanneer het gereed is om door te gaan.

Probeer geen nieuwe commando's te geven voordat u de piep hebt gehoord. Het spraakbesturingssysteem herhaalt elk gesproken commando.

Wanneer u niet precies weet hoe u moet doorgaan, zeg dan "HELP" voor hulp of "CANCEL" wanneer u niet wilt doorgaan.

De "HELP" functie biedt u alleen een verzameling van de beschikbare commando's. Een gedetailleerde uitleg over alle mogelijke gesproken commando's kunt u op de volgende bladzijden vinden.

### Gesproken commando's

Alle commando's moeten op natuurlijke wijze worden uitgesproken, alsof u tot een passagier spreekt of een telefoongesprek voert. Uw stemvolume moet afhankelijk zijn van omgevingsgeluiden in of buiten de auto, maar schreeuw niet.

## SPRAAKGESTUURD REGELSYSTEEM GEBRUIKEN

### Werking van het systeem

De volgorde en de inhoud van de spraaklabels zijn in de volgende lijst weergegeven. De tabel toont de volgorde van de spraaklabels van de gebruiker en de reacties van het systeem die voor iedere functie beschikbaar zijn.

# Spraaksturing

↔ duidt een nummer of opgeslagen spraaklabel aan, die door de gebruiker moet worden opgeslagen.

## Short cuts

Er zijn een aantal gesproken woorden (short cuts) mogelijk, waarmee u enkele functies van de auto kunt regelen zonder het complete commandomenu te hoeven volgen. Dit zijn:

- telefoon: "MOBILE NAME", "DIAL NUMBER", "DIAL NAME" en "REDIAL"
- CD-speler/CD-wisselaar "DISC" en "TRACK"
- automatische klimaatregeling: "TEMPERATURE", "AUTO MODE", "DEFROSTING/DEMISTING ON" en "DEFROSTING/DEMISTING OFF"
- radio: "TUNE NAME"
- extern apparaat (USB): "TRACK"
- extern apparaat (iPod): "TRACK"
- SD-kaart: "TRACK".

## Communicatie met het systeem starten

Voordat u kunt beginnen met het systeem toe te spreken moet u voor iedere handeling eerst op de **VOICE** of de **MODE** toets drukken en wachten tot het systeem met een piep antwoordt. Zie **Spraaksturing** (bladzijde 43).

Druk de toets opnieuw in om de spraakbesturing uit te schakelen.

## Spraaklabel

Het spraaklabel kan de telefoon, de audio-installatie en het navigatiesysteem ondersteunen door gebruik te maken van de "STORE NAME" functie (naam opslaan). U kunt spraaklabels toewijzen aan items zoals favoriete radiozenders en persoonlijke telefooncontacten. Zie **Commando's audio-unit** (bladzijde 188). Zie **Commando's telefoon** (bladzijde 199). Zie **Commando's navigatiesysteem** (bladzijde 204).

- Sla maximaal 20 actieve spraaklabels per functie op.
- De gemiddelde opnametijd per spraaklabel bedraagt ongeveer 2 tot 3 seconden.

## COMMANDO'S AUDIO-UNIT

### CD-speler

U kunt het afspelen direct met spraakbesturing bedienen.

### Overzicht

Het onderstaande overzicht toont de beschikbare gesproken commando's. De volgende lijsten bieden aanvullende informatie over het complete commandomenu aan de hand van gekozen voorbeelden.

"CD PLAYER"
"HELP"
"PLAY"
"TRACK"*
"SHUFFLE ALL"

# Spraaksturing

"CD PLAYER"
"SHUFFLE FOLDER" <sup>**</sup>
"SHUFFLE OFF"
"REPEAT FOLDER" <sup>**</sup>
"REPEAT TRACK"
"REPEAT OFF"

\* Kan als short cut worden gebruikt.

\*\* Alleen beschikbaar als de CD audiogegevensbestanden bevat, zoals MP3 of WMA.

## Muzieknummer

U kunt direct een muzieknummer op de CD kiezen.

Stappen	Gebruiker zegt	Systeem antwoordt
1	"CD PLAYER"	"CD PLAYER"
2	"TRACK" <sup>*</sup>	"TRACK NUMBER PLEASE"
3	"<een getal tussen 1 en 99>" <sup>**</sup>	"TRACK <nummer>"

\* Kan als short cut worden gebruikt.

\*\* Getallen kunnen ook als max. vier losse cijfers worden uitgesproken (bijv. "2", "4", "5" voor muzieknummer 245)

## Shuffle alles

Random afspelen instellen.

Stappen	Gebruiker zegt	Systeem antwoordt
1	"CD PLAYER"	"CD PLAYER"
2	"SHUFFLE ALL"	

# Spraaksturing

## CD-wisselaar

### Overzicht

Het onderstaande overzicht toont de beschikbare gesproken commando's. De volgende lijsten bieden aanvullende informatie over het complete commandomenu aan de hand van gekozen voorbeelden.

<b>"CD CHANGER"</b>
"HELP"
"PLAY"
"DISC"*
"TRACK"*
"SHUFFLE ALL "
"SHUFFLE CD"
"SHUFFLE FOLDER"**
"SHUFFLE OFF"
"REPEAT CD"
"REPEAT FOLDER"**
"REPEAT TRACK"
"REPEAT OFF"

\* Kan als short cut worden gebruikt.

\*\* Alleen beschikbaar als de CD audiogegevensbestanden bevat, zoals MP3 of WMA.

## CD

Wanneer u een CD-wisselaar hebt, kunt u het nummer van de CD kiezen

Stappen	Gebruiker zegt	Systeem antwoordt
1	"CD CHANGER"	"CD CHANGER"
2	"DISC"*	"DISC NUMBER PLEASE"



# Spraaksturing

Stappen	Gebruiker zegt	Systeem antwoordt
3	"<een getal tussen 1 en 6>"	"DISC <nummer>"

\* Kan als short cut worden gebruikt.

## Muzieknummer

U kunt direct een muzieknummer op de CD kiezen.

Stappen	Gebruiker zegt	Systeem antwoordt
1	"CD CHANGER"	"CD CHANGER"
2	"TRACK"*	"TRACK NUMBER PLEASE"
3	"<een getal tussen 1 en 99>"**	"TRACK <nummer>"

\* Kan als short cut worden gebruikt.

\*\* Getallen kunnen ook als max. vier losse cijfers worden uitgesproken (bijv. "2", "4", "5" voor muzieknummer 245)

## Shuffle CD

Random afspelen binnen de CD-inhoud instellen.

Stappen	Gebruiker zegt	Systeem antwoordt
1	"CD CHANGER"	"CD CHANGER"
2	"SHUFFLE CD"	

## Radio

De gesproken commando's ondersteunen de radiofuncties en u kunt met Voice Control op radiostations afstemmen.

## Overzicht

Het onderstaande overzicht toont de beschikbare gesproken commando's. De volgende lijsten bieden aanvullende informatie over het complete commandomenu.

"RADIO"
"HELP"

# Spraaksturing

"RADIO"
"AM"
"FM"
"TUNE NAME"*
"DELETE NAME"
"DELETE DIRECTORY"
"PLAY DIRECTORY"
"STORE NAME"
"PLAY"

\* Kan als short cut worden gebruikt.

## Afstemfrequentie

Met deze functie kunt u met gesproken commando's afstemmen op radiostations.

Stappen	Gebruiker zegt	Systeem antwoordt
1	"RADIO"	"RADIO"
2	"AM"	"AM FREQUENCY PLEASE"
	"FM"	"FM FREQUENCY PLEASE"
3	"<frequentie>"*	"TUNE <frequentie>"

\* De frequentie kan op verschillende manieren worden ingevoerd. Raadpleeg onderstaande voor representatieve voorbeelden.

FM-golflente: 87,5 - 108,0 in stappen van 0,1

- "Eighty nine point nine" (89,9)
- "Ninety" (90,0)
- "One hundred point five" (100,5)
- "One zero one point one" (101,1)
- "One zero eight" (108,0)

AM/MW-golflente: 531 - 1602 in stappen van 9

AM/LW-golflente: 153 - 281 in stappen van 1

- "Five thirty one" (531)
- "Nine hundred" (900)
- "Fourteen forty" (1440)
- "Fifteen zero three" (1503)
- "Ten eighty" (1080)

# Spraaksturing

## Naam opslaan

Wanneer u op een radiostation hebt afgestemd, kunt u deze met een naam in het bestand opslaan.

Stappen	Gebruiker zegt	Systeem antwoordt
1	"RADIO"	"RADIO"
2	"STORE NAME"	"STORE NAME" "NAME PLEASE"
3	"<naam>"	"REPEAT NAME PLEASE"
4	"<naam>"	"STORING NAME" "<naam> STORED"

## Afstemmen op naam

Met deze functie kunt u op een opgeslagen radiostation afstemmen.

Stappen	Gebruiker zegt	Systeem antwoordt
1	"RADIO"	"RADIO"
2	"TUNE NAME"*	"NAME PLEASE"
3	"<naam>"	"TUNE <naam>"

\* Kan als short cut worden gebruikt.

## Naam wissen

Met deze functie kunt u een opgeslagen radiostation wissen

Stappen	Gebruiker zegt	Systeem antwoordt
1	"RADIO"	"RADIO"
2	"DELETE NAME"	"NAME PLEASE"
3	"<naam>"	"DELETE <naam>" "CONFIRM YES OR NO"
4	"YES"	"DELETED"
	"NO"	"COMMAND CANCELLED"

# Spraaksturing

## Bestand afspelen

Met deze functie kunt u het systeem alle opgeslagen radiostations laten opnoemen.

Stappen	Gebruiker zegt	Systeem antwoordt
1	"RADIO"	"RADIO"
2	"PLAY DIRECTORY"	"PLAY <DIRECTORY>"

## Bestand wissen

Met deze functie kunt u alle opgeslagen radiostations wissen.

Stappen	Gebruiker zegt	Systeem antwoordt
1	"RADIO"	"RADIO"
2	"DELETE DIRECTORY"	"DELETE DIRECTORY" "CONFIRM YES OR NO"
3	"YES"	"RADIO DIRECTORY DELETED"
	"NO"	"COMMAND CANCELLED"

## Afspelen

Met deze functie schakelt de audiobron over op de radiomodus.

Stappen	Gebruiker zegt	Systeem antwoordt
1	"RADIO"	"RADIO"
2	"PLAY"	

## Auxiliary ingang

Met deze functie laat u de audiobron overschakelen op het aangesloten apparaat met auxiliary ingang.

Stappen	Gebruiker zegt	Systeem antwoordt
1	"EXTERNAL DEVICE"	"EXTERNAL DEVICE"

# Spraaksturing

Stappen	Gebruiker zegt	Systeem antwoordt
2	"LINE IN"	"LINE IN"

## Externe apparaten - USB

Deze gesproken commando's ondersteunen de functionaliteit van een extern USB-apparaat dat op de audiounit kan worden aangesloten.

## Overzicht

Het onderstaande overzicht toont de beschikbare gesproken commando's. De volgende lijsten bieden aanvullende informatie over het complete commandomenu aan de hand van gekozen voorbeelden.

"EXTERNAL DEVICE", "USB"
"HELP"
"PLAY"
"TRACK"*
"PLAYLIST"**
"FOLDER"**
"SHUFFLE ALL"
"SHUFFLE FOLDER"
"SHUFFLE PLAYLIST"
"SHUFFLE OFF"
"REPEAT TRACK"
"REPEAT FOLDER"
"REPEAT OFF"

\* Kan als short cut worden gebruikt.

\*\* Aan door spraakbesturing geactiveerde afspeellijsten en mappen moeten specifieke bestandsnamen worden toegewezen. Zie **Algemene informatie** (bladzijde 207).

## Afspelen USB

Met deze functie laat u de audiobron overschakelen op het aangesloten USB-apparaat.

# Spraaksturing

Stappen	Gebruiker zegt	Systeem antwoordt
1	"EXTERNAL DEVICE"	"EXTERNAL DEVICE"
2	"USB"	"USB"
3	"PLAY"	

## USB-muzieknummer

U kunt direct een muzieknummer op het USB-apparaat kiezen.

Stappen	Gebruiker zegt	Systeem antwoordt
1	"EXTERNAL DEVICE"	"EXTERNAL DEVICE"
2	"USB"	"USB"
3	"TRACK"	"TRACK NUMBER PLEASE"
4	"<een getal tussen 1 en 99>"	"TRACK <nummer>"

\* Getallen kunnen ook als max. vier losse cijfers worden uitgesproken (bijv. "2", "4", "5" voor muzieknummer 245)

## Externe apparaten - iPod

Deze gesproken commando's ondersteunen de functionaliteit van een iPod die op de audiounit kan worden aangesloten.

## Overzicht

Het onderstaande overzicht toont de beschikbare gesproken commando's. De volgende lijsten bieden aanvullende informatie over het complete commandomenu aan de hand van gekozen voorbeelden.

<b>"EXTERNAL DEVICE", "IPOD"</b>
"HELP"
"PLAY"
"TRACK"*
"PLAYLIST"**
"SHUFFLE ALL"

# Spraaksturing

<b>"EXTERNAL DEVICE", "IPOD"</b>
"SHUFFLE PLAYLIST"
"SHUFFLE OFF"
"REPEAT TRACK"
"REPEAT OFF"

\* Kan als short cut worden gebruikt.

\*\* Aan door spraakbesturing geactiveerde afspeellijsten moeten specifieke bestandsnamen worden toegewezen. Zie **Algemene informatie** (bladzijde 207).

## iPod-muzieknummer

U kunt direct een muzieknummer op de iPod kiezen in de lijst met alle titels.

Stappen	Gebruiker zegt	Systeem antwoordt
1	"EXTERNAL DEVICE"	"EXTERNAL DEVICE"
2	"IPOD"	"IPOD"
3	"TRACK"*	"TRACK NUMBER PLEASE"
4	"<een getal tussen 1 en 99>"**	"TRACK <nummer>"

\* Kan als short cut worden gebruikt.

\*\* Getallen kunnen ook als max. vijf losse cijfers worden uitgesproken (bijv. "5", "2", "4", "5", "3" voor muzieknummer 52453) tot een grenswaarde van 65535.

## iPod-afspeellijst

U kunt direct een afspeellijst in de iPod kiezen.

Stappen	Gebruiker zegt	Systeem antwoordt
1	"EXTERNAL DEVICE"	"EXTERNAL DEVICE"
2	"IPOD"	"IPOD"
3	"PLAYLIST"*	"PLAYLIST NUMBER PLEASE"

# Spraaksturing

Stappen	Gebruiker zegt	Systeem antwoordt
4	"<een getal tussen 1 en 10>"	"PLAYLIST <nummer>"

\* Aan door spraakbesturing geactiveerde afspeellijsten moeten specifieke bestandsnamen worden toegewezen. Zie **Algemene informatie** (bladzijde 207).

## SD-kaart

Deze gesproken commando's ondersteunen de functionaliteit van een SD-kaart waarop geschikte audiobestanden zijn opgeslagen.

## Overzicht

Het onderstaande overzicht toont de beschikbare gesproken commando's. De volgende lijsten bieden aanvullende informatie over het complete commandomenu aan de hand van gekozen voorbeelden.

"SD CARD"
"HELP"
"PLAY"
"TRACK"*
"SHUFFLE ALL"
"SHUFFLE FOLDER"
"SHUFFLE OFF"
"REPEAT TRACK"
"REPEAT FOLDER"
"REPEAT OFF"

\* Kan als short cut worden gebruikt.

## SD-kaart afspelen

Met deze functie laat u de audiobron overschakelen op de audiobestanden van de SD-kaart.

Stappen	Gebruiker zegt	Systeem antwoordt
1	"SD CARD"	"SD CARD"
2	"PLAY"	



# Spraaksturing

## Muzieknummer op SD-kaart

U kunt direct een muzieknummer op de SD-kaart kiezen.

Stappen	Gebruiker zegt	Systeem antwoordt
1	"SD CARD"	"SD CARD"
2	"TRACK"*	"TRACK NUMBER PLEASE"
3	"<een getal tussen 1 en 99>"**	"TRACK <nummer>"

\* Kan als short cut worden gebruikt.

\*\* Getallen kunnen ook als max. vier losse cijfers worden uitgesproken (bijv. "2", "4", "5" voor muzieknummer 245).

## COMMANDO'S TELEFOON

### Telefoon

Met uw telefoonsysteem kunt u een extra telefoonboek aanleggen. De opgeslagen nummers kunnen met behulp van Voice Control worden gekozen.

Telefoonnummers, die met behulp van Voice Control zijn opgeslagen, worden in het systeem van de auto opgeslagen en niet in dat van uw telefoon.

### Overzicht

Het onderstaande overzicht toont de beschikbare gesproken commando's. De volgende lijsten bieden aanvullende informatie over het complete commandomenu aan de hand van gekozen voorbeelden.

"TELEFOON"
"HELP"
"MOBILE NAME"*
"DIAL NUMBER"*
"DIAL NAME"*
"DELETE NAME"
"DELETE DIRECTORY"
"PLAY DIRECTORY"
"STORE NAME"

# Spraaksturing

"TELEFOON"
"REDIAL"*
"ACCEPT CALLS"
"REJECT CALLS"

\* Kan als short cut worden gebruikt.

## Een telefoonboek aanleggen

### Naam opslaan

Nieuwe spraaklabels kunnen worden opgeslagen met het commando "STORE NAME". Deze functie kan worden gebruikt voor het kiezen van een nummer door de naam in plaats van het complete telefoonnummer uit te spreken.

Stappen	Gebruiker zegt	Systeem antwoordt
1	"TELEFOON"	"TELEFOON"
2	"STORE NAME"	"STORE NAME" "NAME PLEASE"
3	"<naam>"	"REPEAT NAME PLEASE"
4	"<naam>"	"STORING NAME" "<naam> STORED" "NUMBER PLEASE"
5	"<telefoonnummer>"	"<telefoonnummer>"
6	"STORE"	"STORING NUMBER" "<telefoonnummer>" "NUMBER STORED"

### Naam wissen

Opgeslagen namen kunnen ook uit het bestand worden gewist.

Stappen	Gebruiker zegt	Systeem antwoordt
1	"TELEFOON"	"TELEFOON"

# Spraaksturing

Stappen	Gebruiker zegt	Systeem antwoordt
2	"DELETE NAME"	"NAME PLEASE"
3	"<naam>"	"DELETE <naam>" "CONFIRM YES OR NO"
4	"YES"	"<naam> DELETED"
	"NO"	"COMMAND CANCELLED"

## Bestand afspelen

Gebruik deze functie om het systeem alle opgeslagen namen en nummers te laten opnoemen.

Stappen	Gebruiker zegt	Systeem antwoordt
1	"TELEFOON"	"TELEFOON"
2	"PLAY DIRECTORY"	"PLAY DIRECTORY"

## Bestand wissen

Met deze functie kunt u alle ingevoerde gegevens in één keer wissen.

Stappen	Gebruiker zegt	Systeem antwoordt
1	"TELEFOON"	"TELEFOON"
2	"DELETE DIRECTORY"	"DELETE DIRECTORY" "CONFIRM YES OR NO"
3	"YES"	"DIRECTORY DELETED"
	"NO"	"COMMAND CANCELLED"

## Telefoonfuncties

### Naam mobiele telefoon

Met deze functie kunt u met een spraaklabel toegang krijgen tot de in uw mobiele telefoon opgeslagen telefoonnummers.

# Spraaksturing

Stappen	Gebruiker zegt	Systeem antwoordt
1	"TELEFOON"	"TELEFOON"
2	"MOBILE NAME"*	"MOBILE NAME" "<telefoonafhankelijke dialoog>"

\* Kan als short cut worden gebruikt.

## Nummer kiezen

Nadat het spraaklabel is uitgesproken kunnen telefoonnummers worden gekozen.

Stappen	Gebruiker zegt	Systeem antwoordt
1	"TELEFOON"	"TELEFOON"
2	"DIAL NUMBER"*	"NUMBER PLEASE"
3	"<telefoonnummer>"	"<telefoonnummer> CONTINUE?"
4	"DIAL "	"DIALLING"
	"CORRECTION"	"<laatste deel van nummer herhalen> CONTINUE?"

\* Kan als short cut worden gebruikt.

## Naam kiezen

Nadat het spraaklabel is uitgesproken kunnen telefoonnummers worden gekozen.

Stappen	Gebruiker zegt	Systeem antwoordt
1	"TELEFOON"	"TELEFOON"
2	"DIAL NAME"*	"NAME PLEASE"
3	"<naam>"	"DIAL <naam> "CONFIRM YES OR NO"
4	"YES"	"DIALLING"

# Spraaksturing

Stappen	Gebruiker zegt	Systeem antwoordt
	"NO"	"COMMAND CANCELLED"

\* Kan als short cut worden gebruikt.

## Nummer herhalen

Deze functie maakt het mogelijk het laatst gekozen nummer te herhalen.

Stappen	Gebruiker zegt	Systeem antwoordt
1	"TELEFOON"	"TELEFOON"
2	"REDIAL"*	"REDIAL" "CONFIRM YES OR NO"
3	"YES"	"DIALLING"
	"NO"	"COMMAND CANCELLED"

\* Kan als short cut worden gebruikt.

## DTMF ('Tone' instelling)

Met deze functie worden gesproken getallen in DTMF-tonen omgezet. Voor bijvoorbeeld het op afstand bedienen van het antwoordapparaat bij u thuis of voor het invoeren van PIN-nummer, enz.

**N.B.:** DTMF kan alleen worden gebruikt tijdens een telefoongesprek. Druk op de toets VOICE en wacht op de systeemprompt.

Kan alleen worden gebruikt op auto's met een aparte toets VOICE.

Stappen	Gebruiker zegt	Systeem antwoordt
1		"NUMBER PLEASE"
2	"<cijfers 1 tot en met 9, nul, hekje, sterretje>"	

## Hoofdinstellingen

### Oproepen weigeren

Oproepen kunnen zo worden ingesteld dat ze met spraakbesturing automatisch worden geweigerd.

# Spraaksturing

Stappen	Gebruiker zegt	Systeem antwoordt
1	"TELEFOON"	"TELEFOON"
2	"REJECT CALLS"	"REJECT CALLS"
	"ACCEPT CALLS"*	"ACCEPT CALLS"

\* schakel met dit commando de modus 'weigeren' uit

## COMMANDO'S NAVIGATIESYSTEEM

Raadpleeg de afzonderlijke handleiding van het navigatiesysteem voor meer informatie over de commandomenu's.

## COMMANDO'S KLIMAATREGELING

### Airconditioning

Met gesproken commando's voor de klimaatregeling kunnen het aanjagertoerental, de temperatuur en de modus worden ingesteld. Niet alle functies zijn in alle autotypen beschikbaar.

"CLIMATE"
"HELP"
"FAN"*
"DEFROSTING/DEMISTING ON"*
"DEFROSTING/DEMISTING OFF"*
"TEMPERATURE"*
"AUTO MODE"*

\* Kan als short cut worden gebruikt. Bij auto's met een Engelse taalmodule is de short cut "FAN" niet beschikbaar.

### Overzicht

Het onderstaande overzicht toont de beschikbare gesproken commando's. De volgende lijsten bieden aanvullende informatie over het complete commandomenu aan de hand van gekozen voorbeelden.

# Spraaksturing

## Aanjager

Met deze functie kunt u het aanjagertoerental instellen.

Stappen	Gebruiker zegt	Systeem antwoordt
1	"CLIMATE"	"CLIMATE"
2	"FAN" <sup>a</sup>	"FAN SPEED PLEASE"
3	"MINIMUM"	"FAN MINIMUM"
	"<een getal tussen 1 en 7>"	"FAN <getal>"
	"MAXIMUM"	"FAN MAXIMUM"

\* Kan als short cut worden gebruikt. Bij auto's met een Engelse taalmodule is de short cut "FAN" niet beschikbaar.

## Ontdooien/ontwasemen

Stappen	Gebruiker zegt	Systeem antwoordt
1	"CLIMATE"	"CLIMATE"
2	"DEFROSTING ON/DEMISTING ON" <sup>*</sup>	"DEFROSTING ON/DEMISTING ON"
	"DEFROSTING OFF/DEMISTING OFF" <sup>*</sup>	"DEFROSTING OFF/DEMISTING OFF"

\* Kan als short cut worden gebruikt.

## Temperatuur

Met deze functie kunt u de temperatuur instellen.

Stappen	Gebruiker zegt	Systeem antwoordt
1	"CLIMATE"	"CLIMATE"
2	"TEMPERATURE" <sup>*</sup>	"TEMPERATURE PLEASE"
3	"MINIMUM"	"TEMPERATURE MINIMUM"

# Spraaksturing

---

Stappen	Gebruiker zegt	Systeem antwoordt
	"<een getal tussen 15 en 29 °C met stappen van 0,5>" of "<een getal tussen 59 en 84 °F>"	"TEMPERATURE <getal>"
	"MAXIMUM"	"TEMPERATURE MAXIMUM"

\* Kan als short cut worden gebruikt.

## Automatische functie

Stappen	Gebruiker zegt	Systeem antwoordt
1	"CLIMATE"	"CLIMATE"
2	"AUTO MODE"*	"AUTO MODE"

\* Kan als short cut worden gebruikt. Kan worden uitgeschakeld door een andere temperatuur of een ander aanjagertoerental in te stellen.



# Verbinding

## ALGEMENE INFORMATIE

### LET OP

 Ga voorzichtig te werk bij het omgaan met externe apparaten met blootliggende stekkers (zoals de USB-plug). Vervang altijd de beschermkap/beschermplaat (indien mogelijk). Er bestaat kans op elektrostatische ontlading, wat tot schade aan het apparaat kan leiden.

 Raak de USB-aansluiting in de auto niet aan of voer er geen werkzaamheden aan uit. Dek de aansluiting af wanneer deze niet wordt gebruikt.

 Maak alleen gebruik van USB-massaopslagapparaten.

 Zet de audio-unit altijd op een andere bron (bijvoorbeeld de radio) alvorens het USB-apparaat te ontkoppelen.

 Breng geen USB-hubs of -splitters aan.

**N.B.:** *Het systeem is alleen ontworpen voor het herkennen en lezen van geschikte audiobestanden van een USB-apparaat dat voldoet aan de klasse voor USB-massaopslagapparaten of een iPod. Er kan niet worden gegarandeerd dat alle beschikbare USB-apparaten met het systeem kunnen worden gecombineerd.*

**N.B.:** *Er kan gebruik worden gemaakt van compatibele apparaten met een USB-adaptorkabel en apparaten die rechtstreeks kunnen worden aangesloten op de USB-aansluiting van de auto (bijvoorbeeld USB-geheugensticks en Pen Drives).*

**N.B.:** *Het kan voorkomen dat sommige USB-apparaten met een hoger stroomverbruik incompatibel zijn (bijvoorbeeld sommige grotere harde schijven).*

**N.B.:** *De toegangstijd voor het lezen van de bestanden van het externe apparaat variëren afhankelijk van factoren zoals de bestandsstructuur, de grootte van het bestand en de inhoud van het apparaat.*

Het systeem ondersteunt een aantal externe apparaten voor een volledige integratie met de audio-unit via de USB-aansluitingen en extra aansluitingen. Eenmaal aangesloten kan het externe apparaat worden aangestuurd via de audio-unit.

Hieronder staat een lijst met veel voorkomende compatibele apparaten:

- USB-geheugensticks
- USB-draagbare harde schijven
- MP3-spelers met USB-aansluiting
- iPod mediaspelers (ga naar [www.ford-mobile-connectivity.com](http://www.ford-mobile-connectivity.com) voor de nieuwste compatibiliteitslijst).

Het systeem is USB 2.0 Full Speed compatibel, USB 1.1 Host Compliant en ondersteunt FAT 16/32 bestandssystemen.

## Informatie over audiobestandsstructuren voor externe apparaten

### USB

Maak alleen een enkele partitie op het USB-apparaat.

Als afspeellijsten worden gemaakt, dan dienen deze de correcte bestandspaden gerefereerd aan het USB-apparaat te bevatten. Er wordt aanbevolen de afspeellijst te maken nadat de audiobestanden zijn overgedragen naar het USB-apparaat.

# Verbinding

Afspeellijsten moeten worden gemaakt in .m3u formaat.

Audiobestanden moeten worden gemaakt in .mp3 formaat.

Houd u aan het volgende:

- 1000 items per map (bestanden, mappen en afspeellijsten)
- 5000 mappen met USB-apparaat (inclusief afspeellijsten)
- 8 submapniveau's.

Volg de onderstaande procedure voor het inschakelen van spraakregeling voor aangepaste afspeellijsten en mappen:

- Maak mappen met de naam "**Ford<\*>**", waar <\*> een cijfer tussen 1 en 10 is. Bijvoorbeeld "**Ford3**" zonder extensie.
- Maak afspeellijsten met de naam "**Ford<\*>.m3u**", waar <\*> een cijfer tussen 1 en 10 is. Bijvoorbeeld "**Ford5.m3u**" zonder spatie tussen "**Ford**" en het cijfer.

Hierna kunnen aangepaste mappen en afspeellijsten worden geselecteerd met behulp van spraakregeling. Zie **Commando's audio-unit** (bladzijde 188).

## iPod

Maak afspeellijsten met de naam "**Ford<\*>**", waar <\*> een cijfer tussen 1 en 10 is voor het inschakelen van spraakregeling voor aangepaste afspeellijsten. Bijvoorbeeld "**Ford7**" zonder spatie tussen "**Ford**" en het cijfer.

Hierna kunnen aangepaste afspeellijsten worden geselecteerd met behulp van spraakregeling. Zie **Commando's audio-unit** (bladzijde 188).

## EXTERN APPARAAT AANSLUITEN

### WAARSCHUWING



Zorg dat het externe apparaat stevig in de auto is bevestigd en dat bijbehorende aansluitingen de bedieningselementen voor het rijden niet blokkeren.

Externe apparaten kunnen worden aangesloten met behulp van de extra ingangsaansluiting en de USB-poort. Zie **Aansluiting Auxiliary ingang (AUX IN)** (bladzijde 102). Zie **USB-poort** (bladzijde 103).

### Aansluiting

Sluit het apparaat aan en bevestig het indien nodig om bewegen in de auto te voorkomen.

### Een iPod aansluiten

Voor een optimaal gebruiksgemak en een optimale audiokwaliteit wordt aangeraden een bijpassende eenpolige kabel aan te schaffen bij uw dealer.

De iPod kan tevens worden aangesloten met behulp van de standaard iPod USB-kabel en een aparte 3,5 mm audiokabel. Wanneer gebruik wordt gemaakt van deze methode moet het volume van de iPod op maximum worden gezet en de equalizerinstellingen worden uitgeschakeld alvorens de aansluitingen te maken:

- Sluit de hoofdtelefoonuitgang van de iPod aan op de AUX IN aansluiting.
- Sluit de USB-kabel van de iPod aan op de USB-aansluiting van de auto.

# Verbinding

## USB-APPARAAT GEBRUIKEN

Verschillende pictogrammen worden gebruikt voor het herkennen van verschillende audiobestanden, mappen enz.



USB-apparaat is de actieve bron



Map



Afspeellijst



Album



Artiest



Bestandsnaam



Titel van nummer



Informatie niet beschikbaar

## Sony radio

### Bediening

Selecteer het USB-apparaat als de audiobron door herhaaldelijk op de **CD/AUX** toets te drukken tot "USB" in de display verschijnt. Nadat het USB-apparaat is aangesloten, wordt het eerste nummer van de eerste map automatisch afgespeeld. Vervolgens wordt na het wijzigen van de audiobron de afspelpositie op het USB-apparaat onthouden.

Druk eenmaal op de pijltjestoets omhoog/omlaag of de OK toets om door de inhoud van het apparaat te bladeren.

De display toont de nummerinformatie en de volgende andere belangrijke informatie:

- Een verticale schuifbalk aan de rechterzijde van de display geeft de huidige positie van het mapoverzicht aan.
- ">" na een ingang geeft aan dat een niveau lager leesbaar is (bijvoorbeeld een map vernoemd naar een album met afzonderlijke albumnummers in de betreffende map).
- "<" voor de lijst geeft aan dat een niveau hoger leesbaar is.
- Pictogrammen aan de linkerzijde van de nummer-/maptekst geven het type bestand/map aan. Raadpleeg de lijst voor een uitleg van deze pictogrammen.

Gebruik voor het navigeren door de inhoud van het USB-apparaat de pijltjestoets omhoog/omlaag om door de lijsten te bladeren en de pijltjestoets links/rechts om binnen de mapstructuur omhoog of omlaag te bladeren. Druk op de OK toets om afspelen te selecteren nadat het gewenste nummer of de gewenste afspeellijst of map is gemarkeerd.

**N.B.:** *Houd de pijltjestoets naar links ingedrukt als u naar het bovenste niveau van de inhoud van het USB-apparaat wilt navigeren.*

### Bediening van de audio-installatie

Druk op de pijltjestoets naar links en naar rechts om achteruit en vooruit door de nummers te gaan.

Houd de pijltjestoetsen naar links/rechts ingedrukt om snel achteruit/vooruit door een nummer te gaan.

# Verbinding

---

Druk op de pijljestoets omhoog/omlaag of de OK toets om door de inhoud van het apparaat te bladeren.

Druk op de MENU toets voor toegang tot het USB-menu. De functies willekeurig afspelen (shuffle) en herhaald afspelen (repeat) kunnen worden ingeschakeld voor wat betreft de mappen en afspeellijsten.

Druk op de SCAN toets om het gehele apparaat, de huidige map of een afspeellijst te scannen (indien actief).

Druk op de **INFO** toets om het volgende weer te geven:

- bestandsnaam
- titel
- artiest
- album
- nummer en speelduur.

Door herhaaldelijk op een toets te drukken, kan door deze displays worden genavigeerd.

## CD-navigatie-units

### Bediening

Selecteer het USB-apparaat als de audiobron door op de **CD/AUX** toets te drukken tot "DEVICES" in de display verschijnt. Selecteer DEVICES en selecteer vervolgens USB uit de beschikbare apparatenlijst. Nadat het USB-apparaat is aangesloten, wordt het eerste nummer van de eerste map automatisch afgespeeld. Vervolgens wordt na het wijzigen van de audiobron de afspeelpositie op het USB-apparaat onthouden.

Druk eenmaal op de **SELECT** toets om door de inhoud van het apparaat te bladeren.

De display toont de nummerinformatie en de volgende andere belangrijke informatie:

- Een verticale schuifbalk aan de rechterzijde van de display geeft de huidige positie van het mapoverzicht aan.
- ">" na een ingang geeft aan dat een niveau lager leesbaar is (bijvoorbeeld een map vernoemd naar een album met afzonderlijke albumnummers in de betreffende map).
- "<" links van de display geeft aan dat een niveau hoger leesbaar is.
- Pictogrammen aan de linkerzijde van de nummer-/maptekst geven het type bestand/map aan. Raadpleeg de lijst voor een uitleg van deze pictogrammen.

Gebruik voor het navigeren door de inhoud van het USB-apparaat de draaiknop voor scrollen/selecteren om door lijsten te bladeren. Druk op de toets om de inhoud uit te breiden binnen de gemarkeerde afspeellijst of map of om afspelen van een bepaald nummer te starten. Druk op **ESC** om één niveau vooruit te gaan.

### Bediening van de audio-installatie

Druk op de **SEEK** toets omhoog/omlaag om achteruit en vooruit door de nummers te gaan.

Houd de **SEEK** toetsen ingedrukt om snel achteruit/vooruit door een nummer te gaan.

Draai aan de **SELECT** toets of druk deze in om door de inhoud van het apparaat te bladeren.

# Verbinding

---

Druk op de SHUFFLE of REPEAT toets om de functies willekeurig afspelen en herhaald afspelen in te schakelen voor wat betreft mappen en afspeellijsten. Er kunnen verschillende opties worden weergegeven, afhankelijk van het feit of een afspeellijst al dan niet actief is.

Druk op de SCAN toets om de huidige (actieve) afspeellijst of het gehele USB-apparaat of de map te scannen.

Druk op de **INFO** toets om het volgende weer te geven:

- bestandsnaam
- titel
- artiest
- album
- nummer en speelduur.

## DVD-navigatie-units

### Bediening

Selecteer het USB-apparaat als de audiobron door op de **CD/AUX** toets te drukken tot de USB-toets aan de linkerzijde van de display verschijnt. Selecteer USB uit de beschikbare apparatenlijst.

**N.B.:** *Sommige apparaten worden getoond, maar kunnen niet worden geselecteerd (afhankelijk van het feit of het apparaat al dan niet is aangesloten).*

Nadat het USB-apparaat is aangesloten, wordt het eerste nummer van de eerste map automatisch afgespeeld. Vervolgens wordt na het wijzigen van de audiobron de afspeelpositie op het USB-apparaat onthouden.

Druk op de pijltjestoets omhoog/omlaag scrollen om door de inhoud van het apparaat te bladeren.

De display toont de nummerinformatie en de volgende andere belangrijke informatie:

- Een verticale schuifbalk aan de rechterzijde van de display geeft de huidige positie van het mapoverzicht aan.
- ">" na een ingang geeft aan dat een niveau lager leesbaar is (bijvoorbeeld een map vernoemd naar een album met afzonderlijke albumnummers in de betreffende map).
- "<" links van de display geeft aan dat een niveau hoger leesbaar is.
- Pictogrammen aan de linkerzijde van de nummer-/maptekst geven het type bestand/map aan. Raadpleeg de lijst voor een uitleg van deze pictogrammen.

Gebruik voor het navigeren door de inhoud van het USB-apparaat de scroll-toetsen om door lijsten te bladeren. Druk op de toets om de inhoud uit te breiden binnen de gemarkeerde afspeellijst of map of om afspelen van een bepaald nummer te starten. Druk op de pijltjestoets naar links om één niveau vooruit te gaan.

### Bediening van de audio-installatie

Druk op de **SEEK** toets omhoog/omlaag om achteruit en vooruit door de nummers te gaan.

Houd de **SEEK** toetsen ingedrukt om snel achteruit/vooruit door een nummer te gaan.

Druk op de pijltjestoetsen van de schuifbalk om door de inhoud van het apparaat te bladeren.

Druk op de SHUFFLE of REPEAT toets om de functies willekeurig afspelen en herhaald afspelen in te schakelen voor wat betreft mappen en afspeellijsten.

# Verbinding

Druk op de **SCAN** toets om de huidige (actieve) afspeellijst of het gehele USB-apparaat of de map te scannen.

Druk op de **INFO** toets om het volgende weer te geven:

- bestandsnaam
- titel
- artiest
- album
- nummer en speelduur.

## IPOD GEBRUIKEN

Verskillende pictogrammen worden gebruikt voor het herkennen van verschillende audiobestanden, mappen enz.



iPod is de actieve bron



Afspeellijst iPod



Artiest iPod



Album iPod



Genre iPod



Nummer iPod



Algemene categorie iPod



Algemeen mediabestand iPod

## Sony radio

### Bediening

Selecteer de iPod als de audiobron door herhaaldelijk op de **CD/AUX** toets te drukken tot "iPod" in de display verschijnt.

De iPod-menulijst voor het bladeren door de inhoud is beschikbaar via de radiodisplay. Bladeren door de inhoud is gebaseerd op hetzelfde principe als voor het gebruik van een stand-alone iPod (bijvoorbeeld zoeken op artiest, titel enz.). Druk eenmaal op de pijltjestoets omhoog/omlaag of de OK toets om door de inhoud van de iPod te bladeren.

De display toont de nummerinformatie en de volgende andere belangrijke informatie:

- Een verticale schuifbalk aan de rechterzijde van de display geeft de huidige positie van het lijstoverzicht aan.
- ">" na een ingang geeft aan dat een niveau omlaag leesbaar is (bijvoorbeeld alle albums van een bepaalde artiest).
- "<" voor de lijst geeft aan dat een niveau hoger leesbaar is.
- Een pictogram aan de linkerzijde geeft het type van de op dit moment weergegeven lijst aan (bijvoorbeeld een albumlijst). Raadpleeg de lijst voor een uitleg van deze pictogrammen.

Gebruik voor het navigeren door de inhoud van de iPod de pijltjestoets omhoog/omlaag om door de lijsten te bladeren en de pijltjestoets links/rechts om binnen de structuur omhoog of omlaag te bladeren. Druk op de OK toets om afspelen te selecteren nadat het gewenste nummer, album, genre of de gewenste afspeellijst of artiest is gemarkeerd.

# Verbinding

---

**N.B.:** *Houd de pijltjestoets naar links ingedrukt als u naar het bovenste niveau van de inhoud van de iPod wilt navigeren.*

## Bediening van de audio-installatie

Druk op de pijltjestoets naar links en naar rechts om achteruit en vooruit door de nummers te gaan.

Houd de pijltjestoetsen naar links/rechts ingedrukt om snel achteruit/vooruit door een nummer te gaan.

Druk op de pijltjestoets omhoog/omlaag of de OK toets om door de inhoud van de iPod te bladeren.

Druk op de **MENU** toets voor toegang tot het iPod-menu. De functies voor willekeurig en herhaaldelijk afspelen kunnen worden ingeschakeld. De optie "Shuffle songs" van de iPod kan rechtstreeks vanuit het bovenste niveau worden ingeschakeld.

Druk op de **SCAN** toets om de op dit moment geselecteerde nummers te scannen.

Druk op de **INFO** toets om het volgende weer te geven:

- titel
- artiest
- nummer en speelduur.

Door herhaaldelijk op een toets te drukken, kan door deze displays worden genavigeerd.

## CD-navigatie-units

### Bediening

Selecteer de iPod als de audiobron door op de **CD/AUX** toets te drukken tot "DEVICES" in de display verschijnt. Selecteer DEVICES en selecteer vervolgens iPod uit de beschikbare apparatenlijst.

De iPod-menulijst voor het bladeren door de inhoud is beschikbaar via de display. Bladeren door de inhoud is gebaseerd op hetzelfde principe als voor het gebruik van een stand-alone iPod (bijvoorbeeld zoeken op artiest, titel enz.). Druk eenmaal op de **SELECT** toets om door de inhoud van de iPod te bladeren.

De display toont de nummerinformatie en de volgende andere belangrijke informatie:

- Een verticale schuifbalk aan de rechterzijde van de display geeft de huidige positie van het lijstoverzicht aan.
- ">" na een ingang geeft aan dat een niveau omlaag leesbaar is (bijvoorbeeld alle albums van een bepaalde artiest).
- "<" voor de lijst geeft aan dat een niveau hoger leesbaar is.
- Een pictogram aan de linkerzijde geeft het type van de op dit moment weergegeven lijst aan (bijvoorbeeld een albumlijst). Raadpleeg de lijst voor een uitleg van deze pictogrammen.

Gebruik voor het navigeren door de inhoud van de iPod de draaiknop voor scrollen/selecteren om door lijsten te bladeren. Druk op de toets om de inhoud uit te breiden binnen de gemarkeerde afspeellijst of artiest, het gemarkeerde album of genre of om afspelen van een bepaald nummer te starten. Druk op **ESC** om één niveau vooruit te gaan.

### Bediening van de audio-installatie

Druk op de **SEEK** toets omhoog/omlaag om achteruit en vooruit door de nummers te gaan.

Houd de **SEEK** toetsen ingedrukt om snel achteruit/vooruit door een nummer te gaan.

# Verbinding

---

Draai aan de SELECT toets of druk deze in om door de inhoud van de iPod te bladeren.

Druk op de MENU toets voor toegang tot het iPod-menu. De functies voor willekeurig en herhaaldelijk afspelen kunnen worden ingeschakeld. De optie "Shuffle songs" van de iPod kan rechtstreeks vanuit het bovenste niveau worden ingeschakeld.

Druk op de SCAN toets om de op dit moment geselecteerde nummers te scannen.

Druk op de **INFO** toets om het volgende weer te geven:

- titel
- artiest
- nummer en speelduur.

## DVD-navigatie-units

### Bediening

Selecteer de iPod als de audiobron door op de **CD/AUX** toets te drukken tot de iPod-toets aan de linkerzijde van de display verschijnt. Selecteer iPod uit de beschikbare apparatenlijst.

**N.B.:** *Sommige apparaten worden getoond, maar kunnen niet worden geselecteerd (afhankelijk van het feit of het apparaat al dan niet is aangesloten).*

De iPod-menulijst voor het bladeren door de inhoud is beschikbaar via de display. Bladeren door de inhoud is gebaseerd op hetzelfde principe als voor het gebruik van een stand-alone iPod (bijvoorbeeld zoeken op artiest, titel enz.). Druk op de pijltjestoets omhoog/omlaag scrolen om door de inhoud van de iPod te bladeren.

De display toont de nummerinformatie en de volgende andere belangrijke informatie:

- Een verticale schuifbalk aan de rechterzijde van de display geeft de huidige positie van het lijstoverzicht aan.
- ">" na een ingang geeft aan dat een niveau omlaag leesbaar is (bijvoorbeeld alle albums van een bepaalde artiest).
- "<" voor de lijst geeft aan dat een niveau hoger leesbaar is.
- Een pictogram aan de linkerzijde geeft het type van de op dit moment weergegeven lijst aan (bijvoorbeeld een albumlijst). Raadpleeg de lijst voor een uitleg van deze pictogrammen.

Gebruik voor het navigeren door de inhoud van de iPod de scroll-toetsen om door lijsten te bladeren. Druk op de toets om de inhoud uit te breiden binnen de gemarkeerde afspeellijst of artiest, het gemarkeerde album of genre of om afspelen van een bepaald nummer te starten. Druk op de pijltjestoets naar links om één niveau vooruit te gaan.

### Bediening van de audio-installatie

Druk op de **SEEK** toets omhoog/omlaag om achteruit en vooruit door de nummers te gaan.

Houd de **SEEK** toetsen ingedrukt om snel achteruit/vooruit door een nummer te gaan.

Druk op de pijltjestoetsen van de schuifbalk om door de inhoud van de iPod te bladeren.



# Verbinding

---

Druk op de MENU toets voor toegang tot het iPod-menu. De functies voor willekeurig en herhaaldelijk afspelen kunnen worden ingeschakeld. De optie "Shuffle songs" van de iPod kan rechtstreeks vanuit het bovenste niveau worden ingeschakeld.

Druk op de SCAN toets om de op dit moment geselecteerde nummers te scannen.

Druk op de **INFO** toets om het volgende weer te geven:

- titel
- artiest
- nummer en speelduur.

## RIJVEILIGHEID

### WAARSCHUWINGEN



Het systeem levert informatie waarmee u veilig en snel uw bestemming kunt bereiken.



Om veiligheidsredenen mag de bestuurder het systeem alleen bij stilstaande wagen programmeren.



Het systeem biedt geen hulp met betrekking tot stopborden, verkeerslichten of wegwerkzaamheden en biedt evenmin andere belangrijke veiligheidsinformatie.



Gebruik het systeem niet voordat u zich vertrouwd hebt gemaakt met de bediening ervan.



Bekijk de systeemdisplay alleen wanneer de rijomstandigheden dit toelaten.

---

## Veiligheidsinformatie

Lees de volgende veiligheidsmaatregelen en volg deze op. Wanneer u dit nalaat wordt de kans op een aanrijding en lichamelijk letsel verhoogd. Ford Motor Company is niet aansprakelijk voor schade die voortvloeit uit het niet opvolgen van deze richtlijnen.

Wanneer de route-instructies nauwkeurig moeten worden bekeken, zet de wagen dan op een veilig moment aan de kant en parkeer deze.

Gebruik het navigatiesysteem niet om hulpdiensten te lokaliseren.

Maak altijd gebruik van de nieuwste navigatie-informatie voor een zo efficiënt en veilig mogelijk gebruik van het systeem. Uw dealer is gaarne bereid u hierbij behulpzaam te zijn.

# Navigatiesysteem

## INTRODUCTIE

### LET OP

! Door gebruik van het systeem bij uitgeschakelde motor wordt de accu ontladen.

**N.B.:** Aan het versturen en ontvangen van tekstberichten zijn kosten verbonden.

**N.B.:** Raadpleeg de handleiding bij uw telefoon voor alle telefoonfuncties en de werking van de functies.

**N.B.:** Bewaar de activeringscode (afgedrukt op de gebruikershandleiding) op een veilige plaats.

**N.B.:** Bewaar het tekstbericht voor activering in het postvak IN van uw mobiele telefoon.

## Compatibiliteit van telefoontoestellen

### LET OP

! Omdat er geen algemene overeenkomst bestaat, kunnen fabrikanten van mobiele telefoons een groot aantal profielen in hun Bluetooth apparaten implementeren. Daardoor is het mogelijk dat een telefoon niet compatibel met een handsfree systeem is, waardoor in sommige gevallen de prestaties van het systeem aanzienlijk worden beperkt. Om dit te voorkomen moeten alleen aanbevolen telefoons worden gebruikt.

Bezoek de website [www.ford-mobile-connectivity.com](http://www.ford-mobile-connectivity.com) voor volledige gegevens.

## Micro SD-kaart installeren

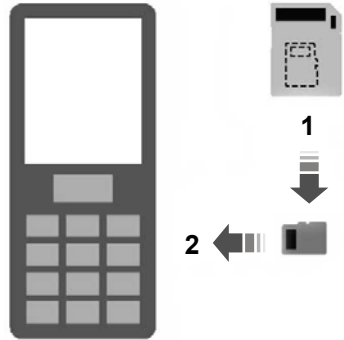

E114212

1. Verwijder de micro SD-kaart uit de adapter.
2. Plaats de micro SD-kaart in de mobiele telefoon.

## Navigatiesysteem mobiele telefoon activeren

**N.B.:** De radio moet zijn ingeschakeld alvorens de mobiele telefoon aan te sluiten op de GPS-ontvanger in de auto.

**N.B.:** De Ford Mobile Navigation moet worden geïnstalleerd en geactiveerd op uw mobiele telefoon.

**N.B.:** Er kunnen **maximaal** drie telefoons worden geactiveerd.

**N.B.:** Gedetailleerde instructies vindt u op de micro SD-kaart en op [www.ford-mobile-connectivity.com](http://www.ford-mobile-connectivity.com).

1. Schakel de radio in.

# Navigatiesysteem

---



E114213

2. Schakel uw mobiele telefoon in en start de Ford Mobile Navigation.
3. Kies Selecteer navigatie.
4. Kies Adres.
5. Wijzig de route-opties indien nodig en start de routebegeleiding.
6. De bochtinformatie wordt weergegeven in de voertuigdisplay. De gesproken instructies zijn hoorbaar via de voertuigluidsprekers.

**N.B.:** *Uw mobiele telefoon geeft uw huidige positie weer.*

7. U kunt de applicatie verlaten en verder gaan met de routebegeleiding na het herstarten van de applicatie.

# Bijlagen

## TYPEGOEDKEURINGEN

### FCC/INDUSTRY CANADA NOTICE

Het apparaat voldoet aan Deel 15 van de FCC-regelgeving. Bediening is onderhevig aan de volgende twee voorwaarden: (1) dit apparaat mag geen schadelijke interferentie veroorzaken en (2) dit apparaat moet ontvangen interferentie accepteren (inclusief interferentie die kan leiden tot ongewenste bediening).

FCC ID: WJLRX-42

IC: 7847A-RX42

Het uitvoeren van wijzigingen of modificaties aan het apparaat zonder nadrukkelijke toestemming van de verantwoordelijke partij kan leiden tot vervallen van het recht op bediening van het apparaat.

### RX-42 - Conformiteitsverklaring

Wij, de partij verantwoordelijk voor naleving, verklaren onder volledige verantwoordelijkheid dat het product Handset Integration RX-42 voldoet aan de vereisten van Council Directive 1999/5/EC. Een kopie van de Conformiteitsverklaring kunt u vinden op:

[www.novero.com/declaration\\_of\\_conformity](http://www.novero.com/declaration_of_conformity)

Het woord, het merk en de logo's Bluetooth zijn eigendom van Bluetooth SIG Inc. en de Ford Motor Company mag dergelijke merktekens onder licentie gebruiken. Namen van andere producten en bedrijven kunnen handelsmerken of handelsnamen van de respectieve eigenaren zijn.

## TYPEGOEDKEURINGEN

iPod is een handelsmerk van Apple Inc.

### ELEKTROMAGNETISCHE COMPATIBILITEIT

#### WAARSCHUWINGEN



Uw wagen is getest en gecertificeerd volgens de Europese wetgeving betreffende elektromagnetische compatibiliteit (EMC) (2004/104/EC). U dient ervoor te zorgen dat apparatuur die u heeft gemonteerd voldoet aan de betreffende lokale wetgeving. Laat apparatuur door goed geschoolde monteurs monteren.



Radiofrequentie (RF) zenders (bijv. mobiele telefoons, amateur radiozenders, enz.) mogen alleen in uw wagen worden gemonteerd, wanneer deze volledig voldoen aan de parameters die in de onderstaande tabel zijn weergegeven. Er zijn geen bijzondere voorzieningen of voorwaarden voor het monteren of gebruik.



Monteer geen zender/ontvangers, microfoons, luidsprekers en dergelijke in de ontvouwruimte van de airbags.



Bevestig geen antennekabels aan de originele bedrading, brandstofleidingen en remleidingen van de wagen.



Houd antennekabels en stroomdraden minimaal 100 mm weg van elektronische modules en airbags.

# Bijlagen

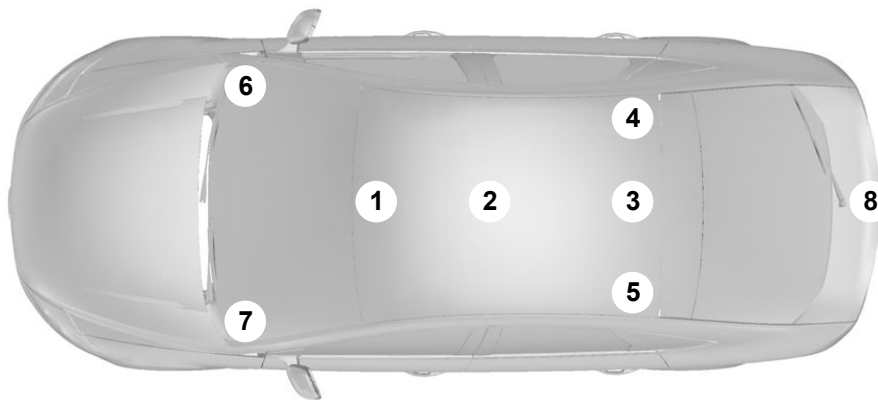

E85998

<b>Frequentie-band MHz</b>	<b>Maximum uitgangsvermogen in watt (piek RMS)</b>	<b>Antenneplaatsen</b>
1 – 30	50 W	3, 8
30 – 54	50 W	2, 3
68 – 87,5	50 W	1, 2, 3, 4, 5
142 – 176	50 W	1, 2, 3, 4, 5
380 – 512	50 W	1, 2, 3, 4, 5
806 – 940	10 W (2 W <sup>1</sup> )	1, 2, 3, 4, 5 (6 <sup>1</sup> , 7 <sup>1</sup> )
1200 – 1400	10 W	2
1710 – 1885	10 W (1 W <sup>1</sup> )	1, 2, 3, 4, 5 (6 <sup>1</sup> , 7 <sup>1</sup> )
1885 – 2025	10 W (1 W <sup>1</sup> )	1, 2, 3, 4, 5 (6 <sup>1</sup> , 7 <sup>1</sup> )
2400 – 2500	0,1 W	Alle plaatsen

<sup>1</sup>Alleen voor GSM/3G mobiele telefoons met een patch antenne tegen de binnenzijde van de voorruit gemonteerd.

# Bijlagen

---

**N.B.:** *Controleer na het monteren van een RF zender of deze niet de overige elektrische uitrusting in de wagen stoort, zowel in de standby- als in de zendmodus.*

Controleer alle elektrische uitrusting:

- met het contact **AAN**
- bij draaiende motor
- tijdens een proefrit bij verschillende snelheden.

Controleer of de elektromagnetische velden die door de gemonteerde zender binnen het passagierscompartiment worden opgewekt niet de grenzen overschrijdt waaraan het menselijk lichaam mag worden blootgesteld, zoals gespecificeerd in EU richtlijn 2004/40/EC.





# Index

## A

- Aandrijving op alle wielen (AWD).....113
- Aanhangers trekken.....129
- Aansluiting Auxiliary ingang (AUX IN)  
.....102
- Aansteker.....100
- Accessoires  
Zie: Onderdelen en accessoires.....6
- Accu van de auto.....156
- Achterbank.....97
- Een vlakke laadvloer maken.....97
- Omhoog klappen van de  
rugleuningen.....97
- Rugleuningen neerklappen.....97
- Achterrautuwissers en -sproeiers.....45
- Ruitensproeier, achter.....46
- Wissen met intervallen.....45
- Wissen tijdens achteruitrijden.....46
- Achteruitkijkcamera.....119
- Werking.....119
- Achteruitkijkcamera gebruiken.....119
- Achteruitkijkcamera activeren.....119
- Achteruitkijkcamera deactiveren.....121
- Auto's met parkeerhulp.....121
- Display gebruiken.....120
- Adaptief verlichtingssysteem, voor  
(AFS).....52
- Adaptieve koplampen (AFS)  
Zie: Adaptief verlichtingssysteem, voor  
(AFS).....52
- Afneembare trekhaakkogel.....129
- Onderhoud.....131
- Rijden met een aanhanger.....131
- Trekhaakkogel aanbrengen.....130
- Trekhaakkogel ontgrendelen.....130
- Trekhaakkogel verwijderen.....131
- Afstandsbediening programmeren  
Zie: Programmeren van de  
afstandsbediening.....29
- Airconditioning  
Zie: Klimaatregeling.....83
- Akoestische waarschuwingssignalen  
en -indicaties.....70
- Automatische transmissie.....70
- Herinneringssysteem  
veiligheidsgordel.....71
- Laag brandstofpeil.....71
- Sleutel in contact.....71
- Sleutel niet in auto.....71
- Verlichting ingeschakeld.....71
- Vorst.....70
- Alarm.....40
- Alarm inschakelen.....40
- Automatische vertraging van het  
inschakelen.....40
- Interieursensoren.....40
- Alarm uitschakelen.....40
- Alleen Groot Brittannië en Ierland.....41
- Algemene informatie over  
radiofrequenties.....29
- Anti Blokkeer Systeem (ABS)  
Zie: Remmen.....114
- Audiobediening.....42
- Modus.....43
- Seek (zoekfunctie).....43
- Volume.....42
- Automatisch dimmende spiegel.....66
- Automatische klimaatregeling.....86
- Aanjager.....88
- Airconditioning in- en uitschakelen.....88
- Automatische airconditioning  
uitschakelen.....89
- Gerecirculeerde lucht.....88
- Luchtverdeling.....88
- Mono modus.....87
- Mono modus uitschakelen.....87
- Mono modus weer inschakelen.....87
- Temperatuur instellen.....87
- Voorruit ontdooien en ontwasemen.....88
- Automatische transmissie.....110
- Keuzehandelstanden.....110
- Rijmodi.....111
- Tips voor het rijden met een automatische  
transmissie.....112
- Voorziening voor het ontgrendelen van de  
keuzehandel.....112
- Automatisch in- en uitschakelende  
ruitwissers.....44

# Index

Automatisch in- en uitschakelende verlichting.....	50
Auto op vier wielen slepen.....	142
Alle uitvoeringen.....	142
Wagens met automatische transmissie.....	143
Auto op vier wielen slepen - AWD.....	143

## B

Bagageafdekkingen.....	124
Afdekking bagageruimte opbergen - voertuigen met bandenreparatieset.....	125
Bagageverankeringspunten.....	124
Bandenreparatieset .....	163
Algemene informatie.....	163
Bandenspanning controleren.....	168
Band oppompen.....	164
Gebruik van de bandenreparatieset.....	164
Bandenspanningcontrolesysteem.....	171
Systeem resetten.....	172
Bandenspanningen Zie: Technische specificatie.....	172
Banden Zie: Velgen en banden.....	158
Batterij van afstandsbediening Zie: Batterij van afstandsbediening vervangen.....	29
Batterij van afstandsbediening vervangen.....	29
Bedieningselementen telefoon.....	181
Afstandsbediening.....	181
Bekerhouders.....	99
Tafeltjes op de rugleuningen.....	99
Bergen van de auto.....	142
Bescherming van inzittenden.....	23
Werking.....	23
Bijlagen.....	219
Brandstof en tanken.....	107
Technische specificatie.....	109
Brandstofkwaliteit - Benzine.....	107
Brandstofkwaliteit - Diesel.....	107
Brandstofverbruik .....	108
Brandstofverbruik Zie: Technische specificatie.....	109
Buitenspiegels.....	64
Handmatig inklapbare spiegels.....	64

## C

CD-wisselaar .....	102
Centrale vergrendeling.....	37
Comfortontgrendeling.....	37
Comfortvergrendeling.....	37
Climate Control (A/C) Zie: Klimaatregeling.....	83
Commando's audio-unit .....	188
Auxiliary ingang.....	194
CD-speler.....	188
CD-wisselaar.....	190
Externe apparaten - iPod.....	196
Externe apparaten - USB.....	195
Radio.....	191
SD-kaart.....	198
Commando's klimaatregeling.....	204
Airconditioning.....	204
Commando's navigatiesysteem.....	204
Commando's telefoon.....	199
Een telefoonboek aanleggen.....	200
Hoofdinstellingen.....	203
Telefoon.....	199
Telefoonfuncties.....	201
Componenten van veiligheidssysteem inspecteren.....	135
Veiligheidsgordels.....	135
Controle koelmoeistofpeil Zie: Motorkoelmoeistof controleren.....	150
Controle oliepeil Zie: Motorolie controleren.....	149
Controle vloeistofpeil koppeling en remsysteem.....	151
Cruise control Zie: Gebruik maken van snelheidsregeling (cruise control).....	122

## D

Dakrekken en bagagedragers.....	126
Dakdragers aanbrengen.....	126
Fietsendrager.....	128
Imperiaal.....	126
De juiste zitpositie innemen.....	93
De motorkap openen en sluiten.....	144
De motorkap openen.....	144
De motorkap sluiten.....	145

# Index

De motor starten.....	104	Extra voedingsaansluitingen.....	100
Algemene informatie.....	104	Omvormer.....	100
Dieselroetfilter (DPF).....	106	<b>G</b>	
Regeneratie.....	106	Gebruik maken van de	
Dimmer		parkeerhulp.....	117
instrumentenpaneelverlichting.....	99	Manoeuvreren met de parkeerhulp.....	118
Door water rijden.....	133	Parkeerhulp in- en uitschakelen.....	117
Door water rijden.....	133	Gebruik maken van de telefoon - Auto's	
<b>E</b>		met Navigatiesysteem .....	185
Een koplamp verwijderen.....	54	Actieve telefoon afmelden.....	186
Een wiel vervangen.....	158	Bellen.....	185
Boordkrik.....	158	Een inkomend gesprek ontvangen.....	185
Kriksteunpunten.....	159	Een tweede oproep ontvangen.....	185
Uitvoeringen met een ruimtebesparend		Microfoon dempen.....	186
reservewiel.....	158	Van actieve telefoon veranderen.....	186
Wiel aanbrengen.....	162	Gebruik maken van de telefoon - Auto's	
Wielslotmoeren.....	158	zonder Navigatiesysteem .....	181
Wiel verwijderen.....	161	Actieve telefoon afmelden.....	184
Een zekering vervangen.....	136	Bellen.....	182
Eerstehulpset.....	134	Een gekoppelde telefoon ontkoppelen -	
Elektrisch bedienbare ruiten.....	63	Sony radio.....	185
Antiklemfunctie.....	63	Een inkomend gesprek ontvangen.....	183
Geheugen van de elektrisch bedienbare		Een tweede oproep ontvangen.....	183
ruitens opnieuw instellen.....	64	Microfoon dempen.....	184
Integraal openen/sluiten.....	63	Van actieve telefoon veranderen.....	184
Module portier bestuurderszijde.....	63	Gebruik maken van snelheidsregeling	
Ruiten automatisch openen en		(cruise control).....	122
sluiten.....	63	Cruise control inschakelen.....	122
Veiligheidsschakelaar voor de achterste		Cruise control uitschakelen.....	123
ruitens.....	63	Ingestelde snelheid opnieuw	
Elektrisch verstelbare		inschakelen.....	123
buitenspiegels.....	65	Ingestelde snelheid uitschakelen.....	123
Elektrisch inklapbare buitenspiegels.....	65	Ingestelde snelheid veranderen.....	122
Richtingen waarin de spiegel kan worden		Snelheid instellen.....	122
gekanteld.....	65	Gebruik maken van	
Elektrisch verstelbare stoelen.....	96	stabiliteitsregeling.....	116
In zes richtingen elektrisch verstelbare		Gebruik van sneeuwkettingen.....	170
stoel.....	96	Uitvoeringen met stabiliteitsregeling	
Elektromagnetische		(ESP).....	171
compatibiliteit.....	219	Gebruik van startkabels.....	156
Extern apparaat aansluiten .....	208	Hulpstartkabels aansluiten.....	156
Aansluiting.....	208	Motor starten.....	157
Extra verwarming.....	89	Gebruik van veiligheids gordels tijdens	
Extra verwarming diesel (afhankelijk van		zwangerschap.....	26
het land).....	92	Gebruik van winterbanden.....	170
Parkeerverwarming.....	89	Gecodeerde sleutels.....	39

# Index

Gemaksfuncties.....	99
Gevarendriehoek.....	134
Glashouder.....	102
Gloeilampentabel.....	61
Gloeilampen vervangen.....	55
Achterlichtunits.....	58
Achtermistlichten.....	58
Derde remlicht.....	59
Instapverlichting.....	57
Interieurverlichting.....	59
Kentekenplaatverlichting.....	59
Koplampen.....	55
Leeslampen.....	60
Verlichting bagagecompartiment.....	61
Verlichting make up spiegel.....	61
Voormistlichten.....	57
Zijknipperlichten.....	56
Gloeilampen vervangen Zie: Gloeilampen vervangen.....	55
<b>H</b>	
Handgeschakelde versnellingsbak.....	110
Alle modelvarianten.....	110
De achteruit inschakelen.....	110
Handmatige klimaatregeling.....	84
Aanjager.....	84
Airconditioning.....	85
Interieur snel verwarmen.....	84
Luchtre circulatie.....	84
Luchtverdeelknop.....	84
Ventilatie.....	85
Handmatig verstelbare stoelen.....	94
Alle uitvoeringen.....	94
Handrem Zie: Parkeerrem.....	114
Hoofdsteunen.....	93
Hoofdsteun instellen.....	93
Hoofdsteun verwijderen.....	94
Hoogte van veiligheidsgordels afstellen.....	26
Hulpstartkabels Zie: Gebruik van startkabels.....	156
<b>I</b>	
Immobilisatiesysteem inschakelen.....	39
Immobilisatiesysteem	
Zie: Motorstartblokkering.....	39
Immobilisatiesysteem uitschakelen.....	39
Infoberichten.....	77
Actuele berichten bekijken.....	78
Berichtenindicator.....	78
Berichtsymbolen.....	78
Niet goed gesloten portier(en).....	78
Onderhoud.....	80
Sleutelloos systeem (keyless system).....	79
Stabiliteitsregeling (ESP).....	82
Stuurbekrachtiging.....	80
Transmissie.....	81
Verlichting.....	79
Infodisplays.....	72
Algemene informatie.....	72
Informaticentrum Zie: Infodisplays.....	72
Inleiding.....	5
Inrijden.....	133
Banden.....	133
Motor.....	133
Remmen en koppeling.....	133
Instrumenten.....	67
Interieurverlichting.....	53
Binnenverlichting.....	53
Leeslampen.....	53
Verlichting make-up spiegels.....	54
Introductie.....	217
Compatibiliteit van telefoon toestellen.....	217
Micro SD-kaart installeren.....	217
Navigatiesysteem mobiele telefoon activeren.....	217
Introductie navigatie.....	216
iPod gebruiken.....	212
CD-navigatie-units.....	213
DVD-navigatie-units.....	214
Sony radio.....	212
ISOFIX verankeringspunten.....	21
Een kinderzitje met een veiligheidsgordel aan de bovenzijde bevestigen.....	21

# Index

## K

Katalysator.....	108
Parkeren.....	108
Rijden met een auto met katalysator.....	108
Kindersloten.....	22
Kinderzitjes.....	17
Kinderzitjes voor verschillende gewichtsgroepen.....	17
Kleine lakschade repareren.....	155
Klimaatregeling.....	83
Werking.....	83
Koplamphoogte afstellen.....	50
Aanbevolen regelknopstanden.....	51
Koplampsproeiers.....	46
Kort overzicht.....	9
Airbag.....	16
Automatische inschakeling van de verlichting.....	15
Automatische klimaatregeling.....	15
Automatisch wissen.....	15
Handgeschakelde versnellingsbak.....	16
Handmatige klimaatregeling.....	14
Keyless starten.....	13
Overzicht instrumentenpaneel.....	9
Richtingaanwijzers.....	15
Sleutelloze toegang.....	13
Stuurwiel instellen.....	13
Vergrendelen en ontgrendelen.....	12

## L

Ladingsteunen	
Zie: Dakrekken en bagagedragers.....	126
Luchtroosters	
Zie: Ventilatioeroosters.....	83

## M

Meters.....	67
Brandstofpeilmeter.....	68
Koelmoeistof temperatuurmeter.....	67
Mistachterlichten.....	50
Mistlamp	
Zie: Voorste mistlampen.....	50
Motorkapslot	
Zie: De motorkap openen en sluiten.....	144

Motorkoelmoeistof controleren.....	150
Bijvullen.....	150
Koelmoeistofpeil controleren.....	150
Motorolie controleren.....	149
Bijvullen.....	150
Het oliepeil controleren.....	150
Motorstartblokkering.....	39
Werking.....	39
Motor uitschakelen.....	106
Auto's met turbocompressor.....	106

## N

Navigatiesysteem .....	217
Nooduitrusting.....	134

## O

Oliepeilstaaf - 2,0 l Duratorq-TDCi (DW) diesel .....	149
Oliepeilstaaf - 2,5 l Duratec (VI5).....	149
Onderbrekingschakelaar brandstoftoevoer.....	135
Uitvoeringen met een Duratec motor.....	135
Onderdelen en accessoires.....	6
Kijk voor het Ford logo op de volgende onderdelen.....	6
Nu kunt u er zeker van zijn dat uw Ford onderdelen Ford onderdelen zijn.....	6
Onderhoud.....	144
Algemene informatie.....	144
Technische specificatie.....	152
Opbergruimte onder vloer achterin.....	125
Opbergruimtes.....	101
Opbergruimte onder de achterbank.....	101
Opbergvak op dashboard.....	101
Over deze handleiding.....	5
Overzicht motorruimte - 2,0 l Duratorq-TDCi (DW) diesel .....	148
Overzicht motorruimte - 2,5 l Duratec (VI5).....	146
Overzicht van symbolen.....	5
Symbolen in dit instructieboekje.....	5
Symbolen op uw auto.....	6

# Index

## P

Parkeerhulp	
Zie: Gebruik maken van de	
parkeerhulp.....	117
Parkeerhulp.....	117
Werking.....	117
Parkeerrem.....	114
Alle uitvoeringen.....	114
Paslezer tolwegen .....	102
Passagiersairbag uitschakelen.....	27
Airbag aan passagierszijde	
inschakelen.....	28
Airbag aan passagierszijde	
uitschakelen.....	27
Schakelaar voor airbag aan	
passagierszijde monteren.....	27
Persoonlijke instellingen.....	75
ESP.....	75
Gong uitschakelen.....	77
Helpscherm en navigatie-informatie.....	76
Maateenheden.....	77
Navigatie-informatie.....	76
Stuurinrichting.....	75
Taal instellen.....	76
Tijd instellen.....	76
Plaatsen zekeringenhouders.....	136
Zekeringenkast in de	
motorcompartiment.....	136
Zekeringkast in de passagiersruimte.....	136
Plaatsing van kinderzitjes.....	18
Alle voertuigen.....	18
Auto's met opbergruimte onder de	
vloer.....	18
Programmeren van de	
afstandsbediening.....	29

## R

Reinigen van binnenzijde auto.....	155
Instrumentenpaneelschermen,	
LCD-schermen, radioschermen.....	155
Veiligheidsgordels.....	155
Reinigen van buitenzijde auto.....	154
Achterruit reinigen.....	154
Chromen onderdelen reinigen.....	154
Koplampen reinigen.....	154
Onderhoud van de lak.....	154

Remmen.....	114
Werking.....	114
Richtingaanwijzers.....	53
Rijveiligheid .....	216
Veiligheidsinformatie.....	216
Roetfilter (DPF)	
Zie: Dieselhoetfilter (DPF).....	106
Ruiten en spiegels.....	63
Ruitensproeiers	
Zie: Ruitensproeiers en ruitensproeiers.....	44
Ruitensproeiervloeistof	
controleren.....	151
Ruitenwischerbladen controleren.....	47
Ruitenwischerbladen vervangen.....	47
Achterruitwischerblad.....	48
Voorruitwischerbladen.....	47
Ruitensproeiers en ruitensproeiers.....	44
Run flat banden .....	169
Run flat banden vervangen.....	169
Wat te doen wanneer een run flat band	
lek raakt.....	169
Werkingsprincipe.....	169

## S

Setup Bluetooth.....	180
Eisen voor een Bluetooth	
verbinding.....	180
Telefoons bedienen.....	180
Setup telefoon.....	179
Een andere Bluetooth telefoon	
aanmelden.....	180
Telefoonboek.....	179
Telefoonboekcategorieën.....	179
Van een telefoon een actieve telefoon	
maken.....	180
Sleppunten.....	142
Sleutelloos starten.....	104
Contact aan.....	104
De motor afzetten.....	105
Een dieselmotor starten.....	104
Motor slaat niet aan.....	105
Motor starten bij uitvoeringen met	
automatische transmissie.....	104
Motor starten bij uitvoeringen met	
handgeschakelde	
versnellingsbak.....	104

# Index

Sleutellose toegang.....	34
Algemene informatie.....	34
Auto ontgrendelen.....	36
Auto vergrendelen.....	35
Passive key.....	35
Portieren met de sleutelbaard vergrendelen en ontgrendelen.....	37
Uitgeschakelde sleutels.....	36
Sleutels en afstandsbediening.....	29
Sloten.....	31
Sneeuwkettingen Zie: Gebruik van sneeuwkettingen.....	170
Snelheidsregeling (cruise control).....	122
Werking.....	122
Snelheidsregeling Zie: Snelheidsregeling (cruise control).....	122
Specificatie-overzicht zekeringen.....	137
Zekeringenkast in de motorcompartiment.....	137
Zekeringkast in de passagiersruimte.....	139
Spiegels Zie: Ruiten en spiegels.....	63
Zie: Verwarmde ruiten en spiegels.....	89
Spraakgestuurd regelsysteem gebruiken.....	187
Spraaklabel.....	188
Werking van het systeem.....	187
Spraaksturing.....	43
Werking.....	187
Staat na een aanrijding.....	135
Stabiliteits controle Zie: Gebruik maken van stabiliteitsregeling.....	116
Stabiliteitsregeling.....	115
Werking.....	115
Standverwarming Zie: Extra verwarming.....	89
Starten met hulpstartkabels Zie: Gebruik van startkabels.....	156
Stoelen.....	93
Stuurbekrachtigingsvloeistof controleren.....	151
Bijvullen.....	151
Stuurwiel afstellen.....	42
Stuurwiel.....	42

## T

Tanken.....	108
Tankklep.....	107
Technische specificaties.....	175
Technische specificatie.....	175
Telefoon Zie: Gebruik maken van de telefoon - Auto's met Navigatiesysteem .....	185
Zie: Gebruik maken van de telefoon - Auto's zonder Navigatiesysteem .....	181
Telefoon.....	179
Algemene informatie.....	179
Tips voor het rijden met ABS Zie: Tips voor rijden met ABS.....	114
Tips voor het rijden.....	133
Tips voor rijden met ABS.....	114
Transport.....	124
Algemene informatie.....	124
Trekken van een aanhanger.....	129
Steile hellingen.....	129
Typegoedkeuringen.....	219
FCC/INDUSTRY CANADA NOTICE.....	219
RX-42 - Conformiteitsverklaring.....	219

## U

USB-apparaat gebruiken .....	209
CD-navigatie-units.....	210
DVD-navigatie-units.....	211
Sony radio.....	209
USB-poort.....	103

## V

Veiligheidsgordels vastmaken.....	25
Veiligheidsmaatregelen.....	107
Veiligheidsuitrusting voor kinderen.....	17
Velgen en banden.....	158
Algemene informatie.....	158
Technische specificatie.....	172
Ventilatie Zie: Klimaatregeling.....	83
Ventilatioeroosters.....	83
Verbinding.....	207
Algemene informatie.....	207

# Index

Vergrendelen en ontgrendelen.....	31
Automatisch opnieuw vergrendelen.....	34
Bevestiging van het vergrendelen en ontgrendelen.....	31
Centrale vergrendeling.....	31
De portieren van binnenuit vergrendelen en ontgrendelen.....	33
Dubbel vergrendelen.....	31
Kofferdeksel/ achterklep.....	33
Ontgrendelfunctie opnieuw programmeren.....	34
Portieren en achterklep vergrendelen en ontgrendelen met de afstandsbediening.....	32
Portieren met de sleutel dubbel vergrendelen.....	32
Portieren met de sleutel vergrendelen en ontgrendelen.....	32
Verlichtingsbediening.....	49
Grootlicht en dimlicht.....	49
Home safe verlichting.....	49
Lichtsignaal.....	49
Parkeerlichten.....	49
Standen van de lichtschakelaar.....	49
Verlichting.....	49
Versnellingsbak/transmissie.....	110
Versnellingsbak	
Zie: Versnellingsbak/transmissie.....	110
Verwarmde ruiten en spiegels.....	89
Verwarmbare buitenspiegels.....	89
Verwarmbare ruiten.....	89
Verwarmde stoelen.....	97
Verwarming	
Zie: Klimaatregeling.....	83
Verzorging van banden.....	170
Verzorging van de auto.....	154
Vierwielaandrijving (AWD)	
Zie: Aandrijving op alle wielen (AWD).....	113
Voertuigidentificatienummer (VIN).....	174
Voertuig Identificatie Nummer (VIN)	
Zie: Voertuigidentificatienummer (VIN).....	174
Voertuigidentificatieplaatje.....	174
Voertuigidentificatie.....	174
Vooruitsproeiers afstellen.....	46
Vooruitsproeiers.....	45
Voorruitwissers.....	44
Automatisch ruitenwissersysteem.....	44
Wissen met intervallen.....	44
Voorste mistlampen.....	50
<b>W</b>	
Waarschuings- en indicatielampen.....	68
Berichtenindicator.....	70
Controlelamp 'Vorst'.....	69
Controlelamp ABS.....	68
Controlelamp airbag.....	68
Controlelamp automatische snelheidsregeling.....	68
Controlelamp grootlicht.....	69
Controlelamp koplampen.....	69
Controlelamp laadstroom.....	69
Controlelamp laag brandstofpeil.....	69
Controlelamp mistachterlichten.....	70
Controlelamp mistlampen.....	69
Controlelamp motor.....	69
Controlelamp niet goed gesloten portieren.....	69
Controlelamp oliedruk.....	70
Controlelamp stabiliteitsregeling (ESP).....	70
Controlelamp stuurbekeuring.....	70
Controlelamp voergloeibougie.....	69
Herinneringssysteem veiligheidsgordel.....	70
Remsysteemlamp.....	68
Richtingaanwijzers.....	69
Waarschuingsknipperlichten.....	51
Waarschuwingssignaal veiligheidsgordel.....	26
Herinneringssysteem uitschakelen.....	26
Wagen wassen	
Zie: Reinigen van buitenzijde auto.....	154
Wassen	
Zie: Reinigen van buitenzijde auto.....	154
Winterbanden	
Zie: Gebruik van winterbanden.....	170
<b>Z</b>	
Zekeringen.....	136
Zitverhogers.....	20
Kinderzitje (groep 2).....	20
Zitverhoger (groep 3).....	20



# Index

---

Zonneschermen .....	99
Panoramadak.....	99





Feel the difference

