

FORD **MONDEO** Instructieboekje



De informatie in deze publicatie was correct ten tijde van het ter perse gaan. In het belang van de continue productontwikkeling behouden we ons het recht voor om specificaties, ontwerp en uitrusting op ieder moment zonder aankondiging of verplichting te wijzigen. Niets uit deze uitgave mag in enigerlei vorm en door enig middel gereproduceerd, verzonden of in een oproepsysteem opgeslagen of in een andere taal vertaald worden zonder onze schriftelijke toestemming. Fouten of omissies uitgesloten.

© Ford Motor Company 2014

Alle rechten voorbehouden.

Onderdeelnummer: CG3633nNLD 10/2014 20141010202834

Inhoudsopgave

Inleiding

Over deze handleiding	7
Overzicht van symbolen.....	7
Gegevensopslag.....	9
Aanbeveling nieuwe onderdelen.....	10
Uitrusting mobiele communicatie	11

In één oogopslag

Overzicht voorzijde exterieur.....	12
Overzicht achterzijde exterieur.....	13
Overzicht interieur.....	14
Overzicht instrumentenpaneel - links stuur.....	15
Overzicht instrumentenpaneel - rechts stuur.....	16

Veiligheidsuitrusting voor kinderen

Kinderzitjes aanbrengen.....	18
Plaatsing van kindersitjes.....	21
Kindersloten - Auto's met: Kindersloten met afstandsbediening.....	26
Kindersloten - Auto's met: Mechanische kindersloten.....	26

Veiligheidsgordels

Veiligheidsgordels vastmaken.....	27
Hoogte van veiligheidsgordels afstellen.....	28
Herinnering veiligheidsgordel	28

Aanvullend veiligheids- systeem

Werking.....	30
Bestuurdersairbag.....	30
Passagiersairbag.....	31
Zij-airbags.....	32
Knie-airbag bestuurder.....	32
Hoof dairbags.....	33
Veiligheidsgordels met airbags	33

Sleutels en afstandsbe- diening

Algemene informatie over radiofrequenties.....	35
Afstandsbediening.....	35
Een verloren sleutel of afstandsbediening vervangen	40

MyKey™

Werking.....	41
MyKey aanmaken.....	42
Alle MyKeys wissen.....	43
Systeemstatus MyKey controleren.....	44
MyKey gebruiken bij op afstand bedienbare startsystemen.....	45
Storingsdiagnose MyKey.....	45

Sloten

Vergrendelen en ontgrendelen.....	47
Handmatig bediende achterklep.....	49
Elektrisch bedienbare achterklep.....	50
Sleutellose toegang.....	52

Beveiliging

Passief antidiefstalsysteem	55
Antidiefstalsysteem - Auto's met: Interieursensor.....	55
Antidiefstalsysteem - Auto's met: Ingebouwde accu.....	57

Stuurwiel

Stuurwiel afstellen - Auto's met:	60
Stuurwiel afstellen - Auto's met:	60
Audiobediening.....	61
Spraaksturing.....	62
Snelheidsregeling (Cruise Control).....	62
Bedieningsorganen informatiedisplay	62
Verwarmd stuurwiel.....	63

Inhoudsopgave

Ruitenwissers en ruitensproeiers

Voorruitwissers.....	64
Automatisch in- en uitschakelende ruitenwissers.....	64
Voorruit sproeiers.....	65
Achterruitwissers en -sproeiers.....	66

Verlichting

Algemene informatie.....	67
Verlichtingsbediening.....	67
Automatisch in- en uitschakelende verlichting.....	68
Dimmer instrumentenpaneelverlichting.....	69
Uitschakelvertraging koplampen.....	69
Dagrijlicht.....	69
Automatische grootlichtregeling.....	70
Voorste mistlampen.....	71
Mistachterlichten.....	71
Koplamphoogte afstellen.....	72
Adaptieve koplampen.....	72
Zijrichtingaanwijzers.....	73
Richtingaanwijzers.....	74
Interieurverlichting.....	74
Sfeerverlichting	75

Ruiten en spiegels

Elektrisch bedienbare ruiten.....	76
Centrale vergrendeling.....	77
Buitenspiegels.....	77
Binnenspiegel.....	79
Zonnekleppen.....	80
Schuifdak.....	80

Instrumentenpaneel

Meters.....	82
Waarschuings- en indicatielampen.....	85

Akoestische waarschuwingssignalen en -indicaties.....	89
---	----

Infodisplays

Algemene informatie.....	91
Infoberichten.....	101

Klimaatregeling

Werking.....	118
Ventilatieroosters.....	118
Handmatige klimaatregeling.....	119
Automatische klimaatregeling - Auto's met: Voorruitverwarming.....	121
Automatische klimaatregeling - Auto's zonder: Voorruitverwarming.....	123
Automatische klimaatregeling - Auto's met: Sony audiosysteem.....	125
Tips voor de klimaatregeling in het interieur.....	127
Verwarmde ruiten en spiegels.....	129
Verwarmde voorruit.....	129
Extra verwarming.....	130

Stoelen

De juiste zitpositie innemen.....	134
Hoofdsteunen.....	134
Handmatig verstelbare stoelen.....	136
Elektrisch verstelbare stoelen - Auto's zonder: Active Motion stoelen.....	137
Elektrisch verstelbare stoelen - Auto's met: Active Motion stoelen.....	138
Geheugenfunctie.....	140
Verwarmde stoelen.....	141
Stoelen met klimaatregeling.....	142
Armleuning achterbank.....	143

Extra voedingsaansluitingen

Extra voedingsaansluitingen	144
Aansteker.....	145

Inhoudsopgave

Opbergvakken

Bekerhouders.....	146
Middenconsole.....	146
Dakconsole.....	146
Asbak.....	146

Motor starten en stoppen

Algemene informatie.....	147
Contactslot.....	147
Sleutelloos starten.....	147
Stuurwielblokkering - Auto's zonder: Keyless Entry en startknop.....	148
Stuurwielblokkering - Auto's met: Keyless Entry en startknop.....	148
Een benzinemotor starten.....	149
Een dieselmotor starten.....	152
Dieselroetfilter.....	152
Motor uitschakelen.....	153
Motorblokverwarming	153

Unieke rijeigenschappen

Auto-Start-Stop.....	155
----------------------	-----

Brandstof en tanken

Veiligheidsmaatregelen.....	157
Brandstofkwaliteit - Benzine.....	158
Brandstofkwaliteit - Diesel.....	159
Locatie tanktrechter.....	159
Opraken van de brandstof.....	160
Katalysator.....	161
Tanken.....	161
Brandstofverbruik.....	163

Versnellingsbak/transmissie

Handgeschakelde versnellingsbak.....	165
Automatische transmissie.....	165

Remmen

Algemene informatie.....	170
--------------------------	-----

Tips voor rijden met ABS	170
Elektronische parkeerrem.....	170
Regeling voor bergop rijden.....	173

Aandrijfregeling

Werking.....	175
Gebruik maken van aandrijfregeling.....	175

Stabiliteitsregeling

Werking.....	176
Gebruik maken van stabiliteitsregeling.....	176

Parkeerhulp

Werking.....	178
Parkeerhulp achter.....	178
Parkeerhulp voor.....	180
Zijsensorsysteem.....	181
Actieve parkeerhulp.....	183
Achteruitkijkcamera.....	189

Snelheidsregeling (Cruise Control)

Werking.....	192
Gebruik maken van snelheidsregeling.....	192
Adaptieve cruise control gebruiken	193

Rijhulpmiddelen

Snelheidsbegrenzer.....	200
Bestuurderswaarschuwing.....	201
Systeem hulp bij blijven rijden op rijstrook.....	202
Informatiesysteem dode hoek.....	206
Verkeersbordherkenning.....	210
Active City Stop.....	212
Naderingswaarschuwingssysteem.....	213
Aandrijfregeling.....	217

Inhoudsopgave

Transport

Algemene informatie.....	219
Bagageverankeringspunten.....	219
Opbergruimte onder vloer achterin.....	220
Bagagenetten.....	220
Bagageafdekkingen.....	221
Dakrekken en bagagedragers.....	222
Bevestigingspunten voor lading.....	223
Hondenrek.....	224

Aanhangers trekken

Trekken van een aanhanger.....	227
Antislingerregeling aanhanger	228
Trekhaak	228
Sleeppunten.....	230
Auto op vier wielen slepen - Handgeschakelde versnellingsbak.....	231
Auto op vier wielen slepen - Automatische transmissie.....	232

Tips voor het rijden

Inrijden.....	234
Gereduceerd motorvermogen.....	234
Economisch rijden.....	234
Voorzorgsmaatregelen voor koude weersomstandigheden.....	235
Door water rijden.....	235
Vloermatten.....	236

Wat te doen bij pech

Waarschuwingssnipperlichten.....	237
Eerstehulpset.....	237
Gevarendriehoek.....	237
Brandstofafsluiter.....	237
Het voertuig starten met hulpstartkabels.....	238
Post-Crash Alert System.....	239
Wegdraaidetectie.....	239

Zekeringen

Specificatie-overzicht zekeringen.....	240
Een zekering vervangen.....	249

Onderhoud

Algemene informatie.....	251
De motorkap openen en sluiten.....	251
Overzicht motorruimte - 1,0 l EcoBoost™.....	253
Overzicht motorruimte - 1,5L EcoBoost™.....	254
Overzicht motorruimte - 2,0L EcoBoost™.....	255
Overzicht motorruimte - 2,5 l.....	256
Overzicht motorruimte - 1,5 l Duratorq-TDCi diesel/1,6 l diesel.....	257
Overzicht motorruimte - 2,0 l diesel.....	258
Oliepeilstaaf - 1,0 l EcoBoost™.....	259
Oliepeilstaaf - 1,5L EcoBoost™.....	259
Oliepeilstaaf - 2,0L EcoBoost™.....	259
Oliepeilstaaf - 2,5 l.....	259
Oliepeilstaaf - 1,5 l Duratorq-TDCi diesel.....	260
Oliepeilstaaf - 1,6 l diesel.....	260
Oliepeilstaaf - 2,0 l diesel.....	260
Motorolie controleren.....	260
Motorkoelvloeistof controleren.....	261
Automatische controle vloeistofpeil transmissie.....	262
Controle vloeistofpeil koppeling en remsysteem.....	262
Ruitenproeivloeistof controleren.....	263
12 volt accu vervangen.....	263
Ruitenwisserbladen controleren.....	263
Ruitenwisserbladen vervangen.....	263
Een koplamp verwijderen.....	265
Gloeilampen vervangen.....	267
Gloeilampentabel.....	269

Verzorging van de auto

Reinigen van buitenzijde auto.....	271
------------------------------------	-----

Inhoudsopgave

Ruiten en ruitenwisserbladen reinigen	272
Reinigen van binnenzijde auto.....	272
Kleine lakschade repareren.....	272
Lichtmetalen velgen reinigen.....	273

Velgen en banden

Algemene informatie.....	274
Set tijdelijke mobiliteit.....	274
Verzorging van banden.....	278
Gebruik van winterbanden.....	278
Gebruik van sneeuwkettingen.....	278
Bandenspanningcontrolesysteem.....	279
Een wiel vervangen.....	283
Bandenspanning.....	288
Wielmoeren.....	291

Inhouden en specificaties

Afmetingen voertuig.....	292
Afmetingen trekstang.....	293
Voertuigidentificatieplaatje.....	294
Chassisnummer.....	295
Inhouden en specificaties - 1,0 l EcoBoost™	296
Inhouden en specificaties - 1,5L EcoBoost™	297
Inhouden en specificaties - 2,0L EcoBoost™	298
Inhouden en specificaties - 2,5 l.....	300
Inhouden en specificaties - 1,5 l Duratorq-TDCi diesel.....	301
Inhouden en specificaties - 1,6 l diesel.....	302
Inhouden en specificaties - 2,0 l diesel.....	304
Brandstofverbruikcijfers.....	305

Audiosysteem

Algemene informatie.....	306
Audioeenheid.....	307

Audioeenheid - Auto's met: AM/FM/CD/ SYNC.....	310
Audioeenheid - Auto's met: Sony AM/ FM/CD.....	311
Digitale radio.....	315
Audio-ingangsaansluiting.....	317
USB-poort.....	318
Mediahub.....	318

SYNC™

Algemene informatie.....	320
Spraakherkenning gebruiken.....	322
SYNC™ gebruiken met telefoon.....	324
Toepassingen en diensten SYNC™.....	338
SYNC™ gebruiken met Media Player.....	345
Storingsdiagnose SYNC™.....	353

SYNC™ 2

Algemene informatie.....	365
Instellingen.....	375
Entertainment.....	389
Telefoon.....	399
Informatie.....	407
Airconditioning.....	412
Navigatie.....	415
Storingsdiagnose SYNC™.....	425

Bijlagen

Elektromagnetische compatibiliteit.....	434
Licentieovereenkomst eindgebruiker.....	435

Inleiding

OVER DEZE HANDLEIDING

Hartelijk dank voor het kiezen van een Ford. We adviseren u, enige tijd te nemen om met uw auto kennis te maken door deze handleiding te lezen. Hoe meer u van uw auto afweet, des te beter kunt u ermee omgaan en dat komt de veiligheid en het rijplezier ten goede.

WAARSCHUWING



Afleiding tijdens het rijden kan leiden tot verlies van de controle over de auto, aanrijdingen en letsel. We adviseren zeer voorzichtig te werk te gaan bij het gebruik van apparatuur die uw aandacht van de weg kunnen afleiden. Uw hoofdverantwoordelijkheid is de veilige bediening van uw auto. We raden het gebruik van handheld-apparaten tijdens het rijden af en adviseren waar mogelijk het gebruik van spraakgestuurde systemen. Zorg dat u zich bewust bent van alle nationale wetten met betrekking tot het gebruik van elektronische apparaten tijdens het rijden.

N.B.: Deze handleiding beschrijft productkenmerken en opties die voor de beschikbare modellen leverbaar zijn, soms nog voordat deze algemeen verkrijgbaar zijn. Soms worden opties beschreven waarmee de auto die u hebt gekocht, niet is uitgerust.

N.B.: Sommige van de afbeeldingen in deze handleiding tonen functies die in andere modellen worden gebruikt, waardoor ze er anders kunnen uitzien in uw auto.

N.B.: Gebruik uw auto altijd volgens de geldende regels en voorschriften.

N.B.: Deze handleiding dient bij de auto te blijven wanneer deze wordt verkocht. Het vormt een integraal onderdeel van uw auto.

In dit handboek kan de locatie van een component worden gekwalificeerd als linkerzijde of rechterzijde. De zijde wordt bepaald wanneer met het gezicht naar voren in de stoel wordt gezeten.

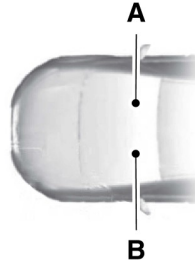

E154903

- A Rechterzijde.
- B Linkerzijde.

OVERZICHT VAN SYMBOLEN

Dit zijn enkele symbolen die u in uw auto kunt aantreffen.



Veiligheidswaarschuwing



Handleiding raadplegen



Airconditioningsysteem



Anti-blokkeerremstelsysteem



Roken, vlammen en vonken vermijden



Accu

Inleiding



Accuzuur



Explosief gas



Remvloeistof - niet op
petroleumbasis



Ventilatorwaarschuwing



Remsysteem



Veiligheidsgordel vastmaken



Interieurfilter



Frontairbag



Brandstofvuldop controleren



Mistlampen voor



Kinderslot ver-/ontgrendelen



Brandstofpomp resetten



Onderste verankering kinderzitje



Zekeringenbox



Bovenste verankering kinderzitje



Waarschuingsknipperlichten



Snelheidsregeling



Achterrautverwarming



Niet openen indien heet



Voorruitverwarming



Motorluchtfilter



Bagageruimteontgrendeling



Koelvloeistof



Boordkrik



Koelvloeistoftemperatuur



Buiten het bereik van kinderen
houden



Motorolie



Verlichtingsschakelaar



Waarschuwing lage
bandenspanning

Inleiding



Correct vloeistofpeil aanhouden



Let op de gebruiksinstructies



Paniekalarm



Parkeerhulpsysteem



Parkeerrem



Stuurbevestigingsvloeistof



Elektrisch bediende ruiten voor/achter



Blokkering elektrisch bediende ruit



Onderhoud motor vereist



Zijairbag



Schermd de ogen af



Stabiliteitsregeling



Voorruitwisser en -sproeier

GEGEVENSOPSLAG

Een groot aantal elektronische componenten in uw auto bevatten gegevensopslagmodules die tijdelijk of permanent technische gegevens opslaan over de staat van de auto, gebeurtenissen en fouten.

Over het algemeen bevat deze technische informatie gegevens over de staat van onderdelen, modules, systemen of de omgeving:

- Bedrijfsomstandigheden van systeemcomponenten (bijvoorbeeld vulpeilen).
- Statusberichten van de auto en de afzonderlijke componenten (bijvoorbeeld het aantal wielomwentelingen/draaisnelheid, deceleratie, zijwaartse acceleratie).
- Stringen en defecten in belangrijke systeemcomponenten (bijvoorbeeld verlichting en remsysteem).
- Reacties van de auto onder bepaalde rij-omstandigheden (bijvoorbeeld activeren van een airbag, activeren van de stabiliteitsregeling).
- Omgevingscondities (bijvoorbeeld temperatuur).

Deze gegevens zijn alleen technisch en helpen bij het identificeren en corrigeren van fouten en optimaliseren van voertuigfuncties. Bewegingsprofielen die afgelegde routes aangeven kunnen niet met behulp van deze gegevens worden aangemaakt.

Als diensten worden gebruikt (bijvoorbeeld reparatiewerkzaamheden, onderhoudsprocedures, garantiegevallen, kwaliteitsgarantie), kunnen werknemers van het servicenetwerk (inclusief fabrikanten) deze technische informatie aflezen van de modules voor gegevensopslag van gebeurtenissen en

Inleiding

fouten met behulp van speciale diagnose-apparaten. Indien nodig ontvangt u meer informatie. Nadat een fout is gecorrigeerd, worden de gegevens gewist uit de foutopslagmodule of worden deze voortdurend overschreven.

Tijdens gebruik van de auto kunnen situaties voorkomen waarin deze technische gegevens met betrekking tot andere informatie (ongeluksrapportage, schade aan de auto, getuigenverklaringen enz.) kunnen worden gekoppeld aan een specifiek persoon (eventueel met de hulp van een expert).

Via aanvullende functies die contractueel zijn overeengekomen met de klant (bijvoorbeeld de locatie van de auto in noodgevallen) kunnen bepaalde voertuiggegevens uit de auto worden overgedragen.

AANBEVELING NIEUWE ONDERDELEN

Uw auto is volgens de hoogste normen gebouwd met gebruik van hoogwaardige onderdelen. We raden het gebruik van originele Ford en Motorcraft onderdelen aan wanneer er gepland onderhoud of reparaties aan uw auto moeten worden uitgevoerd. U kunt originele Ford en Motorcraft onderdelen duidelijk herkennen aan de Ford, FoMoCo of Motorcraft logo's of markeringen op de onderdelen of hun verpakking.

Gepland onderhoud en mechanische reparaties

Een van de beste manieren om er zeker van te zijn dat uw auto jarenlang meegaat, is het uitvoeren van onderhoud in lijn met onze aanbevelingen en het gebruik van onderdelen conform de specificaties in deze Handleiding. Originele Ford en Motorcraft onderdelen voldoen of overtreffen deze specificaties.

Schadeherstel

We hopen dat u nooit bij een aanrijding betrokken raakt, maar ongelukken gebeuren nou eenmaal. Originele Ford vervangingsonderdelen voldoen aan onze strikte eisen voor montage, afwerking, structurele integriteit, corrosiebescherming en deukweerstand. Tijdens de ontwikkeling van de auto valideren we of deze onderdelen het gewenste beschermingsniveau leveren als een geheel systeem. Een goede manier om zeker te weten dat u dit beschermingsniveau geniet is het gebruik van originele Ford vervangingsonderdelen.

Garantie op vervangingsonderdelen

Originele Ford en Motorcraft vervangingsonderdelen zijn de enige vervangingsonderdelen met het voordeel van Ford Garantie. Schade aan uw auto die veroorzaakt wordt door andere onderdelen dan die van Ford, wordt mogelijk niet gedekt door Ford Garantie. Zie de voorwaarden en bepalingen van Ford Garantie voor meer informatie.

UITRUSTING MOBIELE COMMUNICATIE

Het gebruik van mobiele communicatie-apparatuur wordt steeds belangrijker op zowel zakelijk als persoonlijk gebied. Bij het gebruik van dergelijke apparatuur is het echter belangrijk dat uw eigen veiligheid en die van anderen niet in het geding komt. Indien correct gebruikt, kan mobiele communicatie de persoonlijke veiligheid en bescherming verbeteren, met name in noodsituaties. Bij het gebruik van mobiele communicatie-apparatuur moet de veiligheid altijd voorop worden gesteld, om ervoor te zorgen dat deze voordelen behouden blijven. Mobiele communicatie-apparatuur omvat, maar is niet beperkt tot, mobiele telefoons, pagers, draagbare e-mailapparatuur, sms-apparatuur en draagbare zendontvangers.

WAARSCHUWING



Afleiding tijdens het rijden kan leiden tot verlies van de controle over de auto, aanrijdingen en letsel. We adviseren zeer voorzichtig te werk te gaan bij het gebruik van apparatuur die uw aandacht van de weg kunnen afleiden. Uw hoofdverantwoordelijkheid is de veilige bediening van uw auto. We raden het gebruik van handheld-apparaten tijdens het rijden af en adviseren waar mogelijk het gebruik van spraakgestuurde systemen. Zorg dat u zich bewust bent van alle nationale wetten met betrekking tot het gebruik van elektronische apparaten tijdens het rijden.

In één oogopslag

OVERZICHT VOORZIJD E XTERIEUR

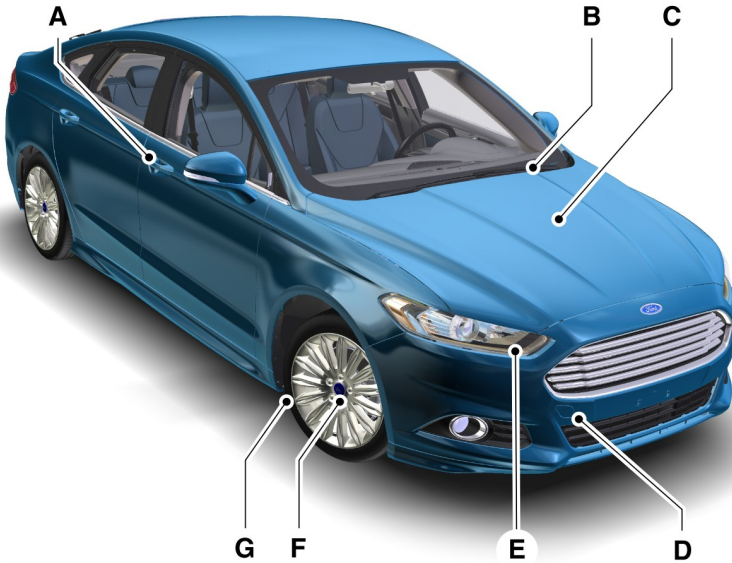

E179584

- A Zie **Vergrendelen en ontgrendelen** (bladzijde 47).
- B Zie **Ruitenwischerbladen vervangen** (bladzijde 263).
- C Zie **Onderhoud** (bladzijde 251).
- D Zie **Sleppunten** (bladzijde 230).
- E Zie **Gloeilampen vervangen** (bladzijde 267).
- F Zie **Wielmoeren** (bladzijde 291).
- G Zie **Velgen en banden** (bladzijde 274).

In één oogopslag

OVERZICHT ACHTERZIJDE EXTERIEUR

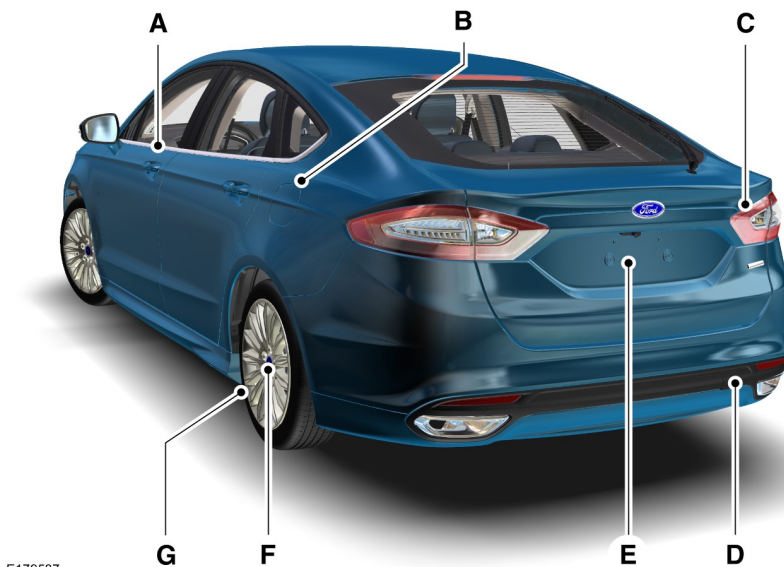

E179587

- A. Zie **Sloten** (bladzijde 47).
- B. Zie **Tanken** (bladzijde 161).
- C. Zie **Gloeilampen vervangen** (bladzijde 267).
- D. Zie **Sleeppunten** (bladzijde 230).
- E. Zie **Een wiel vervangen** (bladzijde 283). Zie **Set tijdelijke mobiliteit** (bladzijde 274).
- F. Zie **Wielmoeren** (bladzijde 291).
- G. Zie **Velgenbanden** (bladzijde 274).

In één oogopslag

OVERZICHT INTERIEUR

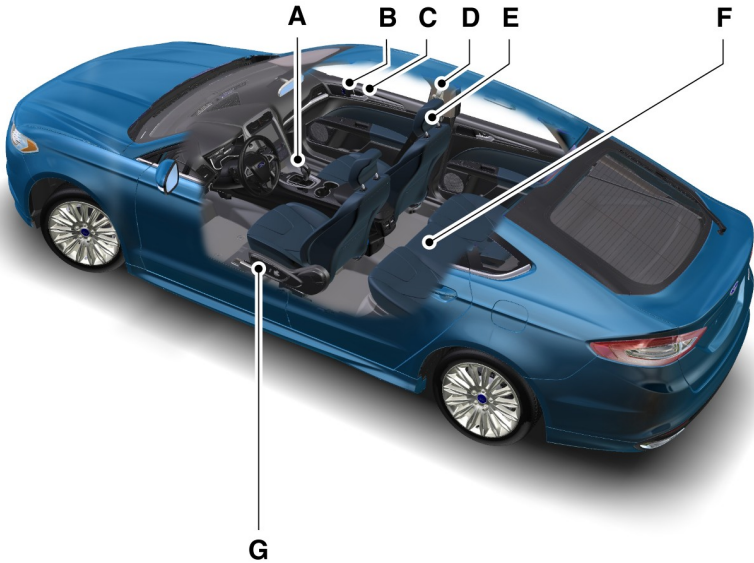

E179590

- A Zie **Automatische transmissie** (bladzijde 165).
- B Zie **Vergrendelen en ontgrendelen** (bladzijde 47).
- C Zie **Elektrisch bedienbare ruiten** (bladzijde 76).
- D Zie **Veiligheidsgordels vastmaken** (bladzijde 27).
- E Zie **Hoofdsteunen** (bladzijde 134).
- F Zie **ArMLEuning achterbank** (bladzijde 143).
- G Zie **Elektrisch verstelbare stoelen** (bladzijde 137).

In één oogopslag

OVERZICHT INSTRUMENTENPANEEL - LINKS STUUR

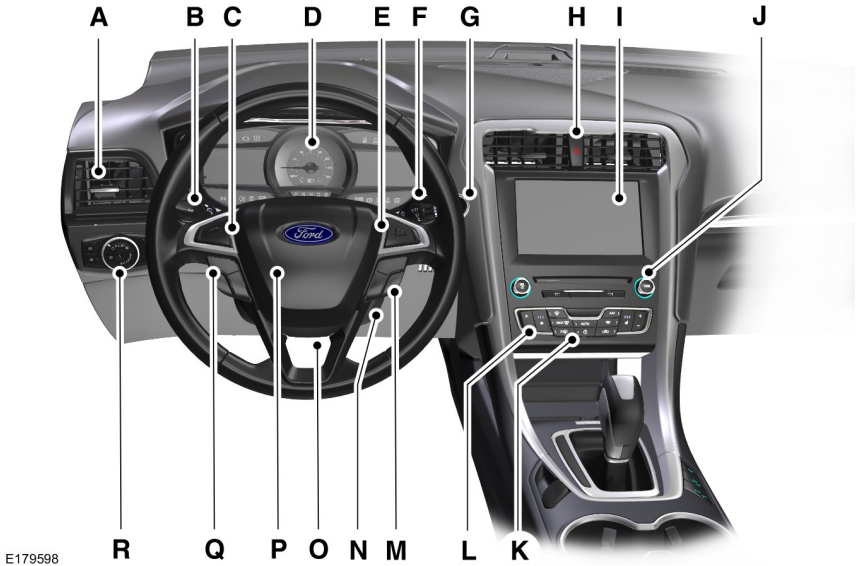

- E179598
- A Zie **Ventilatie-roosters** (bladzijde 118).
 - B Zie **Richtingaanwijzers** (bladzijde 74).
 - C Zie **Bedieningsorganen informatiedisplay** (bladzijde 62).
 - D Zie **Instrumentenpaneel** (bladzijde 82).
 - E Zie **Bedieningsorganen informatiedisplay** (bladzijde 62).
 - F Zie **Ruitenwissers en ruitensproeiers** (bladzijde 64).
 - G Zie **Sleutelloos starten** (bladzijde 147).
 - H Zie **Waarschuwingsknipperlichten** (bladzijde 237).
 - I Display van multimediasysteem
 - J Zie **Audiosysteem** (bladzijde 306).
 - K Zie **Klimaatregeling** (bladzijde 118).
 - L Zie **Verwarmde ruiten en spiegels** (bladzijde 129).
 - M Zie **Audiobediening** (bladzijde 61). Zie **Spraaksturing** (bladzijde 62).

In één oogopslag

- N Zie **Contactslot** (bladzijde 147).
- O Zie **Stuurwiel afstellen** (bladzijde 60).
- P Claxon
- Q Zie **Snelheidsregeling (Cruise Control)** (bladzijde 192).
- R Zie **Verlichting** (bladzijde 67).

OVERZICHT INSTRUMENTENPANEEL - RECHTS STUUR

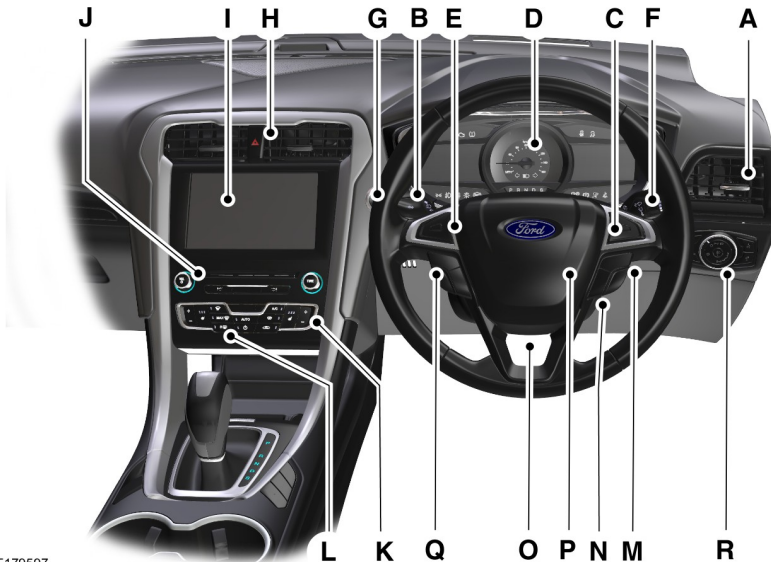

E179597

- A Zie **Ventilatie-roosters** (bladzijde 118).
- B Zie **Richtingaanwijzers** (bladzijde 74).
- C Zie **Bedieningsorganen informatiedisplay** (bladzijde 62).
- D Zie **Instrumentenpaneel** (bladzijde 82).
- E Zie **Bedieningsorganen informatiedisplay** (bladzijde 62).
- F Zie **Ruitenwissers en ruitensproeiers** (bladzijde 64).
- G Zie **Sleutelloos starten** (bladzijde 147).

In één oogopslag

- H Zie **Waarschuwingsknipperlichten** (bladzijde 237).
- I Display van multimediasysteem
- J Zie **Audiosysteem** (bladzijde 306).
- K Zie **Klimaatregeling** (bladzijde 118).
- L Zie **Verwarmde ruiten en spiegels** (bladzijde 129).
- M Zie **Audiobediening** (bladzijde 61). Zie **Spraaksturing** (bladzijde 62).
- N Zie **Contactslot** (bladzijde 147).
- O Zie **Stuurwiel afstellen** (bladzijde 60).
- P Claxon
- Q Zie **Snelheidsregeling (Cruise Control)** (bladzijde 192).
- R Zie **Verlichting** (bladzijde 67).

Veiligheidsuitrusting voor kinderen

KINDERZITJES AANBRENGEN



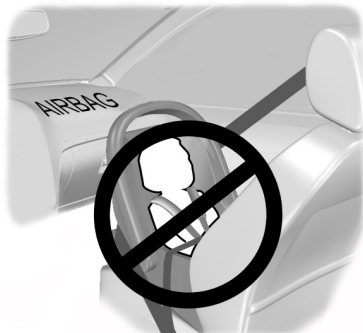

E161855



E68916





WAARSCHUWINGEN

 Plaats kinderen kleiner dan 150 cm in een goedgekeurd kinderzitje op de achterbank.

 Extreem gevaar! Gebruik een naar achteren gericht kinderveiligheidszitje nooit op een stoel die beschermd wordt door een ervoor aangebrachte actieve airbag! Het kind kan dodelijke of ernstige verwondingen oplopen. U moet de passagiersairbag uitschakelen wanneer een naar achteren gericht kinderzitje op de voorstoel wordt gebruikt. Zie **Passagiersairbag** (bladzijde 31).

 U moet de passagiersairbag weer inschakelen nadat het kinderzitje is verwijderd. Zie **Passagiersairbag** (bladzijde 31).

WAARSCHUWINGEN

-  Lees de instructies van de fabrikant en volg deze op wanneer u een kinderzitje aanbrengt.
-  Verander op geen enkele wijze het kinderzitje.
-  Neem tijdens het rijden geen kinderen op schoot.
-  Laat kinderen niet zonder toezicht in uw auto achter.
-  Is uw auto bij een aanrijding betrokken geweest, laat dan het kinderzitje door een erkende dealer controleren.

N.B.: De wettelijke voorschriften t.a.v. het gebruik van kinderzitjes is per land verschillend.

Alleen kinderzitjes die zijn gecertificeerd volgens ECE-R129 of ECE-R44.03 (of recent) zijn getest en goedgekeurd voor gebruik in uw auto. Een keuze hieruit is beschikbaar bij een erkende dealer.

Kinderzitjes voor verschillende gewichtsgroepen

Gebruik het correcte kinderzitje als volgt:

Veiligheidsuitrusting voor kinderen

Babyzitje



E668918

Plaats kinderen met een lichaamsgewicht van minder dan 13 kg in een achterwaarts gericht babyzitje (groep 0+), dat op de achterstoel is geplaatst.

Kinderzitje



E668920

Vervoer kinderen met een lichaamsgewicht van 13 kg tot 18 kg in een kinderveiligheidszitje (groep 1), dat op de achterstoel is geplaatst.

Zitverhogers

WAARSCHUWINGEN

-  Bevestig een kinderzitje of een zitverhoger nooit alleen met de heupgordel.
-  Bevestig een kinderzitje of een zitverhoger niet met een veiligheidsgordel die niet gespannen is of gedraaid zit.
-  Leg de schoudergordel niet onder de arm of achter de rug van het kind langs.
-  Gebruik geen kussens, boeken of handdoeken om het kind hoger te laten zitten.
-  Zorg ervoor dat uw kinderen rechtop zitten.
-  Wanneer u een kinderzitje op een achterbank gebruikt, zorg dan dat het kinderzitje stevig tegen de stoel rust. Het mag de hoofdsteun niet raken. Verwijder de hoofdsteun indien nodig. Zie **Hoofdsteunen** (bladzijde 134).
-  U moet de hoofdsteun weer aanbrengen nadat het kinderzitje is verwijderd. Zie **Hoofdsteunen** (bladzijde 134).

N.B.: Als u een kinderzitje op de achterbank gebruikt, moet u de voorstoel afstellen zodat contact met de passagier achteraan of de voetjes of beentjes van het kind wordt vermeden.

Veiligheidsuitrusting voor kinderen

Zitverhoger (groep 2)



E70710

Laat kinderen met een lichaamsgewicht van meer dan 15 kg maar met een lengte van minder dan 150 cm in een kinderzitje of op een zitverhoger plaatsnemen.

Wij raden het gebruik van een kinderzitje aan, dat uit een zitverhoger met een rugleuning bestaat in plaats van alleen een zitverhoger. De hogere zitpositie zorgt ervoor dat de standaard veiligheidsgordel correct over het midden van de schouder van het kind en de heupgordel over de heupen komt te liggen.

Zitverhoger (groep 3)



E68924

ISOFIX verankeringspunten

WAARSCHUWING



Gebruik bij toepassing van het ISOFIX systeem een voorziening die voorkomt dat de veiligheidsgordel kan draaien. Wij raden het gebruik van een veiligheidsgordel aan de bovenzijde of met een voet aan.

N.B.: Wanneer u een ISOFIX kinderzitje aanschaft, let er dan op dat dit geschikt is voor de gewichtsgroep van uw kind en dat de ISOFIX maatklasse geschikt is voor de plaats waar het zitje wordt aangebracht. Zie **Plaatsing van kinderzitjes** (bladzijde 21).



E174928

Uw auto is uitgerust met ISOFIX verankeringspunten die geschikt zijn voor het gebruik van goedgekeurde ISOFIX kinderzitjes.

Het ISOFIX systeem bestaat uit twee stevige bevestigingsarmen aan het kinderzitje, die op de verankeringspunten op de buitenste zitplaatsen van de tweede zitrij tussen de rugleuning en de zitting worden bevestigd. Verankeringspunten aan de bovenzijde bevinden zich aan de achterzijde van de buitenste zitplaatsen.

Veiligheidsuitrusting voor kinderen

Verankeringspunten aan de bovenzijde



E87146

5-deurs

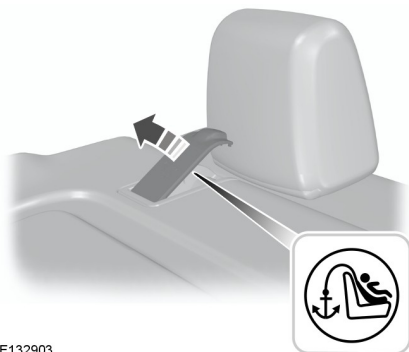

E132903

4-deurs

Kinderzitje met verankeringspunten aan de bovenzijde bevestigen

WAARSCHUWINGEN

 Bevestig de veiligheidsgordel aan de bovenzijde aan geen ander punt dan aan het verankeringspunt dat hiervoor is bestemd.

WAARSCHUWINGEN

 Zorg ervoor dat de gordel aan de bovenzijde niet doorhangt of gedraaid is en goed op het verankeringspunt is bevestigd.

N.B.: *Verwijder zo nodig het bagageafdekpaneel om de montage te vergemakkelijken.*

1. Geleid de gordel naar het verankeringspunt.



E87146

2. Druk het kinderzitje stevig naar achteren zodat de onderste ISOFIX verankeringspunten goed aangrijpen.
3. Bevestig de veiligheidsgordel volgens de instructies van de fabrikant van het kinderzitje.

PLAATSING VAN KINDERZITJES

WAARSCHUWINGEN

 Neem contact op met uw dealer voor de recentste informatie over onze aanbevolen kinderzitjes.

Veiligheidsuitrusting voor kinderen

WAARSCHUWINGEN



Extreem gevaar! Gebruik een naar achteren gericht kinderveiligheidszitje nooit op een stoel die beschermd wordt door een ervoor aangebrachte actieve airbag! Het kind kan dodelijke of ernstige verwondingen oplopen.



Wanneer een kinderzitje met steunpoot wordt gebruikt, dan moet de steunpoot stevig op de vloer rusten.

WAARSCHUWINGEN



Wordt een kinderzitje met een veiligheidsgordel gebruikt, dan mag deze niet slap hangen of gedraaid zijn.



Het kinderzitje moet stevig tegen de stoel aan rusten. Het mag de hoofdsteun niet raken. Verwijder de hoofdsteun indien nodig. Zie **Hoofdsteunen** (bladzijde 134).



U moet de hoofdsteun weer aanbrengen nadat het kinderzitje is verwijderd. Zie **Hoofdsteunen** (bladzijde 134).

Veiligheidsuitrusting voor kinderen

Stoelposities	Gewichtsgroepen				
	0	0+	1	2	3
	Tot 22 lbs (10 kg)	Tot 29 lbs (13 kg)	20 - 40 lbs (9 - 18 kg)	33 - 55 lbs (15 - 25 kg)	46 - 79 lbs (22 - 36 kg)
Passagiersstoel vooraan, met airbag ON	X	X	UF ¹	UF ¹	UF ¹
Passagiersstoel vooraan, met airbag OFF	U ¹	U ¹	U ¹	U ¹	U ¹
Achterbank met stan- daard veiligheidsgordels	U	U	U	U	U
Achterbank met opblaasbare veiligheids- gordels	X	X	X	U ²	U

X Niet geschikt voor kinderen in deze gewichtsgroep.

U Geschikt voor universele kinderzitjes die zijn goedgekeurd voor gebruik in deze gewichtsgroep.

U¹ Geschikt voor universele kinderzitjes die zijn goedgekeurd voor gebruik in deze gewichtsgroep. Wij raden u echter aan een door de overheid goedgekeurd kinderzitje te gebruiken dat op de achterbank is geplaatst.

UF¹ Geschikt voor universele, naar voren gerichte kinderzitjes die zijn goedgekeurd voor gebruik in deze gewichtsgroep. Wij raden u echter aan een door de overheid goedgekeurd kinderzitje te gebruiken dat op de achterbank is geplaatst.

U² Geschikt voor universele kinderzitjes die zijn goedgekeurd voor gebruik in deze gewichtsklasse, waarbij het kind wordt vastgeklikt met de veiligheidsgordel voor volwassenen (bijvoorbeeld waarbij het kind niet wordt vastgeklikt met een geïntegreerd harnas).

Veiligheidsuitrusting voor kinderen

N.B.: Wanneer u een kinderzitje gebruikt op een voorstoel, moet u de volgende richtlijn volgen om de stoel in de lengterichting te plaatsen: het kinderzitje mag niet in contact komen met het dashboard. De passagiersstoel moet zo ver mogelijk naar achter worden geplaatst en de veiligheidsgordel moet langs de voorzijde van de auto (van de ring op de B-stijl naar het kinderzitje) worden geleid. Is het heupgedeelte van de veiligheidsgordel moeilijk strakker te zetten zonder dat speling overblijft, zet dan de rugleuning recht overeind en zet de stoel hoger. Zie **Stoelen** (bladzijde 134).

N.B.: Als u een kinderzitje op de achterbank gebruikt, moet u de voorstoel afstellen zodat contact met de passagier achteraan, de voetjes of de beentjes van het kind wordt vermeden.

ISOFIX-kinderzitjes

Stoelposities		Gewichtsgroepen			
		0	0+	1	
		Naar achteren gericht		Naar voren gericht	Naar achteren gericht
		Tot 29 lbs (13 kg)		20 - 40 lbs (9 - 18 kg)	
Passagiersstoel vooraan	Maat- klasse	Niet uitgerust met ISOFIX			
	Stoel- type				
Achterste zitplaats opzij, ISOFIX	Maat- klasse	C, D, E ¹	A, B, BI [*]	C, D ¹	
	Stoel- type	IL ^{**}	IL ² , IUF ³	IL ^{**}	

Veiligheidsuitrusting voor kinderen

Stoelposities		Gewichtsgroepen			
		0	0+	1	
		Naar achteren gericht		Naar voren gericht	Naar achteren gericht
		Tot 29 lbs (13 kg)		20 - 40 lbs (9 - 18 kg)	
Middelste zitplaats achterbank	Maatklasse	Niet uitgerust met ISOFIX			
	Stoeltype				

IL Geschikt voor bepaalde ISOFIX kinderzitjes van de categorie semi-universeel. Raadpleeg de voertuigaanbevelingslijst van de fabrikant van de kinderzitjes.

IUF Geschikt voor ISOFIX naar voren gerichte kinderzitjes van de categorie universeel goedgekeurd voor gebruik in deze gewichtsgroep en ISOFIX maatklasse.

¹De ISOFIX maatklasse voor universele en semi-universele kinderzitjes is gedefinieerd door de hoofdletters A t/m G. Deze letters staan vermeld op het ISOFIX kinderzitje.

^{**}Ten tijde van publicatie is de aanbevolen groep O+ ISOFIX kinderzitjes de Britax Romer Baby Safe. Neem contact op met uw dealer voor de recentste informatie over onze aanbevolen kinderzitjes.

^{***}Ten tijde van publicatie is de aanbevolen groep 1 ISOFIX kinderzitjes de Britax Romer Duo. Neem contact op met uw dealer voor de recentste informatie over onze aanbevolen kinderzitjes.

Kinderzitjes I-formaat

-	Passagiersstoel vooraan	Zitplaatsen op de linker- en rechterach- terbank	Middelste zitplaats achterbank
Bevestigingssys- temen kinderzitjes I- formaat	X	I-U	X

I-U Geschikt voor gebruik met naar voor of achter gerichte bevestigingsystemen voor kinderzitjes van I-formaat.

X Niet geschikt voor gebruik met bevestigingsystemen voor kinderzitjes van I-formaat.

Veiligheidsuitrusting voor kinderen

KINDERSLOTEN - AUTO'S MET: KINDERSLOTEN MET AFSTANDSBEDIENING



E124779

Druk op de schakelaar om de sloten in te schakelen.

N.B.: U kunt de schakelaars voor de elektrisch bediende achterruiten niet gebruiken bij ingeschakelde kindersloten.

Druk nogmaals op de schakelaar om de sloten uit te schakelen.

KINDERSLOTEN - AUTO'S MET: MECHANISCHE KINDERSLOTEN

Als deze sloten zijn ingesteld, kunnen de achterportieren niet vanaf de binnenzijde worden geopend.



E112197

De kinderveiligheidssloten bevinden zich aan de achterrand van elk achterportier en moeten voor elk portier afzonderlijk worden ingesteld.

Linkerzijde

Draai linksom om te vergrendelen en rechtsom om te ontgrendelen.

Rechterzijde

Draai rechtsom om te vergrendelen en linksom om te ontgrendelen.

Veiligheidsgordels

VEILIGHEIDSGORDELS VASTMAKEN

WAARSCHUWINGEN



Steek de slottong in het gordelslot tot een zachte klik hoorbaar is. U hebt de veiligheidsgordel niet correct bevestigd wanneer u geen klik hoort.



Zorg dat de veiligheidsgordel correct wordt opgeborgen en niet buiten de auto hangt tijdens sluiten van het portier.

Standaard veiligheidsgordels afgebeeld, opblaasbare veiligheidsgordels soortgelijk



E74124

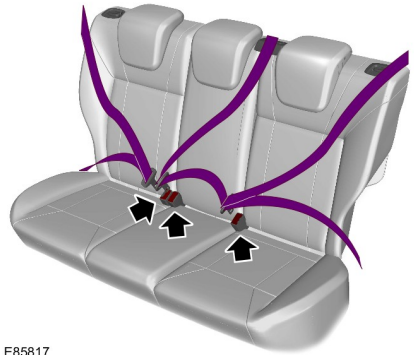

E85817

Trek de veiligheidsgordel gelijkmatig uit. Deze kan blokkeren wanneer u hem te snel uittrekt of wanneer de auto op een helling staat.

Druk op de rode toets om de veiligheidsgordel te ontgrendelen. Houd de tong vast en laat deze volledig en soepel in zijn opbergpositie terugtrekken.

Gebruik van veiligheidsgordels tijdens zwangerschap

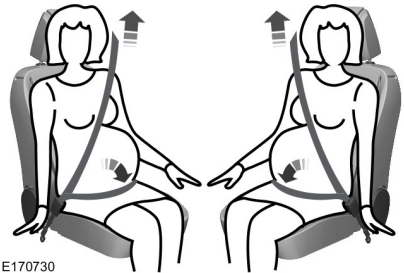

E170730

Veiligheidsgordels

WAARSCHUWING



Breng de veiligheidsgordel voor uw eigen veiligheid, maar ook voor dat van uw ongeboren kind op correcte wijze aan. Draag niet alleen de heupgordel of de schoudergordel.

Zwangere vrouwen moeten altijd een veiligheidsgordel dragen. Het heupgedeelte van een gecombineerde heup- en schoudergordel moet laag rond de heupen onder de buik worden geplaatst en zo strak mogelijk worden gedragen zonder comfortverlies. De schoudergordel moet rond het midden van de schouder en het midden van de borst worden geplaatst.

HOOGTE VAN VEILIGHEIDSGORDELS AFSTELLEN

WAARSCHUWING



Plaats de hoogteverstelling van de veiligheidsgordel zodanig dat de riem op het midden van uw schouder rust. Als de veiligheidsgordel niet goed is afgesteld, kan de veiligheidsgordel minder doeltreffend werken en is de kans op verwondingen bij een botsing groter.

Stel de hoogte van de schoudergordel zodanig af dat de gordel over het midden van uw schouder verloopt.

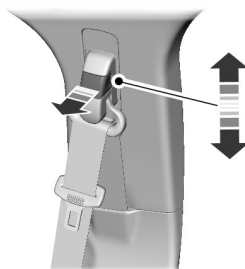

E145664

De hoogte van de schoudergordel afstellen:

1. Trek aan de knop en schuif de hoogteversteller omhoog of omlaag.
2. Laat de knop los en trek de hoogteverstelling naar beneden om na te gaan of deze vergrendeld is.

HERINNERING VEILIGHEIDSGORDEL

WAARSCHUWING



Het systeem biedt alleen bescherming als u de veiligheidsgordel correct gebruikt.

De waarschuwingslamp brandt en een akoestisch waarschuwings signaal weerklint wanneer er aan de volgende voorwaarden is voldaan:

- De voorste veiligheidsgordels zijn niet vastgemaakt.
- Uw auto overschrijft een relatief lage snelheid.

De lamp brandt ook en het waarschuwings signaal klinkt ook wanneer een voorste veiligheidsgordel niet is vastgemaakt terwijl uw auto rijdt.

Als u uw veiligheidsgordel niet vastklikt, dan wordt de waarschuwing na circa vijf minuten automatisch uitgeschakeld.

Veiligheidsgordels

Waarschuwing veiligheidsgordel uitschakelen

Neem contact op met een erkende dealer.

Aanvullend veiligheidssysteem

WERKING

WAARSCHUWINGEN

 Extreem gevaar! Gebruik een naar achteren gericht kinderveiligheidszitje nooit op een stoel die beschermd wordt door een ervoor aangebrachte actieve airbag. Doet u dit wel, dan kan dit ernstig letsel of de dood tot gevolg hebben.

 Wijzig de voorzijde van de auto op geen enkele wijze. Dit zou nadelige gevolgen voor het ontvouwen van de airbags kunnen hebben. Wanneer deze waarschuwing niet wordt opgevolgd, kan dit ernstig letsel of de dood tot gevolg hebben.

 Draag een veiligheidsgordel en houd voldoende afstand tussen uzelf en het stuurwiel. Alleen wanneer de veiligheidsgordel correct wordt gedragen, kan deze u in een zodanige positie houden dat de airbag optimaal effect kan bewerkstelligen. Zie **De juiste zitpositie innemen** (bladzijde 134). Wanneer deze waarschuwing niet wordt opgevolgd, kan dit ernstig letsel of de dood tot gevolg hebben.

 Laat reparaties aan het stuurwiel, de stuurkolom, stoelen, airbags en veiligheidsgordel uitvoeren door een erkende dealer. Wanneer deze waarschuwing niet wordt opgevolgd, kan dit ernstig letsel of de dood tot gevolg hebben.

 Houd de gebieden voor de airbags vrij. Breng niets aan op of over de panelen van de airbags. In het geval van een aanrijding kunnen harde voorwerpen letsel of de dood veroorzaken.

WAARSCHUWINGEN

 Doorboor de stoel niet met scherpe voorwerpen. Dit zou nadelige gevolgen voor het ontvouwen van de airbags kunnen hebben en de airbags kunnen beschadigen. Wanneer deze waarschuwing niet wordt opgevolgd, kan dit ernstig letsel of de dood tot gevolg hebben.

 Gebruik uitsluitend stoelhoelen die zijn ontworpen voor zij-airbags. Laat deze aanbrengen door een erkende dealer. Wanneer deze waarschuwing niet wordt opgevolgd, kan dit ernstig letsel of de dood tot gevolg hebben.

N.B.: Het opblazen van een airbag gaat gepaard met een luide knal en u ziet een onschadelijke, poederachtige stofwolk. Dit is normaal.

N.B.: Reinig de panelen van de airbags met een vochtige doek.

BESTUURDERSAIRBAG

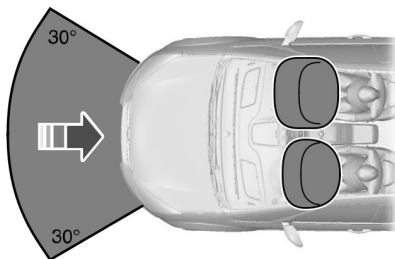

E74302

De airbag treedt in werking bij zware frontale aanrijdingen of bij aanrijdingen binnen een hoek van maximaal 30 graden van links of van rechts. De airbag wordt in enkele milliseconden opgeblazen en stromen weer leeg zodra deze in contact

Aanvullend veiligheidssysteem

komt met het lichaam van de inzittenden, waardoor de voorwaartse beweging wordt opgevangen. Bij lichte frontale aanrijdingen, het over de kop slaan van de auto of bij aanrijdingen van achteren of opzij wordt de airbag niet geactiveerd.

PASSAGIERSAIRBAG

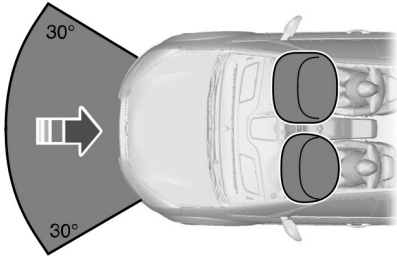

E74302

De airbag wordt geactiveerd bij een aanzienlijke frontale botsing of botsingen in een hoek tot 30 graden links of rechts. De airbag wordt geactiveerd binnen een paar duizendsten van een seconde en loopt leeg bij contact met de inzittende waarbij een voorwaartse beweging van het lichaam wordt opgevangen. Bij kleine frontale botsingen, zijwaartse botsingen, botsingen van achteren of als de auto over kop gaat, wordt de airbag niet geactiveerd.

De passagiersairbag uitschakelen

WAARSCHUWING



U moet de passagiersairbag uitschakelen wanneer een kinderzitje naar achteren gericht op de passagiersstoel vooraan is geplaatst. Gebruik nooit een kinderzitje dat naar achteren is gericht op een stoel die beschermd is door een actieve airbag ervoor. Het kind kan dodelijke of ernstige verwondingen oplopen.



E71313

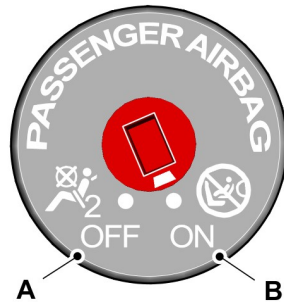

E190566

- A Uitschakelen
- B Inschakelen

Zet de schakelaar in stand A.

PASS AIRBAG OFF

E157152

Controleer bij het aanzetten van het contact, of de controlelamp airbag uitgeschakeld gaat branden.

Aanvullend veiligheidssysteem

N.B.: De sleutelschakelaar bevindt zich aan het einde van het dashboard aan de passagierszijde, bij de waarschuwingslamp dat de airbag is uitgeschakeld in de middenconsole.

De passagiersairbag inschakelen

WAARSCHUWING



U moet de passagiersairbag inschakelen wanneer er geen kinderzitje naar achteren gericht op de passagiersstoel vooraan is geplaatst. Wanneer deze waarschuwing niet wordt opgevolgd, kan dit ernstig letsel of de dood tot gevolg hebben.

Zet de schakelaar in stand B.

Wanneer u het contact aanzet, moet u controleren dat de waarschuwingslamp dat de airbag is uitgeschakeld niet gaat branden.

ZIJ-AIRBAGS

WAARSCHUWING



Gebruik uitsluitend stoelhoeden die zijn ontworpen voor zij-airbags. Laat deze aanbrengen door een erkende dealer.

De zij-airbags bevinden zich in de zijkant van de rugleuningen van de voorstoelen. Op de zijkant van de rugleuning is een label aangebracht om dit aan te geven.

De airbag wordt geactiveerd bij zware zijdelingse aanrijdingen. De airbag wordt niet geactiveerd bij lichte zijdelingse en frontale aanrijdingen, aanrijdingen van achteren of over de kop slaan van de auto.

KNIE-AIRBAG BESTUURDER

WAARSCHUWING



Probeer niet het paneel van de airbag te openen.

De airbag treedt in werking bij zware frontale aanrijdingen of bij aanrijdingen binnen een hoek van maximaal 30 graden van links of van rechts. De airbag wordt in enkele milliseconden opgeblazen en stroomt weer leeg zodra hij in contact komt met het lichaam van de inzittende, waardoor hij een kussen vormt tussen de knieën van de bestuurder en de stuurkolom. Tijdens het over de kop slaan van de auto, aanrijdingen van achteren en opzij wordt de knieairbag niet geactiveerd.

Voor locatie: Zie **Overzicht instrumentenpaneel** (bladzijde 16).

N.B.: De airbag heeft een lagere activeringsdrempel dan de frontairbags. Tijdens een lichte aanrijding is het mogelijk dat alleen de knieairbag wordt geactiveerd.



E72658

Aanvullend veiligheidssysteem

HOOFDAIRBAGS

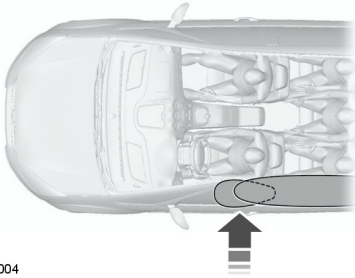

E75004

De airbags zijn aangebracht boven de zijruiten voor en achter.

De airbag wordt geactiveerd bij zware zijdelingse aanrijdingen. De airbag wordt tevens geactiveerd tijdens zware frontale aanrijdingen. De gordijnairbag wordt niet geactiveerd bij lichte zijdelingse en frontale aanrijdingen, aanrijdingen van achteren of over de kop slaan van de auto.

VEILIGHEIDSGORDELS MET AIRBAGS

Opblaasbare veiligheidsgordel achter (indien aanwezig)

WAARSCHUWINGEN



Probeer geen onderhoud, reparaties of wijzigingen uit te voeren aan de opblaasbare veiligheidsgordel

achter.



Als de opblaasbare veiligheidsgordel achter eenmaal is opgeblazen, functioneert deze niet meer. De opblaasbare veiligheidsgordel achter moet door een erkende dealer worden vervangen.

De opblaasbare veiligheidsgordels achter bevinden zich in het schoudergedeelte van de veiligheidsgordels van de stoelen in de buitenposities op de tweede rij.

N.B.: De opblaasbare veiligheidsgordels achter zijn alleen compatibel met kinderzitjes van groep 2 en 3 met gordelgeleider, indien deze correct zijn geïnstalleerd. Zie **Kinderzitjes aanbrengen** (bladzijde 18). De reden hiervoor is dat de gordels worden gevuld met een gekoeld gas, bij een lagere druk en met lagere snelheid dan een traditionele airbag. Nadat de gordels zijn opgeblazen, blijft het schoudergedeelte van de veiligheidsgordel koud aanvoelen.

De opblaasbare veiligheidsgordel achter bestaat uit de volgende onderdelen:

- Een airbag in het schoudergedeelte van de veiligheidsgordel.
- Een heupgordel met automatische vergrendeling.
- Eenzelfde waarschuwinglampje, elektronische regeling en diagnose-eenheid als de veiligheidsgordels voor.
- Aanrijdingssensoren in diverse delen van de auto.

Hoe werkt de opblaasbare veiligheidsgordel achter?

De opblaasbare veiligheidsgordels werken in het dagelijks gebruik op dezelfde manier als een standaard veiligheidsgordel.

Aanvullend veiligheidssysteem

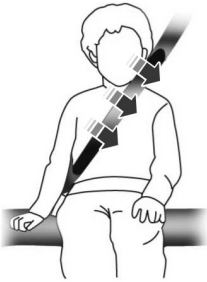

E146364

Bij een aanrijding met voldoende kracht wordt de gordel van binnenuit opgeblazen.



E146365

De volledig opgeblazen gordel heeft een grotere diameter, waardoor de inzittende beter in de juiste zitpositie wordt gehouden en de krachten van de aanrijding over een groter gedeelte van het lichaam worden verspreid dan bij normale veiligheidsgordels. Hierdoor komt er minder druk op de borstkas en worden het hoofd en de nek van de passagier beter gesteund.

Sleutels en afstandsbediening

ALGEMENE INFORMATIE OVER RADIOFREQUENTIES

N.B.: *Wijzigingen of modificaties zonder nadrukkelijke toestemming van de verantwoordelijke partij kunnen veroorzaken dat de productgoedkeuring vervalt.*

Het typische zendbereik voor uw zender is ca. 10 m.

Een afname van het zendbereik kan worden veroorzaakt door:

- weersomstandigheden
- radiotorens in de buurt
- gebouwen rond de auto
- andere geparkeerde auto's naast de auto.

De radiofrequentie van de afstandsbediening kan ook worden gebruikt door andere zenders met een klein bereik (bijv. zendamateurs, medische apparatuur, draadloze koptelefoons, afstandsbedieningen en alarmsystemen). Als de frequenties worden gestoord, kunt u uw afstandsbediening niet meer gebruiken. U kunt de portieren met de sleutel ver- en ontgrendelen.

N.B.: *Controleer of uw auto vergrendeld is voor u hem onbeheerd achterlaat.*

N.B.: *Als u binnen het bereik bent, werkt de afstandsbediening als u onbedoeld op een toets drukt.*

N.B.: *In de afstandsbediening zitten gevoelige elektrische onderdelen. Vocht of schokken kunnen de afstandsbediening blijvend beschadigen.*

AFSTANDBEDIENING

Sleutels met geïntegreerde zenders (indien aanwezig)

Gebruik het sleutelblad om de auto te starten en het bestuurdersportier van buitenaf te ontgrendelen of te vergrendelen. Het zendergedeelte werkt als afstandsbediening.



E186181

Druk op de knop om de sleutel los te maken. Houd de knop ingedrukt om de sleutel weer in te klappen wanneer deze niet wordt gebruikt.



E151795

N.B.: *Bij de sleutels van uw auto werd een veiligheidslabel geleverd, met belangrijke informatie over de autosleutels. Bewaar het label op een veilige plaats; u kunt het later nog nodig hebben.*

Sleutels en afstandsbediening

Sleutel voor intelligente toegang

(indien aanwezig)



E186183

Met uw sleutels voor intelligente toegang kunt u de elektrische sloten en het startsysteem op afstand bedienen. De sleutel moet zich in uw auto bevinden om het startknopsysteem te activeren.

Verwijderbaar sleutelblad

De sleutel voor intelligente toegang bevat ook een verwijderbaar mechanisch sleutelblad, dat u kunt gebruiken om het bestuurdersportier te openen.



E151796

Schuif de ontgrendeling aan de achterzijde van de afstandsbediening en draai de kap eraf voor toegang tot het sleutelblad.



E151795

N.B.: Bij de reservesleutels van uw auto werd een veiligheidslabel geleverd, met belangrijke informatie over de autosleutels. Bewaar het label op een veilige plaats; u kunt het later nog nodig hebben.

Het sleutelblad gebruiken

De slotcilinder bevindt zich onder een kap op de handgreep van het bestuurdersportier.

Om de kap te verwijderen:

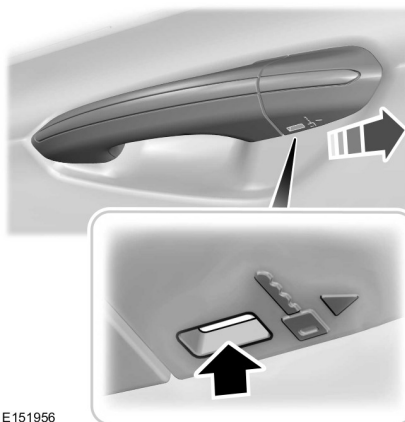

E151956

1. Steek het sleutelblad in de gleuf aan de onderkant van de handgreep en duw omhoog.
2. Blijf omhoog duwen en verplaats de kap naar achteren om deze los te maken. Verwijder de sleutel voorzichtig terwijl u dat doet.

Sleutels en afstandsbediening

Om de kap te plaatsen:



E151957

1. Plaats de kap net achter de slotcilinder.
2. Duw op de kap vooruit totdat deze op zijn plaats zit. U kunt een klik horen wanneer de kap vastklikt.

Controleer dat u de kap goed hebt geplaatst en probeer de kap naar achter te verplaatsen.

Batterij van afstandsbediening vervangen

N.B.: Raadpleeg uw lokale regelgeving om batterijen van zenders af te danken.

N.B.: Veeg geen vet van de batterijpolen of het oppervlak aan de achterkant van de printplaat.

N.B.: U hoeft de afstandsbediening niet opnieuw te programmeren wanneer u de batterij vervangen hebt, de afstandsbediening zou normaal moeten werken.

Wanneer de batterij van de afstandsbediening laag is, wordt een bericht op het informatiedisplay weergegeven. Zie **Infoberichten** (bladzijde 101).

Sleutel met geïntegreerde zender

De afstandsbediening maakt gebruik van een lithium knoobatterij van drie volt, CR2032 of soortgelijk.

Druk op de knop om de sleutel los te maken voordat u de procedure begint.



E192327

1. Plaats een geschikt gereedschap, zoals bijvoorbeeld een schroevendraaier, op de afgebeelde positie en druk de klem voorzichtig in.
2. Druk de klem naar beneden om het batterijkapje te ontgrendelen.

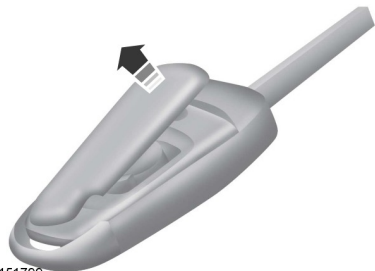

E151799

3. Verwijder voorzichtig het kapje.

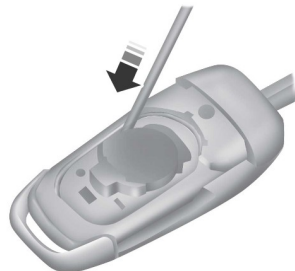

Sleutels en afstandsbediening

N.B.: Raak de batterijcontacten of de printplaat niet met de schroevendraaier aan.

- Plaats een schroevendraaier zoals afgebeeld om de batterij los te maken.

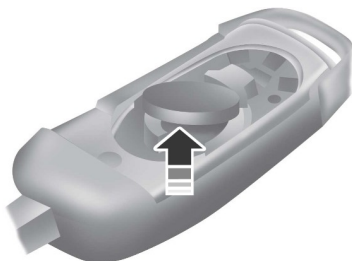

E151801

- Verwijder de accu.
- Plaats een nieuwe batterij met de + naar omhoog gericht.
- Vervang het batterijkapje.

Zender voor intelligente toegang

De afstandsbediening maakt gebruik van twee lithium knoopbatterijen van drie volt, CR2025 of soortgelijk.



E151796

- Schuif de ontgrendeling aan de achterzijde van de afstandsbediening en draai de kap eraf.



E153890

- Plaats een munt in de gleuf en draai om de behuizing te scheiden.

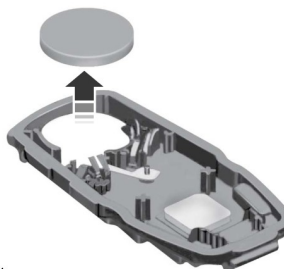

E153891

- Verwijder de batterijen.
- Plaats nieuwe batterijen met de + naar elkaar toe gericht.

N.B.: Zorg dat u het label tussen de twee batterijen terugplaatst.

- Plaats de behuizing en de kap terug.

Starten op afstand (indien aanwezig)

WAARSCHUWING



Om uitlaatgassen te voorkomen, mag u starten op afstand niet gebruiken als uw auto binnen of in een slecht geventileerde ruimte is geparkeerd.

N.B.: Gebruik starten op afstand niet wanneer de brandstoftank bijna leeg is.

Sleutels en afstandsbediening



De knop voor starten op afstand zit op de zender.

Met deze functie kunt u uw auto van buitenaf starten. De zender heeft een groter werkingsbereik.

Als uw auto is uitgerust met automatische klimaatregeling, dan kunt u instellen dat deze in werking treedt wanneer u uw auto op afstand start. Zie **Klimaatregeling** (bladzijde 118). Een handmatig klimaatregelsysteem zal werken in de instelling die werd gebruikt toen u de auto uitschakelde.

In tal van landen en provincies zijn er beperkingen op het gebruik van starten op afstand. Raadpleeg uw lokale en nationale of regionale wetgeving voor de specifieke vereisten voor startsystemen op afstand.

Het startstelsel op afstand werkt niet in de volgende gevallen:

- Het contact staat aan.
- Het alarmsysteem is afgegaan.
- U hebt de functie uitgeschakeld.
- De motorkap is open.
- De transmissie staat niet in de parkeerstand (P).
- De spanning van de voertuigaccu is te laag.
- De motorstoringslamp brandt.

De auto op afstand starten

N.B.: U moet binnen drie seconden op elke knop drukken. Als u deze volgorde niet volgt, zal uw auto niet starten op afstand.

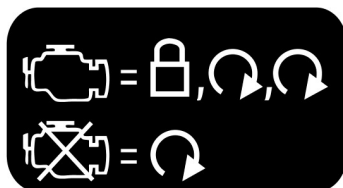

E138626

De startprocedure staat op het label met gegevens over uw zender.

Om de auto op afstand te starten:

1. Druk op de vergrendelknop om alle portieren te vergrendelen.
2. Druk twee keer op de knop voor starten op afstand. De buitenverlichting knippert twee keer.

De claxon klinkt als het systeem niet start, tenzij stille start is ingeschakeld. Bij stille start werkt de ventilator tegen een lagere snelheid om het lawaai te beperken. Deze functie kan worden in- of uitgeschakeld via het informatiedisplay. Zie **Algemene informatie** (bladzijde 91).

N.B.: Als u de auto op afstand start met een ingebouwde sleutelkopzender, dan moet u het contact aanzetten voordat u met de auto kunt rijden. Bij een zender voor intelligente toegang moet u één keer op de **START/STOP**-knop op het dashboard drukken terwijl u het rempedaal intrapt voordat u met de auto kunt rijden.

De elektrisch bediende ruiten werken niet tijdens starten op afstand en de radio wordt niet automatisch ingeschakeld.

De parkeerlichten blijven branden en de auto blijft 5, 10 of 15 minuten draaien, afhankelijk van de instelling.

Sleutels en afstandsbediening

Werkingsijd auto verlengen

Herhaal Stap 1 en 2 terwijl de auto nog draait om de werkingstijd te verlengen met de duur van een volgende start op afstand. Als u hebt geprogrammeerd dat dit 10 minuten duurt, dan begint de tweede periode van 10 minuten nadat de eerste activeringsperiode helemaal is verstreken. Als de auto bijvoorbeeld al vijf minuten draaide na de eerste keer starten op afstand, zal de auto nu nog in totaal 15 minuten blijven draaien. U kunt starten op afstand tot maximaal 35 minuten verlengen.

Wacht minstens vijf seconden voordat u start op afstand nadat de auto is uitgeschakeld.

De auto uitschakelen na starten op afstand



Druk de toets eenmaal in. De auto en de parkeerlichten worden uitgeschakeld.

Het is mogelijk dat u dichterbij de auto moet staan dan bij het starten, omwille van de reflectie van de grond en het extra lawaai van de draaiende motor.

U kunt het startsysteem op afstand via het informatiedisplay uit- en inschakelen. Zie **Algemene informatie** (bladzijde 91).

Geheugenfunctie

Telkens wanneer u in de auto stapt, roept uw sleutel voor intelligente toegang de positie van uw stoel en spiegels op, als dit is gekoppeld aan een vooraf ingestelde positie. Zie **Geheugenfunctie** (bladzijde 140).

EEN VERLOREN SLEUTEL OF AFSTANDBEDIENING VERVANGEN

Vervangende sleutels of afstandsbedieningen kunnen bij een erkende dealer gekocht worden. Erkende dealers kunnen afstandsbedieningen voor de auto programmeren. Zie **Passief antidiefstalsysteem** (bladzijde 55).

Neem contact op met een erkende dealer voor het herprogrammeren van de passieve elektronische startbeveiliging.

WERKING

Met het systeem kunt u sleutels programmeren met beperkte rijfuncties om goed rijgedrag te stimuleren. Met uitzondering van één sleutel kunt u alle sleutels gebruiken die voor uw auto met deze beperkte rijfuncties zijn geprogrammeerd.

Sleutels die niet geprogrammeerd zijn worden admin-sleutels genoemd. Met deze sleutels kunt u:

- een MyKey maken
- optionele MyKey instellingen programmeren
- alle MyKey-functies wissen.

Als u een MyKey geprogrammeerd hebt, kunt u via het informatiedisplay toegang krijgen tot de volgende informatie:

- Hoeveel admin-sleutels en MyKeys bij de auto geprogrammeerd zijn.
- De totale gereden afstand met gebruik van een MyKey.

N.B.: *Schakel het contact in om het systeem te gebruiken.*

N.B.: *Alle MyKeys worden met dezelfde instellingen geprogrammeerd. U kunt de sleutels niet afzonderlijk programmeren.*

Standaardinstellingen

De volgende instellingen kunnen niet gewijzigd worden:

- Waarschuwing veiligheidsgordel. U kunt deze functie niet uitschakelen. Wanneer deze functie geactiveerd wordt, wordt de geluidswaarschuwing van het audiosysteem onderbroken.
- Vroegtijdig laag brandstofpeil of oplaadniveau. De waarschuwing laag brandstofpeil of oplaadniveau verschijnt eerder, wat de MyKey-gebruiker meer tijd geeft om te tanken of op te laden.
- Assistentiesystemen, bijvoorbeeld navigatie, parkeerhulp en dodehoekdetectie (BLIS) met herkenning van kruisend verkeer. Deze systemen worden automatisch ingeschakeld wanneer u het contact inschakelt.

Optionele Instellingen

U kunt de MyKey-instellingen configureren wanneer u voor het eerst een MyKey maakt. U kunt de instellingen ook achteraf veranderen met een admin-sleutel.

De volgende instellingen kunnen geconfigureerd worden met behulp van een admin-sleutel:

- Er kunnen diverse snelheidslimieten worden ingesteld. Er verschijnen waarschuwingen op het display, gevolgd door een geluidssignaal zodra uw auto de ingestelde snelheid bereikt. U kunt de ingestelde snelheid niet negeren door het gaspedaal door te drukken of via de instelling van de snelheidsregeling.
- Er kunnen diverse snelheidsherinneringen worden ingesteld. Er worden waarschuwingen in het display weergegeven, gevolgd door een akoestisch signaal, wanneer de ingestelde rijsnelheid wordt overschreden.
- Maximaal volume van audiosysteem is 45%. Er verschijnt een bericht op het display als u probeert het beperkte volume te overschrijden. De automatische volumeregeling wordt uitgeschakeld.
- Instelling Altijd aan. Als u dit selecteert, kunt u de Advance Trac, aandrijfregeling, Emergency Assistance of de functie "niet storen" niet uitschakelen.

Auto's met sleutelloos toegangssysteem

Als er een MyKey en een admin-sleutel aanwezig zijn, registreert uw auto alleen de admin-sleutel.

MYKEY AANMAKEN

Gebruik het informatiedisplay om een MyKey aan te maken:

1. Steek de sleutel die u wilt programmeren in het contactslot. Als uw auto is uitgerust met een startknop, plaatst u de intelligente afstandsbediening in de bewaargleuf. De locatie van de bewaargleuf vindt u in een ander hoofdstuk. Zie **Motor starten en stoppen** (bladzijde 147).

2. Zet het contact aan.

3. Open het hoofdmenu via de bedieningstoetsen op het informatiedisplay en kies **Instellingen** en vervolgens **MyKey** door op **OK** of de knop **>** te drukken.

4. Druk op **OK** of de knop **>** om **Maak MyKey** te selecteren.

5. Houd desgevraagd de toets **OK** ingedrukt tot het bericht verschijnt dat u deze sleutel gaat markeren als een MyKey. De sleutel wordt beperkt wanneer de auto de volgende keer wordt gestart.

MyKey is aangemaakt. Zorg dat u de sleutel markeert, zodat u deze van de admin-sleutels kunt onderscheiden.

U kunt ook configureerbare instellingen programmeren voor de sleutel(s). Zie **Configureerbare instellingen programmeren/wijzigen**.

Configureerbare instellingen programmeren/wijzigen

Ga via het informatiedisplay naar uw configureerbare MyKey-instellingen.

1. Zet het contact aan met een admin-sleutel of afstandsbediening.
2. Open het hoofdmenu via de bedieningstoetsen op het informatiedisplay en kies **Instellingen** en vervolgens **MyKey** door op **OK** of de knop **>** te drukken.
3. Ga via de pijltjestoetsen naar een instelling.
4. Druk op **OK** of **>** om een keuze te maken.

N.B.: U kunt uw MyKey-instellingen op elk moment wissen of wijzigen tijdens de sleutelcyclus waarin u de MyKey hebt aangemaakt. Zodra u de auto hebt uitgezet, hebt u echter een admin-sleutel nodig om uw MyKey-instellingen te wijzigen of wissen.

ALLE MYKEYS WISSEN

U kunt uw MyKey-instellingen wissen of wijzigen via de bedieningstoetsen van het informatiedisplay op het stuurwiel. Zie **Infodisplays** (bladzijde 91).

Zet het contact aan met een admin-sleutel of afstandsbediening.

Om alle MyKey-instellingen voor alle MyKeys te wissen, drukt u de linker pijltoets in om naar het hoofdmenu te gaan en bladert u naar:

Mededeling	Actie en omschrijving
Instellingen	Druk op de toets OK .
MyKey	Druk op de toets OK .
Wis MyKeys	Houd de knop OK ingedrukt tot het volgende bericht verschijnt.
Alle MyKeys gewist	

N.B.: Wanneer u uw MyKeys wist, verwijdert u alle beperkingen en worden alle MyKeys gereset naar hun oorspronkelijke status van admin-sleutel.

SYSTEEMSTATUS MYKEY CONTROLLEREN

U kunt informatie over de

geprogrammeerde MyKey(s) opzoeken via de stuurbediening van het informatiedisplay. Zie **Infodisplays** (bladzijde 91).

Om informatie over geprogrammeerde MyKey(s) te vinden, drukt u de linker pijltoets in om naar het hoofdmenu te gaan en bladert u naar:

Mededeling	Omschrijving
Instellingen	Druk op de toets OK .
MyKey	Druk op de toets OK .
Selecteer het volgende:	
MyKey traject	Registreert de afstand als bestuurders een MyKey gebruiken. U kunt de totale afstand alleen verwijderen door uw MyKey met een admin-sleutel te wissen. Als afstanden niet zoals verwacht worden opgeteld, dan gebruikt de beoogde gebruiker geen MyKey of heeft iemand met een admin-sleutel de MyKey onlangs gewist en een nieuwe gemaakt.
{0} MyKeys	Geeft het aantal MyKeys aan dat voor uw auto is geprogrammeerd. Gebruik deze functie om te kijken hoeveel MyKeys er zijn voor uw auto en te zien wanneer een MyKey is verwijderd.
{0} Admin Keys	Geeft aan hoeveel admin-sleutels voor uw auto geprogrammeerd zijn. Gebruik deze functie om te kijken hoeveel onbeperkte sleutels u voor de auto hebt en om te zien of een extra MyKey is geprogrammeerd.

MYKEY GEBRUIKEN BIJ OP AFSTAND BEDIENBARE STARTSYSTEMEN

MyKey is niet compatibel met achteraf aangebrachte (aftermarket)

startsystemen op afstand die niet door Ford zijn goedgekeurd. Als u besluit een startstelsysteem op afstand aan te brengen, neem dan contact op met een erkende dealer voor een door Ford goedgekeurd startstelsysteem op afstand.

STORINGSDIAGNOSE MYKEY

Probleem	Mogelijke oorzaken
Ik kan geen MyKey maken.	<ul style="list-style-type: none">• De sleutel of zender om de auto te starten heeft geen admin-rechten.• De sleutel of zender om de auto te starten is de enige admin-sleutel (er moet altijd minstens één admin-sleutel zijn).• Auto's met sleutelloos startstelsysteem: de sleutelloos startstelsysteem-zender zit niet in de bewaargleuf in de middenconsole. Zie Algemene informatie (bladzijde 147).• Passieve diefstalbeveiliging SecuriLock is uit of zit in onbeperkte modus.
Ik kan geen configureerbare instellingen programmeren.	<ul style="list-style-type: none">• De sleutel of zender om de auto te starten heeft geen admin-rechten.• Er worden geen MyKeys gemaakt. Zie MyKey aanmaken (bladzijde 42).
Ik kan de MyKeys niet wissen.	<ul style="list-style-type: none">• De sleutel of zender om de auto te starten heeft geen admin-rechten.• Er worden geen MyKeys gemaakt. Zie MyKey aanmaken (bladzijde 42).
Ik verloor de enige admin-sleutel.	Koop een nieuwe sleutel bij een erkende dealer.

MyKey™

Probleem	Mogelijke oorzaken
Ik verloor een sleutel.	Programmeer een reservesleutel. Zie Passief antidiefstalsysteem (bladzijde 55).
MyKey afstanden worden niet opgeteld.	<ul style="list-style-type: none">• De MyKey gebruiker gebruikt geen MyKey.• Iemand met een admin-sleutel wiste de MyKeys en maakte nieuwe MyKeys.• Het sleutelsysteem is gereset.
Geen MyKey functies met de sleutelloos toegangssysteem-zender.	<ul style="list-style-type: none">• Er ligt bij de start een admin-zender in de auto.• Er worden geen MyKeys gemaakt. Zie MyKey aanmaken (bladzijde 42).

Sloten

VERGRENDELEN EN ONTGRENDELEN

N.B.: Controleer of uw auto vergrendeld is voordat u deze onbeheerd achterlaat.

N.B.: Laat uw sleutels niet in de auto liggen.

Elektrische portiersloten

De elektrische portierregeling bevindt zich op de panelen van het bestuurders- en passagiersportier vooraan.



E138628

- A Ontgrendelen.
- B Vergrendelen.

Controlelamp portiervergrendeling

Wanneer u het portier vergrendelt, gaat er een lampje op de sierlijst van elke portierruit branden. Dit lampje blijft tot 10 minuten branden nadat het contact is uitgezet.

Blokkering schakelaar portiervergrendeling

Wanneer u de auto elektronisch vergrendelt, werkt de elektrische schakelaar voor portiervergrendeling niet meer na 20 seconden. U moet de auto ontgrendelen met de afstandsbediening of het contact aanzetten in om de werking van deze schakelaars te herstellen. U kunt deze functie in- of uitschakelen via het informatiedisplay. Zie **Infodisplays** (bladzijde 91).

Afstandsbediening

U kunt de afstandsbediening steeds gebruiken wanneer het contact is uitgeschakeld.

Portieren ontgrendelen



Druk op de toets om alle portieren te ontgrendelen. De richtingaanwijzers knipperen.

N.B.: Het bestuurdersportier kan worden ontgrendeld met de sleutel als de afstandsbediening niet werkt.

N.B.: Als u de auto een aantal weken onbewaakt achterlaat, wordt de afstandsbediening uitgeschakeld. De auto moet met de sleutel ontgrendeld en de motor met de sleutel gestart worden. Door de auto op deze manier te ontgrendelen en te starten, wordt de afstandsbediening ingeschakeld.

Ontgrendelfunctie opnieuw programmeren

De ontgrendelfunctie kan zodanig worden geprogrammeerd dat alleen het bestuurdersportier wordt ontgrendeld. Zie **Afstandsbediening** (bladzijde 35).

Portieren vergrendelen



Druk op de toets om alle portieren te vergrendelen. De richtingaanwijzers knipperen.

N.B.: Als een portier of de achterklep open is of als de motorkap open is bij auto's uitgerust met een diefstalalarm of starten op afstand, zullen de richtingaanwijzers niet knipperen.

Sloten

Portieren dubbel vergrendelen

WAARSCHUWING



Gebruik de dubbele vergrendeling niet wanneer er zich personen of dieren in de auto bevinden. De portieren kunnen niet van binnenuit worden ontgrendeld of geopend als de dubbele vergrendeling is ingeschakeld.

Dubbele vergrendeling is een voorziening tegen diefstal die voorkomt dat personen de portieren van binnenuit kunnen ontgrendelen. Dit werkt alleen als alle portieren helemaal dicht zijn.



Druk de toets tweemaal binnen drie seconden in.

Automatisch opnieuw vergrendelen

De portieren worden automatisch opnieuw vergrendeld wanneer u niet binnen 45 seconden na het ontgrendelen een portier opent met de afstandsbediening. De portiervergrendeling en het alarm keren terug in de vorige stand.

Portieren van binnenuit vergrendelen en ontgrendelen

Gebruik de elektrische portierregeling op de panelen van het bestuurders- en passagiersportier vooraan.

Portieren met de sleutelbaard vergrendelen en ontgrendelen

Vergrendelen met het sleutelblad

Draai de bovenzijde van de sleutel in de richting van de voorzijde van de auto.

Dubbel vergrendelen met het sleutelblad

Draai de bovenzijde van de sleutel twee keer binnen drie seconden in de richting van de voorzijde van de auto.

Ontgrendelen met het sleutelblad

Draai de bovenzijde van de sleutel in de richting van de achterzijde van de auto.

N.B.: Als het kinderslot is ingeschakeld en u aan de binnenhandgreep van het portier trekt, wordt alleen de noodvergrendeling uitgeschakeld en niet het kinderslot. De portieren kunnen alleen worden geopend met de buitenhandgreep van het portier.

Portieren afzonderlijk vergrendelen en ontgrendelen met het sleutelblad

Vergrendelen

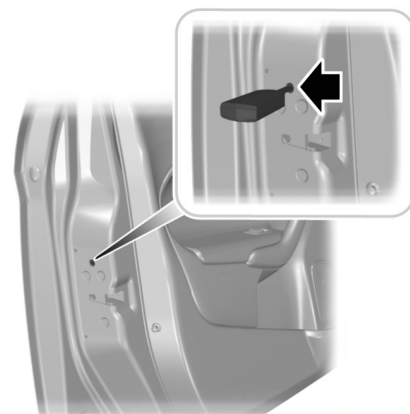

E112203

Als de centrale vergrendeling niet werkt, kunnen de portieren afzonderlijk met de sleutel in de afgebeelde positie worden vergrendeld.

Linkerzijde

Draai rechtsom om te vergrendelen.

Rechterzijde

Draai rechtsom om te vergrendelen.

Sloten

Ontgrendelen

Als de centrale vergrendeling niet werkt, ontgrendelt u het bestuurdersportier. Ontgrendel vervolgens een voor een de andere portieren door aan de binnenhandgrepen te trekken.

N.B.: Als de portieren met deze methode ontgrendeld zijn, dan moeten de portieren afzonderlijk vergrendeld worden tot de centrale vergrendeling is gerepareerd.

HANDMATIG BEDIENDE ACHTERKLEP

WAARSCHUWINGEN



Het is heel gevaarlijk om in de bagageruimte of laadbak van een auto mee te rijden. Personen die hier meerijden lopen bij een aanrijding een grotere kans op zwaar of dodelijk letsel. Laat niemand op een plek in uw auto zonder stoelen en veiligheidsgordels meerijden. Zorg ervoor dat iedereen in uw auto op een stoel zit en op een correcte manier een veiligheidsgordel draagt. Als u deze waarschuwing negeert, kan dat ernstig letsel of de dood tot gevolg hebben.



Zorg dat u de achterklep sluit en vergrendelt, zodat er geen uitlaatgassen in de auto komen. Dit voorkomt ook dat passagiers en bagage naar buiten vallen. Als u met de achterklep open moet rijden, houd dan ventilatieopeningen of ruiten open, zodat de buitenlucht in de auto komt. Als u deze waarschuwing negeert, kan dat ernstig letsel tot gevolg hebben.

N.B.: Zorg in een garage of andere afgesloten ruimte dat u de achterklep voorzichtig opent of sluit om schade aan de achterklep te voorkomen.

N.B.: Hang niets aan de ruit of de achterklep (bijvoorbeeld een fietsenrek). Dit kan de achterklep en onderdelen ervan beschadigen.

N.B.: Laat de achterklep tijdens het rijden niet open. Dit kan de achterklep en onderdelen ervan beschadigen.

Achterklep openen

Handmatig

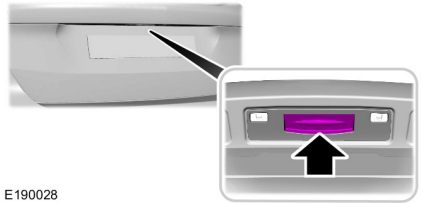

E190028

Druk op de ontgrendelknop boven de kentekenplaat om de achterklep los te maken.

Met de afstandsbediening



Druk de toets tweemaal binnen drie seconden in.

Achterklep sluiten



E155976

Binnen aan de achterklep zit een handgreep om de klep te sluiten.

Sloten

ELEKTRISCH BEDIENBARE ACHTERKLEP (indien aanwezig)

WAARSCHUWINGEN



Bedien de achterklep niet tenzij deze vrij is van obstructies.



Het onzorgvuldig openen en sluiten van de achterklep kan deze beschermingsfunctie opheffen en verwonding tot gevolg hebben.



Leg geen voorwerpen op de achterklep.



Sluit de achterklep volledig na de bediening.



Bedien de achterklep alleen wanneer de auto stilstaat.

U kunt de achterklep bedienen met behulp van de afstandsbediening, de schakelaar op de middenconsole, de achterklepschakelaar of de ontgrendelhendel van de achterklep.

N.B.: Zorg voor voldoende hoofdruimte om de achterklep te openen.

N.B.: Als uw auto een automatische transmissie heeft, zorg dan dat de keuzehendel van de transmissie in de stand P staat.

N.B.: Onder extreme weersomstandigheden werkt automatisch openen en sluiten niet als de achterklep is vastgevroren op de afdichting.

N.B.: De achterklep stopt automatisch tijdens het openen en gaat een stukje terug wanneer een obstakel wordt tegengekomen.

N.B.: De achterklep stopt automatisch tijdens het sluiten en gaat volledig open wanneer een obstakel wordt tegengekomen.

N.B.: U kunt de achterklep handmatig bedienen.

Achterklepschakelaar

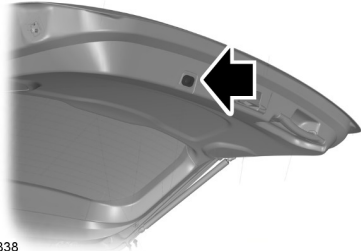

E129838

Schakelaar afstandsbediening en middenconsole



N.B.: Schakel het contact in om de achterklep te bedienen met behulp van de schakelaar op de middenconsole.

U hoort drie signalen wanneer de achterklep wordt gesloten.

Vijf korte signalen geven een storing aan bij het open- of sluitverzoek. Dit kan worden veroorzaakt door het volgende:

- U schakelt het contact in en de keuzehendel van de transmissie staat niet in de stand P.
- De accuspanning ligt onder de minimale bedrijfsspanning.
- De rijsnelheid hoger is dan 5 km/u.

Om een volledig gesloten achterklep te openen, kunt u het volgende doen:

- Druk de toets van de afstandsbediening tweemaal binnen drie seconden in.
- Druk op de schakelaar op de middenconsole.
- Gebruik de ontgrendelhendel van de achterklep.

Sloten

Om een gedeeltelijk geopende achterklep volledig te openen, kunt u het volgende doen:

- Druk de toets van de afstandsbediening tweemaal binnen drie seconden in.
- Druk op de schakelaar op de middenconsole of op de achterklepschakelaar.
- Gebruik de ontgrendelhendel van de achterklep.

Om de achterklep te stoppen, kunt u het volgende doen:

- Op de toets van de afstandsbediening drukken. Bediening van de afstandsbediening wordt gedurende ongeveer 3 seconden vertraagd.
- Druk op de schakelaar op de middenconsole of op de achterklepschakelaar.
- Gebruik de ontgrendelhendel van de achterklep.

Achterklep sluiten

WAARSCHUWING



De inkleembeveiliging werkt niet en registreert geen obstakels als de achterklep in contact komt met de carrosserie van de auto.

N.B.: *Laat geen passieve sleutel in de auto achter tijdens het sluiten van de achterklep. In het display wordt een bericht weergegeven. Zie **Infoberichten** (bladzijde 101).*

N.B.: *Aan de binnenzijde van de achterklep bevindt zich een uitsparing als hulpmiddel bij het sluiten.*

U kunt het volgende doen:

- Druk de toets van de afstandsbediening tweemaal binnen drie seconden in.
- Druk op de schakelaar op de middenconsole of op de achterklepschakelaar.
- Gebruik de ontgrendelhendel van de achterklep.
- Sluit de achterklep handmatig.



E130232

De achterklep sluit automatisch als deze in contact komt met de carrosserie van de auto.

Achterklep programmeren

1. Breng de achterklep omhoog.
2. Beweeg de achterklep handmatig naar de nieuwe gewenste positie.
3. Houd de achterklepschakelaar minimaal 3 seconden ingedrukt. U hoort een signaal.

SLEUTELLOZE TOEGANG

Algemene informatie

Het systeem werkt in de volgende gevallen niet:

- De auto-accu is leeg.
- De frequenties van de passieve sleutel worden verstoord.
- De batterij van de passieve sleutel heeft geen voeding.

N.B.: Wanneer het systeem niet werkt, moet u voor het vergrendelen en ontgrendelen van uw auto de sleutelbaard gebruiken.

Het systeem maakt het gebruik van een sleutel of afstandsbediening overbodig.

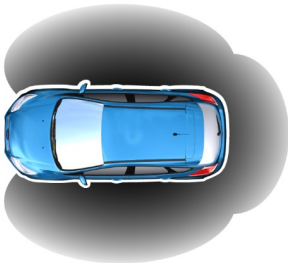

E78276

Voor het passief vergrendelen en ontgrendelen is een geldige passieve sleutel nodig die zich in de omgeving van een van de drie externe detectiezones bevindt. Deze bevinden zich op ca. 1 m van de voorportiergrepen en de achterklep.

N.B.: Het systeem werkt misschien niet wanneer de passieve sleutel zich dicht bij metalen voorwerpen of elektronische apparaten bevindt, zoals sleutels of een mobiele telefoon.

Passieve sleutel

Uw auto kan met de passieve sleutel vergrendeld en ontgrendeld worden. U kunt de passieve sleutel als een afstandsbediening gebruiken. Zie **Vergrendelen en ontgrendelen** (bladzijde 47).

Auto vergrendelen

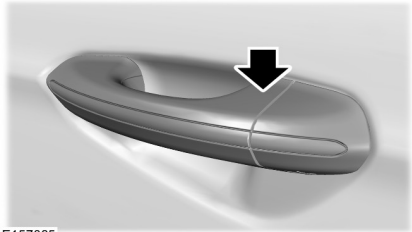

E157085

Op ieder voorportier zijn vergrendelsensoren aangebracht.

Raak de vergrendelsensor één keer aan om de centrale vergrendeling en het alarm te activeren.

Raak een vergrendelsensor twee keer binnen drie seconden aan om de dubbele vergrendeling en het alarm te activeren.

N.B.: Uw auto wordt niet automatisch vergrendeld. Als u geen vergrendelsensor aanraakt, blijft uw auto ontgrendeld.

N.B.: Pak tijdens het vergrendelen van de auto nooit de portierhandgreep beet.

N.B.: Houd het oppervlak van de portierhandgreep schoon om ervoor te zorgen dat het systeem goed werkt.

N.B.: Uw auto blijft ongeveer drie seconden vergrendeld. Wanneer de vertragsperiode voorbij is, kunt u de portieren weer openen, mits de passieve sleutel zich binnen het betreffende detectiezone bevindt.

Sloten

De richtingaanwijzers knipperen tweemaal kort om te bevestigen dat alle portieren en de achterklep vergrendeld zijn en het alarm geactiveerd is.

Achterklep

N.B.: *Als de passieve sleutel zich bij gesloten portieren in de auto bevindt, kan de achterklep niet worden gesloten en komt deze weer omhoog.*

N.B.: *Indien zich een tweede geldige sleutel binnen de detectiezone van de achterklep bevindt, kan de achterklep worden gesloten.*

Auto ontgrendelen

De richtingaanwijzers knipperen eenmaal lang om te bevestigen dat alle portieren en de achterklep ontgrendeld zijn en het alarm gedeactiveerd is.

N.B.: *Indien de auto langer dan drie dagen niet wordt ontgrendeld, schakelt het systeem over op een energiebesparende modus. Daarmee wordt voorkomen dat de auto-accu leegraakt. Wanneer uw auto in deze modus ontgrendeld wordt, kan de reactietijd van het systeem iets langer dan gebruikelijk zijn. Om de energiebesparende modus te verlaten, moet de auto ontgrendeld worden.*

N.B.: *De passieve sleutel moet zich binnen het detectiegebied van dat portier bevinden.*

Alleen bestuurdersportier ontgrendelen

U kunt het systeem zo programmeren dat alleen het bestuurdersportier wordt ontgrendeld. Zie **Afstandsbediening** (bladzijde 35).

Als de ontgrendelfunctie opnieuw wordt geprogrammeerd zodat alleen het bestuurdersportier wordt ontgrendeld, geldt het volgende:

- Als het bestuurdersportier als eerste wordt geopend, blijven alle andere portieren vergrendeld. Alle andere portieren kunnen van binnenuit worden ontgrendeld door op de ontgrendelknop te drukken. De andere portieren kunnen afzonderlijk worden ontgrendeld door aan de binnenhandgreep van het desbetreffende portier te trekken.
- Als het voorportier aan de passagierszijde het eerste portier is dat wordt geopend, worden alle portieren ontgrendeld.

Gedeactiveerde passieve sleutels

In de auto achtergebleven sleutels worden gedeactiveerd bij het vergrendelen van de auto.

Een gedeactiveerde sleutel kan niet meer worden gebruikt voor het inschakelen van het contact of het starten van de motor.

U dient alle passieve sleutels weer te activeren om ze te kunnen gebruiken.

Ontgrendel de auto met behulp van een niet gedeactiveerde passieve sleutel of de afstandsbediening om al uw passieve sleutels te activeren.

Alle passieve sleutels worden vervolgens geactiveerd wanneer u het contact inschakelt of de motor start met een geldige sleutel.

Sloten

Portieren met de sleutelbaard vergrendelen en ontgrendelen



E151796

Schuif de ontgrendeling aan de achterzijde van de afstandsbediening en draai de kap eraf voor toegang tot het sleutelblad.

N.B.: Alleen de handgreep van het bestuurdersportier beschikt over een slotcilinder.

PASSIEF ANTIDIEFSTALSYSTEEM

Werkprincipe

Het systeem voorkomt starten van de motor met behulp van een incorrect gecodeerde sleutel.

N.B.: *Laat geen correct gecodeerde sleutels achter in de auto. Neem uw sleutels steeds met u mee en vergrendel alle portieren wanneer u de auto verlaat.*

Gecodeerde sleutels

Wanneer u een sleutel verliest, kunt u bij een erkende dealer een vervangingsleutel verkrijgen. Geef, indien mogelijk, uw dealer het sleutelnummer door, dat op het plaatje staat dat met de originele sleutels is geleverd. U kunt ook extra sleutels bij een erkende dealer verkrijgen.

N.B.: *Wanneer u een sleutel bent verloren, laat dan de code bij al uw overige sleutels wissen. Laat de vervangingsleutels samen met uw overige sleutels opnieuw coderen. Neem voor meer informatie contact op met een erkende dealer.*

N.B.: *Dek uw sleutels niet met metalen voorwerpen af. De ontvanger herkent een gecodeerde sleutel dan wellicht niet.*

Immobilisatiesysteem inschakelen

Nadat het contact is afgezet wordt het immobilisatiesysteem na een korte periode automatisch ingeschakeld.

Immobilisatiesysteem uitschakelen

Als u de auto op contact zet, wordt het immobilisatiesysteem automatisch uitgeschakeld wanneer een correct gecodeerde sleutel wordt gebruikt.

Als u uw auto niet kunt starten met behulp van een correct gecodeerde sleutel, laat de auto dan controleren door een erkende dealer.

ANTIDIEFSTALSYSTEEM - AUTO'S MET: INTERIEURSENSOR

Alarmsysteem

WAARSCHUWING



Schakel het alarm niet in indien zich personen, dieren of andere bewegende voorwerpen in de auto bevinden.

Perimeteralarm

Het perimeteralarm is een afschrikmiddel voor personen die ongeoorloofd de portieren en de motorkap proberen te openen. Het beveiligd ook de audio-eenheid.

Interieursensors

De sensoren van de interieurverlichting bevinden zich in de dakconsole.

N.B.: *Zorg dat de sensors van de interieurverlichtingseenheid niet bedekt worden.*

De sensoren zijn een afschrikmiddel voor indringers, doordat ze elke beweging in uw auto registreren.

Beveiliging

Alarm activeren

Wanneer het alarm is ingeschakeld, kan het op een van de volgende manieren worden geactiveerd:

- Indien iemand een portier, de achterklep of de motorkap opent zonder geldige sleutel of afstandsbediening.
- Indien iemand de audio-eenheid of het navigatiesysteem verwijderd.
- Indien u uw auto aanzet met een correct gecodeerde sleutel.
- Indien de interieursensors bewegingen in uw auto registreren.

Wanneer het alarm is geactiveerd, klinkt de alarmclaxon gedurende 30 seconden en knipperen de waarschuwingsknipperlichten vijf minuten.

Iedere verdere poging om een van bovenstaande handelingen uit te voeren activeert het alarm opnieuw.

Volledige en gereduceerde beveiliging

Voll. beveiligd

Volledige beveiliging is de standaard instelling.

Bij volledige beveiliging zijn de interieursensors ingeschakeld als u het alarm inschakelt.

Gereduceerde beveiliging

Bij gereduceerde beveiliging zijn de interieursensors uitgeschakeld wanneer u het alarm inschakelt.

Volledige of gereduceerde beveiliging selecteren

U kunt volledige of gereduceerde beveiliging selecteren m.b.v. het informatie-display. Zie **Algemene informatie** (bladzijde 91).

Ask on Exit (Indien aanwezig)

U kunt de informatiedisplay zodanig instellen, dat telkens wordt gevraagd welk beveiligingsniveau u wilt instellen.

Met behulp van de bedieningstoetsen van het informatiedisplay, bladert u naar:

Mededeling	Actie en omschrijving
Instellingen	Druk op de toets OK .
Voertuiginstell.	Druk op de toets OK .
Alarminstallatie	Druk op de toets OK .
Vragen	Druk op de toets OK .
Beperkt beveiligd	Telkens wanneer u uw auto uitzet, verschijnt dit bericht op het informatiedisplay. Wanneer u de gereduceerde beveiliging wilt instellen, drukt u op de OK toets wanneer dit bericht verschijnt.

Beveiliging

Mededeling	Actie en omschrijving
	Wanneer u de volledige beveiliging wilt instellen, verlaat dan uw auto zonder op de OK te drukken.

N.B.: Door *Reduced guard* te selecteren wordt de alarminstallatie niet permanent in de gereduceerde beveiligingsmodus gezet. Het systeem wordt alleen gedurende de huidige vergrendelcyclus beperkt beveiligd.

Het alarm inschakelen

Vergrendel uw auto om het alarm in te schakelen. Zie **Sloten** (bladzijde 47).

Het alarm uitschakelen

Auto's zonder sleutelloze toegang

Schakel het alarm en het alarmsignaal uit door de portieren met de sleutel te ontgrendelen, zet uw auto aan met een correct gecodeerde sleutel of ontgrendel de portieren met de afstandsbediening.

Auto's met sleutelloos toegangssysteem

N.B.: Voor *sleutellose toegang* moet zich binnen het detectiegebied van dat portier een geldige passieve sleutel bevinden. Zie **Sleutelloze toegang** (bladzijde 52).

Schakel het alarm en het alarmsignaal uit door de portieren met de sleutel te ontgrendelen en zet uw auto aan of ontgrendel de portieren met de afstandsbediening.

ANTIDIEFSTALSYSTEEM - AUTO'S MET: INGEBOUWDE ACCU

Alarmsysteem

WAARSCHUWING



Schakel het alarm niet in indien zich personen, dieren of andere bewegende voorwerpen in de auto bevinden.

Perimeteralarm

Het perimeteralarm is een afschrikmiddel voor personen die ongeoorloofd de portieren en de motorkap proberen te openen.

Interieursensors

De sensoren van de interieurverlichting bevinden zich in de dakconsole.

N.B.: Zorg dat de sensoren van de interieurverlichtingseenheid niet bedekt worden.

De sensoren zijn een afschrikmiddel voor indringers doordat ze elke beweging in uw auto registreren.

Beveiliging

Sirene met afzonderlijke accu

De sirene met afzonderlijke accu is een aanvullend alarmsysteem, dat geactiveerd wordt als de accu van uw auto of de afzonderlijke accu van de sirene wordt losgekoppeld. Wanneer u uw auto vergrendelt, wordt het systeem ingeschakeld. De sirene heeft zijn eigen accu en wordt ingeschakeld zodra iemand de accukabels of de accu van de sirene zelf loskoppelt.

Alarm activeren

Wanneer het alarm is ingeschakeld, kan het op een van de volgende manieren worden geactiveerd:

- Indien iemand een portier, de achterklep of de motorkap opent zonder geldige sleutel of afstandsbediening.
- Indien iemand de audio-installatie of het navigatiesysteem verwijdert.
- Indien u uw auto aanzet met een correct gecodeerde sleutel.
- Indien de interieursensors bewegingen in uw auto registreren.
- Bij auto's met een sirene met afzonderlijke accu, wanneer iemand de accukabels of de accu van de sirene zelf loskoppelt.

Wanneer het alarm is geactiveerd, klinkt de alarmclaxon gedurende 30 seconden en knipperen de waarschuwingsknipperlichten vijf minuten.

Iedere verdere poging om een van bovenstaande handelingen uit te voeren activeert het alarm opnieuw.

Volledige en gereduceerde beveiliging

Voll. beveiligd

Volledige beveiliging is de standaard instelling.

Bij volledige beveiliging zijn de interieursensors ingeschakeld als u het alarm inschakelt.

Gereduceerde beveiliging

Bij gereduceerde beveiliging zijn de interieursensors uitgeschakeld wanneer u het alarm inschakelt.

Volledige of gereduceerde beveiliging selecteren

U kunt volledige of gereduceerde beveiliging selecteren m.b.v. het informatie-display. Zie **Algemene informatie** (bladzijde 91).

Ask on Exit (Indien aanwezig)

U kunt de informatiedisplay zodanig instellen, dat telkens wordt gevraagd welk beveiligingsniveau u wilt instellen.

Met behulp van de bedieningstoetsen van het informatiedisplay, bladert u naar:

Mededeling	Actie en omschrijving
Instellingen	Druk op de toets OK .
Voertuiginstell.	Druk op de toets OK .
Alarminstallatie	Druk op de toets OK .

Beveiliging

Mededeling	Actie en omschrijving
Vragen	Druk op de toets OK .
Bep. beveiligd	Telkens wanneer u uw auto uitzet, verschijnt dit bericht op het informatiedisplay. Wanneer u de gereduceerde beveiliging wilt instellen, drukt u op de OK toets wanneer dit bericht verschijnt. Wanneer u de volledige beveiliging wilt instellen, verlaat dan uw auto zonder op de OK te drukken.

N.B.: Door *Reduced guard* te selecteren wordt de alarminstallatie niet permanent in de gereduceerde beveiligingsmodus gezet. Het systeem wordt alleen gedurende de huidige vergrendelcyclus beperkt beveiligd.

Het alarm inschakelen

Vergrendel uw auto om het alarm in te schakelen. Zie **Sloten** (bladzijde 47).

Het alarm uitschakelen

Auto's zonder sleutellose toegang

Perimeteralarm

Schakel het alarm en het alarmsignaal uit door de portieren met de sleutel te ontgrendelen, zet uw auto aan met een correct gecodeerde sleutel of ontgrendel de portieren met de afstandsbediening.

Categorie 1 alarm

Schakel het alarm en het alarmsignaal uit door de portieren met de sleutel te ontgrendelen, zet uw auto binnen 12 seconden aan met een correct gecodeerde sleutel of ontgrendel de portieren met de afstandsbediening.

Auto's met sleutelloos toegangssysteem

N.B.: Voor sleutellose toegang moet zich binnen het detectiegebied van dat portier een geldige passieve sleutel bevinden. Zie **Sleutelloze toegang** (bladzijde 52).

Perimeteralarm

Schakel het alarm en het alarmsignaal uit door de portieren met de sleutel te ontgrendelen en zet uw auto aan of ontgrendel de portieren met de afstandsbediening.

Categorie 1 alarm

Schakel het alarm en het alarmsignaal uit door de portieren te ontgrendelen, zet uw auto binnen 12 seconden aan met een correct gecodeerde sleutel of ontgrendel de portieren of de achterklep met de afstandsbediening.

Stuurwiel

STUURWIEL AFSTELLEN - AUTO'S MET:

WAARSCHUWING



Verstel nooit het stuurwiel als uw auto in beweging is.

N.B.: Controleer of u in de juiste positie zit. Zie **De juiste zitpositie innemen** (bladzijde 134).

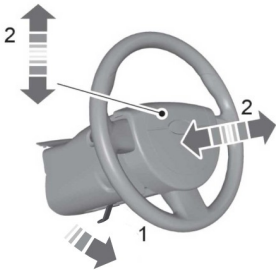

E157083

1. Ontgrendel de stuurkolom.
2. Zet het stuurwiel in de gewenste stand.



E157084

3. Vergrendel het stuurkolom.

STUURWIEL AFSTELLEN - AUTO'S MET:

N.B.: Controleer of u in de juiste positie zit. Zie **De juiste zitpositie innemen** (bladzijde 134).

WAARSCHUWING



Verstel nooit het stuurwiel als uw auto in beweging is.



E161834

Gebruik de knop aan de zijkant van de stuurkolom om de positie af te stellen.

Om af te stellen:

- Kantelen: Druk op de boven- of onderkant van de knop.
- Uitschuiven: Druk op de voor- of achterkant van de knop.

De stuurkolom stelt een eindpositie in net voor het einde van de stuurkolompositie, om schade aan de stuurkolom te voorkomen. Er wordt een nieuwe eindpositie ingesteld als de stuurkolom een voorwerp raakt tijdens het kantelen of uitschuiven.

Om de stuurkolom terug te zetten naar de normale eindpositie:

Stuurwiel

1. Druk opnieuw op de knop voor de stuurkolom nadat de nieuwe eindpositie is bepaald.
2. Blijf op de knop drukken totdat het einde van de stuurkolompositie is bereikt.

De nieuwe eindpositie is ingesteld. Wanneer u de stuurkolom de volgende keer kantelt of uitschuift, zal deze net voor het einde van de stuurkolompositie stoppen.

Geheugenfunctie

U kunt de stuurkolompositie opslaan en oproepen met de geheugenfunctie. Zie **Geheugenfunctie** (bladzijde 140).

N.B.: Als u tijdens het oproepen van de geheugenpositie op de afstelknop drukt, wordt de handeling geannuleerd. De stuurkolom reageert op de afstelknop.

Functie 'Easy Entry' en 'Easy Exit'

(indien aanwezig)

Wanneer u het contact uitzet, beweegt de stuurkolom naar de positie helemaal omhoog, om extra ruimte vrij te maken om uit de auto te stappen. De stuurkolom keert terug naar de vorige instelling wanneer u het contact aanzet. U kunt deze functie in- of uitschakelen via het informatiedisplay. Zie **Infodisplays** (bladzijde 91).

AUDIOBEDIENING

Selecteer de gewenste bron op de audio-unit.

U regelt de volgende functies met de bediening:

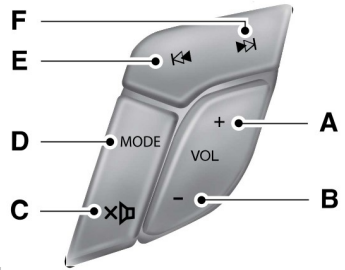

E191234

- A Volume hoger.
- B Volume lager.
- C Dempen.
- D Modus.
- E Neerwaarts zoeken of vorige.
- F Opwaarts zoeken of volgende.

MODE

Meermaals indrukken om door de beschikbare audiobronnen te bladeren.

Zoeken, volgende of vorige

Druk de seek toets in om:

- de radio af te stemmen op het volgende of vorige opgeslagen voorkeuzestation.
- het volgende of vorige nummer af te spelen

Houd de seek toets ingedrukt om:

- de radio af te stemmen op het volgende of vorige station op de radiofrequentieband.
- door een nummer te zoeken

Stuurwiel

SPRAAKSTURING

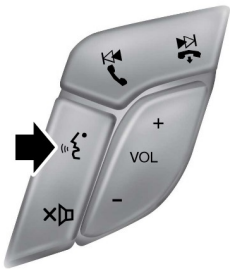

E168194

Duw op de bedieningsknop om de spraakgestuurde bediening in of uit te schakelen. Zie **SYNC™ 2** (bladzijde 365).

SNELHEIDSREGELING (CRUISE CONTROL)

Type 1

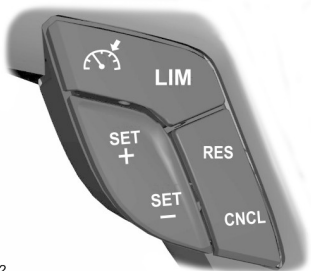

E191232

Type 2



E191233

Zie **Snelheidsregeling (Cruise Control)** (bladzijde 192).

BEDIENINGSORGANEN INFORMATIEDISPLAY



E144636

Zie **Infodisplays** (bladzijde 91).

Funcities informatiedisplay



E144811

Deze bediening werkt net zoals de middenconsole op de voorzijde. Zie **Audioeenheid** (bladzijde 310).

Gebruik deze bediening om de rechterzijde van het informatiedisplay te regelen. Ga door het scherm en druk op **OK** om te selecteren.

VERWARMD STUURWIEL

Zie **SYNCTM 2** (bladzijde 365).

Ruitenwissers en ruitensproeiers

VOORRUITWISSERS

N.B.: Laat de voorruit volledig ontdooien voordat u de ruitenwissers inschakelt.

N.B.: Zorg dat u de ruitenwissers en de voeding van de auto uitschakelt voordat u een automatische carwash gebruikt.

N.B.: Reinig de voorruit en de wisserbladen als er strepen of vlekken op de voorruit verschijnen. Zie **Checking the Wiper Blades** (bladzijde 263). Breng nieuwe wisserbladen aan indien hiermee het probleem niet is verholpen. Zie **Changing the Wiper Blades** (bladzijde ?).

N.B.: Schakel de ruitenwissers niet in bij een droge voorruit. Daardoor kunnen krassen op de voorruit ontstaan, kunnen de wisserbladen beschadigd raken en kan de wissermotor verbranden. Gebruik altijd de ruitensproeiers voordat u de wisfunctie op een droge voorruit inschakelt.

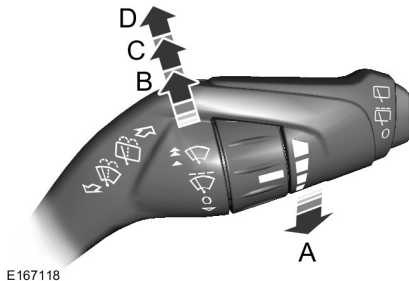

E167118

- A Eenmaal wissen.
- B Intervalwissen.
- C Normaal wissen.
- D Snel wissen.

N.B.: Ga naar positie O op de ruitenwischerhendel om het wissen uit te schakelen.

Intervalwissen

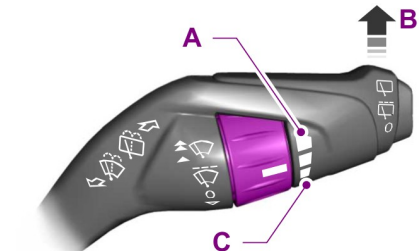

E167119

- A Kort wisinterval.
- B Intervalwissen.
- C Lang wisinterval.

Druk de de ruitenwischerhendel omhoog om de wissers aan te zetten, en gebruik de draaischakelaar om het wisinterval in te stellen.

Snelheidsafhankelijke ruitenwissers (indien aanwezig)

Wanneer de snelheid van uw auto toeneemt, neemt het interval tussen de wisslagen af.

AUTOMATISCH IN- EN UITSCHAKELENDE RUITENWISSERS

N.B.: Laat de voorruit volledig ontdooien voordat u de ruitenwissers inschakelt.

N.B.: Zorg dat u de ruitenwissers uitschakelt voor u een carwash binnenrijdt.

N.B.: Reinig de voorruit en wisserbladen als deze strepen of vlekken beginnen te maken. Vervang de wisserbladen als hiermee het probleem niet is verholpen.

Ruitenwissers en ruitensproeiers

N.B.: Indien u de automatische verlichting in combinatie met de automatische wisfunctie inschakelt, wordt het dimlicht automatisch ingeschakeld wanneer de regensensor de continue wisfunctie van de ruitenwissers activeert.

N.B.: Natte of winterse rijomstandigheden met ijs, sneeuw of zoute mist op de weg kunnen ervoor zorgen dat de ruitenwissers niet vlot of niet zoals verwacht wissen en dat er vegen ontstaan.

In deze omstandigheden kunt u het volgende doen om uw voorruit schoon te houden:

- Verlaag de gevoeligheid van de automatische wissers om minder strepen te maken.
- Schakel naar normaal of snel wissen.
- Schakel de automatische wisfunctie uit.

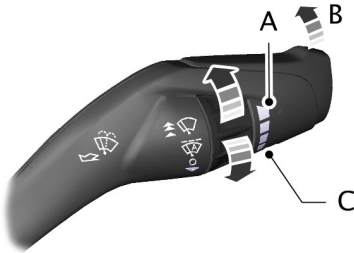

E169315

- A Hoogste gevoeligheid
- B Aan
- C Laagste gevoeligheid

De automatische wisfunctie maakt gebruik van een regensensor. Deze is te vinden in het gebied rond de binnenspiegel. De regensensor bewaakt de hoeveelheid vocht op de voorruit en schakelt de ruitenwissers automatisch in. Deze zal de wissnelheid afstemmen op de hoeveelheid vocht die de sensor op de voorruit meet.

N.B.: Deze automatische wisfunctie wordt automatisch ingeschakeld en blijft ingeschakeld totdat u de functie uitschakelt in het informatiedisplay. U kunt de functie op elk moment weer inschakelen. Zie (bladzijde 91).

Gebruik de draaiknop om de gevoeligheid van de regensensor af te stellen. Als u de knop op lage gevoeligheid zet, worden de wissers ingeschakeld als de regensensor veel vocht op de voorruit meet. Als u de knop op hoge gevoeligheid zet, worden de wissers ingeschakeld als de regensensor weinig vocht op de voorruit meet.

N.B.: Wanneer u het ruitenwissersysteem instelt op intervalwissen en de automatische wisfunctie is ingeschakeld, past de instelling voor gevoeligheid van de automatische wisfunctie de ruitenwissersnelheid alleen aan op basis van de hoeveelheid vocht op de voorruit. Gebruik de ruitenwisserhendel om de voorruit op verzoek te wissen.

Houd de buitenkant van de voorruit schoon. De regensensor is heel gevoelig. Als het gebied rond de spiegel vuil is, kunnen de wissers in werking treden als vuil, mist of insecten tegen de voorruit vliegen.

VOORRUITSPROEIERS

N.B.: Bedien de sproeiers niet wanneer het sproeierreservoir leeg is. Dit kan leiden tot oververhitting van de sproeierpomp.

Ruitenwissers en ruitensproeiers



E169316

Om de sproeiers te bedienen en de voorruit schoon te sproeien, trekt u de hendel naar u toe.

Enkele seconden na het sproeien wissen de ruitenwissers om eventuele resterende sproeivloeistof te verwijderen. Deze functie kan worden in- of uitgeschakeld via het informatiedisplay. Zie **Algemene informatie** (bladzijde 91).

ACHTERRUITWISSERS EN -SPROEIERS

Achterruitenwisser

N.B.: *Zorg dat u de achterruitenwisser uitschakelt en het contact uitzet voordat u een automatische carwash binnenrijdt.*



E171615

- A Intervalwissen.
- B Langzaam wissen.
- C Uit.

Druk op de bovenkant van de knop om intervalwissen in te schakelen. Druk opnieuw op de bovenkant van de knop om wissen met lage snelheid in te schakelen. Druk op de onderkant van de knop om de achterruitenwisser uit te schakelen.

Wanneer u de voorruitensproeiers inschakelt en de versnellingshendel in achteruit (R) zet, wordt de achterruitenwisser automatisch ingeschakeld met intervalwissen.

Ruitensproeier achter



E167407

Duw de hendel weg van u om de ruitensproeier achter te gebruiken. Wanneer u de hendel loslaat, gaat het ruitenwissen nog even door.

Verlichting

ALGEMENE INFORMATIE

Condensvorming in lampen

Lampen van de buitenverlichting hebben ontluichtingsopeningen ten behoeve van normale wijzigingen in de luchtdruk

Condensvorming kan een natuurlijke bijkomstigheid van deze constructie zijn. Wanneer vochtige lucht via de ontluichtingsopeningen in de lampeenheid binnendringt, bestaat de mogelijkheid dat condensvorming optreedt wanneer de temperatuur laag is. Wanneer normale condensvorming optreedt, kan zich een licht waas aan de binnenzijde van de lens vormen. Dit fijne waas verdwijnt wanneer de lampen normaal in bedrijf zijn geleidelijk via de ontluichtingsopeningen.

Onder droge weersomstandigheden kan dit oplossen 48 uur duren.

Voorbeelden van acceptabele condensvorming zijn:

- De aanwezigheid van een fijn waas (geen strepen, sporen van druppels of grote druppels).
- Een fijn waas dat 50% van de lens bedekt.

Voorbeelden van onacceptabele condensvorming zijn:

- Een waterplas in de lamp.
- Strepen, sporen van druppels of grote druppels aan de binnenzijde van de lens.

Ontdekt u onacceptabele condensvorming, laat uw auto dan door een officiële dealer controleren.

VERLICHTINGSBEDIENING

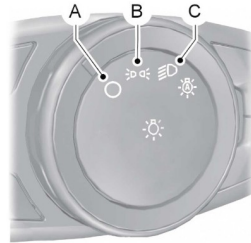

E142449

- A Radio uit
- B Parkeerlichten, instrumentenpaneelverlichting, kentekenplaatverlichting en achterlichten
- C Koplampen

Grootlicht



E162679

Druk de hendel naar voren om het grootlicht in te schakelen.

Druk de hendel opnieuw naar voren of trek de hendel naar u toe om het grootlicht uit te schakelen.

Verlichting

Lichtsignaal

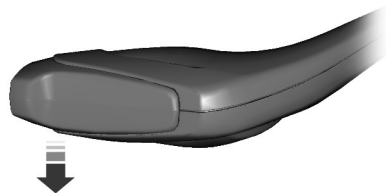

E162680

Trek de hendel licht naar u toe en laat deze weer los voor een lichtsignaal met de koplampen.

AUTOMATISCH IN- EN UITSCHAKELENDE VERLICHTING

WAARSCHUWING



Als de automatische verlichting aanstaat, worden de koplampen wellicht niet ingeschakeld bij slecht zicht, zoals bij mist overdag. Zet de koplampen in alle omstandigheden met slecht zicht zo nodig in de auto- of aan-stand. Anders kunt u een aanrijding krijgen.

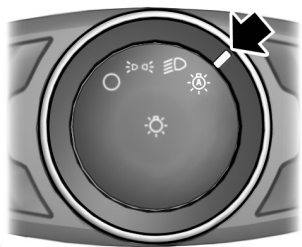

E142451

Als de lichtschakelaar in de stand automatisch staat, worden de koplampen automatisch ingeschakeld bij slecht zicht of zodra de wissers aangaan.

Als de lichtschakelaar in de stand automatisch staat, worden de volgende eventueel aanwezige functies ook geactiveerd als u deze via het informatiedisplay hebt ingeschakeld:

- Configureerbaar dagrijlicht.
- Automatische grootlichtregeling.
- Adaptieve koplampregeling.

De koplampen blijven branden gedurende een bepaalde periode nadat het contact is afgezet. Gebruik de bediening van het informatiedisplay om in te stellen hoe lang de koplampen blijven branden. Zie **Infodisplays** (bladzijde 91).

N.B.: *Als de automatisch inschakelende koplampen zijn ingeschakeld, kunt u grootlicht pas inschakelen wanneer het systeem de koplampen heeft ingeschakeld.*

Koplampen geactiveerd door ruitenwissers

Als de koplampschakelaar in de stand Automatisch inschakelende koplampen staat, zal de buitenverlichting die wordt ingeschakeld door de wissers van de voorruit binnen de 10 seconden gaan branden wanneer u de wissers van de voorruit inschakelt. Ze doven ongeveer 60 seconden nadat u de voorste ruitenwissers hebt uitgezet.

Deze functie schakelt de buitenverlichting niet in:

- Bij normaal wissen.
- Wanneer de wissers sproeivloeistof wissen tijdens het wassen van de voorruit.
- Als de wissers in automatische modus of intervalwissen staan.

Verlichting

N.B.: Als de automatisch inschakelende koplampen en de automatische wisfunctie zijn ingeschakeld, zullen de dimlichtkoplampen automatisch worden ingeschakeld wanneer de wissers van de voorruit voortdurend blijven wisselen.

DIMMER INSTRUMENTENPANEELVERLICHTING

N.B.: U kunt de handmatige dimmer uitschakelen wanneer u de instelling op automatisch dimmen zet in het informatiedisplay. Zie **Infodisplays** (bladzijde 91).

N.B.: Als u de accu loskoppelt of de accu leegraakt, gaan de verlichte delen naar de maximale instelling.

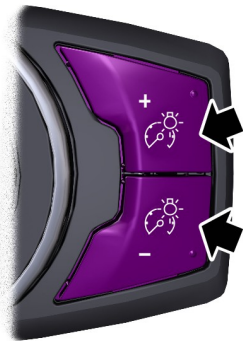

E161902

Meermaals indrukken of ingedrukt houden tot het gewenste niveau is bereikt.

UITSCHAKELVERTRAGING KOPLAMPEN

Nadat u het contact uitschakelt, kunt u de koplampen inschakelen door de richtingaanwijzer naar u toe te trekken. Er klinkt kort een signaal. Bij een geopende deur gaan de koplampen automatisch na drie minuten uit, of 30 seconden nadat de laatste deur is gesloten. U kunt deze functie annuleren door de richtingaanwijzer nogmaals naar u toe te trekken of het contact in te schakelen.

DAGRIJLICHT

WAARSCHUWING



Schakel in situaties met weinig daglicht of tijdens slechte weersomstandigheden altijd uw koplampen in. Het systeem activeert niet de achterlichten en biedt tijdens deze omstandigheden wellicht onvoldoende verlichting. Niet inschakelen van uw koplampen onder deze omstandigheden kan een aanrijding tot gevolg hebben.

Inschakelen van het systeem:

1. Schakel het contact in.
2. Draai de verlichtingsknop in de stand uit of automatische verlichting.

Verlichting

AUTOMATISCHE GROOTLICHTREGELING (indien aanwezig)

WAARSCHUWINGEN



Het systeem is niet bedoeld om de bestuurder te ontheffen van zijn plicht om tijdens het rijden voorzichtig en oplettend te zijn. Een handmatige deactivering kan nodig zijn indien het systeem het grootlicht niet in- of uitschakelt.



Een handmatige deactivering kan nodig zijn bij het naderen van andere weggebruikers, zoals fietsers.



Gebruik het systeem niet in de mist.



Onder koude en barre weersomstandigheden is het mogelijk dat het systeem niet werkt. In dergelijke gevallen kan handmatige deactivering nodig zijn.



Indien de lampen van tegemoetkomende voertuigen achter obstakels verborgen zijn (bijvoorbeeld vangrails), is het mogelijk dat het systeem het grootlicht niet deactiveert.



Controleer en vervang ruitenwisserbladen regelmatig om ervoor te zorgen dat de camerasensor vrij zicht door de voorruit heeft. Vervangende ruitenwisserbladen moeten de juiste lengte hebben.

N.B.: *Houd de voorruit vrij van belemmeringen zoals uitwerpselen van vogels, insecten en sneeuw of ijs.*

N.B.: *Reflecterende verkeersborden kunnen als tegemoetkomend verkeer worden herkend en de koplampen kunnen dan in de dimstand worden geschakeld.*

N.B.: *Breng altijd Originele Ford Onderdelen aan wanneer gloeilampen voor de koplampen worden vervangen. Andere gloeilampen kunnen de prestaties van het systeem verminderen.*

Het systeem schakelt automatisch grootlicht in indien het voldoende donker is en er geen ander verkeer is. Indien het systeem de koplampen of achterlichten van een naderend voertuig waarneemt, of de straatverlichting vóór de auto, schakelt het systeem het grootlicht uit voordat het andere weggebruikers kan verblinden. Dimlicht blijft ingeschakeld.

Achter de voorruit van de auto is centraal een camerasensor gemonteerd. Deze camera registreert voortdurend condities om te beslissen of het grootlicht al dan niet moet worden in- of uitgeschakeld.

Zodra het systeem actief is, wordt het grootlicht ingeschakeld indien:

- het voldoende donker is om het gebruik van grootlicht nodig te maken en
- er geen verkeer of straatverlichting vóór het voertuig is en
- de rijsnelheid hoger is dan 40 km/h.

Het grootlicht wordt uitgeschakeld indien:

- Het omgevingslicht voldoende is om grootlicht overbodig te maken.
- De koplampen van een tegemoetkomend voertuig worden ontdekt.
- Straatverlichting wordt ontdekt.
- De rijsnelheid lager wordt dan 30 km/h.
- De camerasensor te heet is of versperd is.

Verlichting

Het systeem activeren

Schakel het systeem in met behulp van de informatiedisplay. Zie **Infodisplays** (bladzijde 91). Zet de schakelaar op de stand voor automatisch inschakelende koplampen. Zie **Automatisch in- en uitschakelende verlichting** (bladzijde 68).

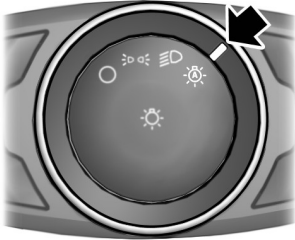

E142451

Het controlelampje gaat branden om te bevestigen wanneer het systeem klaar is voor assistentie.

Het systeem handmatig onderbreken



E169254

Druk tegen of trek aan de hendel om te wisselen tussen groot- en dimlicht.

N.B.: Dit is een tijdelijke onderbreking en het systeem keert na een korte periode naar automatische werking terug.

Om het systeem permanent te deactiveren, gebruikt u het informatiedisplaymenu of schakelt u de lichtschaakelaar naar koplampen.

VOORSTE MISTLAMPEN



E132709

Druk op het bedieningselement om de mistlampen voor in of uit te schakelen.

U kunt de koplampen inschakelen wanneer de verlichting in een andere stand staat dan uit.

N.B.: Gebruik de mistlampen alleen bij beperkt zicht, bijvoorbeeld bij mist, sneeuw of hevige regenval.

N.B.: Als u de automatisch inschakelende koplampen inschakelt, kunt u de mistlampen pas inschakelen wanneer de koplampen automatisch zijn ingeschakeld.

MISTACHTERLICHTEN



E132710

Verlichting

Druk op het bedieningselement om de mistlampen voor in of uit te schakelen.

U kunt de mistachterlichten pas inschakelen wanneer de mistlampen vooraan of de dimlichtkoplampen branden.

N.B.: Gebruik de mistachterlichten alleen wanneer de zichtbaarheid minder dan 164 feet (50 meter) is.

N.B.: Gebruik de mistachterlichten niet wanneer het regent of sneeuwt.

N.B.: Als u de automatisch inschakelende koplampen inschakelt, kunt u de mistlampen pas inschakelen wanneer de koplampen automatisch zijn ingeschakeld.

KOPLAMPHOOGTE AFSTELLEN

Stel het niveau van de koplampen af op basis van de lading van uw auto.

Zet het niveau van de koplampen in de stand nul als uw auto onbeladen is. Stel de koplampen in met een lichtstraal van 35–100 m op het wegdek als uw auto gedeeltelijk of volledig is beladen.

Het niveau van de koplampen afstellen:

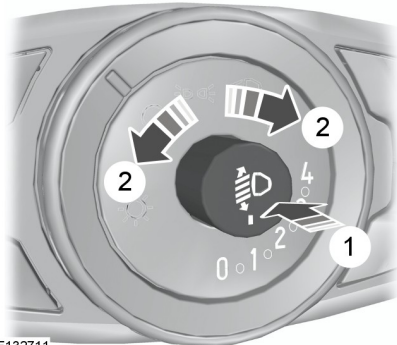

E132711

1. Druk knop in om te ontgrendelen.

2. Draai de knop naar de gewenste instelling.
3. Druk knop in om te sluiten.

ADAPTIEVE KOPLAMPEN

De lichtstralen van de koplampen bewegen in dezelfde richting als het stuurwiel. Dit zorgt voor een beter zicht wanneer u bochten neemt.

- A. Zonder adaptieve koplampen
- B. Met adaptieve koplampen

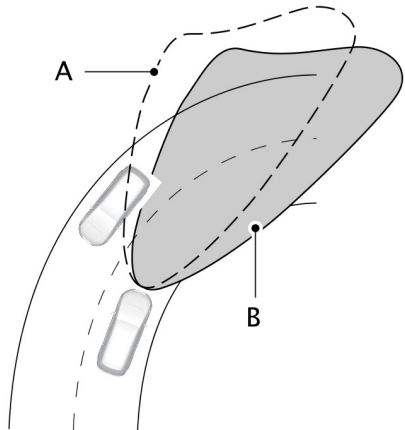

E161714

Het systeem werkt alleen als de lichtschaakelaar in de stand automatisch inschakelende koplampen staat.

Verlichting

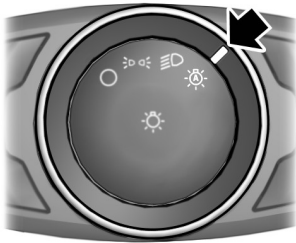

E142451

N.B.: Er is een vertraging van twee tot vijf seconden voordat het systeem in werking treedt wanneer met de auto wordt gereden.

N.B.: Het systeem is alleen actief bij snelheden hoger dan 3 mph (5 km/h).

Het systeem heeft een bewegingscontrolefunctie bij het inschakelen. Wanneer de motor wordt gestart, bewegen de lampen van links naar rechts en vervolgens weer naar het midden, zodat de bestuurder weet dat het systeem naar behoren werkt.

ZIJRICHTINGAANWIJZERS

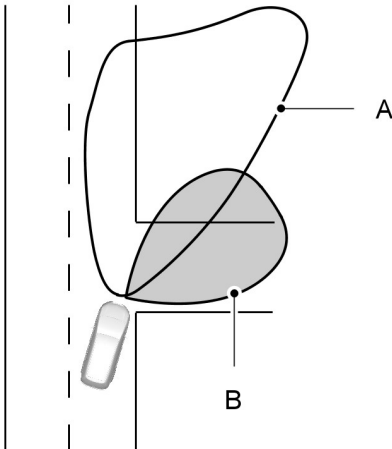

E72898

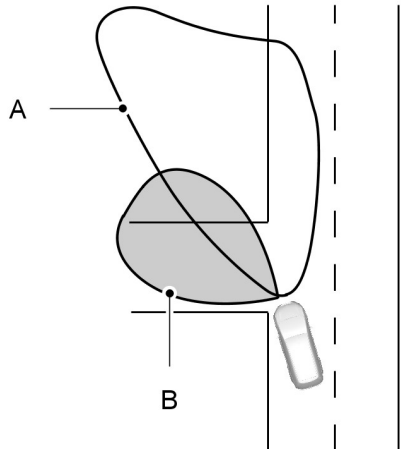

- A Lichtbundel van koplamp
- B Lichtbundel van bochtverlichting

Bij het nemen van een bocht verlicht de bochtverlichting de binnenzijde van de bocht.

Verlichting

RICHTINGAANWIJZERS



E169255

Druk de hendel omhoog of omlaag om de richtingaanwijzers te gebruiken.

N.B.: Tik de hendel omhoog of omlaag om de richtingaanwijzers driemaal te laten knipperen om aan te geven dat u van rijbaan gaat wisselen.

INTERIEURVERLICHTING

De lampen worden ingeschakeld wanneer aan één van de volgende voorwaarden is voldaan:

- Een willekeurig portier is geopend.
- Er wordt op een knop van de afstandsbediening gedrukt.
- U drukt op knop A van de voorste interieurverlichting.

Interieurverlichting, voor

N.B.: De knoppen van de voorste interieurverlichting bevinden zich in de dakconsole. De exacte locatie van elke knop op de dakconsole is afhankelijk van het soort dak, zonedak en zonneklep waarmee de auto is uitgerust.

N.B.: Druk op knop C om de portierfunctie uit te schakelen wanneer u een portier opent. De controlelamp brandt oranje als de portierfunctie is uitgeschakeld. Als de portierfunctie is uitgeschakeld en u een portier opent, blijven de instapverlichting en de portierlampen uit. Druk opnieuw op knop C om de portierfunctie weer in te schakelen. De controlelamp brandt blauw als de portierfunctie is ingeschakeld. Als de portierfunctie is ingeschakeld en u een portier opent, blijven de instapverlichting en de portierlampen aan.

Type 1

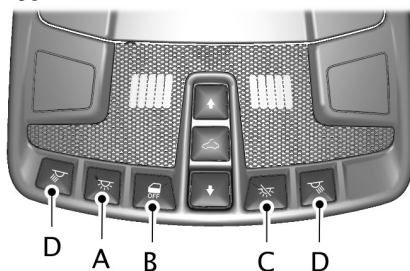

E167127

- A Knop alle lampen aan
- B Knop portierfunctie
- C Knop alle lampen uit
- D Individuele plafondverlichting

Verlichting

Type 2

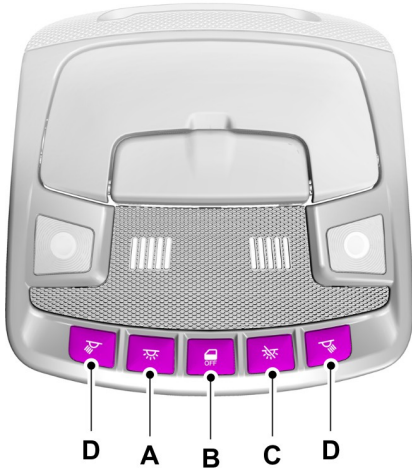

E192153

- A Knop alle lampen aan
- B Knop portierfunctie
- C Knop alle lampen uit
- D Individuele plafondverlichting

U kunt afzonderlijke kaartleeslampen onafhankelijk inschakelen door op een kaartlees te drukken.

Achterste interieurverlichting (indien aanwezig)

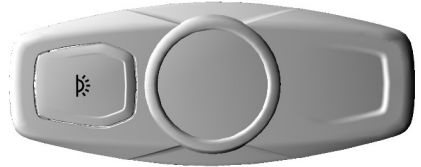

E169470

Druk op de knop om plafondverlichting in te schakelen.

SFEERVERLICHTING

De sfeerverlichting wordt afgesteld via het aanraakscherm. Zie **SYNC™ 2** (bladzijde 365). Zie **SYNC™ 2** (bladzijde 365).

Ruiten en spiegels

ELEKTRISCH BEDIENBARE RUITEN

WAARSCHUWINGEN



Laat kinderen niet zonder toezicht in uw auto achter en laat hen niet met de elektrische ruitbediening spelen.

Ze kunnen zich ernstig verwonden.



Controleer bij het sluiten van de elektrische bediende ruiten of de ruiten vrij van obstakels zijn en of kinderen en huisdieren zich niet in de nabijheid van de ruitopeningen bevinden.

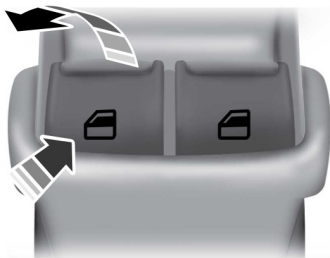

E146043

N.B.: U kunt een pulserend geluid horen als er slechts één ruit geopend is. Open de tegenoverliggende ruit een stukje om het geluid te verminderen.

Druk op de schakelaar om de ruit te openen.

Til de schakelaar op om de ruit te sluiten.

Ruiten volledig openen met één druk op de knop

Druk de schakelaar volledig in en laat deze weer los. Druk de toets opnieuw in of trek hem omhoog om de ruit te stoppen.

Ruiten volledig sluiten met één druk op de knop

Til de schakelaar volledig op en laat deze weer los. Druk de schakelaar opnieuw in of trek deze omhoog om de ruit te stoppen.

Inklembeveiliging

De ruit stopt automatisch tijdens het sluiten. De ruit wordt een stukje geopend indien er een obstakel in de weg zit.

De inklembeveiliging omzeilen

WAARSCHUWING



Als u de inklembeveiliging omzeilt, wordt de ruit niet geopend wanneer een obstakel wordt geregistreerd.

Wees voorzichtig wanneer u de ruiten sluit, om schade aan de auto of letsel te voorkomen.

Trek en houd de ruitschakelaar enkele seconden omhoog voordat de ruit de inklempositie bereikt. De ruit gaat omhoog zonder inklembeveiliging. De ruit stopt als u de schakelaar loslaat voordat de ruit volledig dicht is.

Ruitvergrendeling



E195228

Ruiten en spiegels

Druk de schakelaar in om de achterruietbediening te vergrendelen of te ontgrendelen. De schakelaar gaat branden wanneer u de bediening van de achterruiten vergrendelt.

Accessoiresvertraging

U kunt de ruitschakelaars nog een paar minuten gebruiken nadat u het contact uitzet of tot u een van de voorportieren opent.

CENTRALE VERGREDELING

U kunt de afstandsbediening gebruiken om de ruiten te bedienen wanneer het contact is uitgeschakeld.

N.B.: *U kunt deze functie in- of uitschakelen in het informatiedisplay of een erkende dealer raadplegen. Zie (bladzijde 91).*

N.B.: *Om deze functie te gebruiken, mag accessoiresvertraging niet actief zijn.*

De ruiten openen

U kunt de ruiten alleen openen met de afstandsbediening kort nadat u de auto hebt ontgrendeld. Nadat u de auto hebt ontgrendeld, houdt u de ontgrendelknop op de afstandsbediening ingedrukt om de ruiten te openen en het zonnedak te ventileren. Laat de knop los wanneer de beweging begint. Druk op de vergrendel- of ontgrendelknop om de beweging te stoppen.

De ruiten sluiten

WAARSCHUWING



Controleer bij het sluiten van de ruiten en het zonnedak of de ruiten vrij van obstakels zijn en of kinderen en huisdieren zich niet in de nabijheid van de ruitopeningen bevinden.

Om de ruiten en het zonnedak te sluiten, houdt u de vergrendelknop op de afstandsbediening ingedrukt. Laat de knop los wanneer de beweging begint. Druk op de vergrendel- of ontgrendelknop om de beweging te stoppen.

BUITENSPIEGELS

Elektrisch bedienbare buitenspiegels

WAARSCHUWING



Verstel de spiegels niet tijdens het rijden.



E195229

- A Spiegel aan linkerzijde.
- B Bediening voor afstellen.
- C Spiegel aan rechterzijde.

Om een spiegel af te stellen:

1. Druk op A of C om de spiegel te selecteren die u wilt afstellen. De bediening gaat branden.
2. Druk op B om de positie van de spiegel af te stellen.
3. Druk opnieuw op de bedieningstoets voor de spiegel. De verlichting wordt uitgeschakeld.

Ruiten en spiegels

Inklapbare buitenspiegels

Druk de spiegel in de richting van de portierruit. Zorg ervoor dat u de spiegel volledig in de steun laat aangrijpen wanneer deze in zijn oorspronkelijke positie wordt teruggezet.

Elektrisch bediende inklapbare spiegels (indien aanwezig)

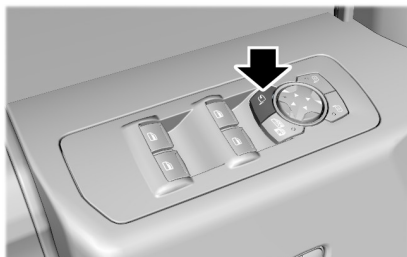

E195334

Om beide spiegels in te klappen, moet u zorgen dat u het contact aanzet (met het contact in accessoiremodus of met draaiende motor) en daarna:

1. Druk op de bedieningstoets om de spiegels in te klappen.
2. Druk opnieuw op de bedieningstoets om de spiegels uit te klappen.

N.B.: Wanneer u op de bedieningstoets drukt, kunt u de spiegels niet halfweg tijdens de beweging stoppen. Wacht totdat de spiegels niet meer bewegen en druk dan opnieuw op de bedieningstoets.

Automatisch inklapbare spiegels

N.B.: De automatisch inklapbare spiegels werken alleen als ze zijn uitgeklaapt. Als u de spiegels hebt ingeklapt via de elektrische bediening voor inklappen, dan moet u de spiegels uitklappen met de elektrische bediening voor inklappen opdat automatisch inklappen kan werken.

De spiegels worden automatisch ingeklapt wanneer u de auto vergrendelt. De spiegels worden uitgeklaapt wanneer u de auto ontgrendelt.

Losse spiegel

Als uw elektrisch inklapbare spiegels handmatig worden ingeklapt, is het mogelijk dat ze niet werken, zelfs niet nadat u ze opnieuw hebt verplaatst. U moet ze resetten als ze:

- Trillen tijdens het rijden of los aanvoelen.
- Niet ingeklapt of uitgeklaapt blijven.

Om de functie elektrisch inklappen te resetten:

1. Gebruik de elektrische bediening voor inklappen om de spiegels in en uit te klappen.
2. Als u hoort dat één of beide spiegels een luid lawaai maken, betekent het dat u de spiegels goed hebt gereset. Dit lawaai is normaal.
3. Herhaal dit proces telkens wanneer de spiegels handmatig zijn ingeklapt.

Hoewel de elektrisch inklapbare spiegels meestal elektronisch werken, kunt u ze nog steeds handmatig in- en uitklappen. Telkens wanneer de automatisch inklapbare spiegels handmatig zijn afgesteld, is het mogelijk dat de spiegels niet meer gesynchroniseerd zijn, zelfs nadat ze weer in de oorspronkelijke stand zijn geplaatst.

Een niet-gesynchroniseerde spiegel kan:

- Niet normaal inklappen of uitklappen.
- Niet in de ingestelde stand blijven.
- Los aanvoelen of zelfs trillen bij normale rijsnelheden.

Ruiten en spiegels

Ga als volgt te werk om de spiegels te resetten:

1. Gebruik de elektrische bediening voor inklappen om de spiegels in en uit te klappen.
2. Als u hoort dat één of beide spiegels een luid lawaai maken, betekent het dat u de spiegels goed hebt gereset. Dit lawaai is normaal.
3. Herhaal dit proces telkens wanneer de elektrisch inklapbare spiegels handmatig zijn ingeklapt of uitgekapt.

Achteruitkijkspiegel omlaag kantelen

Een van uw buitenspiegels kantelt automatisch omlaag wanneer u uw auto in de achterruit (R) zet. Met deze functie kunt u de stoeprand zien.

Ga als volgt te werk om dit te gebruiken:

1. Kies een spiegel met de elektrische bediening van de spiegels.
2. Wanneer u uw auto in de achterruit (R) zet, wordt de spiegel automatisch omlaag gekanteld.

De buitenspiegel gaat automatisch terug naar de oorspronkelijke stand wanneer:

- Uw rijsnelheid hoger is dan 10 km/h.
- Uw auto niet meer in de achterruit (R) staat.
- U de elektrische bediening voor spiegels hebt uitgeschakeld.

De spiegel wordt automatisch afgesteld naar een ingestelde stand, maar u kunt de stand als volgt wijzigen:

1. Zet het contact aan.
2. Kies de spiegel die u wilt verplaatsen.
3. Zet uw auto in de achterruit (R) en laat de spiegel automatisch omlaag kantelen naar de ingestelde stand.

4. Wanneer de spiegel omlaag is gekanteld en niet meer beweegt, kunt u deze spiegel naar wens verplaatsen.
5. Zet uw auto in de parkeerstand (P).
6. Gebruik de bediening voor de voorkeuzestanden om de stand op te slaan. Zie **Geheugenfunctie** (bladzijde 140).

Verwarmde buitenspiegels (indien aanwezig)

Zie **Verwarmde ruiten en spiegels** (bladzijde 129).

Spiegels met geheugenfunctie (indien aanwezig)

U kunt de standen van de spiegels opslaan en oproepen met de geheugenfunctie. Zie **Geheugenfunctie** (bladzijde 140).

Functie automatisch dimmen (indien aanwezig)

De buitenspiegel aan de bestuurderszijde wordt automatisch gedimd wanneer de zelfdimmende binnenspiegel wordt ingeschakeld.

Richtingaanwijzers op spiegels (indien aanwezig)

Het buitenste gedeelte van de desbetreffende spiegelbehuizing knippert wanneer u de richtingaanwijzer aanzet.

Dode-hoekbewaking (indien aanwezig)

Zie **Informatiesysteem dode hoek** (bladzijde 206).

BINNENSPIEGEL

WAARSCHUWING



Verstel de spiegel nooit tijdens het rijden.

Ruiten en spiegels

N.B.: *Reinig de behuizing of het spiegelglas niet met agressieve schuurmiddelen, brandstof of andere petroleum- of ammoniakhoudende reinigingsmiddelen.*

U kunt de binnenspiegel naar wens afstellen. Sommige spiegels hebben een tweede scharnierpunt. Hiermee kunt u de spiegelkop op en neer en heen en weer bewegen.

Trek de nok onder de spiegel naar u toe om 's nachts verblinding via de spiegel tegen te gaan.

Binnenspiegel met automatische anti-verblindingsstand (indien aanwezig)

N.B.: *Blokkeer de sensoren aan de voor- en achterzijde van de spiegel niet. De werking van de spiegel kan hierdoor worden beïnvloed. Een passagier of een verhoogde hoofdsteen op de middenstoel achterin kan het licht naar de sensor ook belemmeren.*

De spiegel dimt automatisch om verblinding via de spiegel door verlichting achter uw auto te voorkomen. Wanneer u de achteruitversnelling selecteert wordt automatisch weer de normale weerspiegeling ingeschakeld om voor goed zicht bij het achteruitrijden te zorgen.

ZONNEKLEPPEN

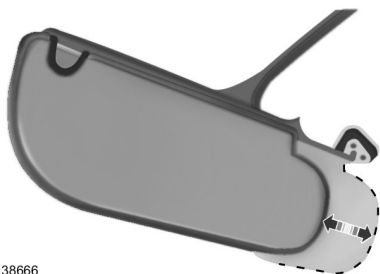

E138666

Draai de zonneklep richting de zijruit en verleng deze naar achteren voor extra schaduw.

Verlichte make-up spiegel

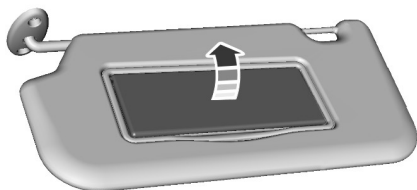

E162197

Til de afdekking op om de lamp in te schakelen.

SCHUIFDAK

WAARSCHUWINGEN



Kinderen mogen niet spelen met het zonnedak of niet zonder toezicht in de auto worden achtergelaten. Ze kunnen zich ernstig verwonden.



Controleer bij het sluiten van het zonnedak of dit vrij van obstakels is en of kinderen en huisdieren zich niet in de nabijheid van de dakopening bevinden.

Als het zonnedak gesloten is, kunt u het scherm handmatig open- of dichtschuiven. Trek het scherm in de richting van de voorzijde van de auto om het te sluiten.

U opent en sluit het zonnedak door één druk op de besturing van het zonnedak op de dakconsole. Om de beweging te stoppen tijdens de bediening, drukt u een tweede keer op de bediening.

Ruiten en spiegels

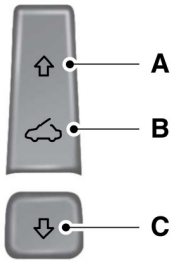

E144499

- A Open
- B Ventilatie-rooster
- C Gesloten

Zonnedak openen en sluiten

Raak (A) aan om het zonnedak te openen. Het zonnedak stopt net voor de volledig geopende positie.

N.B.: Deze positie helpt bij het verminderen van wind- of dreungeluiden die kunnen voorkomen bij een volledig geopend zonnedak. Raak (A) nogmaals aan om het zonnedak volledig te openen.

Raak (C) aan om het zonnedak te sluiten.

Inklembeveiliging

Het zonnedak stopt automatisch en gaat een stukje terug wanneer er tijdens het sluiten een obstakel wordt gedetecteerd.

Raak binnen twee seconden (C) aan om deze 'inklembeveiliging' te voorkomen.

Zonnedak ventileren

Raak (B) aan om het zonnedak te ventileren. Raak (C) aan om het zonnedak te sluiten.

Instrumentenpaneel

METERS

Type 1 en 2

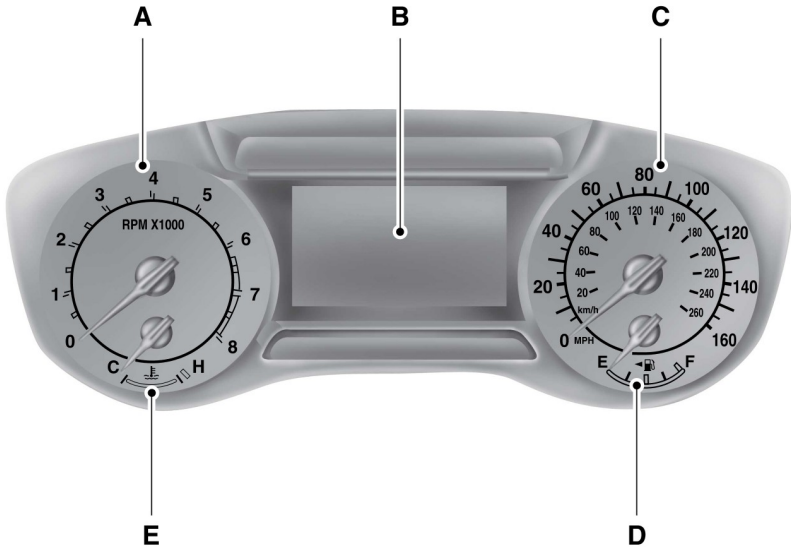

E144485

- A Toerenteller
- B Informatiedisplay
- C Snelheidsmeter
- D Brandstofpeilmeter
- E Motorkoelvloeistoftemperatuurmeter

Instrumentenpaneel

Type 3

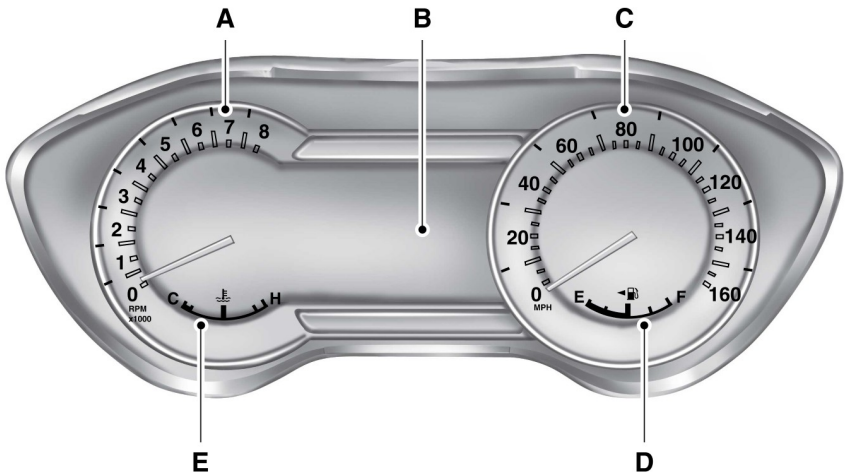

E152749

- A Toerenteller
- B Informatiedisplay
- C Snelheidsmeter
- D Brandstofpeilmeter
- E Motorkoelvloeistoftemperatuurmeter

Informatiedisplay

Kilometerteller

Aangebracht aan de onderzijde van de informatiedisplay. Registreert de totale afstand die de auto heeft afgelegd.

Buitenluchttemperatuur

Geeft de buitentemperatuur weer.

Kompas

Toont de richting waarin de auto rijdt.

tripcomputer

Zie **Algemene informatie** (bladzijde 91).

Instellingen en personalisering van de auto

Zie **Algemene informatie** (bladzijde 91).

Instrumentenpaneel

Motorkoelvloeistoftemperatuurmeter

Toont de temperatuur van de koelvloeistof. Bij normale bedrijfstemperatuur blijft de naald in het centrale gedeelte. Wanneer de wijzer in het rode gebied komt, is de motor oververhit. Zet de motor af, zet het contact af en stel de oorzaak vast zodra de motor is afgekoeld.

N.B.: Start de motor niet voordat de oorzaak voor de oververhitting is verholpen.

WAARSCHUWING



Verwijder de dop van het koelvloeistofreservoir nooit wanneer de motor loopt of op bedrijfstemperatuur is.

Brandstofpeilmeter

N.B.: De brandstofmeter kan licht afwijken wanneer uw auto op een helling rijdt.

Zet het contact aan. De brandstofmeter geeft aan hoe veel brandstof er ongeveer in de brandstoftank resteert. De pijl naast het brandstofpompsymbool geeft aan, aan welke zijde van uw auto zich de brandstofvulklep bevindt.

Variaties:

Rijstijl (condities brandstofverbruik)	Positie brandstofmeter	Afstand-tot-leege
Rijden op de snelweg	1/16th	35 tot 80 mijl (56 tot 129 km)
Zware condities (aanhanger trekken, langdurig stationair draaien)	1/16th	35 miles (56km)

De naald moet naar de F gaan wanneer u tankt. Als de naald naar E wijst nadat u hebt getankt, heeft uw voertuig binnenkort onderhoud nodig.

Na het tanken kan de naaldpositie wat variëren:

- Het kan even duren voordat de naald de F bereikt nadat u het tankstation hebt verlaten. Dit is normaal, en hangt af van de helling van het terrein van het tankstation.
- De getankte hoeveelheid brandstof is iets groter of kleiner dan de brandstofmeter aangeeft. Dit is normaal, en hangt af van de helling van het terrein van het tankstation.
- Als het vulpistool van de brandstofpomp stopt voordat de tank vol is, probeert u een ander vulpistool.

Melding laag brandstofpeil

Wanneer de naald van de brandstofmeter op 1/16de staat, krijgt u een melding Laag brandstofpeil.

Instrumentenpaneel

WAARSCHUWINGS- EN INDICATIELAMPEN

De volgende waarschuwings- en controlelampen waarschuwen u voor storingen met mogelijk ernstige gevolgen. Sommige lampen gaan branden wanneer u de motor start om aan te geven dat ze werken. Als één van de lampen na het starten aanblijft, lees dan de tekst over de betreffende waarschuwingslamp voor nadere informatie.

N.B.: *Sommige controlelampen verschijnen in het informatiedisplay en werken op dezelfde manier als een waarschuwingslamp, maar gaan niet branden wanneer u de motor start.*

Lamp adaptieve snelheidsregeling



De controlelamp van de snelheidsregeling verandert van kleur om deodus van het systeem aan te geven: Zie **Gebruik maken van snelheidsregeling** (bladzijde 192).

Aan (wit licht): brandt als de adaptieve snelheidsregeling is ingeschakeld. Gaat uit als de adaptieve snelheidsregeling wordt uitgeschakeld.

Actief (groen licht): brandt als de adaptieve snelheidsregeling wordt geactiveerd. Gaat uit als de adaptieve snelheidsregeling wordt gedeactiveerd.

Waarschuwinglamp antiblokkeerremstelsysteem



Brandt deze lamp tijdens het rijden, dan wijst dit op een storing. U beschikt nog steeds over het normale remvermogen (echter zonder antiblokkeerfunctie) tenzij de waarschuwinglamp van het remsysteem ook brandt. Laat uw auto door een erkende dealer controleren.

Lamp automatisch grootlicht



Deze brandt wanneer deze functie wordt ingeschakeld. Zie **Automatische grootlichtregeling** (bladzijde 70).

Lamp Auto Start-Stop



Deze lamp brandt om u te informeren over wanneer de motor wordt uitgeschakeld of in combinatie met een bericht.

Waarschuwinglamp accu



Indien dit lampje tijdens het rijden gaat branden, wijst dit op een storing. Schakel alle overbodige stroomverbruikers uit. Laat uw auto onmiddellijk door een erkende dealer controleren.

Controlelampje dodehoekmonitor



Deze brandt wanneer deze functie wordt gedeactiveerd of in combinatie met een bericht.

Zie **Informatiesysteem dode hoek** (bladzijde 206). Zie **Infoberichten** (bladzijde 101).

Waarschuwinglamp remsysteem



Deze gaat branden wanneer u de parkeerrem inschakelt bij ingeschakeld contact.

Gaat deze lamp tijdens het rijden branden, controleer dan of de parkeerrem nog is ingeschakeld. Is de parkeerrem niet ingeschakeld, dan wijst dit op een laag remvloeistofniveau of een storing in het remsysteem. Laat uw auto onmiddellijk door een erkende dealer controleren.

Instrumentenpaneel

WAARSCHUWING



Rijden met een brandende waarschuwingslamp is gevaarlijk. De remwerking kan aanzienlijk verminderd zijn. Het duurt langer voor de auto stilstaat. Laat uw auto onmiddellijk door een erkende dealer controleren. Als u langere afstanden met een aangetrokken handrem rijdt, kunnen de remmen defect raken, wat letsel kan veroorzaken.

Controlelampje automatische snelheidsregeling



Het gaat branden wanneer u deze functie inschakelt. Zie

Gebruik maken van snelheidsregeling (bladzijde 192).

Controlelamp kofferdeksel open



Deze brandt als het contact aan staat en het kofferdeksel niet volledig gesloten is.

Richtingaanwijzer



Deze lamp gaat branden wanneer de linker of rechter richtingaanwijzer of de alarmknipperlichten wordt ingeschakeld. Blijven de controlelampjes ingeschakeld of gaan deze sneller knipperen, controleer dan op een doorgebrande gloeilamp. Zie **Gloeilampen vervangen** (bladzijde 267).

Controlelamp deur open



Deze brandt als het contact aan staat en een van de deuren niet volledig gesloten is.

Controlelamp elektrische parkeerrem



Deze gaat branden wanneer de elektrische parkeerrem niet goed werkt.

Waarschuwinglamp motorkoelvloeistoftemperatuur



Brandt als de motor of de koelvloeistof van de motor te heet is. Stop de auto zo snel

mogelijk en neem contact op met een erkende dealer.

Waarschuwinglampje motorolie

WAARSCHUWING



Rijd niet verder als de lamp gaat branden tijdens het rijden, zelfs als het oliepeil correct is. Laat uw auto controleren.



Wanneer het lampje bij draaiende motor of tijdens het rijden gaat branden, wijst dit op een storing. Breng de auto tot stilstand zodra dit veilig kan en schakel de motor uit. Controleer het motoroliepeil. Zie **Motorolie controleren** (bladzijde 260).

Waarschuwinglamp veiligheidsgordel vastmaken



Deze brandt en een gong weerklinkt om u eraan te herinneren dat u uw veiligheidsgordel dient te dragen. Zie **Herinnering veiligheidsgordel** (bladzijde 28).

Instrumentenpaneel

Waarschuingslamp airbag voor



Als het controlelampje niet gaat branden wanneer u het contact aanzet, als het blijft branden of als het knippert, is het systeem mogelijk uitgeschakeld.

Laat uw auto door een erkende dealer controleren.

Controlelampje mistlampen vóór



Dit lampje gaat branden wanneer u de mistlampen vóór inschakelt.

Waarschuingslamp Vorst

WAARSCHUWING



Ook wanneer de temperatuur tot boven 4°C stijgt, is dit nog geen garantie dat de weg vrij is van gevaren die door plotselinge weersveranderingen kunnen ontstaan.



Gaat branden wanneer de buitentemperatuur 4°C of lager is.

Indicator standkachel ingeschakeld



Gaat branden wanneer u de standkachel inschakelt.

Indicator standkachel in werking



Gaat branden om u te melden dat de standkachel op dit moment werkt.

Controlelampje gloeibougje



Als de sleutel in de stand AAN staat, gaat dit branden wanneer warmte van de gloeibougje nodig is als hulpmiddel bij het starten. Wacht tot de lamp uitgaat voor u de motor start.

Wanneer u de motor start, moet dit lampje uitgaan. Wanneer de motor koud is, moet het lampje steeds korte tijd branden.

Display in hemelbekleding (indien aanwezig)



Soms verschijnt er een rode lichtstraal op de voorruit als u de adaptieve snelheidsregeling of het waarschuwingssysteem voor botsingen gebruikt. Deze straal verschijnt ook kort wanneer u de motor start, om aan te geven dat het display werkt.

Controlelampje grootlicht



Het gaat branden wanneer u het grootlicht inschakelt. Het knippert wanneer u een lichtsignaal geeft.

Waarschuingslamp motorkap open



Deze brandt als het contact aan staat en de motorkap niet volledig gesloten is.

Controlelamp verlaten rijstrook



Deze gaat branden wanneer u het systeem verlaten rijstrook inschakelt.

Instrumentenpaneel

Waarschuingslamp achterklep open



Deze gaat branden wanneer de achterklep niet helemaal dicht is.

Waarschuingslamp storing in dimlicht



Deze brandt bij een defecte gloeilamp voor dimlicht.

Waarschuingslamp laag brandstofpeil



Als deze lamp brandt tijdens het rijden, dient u zo snel mogelijk te tanken.

Waarschuingslamp lage bandenspanning



Gaat branden wanneer de bandenspanning laag is. Als het lampje blijft branden terwijl de motor draait of tijdens het rijden, controleer dan zo snel mogelijk de bandenspanning.

Dit gaat ook kort branden wanneer u het contact aanzet om te bevestigen dat de lamp werkt. Als dit niet gaat branden wanneer u het contact aanzet of op een bepaald moment begint te knipperen, laat het systeem dan controleren door een erkende dealer.

Controlelamp parkeerlichten



Deze gaat branden wanneer u de parkeerlichten inschakelt.

Aandrijflijn storing



Deze gaat branden wanneer er een storing in de aandrijflijn of aandrijving op alle wielen is gedetecteerd. Raadpleeg zo spoedig mogelijk een erkende dealer.

Controlelamp mistachterlicht



De controlelamp gaat branden wanneer u de mistachterlichten inschakelt.

Motorstoringslamp



Als de motorstoringslamp blijft branden nadat u de benzinemotor hebt gestart, heeft het on-board diagnosesysteem (OBD) een storing in het emissieregelsysteem gedetecteerd. Lees de paragraaf over on-board diagnose (OBD) in het hoofdstuk over brandstof en tanken voor meer informatie over het repareren van uw auto.

Als de lamp knippert, slaat de benzinemotor over, wat schade aan uw katalysator kan veroorzaken. Rijd rustig (vermijd snel optrekken en hard afremmen) en laat uw auto onmiddellijk repareren door een erkende dealer.

WAARSCHUWING



Als de motor bij hoge uitlaattemperaturen overslaat, kan er schade aan de katalysator, het brandstofsysteem, de vloerbedekking binnenin of andere delen van de auto ontstaan, wat brand kan veroorzaken. Laat uw auto onmiddellijk controleren door een erkende dealer.

De motorstoringslamp gaat branden als u het contact eerst aanzet voor u de motor start, om het lampje te controleren en om te laten zien of de auto klaar is voor testen tijdens inspectie/onderhoud (I/M).

Instrumentenpaneel

Normaal gesproken blijft de motorstoringslamp aan tot u de motor start, waarna de lamp vanzelf dooft als er geen storingen of defecten zijn gevonden. Als de motorstoringslamp echter na 15 seconden acht maal knippert, dan is de auto niet klaar voor I/M-testen.

Schakelindicatielampje



Het controlelampje brandt om aan te geven dat schakelen naar een hogere of lagere versnelling



zuiniger is en zorgt voor een lagere CO₂-uitstoot. De controlelamp brandt niet tijdens perioden van hoge acceleraties,

remmen of intrappen van het koppelingspedaal.

Snelheidsbep.



Gaat branden wanneer u het snelheidsbegrenzersysteem inschakelt. Zie

Snelheidsbegrenzer (bladzijde 200).

Waarschuwinglamp stabiliteitsregeling



Het controlelampje gaat branden als het systeem is geactiveerd. Als het

controlelampje blijft branden of niet brandt nadat u het contact heeft aangezet, dan geeft dit een storing aan. Bij storingen schakelt het systeem uit. Laat uw auto onmiddellijk door een erkende dealer controleren. Zie **Gebruik maken van stabiliteitsregeling** (bladzijde 176).

Controlelampje stabiliteitsregeling uit



Deze gaat branden wanneer u het systeem uitschakelt. Deze dooft wanneer u het systeem weer inschakelt of wanneer u het contact uitschakelt. Zie **Gebruik maken van stabiliteitsregeling** (bladzijde 176).

Indicator wegomstandigheden verkeersbordherkenning



Deze gaat branden wanneer de verkeersbordherkenning niet werkt door omstandigheden op de weg.

Indicator snelheidslimiet verkeersbordherkenning



Deze gaat branden als u de snelheidslimiet voor de verkeersbordherkenning hebt overschreden.

Waarschuwinglamp water in brandstof



Deze gaat branden als er van overmatige hoeveelheden water in het brandstoffilter aanwezig zijn. Tap het water onmiddellijk af. Zie **Brandstofkwaliteit** (bladzijde 158).

AKOESTISCHE WAARSCHUWINGSSIGNALLEN EN -INDICATIES

Waarschuwingstoon sleutel in contactslot

Weerklinkt als het bestuurdersportier wordt geopend en de sleutel in het contact steekt in de stand OFF of ACC.

Instrumentenpaneel

Waarschuwingmelding voor sleutelloze systemen (indien aanwezig)

De claxon weerklinkt tweemaal wanneer u de auto verlaat met de sleutel voor intelligente toegang, nadat het laatste portier is gesloten en uw sleutelloze auto AAN staat, om aan te geven dat de motor nog draait.

Waarschuwingstoon koplampen aan

Weerklinkt als u de sleutel uit het contact verwijdt en het bestuurdersportier opent, terwijl de koplampen of de parkeerverlichting ingeschakeld zijn.

Waarschuwingstoon parkeerrem aan

Weerklinkt als de handrem is ingeschakeld en als u met de auto rijdt. Als het waarschuwingssignaal weerklinkt nadat u de handrem heeft uitgeschakeld, laat het systeem dan onmiddellijk controleren door een erkende dealer.

Infodisplays

ALGEMENE INFORMATIE

WAARSCHUWING



Afleiding tijdens het rijden kan leiden tot verlies van de controle over de auto, aanrijdingen en letsel. We adviseren zeer voorzichtig te werk te gaan bij het gebruik van apparatuur die uw aandacht van de weg kunnen afleiden. Uw hoofdverantwoordelijkheid is de veilige bediening van uw auto. We raden het gebruik van handheld-apparaten tijdens het rijden af en adviseren waar mogelijk het gebruik van spraakgestuurde systemen. Zorg dat u zich bewust bent van alle nationale wetten met betrekking tot het gebruik van elektronische apparaten tijdens het rijden.

U kunt verschillende systemen van uw auto aansturen met behulp van de bedieningstoetsen van het informatiedisplay op het stuurwiel.

De bijbehorende informatie verschijnt op het informatiedisplay.

Bedieningstoetsen informatiedisplay (type 1 en 2)

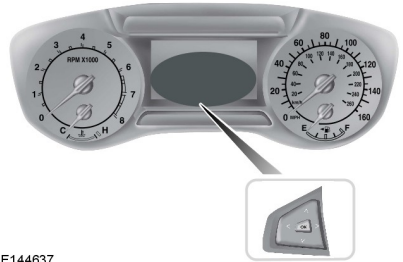

E144637

- Druk op de pijltoetsen omhoog en omlaag om door de opties in het menu te scrollen en deze te selecteren.
- Druk op de rechter pijltoets om een submenu op te vragen.
- Druk op de linker pijltoets om een submenu te verlaten.
- Houd telkens de linker pijltoets ingedrukt wanneer u naar het hoofdmenu wilt terugkeren (escape toets).
- Druk op de **OK** toets om een keuze te maken en instellingen of berichten te bevestigen.

Menu

U verkrijgt toegang tot het menu met behulp van de bedieningstoetsen informatiedisplay.

N.B.: *Soms worden opties beschreven waarmee de auto die u hebt gekocht, niet is uitgerust.*

Trip 1 en 2

Digitale snelheid
Rijbereik
Dagteller

Infodisplays

Trip 1 en 2

Rijtijd
Gebruikte brandstof
Ø-verbruik
Buitentemp
Alle waarden ¹

¹ Type 2

- De tripcomputer resetten — Houd OK ingedrukt op het huidige scherm om de betreffende informatie over rit, afstand, tijd en brandstofverbruik te resetten.
- Digitale snelheid - Toont een digitale weergave van uw rijsnelheid.
- Rijbereik - Geeft bij benadering de afstand aan die uw auto nog kan afleggen voordat de tank leeg is.
- Dagteller — Registreert de gereden afstand van de afzonderlijke ritten.
- Rijtijd — De timer stopt als u de auto uitzet en start opnieuw als u de auto weer start.
- Gebruikte brandstof — Toont de hoeveelheid brandstof die tijdens een bepaalde rit is verbruikt.
- Gemiddeld brandstofverbruik — Toont het gemiddeld brandstofverbruik tijdens een bepaalde rit.
- Buitentemp — Geeft de buitentemperatuur weer.
- Alle waarden — Het rijbereik, de dagteller, de rijtijd en het gemiddeld brandstofverbruik worden getoond.

N.B.: Houd **OK** ingedrukt op het huidige scherm om de betreffende informatie over rit, afstand, tijd en gemiddeld brandstofverbruik te resetten.

Brandst.verbruik

Rijbereik
Huidig verbruik Gem. MPG ¹
Ø-verbruik
Brandstofhistoriek ¹
Gemiddelde snelheid

Infodisplays

Brandst.verbruik
Alle waarden ¹
Auto StartStop

¹ Type 2

- Resterende afstand tot tank leeg is - Geeft bij benadering de afstand aan die uw auto nog kan afleggen voordat de tank leeg is.
- Huidig verbruik - Toont een grafiek van uw huidig brandstofverbruik en uw gemiddelde MPG sinds de laatste reset van deze functie.
- Lange-termijnverbruik - Toont uw brandstofverbruik op langere termijn.
- Brandstofhistoriek - Toont een staafdiagram van uw brandstofhistoriek.
- Gemiddelde snelheid - Toont uw gemiddelde rijnsnelheid sinds de laatste reset van deze functie.
- Alle waarden — Toont alle waarden inzake uw brandstofverbruik (DTE of rijbereik, huidig verbruik, lange-termijnverbruik, gemiddelde snelheid).
- Auto StartStop - De beschikbare berichten voor automatisch starten/stoppen bieden informatie over wat er met het systeem gebeurt. Zie **Infoberichten** (bladzijde 101).

N.B.: U kunt uw gemiddelde brandstofverbruik resetten door de toets OK links op het stuurwiel ingedrukt te houden.

Bestuurd.-ass.	
Tractiecontrole - met vinkje actief, zonder vinkje niet actief	
Active City Stop - met vinkje actief, zonder vinkje niet actief	
Blinde hoek - met vinkje actief, zonder vinkje niet actief ¹	
Kruisend verkeer - met vinkje actief, zonder vinkje niet actief ¹	
Snelheidsregeling ¹	Adaptief of Normaal
Bestuurderswaarschuwing ¹	Bestuurderswaarschuwing of Weergave bestuurderswaarschuwing
Door bestuurder selecteerbare wielophanging ¹	Sport, Normal of Comfort
Hellingstart - met vinkje actief, zonder vinkje niet actief	
Intelligente AWD ¹	

Infodisplays

Bestuurd.-ass.		
Rijstrookbewaking ¹	Modus	Alert, Hulp of beide
	Intensiteit	Hoog, Normaal of Laag
Pre-Collision	Alert gevoeligh.	Hoog, Normaal of Laag
	Afst. aanduiding - met vinkje actief, zonder vinkje niet actief	
	Actief remmen - met vinkje actief, zonder vinkje niet actief	
Parkeerhulp voor - met vinkje actief, zonder vinkje niet actief		
Parkeerhulp achter - met vinkje actief, zonder vinkje niet actief		
Verkeersborden ¹	Display	
	Altijd tonen - met vinkje actief, zonder vinkje niet actief	
	Snelh.waarsch.	Max. snelheid tot 65km/u of Max. snelheid boven 65km/u
		Signaaltoon
Bandencontr.	Bandenspan.	
Aanhangerstabiliteit - met vinkje actief, zonder vinkje niet actief		

¹ Type 2

Instellingen		
Voertuiginstell.	Alarminstallatie	Alle sensoren actief of Perimetersensoren
		Vragen - met vinkje actief, zonder vinkje niet actief
Motor autom. uit - met vinkje actief, zonder vinkje niet actief		
Signaaltonen	Parkeerplek gevonden - met vinkje actief, zonder vinkje niet actief	
	Informatie - met vinkje actief, zonder vinkje niet actief	
Rijbereikbaar.	Normaal of Slepen	
Easy Entry/Exit - met vinkje actief, zonder vinkje niet actief		

Infodisplays

Instellingen			
Verlichting	Adaptieve koplampen ¹	Adaptieve koplampen - met vinkje actief, zonder vinkje niet actief	
		Verkeer (R/L)	Verkeer rechts of Verkeer links
Sloten	Autom. grootlicht - met vinkje actief, zonder vinkje niet actief		
	Uitstapverlicht.	Uit of XX seconden	
	Dagrijlichten - met vinkje actief, zonder vinkje niet actief		
	Autolock - met vinkje actief, zonder vinkje niet actief		
	Auto-unlock - met vinkje actief, zonder vinkje niet actief		
	Opnieuw vergrendelen - met vinkje actief, zonder vinkje niet actief		
	Niet vergrendeld - met vinkje actief, zonder vinkje niet actief		
Elektr. spiegel	Ontsluiten	Alle portieren of Eerst bestuurder	
	Blokking schakelaar - met vinkje actief, zonder vinkje niet actief		
Olie verversen	Autom. inklappen - met vinkje actief, zonder vinkje niet actief		
	Achteruit kantelen - met vinkje actief, zonder vinkje niet actief		
Standverwarm.	XXX% - Houd OK ingedrukt om te resetten		
	Doorlopend verwarmen - met vinkje actief, zonder vinkje niet actief	Programmeren	Eén keer Tijd 1 of Tijd 2
Bediening parkeerrem - met vinkje actief, zonder vinkje niet actief			
Elektr. achterklep	Schakelaar actief of niet-actief		
Gordels			
Beltoon uit - met vinkje actief, zonder vinkje niet actief ¹			
Ramen	Op afstand openen of sluiten		

Infodisplays

Instellingen		
	Ruiten-wissers	Extra wisseractie, regensensor of wisser achteruit
MyKey	Maak MyKey	OK vasthouden
	Emerg. Assist.	Steeds aan of te selecteren door de gebruiker
	Niet storen	Aan of Uit
	Tractiecontrole	Steeds aan of te selecteren door de gebruiker
	Max.snelheid	Kies gewenste snelheid of Uit
	Snelw.ass.	Kies gewenste snelheid of Uit
	Volumebegrenzer - met vinkje actief, zonder vinkje niet actief	
	MyKeys wissen	OK vasthouden
Display	Maateenheid	Mijl & gallon, l/100km of km/l
	Temperatuur	°Fahrenheit of °Celsius
	Bandenspan.	psi, kPa of bar
	Taal	Kies uw toepasselijke instelling

¹ Type 2

Infodisplays

Bedieningstoetsen informatiedisplay (Type 3)

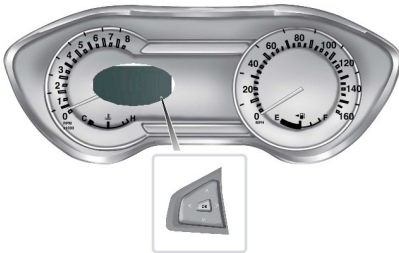

E182848

- Druk op de pijltoetsen omhoog en omlaag om door de opties in het menu te scrollen en deze te selecteren.
- Druk op de rechter pijltoets om een submenu op te vragen.

- Druk op de linker pijltoets om een submenu te verlaten.
- Houd telkens de linker pijltoets ingedrukt wanneer u naar het hoofdmenu wilt terugkeren (escape toets).
- Druk op de **OK** toets om een keuze te maken en instellingen of berichten te bevestigen.

Menu

U verkrijgt toegang tot het menu met behulp van de bedieningstoetsen informatiedisplay.

N.B.: *Soms worden opties beschreven waarmee de auto die u hebt gekocht, niet is uitgerust.*

Trip 1 en 2

Alle waarden

Alle waarden — Toont alle waarden van de rit (rijtijd, dagteller en gemiddeld brandstofverbruik).

N.B.: *U kunt de ritinformatie resetten door de toets OK links op het stuurwiel ingedrukt te houden.*

Infodisplays

Brandstofverbruik
Huidig verbruik
Brandstofhistorie
Ø-snelheid
Auto StartStop

- Huidig verbruik - Toont een grafiek van uw huidig brandstofverbruik.
- Brandstofhistoriek - Toont een staafdiagram van uw brandstofhistoriek.
- Gemiddelde snelheid - Toont uw gemiddelde rijsnelheid sinds de laatste reset van deze functie.
- Auto StartStop - De beschikbare berichten voor automatisch starten/stoppen bieden informatie over wat er met het systeem gebeurt. Zie **Infoberichten** (bladzijde 101).

N.B.: U kunt uw gemiddelde brandstofverbruik resetten door de toets OK links op het stuurwiel ingedrukt te houden.

Bestuurdersassist.		
Tractiecontrole - met vinkje actief, zonder vinkje niet actief		
Active City Stop - met vinkje actief, zonder vinkje niet actief		
Adaptieve besturing	Besturing in D	Sport of Normal
	Besturing in S	Sport of Normal
Blinde hoek - met vinkje actief, zonder vinkje niet actief		
Kruisend verkeer - met vinkje actief, zonder vinkje niet actief		
Cruise control	Adaptief of Normaal	
Driver Alert	Bestuurderswaarschuwing of Weergave bestuurderswaarschuwing	
Hellingstart - met vinkje actief, zonder vinkje niet actief		
Intelligent AWD		
Lane Keeping	Modus	Alert, Hulp of beide
	Intensiteit	Hoog, Normaal of Laag
Pre-Collision Assist.	Waarsch. gevoeligh.	Hoog, Normaal of Laag

Infodisplays

Bestuurdersassist.		
	Afst. aanduiding - met vinkje actief, zonder vinkje niet actief	
	Actief remmen - met vinkje actief, zonder vinkje niet actief	
Parkeerhulp voor - met vinkje actief, zonder vinkje niet actief		
Parkeerhulp achter - met vinkje actief, zonder vinkje niet actief		
Verkeersborden	Display	
	Altijd tonen - met vinkje actief, zonder vinkje niet actief	
	Snelheidswaarsch.	Max. snelheid tot 65km/u of Max. snelheid boven 65km/u
		Signaaltoon
Bandenspanningcontrole	Bandenspanning	
Aanhangerstabiliteit - met vinkje actief, zonder vinkje niet actief		

Instellingen			
Voertuig	Alarminstallatie	Alle sensoren actief of Perimetersensoren	
		Vragen - met vinkje actief, zonder vinkje niet actief	
	Motor autom. uit - met vinkje actief, zonder vinkje niet actief		
	Signaaltonen	Parkeerplek gevonden - met vinkje actief, zonder vinkje niet actief	
		Informatie - met vinkje actief, zonder vinkje niet actief	
	Instell. onderstel	Sport, Normal of Comfort	
	Rijbereikberekening	Normaal of Slepen	
	Easy Entry/Exit - met vinkje actief, zonder vinkje niet actief		
	Verlichting	Adapt. verlichting	Adaptieve koplampen - met vinkje actief, zonder vinkje niet actief

Infodisplays

Instellingen				
			Verkeersinstelling	Verkeer rechts of Verkeer links
		Autom. grootlicht - met vinkje actief, zonder vinkje niet actief		
		Uitstapverlichting	Uit of XX seconden	
		Dagrijlichten - met vinkje actief, zonder vinkje niet actief		
	Sloten	Autolock - met vinkje actief, zonder vinkje niet actief		
		Auto-unlock - met vinkje actief, zonder vinkje niet actief		
		Opnieuw vergrendelen - met vinkje actief, zonder vinkje niet actief		
		Niet vergrendeld - met vinkje actief, zonder vinkje niet actief		
		Ontsluiten	Alle portieren of Eerst bestuurder	
		Blokking schakelaar - met vinkje actief, zonder vinkje niet actief		
	Spiegels	Autom. inklappen - met vinkje actief, zonder vinkje niet actief		
	Olieverversing	XXX% - Houd OK ingedrukt om te resetten		
	Standverwarming	Doorlopend verwarmen - met vinkje actief, zonder vinkje niet actief		
		Verwarming programmeren	Eén keer Tijd 1 of Tijd 2	Dag van de week
		Bediening parkeerrem - met vinkje actief, zonder vinkje niet actief		
	Elektr. achterklep	Schakelaar actief of niet-actief		
		Veiligh.-Gordels		
	Ramen	Op afstand openen of sluiten		
	Wissers	Extra wissersactie, regensensor of wisser achteruit		
MyKey	Maak MyKey aan	OK vasthouden		

Infodisplays

Instellingen		
	Emergency Assist.	Steeds aan of te selecteren door de gebruiker
	Niet storen	Aan of Uit
	Tractiecontrole	Steeds aan of te selecteren door de gebruiker
	Maximumsnelheid	Kies gewenste snelheid of Uit
	Snelheidswaarsch.	Kies gewenste snelheid of Uit
	Volumebegrenzer - met vinkje actief, zonder vinkje niet actief	
	MyKeys wissen	OK vasthouden
Display	Maateenheid	Mijl & gallon, l/100km of km/l
	Temperatuur	°Fahrenheit of °Celsius
	Bandenspanning	psi, kPa of bar
	Taal	Kies uw toepasselijke instelling

INFOBERICHTEN

N.B.: Afhankelijk van de opties in uw auto en het type instrumentenpaneel is het mogelijk dat niet alle berichten worden weergegeven of beschikbaar zijn.

N.B.: Op het informatiedisplay kunnen sommige berichten worden afgekort of verkort.



E144636

Druk op de toets OK om te bevestigen en om sommige berichten van het informatiedisplay te verwijderen.

Infodisplays

Het informatiedisplay verwijdert automatisch andere berichten na enige tijd.

U moet bepaalde berichten bevestigen voordat u de menu's kunt openen.

Active City Stop

Mededeling	Uit te voeren handelingen
Active City Stop Automatisch remmen	Zie Active City Stop (bladzijde 212).
Active City Stop Sensor geblokkeerd Glas schoonmaken	Zie Active City Stop (bladzijde 212).
Active City Stop storing	Zie Active City Stop (bladzijde 212).

Actief parkeren

Mededeling	Uit te voeren handelingen
Parkeerhulp storing	Het systeem moet worden gerepareerd omwille van een storing. Neem contact op met een erkende dealer.

Adaptieve cruise control

Mededeling	Uit te voeren handelingen
Adaptive cruise storing	Een radarstoring voorkomt dat de adaptieve snelheidsregeling kan worden ingeschakeld. Zie Adaptieve cruise control gebruiken (bladzijde 193).
Adaptive cruise niet beschikbaar	Een conditie voorkomt dat de adaptieve snelheidsregeling correct kan werken. Zie Adaptieve cruise control gebruiken (bladzijde 193).
Adaptive cruise niet beschikbaar Sensor vervuild Zie handboek	U hebt een geblokkeerde sensor omwille van slecht weer, ijs, modder of water voor de radarsensor. Meestal kunt u de sensor gewoon reinigen om dit op te lossen. Zie Adaptieve cruise control gebruiken (bladzijde 193).
Cruise Control Automatisch remmen uitgeschakeld	Het systeem heeft automatisch remmen uitgeschakeld.
Voorsensor niet afgesteld	Een radarstoring voorkomt dat de adaptieve snelheidsregeling kan worden ingeschakeld.

Infodisplays

Mededeling	Uit te voeren handelingen
Adaptive Cruise Bestuurder neemt bediening weer over	De adaptieve snelheidsregeling heeft de besturing weer overgelaten aan de bestuurder.
Adaptive Cruise Snelheid te laag om te activeren	Uw rijsnelheid is te traag om de adaptieve snelheidsregeling in te schakelen.
Adaptive Cruise Terugschakelen	De adaptieve snelheidsregeling past de afstand tot uw voorligger automatisch aan en de bestuurder moet naar een lagere versnelling schakelen.

Airbag

Mededeling	Uit te voeren handelingen
Inzittendesensor geblokkeerd Verwijder object bij passagiersstoel	Het systeem detecteert een storing omwille van een geblokkeerde sensor. Verwijder de blokkering.

Alarminstallatie

Mededeling	Uit te voeren handelingen
Voertuigalarm Start voertuig om het alarm te stoppen	Het alarm is afgegaan na onbevoegde toegang tot de auto. Zie Antidiefstalsysteem (bladzijde 55).
Alarmsysteem Storing Onderhoud zsm	Wordt weergegeven wanneer het systeem moet worden onderhouden vanwege een storing. Neem contact op met een erkende dealer.

Infodisplays

Aandrijving op alle wielen

Mededeling	Uit te voeren handelingen
AWD tijdelijk uitgeschakeld	Het systeem voor aandrijving op alle wielen wordt tijdelijk uitgeschakeld om oververhitting te voorkomen.
AWD uit	Het systeem voor aandrijving op alle wielen wordt tijdelijk uitgeschakeld om oververhitting te voorkomen of wanneer u een tijdelijk reservewiel gebruikt.
AWD hersteld	Het systeem voor aandrijving op alle wielen zal weer normaal werken en dit bericht wordt gewist nadat u een korte afstand hebt afgelegd met een gewoon wiel of nadat het systeem is afgekoeld.
AWD storing Onderhoud zsm	Het systeem voor aandrijving op alle wielen werkt niet goed. Als de waarschuwing blijft branden of steeds opnieuw gaat branden, neem dan contact op met een erkende dealer.

Automatische uitschakeling van motor

Mededeling	Uit te voeren handelingen
Motor schakelt uit over {seconds to shut off:#0} sec.	De motor wordt voorbereid om te worden uitgeschakeld.
Motor is uitgeschakeld om brandstof te besparen	De motor is uitgeschakeld om een zuiniger brandstofverbruik te verkrijgen.
Motor schakelt uit over {seconds to shut off:#0} sec. OK = oversturen	De motor wordt voorbereid om te worden uitgeschakeld. U kunt op OK op de stuurwieltoets links drukken om het uitschakelen te onderdrukken.

Infodisplays

Automatische grootlichtregeling

Mededeling	Uit te voeren handelingen
Frontcamera verminderd zicht Glas schoonmaken	De sensor van de frontcamera heeft verminderd zicht. Reinig de voorruit.
Frontcamera storing Onderhoud zsm	Het systeem moet worden gerepareerd omwille van een storing. Neem contact op met een erkende dealer.
Frontcamera tijdelijk niet beschikbaar	De sensor van de frontcamera heeft een storing. Wacht een korte periode om de sensor te laten afkoelen.

Auto Start-Stop

Mededeling	Uit te voeren handelingen
Auto StartStop Rempedaal indrukken voor starten motor	De motor moet weer worden gestart; trap het rempedaal in om te starten.
Auto StartStop Rem hard indrukken om te activeren	De motor moet weer worden gestart; trap het rempedaal harder in om te starten.
Auto StartStop Koppeling indrukken voor starten motor	De motor moet weer worden gestart; trap het koppelingspedaal in om te starten.
Auto StartStop Pedaal indrukken voor starten motor	De motor moet weer worden gestart; trap het koppelingspedaal in om te starten. Zie Auto-Start-Stop (bladzijde 155).
Auto StartStop In vrij zetten voor starten motor	Selecteer neutraal om het systeem de motor weer te laten starten. Zie Auto-Start-Stop (bladzijde 155). Selecteer neutraal om het systeem de motor weer te laten starten.
Auto StartStop In P zetten en motor herstarten	Selecteer de parkeerstand om het systeem de motor weer te laten starten.
Auto StartStop Handmatig starten vereist	Het systeem werkt niet. Er moet handmatig worden gestart.
Auto StartStop niet beschikbaar	Er is niet aan de voorwaarden voldaan opdat het Auto Start-Stop-systeem goed zou werken.

Infodisplays

Systemeem voor dodehoekdetectie en herkenning van kruisend verkeer

Mededeling	Uit te voeren handelingen
BLIS systeemstoring	Er is een storing opgetreden bij het systeem. Raadpleeg zo spoedig mogelijk een erkende dealer.
BLIS niet beschikbaar Sensor vervuild Zie handboek	De sensoren van het systeem zijn geblokkeerd. Zie Informatiesysteem dode hoek (bladzijde 206).
Voertuig kruist het verkeer en komt van X	Wordt weergegeven wanneer het systeem een voertuig registreert. Zie Informatiesysteem dode hoek (bladzijde 206).
Cross Traffic niet besch. Sensor vervuild Zie handboek	De sensoren van het dodehoekinformatiesysteem en het systeem dwarsverkeerwaarschuwing zijn geblokkeerd. Zie Informatiesysteem dode hoek (bladzijde 206).
Cross traffic systeemstoring	Er is een storing opgetreden bij het systeem. Neem contact op met een erkende dealer.

Temp.-regeling

Mededeling	Uit te voeren handelingen
Hulpverwarming aan	Het systeem is ingeschakeld. Zie Klimaatregeling (bladzijde 118).
Hulpverwarming uit	Het systeem is uitgeschakeld. Zie Klimaatregeling (bladzijde 118).

Infodisplays

Dieselberichten

Mededeling	Uit te voeren handelingen
Motorwaarschuwing Wacht a.u.b. {seconds:00} seconden	Bij extreem koud weer, meestal kouder dan -15°F (-26°C) en als de motorblokverwarming niet wordt gebruikt, zal uw motor gedurende 30 seconden niet reageren op bewegingen van het gaspedaal. Deze beperking zorgt ervoor dat de olie goed kan circuleren in uw motor, om motorschade te voorkomen.
Water in brandstoffilter	De waterafscheider heeft een vooraf bepaalde capaciteit bereikt en moet worden afgetapt.
Brandstofdruk laag	Er is een lage brandstofdruk door de kou, een laag brandstofpeil of de brandstoffilters moeten worden vervangen.
Motorolie peil laag Olie bijvullen	Er is een laag oliepeil in het oliebewakingssysteem. Controleer het motoroliepeil. Blijft het probleem bestaan, neem dan contact op met een erkende dealer.

Portieren en sloten

Mededeling	Uit te voeren handelingen
Bestuurdersportier open	Het desbetreffende portier is niet helemaal dicht.
Portier passagier open	Het desbetreffende portier is niet helemaal dicht.
Achterportier bestuurderszijde open	Het desbetreffende portier is niet helemaal dicht.
Achterportier passagierszijde open	Het desbetreffende portier is niet helemaal dicht.
Achterklep open	Het desbetreffende portier is niet helemaal dicht.
Bagageruimte open	De bagageruimte is niet helemaal dicht.
Motorkap open	De motorkap is niet helemaal dicht.

Infodisplays

Mededeling	Uit te voeren handelingen
Bediening onmogelijk Veiligheidsmodus	Het systeem heeft de portierschakelaars uitgeschakeld.
Elektr. kinderslot storing Onderhoud zsm	Er is een systeemstoring met de kindersloten. Raadpleeg zo spoedig mogelijk een erkende dealer.
Fabriekscode keypad {factory keypad code:# # # # #}	De fabriekscode voor het toetsenbord wordt op het informatiedisplay weergegeven nadat het systeem het toetsenbord heeft gereset. Zie Passief antidiefstalsysteem (bladzijde 55).

Bestuurderswaarschuwing

Mededeling	Uit te voeren handelingen
Waarschuwing Chauffeur moe Pauze nemen	Breng de auto tot stilstand zodra dit veilig kan en pauzeer.
Waarschuwing Chauffeur moe Rust aanbevelen	Neem gauw een pauze.

Elektronische stabiliteitsregeling

Mededeling	Uit te voeren handelingen
ESC Onderhoud zsm	Het systeem detecteert een storing omwille van een geblokkeerde sensor.
ESC uit	Status systeem voor aandrijfregeling.
ESC aan	Status systeem voor aandrijfregeling.
ESC Sportmodus	Status systeem voor aandrijfregeling.

Infodisplays

Motor

Mededeling	Uit te voeren handelingen
Motortemperatuur te hoog Veilig stoppen!	Wordt weergegeven wanneer motortemperatuur te hoog is. Stop uw auto op een veilige plek en laat de motor afkoelen. Blijft het probleem bestaan, neem dan contact op met een erkende dealer. Zie Motorkoelvloeistof controleren (bladzijde 261).
Motor Onderhoud nu!	De motor moet worden onderhouden. Neem contact op met een erkende dealer.
Water in brandstof Onderhoud zsm	Wordt weergegeven wanneer water is geregistreerd in de brandstof. Neem contact op met een erkende dealer.
Motorolie laag peil Controleren!	Controleer het motoroliepeil. Zie Oliepeilstaaf (bladzijde 259).

Brandstof

Mededeling	Uit te voeren handelingen
Brandstofpeil laag	Een vroege waarschuwing voor een laag brandstofpeil.
Controleer opening brandstoftank	De tankdop is wellicht niet goed dicht.
Opening tankklepje	Wacht 15 seconden om druk van het brandstofsysteem te laten.
Tankklepje open	Brandstofsysteem heeft druk afgelaten en u kunt nu tanken.
Sluit tankklepje	Herinnering dat u de tankklep moet sluiten.
Fout bij tanken Zie handboek	Er is een fout opgetreden toen u probeerde te tanken.

Hellingstart

Mededeling	Uit te voeren handelingen
Hellingstart niet beschikbaar	Verschijnt als de Hill Start Assist niet werkt. Neem contact op met een erkende dealer.

Infodisplays

Sleutels en sleutellose toegang

Mededeling	Uit te voeren handelingen
Druk rempedaal in om te starten	Wordt weergegeven als herinnering dat u de rem moet intrappen om de auto te starten.
Sleutel niet herkend	Het systeem detecteert geen sleutel in uw auto. Zie Sleutel-loos starten (bladzijde 147).
Herstart nu of sleutel is vereist	U hebt de start/stop-knop ingedrukt om de motor uit te zetten en uw auto detecteert uw sleutel voor intelligente toegang niet in uw auto.
Accustroom actief	Het contact van uw auto staat aan.
Startsysteem- storing	Er is een probleem met het startsysteem van uw auto. Raadpleeg een erkende dealer voor een reparatie.
Sleutel programmeren succesvol	U hebt een sleutel voor intelligente toegang met succes geprogrammeerd in het systeem.
Sleutel programmeren mislukt	U kon een sleutel voor intelligente toegang niet programmeren in het systeem.
Maximale aantal sleutels geleerd	U hebt het maximale aantal sleutels geprogrammeerd in het systeem.
Onvoldoende sleutels geleerd	U hebt niet genoeg sleutels geprogrammeerd in het systeem.
Sleutel Batterij bijna leeg Spoedig vervangen	Wordt weergegeven wanneer de sleutelbatterij bijna leeg is. Laad de batterij zo snel mogelijk op. Zie Afstandsbediening (bladzijde 35).
Motor loopt	Informeert u dat u de auto verlaat en dat de motor nog draait.

Infodisplays

Systeme verlaten rijstrook

Mededeling	Uit te voeren handelingen
Rijstrookmelding systeemstoring Onderhoud zsm	Het systeem heeft niet correct gewerkt. Raadpleeg zo spoedig mogelijk een erkende dealer.
Frontcamera tijdelijk niet beschikbaar	Het systeem heeft een toestand gedetecteerd waardoor het systeem tijdelijk niet beschikbaar is.
Frontcamera verminderd zicht Glas schoonmaken	Het systeem heeft een toestand gedetecteerd waarbij u de voorruit moet reinigen opdat het systeem goed zou kunnen werken.
Frontcamera storing Onderhoud zsm	Het systeem heeft niet correct gewerkt. Raadpleeg zo spoedig mogelijk een erkende dealer.
Houd handen aan het stuur	Het systeem vraagt dat u uw handen aan het stuurwiel houdt.

Onderhoud

Mededeling	Uit te voeren handelingen
Motorolie Druk LAAG	Breng uw auto tot stilstand zodra dit veilig kan en zet de motor uit. Controleer het oliepeil. Neem contact op met een erkende dealer als de waarschuwing blijft branden of steeds opnieuw gaat branden wanneer de motor draait.
Motorolie binnenkort verversen	De levensduur van de motorolie is 10% of minder. Zie Oliepeilstaaf (bladzijde 259).
Motorolie verversen	Wordt weergegeven wanneer de levensduur van de motorolie uitgeput is en deze ververst moet worden. Zie Motorolie controleren (bladzijde 260).
Remvloeistof peil laag	Geeft aan dat het remvloeistofpeil laag staat en het remsysteem onmiddellijk gecontroleerd moet worden. Zie Controle vloeistofpeil koppeling en remsysteem (bladzijde 262).
Controleer remsysteem	Het remsysteem moet worden gerepareerd. Stop uw auto op een veilige plek. Neem contact op met een erkende dealer.
Koelvloeistof te hoge temperatuur	De koelvloeistoftemperatuur is veel te hoog.

Infodisplays

Mededeling	Uit te voeren handelingen
Vermogen gereduceerd om motor te koelen	De motor levert minder vermogen om een hoge motortemperatuur te helpen verlagen.
Transport- / Fabrieksmodus	Uw auto staat nog in Transport- of Fabrieksmodus. Wellicht werken sommige functies niet goed. Neem contact op met een erkende dealer.
Zie handboek	De aandrijflijn moet worden gerepareerd omwille van een storing.

MyKey

Mededeling	Uit te voeren handelingen
MyKey niet aangemaakt	U kunt een MyKey niet programmeren.
MyKey actief Veilig rijden	Verschijnt als MyKey actief is.
Rijsnelheid begrensd tot XX MPH/km/h	Wanneer u uw auto aanzet en er een MyKey wordt gebruikt, wordt weergegeven dat de snelheidsbegrenzing van MyKey is ingeschakeld.
Voertuig dichtbij maximumsnelheid	Verschijnt als u een MyKey met ingeschakelde snelheidsbegrenzing gebruikt en de auto bijna 80 mph (130 km/h) rijdt.
Voertuig op maximumsnelheid van MyKey-instelling	Wordt weergegeven wanneer een MyKey wordt gebruikte en de MyKey snelheidsbegrenzing wordt bereikt.
Controleer snelheid Veilig rijden	Verschijnt als MyKey actief is.
Gordel om schakelt radio in	Wordt weergegeven als u een MyKey gebruikt en de gordelverklipper geactiveerd wordt.
MyKey-instelling ESC aan	Wanneer er een MyKey wordt gebruikt, wordt AdvanceTrac ingeschakeld.
MyKey Tractiecontrole aan	Wanneer er een MyKey wordt gebruikt, wordt aandrijfregeling ingeschakeld.
MyKey Park Pilot uitschakelen niet mogelijk	Wordt weergegeven wanneer een MyKey wordt gebruikt en de Park Pilot geactiveerd is.
Rijstrookmelding aan MyKey-instelling	Wanneer er een MyKey wordt gebruikt, wordt de waarschuwing verlaten rijstrook ingeschakeld.

Infodisplays

Parkeerhulp

Mededeling	Uit te voeren handelingen
Controleer Park Pilot voor	Het systeem heeft een toestand ontdekt die onderhoud vereist. Neem contact op met een erkende dealer. Zie Parkeerhulp achter (bladzijde 178).
Controleer Park Pilot achter	Het systeem heeft een toestand ontdekt die onderhoud vereist. Neem contact op met een erkende dealer. Zie Parkeerhulp achter (bladzijde 178).
Park Pilot voor Aan Uit	Geeft status van de parkeerhulp achter aan.
Park Pilot achter Aan Uit	Geeft status van de parkeerhulp achter aan.

Handrem

Mededeling	Uit te voeren handelingen
Handrem aangetrokken	Verschijnt als u de handrem aantrekt, de benzinemotor loopt en de auto harder rijdt dan 3 mph (5 km/h). Blijft de waarschuwing aan als u de handrem loszet, neem dan contact op met een erkende dealer.
Handrem storing Onderhoud nu	Het systeem van de elektrische parkeerrem heeft een storing gedetecteerd die verholpen moet worden. Neem contact op met een erkende dealer.
Handrem niet aange-trokken	De elektrische parkeerrem is niet ingeschakeld.
Handrem onderhouds-modus	De elektrische parkeerrem voert een diagnostische controle uit.
Handrem Gebruik schakelen om los te zetten	De elektrische parkeerrem is ingeschakeld maar u hebt deze niet vrijgezet.
Handrem: Om los te zetten rempedaal en schakelaar indrukken	De elektrische parkeerrem is ingeschakeld maar u hebt deze niet vrijgezet en uw auto is in beweging.
Handrem beperkte functie Onderhoud zsm	Het systeem van de elektrische parkeerrem heeft een storing gedetecteerd die verholpen moet worden. Neem contact op met een erkende dealer.
Handremstelsysteem over-verhit	U hebt de elektrische parkeerrem niet vrijgezet, waardoor deze oververhit is.

Infodisplays

Mededeling	Uit te voeren handelingen
Handrem niet los	De elektrische parkeerrem is ingeschakeld en u hebt uw auto gestart.
Handrem aangetrokken	De elektrische parkeerrem is ingeschakeld.
Handrem losgezet	U hebt de elektrische parkeerrem vrijgezet.

Stuurbechrchtiging

Mededeling	Uit te voeren handelingen
Stuurslot storing Onderhoud nu	Stuurbechrchtiging heeft een storing herkend die verholpen moet worden. Neem contact op met een erkende dealer.
Besturing uitgevallen Veilig stoppen	Het stuurbechrchtigingssysteem werkt niet. Stop uw auto op een veilige plek. Neem contact op met een erkende dealer.
Stuurbechrchtiging storing Onderhoud zsm	Het stuurbechrchtigingssysteem werkt niet. Stop uw auto op een veilige plek. Neem contact op met een erkende dealer.

Waarschuwingssysteem botsing

Mededeling	Uit te voeren handelingen
Forward Alert storing	Er is een storing opgetreden bij het systeem. Neem contact op met een erkende dealer.
Forward Alert niet beschikbaar Sensor vervuild Zie handboek	U hebt een geblokkeerde sensor omwille van slecht weer, ijs, modder of water voor de radarsensor. Meestal kunt u de sensor gewoon reinigen om dit op te lossen. Zie Naderingswaarschuwingssysteem (bladzijde 213).
Forward Alert niet beschikbaar	Er is een storing opgetreden bij het systeem. Neem contact op met een erkende dealer.

Stoelen

Mededeling	Uit te voeren handelingen
Geheugen herroepen niet toegestaan tijdens rijden	Een herinnering dat stoelen met geheugenfunctie niet beschikbaar zijn tijdens het rijden.
Geheugen {0} opgeslag.	Toont waar u uw geheugeninstelling hebt opgeslagen.

Infodisplays

Startsysteem

Mededeling	Uit te voeren handelingen
Druk rempedaal in om te starten	Wordt weergegeven wanneer u de auto start, als herinnering dat u de rem moet intrappen.
Tijdoverschrijding motorstart	Wordt weergegeven wanneer de auto niet start.
Bezig met motorstart Even wachten	De startmotor probeert uw auto te starten.
Motorstart afgebroken	Het systeem heeft het starten geannuleerd.

Monitorsysteem bandenspanning

Mededeling	Uit te voeren handelingen
Bandenspanning laag	De bandenspanning van één of meer banden op uw auto is laag. Zie Bandenspanningcontrolesysteem (bladzijde 279).
Bandcontrole storing	Er is een storing in het controlesysteem lage bandenspanning. Als de waarschuwing blijft branden of steeds opnieuw gaat branden, neem dan contact op met een erkende dealer. Zie Bandenspanningcontrolesysteem (bladzijde 279).
Bandsensoren niet herkend	Een sensor voor bandenspanning is defect of uw reservewiel is in gebruik. Zie Bandenspanningcontrolesysteem (bladzijde 279). Neem contact op met een erkende dealer als de waarschuwing blijft branden of steeds opnieuw gaat branden.

Slepen

Mededeling	Uit te voeren handelingen
Aanhanger zwenkt Snelheid minderen	Uw aanhangerstabiliteitsregeling heeft gedetecteerd dat uw aanhanger slingert en dat u dus snelheid moet minderen.

Infodisplays

Tractiecontrole

Mededeling	Uit te voeren handelingen
Tractiecontrole uit	De status van het systeem voor aandrijfregeling. Zie Gebruik maken van aandrijfregeling (bladzijde 175).
Tractiecontrole aan	De status van het systeem voor aandrijfregeling. Zie Gebruik maken van aandrijfregeling (bladzijde 175).
Waarschuwingslichten aan wegens slipdetectie	De auto is weggedraaid en de alarmknipperlichten branden.

Versnelling niet

Mededeling	Uit te voeren handelingen
Transmissie storing Onderhoud nu	Neem contact op met een erkende dealer.
Transmissie oververhit Veilig stoppen	De transmissie raakt oververhit en moet afkoelen. Stop op een veilige plek zodra dit kan.
Transmissie oververhit Veilig stoppen	De transmissie wordt heet. Stoppen om de transmissie te laten afkoelen of sneller rijden.
Transmissie Onderhoud zsm	Neem contact op met een erkende dealer.
Transmissie te heet Rempedaal indrukken	De transmissie wordt heet. Stop en laat de transmissie afkoelen.
Transmissie beperkte functie Zie handboek	De transmissie is oververhit en heeft slechts een beperkte functie. Zie Automatische transmissie (bladzijde 165).
Transmissie warmt op Even wachten	De transmissie is te koud. Wacht tot de transmissie is opgewarmd voordat u vertrekt.
Voertuig niet in parkeerstand	Verschijnt als herinnering dat u P-stand moet inschakelen.
Rempedaal indrukken	Wordt weergegeven om de bestuurder te vragen het rempedaal in te trappen (gevraagd door de transmissie).
Transmissie aangepast	De transmissie heeft de schakelstrategie aangepast.

Infodisplays

Mededeling	Uit te voeren handelingen
Transmissie Adapt-modus	De transmissie past de schakelstrategie aan.
Transmissie Indicatus Vergrendeling aan	De transmissie is vergrendeld en kan geen versnelling selecteren.
Transmissie Indicatus Vergrendeling uit	De transmissie is ontgrendeld en is vrij om een versnelling te selecteren.

Klimaatregeling

WERKING

Buitenlucht

Zorg dat de luchtinlaat voor de voorruit niet geblokkeerd is (bijv. met sneeuw of bladeren), zodat het klimaatregelsysteem goed kan werken.

Gerecirculeerde lucht

WAARSCHUWING



Wanneer de luchtrecirculatiestand langdurig wordt ingeschakeld, kunnen de ruiten beslaan. Wanneer de ruiten beslaan, stel dan de standen in om de voorruit te ontwasemen.

De lucht in het passagierscompartiment wordt gerecirculeerd. De buitenlucht komt het voertuig niet binnen.

Verwarming

De verwarmingscapaciteit is afhankelijk van de koelvloeistoftemperatuur.

Algemene informatie over de klimaatregeling in het interieur

Sluit alle ruiten.

Het interieur verwarmen

Laat de lucht naar de beenruimten stromen. Laat, bij koud of vochtig weer, een geringe hoeveelheid lucht naar de voorruit en de portieruiten stromen.

Het interieur afkoelen

Laat de lucht naar het hoofdniveau stromen.

Airconditioning

Het systeem leidt de lucht door de verdamper om af te koelen. De verdamper onttrekt vocht uit de lucht zodat de ruiten niet beslaan. Het systeem leidt de resulterende condens uit het voertuig, waardoor een kleine plas onder het voertuig kan worden gevormd. Dit is normaal.

N.B.: De airconditioning werkt alleen wanneer de temperatuur hoger is dan 4°C.

N.B.: Wanneer u airconditioning gebruikt, verbruikt uw voertuig meer brandstof.

VENTILATIEROOSTERS

Middelste luchtroosters

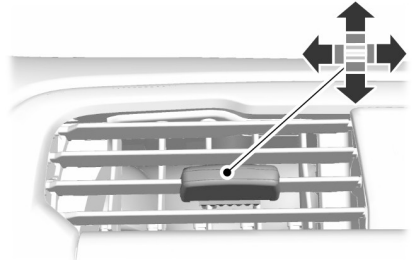

E179688

Zij-luchtroosters

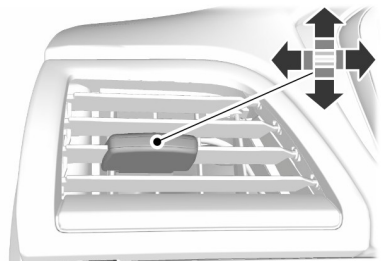

E179687

Klimaatregeling

HANDMATIGE KLIMAATREGELING

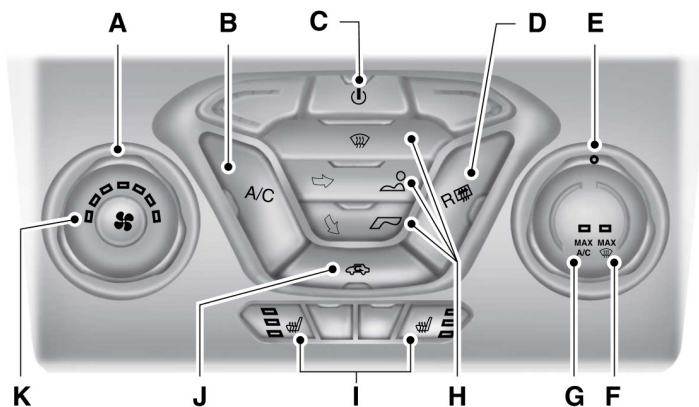

E144491

- A **Snelheidsregeling ventilator:** Regelt de hoeveelheid lucht die in de auto circuleert.
- B **A/C:** Druk op de knop om de airconditioning in of uit te schakelen. De airconditioning koelt uw auto met buitenlucht. Om sneller een aangename temperatuur te bereiken bij warm weer, rijdt u met geopende ruiten totdat u koude lucht door de luchtroosters voelt stromen.
Opmerking: In bepaalde omstandigheden (bijvoorbeeld bij maximaal ontdooien) kan de aircocompressor blijven werken, zelfs als de airconditioning is uitgeschakeld.
- C **Power:** Druk op de toets om het systeem in of uit te schakelen. Wanneer het systeem uitgeschakeld is, kan er geen buitenlucht in de auto komen.
- D **Verwarmde achterrait:** Druk op de toets om de verwarmde achterrait in of uit te schakelen. Zie **Verwarmde ruiten en spiegels** (bladzijde 129).
- E **Temperatuurregeling:** Regelt de temperatuur van de lucht die in de auto circuleert.
- F **MAX ontdooien:** Stel de regeling af om ontdooien in te schakelen. Door de luchtroosters van de voorruit stroomt buitenlucht, de airconditioning wordt automatisch ingeschakeld en de ventilator wordt automatisch op de hoogste snelheid gezet. U kunt deze instelling ook gebruiken om de voorruit te ontdooien en van een dun laagje ijs te ontdoen. De verwarmde achterrait wordt ook automatisch ingeschakeld wanneer u maximaal ontdooien selecteert.

Klimaatregeling

- Opmerking:** Om te voorkomen dat de ruiten beslaan, kunt u luchtrecirculatie niet selecteren als maximaal ontdooien is ingeschakeld.
- G **MAX A/C:** Stel de regeling af voor maximale koeling. Door de luchtroosters van het dashboard stroomt gerecirculeerde lucht, de airconditioning wordt automatisch ingeschakeld en de ventilator wordt automatisch op de hoogste snelheid gezet.
- H **Regeling luchtverdeling:** Stel de regeling af om de luchtstroom van de luchtroosters voor de voorruit, het dashboard of de beenruimte in of uit te schakelen. U kunt lucht verdelen via elke combinatie van deze luchtroosters.
- Opmerking:** Minstens één van deze knoppen gaat branden wanneer het systeem is ingeschakeld.
- I **Stoelverwarming (indien aanwezig):** Druk op de toets om de stoelverwarming in of uit te schakelen. Zie **Verwarmde stoelen** (bladzijde 141).
- J **Luchtrecirculatie:** Druk op de toets om te kiezen tussen toevoer van buitenlucht en gerecirculeerde lucht. De lucht in het passagierscompartiment wordt gerecirculeerd. Hierdoor kan het koelen van het interieur minder lang duren en kunnen ongewenste geuren van buiten verminderd worden.
- Opmerking:** Luchtrecirculatie kan ook automatisch worden in- en uitgeschakeld in de luchtstroommodus dashboard of dashboard en vloer bij warm weer, om efficiënter te koelen.
- K **Controlelamp ventilatorsnelheid:** Gaat branden om de ventilatorsnelheid aan te duiden.

Klimaatregeling

AUTOMATISCHE KLIMAATREGELING - AUTO'S MET: VOORRUITVERWARMING

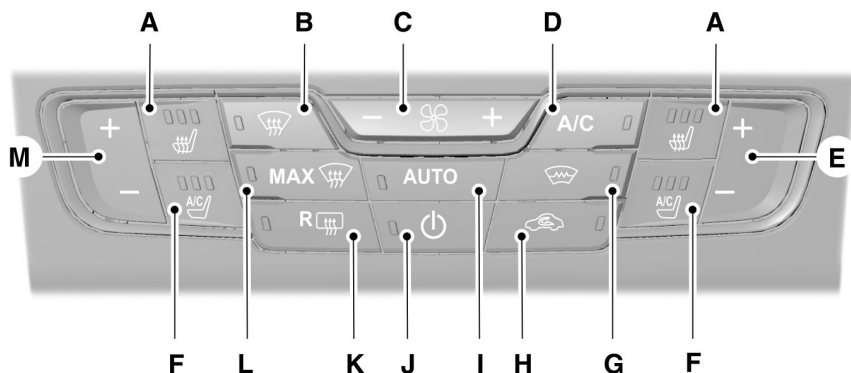

E186188

- A **Stoelverwarming (indien aanwezig):** Druk op de toets om de stoelverwarming in of uit te schakelen. Zie **Verwarmde stoelen** (bladzijde 141).
- B **Ontdooien:** Druk op de toets om de lucht via de luchtroosters voor de voorruit te verdelen. De luchtverdeling naar de luchtroosters in het dashboard en de voetruimte wordt uitgeschakeld. U kunt deze instelling ook gebruiken om de voorruit te ontdooien en van een dun laagje ijs te ontdoen.
- C **Snelheidsregeling ventilator:** Regelt de hoeveelheid lucht die in de auto circuleert.
- D **A/C:** Druk op de knop om de airconditioning in of uit te schakelen. De airconditioning koelt uw auto met buitenlucht. Om sneller een aangename temperatuur te bereiken bij warm weer, rijdt u met geopende ruiten totdat u koude lucht door de luchtroosters voelt stromen.
Opmerking: In bepaalde omstandigheden (bijvoorbeeld bij maximaal ontdooien) kan de aircocompressor blijven werken, zelfs als de airconditioning is uitgeschakeld.

Klimaatregeling

- E **Temperatuurregeling passagierszijde:** De temperatuur aan de passagierszijde aanpassen.
- F **Stoelen met klimaatregeling:** Druk op de toets om de stoelen met klimaatregeling in of uit te schakelen. Zie **Stoelen met klimaatregeling** (bladzijde 142).
- G **Verwarmde voorruit (indien aanwezig):** Druk op de toets om de verwarmde voorruit te ontdoen van een dunne laag ijs of mist. Zie **Verwarmde ruiten en spiegels** (bladzijde 129).
- H **Luchtrecirculatie:** Druk op de toets om te kiezen tussen toevoer van buitenlucht en gerecirculeerde lucht. De lucht in het passagierscompartiment wordt gerecirculeerd. Hierdoor kan het koelen van het interieur minder lang duren en kunnen ongewenste geuren van buiten verminderd worden.
Opmerking: Luchtrecirculatie kan ook automatisch worden in- en uitgeschakeld in de luchtstroommodus dashboard of dashboard en vloer bij warm weer, om efficiënter te koelen.
- I **AUTO:** Druk op de knop om automatische werking in te schakelen. Draai de knop voor de gewenste temperatuur. Ventilatorsnelheid, luchtverdeling, werking airconditioning en buitenlucht of luchtrecirculatie worden automatisch afgesteld om de auto te verwarmen of af te koelen om de gewenste temperatuur te behouden. U kunt de stand voor dubbele zones ook uitschakelen door de knop langer dan twee seconden in te drukken.
- J **Power:** Druk op de toets om het systeem in of uit te schakelen. Wanneer het systeem uitgeschakeld is, kan er geen buitenlucht in de auto komen.
- K **Verwarmde achterraut:** Druk op de toets om de verwarmde achterraut in of uit te schakelen. Zie **Verwarmde ruiten en spiegels** (bladzijde 129).
- L **MAX ontdooien:** Druk op de knop om ontdooien in te schakelen. Door de luchtroosters van de voorruit stroomt buitenlucht, de airconditioning wordt automatisch ingeschakeld en de ventilator wordt automatisch op de hoogste snelheid gezet. U kunt deze instelling ook gebruiken om de voorruit te ontdooien en van een dun laagje ijs te ontdoen. De verwarmde achterraut wordt ook automatisch ingeschakeld wanneer u maximaal ontdooien selecteert.
Opmerking: Om te voorkomen dat de ruiten beslaan, kunt u luchtrecirculatie niet selecteren als maximaal ontdooien is ingeschakeld.
- M **Temperatuurregeling aan bestuurderszijde:** Pas de temperatuurinstelling aan met de bediening aan de bestuurderszijde.

Klimaatregeling

AUTOMATISCHE KLIMAATREGELING - AUTO'S ZONDER: VOORRUITVERWARMING

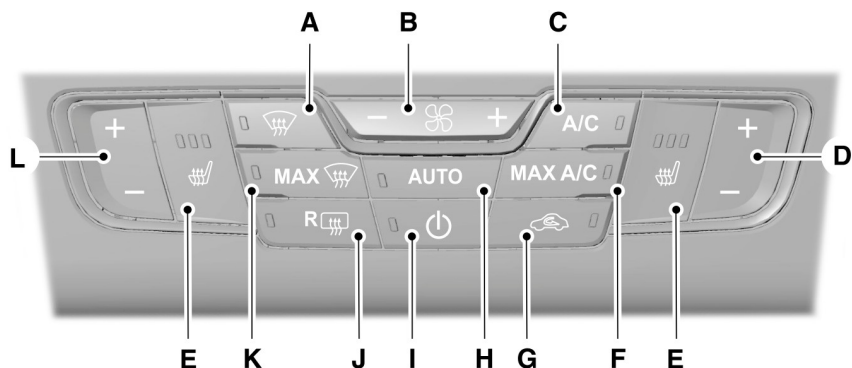

E186189

- A **Ontdooien:** Druk op de toets om de lucht via de luchtroosters voor de voorruit te verdelen. De luchtverdeling naar de luchtroosters in het dashboard en de voetruimte wordt uitgeschakeld. U kunt deze instelling ook gebruiken om de voorruit te ontdooien en van een dun laagje ijs te ontdoen.
- B **Snelheidsregeling ventilator:** Regelt de hoeveelheid lucht die in de auto circuleert.
- C **A/C:** Druk op de knop om de airconditioning in of uit te schakelen. De airconditioning koelt uw auto met buitenlucht. Om sneller een aangename temperatuur te bereiken bij warm weer, rijdt u met geopende ruiten totdat u koude lucht door de luchtroosters voelt stromen.
Opmerking: In bepaalde omstandigheden (bijvoorbeeld bij maximaal ontdooien) kan de aircocompressor blijven werken, zelfs als de airconditioning is uitgeschakeld.
- D **Temperatuurregeling passagierszijde:** De temperatuur aan de passagierszijde aanpassen.

Klimaatregeling

- E **Stoelverwarming (indien aanwezig):** Druk op de toets om de stoelverwarming in of uit te schakelen. Zie **Verwarmde stoelen** (bladzijde 141).
- F **MAX A/C:** Druk op de toets voor maximale koeling. Door de luchtroosters van het dashboard stroomt gerecirculeerde lucht, de airconditioning wordt automatisch ingeschakeld en de ventilator wordt automatisch op de hoogste snelheid gezet.
- G **Luchtrecirculatie:** Druk op de toets om te kiezen tussen toevoer van buitenlucht en gerecirculeerde lucht. De lucht in het passagierscompartiment wordt gerecirculeerd. Hierdoor kan het koelen van het interieur minder lang duren en kunnen ongewenste geuren van buiten verminderd worden.
Opmerking: Luchtrecirculatie kan ook automatisch worden in- en uitgeschakeld in de luchtstroommodus dashboard of dashboard en vloer bij warm weer, om efficiënter te koelen.
- H **AUTO:** Druk op de knop om automatische werking in te schakelen. Draai de knop voor de gewenste temperatuur. Ventilatorsnelheid, luchtverdeling, werking airconditioning en buitenlucht of luchtrecirculatie worden automatisch afgesteld om de auto te verwarmen of af te koelen om de gewenste temperatuur te behouden. U kunt de stand voor dubbele zones ook uitschakelen door de knop langer dan twee seconden in te drukken.
- I **Power:** Druk op de toets om het systeem in of uit te schakelen. Wanneer het systeem uitgeschakeld is, kan er geen buitenlucht in de auto komen.
- J **Verwarmde achterraut:** Druk op de toets om de verwarmde achterraut in of uit te schakelen. Zie **Verwarmde ruiten en spiegels** (bladzijde 129).
- K **MAX ontdooien:** Druk op de knop om ontdooien in te schakelen. Door de luchtroosters van de voorruit stroomt buitenlucht, de airconditioning wordt automatisch ingeschakeld en de ventilator wordt automatisch op de hoogste snelheid gezet. U kunt deze instelling ook gebruiken om de voorruit te ontdooien en van een dun laagje ijs te ontdoen. De verwarmde achterraut wordt ook automatisch ingeschakeld wanneer u maximaal ontdooien selecteert.
Opmerking: Om te voorkomen dat de ruiten beslaan, kunt u luchtrecirculatie niet selecteren als maximaal ontdooien is ingeschakeld.
- L **Temperatuurregeling aan bestuurderszijde:** Pas de temperatuurinstelling aan met de bediening aan de bestuurderszijde.

Klimaatregeling

- Opmerking:** Luchtre circulatie kan ook automatisch worden in- en uitgeschakeld in de luchtstroommodus dashboard of dashboard en vloer bij warm weer, om efficiënter te koelen.
- D **Power:** Druk op de toets om het systeem in of uit te schakelen. Wanneer het systeem uitgeschakeld is, kan er geen buitenlucht in de auto komen.
- E **Stoelverwarming (indien aanwezig):** Druk op de toets om de stoelverwarming in of uit te schakelen. Zie **Verwarmde stoelen** (bladzijde 141).
- F **Temperatuurregeling passagierszijde:** De temperatuur aan de passagierszijde aanpassen.
Opmerking: Het maximale verschil tussen de instellingen van de bestuurder en de passagier kan begrensd zijn. Als u een instelling zo wilt wijzigen dat het verschil groter wordt, worden beide instellingen tegelijk gewijzigd.
- G **Stoelen met klimaatregeling:** Druk op de toets om de stoelen met klimaatregeling in of uit te schakelen. Zie **Stoelen met klimaatregeling** (bladzijde 142).
- H **Snelheidsregeling ventilator:** Regelt de hoeveelheid lucht die in de auto circuleert.
- I **Temperatuurregeling aan bestuurderszijde:** Pas de temperatuurinstelling aan met de bediening aan de bestuurderszijde. Met deze regeling past u ook de temperatuur aan de passagierszijde aan wanneer u de stand voor dubbele zones uitschakelt.
- J **Verwarmde achterraut:** Druk op de toets om de verwarmde achterraut in of uit te schakelen. Zie **Verwarmde ruiten en spiegels** (bladzijde 129).
- K **Ontdooien:** Druk op de toets om de lucht via de luchtroosters voor de voorruit te verdelen. De luchtverdeling naar de luchtroosters in het dashboard en de voertuimte wordt uitgeschakeld. U kunt deze instelling ook gebruiken om de voorruit te ontdooien en van een dun laagje ijs te ontdoen.
- L **MAX ontdooien:** Druk op de knop om ontdooien in te schakelen. Door de luchtroosters van de voorruit stroomt buitenlucht, de airconditioning wordt automatisch ingeschakeld en de ventilator wordt automatisch op de hoogste snelheid gezet. U kunt deze instelling ook gebruiken om de voorruit te ontdooien en van een dun laagje ijs te ontdoen. De verwarmde achterraut wordt ook automatisch ingeschakeld wanneer u maximaal ontdooien selecteert.
Opmerking: Om te voorkomen dat de ruiten beslaan, kunt u luchtre circulatie niet selecteren als maximaal ontdooien is ingeschakeld.
- M **AUTO:** Druk op de knop om automatische werking in te schakelen. Draai de knop voor de gewenste temperatuur. Ventilatorsnelheid, luchtverdeling, werking airconditioning en buitenlucht of luchtre circulatie worden automatisch afgesteld om de auto te verwarmen of af te koelen om de gewenste temperatuur te behouden. U kunt de stand voor dubbele zones ook uitschakelen door de knop minstens twee seconden in te drukken.

Klimaatregeling

TIPS VOOR DE KLIMAATREGELING IN HET INTERIEUR

Algemene tips

N.B.: Wanneer de luchtrecirculatiestand langdurig wordt ingeschakeld, kunnen de ruiten beslaan.

N.B.: Rijd niet met het systeem uitgeschakeld of met voortdurend ingeschakelde luchtrecirculatie om ophoping van vocht in de auto te voorkomen.

N.B.: Plaats geen voorwerpen onder de voorstoelen, want dit kan de luchtstroom naar de achterbank belemmeren.

N.B.: Verwijder sneeuw, ijs of bladeren uit het luchtinlaatgedeelte onderaan de voorruit.

N.B.: Ter verbetering van de airconditioning na het starten van de auto, kunt u het beste twee tot drie minuten met iets geopende ruiten rijden.

Handbediende klimaatregeling

N.B.: Om het beslaan van de voorruit tijdens vochtig weer te voorkomen, moet de luchtverdeling worden ingesteld op lucht via de luchtroosters bij de voorruit.

Automatische klimaatregeling

N.B.: Wijzig de instellingen niet wanneer het extreem warm of koud in het interieur van de auto is. Het systeem wordt automatisch ingesteld voor het verkrijgen van de eerder opgeslagen instellingen. Voor een efficiënte werking van het systeem moeten de zijdelingse luchtroosters volledig geopend zijn.

N.B.: Wanneer **AUTO** geselecteerd is bij een lage omgevingstemperatuur, wordt de luchtstroom naar de voorruit en zijruiten geleid zolang de motor nog koud is.

N.B.: In de stand **AUTO** wordt bij hoge binnen- en buitentemperaturen voor een maximale koeling van het interieur automatisch de luchtrecirculatiestand ingeschakeld. Zodra de ingestelde temperatuur is bereikt, schakelt het systeem automatisch over op toevoer van buitenlucht.

Snel verwarmen van het interieur

	Auto met handmatige klimaatregeling	Auto met automatische klimaatregeling
1	Stel de aanjagersnelheid op de hoogste stand in.	Druk op de toets voor hoge ventilatorsnelheid.
2	Stel de temperatuurregeling op de hoogste stand in.	Stel de temperatuurregeling op de gewenste stand in.
3	Stel de luchtverdeling op de stand voor de luchtroosters in de beenruimte in.	

Klimaatregeling

Aanbevolen instellingen voor verwarmen

	Auto met handmatige klimaatregeling	Auto met automatische klimaatregeling
1	Stel de aanjagersnelheid op de tweede stand in.	Druk op de toets AUTO .
2	Stel de temperatuurregeling op de middelste stand van de instellingen voor heet in.	Stel de temperatuurregeling op de gewenste stand in.
3	Stel de luchtverdeling op de stand voor de luchtroosters in de beenruimte en bij de voorruit in.	

Snel koelen van het interieur

	Auto met handmatige klimaatregeling	Auto met automatische klimaatregeling
1	Stel de temperatuurregeling op de stand MAX A/C in.	Druk op de toets MAX A/C .

Aanbevolen instellingen voor koelen

	Auto met handmatige klimaatregeling	Auto met automatische klimaatregeling
1	Stel de aanjagersnelheid op de tweede stand in.	Druk op de toets AUTO .
2	Stel de temperatuurregeling op de middelste stand van de instellingen voor koud in.	Stel de temperatuurregeling op de gewenste stand in.
3	Stel de luchtverdeling op de stand voor de luchtroosters in het dashboard in.	

Klimaatregeling

Zijruiten ontwasemen bij koud weer

	Auto met handmatige klimaatregeling	Auto met automatische klimaatregeling
1	Selecteer de luchtroosters voor de voorruit met behulp van de luchtverdelings-toetsen.	Druk op de toets voorruit ontdoeien en ontwasemen.
2	Druk op de toets A/C .	Stel de temperatuurregeling op de gewenste stand in.
3	Stel de temperatuurregeling op de gewenste stand in.	
4	Stel de aanjagersnelheid op de hoogste stand in.	

VERWARMDE RUITEN EN SPIEGELS

Verwarmde achterraut (HRW)

N.B.: Zorg dat de motor draait alvorens de verwarmde ruiten te bedienen.



Druk op de knop om een dunne laag ijs of condens van de verwarmde achterraut te verwijderen. De verwarmde achterraut wordt na een korte tijd automatisch uitgeschakeld. Start de benzinemotor voor u de achterrautverwarming aanzet.

Gebruik geen scheermesjes of andere scherpe voorwerpen om de binnenzijde van de achterraut te reinigen of om stickers te verwijderen van de binnenzijde van de achterraut. De voertuiggarantie dekt geen schade die wordt veroorzaakt aan de verwarmingsdraden van de verwarmde achterraut.

Verwarmde buitenspiegel (indien aanwezig)

Als u de verwarmde achterraut aanzet, worden de verwarmde buitenspiegels automatisch ingeschakeld.

N.B.: Gebruik geen krabber om de spiegels ijsvrij te maken en verstel het spiegelglas niet als het is vastgevroren.

N.B.: Reinig het spiegelhuis of spiegelglas niet met agressieve schuurmiddelen, brandstof of andere reinigingsmiddelen op petroleumbasis.

VERWARMDE VOORRUIT



Druk op de knop om een dunne laag ijs of mist van de verwarmde voorruit te wissen. De verwarmde voorruit wordt na een korte tijd vanzelf uitgeschakeld. Start de motor voordat u de verwarmde voorruit aanzet.

Klimaatregeling

EXTRA VERWARMING

Standkachel

WAARSCHUWING



Gebruik de standkachel niet in tankstations of in de buurt van bronnen van brandbare dampen, stof of in gesloten ruimtes. Dit kan leiden tot ernstige of dodelijke verwondingen.

Het systeem warmt de motor en het interieur van de auto op; het gebruikt brandstof uit de brandstoftank van de auto. Het systeem werkt alleen wanneer uw auto stilstaat en de motor is uitgeschakeld.

Als het correct wordt gebruikt, zal het systeem:

- De motor en het interieur van de auto verwarmen.
- De ruiten vrij van ijs houden bij vorst en condens voorkomen.
- Koud opstarten voorkomen zodat de motor sneller op bedrijfstemperatuur kan komen.

Als u de motor niet start na een verwarmingscyclus, zal het systeem de volgende geprogrammeerde verwarmingscyclus niet inschakelen.

We raden aan dat u minstens even lang met de auto rijdt als de verwarmingscyclus duurde. Dit voorkomt dat de accu van de auto leeg raakt.

Om de standkachel te programmeren, gaat u naar:

Mededeling	Actie en omschrijving
Instellingen	Druk op de toets OK .
Comfort	Druk op de toets OK .
Standverwarm.	Druk op de toets OK .

We raden aan dat u het systeem maandelijks ongeveer 10 minuten inschakelt om te voorkomen dat de waterpomp of de verwarmingsmotor vastloopt.

Het systeem zal alleen werken als er minstens 16 liter (3,5 gallon) brandstof in de brandstoftank van de auto zit en de buitentemperatuur lager is dan 15°C. Het systeem werkt niet als de accu bijna leeg is.

N.B.: Wanneer het systeem werkt, kunnen er uitlaatgassen uit uw auto komen. Dit is normaal.

N.B.: Op auto's met handmatige klimaatregeling is de verwarming van de binnenkant van de auto afhankelijk van de instellingen van de verwarming. Zie **Klimaatregeling** (bladzijde 118).

Standkachel programmeren

Gebruik de bedieningstoetsen voor het informatiedisplay op het stuurwiel. Zie **Infodisplays** (bladzijde 91).

N.B.: De tijd en de datum op de klok van uw auto moeten correct zijn ingesteld. Zie **SYNC™ 2** (bladzijde 365).

N.B.: U moet het tijdstip minstens 70 minuten voor het tijdstip dat u wilt instellen programmeren.

N.B.: Het geprogrammeerde tijdstip is het moment waarop u wilt dat de auto warm is en klaar voor vertrek, niet wanneer de verwarming wordt ingeschakeld.

Klimaatregeling

Mededeling	Actie en omschrijving
Selecteer het volgende:	
Tijd 1	Hiermee kunt u een verwarmingscyclus programmeren voor elke dag van de week. Deze tijden blijven opgeslagen en het systeem zal uw auto opwarmen op de geprogrammeerde tijdstippen.
Tijd 2	Hiermee kunt u een tweede verwarmingscyclus programmeren voor elke dag van de week. Deze tijden blijven opgeslagen en het systeem zal uw auto opwarmen op de geprogrammeerde tijdstippen. Selecteer dit om een tweede verwarmingscyclus in te stellen, bijvoorbeeld verschillende tijdstippen op verschillende dagen of twee keer op dezelfde dag.
Eén keer	Hiermee kunt u één verwarmingscyclus programmeren voor een specifieke dag.
Nu verwarmen	Schakelt het systeem onmiddellijk in.

Tijdfuncties programmeren

Stel het tijdstip in waarop u wilt dat de auto opgewarmd is en klaar voor vertrek. Gebruik de bedieningstoetsen voor het informatiedisplay op het stuurwiel. Zie **Infodisplays** (bladzijde 91).

1. Selecteer alle gewenste dagen waarop u wilt dat het systeem de auto opwarmt. Markeer elke gewenste dag en druk op de **OK**-toets.
2. Markeer de tijd bovenaan het menu en druk op de **OK**-toets. De uren knipperen.
3. Stel de uren in met de pijltjestoetsen omhoog en omlaag.
4. Druk op de pijltjestoets naar rechts. De minuten knipperen. Stel de minuten in met de pijltjestoetsen omhoog en omlaag. Druk op de toets **OK**.

Functie één keer programmeren

Als u deze functie selecteert, kunt u één verwarmingscyclus voor één specifieke dag programmeren.

Stel het tijdstip in waarop u wilt dat de auto opgewarmd is en klaar voor vertrek. Gebruik de bedieningstoetsen voor het informatiedisplay op het stuurwiel. Zie **Infodisplays** (bladzijde 91).

1. Markeer de tijd bovenaan het menu en druk op de **OK**-toets. De uren beginnen te knipperen.
2. Stel de uren in met de pijltjestoetsen omhoog en omlaag.
3. Druk op de pijltjestoets naar rechts. Stel de minuten in met de pijltjestoetsen omhoog en omlaag. Druk op de toets **OK**.

Geprogrammeerde functies uitschakelen

Gebruik de bedieningstoetsen voor het informatiedisplay op het stuurwiel. Zie **Infodisplays** (bladzijde 91).

Klimaatregeling

Om de geprogrammeerde functies uit te schakelen, gaat u naar:

Mededeling	Actie en omschrijving
Instellingen	Druk op de toets OK .
Comfort	Druk op de toets OK .
Standverwarm.	Druk op de toets OK .
Selecteer het volgende:	
Tijd 1	Vink de actieve geprogrammeerde verwarmingscycli af zoals vereist.
Tijd 2	Vink de actieve geprogrammeerde verwarmingscycli af zoals vereist.
Eén keer	Vink de actieve geprogrammeerde verwarmingscycli af zoals vereist.

Functie Nu verwarmen inschakelen

WAARSCHUWING



Gebruik de standkachel niet in tankstations of in de buurt van bronnen van brandbare dampen, stof of in gesloten ruimtes. Dit kan leiden tot ernstige of dodelijke verwondingen.

Als u deze functie selecteert, kunt u het systeem onmiddellijk inschakelen.

Gebruik de bedieningstoetsen voor het informatiedisplay op het stuurwiel. Zie **Infodisplays** (bladzijde 91).

Om de functie Nu verwarmen in te schakelen, gaat u naar:

Mededeling	Actie en omschrijving
Instellingen	Druk op de toets OK .
Comfort	Druk op de toets OK .
Standverwarm.	Druk op de toets OK .
Nu verwarmen	Druk op de toets OK . Er verschijnt een X in het vak wanneer u de verwarming inschakelt. Vink de optie af om de verwarming uit te schakelen.

Klimaatregeling

Standverwarming

WAARSCHUWING



Gebruik de standkachel niet in tankstations of in de buurt van bronnen van brandbare dampen, stof of in gesloten ruimtes. Dit kan leiden tot ernstige of dodelijke verwondingen.

De verwarming werkt door het koelsysteem van de motor op te warmen; ze gebruikt brandstof uit de brandstoftank van de auto. Het systeem werkt alleen wanneer uw auto stilstaat en de motor is uitgeschakeld.

Het systeem werkt alleen als er minstens 16 liter (3,5 gallon) brandstof in de brandstoftank van de auto zit. Het systeem zal niet werken als de accu bijna leeg is.

Het systeem wordt automatisch in- en uitgeschakeld, afhankelijk van de motorkoelvloeistoftemperatuur wanneer de buitentemperatuur lager is dan 3°C, tenzij u het hebt uitgezet.

N.B.: De standaardinstelling is aan.

N.B.: Wanneer het systeem werkt, kunnen er uitlaatgassen uit uw auto komen. Dit is normaal.

N.B.: Op auto's met handmatige klimaatregeling is de verwarming van de binnenkant van de auto afhankelijk van de instellingen van de verwarming. Zie **Klimaatregeling** (bladzijde 118).

Gebruik de bedieningstoetsen voor het informatiedisplay op het stuurwiel. Zie **Infodisplays** (bladzijde 91).

Om de hulpverwarming in en uit te schakelen, gaat u naar:

Mededeling	Actie en omschrijving
Instellingen	Druk op de toets OK .
Comfort	Druk op de toets OK .
Extra verw.	Druk op de toets OK . Er verschijnt een X in het vak wanneer u het systeem inschakelt.

DE JUISTE ZITPOSITIE INNEMEN

WAARSCHUWINGEN



Kantel de rugleuning van de stoel niet te ver achterover, want dit kan ertoe leiden dat de persoon op de stoel onder de veiligheidsgordel kan doorglijden, wat in het geval van een aanrijding kan leiden tot ernstig letsel.



Incorrect en niet recht zitten of een te ver achterover gekantelde rugleuning van de stoel kan in het geval van een aanrijding leiden tot ernstig letsel of overlijden. Ga altijd rechtop tegen de rugleuning van uw stoel zitten, met uw voeten op de vloer.



Plaats geen voorwerpen hoger dan de rugleuning op de stoel om het risico op ernstig letsel in het geval van een aanrijding of tijdens hard remmen te beperken.

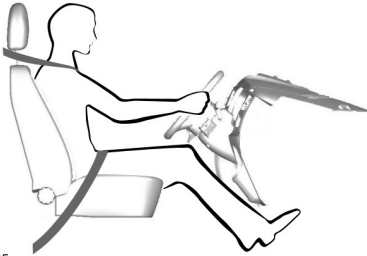

E68595

Wanneer u de veiligheidsgordel correct draagt, kunnen de stoel, hoofdsteun, veiligheidsgordel en airbags bij een eventuele aanrijding optimale bescherming bieden.

Er wordt aangeraden de volgende richtlijnen in acht te nemen:

- Ga rechtop zitten met de onderzijde van uw rug zover mogelijk naar achteren.
- Kantel de rugleuning van de stoel niet meer dan 30 graden naar achteren.
- Stel de hoofdsteun zodanig in, dat de bovenzijde gelijkligt met de bovenzijde van uw hoofd. Stel de hoofdsteun zover mogelijk naar voren in. Zorg hierbij ervoor dat u comfortabel zit.
- Houd voldoende afstand tussen uzelf en het stuurwiel. We raden een afstand van minimaal 10 inch (25 centimeter) tussen uw borstbeen en de kap van de airbag aan.
- Houd het stuurwiel met licht gebogen armen vast.
- Buig uw benen licht zodat u de pedalen volledig kunt indrukken.
- Leg de schoudergordel over het midden van uw schouder en de heupgordel strak over uw heupen.

Zorg ervoor dat uw zitpositie comfortabel is en dat u de volledige controle over de auto hebt.

HOOFDSTEUNEN

WAARSCHUWINGEN



Stel de hoofdsteunen correct af voordat u in de auto plaatsneemt en ermee gaat rijden. Dit helpt het risico op nekletsel in geval van een ongeval te minimaliseren. Verstel de hoofdsteun niet tijdens het rijden.



Breng de hoofdsteunen achteraan omhoog wanneer er passagiers op de achterbank zitten.

Stoelen

WAARSCHUWINGEN



Als u een naar voor gericht kinderzitje gebruikt op de achterbank, moet u de hoofdsteun van die bank verwijderen.

Hoofdsteun van voorstoel

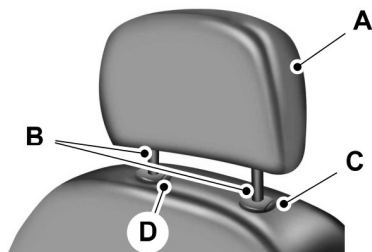

E138642

Hoofdsteun van middelste achterstoel

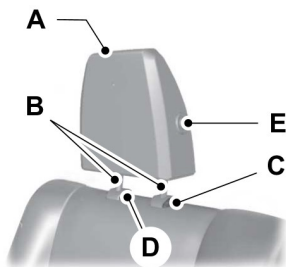

E166700

Buitenste hoofdsteunen van achterbank

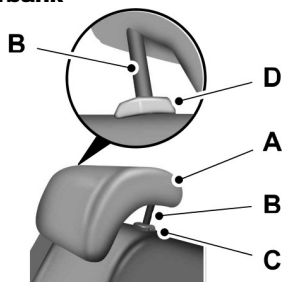

E138645

De hoofdsteun bestaat uit:

- A Een energieabsorberende hoofdsteun.
- B Twee stalen stangen.
- C Verstel- en ontgrendelknop van geleidebus.
- D Ontgrendel- en verwijderknop van geleidebus.
- E Vouwknop (alleen middelste achterstoel)

De hoofdsteunen afstellen

Stel de hoofdsteun zodanig af dat de bovenzijde ervan op dezelfde hoogte ligt als de bovenzijde van uw hoofd.

De hoofdsteun omhoog brengen

Trek de hoofdsteun omhoog.

De hoofdsteun laten zakken

1. Druk op toets C en houd deze ingedrukt.
2. Druk de hoofdsteun naar beneden.

Stoelen

De hoofdsteun verwijderen

1. Trek de hoofdsteun omhoog tot deze de hoogste positie heeft bereikt.
2. Druk op toets C en D en houd deze ingedrukt.
3. Trek de hoofdsteun omhoog.

De hoofdsteun opvouwen

N.B.: U kunt de hoofdsteun van de middelste achterstoel naar voren klappen voor een beter zicht.

N.B.: Als uw auto een hondenhek heeft, zorgt u ervoor dat de hoofdsteun van de middelste achterstoel omhoog staat voordat u het hek plaatst. Zie **Transport** (bladzijde 219).

1. Druk op toets E en houd deze ingedrukt.
2. Trek weer omhoog om te resetten.

De hoofdsteun aanbrengen

Lijn de stalen stangen uit op de geleidebussen en druk de hoofdsteun omlaag tot deze is vergrendeld.

Hoofdsteunen kantelen

De voorste hoofdsteunen kunnen voor extra comfort gekanteld worden. Doe het volgende om de hoofdsteun te kantelen:

1. Zet de rugleuning omhoog, in de rij- of zitpositie.
2. Draai de hoofdsteun naar voren richting uw hoofd in de gewenste positie.

Nadat de hoofdsteun de uiterste voorste kantelpositie heeft bereikt, draait u de steun weer naar voren om deze naar de achterste ongekantelde positie te ontgrendelen.

HANDMATIG VERSTELBARE STOELN

WAARSCHUWINGEN



Verstel de zitting en de rugleuning van de bestuurdersstoel niet tijdens het rijden.



Beweeg de stoel naar voren en naar achteren nadat u de hendel hebt losgelaten om te controleren of de stoel goed is vergrendeld.



Door de rugleuning achterover te zetten kan een inzittende onder de veiligheidsgordel doorglijden, wat bij een botsing tot ernstig letsel kan leiden.

De handmatige voorstoelen kunnen bestaan uit:



E144727

Stoelen





E144631

- A een balk om de stoel naar achteren en naar voren te bewegen
- B een bediening om de lendensteun van de rugleuning te verstellen

- C een hendel om de hoogte van de stoel te verstellen
- D een hendel om de hoek van de rugleuning te verstellen

ELEKTRISCH VERSTELBARE STOELN - AUTO'S ZONDER: ACTIVE MOTION STOELN

WAARSCHUWINGEN

-  Verstel de zitting en de rugleuning van de bestuurdersstoel niet tijdens het rijden.
-  Plaats geen lading of andere voorwerpen achter de rugleuning alvorens deze in de originele positie terug te brengen.

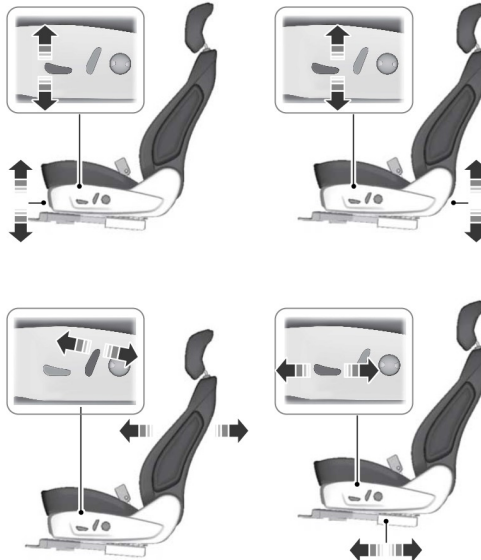

E144632

Stoelen

Elektrisch verstelbare lendensteun (indien aanwezig)

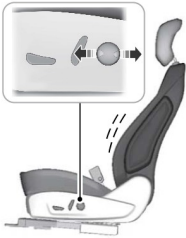

E165608

ELEKTRISCH VERSTELBARE STOELN - AUTO'S MET: ACTIVE MOTION STOELN

WAARSCHUWINGEN

 Stel de voorstoel of de rugleuning niet af wanneer uw auto in beweging is. Dit kan ertoe leiden dat de stoel plots beweegt, waardoor u de controle over uw auto verliest.

 Plaats geen lading of andere voorwerpen achter de rugleuning alvorens deze in de originele positie terug te brengen.

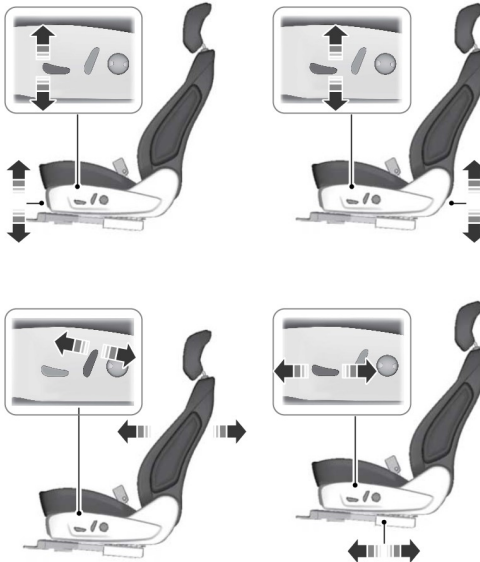

E144632

Stoelen

Elektrisch verstelbare lendensteun

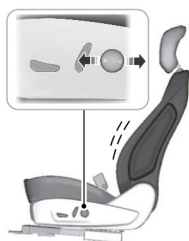

E165608

Voorstoelen met Active Motion

(indien aanwezig)

N.B.: Het massagesysteem schakelt na 20 minuten uit.

N.B.: De motor moet draaien of de auto moet in de accessoiresstand zijn om de stoelen te kunnen activeren.

N.B.: Het duurt enkele seconden voordat de selectie wordt geactiveerd. De massagefuncties van de rugleuning en het zitkussen kunnen niet tegelijk actief zijn.

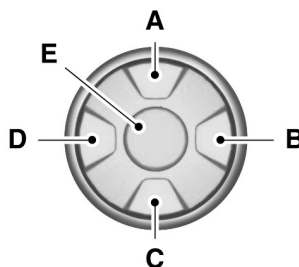

E156301

	Massagemodus	Functie lendensteun en polstering
A	Intensiteit van rugmassage aanpassen	Lendensteun boven
B	Intensiteit van massage verlagen en uitschakelen ¹	Lendensteun verlagen
C	Intensiteit van kussenmassage aanpassen	Onderste lendensteun ²
D	Intensiteit van massage verhogen	Lendensteun verhogen
E	Aan en uit	-

¹De massagefunctie staat standaard op wisselmassage, met een afstelbare intensiteit van de rugmassage. De functie voor lendensteun en polstering staat standaard in de middelste lendensteunstand.

²Druk een tweede keer op C om de rugpolstering af te stellen. Druk een derde keer op C om de kussenpolstering af te stellen.

U kunt deze functie ook afstellen via het aanraakscherm.



Druk op het pictogram Menu-instellingen en daarna op Voertuig. Kies Active Motion stoelen.

Als dit is ingeschakeld, geeft het systeem richtlijnen weer om de instellingen voor lendensteun in uw stoel af te stellen of de massagefunctie in te stellen.

Voor toegang tot en om aanpassingen te doen aan de instelling voor lendensteun:

1. Kies de gewenste stoel om af te stellen.
2. Druk op + of - om de intensiteit van de lendensteun in te stellen.

Voor toegang tot en om aanpassingen te doen aan de instelling voor massage:

1. Druk op het pictogram Menu-instellingen en daarna op Voertuig. Kies Active Motion stoelen.
2. Kies de gewenste stoel om af te stellen.
3. Druk op OFF, LO of HI.

GEHEUGENFUNCTIE

WAARSCHUWINGEN



Voordat u het stoelgeheugen inschakelt, moet u zorgen dat het gebied direct rond de stoel vrij is van hindernissen en dat alle inzittenden zich uit de buurt van bewegende onderdelen bevinden.



Gebruik de geheugenfunctie niet tijdens het rijden.

Deze functie roept de positie van de bestuurdersstoel, elektrisch bediende spiegels en elektrische stuurkolom automatisch op. De bediening van de geheugenfunctie bevindt zich in het bestuurdersportier.



E142554

Een vooraf ingestelde positie opslaan

1. Zet het contact aan.
2. Zet de stoel, de buitenspiegels en de stuurkolom in de gewenste positie.
3. Houd de gewenste voorkeuzetoets ingedrukt tot u een piep hoort.

U kunt maximaal drie vooraf ingestelde geheugenposities opslaan. U kunt één vooraf ingestelde geheugenpositie tegelijk opslaan.

Een vooraf ingestelde positie oproepen

Druk kort op de voorkeuzetoets voor uw gewenste rijpositie. De stoel, de buitenspiegels en de stuurkolom gaan naar de opgeslagen positie voor die voorkeuze.

N.B.: *U kunt een vooraf ingestelde geheugenpositie alleen oproepen wanneer het contact uit staat of wanneer de transmissie in de parkeerstand (P) of in neutraal (N) staat (en de auto niet rijdt) als het contact aan staat.*

U kunt een vooraf ingestelde geheugenpositie oproepen door op de ontgrendeltoets op uw afstandsbediening of sleutel voor intelligente toegang te drukken als deze gekoppeld is aan een vooraf ingestelde positie.

Een vooraf ingestelde positie koppelen aan uw afstandsbediening of sleutel voor intelligente toegang

Uw auto kan de vooraf ingestelde geheugenposities opslaan voor maximaal drie afstandsbedieningen of sleutels voor intelligente toegang

1. Zorg dat het contact aan staat en verplaats de geheugenposities naar de gewenste posities.
2. Houd de gewenste voorkeuzetoets ongeveer vijf seconden ingedrukt. Na ongeveer twee seconden klinkt er een signaal. Blijf de toets ingedrukt houden totdat u een tweede signaal hoort.
3. Druk binnen drie seconden op de vergrendeltoets op de afstandsbediening die u wilt koppelen.

Volg dezelfde procedure om een afstandsbediening te ontkoppelen – maar druk in stap 3 op de ontgrendeltoets op de afstandsbediening.

N.B.: *Als u tijdens het oproepen in het geheugen op een toets drukt om een actieve geheugenfunctie af te stellen - elektrisch verstelbare stoel of optionele stuurkolomschakelaar of een willekeurige geheugentoets – dan wordt de handeling geannuleerd.*

De opgeroepen beweging van de stoel zal ook stoppen als u met de auto rijdt.

N.B.: *Als er zich meer dan één gekoppelde afstandsbediening of sleutel voor intelligente toegang binnen het bereik bevindt, dan gaat de geheugenfunctie naar de instellingen van de sleutel die als eerste werd opgeslagen.*

Functie 'Easy Entry' en 'Easy Exit'

Als u de functie voor Easy Entry en Easy Exit inschakelt, wordt de bestuurdersstoel automatisch tot vijf centimeter naar achter geschoven wanneer de transmissie in de parkeerstand (P) staat en u de sleutel verwijderd of het contact aanzet in een auto met sleutelloos startstelsel.

De bestuurdersstoel keert terug naar de vorige positie wanneer u de sleutel in het contact steekt of het contact aanzet bij een sleutelloos startstelsel.

U kunt de functie Easy Entry en Easy Exit uitschakelen via het informatiedisplay voor de bestuurder.

VERWARMEDE STOELN

WAARSCHUWING



Mensen die geen pijn op hun huid kunnen voelen als gevolg van hoge leeftijd, chronische ziekte, diabetes, ruggengraatletsel, medicatie, alcoholgebruik, uitputting of andere fysieke omstandigheden moeten voorzichtig omgaan met de stoelverwarming. De stoelverwarming kan zelfs bij lage temperatuur verbrandingen veroorzaken, met name indien ze gedurende langere tijd gebruikt wordt. Plaats niets op de stoel dat warmte-isolerend is, zoals een deken of een kussen. Hierdoor kan de verwarmde stoel namelijk oververhit raken. Steek geen spelden, naalden of andere puntige voorwerpen door de stoelbekleding. Hierdoor kan het verwarmingselement beschadigd raken, waardoor de verwarmde stoel oververhit kan raken. Een oververhitte stoel kan ernstig persoonlijk letsel veroorzaken.

Stoelen

Doe het volgende niet!

- Zware voorwerpen op de stoel plaatsen.
- De stoelverwarming inschakelen indien water of een andere vloeistof op de stoel gemorst is. Laat de stoel grondig drogen.
- De stoelverwarming inschakelen terwijl de motor niet loopt. Hierdoor kan de accu worden ontladen.



E146941

Druk op het symbool van de stoelverwarming om door de verschillende verwarmingsinstellingen te navigeren of om deze uit te zetten. Warmere instellingen worden aangeduid met meer indicatielampjes.

STOELN MET KLIMAATREGELING

Stoelverwarming

WAARSCHUWING



Personen die geen pijn op hun huid kunnen voelen als gevolg van hoge leeftijd, chronische ziekte, diabetes, alcoholgebruik, uitputting of andere fysieke omstandigheden moeten voorzichtig omgaan met de stoelverwarming. De stoelverwarming kan zelfs bij lage temperatuur verbrandingen veroorzaken, met name indien ze gedurende langere tijd wordt gebruikt. Plaats niets op de stoel dat warmte-isolerend is, zoals een deken of een kussen; dit kan er immers voor zorgen dat de stoelverwarming oververhit raakt. Steek geen spelden, naalden of andere puntige voorwerpen door de stoelbekleding; hierdoor kan het verwarmingselement beschadigd raken, waardoor de stoelverwarming oververhit kan raken. Een oververhitte stoel kan ernstig persoonlijk letsel veroorzaken.

N.B.: *Doe het volgende niet!*

- Zware voorwerpen op de stoel plaatsen.
- De stoelverwarming inschakelen indien water of een andere vloeistof op de stoel gemorst is. Laat de stoel grondig drogen.
- De stoelverwarming inschakelen terwijl de motor niet loopt. Hierdoor kan de accu worden ontladen.



E146322

Stoelen

Raak het symbool van de stoelverwarming op het aanraakscherm aan om door de verschillende verwarmingsinstellingen te navigeren of om deze uit te zetten. Warmere instellingen worden aangeduid met meer indicatielampjes.

Stoelkoeling (indien aanwezig)

De stoelkoeling werkt alleen als de motor draait.



E146309

Raak het symbool van de stoelkoeling op het aanraakscherm aan om door de verschillende instellingen voor koelen te navigeren of om deze uit te zetten. Koudere instellingen worden aangeduid met meer indicatielampjes.

ARMLEUNING ACHTERBANK



E144635

Klap de armsteun neer om de armsteun en de bekerhouder te gebruiken.

Extra voedingsaansluitingen

12 volt stopcontact

WAARSCHUWING



Sluit geen elektrische accessoires aan op het aansteckercontact. Verkeerd gebruik van de aanstecker kan schade veroorzaken die niet door uw garantie wordt gedekt en tot brand of ernstig letsel leiden.

N.B.: Als het contact aanstaat, kunt u het stopcontact gebruiken voor 12 volt apparaten met een maximale stroomsterkte van 15 A. Nadat u het contact hebt afgezet, werkt de voedingsspanning nog maximaal 30 minuten.

N.B.: Steek niets anders in het stopcontact dan de stekker van een accessoire. Anders raakt het stopcontact beschadigd en brandt de zekering door.

N.B.: Hang geen accessoire of accessoiresteun aan de stekker.

N.B.: Gebruik het stopcontact niet voor meer dan 12 volt en 180 watt, anders brandt een zekering door.

N.B.: Steek geen aanstecker in het stopcontact.

N.B.: Incorrect gebruik van het stopcontact kan schade veroorzaken die niet wordt gedekt door de garantie.

N.B.: Houd de kapjes van de stopcontacten dicht als u ze niet gebruikt.

Start de motor om de maximale stroom uit het stopcontact te halen.

Om te voorkomen dat de accu van uw auto leegraakt:

- Gebruik het stopcontact niet langer dan nodig als de motor stilstaat.
- Laat apparaten niet 's nachts aangesloten of als uw auto langere tijd in de P-stand staat.

Plaats

Hier vindt u de stopcontacten:

- Op de middenconsole.
- In de middenconsole.
- Achter op de console.
- In de bagageruimte (alleen wagon).

230 volt stopcontact (indien aanwezig)

WAARSCHUWING



Laat geen elektrische apparaten in het stopcontact zitten als u ze niet gebruikt. Gebruik geen verlengsnoer in het 230 volt stopcontact, want dan werkt de ingebouwde veiligheid niet meer. Hierdoor kan het stopcontact overbelast raken. Als u meer apparaten aansluit, kan het max. vermogen van 150 watt worden overschreden, wat brand en ernstig letsel kan veroorzaken.

N.B.: Laat de auto aan om het stopcontact te gebruiken.

Op het stopcontact kunt u apparaten met een max. vermogen van 150 watt aansluiten. Het zit achter op de middenconsole.

De controlelamp op het stopcontact geeft aan dat het stopcontact klaar voor gebruik is.

Als de controlelamp van het stopcontact:

- Aan is — is het stopcontact klaar om stroom te geven.
- Uit is — is het stopcontact uit en staat het contact ook uit.
- Knippert — zit het stopcontact in de foutmodus.

Het stopcontact geeft tijdelijk geen stroom meer als het max. vermogen van 150 watt is overschreden. Het stopcontact kan ook naar de foutmodus gaan als het overbelasting, oververhitting of kortsluiting herkent.

Extra voedingsaansluitingen

Bij overbelasting of kortsluiting trekt u het apparaat uit het stopcontact en zet u het contact uit en weer aan.

Bij oververhitting laat u het systeem eerst afkoelen. Daarna zet u het contact uit en weer aan.

Sommige apparaten mag u niet op het stopcontact aansluiten, zoals:

- Televisies met een beeldbuis.
- Apparaten met een motor, zoals stofzuigers, zagen en andere elektrische gereedschappen of koelkasten met een compressor.
- Meetapparaten die nauwkeurige data verwerken, zoals medische apparatuur of meettoestellen.
- Andere apparaten die een heel stabiele voeding vereisen, zoals microcomputer-gestuurde elektrische dekens of lampen met aanraaksensor.

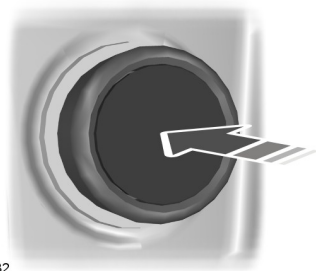

E103382

Druk het verwarmingselement in om de aansteker te laten gloeien. Hij springt automatisch in de oorspronkelijke stand terug.

AANSTEKER

N.B.: *Houd het verwarmingselement van de aansteker niet ingedrukt.*

N.B.: *Wanneer u het aansluitpunt gebruikt terwijl de motor niet draait, wordt hierdoor de accu ontladen.*

N.B.: *Bij ingeschakeld contact kunt u het aansluitpunt gebruiken voor 12 volt apparaten met een maximaal vermogen van 20 A.*

N.B.: *Nadat u het contact hebt uitgeschakeld, werkt de voedingsspanning nog maximaal 30 minuten.*

N.B.: *Gebruik alleen Ford stekkers of stekkers die geschikt zijn voor gebruik in SAE gestandaardiseerde aansluitingen.*

Opbergvakken

BEKERHOUDERS

WAARSCHUWINGEN



Plaats tijdens het rijden geen hete dranken in de bekerhouders.



Zorg ervoor dat de bekens die in de houders zijn geplaatst het zicht niet hinderen tijdens het rijden.

MIDDENCONSOLE

Berg items voorzichtig op in de bekerhouder; deze items kunnen immers loskomen bij bruusk remmen, acceleratie of botsingen, waarbij warme drank kan worden gemorst.

Beschikbare consolefuncties zijn onder meer:

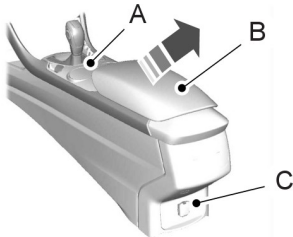

E143942

- A Bekerhouder.
- B Opbergvak met extra voedingspunt, extra ingangsaansluiting, USB-poort en media-hub.
- C Extra voedingspunt

Armleuning achterbank



E190042

DAKCONSOLE

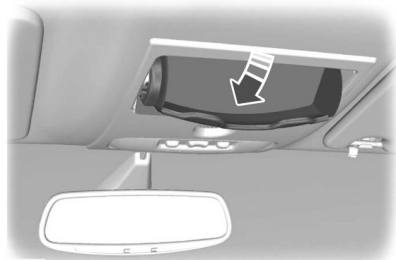

E75193

Druk in de buurt van de achterrand van het portier om dit te openen.

ASBAK

De uitneembare asbak kan in één van de bekerhouders worden geplaatst.

Motor starten en stoppen

ALGEMENE INFORMATIE

WAARSCHUWINGEN

 Door langdurig stationair draaien met hoge motortoerentallen kan tot zeer hoge temperaturen in de motor en het uitlaatsysteem leiden, waardoor het risico op brand of andere schade ontstaat.

 Laat de motor niet stationair draaien en parkeer of rij de auto niet op droog gras of ander droog materiaal. Het emissiesysteem warmt de motorruimte en het uitlaatsysteem op, waardoor het risico op brand ontstaat.

 Start de motor niet in een gesloten garage of in andere gesloten ruimtes. Uitlaatgassen kunnen giftig zijn. Open altijd de garage voordat u de motor start.

 Als u uitlaatgassen ruikt in het voertuig, moet u het voertuig onmiddellijk laten controleren door een erkende dealer. Rijd niet met uw voertuig indien u uitlaatgassen ruikt.

Als u de accu loskoppelt, kan uw voertuig nog ca. 8 kilometer ongebruikelijke rijeigenschappen vertonen nadat u de accu weer heeft aangesloten. Dit komt omdat het motormanagementsysteem opnieuw met de motor moet worden uitgelijnd. U kunt eventuele ongebruikelijke rijeigenschappen in deze periode negeren.

Het aandrijflijnregelsysteem voldoet aan alle Canadese standaardeisen m.b.t. het elektrische impulsvelden of radio-interferentie voor interferentie veroorzakende apparatuur.

Voorkom dat het gaspedaal vóór en tijdens het starten wordt ingedrukt. Gebruik het gaspedaal alleen indien u moeilijkheden heeft om de motor te starten.

CONTACTSLOT



E72128

O (uit) - Het contact is uitgeschakeld.

N.B.: Als u het contact uitschakelt en de auto verlaat, laat dan de sleutel niet in het contact steken. Hierdoor kan de voertuigaccu leeg raken.

I (accessoire) - Voor bedienen van de elektrische accessoires zoals de radio terwijl de motor niet draait.

N.B.: Laat, om te voorkomen dat de accu leegraakt, de contactsleutel niet te lang in deze stand staan.

II (aan) - Alle elektrische circuits werken volledig. Controlelampen en indicators branden.

III (start) - Voor het starten van de motor. Laat de sleutel weer los zodra de motor start.

SLEUTELLOOS STARTEN

N.B.: Het systeem werkt misschien niet wanneer de afstandsbediening zich dicht bij metalen voorwerpen of elektronische apparaten, zoals mobiele telefoons, bevindt.

N.B.: Om het contact aan te zetten en de motor te starten moet zich een geldige passieve sleutel in de auto bevinden.

Motor starten en stoppen

Contact aanzetten



E144447

Druk eenmaal op de knop zonder met uw voet het rem- of koppelingspedaal aan te raken. Deze is aangebracht op het instrumentenpaneel naast het stuur. Alle elektrische circuits en accessoires zijn operationeel en de waarschuwings- en controlelampen branden.

Druk nogmaals op de knop zonder uw voet op het rempedaal of koppelingspedaal om de auto volledig uit te schakelen.

Uw auto starten

Handgeschakelde versnellingsbak

1. Druk het koppelingspedaal volledig in.
2. Druk de toets kortstondig in.

N.B.: Door tijdens het starten het koppelingspedaal op te laten komen, wordt de motor uitgeschakeld maar blijft het contact aan.

Automatische transmissie

1. Plaats de keuzehendel in de stand P.
2. Trap het rempedaal volledig in.
3. Druk de toets kortstondig in.

N.B.: Door tijdens het starten het rempedaal op te laten komen, wordt de motor uitgeschakeld maar blijft het contact aan.

Dieselmotor

N.B.: De motor kan pas worden ingeschakeld wanneer het voorgloeien is voltooid. Onder extreem koude omstandigheden kan dit enkele seconden duren.

STUURWIELBLOKKERING - AUTO'S ZONDER: KEYLESS ENTRY EN STARTKNOP

WAARSCHUWING



Controleer altijd voordat u probeert uw auto in beweging te brengen of het stuurslot is uitgeschakeld.

Stuur vergrendelen:

1. Neem de sleutel uit het contactslot.
2. Draai het stuur enigszins om de vergrendeling te ontgrendelen.

Stuur ontgrendelen:

1. Steek de sleutel in het contact.
2. Draai de contactsleutel naar stand I.

N.B.: U moet het stuur wellicht enigszins draaien om te helpen bij het ontgrendelen wanneer druk op het stuur wordt uitgeoefend.

STUURWIELBLOKKERING - AUTO'S MET: KEYLESS ENTRY EN STARTKNOP

Uw auto heeft een elektronisch bestuurd stuurwiel dat automatisch wordt bediend.

Het systeem vergrendelt het stuurwiel kort nadat u de auto hebt geparkeerd en de passieve sleutel zich buiten de auto bevindt of wanneer u de auto vergrendelt.

Motor starten en stoppen

N.B.: Het systeem vergrendelt het stuurwiel niet wanneer het contact aan staat of de auto beweegt.

Stuur ontgrendelen

Zet het contact aan om het stuurwiel te ontgrendelen.

N.B.: U moet het stuurwiel misschien een beetje draaien om het te ontgrendelen.

EEN BENZINEMOTOR STARTEN

Wanneer u de motor start, stijgt het stationair toerental. Dit helpt om de motor op te warmen. Als het toerental voor stationair draaien niet automatisch afneemt, laat u uw auto door een erkende dealer controleren.

N.B.: De startmotor kan in totaal 60 seconden gebruikt worden (zonder dat de motor start), voordat het startsysteem tijdelijk wordt uitgeschakeld. Deze 60 seconden hoeven niet in een keer te verstrijken. Als u bijvoorbeeld de motor drie keer 20 seconden lang probeert te starten zonder dat de motor start, hebt u de limiet van 60 seconden bereikt. Er verschijnt een bericht op het informatiedisplay om u te waarschuwen dat u de starttijd hebt overschreden. U kunt minsten 15 minuten lang de motor niet proberen te starten. Na 15 minuten kunt u maximaal 15 seconden lang de motor proberen te starten. U dient 60 minuten te wachten voordat u de motor opnieuw 60 seconden lang kunt proberen te starten.

Voordat u uw auto start, controleert u het volgende:

- Controleer of alle inzittenden hun veiligheidsgordels hebben vastgemaakt.
- Controleer of de koplampen en de elektrische accessoires uit zijn.

- Controleer of de parkeerrem aangetrokken is.
- Zet de keuzehendel van de transmissie in een lage versnelling (handgeschakelde transmissie) of in de parkeerstand P (automatische transmissie).
- Zet de contactsleutel in stand **II**. Als uw auto is uitgerust met een sleutelloos startsysteem, gebruikt u de volgende instructies.

Auto's met een contactsleutel

N.B.: Trap het gaspedaal niet in.

1. Trap het rempedaal volledig in. Als uw auto is uitgerust met een handgeschakelde transmissie, trapt u ook het koppelpedaal volledig in.
2. Draai de sleutel in stand **III** om de motor te starten. Laat de sleutel los zodra de motor start.

N.B.: U kunt 15 seconden lang of totdat de motor start proberen om de motor te starten.

N.B.: Als u de motor niet bij de eerste poging kunt starten, wacht u even en probeert u het opnieuw.

Auto's met sleutelloos startsysteem

N.B.: Trap het gaspedaal niet in.

N.B.: Uw intelligente toegangssleutel moet in de auto zijn als u de transmissie uit de parkeerstand (P) wilt zetten.

1. Druk het koppelpedaal (handgeschakelde transmissie) of het rempedaal (automatische transmissie) volledig in.
2. Druk op de toets.

Motor starten en stoppen

N.B.: Bij hybride voertuigen gaat een groen gereedheidslampje branden om aan te geven dat er met de auto gereden kan worden. Aangezien uw auto is uitgerust met Silent Key Start, start de motor mogelijk niet wanneer de auto gestart wordt.

Het systeem werkt in de volgende gevallen niet:

- De frequenties van de sleutel worden verstoord.
- De sleutelbatterij heeft geen voeding.

Als u de auto niet kunt starten, doet u het volgende:



E147165

1. De bewaargleuf van de sleutel bevindt zich in het elektrische gedeelte van de middenconsole.
2. Plaats de sleutel in de bewaargleuf met de knoppen naar de achterkant van het voertuig gericht en de sleutelring naar boven.
3. Druk met de sleutel in deze positie het koppelingspedaal (handgeschakelde transmissie) of het rempedaal (automatische transmissie) in en druk daarna op de knop om de motor te starten.

Snel herstarten

Met de functie voor snel opnieuw starten kunt u de motor binnen 20 seconden na uitschakelen weer opnieuw starten, zelfs wanneer er geen geldige sleutel aanwezig is.

Binnen 20 seconden nadat u de motor hebt uitgezet, trapt u het rempedaal in en drukt u op de startknop. Na 20 seconden kunt u uw voertuig niet meer opnieuw starten zonder dat de sleutel in uw voertuig ligt.

Nadat de auto gestart is, blijft de auto aan totdat u op de startknop drukt, zelfs als het systeem geen geldige sleutel detecteert. Wanneer u een portier opent en sluit terwijl de auto aan staat, zoekt het systeem naar een geldige sleutel. U kunt de motor niet opnieuw starten als het systeem binnen 20 seconden geen geldige sleutel detecteert.

Automatische uitschakeling

Deze functie schakelt de auto automatisch uit wanneer deze gedurende een langere periode stationair draait. Het contact wordt ook uitgezet, om accuvermogen te besparen. Voordat de auto zichzelf uitschakelt, verschijnt er een bericht in het informatiedisplay met een timer die 30 seconden aftelt. Als u binnen 30 seconden geen actie onderneemt, schakelt de auto zichzelf uit. In het informatiedisplay verschijnt een ander bericht, om u te laten weten dat de auto zichzelf heeft uitgezet om brandstof te besparen. Start uw auto zoals u dat normaal ook zou doen.

Automatische uitschakeling annuleren

N.B.: De functie voor automatische uitschakeling kan niet voorgoed worden uitgeschakeld. Wanneer u de functie tijdelijk uitschakelt, wordt deze de volgende keer wanneer u het contact aanzet weer ingeschakeld.

Motor starten en stoppen

Er wordt 30 seconden lang afgeteld. Tijdens het aftellen kunt u op elk moment het uitschakelen stoppen of de timer resetten door een van de volgende handelingen uit te voeren:

- u kunt de timer resetten door een handeling op uw auto uit te voeren (bijvoorbeeld het rempedaal of het gaspedaal intrappen).
- u kunt de uitschakelfunctie altijd tijdelijk uitschakelen wanneer het contact aanstaat (alleen tijdens de huidige contactcyclus). Gebruik het informatiedisplay om dit te doen. Zie **Infodisplays** (bladzijde 91).
- gedurende het aftellen voordat er wordt uitgeschakeld, wordt u gevraagd om op OK of RESET te drukken (afhankelijk van welk type informatiedisplay u hebt) om de functie tijdelijk uit te schakelen (alleen tijdens de huidige contactcyclus).

De auto uitzetten terwijl deze stationair draait

Auto's met een contactsleutel

1. Zet de keuzehendel van de transmissie in een lage versnelling (handgeschakelde transmissie) of in de parkeerstand P (automatische transmissie).
2. Zet de sleutel in stand **O**.
3. Schakel de parkeerrem in.

Auto's met sleutelloos startsysteem

1. Zet de keuzehendel van de transmissie in een lage versnelling (handgeschakelde transmissie) of in de parkeerstand P (automatische transmissie).
2. Druk de toets eenmaal in.
3. Schakel de parkeerrem in.

N.B.: Hiermee worden het contact, alle elektrische circuits, waarschuwings- en controlelampen uitgezet.

N.B.: Als de motor 30 minuten stationair draait, worden het contact en de motor automatisch uitgeschakeld.

De auto uitzetten terwijl deze in beweging is

WAARSCHUWING



Afzetten van de motor terwijl nog met de auto wordt gereden, leidt tot verlies van rem- en stuurbevoegdheid. De stuurinrichting wordt niet geblokkeerd, maar heeft meer stuurkracht nodig. Wanneer het contact wordt uitgeschakeld, kunnen ook sommige elektrische circuits, waaronder de airbags, waarschuwings- en controlelampjes uitgeschakeld worden. Als het contact per ongeluk is uitgezet, kunt u de transmissie in de neutrale stand (N) zetten en de motor opnieuw starten.

Auto's met een contactsleutel

1. Zet de keuzehendel van de transmissie in de neutrale stand (handgeschakelde transmissie) of in neutraal (N) (automatische transmissie) en zet uw voertuig met de rem veilig stil.
2. Wanneer de auto is gestopt, zet u de keuzehendel van de transmissie in een lage versnelling (handgeschakelde transmissie) of in de parkeerstand P (automatische transmissie) en draait u de contactsleutel in de stand **O**.
3. Schakel de parkeerrem in.

Auto's met sleutelloos startsysteem

1. Zet de keuzehendel van de transmissie in de neutrale stand (handgeschakelde transmissie) of in neutraal (N) (automatische transmissie) en zet uw voertuig met de rem veilig stil.

Motor starten en stoppen

2. Wanneer de auto is gestopt, zet u de keuzehendel van de transmissie in een lage versnelling (handgeschakelde transmissie) of in de parkeerstand P (automatische transmissie).
3. Houd de startknop minimaal een seconde ingedrukt of druk binnen twee seconden driemaal op de startknop.
4. Schakel de parkeerrem in.

Beschermen tegen uitlaatgassen

WAARSCHUWING



Als u uitlaatgassen in uw voertuig ruikt, laat u uw voertuig direct controleren door uw erkende dealer.

Rijd niet met uw auto als u uitlaatgassen ruikt. Uitlaatgassen bevatten koolmonoxide. Neem voorzorgsmaatregelen om de schadelijke gevolgen ervan te vermijden.

Belangrijke informatie over ventileren

Wanneer u uw auto stopt en de motor gedurende langere tijd stationair laat draaien, raden we aan dat u een van de volgende handelingen verricht:

- Open de ramen ten minste 2,5 cm.
- Stel uw klimaatregeling in op buitenlucht.

EEN DIESELMOTOR STARTEN

Koude of warme motor



1. Zet het contact aan en wacht tot de controlelamp van het voorgloeisysteem uitgaat.

2. Druk het koppelingspedaal (handgeschakelde transmissie) of het rempedaal (automatische transmissie) volledig in.
3. Start de motor.

N.B.: Trap het gaspedaal niet in.

N.B.: Door tijdens het starten het koppelingspedaal (handgeschakelde transmissie) of het rempedaal (automatische transmissie) op te laten komen, wordt de startmotor uitgeschakeld maar blijft het contact aan.

N.B.: Wanneer de temperatuur lager is dan -15°C , mag u de startmotor 10 seconden achtereenvolgens inschakelen.

N.B.: U kunt de startmotor slechts een beperkte periode inschakelen.

N.B.: Na een bepaald aantal pogingen om de motor te starten, staat het systeem u niet toe om het opnieuw te proberen voordat een bepaalde periode (van bijv. 30 minuten) verstreken is.

Motor slaat niet aan

Als de motor niet start wanneer het koppelingspedaal volledig is ingetrapt en de contactsleutel naar stand **III** is gedraaid.

1. Trap het koppelingspedaal en het rempedaal volledig in.
2. Draai de sleutel in stand **III** tot de motor start.

DIESELROETFILTER

Het filter is een onderdeel van het uitlaatgasemissiesysteem van uw auto. Het zuivert de uitlaatgassen van schadelijke roetdeeltjes bij auto's met dieselmotor.

Motor starten en stoppen

Regeneratie

WAARSCHUWING



Laat de motor niet stationair draaien of parkeer de auto niet op droge bladeren, droog gras of ander brandbaar materiaal. Het regeneratieproces werkt met bijzonder hoge uitlaatgastemperaturen en na het afzetten van de motor en tijdens en na regeneratie blijft de uitlaat een aanzienlijke hoeveelheid hitte uitstralen. Dit kan brandgevaar opleveren.

N.B.: *U dient te voorkomen dat de brandstof opdraakt.*

N.B.: *Tijdens regeneratie bij een laag toerental of stationaire motor kan een hete metaalachtige lucht worden geroken en is wellicht een klikkend metaalachtig geluid hoorbaar. Dit wordt veroorzaakt door de tijdens de regeneratie bereikte hoge temperaturen en dit is normaal.*

N.B.: *U kunt veranderingen in het geluid van de motor of uitlaat horen gedurende het regeneratieproces.*

N.B.: *Nadat de motor is afgezet draaien de ventilatoren wellicht nog een korte periode door.*

Het dieselroetfilter in uw auto moet periodiek worden geregenererd om een correcte werking te behouden. Deze procedure wordt automatisch uitgevoerd.

Als uw ritten voldoen aan de volgende voorwaarden:

- U rijdt alleen korte afstanden.
- U schakelt het contact regelmatig in en uit.
- Tijdens uw ritten wordt veelvuldig versneld of afgeremd.

U dient af en toe ritten te maken onder de volgende omstandigheden ter ondersteuning van de regeneratieprocedure:

- Rijd minimaal 20 minuten met de auto onder gunstige omstandigheden (hoge snelheden tijdens normaal rijden) op een hoofdweg of snelweg. Deze rit kan korte stoppen bevatten die geen invloed hebben op de regeneratieprocedure.
- Voorkom langdurig stationair draaien en neem altijd snelheidslimieten en het type wegdek in acht.
- Schakel het contact niet uit.
- Selecteer een geschikte versnelling om het motortoerental idealiter tussen 1.500 en 3.000 omw/min te houden.

MOTOR UITSCHAKELEN

Auto's met een turbocompressor

WAARSCHUWING



Zet de motor niet af wanneer deze met een hoog toerental draait. Als de motor bij een hoog toerental wordt afgezet, zal de turbocompressor nog draaien nadat de oliedruk al tot nul is gedaald. Dit heeft vroegtijdige slijtage van de compressorlagers tot gevolg.

Laat het gaspedaal los. Wacht tot de motor stationair draait en zet de motor af.

MOTORBLOKVERWARMING

WAARSCHUWINGEN



Het niet opvolgen van de instructies bij de motorblokverwarming kan leiden tot eigendomsschade of ernstig letsel.

Motor starten en stoppen

WAARSCHUWINGEN



Gebruik de verwarming niet in combinatie met ongeaarde elektrische systemen of tweepunts-adapters. Er bestaat kans op een elektrische schok.

N.B.: De verwarming is het meest effectief bij buitentemperaturen van minder dan -18 °C.

De verwarming functioneert als starthulp door de motorkoelvloeistof te verwarmen. Op deze manier kan het klimaatregelingssysteem snel reageren. De uitrusting bestaat uit een verwarmingselement (aangebracht in het motorblok) en een draadbundel. U kunt het systeem aansluiten op een geaarde wisselstroombron van 220-240 volt.

Er wordt aangeraden het volgende uit te voeren voor een veilige en correcte werking:

- Gebruik een verlengkabel die geschikt is voor buitengebruik en lage temperaturen. De kabel moet over een duidelijke markering beschikken die aangeeft dat deze geschikt is voor gebruik met buitenapparatuur. Gebruik een verlengkabel voor binnen niet buiten. Dit kan leiden tot een elektrische schok of brandgevaar.
- Gebruik een zo kort mogelijke verlengkabel.
- Gebruik geen meerdere verlengkabels.
- Zorg tijdens de werking dat de aansluitingen voor de verlengkabelstekker en de verwarmingskabelstekker vrij zijn van water. Is dit niet het geval, dan kan die leiden tot een elektrische schok of brand.
- Parkeer de auto op een schone plek waar geen brandbare materialen aanwezig zijn.

- Zorg dat u de verwarming, de verwarmingskabel en de verlengkabel stevig aansluit.
- Controleer op hitte in de elektrische verbinding wanneer het systeem ongeveer 30 minuten heeft gedraaid.
- Zorg dat u het systeem ontkoppelt en correct opbergt voordat u gaat rijden. Zorg dat de afscherming de punten van de kabelstekker van de blokverwarming afdicht wanneer de verwarming niet wordt gebruikt.
- Zorg dat u de correcte werking van het verwarmingssysteem vóór de winter controleert.

Motorblokverwarming gebruiken

De stekker van de motorblokverwarming bevindt zich in een behuizing in de omlijsting van de linker mistlamp. Open de ronde scharnierende deur en zorg dat de stekkerpennen voor gebruik schoon en droog zijn. Reinig de pennen indien nodig met een droge doek.

De verwarming verbruikt 0,4 tot 1,0 kilowatt uur energie per gebruiksuur. Het systeem beschikt niet over een thermostaat. Het systeem bereikt de maximale temperatuur na ongeveer drie uur draaien. De systeemprestaties nemen niet toe en er wordt onnodig elektriciteit verbruikt wanneer de verwarming langer dan drie uur wordt gebruikt.

Unieke rijeigenschappen

AUTO-START-STOP

Het systeem verlaagt het brandstofverbruik en de CO₂-emissies door de motor uit te schakelen wanneer de auto stationair draait, bijvoorbeeld bij verkeerslichten.

WAARSCHUWINGEN



Indien het systeem dit vereist, kan de motor automatisch opnieuw worden gestart.



Schakel het contact uit voordat de motorkap wordt geopend of onderhoudswerkzaamheden worden uitgevoerd.



Schakel altijd het contact uit voordat u uit de auto stapt, want het systeem kan de motor wel uitgeschakeld hebben, maar het contact is nog steeds ingeschakeld.



Als uw auto een automatische transmissie heeft, zet u deze steeds in de parkeerstand (P) voordat u de auto verlaat.



Opmerking: De start/stop-indicatielamp brandt groen wanneer de motor wordt uitgeschakeld, knippert oranje (en er wordt een bericht weergegeven) als u actie moet nemen en grijs als start/stop niet beschikbaar is. Zie **Waarschuwings- en indicatielampen** (bladzijde 85).

Start-Stop gebruiken (handmatige transmissie)

Motor uitschakelen

1. Stop de auto.
2. Zet de transmissie in neutraal.
3. Laat het koppelingspedaal en gaspedaal los.

Motor opnieuw starten

Trap het koppelingspedaal in.

N.B.: Om maximaal voordeel uit het systeem te halen, moet de transmissie in neutraal worden gezet en het koppelingspedaal bij een stop van langer dan drie seconden worden losgelaten.

N.B.: Het start-stopsysteem omvat recuperatie na stilstand. Als u het koppelingspedaal volledig intrapt nadat de motor is afgeslagen, wordt de motor automatisch opnieuw gestart.

Start-Stop gebruiken (automatische transmissie)

Motor uitschakelen

1. Stop uw auto in de vooruit (D).
2. Laat het gaspedaal los.
3. Houd het rempedaal ingedrukt.

N.B.: De motor wordt ook uitgeschakeld als de versnellingshendel in neutraal (N) en in de parkeerstand (P) staat – met of zonder uw voet op de rem.

Motor opnieuw starten

Laat het rempedaal los of druk het gaspedaal in.

Gebruiksbeperkingen:

De motor slaat wellicht niet af onder bepaalde omstandigheden, bijvoorbeeld:

- De motor wordt opgewarmd.
- Om een aangenaam klimaat te behouden.
- Lage acculaadtoestand.
- De buitentemperatuur is te laag of te hoog.
- Het bestuurdersportier is geopend.
- De veiligheidsgordel van de bestuurder is niet vastgeklikt.

Unieke rijeigenschappen

- De verwarmde voorruit is ingeschakeld.
- Tijdens regeneratie van het roetfilter.

Het systeem kan de motor onder bepaalde omstandigheden ook weer starten, bijvoorbeeld:

- Om een aangenaam klimaat te handhaven (bijvoorbeeld airconditioning).
- Lage acculaadtoestand.
- De verwarmde voorruit is ingeschakeld.
- De auto begint bergaf te rollen.
- De veiligheidsgordel van de bestuurder is niet vastgeklikt (alleen bij automatische transmissie).
- Het bestuurdersportier is geopend (alleen bij automatische transmissie).

N.B.: Als het systeem een storing heeft geregistreerd, wordt dit uitgeschakeld. De lamp OFF op de schakelaar blijft branden. Als de lamp blijft branden na een ontstekingscyclus, dan moet de auto door een erkend dealer worden gecontroleerd.

Service-

N.B.: Het systeem werkt wellicht niet als de accu van uw auto wordt vervangen door een accu met andere specificaties dan de oorspronkelijke accu.

N.B.: Het systeem werkt wellicht niet als extra elektrische belastingen aangesloten blijven wanneer het contact is uitgeschakeld, aangezien deze de accu kunnen ontladen.

Het systeem uit- en inschakelen

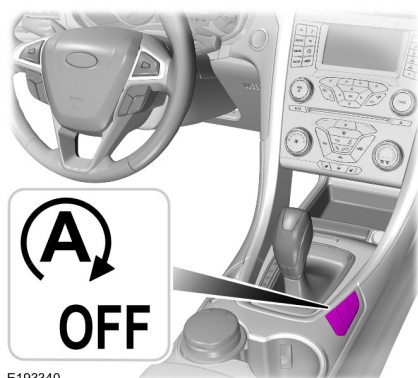

E193340

Het systeem wordt automatisch ingeschakeld wanneer u het contact inschakelt. Om het systeem uit te schakelen, drukt u op de schakelaar (het woord OFF gaat branden). Het systeem wordt alleen uitgeschakeld gedurende de huidige contactcyclus. Druk nogmaals op de schakelaar om het systeem in te schakelen.

Brandstof en tanken

VEILIGHEIDSMATREGELEN

WAARSCHUWINGEN



Tank de brandstoftank niet te vol. De druk in een overvolle tank kan lekkage veroorzaken en leiden tot het naar buiten spuiten van brandstof en brand.



Het brandstofsysteem kan onder druk staan. Als u een sissend geluid hoort bij de tankklep (Easy Fuel-systeem zonder tankdop), tank dan niet voordat het geluid gestopt is. Anders kan er brandstof naar buiten spuiten, wat tot ernstig letsel kan leiden.



Autobrandstof kan bij misbruik of incorrecte gebruik leiden tot ernstig letsel of overlijden.



De brandstof die door het spuitstuk van de brandstofpomp stroomt, kan statische elektriciteit veroorzaken. Dit kan brand veroorzaken wanneer u een niet-geaard brandstofreservoir vult.



Ethanolbrandstof en benzine kan benzeen, een kankerverwekkende stof, bevatten.



Schakel voordat u tankt altijd de motor uit en zorg ervoor dat vonken of open vuur uit de buurt van de vulnek worden gehouden. Rook nooit of gebruik geen mobiele telefoon tijdens het tanken. Brandstofdamp is onder bepaalde omstandigheden extreem gevaarlijk. Voorkom het inademen van brandstofdampen.

Neem de volgende richtlijnen in acht bij het omgaan met autobrandstof:

- Doof alle rokende materialen en open vuur voordat u tankt.
- Schakel de motor altijd uit voordat u tankt.
- Autobrandstoffen kunnen schadelijk of fataal zijn indien deze worden ingeslikt. Brandstof zoals benzine is zeer giftig en kan bij inslikken resulteren in permanent of dodelijk letsel. Als brandstof wordt ingeslikt, roep dan direct de hulp van een arts in, zelfs als er geen directe symptomen zichtbaar zijn. De giftige effecten van brandstof kunnen uren niet zichtbaar zijn.
- Voorkom het inademen van brandstofdampen. Het inademen van te veel brandstofdamp kan leiden tot irritatie van ogen en luchtwegen. In ernstige gevallen kan overmatig of langdurig inademen van brandstofdamp ernstige ziekte of permanent letsel veroorzaken.
- Voorkom dat vloeibare brandstof in uw ogen komt. Als er brandstof in de ogen terecht komt, verwijder dan contactlenzen (indien deze gedragen worden), spoel de ogen 15 minuten met water en roep medische hulp in. Indien er geen medische hulp wordt ingeroepen, kan dit leiden tot permanent letsel.
- Brandstoffen kunnen ook schadelijk zijn wanneer deze via de huid worden geabsorbeerd. Als er brandstof op de huid, kleren of beide terecht komt, verwijder dan direct de vuile kleding en was de huid grondig met water en zeep. Herhaaldelijk of langdurig contact van de huid met vloeibare of gasvormige brandstof kan huidirritatie veroorzaken.
- Ga extra voorzichtig te werk wanneer u "Antabuse" of een andere vorm van disulfiram neemt bij de behandeling van alcoholisme. Het inademen van brandstofdamp of huidcontact met brandstof kan bijwerkingen

Brandstof en tanken

veroorzaken. Bij gevoelige personen kan dit leiden tot ernstig letsel of ziekte. Als er brandstof op de huid terecht komt, was deze dan grondig met water en zeep. Neem direct contact op met een arts als u bijwerkingen ondervindt.

BRANDSTOFKWALITEIT - BENZINE

De juiste brandstof kiezen

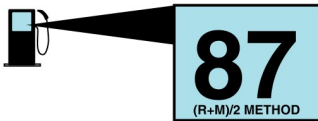

E161513

We bevelen gewone loodvrije benzine aan met octaangehalte van 87 aan de pomp. Sommige tankstations bieden gewone brandstof aan die is gelabeld met een octaangehalte lager dan 87, vooral in gebieden op grote hoogte. We bevelen het gebruik van brandstof met een octaangehalte lager dan 87 niet aan. Loodvrije premiumbrandstof zorgt voor betere prestaties. We bevelen deze brandstof aan voor zwaar gebruik, bijvoorbeeld wanneer uw auto volledig beladen is.

Gebruik uitsluitend de aanbevolen brandstoffen. Andere brandstoffen kunnen motorschade veroorzaken die wellicht niet gedekt is door de garantie van uw voertuig.

N.B.: *Het gebruik van andere brandstof dan de aanbevolen brandstoffen kan de emissieregeling belemmeren en verlies van prestaties veroorzaken.*

Gebruik geen:

- dieselbrandstof.
- petroleum of paraffinebrandstoffen.

- brandstof met meer dan 15% ethanol of E-85 brandstof.
- brandstof met methanol.
- brandstof met additieven met metallische bestanddelen, inclusief samenstellingen op basis van mangaan.
- brandstof met het additief MMT (methylcyclopentadienyl manganese tricarbonyl) om het octaangehalte te verhogen.
- loodhoudende brandstof (het gebruik van loodhoudende brandstof is bij wet verboden).

Het gebruik van brandstoffen met metallische bestanddelen zoals MMT (oftewel methylcyclopentadienyl manganese tricarbonyl), dat een brandstofadditief is op basis van mangaan, belemmert de prestaties van de motor en is van invloed op de emissieregeling.

Maak u geen zorgen indien de motor enigszins pingelt. Als de motor echter zwaar pingelt bij de meeste rijomstandigheden, terwijl u brandstof gebruikt met het aanbevolen octaangehalte, neemt u zo snel mogelijk contact op met een erkende dealer om motorschade te voorkomen.

Brandstof en tanken

BRANDSTOFKwaliteit - DIESEL

De juiste brandstof kiezen

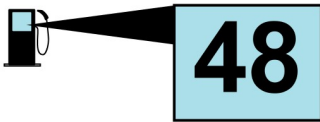

E185351

Gebruik uitsluitend gewone diesel met een cetaangehalte aan de pomp van 48 of hoger. Voor optimale prestaties van uw auto raden we premiumdiesel aan met een cetaangehalte van 55 of hoger. Premiumdiesel wordt aanbevolen aan voor zwaar gebruik, bijvoorbeeld wanneer uw auto volledig beladen is of als u een aanhanger trekt.

Het gebruik van diesel met een cetaangehalte van 47 of lager kan motorschade veroorzaken die wellicht niet gedekt is door de garantie van uw auto. Sommige tankstations bieden brandstoffen aan die aangeduid worden als gewone diesel, maar die een cetaangehalte hebben dat lager is dan 48. Dit gebeurt vooral in gebieden op grote hoogte. Het gebruik van brandstoffen met een cetaangehalte lager dan 48 wordt niet aangeraden.

Gebruik uitsluitend de aanbevolen brandstoffen. Andere brandstoffen kunnen motorschade veroorzaken die wellicht niet gedekt is door de garantie van uw auto.

N.B.: *Het gebruik van andere brandstof dan de aanbevolen brandstoffen kan de emissieregeling belemmeren en verlies van prestaties veroorzaken.*

Gebruik geen:

- benzine.
- petroleum of paraffinebrandstoffen.
- brandstof met methanol.
- brandstof met additieven met metallische bestanddelen, inclusief samenstellingen op basis van mangaan.

Het gebruik van brandstoffen met metallische bestanddelen zoals MMT (oftewel methylcyclopentadienyl manganese tricarbonyl), dat een brandstofadditief is op basis van mangaan, belemmert de prestaties van de motor en is van invloed op de emissieregeling.

Maak u geen zorgen indien de motor enigszins pingelt. Als de motor echter zwaar pingelt bij de meeste rijomstandigheden, terwijl u brandstof gebruikt met het aanbevolen cetaangehalte, neemt u zo snel mogelijk contact op met een erkende dealer om motorschade te voorkomen.

LOCATIE TANKTRECHTER

De tanktrechter bevindt zich onder de vloerbedekking in de bagageruimte.

4-deurs

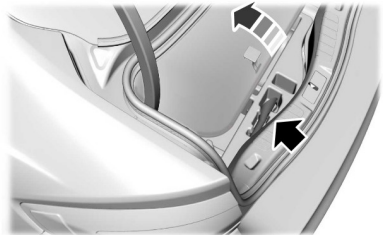

E163066

Brandstof en tanken

5-deurs en wagon

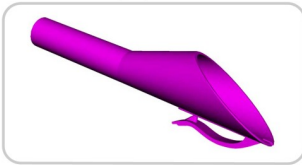
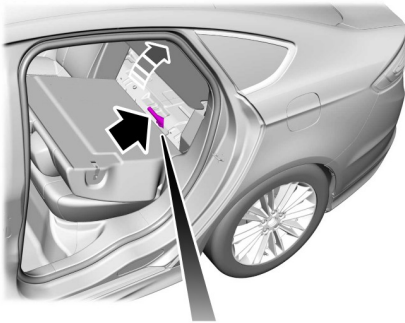

E162864

OPRAKEN VAN DE BRANDSTOF

Wanneer de brandstoftank helemaal leeg raakt, kan dit schade aan de auto veroorzaken die niet onder de voertuigarantie valt.

Als de tank is leeggereden:

- Voeg minimaal 5 L brandstof toe om de motor opnieuw te starten. Als de brandstoftank van uw auto leeg is en u op een steile helling staat, kan er meer brandstof nodig zijn.
- Het is mogelijk dat u na bijtanken het contact herhaaldelijk moet uitzetten en daarna weer aanzetten, zodat het brandstofsysteem de brandstof van de tank naar de motor kan pompen. Bij opnieuw starten duurt de starttijd enkele seconden langer dan normaal.

Een draagbaar brandstofreservoir vullen

Gebruik de volgende richtlijnen om de vorming van elektrostatische lading te voorkomen wanneer u een niet-geaard brandstofreservoir vult:

- Gebruik alleen een goedgekeurd brandstofreservoir om brandstof in uw auto te gieten. Plaats het goedgekeurd brandstofreservoir op de grond tijdens het vullen.
- Vul het brandstofreservoir niet terwijl het in uw auto staat (inclusief in de kofferruimte).
- Houd het spuitstuk van de brandstofpomp in contact met het brandstofreservoir tijdens het vullen.
- Gebruik geen inrichting om de handgreep van de brandstofpomp op zijn plaats te houden.

Brandstof toevoegen uit een draagbaar brandstofreservoir

WAARSCHUWINGEN

 Stop geen spuitstuk van een brandstofreservoir of trechter in de vulnek van het brandstofsysteem. Dit kan de vulnek van het brandstofsysteem of de afdichting ervan beschadigen en kan ervoor zorgen dat er brandstof op de grond terecht komt.

 Probeer het doploze brandstofsysteem niet open te wrikken of open te drukken met vreemde voorwerpen. Het brandstofsysteem en de afdichting kunnen beschadigd raken en u of anderen kunnen letsel oplopen.

 Voer geen brandstof met het huishoudelijk afval af en laat geen brandstof in de riolering stromen. Maak gebruik van een erkende faciliteit voor afvalverwerking.

Brandstof en tanken

Wanneer u de brandstoftank van uw auto bijvult met een brandstofreservoir, moet u de plastic trechter bij uw auto gebruiken. Zie **Fuel Filler Funnel Location** (bladzijde ?).

N.B.: Gebruik geen los verkrijgbare trechters. Deze werken namelijk niet in combinatie met het doploze brandstofsysteem en kunnen het systeem beschadigen.

N.B.: Doploze brandstofsysteem hebben geen tankdop.

1. Open de tankklep volledig totdat deze vastklikt en verwijder de tankdop.



E 156223

2. Plaats de plastic trechter in de opening van de brandstofvulling.
3. Vul de tank bij met brandstof uit het brandstofreservoir.
4. Verwijder plastic trechter uit de opening van de brandstofvulling.
5. Plaats de tankdop terug en sluit de tankklep.
6. Reinig de plastic trechter en plaats deze terug in de auto of gooi deze weg in overeenstemming met de regelgeving.

N.B.: Extra trechters kunnen worden aangeschaft bij de erkende dealer als u de trechter wilt weggooien.





KATALYSATOR

WAARSCHUWING

 Laat de motor niet stationair draaien of parkeer de wagen niet op droge bladeren, droog gras of ander brandbaar materiaal. Tijdens het gebruik van de motor en na het afzetten van de motor straalt het uitlaatsysteem veel warmte uit. Dit kan brandgevaar opleveren.

Rijden met een katalysator

WAARSCHUWINGEN

-  U dient te voorkomen dat de brandstof opraakt.
-  Schakel de startmotor niet langdurig achtereen in.
-  Laat de motor niet met een losgekoppelde bougiekabel draaien.
-  Sleep of duw de auto niet aan. Gebruik hulpstartkabels. Zie **Het voertuig starten met hulpstartkabels** (bladzijde 238).
-  Zet het contact tijdens het rijden niet af.

TANKEN

WAARSCHUWINGEN

 Probeer niet de motor te starten wanneer u de tank met de onjuiste brandstofsoort hebt gevuld. Hierdoor kan de motor worden beschadigd. Laat uw auto onmiddellijk door een erkende dealer controleren.

Brandstof en tanken

WAARSCHUWINGEN



Vermijd open vuur of hittebronnen in de nabijheid van het brandstofsysteem. Het brandstofsysteem staat onder druk. Wanneer het brandstofsysteem lekt, bestaat het gevaar van verwonding.



Wanneer u een hogedrukspuit gebruikt om uw auto te wassen, spuit dan kort op de brandstofvulklep vanaf een afstand van niet minder dan 200 millimeter.



Wij raden aan minimaal 10 seconden te wachten alvorens het vulpistool uit de vulbuis te halen, zodat alle achtergebleven brandstof in de brandstoftank kan stromen.



Stop met tanken nadat het vulpistool voor de tweede keer is afgeslagen. Alle brandstof die u dan nog toevoegt vult de expansieruimte in de brandstoftank, waardoor de brandstof zou kunnen overstromen. Het morsen van brandstof kan gevaarlijk zijn voor andere weggebruikers.



Verwijder tijdens de gehele tankprocedure het vulpistool niet uit de volledig geplaatste positie.

N.B.: Uw auto beschikt niet over een brandstofvuldop.



E135934

1. Druk op de klep om deze te openen. Open de klep volledig tot hij vergrendelt.

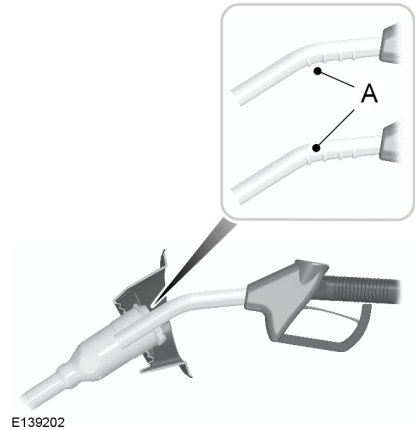

E139202

N.B.: Na het plaatsen van een vulpistool met de correcte afmeting wordt een veerbelaste blokkering geopend. Hierdoor wordt voorkomen dat onjuiste brandstof wordt getankt.

2. Breng het vulpistool tot en met de eerste nok op het vulpistool A in. Laat het rusten op de afdekking van de vulbuis.

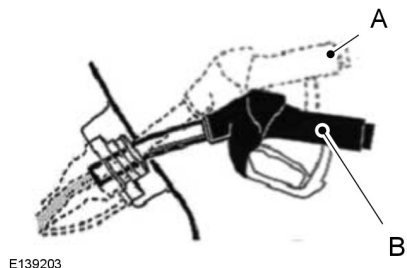

E139203

Brandstof en tanken

3. Houd het vulpistool tijdens het tanken in positie B. Als het vulpistool in positie A wordt gehouden, kan dit invloed hebben op de brandstofstroom en kan de het vulpistool worden uitgeschakeld voordat de brandstoftank vol is.

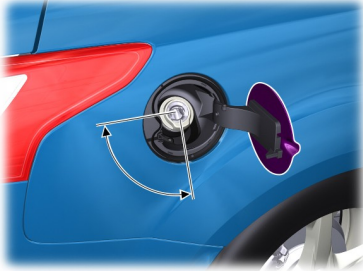

E152137

4. Bedien het vulpistool binnen de getoonde gebieden.

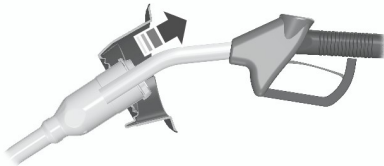

E119081

5. Til het vulpistool licht op om het te verwijderen.

BRANDSTOFVERBRUIK

We leiden de cijfers over CO₂-waarden en brandstofverbruik af van laboratoriumtests volgens Richtlijn (EG) 715/2007 of CR (EG) 692-2008 en aanvullingen daarop.

Deze gegevens zijn bedoeld voor het vergelijken van merken en modellen. Ze zijn niet bedoeld als weergave van het werkelijke brandstofverbruik van uw wagen.

Het brandstofverbruik onder praktijkomstandigheden is afhankelijk van een groot aantal factoren, bijvoorbeeld rijstijl, rijden met hoge snelheid, stop-start verkeer, gebruik van airconditioning, gemonteerde accessoires, belastingstoestand en slepen van een aanhanger.

De genoemde hoeveelheid is de combinatie van de aangegeven hoeveelheid en de tankreserve. De aangegeven hoeveelheid is het verschil in de hoeveelheid brandstof in de brandstoftank en wanneer de brandstofmeter een lege tank aangeeft. De tankreserve is de hoeveelheid brandstof in de brandstoftank nadat de brandstofmeter een lege tank heeft aangegeven.

N.B.: *De hoeveelheid brandstof in de tankreserve kan verschillen en er mag niet op worden vertrouwd om het rijbereik te vergroten. Als er wordt getankt nadat de brandstofmeter een lege tank heeft aangegeven, dan kan wellicht niet de volledige hoeveelheid van de genoemde inhoud worden getankt, omdat de tankreserve nog aanwezig is in de brandstoftank.*

Tanken

Voor constante resultaten tijdens vullen van de brandstoftank:

- Contact uitzetten.
- Niet meer dan twee automatische klikonderbrekingen tijdens het tanken.

De resultaten zijn het meest nauwkeurig wanneer de vulmethode consistent is.

Brandstof en tanken

Brandstofverbruik berekenen

Meet het brandstofverbruik niet tijdens de eerste 1.600 km (dit is de inrijperiode van de motor). Na 4.000 km wordt een meer nauwkeurige meting verkregen.

Brandstofkosten, aantal vulbeurten of brandstofmeteraflezingen zijn geen nauwkeurige opties voor het meten van het brandstofverbruik.

1. Vul de brandstoftank volledig en noteer de initiële kilometertellerwaarde.
2. Noteer iedere keer de hoeveelheid gevulde brandstof tijdens het vullen van de brandstoftank.
3. Na minimaal drie tot vijf maal vullen moet de brandstoftank worden gevuld en de huidige kilometerstand worden genoteerd.
4. Trek de initiële kilometertellerwaarde af van de huidige kilometertellerwaarde.
5. Bereken het brandstofverbruik door de gebruikte liters te vermenigvuldigen met 100 en te delen door het aantal afgelegde kilometers.

Houd dit minimaal een maand bij en noteer het rijtype (stad of snelweg). Dit levert een nauwkeurige schatting op van het brandstofverbruik van uw auto onder de huidige rij-omstandigheden. Het bijhouden van bestanden tijdens de zomer en de winter geeft aan hoe de temperatuur van invloed is op het brandstofverbruik. Over het algemeen zal uw auto meer brandstof verbruiken bij lage temperaturen.

Versnellingsbak/transmissie

HANDGESCHAKELDE VERSNELLINGSBAK

De achteruit inschakelen

Schakel de achteruit niet in wanneer de auto in beweging is. Dit kan inwendige schade aan de versnellingsbak veroorzaken.

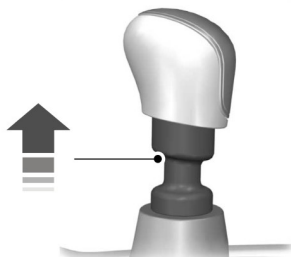



E990067

Breng de kraag omhoog tijdens selecteren van de achteruitversnelling.

AUTOMATISCHE TRANSMISSIE

WAARSCHUWINGEN

 Zorg dat de parkeerrem altijd volledig ingeschakeld is en zorg dat de versnellingshendel in de parkeerstand (P) staat. Schakel het contact uit en verwijder de sleutel als u de auto verlaat.

 Bedien het rempedaal en het gaspedaal niet gelijktijdig. Door beide pedalen gelijktijdig gedurende meer dan 3 seconden te bedienen, wordt het motortoerental beperkt, waardoor het lastig kan zijn uw snelheid in het verkeer te handhaven, hetgeen tot een ongeval met ernstig letsel kan leiden.

Standen keuzehendel



E142628

- P Park (Parkeerstand)
- R Reverse (Achteruit)
- N Neutral (Neutraal)
- D Drive (Rijden)
- S Sport mode

WAARSCHUWING

 Druk het rempedaal in voor u de versnellingshendel in de vooruit- of achteruitversnelling zet. Houd het rempedaal ingedrukt tot u klaar bent om te vertrekken.

Druk op de knop aan de voorkant van de versnellingshendel om in elke stand te schakelen.

De stand van de versnellingshendel wordt in het instrumentenpaneel weergegeven.

Parkeerstand (P)

WAARSCHUWINGEN

 Schakel de versnellingshendel alleen in de parkeerstand (P) wanneer de auto stilstaat.

 Schakel de parkeerrem in en zet de versnellingshendel in de parkeerstand (P) voordat u de auto verlaat. Controleer of de versnellingshendel is vergrendeld.

Versnellingsbak/transmissie

In deze stand wordt geen aandrijfkracht op de aangedreven wielen overgebracht en is de transmissie geblokkeerd. Wanneer de versnellingshendel in deze stand staat, kunt u de motor starten.

N.B.: Wanneer het bestuurdersportier wordt geopend en u de versnellingshendel niet naar de parkeerstand (P) hebt geschakeld, klinkt een waarschuwingssignaal.

Achteruit (R)

WAARSCHUWINGEN



Zet de versnellingshendel alleen in stand achteruit (R) wanneer de auto stilstaat en de motor stationair draait.



Zorg dat de auto altijd volledig stil staat voordat de versnellingshendel uit de stand achteruit (R) wordt geschakeld.

Schakel de versnellingshendel alleen in de stand achteruit (R) om de auto achteruit te laten rijden.

Neutraal (N)

In deze stand wordt geen kracht op de aangedreven wielen overgebracht, maar de transmissie is niet geblokkeerd. Wanneer de versnellingshendel in deze stand staat, kunt u de motor starten.

Vooruit (D)

Schakel de versnellingshendel alleen in de stand vooruit (D) om de auto vooruit te laten rijden en automatisch doorheen de vooruitversnellingen te schakelen.

De transmissie schakelt naar de meest geschikte versnelling voor optimale prestaties gebaseerd op de omgevingstemperatuur, het hellingspercentage van de weg, de belading van de auto en uw informatie.

Bergrem



Druk de knop op de versnellingshendel in om de bergrem te activeren. Het controlelampje van de bergrem op het dashboard gaat branden.

De bergremfunctie:

- Biedt extra remkracht op hellingen door middel van een combinatie van de motorfunctie en het opladen van de hoogspanningsaccu. Dit helpt om de rijnsnelheid constant te houden wanneer u een helling afrijdt.
- Terwijl uw auto bepaalt hoeveel motorfunctie nodig is en hoeveel de hoogspanningsaccu moet worden opgeladen, merkt u mogelijk dat het motortoerental toeneemt en/of afneemt. Dit helpt om uw rijnsnelheid constant te houden wanneer u een helling afrijdt.

Als de bergrem is geactiveerd, drukt u de knop op de versnellingshendel in om de bergrem te deactiveren. Het controlelampje van de bergrem gaat uit.

Sportmodus (S)

Activeer de sportmodus door de versnellingshendel in de stand Sport (S) te zetten.

N.B.: In de modus Sport werkt de transmissie normaal, maar worden versnellingen sneller en bij hogere motortoerentalen gekozen.

SelectShift Automatic™-transmissie (indien aanwezig)

Uw auto is uitgerust met een SelectShift Automatic-versnellingshendel. De SelectShift Automatic-transmissie biedt u de mogelijkheid om naar wens op te schakelen of terug te schakelen (zonder koppeling).

Versnellingsbak/transmissie

Om te voorkomen dat de motor op te weinig toeren draait, waardoor deze af kan slaan, schakelt SelectShift nog steeds automatisch terug wanneer het systeem vaststelt dat u niet op tijd hebt teruggeschakeld. Hoewel SelectShift voor u terugschakelt, kunt u nog steeds verder terugschakelen mits de SelectShift vaststelt dat er geen schade zal ontstaan aan de motor door een te hoog toerental.

N.B.: Motorschade kan ontstaan als u de motor met een hoog toerental laat draaien zonder te schakelen.

SelectShift schakelt niet automatisch op, zelfs niet wanneer de motor het maximumaantal toeren nadert. Er moet handmatig worden geschakeld door de + toets in te drukken.

Als de versnellingshendel is uitgerust met een wisselknop:

- Druk op de (+) toets om op te schakelen.
- Druk op de (-) toets om terug te schakelen.



E142629

Als het stuurwiel is uitgerust met schakelflippers:

Als uw auto in zijn vooruit (D) staat, bieden de schakelflippers tijdelijke handmatige bediening. Hiermee hebt u de mogelijkheid om snel van versnelling te wisselen, zonder dat u uw handen van het stuurwiel hoeft te halen.

Uitgebreide handmatige bediening is mogelijk door de versnellingshendel in de sportpositie (S) te zetten.

- Trek aan de rechterflipper (+) om op te schakelen.
- Trek aan de linkerflipper (-) om terug te schakelen.



E144821

Het systeem stelt vast wanneer tijdelijke handmatige bediening niet meer gebruikt wordt en keert terug naar automatische bediening.

Schakelen op naar de aanbevolen versnellingen aan de hand van de volgende tabel:

Opschakelen bij accelereren (aanbevolen voor het beste brandstofverbruik)	
Schakel vanaf:	
1 - 2	15 mph (24 km/h)
2 - 3	25 mph (40 km/h)
3 - 4	40 mph (64 km/h)
4 - 5	45 mph (72 km/h)
5 - 6	50 mph (80 km/h)

Het instrumentenpaneel geeft aan welke versnelling u momenteel hebt gekozen.

N.B.: Het systeem blijft in handmatige bediening staan, totdat u een andere versnelling kiest (zoals bijvoorbeeld de vooruit [D])

Versnellingsbak/transmissie

Noodontgrendelhendel parkeerrem

WAARSCHUWINGEN

 Rijd niet met de auto voordat is gecontroleerd of de remlampen werken.

 Voor deze procedure moet u de versnellingshendel uit de parkeerstand (P) schakelen, waardoor de auto in beweging komt. Zorg dat de parkeerrem altijd volledig ingeschakeld is vooraleer u de versnellingshendel probeert vrij te zetten.

 Als de parkeerrem is vrijgezet en de remwaarschuwinglamp blijft branden, dan werken de remmen wellicht niet correct. Het systeem heeft een storing ontdekt die onderhoud vereist.

N.B.: Voor sommige markten is deze functie uitgeschakeld.

Uw auto is uitgerust met een inschakelblokkeringsfunctie, die voorkomt dat de versnellingshendel uit de parkeerstand (P) gezet kan worden wanneer het contact is ingeschakeld en het rempedaal niet wordt ingetrapd.

Als u de versnellingshendel niet uit de parkeerstand (P) kunt zetten wanneer het contact is ingeschakeld en het rempedaal wordt ingetrapd, is er mogelijk sprake van een storing. Misschien is er een zekering doorgebrand of werken de remlichten van uw auto niet naar behoren. Zie **Specificatie-overzicht zekeringen** (bladzijde 240).

Als de zekering niet is doorgebrand en de remlichten correct werken, kunt u de versnellingshendel met behulp van de volgende procedure uit de parkeerstand (P) zetten):

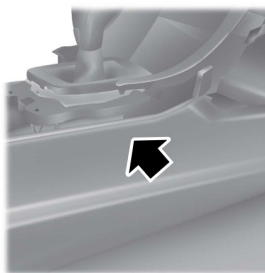

E155984

1. Verwijder het zijpaneel aan de rechterkant van de versnellingshendel.

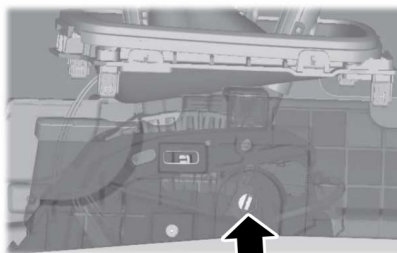

E155985

2. Vind het toegangsgat.

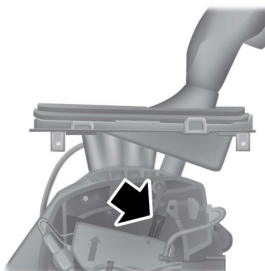

E155983

3. Plaats een schroevendraaier (of vergelijkbaar gereedschap) in het toegangsgat en duw de hendel naar voren terwijl u de versnellingshendel uit de parkeerstand (P) en in de neutrale stand (N) zet.

Versnellingsbak/transmissie

4. Verwijder het gereedschap en breng het zijpaneel opnieuw aan.
5. Start uw auto en zet de parkeerrem vrij.

Aanpassingswaarden automatische transmissie inleren

Deze functie kan de duurzaamheid verhogen en zorgen voor een constant schakelgevoel gedurende de levensduur van uw auto. Een nieuwe auto of transmissie kan bij het schakelen stevig aanvoelen, zacht aanvoelen of allebei. Dit is normaal en is niet van invloed op de werking of duurzaamheid van de transmissie. Na verloop van tijd wordt de werking van de transmissie volledig aangepast door het inleerproces.

Als de auto vast komt te zitten in modder of sneeuw

N.B.: *Beweeg de auto niet heen en weer als de motor niet op de normale bedrijfstemperatuur is; doet u dit wel, dan kan de transmissie beschadigd raken.*

N.B.: *Beweeg de auto niet langer dan 1 minuut heen en weer, omdat anders de transmissie en de banden beschadigd kunnen raken of de motor oververhit kan raken.*

Als de auto vast komt te zitten in modder of sneeuw, mag deze heen en weer worden bewogen door te schakelen tussen vooruit- en achteruitversnellingen (stoppen tussen schakelingen met een regelmatig patroon).

Trap het gaspedaal in iedere versnelling licht in.

Remmen

ALGEMENE INFORMATIE

WAARSCHUWING



Afleiding tijdens het rijden kan leiden tot verlies van de controle over de auto, aanrijdingen en letsel. We adviseren zeer voorzichtig te werk te gaan bij het gebruik van apparatuur die uw aandacht van de weg kunnen afleiden. Uw hoofdverantwoordelijkheid is de veilige bediening van uw auto. We raden het gebruik van handheld-apparaten tijdens het rijden af en adviseren waar mogelijk het gebruik van spraakgestuurde systemen. Zorg dat u zich bewust bent van alle nationale wetten met betrekking tot het gebruik van elektronische apparaten tijdens het rijden.

N.B.: *Zo nu en dan kunnen remgeluiden hoorbaar zijn; dit is normaal. Als een metaal op metaal geluid, een voortdurend schurend geluid of een voortdurend piepgeluid hoorbaar is, dan kunnen de remvoeringen zijn versleten. Indien voortdurend trillingen of schokken in het stuur voelbaar zijn tijdens het remmen, dient u de auto door een erkende dealer te laten controleren.*

N.B.: *Remmenstof kan zich ophopen op de wielen (zelfs onder normale rij-omstandigheden). Vanwege slijten van de remmen is een beetje stof onvermijdelijk. Zie **Lichtmetalen velgen reinigen** (bladzijde 273).*

N.B.: *Afhankelijk van toepasselijke wetten en voorschriften in het land waarvoor het voertuig oorspronkelijk is geproduceerd, kunnen de remlichten gaan knipperen tijdens hard remmen. Vervolgens kunnen ook de alarmknipperlichten gaan knipperen zodra uw auto tot stilstand gekomen is.*

Natte remmen leiden tot een geringere remwerking. Trap het rempedaal enkele malen voorzichtig in tijdens wegrijden bij een wasstraat of stilstaand water om de remmen te drogen.

Remhulp

De remhulp detecteert wanneer u bruusk remt door te meten in hoeverre u het rempedaal indrukt. Het systeem zorgt voor een maximale remdruk zolang het rempedaal wordt ingedrukt. De remhulp kan de stopafstanden beperken in kritieke situaties.

Anti-blokkeerremstelsysteem

Dit systeem helpt om de stuurregeling en de stabiliteit te behouden tijdens een noodstop door te voorkomen dat de remmen blokkeren.

TIPS VOOR RIJDEN MET ABS

N.B.: *Wanneer het systeem in werking is, pulseert het rempedaal en legt wellicht een langere weg af. Blijf het rempedaal indrukken. Er is tevens wellicht een geluid hoorbaar vanaf het systeem. Dat is normaal.*

Het anti-blokkeerremstelsysteem voorkomt geen risico's die ontstaan wanneer:

- U te weinig afstand ten opzichte van voor u rijdend verkeer houdt.
- Uw auto last heeft van aquaplaning.
- U bochten te snel neemt.
- Het wegdek slecht is.

ELEKTRONISCHE PARKEERREM

De elektrische parkeerrem vervangt de conventionele handrem. De bedieningsschakelaar bevindt zich in de middenconsole.

Remmen

WAARSCHUWING



Gebruik altijd de parkeerrem en verlaat de auto met de keuzehendel van de transmissie in de parkeerstand (P) (automatische transmissie) of in de eerste versnelling (1) of achteruit (R) (handgeschakelde transmissie).

N.B.: Wanneer u de elektrische parkeerrem in bepaalde omstandigheden inschakelt, bijvoorbeeld op een steile helling, kan de elektrische parkeerrem de remmen binnen drie tot tien minuten weer inschakelen.

N.B.: U kunt allerhande geluiden horen wanneer u de elektrische parkeerrem inschakelt. Dit is normaal en geen reden tot ongerustheid.

Parkeren op een helling (auto's met handgeschakelde transmissie)

Als u de auto parkeert op een helling omhoog, moet u de transmissie eerst in de eerste versnelling (1) zetten en het stuurwiel wegdraaien van de stoeprand. Als u de auto parkeert op een helling omlaag, moet u de transmissie in achteruit (R) zetten en het stuurwiel naar de stoeprand toe draaien.

De elektrische parkeerrem inschakelen

WAARSCHUWING



Als de waarschuwingslamp van het remsysteem knippert, kan er een probleem zijn met uw elektrische parkeerrem. Laat het systeem zo snel mogelijk door een erkende dealer controleren.

N.B.: De waarschuwingslamp van het remsysteem blijft tien seconden branden als het contact wordt uitgeschakeld nadat de elektrische parkeerrem is ingeschakeld of de elektrische parkeerrem is ingeschakeld nadat het contact is uitgeschakeld.

N.B.: De elektrische parkeerrem wordt niet automatisch ingeschakeld. U moet de elektrische parkeerrem inschakelen met de schakelaar voor de elektrische parkeerrem.



E147230

Trek de schakelaar omhoog om de elektrische parkeerrem in te schakelen.

De waarschuwingslamp van het remsysteem gaat branden ter bevestiging dat de elektrische parkeerrem is ingeschakeld. Zie **Infodisplays** (bladzijde 91).

De elektrische parkeerrem inschakelen terwijl de auto beweegt

WAARSCHUWINGEN



Als u de elektrische parkeerrem inschakelt terwijl de auto in beweging is, zal het antiblokkeersysteem worden gebruikt. Gebruik de elektrische parkeerrem niet wanneer de auto in beweging is, tenzij het normale remsysteem niet in staat is de auto te stoppen.

Remmen

WAARSCHUWINGEN



Schakel de elektrische parkeerrem niet in wanneer de auto in beweging is, behalve in noodgevallen (bijv. het rempedaal werkt niet of is geblokkeerd). In bochten, op slechte wegen of onder slechte weersomstandigheden kan een noodstop ervoor zorgen dat de auto gaat slippen of van de weg raakt.

Als u de elektrische parkeerrem inschakelt terwijl de auto in beweging is, gaat de waarschuwinglamp van het remsysteem branden en klinkt er een waarschuwingssignaal. Zie **Infodisplays** (bladzijde 91).

Als uw rijsnelheid hoger is dan 6 km/h, wordt de remkracht toegepast zo lang er aan de schakelaar wordt getrokken. Als u de schakelaar loslaat of indrukt of op het gaspedaal drukt, wordt de remkracht stopgezet.

De elektrische parkeerrem vrijzetten



E147231

U kunt de elektrische parkeerrem handmatig vrijzetten, door op de schakelaar te drukken, of automatisch.

Handmatig uitschakelen

WAARSCHUWING



Als de waarschuwinglamp van het remsysteem blijft branden of knippert nadat u de parkeerrem hebt vrijgezet, kan er een probleem zijn met uw remsysteem. Laat het systeem zo snel mogelijk door een erkende dealer controleren.

U kunt de elektrische parkeerrem als volgt handmatig vrijzetten:

1. Het contact aanzetten.
2. Het rempedaal indrukken.
3. Op de schakelaar van de elektrische parkeerrem drukken.

Wanneer de elektrische parkeerrem is vrijgezet, wordt de waarschuwinglamp van het remsysteem uitgeschakeld.

Automatisch vrijzetten - vrijzetten en weggrijden

Als aan al deze voorwaarden is voldaan, zal uw auto de parkeerrem automatisch vrijzetten:

- Het bestuurdersportier is dicht.
- De veiligheidsgordel van de bestuurder is vastgemaakt.
- De auto trekt op.
- Er zijn geen storingen gedetecteerd in het parkeerremstelsel.

N.B.: Als de waarschuwinglamp van de elektrische parkeerrem blijft branden, wordt de elektrische parkeerrem niet automatisch vrijgezet. U moet de elektrische parkeerrem vrijzetten met de schakelaar voor de elektrische parkeerrem.

Remmen

N.B.: Bij auto's met handgeschakelde transmissie: als de transmissie niet in neutraal (N) staat wanneer u het koppelingspedaal loslaat en het gaspedaal intrapt, wordt de elektrische parkeerrem automatisch vrijgezet.

N.B.: Bij auto's met handgeschakelde transmissie moet u eerst het koppelingspedaal volledig intrappen voordat de functie vrijzetten voor vertrek zal werken. Rijd zoals gewoonlijk en gebruik het gaspedaal en het koppelingspedaal, dan wordt de elektrische parkeerrem automatisch vrijgezet.

De waarschuwingslamp van het remsysteem gaat uit ter bevestiging dat de elektrische parkeerrem is vrijgezet.

N.B.: Het vrijzetten van de elektrische parkeerrem bij vertrek maakt het eenvoudiger om te vertrekken op een helling. Deze functie zal de parkeerrem automatisch vrijzetten wanneer de auto voldoende rijvermogen heeft om de helling op te rijden. Trap het gaspedaal snel in om te garanderen dat de functie vrijzetten voor vertrek werkt wanneer u op een helling vertrekt.

Met aanhanger rijden

Afhankelijk van de hellingshoek en het gewicht van de aanhanger, kunnen uw auto en de aanhanger iets naar achteren rollen wanneer u op een helling vertrekt.

Ga als volgt te werk om dit te voorkomen:

1. Trek de schakelaar omhoog en houd de schakelaar in deze positie.
2. Rijd met de auto en laat de schakelaar los wanneer u merkt dat de motor voldoende rijvermogen heeft opgebouwd om weg te rijden.

Lege accu

WAARSCHUWING



U kunt de elektrische parkeerrem niet inschakelen of vrijzetten als de accu (bijna) leeg is.

Als de accu (bijna) leeg is, moet u hulpstartkabels en een hulpaccu gebruiken.

REGELING VOOR BERGOP RIJDEN

WAARSCHUWINGEN



Het systeem vervangt niet de parkeerrem. Bedien voor het verlaten van de auto altijd de parkeerrem. Als u uw auto niet veilig parkeert, kan dit leiden tot een botsing of verwondingen. Zie **Elektronische parkeerrem** (bladzijde 170).



Wanneer het systeem wordt ingeschakeld, moet u in uw auto blijven zitten. U blijft te allen tijde verantwoordelijk voor het besturen van de auto, de bewaking van het systeem en ingrijpen indien nodig. Als u niet voorzichtig bent, kan dit leiden tot verlies van controle over de auto, ernstige of dodelijke verwondingen.



Het systeem wordt uitgeschakeld als er een defect is of als u het toerental van de motor onnodig opdrijft. Als u niet voorzichtig bent, kan dit leiden tot verlies van controle over de auto, ernstige of dodelijke verwondingen.

Het systeem maakt het eenvoudiger tegen een helling weg te rijden zonder dat u de parkeerrem hoeft te gebruiken.

Remmen

Wanneer het systeem actief is, blijft de auto nadat u het rempedaal hebt losgelaten twee tot drie seconden op de helling stilstaan. Zo hebt u de tijd om uw voet van het rempedaal naar het gaspedaal te verplaatsen. Het systeem lost de remmen automatisch zodra de motor voldoende vermogen heeft opgebouwd om weg te rijden. Zo wordt voorkomen dat de auto op een helling kan terugrollen. Dit is een voordeel wanneer u op een helling moet optrekken, bijvoorbeeld vanaf een oprit van een parkeerplaats, bij verkeerslichten of tijdens achteruit inparkeren op een helling.

N.B.: *Het systeem werkt alleen als u de auto volledig tot stilstand brengt. Zet de versnellingshendel in achteruit (R) wanneer de voorzijde omlaag is gericht en in eerste versnelling (1) wanneer de voorzijde omhoog is gericht.*

N.B.: *Er is geen waarschuwinglampje om aan te geven of het systeem aan of uit staat.*

Hill Start Assist gebruiken

1. Druk het rempedaal in om de auto volledig tot stilstand te brengen. Houd het rempedaal ingedrukt.
2. Als de sensoren detecteren dat de auto op een helling staat, wordt het systeem automatisch ingeschakeld.
3. Wanneer u uw voet van het rempedaal haalt, blijft de auto ongeveer twee tot drie seconden op de helling staan zonder naar beneden te rollen. Deze periode wordt automatisch verlengd als u bezig bent weg te rijden.
4. Rijd op de normale manier weg. Het systeem zet de remmen automatisch vrij.

N.B.: *Wanneer u de voet van het rempedaal haalt en het pedaal opnieuw intrapt wanneer het systeem actief is, kunt u het rempedaal veel minder ver intrappen. Dit is normaal.*

Het systeem in- en uitschakelen

Het systeem wordt automatisch ingeschakeld wanneer u het contact aanzet.

Het systeem kan worden in- en uitgeschakeld in het informatiedisplay. Zie (bladzijde 91).

Het systeem blijft uitgeschakeld tot u het contact uitzet.

N.B.: *Het systeem kan worden in- en uitgeschakeld bij auto's met een handgeschakelde transmissie.*

N.B.: *Het systeem kan niet worden uitgeschakeld bij auto's met een automatische transmissie.*

Aandrijfregeling

WERKING

Het tractieregelsysteem helpt het doordraaien van aangedreven wielen en verlies van tractie te voorkomen.

Indien uw auto begint te schuiven, laat het systeem de remmen van individuele wielen aangrijpen en, indien nodig, vermindert het tegelijkertijd het motorvermogen. Indien de wielen tijdens het accelereren op gladde of losse ondergrond doordraaien, vermindert het systeem het motorvermogen om de tractie te vergroten.

Druk op de toets. Er verschijnt een bericht vergezeld van een verlicht pictogram in de display. Druk opnieuw op de toets om terug te keren naar normale modus.

De stabiliteitsregeling blijft ingeschakeld, zelfs wanneer u de aandrijfregeling hebt uitgeschakeld.

GEBRUIK MAKEN VAN AANDRIJFREGLING

Het systeem wordt automatisch ingeschakeld telkens wanneer u het contact aanzet.

N.B.: *In bepaalde situaties, als uw auto bijvoorbeeld vastzit in de sneeuw of in de modder, kan het goed zijn om het systeem uit te schakelen, aangezien de wielen dan kunnen draaien met het volledige motorvermogen.*

Het systeem uit- en inschakelen via de bedieningstoetsen op het informatiedisplay

Uw auto wordt geleverd met ingeschakeld systeem. Indien nodig kunt u deze functie uitschakelen via de bedieningstoetsen op het informatiedisplay. Zie **Algemene informatie** (bladzijde 91).

De stabiliteitsregeling blijft ingeschakeld, zelfs wanneer u de aandrijfregeling hebt uitgeschakeld.

Het systeem uit- en inschakelen via de toets (indien aanwezig)

De toets bevindt zich op het dashboard.

Stabiliteitsregeling

WERKING

Elektronisch stabiliteitsprogramma

WAARSCHUWING

 Het systeem is niet bedoeld om de bestuurder te ontheffen van zijn plicht om tijdens het rijden voorzichtig en oplettend te zijn. Doet u dit niet, dan zou u tot controleverlies over de auto en ernstig letsel of de dood kunnen leiden.

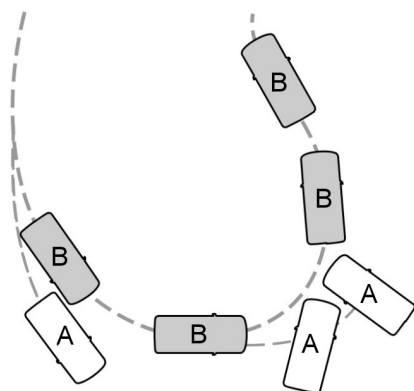

E72903

- A Zonder ESP
- B Met ESP

Het systeem ondersteunt de stabiliteit van de auto wanneer deze dreigt uit te breken. Het systeem doet dit door de wielen apart te remmen en het motorkoppel zoals vereist te beperken.

Het systeem zorgt ook voor een betere tractieregeling door het motorkoppel te verlagen wanneer de wielen bij het accelereren beginnen door te draaien. Het verbetert de mogelijkheden om op gladde of losse oppervlakken te kunnen optrekken en het verbetert het comfort door wielspin in haarspeldbochten te beperken.

Waarschuwinglamp stabiliteitsregeling

De lamp knippert tijdens het rijden wanneer het systeem werkt. Zie **Waarschuwings- en indicatielampen** (bladzijde 85).

GEbruIK MAKEN VAN STABILITEITSREGELING

Het systeem wordt automatisch ingeschakeld telkens wanneer u het contact aanzet.

Het systeem uit- en inschakelen via de bedieningstoetsen op het informatiedisplay

Uw auto wordt geleverd met ingeschakeld systeem. Indien gewenst kunt u deze functie uitschakelen met behulp van het informatiedisplay. Zie **Algemene informatie** (bladzijde 91).

De stabiliteitsregeling blijft ingeschakeld, zelfs wanneer u de aandrijfregeling hebt uitgeschakeld.

Het systeem uitschakelen via een schakelaar (indien aanwezig)

De schakelaar bevindt zich in het instrumentenpaneel.

Druk op de schakelaar. Er verschijnt een bericht vergezeld van een verlicht pictogram in de display. Druk nogmaals op de schakelaar om het systeem in de normale modus te zetten.

Stabiliteitsregeling

De stabiliteitsregeling blijft ingeschakeld, zelfs wanneer u de aandrijfregeling hebt uitgeschakeld.

Parkeerhulp

WERKING

WAARSCHUWINGEN

 Het systeem is niet bedoeld om de bestuurder te ontheffen van zijn plicht om tijdens het rijden voorzichtig en oplettend te zijn.

 Als uw voertuig een aanhangermodule heeft die niet door Ford is goedgekeurd, is het mogelijk dat het systeem voorwerpen niet correct detecteert.

 Bij zware regenval of andere omstandigheden waardoor verstorende reflecties ontstaan is het mogelijk dat de sensoren bepaalde voorwerpen niet 'zien'.

 De sensoren kunnen voorwerpen met een oppervlak de ultrasone geluidsgolven absorberen niet 'zien'.

 Het systeem detecteert geen voorwerpen die zich van uw auto vandaan bewegen. Deze worden alleen kort nadat zij opnieuw naar de auto toe bewegen gedetecteerd.

 Wees bijzonder voorzichtig wanneer u achteruit rijdt met een trekhaak of accessoire achterop. Zoals bijvoorbeeld een fietsendrager. De parkeerhulp achteraan geeft slechts de afstand bij benadering vanaf de achterbumper tot een voorwerp aan.

 Als u uw auto met een hogedrukreiniger wast, mag u slechts kort op de sensoren spuiten, op een afstand van minstens 8 inch (20 cm).

N.B.: *Als uw auto een trekhaak heeft, wordt het systeem automatisch uitgeschakeld wanneer de aanhanglampen (of lichtbalken) zijn aangesloten op de aansluiting met 13 pennen via een door Ford goedgekeurde aanhangermodule.*

N.B.: *Houd de sensoren vrij van vuil, ijs en sneeuw. Reinig de sensoren niet met scherpe voorwerpen.*

N.B.: *Het systeem kan valse alarmen geven als het een signaal detecteert dat gebruik maakt van dezelfde frequentie als de sensoren of als uw auto helemaal volgeladen is.*

N.B.: *De buitenste sensoren kunnen de zijmuren van een garage detecteren. Als de afstand tussen de buitenste sensoren en de zijmuur drie seconden lang constant blijft, gaat het alarm uit. Als u verder rijdt, zullen de binnenste sensoren voorwerpen direct achter uw auto detecteren.*

PARKEERHULP ACHTER

WAARSCHUWINGEN

 Sensoren zijn slechts een hulpmiddel om bepaalde voorwerpen te detecteren wanneer u tegen een lage snelheid vooruit of achteruit rijdt. Verkeerscontrolesystemen, slecht weer of een externe motor en ventilator kunnen de sensoren beïnvloeden; dit kan leiden tot verminderde prestaties of verkeerde activering. Om verwondingen te voorkomen moet u de beperkingen van het systeem, in detail beschreven in dit hoofdstuk, lezen en begrijpen.

 Het parkeerhulpsysteem kan niet voorkomen dat u tegen kleine of bewegende voorwerpen, laag bij de grond, aanrijdt. Het parkeerhulpsysteem geeft een geluidssignaal wanneer het een groot voorwerp detecteert en helpt zo schade aan uw auto te voorkomen. Wees voorzichtig wanneer u het parkeerhulpsysteem gebruikt, om verwondingen te voorkomen.

Parkeerhulp

Sensorsysteem achter

Wanneer het parkeerhulpsysteem een geluidssignaal produceert, kan het audiosysteem het ingestelde volume dempen naar een vooraf ingesteld niveau.

N.B.: Sommige accessoires kunnen de prestaties beperken of verkeerde activering veroorzaken. Bijvoorbeeld grote trekhaken, fietsendragers of rekken voor surfplanken.

N.B.: De sensoren van het parkeerhulpsysteem moeten schoon en vrij van sneeuw en ijs worden gehouden om slechte prestaties of verkeerde activering te voorkomen. Reinig de sensors niet met scherpe voorwerpen.

N.B.: Als de parkeerhulpsensoren verkeerd zijn uitgelijnd omwille van schade aan de bumper, zullen ze minder goed werken of verkeerd worden geactiveerd.

De parkeerhulpsensoren achteraan worden automatisch ingeschakeld wanneer u de keuzehendel van de transmissie in de stand R (achteruit) zet en uw auto tegen een snelheid van minder dan 3 mph (5 km/u) rijdt. Als de auto dichterbij een groot voorwerp rijdt, wordt het geluidssignaal sneller herhaald. Wanneer het voorwerp zich minder dan 12 inch (30 cm) van het midden van de achterbumper van uw auto bevindt, klinkt het geluidssignaal ononderbroken.



E130178

A Het sensorbereik is tot 71 inch (180 cm) van de achterbumper.

N.B.: Er is een kleiner dekkinggebied bij de buitenhoeken.

Het systeem detecteert grote voorwerpen wanneer u de keuzehendel van de transmissie in de stand R (achteruit) zet:

- Uw auto beweegt zich langzaam naar achteren.
- Uw auto staat stil, maar een object nadert langzaam de achterkant van uw auto.
- Uw auto beweegt zich langzaam naar achteren en een object nadert langzaam de achterkant van uw auto.

N.B.: Indien uw auto langer dan twee seconden stationair blijft draaien, wordt het geluidssignaal gedempt. Indien uw auto naar achteren beweegt, hoort u de toon opnieuw.

Zet de keuzehendel van de transmissie uit R (achteruit) of druk op de parkeerhulpknop om het systeem uit te schakelen. Indien zich een storing in het systeem voordoet, verschijnt een waarschuwingsmelding in het informatiedisplay en kunt u het het systeem niet inschakelen. Zie **Infoberichten** (bladzijde 101).

Parkeerhulp

PARKEERHULP VOOR

WAARSCHUWINGEN



Het parkeerhulpsysteem kan u alleen helpen om voorwerpen te detecteren wanneer uw auto tegen parkeersnelheid rijdt. Wees voorzichtig wanneer u het systeem gebruikt, om verwondingen te voorkomen.



Om letsel te voorkomen dient u altijd voorzichtig te werk te gaan wanneer de keuzehendel in de stand R (achteruit) staat en wanneer u het sensorsysteem gebruikt.



Het systeem is niet ontworpen om contact met kleine of bewegende voorwerpen te voorkomen. Het systeem is een hulpmiddel dat is ontworpen om u te waarschuwen bij het naderen van grote stilstaande voorwerpen, ter voorkoming van schade aan uw auto. Het systeem herkent wellicht geen kleinere voorwerpen, vooral dicht bij de grond.



Verkeersgeleidingssystemen, slecht weer, luchtremmen en uitwendige motoren of ventilators kunnen de goede werking van het sensorsysteem beïnvloeden. Dit kan onder meer leiden tot verminderde prestaties of valse alarmen.

Sensorsysteem voor

De voorsensoren werken als de transmissie in een andere stand dan de parkeerstand (P) staat.

U kunt ook de op de parkeerhulpknop drukken om het parkeerhulpsysteem voor in te schakelen zonder achteruit (R) te selecteren.

N.B.: *Houd de sensors in de bumper of achterschort vrij van sneeuw, ijs en ernstige vuilaanslag. Indien de sensors afgedekt zijn, kan de nauwkeurigheid van het systeem nadelig beïnvloed worden. Reinig de sensors niet met scherpe voorwerpen.*

N.B.: *Indien uw auto schade aan de achterbumper of achterschort heeft opgelopen, waardoor deze scheef of verbogen is (zijn), kan de sensorzone gewijzigd zijn. Dit kan onnauwkeurige metingen van obstakels of valse piepsignalen veroorzaken.*

Wanneer het parkeerhulpsysteem een geluidssignaal produceert, kan het audiosysteem het ingestelde volume dempen naar een vooraf ingesteld niveau.

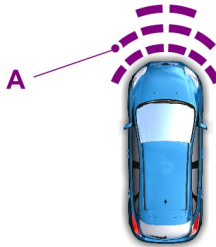

E184301

- A Het bereik van de sensor is 28 inch (70 cm) vanaf de voorbumper en 6-14 inch (15-35 centimeter) aan de zijkant van de voorbumper.

Wanneer uw auto een object nadert, klinkt een waarschuwingston. Naarmate uw auto een voorwerp nadert, neemt het tempo van het geluidssignaal toe. Het geluidssignaal klinkt continu wanneer een object 30 cm of minder van de voorbumper verwijderd is.

Het systeem wordt automatisch uitgeschakeld wanneer de rijsnelheid 12 km/h bereikt.

Parkeerhulp

Het systeem detecteert objecten als:

- Uw auto zich langzaam naar voren beweegt.
- Uw auto zich langzaam naar voren beweegt en een object langzaam de voorkant van uw auto nadert.

Druk op de parkeerhulpknop om het systeem uit te schakelen. Indien zich een storing in het systeem voordoet, verschijnt een waarschuwing melding in het informatiedisplay en kunt u het systeem niet inschakelen. Zie **Infoberichten** (bladzijde 101).

Als de transmissie in de achteruit (R) staat, geeft het sensorsysteem aan de voorkant geluidssignalen wanneer de auto in beweging is en het gedetecteerde obstakel zich in de richting van de auto beweegt. Zodra het voertuig stilstaat, stopt het geluidssignaal na twee seconden.

Indicatie van afstand tot obstakel (indien aanwezig)

Het systeem biedt via het informatiedisplay een indicatie van de afstand tot een obstakel. De afstands aanduiding wordt weergegeven indien de transmissie in de achteruit (R) staat.

De indicatie wordt weergegeven:

- Naarmate de afstand tot het obstakel afneemt, gaan de aanduidingsblokken branden en richting het autopicogram bewegen.
- Als er geen obstakel wordt gedetecteerd, worden de afstands aanduidingsblokken in het grijs weergegeven.

Voertuigen met automatische transmissie

Als de versnelling in neutraal (N) staat, biedt het systeem via het informatiedisplay een indicatie van de afstand tot een obstakel. Als uw auto in beweging is, biedt het sensorsysteem aan de voorkant een geluidssignaal wanneer de auto met 12 km/h of minder in beweging is en binnen het detectiegebied een obstakel wordt gevonden. Zodra het voertuig stilstaat, stopt het geluidssignaal na vier seconden.

Als de transmissie in de vooruit (D) staat of als een andere vooruitversnelling is gekozen, biedt het sensorsysteem aan de voorkant geluidssignalen wanneer de auto in beweging is en binnen het detectiegebied een obstakel wordt gevonden. Zodra het voertuig stilstaat, stopt het geluidssignaal na twee seconden.

ZIJSENSORSYSTEEM

Het zijsensoren systeem gebruikt de sensoren aan de voor- en achterzijde om obstakels te detecteren die zich in de buurt van de zijkanten van uw auto bevinden. Het systeem plaatst de obstakels op een virtuele kaart in het instrumentenpaneel terwijl uw auto de obstakels passeert. Het systeem detecteert zelfs obstakels wanneer ze niet langer in het gezichtsveld van de sensor zitten.

N.B.: *Wanneer een obstakel de zijkant van de auto nadert zonder eerst een voor- of achterzijkant te passeren, wordt het obstakel niet gedetecteerd.*

De zijsensoren werken als de transmissie in een andere stand dan de parkeerstand (P) staat.

Parkeerhulp



E190458

De detectiezone is tot 60 cm vanaf de zijkant van uw auto.

Wanneer het systeem een object detecteert in de buurt van de zijkant van uw auto, klinkt een geluidssignaal. Naarmate het object de zijkant van uw auto dichter nadert, neemt het tempo van de geluidssignalen toe. Het tempo van de geluidssignalen varieert, afhankelijk van of het obstakel zich op of naast het pad bevindt dat uw auto aflegt.

Afstandsaanduiding (indien aanwezig)

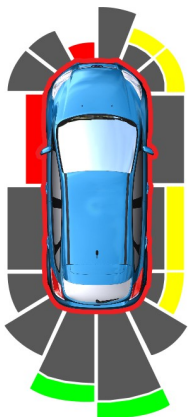

E190459

Het systeem kan ook een indicatie van de afstand tot het obstakel bieden via het informatiedisplay.

Naarmate de afstand tot het obstakel afneemt, gaan de aanduidingsblokken branden en richting het autopictogram bewegen. Als er geen obstakel wordt gedetecteerd, zijn er geen afstandsaanduidingsblokken aanwezig.

Wanneer u de hendel in de achteruit (R) zet, biedt het zijsensorenstelsel door middel van beeld en geluid een afstandsindicatie wanneer uw auto in beweging is en obstakels worden gedetecteerd op minder dan 30 cm afstand, of indien obstakels worden gedetecteerd op minder dan 30–60 cm die zich op het pad bevinden dat uw auto aflegt. Wanneer u uw auto stopt, stopt het geluidssignaal na twee seconden.

N.B.: *De visuele afstandsaanduiding blijft aan zolang de transmissie in de achteruit (R) staat.*

Wanneer u de hendel in de vooruit (D) zet of in een andere vooruitversnelling, bijvoorbeeld laag (L), sport (S) of elke vooruitversnelling bij handgeschakelde transmissies, biedt het zijsensorenstelsel door middel van beeld en geluid een afstandsindicatie wanneer uw auto met 12 km/h of minder beweegt en obstakels worden gedetecteerd op minder dan 30 cm afstand, of indien obstakels worden gedetecteerd op minder dan 30–60 cm die zich op het pad bevinden dat uw auto aflegt. Wanneer u uw auto stopt, stopt het geluidssignaal na twee seconden en stopt de visuele afstandsaanduiding na vier seconden.

N.B.: *Als het obstakel op minder dan 30–60 cm afstand blijft, blijft de visuele afstandsaanduiding aan.*

Wanneer u de hendel in neutraal (N) zet, biedt het zijsensorsysteem alleen een visuele afstandsindicatie wanneer uw auto met 12 km/h of minder beweegt, bijvoorbeeld wanneer u op een helling rijdt, en obstakels worden gedetecteerd op minder dan 30 cm afstand. Wanneer u uw auto stopt, stopt de visuele afstands aanduiding na vier seconden.

Als het zijsensorsysteem niet beschikbaar is, zijn er geen zijafstands aanduidingsblokken aanwezig.

Het zijsensorsysteem is niet beschikbaar in de volgende situatie:

- Wanneer u het tractieregelsysteem uitschakelt.

In de volgende situatie is het zijsensorsysteem mogelijk niet beschikbaar totdat u de ongeveer de lengte van uw auto hebt afgelegd zodat het systeem zich opnieuw kan initialiseren:

- U zet het contact aan, uit en weer aan.
- Uw auto blijft langer dan twee minuten stationair draaien.
- Het antiblokkeersysteem is geactiveerd.
- Het systeem voor de aandrijfregeling (traction control) is geactiveerd.

ACTIEVE PARKEERHULP

Fileparkeren, loodrecht op de weg parkeren, hulp voor parkeerplek verlaten

WAARSCHUWINGEN



Wanneer het systeem wordt ingeschakeld, moet u in uw auto blijven zitten. U blijft te allen tijde verantwoordelijk voor het besturen van uw auto, de controle van het systeem en eventuele ingrepen indien deze nodig zijn. Als u niet voorzichtig bent, kan dit leiden tot verlies van controle over de auto, ernstige of dodelijke verwondingen.



Bij zware regenval of andere omstandigheden waardoor verstovende reflecties ontstaan is het mogelijk dat de sensoren bepaalde voorwerpen niet 'zien'.

Het systeem scant het gebied aan weerszijden van uw auto om een geschikte parkeerplek te vinden.

Het systeem laat u weten wanneer het een geschikte parkeerplek vindt. Wanneer u uw auto stopt, neemt het systeem de stuurinrichting over om uw auto naar de parkeerplek te loodsen.

Met het hulpsysteem voor parkeerplek verlaten verlaat de auto automatisch de parkeerplek (handsfree), terwijl u het gas, de versnelling en remmen bedient. Het systeem geeft met beeld en geluid instructies om u in het verkeer te voegen.

Het systeem werkt wellicht niet correct onder de volgende omstandigheden:

- er wordt een reserveband of een band die meer is versleten dan de andere banden gebruikt;
- u gebruikt een bandenmaat die niet wordt aanbevolen door Ford;

Parkeerhulp

- u probeert te parkeren in een krappe bocht;
- de rand van het aangrenzende geparkeerde voertuig is hoog boven de grond (bijvoorbeeld een bus, takelwagen of vrachtwagen)
- de weersomstandigheden zijn slecht (zware regenval, sneeuw, mist, enzovoort).

N.B.: *Houd de sensoren in de bumper vrij van sneeuw, ijs en zware vuilophopingen. Als de sensoren bedekt zijn, werkt het systeem wellicht minder nauwkeurig. Reinig de sensoren niet met scherpe voorwerpen.*

Gebruik het systeem niet in deze omstandigheden:

- U hebt een vreemd object (bijvoorbeeld een fietsendrager of een aanhanger) op de voor- of achterkant van de auto of in de buurt van de sensoren geplaatst.
- U hebt een overhangend object (bijvoorbeeld een surfplank) op het dak geplaatst.

- De sensoren van de voorbumper of aan de zijkant zijn beschadigd of worden bedekt door een vreemd object.
- U gebruikt niet de juiste bandenmaat voor uw voertuig (bijvoorbeeld, een minireservewiel).

Actieve parkeerhulp gebruiken - Fileparkeren



Druk eenmaal op de knop op de middenconsole naast de versnellingshendel.

Als u trager rijdt dan 30 km/h, zoekt het systeem automatisch aan beide zijden van uw voertuig naar een geschikte parkeerplek. Er verschijnt een bericht en een bijbehorende afbeelding om aan te geven dat er naar een parkeerplek gezocht wordt. Gebruik de richtingaanwijzer om aan te geven of u het systeem aan de linker- of rechterkant van uw auto wilt laten zoeken.

N.B.: *Als u geen keuze maakt, dan gebruikt het systeem standaard de passagierszijde van de auto.*

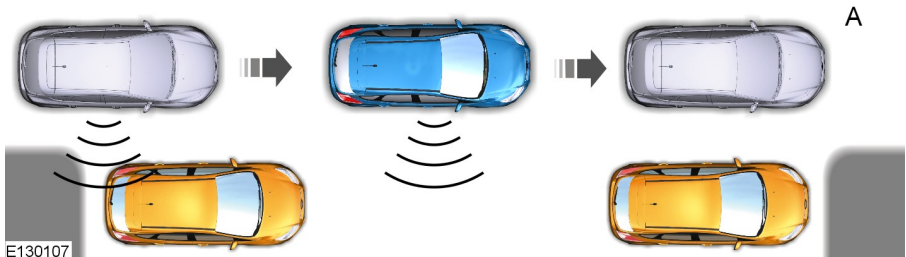

Zodra een geschikte plek gevonden is, ziet u een bericht en hoort u een geluidssignaal. Stop het voertuig en volg de instructies op het scherm. Als uw rijsnelheid erg laag is, moet u wellicht een klein stukje vooruit rijden voordat het systeem klaar is om te parkeren.

N.B.: *U dient er op te letten dat de gekozen ruimte tijdens de manoeuvre te allen tijde vrij blijft van obstakels.*

N.B.: *Wellicht merkt de actieve parkeerhulp bepaald straatmeubilair of andere zaken niet op. U dient zelf te controleren of de geselecteerde plek geschikt is om te parkeren.*

Parkeerhulp

N.B.: Rijd de auto zo evenwijdig mogelijk langs andere voertuigen wanneer u langs een parkeerplek rijdt.

N.B.: Het systeem biedt altijd de parkeerplek aan die als laatste is waargenomen (dus als de auto tijdens het rijden meerdere parkeerplekken opmerkt, wordt de laatste plek aangeboden).

N.B.: Als uw rijsnelheid hoger is dan 35 km/h, ziet u een bericht met het verzoek om de snelheid te verlagen.



Wanneer u vindt dat de auto correct is geparkeerd of wanneer de parkeerhulp een constante toon laat horen (vergezeld van een bericht op het scherm en een geluidssignaal), brengt u de auto volledig tot stilstand.

Als automatisch sturen is voltooid, ziet u een bericht en hoort u een toon om aan te geven dat de actieve parkeerhulp is voltooid. U dient het parkeerresultaat te controleren en eventuele noodzakelijke correcties uit te voeren voordat u het voertuig verlaat.

Automatisch naar een parkeerplek sturen

N.B.: Als uw rijsnelheid hoger is dan 9 km/h of als een manoeuvre door een object wordt onderbroken, schakelt de automatische besturingsfunctie uit en moet u de besturing van het voertuig volledig overnemen.

Met de transmissie in R (Achteruit), met uw handen weg van het stuurwiel (en als niets de beweging ervan kan hinderen), rijdt de auto vanzelf in de parkeerplek. Er verschijnen instructies op het scherm om uw voertuig naar voren en naar achteren in de parkeerplek te plaatsen.

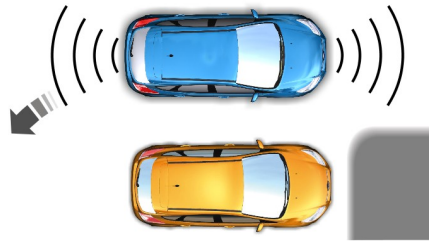

Actieve parkeerhulp gebruiken - Loodrecht op de weg parkeren



Druk tweemaal op de knop op de middenconsole naast de versnellingshendel.

Er verschijnt een bericht en een bijbehorende afbeelding om aan te geven dat er naar een parkeerplek gezocht wordt. Gebruik de richtingaanwijzer om aan te geven of u het systeem aan de linker- of rechterkant van uw auto wilt laten zoeken.

N.B.: Als u geen keuze maakt, dan gebruikt het systeem standaard de passagierszijde van de auto.

Parkeerhulp

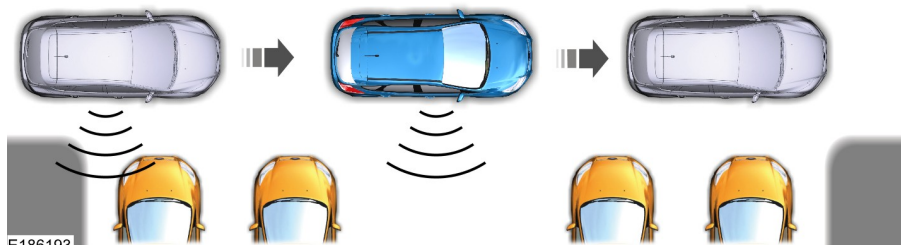

Zodra een geschikte plek gevonden is, ziet u een bericht en hoort u een geluidssignaal. Stop het voertuig en volg de instructies op het scherm. Als uw rijsnelheid erg laag is, moet u wellicht een klein stukje vooruit rijden voordat het systeem klaar is om te parkeren.

N.B.: U dient er op te letten dat de gekozen ruimte tijdens de manoeuvre te allen tijde vrij blijft van obstakels.

N.B.: Rijd de auto zo loodrecht mogelijk langs andere voertuigen wanneer u langs een parkeerplek rijdt.

N.B.: Het systeem biedt altijd de parkeerplek aan die als laatste is waargenomen (dus als de auto tijdens het rijden meerdere parkeerplekken opmerkt, wordt de laatste plek aangeboden).

N.B.: Als uw rijsnelheid hoger is dan 30 km/h, ziet u een bericht met het verzoek om de snelheid te verlagen.

Automatisch naar een parkeerplek sturen

N.B.: Als uw rijsnelheid hoger is dan 9 km/h of als een manoeuvre door een object wordt onderbroken, schakelt de automatische besturingsfunctie uit en moet u de besturing van het voertuig volledig overnemen.

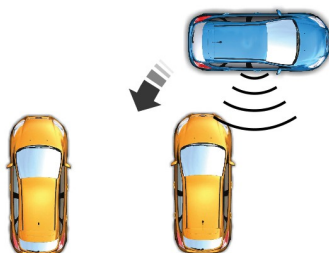

E186191

Met de transmissie in R (Achteruit), met uw handen weg van het stuurwiel (en als niets de beweging ervan kan hinderen), rijdt de auto vanzelf in de parkeerplek. Er verschijnen instructies op het scherm om uw voertuig naar voren en naar achteren in de parkeerplek te plaatsen.

Wanneer u vindt dat de auto correct is geparkeerd of wanneer de parkeerhulp een constante toon laat horen (vergezeld van een bericht op het scherm en een geluidssignaal), brengt u de auto volledig tot stilstand.

Als automatisch sturen is voltooid, ziet u een bericht en hoort u een toon om aan te geven dat de actieve parkeerhulp is voltooid. U dient het parkeerresultaat te controleren en eventuele noodzakelijke correcties uit te voeren voordat u het voertuig verlaat.

Parkeerhulp

Actieve parkeerhulp gebruiken - Hulp voor parkeerplek verlaten



Als de auto stilstaat in een parkeerplek voor fileparkeren, drukt u op de knop voor actieve parkeerhulp.

U ziet een bericht met het verzoek om de richting aan te geven. Gebruik de richtingaanwijzer om aan te geven met welke kant van de auto u de parkeerplek wilt verlaten.

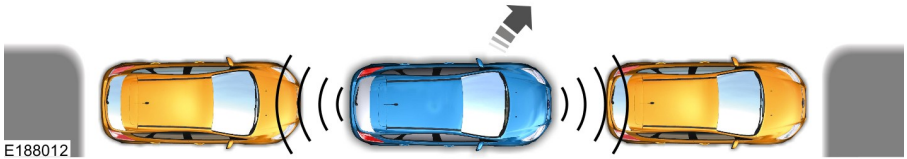

Het systeem bepaalt de vrije ruimte vóór en langs het voertuig en stuurt de auto automatisch uit de plek voor fileparkeren (handsfree), terwijl u het gas, de versnelling en de remmen bedient. Het systeem geeft met beeld en geluid instructies om u in het verkeer te voegen.

Nadat het systeem uw voertuig voorbij het aangrenzende voertuig of object heeft geleid, krijgt u een aanwijzing om de besturing over te nemen en uit de parkeerplek weg te rijden.

N.B.: *Als er voldoende ruimte vóór de auto is om gemakkelijk te kunnen wegrijden, is de hulp voor parkeerplek verlaten wellicht niet beschikbaar.*

De actieve parkeerhulpfunctie uitschakelen

Het systeem handmatig uitschakelen:

- Druk tweemaal op de knop voor actieve parkeerhulp.
- Grijp het stuurwiel tijdens een actief manoeuvre.

- Rijd gedurende 30 seconden sneller dan circa 35 km/h tijdens het actief zoeken naar een parkeerplek.
- Rijd harder dan 9 km/h tijdens automatisch sturen.
- Schakel de aandrijfregeling (traction control) uit.

Bepaalde voertuigomstandigheden kunnen het systeem ook uitschakelen, zoals:

- De aandrijfregeling (traction control) is ingeschakeld.
- Het antiblokkeersysteem grijpt in of heeft een storing.

Als zich een probleem voordoet met het systeem, wordt een waarschuwingsbericht getoond, vergezeld van een geluidssignaal. Tijdens normale werking kunnen van tijd tot tijd systeemberichten worden getoond. Als systeemstoringen zich herhaaldelijk of vaak voordoen, neemt u contact op met een erkende dealer voor onderhoud van uw auto.

Parkeerhulp

Problemen oplossen met het systeem

Het systeem zoekt geen vrije plek

Mogelijk staat de aandrijfregeling (traction control) uit.

De transmissie staat in de parkeerstand (P). De auto moet vooruit bewegen om een parkeerplek te kunnen detecteren.

Het systeem biedt een bepaalde plek niet aan

Wellicht zijn de sensoren bedekt (bijvoorbeeld door sneeuw, ijs of vuil). Als de sensoren bedekt zijn, werkt het systeem wellicht minder goed.

Er is onvoldoende ruimte in de parkeerplek om de auto veilig te kunnen parkeren.

Er is onvoldoende ruimte voor de parkeer manoeuvre aan de andere kant van de parkeerplek.

De parkeerplek is verder weg dan 1,5 m of dichterbij dan 0,4 m.

De transmissie staat in de parkeerstand (P). De auto moet vooruit bewegen om een parkeerplek te kunnen detecteren.

Uw rijsnelheid is hoger dan 30 km/h voor fileparkeren en 35 km/h voor loodrecht op de weg parkeren.

Het systeem zet de auto niet in de parkeerplek zoals ik dat wil

De auto rolt in tegenovergestelde richting van de transmissie (dus vooruit wanneer R [Achteruit] is geselecteerd).

Een oneffen stoep naast de parkeerplek zorgt ervoor dat het systeem de auto niet goed kan uitlijnen.

Voertuigen of voorwerpen naast de parkeerplek staan mogelijk onjuist.

U bent te ver voorbij de parkeerplek gereden. Het systeem werkt het beste als u dezelfde afstand langs de parkeerplek rijdt.

De banden zijn mogelijk onjuist gemonteerd of onderhouden (dus verkeerd opgepompt, van verkeerde grootte of van verschillende groottes).

Een reparatie of aanpassing heeft de detectiecapaciteiten gewijzigd.

Parkeerhulp

Het systeem zet de auto niet in de parkeerplek zoals ik dat wil

Een geparkeerd voertuig heeft een hoog uitstekend onderdeel (bijvoorbeeld een zout-sproeier, sneeuwplough of laadplatform).

De lengte van de parkeerplek of de positie van geparkeerde voorwerpen is gewijzigd nadat uw auto is langsgereden.

De temperatuur rond uw auto wijzigt snel (bijvoorbeeld als u vanuit een verwarmde garage de kou inrijdt of als u een autowasstraat uitrijdt).

ACHTERUITKIJKCAMERA

WAARSCHUWINGEN

 Het achteruitkijkcamerasysteem is een aanvullend hulpmiddel bij het achteruitrijden, dat de bestuurder steeds samen met de binnen- en buitenspiegels moet gebruiken voor een maximaal zicht.

 Voorwerpen die zich dicht in de buurt bevinden van een van de hoeken van de bumper of onder de bumper, worden mogelijk niet op het scherm getoond wegens het beperkte bereik van het camerasysteem.

 Rijd zo traag mogelijk achteruit, aangezien u bij hogere snelheden minder reactietijd hebt om uw auto te stoppen.

 Wees voorzichtig als u de achteruitkijkcamera gebruikt en het kofferdeksel gedeeltelijk geopend is. Als de kofferruimte gedeeltelijk geopend is, is de camera uit positie en is het videobeeld mogelijk onjuist. Alle richtlijnen verdwijnen als de kofferruimte geopend is.

 Wees voorzichtig als u de camerafuncties aan- of uitzet. Zorg ervoor dat uw auto niet beweegt.

Het achteruitkijkcamerasysteem biedt een videobeeld van het gebied achter uw auto.

Tijdens gebruik worden lijnen in het scherm weergegeven die het pad van uw auto en de afstand tot voorwerpen achter uw auto weergeven.



E142435

De camera bevindt zich op het kofferdeksel.

Het achteruitkijkcamerasysteem gebruiken

Het achteruitkijkcamerasysteem toont wat zich achter uw auto bevindt wanneer u de transmissie in de achteruit (R) zet.

N.B.: Het sensorsysteem voor achteruitrijden werkt niet bij snelheden boven 5 km/h en neemt sommige hoekige of bewegende objecten mogelijk niet waar.

Parkeerhulp

Het systeem gebruikt drie soorten richtlijnen die u helpen zien wat zich achter uw auto bevindt.

- Actieve richtlijnen: tonen het beoogde pad van uw auto terwijl u achteruitrijdt.
- Vaste richtlijnen: tonen het daadwerkelijke pad dat uw auto aflegt terwijl u recht achteruitrijdt. Dit kan handig zijn wanneer u achteruit inparkeert of als u uw auto op een lijn wilt brengen met een ander voorwerp achter u.
- Middenlijn: helpt om het midden van uw auto met een voorwerp uit te lijnen (zoals bijvoorbeeld een aanhanger).

N.B.: Als de transmissie in de achteruit (R) staat en het kofferdeksel of de achterklep geopend is, worden er geen achteruitrijcamerafuncties weergegeven.

N.B.: Tijdens slepen ziet de camera alleen wat u aan het slepen bent. Dit biedt mogelijk onvoldoende dekking vergeleken met de dekking bij normaal gebruik, aangezien sommige voorwerpen mogelijk niet te zien zijn. In sommige auto's kunnen de richtlijnen verdwijnen wanneer u de aanhangerstekker aansluit.

De camera werkt wellicht niet correct onder de volgende omstandigheden:

- 's Nachts of in donkere gebieden als een of beide achteruitrijlampen niet werken.
- Het zicht van de camera wordt geblokkeerd door modder, water of vuil. Maak de lens schoon met een zachte, pluisvrije doek en een zacht schoonmaakmiddel.
- De achterkant van uw auto is geraakt of beschadigd, waardoor de camera niet meer goed is uitgelijnd.

Camerarichtlijnen

N.B.: Actieve richtlijnen zijn alleen beschikbaar als de transmissie in de achteruit (R) staat.

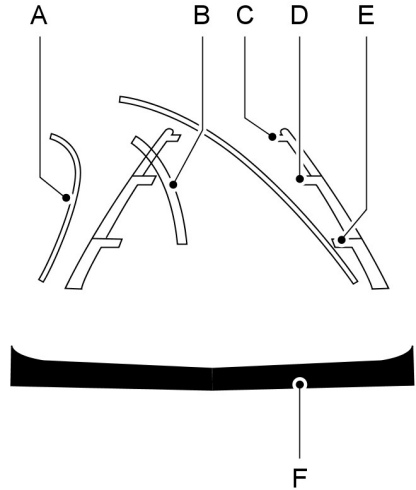

E142436

- A Actieve richtlijnen
- B Middenlijn
- C Vaste richtlijn: groene zone
- D Vaste richtlijn: gele zone
- E Vaste richtlijn: rode zone
- F achterbumper

Actieve richtlijnen worden alleen getoond met vaste richtlijnen. Om actieve richtlijnen te gebruiken, draait u het stuurwiel om de richtlijnen op een beoogd pad te richten. Als u de positie van het stuurwiel wijzigt terwijl u achteruitrijdt, kan uw auto mogelijk afwijken van het gewenste pad.

Parkeerhulp

De vaste en actieve richtlijnen worden zichtbaar of vervagen afhankelijk van de positie van het stuurwiel. De actieve richtlijnen worden niet getoond als het stuurwiel recht gehouden wordt.

Wees altijd voorzichtig wanneer u achteruitrijdt. Voorwerpen in de rode zone zijn het dichtst in de buurt van uw auto en voorwerpen in de groene zone bevinden zich verder weg. Voorwerpen komen dichterbij in de buurt van uw auto wanneer ze uit de groene zone komen en in de gele of rode zones terechtkomen. Gebruik de zijspiegels en de achteruitkijkspiegel voor beter zicht aan beide kanten en achter de auto.

Handmatig zoomen

WAARSCHUWING



Wanneer handmatig zoomen is ingeschakeld, wordt mogelijk slechts een gedeelte van het gebied achter uw auto getoond. Let goed op uw omgeving wanneer u de functie voor handmatig zoomen gebruikt.

N.B.: *Handmatig zoomen is alleen beschikbaar als de transmissie in de achteruit (R) staat.*

N.B.: *Wanneer u handmatig zoomen inschakelt, wordt alleen de middenlijn getoond.*

Beschikbare instellingen voor deze functie zijn Inzoomen (+) en Uitzoomen (-). Druk op het symbool in het camerascherm om de weergave te wijzigen. De standaardinstelling is Zoomen UIT.

Hiermee kunt u het voorwerp achter uw auto van dichtbij bekijken. Het gezoomde beeld houdt als referentiepunt de bumper in beeld. Zoomen is alleen actief als de transmissie in de achteruit (R) staat.

Instellingen camerasysteem

Om de instellingen van de achteruitkijkcamera te openen, selecteert u het volgende in het multifunctioneel display terwijl de transmissie niet in de achteruit (R) staat:

Hoofdmenu
Instellingen
Voertuig
Instellingen camera

Uitgebreide Park Pilot of Park Pilot

Beschikbare instellingen voor deze functie zijn AAN en UIT.

Het systeem gebruikt rode, gele en groene markeringen die bovenop het videobeeld verschijnen wanneer een van de sensorsystemen een object waarneemt.

Vertraging achteruitrijcamera

Beschikbare instellingen voor deze functie zijn AAN en UIT.

De standaardinstelling voor vertraging achteruitrijcamera is UIT.

Wanneer u de transmissie uit de achteruit (R) zet en in een versnelling anders dan de parkeerstand (P) zet, wordt het camerabeeld nog steeds weergegeven tot dat:

- uw rijnsnelheid voldoende toeneemt.
- u uw auto in de parkeerstand (P) zet.
- er 10 seconden zijn verstreken.

Snelheidsregeling (Cruise Control)

WERKING

Via de cruise control kan een ingestelde snelheid worden aangehouden zonder uw voet op het gaspedaal te houden. U kunt de snelheidsregeling gebruiken bij een rijnsnelheid hoger dan 30 km/h.

GEBRUIK MAKEN VAN SNELHEIDSREGELING

WAARSCHUWINGEN



Schakel de snelheidsregeling niet in op bochtige wegen, bij druk verkeer en op gladde wegen. Dit zou tot controleverlies over de auto en fataal of dodelijk letsel kunnen leiden.



Wanneer u een heuvel afrijdt, kan de voertuigsnelheid hoger worden dan de ingestelde snelheid. Het systeem bedient de remmen niet, maar er wordt een waarschuwing weergegeven.

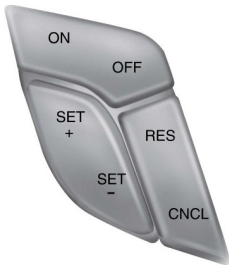

E 197198

U bedient de snelheidsregeling via het stuurwiel.

Snelheidsregeling inschakelen

Druk op de **ON** toets en laat deze los.



Het controlelampje in het instrumentenpaneel gaat branden.

Rijnsnelheid instellen

1. Rij met de gewenste snelheid.
2. Druk op de **SET+** toets en laat deze los.
3. Neem uw voet van het gaspedaal.

N.B.: *Het controlelampje krijgt een andere kleur.*

N.B.: *De snelheidsregeling wordt uitgeschakeld als de rijnsnelheid meer dan 16 km/h onder de ingestelde snelheid zakt terwijl u bergop rijdt.*

Ingestelde snelheid veranderen

- Druk het gaspedaal of het rempedaal in tot de gewenste snelheid is bereikt. Druk op de **SET+** toets en laat deze los.
- Druk op de **SET+** of **SET-** toets en houd deze ingedrukt. Laat de toets los zodra u de gewenste snelheid hebt bereikt.
- Druk op de **SET+** of **SET-** toets en laat deze los. De ingestelde snelheid verandert in stappen van circa 5 km/h.

N.B.: *Wanneer u het gaspedaal indrukt, verandert de ingestelde snelheid niet. Wanneer u het gaspedaal loslaat, keert uw auto terug naar de snelheid die u eerder hebt ingesteld.*

Ingestelde snelheid annuleren

Druk op **CAN** en laat de toets los of trap het rempedaal iets in. De ingestelde snelheid wordt niet gewist.

Ingestelde snelheid hervatten

Druk op de **RES** toets en laat deze los.

Snelheidsregeling uitschakelen

Druk op de toets **OFF** als het systeem stand-by staat of schakel het contact uit.

Snelheidsregeling (Cruise Control)

N.B.: *U wilt de ingestelde snelheid indien u het systeem uitschakelt.*

ADAPTIEVE CRUISE CONTROL GEBRUIKEN (indien aanwezig)

WAARSCHUWINGEN

 Let altijd goed op veranderende omstandigheden op de weg, vooral als u de adaptieve snelheidsregeling gebruikt. De adaptieve snelheidsregeling vergt oplettendheid van de bestuurder. Als u de volgende waarschuwingen negeert of als u niet op de weg let, kan dit leiden tot een botsing en ernstig of fataal letsel.

 Het systeem is geen aanrijdingswaarschuwings- of aanrijdingsvoorkomingssysteem. U moet zelf ingrijpen wanneer het systeem geen verkeer voor u waarneemt.

 Adaptieve snelheidsregeling detecteert geen stilstaande voertuigen of voertuigen die langzamer rijden dan 10 km/h.

 Het systeem remt niet voor langzame of stilstaande auto's, voetgangers, objecten op de weg, tegemoetkomende auto's of kruisende auto's.

 Gebruik het systeem niet wanneer u een snelweg oprijdt of verlaat.

 Schakel de adaptieve snelheidsregeling niet in op bochtige wegen, onder drukke verkeersomstandigheden en op gladde wegen. Dit zou tot controleverlies over de auto en fataal of dodelijk letsel kunnen leiden.

 Gebruik het systeem niet bij slecht zicht, vooral niet bij mist, zware regenval, opspattend water en sneeuw.

WAARSCHUWINGEN

 Gebruik het systeem niet wanneer u een aan aanhanger sleept met een achteraf aangesloten elektronisch remsysteem voor aanhangers. Achteraf aangesloten elektronische remsystemen voor aanhangers werken niet naar behoren wanneer u het systeem inschakelt, omdat de remmen elektronisch geregeld worden. Doet u dit toch, dan kunt u de controle over de auto verliezen, wat tot ernstig letsel kan leiden. Oplooppremmen, teruglooppremmen en andere niet-elektronische remsystemen voor aanhangers worden niet beïnvloed.

 Gebruik uitsluitend aanbevolen bandenmaten, omdat anders de normale werking van het systeem beïnvloed kan worden. Doet u dit niet, dan kunt u de controle over de auto verliezen, wat tot ernstig letsel kan leiden.

Het systeem is ontwikkeld om u te helpen de afstand tot de auto voor u gelijk te houden. Als er geen auto voor u rijdt, houdt het systeem een ingestelde snelheid aan. Het systeem is bedoeld om het rijden te veraangename wanneer u andere auto's volgt die op dezelfde rijstrook in dezelfde richting rijden. U kunt kiezen uit vijf instellingen.

Het systeem is gebaseerd op het gebruik van een radarsensor, die een stralenbundel direct vóór de auto projecteert. Binnen het bereik van het systeem zien deze stralenbundel alle auto's vóór u.

Als er geen auto voor u rijdt, houdt het systeem de ingestelde snelheid aan.

Snelheidsregeling (Cruise Control)

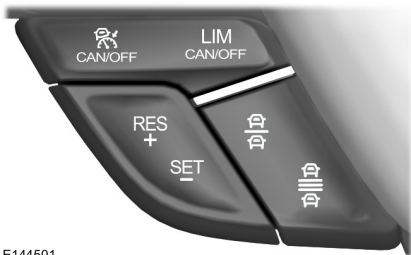

E144501

Gebruik de bedieningselementen op het stuur om het systeem te bedienen.

Het systeem inschakelen

Druk op de toets **CAN/OFF** van de adaptieve snelheidsregeling en laat deze weer los.

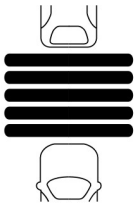

E82312

Het controlelampje van de snelheidsregeling, **SET mph (kph)**, de aanduiding voor de huidige ingestelde afstand en **Standby** worden getoond in het instrumentenpaneel.

Snelheid instellen

1. Rij met de gewenste snelheid.
2. Druk op de toets **SET-** en laat deze los.
3. De informatieweergave toont een groen controlelampje, de momenteel ingestelde afstand en de gewenste snelheid.

4. Neem uw voet van het gaspedaal.

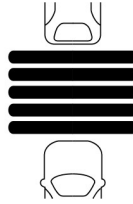

E82312

5. Als het systeem een voorligger registreert, wordt deze boven de horizontale balken weergegeven.

N.B.: Als de adaptieve snelheidsregeling is ingeschakeld, kan de ingestelde snelheid die in de informatieweergave wordt getoond licht afwijken van de snelheidsmeter.

Ingestelde snelheid veranderen

- Druk het gaspedaal of het rempedaal in tot de gewenste snelheid is bereikt. Druk op de toets **SET-** en laat deze los.
- Houd **RES+** of **SET-** ingedrukt tot de gewenste rijsnelheid verschijnt op het informatiedisplay. De voertuigsnelheid zal geleidelijk dalen of stijgen tot de gekozen snelheid.
- Druk op de **RES+** of **SET-** toets en laat deze los. De ingestelde snelheid verandert in stappen van circa 1 km/h.

Het systeem kan de remmen gebruiken om de auto af te remmen tot de nieuwe ingestelde snelheid. De ingestelde snelheid wordt op continu op het informatiedisplay weergegeven terwijl het systeem is ingeschakeld.

Ingestelde snelheid annuleren

Trap het rempedaal of het koppelingspedaal gedurende langere tijd in of druk op de toets **CAN/OFF** van de adaptieve snelheidsregeling en laat deze weer los. De laatst ingestelde snelheid wordt doorgestreept weergegeven.

Snelheidsregeling (Cruise Control)

Ingestelde snelheid hervatten

Druk op de toets **RES+** en laat deze los. De auto keert terug naar de eerder ingestelde rijsnelheid en afstand. De ingestelde snelheid wordt op continu op het informatiedisplay weergegeven terwijl het systeem is ingeschakeld.

Het systeem uitschakelen

Druk op de toets **CAN/OFF** van de adaptieve snelheidsregeling als het systeem stand-by staat of schakel het contact uit.

N.B.: *Het geheugen met de ingestelde snelheid wordt gewist wanneer u het systeem uitschakelt.*

Een voertuig volgen

WAARSCHUWINGEN



Wanneer u een voertuig volgt, remt uw auto niet automatisch af tot stilstand. Uw auto remt zonder tussenkomst van de bestuurder ook niet voldoende af om een botsing te voorkomen. Rem altijd indien dit nodig is. Doet u dit niet, dan kan dit leiden tot een botsing of ernstig of fataal letsel.



Adaptieve snelheidsregeling waarschuwt alleen voor voertuigen die door de radarsensor worden gedetecteerd. In sommige gevallen kan de waarschuwing ontbreken of vertraagd optreden. U moet altijd remmen indien dit nodig is. Doet u dit niet, dan kan dit leiden tot een botsing of ernstig of fataal letsel.

Als een voertuig voor u zich naar uw rijbaan verplaatst of als een trager voertuig zich op uw rijbaan bevindt, wordt de rijsnelheid aangepast om een ingestelde afstand aan te houden.

De afbeelding die een voorligger aangeeft, gaat branden.

Uw auto houdt een constante afstand aan tot het voertuig voor u, totdat:

- het voertuig voor u sneller gaat rijden dan de snelheid die u hebt ingesteld.
- het voertuig voor u een baan opschuift of niet meer zichtbaar is.
- de rijsnelheid lager wordt dan 20 km/h.
- een nieuwe afstand wordt ingesteld.

Het systeem schakelt de remmen in om uw auto te vertragen en een veilige afstand tot de auto vóór u te houden. De maximale remkracht die het systeem kan uitoefenen, is beperkt. U kunt het systeem omzeilen door zelf de remmen in te schakelen.

Als het systeem vaststelt dat de maximale remkracht onvoldoende zal zijn, hoort u een waarschuwingstoon en verschijnt er een bericht op het informatiedisplay, terwijl het systeem doorgaat met remmen.

Het systeem is ontworpen om u te waarschuwen voor het risico op een aanrijding met de auto voor u.

Het systeem is ontworpen om u te waarschuwen met gonggeluiden en een visuele waarschuwing op het informatiedisplay.

De remondersteuning wordt geactiveerd om een maximale remwerking te verkrijgen en de ernst van de aanrijding met de auto voor u te beperken.

N.B.: *De remmen kunnen geluid voortbrengen wanneer ze door de adaptieve snelheidsregeling worden gebruikt.*

Snelheidsregeling (Cruise Control)

De afstand instellen

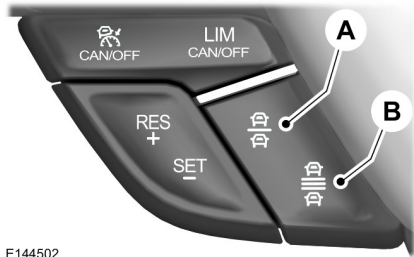

E144502

- A Afstand verkleinen.
- B Afstand vergroten.

U kunt de afstand tot uw voorligger verkleinen of vergroten door op de afstandsregeling te drukken.

N.B.: Het is uw eigen verantwoordelijkheid om een afstand in te stellen die past bij de rijomstandigheden.



E82312

De geselecteerde afstand wordt door middel van balken in de afbeelding op het informatiedisplay weergegeven. Er zijn vijf afstandsinstellingen beschikbaar.

N.B.: De ingestelde afstand is tijdafhankelijk en daarom zal de afstand automatisch de rij snelheid aanpassen.

Afstandsinstellingen voor adaptieve snelheidsregeling.

Ingestelde snelheid km/h	Grafische weergave, balken weergegeven tussen voertuigen	Afstand in tijd, in seconden	Tussenruimte m	Dynamisch gedrag
100	1	1	28	Sport
100	2	1,2	33	
100	3	1,5	42	Normaal
100	4	1,8	50	
100	5	2,1	58	Comfort

N.B.: De systeemstatus en -instellingen blijven onveranderd wanneer u het contact inschakelt.

Snelheidsregeling (Cruise Control)

Het systeem onderbreken

WAARSCHUWING



Wanneer de bestuurder het systeem onderbreekt door het gaspedaal in te trappen, gebruikt het systeem niet automatisch de remmen om de afstand tot een voorligger te handhaven.

U kunt de ingestelde snelheid en afstand onderbreken door het gaspedaal in te trappen.



Wanneer u het systeem onderbreekt, gaat het groene controlelampje branden en krijg u geen afbeelding van een voorligger te zien op het informatiedisplay.

Het systeem wordt weer ingeschakeld wanneer u het gaspedaal loslaat. De rijsnelheid zakt tot de ingestelde snelheid of lager, als u achter een trager voertuig rijdt.

Automatisch uitschakelen

Het alarmsysteem werkt niet onder 20 km/h. Als de auto onder deze snelheid zakt, klinkt een waarschuwingsgeluid en wordt het automatisch remsysteem vrijgezet.

Automatisch annuleren kan zich ook voordoen als:

- de banden de grip op het wegdek verliezen.
- het motortoerental te laag is.
- u de parkeerrem inschakelt.

N.B.: *Als het motortoerental te laag wordt, geeft het informatiedisplay aan dat motortoerental laag is. Schakel terug naar een lagere versnelling (alleen handgeschakelde transmissie) om automatisch annuleren te voorkomen.*

Gebruik in heuvelachtig terrein

Kies een lagere versnelling als het systeem wordt ingeschakeld in situaties zoals langdurig bergaf rijden op steile hellingen, bijvoorbeeld in berggebieden. Het systeem moet in deze situaties aanvullend remmen op de motor, om de belasting op het reguliere remsysteem van de auto te verminderen en om te voorkomen dat de remmen oververhit raken.

N.B.: *Er klinkt een akoestisch waarschuwingssignaal en het systeem wordt uitgeschakeld als de remmen langdurig worden gebruikt. Zo kunnen de remmen afkoelen. Het systeem werkt normaal zodra de remmen zijn afgekoeld.*

Onverwachte reacties

De radarsensor heeft een beperkt gezichtsveld. In sommige situaties worden voertuigen niet of later dan verwacht gedetecteerd. De afbeelding die de voorligger aangeeft, gaat niet branden als het systeem geen verkeer voor u waarneemt.

Snelheidsregeling (Cruise Control)

A

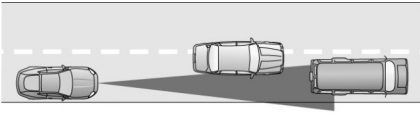

B

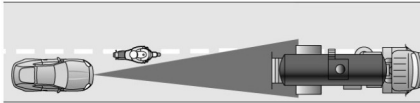

C

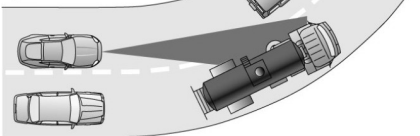

E71621

Onverwachte reacties kunnen optreden:

- A Bij voertuigen die zich op uw rijbaan voegen en alleen kunnen worden 'gezien' wanneer ze zich volledig op de rijbaan bevinden.
- B Motorfietsen kunnen soms laat of in het geheel niet worden 'gezien'.
- C Bij voertuigen vóór u bij het in- en uitrijden van een bocht. De stralenbundel volgt geen scherpe bochten van de weg.

In dergelijke gevallen remt het systeem laat of onverwacht. U moet alert blijven en zo nodig ingrijpen.

Wanneer de voorkant van uw auto door iets geraakt wordt of als er schade ontstaat, kan de zone voor radardetectie gewijzigd worden. Dit kan ertoe leiden dat voertuigen niet of bij vergissing worden gedetecteerd. Raadpleeg zo spoedig mogelijk uw erkende dealer.

System niet beschikbaar

Situaties die ertoe kunnen leiden dat het systeem wordt uitgeschakeld of die kunnen voorkomen dat het systeem niet wordt ingeschakeld, zijn onder meer:

- een geblokkeerde sensor.
- hoge temperatuur van de remmen.
- een storing in het systeem of een gerelateerd systeem.

Geblokkeerde sensor



E145632

Een bericht geeft aan dat iets de radarsignalen van de sensor blokkeert. De sensor is op de onderste grille aangebracht. Het systeem kan geen voorligger detecteren functioneert niet wanneer de radarsignalen geblokkeerd worden.

Houd de voorzijde van de auto vrij van vuil, metalen plaatjes of voorwerpen. Beschermers tegen steenslag en achteraf gemonteerde lampen kunnen de sensor ook blokkeren.

Snelheidsregeling (Cruise Control)

De volgende tabel geeft een overzicht van mogelijk oorzaken en handelingen die uitgevoerd kunnen worden wanneer dit bericht getoond wordt.

Oorzaak	Uit te voeren handelingen
Het oppervlak van de radar in de grille is vuil of op een andere manier geblokkeerd.	Maak het oppervlak van de grille vóór de radar schoon of verwijder het object dat de sensor blokkeert.
Het oppervlak van de radar in de grille is schoon, maar het bericht blijft in het display staan.	Wacht een ogenblikje. Het kan een paar minuten duren voordat de radar merkt dat de sensor niet meer geblokkeerd wordt.
Hevige regen of sneeuw verstoort de radarsignalen.	Gebruik het systeem niet in dergelijke omstandigheden, omdat voorliggers mogelijk niet worden gedetecteerd.
Opspattend water, sneeuw of ijs op het wegdek kunnen de radarsignalen verstoren.	Gebruik het systeem niet in dergelijke omstandigheden, omdat voorliggers mogelijk niet worden gedetecteerd.

Het kan gebeuren dat een blokkadewaarschuwing wordt gegeven zonder dat er een blokkade is. Een valse blokkade lost zichzelf op of wordt gewist na een sleutelcyclus.

Overschakelen op normale snelheidsregeling

WAARSCHUWING



Bij normale snelheidsregeling wordt er niet geremd voor trager voertuigen. Zorg ervoor dat u zich altijd goed bewust bent van welke modus u hebt gekozen. Rem indien dit nodig is.

U kunt handmatig overschakelen van adaptieve snelheidsregeling naar normale snelheidsregeling via het informatiedisplay.



Het controlelampje voor snelheidsregeling vervangt het controlelampje voor adaptieve snelheidsregeling wanneer u normale snelheidsregeling selecteert. De ingestelde afstand wordt niet getoond, het systeem reageert niet automatisch op voorliggers en het automatische remsysteem treedt niet in werking. Het systeem onthoudt de laatstgekozen instelling.

SNELHEIDSBEGRENZER

Werkprincipe

WAARSCHUWING



Wanneer u een heuvel afrijdt, kan de snelheid hoger worden dan de ingestelde snelheid. Het systeem bedient de remmen niet, maar geeft een waarschuwing af.

Via het systeem kan een snelheid worden ingesteld waar de auto vervolgens op wordt begrensd. De ingestelde snelheid wordt de effectieve maximumsnelheid van uw auto, echter met de optie deze snelheid indien nodig tijdelijk te overschrijden.

Gebruik van het systeem

N.B.: De ingestelde snelheidslimiet kan gedurende een korte periode doelbewust worden overschreven (bijvoorbeeld tijdens inhalen).

Het systeem wordt bediend met de toetsen op het stuurwiel.

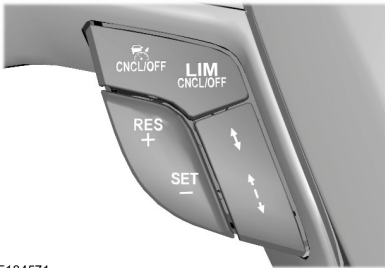

E184571

Het systeem in- en uitschakelen

Druk op LIM CNCL/OFF om de begrenzer stand-by te zetten. Het informatiedisplay vraagt u, een snelheid in te stellen. Druk op LIM CNCL/OFF terwijl de begrenzer stand-by staat als u het systeem wilt uitschakelen.

Snelheidslimiet instellen

- Druk op SET- terwijl de begrenzer stand-by staat om de begrenzer op de huidige rijsnelheid in te stellen.
- Druk op RES+ of SET- om uw gewenste snelheidslimiet te selecteren. De snelheid wordt op het informatiedisplay weergegeven en opgeslagen als de ingestelde snelheid.
- Druk op LIM CNCL/OFF om de werking van de begrenzer te annuleren en deze stand-by te zetten. De ingestelde snelheid verschijnt doorgekruipt op het informatiedisplay.
- Druk op RES+ om de werking van de begrenzer te hervatten. De ingestelde snelheid verschijnt op het informatiedisplay.

Ingestelde snelheidslimiet doelbewust overschrijden

Trap het gaspedaal volledig in om het systeem tijdelijk te deactiveren. Het systeem wordt opnieuw geactiveerd zodra de rijsnelheid onder de ingestelde snelheid zakt.

Systeemwaarschuwingen

Als u de ingestelde snelheid per ongeluk overschrijdt, knippert de controlelamp ingestelde snelheid op het informatiedisplay en hoort u een geluidssignaal.











Als u de ingestelde snelheid doelbewust overschrijdt, knippert alleen de controlelamp ingestelde snelheid op het informatiedisplay.

Rijhulpmiddelen



BESTUURDERS- WAARSCHUWING

Werking

WAARSCHUWINGEN

-  Het systeem is niet bedoeld om de bestuurder te ontheffen van zijn plicht om tijdens het rijden voorzichtig en oplettend te zijn.
-  U blijft te allen tijde verantwoordelijk voor het besturen van de auto en het zo nodig in en uitschakelen van het systeem.
-  Indien de sensor versperd raakt, is het mogelijk dat het systeem niet werkt.
-  Neem regelmatig de vereiste rustpauzes en wacht niet totdat het systeem u waarschuwt indien u vermoeidheid voelt.
-  Neem rustpauzes uitsluitend op plekken waar dit veilig kan.
-  Bepaalde rijstijlen en -gedrag kan erin resulteren dat het systeem een waarschuwing afgeeft, ook al voelt u geen vermoeidheid.
-  Onder koude en barre weersomstandigheden is het mogelijk dat het systeem niet werkt. Regen, sneeuw, opspattend water en grote contrasten in verlichting kunnen de sensor allemaal beïnvloeden.
-  Het systeem werkt niet indien de sensor de rijstrookmarkeringen niet kan registreren.
-  Het is mogelijk dat het systeem niet werkt in gebieden met wegwerkzaamheden.
-  Het is mogelijk dat het systeem niet werkt op wegen met scherpe bochten of smalle rijstroken.

WAARSCHUWINGEN

-  Voer geen voorruitreparaties uit in de directe omgeving van de sensor.
-  Indien uw auto is uitgerust met een niet door ons goedgekeurde wielophangingsset, is het mogelijk dat het systeem niet naar behoren werkt.

N.B.: *Houd de voorruit vrij van belemmeringen zoals uitwerpselen van vogels, insecten en sneeuw of ijs.*

N.B.: *Het systeem is bedoeld als hulpmiddel voor u op snelle hoofdwegen en snelwegen.*

N.B.: *Het systeem berekent een alertheidsniveau bij rij snelheden boven ca. 65 km/u.*

Het systeem registreert automatisch uw rijgedrag.

Het systeem geeft een waarschuwing indien het ontdekt dat u slaperig wordt of dat uw rijgedrag verslechtert.

Driver Alert gebruiken

Het systeem in- en uitschakelen

N.B.: *Het systeem blijft in- of uitgeschakeld afhankelijk van de laatste instelling.*

Schakel het systeem in met behulp van de informatiedisplay. Zie **Infodisplays** (bladzijde 91).

Het systeem berekent uw alertheidsniveau aan de hand van uw uw rijgedrag ten opzichte van de rijstrookmarkeringen, en andere factoren.

Systeemwaarschuwingen

N.B.: *Het systeem geeft geen waarschuwingen onder ca. 65 km/u.*

Rijhulpmiddelen

Het waarschuwingsstelsysteem heeft twee fasen:

1. Er wordt een tijdelijke waarschuwing afgegeven die u aanraadt een rustpauze te nemen. Dit bericht verschijnt slechts gedurende een korte periode.
2. Als u geen pauze neemt en het systeem blijft registreren dat uw rijgedrag vermindert, dan wordt een waarschuwing afgegeven. De waarschuwing blijft in de informatiedisplay staan tot u deze annuleert. Zie **Infoberichten** (bladzijde 101).

Druk op **OK** op de stuurwielbediening om de waarschuwing te verwijderen.

Systeemdysplay

Wanneer het systeem actief is, loopt het automatisch op de achtergrond en geeft het uitsluitend indien nodig waarschuwingen. U kunt de status te allen tijde bekijken m.b.v. het informatiedisplay. Zie **Algemene informatie** (bladzijde 91).

Het alertheidsniveau wordt in zes stappen op een gekleurde balk weergegeven.

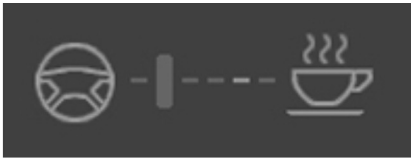

E131358

Alertheidsniveau is in orde, geen rustpauze nodig.

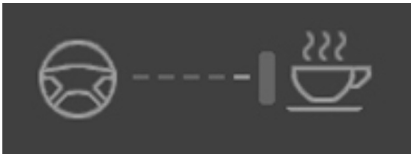

E131359

Het alertheidsniveau is essentieel en geeft aan dat u een rustpauze moet nemen wanneer dit veilig is.

De statusbalk verloopt van links naar rechts met het afnemen van het berekende alertheidsniveau. Zodra het rustpauze-icoon wordt genaderd, verandert de kleur van groen naar geel en uiteindelijk rood, wanneer een rustpauze moet worden genomen.

- Groen: Geen rustpauze vereist.
- Geel: Eerste (tijdelijke) waarschuwing.
- Rood: Tweede waarschuwing.

Uw alertheidsniveau wordt in grijs weergegeven wanneer:

- de camerasensor de rijstrookmarkeringen niet kan volgen.
- de voertuigsnelheid tot onder ongeveer 65 km/u daalt.

Het systeem resetten

U kunt het systeem als volgt resetten:

- Schakel de contactspanning uit en in.
- Stop de auto en open en sluit het bestuurdersportier.

SYSTEEM HULP BIJ BLIJVEN RIJDEN OP RIJSTROOK

Lane Keeping Alert

Werking

WAARSCHUWINGEN

 Het systeem is niet bedoeld om de bestuurder te ontheffen van zijn plicht om tijdens het rijden voorzichtig en oplettend te zijn.

 U blijft te allen tijde verantwoordelijk voor het besturen van de auto en het zo nodig in en uitschakelen van het systeem.

Rijhulpmiddelen

WAARSCHUWINGEN



Indien de sensor versperd raakt, is het mogelijk dat het systeem niet werkt.



De sensor kan ook onterecht andere structuren en voorwerpen voor rijbaanmarkeringen houden. Dit kan resulteren in een valse of gemiste waarschuwing.



Onder koude en barre weersomstandigheden is het mogelijk dat het systeem niet werkt. Regen, sneeuw, opspattend water en grote contrasten in verlichting kunnen de sensor allemaal beïnvloeden.



Het systeem werkt niet indien de sensor de rijstrookmarkeringen niet kan registreren.



Het is mogelijk dat het systeem niet werkt in gebieden met wegwerkzaamheden.



Het is mogelijk dat het systeem niet werkt op wegen met scherpe bochten of smalle rijstroken.



Voer geen voorruitreparaties uit in de directe omgeving van de sensor.



Indien uw auto is uitgerust met een niet door ons goedgekeurde wielophangingsset, is het mogelijk dat het systeem niet naar behoren werkt.

N.B.: Houd de voorruit vrij van belemmeringen zoals uitwerpselen van vogels, insecten en sneeuw of ijs.

N.B.: Het systeem is bedoeld als hulpmiddel voor u op snelle hoofdwegen en snelwegen.

N.B.: Het is mogelijk dat het systeem niet werkt tijdens hard remmen of accelereren, en wanneer u uw auto met opzet verkeerd bestuurt.

N.B.: Het systeem werkt met minimaal een geregistreerde rijstrookmarkering.

N.B.: Het systeem werkt uitsluitend bij rij snelheden van meer dan ongeveer 65 km/h.

De sensor bevindt zich achter de binnenspiegel. Deze controleert continu de omstandigheden om u te waarschuwen voor onbedoeld afdrijven van het midden van de rijstrook bij hoge snelheden.

Het systeem registreert en volgt automatisch de rijstrookmarkeringen op de weg. Indien uw auto onbedoeld afdrijft naar de rijstrookmarkeringen, verschijnt een waarschuwing in het display. Ook wordt een waarschuwing gegeven in de vorm van een voelbare trilling in het stuurwiel.

Lane Keeping Alert gebruiken

Het systeem in- en uitschakelen

N.B.: Wanneer u het systeem uitschakelt, blijft een waarschuwinglampje op het informatiedisplay branden. Zie **Waarschuwings- en indicatielampen** (bladzijde 85).

N.B.: De systeemstatus en -instellingen blijven onveranderd wanneer u het contact in- en uitschakelt.



E132099

Schakel het systeem in en uit met behulp van de knop op de richtingaanwijzerhendel.

Druk tweemaal op de knop om het systeem in te schakelen. Druk eenmaal op de knop om het systeem uit te schakelen.

Rijhulpmiddelen

Trillingsniveau in stuurwiel afstellen

Het systeem heeft drie intensiteitsniveaus die u m.b.v. de informatiedisplay kunt instellen. Zie **Algemene informatie** (bladzijde 91).

De gevoeligheid van het systeem instellen

U kunt instellen hoe snel het systeem u voor een gevaarlijke situatie waarschuwt. Het systeem heeft twee gevoeligheidsniveaus die u m.b.v. het informatiedisplay kunt instellen. Zie **Algemene informatie** (bladzijde 91).

Systemwaarschuwingen



E132651

Een kolom wordt weergegeven aan weerszijden van een tekening van de auto, die de rijstrookmarkeringen voorstellen.

De rijstrookmarkeringen hebben de volgende kleurcode:

- Groen: Het systeem is gereed om u te waarschuwen voor onbedoeld overschrijden van de rijstrookmarkeringen.
- Rood: De auto nadert of is te dicht bij de gedetecteerde rijstrookgrens. Onderneem meteen veilig actie om uw auto in de juiste positie te brengen.
- Grijs: De betreffende rijstrookgrens wordt onderdrukt.

Gevallen waarin een rijstrookgrens kan worden onderdrukt:

- Het is mogelijk dat rijstrookmarkeringen op de weg niet door de sensor worden gedetecteerd.
- U schakelt de richtingaanwijzer voor die zijde van uw auto in.
- Indien u scherp instuurt, snel accelereert of hard remt.
- De rij snelheid ligt buiten de bedrijfsnormen.
- Indien er een ingreep is van het antiblokkeerremstelsel of de stabiliteitsregeling.
- Smalle rijstrookbreedte.

Indien de rijstrookmarkeringen in het display rood worden of u een trilling in het stuurwiel voelt, dient u onmiddellijk actie te ondernemen en uw auto in het juiste spoor te brengen. Corrigeer onbedoeld afdriften op de rijstrook onmiddellijk.

Stelsysteem hulp bij blijven rijden op rijstrook

Het systeem in- en uitschakelen

N.B.: Het systeem wordt niet automatisch ingeschakeld telkens wanneer u het contact inschakelt.

Rijhulpmiddelen

N.B.: Als het systeem wordt ingeschakeld, wordt automatisch het systeem hulp bij blijven rijden op rijstrook ingeschakeld.



E132099

Schakel het systeem in en uit met behulp van de knop op de richtingaanwijzerhendel.

Druk driemaal op de knop om het systeem in te schakelen. Druk nogmaals op de knop om het systeem uit te schakelen.

De gevoeligheid van het systeem instellen

U kunt instellen hoe snel het systeem ingrijpt in een gevaarlijke situatie. Het systeem heeft twee gevoeligheidsniveaus die u m.b.v. het informatiedisplay kunt instellen. Zie **Algemene informatie** (bladzijde 91).

Systemwaarschuwingen



E132651

Een kolom wordt weergegeven aan weerszijden van een tekening van de auto, die de rijstrookmarkeringen voorstellen.

De rijstrookmarkeringen hebben de volgende kleurcode:

- Groen: Het systeem is gereed om u te waarschuwen voor onbedoeld overschrijden van de rijstrookmarkeringen.
- Geel: Het systeem past automatisch een stuurkoppel toe om het pad van de auto en onbedoeld afdrijven van het midden van de rijstrook te corrigeren.
- Rood: De auto nadert of is te dicht bij de gedetecteerde rijstrookgrens. Er wordt een waarschuwing gegeven in de vorm van een voelbare trilling in het stuurwiel. Onderneem meteen veilig actie om uw auto in de juiste positie te brengen.

Gevalen waarin een rijstrookgrens kan worden onderdrukt:

- Het is mogelijk dat rijstrookmarkeringen op de weg niet door de sensor worden gedetecteerd.
- U schakelt de richtingaanwijzer voor die zijde van uw auto in.
- Indien u scherp instuurt, snel accelereert of hard remt.
- De rijsnelheid ligt buiten de bedrijfslimieten.
- Indien er een ingreep is van het antiblokkerremstelsel of de stabiliteitsregeling.
- Smalle rijstrookbreedte.

N.B.: Het systeem kan op elk willekeurig moment uitgeschakeld worden door het stuurwiel te draaien.

INFORMATIESYSTEEM DODE HOEK

System voor dodehoekdetectie (BLIS™) met herkenning van kruisend verkeer (indien aanwezig)

WAARSCHUWING



Gebruik het systeem niet als een vervanging voor de spiegels en het over de schouder kijken bij het veranderen van rijstrook. U mag het systeem alleen gebruiken als hulpmiddel. Het systeem is geen vervanging voor voorzichtig rijden.

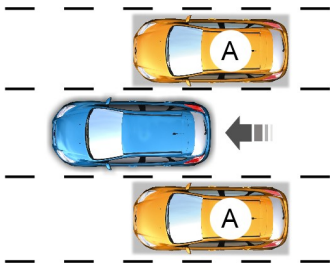

E124788

Het systeem is een gemaksfunctie, die u kan helpen om voertuigen te detecteren die mogelijk uw blinde hoek (A) zijn binnengereden. Het registratiegebied bevindt zich aan beide zijden van de auto en loopt vanaf de buitenspiegels tot ongeveer 3 meter achter de achterbumper. Het systeem is ontworpen om tijdens het rijden een waarschuwing af te geven wanneer bepaalde auto's de blinde hoek binnenrijden.

De herkenning van kruisend verkeer is ontworpen om u te waarschuwen voor voertuigen die u aan de zijkant naderen terwijl de transmissie in de achterruit (R) staat.

N.B.: Het systeem voor dodehoekdetectie voorkomt geen contact met andere voertuigen of objecten. Het systeem detecteert ook geen geparkeerde voertuigen, mensen, beesten of infrastructuur (hekken, vangrails, bomen, enzovoort). Het is uitsluitend ontworpen om u te waarschuwen voor voertuigen in de dode hoeken.

N.B.: Voor auto's die snel door de blinde hoek rijden (meestal minder dan 2 seconden) wordt de waarschuwing niet geactiveerd.

Gebruik van de systemen

Het systeem voor dodehoekdetectie wordt ingeschakeld wanneer u de motor aanzet en u uw auto naar voren rijdt met een snelheid van meer dan 8 km/h. Het systeem blijft aan zolang de transmissie in de vooruit (D) of neutraal (N) staat. Wanneer u de transmissie uit de vooruit (D) of de neutrale stand (N) haalt, gaat het systeem over op herkenning van kruisend verkeer. Zodra de transmissie weer in de vooruit (D) wordt gezet, wordt het systeem voor dodehoekdetectie weer ingeschakeld wanneer uw auto met een snelheid van meer dan 8 km/h rijdt.

N.B.: Het systeem voor dodehoekdetectie werkt niet in de achterruit (R) of in de parkeerstand (P) en biedt geen extra waarschuwing wanneer een richtingaanwijzer is aangezet.

N.B.: De herkenning van kruisend verkeer is ontworpen om naderende voertuigen te detecteren tot op een afstand van 14 m, maar het bereik neemt af wanneer de sensoren geblokkeerd worden. Langzaam achteruit rijden helpt om het bereik en de doeltreffendheid te verbeteren.

Rijhulpmiddelen

N.B.: Bij auto's met handgeschakelde transmissie is de herkenning van kruisend verkeer alleen actief als de transmissie in de achteruit (R) staat. Als uw auto naar achteren rolt terwijl de transmissie niet in de achteruit (R) staat, is de herkenning van kruisend verkeer niet actief.

WAARSCHUWING



Gebruik het systeem niet als een vervanging voor de spiegels en het over de schouder kijken bij het veranderen van rijstrook. U mag het systeem alleen gebruiken als hulpmiddel. Het systeem is geen vervanging voor voorzichtig rijden.

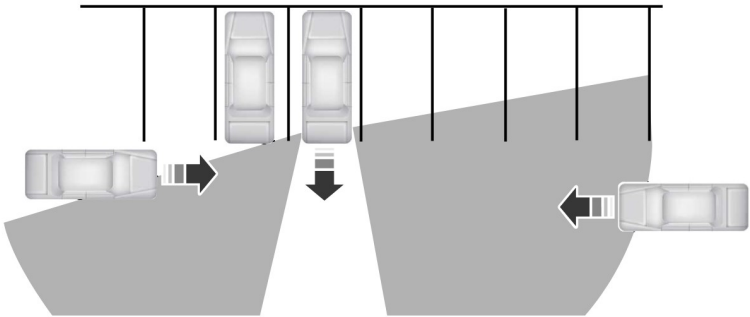

E142440

In dit eerste voorbeeld wordt de linkersensor slechts gedeeltelijk belemmerd, het bereik is bijna volledig.

Rijhulpmiddelen

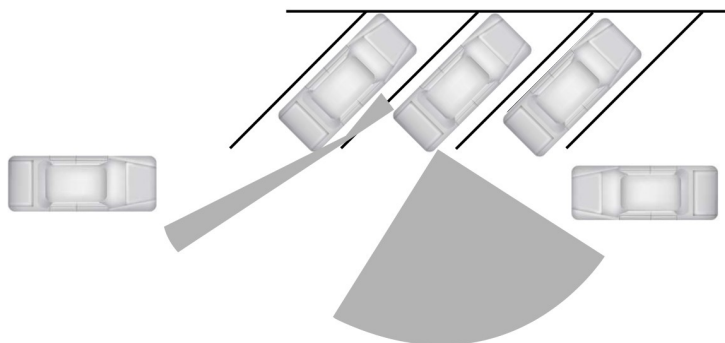

E142441

Het bereik neemt ook af wanneer u parkeert onder een lage hoek. Hier is de linkersensor bijna volledig geblokkeerd, het bereik aan die kant wordt ernstig belemmerd.

Systemelampjes en berichten



E142442

Het systeem geeft een gele controlelamp weer die is aangebracht in de buitenspiegels.

N.B.: Deze wordt gedimd wanneer het omgevingslicht afneemt.

De herkenning van kruisend verkeer laat een aantal tonen horen en in het informatiedisplay verschijnt een bericht dat aangeeft of een voertuig vanaf de linker- of de rechterkant nadert. De herkenning van kruisend verkeer werkt in combinatie met het sensorsysteem voor achteruitrijden, dat zijn eigen tonen laat horen. Zie **Parkeerhulp** (bladzijde 178).

Systemensensoren

WAARSCHUWING



Voordat het systeem een blokkering heeft geregistreerd en een waarschuwing afgeeft, neemt het aantal gemiste voorwerpen toe.

N.B.: Het is mogelijk dat u een blokkadewaarschuwing krijgt terwijl de sensor niet geblokkeerd wordt. Dit is zeldzaam en wordt een valse blokkadewaarschuwing genoemd. Een valse blokkade lost zichzelf op of wordt gewist na een sleutelcyclus.

Rijhulpmiddelen

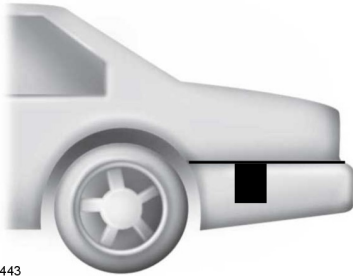

E142443

Het systeem gebruikt radarsensoren, die zich bevinden achter het bumperschort aan beide zijkanten van uw auto. Zorg ervoor dat deze zones niet geblokkeerd worden door modder, sneeuw of bumperstickers, omdat dit ervoor kan zorgen dat het systeem minder goed werkt.

Als het systeem merkt dat de prestaties zijn afgenomen, verschijnt in het informatiedisplay een bericht dat waarschuwt voor een geblokkeerde sensor of verminderde zichtbaarheid, samen met een controlelamp. U kunt de waarschuwing in het informatiedisplay opheffen, maar de controlelamp blijft branden.

Wanneer u een blokkade verwijdert, kunt u het systeem op twee manieren resetten:

- Onder het rijden detecteert het systeem minstens twee objecten.
- U zet het contact aan, uit en vervolgens weer aan.

Als de blokkade nog steeds aanwezig na de sleutelcyclus en nadat u in verkeer hebt gereden, controleert u opnieuw of er een blokkade is.

Redenen waarom berichten worden weergegeven	
Het radaroppervlak is vuil of op een andere manier geblokkeerd	Maak het gebied van het schort voor de radar schoon of verwijder de blokkade.
Het radaroppervlak is niet vuil of geblokkeerd	Rijd een paar minuten lang normaal in verkeer en geef de radar de gelegenheid om passerende voertuigen te detecteren, zodat de geblokkeerde status kan worden opgeheven.
Hevige regen of sneeuwval verstoort de radarsignalen	Geen maatregel benodigd. Het systeem wordt automatisch gereset naar een niet-geblokkeerde status zodra de regen of sneeuwval afneemt of stopt. Gebruik het systeem voor dodehoekdetectie of herkenning van kruisend verkeer niet in deze situaties:

Beperkingen aan de detectie

Het kan voorkomen dat auto's die de blinde hoek binnenrijden en uitrijden niet worden geregistreerd.

Gevallen waar dit kan voorkomen:

- Vuilophoping op de achterbumperpanelen in het gebied van de sensoren.
- Bepaalde manoeuvres van auto's die de blinde hoek binnenrijden en uitrijden.
- Auto's die met hoge snelheid door de blinde hoek rijden.
- Slechte weersomstandigheden.
- Verschillende auto's die kort na elkaar door de blinde hoek rijden.

Rijhulpmiddelen

Het volgende bevat andere situaties die de herkenning van kruisend verkeer kunnen beperken:

- Naastgelegen geparkeerde voertuigen of objecten blokkeren de sensoren.
- Naderende voertuigen die voorbijrijden met snelheden groter dan 24 km/h.
- Sneller dan 8 km/h achteruit rijden.
- Een parkeerplek achterwaarts onder een hoek verlaten.

Valse waarschuwingen

N.B.: *Als de auto is uitgerust met een trekhaakmodule die door ons is goedgekeurd, registreert het systeem een aangesloten aanhangwagen en wordt gedeactiveerd. Voor trekhaken die niet af-fabriek gemonteerd zijn, kan het beter zijn om het systeem voor dodehoekdetectie handmatig uit te schakelen.*

Er kunnen zich bepaalde situaties voordoen waar een valse waarschuwing wordt afgegeven door de systemen voor dodehoekdetectie of herkenning van kruisend verkeer, waarbij het waarschuwingslampje brandt terwijl zich geen voertuig in het sensorbereik bevindt. Een kleine hoeveelheid valse meldingen is normaal; deze zijn tijdelijk en lossen zichzelf op.

Registratiefouten

Als een van beide systemen een probleem detecteert met de linker- of rechtersensor, gaat de controlelamp van het systeem voor dodehoekdetectie branden en verschijnt een bericht op het informatiedisplay.

Alle andere systeemstoringen worden alleen met een bericht op het informatiedisplay weergegeven. Zie **Infoberichten** (bladzijde 101).

De systemen uit- en inschakelen

U kunt een of beide systemen tijdelijk in- of uitschakelen in het informatiedisplay. Zie **Infoberichten** (bladzijde 101). Wanneer u het systeem voor dodehoekdetectie uitschakelt, ontvangt u geen waarschuwingen en toont het informatiedisplay een bericht dat het systeem uit is.

N.B.: *Het systeem voor herkenning van kruisend verkeer wordt altijd ingeschakeld wanneer het contact wordt aangezet. Het systeem voor dodehoekdetectie onthoudt echter de laatstgekozen instelling voor aan of uit.*

Een of beide systemen kunnen niet worden uitgeschakeld wanneer MyKey wordt gebruikt. Zie **Werking** (bladzijde 41).

U kunt ook een of beide systemen permanent uit laten schakelen door een erkende dealer. Zodra het systeem permanent is uitgeschakeld, kan het alleen bij een erkende dealer weer worden ingeschakeld.

VERKEERSBORDHERKENNING

Werking

WAARSCHUWINGEN



Het systeem is niet bedoeld om de bestuurder te ontheffen van zijn plicht om tijdens het rijden voorzichtig en oplettend te zijn.



U blijft te allen tijde verantwoordelijk voor het besturen van de auto en het zo nodig in en uitschakelen van het systeem.



Indien de sensor versperd raakt, is het mogelijk dat het systeem niet werkt.

Rijhulpmiddelen

N.B.: *Onder koude en barre weersomstandigheden is het mogelijk dat het systeem niet werkt. Regen, sneeuw, opspattend water en grote contrasten in verlichting kunnen ervoor zorgen dat de sensor niet correct werkt.*

N.B.: *Voer geen voorruitreparaties uit in de directe omgeving van de sensor.*

N.B.: *Indien uw auto is uitgerust met een niet door ons goedgekeurde wielophangingssset, is het mogelijk dat het systeem niet naar behoren werkt.*

N.B.: *Breng altijd Originele Ford Onderdelen aan wanneer gloeilampen voor de koplampen worden vervangen. Andere gloeilampen kunnen de prestaties van het systeem verminderen.*

N.B.: *Houd de voorruit vrij van belemmeringen zoals uitwerpselen van vogels, insecten en sneeuw of ijs.*

N.B.: *Het systeem herkent wellicht niet alle verkeersborden en kan borden incorrect lezen.*

N.B.: *Het systeem is ontworpen om automatisch verkeersborden te herkennen conform het Verdrag van Wenen.*

N.B.: *De verkeersbordgegevens verstrekt door het navigatiesysteem bevatten informatie die is opgenomen in de gegevenshouderuitgave.*

Er is een sensor gemonteerd achter de binnenspiegel. Deze registreert voortdurend verkeersborden en geeft informatie met betrekking tot de snelheidslimiet en inhaalregelgeving.

Het systeem herkent automatisch herkenbare verkeersborden zoals:

- Borden met snelheidslimiet.
- Borden voor niet inhalen.
- borden voor einde snelheidslimiet.

Als het systeem een verkeersbord herkent, wordt dit weergegeven in de display.

Gebruik van het systeem

Het systeem in- en uitschakelen

N.B.: *De systeemstatus en instellingen blijven onveranderd tijdens ontstekingscycli.*

Het systeem kan worden in- en uitgeschakeld met behulp van de informatiedisplay. Zie **Algemene informatie** (bladzijde 91).

Snelheidswaarschuwing systeem instellen

Het systeem heeft een aantal snelheidswaarschuwniveaus die m.b.v. het informatiedisplay kunnen worden ingesteld. Zie **Algemene informatie** (bladzijde 91).

Systeemdialy



E132994

Het systeem kan twee verkeersborden parallel weergeven.

U kunt de status te allen tijde bekijken m.b.v. het informatiedisplay.

De weergave van het systeem vindt in vier fasen plaats:

1. Alle nieuwe herkenbare verkeersborden worden met meer helderheid in het display weergegeven dan de overige verkeersborden.
2. Na een vooraf bepaalde tijd worden ze normaal weergegeven.
3. Na een vooraf bepaalde afstand worden ze grijs weergegeven.
4. Na nog een vooraf bepaalde afstand worden ze gewist.

Rijhulpmiddelen

Als het systeem een aanvullend verkeersbord herkent, dan wordt dit als een leeg vak onder het betreffende verkeersbord aangeduid. Bijvoorbeeld tijdens het passeren van een gereduceerde snelheidslimiet bij een nat wegdek.

Als de auto over een navigatiesysteem beschikt, kunnen opgeslagen verkeersbordgegevens van invloed zijn op de aangegeven snelheidsgrenswaarde.

ACTIVE CITY STOP

Werkprincipe

WAARSCHUWINGEN

 U bent steeds verantwoordelijk voor de bediening van uw auto. Het systeem is niet bedoeld om de bestuurder te ontheffen van zijn plicht om tijdens het rijden voorzichtig en oplettend te zijn. Als u niet voorzichtig bent, kan dit leiden tot verlies van controle over de auto, ernstige of dodelijke verwondingen.

 Om de volledige systeemprestaties te verkrijgen moet u het remsysteem inrijden. Zie **Inrijden** (bladzijde 234).

Als u niet voorzichtig bent, kan dit leiden tot verlies van controle over de auto, ernstige of dodelijke verwondingen.

 Als het systeem remt en de motor stopt, worden de gevaarlichten automatisch ingeschakeld. Als u niet voorzichtig bent, kan dit leiden tot een botsing of letsel.

 Het systeem reageert niet op fietsers, motorfietsers, voetgangers, dieren of auto's die in een andere richting rijden. Als u niet voorzichtig bent, kan dit leiden tot verlies van controle over de auto, ernstige of dodelijke verwondingen.

 Het systeem werkt niet tijdens snel optrekken of scherp sturen. Als u niet voorzichtig bent, kan dit leiden tot een botsing of letsel.

WAARSCHUWINGEN

 Het systeem werkt mogelijk niet tijdens koud of erg slecht weer. Sneeuw, ijs, zware regenval en motregen kunnen het systeem beïnvloeden. Houd de motorkap vrij van sneeuw en ijs. Als u niet voorzichtig bent, kan dit leiden tot verlies van controle over de auto, ernstige of dodelijke verwondingen.

 Het systeem werkt mogelijk niet wanneer u scherpe bochten neemt. Als u niet voorzichtig bent, kan dit leiden tot een botsing of letsel.

 Het systeem werkt mogelijk niet correct als u de voorruit vervangt door een voorruit van een andere fabrikant dan Ford. Voer geen reparaties van de voorruit uit voor de sensor. Als deze waarschuwing niet wordt nageleefd, kan dit leiden tot een ongeval of verwondingen.

 Het systeem detecteert mogelijk geen voorwerpen met oppervlakken die reflecties absorberen. Als u niet voorzichtig bent, kan dit leiden tot verlies van controle over de auto, ernstige of dodelijke verwondingen.

 Het systeem zal niet goed werken als de sensor is geblokkeerd. Houd de voorruit vrij van obstructies, zoals bijvoorbeeld uitwerpselen van vogels, insecten, sneeuw of ijs. Als deze waarschuwing niet wordt nageleefd, kan dit leiden tot een ongeval of verwondingen.

 Wanneer u het contact aanzet, stuurt de sensor een laserstraal uit. Kijk nooit direct of met welk type voorwerp dan ook in de sensor. Er bestaat een risico op oogletsel.

De sensor bevindt zich op de achterkant van de binnenspiegel. De sensor controleert voortdurend de omstandigheden om te bepalen wanneer er ingegrepen moet worden.

Rijhulpmiddelen

Het systeem werkt bij snelheden onder circa 40 km/h, door de remmen in te schakelen als de sensor detecteert dat een botsing hoogstwaarschijnlijk is. Als het systeem de remmen inschakelt, verschijnt er een bericht op het informatiedisplay.

Het systeem kan het risico op een botsing tegen lage snelheid tegen een andere auto beperken. Het helpt ook de schade bij een botsing te beperken of kan de botsing helemaal voorkomen.

N.B.: *U moet het rempedaal intrappen om de volledige remkracht te verkrijgen.*

Het systeem uit- en inschakelen

In bepaalde situaties is het raadzaam dat u het systeem uitschakelt. Bijvoorbeeld:

- Bij rijden in het terrein wanneer voorwerpen de voorruit kunnen afdekken.
- Wanneer door een wasstraat wordt gereden.

Beschikbare instellingen voor deze functie zijn AAN en UIT. De standaardinstelling voor Active City Stop is AAN.

Het systeem kan worden uit- en ingeschakeld met behulp van de informatiedisplay. Zie (bladzijde 91).

NADERINGSWAARSCHUWINGSSYSTEEM

WERKPRINCIPE

WAARSCHUWINGEN

 U bent steeds verantwoordelijk voor de bediening van uw auto. Het systeem is niet bedoeld om de bestuurder te ontheffen van zijn plicht om tijdens het rijden voorzichtig en oplettend te zijn. Als u niet voorzichtig bent, kan dit leiden tot verlies van controle over de auto, ernstige of dodelijke verwondingen.

WAARSCHUWINGEN

 Om de volledige systeemprestaties te verkrijgen moet u het remsysteem inrijden. Zie (bladzijde 170). Als u niet voorzichtig bent, kan dit leiden tot verlies van controle over de auto, ernstige of dodelijke verwondingen.

 Het systeem reageert niet op fietsers, dieren, voetgangers 's nachts of auto's die in een andere richting rijden. Als u niet voorzichtig bent, kan dit leiden tot verlies van controle over de auto, ernstige of dodelijke verwondingen.

 Het systeem werkt niet tijdens snel optrekken of scherp sturen. Als u niet voorzichtig bent, kan dit leiden tot een botsing of letsel.

 Het systeem werkt mogelijk niet of werkt slechts beperkt bij koud of erg slecht weer. Sneeuw, ijs, regen, motregen en mist kunnen het systeem beïnvloeden. Houd de frontcamera en de radar vrij van sneeuw en ijs. Als u niet voorzichtig bent, kan dit leiden tot verlies van controle over de auto, ernstige of dodelijke verwondingen.

 Het systeem kan minder goed werken in situaties waarbij de camera minder goed kan detecteren. Deze situaties omvatten, maar zijn niet beperkt tot, direct zonlicht of laag staande zon, auto's 's nachts zonder achterlichten, onconventionele voertuigtypes, voetgangers tegen een complexe achtergrond, rennende voetgangers, gedeeltelijk verborgen voetgangers of voetgangers die niet onderscheiden kunnen worden van een groep. Als u niet voorzichtig bent, kan dit leiden tot verlies van controle over de auto, ernstige of dodelijke verwondingen.

Rijhulpmiddelen

WAARSCHUWINGEN



Het systeem kan niet alle botsingen voorkomen. Vertrouw niet op dit systeem ter vervanging van het inschattingsvermogen van de bestuurder en de vereiste om een passende afstand en snelheid aan te houden.

N.B.: Het Pre-Collision Assist-systeem is ingeschakeld bij snelheden hoger dan circa 5 km/h.



E156130

Als uw auto een stationair voertuig, een voertuig dat in dezelfde richting als uw auto rijdt of een voetganger op het pad van uw auto snel nadert, is het systeem ontworpen om drie functies te bieden:

1. Waarschuwing
2. Ondersteuning remsysteem
3. Actief remmen

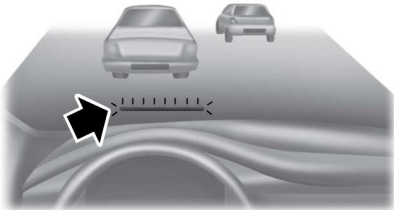

E156131

Waarschuwing: als dit is geactiveerd, knippert er een rode waarschuwingslamp, klinkt er een waarschuwingssignaal en wordt er een waarschuwingsbericht weergegeven op het informatiedisplay.

Ondersteuning remsysteem: de ondersteuning van het remsysteem helpt de bestuurder snelheid te minderen door de remmen licht in te schakelen. Als de kans op een botsing verder stijgt wanneer de waarschuwingslamp brandt, bereidt de

ondersteuning het remsysteem voor om snel te remmen. De bestuurder kan dit opmerken. Het systeem schakelt de remmen niet automatisch in, maar als u op het rempedaal trapt, kan het systeem de volledige remkracht gebruiken, zelfs als u slechts licht op het rempedaal trapt.

Actief remmen: er kan actief worden geremd als het systeem bepaalt dat er een botsing staat te gebeuren. Het systeem kan de bestuurder helpen de schade bij een botsing te beperken of de botsing helemaal te voorkomen.

N.B.: Als u vindt dat u te vaak waarschuwingen van het Pre-Collision Assist-systeem krijgt of als deze waarschuwingen u hinderen, kunt u de gevoeligheid van de waarschuwing beperken, hoewel de fabrikant aanbeveelt dat u steeds de instelling voor de hoogste gevoeligheid gebruikt. Een lagere gevoeligheid instellen betekent dat het systeem u minder en later waarschuwt.

Afstandswaarschuwing

Als de afstand tot een voorligger te klein is, gaat de rode waarschuwingslamp in de voorruit branden.

N.B.: De rode lichtbalk is kleiner en knippert niet wanneer de afstandswaarschuwing actief is.

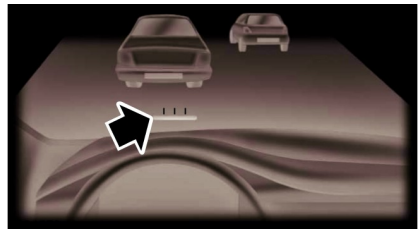

Rijhulpmiddelen

Afstands aanduiding

Afstands aanduiding is een functie die een grafische indicatie biedt van de tijd die tussen voertuigen zit die in dezelfde richting rijden.

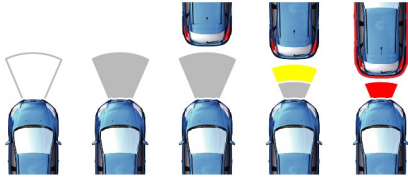

E190004

N.B.: Afstandswaarschuwing en afstands aanduiding worden uitgeschakeld als de adaptieve snelheidsregeling actief is. De afbeeldingen van de afstands aanduiding worden niet in het informatiedisplay weergegeven, tenzij de adaptieve snelheidsregeling UIT is.

Snelheid	Gevoeligheid	Grafische afbeeldingen	Tussenruimte	Afstand in tijd
62 mph (100 km/u)	Normaal	Grijs	>25m	>0.9sec
62 mph (100 km/u)	Normaal	Geel	tussen 17 m en 25 m	tussen 0,6 sec en 0,9 sec
62 mph (100 km/u)	Normaal	Rode	<17m	<0.6sec

Instellingen aanpassen voor Pre-Collision Assist

U kunt de gevoeligheid van de waarschuwing en de afstandswaarschuwing op een van drie mogelijke standen instellen via het informatiedisplay. Zie (bladzijde 91).

U kunt de afstandswaarschuwingfunctie uitschakelen via het informatiedisplay. Zie (bladzijde 91).

Indien nodig kunt u actief remmen uitschakelen via het informatiedisplay. Zie (bladzijde 91).

N.B.: Actief remmen wordt automatisch ingeschakeld wanneer u het contact inschakelt.

Geblokkeerde sensoren

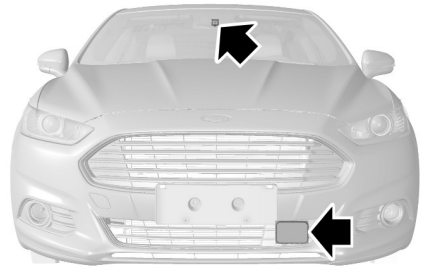

E184569

Rijhulpmiddelen

Als er een bericht over een geblokkeerde sensor of frontcamera verschijnt in het informatiedisplay, worden de radarsignalen of camerabeelden geblokkeerd. De radarsensor bevindt zich achter een afdekking in de buurt van de onderste grille aan de bestuurderszijde. Als de radar geblokkeerd wordt, werkt het Pre-Collision Assist-systeem niet en kan het systeem

geen voorligger detecteren. Als de frontcamera geblokkeerd wordt, is de werking van het Pre-Collision Assist-systeem beperkt. De volgende tabel geeft een overzicht van mogelijke oorzaken en handelingen die kunnen worden uitgevoerd wanneer dit bericht wordt weergegeven.

Oorzaak	Uit te voeren handelingen
Het oppervlak van de radar in de grille is vuil of op een andere manier geblokkeerd.	Maak het oppervlak van de grille voor de radar schoon of verwijder het object dat de sensor blokkeert.
Het oppervlak van de radar in de grille is schoon, maar het bericht blijft in het display staan.	Wacht een ogenblikje. Het kan een paar minuten duren voordat de radar merkt dat de sensor niet meer geblokkeerd wordt.
Hevige regen, opspattend water, sneeuw of mist verstoort de radarsignalen.	Het Pre-Collision Assist-systeem wordt tijdelijk uitgeschakeld. Het Pre-Collision Assist-systeem zou na een korte tijd automatisch weer moeten inschakelen, zodra de weersomstandigheden verbeteren.
Opspattend water, sneeuw of ijs op het wegdek kan de radarsignalen verstoren.	Het Pre-Collision Assist-systeem wordt tijdelijk uitgeschakeld. Het Pre-Collision Assist-systeem zou na een korte tijd automatisch weer moeten inschakelen, zodra de weersomstandigheden verbeteren.
De radar is niet meer goed uitgelijnd wegens een frontale botsing.	Neem contact op met een erkende dealer om de radar te laten controleren op het juiste bereik en een correcte werking.
De voorruit voor de camera is vuil of op een andere manier geblokkeerd.	Maak de buitenzijde van de voorruit voor de camera schoon.
De voorruit voor de camera is schoon, maar het bericht blijft in het display staan.	Wacht een ogenblikje. Het kan een paar minuten duren voordat de camera merkt dat de sensor niet meer geblokkeerd wordt.

N.B.: Voor een correcte werking van het systeem moet de camera vrij zicht hebben op de weg. Als de voorruit beschadigd is ter hoogte van het gezichtsveld van de camera, moet u deze laten repareren.

Rijhulpmiddelen

N.B.: Wanneer de voorkant van uw auto door iets geraakt wordt of als er schade ontstaat, kan de zone voor radardetectie gewijzigd worden. Dit kan ertoe leiden dat voertuigen niet of bij vergissing worden gedetecteerd. Neem contact op met een erkende dealer om de radar te laten controleren op het juiste bereik en een correcte werking.

N.B.: Als uw auto buitensporige warmte ter hoogte van de camera of een potentieel verkeerde uitlijning detecteert, kan er een bericht op het informatiedisplay worden weergegeven dat de sensor tijdelijk niet beschikbaar is. Dit bericht wordt automatisch uitgeschakeld wanneer de bedrijfsomstandigheden zijn gecorrigeerd (bijvoorbeeld wanneer de omgevingstemperatuur rond de sensor daalt of de sensor automatisch weer kan worden gekalibreerd).

AANDRIJFREGELING

Door bestuurder selecteerbare wielophanging

De door de bestuurder selecteerbare wielophanging zorgt voor een unieke rijervaring, via een aantal innovatieve elektronische voertuigsystemen. Deze systemen bewaken voortdurend uw rijhandelingen en de omstandigheden op de weg, om het rijcomfort en de besturing te optimaliseren.

Door de bestuurder selecteerbare wielophanging bestaat uit de volgende systemen:

- Continu geregelde demping past de stijfheid van de schokdempers dynamisch aan in realtime, naargelang van het wegoppervlak en de handelingen van de bestuurder. Dit systeem bewaakt voortdurend de beweging van uw auto (rollen, knikken, schommelen), de positie van de wielophanging, lading, snelheid, omstandigheden op de weg en de besturing, om de demping van de wielophanging aan te passen voor een optimale controle over de auto.
- Elektronische stuurbechrachting past de stuurspanningen en het stuurgevoel aan op basis van uw rijnsnelheid en handelingen.

U kunt instellen welke modi actief zijn wanneer uw auto in vooruit (D) of sportmodus (S) staat. De configuratie blijft actief totdat u ze wijzigt in het hoofdmenu op het informatiedisplay. Zie **Algemene informatie** (bladzijde 91).

Rijhulpmiddelen

Modi:

- Comfort – biedt een meer ontspannen rijervaring met maximaal comfort. Uw moet minder stuurinspanningen leveren en de wielophanging beweegt vloeiender. Comfortmodus is perfect als u een beter rijcomfort wenst.
- Normaal – biedt een evenwichtige combinatie van een comfortabele, gecontroleerde rit en een zelfverzekerde besturing. Deze modus biedt een aangename rijervaring en een directe verbinding met de weg zonder de beheersing van uw auto daarvoor op te offeren.
- Sport – biedt een sportievere rijervaring. De wielophanging is stijver, met de nadruk op besturing en controle. De motor reageert sneller op uw handelingen. Sportmodus is perfect voor gebruik tijdens meer energiek rijden.

Adaptieve besturing

U kunt instellen welke modi actief zijn wanneer uw auto in vooruit (D) of sportmodus (S) staat. De configuratie blijft actief totdat u ze wijzigt in het hoofdmenu op het informatiedisplay. Zie **Algemene informatie** (bladzijde 91).

Modi:

- Normaal – standaard fabrieksinstelling.
- Sport – wat meer inspanning vereist voor sturen en de weg is beter voelbaar via het stuurwiel.

N.B.: *De rijregeling heeft diagnostische controles die voortdurend bewaken of het systeem goed werkt. Bij bepaalde soorten systeemfouten worden de te selecteren modi uitgeschakeld in het informatiedisplay, zodat u geen andere modus kunt selecteren wanneer u schakelt. Bij andere soorten fouten wordt er een tijdelijk bericht gegenereerd dat wijst op een storing. Als deze situatie zich blijft voordoen gedurende meerdere rijcycli, laat uw auto dan controleren door een erkende dealer.*

Transport

ALGEMENE INFORMATIE

WAARSCHUWINGEN

-  Gebruik bevestigingsriemen die voldoen aan een norm, bijv. DIN.
-  Zorg ervoor dat alle losse voorwerpen goed zijn vastgezet.
-  Plaats bagage en ander voorwerpen zo laag mogelijk en zo ver mogelijk naar voren in de bagageruimte of de laadruimte.
-  Rijd niet met geopende achterklep of achterdeur. Uitlaatgassen kunnen de auto worden binnengezogen.
-  Overschrijd niet de maximum voor- en achterasbelasting voor uw auto. Zie **Voertuigidentificatieplaatje** (bladzijde 294).
-  Laat geen items in contact komen met de achterruiten.

N.B.: Wanneer u lange voorwerpen in uw auto laadt, zoals bijvoorbeeld buizen, houten planken of meubels, moet u voorzichtig zijn dat u de interieurbekleding niet beschadigt.

BAGAGEVERANKE- RINGSPUNTEN

Stationwagon



E86912

4-deurs en 5-deurs



E86913

Hybride

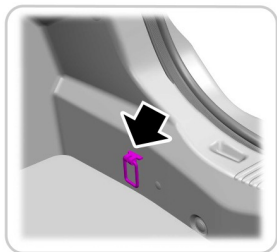

E192808

OPBERGRUIMTE ONDER VLOER ACHTERIN

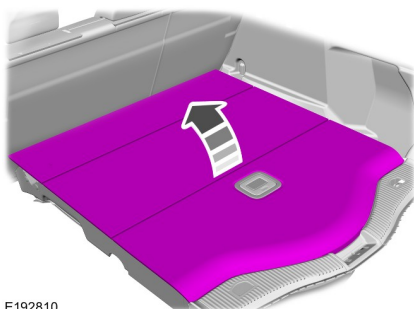

E192810

Til de bodem van de laadruimte op voor toegang tot de opbergruimte.

BAGAGENETTEN

Bagagenet

Het net aanbrengen

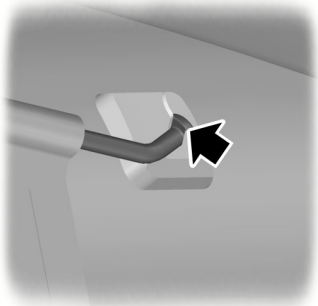

E87052

1. Duw de uiteinden van de bovenste balk naar elkaar toe en stop ze in de bevestigingen in de buurt van de hemelbekleding. Duw de balk vooruit in het smalle gedeelte van de bevestigingen.



E87053

2. Bevestig het net aan de bevestigingspunten voor de bagage. Zie **Bagageverankeringspunten** (bladzijde 219).

Transport

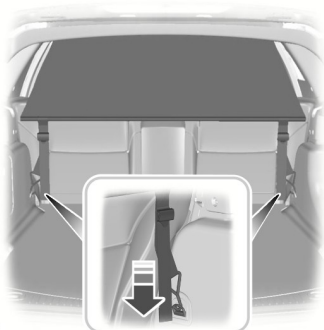

E87054

3. Maak de gordels vast.

Het net verwijderen



E87135

1. Maak de gordels los.
2. Maak het net los van de bevestigingspunten voor de bagage.
3. Verwijder de bovenste stangen.

BAGAGEAFDEKKINGEN

WAARSCHUWING



Leg geen voorwerpen op de afdekking van de bagageruimte.

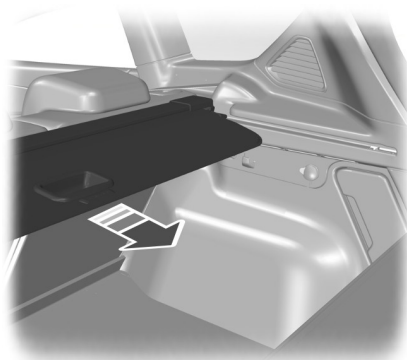

E112571

Trek aan de afdekking totdat deze blokkeert.

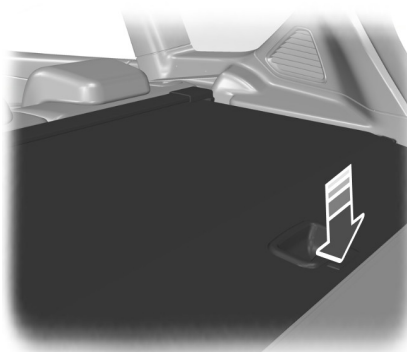

E112572

Maak de afdekking los van de bevestigingspunten door onder de hendel te drukken. Rol de afdekking langzaam terug in de behuizing.

Transport

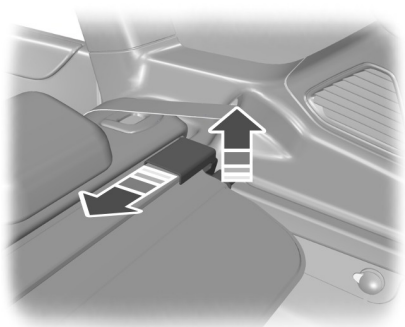

E112588

Als u de afdekking wilt verwijderen of aanbrengen, drukt u een uiteinde van de behuizing naar binnen.

De afdekking van de bagageruimte opbergen - Estate zonder reservewiel met normale afmetingen



E134798

Berg de afdekking van de bagageruimte op onder de bodem van de bagageruimte.

DAKREKKEN EN BAGAGEDRAGERS

WAARSCHUWINGEN

-  Wanneer u de imperiaal laadt, moet u de lading evenwichtig verdelen en voor een laag zwaartepunt zorgen. Bij beladen auto's met een hoger zwaartepunt kan het rijgedrag anders zijn dan bij onbeladen auto's. U dient extra voorzorgsmaatregelen te treffen zoals lagere snelheden en een grotere remafstand als u rijdt met een zwaar beladen auto.
-  Overschrijd de maximale asbelasting niet. Zie het identificatieplaatje van uw auto.
-  Wanneer u een imperiaal aanbrengt, lees dan de instructies van de fabrikant en volg deze op.
-  Plaats geen ladingen op het dakpaneel.
-  Wanneer u een imperiaal gebruikt, wordt het brandstofverbruik van uw auto hoger en kunnen de rijeigenschappen anders zijn.
-  Houd u aan de maximale toelaatbare dakbelasting van 75 kg (inclusief het imperiaal).

Zorg dat de lading stevig is vastgezet. Controleer dat de riemen goed zijn bevestigd voor het rijden en bij iedere tankstop.

Wanneer u het imperiaalsysteem gebruikt, raden we aan dat u dwarsbalken als originele accessoire van Ford gebruikt die specifiek voor uw auto zijn ontworpen.

Om het brandstofverbruik te beperken, verwijdert u het imperiaal wanneer u dit niet gebruikt.

Transport

BEVESTIGINGSPUNTEN VOOR LADING

WAARSCHUWING



Houd u aan de maximale toegelaten belasting van 60 kg bij twee ladingsteunen en 30 kg bij één steun.

Controleer of de ladingsteunen goed vastzitten en zet de bevestigingen als volgt vast:

- Voordat er wordt gestart.
- Na 50 km te hebben gereden.
- Na elke rijafstand van 1.000 km.

De ladingsteunen aanbrengen

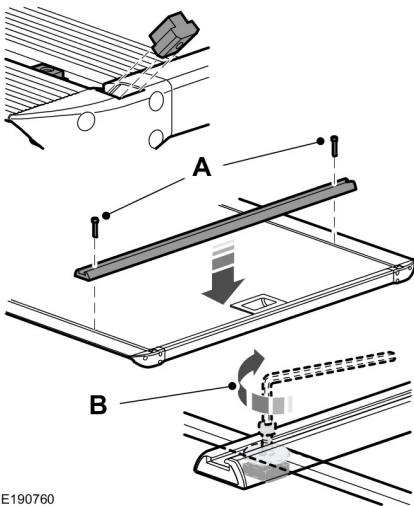

E190760

A 16 mm.

B 6 Nm.

De laadsteunbeugel aanbrengen

WAARSCHUWINGEN



Plaats de laadsteunbeugel met het lange gedeelte naar de achterkant van de auto gericht. Als u de beugel verkeerd monteert, kan deze de box niet tegenhouden bij een aanrijding.



Houd u aan de maximale belasting van 20 kg.

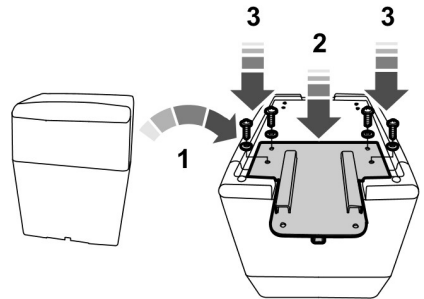

E190761

1. Draai de box 180 graden.
2. Plaats de beugel.
3. Bevestig de beugel met vier schroeven.

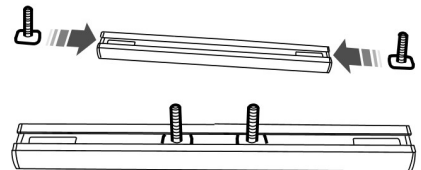

E76379

4. Schuif de bouten op de ladingsteunen.

Transport

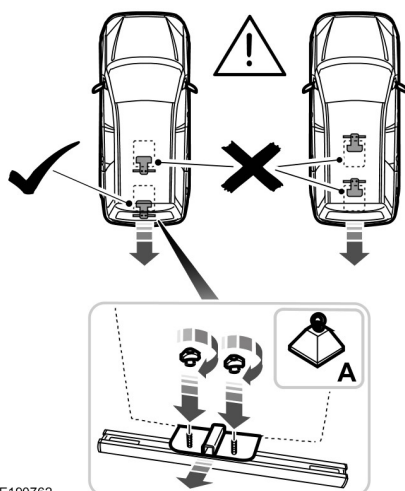

E190762

5. Bevestig de beugel met de twee vleugelmoeren.

N.B.: Houd u aan het maximale gewicht **A** 20 kg voor de belasting.

6. Ga in omgekeerde volgorde te werk om te verwijderen.

HONDENREK

WAARSCHUWING



Laat een ruimte van minstens 1 cm tussen het hondenhek en de stoelen ervoor.

Aanbrengen achter de voorstoelen

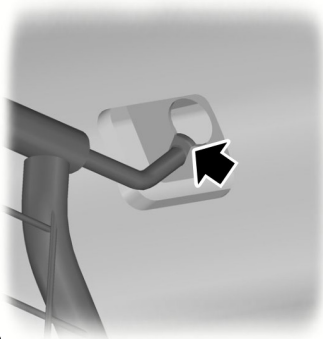

E86848

1. Duw de uiteinden van de balk op het rooster naar elkaar toe en stop ze in de bevestigingen in het dak. Duw de balk vooruit in het smalle gedeelte van de bevestigingen.

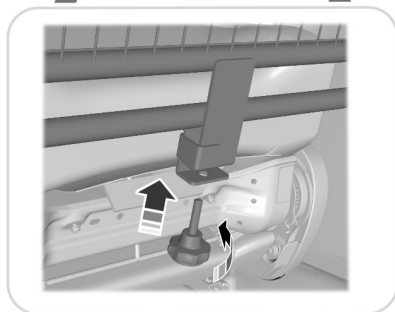
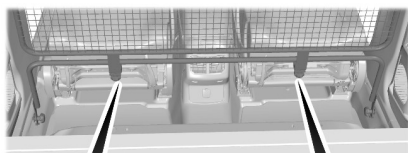

E188614

Transport

2. Bevestig het rooster aan de onderste balk met de meegeleverde kartelwielen. Zet de kartelwielen niet vast.

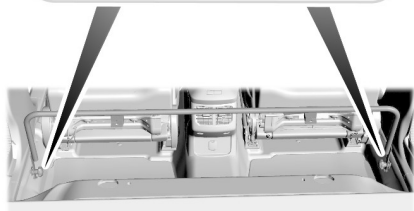
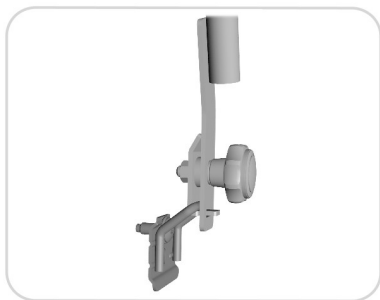

E188613

3. Bevestig het hondenhek aan de onderste bevestigingspunten met de meegeleverde kartelwielen. Zet de kartelwielen niet vast.
4. Draai de kartelwielen vast op de onderste bevestigingspunten.
5. Draai de kartelwielen vast op de bevestigingspunten van de onderste roosterbalk.

Aanbrengen achter de achterstoelen



E86848

1. Duw de uiteinden van de balk op het rooster naar elkaar toe en stop ze in de bevestigingen in het dak. Duw de balk vooruit in het smalle gedeelte van de bevestigingen.

Transport

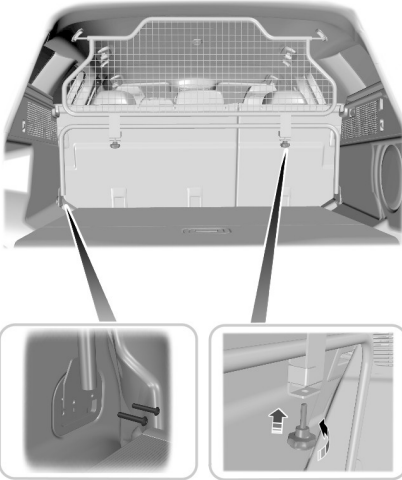

E188615

2. Verwijder twee schroeven uit elk van de bevestigingspunten voor de bagage. Zie **Bagageverankeringspunten** (bladzijde 219).
3. Bevestig de onderste balk aan het rooster met de meegeleverde kartelwielen. Zet de kartelwielen niet vast.
4. Bevestig de onderste stang van het hondenhek aan de bevestigingspunten voor de bagage en zet dit vast met de nieuwe meegeleverde schroeven.
5. Draai de kartelwielen vast.

Ga in omgekeerde volgorde te werk om te verwijderen.

Aanhangers trekken

TREKKEN VAN EEN AANHANGER

WAARSCHUWINGEN



Overschrijd 100 km/h niet. Dit kan leiden tot verlies van controle over de auto, ernstige of dodelijke verwondingen.



De bandenspanningen moeten worden vermeerderd met 3 psi (0,2 bar) boven de specificatie. Overschrijd de maximumdruk op de zijkant van de band niet. Dit kan ernstige verwondingen veroorzaken. Zie **Velgen en banden** (bladzijde 274).



Overschrijd het maximaal toelaatbaar treingewicht, dat op het identificatieplaatje van de auto is vermeld, niet. Dit kan leiden tot verlies van controle over de auto, ernstige of dodelijke verwondingen. Zie **Voertuigidentificatieplaatje** (bladzijde 294).



Overschrijd het maximale verticale gewicht op de trekhaak voor aanhangers niet, zoals opgenomen in de tabel met voertuigspecificaties. Dit kan leiden tot verlies van controle over de auto, ernstige of dodelijke verwondingen. Zie **Inhouden en specificaties** (bladzijde 292).



Het antiblokkeerremstelsysteem stuurt de oploopprem van de aanhanger niet aan. Dit kan leiden tot verlies van controle over de auto, ernstige of dodelijke verwondingen.

Wanneer u een aanhanger trekt:

- Volg de specifieke regelgeving van het land om een aanhanger te trekken.
- Rijd niet sneller dan 100 km/h, zelfs als het land onder bepaalde omstandigheden hogere snelheden toestaat.

- Plaats de lading zo laag mogelijk en centraal op de as van uw aanhanger. Wanneer u met een onbeladen auto rijdt, moet u de lading in de aanhanger zo ver mogelijk naar de aanhangerkoppeling schuiven, omdat dit voor de beste stabiliteit zorgt. Overschrijd de maximum toelaatbare kogeldruk niet. Zie **Inhouden en specificaties** (bladzijde 292).
- Het kogelgewicht (verticale gewicht op de trekhaak van de aanhanger) is van essentieel belang voor de rijstabiliteit van uw auto en aanhanger.
- Het verticale gewicht op de trekhaak moet minstens 4% van het gewicht van de aanhanger bedragen en mag het maximale toegestane gewicht niet overschrijden. Zie **Inhouden en specificaties** (bladzijde 292).
- Beperk de snelheid onmiddellijk als de aanhanger tekenen van slingeren vertoont. Zie **Antislingerregeling aanhanger** (bladzijde 228).
- Gebruik een lager versnelling tijdens het naar beneden rijden op een steile afdaling.

N.B.: *Het maximale kogelgewicht dat vermeld staat op het identificatieplaatje van de aanhanger, is de testwaarde van de fabrikant van de aanhanger. Het maximale kogelgewicht op de trekhaak van de aanhanger kan lager zijn.*

De stabiliteit van de combinatie van auto en aanhanger is vooral afhankelijk van de kwaliteit van de aanhanger.

Als u een aanhanger trekt, veranderen de rijkenmerken van de auto en wordt de stopafstand groter. Pas uw snelheid en rijgedrag aan de lading van de aanhanger aan.

Aanhangers trekken

Het bruto treingewicht op het identificatieplaatje van de auto is van toepassing op hellingen tot 12% en hoogtes tot 1.000 m wanneer een aanhanger wordt getrokken. In berggebieden worden de motorprestaties kleiner omwille van de lage luchtdichtheid op hogere hoogtes. In hogere regio's boven 1.000 m moet u het opgegeven maximaal toegestane treingewicht met 10% verminderen voor elke extra 1.000 m.

N.B.: *Niet alle auto's zijn geschikt of goedgekeurd voor het aanbrengen van een trekhaak. Neem voor meer informatie contact op met een erkende dealer.*

ANTISLINGERREGELING AANHANGER

Als de aanhanger begint te slingeren, knippert de waarschuwinglamp stabiliteitsregeling en verschijnt een bericht op het informatiedisplay. Het systeem bedient de remmen naar de afzonderlijke wielen en vermindert het motorkoppel om het voertuig stabiel te houden.

Breng de auto tot stilstand zodra dit veilig kan. Controleer het verticale gewicht op de trek kogel en de verdeling van de last op de aanhanger. Zie **Inhouden en specificaties** (bladzijde 292). Zie **Transport** (bladzijde 219).

N.B.: *Deze functie voorkomt slingeren van de aanhanger niet, maar vermindert slingeren nadat het is begonnen.*

N.B.: *Deze functie voorkomt niet slingeren van alle aanhangers.*

N.B.: *In sommige gevallen (bij een te hoge voertuigsnelheid) kan het systeem meerdere malen worden ingeschakeld, waardoor de voertuigsnelheid geleidelijk afneemt.*

TREKHAAK

WAARSCHUWINGEN

 Er klinkt een waarschuwingssignaal wanneer de trekhaak niet helemaal is opgeborgen of niet in de juiste positie staat voor trekken. Als het waarschuwingssignaal niet klinkt wanneer de trekhaak beweegt of wanneer het systeem wordt ingeschakeld, mag u de trekhaak niet gebruiken. Neem contact op met een erkende dealer.

 Raak de trekhaak niet aan wanneer deze in beweging is.

 Zorg dat er geen hindernissen in de weg van de bewegende trekhaak zitten.

N.B.: *Het is raadzaam dat u de trekhaak opgeborgen houdt wanneer u deze niet gebruikt. Bovendien moet u rekening houden met de lokale regelgeving en vereisten voor uw verzekering.*

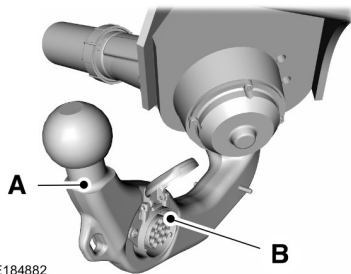

- A Trekhaak.
B Trekhaakaansluiting met 13 pennen.

De trekhaak zwenken

N.B.: *Bevestig geen stekker op de trekhaakaansluiting met 13 pennen.*

Aanhangers trekken

N.B.: Zorg dat de voertuigaccu helemaal is opgeladen.

N.B.: De auto moet stilstaan om de trekhaak te bewegen.

N.B.: Als de trekhaak wordt geblokkeerd tijdens het zwenken, probeert het systeem de trekhaak weer naar binnen te zwenken. Als de trekhaak stopt voordat deze helemaal naar buiten is gezwenkt voor slepen of is opgeborgen, moet u twee keer op de knop drukken om de trekhaak weer te zwenken.

De trekhaak naar buiten zwenken

N.B.: Als de trekhaak niet werkt, maar u een dubbel signaal hoort (lage toon gevolgd door een hoge toon), moet u het contact 10 seconden aanzetten en daarna het rempedaal intrappen en de trekhaak opnieuw proberen te bedienen.

1. Druk op de toets. Een dubbel signaal (lage toon gevolgd door een hoge toon) weerklinkt om u te melden dat het systeem werkt.
2. Druk binnen vier seconden opnieuw op de toets om de trekhaak te zwenken. Er is een reeks signalen te horen en het lampje knippert terwijl de trekhaak zwenkt.
3. Wanneer de trekhaak is gestopt, stopt het lampje met knippen en klikt er een dubbel signaal (hoge toon gevolgd door een lage toon).

De trekhaak is klaar voor gebruik wanneer deze in de positie voor slepen is gezwenkt.

De trekhaak naar binnen zwenken

Voordat u de trekhaak naar binnen zwenkt:

- Ontkoppel de aanhanger of demonteer lastdragers en de bijbehorende bevestigingen.
- Demonteer bevestigingen voor spoorstabilisatiesysteem.
- Verwijder de stekker voor de voeding van de aanhanger en de adapter uit de aansluiting van de aanhanger. Als u dat niet doet, kan de bumper beschadigd worden wanneer de trekhaak naar de opgeborgen positie zwenkt.

Om de trekhaak naar binnen te zwenken, drukt u twee keer binnen vier seconden op de knop voor zwenken.

De trekhaak zwenkt automatisch naar de opgeborgen positie.

Storingen trekhaak

Als het lampje op de knop voor zwenken snel knippert en er een reeks signalen (hoge toon) te horen is, moet u de procedure voor zwenken herhalen. Raadpleeg een erkende dealer als het probleem hiermee niet is opgelost.

Op het informatiedisplay kan een bericht verschijnen. Zie **Infoberichten** (bladzijde 101).

Met aanhanger rijden

WAARSCHUWINGEN



In het geval van pech onderweg moet de aanhanger eerst worden losgekoppeld voordat de auto wordt gesleept.



Wanneer niet aan een van de onderstaande voorwaarden kan worden voldaan, gebruik de trekhaak dan niet en laat deze door een goed opgeleide monteur controleren. Controleer voordat u gaat rijden of de trekhaak goed is vergrendeld.

Aanhangers trekken

Controleer of:

- Er is een laatste lage toon te horen wanneer de procedure voor vergrendelen is afgerond.
- De trekhaak is nu goed vergrendeld. Zorg dat de trekhaak niet beweegt wanneer er aan getrokken wordt.

Onderhoud

N.B.: De trekhaak en de bediening zijn onderhoudsvrij. Breng geen vet of olie op deze componenten aan.

N.B.: Probeer de trekhaak niet te repareren. Alleen de fabrikant mag reparaties uitvoeren of de trekhaak demonteren.

N.B.: Wanneer de auto met een stoomreiniger wordt gereinigd, richt de lans dan niet rechtstreeks op het scharnierpunt van de trekhaak en de aansluiting. Nadat de auto is gereinigd, moet u de stekker loskoppelen of de aansluiting van de trekhaak openen om te controleren dat er geen water is binnengedrongen. Droog de aansluiting als er water aanwezig is.

SLEEPPUNTEN

WAARSCHUWING



Het sleepoog is voorzien van linkse schroefdraad. Draai het linksom in het draadgat. Zorg ervoor dat het sleepoog tot de aanslag wordt aangehaald. Gebeurt dit niet, dan kan het sleepoog losschieten.

Plaatsen sleepoog

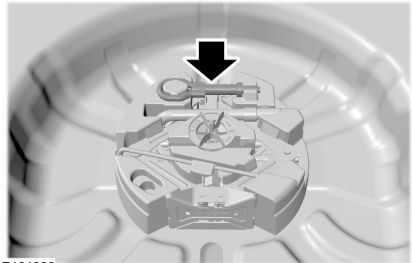

E184688

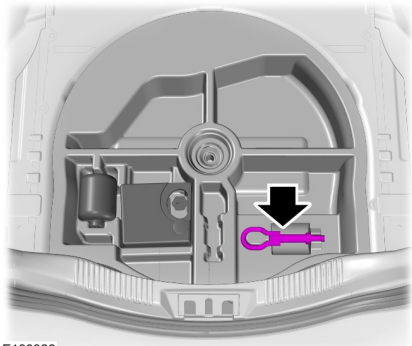

E196329

Het recuperatiehaak zit in de ruimte voor het reservewiel.

Het sleepoog dient zich te allen tijde in uw auto te bevinden.

Aanhangers trekken

Sleepoog voorzijde

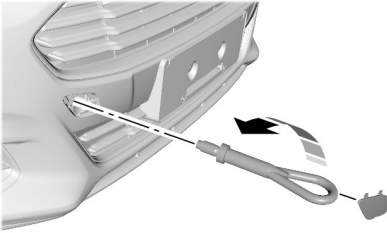

E184686

Verwijder het paneel en breng het sleepoog aan.

Achterste trekogen



E184687

Verwijder het paneel en breng het sleepoog aan.

N.B.: Als uw auto over een trekhaak beschikt, kunt u deze in plaats van de recuperatiehaak gebruiken om andere auto's te slepen.

AUTO OP VIER WIELEN SLEPEN - HANDGESCHAKELDE VERSPELLINGSBAK

WAARSCHUWINGEN

 U dient het contact in te schakelen wanneer uw auto wordt gesleept. Wanneer deze waarschuwing niet wordt opgevolgd, kan dit ernstig letsel of de dood tot gevolg hebben.

 De rem- en stuurbevestiging werken niet, tenzij de motor draait. Druk het rempedaal harder in en houd rekening met langere remafstanden en een zwaarder draaiend stuurwiel. Als u niet voorzichtig bent, kan dit leiden tot een botsing of verwondingen.

 Als uw auto een stuurslot heeft, moet u zorgen dat het contact in de stand accessoire of aan staat wanneer de auto wordt gesleept.

 Te veel spanning op een sleepkabel kan uw auto of de takelwagen beschadigen.

 Tijdens het slepen van uw auto moet u de neutraalstand kiezen. Wanneer deze waarschuwing niet wordt opgevolgd, kan dit schade aan de transmissie veroorzaken en leiden tot een botsing of verwondingen.

Trek rustig en soepel zonder rukken op.

U mag alleen het sleepoog gebruiken dat bij uw auto werd geleverd. Zie **Sleeppunten** (bladzijde 230).

Sleepkabels of sleepbalken moeten aan dezelfde kant worden geplaatst.

Bijvoorbeeld sleeppunt rechtsachter verbonden met sleeppunt rechtsvoor.

U moet een sleepkabel of een sleepbalk gebruiken die sterk genoeg is voor het gewicht van de takelwagen en de auto die wordt gesleept.

Aanhangers trekken

Het gewicht de auto die wordt gesleept mag niet hoger zijn dan het gewicht van de takelwagen.

Rijd niet harder dan 50 km/u. Zie **Auto op vier wielen slepen** (bladzijde 231).

AUTO OP VIER WIELEN SLEPEN - AUTOMATISCHE TRANSMISSIE

WAARSCHUWINGEN



U moet het contact aanzetten als uw auto wordt gesleept. Als u deze waarschuwing negeert, kan dit ernstig letsel of de dood tot gevolg hebben.



Zorg dat de keuzehendel van de transmissie in de stand **N** staat. Als u deze waarschuwing negeert, kan transmissieschade ontstaan met een botsing of letsel als gevolg.



De rem- en stuurbekrachtiging werken niet, tenzij de motor draait. Trap het rempedaal harder in en houd rekening met de langere remweg en het zwaarder sturen. Als u niet voorzichtig bent, kan dit leiden tot een botsing of letsel.



Te veel spanning op een sleepkabel kan uw auto of de trekkende auto beschadigen.

Slepen in geval van nood

Als uw auto in panne staat en er geen toegang is tot verrijdbare onderstellen, een takelwagen of een transportvoertuig met laadbak, mag de auto worden gesleept met alle wielen op de grond. Dat mag u in de volgende omstandigheden doen:

- Uw auto is vooruit gericht, zodat deze vooruit wordt gesleept.
- De keuzehendel van de transmissie staat in de stand **N**. Als de keuzehendel van de transmissie niet in de stand **N** kan worden geschakeld, moet deze wellicht worden uitgeschakeld. Zie **Versnellingsbak/transmissie** (bladzijde 165).
- Maximale snelheid is 50 km/h.
- Maximale afstand is 80 km.

N.B.: Als u harder dan 50 km/h wilt rijden en verder dan 80 km wilt slepen, moeten de aandreven wielen omhoog worden gezet.

N.B.: Wij raden aan dat u de auto niet met de aangedreven wielen op de grond sleept. Is het echter nodig om de auto van een gevaarlijke plek te verwijderen, sleep uw auto dan niet met snelheden boven 50 km/h of verder dan 80 km.

WAARSCHUWING



Gebruik bij een mechanische transmissieschade geen dolly onder één van de assen. De auto moet met alle wielen omhoog op een vlakke ondergrond worden gezet.

Trek rustig en soepel zonder rukken op.

U mag alleen het sleepoog gebruiken dat bij uw auto werd geleverd. Zie **Sleeppunten** (bladzijde 230).

Sleepkabels of sleepbalken moeten aan dezelfde kant worden geplaatst. Bijvoorbeeld sleeppunt rechtsachter verbonden met sleeppunt rechtsvoor.

Aanhangers trekken

U moet een sleepkabel of een sleepbalk gebruiken die sterk genoeg is voor het gewicht van de takelwagen en de auto die wordt gesleept.

N.B.: *Een sleepstang is de veiligste manier om een auto te slepen.*

Het gewicht de auto die wordt gesleept mag niet hoger zijn dan het gewicht van de takelwagen.

Tips voor het rijden

INRIJDEN

Banden

WAARSCHUWING



Nieuwe banden hebben een inlooptijd van ongeveer 500 kilometer. Gedurende deze periode kan de auto een andere rijkaracteristiek vertonen.

Remmen en koppeling

WAARSCHUWING



Vermijd indien mogelijk het intensief gebruik van de remmen en de koppeling gedurende de eerste 150 kilometer in de stad en gedurende de eerste 1.500 kilometer op snelwegen.

Motor

WAARSCHUWING



Rijd de eerste 1.500 kilometer niet te snel. Varieer uw snelheid regelmatig en schakel tijdig op. Laat de motor niet zwoegen.

Auto's met dieselmotor

Tijdens de eerste 2000 mijl (3000 kilometer) kunt u een tikkend geluid horen als de auto vertraagt. Dit is normaal, en komt doordat de nieuwe dieselmotor wordt aangepast.

GEREDUCEERD MOTORVERMOGEN

WAARSCHUWING



Rijdt u toch verder, dan neemt de motortemperatuur verder toe en wordt de motor volledig uitgeschakeld.

Wanneer de naald van de koelvloeistoftemperatuurmeter naar het bovenste gebied beweegt, is de motor oververhit. Zie **Meters** (bladzijde 82).

U mag slechts een korte afstand met de auto rijden wanneer de motor oververhit is. De afstand die u kunt afleggen is afhankelijk van de buitentemperatuur, de belading van de wagen en de omgeving waarin u rijdt. De motor levert gedurende een korte periode minder vermogen.

Als de motortemperatuur blijft stijgen, zal de brandstofvoevoer naar de motor verminderen. De airconditioning wordt uitgeschakeld en de koelventilator van de motor blijft werken.

1. Verminder geleidelijk uw snelheid en breng de auto tot stilstand zodra dit veilig kan.
2. Schakel de motor onmiddellijk uit om ernstige motorschade te voorkomen.
3. Laat de motor eerst afkoelen.
4. Controleer het koelvloeistofpeil. Zie **Motorkoelvloeistof controleren** (bladzijde 261).
5. Laat uw auto zo snel mogelijk door een erkende dealer controleren.

ECONOMISCH RIJDEN

De volgende items kunnen het brandstofverbruik verlagen.

Bandenspanningen

Controleer de bandenspanningen regelmatig voor een optimaal brandstofverbruik. Hanteer voor de beste resultaten de economy-drukwaarden. Zie **Bandenspanning** (bladzijde 288).

Tips voor het rijden

Schakelen

Gebruik de hoogste versnelling waarin onder de betreffende omstandigheden gereden kan worden.

Anticipatie

Door uw rijsnelheid aan te passen en de afstand tot voertuigen voor u aan te passen zodat hard remmen of versnellen niet nodig is.

Efficiënte snelheid

Bij een hogere snelheid wordt meer brandstof verbruikt. Verlaag uw kruissnelheid op buitenwegen.

Accessoires

Breng bij voorkeur geen onnodige accessoires op de buitenkant van uw auto aan. Klap een niet gebruikt imperial in of verwijder het.

Elektrische systemen

Schakel alle niet gebruikte elektrische systemen, bijvoorbeeld van een airco, uit. Koppel eventuele niet gebruikte accessoires los uit de 12 V-aansluitingen.

VOORZORGSMAATREGELEN VOOR KOUDE WEERSOMSTANDIGHEDEN

De werking van sommige componenten en systemen kan worden beïnvloed bij temperaturen lager dan -25°C .

DOOR WATER RIJDEN

WAARSCHUWING



Rijd niet door stromend of diep water, want dan kunt u de controle over de auto verliezen.

N.B.: *Rijden door stilstaand water kan schade aan de auto veroorzaken.*

N.B.: *Er kan motorschade ontstaan als water in het luchtfilter komt.*

Controleer de diepte voor u door stilstaand water rijdt. Rijd nooit door water dat hoger staat dan de onderkant van de voordorpels van uw auto.

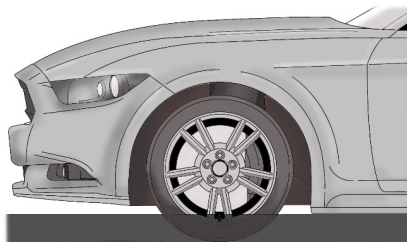

E 176360

Rijd heel langzaam door het stilstaande water en blijf niet stilstaan. De remwerking en grip zijn wellicht beperkt. Na het rijden door water en zodra het veilig is:

- Trap het rempedaal licht in om de remmen te drogen en te controleren.
- Controleer of de claxon werkt.
- Controleer of de buitenverlichting werkt.
- Draai aan het stuur om zien of de stuurbekrachtiging werkt.

Tips voor het rijden

VLOERMATTEN

WAARSCHUWINGEN

 Gebruik uitsluitend vloermatten die zijn ontworpen om te passen in de voetruimte van uw auto. Gebruik uitsluitend vloermatten die het gebied rondom de pedalen vrijlaten. Gebruik uitsluitend vloermatten die stevig bevestigd zijn aan bevestigingspennen zodat ze niet van hun plaats kunnen schuiven en ze de pedaalbediening niet hinderen of anderszins de bediening van de auto kunnen hinderen.

 Door pedalen die niet vrij kunnen bewegen kunt u de controle over de auto verliezen; hiermee vergroot u het risico op ernstig persoonlijk letsel.

 Zorg er altijd voor dat de vloermatten stevig aan de bij de auto meegeleverde bevestigingspennen in de vloerbedekking bevestigd zijn. Vloermatten moeten stevig bevestigd zijn aan beide bevestigingspennen, zodat ze niet van hun plaats kunnen schuiven.

 Plaats nooit vloermatten of andere vloerbedekking in de voetruimte van de auto die niet stevig bevestigd kan worden om te voorkomen dat ze kunnen verschuiven en de pedaalbediening of de bediening van de auto kunnen hinderen.

 Plaats nooit vloermatten of andere vloerbedekking bovenop reeds aangebrachte vloermatten. Vloermatten moeten altijd bovenop de vloerbedekking van de auto en niet op andere vloermatten of vloerbedekking worden aangebracht. Extra vloermatten of andere vloerbedekking vermindert de ruimte rondom de pedalen en kan de pedaalbediening hinderen.

WAARSCHUWINGEN

 Controleer de bevestiging van de vloermatten regelmatig. Breng vloermatten die voor vervanging of reiniging zijn verwijderd altijd weer op de juiste wijze en stevig aan.

 Zorg ervoor dat geen voorwerpen in de voetruimte van de bestuurder kunnen vallen terwijl de auto rijdt. Losse voorwerpen kunnen onder de pedalen beklemd raken waardoor u de controle over de auto kunt verliezen.

 Indien u de instructies voor het aanbrengen en bevestigen van vloermatten niet zorgvuldig opvolgt, kunt u hinder ondervinden bij het bedienen van de pedalen, waardoor u de controle over de auto kunt verliezen.



Voor het installeren van vloermatten, plaatst u de vloermatten met het oogje over de bevestigingsstift; vervolgens drukt u de mat naar beneden om deze op de stift te vergrendelen.

Ga voor het verwijderen van de vloermatten in omgekeerde volgorde van installeren te werk.

Wat te doen bij pech

WAARSCHUWINGSKNIP- PERLICHTEN



De knop voor alarmknipperlichten is aangebracht op het instrumentenpaneel. Gebruik de knop wanneer uw auto een veiligheidsgevaar is voor andere weggebruikers.

Druk op de knop om de alarmknipperlichtfunctie in te schakelen (de richtingaanwijzers voor en achter gaan knipperen).

Druk nogmaals op de schakelaar om de alarmknipperlichten uit te schakelen.

N.B.: *Bij gebruik terwijl de motor niet loopt, wordt hierdoor de accu ontladen. Hierdoor kan er onvoldoende vermogen overblijven om de motor te starten.*

N.B.: *Afhankelijk van toepasselijke wetten en voorschriften in het land waarvoor de auto oorspronkelijk is geproduceerd, kunnen de alarmknipperlichten gaan knipperen wanneer u hard remt.*

EERSTEHULPSET

Bij 5-deurs auto's en stationwagens wordt de EHBO-koffer bewaard in de opslagruimte in de linkerwand van de bagageruimte. Bij 4-deurs auto's wordt de EHBO-koffer bewaard in de opslagruimte onder de vloer achter de voorstoelen. Zie **Opbergruimte onder vloer achterin** (bladzijde 220).

GEVARENDRIEHOEK

Er is ruimte vrijgemaakt in de bagageruimte.

BRANDSTOF AFSLUITER

WAARSCHUWING



Als brandstoflekken na een aanrijding niet worden geïnspecteerd en, indien nodig, niet worden gerepareerd, kan het risico van brand en ernstig letsel toenemen. Ford Motor Company raadt aan het brandstofsysteem na een aanrijding te laten controleren door een erkende dealer.

Uw auto omvat een uitschakelfunctie van de brandstofpomp, die de stroom van brandstof naar de motor stopzet bij een gemiddelde tot ernstige botsing. Niet elke botsing zal leiden tot een uitschakeling.

Als uw auto wordt uitgeschakeld na een botsing, kunt u de auto opnieuw starten. Voor auto's met systeem met sleutel:

1. Schakel het contact uit.
2. Schakel het contact in.
3. Herhaal Stap 1 en 2 om de brandstofpomp terug in te schakelen.

Voor auto's met een drukknopstartstelsel:

1. Druk op de **START/STOP**-knop om het contact uit te zetten.
2. Trap het rempedaal in en druk op de **START/STOP**-knop om de auto te starten.
3. Haal uw voet van het rempedaal en druk op de **START/STOP**-knop om het contact uit te zetten.
4. U kunt proberen de motor te starten door het rempedaal in te trappen en op de **START/STOP**-knop te drukken of alleen het contact aan te zetten door op de **START/STOP**-knop te drukken zonder het rempedaal in te trappen. Het brandstofsysteem wordt op beide manieren opnieuw ingeschakeld.



Wat te doen bij pech

N.B.: Wanneer u uw auto opnieuw probeert te starten nadat de brandstof is uitgeschakeld, controleert de auto dat diverse systemen veilig opnieuw gestart kunnen worden. Wanneer uw auto bepaalt dat de systemen veilig zijn, wordt toegestaan dat u de auto opnieuw start.

N.B.: Neem contact op met een officiële dealer als uw auto niet opnieuw start na de derde poging.

HET VOERTUIG STARTEN MET HULPSTARTKABELS

WAARSCHUWINGEN

-  Gebruik brandstofleidingen, motorafdekkingen of inlaatspruitstuk nooit als massapunten.
-  Verbind alleen accu's met dezelfde nominale spanning met elkaar.
-  Gebruik altijd hulpstartkabels met geïsoleerde klemmen en een voldoende dikke kern.

N.B.: Koppel de accu niet los van het elektrische systeem van uw auto.

Voor aansluiten hulpstartkabels

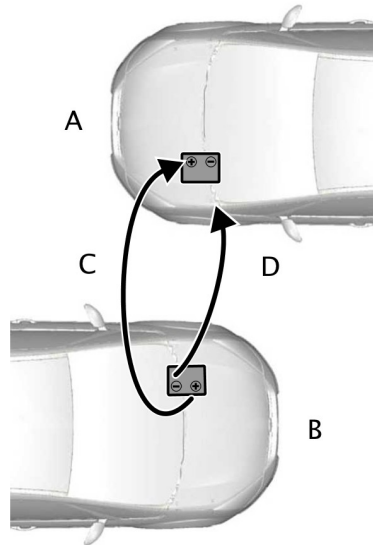

E102925

- A Auto met lege accu
- B Auto met hulpaccu
- C Positieve hulpstartkabel
- D Negatieve hulpstartkabel

1. Plaats de auto's zodanig dat ze elkaar niet raken.
2. Schakel het contact van beide auto's uit en schakel alle stroomverbruikers uit.
3. Verbind de pluspool (+) van auto B met de pluspool (+) van auto A (kabel C).

Wat te doen bij pech

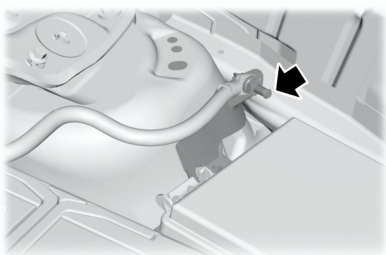

E152134

4. Verbind de minpool (-) van auto B met de massaverbinding van auto A (kabel D).

WAARSCHUWINGEN



Sluit de kabel niet direct op de minpool (-) van de ontladen accu aan.



Zorg ervoor dat de kabels niet met draaiende onderdelen en onderdelen van het brandstoftoevoersysteem in aanraking kunnen komen.

Motor starten

1. Start de motor van auto B en laat deze met een matig hoog toerental draaien.
2. Start de motor van auto A.
3. Laat beide motoren minimaal drie minuten draaien alvorens de kabels los te koppelen.

WAARSCHUWING



Schakel de koplampen tijdens het loskoppelen van de hulpstartkabels niet in. Door de spanningspiek kunnen de gloeilampen doorbranden.

Koppel de kabels in omgekeerde volgorde los.

POST-CRASH ALERT SYSTEM

Het systeem doet de lampjes van de richtingaanwijzers knipperen bij een ernstige botsing waarbij een airbag (voor, zij, zijgordijn of Safety Canopy) of de gordelspanners worden geactiveerd.

De lampjes gaan uit wanneer:

- u op een knop voor gevaarenregeling drukt.
- u op de paniekknop drukt (indien geplaatst) op de zender van de afstandsbediening.
- uw voertuig geen stroom meer heeft.

WEGDRAAIDETECTIE

Als uw voertuig een ´spinout´ detecteert en tot stilstand komt, gaan de alarmknipperlichten knipperen. Als er een spinout plaatsvindt, verschijnt een bericht spinoutdetectie op het informatiedisplay. Het bericht verschijnt wellicht niet als uw voertuig geen stroom meer heeft.

Nadat de alarmknipperlichten zijn gaan knipperen, kunt u deze uitschakelen door:

- Op de knop van de alarmknipperlichtfunctie te drukken.
- Op de ontgrendelknop van de afstandsbediening te drukken.
- Op de paniekknop van de afstandsbediening te drukken.
- Het contact tweemaal aan en uit te zetten.

Zekeringen

SPECIFICATIE-OVERZICHT ZEKERINGEN

Stroomverdeelkast

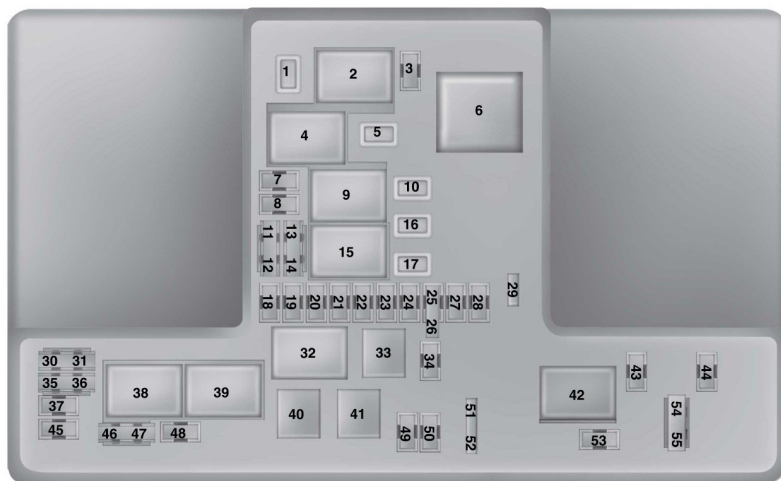

E144783

Zekering- of relais-nummer	Vermogen zekering (ampère)	Beschermde onderdelen
1	25 A*	Wissers voorruit.
2	—	Startmotorrelais
3	15 A*	Automatische ruitenwissers. Achterruitenwissers.
4	—	Relais aanjagermotor.
5	20 A**	Extra voedingspunt achterkant console.
6	—	Relais hulpverwarming.
7	20 A**	Computer aandrijfregeling

Zekeringen

Zekering- of relais-nummer	Vermogen zekering (ampère)	Beschermde onderdelen
8	20 A**	Computer aandrijfregeling
9	—	Relais voor computer voor motorregeling.
10	20 A**	Extra voedingspunt bestuurder.
11	15 A*	Computer aandrijfregeling
12	15 A*	Computer aandrijfregeling
13	10 A*	Computer aandrijfregeling
14	10 A*	Computer aandrijfregeling
15	—	Rijd/start-relais.
16	20 A**	Extra voedingspunt console.
17	20 A**	Extra voedingspunt
18	10 A*	Computer aandrijfregeling
19	10 A*	Stuurbevoegdheid.
20	10 A*	Rijd/start-verlichting.
21	15 A*	Transmissieregelmodule. Oliepomp transmissie.
22	10 A*	Airconditioning
23	15 A*	Dodehoekmonitor. Achteruitkijkcamera. Adaptieve snelheidsregeling. Controlelamp aanrijdingswaarschuwing. Module spanningskwaliteit. Sensor luchtkwaliteit.
24	10 A*	Niet in gebruik (reserve).
25	10 A*	Antiblokkeersysteem.
26	10 A*	Computer aandrijfregeling

Zekeringen

Zekering- of relais-nummer	Vermogen zekering (ampère)	Beschermde onderdelen
27	10 A*	Niet in gebruik (reserve).
28	10 A*	Sproeierpomp achter.
29	—	Niet in gebruik.
30	—	Niet in gebruik.
31	—	Niet in gebruik.
32	—	Koelventilatorrelais.
33	—	Airconditioningrelais.
34	15 A*	Elektrisch stuurslot.
35	—	Niet in gebruik.
36	—	Niet in gebruik.
37	—	Niet in gebruik.
38	—	Koelventilatorrelais.
39	—	Koelventilatorrelais.
40	—	Niet in gebruik.
41	—	Claxonrelais
42	—	Het brandstofpomp-relais.
43	—	Niet in gebruik.
44	5 A*	Verwarmde sproeier.
45	—	Niet in gebruik.
46	10 A*	Dynamo.
47	10 A*	Remschakelaar.
48	20 A**	Claxon.
49	5 A*	Luchtmassameter.
	20 A**	Brandstofverwarmingselement-Diesel.

Zekeringen

Zekering- of relais-nummer	Vermogen zekering (ampère)	Beschermde onderdelen
50	10 A ¹	Koelventilateur aandrijflijn.
51	—	Niet in gebruik.
52	—	Niet in gebruik.
53	10 A ¹	Elektrisch verstelbare stoelen.
54	5 A ²	Afstandsbediening standkachel.
55	5 A ³	Niet in gebruik (reserve).

¹Microzekering.

²Dubbele microzekering.

³M-type-zekering.

Stroomverdeelkast - onderkant

De zekeringen bevinden zich op de onderkant van de zekeringkast. Toegang tot de onderkant van de zekeringkast:

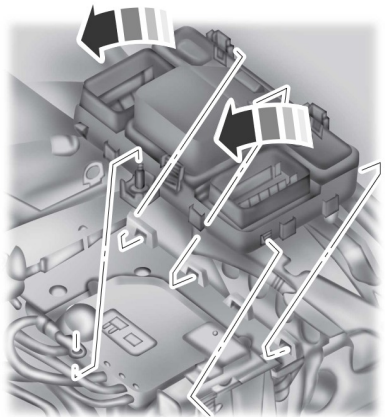

E145983

1. Maak de grendels aan beide zijden van de zekeringkast los.

Zekeringen

2. Til de zekeringkast aan de binnenzijde auto uit de houder.
3. Verplaats de zekeringkast naar het midden van de motorruimte.
4. Draai de zekeringkast aan de buitenzijde auto om bij de onderkant te kunnen.

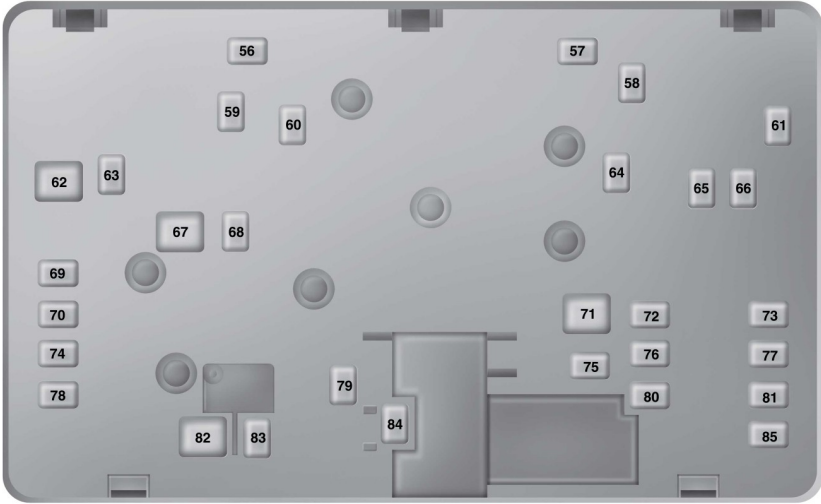

E144949

Zekering- of relais-nummer	Vermogen zekering (ampère)	Beschermde onderdelen
56	30 A **	Brandstofpomp
57	20 A **	Diesilverdamper.
58	—	Niet in gebruik.
59	30 A **	Koelventilator
	40 A **	Koelventilateur (DW10F en 2.0L GTDI AU).
60	30 A **	Koelventilator
	40 A **	Koelventilateur (DW10F en 2.0L GTDI AU).

Zekeringen

Zekering- of relais-nummer	Vermogen zekering (ampère)	Beschermde onderdelen
61	40 A **	Element verwarmde voorruit linkerzijde.
62	50 A ²	Carrosserieregelmodule.
63	20 A **	Koelventilator
	30 A **	Koelventilateur (DW10F en 2.0L GTDI AU).
64	30 A **	Hulpverwarming.
65	20 A **	Voorkant verwarmde stoel.
66	40 A **	Element verwarmde voorruit rechterzijde.
67	50 A ²	Carrosserieregelmodule.
68	40 A **	Verwarmde achterraut
69	30 A **	Antiblokkeersysteem.
70	30 A **	Passagiersstoel.
71	60 A ²	Hulpverwarming.
72	30 A **	Zonnedak.
73	20 A **	Verwarmde achterbank.
74	30 A **	Module bestuurdersstoel.
75	30 A **	Hulpverwarming.
76	20 A **	Oliepomp transmissie.
77	30 A **	Module klimaatregeling stoel.
78	40 A **	Trekhaakmodule.
79	40 A **	Ventilatormotor.
80	30 A **	Elektrische module bagageruimte.
81	40 A **	220V-omvormer.

Zekeringen

Zekering- of relais-nummer	Vermogen zekering (ampère)	Beschermd onderdelen
82	60 A ²	Pomp antiblokkeersysteem.
83	25 A [*]	Wissermotor
84	30 A ^{**}	Startsolenoïde
85	20 A ^{**}	Standkachel.

¹ M-type-zekering.

² J-type-zekering.

Zekeringenkast interieur



E145984

Zekeringen

Zekering- of relais-nummer	Vermogen zekering (ampère)	Beschermde onderdelen
1	10 A*	Sfeerverlichting. Handschoenenkastjelicht Accessoirelamp. Plafondlamp. Bagageruimteverlichting
2	7,5 A*	Stoel met geheugen. Onderrugsteun voor bestuurdersstoel. Elektrisch bedienbare buitenspiegels.
3	20 A**	Bestuurdersportierontgrendeling.
4	5 A*	Niet in gebruik (reserve).
5	20 A**	Niet in gebruik (reserve).
6	10 A*	Niet in gebruik (reserve).
7	10 A*	Niet in gebruik (reserve).
8	10 A*	Sirene alarminstallatie
9	10 A*	Niet in gebruik (reserve).
10	5 A*	Module elektrische achterklep.
11	5 A*	Combinatiemodule beveiliging.
12	7,5 A*	Klimaatregeling.
13	7,5 A*	Stuurwielkolom. Instrumentengroep. Diagnosestekker.
14	10 A*	Niet in gebruik (reserve).
15	10 A*	Datalinkgateway.
16	15 A*	Kinderslot. Ontgrendeling bagageruimte.
17	5 A*	Accu achteruitrijsignaal.

Zekeringen

Zekering- of relais-nummer	Vermogen zekering (ampère)	Beschermde onderdelen
18	5 A*	Contactslot. Drukknop contactschakelaar.
19	7,5 A*	Controlelamp deactivering passagiersairbag. Versnellingsbak
20	7,5 A*	Koplampregelmodule.
21	5 A*	Interieurthermometer.
22	5 A*	Niet in gebruik (reserve).
23	10 A*	Vertraagde accessoirevoeding.
24	20 A**	Vergrendelen-ontgrendelen.
25	30 A**	Ruit bestuurdersportier. Spiegel bestuurdersportier.
26	30 A**	Ruit passagiersportier. Spiegel passagiersportier.
27	30 A**	Zonnedak.
28	20 A**	Audioversterker.
29	30 A**	Ruit achterportier bestuurderszijde.
30	30 A**	Ruit achterportier passagierszijde.
31	15 A*	Niet in gebruik (reserve).
32	10 A*	Gps-module. Sprakbesturing. Informatie- en entertainmentdisplay. Radiofrequentieontvanger.
33	20 A**	Radio.
34	30 A**	Rijd/start-bus (zekering nr. 19, 20, 21, 22, 35, 36, 37, stroomonderbreker).
35	5 A*	Regelmodule veiligheidssysteem

Zekeringen

Zekering- of relais-nummer	Vermogen zekering (ampère)	Beschermde onderdelen
36	15 A ¹	Automatisch dimmende binnenspiegel. Module stoelverwarming voor en achter. CCD-module. Lane Keeping-systeem. Automatisch grootlicht. Stoelen met klimaatregeling.
37	15 A ²	Module aandrijving op alle wielen. Verwarmd stuurwiel.
38	30 A	Niet in gebruik (reserve).

¹Microzekering.

²Dubbele microzekering.

EEN ZEKERING VERVANGEN

Zekeringen

WAARSCHUWING



Vervang een zekering altijd door een zekering met de gespecificeerde stroomsterkte. Gebruik van een zekering met een hogere stroomsterkte kan leiden tot ernstige beschadiging van de draden en brand.

E142430

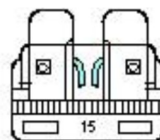

Als elektrische componenten in de auto niet werken, kan er een zekering kapot zijn. Kapotte zekeringen hebben een kapotte draad in de zekering. Controleer de betreffende zekeringen alvorens elektrische componenten te vervangen.

Standaard vermogen (ampère) en kleur van zekeringen

Vermogen zekering	Kleur			
	Microzekeringen	Dubbele microzekeringen	M-type-zekeringen	J-type-zekeringen
5 A	Beige	Beige	-	-
7,5 A	Bruin	Bruin	-	-
10 A	Rode	Rode	-	-
15 A	Blauw	Blauw	Grijs	-
20 A	Geel	-	Lichtblauw	Blauw

Zekeringen

Kleur				
Vermogen zekering	Microzekeringen	Dubbelemicrozekeringen	M-type-zekeringen	J-type-zekeringen
25 A	Wit	-	Wit	Wit
30 A	Groene	-	Roze	Roze
40 A	-	-	Groene	Groene
50 A	-	-	-	Rode
60 A	-	-	-	Geel

Onderhoud

ALGEMENE INFORMATIE

Wanneer u uw auto regelmatig laat onderhouden zal dit de betrouwbaarheid en de inruilwaarde ten goede komen. Er staat een groot netwerk van Ford erkende reparateurs ter beschikking die u met hun professionele expertise ter zijde kunnen staan. De erkende reparateurs zijn het best gekwalificeerd om het onderhoud aan uw auto snel en vakkundig uit te voeren met behulp van een groot aantal speciale gereedschappen.

Naast het normale onderhoud raden wij aan de volgende controles uit te voeren.

WAARSCHUWINGEN



Zet het contact af voordat u onderdelen aanraakt of probeert af te stellen.



Raak onderdelen van het elektronisch ontstekingsstelsel bij aangezet contact of draaiende motor niet aan. Het systeem werkt met hoogspanning.



Zorg dat uw handen en kledingstukken niet met de koelventilateur in aanraking kunnen komen. Onder bepaalde omstandigheden kan de koelventilateur na het afzetten van de motor nog enkele minuten blijven draaien.



Zorg dat vuldoppen stevig worden aangebracht na het uitvoeren van onderhoudscontroles.

Dagelijkse controles

- Buitenverlichting.
- Interieurverlichting.
- Waarschuwings- en controlelampen.

Controle tijdens tanken

- Motoroliepeil. Zie **Motorolie controleren** (bladzijde 260).
- Remyvloestofpeil. Zie **Controle vloeistofpeil koppeling en remsysteem** (bladzijde 262).
- Peil van de ruitensproeiervloeistof. Zie **Ruitensproeiervloeistof controleren** (bladzijde 263).
- Bandenspanning (in koude toestand). Zie **Bandenspanning** (bladzijde 288).
- Staat van de banden. Zie **Velgen en banden** (bladzijde 274).

Maandelijkse controles

- Koelvloeistofpeil (bij koude motor). Zie **Motorkoelvloeistof controleren** (bladzijde 261).
- Slangen, leidingen en reservoirs op lekkage.
- Werking van de airconditioning.
- Werking van de parkeerrem.
- Werking van de claxon.
- Vastzitten van de wielmoeren. Zie **Bandenspanning** (bladzijde 288).

DE MOTORKAP OPENEN EN SLUITEN

Motorkap openen



E142457

Onderhoud

1. Trek in de auto aan de handgreep van de motorkapontgrendeling onder de linkerkant van het dashboard.
2. Til de motorkap een beetje omhoog.

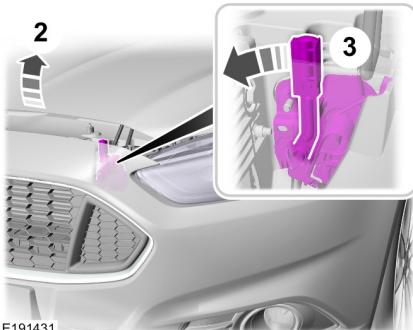

E191431

3. Verplaats de vergrendelknop naar links.

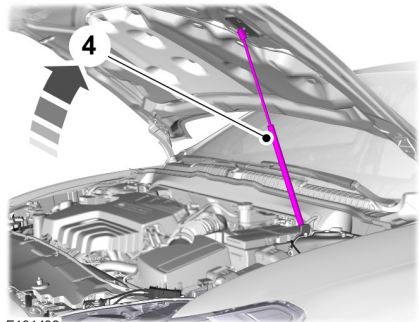

E191432

4. Open de motorkap. De motorkapsteun ondersteunt de motorkap automatisch.

Motorkap sluiten

1. Laat de motorkap zakken totdat deze aangrijpt in het secundaire slot.
2. Duw de voorkant van de motorkap stevig naar beneden om de motorkap volledig te sluiten.

N.B.: Zorg dat de motorkap goed dicht is.

Onderhoud

OVERZICHT MOTORRUIMTE - 1,0 L ECOBOOST™

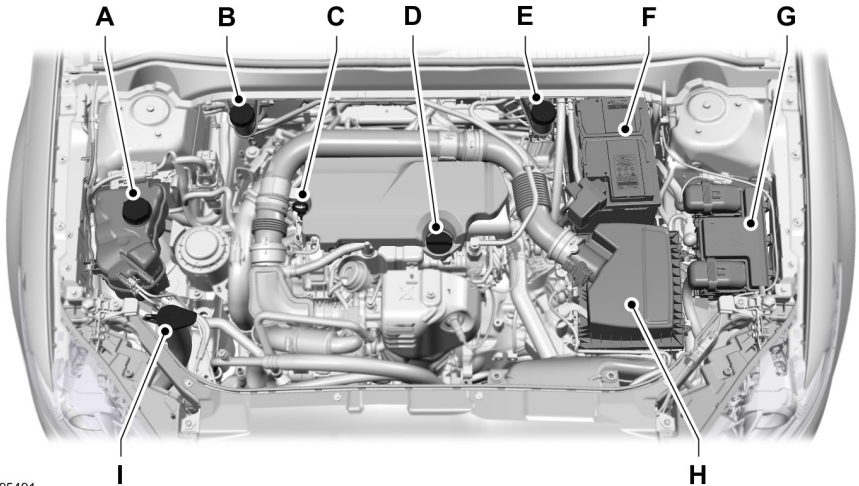

E195491

- A. Expansiereservoir. Zie **Motorkoelvloeistof controleren** (bladzijde 261).
- B. Vloeistofreservoir remsysteem en koppeling (auto's met stuur rechts). Zie **Controle vloeistofpeil koppeling en remsysteem** (bladzijde 262).
- C. Oliepeilstaaf. Zie **Oliepeilstaaf** (bladzijde 259).
- D. Motorolievuldop. Zie **Motorolie controleren** (bladzijde 260).
- E. Vloeistofreservoir remsysteem en koppeling (auto's met stuur links). Zie **Controle vloeistofpeil koppeling en remsysteem** (bladzijde 262).
- F. Accu. Zie **12 volt accu vervangen** (bladzijde 263).
- G. Stroomverdelkast. Zie **Zekeringen** (bladzijde 240).
- H. Luchtfilterhouder.
- I. Voorspruitsproeiervloeistofreservoir. Zie **Ruitensproeiervloeistof controleren** (bladzijde 263).

Onderhoud

OVERZICHT MOTORRUIMTE - 1,5L ECOBOOST™

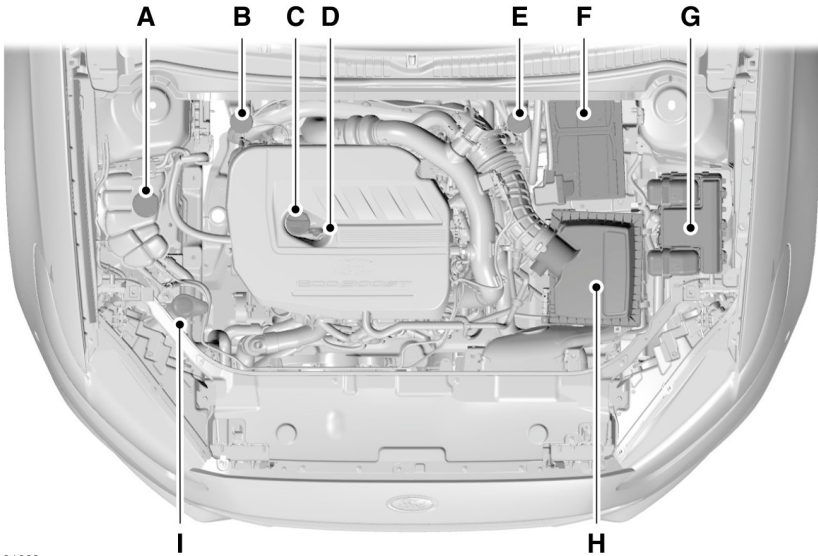

E181033

- A. Expansiereservoir. Zie **Motorkoelvloeistof controleren** (bladzijde 261).
- B. Vloeistofreservoir remsysteem en koppeling (auto's met stuur rechts). Zie **Controle vloeistofpeil koppeling en remsysteem** (bladzijde 262).
- C. Motorolievuldop. Zie **Motorolie controleren** (bladzijde 260).
- D. Oliepeilstaaf. Zie **Oliepeilstaaf** (bladzijde 259).
- E. Vloeistofreservoir remsysteem en koppeling (auto's met stuur links). Zie **Controle vloeistofpeil koppeling en remsysteem** (bladzijde 262).
- F. Accu. Zie **12 volt accu vervangen** (bladzijde 263).
- G. Stroomverdeelkast. Zie **Zekeringen** (bladzijde 240).
- H. Luchtfilterhouder.
- I. Voorsproeiervloeistofreservoir. Zie **Ruitsproeiervloeistof controleren** (bladzijde 263).

Onderhoud

OVERZICHT MOTORRUIMTE - 2,0L ECOBOOST™

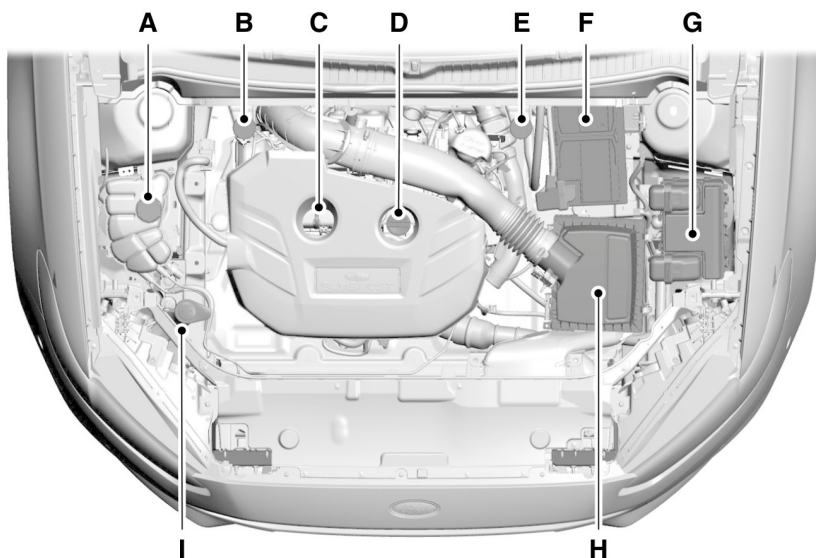

E181037

- A. Expansiereservoir. Zie **Motorkoelvloeistof controleren** (bladzijde 261).
- B. Vloeistofreservoir remsysteem en koppeling (auto's met stuur rechts). Zie **Controle vloeistofpeil koppeling en remsysteem** (bladzijde 262).
- C. Oliepeilstaaf. Zie **Oliepeilstaaf** (bladzijde 259).
- D. Motorolievuldop. Zie **Motorolie controleren** (bladzijde 260).
- E. Vloeistofreservoir remsysteem en koppeling (auto's met stuur links). Zie **Controle vloeistofpeil koppeling en remsysteem** (bladzijde 262).
- F. Accu. Zie **12 volt accu vervangen** (bladzijde 263).
- G. Stroomverdeelkast. Zie **Zekeringen** (bladzijde 240).
- H. Luchtfilterhouder.
- I. Voorspruitproeiervloeistofreservoir. Zie **Ruitsproeiervloeistof controleren** (bladzijde 263).

Onderhoud

OVERZICHT MOTORRUIMTE - 2,5 L

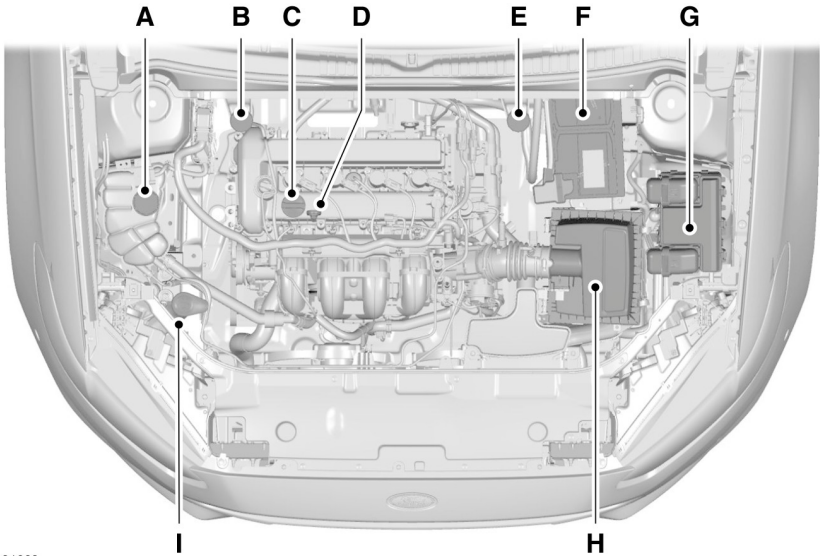

E181038

- A. Expansiereservoir. Zie **Motorkoelvloeistof controleren** (bladzijde 261).
- B. Vloeistofreservoir remsysteem en koppeling (auto's met stuur rechts). Zie **Controle vloeistofpeil koppeling en remsysteem** (bladzijde 262).
- C. Motorolievuldop. Zie **Motorolie controleren** (bladzijde 260).
- D. Oliepeilstaaf. Zie **Oliepeilstaaf** (bladzijde 259).
- E. Vloeistofreservoir remsysteem en koppeling (auto's met stuur links). Zie **Controle vloeistofpeil koppeling en remsysteem** (bladzijde 262).
- F. Accu. Zie **12 volt accu vervangen** (bladzijde 263).
- G. Stroomverdeelkast. Zie **Zekeringen** (bladzijde 240).
- H. Luchtfilterhouder.
- I. Voorsproeiervloeistofreservoir. Zie **Ruitsproeiervloeistof controleren** (bladzijde 263).

Onderhoud

OVERZICHT MOTORRUIMTE - 1,5L DURATORQ-TDCI DIESEL/1,6 L DIESEL

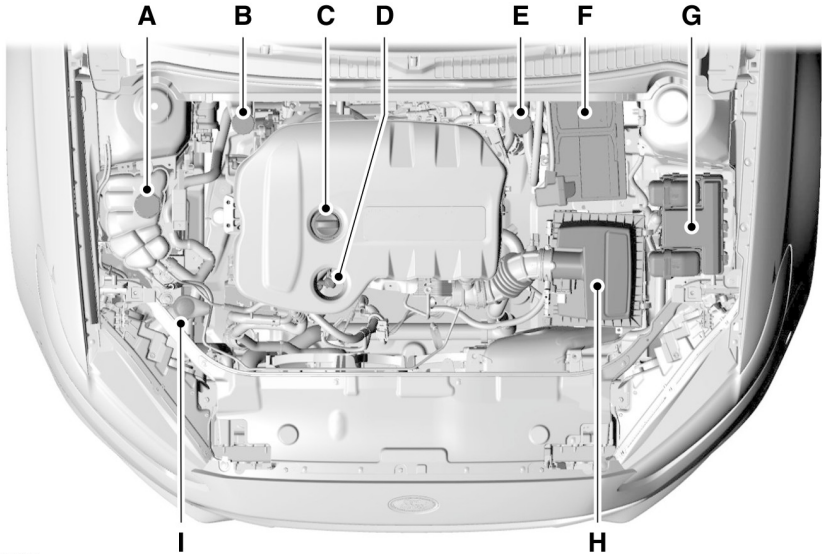

E181034

- A. Expansiereservoir. Zie **Motorkoelvloeistof controleren** (bladzijde 261).
- B. Vloeistofreservoir remsysteem en koppeling (auto's met stuur rechts). Zie **Controle vloeistofpeil koppeling en remsysteem** (bladzijde 262).
- C. Motorolievuldop. Zie **Motorolie controleren** (bladzijde 260).
- D. Oliepeilstaaf. Zie **Oliepeilstaaf** (bladzijde 260).
- E. Vloeistofreservoir remsysteem en koppeling (auto's met stuur links). Zie **Controle vloeistofpeil koppeling en remsysteem** (bladzijde 262).
- F. Accu. Zie **12 volt accu vervangen** (bladzijde 263).
- G. Stroomverdeelkast. Zie **Zekeringen** (bladzijde 240).
- H. Luchtfilterhouder.
- I. Voorspruitsproeiervloeistofreservoir. Zie **Ruitsproeiervloeistof controleren** (bladzijde 263).

Onderhoud

OVERZICHT MOTORRUIMTE - 2,0 L DIESEL

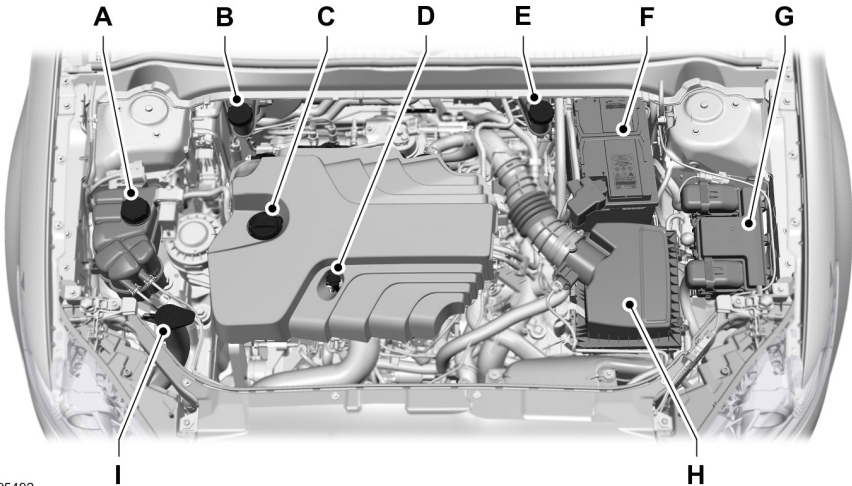

E195492

- A. Expansiereservoir. Zie **Motorkoelvloeistof controleren** (bladzijde 261).
- B. Vloeistofreservoir remsysteem en koppeling (auto's met stuur rechts). Zie **Controle vloeistofpeil koppeling en remsysteem** (bladzijde 262).
- C. Motorolievuldop. Zie **Motorolie controleren** (bladzijde 260).
- D. Oliepeilstaaf. Zie **Oliepeilstaaf** (bladzijde 260).
- E. Vloeistofreservoir remsysteem en koppeling (auto's met stuur links). Zie **Controle vloeistofpeil koppeling en remsysteem** (bladzijde 262).
- F. Accu. Zie **12 volt accu vervangen** (bladzijde 263).
- G. Stroomverdeelkast. Zie **Zekeringen** (bladzijde 240).
- H. Luchtfilterhouder.
- I. Vooruitsproeiervloeistofreservoir. Zie **Ruitsproeiervloeistof controleren** (bladzijde 263).

Onderhoud

OLIEPEILSTAAF - 1,0 L ECOBOOST™

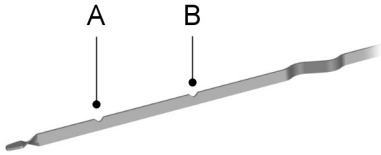

E141337

- A Minimum
- B Maximum

OLIEPEILSTAAF - 2,0L ECOBOOST™

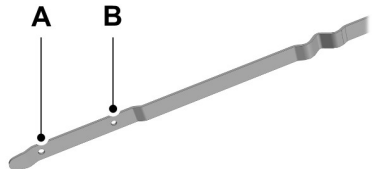

E191425

- A Minimum.
- B Maximum.

OLIEPEILSTAAF - 1,5L ECOBOOST™

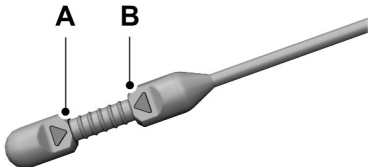

E188072

- A Minimum.
- B Maximum.

OLIEPEILSTAAF - 2,5 L

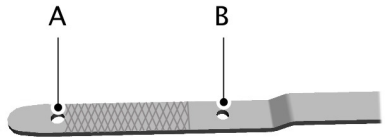

E169062

- A MIN
- B MAX

Onderhoud

OLIEPEILSTAAF - 1,5 L DURATORQ-TDCI DIESEL

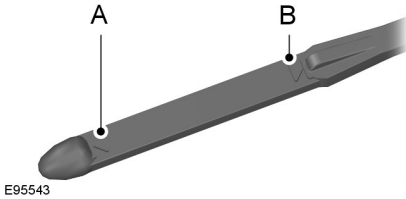

- A Minimum.
- B Maximum.

OLIEPEILSTAAF - 2,0 L DIESEL

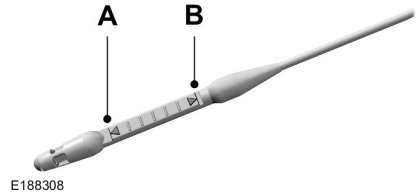

- A Minimum.
- B Maximum.

OLIEPEILSTAAF - 1,6 L DIESEL

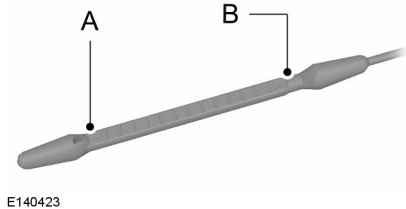

- A Minimum
- B Maximum

MOTOROLIE CONTROLLEREN

1. De auto moet op een vlakke ondergrond staan.
2. Controleer het oliepeil voordat u de motor start of zet e motor uit en wacht 10 minuten om de olie in het olielcarter af te tappen.
3. Verwijder de oliepeilstaaf en veeg deze met een schone, niet pluizende doek schoon. Breng de oliepeilstaaf weer aan en verwijder hem opnieuw om het oliepeil te controleren.

Wanneer het oliepeil bij de MIN-markering staat, vul dan direct olie bij. Zie **Inhouden en specificaties** (bladzijde 297).

N.B.: Controleer of het oliepeil tussen de MIN- en MAX-merktekens staat.

N.B.: Gebruik geen additieven of andere smeermiddelen. Onder bepaalde omstandigheden kunnen deze motorschade veroorzaken.

N.B.: Het olieverbruik van nieuwe motoren bereikt zijn normale waarde nadat ongeveer 5.000 km is afgelegd.

Onderhoud

Motorolie bijvullen

WAARSCHUWINGEN



Vul alleen olie bij wanneer de motor koud is. Wacht wanneer de motor heet is tien minuten om de motor te laten afkoelen.



Verwijder de vuldop niet bij draaiende motor.

1. Verwijder de vuldop. Zie **Onderhoud** (bladzijde 251).
2. Vul motorolie bij die voldoet aan de Ford specificatie. Zie **Inhouden en specificaties** (bladzijde 297).
3. Vervang de vuldop. Draai hem tot u sterke weerstand voelt.

N.B.: Vul geen olie bij tot boven de MAX-markering. Wordt olie tot boven de MAX-markering bijgevoeld, dan kan dat motorschade tot gevolg hebben.

N.B.: Neem onmiddellijk gemorste olie op met een absorberende doek.

MOTORKOELVLOEISTOF CONTROLEREN

WAARSCHUWINGEN



Verwijder de dop van het koelvloeistofreservoir nooit wanneer de motor loopt of op bedrijfstemperatuur is.



Vul alleen koelvloeistof bij wanneer de motor koud is. Wacht wanneer de motor heet is tien minuten om de motor te laten afkoelen.



Voorkom dat de vloeistof in contact komt met de huid of de ogen. Mocht dit toch gebeuren, spoel het betreffende lichaamsdeel dan direct met veel water schoon en neem contact op met uw huisarts.

WAARSCHUWINGEN



Onverdunde koelvloeistof is brandbaar en kan ontbranden wanneer deze wordt gemorst op een hete uitlaat.



E169064

Controleer of het koelvloeistofpeil tussen de markeringen MIN en MAX op het motorkoelvloeistofreservoir staat. Als het koelvloeistofpeil op of onder de MIN-markering staat of leeg is, voegt u onmiddellijk koelvloeistof bij. Zie **Inhouden en specificaties** (bladzijde 292).

N.B.: Koelvloeistof zet bij verwarming uit. Het koelvloeistofpeil kan enkele millimeters boven de MAX-markering staan.

Koelvloeistof bijvullen

1. Verwijder de vuldop.
2. Vul koelvloeistof bij tot de MAX-markering, vul niet te veel bij.
3. Draai de vuldop er weer op. Draai hem tot u sterke weerstand voelt.

N.B.: Vul bij met een mengsel van 50% antivries en 50% water of verdunde motorkoelvloeistof met de juiste specificaties. Zie **Capacities and Specifications** (bladzijde ?).

N.B.: In geval van nood kunt u een grote hoeveelheid water zonder motorkoelvloeistof toevoegen aan het motorkoelvloeistofsysteem, zodat u een locatie kunt bereiken waar uw auto kan worden nagekeken.

N.B.: Langdurig gebruik van motorkoelvloeistof met een incorrecte mengverhouding kan leiden tot motorschade, zoals corrosie, oververhitting of bevrozing.

AUTOMATISCHE CONTROLE VLOEISTOFPEIL TRANSMISSIE

De automatische transmissie heeft geen peilstok voor transmissievloeistof.

Laat een erkende dealer bij het juiste onderhoudsinterval de transmissievloeistof controleren en verversen. Uw transmissie verbruikt geen vloeistof. Als de transmissie echter doorslipt, traag schakelt of als u tekenen van vloeistoflekkage opmerkt, moet u contact opnemen met een erkende dealer.

Gebruik geen aanvullende hulpstoffen, behandelingen of reinigingsmiddelen voor transmissievloeistof. Het gebruik van deze materialen kan de werking van de transmissie beïnvloeden en interne onderdelen van de transmissie beschadigen.

CONTROLE VLOEISTOFPEIL KOPPELINGENREMSYSTEEM

WAARSCHUWINGEN



Gebruik geen andere remvloeistof dan de aanbevolen remvloeistof, aangezien dit de efficiëntie van het remsysteem kan beperken. Het gebruik van de verkeerde vloeistof kan ertoe leiden dat u de controle over uw auto verliest, met ernstig persoonlijk letsel of de dood als gevolg.



Gebruik alleen remvloeistof uit een afgesloten reservoir. Vervuiling door vuil, water, petroleumproducten of andere materialen kunnen leiden tot beschadiging of defecten aan het remsysteem. Als u deze waarschuwing niet in acht neemt, kan dit leiden tot verlies van controle over de auto, ernstige of dodelijke verwondingen.



Voorkom dat de vloeistof in contact komt met de huid of de ogen. Dit kan ernstige verwondingen veroorzaken. Spoel het betreffende lichaamsdeel direct met veel water schoon en neem contact op met uw huisarts.



Een vloeistofpeil tussen de **MAX**- en **MIN**-markeringen ligt binnen het normale werkbereik en er hoeft geen vloeistof te worden bijgevuld. Een vloeistofpeil buiten het normale bedrijfsbereik kan de prestaties van het rem- of koppelingssysteem in het gedrang brengen. Laat uw auto onmiddellijk controleren.

Onderhoud



E 169063

Zie **Inhouden en specificaties** (bladzijde 296).

N.B.: *Het remsysteem en het bedieningsmechanisme van de koppeling zijn aangesloten op één reservoir.*

RUITENSPROEIERVLOEISTOF CONTROLEREN

N.B.: *Het reservoir voorziet de sproeiersystemen vóór en achter van sproeiervloeistof.*

Gebruik voor het bijvullen een mengsel van sproeiervloeistof en water om bevrozing bij koude weersomstandigheden te voorkomen en het reinigend effect te verbeteren. We adviseren alleen sproeiervloeistof van hoge kwaliteit te gebruiken.

Raadpleeg de productinstructies voor informatie over vloeistofverduunning.

12 VOLT ACCU VERVANGEN

WAARSCHUWING

 Voor auto's met start/stop-schakelaar verschillen de accuvereisten. De accu moet worden vervangen door een accu van exact dezelfde specificatie.

De accu is aangebracht in de motorruimte. Zie **Onderhoud** (bladzijde 251).



Zorg dat u oude batterijen op milieuvriendelijke wijze weggooit.

Vraag raad aan uw lokale instantie voor recycling van oude accu's.

RUITENWISSERBLADEN CONTROLEREN



E142463

Controleer met uw vingertoppen de rubber randen van de ruitenswisserbladen op oneffenheden.

Reinig de wisserbladen met ruitensproeiervloeistof of water op een zachte spons of doek.

RUITENWISSERBLADEN VERVANGEN

De ruitenswisserarmen kunnen handmatig worden bewogen bij uitgeschakeld contact. Zo kunnen de bladen eenvoudig worden vervangen en kan eenvoudig onder de bladen worden gereinigd.

Onderhoud

Vervang ruitenwischerbladen minimaal eenmaal per jaar voor optimale prestaties.

Een slechte wiskwaliteit kan worden verbeterd door de ruitenwischerbladen en de voorruit te reinigen.

Ruitenwischerbladen vooraan vervangen

1. Beweeg het ruitenwischerblad en de ruitenwischerarm weg van de ruit.

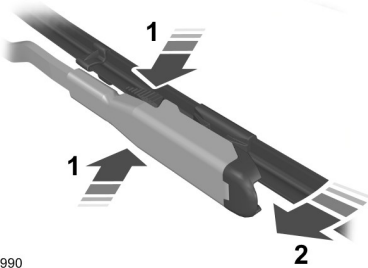

E129990

2. Druk de vergrendelknoppen samen.
3. Draai en verwijder het ruitenwischerblad.
4. Breng de eerder verwijderde onderdelen in omgekeerde volgorde aan.

N.B.: Zorg ervoor dat het ruitenwischerblad goed op zijn plaats komt te zitten. Laat ruitenwischerblad en de ruitenwischerarm op de voorruit zakken. De ruitenwischerarmen keren automatisch terug naar de normale stand nadat het contact is ingeschakeld.

De ruitenwischerbladen voor de achterruit vervangen

5-deurs

1. Beweeg het ruitenwischerblad en de ruitenwischerarm weg van de ruit.

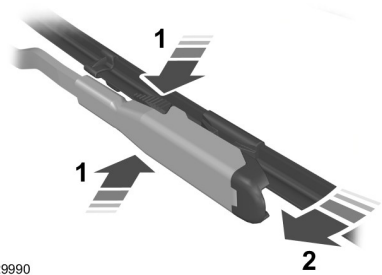

E129990

2. Druk de vergrendelknoppen samen.
3. Draai en verwijder het ruitenwischerblad.
4. Breng de eerder verwijderde onderdelen in omgekeerde volgorde aan.

N.B.: Zorg ervoor dat het ruitenwischerblad goed op zijn plaats komt te zitten. Laat ruitenwischerblad en de ruitenwischerarm op de voorruit zakken. De ruitenwischerarmen keren automatisch terug naar de normale stand nadat het contact is ingeschakeld.

Stationwagon

1. Til de ruitenwischerarm op.

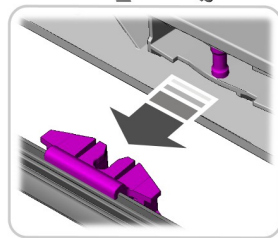
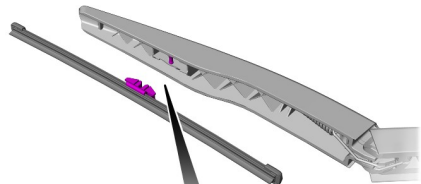

E183236

2. Verwijder het wisserblad.

Onderhoud

3. Ga in omgekeerde volgorde te werk om nieuwe ruitenwisserbladen aan te brengen.

N.B.: Zorg ervoor dat het ruitenwisserblad goed op zijn plaats komt te zitten. Laat ruitenwisserblad en de ruitenwisserarm op de voorruit zakken.

EEN KOPLAMP VERWIJDEREN

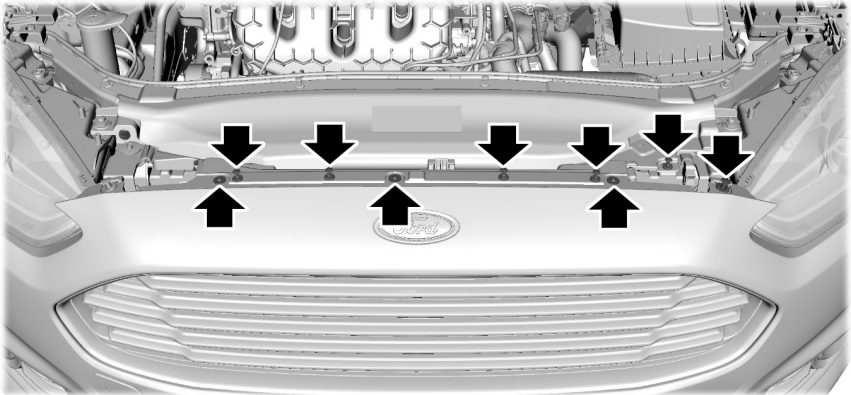

E159693

N.B.: Gebruik een platte schroevendraaier om de middelste ontgrendelpen omhoog te trekken en de pennen te verwijderen.

1. Controleer of de koplampregeling uit staat en open de motorkap.
2. Verwijder de zes pennen waarmee het voorschort is bevestigd aan de afdekking van het voorste paneel.
3. Verwijder de drie bovenste schroeven van het bumperpaneel met een platte schroevendraaier.
4. Verwijder de pen aan de binnenkant van de koplamp die u wilt repareren.

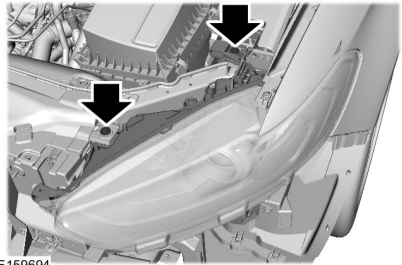

E159694

5. Verwijder de twee schroeven waarmee de koplamp is bevestigd met een platte schroevendraaier.

Onderhoud

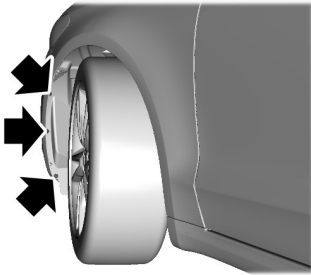

E159695

6. Verwijder de onderste drie bevestigingen van het wielhuis door ze linksom te draaien.

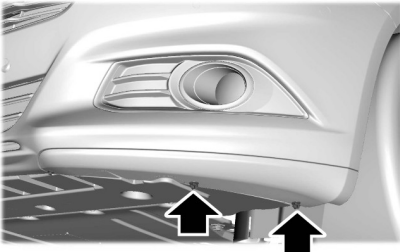

E159696

7. Verwijder de twee buitenste onderste bevestigingen van het voorbumperpaneel, alleen aan de zijde van de koplamp die u repareert, door ze linksom te draaien.

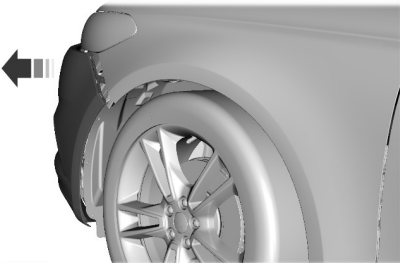

E159697

8. Scheid het voorbumperpaneel van het spatscherm door het voorbumperpaneel voorzichtig 1,2 inch (3 cm) naar de buitenkant van de auto te trekken.

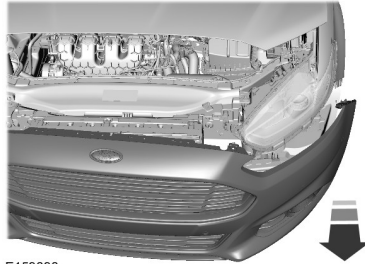

E159698

9. Ga aan de voorkant van de auto staan en trek het voorbumperpaneel voorzichtig 4 inch (10 cm) vooruit door het paneel vast te grijpen naast de te repareren koplamp en vooraan onder de opening van het wiel.

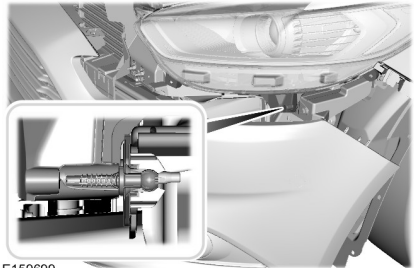

E159699

10. Trek de koplampunit voorzichtig naar buiten toe om deze los te maken van het onderste bevestigingspunt.
11. Trek de koplamp voorzichtig omhoog en verwijder ze uit de auto.
12. Ontkoppel de stekker van de koplampunit door op het ontgrendellipje op de stekker te duwen.

GLOEILAMPEN VERVANGEN

WAARSCHUWINGEN



Schakel alle verlichting en het contact uit. Als u deze waarschuwing negeert, kan dat ernstig letsel tot gevolg hebben.



Lampen worden heet tijdens gebruik. Laat ze afkoelen voordat u ze verwijderd.

Gebruik gloeilampen met de juiste specificaties. Zie **Bulb Specification Chart** (bladzijde 269).

Breng de nieuwe gloeilampen in omgekeerde volgorde van verwijderen aan, tenzij anders is voorgeschreven.

Koplamp

U moet de koplampunit verwijderen voordat u een gloeilamp vervangt. Zie **Gloeilampentabel** (bladzijde 269).

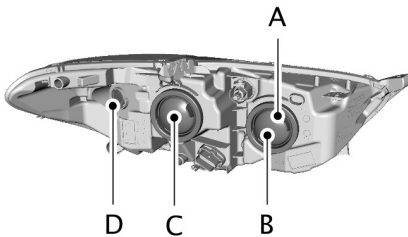

E159753

- A Stadslicht, voor.
- B Grootlicht.
- C Dimlicht.
- D Richtingaanwijzer, voor.

Stadslicht, voor

1. Verwijder de koplamp.

2. Verwijder het afdekplaatje.
3. Verwijder de lamphouder door deze recht eruit te trekken.
4. Trek de gloeilamp er recht uit.

Richtingaanwijzer, voor

1. Verwijder de koplamp.
2. Draai de lamphouder linksom en verwijder deze.

N.B.: De gloeilamp kan niet uit de lamphouder worden genomen.

Dimlicht koplamp

1. Verwijder de koplamp.
2. Verwijder het afdekplaatje.
3. Draai de lamphouder linksom en verwijder deze.
4. Trek de multistekker los.

N.B.: Raak het glas van de gloeilamp niet aan.

N.B.: De gloeilamp kan niet uit de lamphouder worden genomen.

Grootlicht koplamp

1. Verwijder de koplamp.
2. Verwijder het afdekplaatje.
3. Draai de lamphouder linksom en verwijder deze.
4. Trek de multistekker los.

N.B.: Raak het glas van de gloeilamp niet aan.

N.B.: De gloeilamp kan niet uit de lamphouder worden genomen.

Gasontladinglampen

Deze lampen werken onder hoogspanning. Raadpleeg een erkende dealer als ze defect zijn.

Onderhoud

Led-lampen

Led-lampen kunnen niet worden gerepareerd. Raadpleeg een erkende dealer als ze defect zijn.

De volgende lampen zijn leds:

- Remlicht en achterlicht.
- Derde remlicht.
- Dagrijlicht.
- Richtingaanwijzers, achter.
- Richtingaanwijzers, zijkant.

Achteruitrijlamp

Achterlichten verwijderen, 4-deurs en 5-deurs

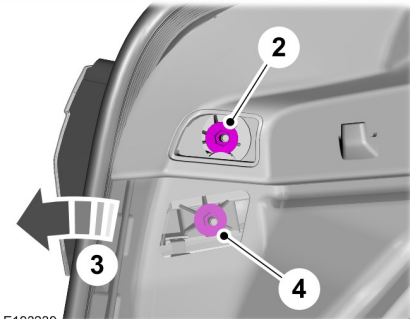
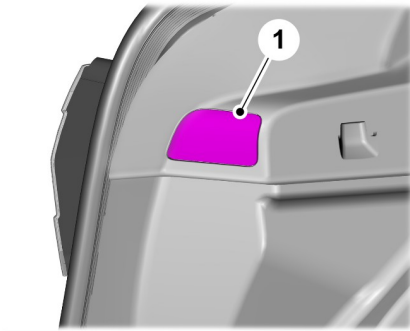

E193239

1. Verwijder de sierlijst voorzichtig.

2. Verwijder de vleugelmoer.
3. Verwijder het afdichtrubber van de bagageruimte voorzichtig en trek de bekleding aan de binnenkant van de carrosserie voorzichtig weg voor toegang tot de tweede vleugelmoer.
4. Verwijder de vleugelmoer.
5. Trek de lampunit voorzichtig van de auto vandaan.

Achterlichten verwijderen, stationwagon

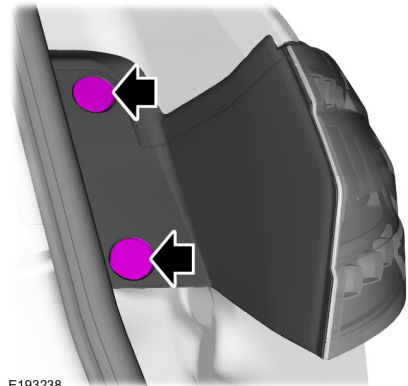

E193238

1. Verwijder de schroefdoppen voorzichtig en verwijder de schroeven.
2. Trek de lampunit voorzichtig van de auto vandaan.

Onderhoud

De gloeilamp verwijderen



E145779

1. Draai de lamphouder linksom en verwijder de lamphouder.



E145780

2. Verwijder de gloeilamp uit de gloeilamphouder.

Gloeilamp van kentekenplaatverlichting vervangen

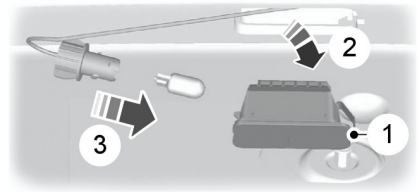

E72789

1. Maak voorzichtig de klemveer los.
2. Verwijder de lamp.
3. Verwijder de gloeilamp.

GLOEILAMPENTABEL

Buitenverlichting

Lampje	Specificaties	Vermogen (watt)
Remlicht en achterlicht.	LED	LED
Derde remlicht.	LED	LED
Dagrijlicht.	LED	LED
Richtingaanwijzer, voor.	PWY24W	24

Onderhoud

Lampje	Specificaties	Vermogen (watt)
Mistlamp voor.	H11	55
Stadslicht, voor.	W5W	5
grootlicht;	H7LL	55
Dimlicht koplamp.	H11LL	55
Kentekenplaatverlichting.	W5W	5
Richtingaanwijzer, achter.	LED	LED
Mistachterlicht.	921	21
Achteruitrijlampen.	921	21
Richtingaanwijzer.	LED	LED

N.B.: LED-lampen kunnen niet worden gerepareerd. Raadpleeg een erkende dealer als ze defect zijn.

Binnenverlichting

Lampje	Specificaties	Vermogen (watt)
Interieurlamp.	LED	LED
Bagageruimteverlichting	W5W	5
Kaartleeslamp	LED	LED

N.B.: LED-lampen kunnen niet worden gerepareerd. Raadpleeg een erkende dealer als ze defect zijn.

Verzorging van de auto

REINIGEN VAN BUITENZIJDEN AUTO

N.B.: Wanneer de auto tijdens het wassen in een autowasserette in de was wordt gezet, verwijder dan de was van de voorruit en de ruitenwisserbladen.

N.B.: Controleer eerst de geschiktheid van de autowasserette voor uw auto, voordat u van de autowasserette gebruik maakt.

N.B.: Sommige carwashes maken gebruik van water onder hoge druk. In dat geval kunnen waterdruppels binnendringen in uw auto, wat bepaalde onderdelen van uw auto kan beschadigen.

N.B.: Verwijder de antenne voordat u een automatische wasstraat inrijdt.

N.B.: Schakel de aanjager uit om te voorkomen dat deeltjes was zich in het luchtfilter vastzetten.

Wij raden aan uw auto met een spons en handwarm water en autoshampoo te wassen.

Koplampen reinigen

N.B.: Gebruik geen scherpe voorwerpen, schurende reinigingsmiddelen of oplossingen op alcoholische of chemische basis om de koplampglazen te reinigen.

N.B.: Veeg de koplampglazen niet schoon wanneer ze droog zijn.

Achterraut reinigen

N.B.: Gebruik geen scherpe voorwerpen, schurende reinigingsmiddelen of chemische oplossingen op de binnenzijde van de achterraut te reinigen.

Gebruik een schone, niet pluizende doek of een vochtige zeem om de binnenzijde van de achterraut te reinigen.

Chromen onderdelen reinigen

N.B.: Gebruik geen schuurmiddelen of chemische oplosmiddelen. Gebruik een zeepoplossing.

N.B.: Breng geen reinigingsproduct aan op hete oppervlakken en laat geen reinigingsproduct achter op chromen oppervlakken gedurende een periode die de aanbevolen periode overschrijdt.

N.B.: Gebruik van heavy-duty reinigers of chemische reinigingsmiddelen kan na verloop van tijd leiden tot beschadiging.

Onderhoud van de lak

WAARSCHUWINGEN



Poets de auto niet in de felle zon.



Voorkom dat polish op kunststof oppervlakken komt. Dit laat zich moeilijk verwijderen.



Breng geen polish op de voor- en achterraut aan. Dit heeft een lawaaiige werking van de ruitenwissers tot gevolg; bovendien kunnen de ruiten dan niet goed worden drooggeveegd.

Wij raden u aan de lak één- of tweemaal per jaar in de was te zetten.

Verzorging van de auto

RUITEN EN RUITENWISSERBLADEN REINIGEN

Chemische stoffen in de carwash en neerslag kunnen de voorruit en de ruitenwisserbladen vervuilen. Een vuile voorruit en vuile ruitenswissers zorgen ervoor dat de wissers van de voorruit niet goed werken. Houd de voorruit en de wisserbladen schoon zodat de ruitenswissers van de voorruit goed blijven werken.

Om de voorruit en de ruitenwisserbladen te reinigen:

- Maak de voorruit schoon met een zachte glasreiniger.
- Als de voorruit vuil is door boomhars, chemische stoffen, was of insecten, moet de volledige voorruit worden gereinigd met staalwol (niet groter dan korrel 0000) met ronde bewegingen en moet worden gespoeld met water.
- Reinig de wisserbladen met ontsmettingsalcohol met isopropyl of geconcentreerde ruitenreiniger.

N.B.: *Gebruik geen scheermesjes of andere scherpe voorwerpen om de binnenkant van de verwarmde achterraut stickervrij of schoon te maken. De voertuiggarantie dekt geen schade aan de verwarmingsdraden van achterrautverwarming.*

REINIGEN VAN BINNENZIJDEN AUTO

N.B.: *Mors niet met luchtverfrissers en handzeep op bekledingsoppervlakken van het interieur. Wrijf gemorste vloeistof onmiddellijk weg. Schade wordt mogelijk niet door uw garantie vergoed.*

Veiligheidsgordels

N.B.: *Gebruik voor het reinigen geen schurende middelen of chemische oplosmiddelen.*

N.B.: *Laat geen vocht het oprolmechanisme van de veiligheidsgordel binnendringen.*

Reinig de veiligheidsgordels met behulp van interieurreiniger of water en een zachte spons. Laat de veiligheidsgordels aan de lucht drogen en uit de buurt van kunstmatige warmtebronnen.

Instrumentenpaneelschermen, LCD-schermen en radioschermen

N.B.: *Gebruik voor het reinigen geen schurende middelen, oplosmiddelen op basis van alcohol of chemische oplosmiddelen.*

Achterrauiten

N.B.: *Gebruik geen schurende materialen voor het reinigen van de binnenzijde van de achterrauiten.*

N.B.: *Breng geen stickers of labels aan op de binnenzijde van de achterrauiten.*

KLEINE LAKSCHADE REPAREREN

Lakbeschadigingen door steenslag of kleine krasjes moeten zo spoedig mogelijk worden hersteld. Een reeks van producten is beschikbaar bij een erkende dealer.

Verwijder vuil zoals uitwerpselen van vogels, bomensap, insectenresten, teervlekken, wegzout en industriële neerslag alvorens steenslagschade te repareren.

Lees de instructies van de fabrikant en volg deze op alvorens de producten te gebruiken.

Verzorging van de auto

LICHTMETALEN VELGEN REINIGEN

N.B.: *Breng geen chemisch reinigingsmiddel aan op warme of hete velgranden en wieldeksels.*

N.B.: *Heavy-duty reinigers of chemische reinigingsmiddelen in combinatie met borstelbewegingen voor het verwijderen van remmenstof en vuil kan na verloop van tijd leiden tot slijtage van de blanke lak.*

N.B.: *Gebruik geen reinigingsmiddelen op basis van waterstoffluoride of sterk bijtende reinigingsmiddelen, staalwol, brandstoffen of sterke oplosmiddelen voor huishoudelijk gebruik.*

N.B.: *Rijd enkele minuten met de auto wanneer u deze een langere periode wilt parkeren nadat de wielen zijn gereinigd met een wielenreiniger. Zo wordt de kans op corrosie van de remschijven, remblokken en remvoeringen verminderd.*

N.B.: *Bij gebruik van sommige automatische wasstraten kan de afwerking van de velgranden en wieldeksels beschadigd raken.*

Lichtmetalen velgen en wieldeksels zijn voorzien van een blanke laklaag. Om de goede staat van de velgen en wieldeksels te behouden wordt het volgende aangeraden:

- Wekelijks reinigen met behulp van de aanbevolen wielen- en bandenreiniger.
- Een spons gebruiken om zware afzettingen (vuil en remmenstof) te verwijderen.
- Grondig afspoelen met een hogedrukspuit nadat de reinigingsprocedure is voltooid.

Er wordt aanbevolen Ford-wielenreiniger te gebruiken. Lees en volg de aanwijzingen van de fabrikant.

Het gebruik van niet aanbevolen reinigingsmiddelen kan leiden tot ernstige en permanente cosmetische beschadiging.

Velgen en banden

ALGEMENE INFORMATIE

In de bestuurdersportieropening bevindt zich een tabel met de bandenspanning.

Controleer bij koude banden de bandenspanning bij een temperatuur waarin u gaat rijden.

N.B.: *Controleer de bandenspanningen regelmatig voor een optimaal brandstofverbruik.*

N.B.: *Gebruik alleen goedgekeurde velgen en bandenmaten. Het gebruik van andere maten kan beschadiging van de auto tot gevolg hebben en maakt de typegoedkeuring ongeldig.*

N.B.: *Wanneer u banden met een andere diameter laat monteren dan die van de in de fabriek gemonteerde banden, geeft de snelheidsmeter niet meer de juiste snelheid aan. Breng uw auto naar een erkende dealer en laat het motormanagementsysteem opnieuw programmeren.*

N.B.: *Wanneer u banden met een andere diameter dan de in de fabriek gemonteerde banden wilt aanbrengen, controleer dan bij een erkende dealer of deze geschikt zijn.*

SET TIJDELIJKE MOBILITEIT

Het is mogelijk dat in de auto geen reservewiel en -band zijn aangebracht. In dat geval beschikt u over een bandenreparatieset waarmee één beschadigde band kan worden gerepareerd.

De set bevindt zich in de reservewielkuip.

Algemene informatie

WAARSCHUWINGEN



Afhankelijk van het type en de omvang van de beschadiging kunnen sommige banden slechts gedeeltelijk of soms geheel niet worden gedicht. Een te lage bandenspanning kan het weggedrag van de auto beïnvloeden, waardoor u de macht over het stuur kunt verliezen.



Gebruik de bandenreparatieset niet wanneer de band al beschadigd is. Bijvoorbeeld wanneer met een band met te lage bandenspanning is gereden.



Gebruik de bandenreparatieset niet bij run-flat banden.



Gebruik de bandenreparatieset niet om de zijkant van een beschadigde band te repareren.

Met de bandenreparatieset kunnen de meeste gaten in banden met een diameter tot ¼ inch (6 mm) worden gedicht, zodat u tijdelijk verder kunt rijden.





Let op het volgende bij het gebruik van de bandenreparatieset:

- Rijd voorzichtig en vermijd plotselinge stuur- of rijmanoeuvres, vooral wanneer de auto zwaar beladen is of wanneer u een aanhanger trekt.
- Rijd alleen naar de dichtstbijzijnde voertuigdealer of bandenspecialist of rijd niet meer dan 200 km.
- Overschrijd een maximum snelheid van 80 km/h niet.
- Houd de bandenreparatieset buiten het bereik van kinderen.
- Gebruik de bandenreparatieset bij omgevingstemperaturen van -30° tot 70°C (-22° tot 158°F).

Velgen en banden

De bandenreparatieset gebruiken

WAARSCHUWINGEN

-  Parkeer uw auto zodat u de verkeersstroom niet hindert en uzelf niet in gevaar brengt en plaats een waarschuwingsdriehoek.
-  Samengeperste lucht kan zich gedragen als een explosief of drijfmiddel.
-  Laat de bandenreparatieset tijdens het gebruik nooit onbeheerd achter.
-  Laat de compressor niet langer dan 10 minuten draaien.
-  Gebruik de bandenreparatieset alleen bij de auto die ermee is uitgerust.

Voor u de bandenreparatieset gebruikt:

- Schakel de parkeerrem in.
- Probeer geen vreemde voorwerpen, zoals bijvoorbeeld spijkers of schroeven, uit de band te verwijderen.
- Laat de motor draaien terwijl de bandenreparatieset wordt gebruikt. Als de auto zich in een gesloten of slecht geventileerde ruimte bevindt, gebruikt u de bandenreparatieset met de motor uitgeschakeld.
- Vervang de fles met het afdichtmiddel door een nieuwe voordat de houdbaarheidsdatum die op de bovenzijde van de fles is gedrukt, is bereikt.
- Informeer alle gebruikers van de auto dat een band is gerepareerd met de bandenreparatieset. Stel ze op de hoogte van de speciale rijvoorschriften die van toepassing zijn.

Banden op spanning brengen

WAARSCHUWINGEN

-  Controleer de zijkant van de band vooraleer u de bandenreparatieset gebruikt. Wanneer u scheuren, bulten of soortgelijke schade ziet, probeer dan niet de band op te pompen.
-  Ga niet vlak naast de band staan wanneer de compressor in bedrijf is.
-  Sla de bandwang gade. Als barsten, bulten of soortgelijke schade verschijnt, schakelt u de compressor onmiddellijk uit en laat u de druk van de band af door middel van het overdrukventiel B.
-  Het afdichtmiddel bevat natuurlijk latex. Voorkom contact met huid en kleding. Mocht dit toch gebeuren, spoel het betrokken gebied dan direct met veel water schoon en neem contact op met een arts.
-  Als de bandenspanning niet binnen 10 minuten de aanbevolen druk bereikt, kan de band ernstig beschadigd zijn waardoor een tijdelijke reparatie niet mogelijk is. Rijd niet verder met deze band.
-  Wanneer de fles met het afdichtmiddel in de houder wordt gedraaid, wordt de afdichting van de fles verbroken. Schroef de fles met afdichtmiddel niet los van de flessenhouder vooraleer u band repareert met de bandenreparatieset, omdat het afdichtmiddel dan wegloopt.

Velgen en banden

WAARSCHUWINGEN



Wanneer u heftige trillingen, onbalans in het stuurwiel of lawaai tijdens het rijden waarneemt, minder dan snelheid en rijd voorzichtig naar een plaats waar u veilig kunt stoppen. Controleer de band en de bandenspanning opnieuw. Indien de bandenspanning minder dan 3 bar bedraagt of er scheuren, bobbels of ander schade zichtbaar zijn, zet uw reis dan niet met deze band voort.

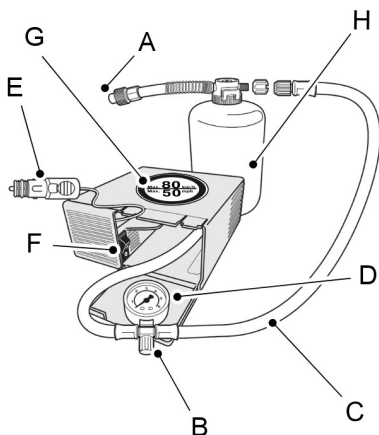

E146784

- A Bescherm dop.
- B Drukregelventiel.
- C Slang.
- D Drukmeter.
- E Stekker met kabel.
- F Compressorschakelaar.
- G Label.
- H Afdichtmiddelfles

1. Open het deksel van de bandenreparatieset.

2. Trek het label G waarop de maximaal toelaatbare snelheid van 50 mph (80 km/u) vermeld staat van het huis en maak het binnen het gezichtsveld van de bestuurder vast op het instrumentenpaneel. Het label mag niets belangrijks aan het oog onttrekken.
3. Neem slang C en de stekker met kabel E uit de bandenreparatieset.
4. Schroef slang C op de fles met het afdichtmiddel.
5. Draai het ventieldopje van de beschadigde band eraf.
6. Verwijder de bescherm dop A van de slang van de fles met het afdichtmiddel en schroef de slang stevig op het ventiel van de beschadigde band.
7. De compressorschakelaar F moet in de stand 0 staan.
8. Sluit de stekker E aan op het extra elektrisch aansluitpunt. Zie **Extra voedingsaansluitingen** (bladzijde 144).
9. Start de motor.
10. Zet de compressorschakelaar F in stand 1.
11. Beweeg na minimaal twee minuten de compressorschakelaar F naar stand 0 en schroef de slang C los van de fles met het afdichtmiddel. Schroef de fles met het afdichtmiddel los van het bandenventiel.
12. Schroef de slang C op het bandenventiel en zet de compressorschakelaar F in stand 1.

Velgen en banden

13. Pomp de band niet langer dan 10 minuten of tot de aanbevolen bandenspanning op. Zet de compressorschakelaar F in stand O en controleer de huidige bandenspanning met de drukmeter D. Schroef de slang C los van het ventiel.
14. Verwijder de stekker E uit het extra elektrisch aansluitpunt.
15. Zorg ervoor dat de bandenreparatieset, de dop van de fles en de oranje kap veilig worden opgeborgen, maar makkelijk bereikbaar zijn. De bandenreparatieset is opnieuw nodig bij het controleren van de bandenspanning.
16. Rijd onmiddellijk weg en rijd ongeveer tien kilometer zodat het afdichtmiddel het lek kan afdichten.

N.B.: Wanneer het afdichtmiddel in de band wordt gepompt, kan de druk toenemen tot 87 psi (6 bar) maar deze neem na ca. 30 seconden weer af.

WAARSCHUWING



Wanneer u heftige trillingen, onbalans in het stuurwiel of lawaai tijdens het rijden waarneemt, minder dan snelheid en rijd voorzichtig naar een plaats waar u veilig kunt stoppen. Controleer de band en de bandenspanning opnieuw. Wanneer de bandenspanning lager is dan de aanbevolen bandenspanning of wanneer er scheuren, bulten of soortgelijke schade zichtbaar is, blijf dan niet rijden met deze band.

Bandenspanning controleren

WAARSCHUWING



Zorg er voordat u wegrijdt voor dat de band de voorgeschreven bandenspanning heeft. Zie

Bandenspanning (bladzijde 288).

Controleer voortdurend de bandenspanning tot de band is vervangen.

1. Stop de auto na ongeveer zes mijl (10 kilometer). Controleer en corrigeer zo nodig de spanning van de beschadigde band.
2. Bevestig de bandenreparatieset en controleer de bandenspanning op drukmeter D.
3. Wanneer de bandenspanning hoger is dan de aanbevolen bandenspanning, breng de band dan op de aanbevolen spanning. Zie **Bandenspanning** (bladzijde 288).
4. Volg de oppomprocedure opnieuw om de band op te pompen.
5. Controleer de bandenspanning opnieuw met behulp van de drukmeter D. Is de bandenspanning te hoog, laat de spanning dan afnemen met behulp van de drukregelklep B.
6. Is de bandenspanning lager dan de aanbevolen bandenspanning, herhaal dan de stappen 13 tot 16 en de stappen 1 tot 5 (Bandenspanning controleren).
7. Wanneer u de band hebt opgepompt tot de juiste bandenspanning, zet u de schakelaar F van de compressor in de stand O, verwijderd u de stekker E uit het extra elektrisch aansluitpunt, schroeft u de fles met afdichtmiddel los, bevestigt u het klephoedje en plaatst u bescherm dop A terug.

Velgen en banden

8. Rijd naar de dichtstbijzijnde bandenspecialist om de beschadigde band te vervangen. Vertel de bandenspecialist dat de band afdichtmiddel bevat, voordat de band van het wiel wordt afgenomen. Vervang de fles afdichtmiddel zo snel mogelijk na gebruik.

N.B.: De bandenreparatieset dient alleen voor noodreparaties. Voorschriften over bandreparatie na gebruik van de bandenreparatieset kunnen per land verschillen. Raadpleeg een bandenspecialist voor advies.

Lege flessen afdichtmiddel mogen samen met het huishoudelijk afval worden afgevoerd. Breng resten afdichtmiddel naar uw erkende dealer of voer ze af volgens de lokale richtlijnen.

VERZORGING VAN BANDEN



E70415

Zorg voor een langere levensduur ervoor dat de banden van de voor- en achterwielen gelijkmatig slijten. Wij raden aan dat de voor- en achterwielen met regelmatige intervallen tussen 5.000 en 12.000 km te wisselen.

WAARSCHUWING



Zorg dat bij het parkeren de bandwangen nergens langsaf schuren.

Als u een stoeprand moet oprijden, doe het dan zo langzaam mogelijk en rijd zo mogelijk met de wielen onder een rechte hoek het trottoir op.

Controleer de banden regelmatig op scheuren, vreemde voorwerpen of onregelmatige slijtage van het loopvlak. Ongelijkmatige slijtage kan betekenen dat de wieluitlijning niet meer aan de specificaties voldoet.

Controleer iedere twee weken de bandenspanning (inclusief het reservewiel) wanneer de banden koud zijn.

GEBUIK VAN WINTERBANDEN

Bij het gebruik van winterbanden moet u deze oppompen tot de bandenspanning in de tabel met bandenspanning. Zie **Bandenspanning** (bladzijde 288).

GEBUIK VAN SNEEUWKETTINGEN

WAARSCHUWINGEN



Overschrijd 50 km/h niet.



Rijd niet met sneeuwkettingen op een sneeuwvrij wegdek.



Breng uitsluitend sneeuwkettingen op de gespecificeerde banden aan.



Wanneer uw auto is uitgerust met wieldeksels, verwijder deze dan voordat u sneeuwkettingen monteert.

Gebruik enkel sneeuwkettingen van 10 mm of kleiner.

Monteer alleen sneeuwkettingen op de voorwielen.

Velgen en banden

N.B.: Het antiblokkeersysteem blijft normaal werken.

Auto's met stabiliteitsregeling

Wanneer de stabiliteitsregeling ingeschakeld is, kan de auto enkele ongebruikelijke rijeigenschappen vertonen. Om deze te reduceren, schakelt u de aandrijfregeling (traction control) uit. Zie **Gebruik maken van stabiliteitsregeling** (bladzijde 176).

BANDENSPANNINGCONTROLESYSTEEM

WAARSCHUWING



Het controlesysteem lage bandenspanning vormt geen vervanging voor de manuele controle van de bandenspanning. U moet de bandenspanning regelmatig controleren met een bandenspanningsmeter. Als de juiste bandenspanningen niet worden aangehouden, kan het risico op een klapband, verlies van controle, kantelen van het voertuig en verwondingen toenemen.



U moet de bandenspanning tweewekelijks controleren (inclusief het reservewiel indien van toepassing) wanneer de banden koud zijn.

U moet de banden oppompen tot de juiste bandenspanning.

Zie **Velgen en banden** (bladzijde 274). De bandenspanning staat ook op het label voor oppompen van de banden (aan de rand van het bestuurdersportier of de B-stijl).

Om de bestuurder te helpen is uw auto uitgerust met een controlesysteem lage bandenspanning. Er gaat een waarschuwingslamp branden wanneer één of meer banden veel te weinig zijn opgepompt. Als de waarschuwingslamp voor lage bandenspanning brandt, moet u de auto zo snel mogelijk stoppen wanneer dit veilig is, de banden controleren en ze oppompen tot de juiste bandenspanning.

Rijden op onvoldoende opgepompte banden kan:

- ervoor zorgen dat ze oververhit raken.
- leiden tot een klapband.
- leiden tot een hoger brandstofverbruik.
- de levensduur van de banden beperken.
- het gedrag of de stopprestaties van de auto beïnvloeden.

Het systeem is geen vervanging voor correct onderhoud van de banden.

U moet de juiste bandenspanning aanhouden, zelfs als de waarschuwingslamp niet brandt bij te weinig opgepompte banden.

Het controlesysteem lage bandenspanning heeft een indicatielamp voor systeemstoringen, die u waarschuwt wanneer het systeem niet goed werkt. De storingsindicatie en de waarschuwingslamp voor de bandenspanning zijn gecombineerd. Wanneer het systeem een storing detecteert, zal de waarschuwingslamp ongeveer een minuut knipperen en daarna blijven branden. Deze volgorde treedt op telkens wanneer u het contact aanzet en de storing nog steeds optreedt. Het systeem heeft een storing ontdekt die onderhoud vereist.

Velgen en banden

Als de storingsindicator brandt, is het systeem wellicht niet in staat een lage bandenspanning te detecteren of te melden. Een storing kan optreden om tal van verschillende redenen, inclusief de plaatsing van een vervangende band of wiel, waardoor het systeem niet meer correct werkt. Controleer steeds de storingswaarschuwing van het controlesysteem lage bandenspanning nadat u één of meer banden of wielen van uw auto hebt vervangen. Controleer dat het systeem correct blijft werken wanneer banden of wielen zijn vervangen. Zie **Wanneer het tijdelijke reservewiel is geplaatst** in dit hoofdstuk.

Banden met een controlesysteem lage bandenspanning vervangen



E142549

U moet banden steeds laten onderhouden en repareren door een erkende dealer.

N.B.: *Elk wiel met band is uitgerust met een bandenspanningssensor, die zich in de holte van het wiel met de band bevindt. De druksensor is bevestigd aan de klepsteel. De band bedekt de druksensor en is pas zichtbaar wanneer de band wordt verwijderd. Wees voorzichtig dat u de sensor niet beschadigt wanneer u een band vervangt.*

Werking van het controlesysteem lage bandenspanning

Het systeem meet de druk in de vier banden en stuurt de waarden van de bandenspanning naar uw auto.

Het systeem detecteert deze lagere drukwaarde als aanzienlijk lager dan de juiste bandenspanning en de waarschuwinglamp gaat branden. U moet de banden oppompen tot de juiste bandenspanning.

Wanneer het tijdelijke reservewiel is geplaatst

Als u een wiel met band moet vervangen door het tijdelijke reservewiel, blijft het systeem een defect weergeven. Dit is ter herinnering dat het beschadigde wiel met band moet worden gerepareerd en terug op uw auto geplaatst. Om de correcte werking van dit systeem te herstellen, moet u het gerepareerde wiel met band terug op uw auto plaatsen.

Als u denkt dat het systeem niet goed werkt

De hoofdfunctie van het systeem is u te waarschuwen bij een lage bandenspanning. Het kan u ook waarschuwen als het systeem niet langer goed werkt. Zie de volgende tabel voor informatie over het systeem:

Velgen en banden

Waarschuwings-lamp	Omschrijving	Handeling
Waarschuwings-lamp blijft branden	Band(en) onvoldoende opgepompt	<ol style="list-style-type: none"> Zorg dat de banden worden opgepompt tot de juiste bandenspanning. Zie Velgen en banden (bladzijde 274). De bandenspanning staat ook op het label voor oppompen van de banden (aan de rand van het bestuurdersportier of de B-stijl). Nadat de banden zijn opgepompt tot de juiste spanning, moet de procedure om het controlesysteem lage bandenspanning te resetten worden uitgevoerd. Raadpleeg Procedure om het controlesysteem lage bandenspanning te resetten in dit hoofdstuk.
	Reservewiel in gebruik	Repareer het beschadigde wiel met band en plaats het gerepareerde wiel met band terug op uw auto om de correcte werking van dit systeem te herstellen.
	Storing van het controlesysteem lage bandenspanning	Als de banden goed zijn opgepompt en het reservewiel niet wordt gebruikt maar de lamp blijft branden, heeft het systeem een storing gedetecteerd die moet worden gerepareerd.
Waarschuwings-lamp blijft eerst branden, gevolgd door knipperende waarschuwings-lamp	Reservewiel in gebruik	Repareer het beschadigde wiel met band en plaats het gerepareerde wiel met band terug op uw auto om de correcte werking van dit systeem te herstellen.
	Storing van het controlesysteem lage bandenspanning	Als de banden goed zijn opgepompt en het reservewiel niet wordt gebruikt maar de lamp blijft branden, heeft het systeem een storing gedetecteerd die moet worden gerepareerd.

Velgen en banden

Procedure om het controlesysteem lage bandenspanning te resetten

Samenvatting

U moet de procedure om het systeem te resetten uitvoeren telkens wanneer een band is vervangen of de bandenspanning is aangepast.

Om het laadvermogen van uw auto te behouden, is er een verschillende bandenspanning nodig voor de voorwielen dan voor de achterwielen.

De waarschuwingslamp van het systeem brandt bij verschillende bandenspanning voor de voor- en achterwielen.

De banden moeten regelmatig van plaats worden gewisseld om consequente prestaties en een maximale levensduur van de banden te bieden, het systeem moet weten wanneer de banden worden gewisseld, om te bepalen welke set banden zich op de voor- en achteras bevinden. Met deze informatie kan het systeem lage bandenspanning detecteren en u correct waarschuwen.

Procedure uitvoeren om het systeem te resetten

Zet het contact aan. Selecteer het volgende met de bedieningstoetsen van het informatiedisplay:

Mededeling	Omschrijving en actie
Instellingen	Druk op de toets OK .
Bestuurd. ass.	Druk op de toets OK .
Band.sp. contr.	Houd de knop OK ingedrukt tot er een bevestiging verschijnt. Of als uw auto een resetknop voor het controlesysteem lage bandenspanning heeft, houdt u de knop ingedrukt tot de bevestiging verschijnt.

Involed van temperatuur op bandenspanning

Onder normale rijomstandigheden kan de bandenspanning stijgen tot 0,3 bar uit koude start.

Als de auto 's nachts stationair blijft en de temperatuur aanzienlijk lager is dan de temperatuur overdag, kan de bandenspanning dalen tot 0,2 bar bij een daling van 17°C of meer in de omgevingstemperatuur. Het systeem detecteert deze lagere drukwaarde als aanzienlijk lager dan de juiste bandenspanning en de waarschuwingslamp gaat branden.

De banden oppompen

Wanneer u de banden oppompt, is het mogelijk dat het systeem niet onmiddellijk reageert op de lucht die in de banden wordt gepompt.

Als de waarschuwingslamp brandt:

1. Controleer dat geen enkele band lek is.
2. Als één of meer banden lek zijn, repareert u ze indien nodig.
3. Controleer de bandenspanning en pomp alle banden op tot de juiste bandenspanning.
4. Voer de procedure uit om het controlesysteem lage bandenspanning te resetten.

Velgen en banden

EEN WIEL VERVANGEN

Wielmoeren

Na het overleggen van het certificaat met het referentienummer kunt u bij uw Ford dealer een vervangende dopsleutel en vervangende wielslotmoeren verkrijgen.

Auto's met een reservewiel

Indien het reservewiel exact hetzelfde type en maat heeft als de overige gemonteerde wielen, kunt u het bestaande wiel vervangen door het reservewiel en verder rijden op de gebruikelijke wijze.

Indien het reservewiel verschilt van de overige gemonteerde wielen, is het voorzien van een geel label met de toepasselijke snelheidslimiet.

Raadpleeg de volgende informatie alvorens het wiel te vervangen.

WAARSCHUWINGEN



Rijd de kortst mogelijke afstanden.



Monteer niet gelijktijdig meer dan een reservewiel op uw auto.



Voer geen reparatiewerkzaamheden uit aan een reservewiel.



Rijd niet door een automatische wasstraat.



Indien u twijfelt over het type reservewiel dat u heeft, rijd dan niet met snelheden hoger dan 80 km/uur.



Breng uitsluitend sneeuwkettingen op de gespecificeerde banden aan. Zie **Gebruik van sneeuwkettingen** (bladzijde 278).



De bodemvrijheid van uw auto kan kleiner zijn. Wees voorzichtig bij parkeren naast een stoeprand.

N.B.: Uw auto kan ongewone rijeigenschappen vertonen.

Autokrik

WAARSCHUWINGEN



De boordkrik waarmee uw auto wordt geleverd mag alleen worden gebruikt voor het wisselen van een wiel in noodsituaties.



Controleer, voordat u de boordkrik gebruikt, of deze niet is beschadigd of vervormd en dat de schroefdraad is gesmeerd en er geen vuil op zit.



Plaats nooit iets tussen de krik en de grond, of tussen de krik en de auto.

N.B.: Auto's met een bandenreparatieset zijn niet uitgerust met een autokrik of een wielmoersleutel.

Aanbevolen wordt om een hydraulische werkplaatskrik te gebruiken bij het wisselen tussen zomer- en winterbanden.

N.B.: Gebruik een krik met een minimum hefvermogen van 1,5 ton en een krikkop met een diameter van minimaal 80 mm.

Auto's met een bandenreparatieset

De autokrik, de wielmoersleutel en het afneembare sleepoog bevinden zich in de ruimte voor het reservewiel of achter de achterbank bij de tanktrechter.

Kriksteunpunten

WAARSCHUWING



Gebruik alleen de aangegeven kriksteunpunten. Wanneer u andere punten gebruikt kan dit de carrosserie, de stuurinrichting, de wielophanging, de motor, het remsysteem of de brandstofleidingen beschadigen.

Velgen en banden

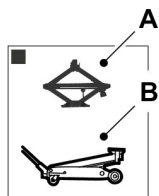
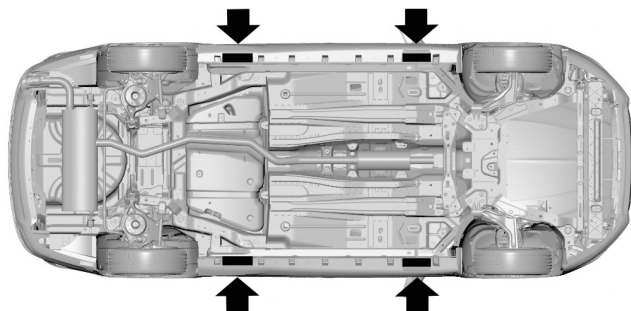
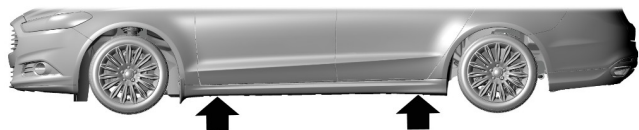

E185120

- A Alleen voor gebruik in noodsituaties
- B Onderhoud

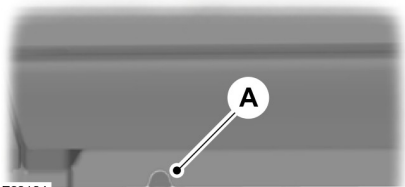

E93184

Uitsparingen in dorpels duiden de kriksteunpunten aan.

Velgen en banden

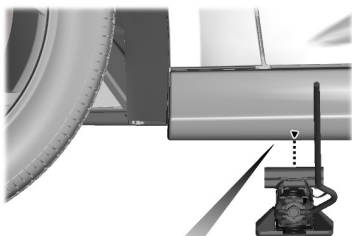

Auto's met zijskirts

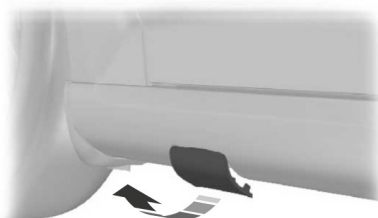

E95345

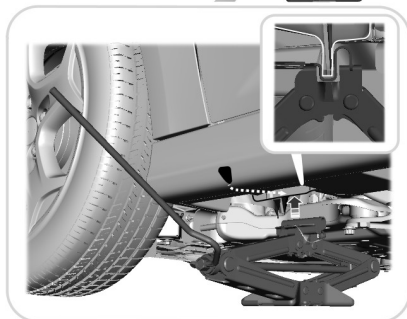



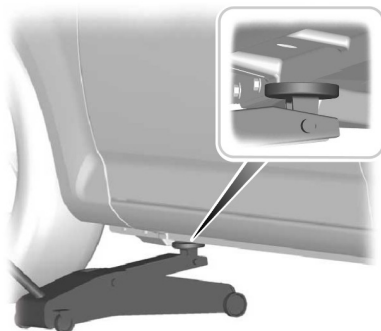



E174775



E93020

Een wiel verwijderen

WAARSCHUWINGEN

-  Parkeer uw auto dusdanig dat u, noch het verkeer hinder ondervindt of gevaar loopt.
-  Een waarschuwingsdriehoek plaatsen.
-  Zorg dat de auto met de wielen in de rechteuitstand op een stevige, vlakke ondergrond staat.
-  Schakel het contact uit en schakel de parkeerrem in.
-  Schakel de eerste versnelling of de achteruit in wanneer uw auto is uitgerust met een handgeschakelde versnellingsbak. Als de auto een automatische transmissie heeft, zet de keuzehendel dan in stand **(P)**.
-  Laat de passagiers uitstappen.
-  Blokkeer het diagonaal tegenoverliggende wiel met een geschikt blok hout of een wielkeg.
-  Voer geen werkzaamheden uit onder een auto die alleen wordt ondersteund door een krik.

Velgen en banden

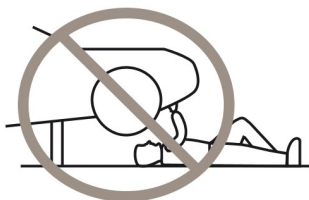

E166722

WAARSCHUWINGEN



Zorg ervoor dat de krik verticaal ten opzichte van het kriksteunpunt staat en dat de voet plat op de grond staat.



Leg lichtmetalen velgen niet op de grond, hierdoor wordt te lak beschadigd.

N.B.: Het reservewiel bevindt zich onder de vloerbedekking in de bagageruimte.

1. Breng de dopsleutel voor de wielslotmoer aan.

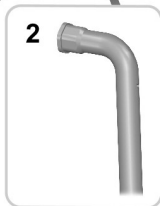
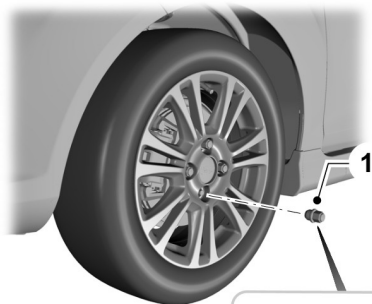

E121887

2. Draai de wielmoeren een slag los.
3. Krik de auto op totdat het wiel vrij van de grond is.
4. Verwijder de wielmoeren en het wiel.

Wiel aanbrengen

WAARSCHUWINGEN



Zorg dat de pijlen op banden voor één draairichting in de juiste draairichting wijzen wanneer de auto voorwaarts rijdt. Wanneer een reservewiel moet worden gemonteerd waarvan de pijlen in tegengestelde richting wijzen, laat de band dan zo spoedig mogelijk door een erkende dealer in de juiste richting monteren.



Gebruik alleen goedgekeurde velgen- en bandenmaten. Het gebruik van andere maten kan schade aan de auto veroorzaken en maakt de typegoedkeuring ongeldig. Zie **Bandenspanning** (bladzijde 288).



Zorg ervoor dat er zich geen smeermiddel (vet of olie) op de schroefdraad of tussen de tapeinden en de moeren bevindt. Hierdoor kunnen de moeren tijdens het rijden losraken.



Laat geen run-flat banden monteren indien de auto hiermee oorspronkelijk niet was uitgerust. Neem voor meer informatie over compatibiliteit contact op met een erkende dealer.

WAARSCHUWINGEN



Bevestig lichtmetalen velgen niet met wielmoeren die voor stalen velgen zijn bestemd.



Moeren kunnen gewijzigd worden. U dient ervoor te zorgen dat uitsluitend de specifieke wielmoeren en velgen die voor uw auto bestemd zijn, worden gebruikt. Neem bij twijfel contact op met uw officiële dealer.

Velgen en banden

N.B.: De wielmoeren voor lichtmetalen velgen en stalen spaakvelgen kunnen gedurende korte tijd worden gebruikt voor het vastzetten van de stalen velg van het reservewiel (maximaal twee weken).

N.B.: Controleer of de contactvlakken tussen velg en naaf schoon zijn.

N.B.: Zorg ervoor dat de conische zijde van de wielmoeren naar de velg is gekeerd.

1. Breng het wiel aan.
2. Draai de wielmoeren handvast aan.
3. Breng de dopsleutel voor de wielslotmoer aan.

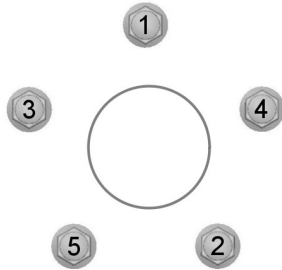

E75442

4. Haal de wielmoeren in de aangegeven volgorde voorlopig aan.
5. Laat de auto zakken en verwijder de krik.
6. Haal de wielmoeren in de aangegeven volgorde volledig aan.
7. Breng de wielslotmoer aan met de bal van uw hand.

WAARSCHUWING



Laat het aanhaalmoment van de wielmoeren en de bandenspanning zo spoedig mogelijk controleren.

Velgen en banden

BANDENSPANNING

Tot 100 mph (160 km/h)

Motor	Bandenmaat	Normale belading		Volle belading	
		Vóór	Achter	Vóór	Achter
		bar	bar	bar	bar
1.0L EcoBoost	215/60R16*	2,4 bar	2,4 bar	-	-
1.5L EcoBoost 1.5L Duratorq-TDCI 1.6L Duratorq-TDCI	235/50R17	2,2 bar	2,2 bar	2,5 bar	2,9 bar
1.5L EcoBoost 1.5L Duratorq-TDCI 1.6L Duratorq-TDCI	235/45R18				
1.5L EcoBoost	235/40R19				
2.5L Duratec motor	215/60R16*	2,4 bar			
	235/50R17 235/45R18	2,2 bar			
2.5L Duratec motor	235/40R19				
2.0L Duratorq-TDCI	215/60R16*	2,4 bar	2,4 bar		
	235/50R17 235/45R18 235/40R19		2,2 bar		
	215/60R16*		2,4 bar		
2.0L EcoBoost	235/50R17 235/45R18 235/40R19	2,2 bar			
	Alle	T125/80R16	4,2 bar		

Velgen en banden

Motor	Bandenmaat	Normale belading		Volle belading	
		Vóór	Achter	Vóór	Achter
		bar	bar	bar	bar
motoren					
Alle motoren	T125/70R17	4,2 bar			

*Breng sneeuwkettingen uitsluitend op de gespecificeerde banden aan. Zie **Gebruik van sneeuwkettingen** (bladzijde 278).

Velgen en banden

Snelheid continu hoger dan 100 mph (160 km/u)

Motor	Bandenmaat	Normale belading		Volle belading	
		Vóór	Achter	Vóór	Achter
		bar	bar	bar	bar
1.0L EcoBoost	215/60R16	2,4 bar	2,4 bar	2,5 bar	2,9 bar
1.5L EcoBoost 1.5L Dura-torq-TDCI 1.6L Dura-torq-TDCI	235/50R17	2,4 bar	2,2 bar		
1.5L EcoBoost 1.5L Dura-torq-TDCI 1.6L Dura-torq-TDCI	235/45R18				
1.5L EcoBoost	235/40R19				
2.5L Duratec motor	215/60R16	2,4 bar	2,4 bar		
	235/50R17 235/45R18		2,2 bar		
2.5L Duratec motor	235/40R19				
2.0L Dura-torq-TDCI 2.0L EcoBoost	215/60R16	2,6 bar	2,6 bar	2,8 bar	3,2 bar
	235/50R17 235/45R18 235/40R19	2,5 bar	2,3 bar	2,7 bar	3,1 bar

Velgen en banden

WIELMOEREN

Aanhaalmoment wielmoer

Velgtype	Nm
Allemaal	135 Nm

Inhouden en specificaties

AFMETINGEN VOERTUIG

4-deurs

Omschrijving van de maat	mm
Totale lengte	4.871 mm
Totale breedte inclusief buitenspiegels	2.121 mm
Totale hoogte - EC rijklaargewicht	1.464–1.488 mm
Wielbasis	2.850 mm
Spoorbreedte, voor	1.583–1.593 mm
Spoorbreedte, achter	1.576–1.586 mm

5-deurs

Omschrijving van de maat	mm
Totale lengte	4.871
Totale breedte inclusief buitenspiegels	2.121 mm
Totale hoogte - EC rijklaargewicht	1.464–1.484 mm
Wielbasis	2.850 mm
Spoorbreedte, voor	1.583–1.593 mm
Spoorbreedte, achter	1.576–1.586 mm

Stationwagon

Omschrijving van de maat	mm
Totale lengte	4.867
Totale breedte inclusief buitenspiegels	2.121 mm
Totale hoogte - EC rijklaargewicht	1.479–1.499 mm
Wielbasis	2.850 mm
Spoorbreedte, voor	1.583–1.593 mm
Spoorbreedte, achter	1.576–1.586 mm

Inhouden en specificaties

AFMETINGEN TREKSTANG

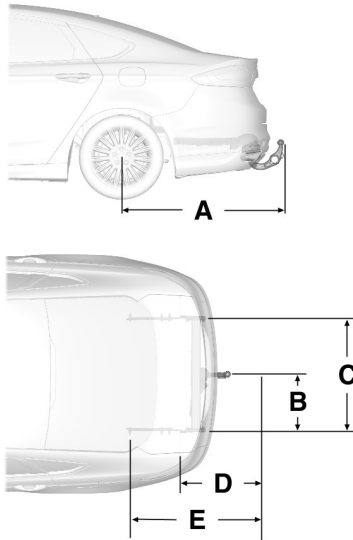

E180201

Sedan en 5-deurs

Meting	Omschrijving van de maat	mm
A	Wielmidden – einde van kogel trekhaak	1.091 mm
B	Hart trekhaakkogel – langs balk	426 mm
C	Binnenzijde langs balk	852 mm
D	Midden van kogel trekhaak tot bevestigingspunt één	450 mm
E	Midden van kogel trekhaak tot midden van bevestigingspunt twee	753 mm

Maximale kogeldruk

kg
90 kg

Inhouden en specificaties

Stationwagon

Meting	Omschrijving van de maat	mm
A	Wielmidden – einde van kogel trekhaak	1.189 mm
B	Hart trekhaakkogel – langsbalk	426 mm
C	Binnenzijde langsbalk	852 mm
D	Midden van kogel trekhaak tot bevestigingspunt één	448 mm
E	Midden van kogel trekhaak tot midden van bevestigingspunt twee	751 mm

Maximale kogeldruk

kg
90 kg

N.B.: De informatie op het voertuigidentificatieplaatje is afhankelijk van de vereisten per land.

VOERTUIGIDENTIFICATIEPLAATJE

N.B.: Het ontwerp van het identificatieplaatje kan afwijken van het getoonde plaatje.

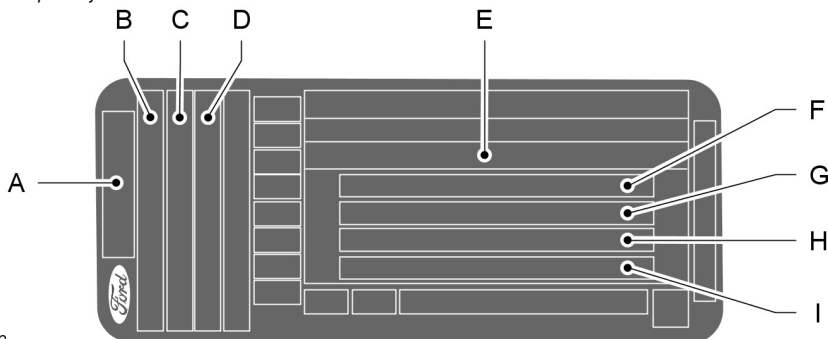

E135662

- A Model
- B Uitvoering
- C Motorbenaming

Inhouden en specificaties

- D Motorvermogen en emissieniveau
- E Voertuigidentificatienummer
- F Maximaal toelaatbaar totaalgewicht
- G Maximaal toelaatbaar treingewicht
- H Maximum voorasbelasting
- I Maximum achterasbelasting

Het voertuigidentificatienummer en de maximaal toelaatbare gewichten zijn vermeld op een plaatje aan slotzijde onderin de opening van het passagiersportier.

CHASSISNUMMER

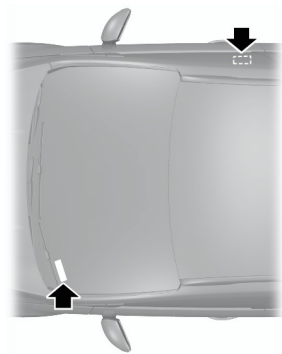

E87496

Het Voertuig Identificatie Nummer (chassisnummer) is rechtsvoor naast de voorstoel in de bodemplaat ingeslagen. Het is ook op de linkerkzijde van het instrumentenpaneel vermeld.

Inhouden en specificaties

INHOUDEN EN SPECIFICATIES - 1,0 L ECOBOOST™

Inhouden

Item	Inhoud
Smeersysteem van de motor - inclusief oliefilter	4,1 L
Smeersysteem van de motor - exclusief oliefilter	4 L
Motorkoelsysteem	6,89 L
Brandstoftank	62,5 L
Sproeiersysteem voorruit en achterraut - inclusief koplampsproeier	4,5 L

Vulhoeveelheid motorolie

Motor	Aantal
Allemaal	0,8 L

Specificatie

N.B.: *Gebruik vloeistoffen die voldoen aan de gedefinieerde specificaties of vereisten. Gebruik van andere vloeistoffen kan beschadiging tot gevolg hebben, hetgeen niet onder de Garantie van de auto valt.*

Materialen

Onderdeel	Specificatie
Motorolie - 5W-20	WSS-M2C948-B
Koelvloeistof Super Plus Premium 4U7J-19544-xxxx	WSS-M97B44-D
Koelvloeistof	WSS-M97B44-D2
Remvloeistof DOT 4 LV High Performance BU7J-M6C65-xxxx	WSS-M6C65-A2
Ruitenreiniger 5U7J-19C544-AA, 3U7J-19523-GA, 2U7J-M8B16-AA/CA/DA	WSS-M14P19-A

Inhouden en specificaties

De motor van uw auto is ontworpen voor het gebruik van Castrol en Ford motorolie, die een gunstig opleveren met behoud van de duurzaamheid van uw motor.

Olie bijvullen: Mocht er geen olie kunnen vinden die voldoet aan de specificatie WSS-M2C913-B, dan dient u SAE 5W-20 te gebruiken die voldoet aan de specificatie ACEA A5/B5.

N.B.: *Gebruik niet meer dan 1 L tussen de geplande onderhoudsbeurten.*

Het gebruik van andere dan de gespecificeerde olie kan tot gevolg hebben dat de motor minder snel aanslaat, minder vermogen levert, meer brandstof verbruikt en hogere emissiewaardes heeft.



Castrol motorolie wordt aanbevolen.

INHOUDEN EN SPECIFICATIES - 1,5L ECOBOOST™

Inhouden

Item	Inhoud
Smeersysteem van de motor - inclusief oliefilter	4,1 L
Smeersysteem van de motor - exclusief oliefilter	3,8 L
Motorkoelsysteem	10,5 L
Brandstoftank	62,5 L
Sproeiersysteem voorruit en achterraut - inclusief koplampsproeier	5,7 L

Vulhoeveelheid motorolie

Motor	Aantal
Allemaal	0,8 L

Specificatie

N.B.: *Gebruik vloeistoffen die voldoen aan de gedefinieerde specificaties of vereisten. Gebruik van andere vloeistoffen kan beschadiging tot gevolg hebben, hetgeen niet onder de Garantie van de auto valt.*

Inhouden en specificaties

Materialen

Onderdeel	Specificatie
Motorolie - 5W-20	WSS-M2C948-B
Motorolie - 5W-30	WSS-M2C913-D
Koelvloeistof Super Plus Premium 4U7J-19544-xxxx	WSS-M97B44-D
Koelvloeistof	WSS-M97B44-D2
Remvloeistof DOT 4 LV High Performance BU7J-M6C65-xxxx	WSS-M6C65-A2
Ruitenreiniger 5U7J-19C544-AA, 3U7J-19523-GA, 2U7J-M8B16-AA/CA/DA	WSS-M14P19-A

De motor van uw auto is ontworpen voor het gebruik van Castrol en Ford motorolie, die een gunstig opleveren met behoud van de duurzaamheid van uw motor.

Olie bijvullen: als u geen olie kunt vinden die voldoet aan de specificaties in WSS-M2C948-B of WSS-M2C913-C, dan moet u SAE 5W-20 of SAE 5W-30 gebruiken, die voldoet aan de specificaties gedefinieerd door ACEA A5/B5.

N.B.: Gebruik niet meer dan 1 L tussen de geplande onderhoudsbeurten.

Het gebruik van andere dan de gespecificeerde olie kan tot gevolg hebben dat de motor minder snel aanslaat, minder vermogen levert, meer brandstof verbruikt en hogere emissiewaardes heeft.



Castrol motorolie wordt aanbevolen.

INHOUDEN EN SPECIFICATIES - 2,0L ECOBOOST™

Inhouden

Item	Inhoud
Smeersysteem van de motor - inclusief oliefilter	5,4 L
Smeersysteem van de motor - exclusief oliefilter	5,1 L
Motorkoelsysteem	8,4 L
Brandstoftank	62,5 L
Sproeijsysteem voorruit en achterraut - inclusief koplampsproeier	5,7 L

Inhouden en specificaties

Vulhoeveelheid motorolie

Motor	Aantal
Allemaal	0,9 L

Specificatie

N.B.: Gebruik vloeistoffen die voldoen aan de gedefinieerde specificaties of vereisten. Gebruik van andere vloeistoffen kan beschadiging tot gevolg hebben, hetgeen niet onder de Garantie van de auto valt.

Materialen

Onderdeel	Specificatie
Motorolie - 5W-20	WSS-M2C948-B
Motorolie - 5W-30	WSS-M2C913-D
Koelvloeistof Super Plus Premium 4U7J-19544-xxxx	WSS-M97B44-D
Koelvloeistof	WSS-M97B44-D2
Remvloeistof DOT 4 LV High Performance BU7J-M6C65-xxxx	WSS-M6C65-A2
Ruitenreiniger 5U7J-19C544-AA, 3U7J-19523-GA, 2U7J-M8B16-AA/CA/DA	WSS-M14P19-A

De motor van uw auto is ontworpen voor het gebruik van Castrol en Ford motorolie, die een gunstig opleveren met behoud van de duurzaamheid van uw motor.

Olie bijvullen: als u geen olie kunt vinden die voldoet aan de specificaties in WSS-M2C948-B of WSS-M2C913-C, dan moet u SAE 5W-20 of SAE 5W-30 gebruiken, die voldoet aan de specificaties gedefinieerd door ACEA A5/B5.

N.B.: Gebruik niet meer dan 1 L tussen de geplande onderhoudsbeurten.

Het gebruik van andere dan de gespecificeerde olie kan tot gevolg hebben dat de motor minder snel aanslaat, minder vermogen levert, meer brandstof verbruikt en hogere emissiewaardes heeft.



Castrol motorolie wordt aanbevolen.

Inhouden en specificaties

INHOUDEN EN SPECIFICATIES - 2,5 L

Inhouden

Item	Inhoud
Smeersysteem van de motor - inclusief oliefilter	5 L
Smeersysteem van de motor - exclusief oliefilter	4,6 L
Motorkoelsysteem	6,8 L
Brandstoftank	62,5 L
Sproeiersysteem voorruit en achterraut - inclusief koplampsproeier	5,7 L

Vulhoeveelheid motorolie

Motor	Aantal
Allemaal	0,9 L

Specificatie

N.B.: *Gebruik vloeistoffen die voldoen aan de gedefinieerde specificaties of vereisten. Gebruik van andere vloeistoffen kan beschadiging tot gevolg hebben, hetgeen niet onder de Garantie van de auto valt.*

Materialen

Onderdeel	Specificatie
Motorolie - 5W-20	WSS-M2C948-B
Motorolie - 5W-30	WSS-M2C913-D
Koelvloeistof Super Plus Premium 4U7J-19544-xxxx	WSS-M97B44-D
Koelvloeistof	WSS-M97B44-D2
Remvloeistof DOT 4 LV High Performance BU7J-M6C65-xxxx	WSS-M6C65-A2
Ruitenreiniger 5U7J-19C544-AA, 3U7J-19523-GA, 2U7J-M8B16-AA/CA/DA	WSS-M14P19-A

Inhouden en specificaties

De motor van uw auto is ontworpen voor het gebruik van Castrol en Ford motorolie, die een gunstig opleveren met behoud van de duurzaamheid van uw motor.

Olie bijvullen: als u geen olie kunt vinden die voldoet aan de specificaties in WSS-M2C948-B of WSS-M2C913-C, dan moet u SAE 5W-20 of SAE 5W-30 gebruiken, die voldoet aan de specificaties gedefinieerd door ACEA A5/B5.

N.B.: *Gebruik niet meer dan 1 L tussen de geplande onderhoudsbeurten.*

Het gebruik van andere dan de gespecificeerde olie kan tot gevolg hebben dat de motor minder snel aanslaat, minder vermogen levert, meer brandstof verbruikt en hogere emissiewaardes heeft.



Castrol motorolie wordt aanbevolen.

INHOUDEN EN SPECIFICATIES - 1,5 L DURATORQ-TDCI DIESEL

Inhouden

Item	Inhoud
Smeersysteem van de motor - inclusief oliefilter	3,8 L
Smeersysteem van de motor - exclusief oliefilter	3,5 L
Motorkoelsysteem	7,3 L
Brandstoftank	62,5 L
Sproeiersysteem voorruit en achterraut - inclusief koplampsproeier	4,5 L

Vulhoeveelheid motorolie

Motor	Aantal
Allemaal	1,6 L

Specificatie

N.B.: *Gebruik vloeistoffen die voldoen aan de gedefinieerde specificaties of vereisten. Gebruik van andere vloeistoffen kan beschadiging tot gevolg hebben, hetgeen niet onder de Garantie van de auto valt.*

Inhouden en specificaties

Materialen

Onderdeel	Specificatie
Engine Oil - 0W-30	WSS-M2C950-A
Koelvloeistof Super Plus Premium 4U7J-19544-xxxx	WSS-M97B44-D
Koelvloeistof	WSS-M97B44-D2
Remvloeistof DOT 4 LV High Performance BU7J-M6C65-xxxx	WSS-M6C65-A2
Ruitenreiniger 5U7J-19C544-AA, 3U7J-19523-GA, 2U7J-M8B16-AA/CA/DA	WSS-M14P19-A

De motor van uw auto is ontworpen voor het gebruik van Castrol en Ford motorolie, die een gunstig opleveren met behoud van de duurzaamheid van uw motor.

Olie bijvullen: als u geen olie kunt vinden die voldoet aan de specificaties in WSS-M2C950-A, dan moet u SAE 0W-30 gebruiken, die voldoet aan de specificaties gedefinieerd door ACEA A5/B5.

Het gebruik van andere dan de gespecificeerde olie kan tot gevolg hebben dat de motor minder snel aanslaat, minder vermogen levert, meer brandstof verbruikt en hogere emissiewaardes heeft.



Castrol motorolie wordt aanbevolen.

INHOUDEN EN SPECIFICATIES - 1,6 L DIESEL

Inhouden

Item	Inhoud
Smeersysteem van de motor - inclusief oliefilter	3,8 L
Smeersysteem van de motor - exclusief oliefilter	3,5 L
Motorkoelsysteem	10,2 L
Brandstoftank	62,5 L
Sproeiersysteem voorruit en achterraut - inclusief koplampsproeier	4,5 L

Inhouden en specificaties

Vulhoeveelheid motorolie

Motor	Aantal
Allemaal	1,6 L

Specificatie

N.B.: Gebruik vloeistoffen die voldoen aan de gedefinieerde specificaties of vereisten. Gebruik van andere vloeistoffen kan beschadiging tot gevolg hebben, hetgeen niet onder de Garantie van de auto valt.

Materialen

Onderdeel	Specificatie
Engine Oil - 5W-30	WSS-M2C913-D
Engine Oil - 0W-30	WSS-M2C950-A
Koelvloeistof Super Plus Premium 4U7J-19544-xxxx	WSS-M97B44-D
Koelvloeistof	WSS-M97B44-D2
Remvloeistof DOT 4 LV High Performance BU7J-M6C65-xxxx	WSS-M6C65-A2
Ruitenreiniger 5U7J-19C544-AA, 3U7J-19523-GA, 2U7J-M8B16-AA/CA/DA	WSS-M14P19-A

De motor van uw auto is ontworpen voor het gebruik van Castrol en Ford motorolie, die een gunstig opleveren met behoud van de duurzaamheid van uw motor.

Olie bijvullen: als u geen olie kunt vinden die voldoet aan de specificaties in WSS-M2C913-D of WSS-M2C950-A, dan moet u SAE 5W-30 of SAE 0W-30 gebruiken, die voldoet aan de specificaties gedefinieerd door ACEA A5/B5.

Het gebruik van andere dan de gespecificeerde olie kan tot gevolg hebben dat de motor minder snel aanslaat, minder vermogen levert, meer brandstof verbruikt en hogere emissiewaardes heeft.



Castrol motorolie wordt aanbevolen.

Inhouden en specificaties

INHOUDEN EN SPECIFICATIES - 2,0 L DIESEL

Inhouden

Item	Inhoud
Smeersysteem van de motor - inclusief oliefilter	6,1 L
Smeersysteem van de motor - exclusief oliefilter	5,7 L
Motorkoelsysteem	9 L
Brandstoftank	62,5 L
Sproeiersysteem voorruit en achterraut - inclusief koplampsproeier	4,5 L

Vulhoeveelheid motorolie

Motor	Aantal
Allemaal	1,8 L

Specificatie

N.B.: *Gebruik vloeistoffen die voldoen aan de gedefinieerde specificaties of vereisten. Gebruik van andere vloeistoffen kan beschadiging tot gevolg hebben, hetgeen niet onder de Garantie van de auto valt.*

Materialen

Onderdeel	Specificatie
Engine Oil - 0W-30	WSS-M2C950-A
Koelvloeistof Super Plus Premium 4U7J-19544-xxxx	WSS-M97B44-D
Koelvloeistof	WSS-M97B44-D2
Remvloeistof DOT 4 LV High Performance BU7J-M6C65-xxxx	WSS-M6C65-A2
Ruitenreiniger 5U7J-19C544-AA, 3U7J-19523-GA, 2U7J-M8B16-AA/CA/DA	WSS-M14P19-A

Inhouden en specificaties

De motor van uw auto is ontworpen voor het gebruik van Castrol en Ford motorolie, die een gunstig opleveren met behoud van de duurzaamheid van uw motor.

Olie bijvullen: als u geen olie kunt vinden die voldoet aan de specificaties in WSS-M2C950-A, dan moet u SAE 0W-30 gebruiken, die voldoet aan de specificaties gedefinieerd door ACEA A5/B5.

Het gebruik van andere dan de gespecificeerde olie kan tot gevolg hebben dat de motor minder snel aanslaat, minder vermogen levert, meer brandstof verbruikt en hogere emissiewaardes heeft.



Castrol motorolie wordt aanbevolen.

BRANDSTOFVERBRUIKCIJFERS

Uitvoering	Bebouwde kom	Provinciale wegen	Gecombineerd	CO2-emissies
	L/100 km	L/100 km	L/100 km	g/km
1.0L EcoBoost	6,4–6,2	4,7–4,4	5,3–5,1	119-124
1.5L EcoBoost	8,8–7,8	5,3–4,6	6,6–5,8	134-154
2.0L EcoBoost	10,4–10,2	5,9–5,6	7,6–7,3	169-176
1.6L DuraTorq-TDCi	4,2–4,1	3,5–3,3	3,8–3,6	94-99
2,0L Duratorq-TDCi	5,5–4,6	4,6–3,7	5–4,1	107-130

Audiosysteem

ALGEMENE INFORMATIE

Radiofrequenties en factoren voor een goede radio-ontvangst

Factoren voor radio-ontvangst	
Afstand en sterkte	Naarmate u verder van een FM station verwijderd bent, hoe zwakker het signaal wordt en hoe zwakker de ontvangst.
Terrein	Heuvels, bergen, hoge gebouwen, bruggen, tunnels, snelwegviaducten, parkeergarages, dicht op elkaar staande bomen en onweersbuien kunnen de ontvangst verslechteren.
Overbelasting van stations	Wanneer u dichtbij een radiozender toren rijdt, kan een sterker signaal een zwakker signaal verdringen en interferentie in het audiosysteem veroorzaken.

Cd- en cd-spelerinformatie

N.B.: *Cd-eenheden spelen alleen commercieel gedrukte audio-cd's van 12 cm af. Vanwege technische incompatibiliteit is het mogelijk dat bepaalde recordable en re-recordable cd's niet correct werken in Ford cd-spelers.*

N.B.: *Plaats geen cd's met zelfgemaakte papieren (zelfklevende) labels in de cd-speler. Het label kan immers loskomen en ervoor zorgen dat de cd vast komt te zitten. Op uw zelfgemaakte cd's moet u een permanente markeerstift gebruiken in plaats van zelfklevende labels. Balpenen kunnen de cd's beschadigen. Neem contact op met een erkende dealer voor meer informatie.*

N.B.: *Gebruik geen onregelmatig gevormde cd's of cd's waarop een krasbeschermende folie is aangebracht.*

Pak cd's uitsluitend aan de rand beet. Reinig de schijf alleen met een goedgekeurd reinigingsmiddel voor cd's. Veeg de schijf vanaf het midden naar de rand toe. Reinig de cd niet in een ronddraaiende beweging.

Stel schijven niet langdurig bloot aan direct zonlicht of warmtebronnen.

MP3- en WMA-track en mapstructuur

Audiosystemen die afzonderlijke MP3- en WMA-tracks en mapstructuren kunnen herkennen en afspelen, werken als volgt:

- Er zijn twee verschillende modi voor het afspelen van MP3- en WMA-cd's: MP3- en WMA-trackmodus (systeemstandaard) en MP3- en WMA-mapmodus.
- Bij de MP3- en WMA-trackmodus worden eventuele mapstructuren op de MP3- en WMA-cd genegeerd. De speler nummert alle MP3- en WMA-nummers op de cd (aangeduid met de bestandsextensie MP3 of WMA) van T001 tot een maximum van T255. Het maximale aantal afspeelbare MP3- en WMA-bestanden kan geringer zijn, afhankelijk van de structuur van de cd en het exacte radiomodel dat gemonteerd is.

Audiosysteem

- De MP3- en WMA-map vertegenwoordigt een mapstructuur die bestaat uit één mapniveau. De cd-speler nummert alle MP3- en WMA-nummers op de cd (aangeduid met de bestandsextensie MP3 of WMA) en alle mappen die MP3- en WMA-bestanden bevatten, van F001 (map) T001 (nummer) tot F253 T255.
- Cd's samenstellen met één mapniveau maakt het navigeren door de cd-bestanden eenvoudiger.

Wanneer u uw eigen MP3- en WMA-cd's brandt, is het van belang te begrijpen hoe het systeem de structuren die u aanmaakt, leest. Ook al zijn er verschillende bestanden aanwezig, (bestanden met andere extensies dan MP3 en WMA), uitsluitend bestanden met de extensie MP3 en WMA worden afgespeeld; andere bestanden worden door het systeem genegeerd. Daardoor kunt u dezelfde MP3- en WMA-cd voor verschillende taken op uw werkcomputer, thuiscomputer en het systeem in uw auto gebruiken.

In nummermodus wordt de structuur weergegeven en afgespeeld door het systeem alsof het slechts één niveau diep was (alle MP3- en WMA-bestanden worden afgespeeld, ongeacht de map waarin ze zich bevinden). In mapmodus speelt het systeem uitsluitend de MP3- en WMA-bestanden in de actuele map af.

AUDIOEENHEID

WAARSCHUWING



Afleiding tijdens het rijden kan leiden tot verlies van de controle over de auto, aanrijdingen en letsel. We adviseren zeer voorzichtig te werk te gaan bij het gebruik van apparatuur die uw aandacht van de weg kunnen afleiden. Uw hoofdverantwoordelijkheid is de veilige bediening van uw auto. We raden het gebruik van handheld-apparaten tijdens het rijden af en adviseren waar mogelijk het gebruik van spraakgestuurde systemen. Zorg dat u zich bewust bent van alle nationale wetten met betrekking tot het gebruik van elektronische apparaten tijdens het rijden.

N.B.: *Afhankelijk van het model en optiepakket van uw auto, kan uw systeem er anders uitzien dan hier is afgebeeld.*

N.B.: *Sommige accessoires, zoals een Sirius satellietradio, zijn wellicht niet verkrijgbaar in uw locatie. Neem contact op met een erkende dealer voor informatie hierover.*

Audiosysteem

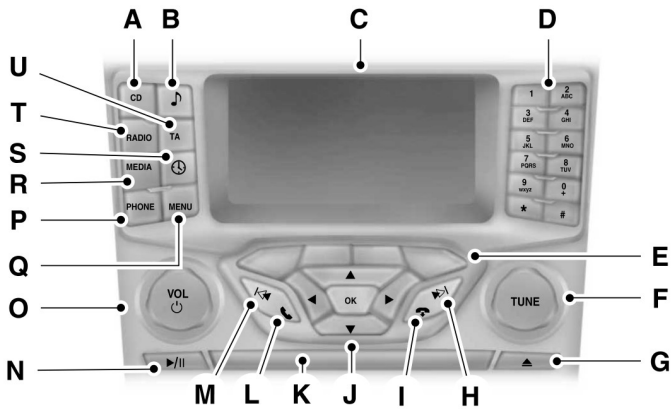

E181142

- A **CD:** Druk op deze knop om een cd te beluisteren. Druk op de functietoetsen onder aan het radioscherm om de opties Herhalen of Shuffle te selecteren.
- B **SOUND:** Druk op deze toets voor toegang tot instellingen voor Treble, Midrange, Bass, Fade en Balance. Gebruik de pijltjestoetsen omhoog en omlaag om de diverse instellingen te kiezen. Wanneer u een keuze maakt, drukt u op de pijltjestoetsen links en rechts om de instellingen aan te passen. Druk op **OK** om in te stellen of druk op **MENU** om af te sluiten. Geluidsinstellingen kunnen voor elke audiobron afzonderlijk worden ingesteld.
- C **Weergavescherm:** toont de audio- en SYNC-informatie.
- D **Numeriek toetsenbord:** In de radiomodus kunt u hiermee uw favoriete radiozenders opslaan om deze later weer te kunnen kiezen. Wanneer u op een willekeurig station hebt afgestemd, houdt u een voorkeuzetoets ingedrukt totdat het geluid terugkeert. In cd-modus drukt u op een toets om een nummer te kiezen. In telefoonmodus gebruikt u de toetsen om een telefoonnummer te vormen.
- E **Functietoetsen:** Selecteer verschillende functies van het audiosysteem, afhankelijk van de modus die u gebruikt (bijvoorbeeld radiomodus of cd-modus).
- F **TUNE:** Draai deze knop om de frequentie te zoeken in stappen.
- G **Uitwerpen:** Druk op deze toets om een cd uit te werpen.
- H **Zoeken:** In de radiomodus selecteert u een frequentieband en drukt u op deze toets. Het systeem stopt bij het eerste radiostation dat het vindt op een hogere frequentie in deze frequentieband. Houd de knop ingedrukt om snel naar de volgende sterke radiozender te gaan. In cd-modus drukt u op deze toets om het volgende nummer te selecteren. Houd de toets ingedrukt om het huidige nummer snel vooruit te spoelen.

Audiosysteem

- I **Einde telefoongesprek** Druk op deze knop om een telefoonoproep te beëindigen.
- J **Pijltjestoetsen en OK:** Gebruik de pijltjestoetsen omhoog en omlaag om de diverse instellingen te kiezen. Wanneer u een keuze maakt, drukt u op de pijltjestoetsen links en rechts om de instellingen aan te passen. Druk op **OK** om in te stellen of druk op **MENU** om af te sluiten.
- K **Cd-sleuf:** Plaats een cd.
- L **Oproep ontvangen of maken:** Druk op deze toets om een inkomend gesprek te ontvangen of om een oproep te maken.
- M **Zoeken:** In de radiomodus selecteert u een frequentieband en drukt u op deze toets. Het systeem stopt bij het eerste radiostation dat het vindt op een lagere frequentie in deze frequentieband. Houd de knop ingedrukt om snel naar de vorige sterke radiozender te gaan. In cd-modus drukt u op deze toets om het vorige nummer te selecteren. Houd de toets ingedrukt om het huidige nummer snel achteruit te spoelen.
- N **Afspelen/pauzeren:** Druk op deze toets terwijl u een cd beluistert om een nummer af te spelen of te pauzeren.
- O **VOL en aan/uit:** Druk op deze toets om het systeem uit en in te schakelen. Draai hieraan om het volume aan te passen.
- P **PHONE:** Druk op deze toets voor toegang tot de telefoonfuncties van het SYNC-systeem. Zie **SYNC™** (bladzijde 320).
- Q **MENU:** Druk op deze toets voor toegang tot verschillende audiosysteemfuncties. Zie **Menustructuur** verderop in dit hoofdstuk.
- R **MEDIA:** Druk op deze knop voor toegang tot de extra ingangsaansluiting of om te schakelen tussen apparaten die zijn aangesloten op de ingangsaansluiting of de USB-poort.
- S **Klok:** Druk op deze toets voor toegang tot de klokinstelling. Stel de uren en minuten in met de middelste pijltoetsen. U kunt de klok ook instellen door te drukken op de knop **MENU** en te bladeren naar de Klokinstellingen.
- T **RADIO:** Druk op deze toets om naar de radio te luisteren of van frequentieband te wisselen. Druk op de functietoetsen onder aan het radioscherm om verschillende radiofuncties te selecteren.
- U **TA:** Het systeem onderbreekt de actieve audiobron om binnenkomende verkeersberichten weer te geven.

Audiosysteem

AUDIOEENHEID - AUTO'S MET: AM/FM/CD/SYNC

N.B.: *Afhankelijk van het model en optiepakket van uw auto, kan uw systeem er anders uitzien dan hier is afgebeeld.*

WAARSCHUWING



Afleiding tijdens het rijden kan leiden tot verlies van de controle over de auto, aanrijdingen en letsel. We adviseren zeer voorzichtig te werk te gaan bij het gebruik van apparatuur die uw aandacht van de weg kunnen afleiden. Uw hoofdverantwoordelijkheid is de veilige bediening van uw auto. We raden het gebruik van handheld-apparaten tijdens het rijden af en adviseren waar mogelijk het gebruik van spraakgestuurde systemen. Zorg dat u zich bewust bent van alle nationale wetten met betrekking tot het gebruik van elektronische apparaten tijdens het rijden.

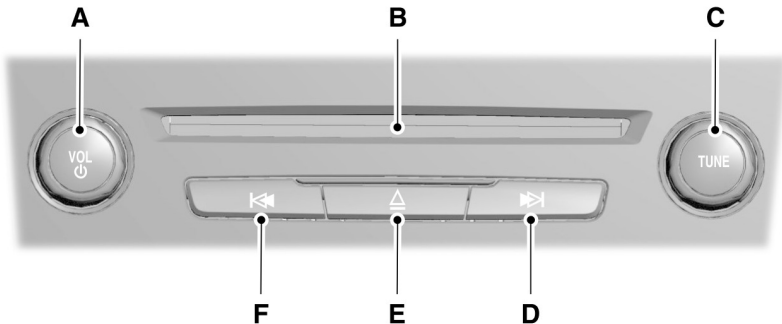

E185815

- A **VOL en aan/uit:** Druk op deze toets om het systeem in of uit te schakelen. Draai hieraan om het volume aan te passen.
- B **Cd-sleuf:** Plaats een cd.
- C **TUNE:** Draai deze knop om de frequentie te zoeken in stappen.

Audiosysteem

- D **Zoeken:** In de radiomodus selecteert u een frequentie en drukt u op deze toets. Het systeem stopt bij het eerste radiostation dat het vindt op een hogere frequentie in deze frequentieband. Houd de knop ingedrukt om snel naar de volgende sterke radiozender te gaan. In cd-modus drukt u op deze toets om het volgende nummer te selecteren. Houd de toets ingedrukt om het huidige nummer snel vooruit te spoelen.
- E **Uitwerpen:** Druk op deze toets om een cd uit te werpen.
- F **Zoeken:** In de radiomodus selecteert u een frequentie en drukt u op deze toets. Het systeem stopt bij het eerste radiostation dat het vindt op een lagere frequentie in deze frequentieband. Houd de knop ingedrukt om snel naar de vorige sterke radiozender te gaan. In cd-modus drukt u op deze toets om het vorige nummer te selecteren. Houd de toets ingedrukt om het huidige nummer snel achteruit te spoelen.

AUDIOEENHEID-AUTO'S MET: SONY AM/FM/CD

N.B.: Via het aanraakscherm worden de meeste audiofuncties geregeld. Zie **SYNC™ 2** (bladzijde 365).

WAARSCHUWING



Afleiding tijdens het rijden kan leiden tot verlies van de controle over de auto, aanrijdingen en letsel. We adviseren zeer voorzichtig te werk te gaan bij het gebruik van apparatuur die uw aandacht van de weg kunnen afleiden. Uw hoofdverantwoordelijkheid is de veilige bediening van uw auto. We raden het gebruik van handheld-apparaten tijdens het rijden af en adviseren waar mogelijk het gebruik van spraakgestuurde systemen. Zorg dat u zich bewust bent van alle nationale wetten met betrekking tot het gebruik van elektronische apparaten tijdens het rijden.

Audiosysteem

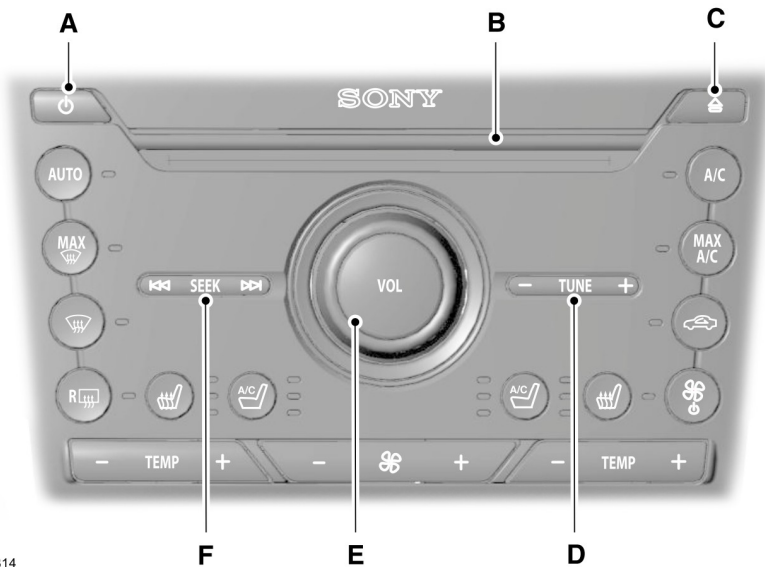

E185814

- A **Aan/uit:** Druk op deze toets om het systeem uit en in te schakelen.
- B **Cd-sleuf:** Plaats een cd.
- C **Uitwerpen:** Druk op deze toets om een cd uit te werpen.
- D **- TUNE + :** Druk op deze knoppen om de frequentie te zoeken in stappen.
- E **VOL:** Draai aan deze knop om het volume aan te passen.
- F **Zoeken, Achteruit en Snel vooruit:** In de radiomodus selecteert u een frequentieband en drukt u op een van deze toetsen. Het systeem stopt bij het eerste radiostation dat wordt gevonden in die richting. Houd een van deze knoppen ingedrukt om snel naar de volgende sterke radiozender in die richting te gaan. In cd-modus drukt u op een van deze knoppen om het vorige of volgende nummer te selecteren. Houd een van deze knoppen ingedrukt om snel in die richting te gaan binnen het huidige nummer.

Menustructuur

N.B.: *Sommige opties kunnen iets afwijken, afhankelijk van uw systeem.*

Druk op **MENU**.

Druk op de pijltjestoetsen omhoog of omlaag om door de opties te bladeren.

Druk op de rechter pijltoets om een menu te openen. Druk op de linker pijltoets om een menu te verlaten.

Druk op **OK** om uw keuze te bevestigen.

Audiosysteem

Radio	
Scan	Kies dit voor een kort voorbeeld van alle beschikbare zenders.
AST	Kies dit om de zes sterkste lokale zenders op de frequentiebanden AM-AST en FM-AST op te slaan.
Radiotekst *	Kies dit voor extra informatie, zoals de naam van de artiest.
Alternatieve frequentie	Als de optie voor alternatieve frequentie actief is, stemt het systeem af op een andere frequentie met een betere ontvangst van hetzelfde station.
Regionale modus	De regionale modus regelt het gedrag van alternatieve frequenties (AF), en schakelt tussen regionale netwerken van een hoofdzender.
Nieuwsbericht	Als de optie voor nieuwsaankondigingen actief is, onderbreekt het systeem de actieve audiobron om binnenkomende nieuwsberichten weer te geven, als het momenteel gekozen station (of het laatstgekozen station indien er een ander medium actief is) nieuws ondersteunt.
Automatische frequentie *	Als Service Linking actief is, schakelt het systeem automatisch over van DAB naar FM als DAB niet meer beschikbaar is.

* Er is wellicht niet altijd extra informatie beschikbaar.

** Alleen binnen DAB-varianten.

Audiosysteem

Audio	
Aanpassing volume	Het volume wordt automatisch aangepast om geluiden van de motor en het wegdek te compenseren. U kunt de temperatuur instellen tussen 0 en +7.
Geluid	Hiermee kunt u de instellingen Treble, Midrange, Bass, Fade en Balance aanpassen.
DSP-instelling	Hiermee kunt u de geluidskwaliteit optimaliseren voor de gekozen stoelpositie.
DPS	U kunt kiezen tussen STEREO SURROUND en STEREO. Alleen voor externe geluidssystemen.

Cd-instellingen	
Alles scannen	Hiermee scant u alle cd-selecties.
Map scannen	Hiermee scant u alle muziek in de huidige MP3-map.

Klokinstellingen	
Tijd instellen	Hiermee stelt u de tijd in.
Datum instellen	Hiermee stelt u de datum in.
24u-notatie	Hiermee geeft u de tijd weer in een 12-uurs of een 24-uurs notatie.

Scherminstellingen	
Dimmen	Hiermee wijzigt u de helderheid van het scherm.
Taal	Hiermee stelt u de schermtaal in op Engels, Frans of Spaans.
Temp.instelling	Hiermee geeft u de buitentemperatuur weer in Celsius of Fahrenheit.

Audiosysteem

DIGITALE RADIO

Algemene informatie

Met het systeem kunt u luisteren naar DAB-radiostations (digitale audiozenders).

N.B.: De dekking verschilt naargelang van de regio en beïnvloedt de kwaliteit van de ontvangst. Het wordt nationaal, regionaal en lokaal uitgezonden.

De volgende formats worden ondersteund:

- DAB.
- DAB+.
- DMB-audio (digitale uitzending van multimedia).

Ensembles

Ensembles bevatten een groep radiostations. Elk ensemble kan uit verschillende radiostations bestaan.

De naam van de radiostation wordt weergegeven onder de naam van het ensemble.

N.B.: Wanneer u van het ene ensemble naar het andere gaat, kan het even duren voor het systeem is gesynchroniseerd met het volgende ensemble. Het systeem wordt gedempt tijdens de synchronisatie.

Automatische frequentie

Als u het dekkingsgebied van een DAB-radiostation verlaat, schakelt het systeem automatisch over naar het overeenkomstige FM-radiostation.

Deze functie kan worden in- en uitgeschakeld met behulp van de informatiedisplay. Zie **Algemene informatie** (bladzijde 306).

N.B.: Als een DAB-radiostation geen overeenkomstig FM-radiostation heeft, wordt het geluid gedempt terwijl er wordt geprobeerd om te schakelen.

N.B.: Het systeem geeft het FM-symbool weer wanneer de DAB- en FM-radiostations overeenkomen.

N.B.: De geluidskwaliteit verandert wanneer uw systeem omschakelt van DAB naar het overeenkomstige FM-station.

Digitale audiozenders gebruiken op een niet-aanraakscherm

Golfband selecteren

DAB1 en DAB2 werken op dezelfde wijze. U kunt op elke golfband tot maximaal 10 voorkeuzes opslaan.

1. Druk de **RADIO** toets in.
2. Druk op de linker pijltjestoets om de beschikbare golfbanden weer te geven.
3. Selecteer **DAB1** of **DAB2**.

Radiostation-afstemtoetsen

Druk op de knop **RADIO** en selecteer **DAB1** of **DAB2**. Alle vooraf ingestelde lijsten werken op dezelfde manier en kunnen tot 10 verschillende vooraf ingestelde radiostations bevatten.

N.B.: Wanneer u het eerste of laatste radiostation in een ensemble bereikt, gaat u naar het volgende ensemble bij verder afstemmen. Er kan een vertraging zijn tijdens deze verandering en het geluid wordt even gedempt.

Automatisch afstemmen

1. Druk op een zoektoets. Het systeem stopt bij het eerste radiostation dat het vindt in de gekozen richting.

Radiostationlijst

Met deze functie worden alle beschikbare radiostations in een lijst weergegeven.

1. Druk op functietoets 1.

Audiosysteem

2. Druk op de pijltjestoetsen links of rechts om naar een ander ensemble te gaan. Druk op de pijltjestoets omhoog of omlaag om naar uw gewenste radiostation te gaan.

3. Druk **OK** om uw selectie te bevestigen.

N.B.: *Op het scherm worden alleen de radiostations in het huidige ensemble weergegeven.*

Handmatig afstemmen

1. Druk op functietoets 2.
2. Druk op de pijltjestoets links of rechts om in kleine stappen omhoog of omlaag op de golfband te zoeken. Houd de toets ingedrukt om snel op de golfband te zoeken.
3. Druk **OK** om uw selectie te bevestigen.

N.B.: *Afstemmen zoeken is ook mogelijk op dit scherm.*

Voorkeuzezenders

Met deze functie kunt u tot 10 favoriete radiostations uit elk ensemble in elke vooraf ingestelde lijst opslaan.

1. Kies een radiostation.
2. Houd een van de voorkeuzetoetsen ingedrukt. Er verschijnen een voortgangsbalk en een melding. Wanneer de voortgangsbalk vol is, is het radiostation opgeslagen. Het geluid wordt even gedempt ter bevestiging.

Na het opslaan kunt u op elk moment op een vooraf ingestelde toets drukken om een favoriet radiostation te kiezen.

N.B.: *Radiostations die zijn opgeslagen op de vooraf ingestelde toetsen zijn wellicht niet steeds beschikbaar wanneer u het dekkinggebied verlaat. Het systeem wordt gedempt wanneer dit gebeurt.*

Radiotekst

U kunt extra informatie weergeven. Bijvoorbeeld de naam van de artiest. Om deze optie in te schakelen kiest u een radiostation en drukt u op functietoets 3.

N.B.: *Het is mogelijk dat extra informatie niet altijd beschikbaar is.*

Digitale audiozenders en SYNC gebruiken op het aanraakscherm

Golfband selecteren

DAB1, DAB2 en DAB3 werken op dezelfde manier. U kunt tot 6 verschillende voorkeuzestations opslaan op elke frequentieband.

1. Druk de **RADIO** toets in.
2. Druk op de linker pijltjestoets om de beschikbare golfbanden weer te geven.
3. Selecteer **DAB1**, **DAB2** of **DAB3**.

Radiostation-afstemtoetsen

Druk op de **RADIO**-toets en selecteer **DAB1**, **DAB2** of **DAB3**. Alle vooraf ingestelde lijsten werken op dezelfde manier en kunnen tot 10 verschillende vooraf ingestelde radiostations bevatten.

N.B.: *Wanneer u het eerste of laatste radiostation in een ensemble bereikt, gaat u naar het volgende ensemble bij verder afstemmen. Er kan een vertraging zijn tijdens deze verandering en het geluid wordt even gedempt.*

Automatisch afstemmen

1. Druk op een zoektoets. Het systeem stopt bij het eerste radiostation dat het vindt in de gekozen richting.

Radiostationlijst

Met deze functie worden alle beschikbare radiostations in een lijst weergegeven.

1. Druk op de doorzoektoets.

Audiosysteem

2. Druk op het vorige ensemble of volgende ensemble om naar een ander ensemble te gaan. Ga door de lijst en selecteer het station door op het gebied met uw keuze op het aanraakscherm te drukken.
3. Druk **OK** om uw selectie te bevestigen.

N.B.: *Op het scherm worden alleen de radiostations in het huidige ensemble weergegeven.*

Handmatig afstemmen

1. Druk op de toets + TUNE -.

Voorkeuzezenders

Met deze functie kunt u tot 6 favoriete radiostations uit elk ensemble in elke vooraf ingestelde lijst opslaan.

1. Kies een radiostation.
2. Houd een van de voorkeuzetoetsen ingedrukt. Er verschijnt een bericht als de radiozender is opgeslagen. Het geluid wordt even gedempt ter bevestiging.

Na het opslaan kunt u op elk moment op een vooraf ingestelde toets drukken om een favoriet radiostation te kiezen.

N.B.: *Radiostations die zijn opgeslagen op de vooraf ingestelde toetsen zijn wellicht niet steeds beschikbaar wanneer u het dekkingsgebied verlaat. Het systeem wordt gedempt wanneer dit gebeurt.*

Radiotekst

U kunt extra informatie weergeven. Bijvoorbeeld de naam van de artiest. Om deze optie in te schakelen, selecteert u

Opties > Radio tekst aan.

N.B.: *Het is mogelijk dat extra informatie niet altijd beschikbaar is.*

AUDIO- INGANGSAANSLUITING

WAARSCHUWINGEN



Afleiding tijdens het rijden kan leiden tot verlies van de controle over de auto, aanrijdingen en letsel. We adviseren zeer voorzichtig te werk te gaan bij het gebruik van apparatuur die uw aandacht van de weg kunnen afleiden. Uw hoofdverantwoordelijkheid is de veilige bediening van uw auto. We raden het gebruik van handheld-apparaten tijdens het rijden af en adviseren waar mogelijk het gebruik van spraakgestuurde systemen. Zorg dat u zich bewust bent van alle nationale wetten met betrekking tot het gebruik van elektronische apparaten tijdens het rijden.



Uit veiligheidsoverwegingen dient u geen draagbare audiospelers aan te sluiten of instellingen hiervan aan te passen tijdens het rijden.



Berg de draagbare audiospeler op een veilige plaats op, zoals in de middenconsole of het handschoenenvak, wanneer het voertuig in beweging is. Harde voorwerpen kunnen bij een aanrijding of abrupte stop rondgeslingerd worden, waardoor het risico op ernstig letsel verhoogd wordt. De audioverlengkabel moet lang genoeg zijn om de draagbare audiospeler tijdens het rijden veilig te bewaren.

Audiosysteem



E149149

Met de extra ingangsaansluiting kunt u uw draagbare audiospeler aansluiten en de muziek hierop via de luidsprekers van uw auto afspelen. U kunt elke draagbare audiospeler gebruiken die ontworpen is voor gebruik met een hoofdtelefoon. Uw audioverlengkabel moet over een mannelijke stekker van 1/8 inch (3,5 mm) aan elke uiteinde beschikken.

1. Schakel de motor, de radio en de draagbare audiospeler uit. Zet de parkeerrem aan en zet de transmissie in de stand **P** (auto met automatische transmissie) of neutraal (auto met handgeschakelde transmissie).
2. Sluit de verlengkabel van de draagbare audiospeler in de extra ingangsaansluiting.
3. Schakel de radio in. Selecteer een FM-radiozender of een cd.
4. Pas het volume desgewenst aan.
5. Schakel uw draagbare audiospeler in en stel het volume af op de helft van het maximumniveau.
6. Druk op **AUX** tot **AUDIO** of **AUDIO-INGANG** in het display verschijnt. Als het goed is hoort u de muziek van het apparaat, zelfs als het volume laag is.

7. Pas het volume op uw draagbare audiospeler aan tot het volume het niveau van de FM-zender of de cd bereikt. Schakel hiervoor heen en weer tussen de AUX- en FM- of cd-bediening.

USB-POORT



E149148

Via de USB-poort kunt u media-afspeelapparaten, geheugensticks en laadapparaten (indien ondersteund) aansluiten.

MEDIAHUB

De media-hub bevindt zich in de middenconsole en heeft de volgende kenmerken:

Audiosysteem

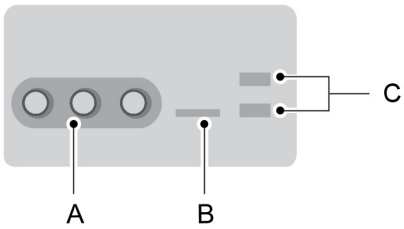

E142605

- A A/V-ingangen
- B SD-kaartgleuf
- C USB-poorten

ALGEMENE INFORMATIE

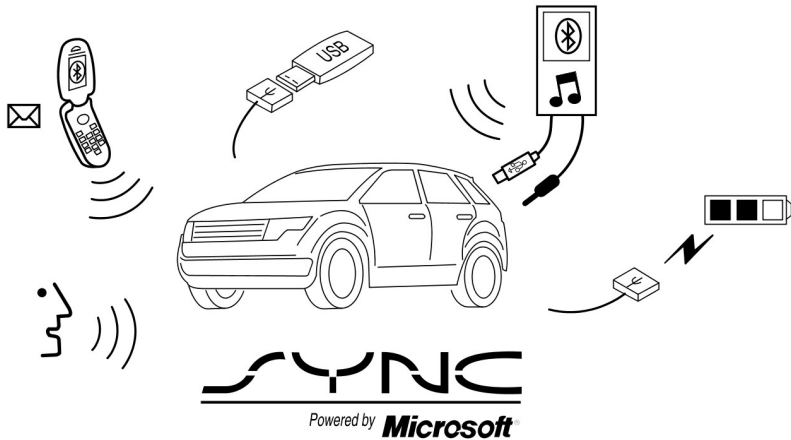

E142598

SYNC is een communicatiesysteem voor auto's dat werkt met uw van Bluetooth voorziene mobiele telefoon en draagbare mediaspeler.

Hiermee kunt u:

- Oproepen maken en ontvangen
- Muziek van uw mediaspeler openen en afspelen
- Emergency Assistance gebruiken
- Contacten in telefoonboek en muziek openen via spraakcommando's
- Muziek streamen vanaf uw aangesloten gsm
- Vooraf opgestelde sms'en kiezen

- Het geavanceerde spraakherkenningssysteem gebruiken
- Uw USB-apparaat laden (als uw apparaat dit ondersteunt).

Zorg dat u de gebruikshandleiding van uw apparaat leest voordat u dit in combinatie met SYNC® gebruikt.

Ondersteuning

Neem contact op met een erkende dealer voor meer ondersteuning. Ga voor meer informatie naar de regionale website van Ford.

Veiligheidsinformatie

WAARSCHUWING



Afleiding tijdens het rijden kan leiden tot verlies van de controle over de auto, aanrijdingen en letsel. We adviseren zeer voorzichtig te werk te gaan bij het gebruik van apparatuur die uw aandacht van de weg kunnen afleiden. Uw hoofdverantwoordelijkheid is de veilige bediening van uw auto. We raden het gebruik van handheld-apparaten tijdens het rijden af en adviseren waar mogelijk het gebruik van spraakgestuurde systemen. Zorg dat u zich bewust bent van alle nationale wetten met betrekking tot het gebruik van elektronische apparaten tijdens het rijden.

Bij het gebruik van SYNC:

- Bedien geen afspelerapparatuur wanneer de stroomdraden of kabels ervan zijn gebroken, gespleten of beschadigd. Plaats snoeren en kabels voorzichtig op een plaats waar u er niet op kunt stappen en waar ze de werking van pedalen, stoelen, compartimenten of veilig rijden niet hinderen.
- Laat afspelerapparatuur niet onder extreme omstandigheden in uw auto liggen, want hierdoor kan de apparatuur beschadigd raken. Zie de handleiding van uw apparaat voor meer informatie.
- Probeer het systeem niet te wijzigen of repareren. Neem contact op met uw erkende dealer.

Privacy-informatie

Wanneer uw mobiele telefoon op SYNC wordt aangesloten, dan maakt het systeem een profiel aan dat aan uw mobiele telefoon gekoppeld is. Het systeem maakt dit profiel aan om uw meer mobiele functies en een efficiëntere bediening te bieden. Dit profiel kan onder

andere gegevens bevatten over uw telefoonboek, tekstberichten (gelezen en ongelezen) en de oproepgeschiedenis. De gegevens bevatten tevens de oproepgeschiedenis terwijl uw mobiele telefoon niet op het systeem aangesloten was. Als u verbinding maakt met een mediaspeler creëert en bewaart het systeem een index van ondersteunde mediabestanden. Het systeem slaat ook een kort ontwikkelingslog van ca. 10 minuten op van alle recente systeemactiviteit. Het logprofiel en andere systeemgegevens kunnen gebruikt worden ter verbetering van het systeem en ter ondersteuning van de diagnose in het geval van eventuele storingen.

Het profiel van de mobiele telefoon, de index van de mediaspeler en het ontwikkelingslogbestand blijven in het systeem aanwezig tenzij deze worden gewist. Deze zijn alleen algemeen toegankelijk in de auto als u uw mobiele telefoon of mediaspeler verbindt. Als u het systeem of uw auto niet langer wilt gebruiken, dan raden we u aan een Master Reset te voltooien om alle opgeslagen informatie te wissen. Zie **Infodisplays** (bladzijde 91).

Er is speciale uitrusting nodig voor toegang tot systeemgegevens. Er is tevens toegang nodig tot de SYNC-module van de auto. Ford zal geen toegang tot de systeemgegevens verkrijgen voor andere dan de beschreven doeleinden zonder toestemming. Voorbeelden van toegang tot systeemgegevens zijn een rechterlijk bevel of waar nodig op order van wettelijke uitvoerders, andere overheidsinstanties of derden die als wettelijke autoriteit gelden. Andere partijen kunnen onafhankelijk van ons om toegang tot de informatie vragen. Verdere privacygegevens zijn beschikbaar. Zie **Toepassingen en diensten SYNC™** (bladzijde 338).

SPRAAKHERKENNING GEBUIKEN

Dit systeem helpt u bij de bediening van veel functies m.b.v. spraakcommando's. Hierdoor kunt u uw handen aan het stuurwiel houden en uw aandacht houden op wat er in uw omgeving gebeurt.

Handige tips

Zorg dat het interieur van de auto zo stil mogelijk is. Windgeruis van open ruiten en trillingen door het wegdek kunnen het correct herkennen van gesproken commando's door het systeem voorkomen.

Wacht alvorens een spraakcommando te geven tot de systeemmededeling is geweest gevolgd door een enkele pieptoon. Spraakcommando's die eerder uitgesproken worden, zullen niet geregistreerd worden in het systeem.

Spreek natuurlijk, zonder lange pauzes tussen de woorden.

U kunt het systeem op elk moment onderbreken terwijl het spreekt door op de spraaktoets te drukken. U kunt een spraaksessie ook annuleren door de spraaktoets op elk willekeurig moment ingedrukt te houden.

Een spraaksessie starten



Druk op de spraakknop. Op het display verschijnt een lijst met beschikbare commando's.

Commando	Omschrijving
Bluetooth audio	Streamen van audio vanaf uw gsm.
(stoppen annuleren onderbreken)	Annuleren van de gevraagde actie.
(Line-in AUX)	Verkrijgen van toegang tot het apparaat dat op de extra ingangsaansluiting aangesloten is.
(telefoon Blackberry iPhone mobieltje GSM)	Maken van oproepen.
(USB iPod MP3 [speler])	Verkrijgen van toegang tot het apparaat dat op uw USB-poort is aangesloten.
spraakinstellingen	Aanpassen van het spraakniveau voor interactie en feedback.
[hoofdmenu] help	Horen van een lijst met gesproken commando's die beschikbaar zijn in de huidige modus.

Stysteeminteractie en -feedback

Het systeem geeft feedback aan de hand van akoestische tonen, prompts, vragen en gesproken bevestigingen, afhankelijk van de situatie en het gekozen interactieniveau. U kunt het spraakherkenningssysteem zodanig aanpassen dat dit meer of minder instructies en feedback geeft.

Een hogere mate van interactie is de standaardinstelling om u te helpen bij het leren van het gebruik van het systeem. U kunt deze instellingen op elk willekeurig moment wijzigen.

Het interactieniveau aanpassen



Druk op de spraakknop. Wanneer u wordt gevraagd:

Commando	Omschrijving
spraakinstellingen	Geeft toegang om de mate van interactie te wijzigen.

Daarna het volgende:

Commando	Omschrijving
dialogmodus gevorderden	Minder akoestische interactie en meer toonprompts geven.
dialogmodus beginners	Uitgebreide interactie en begeleiding geven.

Bevestigingsprompts zijn korte vragen die het systeem stelt wanneer uw verzoek niet duidelijk is of wanneer er meer dan één reactie op uw verzoek mogelijk is. Het systeem kan bijvoorbeeld vragen of het commando "phone" correct is.

Druk op de spraakknop. Wanneer u wordt gevraagd:

Commando	Omschrijving
spraakinstellingen	Geeft toegang om de instelling voor vragen om bevestiging te wijzigen.

Daarna het volgende:

Commando	Omschrijving
bevestiging uit	Maakt de meest waarschijnlijke keuze op basis van het commando. Er kan soms toch gevraagd worden de instellingen te bevestigen.
bevestiging aan	Uw gesproken commando verduidelijken met een korte vraag.

Het systeem maakt een optielijst aan indien er op basis van uw gesproken commando's meerdere mogelijkheden zijn.

Als dit is ingeschakeld, kan het systeem u tot vier mogelijkheden om verduidelijking vragen.

Commando	Omschrijving
media kandidatenlijst uit	Maakt de meest waarschijnlijke keuze uit de media-optielijst. Het systeem kan u af en toe vragen stellen.
media kandidatenlijst aan	Uw gesproken commando voor media-opties verduidelijken.
telefoon kandidatenlijst uit	Maakt de meest waarschijnlijke keuze uit de optielijst van de gsm. Het systeem kan u af en toe vragen stellen.
telefoon kandidatenlijst aan	Verduidelijkt uw gesproken commando voor gsm-opties.

Druk op de **MENU** toets.

Spraakinstellingen wijzigen

U kunt de spraakinstellingen wijzigen met behulp van de informatie- en entertainmentdisplay.

Handeling	Mededeling
1	SYNC-Instelling.
2	Spraakinstell.

SYNC™ GEBRUIKEN MET TELEFOON

Handsfree bellen is een van de hoofdfuncties van SYNC. Ondanks dat het systeem een verscheidenheid aan functies ondersteunt, zijn veel functies afhankelijk van de mobiele telefoon zelf.

De meeste mobiele telefoons met de draadloze Bluetooth-technologie ondersteunen de volgende functies:

- Een inkomend gesprek beantwoorden.
- Een gesprek beëindigen.
- De privacy-modus gebruiken.

- Een nummer kiezen.
- Opnieuw kiezen.
- Melding gesprek in wacht.
- Beller-ID.

Andere functies zoals het versturen van een tekstbericht (sms) met behulp van Bluetooth en Automatic phonebook download (telefoonboek automatisch downloaden) zijn telefoonafhankelijke functies. Zie de handleiding van uw mobiele telefoon of ga naar uw lokale Ford website om de compatibiliteit van het toestel te controleren.

Mobiele telefoon voor het eerst koppelen

Door uw mobiele telefoon draadloos te verbinden met het systeem kunt u handsfree bellen en gebeld worden.

N.B.: *Schakel het contact en de radio in.*

N.B.: *Druk op de pijl omhoog of omlaag op uw audiosysteem om door de menu's te scrollen.*

1. Zorg dat de Bluetooth-functie op uw mobiele telefoon ingeschakeld is voordat het zoeken wordt gestart. Raadpleeg zo nodig de handleiding van het apparaat.
2. Druk op de toets **PHONE**. Als de display van de audio-unit aangeeft dat geen telefoons zijn gekoppeld, selecteer dan de optie Toevoegen.
3. Wanneer een bericht voor het beginnen met koppelen in de display van de audio-unit wordt weergegeven, zoek dan naar SYNC op uw mobiele telefoon om de koppelingsprocedure te starten.
4. Selecteer SYNC op uw mobiele telefoon.
5. Wacht tot de pincode verschijnt op het telefoondisplay. Vergelijk de pincode op de telefoon met de pincode op het audiodisplay, en accepteer het verzoek op het display van de mobiele telefoon en het voertuig. Het display geeft aan wanneer de koppeling is voltooid.

N.B.: *In sommige gevallen wordt u gevraagd om een pincode in te voeren op uw telefoon. Voer dan de pincode van zes tekens die verschijnt op het audiodisplay, in op uw telefoon. Het display geeft aan wanneer de koppeling is voltooid.*

Afhankelijk van de capaciteit van uw mobiele telefoon en uw markt, kan het systeem u vragen om iets te doen, zoals de huidige mobiele telefoon instellen als de primaire telefoon (de mobiele telefoon waarmee het systeem automatisch verbinding probeert te maken na het inschakelen van het contact), of uw telefoonboek downloaden.



Op het informatiedisplay kunnen het laadniveau en de signaalsterkte van uw mobiele telefoon worden weergegeven.

Meer mobiele telefoons koppelen

Door uw mobiele telefoon draadloos te verbinden met het systeem kunt u handsfree bellen en gebeld worden.

N.B.: *Schakel het contact en de radio in.*

N.B.: *Druk op de pijl omhoog of omlaag op uw audiosysteem om door de menu's te scrollen.*

1. Zorg dat de Bluetooth-functie op uw mobiele telefoon ingeschakeld is voordat het zoeken wordt gestart. Raadpleeg zo nodig de handleiding van het apparaat.
2. Druk op de toets **PHONE**.
3. Selecteer de optie voor Bluetooth-apparatuur.
4. Druk op de toets **OK**.
5. Selecteer de optie Toevoegen. Het koppelingsproces wordt gestart.
6. Wanneer een bericht voor het beginnen met koppelen in de display van de audio-unit wordt weergegeven, zoek dan naar SYNC op uw apparaat om de koppelingsprocedure te starten.
7. Selecteer SYNC op uw mobiele telefoon.

8. Wacht tot de pincode verschijnt op het telefoondisplay. Vergelijk de pincode op de telefoon met de pincode op het audiodisplay, en accepteer het verzoek op het display van de mobiele telefoon en het voertuig. Het display geeft aan wanneer de koppeling is voltooid.

N.B.: In sommige gevallen wordt u gevraagd om een pincode in te voeren op uw telefoon. Voer dan de pincode van zes tekens die verschijnt op het audiodisplay, in op uw telefoon. Het display geeft aan wanneer de koppeling is voltooid.

Het systeem kan u vragen stellen, zoals of u de huidige gsm als de primaire gsm wilt instellen en of u uw telefoonboek wilt downloaden.

Spraakcommando's mobiele telefoon



Druk op de spraaktoets en zeg desgevraagd:

Commando	Handeling
([[een] naam] (opbellen bellen) bel [[een] naam] [op])	U hoeft niet "telefoon" te zeggen voor deze commando's.
<naam> thuis bellen	U hoeft niet "telefoon" te zeggen voor deze commando's.
<naam> op het werk bellen	U hoeft niet "telefoon" te zeggen voor deze commando's.
<naam> op kantoor bellen	U hoeft niet "telefoon" te zeggen voor deze commando's.
<naam> op GSM bellen	U hoeft niet "telefoon" te zeggen voor deze commando's.
<naam> op ander nummer bellen	U hoeft niet "telefoon" te zeggen voor deze commando's.
([een] nummer (opbellen bellen kiezen) (bel kies) [een] nummer [op])	U hoeft niet "telefoon" te zeggen voor deze commando's.
handsfree [bellen] uit	Deze commando's zijn alleen beschikbaar tijdens een oproep.
([op] wachtstand oproep pauzeren Standby in de (wachtstand wacht) zetten)	Deze commando's zijn alleen beschikbaar tijdens een oproep.
(uit de (wachtstand wacht) halen Standby uit (oproep gesprek) hervatten)	Deze commando's zijn alleen beschikbaar tijdens een oproep.

Commando	Handeling
((oproep gesprek) mute [aan] luidspreker uit)	Deze commando's zijn alleen beschikbaar tijdens een oproep.
((oproep gesprek) mute uit luidspreker aan)	Deze commando's zijn alleen beschikbaar tijdens een oproep.
([telefonische] (vergadering conferentie) conferentie gesprek (gesprek oproep) samenvoegen voeg (gesprek oproep) samen conference call)	Deze commando's zijn alleen beschikbaar tijdens een oproep.

Telefoonboekcommando's

Druk op de spraaktoets en zeg desgevraagd:

Wanneer u het systeem vraagt om toegang tot een naam of nummer in het telefoonboek, dan verschijnt de gevraagde informatie in de audiodisplay.

Commando	Handeling
([[een] naam] (opbellen bellen) bel [[een] naam] [op])	Om de contactpersoon te bellen.
([een] nummer (opbellen bellen kiezen) (bel kies) [een] nummer [op])	112 (een-een-twee), 700 (zevenhonderd) enz.
Pound	
Aantal	0 (nul) tot 9 (negen)
Asterisk	
alles wissen	Verwijdert alle ingevoerde tekens
(verbeteren corrigeren verbeter corrigeer)	Verwijdert de laatste set ingevoerde tekens.
Plus	
Sterretje	

N.B.: Om de kiesmodus te verlaten, houdt u de toets Phone ingedrukt en drukt u op een willekeurige toets op de audio-unit.

Menucommando's

Druk op de spraaktoets en zeg desgevraagd:

Commando
beltoon aan
beltoon uit

Woorden tussen haakjes zijn optioneel en hoeven niet gezegd te worden om het systeem het commando te laten begrijpen.

Bellen

Druk op de spraaktoets en zeg desgevraagd:

Commando	Handeling
(([een] naam] (opbellen bellen) bel [[een] naam] [op])	
([een] nummer (opbellen bellen kiezen) (bel kies) [een] nummer [op])	<p>Gevolgd door een nummer. Wanneer het systeem het nummer bevestigt, zegt u:</p> <p>([een] nummer (opbellen bellen kiezen) (bel kies) [een] nummer [op])</p>

Om het laatste gesproken teken te wissen, zeg:

Commando	Handeling
(verbeteren corrigeren verbeter corrigeer)	Of druk op de pijltjestoets naar links op de audioeenheid.

Om alle gesproken tekens te wissen, zeg:

Commando	Handeling
alles wissen	Of houd de pijltjestoets naar links op de audioeenheid ingedrukt.

Om het gesprek te beëindigen, drukt u op de toets End call (Einde) op het stuurwiel of selecteert u de optie End call (Einde) in de display van de audio-unit en drukt u op **OK**.

Een telefoongesprek beantwoorden

Wanneer u wordt gebeld, kunt u:

- Beantwoord de oproep door op de toets Gesprek aannemen op het stuur te drukken of de optie voor aannemen van een gesprek te selecteren in de display van de audio-unit. Druk op de toets **OK**.
- Weiger de oproep door op de toets Gesprek weigeren op het stuur te drukken of de optie voor weigeren van een gesprek te selecteren in de display van de audio-unit. Druk op de toets **OK**.
- De oproep negeren door niets te doen.

Telefoonopties tijdens een actief gesprek

Tijdens een actieve oproep worden er extra menufuncties beschikbaar, bijvoorbeeld een oproep in de wacht zetten.

Kies voor toegang tot dit menu één van de beschikbare opties onderaan de display van de audio-unit of selecteer de optie voor meer.

Mededeling	Omschrijving en actie
Mic. uit	De microfoon van uw auto uitschakelen. Selecteer de optie opnieuw om de microfoon in te schakelen.
Privé	Een gesprek van een actieve handsfree omgeving overschakelen naar uw mobiele telefoon voor een meer privé gesprek. Indien geselecteerd geeft de display van de audio-unit aan dat het gesprek privé is.
Pauze	Een actief gesprek in de wacht zetten. Indien geselecteerd geeft de display van de audio-unit aan dat het gesprek in de wacht is gezet.
Nummer kiezen	Nummers invoeren, bijvoorbeeld nummers voor wachtwoorden, met behulp van het numerieke toetsenbord van het systeem.

Mededeling	Omschrijving en actie
Conferentie	<p>Twee afzonderlijke gesprekken samenvoegen. Het systeem ondersteunt maximaal drie bellers in een meervoudig gesprek of conferentiegesprek.</p> <ol style="list-style-type: none"> 1. Selecteer de optie voor meer. 2. Verkrijg toegang tot het gewenste contact via het systeem of gebruik spraakcommando's om de tweede oproep te plaatsen. Indien het tweede gesprek actief is, selecteert u de optie Meer. 3. Navigeer naar de optie om gesprekken samen te voegen en druk op de toets OK.
Telefoonboek	<p>Toegang tot de contacten in uw telefoonboek verkrijgen.</p> <ol style="list-style-type: none"> 1. Selecteer de optie voor meer. 2. Navigeer naar de optie voor telefoonboek en druk op de toets OK. 3. Scrol door de contacten in uw telefoonboek. 4. Druk nogmaals op OK wanneer de gewenste selectie in de display van de audio-unit wordt weergegeven. 5. Druk op de toets OK of "Kiezen" om de selectie te bellen.
Oproeplijst	<p>Toegang tot uw oproeplijsten verkrijgen.</p> <ol style="list-style-type: none"> 1. Selecteer de optie voor meer. 2. Blader naar de optie totdat de oproeplijsten verschijnen. Druk op de toets OK. 3. Scrol door de opties in oproeplijsten (ontvangen, gekozen of gemiste). 4. Druk nogmaals op OK wanneer de gewenste selectie in de display van de audio-unit wordt weergegeven. 5. Druk op de toets OK of "Kiezen" om de selectie te bellen.

Toegangsfuncties via het telefoonmenu

U kunt toegang tot uw oproeplijsten en telefoonboek verkrijgen, tekstberichten versturen en toegang tot de telefoon- en systeeminstellingen verkrijgen. Ook kunt u toegang tot geavanceerde functies zoals noodhulpoproep verkrijgen.

Het systeem probeert automatisch uw telefoonboek en de oproeplijst opnieuw te downloaden wanneer uw mobiele telefoon wordt verbonden met het systeem. U dient de functie voor automatisch downloaden in te schakelen wanneer uw mobiele telefoon deze functie ondersteunt.

N.B.: Dit is een telefoonafhankelijke functie.

1. Druk op de toets **PHONE** om het gsm-menu te openen.

2. Selecteer een van de beschikbare opties.

Mededeling	Omschrijving en actie
Nummer kiezen	Een nummer kiezen met behulp van het numerieke toetsenbord van het audiosysteem.
Nr. herhalen	Het laatst gebelde nummer herhalen (indien beschikbaar). Druk op de toets OK om te selecteren.
Telefoonboek	<p>Toegang verkrijgen tot uw gedownloade telefoonboek.</p> <ol style="list-style-type: none"> 1. Druk op de toets OK om te bevestigen en in te voeren. U kunt de opties onderaan het scherm gebruiken om snel toegang tot een alfabetische categorie te verkrijgen. U kunt ook de letters op het toetsenbord gebruiken om snel naar een bepaalde letter in de lijst te gaan. 2. Scrol door de contacten in uw telefoonboek. 3. Druk nogmaals op OK wanneer de gewenste selectie in de display van de audio-unit wordt weergegeven. 4. Druk op de toets OK of "Kiezen" om de selectie te bellen.
Oproeplijst	<p>Toegang verkrijgen tot uitgaande, ingaande of gemiste oproepen.</p> <ol style="list-style-type: none"> 1. Druk op de toets OK om te selecteren. 2. Scrol om te selecteren uit Ontvangen oproepen, Gekozen oproepen of Gemiste oproepen. Druk op de toets OK om uw keuze te maken. 3. Druk op de toets OK of "Kiezen" om de selectie te bellen.
Snelkeuze	Een van de tien ingevoerde snelkeuzes selecteren. Om een snelkeuze in te voeren, gaat u naar het telefoonboek en houdt u een van de nummers op het numerieke toetsenbord van het audiosysteem ingedrukt.
SMS	Tekstberichten verzenden, downloaden en verwijderen.
BT-apparaten	Verkrijg toegang tot de optie voor menu-items van Bluetooth-apparaten (toevoegen, verbinden, als primair instellen, aan of uit, verwijderen).
Tel.instellingen	Verschillende instellingen en functies van uw mobiele telefoon bekijken.
Emergency Assistance	Schakel de functie SYNC-noodhulpoproep in of uit.

Tekstberichten

Met het systeem kunt u tekstberichten ontvangen, versturen, downloaden en verwijderen. Het systeem kan tevens ontvangen tekstberichten lezen, zodat u uw ogen niet van de weg hoeft te nemen.

N.B.: Dit is een telefoonafhankelijke functie.

Een tekstbericht ontvangen

Wanneer een nieuw bericht ontvangen wordt, weerklinkt een toon en geeft de display van de audio-unit aan dat u een nieuwe bericht heeft.

U heeft de volgende opties:

- Selecteer de luisteroptie om het systeem het bericht te laten voorlezen.
- Selecteer de bekijkoptie om het tekstbericht te openen. Selecteer de negeeroptie of doe niets om het tekstbericht in het postvak IN te plaatsen. Nadat er geselecteerd is, heeft u de mogelijkheid het bericht te laten voorlezen, andere berichten weer te geven of de optie Meer te selecteren.
- Druk op de spraaktoets en zeg "SMS voorlezen".
- Selecteer de meeroptie en gebruik de pijltoetsen om door meer functies te navigeren.

N.B.: Uw mobiele telefoon moet het downloaden van tekstberichten met behulp van Bluetooth ondersteunen om tekstberichten te kunnen ontvangen.

Kies uit de volgende opties:

Mededeling	Handeling
Afzender antw.	Druk op de OK -toets voor toegang tot de vooraf gedefinieerde berichten die u kunt versturen en blader vervolgens door de lijst.
Afzender bellen	Druk op de OK -toets om de afzender van het bericht te bellen.
Ber. doorsturen	Druk op de OK -toets om het bericht door te sturen naar iemand in uw telefoonboek of oproeplijsten. U kunt ook ervoor kiezen een nummer in te voeren.

Uw tekstberichten versturen, downloaden en verwijderen

1. Druk op de toets **PHONE**.

2. Selecteer de optie voor tekstberichten en druk op de toets **OK**.

Kies uit de volgende opties:

Mededeling	Omschrijving en actie
Nieuw	Als u de optie voor het verzenden van een tekstbericht selecteert, wordt een lijst met vooraf gedefinieerde berichten weergegeven in de display van de audio-unit. Hiermee kunt u een nieuwe sms versturen op basis van een vooraf gedefinieerde set van 15 sms'en.
Weerg	Hiermee kunt u het volledige bericht lezen en hebt u bovendien de optie om het bericht luidop te laten lezen door het systeem. Selecteer de meeroptie om naar het volgende bericht te gaan. Op deze manier kunt u de afzender beantwoorden, de afzender bellen of het bericht doorsturen.
Wiss.	Hiermee kunt u de huidige sms'en van het systeem verwijderen (niet van uw mobiele telefoon). De display van de audio-unit geeft aan wanneer alle tekstberichten zijn gewist.
Meer	Hiermee kunt u alle berichten verwijderen of alle ongelezen berichten handmatig downloaden van uw mobiele telefoon.

Een tekstbericht versturen

1. Selecteer de optie Zenden wanneer de gewenste selectie in de display van de audio-unit gemarkeerd wordt weergegeven.
2. Selecteer de bevestigingsoptie wanneer de contactpersoon wordt weergegeven en druk nogmaals op de toets **OK** om te bevestigen wanneer het systeem u vraagt of u een bericht wilt versturen. Ieder tekstbericht wordt verstuurd met een vooraf gedefinieerde handtekening.

N.B.: U kunt tekstberichten versturen door een contactpersoon uit het telefoonboek te kiezen en de tekstopie in de display van de audio-unit te selecteren of door een ontvangen bericht in de inbox te beantwoorden.

N.B.: Per tekstbericht is slechts één ontvanger toegestaan.

Toegang tot uw telefooninstellingen

Dit zijn telefoonafhankelijke functies. Met uw telefooninstellingen kunt u toegang tot functies (zoals uw beltoon of tekstberichtmelding) verkrijgen en deze aanpassen, uw telefoonboek wijzigen en automatisch downloaden instellen.

1. Druk op de toets **PHONE**.
2. Navigeer tot de optie voor telefooninstellingen verschijnt en druk vervolgens op de toets **OK**.
3. Scrol om een van de volgende opties te selecteren:

Mededeling	Omschrijving en actie
Inst. als hoofd	Als deze optie wordt aangevinkt, gebruikt het systeem deze mobiele telefoon als primaire telefoon wanneer er meerdere mobiele telefoons aan het systeem zijn gekoppeld. Deze optie kan gewijzigd worden voor alle gekoppelde mobiele telefoons (niet alleen voor de actieve telefoon) via het menu Bluetooth-apparaten.
Status telef.	De naam van de mobiele telefoon, de naam van de provider, het nummer van de mobiele telefoon, de signaalsterkte en het batterijniveau bekijken. Hierna kunt u op de pijl naar links drukken om terug te keren naar het telefoonstatusmenu.
Beltoon instel.	<p>De beltoon voor een ingaande oproep selecteren (een van het systeem of een van uw mobiele telefoon). Als uw mobiele telefoon in-band beltonen ondersteunt, dan klinkt de beltoon van uw mobiele telefoon als "Beltoon mobiele telefoon" is gekozen.</p> <ol style="list-style-type: none"> 1. Druk op de toets OK om te selecteren en te navigeren om iedere beltoon te beluisteren. 2. Druk op de toets OK om te selecteren.
SMS melden	De optie kiezen om een toon te horen die u over een ontvangen tekstbericht informeert. Druk op de toets OK om de toon in of uit te schakelen.
Inst. tel.boek	De inhoud van uw telefoonboek aanpassen (bijvoorbeeld toevoegen, verwijderen, downloaden). Druk op de toets OK om te kiezen en te bladeren tussen de opties in de onderstaande tabel.

Om de telefoonboekvoorkeuren te wijzigen kiest u een van de volgende:

Mededeling	Omschrijving en actie
Contacten toev.	"Push" de gewenste contacten van uw mobiele telefoon. Zie de handleiding van uw apparaat voor informatie over de "push" van contacten. Druk op de OK -toets om meer contacten van uw telefoonboek toe te voegen.
Wiss.	Als een bericht verschijnt waarin wordt gevraagd om te wissen, selecteer dan de optie voor bevestigen. Druk op de OK -toets om het huidige telefoonboek en de oproeplijsten te verwijderen. Het systeem keert terug naar het menu voor telefooninstellingen.
Nu downloaden	Druk op de OK -toets om uw telefoonboek te selecteren en naar het systeem te downloaden.
Auto-download	<p>Wanneer automatisch downloaden ingeschakeld is, worden eventueel opgeslagen wijzigingen, toevoegingen of verwijderingen in het systeem sinds uw laatste download verwijderd. Als automatisch downloaden is uitgeschakeld, wordt uw telefoonboek niet gedownload wanneer uw mobiele telefoon worden verbonden met het systeem.</p> <p>Toegang tot uw telefoonboek, oproeplijsten en tekstberichten is alleen mogelijk wanneer uw gekoppelde mobiele telefoon met het systeem verbonden is.</p> <p>Vink deze optie aan of af om uw telefoonboek automatisch te downloaden telkens wanneer uw mobiele telefoon verbinding maakt met het systeem. De duur van het downloaden is afhankelijk van de mobiele telefoon en de hoeveelheid.</p>

Bluetooth-apparaten

Dit menu biedt toegang tot uw Bluetooth-apparaten. Gebruik de pijltoetsen om door de menu-opties te scrollen. Via het menu kunt u apparaten toevoegen, verbinden en verwijderen en een mobiele telefoon als primaire telefoon instellen.

Menu-opties Bluetooth-apparaten

1. Druk op de toets **PHONE**.
2. Navigeer tot de optie voor Bluetooth-apparaten verschijnt en druk vervolgens op de toets **OK**.
3. Scrol om een van de volgende opties te selecteren:

Mededeling	Omschrijving en actie
Toevg.	<p>Extra mobiele telefoons aan het systeem koppelen.</p> <ol style="list-style-type: none"> 1. Selecteer de optie Toevoegen om de koppelingsprocedure te starten. 2. Wanneer een bericht voor het beginnen met koppelen in de display van de audio-unit wordt weergegeven, zoek dan naar SYNC op uw mobiele telefoon. Raadpleeg zo nodig de handleiding van het apparaat. 3. Selecteer SYNC op uw mobiele telefoon. 4. Wacht tot de pincode verschijnt op het telefoondisplay. Vergelijk de pincode op de telefoon met de pincode op het audiodisplay, en accepteer het verzoek op de display van de mobiele telefoon en het voertuig. In de display wordt aangeduid wanneer de koppeling met succes is voltooid.* 5. Als de optie voor het instellen van de mobiele telefoon als primaire telefoon verschijnt, selecteer dan Ja of Nee. 6. Afhankelijk van de functies van uw mobiele telefoon kan het systeem u extra vragen stellen (bijvoorbeeld of u uw telefoonboek wilt downloaden). Selecteer Ja of Nee om uw antwoord te bevestigen.
Wiss.	<p>Nadat een mobiele telefoon uit de lijst verwijderd is, kan de mobiele telefoon alleen verbonden worden door het volledige koppelingsproces opnieuw uit te voeren. Selecteer de optie voor verwijderen en bevestig wanneer het systeem vraagt het geselecteerde apparaat te verwijderen.</p>
Hoofd	<p>Het systeem probeert een verbinding te maken met de primaire mobiele telefoon wanneer de auto op contact wordt gezet. Wanneer een mobiele telefoon als primaire telefoon geselecteerd wordt, dan wordt deze als eerste in de lijst weergegeven en gemarkeerd met een asterisk. Een eerder gekoppelde mobiele telefoon als primaire mobiele telefoon instellen. Selecteer de optie voor primaire telefoon om de primaire mobiele telefoon te bevestigen.</p>

Mededeling	Omschrijving en actie
Verb.	Een eerder gekoppelde mobiele telefoon verbinden. U kunt slechts met een mobiele telefoon per keer verbinding maken om gebruik te maken van de functionaliteit van de mobiele telefoon. Wanneer er met een andere telefoon verbinding wordt gemaakt, wordt de verbinding met de vorige mobiele telefoon voor de telefoondiensten verbroken. Met het systeem kunt u tegelijkertijd verschillende Bluetooth-apparaten gebruiken voor de functionaliteit van de mobiele telefoon en de functie Bluetooth audio afspelen.
Ontkp.	De geselecteerde mobiele telefoon ontkoppelen. Selecteer deze optie en bevestig als hierom wordt gevraagd. Nadat een mobiele telefoon ontkoppeld is, kan hiermee weer verbinding worden gemaakt zonder de volledige koppelingsprocedure opnieuw te hoeven uitvoeren.

*In sommige gevallen wordt u gevraagd om een pincode in te voeren op uw telefoon. Voer dan de pincode van zes tekens die verschijnt op het audiodisplay, in op uw telefoon. Het display geeft aan wanneer de koppeling is voltooid.

Systeeminstellingen

1. Druk op de **MENU** toets.
2. Selecteer de optie SYNC-instellingen en druk op de toets **OK**.
3. Scrol om een van de volgende opties te selecteren:

Mededeling	Omschrijving en actie
Bluetooth aan	Deze optie in- of uitschakelen om de Bluetooth-interface van het systeem in of uit te schakelen. Selecteer deze optie druk vervolgens op de toets OK om de status van de optie te wijzigen.
Standaard inst.	Bij deze selectie wordt uw geïndexeerde informatie (telefoonboek, oproeplijsten, tekstberichten en gekoppelde apparaten) niet gewist. Selecteer deze optie en bevestig wanneer dat wordt gevraagd in het display van de audioeenheid. Terugkeren naar de standaardinstellingen.
Volledige reset	Alle informatie die op het systeem is opgeslagen (telefoonboek, oproeplijsten, tekstberichten en gekoppelde apparaten) volledig wissen en naar de standaardinstellingen terugkeren. Selecteer deze optie en bevestig wanneer dat wordt gevraagd in het display van de audioeenheid. Het display duidt aan wanneer dit voltooid is en het systeem keert terug naar het vorige menu.

Mededeling	Omschrijving en actie
Install. in SYNC	Gedownloade applicaties of software-updates installeren. Selecteer deze optie en bevestig wanneer dat wordt gevraagd in het display van de audioeenheid. Er moet een geldige SYNC-applicatie of -update op de USB-drive beschikbaar zijn om de installatie met succes te kunnen voltooien.
Systeeminfo	Het versienummer en serienummer van het systeem weer-geven. Druk op de toets OK om te selecteren.
Spraakinstell.	Het submenu voor spraakinstellingen bevat verschillende opties. Zie Spraakherkenning gebruiken (bladzijde 322).
USB doorzoeken	De actuele menustructuur van het verbonden USB-apparaat doorzoeken. Druk op de toets OK en gebruik de pijlen omhoog en omlaag om door de mappen en bestanden te scrollen. Gebruik de pijlen naar link en rechts om een map te openen en sluiten. Media-inhoud in dit menu kan direct voor afspelen geselecteerd worden.
Emergency Assistance	De functie noodhulpoproep in- of uitschakelen. Zie Toepassingen en diensten SYNC™ (bladzijde 338).

Druk op de **MENU**-toets om het systeemmenu te openen.

TOEPASSINGEN EN DIENSTEN SYNC™

Er verschijnt een lijst met beschikbare applicaties. Elke applicatie kan eigen specifieke instellingen hebben.

Mededeling	Omschrijving en actie
SYNC-Applicaties	Blader naar deze optie en druk op OK .

SYNC Emergency Assistance

WAARSCHUWINGEN



Voor de werking van deze functie moet uw gsm over Bluetooth beschikken en compatibel zijn met het systeem.



Zorg ervoor dat uw gsm zich op een veilige plek in uw auto bevindt. Als dit niet gebeurt, kan dit tot ernstig letsel of beschadiging van de gsm leiden, waardoor deze functie mogelijk niet correct werkt.

WAARSCHUWINGEN



Het systeem probeert geen noodhulpoproep te doen als de instelling voor de functie voorafgaand aan een aanrijding niet op Aan (On) staat ingesteld. Dit kan resulteren in een vertraagde reactietijd, waardoor het risico op ernstig letsel of overlijden mogelijk groter is. Wacht niet tot het systeem een noodoproep verricht als u dit zelf kunt doen. Bel direct de noodhulpdiensten om een vertraging in de reactietijd te voorkomen. Als u binnen vijf seconden na de aanrijding geen Emergency Assistance hoort, is het systeem of de gsm mogelijk beschadigd of buiten werking.

Als een airbag wordt geactiveerd of de brandstofpomp wordt uitgeschakeld bij een botsing, kan het systeem contact opnemen met de hulpdiensten door 112 te kiezen (het draadloze noodnummer dat in de meeste Europese landen werkt) via een gekoppelde en verbonden gsm. Ga voor meer informatie over het systeem en Emergency Assistance naar de regionale website van Ford.

N.B.: Zorg voordat u deze functie inschakelt dat u de belangrijke informatie in de privacy notice Emergency Assistance verderop in dit hoofdstuk leest.

N.B.: Wanneer u deze functie in- of uitschakelt, is die instelling van toepassing op alle gekoppelde gsm's. Als u deze functie hebt uitgeschakeld en een eerder gekoppelde telefoon verbinding maakt wanneer u het contact aanzet, wordt een spraakbericht afgespeeld, een bericht of pictogram weergegeven op het scherm, of beide.

N.B.: Elke gsm werkt anders. Deze functie werkt bij de meeste gsm's, maar sommige gsm's kunnen problemen ondervinden bij het gebruik van deze functie.

N.B.: Zorg dat u vertrouwd bent met de informatie over het activeren van de airbag. Zie **Aanvullend veiligheidssysteem** (bladzijde 30).

Emergency Assistance in- en uitschakelen

Druk op de **MENU**-toets en selecteer:

Mededeling	Handeling
SYNC-Applicaties	Druk op OK .
Emergency Assistance	Druk op OK . Selecteer de gewenste optie en druk op OK .

Displayopties

Als u deze functie inschakelt, verschijnt er een bevestigingsbericht op het display.

Als u deze functie uitschakelt, verschijnt er een dialoogvenster op het display, waarin u een gesproken herinnering kunt instellen.

Uit met een gesproken herinnering zorgt voor een herinnering in de display en een gesproken herinnering wanneer uw gsm wordt aangesloten en het contact wordt ingeschakeld.

Uit zonder een gesproken herinnering zorgt alleen voor een herinnering in de display wanneer uw gsm wordt aangesloten.

Voor een correcte werking van Emergency Assistance:

- Het systeem moet van spanning worden voorzien en correct werken ten tijde van de aanrijding en gedurende de activering en het gebruik van de functie.
- U moet de functie inschakelen voor een botsing.

- Er moet een gsm op het systeem aangesloten zijn.
- In bepaalde landen kan het nodig zijn om een geldige en geregistreerde SIM-kaart met belkrediet te hebben om een noodoproep te plaatsen en uit te voeren.
- Een aangesloten gsm moet ten tijde van het ongeval een oproep kunnen verrichten.
- De netwerkdekking, batterijlading en signaalsterkte van de aangesloten gsm moeten voldoende zijn.
- Uw auto moet over accuspanning beschikken.

N.B.: Deze functie werkt alleen in een Europees land of regio waar SYNC Emergency Assistance de lokale hulpdiensten kan bellen. Ga naar uw lokale Ford website voor meer informatie.

In het geval van een aanrijding

N.B.: Niet bij elke botsing wordt de airbag geactiveerd of de brandstofpomp uitgeschakeld (waardoor Emergency Assistance kan worden ingeschakeld). Als de Emergency Assistance echter geactiveerd wordt, probeert het systeem contact op te nemen met de noodhulpdiensten. Als een verbonden gsm beschadigd wordt of de verbinding met het systeem wordt verbroken, zoekt het en probeert het verbinding te maken met een beschikbare reeds gekoppelde gsm. Het systeem probeert 112 te kiezen.

Vóór de oproep:

- Als u de oproep niet annuleert en SYNC erin slaagt een oproep te maken, wordt een introductiebericht afgespeeld voor de medewerker van de noodhulpdienst. Na dit bericht is er handenvrije communicatie tussen de inzittenden van de auto en de medewerker.
- Het systeem zorgt voor een kort tijdvenster (ca. 10 seconden) waarin de oproep geannuleerd kan worden. Als u de oproep niet annuleert, probeert het systeem 112 te kiezen.
- Het systeem speelt een bericht af, zodat u weet wanneer het een noodoproep probeert te maken. U kunt de oproep annuleren door de betreffende functieknop te selecteren of door op de knop voor het beëindigen van de oproep op het stuurwiel te drukken.

Tijdens een oproep:

- Emergency Assistance maakt gebruik van informatie van de gps van de auto of het gsm-netwerk (indien beschikbaar) om de meest geschikte taal te selecteren. Het waarschuwt ook de medewerker van de noodhulpdienst dat er een botsing is geweest en geeft het introductiebericht. Dit bericht kan ook de GPS-coördinaten van uw auto omvatten.
- De taal die het systeem gebruikt voor interactie met de inzittenden van de auto kan verschillen van de taal die gebruikt wordt om informatie aan de telefonist(e) van de noodhulpdienst door te geven.

- Na het introductiebericht wordt de spraaklijn geopend, zodat u handenvrij kunt praten met de medewerker van de noodhulpdienst.
- Wanneer de lijn geopend wordt, dient u erop voorbereid te zijn om informatie over uw naam, telefoonnummer en locatie te verstrekken.

N.B.: *Terwijl het systeem informatie geeft aan de medewerker van de noodhulpdienst, speelt het systeem een bericht af, zodat u weet dat er belangrijke informatie wordt verzonden. Daarna wordt u gemeld wanneer de lijn geopend is om de handenvrije communicatie te starten.*

N.B.: *Tijdens een Emergency Assistance-oproep verschijnt een noodprioriteitscherm met de gps-coördinaten van de auto indien beschikbaar.*

N.B.: *Het is mogelijk dat de informatie over de gps-locatie niet beschikbaar is op het moment van de botsing; in dit geval zal Emergency Assistance toch proberen een noodoproep uit te voeren.*

N.B.: *Het is mogelijk dat de noodhulpdiensten de gps-coördinaten niet ontvangen; in dit geval is handenvrije communicatie met een medewerker van de noodhulpdienst beschikbaar.*

N.B.: *De medewerker van de noodhulpdienst kan, onafhankelijk van SYNC Emergency Assistance, ook informatie van het gsm-netwerk, zoals het telefoonnummer, de locatie van de gsm en de gsm-maatschappij, ontvangen.*

Emergency Assistance werkt mogelijk niet als:

- Uw gsm of hardware voor Emergency Assistance beschadigd is tijdens de botsing.
- De accu van de auto of het systeem geen spanning heeft.

- Uw gsm uit de auto werd geworpen tijdens de botsing.
- Uw gsm niet over een geldige en geregistreerde SIM-kaart en beltegoed beschikt.
- U zich een Europees land of regio bevindt waar de SYNC Emergency Assistance de oproep niet kan doen. Ga naar uw lokale Ford website voor meer informatie.

Belangrijke informatie over de functie Emergency Assistance

Noodhulpoproep verricht momenteel geen oproepen naar noodhulpdiensten in de volgende landen: Albanië, Wit-Rusland, Bosnië-Herzegovina, Macedonië, Nederland, Oekraïne, Moldavië en Rusland.

Ga naar uw lokale Ford website voor de meest recente informatie.

Privacy notice Emergency Assistance

Wanneer u Emergency Assistance inschakelt, kan aan de noodhulpdiensten worden meegedeeld dat uw auto betrokken is geweest bij een botsing met activering van een airbag of uitschakeling van de brandstoppomp. Deze functie kan mogelijk informatie over uw locatie of andere informatie over uw voertuig of de aanrijding aan de telefontist(e) doorgeven, zodat de juiste noodhulpdiensten ingeschakeld kunnen worden.

Als u deze informatie niet wilt meedelen, schakelt u de functie niet in.

SYNC AppLink

Via het systeem is spraakbediening en handmatige bediening mogelijk voor apps op smartphones die geschikt zijn voor SYNC AppLink. Wanneer een app werkt via AppLink, kunt u de belangrijkste functies van de app bedienen via spraakcommando's en handmatige bediening.

N.B.: Voor toegang tot AppLink moet u uw smartphone koppelen en verbinding maken met SYNC.

N.B.: iPhone-gebruikers moeten de telefoon aansluiten op de USB-poort.

N.B.: Android-gebruikers moeten de telefoon via Bluetooth verbinden met SYNC.

N.B.: Voor informatie over beschikbare apps, ondersteunde smartphones en tips om problemen op te lossen kunt u terecht op de website van Ford.

N.B.: Zorg dat u een actief account hebt voor de app die u hebt gedownload. Sommige apps werken automatisch zonder dat ze moeten worden ingesteld. In andere apps moet u uw persoonlijke instellingen configureren en uw ervaring aanpassen door stations of favorieten te creëren. We raden aan dat u dit thuis of buiten uw auto doet.

Toegang via het SYNC-menu

Blader door de lijst met beschikbare apps en druk op **OK** om een app te selecteren. Wanneer een app wordt uitgevoerd via SYNC, drukt u op de pijltjestoets naar rechts voor toegang tot het menu van de app. Van hieruit hebt u toegang tot diverse functies van de app, bijvoorbeeld duim omhoog en duim omlaag. Druk op de pijltjestoets naar links om het menu van de app te sluiten.

Druk op de **MENU**-toets en selecteer:

Mededeling	Omschrijving en actie
SYNC-Applicaties	
Mob. apps	Blader naar deze optie en druk op OK .
Zk. nieuwe apps	Selecteer deze optie als de gewenste app niet in de lijst staat.

N.B.: Als er geen app gevonden wordt die compatibel is met SYNC AppLink, moet u zorgen dat de vereiste app wordt uitgevoerd op het mobiele apparaat.

Toegang via spraakcommando's

Druk op de spraaktoets en zeg desgevraagd:

Commando	Omschrijving en actie
(mobiele telefoon GSM) (apps applicaties)	Zeg de naam van de app na de toon. De app zal starten. Wanneer een app wordt uitgevoerd via SYNC kunt u op de spraaktoets drukken en specifieke commando's voor de app zeggen.

De volgende spraakcommando's zijn steeds beschikbaar:

Commando	Omschrijving en actie
[hoofdmenu] help	Gebruik dit commando om een lijst met beschikbare spraakcommando's te horen.
(mobiele telefoon GSM) (apps applicaties)	Het systeem vraagt u de naam van de app te zeggen om deze te starten.
[mobiele telefoon GSM] (apps applicaties) weergeven	Het systeem geeft een lijst met alle mobiele apps die momenteel beschikbaar zijn.
([nieuwe] [mobiele telefoon GSM] (apps applicaties) (vinden zoeken) (vind zoek) [nieuwe] [mobiele telefoon GSM] (apps applicaties))	Het systeem zoekt apps die compatibel zijn met SYNC in uw verbonden mobiele apparaat.
<de naam van de app>	Zeg de naam van een app om deze te starten op SYNC.
<de naam van de app> help	Het systeem geeft een lijst met de beschikbare spraakcommando's voor de gevraagde app.
(beëindigen stoppen sluiten) (beëindig stop sluit)	Gebruik dit commando gevolgd door de naam van de app.

Druk op de **MENU**-toets en selecteer:

Pushmeldingen in- en uitschakelen

Sommige apps kunnen pushmeldingen sturen. Een pushmelding is een waarschuwing van een app die op de achtergrond wordt uitgevoerd en wordt afgeleverd via spraak, pop-up of beide. Dit kan erg handig zijn voor nieuws of apps op basis van uw locatie.

Mededeling	Omschrijving en actie
SYNC-Applicaties	
Mob. apps	
Instellingen	
Alle apps	Als pushmeldingen worden ondersteund, staat deze instelling in de lijst. Selecteer dit om de functie naar wens in of uit te schakelen.

SYNC Mobiele apps inschakelen

Om het systeem te gebruiken moet u ermee instemmen om informatie voor toestemming en updates van apps te sturen en te ontvangen, via het gegevensplan dat is gekoppeld aan het verbonden apparaat.

Via het verbonden apparaat worden er gegevens naar Ford in de Verenigde Staten gestuurd. De gegevens zijn gecodeerd en bevatten uw VIN, SYNC-modulenummer, anonieme gebruiksstatistieken en informatie om bugs op te lossen. Updates kunnen automatisch worden uitgevoerd.

N.B.: U moet mobiele apps inschakelen voor elk verbonden apparaat wanneer u voor het eerst een mobiele app selecteert via het systeem.

N.B.: De standaardtarieven voor dataverkeer zijn van toepassing. Ford is niet verantwoordelijk voor eventuele extra kosten die uw serviceprovider aanrekent wanneer uw auto gegevens stuurt of ontvangt via het verbonden apparaat. Dit omvat eventuele extra kosten wanneer u rijdt in gebieden met roaming buiten een eigen netwerk.

Status van apps

U kunt de huidige status van een app zien in het menu met instellingen. Er zijn drie mogelijke statussen:

Mededeling	Omschrijving en actie
Update nodig	Het systeem heeft een nieuwe app gedetecteerd waarvoor toestemming of een algemene update van de toestemming is vereist.
Up-to-date	Er is geen update vereist.
Updaten...	Het systeem probeert een update te ontvangen.

Opties in het menu instellingen:

Mededeling	Omschrijving en actie
Upd. aanvragen	Als er een update nodig is en u de update handmatig wilt vragen, bijvoorbeeld wanneer u zich op een Wi-Fi hotspot bevindt.
Upd. uitschak.	Selecteer deze optie om automatische updates uit te schakelen.

Toestemmingen voor apps

Toestemmingen worden onderverdeeld in groepen. U kunt deze groepen met toestemmingen individueel toekennen. Via het menu met instellingen kunt u de status van een groep toestemmingen op elk moment wijzigen wanneer u niet aan het rijden bent.

Wanneer u een app start via SYNC, kan het systeem vragen om bepaalde toestemmingen te verlenen, bijvoorbeeld:

- Toestaan dat uw auto informatie over de auto naar de app stuurt, inclusief, maar niet beperkt tot: brandstofpeil, brandstofverbruik, motortoerental, accuspanning, kilometerteller, VIN, buitentemperatuur, versnellingspositie, bandenspanning, omgevingstemperatuur, datum en tijd.
- Toestaan dat uw auto informatie over de rij-eigenschappen biedt, inclusief, maar niet beperkt tot: MyKey, status veiligheids gordels, motortoerentalen, remgebeurtenissen, rempedaalschakelaar, acceleratie, gaspedaalpositie, koppelingspedaalschakelaar, lengte rit, tijd rit, kostprijs rit, percentage motor op tijd en percentage tijd tegen snelheid.

- Toestaan dat uw auto informatie over de locatie geeft, inclusief: gps en snelheid.
- Toestaan dat de app pushmeldingen stuurt via het voertuigdisplay en spraakberichten wanneer de app wordt uitgevoerd op de achtergrond.

N.B.: *U hoeft alleen toestemming te geven wanneer u een app voor het eerst gebruikt met SYNC.*

N.B.: *Wij zijn niet verantwoordelijk of aansprakelijk voor eventuele schade of verlies van privacy met betrekking tot het gebruik van een app, of de verspreiding van eventuele gegevens over de auto waarvoor u ons de toestemming geeft deze naar een app te sturen.*

SYNC™ GEBRUIKEN MET MEDIA PLAYER

U kunt toegang krijgen tot en muziek afspelen vanaf de mediaspeler via het luidsprekersysteem van de auto met behulp van het mediamenu van het systeem of met spraakgestuurde commando's. U kunt uw muziek ook sorteren en afspelen op specifieke categorieën, zoals op artiest of albums.

SYNC ondersteunt bijna elke mediaspeler, inclusief: iPod, Zune, afspelen vanaf apparaatspelers en de meeste USB-apparaten. SYNC ondersteunt ook audioformaten, bijvoorbeeld MP3, WMA, WAV en ACC.

Controleer of het USB-apparaat correct is geformatteerd en aan de volgende specificaties voldoet:

- USB 2.0.
- Bestandsformaat moet FAT16/32 zijn.

N.B.: NTFS-bestandsformaat wordt niet ondersteund.

De audiobestanden op het USB-apparaat moeten als volgt zijn geformatteerd:

- MP3.
- Niet met DRM beveiligde WMA.
- WAV.
- AAC.

De mediaspeler aansluiten op de USB-poort

N.B.: Als uw mediaspeler een aan/uit-schakelaar heeft, moet u het apparaat aanzetten.

Verbinden met behulp van spraakcommando's

1. Sluit het apparaat op de USB-poort van de auto aan.
2. Druk op de spraaktoets en zeg desgevraagd:

Spraakcommando	Omschrijving en actie
(USB iPod MP3 [speler])	U kunt nu muziek afspelen door een van de betreffende spraakcommando's te geven. Zie de spraakcommando's voor media.

Woorden tussen haakjes [] zijn optioneel en hoeven niet gezegd te worden om het systeem het commando te laten begrijpen. Als bijvoorbeeld (USB [stick] | IPOD | MP3 [speler]) verschijnt, kunt u USB of USB-stick zeggen.

Verbinden met behulp van het systeemmenu

1. Sluit het apparaat op de USB-poort van de auto aan.

2. Druk op de toets **Media** (naast het audiodisplay) tot een initialiseerbericht in het display verschijnt.

Mededeling	Omschrijving en actie
USB doorzoeken	Afhankelijk van hoeveel mediabestanden er op het aangesloten apparaat, kan een bericht voor indexeren in de display verschijnen. Wanneer het indexeren is voltooid, gaat het scherm terug naar het afspeelmenu.

Kies uit de volgende opties:

Mededeling
Alles afspelen
Afspeellijsten
Nummers
Artiesten
Albums
Genres
USB doorzoeken
Reset Sync USB
Beëindigen

Wat speelt er nu?

Tijdens het afspelen kunt u op de spraaktoets drukken en het systeem vragen wat wordt afgespeeld. Het systeem leest de tags met metagegevens van het huidige nummer, indien ingevuld.

Spraakcommando's voor media



Druk op de spraaktoets en zeg desgevraagd:

Spraakcommando	Omschrijving en actie
(USB iPod MP3 [speler])	U kunt nu muziek afspelen door een van de betreffende spraakcommando's te geven.

U kunt elk van de spraakcommando's zeggen die verschijnen tussen ronde haakjes en gescheiden zijn door |. Als bijvoorbeeld (wat er wordt | wat wordt) verschijnt, zegt u wat er wordt of wat wordt.

U moet elk van de spraakcommando's die verschijnen buiten de haakjes zeggen. Als bijvoorbeeld: wie speelt dit (wat er wordt | wat wordt) afgespeeld verschijnt, dan moet u zeggen; wie speelt dit (wat er wordt of wat wordt) afgespeeld.

Daarna het volgende:

Spraakcommando	
(afspelen speel af)	
pauze	
(alles afspelen speel alles af)	
(artiest afspelen speel [artiest] af)	*
(album afspelen speel [album]	*
(genre afspelen speel [genre] af)	*
(volgend volgende) (nummer track song lied liedje)	
((afspeellijst playlist) afspelen speel [afspeellijst playlist] af)	*
(vorig vorige) (nummer track song lied liedje)	
((nummer song track titel lied liedje) afspelen speel [nummer song track titel lied liedje] [door] af)	*
(herhalen opnieuw afspelen herhaal speel opnieuw af) uit	
(nummer (herhalen opnieuw afspelen) herhaal nummer)	
(album (tonen zoeken doorzoeken) (toon zoek doorzoek) album)	
(artiest (tonen zoeken doorzoeken) (toon zoek doorzoek) artiest)	
(genre (tonen zoeken doorzoeken) (toon zoek doorzoek) genre)	
((afspeellijst playlist) (tonen zoeken doorzoeken) (toon zoek doorzoek) (afspeellijst playlist))	
(alle albums (tonen zoeken doorzoeken) (toon zoek doorzoek) alle albums)	
(alle artiesten (tonen zoeken doorzoeken) (toon zoek doorzoek) alle artiesten)	
(alle genres (tonen zoeken doorzoeken) (toon zoek doorzoek) alle genres)	
(alle (afspeellijsten playlists) (tonen zoeken doorzoeken) (toon zoek doorzoek) alle (afspeellijsten playlists))	
(alle (bestanden songs titels nummers liederen liedjes) (tonen zoeken doorzoeken) (toon zoek doorzoek) alle (bestanden songs titels nummers liederen liedjes))	
[alles] shuffle [aan]	
shuffle uit	

Spraakcommando
(soortgelijke muziek [afspelen] speel soortgelijke muziek af)
(wat is dit welk (nummer lied liedje) is dit welke (artiest groep) is dit wat speelt er [nu momenteel op dit moment] wat wordt er nu gespeeld)

* Dit spraakcommando is pas beschikbaar wanneer indexeren is voltooid.

Gids voor spraakberichten

Spraakcommando	Omschrijving en actie
(genre (tonen zoeken doorzoeken) (toon zoek doorzoek) genre)	Het systeem zoekt alle gegevens van uw geïndexeerde muziek en begint, indien beschikbaar, met het afspelen van het gekozen muziektipe.
(soortgelijke muziek [afspelen] speel soortgelijke muziek af)	Het systeem stelt een afspeellijst samen en speelt vervolgens muziek af die vergelijkbaar is met de muziek die momenteel via de USB-poort wordt afgespeeld, aan de hand van de geïndexeerde metadata-informatie.
(artiest (tonen zoeken doorzoeken) (toon zoek doorzoek) artiest)	Het systeem zoekt naar een specifiek(e) artiest, nummer of album in de via de USB-poort geïndexeerde muziek.
(album (tonen zoeken doorzoeken) (toon zoek doorzoek) album)	Het systeem zoekt naar een specifiek(e) artiest, nummer of album in de via de USB-poort geïndexeerde muziek.

Het systeem kan ook muziek van uw mobiele telefoon via Bluetooth afspelen.

Gebruik de toets **MEDIA** (naast het audiodisplay) of **Source** of druk op de spraaktoets om Bluetooth-audio in te schakelen en zeg wanneer dit wordt gevraagd:

Spraakcommando	Omschrijving en actie
Bluetooth audio	

Daarna het volgende:

Spraakcommando	Omschrijving en actie
pauze	
(afspelen speel af)	
(volgend volgende) (nummer track song lied liedje)	
(vorig vorige) (nummer track song lied liedje)	

Druk op de **AUX**-toets om afspelen via USB te selecteren.

Functies mediamenu

Met het mediamenu kunt u kiezen hoe uw muziek wordt afgespeeld, bijvoorbeeld op artiest, genre, shuffle of herhalen, en kunt u soortgelijke muziek zoeken of de index van uw USB-apparaten resetten.

Mededeling	Omschrijving en actie
Opties	Zo opent u het mediamenu.

Daarna het volgende:

Mededeling	Omschrijving en actie
Shuf.	Uw muziek willekeurig afspelen of herhalen. Als u uw keuze hebt gemaakt, blijft dit aan tot u het uitschakelt.
Num. herhalen	Uw muziek willekeurig afspelen of herhalen. Als u uw keuze hebt gemaakt, blijft dit aan tot u het uitschakelt.
Soortgel. muziek	U kunt soortgelijke muziek als in de huidige afspeellijst afspelen via de USB-poort. Het systeem maakt gebruik van de metadata-informatie van elk nummer om een afspeellijst samen te stellen. Het systeem creëert vervolgens een nieuwe lijst met soortgelijke nummers en begint af te spelen. Voor deze functie moet de metadata-tag van elk nummer van informatie zijn voorzien. Als bij bepaalde afspelapparaten uw tags met metagegevens niet worden ingevuld, dan zullen

Mededeling	Omschrijving en actie
	de nummers niet beschikbaar zijn voor spraakherkenning, het afspeelmenu of deze optie. Als u deze nummers echter op uw afspelerapparaat zet in de modus massaopslagapparaten, dan zullen ze beschikbaar zijn voor spraakherkenning, het afspeelmenu of deze optie. Het systeem plaatst onbekende nummers in een lege tag met metagegevens.
Reset SYNC USB	Voert een reset van de USB-index uit. Nadat de nieuwe indexering is voltooid, kunt u kiezen wat u uit de USB-bibliotheek wilt afspelen.

Toegang tot de USB-bibliotheek

1. Sluit het apparaat op de USB-poort van de auto aan.
2. Druk op de toets **MEDIA** (naast het audiodisplay) om afspelen via USB te selecteren.

Mededeling	Omschrijving en actie
USB doorzoeken	Met dit menu kunt u uw mediabestanden kiezen en afspelen op artiest, album, genre, afspeellijst en nummer of zelfs bladeren door wat op uw USB-apparaat staat.

Als er geen mediabestanden beschikbaar zijn, dan wordt dit op de display aangeduid.

Als er mediabestanden zijn, hebt u de volgende opties om te bladeren en te kiezen:

Mededeling	Omschrijving en actie
Alles afspelen	<p>Alle geïndexeerde mediabestanden van uw audiospeler afspelen, een per keer in numerieke volgorde. *</p> <ol style="list-style-type: none"> 1. Druk op OK om te selecteren. De titel van het eerste nummer wordt in de display weergegeven.
Afspeellijsten	<p>Toegang tot uw afspeellijsten verkrijgen van formaten, ASX, M3U, WPL of MTP. *</p> <ol style="list-style-type: none"> 1. Druk op OK om te selecteren. 2. Blader naar de gewenste afspeellijst en druk op OK.
Nummers	<p>Een specifiek geïndexeerd nummer zoeken en afspelen. *</p> <ol style="list-style-type: none"> 1. Druk op OK om te selecteren. 2. Blader naar het gewenste nummer en druk op OK.
Artiesten	<p>Alle geïndexeerde mediabestanden sorteren op artiest. Na het selecteren, stelt het systeem een lijst samen en speelt vervolgens alle artiesten en nummers in alfabetische volgorde af. *</p> <ol style="list-style-type: none"> 1. Druk op OK om te selecteren. 2. Blader naar de gewenste artiest en druk op OK.
Albums	<p>Alle geïndexeerde mediabestanden sorteren op albums. *</p> <ol style="list-style-type: none"> 1. Druk op OK om te selecteren. 2. Blader naar de gewenste albums en druk op OK.
Genres	<p>Geïndexeerde muziek sorteren op genre. *</p> <ol style="list-style-type: none"> 1. Druk op OK om te selecteren. 2. Blader naar het gewenste genre en druk op OK.

Mededeling	Omschrijving en actie
USB doorzoeken	Alle ondersteunde mediabestanden op uw via de USB-poort aangesloten mediaspeler doorzoeken. U kunt alleen mediabestanden bekijken die compatibel zijn met SYNC; andere opgeslagen bestanden zijn niet zichtbaar. <ol style="list-style-type: none"> 1. Druk op OK om te selecteren. 2. Blader om geïndexeerde mediabestanden op uw flashstations te bekijken en druk op OK.
Reset Sync USB	Voert een reset van de USB-index uit. Nadat de nieuwe indexering is voltooid, kunt u kiezen wat u wilt afspelen uit de USB-bibliotheek met nummers.

* U kunt de toetsen onder aan het audiodisplay gebruiken om snel naar een bepaalde alfabetische categorie te gaan. U kunt ook de letters op het numerieke toetsenbord gebruiken om snel naar een bepaalde letter in de lijst te gaan.

Bluetooth-apparaten en systeeminstellingen

Toegang tot deze menu's kan verkregen worden met behulp van de display van de audio-unit. Zie **SYNC™ gebruiken met telefoon** (bladzijde 324).

STORINGSDIAGNOSE SYNC™

Uw SYNC systeem is eenvoudig in gebruik. Indien u echter vragen mocht hebben, raadpleeg dan de onderstaande tabellen.

Bezoek de Ford website om de compatibiliteit van uw gsm te controleren.

Problemen met gsm's		
Probleem	Mogelijke oorzaak	Mogelijke oplossing
Veel achtergrondgeluiden tijdens een telefoongesprek	De audio-instellingen van uw gsm hebben mogelijk invloed op de werking van SYNC.	Raadpleeg de handleiding van uw apparaat om het geluid aan te passen.
Tijdens een gesprek hoor ik de andere persoon, maar andersom niet.	Mogelijke functiestoring van de gsm.	<p>Probeer uw gsm uit te schakelen, te resetten of de accu te verwijderen, en probeer het daarna opnieuw.</p> <p>Zorg dat de microfoon voor SYNC niet is ingesteld op OFF.</p>
SYNC kan mijn telefoonboek niet downloaden.	Dit is een gsm-afhankelijke functie.	Controleer de compatibiliteit van uw gsm.

Problemen met gsm's		
Probleem	Mogelijke oorzaak	Mogelijke oplossing
	Mogelijke functiestoring van de gsm.	Probeer uw gsm uit te schakelen, te resetten of de accu te verwijderen, en probeer het daarna opnieuw.
		Probeer de contacten in uw telefoonboek over te brengen naar SYNC door de optie voor toevoegen te gebruiken.
		U moet uw gsm en de functie telefoonboek automatisch downloaden inschakelen op SYNC.
Het systeem zegt "Telefoonboek gedownload" maar mijn SYNC-telefoonboek is leeg of er ontbreken contactpersonen.	Beperkte mogelijkheden van uw gsm.	Probeer de contacten in uw telefoonboek over te brengen naar SYNC door de optie voor toevoegen te gebruiken.
		Als de ontbrekende contacten op uw SIM-kaart zijn opgeslagen, probeer ze dan naar het geheugen van de gsm te kopiëren.
		Verwijderen eventuele afbeeldingen of speciale ringtones die aan het ontbrekende contact gekoppeld zijn.
		U moet uw gsm en de functie telefoonboek automatisch downloaden inschakelen op SYNC.
Ik ondervind problemen bij het verbinden van mijn gsm met SYNC.	Dit is een gsm-afhankelijke functie.	Controleer de compatibiliteit van uw gsm.
	Mogelijke functiestoring van de gsm.	Probeer uw gsm uit te schakelen, te resetten of de accu te verwijderen, en probeer het daarna opnieuw.
		Probeer uw apparaat uit SYNC te verwijderen, SYNC uit uw apparaat te verwijderen en probeer het opnieuw.
		Controleer altijd de beveiligingsinstellingen en de instellingen van "auto accept/prompt" met betrekking tot de SYNC Bluetooth-verbinding van uw gsm.
		Update de firmware van uw gsm.
		Schakel de instelling auto-download uit.

SYNC™

Problemen met gsm's		
Probleem	Mogelijke oorzaak	Mogelijke oplossing
Het versturen van een SMS werkt niet via SYNC.	Dit is een gsm-afhankelijke functie.	Controleer de compatibiliteit van uw gsm.
	Mogelijke functiestoring van de gsm.	Probeer uw gsm uit te schakelen, te resetten of de accu te verwijderen, en probeer het daarna opnieuw.
	iPhone	<ul style="list-style-type: none"> • Ga naar de Instellingen van uw mobiele telefoon. • Ga naar het Bluetooth-menu. • Zorg dat de verbindingstatus Niet verbonden is. • Druk op de blauwe cirkel om het volgende menu te openen. • Schakel Meldingen weergeven in. • Schakel Contactpersonen synchroniseren in. <p>Uw iPhone is nu ingesteld om binnenkomende tekstberichten door te sturen naar SYNC.</p> <p>Herhaal deze stappen voor elke andere auto met Sync waarmee u verbonden bent. Uw iPhone zal binnenkomende tekstberichten nu alleen doorsturen naar SYNC als deze ontgrendeld is.</p> <p>Tekstberichten beantwoorden via SYNC wordt niet ondersteund door iPhone.</p> <p>Tekstberichten van WhatsApp en Facebook Messenger worden niet ondersteund.</p>

Problemen met gsm's		
Probleem	Mogelijke oorzaak	Mogelijke oplossing
Audio-sms'en werken niet op mijn gsm.	Dit is een gsm-afhankelijke functie.	Uw gsm moet het downloaden van sms'en met behulp van Bluetooth ondersteunen om sms'en te kunnen ontvangen. Ga naar het menu tekstberichten van SYNC om te zien of uw gsm de functie ondersteunt. Druk op de toets PHONE , scroll en selecteer daarna de optie voor tekstberichten en druk vervolgens op OK .
	Dit is een beperking van de gsm.	Elke gsm is verschillend, raadpleeg daarom de handleiding van uw apparaat voor de specifieke gsm die u koppelt. Er kan kunnen verschillen tussen gsm's bestaan op basis van merk, model, serviceprovider en softwareversie.

Problemen met USB en media		
Probleem	Mogelijke oorzaak	Mogelijke oplossing
Ik ondervind problemen bij het aansluiten van mijn apparaat.	Mogelijke functiestoring van het apparaat.	Probeer het apparaat uit te schakelen, te resetten of de accu te verwijderen, en probeer het daarna opnieuw.
		Controleer of u de kabel van de fabrikant gebruikt.
		Zorg dat u de USB-kabel correct aansluit op het apparaat en de USB-poort van uw auto.
		Controleer of het apparaat niet beschikt over een automatisch installatieprogramma of actieve beveiligingsinstellingen.
SYNC herkent het apparaat niet wanneer ik het contact van mijn auto inschakel.	Dit is een beperking van het apparaat.	Zorg dat u het apparaat niet in de auto achterlaat bij zeer hoge of lage temperaturen.
Bluetooth audio streamt niet.	Dit is een apparaatafhankelijke functie.	Zorg dat u het apparaat aansluit op SYNC en druk op afspelen op uw apparaat.

Problemen met USB en media		
Probleem	Mogelijke oorzaak	Mogelijke oplossing
	Het apparaat is niet aangesloten.	
SYNC herkent de muziek op mijn apparaat niet.	Uw muziekbestanden bevatten mogelijk niet de juiste informatie over artiest, titel, album of genre.	Zorg dat de nummers over alle informatie-details beschikken.
	Het bestand kan corrupt zijn.	Probeer het beschadigde bestand te vervangen door een nieuwe versie.
	Het nummer wordt misschien beschermd door auteursrechten, waardoor het niet kan worden afgespeeld.	Bij sommige apparaten moet u de USB-instellingen wijzigen van massa-opslag naar media transfer protocol-klasse (MTP-klasse).
Wanneer ik mijn iPhone of iPod Touch aansluit via USB en Bluetooth Audio tegelijk, hoor ik soms geen geluid.	Dit is een beperking van het apparaat.	Selecteer in het afspeelscherm van de iPhone of iPod Touch het airplay-pictogram van het audio-apparaat onderaan het scherm van uw iPhone of iPod Touch.
		Selecteer SYNC om naar de iPhone of iPod Touch te luisteren via Bluetooth Audio.
		Selecteer Dock Connector om naar de iPhone of iPod Touch te luisteren via USB.

Problemen met spraakcommando's		
Probleem	Mogelijke oorzaak	Mogelijke oplossing
SYNC begrijpt niet wat ik zeg.	U gebruikt mogelijk onjuiste spraakcommando's.	Controleer de spraakcommando's voor uw gsm en voor uw media aan het begin van de betreffende hoofdstukken.
		Raadpleeg het audiodisplay tijdens een actieve spraaksessie voor een lijst met spraakcommando's.
	U spreekt mogelijk te snel of op het verkeerde moment.	De microfoon van het systeem bevindt zich in de binnenspiegel of net boven de voorruit in de hemelbekleding.

Problemen met spraakcommando's		
Probleem	Mogelijke oorzaak	Mogelijke oplossing
SYNC begrijpt de naam van een nummer of artiest niet.	U gebruikt mogelijk onjuiste spraakcommando's.	Controleer de spraakcommando's voor uw media aan het begin van het betreffende mediahoofdstuk.
	U zegt de naam wellicht niet exact zoals het systeem deze heeft opgeslagen.	Zeg het nummer of de artiest exact zoals het systeem deze heeft opgeslagen. Als u zegt "Speel artiest Prince" speelt het systeem geen muziek van Prince and the Revolution of Prince and the New Power Generation.
		Zorg dat u altijd de gehele titel noemt, zoals "California remix featuring Jennifer Nettles".
		Als de titels in hoofdletters staan, moet u ze spellen. Voor LOLA moet u "L-O-L-A" zeggen.
	Het systeem "leest" de naam mogelijk niet op dezelfde manier als u deze zegt.	Gebruik geen speciale tekens in de titel; het systeem herkent deze niet.
SYNC begrijpt of belt niet de juiste contactpersoon wanneer ik wil bellen.	U gebruikt mogelijk onjuiste spraakcommando's.	Controleer de spraakcommando's voor uw gsm aan het begin van het hoofdstuk gsm.
		U kunt ook gebruik maken van de gsm en media-optielijst om een lijst met mogelijke opties te verkrijgen als het systeem u niet volledig begrepen heeft. Zie Spraakherkenning gebruiken (bladzijde 322).
	U zegt de naam wellicht niet exact zoals het systeem deze heeft opgeslagen.	Zorg dat u de naam exact zegt zoals het systeem deze heeft opgeslagen. Als de naam van de contactpersoon bijvoorbeeld Joe Wilson is, zegt u "Bel Joe Wilson".
		Het systeem werkt beter wanneer volledige namen in de lijst worden vermeld, zoals "Joe Wilson" in plaats van alleen "Joe".
	De contacten in uw telefoonboek zijn mogelijk erg kort, lijken op elkaar of bevatten speciale tekens.	Gebruik geen speciale tekens, zoals 123 of ICE, want die worden niet door het systeem herkend.

Problemen met spraakcommando's		
Probleem	Mogelijke oorzaak	Mogelijke oplossing
	Contactpersonen staan misschien in uw telefoonboek in hoofdletters.	Als de contactpersonen in hoofdletters staan, moet u ze spellen. Voor JAKE dient u "Call J-A-K-E" te zeggen.
Het SYNC spraakbesturingssysteem heeft problemen met het herkennen van buitenlandse namen die zijn opgeslagen op mijn gsm.	U zegt de buitenlandse namen misschien met de momenteel geselecteerde taal voor SYNC.	SYNC past de fonetische uitspraakregels van de geselecteerde taal op de contactnamen in de gsm toe.
		Nuttige tip: U kunt uw contactpersoon handmatig kiezen. Druk op PHONE . Selecteer de optie telefoonboek en daarna de naam van de contactpersoon. Druk op de softkey-optie om de contactnaam te horen. SYNC leest de contactnaam voor, zodat u een idee krijgt van welke uitspraak SYNC verwacht.
Het SYNC spraakbesturingssysteem heeft problemen met het herkennen van buitenlandse nummers, artiesten, albums, genres en namen in de afspeellijst van de mediaspeler of USB flash-drive.	U zegt de buitenlandse namen misschien met de momenteel geselecteerde taal voor SYNC.	SYNC past de fonetische uitspraakregels van de geselecteerde taal op de namen in de mediaspeler of USB flashdrive toe. SYNC kan enkele uitzonderingen maken voor zeer populaire artiestennamen (bijvoorbeeld U2), zodat u altijd de Engelse uitspraak voor deze artiesten kunt gebruiken.

Problemen met spraakcommando's		
Probleem	Mogelijke oorzaak	Mogelijke oplossing
<p>Het systeem genereert gesproken aanwijzingen en de uitspraak van sommige woorden is mogelijk niet correct voor mijn taal.</p>	<p>SYNC maakt gebruik van tekst-naar-spraak technologie voor gesproken aanwijzingen.</p>	<p>SYNC maakt gebruik van synthetisch gegenereerde spraak in plaats van vooraf opgenomen menselijke spraak.</p>
		<p>SYNC biedt verschillende nieuwe spraakbesturingsfuncties voor een uitgebreid aantal talen. Een contactnaam direct uit het telefoonboek bellen zonder opname vooraf (bijvoorbeeld "bel John Smith") of een nummer, artiest, album, genre of afspeellijst in uw mediaspeler direct selecteren (bijvoorbeeld "speel artiest Madonna").</p>
<p>Met mijn vorig bedieningssysteem voor Bluetooth kon ik de radio, cd en het klimaatregelsysteem bedienen. Waarom kan ik deze systemen niet met SYNC bedienen?</p>	<p>SYNC is erop gericht uw mobiele apparatuur en de opgeslagen inhoud ervan te bedienen.</p>	<p>SYNC biedt veel meer uitgebreide mogelijkheden dan het vorige systeem, zoals de naam van een contactpersoon rechtstreeks vanuit het telefoonboek kiezen zonder opname vooraf (bijvoorbeeld "Kies Jan Jansen") of een nummer, artiest, album, genre of afspeellijst rechtstreeks vanuit uw mediaspeler kiezen (bijvoorbeeld "speel artiest Madonna").</p>

Algemeen		
Probleem	Mogelijke oorzaak	Mogelijke oplossing
De geselecteerde taal voor het instrumentenpaneel en het display voor informatie en entertainment komt niet overeen met de SYNC-taal (telefoon, USB, Bluetooth audio, spraakbesturing en gesproken aanwijzingen).	SYNC ondersteunt de geselecteerde taal voor het instrumentenpaneel en het display voor informatie en entertainment niet.	SYNC ondersteunt slechts vier talen in een afzonderlijke module voor tekstweergave, spraakbesturing en gesproken aanwijzingen. Het land waar u de auto hebt gekocht, bepaalt de vier talen op basis van de meest populaire talen die er worden gesproken. Als de geselecteerde taal niet beschikbaar is, blijft SYNC in de huidige actieve taal.
		SYNC biedt verschillende nieuwe spraakbesturingsfuncties voor een uitgebreid aantal talen. Een contactnaam direct uit het telefoonboek bellen zonder opname vooraf (bijvoorbeeld "bel John Smith") of een nummer, artiest, album, genre of afspeellijst in uw mediaspeler direct selecteren (bijvoorbeeld "speel artiest Madonna").

Problemen met AppLink		
Storing	Mogelijke oorzaak/oorzaken	Mogelijke oplossing(en)
Mobiele toepassingen AppLink: Wanneer ik "Zoek nieuwe apps" selecteer, vindt SYNC geen apps.	Er is geen telefoon die compatibel is met AppLink verbonden met SYNC.	Zorg dat u een compatibele smartphone hebt: een Android met OS 2.3 of hoger of een iPhone 3GS of recenter met iOS 5.0 of hoger. Zorg er ook voor dat uw telefoon is gekoppeld en verbonden met SYNC om apps op uw telefoon te vinden die compatibel zijn met AppLink. Gebruikers met een iPhone moeten ook verbinding maken met de USB-poort van SYNC via een USB-kabel van Apple.
Mijn telefoon is verbonden, maar ik kan nog steeds geen apps vinden.	Er zijn geen apps die compatibel zijn met AppLink geïnstalleerd en geopend op uw mobiele apparaat.	Zorg dat u de recentste versie van de app hebt gedownload en geïnstalleerd vanaf de winkel met apps voor uw telefoon. Zorg dat de app is geopend op uw telefoon. Bij sommige apps moet u zich registreren of aanmelden bij de app op de telefoon voordat u ze kunt gebruiken met AppLink. Sommige apps hebben ook een instelling "Ford SYNC"; controleer dus het menu met de instellingen voor de app op de telefoon.
Mijn telefoon is verbonden, mijn app(s) is/zijn geopend, maar ik kan nog steeds geen apps vinden.	Sommige apps worden niet correct gesloten en opnieuw geopend wanneer verbinding wordt gemaakt met SYNC, bijvoorbeeld wanneer het contact uit en weer aan wordt gezet.	Als u apps sluit en opnieuw start, kan dit SYNC helpen om de app te vinden als u deze niet kunt vinden in de auto. Als apps op een Android-apparaat de optie "Sluiten" of "Afsluiten" hebben, moet u dat selecteren en daarna de app opnieuw starten. Als de app deze optie niet heeft, kunt u de app ook handmatig "Gedwongen sluiten". Ga daarvoor naar het menu met instellingen van de telefoon, selecteer "Apps", zoek de desbetreffende app en kies "Gedwongen sluiten". Vergeet de app daarna niet opnieuw te starten en selecteer "Zoek nieuwe apps" in SYNC.

Problemen met AppLink		
Storing	Mogelijke oorzaak/oorzaken	Mogelijke oplossing(en)
		Om een app op een iPhone met iOS7+ gedwongen te sluiten, dubbeltikt u op de startknop en veegt u omhoog over de app om deze te sluiten. Tik opnieuw op de startknop en selecteer de app opnieuw om deze opnieuw te starten. Na een paar seconden zou de app dan moeten verschijnen in het menu met mobiele apps van SYNC.
Mijn Android-telefoon is verbonden, mijn app(s) is/zijn geopend, ik heb ze opnieuw gestart, maar ik kan nog steeds geen apps vinden.	Er is een fout met Bluetooth op sommige oudere versies van de Android OS die ervoor kan zorgen dat apps die gevonden werden tijdens de vorige rit met uw auto, niet opnieuw gevonden worden als u Bluetooth niet hebt uitgeschakeld.	Reset Bluetooth op uw telefoon door Bluetooth uit te schakelen en daarna weer in te schakelen. Als u in uw auto zit, moet SYNC in staat zijn om automatisch opnieuw verbinding te maken met uw telefoon als u op de knop "Phone" drukt.

Problemen met AppLink		
Storing	Mogelijke oorzaak/oorzaken	Mogelijke oplossing(en)
Mijn iPhone-telefoon is verbonden, mijn app is geopend, ik heb de app opnieuw gestart, maar ik kan deze nog steeds niet vinden in SYNC.	De USB-verbinding met SYNC moet wellicht gereset worden.	Ontkoppel de USB-kabel van de telefoon, wacht even en sluit de USB-kabel daarna weer aan op de telefoon. Na een paar seconden zou de app moeten verschijnen in het menu met mobiele apps van SYNC. Als dat niet gebeurt, moet u de app "Gedwongen sluiten" en opnieuw starten.
Ik heb een Android-telefoon. Ik heb mijn media-app gevonden en gestart in SYNC, maar er is geen geluid of het volume staat erg laag.	Het Bluetooth-volume op de telefoon kan laag staan.	Probeer het Bluetooth-volume van het apparaat hoger te zetten via de regelknoppen voor het volume van het apparaat, die vaak op de zijkant van het apparaat te vinden zijn.
Slechts enkele van de AppLink-apps die op mijn telefoon zijn geopend, zijn te zien in het menu met mobiele apps in SYNC.	Sommige Android-apparaten hebben een beperkt aantal Bluetooth-poorten die apps kunnen gebruiken om verbinding te maken. Als u meer AppLink-apps op uw telefoon hebt dan het aantal beschikbare Bluetooth-poorten, dan krijgt u niet al uw apps te zien in het menu met mobiele apps in SYNC.	Als er apps zijn waarvan u niet wilt dat SYNC ze vindt, moet u die apps gedwongen sluiten of verwijderen. Als de app een instelling "Ford SYNC" heeft, kunt u die instelling uitschakelen in het menu met de instellingen voor de app op de telefoon.

ALGEMENE INFORMATIE

WAARSCHUWING



Afleiding tijdens het rijden kan leiden tot verlies van de controle over de auto, aanrijdingen en letsel. We adviseren zeer voorzichtig te werk te gaan bij het gebruik van apparatuur die uw aandacht van de weg kunnen afleiden. Uw hoofdverantwoordelijkheid is de veilige bediening van uw auto. We raden het gebruik van handheld-apparaten tijdens het rijden af en adviseren waar mogelijk het gebruik van spraakgestuurde systemen. Zorg dat u zich bewust bent van alle nationale wetten met betrekking tot het gebruik van elektronische apparaten tijdens het rijden.

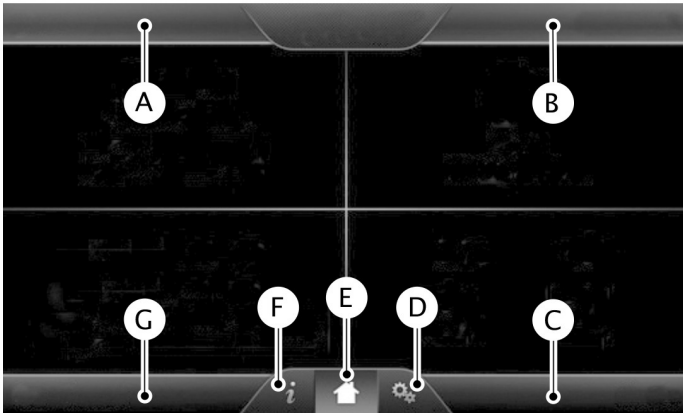

E161891

Item	Mededeling
A	Telefoon
B	Navigatie
C	Temperatuurregeling
D	Instellingen

Item	Mededeling
E	Home
F	Informatie
G	Entertainment

Dit systeem gebruikt de vier hoeken om snel toegang te bieden tot diverse functies en instellingen van het voertuig. Het aanraakscherm biedt eenvoudige interactie met uw mobiele telefoon, multimedia, klimaatregeling en navigatiesysteem. In de hoeken worden alle actieve modi in deze menu's weergegeven, zoals de status van de telefoon of de temperatuur van de klimaatregeling.

N.B.: *Sommige functies zijn niet beschikbaar tijdens het rijden.*

N.B.: *Uw systeem is uitgerust met een functie waarmee u de audiofuncties kunt openen en bedienen tot 10 minuten nadat u het contact hebt uitgezet (en er geen portier is geopend).*

TELEFOON

Druk hierop om het volgende te selecteren:

Mededeling
Telefoon
Opslaan als snelkeuze
Tel.-boek
Oproeplijst
Berichten
Instellingen

NAVIGATIE

Druk hierop om het volgende te selecteren:

Mededeling
Thuis
Favorieten
Vorige bestemmingen

Mededeling
Point of Interest (POI)
Noodgevallen
Adres
Kruispunt
Stadscentrum
Breedtegraad/Lengtegraad
Route bewerken
Route wissen

TEMPERATUURREGELING

Druk op de overeenkomstige pictogrammen om de volgende opties te regelen:

- Instellingen bestuurder
- Gerecirculeerde lucht
- Autom.
- Dubbel
- Instellingen passagier
- A/C
- Ontdooien

SETTINGS (Instellingen)



Druk hierop om het volgende te selecteren:

Mededeling
Klok
Display
Geluid

Mededeling
Voertuig
Instellingen
Help

THUIS



Druk hierop om naar uw beginscherm te gaan. Afhankelijk van het optiepakket en de software van uw auto, kunnen uw schermen er anders uitzien dan wat in dit deel wordt beschreven. Uw functies kunnen ook beperkt zijn naargelang van uw regio. Neem contact op met een erkende dealer voor informatie over beschikbaarheid.

INFORMATIE



Druk hierop om het volgende te selecteren:

Mededeling
Verkeer
Meldingen
Kalender
Applicat.
Waar ben ik?

ENTERTAINMENT

Druk hierop om het volgende te selecteren:

Mededeling
AM
FM
DAB *
CD
USB
BT audio
SD-kaart
A/V in

* Indien aanwezig.

Spraakbediening gebruiken

Afhankelijk van het model van uw auto, kunnen deze bedieningselementen aanwezig zijn:

Mededeling	Actie en omschrijving
Stroom	De mediafuncties in- of uitschakelen.
Vol:	Het volume van media die wordt afgespeeld regelen.
Zoekfunctie	Gebruik deze zoals gewoonlijk in mediamodi.
Radio instellen	Gebruik deze zoals gewoonlijk in mediamodi.
Uitwerpen	Om een cd uit het entertainmentsysteem te werpen.
Display	Druk op deze knop om het weergavescherm uit te schakelen. Druk opnieuw of raak het scherm aan om het weergavescherm in te schakelen.
Source	Raak de bediening meermaals aan om te wisselen tussen mediamodi.
Geluid	De instellingen aanpassen voor:
	Bas
	Treble
	Middentonen
	Balans en fader instellen
	DSP
	EQ modus
	Aanpassing volume

De bediening op het stuurwiel gebruiken

Afhankelijk van het model en optiepakket van uw auto, kunt u de bedieningselementen op uw stuurwiel gebruiken om te communiceren met het aanraaksysteem.

- **VOL:** om het audiovolume te regelen.
- **Dempen:** om het geluid te dempen.

- **Spraak:** druk hierop om de spraakbediening te starten. Druk opnieuw en houd de toets ingedrukt om de spraakbediening te beëindigen.

• **ZOEKEN en TELEFOON AANNEMEN:**

- Druk hierop in radiomodus om te zoeken in de voorkeuzestations of houd deze toets ingedrukt om een ander station te zoeken.
- Druk hierop in USB- of CD-modus om te zoeken in de stations of houd deze toets ingedrukt om snel te zoeken.
- Druk hierop in telefoonmodus om een oproep te beantwoorden of te schakelen tussen oproepen.

• **ZOEKEN en TELEFOON WEIGEREN:**

- Druk hierop in radiomodus om te zoeken in de voorkeuzestations of houd deze toets ingedrukt om een ander station te zoeken.
- Druk hierop in USB- of CD-modus om te zoeken in de stations of houd deze toets ingedrukt om snel te zoeken.
- Druk hierop in telefoonmodus om een oproep te beëindigen of een inkomende oproep te weigeren.
- Bron: raak de bediening meermaals aan om te wisselen tussen mediamodi.
- Geluid: raak de regeling aan om de geluidsinstellingen aan te passen. Zie **Instellingen** (bladzijde 375).

Zie **Stuurwiel** (bladzijde 60).

Het aanraakscherm reinigen

Gebruik een droge, schone, zachte doek. Als er nog steeds vuil of vingerafdrukken zichtbaar zijn, breng dan een kleine hoeveelheid alcohol aan op de doek. Giet of spuit geen alcohol op het display. Gebruik geen reinigingsmiddel of een soort oplosmiddel om het display te reinigen.

Ondersteuning

Neem contact op met een erkende dealer voor meer ondersteuning. Ga voor meer informatie naar de regionale website van Ford.

Veiligheidsinformatie

WAARSCHUWING



Afleiding tijdens het rijden kan leiden tot verlies van de controle over de auto, aanrijdingen en letsel. We adviseren zeer voorzichtig te werk te gaan bij het gebruik van apparatuur die uw aandacht van de weg kunnen afleiden. Uw hoofdverantwoordelijkheid is de veilige bediening van uw auto. We raden het gebruik van handheld-apparaten tijdens het rijden af en adviseren waar mogelijk het gebruik van spraakgestuurde systemen. Zorg dat u zich bewust bent van alle nationale wetten met betrekking tot het gebruik van elektronische apparaten tijdens het rijden.

- Probeer het systeem niet te wijzigen of repareren. Laat uw auto door een erkende dealer controleren.
- Bedien geen afspeelapparatuur wanneer de stroomdraden of kabels ervan zijn gebroken, gespleten of beschadigd. Plaats snoeren en kabels uit de weg, zodat ze de werking van pedalen, stoelen, compartimenten of veilig rijden niet hinderen.
- Laat afspeelapparatuur niet onder extreme omstandigheden in uw auto liggen, want hierdoor kan de apparatuur beschadigd raken. Raadpleeg voor meer informatie de gebruiksaanwijzing van uw apparaat.
- Voor uw veiligheid zijn sommige functies van SYNC afhankelijk van uw snelheid. U kunt ze alleen gebruiken wanneer uw auto trager dan 8 km/h rijdt.

Zorg dat u de gebruikshandleiding van uw apparaat leest voordat u dit in combinatie met SYNC® gebruikt.

Funcities met snelheidsbeperking

Sommige functies van dit systeem kunnen te moeilijk te gebruiken zijn wanneer uw auto rijdt. Daarom kunt u ze alleen gebruiken wanneer uw auto stilstaat.

Zie de volgende tabel voor meer specifieke voorbeelden.

Beperkte functies	
Systeemfuncties	Instellingen bewerken terwijl de achteruitrijcamera of actieve parkeerhulp actief is.
Video's, foto's en afbeeldingen	Video afspelen.
Mededelingen	Tekstberichten opstellen.
	Vooraf ingestelde tekstberichten bewerken.
Navigatie	Navigatieroute afspelen.

Privacy-informatie

Wanneer een mobiele telefoon verbinding maakt met SYNC, maakt het systeem een profiel aan dat aan die mobiele telefoon gekoppeld is. Het systeem maakt dit profiel aan om uw meer mobiele functies en een efficiëntere bediening te bieden. Dit profiel kan onder andere gegevens bevatten over uw telefoonboek, tekstberichten (gelezen en ongelezen) en de oproepgeschiedenis. De gegevens bevatten de oproepgeschiedenis terwijl uw mobiele telefoon niet op het systeem aangesloten was. Als u verbinding maakt met een mediaspeler creëert en bewaart het systeem een index van ondersteunde mediabestanden. Het systeem slaat ook een kort ontwikkelingslog van ca. 10 minuten op van alle recente systeemactiviteit. Gebruik het logprofiel en andere systeemgegevens om het systeem te verbeteren en om de diagnose te ondersteunen van eventuele storingen die zich voor kunnen doen.

Het profiel van de mobiele telefoon, de index van de mediaspeler en het ontwikkelingslogbestand blijven in het systeem aanwezig tenzij deze worden gewist. Deze zijn alleen algemeen toegankelijk in de auto als u uw mobiele telefoon of mediaspeler verbindt. Als u het systeem of uw auto niet langer wilt gebruiken, dan raden we u aan een Master Reset te voltooien om alle opgeslagen informatie te wissen. Zie **Infodisplays** (bladzijde 91).

Er is speciale uitrusting nodig voor toegang tot systeemgegevens. Er is tevens toegang nodig tot de SYNC-module van de auto. Ford zal geen toegang tot de systeemgegevens verkrijgen voor andere dan de beschreven doeleinden zonder toestemming. We kunnen bijvoorbeeld toegang tot systeemgegevens nodig hebben door een gerechtelijk bevel of als we daartoe verplicht worden in opdracht

SYNC™ 2

van instanties die de wet handhaven, andere overheidsinstanties of derden die als wettelijke autoriteit gelden. Andere

partijen kunnen onafhankelijk van ons om toegang tot de informatie vragen. Verdere privacygegevens zijn beschikbaar.

Modi openen en aanpassen via het informatiedisplay aan de rechterzijde

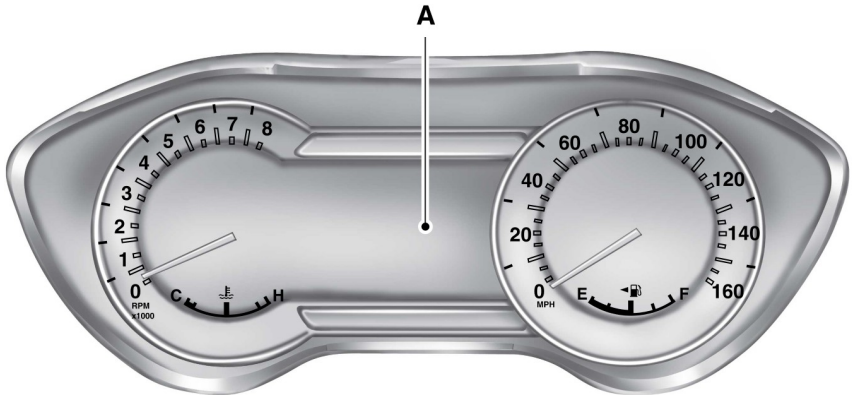

E185883

Het display bevindt zich aan de rechterzijde van uw instrumentenpaneel (A). U kunt de bedieningselementen op uw stuurwiel gebruiken om actieve modi te bekijken en kleine aanpassingen uit te voeren zonder dat u de handen van het stuur afhaalt. Bijvoorbeeld:

- In Entertainmentmodus kunt u bekijken wat er nu wordt afgespeeld, de audiobron wijzigen, voorkeuzestations selecteren en wat aanpassingen doen.
- In Telefoonmodus kunt u een inkomende oproep accepteren of weigeren.
- Als uw auto is voorzien van Navigatie, kunt u de huidige route bekijken of een route activeren.



E144811

Gebruik **OK** en de pijltoetsen rechts van uw stuurwiel om door de beschikbare modi te gaan.

Het keuzemenu wordt uitgeklaapt en er verschijnen diverse opties.

- Druk op de pijltoetsen omhoog en omlaag om door de modi te gaan.
- Druk op de pijltoets naar rechts om de modus te openen.
- Druk op de pijlen naar links of rechts om aanpassingen te doen in de gekozen modus.
- Druk **OK** om uw selectie te bevestigen.

N.B.: Als uw auto niet is uitgerust met Navigatie, verschijnt Kompas op het display in plaats van Navigatie. Als u op de pijl naar rechts drukt om het Kompasmenu te openen, kunt u de afbeelding van het kompas zien. Het kompas wordt weergegeven in de rijrichting, niet de werkelijke richting (bijvoorbeeld als de auto naar het westen rijdt, wordt het westen in het midden van de afbeelding van het kompas weergegeven; het noorden wordt links van het westen weergegeven hoewel het in werkelijkheid rechts van het westen ligt).

Spraakherkenning gebruiken

Dit systeem helpt u bij de bediening van veel functies m.b.v. spraakcommando's. Hierdoor kunt u uw handen aan het stuurwiel houden en u aandacht op de weg voor u gevestigd houden. Het systeem geeft feedback aan de hand van akoestische tonen, prompts, vragen en gesproken bevestigingen, afhankelijk van de situatie en het gekozen interactieniveau (spraakinstellingen).

Het systeem stelt ook korte vragen (bevestigingsprompts) wanneer uw verzoek niet duidelijk is of wanneer er meerdere reacties op uw verzoek mogelijk zijn.

Wanneer u spraakcommando's gebruikt, kunnen er woorden en pictogrammen verschijnen in de statusbalk links onder die de status van de spraakopdrachtssessie aangeven.

Spraakcommando's gebruiken



Hier zijn een aantal spraakcommando's die u op elk gewenst moment tijdens spraakbediening kunt zeggen.

Druk op de spraaktoets en zeg desgevraagd:

Spraakcommando
Hoofdmenu
Beschikbare commando's
Vorige pagina
Terug
Help

Handige tips

- Zorg dat het interieur van de auto zo stil mogelijk is. Windgeruis van open ruiten en trillingen door het wegdek kunnen het correct herkennen van spraakcommando's door het systeem voorkomen.
- Wacht na het drukken op het spraakcommandopictogram tot u de toon hoort en een bericht verschijnt, voordat u een spraakcommando zegt. Spraakcommando's die eerder uitgesproken worden, zullen niet geregistreerd worden in het systeem.
- Spreek natuurlijk, zonder lange pauzes tussen de woorden.
- U kunt het systeem op elk gewenst moment onderbreken terwijl het spreekt door op het spraakcommandopictogram te drukken.

Een lijst met beschikbare spraakcommando's openen

Ga als volgt te werk om een lijst met alle beschikbare spraakcommando's te openen.

Druk via het aanraakscherm op:

Menu-item
Instellingen
Help
Lijst spraakcommando's

Druk via de bediening op het stuurwiel op de spraaktoets en zeg desgevraagd een van de volgende opties:

Spraakcommando's
Commandolijst
Radio commandolijst
Telefoon commandolijst
Spraakinstructies commandolijst

Instellingen voor spraakcommando's

Hiermee kunt u de mate van interactie met het systeem, help en feedback aanpassen. Het systeem gebruikt standaard interactie waarbij gebruik wordt gemaakt van kandidatenlijsten en bevestigingsprompts, aangezien deze de meeste instructies en feedback bieden.

Menu-item	Actie en omschrijving	
Dialogmodus	Beginner	In deze modus biedt het systeem meer gedetailleerde interactie en richtlijnen.
	Gevorderde	Deze modus heeft minder hoorbare interactie en meer geluidssignalen.
Bevestiging meldingen	Het systeem maakt gebruik van deze korte vragen om uw spraakcommando te bevestigen. Als dit is uitgeschakeld, maakt het systeem gewoon de meest waarschijnlijke keuze voor uw verzoek. Het systeem kan u toch nog af en toe vragen om een spraakcommando te bevestigen.	
Telefoon kandidatenlijsten	Kandidatenlijsten zijn lijsten met mogelijke resultaten van uw spraakcommando's. Het systeem maakt deze lijsten aan indien er op basis van uw spraakcommando meerdere mogelijkheden zijn	
Media kandidatenlijsten		

Druk op het aanraakscherm op het instellingenpictogram en druk op:

Menu-item
Spraakinstellingen
Spraaksturing
Maak uw keuze uit het volgende:
Dialogmodus
Bevestiging meldingen
Media kandidatenlijsten
Telefoon kandidatenlijsten
Volume spraaksturing

Spraakcommando's gebruiken met de opties op het aanraakscherm

Het spraakbedieningssysteem heeft een functie met twee modi, waarbij u kunt wisselen tussen het gebruik van spraakcommando's en keuzes maken op het scherm. Dit is alleen beschikbaar wanneer het systeem een kandidatenlijst weergeeft die werd gegenereerd tijdens een spraakbedieningssessie. Dit kan bijvoorbeeld worden gebruikt wanneer u een adres invoert of een contactpersoon probeert te bellen vanaf een mobiele telefoon die met het systeem is gekoppeld.

INSTELLINGEN



E161968

Item	Menu-item
A	Klok
B	Display
C	Geluid
D	Voertuig
E	Instellingen
F	Help

Klok



In dit menu kunt u de klok instellen, instellingen voor weergave, geluid en de auto openen en aanpassen, en instellingen openen voor specifieke modi of de helpfunctie.

Selecteer het volgende om aanpassingen te doen via het aanraakscherm:

Menu-item	Actie en omschrijving
Instellingen	Druk op het pictogram voor instellingen.
Klok	Druk op + of - om de tijd in te stellen. Vanaf dit scherm kunt u ook andere aanpassingen doen, zoals de modus 12-uur of 24-uur, gps-synchronisatie van de tijd inschakelen en het systeem automatisch laten bijwerken bij nieuwe tijdzones. U kunt de weergave van de buitentemperatuur ook in- of uitschakelen. Dit verschijnt bovenaan in het midden van het aanraakscherm, naast de tijd en de datum.

N.B.: U kunt de datum niet handmatig instellen. De gps van uw auto doet dat voor u.

N.B.: Als de accu is losgekoppeld, moet uw auto een gps-signaal ontvangen om de klok aan te passen. Wanneer uw auto het signaal ontvangt, kan het een paar minuten duren om de juiste tijd weer te geven.

Weergeven



U kunt de weergave aanpassen via het aanraakscherm of de spraaktoets op het stuurwiel.

Selecteer het volgende om aanpassingen te doen via het aanraakscherm:

Menu-item	Actie en omschrijving		
Instellingen	Druk op het pictogram voor instellingen.		
Display			
Maak uw keuze uit het volgende:			
Modus	Hiermee kunt u de weergave uitschakelen. Hiermee kunt u ook de helderheid van het scherm instellen of het systeem de helderheid automatisch laten wijzigen op basis van de lichtsterkte buiten. Als u ook het volgende kiest:		
	<table border="1"> <tr> <td>Automatisch</td> <td rowspan="2">Via deze functies kunt u de helderheid van uw scherm aanpassen (dimmen).</td> </tr> <tr> <td>Nacht</td> </tr> </table>	Automatisch	Via deze functies kunt u de helderheid van uw scherm aanpassen (dimmen).
Automatisch	Via deze functies kunt u de helderheid van uw scherm aanpassen (dimmen).		
Nacht			
Achtergrond bewerken	Hiermee kunt u de standaardfoto weergeven of uw eigen foto uploaden.		
Automatisch dimmen	Als dit is ingesteld op Aan kunt u de automatische dimfunctie gebruiken.		

SYNC™ 2

Menu-item	Actie en omschrijving
	Als dit is ingesteld op Uit kunt u de helderheid van het scherm aanpassen.
	Helderheid Om het scherm helderder of minder helder te maken.
Autom. dim handm. offset	Hiermee kunt u het dimmen van het scherm aanpassen wanneer de lichtsterkte buiten verandert van overdag naar 's nachts.



Om aanpassingen te doen met de spraaktoets, drukt u op de toets en zegt u desgevraagd:

Spraakcommando
Scherminstellingen

Foto's voor de achtergrond van uw startscherm uploaden

N.B.: U kunt foto's niet direct van uw camera uploaden. U moet de foto's openen vanaf uw USB-opslagapparaat of vanaf een SD-kaart.

Om uw foto's te uploaden, selecteert u:

Menu-item	Actie en omschrijving
Instellingen	Druk op het pictogram voor instellingen.
Display	
Achtergrond bewerken	Volg de instructies van het systeem om uw foto's te uploaden.

Alleen foto's die voldoen aan de volgende voorwaarden worden weergegeven:

- Compatibele bestandsformaten zijn: JPG, GIF, PNG, BMP.
- Elk bestand mag slechts 1,5 MB groot zijn.
- Aanbevolen afmetingen: 800 x 384.

N.B.: Foto's met erg grote afmetingen (zoals 2048 x 1536) zijn wellicht niet compatibel en verschijnen als een leeg (zwart) beeld op het display.

In het systeem kunt u 32 foto's uploaden en bekijken.



Voor toegang drukt u op:

Geluid



SYNC™ 2

Selecteer het volgende om aanpassingen te doen via het aanraakscherm:

Menu-item
Instellingen
Geluid
Maak uw keuze uit het volgende:
Bas
Middentonen
Treble
Balans en fader instellen
DSP-instelling
EQ modus
Aanpassing volume

N.B.: Het is mogelijk dat niet al deze geluidsinstellingen aanwezig zijn in de auto.

Voertuig



Selecteer het volgende om aanpassingen te doen via het aanraakscherm:

Menu-item
Instellingen
Voertuig
Maak uw keuze uit het volgende:
Sfeerverlichting
Instellingen camera
Valet parking modus inschakelen

Sfeerverlichting (indien geplaatst)

Wanneer u deze functie inschakelt, verlicht

de sfeerverlichting de beenruimtes en bekerhouders in diverse kleuren.

Selecteer het volgende om aanpassingen te doen via het aanraakscherm:

Menu-item	Actie en omschrijving
Instellingen	Druk op het pictogram voor instellingen.
Voertuig	
Sfeerverlichting	

- U kunt dan de gewenste kleur aanraken.
- Gebruik de schuifbalk om de intensiteit te verhogen of te verlagen.
- Druk op de aan/uit-knop om de functie in of uit te schakelen.

Instellingen camera



Via dit menu kunt u naar de instellingen voor uw achteruitrijcamera gaan.

Selecteer het volgende om aanpassingen te doen via het aanraakscherm:

Menu-item	Actie en omschrijving
Instellingen	Druk op het pictogram voor instellingen.
Voertuig	
Instellingen camera	
Maak uw keuze uit het volgende:	
Verbeterde Park Pilot	
Vertraging achteruitrijcamera	

Meer informatie over het systeem van de achteruitrijcamera is te vinden in een ander hoofdstuk. Zie **Parkeerhulp** (bladzijde 178).

Valet parking modus inschakelen



Via de valet parking modus kunt u het systeem vergrendelen. De informatie is pas beschikbaar wanneer het systeem is ontgrendeld met de juiste pincode.

N.B.: Als het systeem wordt vergrendeld en u de pincode moet resetten, voer dan 3681 in om het systeem te ontgrendelen.

Selecteer het volgende om aanpassingen te doen via het aanraakscherm:

Menu-item	Actie en omschrijving
Instellingen	Druk op het pictogram voor instellingen.
Voertuig	
Valet parking modus inschakelen	Voer dan twee maal een pincode van vier cijfers in, zoals gevraagd.
Doorgaan	Nadat u op Doorgaan hebt gedrukt, wordt het systeem vergrendeld totdat u de pincode opnieuw invoert.

Instellingen

Systeeminstellingen, spraakfuncties en instellingen voor telefoon, navigatie en draadloze verbinding openen en aanpassen.

Systeem



Selecteer het volgende om aanpassingen te doen via het aanraakscherm:

Menu-item	Actie en omschrijving
Instellingen	Druk op het pictogram voor instellingen.
Systeem	
Maak uw keuze uit het volgende:	
Taal	Selecteer dit om het aanraakscherm weer te geven in een van de beschikbare taalopties*.
Afstand	Selecteer dit om eenheden weer te geven in kilometer of mijl.
Temperatuur	Selecteer dit om eenheden weer te geven in Celsius of Fahrenheit.
Volume systeemmeldingen	Om het volume van spraakberichten van het systeem aan te passen.
Piepton knop touchscreen	Selecteer dit om het systeem te laten piepen om keuzes te bevestigen die via het aanraakscherm worden gemaakt.
Toetsenbordlayout	Om het toetsenbord op het aanraakscherm weer te geven in het formaat QWERTY of ABC.

SYNC™ 2

Menu-item	Actie en omschrijving
Applicaties installeren	Om eventuele gedownloade toepassingen te installeren of de huidige softwarelicenties te bekijken.
Master reset	Selecteer dit om terug te keren naar de fabrieksinstellingen. Zo worden alle persoonlijke instellingen en persoonlijke gegevens gewist.

* De opties zijn: Engels, Spaans, Frans, Portugees, Duits, Italiaans, Nederlands, Zweeds, Pools, Turks en Russisch. Er zijn slechts vier van deze talen beschikbaar voor spraakinvoer en -uitvoer, afhankelijk van uw locatie.

Spraaksturing



Selecteer het volgende om aanpassingen te doen via het aanraakscherm:

Menu-item	Actie en omschrijving
Instellingen	
Spraaksturing	
Maak uw keuze uit het volgende:	
Dialogmodus	Standaard interactiemodus biedt meer gedetailleerde interactie en richtlijnen. Geavanceerde modus heeft minder hoorbare interactie en meer geluidssignalen.
Bevestiging meldingen	Laat het systeem u korte vragen stellen als het uw verzoek niet duidelijk heeft gehoord of begrepen. Opmerking: Zelfs als bevestigingsmeldingen zijn uitgeschakeld, kan het systeem u af en toe vragen om instellingen te bevestigen.
Media kandidatenlijsten	Kandidatenlijsten zijn mogelijke resultaten van uw spraakcommando's. Als dit is uitgeschakeld, maakt het systeem gewoon de meest waarschijnlijke keuze voor uw verzoek.
Telefoon kandidatenlijsten	Kandidatenlijsten zijn mogelijke resultaten van uw spraakcommando's. Als dit is uitgeschakeld, maakt het systeem gewoon de meest waarschijnlijke keuze voor uw verzoek.
Volume spraaksturing	Hiermee kan het volume van de spraakberichten van het systeem worden aangepast.

Mediaspeler



Selecteer het volgende om aanpassingen te doen via het aanraakscherm:

Menu-item	Actie en omschrijving
Instellingen	Druk op het pictogram voor instellingen.
Mediaspeler	
Maak uw keuze uit het volgende:	
Automatisch afspelen	Als deze functie is ingeschakeld, gaat het systeem automatisch naar de mediabron bij de eerste verbinding. Hiermee kunt u muziek beluisteren tijdens het indexeren. Als deze functie is uitgeschakeld, gaat het systeem niet automatisch naar de geplaatste mediabron.
Bluetooth apparaten	Selecteer dit om een apparaat te verbinden, de verbinding te verbreken, toe te voegen of te verwijderen. U kunt een apparaat ook instellen als uw favoriete apparaat, zodat het systeem automatisch verbinding probeert te maken met dat apparaat telkens wanneer het contact wordt aangezet.
Informatie databank Gracenote®	Hiermee kunt u de versie van de Gracenote Database bekijken.
Gracenote®-mediamanagement	Als deze functie is ingeschakeld, levert de Gracenote Database informatie over metagegevens voor uw muziekbestanden. Dit overschrijft informatie van uw apparaat. Deze functie is standaard uitgeschakeld.
Albumillustratie	Als deze functie is ingeschakeld, levert de Gracenote Database albumhoezen voor uw muziekbestanden. Dit overschrijft eventuele albumhoezen van uw apparaat. Deze functie gaat standaard naar de mediaspeler.

Navigatie



Selecteer het volgende om aanpassingen te doen via het aanraakscherm:

Menu-item	Actie en omschrijving
Instellingen	Druk op het pictogram voor instellingen.
Navigatie	
Maak uw keuze uit het volgende:	
Kaart eigenschappen	Paden in- en uitschakelen.
	Uw afspeellijst van boven naar beneden of van beneden naar boven laten weergeven door het systeem.
	Melding POI parkeren in- en uitschakelen.
Route eigenschappen	De kortste route, snelste route of meest ecologische route selecteren als uw voorkeursroute. Deze route wordt het eerst weergegeven.
	Steeds uw voorkeursroute gebruiken. Als dit is ingesteld op ja, berekent het systeem slechts één enkele route. Zo kunt u uw bestemming sneller invoeren.
	Selecteer een lage, gemiddelde of hoge kostprijs voor de berekende ecologische route. Dit kan een kostprijs voor tijdverlies omvatten.
	Laat het systeem snelwegen vermijden.
	Laat het systeem tolwegen vermijden.
	Laat het systeem ferries of autotreinen vermijden.
	Laat het systeem tunnels vermijden.
Navigatie eigenschappen	Laat het systeem navigatiemeldingen gebruiken.
	Laat het systeem informatie over de staat/provincie automatisch invullen.
	Gevarenwaarschuwing. Laat het systeem de gevaarlocatie inschakelen in landen waar dit bij wet is toegestaan.
Verkeer eigenschappen	Laat het systeem automatisch verkeersproblemen voorkomen.
	Verkeersberichten in- of uitschakelen.
	Laat het systeem pictogrammen bij ongevallen weergeven.
	Laat het systeem pictogrammen bij files weergeven.

SYNC™ 2

Menu-item	Actie en omschrijving
	Laat het systeem afgesloten wegen weergeven.
	Laat het systeem pictogrammen bij wegwerkzaamheden weergeven.
	Laat het systeem pictogrammen bij incidenten weergeven.
	Laat het systeem pictogrammen weergeven bij gebieden waar er moeilijke rijomstandigheden kunnen optreden.
	Laat het systeem pictogrammen weergeven bij gebieden waar er sneeuw en ijs op de weg aanwezig kunnen zijn.
	Laat het systeem eventuele pictogrammen bij smog weergeven.
	Laat het systeem pictogrammen bij weerswaarschuwingen weergeven.
	Laat het systeem weergeven waar er beperkt zicht kan zijn.
	Laat het systeem pictogrammen weergeven bij aanbevelingen om uw radio aan te zetten voor verkeersberichten.
Te vermijden gebieden	Voer specifieke gebieden in die u wilt vermijden op geplande navigatieroutes.

Telefoon



Selecteer het volgende om aanpassingen te doen via het aanraakscherm:

Menu-item	Actie en omschrijving
Instellingen	Druk op het pictogram voor instellingen.
Telefoon	
Maak uw keuze uit het volgende:	
Bluetooth apparaten	Een apparaat verbinden, verbinding verbreken, toevoegen of verwijderen, en het opslaan als favoriet.
Bluetooth	Bluetooth in- en uitschakelen.
Niet storen	Alle oproepen direct naar uw voicemail laten gaan en niet laten bellen in de auto. Wanneer deze functie is ingeschakeld, worden meldingen van tekstberichten ook onderdrukt en bellen ze niet in uw auto.

SYNC™ 2

Menu-item	Actie en omschrijving
Emergency Assistance	De functie Emergency Assistance in- of uitschakelen. Zie Informatie (bladzijde 407).
Beltoon van de telefoon	Selecteer het soort melding voor telefoonoproepen - beltoon, pieptoon, tekst-naar-spraak of stil.
Melding tekstbericht	Selecteer het soort melding voor tekstberichten - signaaltoon, pieptoon, tekst-naar-spraak of stil.
Internet gegevensverbinding	Als dit compatibel is met uw telefoon, kunt u uw internetdata-verbinding aanpassen. Selecteer dit om uw verbindingsprofiel te maken met het persoonlijke netwerk of uw verbinding uit te schakelen. U kunt ook kiezen om uw instellingen aan te passen of het systeem steeds verbinding te laten maken, nooit verbinding te laten maken bij roaming of te vragen om verbinding te maken. Druk op ? voor meer informatie.
Telefoonboek beheren	Toegang tot functies zoals uw telefoonboek automatisch downloaden, uw telefoonboek opnieuw downloaden, contactpersonen toevoegen vanaf uw telefoon en uw telefoonboek verwijderen of uploaden.
Roaming waarschuwing	Laat het systeem u waarschuwen wanneer u in roaming-modus bent.

Wi-Fi & Internet



Uw systeem heeft een Wi-Fi-functie die een draadloos netwerk vormt in uw auto, zodat andere apparaten (zoals computers of telefoons) in uw auto met elkaar kunnen communiceren, bestanden kunnen delen

of games kunnen spelen. Via deze Wi-Fi-functie heeft iedereen in uw auto ook toegang tot internet als u een mobiele breedbandverbinding via USB in uw auto hebt, uw telefoon persoonlijke netwerken ondersteunt of als u buiten een draadloze hotspot parkeert.

Selecteer het volgende om aanpassingen te doen via het aanraakscherm:

Menu-item	Actie en omschrijving
Instellingen	Druk op het pictogram voor instellingen.
Wi-Fi & Internet	
Maak uw keuze uit het volgende:	
Wi-Fi-instellingen	Wi-Fi-netwerkmodus (cliënt) Om de Wi-Fi-functie in uw auto in en uit te schakelen. Zorg dat u dit inschakelt om verbinding te kunnen maken.

SYNC™ 2

Menu-item	Actie en omschrijving
	<p>Kies een draadloos netwerk</p> <p>Hiermee kunt u een opgeslagen draadloos netwerk gebruiken. U kunt indelen op alfabetische volgorde, prioriteit en signaalsterkte. U kunt ook kiezen om een netwerk te zoeken, verbinding te maken met een netwerk, de verbinding met een netwerk te verbreken, meer informatie te ontvangen, een netwerk voorrang te geven of een netwerk te verwijderen.</p> <p>Gateway-modus (toegangspunt)</p> <p>Hiermee maakt u van SYNC een toegangspunt voor een telefoon of computer wanneer dit is ingeschakeld. Dit vormt het Local Area Network in uw auto om zodat u bijvoorbeeld games kunt spelen, bestanden kunt overdragen en op internet kunt surfen. Druk op ? voor meer informatie.</p> <p>Gateway-instellingen (toegangspunt)</p> <p>Hiermee kunt u instellingen bekijken en wijzigen om SYNC te gebruiken als internetgateway.</p> <p>Gateway-apparatenlijst (toegangspunt)</p> <p>Hiermee kunt u recente verbindingen met uw Wi-Fi-systeem bekijken.</p>
USB mobiel breedband	<p>In plaats van Wi-Fi te gebruiken, kan uw systeem ook een mobiele breedbandverbinding via USB gebruiken voor toegang tot het internet. (U moet uw mobiele breedbandapparaat op uw computer inschakelen voordat u hiermee verbinding maakt met het systeem) Op dit scherm kunt u instellen wat uw typische gebied is voor uw mobiele breedbandverbinding via USB. (Instellingen voor mobiele breedbandverbinding via USB worden wellicht niet weergegeven als het apparaat al is ingeschakeld) U kunt het volgende selecteren:</p> <p>Land</p> <p>Netwerk</p> <p>Telefoonnummer</p> <p>Gebruikersnaam</p>

SYNC™ 2

Menu-item	Actie en omschrijving
	Wachtwoord
Bluetooth-instellingen	Toont u de apparaten die op dit moment zijn gekoppeld en geeft u de typische opties voor Bluetooth voor verbinding maken, verbinding verbreken, instellen als favoriet, apparaat toevoegen en verwijderen. Bluetooth is een gedeponeed handelsmerk van de Bluetooth SIG.
Voorkeur verbindingen	Kies uw verbindingsmethoden en wijzig ze indien nodig. U kunt kiezen om de volgorde te wijzigen en het systeem steeds te laten proberen verbinding te maken via een mobiele breedbandverbinding via USB of via Wi-Fi.



Het logo Wi-Fi CERTIFIED is een keurmerk voor certificering van de Wi-Fi Alliance.

Help



E142626

Selecteer het volgende om aanpassingen te doen via het aanraakscherm:

Menu-item	Actie en omschrijving
Instellingen	Druk op het pictogram voor instellingen.
Help	
Maak uw keuze uit het volgende:	
Systeeminformatie	Serienummer systeem aanraakscherm
	Chassisnummer (VIN)
	Softwareversie systeem aanraakscherm
	Versie navigatiesysteem
	Versie kaartdatabase
	Sirius satellietradio ESN
	Informatie over Gracenote®-database en bibliotheekversie
Softwarelicenties weergeven	De licenties bekijken voor alle software en toepassingen die op uw systeem zijn geïnstalleerd.

SYNC™ 2

Menu-item	Actie en omschrijving	
Restricties tijdens rijden	Bepaalde functies zijn niet toegankelijk tijdens het rijden.	
Emergency Assistance	De functie Emergency Assistance in- of uitschakelen. Zie Informatie (bladzijde 407).	
	In noodgeval (ICE) snelkeuze	Hiermee kunt u maximum twee nummers opslaan als ICE-contactpersonen voor snelle toegang in noodsituaties. De ICE-contactpersonen die u selecteert, verschijnen op het einde van de oproepprocedure voor Emergency Assistance.
	Bewerken	Selecteer dit voor toegang tot uw telefoonboek en selecteer daarna de gewenste contactpersonen. De nummers verschijnen dan als opties op dit scherm voor de toetsen ICE 1 en ICE 2.
Lijst spraakcommando's	Om lijsten met categorieën van spraakcommando's te bekijken.	



U kunt ook Help openen via spraakcommando's. Het systeem geeft de beschikbare spraakcommando's voor de huidige modus.

Druk op de spraaktoets en zeg desgevraagd:

Spraakcommando
help

U kunt op elk moment help zeggen voor hulp met commando's, menu's of andere informatie.

ENTERTAINMENT

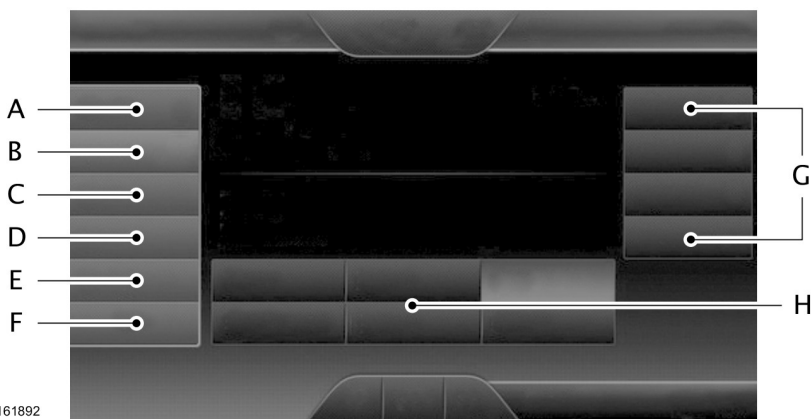

E161892

Mededeling	Actie en omschrijving
A	AM
B	FM
C	DAB
D	CD
E	USB
F	Raak deze toets aan om naar beneden te gaan voor meer opties, zoals SD-kaart, BT-stereo en A/V In.
G	Deze toetsen veranderen naar gelang van de medimodus waarin u zich bevindt.
H	Voorkeuzestations in het geheugen en cd-bediening.

N.B.: Sommige functies zijn wellicht niet beschikbaar in uw regio. Neem voor meer informatie contact op met een erkende dealer.

U kunt deze opties openen via het aanraakscherm of spraakcommando's.

AM/FM-radio



Raak het tabblad **AM** of **FM** aan om naar de radio te luisteren.

Om te wisselen tussen voorkeuzestations in AM en FM, raakt u gewoon het tabblad **AM** of **FM** aan.

Voorkeuzestations in het geheugen

Om een station op te slaan, houdt u één van de gebieden voor voorkeuzestations in het geheugen ingedrukt. Het geluid wordt even gedempt terwijl de radio het station opslaat. Het geluid keert terug wanneer dit voltooid is.

TA

Wanneer dit actief is, onderbreekt TA de actieve audiobron om binnenkomende verkeersberichten weer te geven.

SYNC™ 2

Scan

Raak deze toets aan om door de bandbreedte AM of FM te scannen. Het systeem blijft 10 seconden op elk sterk station staan. Het lampje op de toets gaat branden wanneer deze functie is ingeschakeld.

Info (alleen DAB)

Wanneer op de info-toets wordt gedrukt, toont het systeem het overeenkomstige bloknummer voor het actieve DAB-radiostation. Als u een tweede keer op de info-toets drukt, wordt de naam van het radiostation opnieuw weergegeven.

Opties

Menu-item	Actie en omschrijving
Geluidsinstellingen	Raak deze toets aan om de volgende instellingen aan te passen:
	Bas
	Middentonen
	Treble
	Balans en fader instellen
	DSP-instelling
	EQ modus
Aanpassing volume	
Radiotekst	Hiermee kunt u de informatie bekijken die door FM-stations wordt uitgezonden.
AST	Via AST (automatisch opslaan) kan het systeem de zes sterkste stations op uw huidige locatie automatisch opslaan.
Nieuwsbericht	Als de optie voor nieuwsaankondigingen actief is, onderbreekt het systeem de actieve audiobron om binnenkomende nieuwsberichten weer te geven, als het station waarop op dat moment is afgestemd (of het laatste station als er een ander medium actief is) nieuws ondersteunt.

SYNC™ 2

Menu-item	Actie en omschrijving
Regionaal	Als de optie Regionaal actief is, blijft het systeem op het regionale subprogramma in plaats van om te schakelen naar een andere frequentie met een betere ontvangst.
Alternatieve frequentie	Als de optie voor alternatieve frequentie actief is, stemt het systeem af op een andere frequentie met een betere ontvangst voor hetzelfde station.
Automatische frequentie	Als Service Linking actief is, schakelt het systeem automatisch om van DAB naar FM als DAB niet meer beschikbaar is.

N.B.: Het is mogelijk dat niet al deze geluidsinstellingen aanwezig zijn in de auto.

Spraakcommando's voor radio



Druk op de spraaktoets en zeg desgevraagd:

Spraakcommando	
Radio	
Dan kunt u een commando zeggen zoals:	
FM	Zeg een frequentie of voorkeuzestation.
DAB	Zeg een frequentie of voorkeuzestation.
Radio uit	
help	

CD



Voor toegang drukt u op de hoek

Plaats uw cd en selecteer:

Menu-item	Actie en omschrijving
Herhalen	Raak deze toets aan om het nummer dat nu wordt afgespeeld of alle nummers op de cd te herhalen of deze functie uit te schakelen als deze reeds is ingeschakeld.
Shuffle	Raak deze toets aan om de nummers of volledige albums in willekeurige volgorde af te spelen of deze functie uit te schakelen als deze reeds is ingeschakeld.
Scan	Raak deze toets aan om een kort voorbeeld van alle beschikbare nummers af te spelen.
Meer info	Raak deze toets aan om informatie over de cd te bekijken.
Doorzoek.	Raak deze toets aan om alle beschikbare nummers op de cd te doorbladeren.

Om de geluidsinstellingen af te stellen, selecteert u:

Menu-item
Opties
Geluidsinstellingen
Daarna het volgende:
Bas
Middentonen
Treble
Balans en fader instellen

linksonder op het aanraakscherm en selecteert u:

Menu-item
CD

Menu-item
DSP-instelling
EQ modus
Aanpassing volume

N.B.: Het is mogelijk dat niet al deze geluidsinstellingen aanwezig zijn in de auto.

Spraakcommando's voor cd



Druk tijdens het beluisteren van een cd op de spraaktoets op het stuurwiel. Zeg desgevraagd een van de volgende commando's.

Als u niet naar een cd luistert, druk dan op de spraaktoets en zeg na de toon:

Spraakcommando
CD-speler

Als u naar een cd luistert, kunt u diverse commando's zeggen. Hier zijn enkele voorbeelden van wat u kunt zeggen.

Spraakcommando
Afspelen
Pauze
Volgend nummer
Vorig nummer
help

SD-kaartgleuf en USB-poort

De SD-kaartgleuf en de USB-poort bevinden zich in de media-hub. Zie **Mediahub** (bladzijde 318).

SD-kaart

N.B.: Uw SD-kaartgleuf is veerbelast. Om de SD-kaart te verwijderen, drukt u de kaart in en het systeem zal deze uitwerpen. Probeer de kaart niet naar buiten te trekken om deze te verwijderen; dit kan tot schade leiden.

N.B.: Het navigatiesysteem maakt ook gebruik van deze kaartgleuf. Zie **Navigatie** (bladzijde 415).

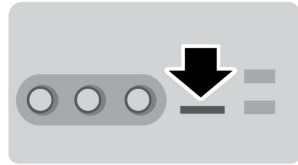

E142619

Voor toegang en om muziek op uw apparaat af te spelen, drukt u op de hoek linksonder op het aanraakscherm.



E142620

SD-logo is een handelsmerk van SD-3C, LLC.

USB-poort

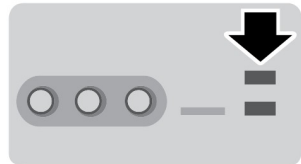

E142621

Voor toegang en om muziek op uw apparaat af te spelen, drukt u op de hoek linksonder op het aanraakscherm.

SYNC™ 2

Met deze functie kunt u mediaspelers, geheugenkaarten, flashstations of USB-sticks aansluiten en de apparaten opladen als ze deze functie ondersteunen.

Om video op uw iPod of iPhone af te spelen, moet u een speciale combinatie van USB/RCA-composietvideokabel hebben (die u bij Apple kunt kopen). Wanneer u de kabel voor uw iPod of iPhone aansluit, moet u het andere uiteinde aansluiten op zowel de RCA-aansluiting als de USB-poort.

Muziek afspelen vanaf uw apparaat

N.B.: Het systeem kan tot 30.000 nummers indexeren.



Plaats uw apparaat en selecteer:

Mededeling	Actie en omschrijving
USB SD-kaart	Wanneer het systeem uw USB of SD-kaart herkent, kunt u een van de volgende opties selecteren:
Herhalen	Met deze functie kunt u het nummer of album dat momenteel wordt afgespeeld, herhalen.
Shuffle	Raak deze toets aan om muziek op het geselecteerde album of in de geselecteerde map in willekeurige volgorde af te spelen.
Soortg. muz.	Met deze functie kunt u muziek kiezen die lijkt op wat er momenteel wordt afgespeeld.
Meer info	Raak deze toets aan om informatie over de schijf te bekijken, bijvoorbeeld het huidige nummer, naam van de artiest, album en genre.
Opties	Raak deze toets aan om diverse media-instellingen te bekijken en aan te passen.

Geluid

Met geluidsinstellingen kunt u de volgende instellingen aanpassen:

Mededeling	Actie en omschrijving
Bas	
Middentonen	
Treble	

SYNC™ 2

Mededeling	Actie en omschrijving
Balans en fader instellen	
DSP-instelling	
EQ modus	
Aanpassing volume	
Instellingen mediaspeler	Hiermee kunt u meer instellingen selecteren, onder Media-speler. Zie Instellingen (bladzijde 375).
Informatie apparaat	Geeft informatie over software en firmware weer over het media-apparaat dat momenteel is aangesloten.
Update media-index	Indexeert uw apparaat wanneer u het voor het eerst aansluit en telkens wanneer de inhoud ervan verandert (bijvoorbeeld nummers toevoegen of verwijderen) om te zorgen dat u de recentste spraakcommando's hebt die beschikbaar zijn voor alle media op het apparaat.

N.B.: Het is mogelijk dat niet al deze geluidsinstellingen aanwezig zijn in de auto.

Doorzoek.

Met deze functie kunt u de inhoud van het apparaat bekijken. U kunt er ook mee zoeken op categorieën, zoals op genre, artiest of album.

Als u informatie over het nummer wilt bekijken, bijvoorbeeld titel, artiest, bestand, map, album en genre, raak dan de albumhoes op het scherm aan.

U kunt ook het volgende kiezen:

Mededeling	Actie en omschrijving
Wat is dit?	Om te horen hoe het systeem de huidige band en nummer uitspreekt. Dit kan nuttig zijn wanneer u spraakcommando's gebruikt om te zorgen dat het systeem uw verzoek correct afspelt.

Video afspelen vanaf uw apparaat

Om video op uw apparaat te openen en af te spelen, moet de transmissie van uw auto in de parkeerstand (P) staan en moet het contact in accessoiremodus staan. Zie **Motor starten en stoppen** (bladzijde 147).

Spraakcommando's voor USB en SD-kaart



SYNC™ 2

Via het spraaksysteem kunt u uw media bedienen via spraakcommando's. Als u bijvoorbeeld naar muziek op uw USB-apparaat luistert en een ander

nummer wilt kiezen, dan drukt u gewoon op de spraaktoets en geeft het systeem u gesproken aanwijzingen.

Druk op de spraaktoets en zeg desgevraagd:

Spraakcommando	
Geheugenkaart	
USB	
Dan commando's zoals:	
Doorzoeken	
Volgend nummer	
Pauze	
Afspelen	Zeg de naam van de band, het nummer, het album of de afspeellijst die u wilt beluisteren.
Soortgelijke muziek	
Help	

Informatie over ondersteunde mediaspelers, formaten en metagegevens

SYNC ondersteunt bijna elke digitale mediaspeler, inclusief iPod, Zune™, speelt af vanaf apparaatspelers en de meeste USB-apparaten. Ondersteunde audioformaten zijn onder meer MP3, WMA, WAV en AAC.

SYNC kan ook uw geïndexeerde media van uw apparaat dat wordt afgespeeld organiseren volgens de labels met metagegevens. Labels met metagegevens, beschrijvende software-identificatoren ingebed in de mediabestanden, bieden informatie over het bestand.

Als uw geïndexeerde mediabestanden geen informatie ingebed in deze labels met metagegevens bevatten, kan SYNC de lege labels met metagegevens als onbekend indelen.

Om video op uw iPod of iPhone af te spelen, moet u een speciale combinatie van USB/RCA-composietvideokabel hebben (die u bij Apple kunt kopen). Wanneer u de kabel voor uw iPod of iPhone aansluit, moet u het andere uiteinde aansluiten op zowel de RCA-aansluiting als de USB-poort.

Bluetooth Audio

Met het systeem kunt u audio streamen via de luidsprekers van uw auto vanaf uw aangesloten mobiele telefoon met Bluetooth.



Voor toegang drukt u op de hoek links onder op het aanraakscherm en selecteert u:

Mededeling
BT audio

Spraakcommando's voor Bluetooth-audio



Via het spraaksysteem kunt u uw media bedienen via een eenvoudig spraakcommando. Als u bijvoorbeeld een ander nummer wilt beluisteren, drukt u op de spraaktoets en volgt u de gesproken aanwijzingen.

A/V-ingang

WAARSCHUWINGEN



Afleiding tijdens het rijden kan leiden tot verlies van de controle over de auto, aanrijdingen en letsel. We adviseren zeer voorzichtig te werk te gaan bij het gebruik van apparatuur die uw aandacht van de weg kunnen afleiden. Uw hoofdverantwoordelijkheid is de veilige bediening van uw auto. We raden het gebruik van handheld-apparaten tijdens het rijden af en adviseren waar mogelijk het gebruik van spraakgestuurde systemen. Zorg dat u zich bewust bent van alle nationale wetten met betrekking tot het gebruik van elektronische apparaten tijdens het rijden.



Uit veiligheidsoverwegingen dient u geen draagbare audiospelers aan te sluiten of instellingen hiervan aan te passen tijdens het rijden.

WAARSCHUWINGEN



Berg de draagbare audiospeler op een veilige plaats op, zoals in de middenconsole of het handschoenvak, wanneer het voertuig in beweging is. Harde voorwerpen kunnen projectielen worden bij een botsing of bij brusk remmen, waardoor er meer kans kan zijn op verwondingen. De audioverlengkabel moet lang genoeg zijn om de draagbare audiospeler tijdens het rijden veilig te bewaren.

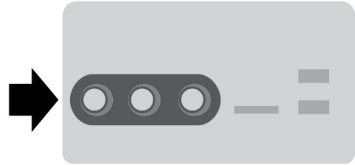

E142622

Met de A/V-ingangen kunt u een extra audio/video-bron aansluiten (bijvoorbeeld een spelconsole of een persoonlijke camcorder) door een RCA-kabel (niet meegeleverd) aan te sluiten op deze ingang. De aansluitingen zijn geel, rood en wit en bevinden zich achter een klein klepje op het dashboard of in uw middenconsole.

U kunt de A/V-ingangen ook gebruiken als extra ingangsaansluiting om muziek van uw draagbare muziekspeler af te spelen via de luidsprekers van uw auto. Sluit uw RCA-adapter van 1/8 inch (3,5 mm) aan op de twee A/V-ingangen links (rood en wit).

Om de extra ingangsaansluiting te gebruiken, moet u zorgen dat uw draagbare muziekspeler is ontworpen voor gebruik met een hoofdtelefoon en dat de speler volledig is opgeladen. U hebt ook een audioverlengkabel met stereo mannelijke stekker van 1/8 inch (3,5 mm) aan het ene uiteinde en een RCA-aansluiting aan het andere uiteinde nodig.

1. Schakel de motor, de radio en de draagbare audiospeler uit. Schakel de parkeerrem in en zet de versnelling in de stand P.
2. Sluit het ene uiteinde van de audioverlengkabel aan op de uitgang voor hoofdtelefoons van uw speler en het andere uiteinde in de adapter in één van de twee A/V-ingangen links (wit of rood) in de middenconsole.
3. Druk op de hoek linksonder op het aanraakscherm. Selecteer een FM-radiostation.
4. Pas het volume desgewenst aan.
5. Schakel de draagbare audiospeler in en pas het volume aan tot 1/2 van het maximum.
6. Druk op de hoek linksonder op het aanraakscherm en selecteer:

Menu-item	
A/V in	Als het goed is hoort u audio van uw draagbare muziekspeler, maar het volume kan erg laag zijn.

Menu-item	
	Pas het geluid op uw draagbare audiospeler aan tot het volume van het FM-station door heen en weer te schakelen tussen de bediening.

Om video op uw iPod of iPhone af te spelen, moet u een speciale combinatie van USB/RCA-composietvideokabel hebben (die u bij Apple kunt kopen). Wanneer u de kabel voor uw iPod of iPhone aansluit, moet u het andere uiteinde aansluiten op zowel de RCA-aansluiting als de USB-poort.

Problemen opsporen

- Sluit de audiostekker niet aan op een lijnniveau-uitgang. De stekker werkt alleen correct bij apparaten met een uitgang voor hoofdtelefoons met volumeregeling.
- Stel het volume van de draagbare muziekspeler niet hoger dan nodig in om het volume van de FM-radio te evenaren, aangezien dit vervorming veroorzaakt en de geluidskwaliteit beperkt.
- Als de muziek vervormd klinkt bij lagere luisterniveaus, zet u het volume van de draagbare muziekspeler lager. Als het probleem aanhoudt, moet u de batterijen in de draagbare mediaspeler vervangen of opladen.
- Bedien de draagbare mediaspeler op dezelfde manier als wanneer u deze speler met een koptelefoon gebruikt. Via de extra ingangsaansluiting is het immers niet mogelijk om de aangesloten draagbare mediaspeler te bedienen (bijvoorbeeld afspelen of pauzeren).

TELEFOON



E 161968

Item	Menu-item
A	Telefoon
B	Opslaan als snelkeuze
C	Tel.-boek
D	Oproepgesch.
E	Berichten
F	Instellingen

Handsfree bellen is een van de hoofdfuncties van SYNC. Wanneer u uw mobiele telefoon hebt gekoppeld, kunt u tal van opties openen via het aanraakscherm of spraakcommando's. Ondanks dat het systeem een verscheidenheid aan functies ondersteunt, zijn veel functies afhankelijk van de mobiele telefoon zelf.

De meeste mobiele telefoons met de draadloze Bluetooth-technologie ondersteunen de volgende functies:

- Een inkomend gesprek beantwoorden.
- Een gesprek beëindigen.
- Een nummer kiezen.
- Melding gesprek in wacht.
- Beller-ID.

Overige functies, zoals tekstberichten via Bluetooth en het telefoonboek automatisch downloaden, zijn functies die afhankelijk zijn van een mobiele telefoon. Zie de handleiding van uw mobiele telefoon of ga naar uw lokale Ford website om de compatibiliteit van uw telefoon te controleren.

Uw mobiele telefoon voor het eerst koppelen

WAARSCHUWING



Afleiding tijdens het rijden kan leiden tot verlies van de controle over de auto, aanrijdingen en letsel. We adviseren zeer voorzichtig te werk te gaan bij het gebruik van apparatuur die uw aandacht van de weg kunnen afleiden. Uw hoofdverantwoordelijkheid is de veilige bediening van uw auto. We raden het gebruik van handheld-apparaten tijdens het rijden af en adviseren waar mogelijk het gebruik van spraakgestuurde systemen. Zorg dat u zich bewust bent van alle nationale wetten met betrekking tot het gebruik van elektronische apparaten tijdens het rijden.

Het eerste wat u moet doen om de functies van SYNC voor uw telefoon te gebruiken, is uw mobiele telefoon met Bluetooth koppelen met SYNC. Zo kunt u uw mobiele telefoon gebruiken voor handenvrije communicatie.

Raak de hoek linksboven op het aanraakscherm aan:

Menu-item	Actie en omschrijving
Telefoon koppelen	
Zoek SYNC	<p>Volg de instructies op het scherm. Zorg dat Bluetooth is ingesteld op Aan en dat uw mobiele telefoon in de juiste modus staat. Raadpleeg indien nodig de handleiding van uw mobiele telefoon.</p> <p>Selecteer SYNC en er verschijnt een PIN-code van zes cijfers op uw apparaat.</p> <p>Als u wordt gevraagd een PIN-code in te voeren op uw apparaat, ondersteunt het apparaat beveiligd eenvoudig koppelen niet. Om te koppelen voert u de PIN-code in die op het aanraakscherm wordt weergegeven. Ga naar de volgende stap.</p> <p>Bevestig indien gevraagd op het scherm van uw mobiele telefoon dat de PIN-code van SYNC overeenkomt met de PIN-code die op uw mobiele telefoon wordt weergegeven.</p>

SYNC™ 2

Menu-item	Actie en omschrijving
	In de display wordt aangeduid wanneer de koppeling met succes is voltooid. SYNC kan u meer opties voor uw mobiele telefoon bieden. Raadpleeg de handleiding van uw mobiele telefoon en ga naar de website voor meer informatie over de compatibiliteit van uw mobiele telefoon.

Meer mobiele telefoons koppelen

Zorg dat Bluetooth is ingesteld op **Aan** en dat uw mobiele telefoon in de juiste modus staat. Raadpleeg indien nodig de handleiding van het apparaat.

Om een volgende mobiele telefoon te koppelen, selecteert u:

Menu-item	Actie en omschrijving
Telefoon	
Instellingen	
Bluetooth apparaten	
Toevoegen	
Zoek SYNC	Volg de instructies op het scherm. Zorg dat Bluetooth is ingesteld op Aan en dat uw mobiele telefoon in de juiste modus staat. Raadpleeg indien nodig de handleiding van uw mobiele telefoon. Selecteer SYNC en er verschijnt een PIN-code van zes cijfers op uw apparaat. Als u wordt gevraagd een PIN-code in te voeren op uw apparaat, ondersteunt het apparaat beveiligd eenvoudig koppelen niet. Om te koppelen voert u de PIN-code in die op het aanraakscherm wordt weergegeven. Ga naar de volgende stap. Bevestig indien gevraagd op het scherm van uw mobiele telefoon dat de PIN-code van SYNC overeenkomt met de PIN-code die op uw mobiele telefoon wordt weergegeven. In de display wordt aangeduid wanneer de koppeling met succes is voltooid. SYNC kan u meer opties voor uw mobiele telefoon bieden. Raadpleeg de handleiding van uw mobiele telefoon en ga naar de website voor meer informatie over de compatibiliteit van uw mobiele telefoon.

Bellen



Druk op de spraaktoets en zeg een commando zoals:

Spraakcommando
Naam opbellen
Nummer kiezen

U kunt de naam zeggen van een persoon in uw telefoonboek die u wilt bellen of een nummer zeggen dat u wilt kiezen. Bijvoorbeeld "Jenny bellen" of "Kies 867-5309".



Houd de telefoontoets ingedrukt om de oproep te beëindigen of de telefoonmodus te sluiten.

Gebeld worden

Wanneer er een binnenkomende oproep is, klinkt er een geluidssignaal. Als er informatie over de oproep beschikbaar is, verschijnt deze informatie op het display.



Om de oproep te accepteren, selecteert u:

Menu-item
Aannemen

N.B.: U kunt de oproep ook accepteren door op de telefoontoets op het stuurwiel te drukken.



Om de oproep te weigeren, selecteert u:

Menu-item
Weigeren

N.B.: U kunt de oproep ook weigeren door op de telefoontoets op het stuurwiel te drukken.

De oproep negeren door niets te doen. SYNC registreert dit dan als een gemiste oproep.

Opties telefoonmenu

Druk op de hoek linksboven op het aanraakscherm om een keuze te maken uit de volgende opties:

Menu-item	Actie en omschrijving
Telefoon	Raak deze toets aan voor toegang tot het numerieke toetsenbord op het scherm om een nummer in te voeren en iemand te bellen. Tijdens een actieve oproep kunt u één van deze opties kiezen:
	Gesprek mute
	Wachtstand
	Handsfree uit
	Vergadering
	Beëind.
Opslaan als snelkeuze	Kies dit om opgeslagen contactpersonen te bellen.

Menu-item	Actie en omschrijving
Tel.-boek	Raak deze toets aan om een contactpersoon in uw reeds gedownloadte telefoonboek te openen en te bellen. Het systeem zet de contactpersonen in alfabetische categorieën die bovenaan op het scherm staan
	Om instellingen voor afbeeldingen van contactpersonen in te schakelen, als uw apparaat deze functie ondersteunt, selecteert u:
	Telefoon
	Instellingen
	Telefoonboek beheren
	Foto's van telefoonboek weergeven
	Bepaalde smartphones kunnen de overdracht van adressen ondersteunen wanneer deze in de contactgegevens in het telefoonboek staan. Als uw mobiele telefoon deze functie ondersteunt, kunt u deze adressen selecteren en gebruiken als bestemmingen en ze opslaan als favorieten.
Oproep-gesch.	Opmerking: Deze functie is afhankelijk van uw mobiele telefoon. Als uw mobiele telefoon het downloaden van de oproephistoriek via Bluetooth niet ondersteunt, houdt SYNC alle oproepen bij die met het SYNC-systeem zijn uitgevoerd.

Menu-item	Actie en omschrijving		
	Nadat u uw mobiele telefoon met Bluetooth hebt verbonden met SYNC, hebt u toegang tot alle reeds gekozen, ontvangen of gemiste oproepen. U kunt er ook voor kiezen om deze op te slaan en:		
	<table border="1"> <tr> <td>Favorieten</td> <td>Opslaan als snelkeuze</td> </tr> </table>	Favorieten	Opslaan als snelkeuze
Favorieten	Opslaan als snelkeuze		
Berichten	Tekstberichten verzenden via het aanraakscherm. Raadpleeg Tekstberichten verder in dit deel.		
Instellingen	Raak deze toets aan voor toegang tot diverse telefooninstellingen, bijvoorbeeld om Bluetooth in of uit te schakelen, uw telefoonboek te beheren en meer. Raadpleeg Telefooninstellingen verder in dit deel.		

Tekstberichten

N.B.: *Tekstberichten downloaden en verzenden via Bluetooth zijn functies die afhankelijk zijn van de mobiele telefoon.*

N.B.: *Bepaalde functies voor tekstberichten zijn afhankelijk van de snelheid en zijn niet beschikbaar wanneer uw auto sneller dan 8 km/h rijdt.*

N.B.: *SYNC downloadt geen reeds gelezen tekstberichten van uw mobiele telefoon.*

U kunt tekstberichten verzenden en ontvangen via Bluetooth, ze luidop lezen en acroniemen in tekstberichten vertalen, bijvoorbeeld LOL.

Raak de hoek linksboven op het display aan en selecteer:

Menu-item
Telefoon
Berichten
Daarna het volgende:
Beluisteren (pictogram van luidspreker)
Kiezen
Tekst verz.

Menu-item
Weergave
Wissen
Alles wissen

Een tekstbericht opstellen

N.B.: Deze functie is afhankelijk van de snelheid. De functie is niet beschikbaar wanneer uw auto sneller dan 8 km/h rijdt.

N.B.: Tekstberichten downloaden en verzenden via Bluetooth zijn functies die afhankelijk zijn van de mobiele telefoon.

Om een tekstbericht op te stellen en te verzenden, selecteert u:

Menu-item	Actie en omschrijving
Telefoon	
Berichten	
Tekst verz.	Voer een mobiel telefoonnummer in of kies een nummer in uw telefoonboek.
Bericht bew.	Hiermee kunt u het vooraf gedefinieerde bericht aanpassen of een eigen bericht maken.
Verzenden	Verzendt het bericht zoals het is.

U kunt dan een voorbeeld van het bericht bekijken, de ontvanger controleren en de lijst met berichten bijwerken, en het naar een verbonden apparaat verzenden, bijvoorbeeld een USB-apparaat.

Opties voor tekstberichten

Berichten
Ik bel je over een paar minuten terug
Ik ben net vertrokken en ben er zo
Wil je me even bellen?
Ik ben onderweg

Berichten
Ik ben een paar minuten later
Het gaat sneller dan verwacht, dus ik ben er eerder
Ik ben buiten
Ik bel je zodra ik er ben
OK
Ja
Nee
Bedankt

SYNC™ 2

Berichten
Zit vast in het verkeer
Bel me straks even

Berichten
Haha

Een tekstbericht ontvangen

Wanneer een nieuw bericht ontvangen wordt, weerklinkt er een geluidssignaal en wordt er op het scherm een pop-up weergegeven met de naam en ID van de beller, als uw mobiele telefoon dat ondersteunt. U kunt het volgende selecteren:

Menu-item	Actie en omschrijving
Weergave	Om het tekstbericht te bekijken.
Luisteren	Om het bericht te laten voorlezen door SYNC.
Kiezen	Om de contactpersoon te bellen.
Negeren	Om het scherm af te sluiten.

Telefooninstellingen

Om het menu met telefooninstellingen te openen, selecteert u:

Menu-item	Actie en omschrijving
Telefoon	
Instellingen	
Daarna het volgende:	
Bluetooth apparaten	Een apparaat verbinden, verbinding verbreken, toevoegen of verwijderen, en het opslaan als favoriet.
Bluetooth	Om Bluetooth in en uit te schakelen.
Niet storen	Als u wilt dat alle oproepen direct naar uw voicemail gaan en niet bellen in de auto. Wanneer deze functie is ingeschakeld, bellen meldingen van tekstberichten ook niet in de cabine.
Emergency Assistance	De functie Emergency Assistance in- of uitschakelen. Zie Informatie (bladzijde 407).

SYNC™ 2

Menu-item	Actie en omschrijving
Beltoon van de telefoon	Selecteer de beltoon die u wilt horen wanneer u een oproep ontvangt. Kies uit verschillende beltonen in het systeem, de beltoon van uw mobiele telefoon die op dit moment is gekoppeld, een pieptoon, tekst-naar-spraak of een stille melding.
Melding tekstbericht	Kies een melding voor tekstberichten, indien dit wordt ondersteund door uw mobiele telefoon. Kies uit de beschikbare waarschuwingssignalen van het systeem, tekst-naar-spraak of een stille melding.
Internet gegevensverbinding	Als uw mobiele telefoon compatibel is, gebruikt u dit scherm om uw internetdataverbinding in te stellen. Selecteer dit om uw verbindingsprofiel te maken met het persoonlijke netwerk of uw verbinding uit te schakelen. U kunt ook kiezen om uw instellingen aan te passen of het systeem steeds verbinding te laten maken, nooit verbinding te laten maken bij roaming of te vragen om verbinding te maken. Druk op ? voor meer informatie.
Telefoonboek beheren	Voor toegang tot functies zoals uw telefoonboek automatisch downloaden, uw telefoonboek opnieuw downloaden, contactpersonen toevoegen vanaf uw mobiele telefoon en uw telefoonboek verwijderen of uploaden.
Roaming waarschuwing	Om te zorgen dat het systeem u waarschuwt wanneer uw mobiele telefoon in roamingmodus staat.

Spraakcommando's telefoon



Druk op de spraaktoets en zeg desgevraagd een van de volgende commando's of een soortgelijk commando:

Spraakcommando
Voicemail opbellen
Bericht beluisteren
Bericht beantwoorden
Telefoon koppelen
help

INFORMATIE



E161889

Item	Menu-item
A	Verkeer
B	Meldingen
C	Kalender
D	SYNC-Applicaties
E	Waar ben ik?

i Als uw auto is uitgerust met Navigatie, druk dan op de toets **Informatie** voor toegang tot deze functies. Als uw auto niet is uitgerust met Navigatie, druk dan op de hoek van het aanraakscherm met het groene tabblad.

Meldingen

i Als uw auto is uitgerust met Navigatie, raak dan de toets I (Informatie) aan voor toegang tot deze functies. Als uw auto niet is uitgerust met Navigatie, raak dan de hoek van het aanraakscherm met het groene tabblad aan.

Druk op Meldingen en kies dan een van de volgende services:

Menu-item	Actie en omschrijving
Weergave	Het complete bericht
Wissen	Het bericht
Alles wissen	Berichten

Op dit scherm worden eventuele systeemberichten weergegeven (zoals een storing met de SD-kaart).

N.B.: Het systeem waarschuwt u voor eventuele berichten door het informatiepictogram geel te kleuren. Nadat u de berichten hebt gelezen of verwijderd, wordt het pictogram weer wit.

Kalender



Als uw auto is uitgerust met Navigatie, raak dan de toets I (Informatie) aan voor toegang tot deze functies. Als uw auto niet is uitgerust met Navigatie, raak dan de hoek van het aanraakscherm met het groene tabblad aan.

Druk op **Kalender**. U kunt de huidige kalender per dag, week of maand bekijken.

Emergency Assistance (Indien aanwezig)

WAARSCHUWINGEN



Voor de werking van deze functie moet uw mobiele telefoon over Bluetooth beschikken en compatibel zijn met het systeem.



Zorg ervoor dat uw mobiele telefoon zich op een veilige plek in uw auto bevindt. Als dit niet gebeurt, kan dit tot ernstig letsel of beschadiging van de mobiele telefoon leiden, waardoor Emergency Assistance mogelijk niet correct werkt.

WAARSCHUWINGEN



Het systeem probeert geen noodhulpoproep te doen als de instelling voor Emergency Assistance voorafgaand aan een botsing niet is ingeschakeld. Dit kan leiden tot een vertraagde reactietijd, waardoor het risico op ernstig letsel of overlijden mogelijk groter is. Wacht niet tot Emergency Assistance een noodoproep verricht als u dit zelf kunt doen. Bel direct de noodhulpdiensten om een vertraging in de reactietijd te voorkomen. Als u binnen vijf seconden na de aanrijding geen Emergency Assistance hoort, is het systeem of de gsm mogelijk beschadigd of buiten werking.

N.B.: Voordat u deze functie inschakelt, moet u de belangrijke informatie in de kennisgeving over de functie Emergency Assistance en de privacy notice over Emergency Assistance verderop in dit hoofdstuk lezen.

N.B.: Wanneer u Emergency Assistance in- of uitschakelt, is de instelling van toepassing op alle gekoppelde mobiele telefoons. Als u Emergency Assistance uitschakelt en een eerder gekoppelde telefoon verbinding maakt wanneer u het contact aanzet, wordt er een spraakbericht afgespeeld, een bericht of pictogram weergegeven op het scherm of beide.

N.B.: *Opmerking: elke mobiele telefoon werkt anders. Emergency Assistance werkt bij de meeste mobiele telefoons, maar sommige mobiele telefoons kunnen problemen ondervinden bij het gebruik van deze functie.*

Als er een botsing is waarbij een airbag wordt geactiveerd of de brandstofpomp wordt uitgeschakeld, kan het systeem contact opnemen met de noodhulpdiensten (inclusief het callcenter) via een gekoppelde en verbonden mobiele telefoon. De medewerker van de noodhulpdiensten neemt contact op met het desbetreffende politiekorps en brengt communicatie tussen de drie partijen (u, het callcenter en de politie) tot stand. Ten slotte coördineert de lokale politie de reddingsactie.

N.B.: *Bij een noodgeval kan Emergency Assistance, als hulpmiddel voor communicatie, u helpen contact op te nemen met de specifieke afdelingen voor reddingsacties voor de openbare veiligheid. Emergency Assistance voert de reddingsacties niet uit. De lokale afdeling voor openbare veiligheid voert specifieke reddingsacties uit naargelang van de desbetreffende situatie.*

Zie **Aanvullend veiligheidssysteem** (bladzijde 30). In dit hoofdstuk vindt u belangrijke informatie met betrekking tot de activering van airbags.

Zie **Wat te doen bij pech** (bladzijde 237). In dit hoofdstuk vindt u belangrijke informatie met betrekking tot de uitschakelfunctie van de brandstofpomp.

Noodhulpoproep op Aan (On) instellen



Als uw auto is uitgerust met Navigatie, raak dan de toets I (Informatie) aan voor toegang tot deze functies. Als uw auto niet is uitgerust met Navigatie, raak dan de hoek van het aanraakscherm met het groene tabblad aan. Selecteer dan:

Menu-item
Applicat.
Emergency Assistance
Aan



Displayopties

Als u deze functie inschakelt, verschijnt er een bevestigingsbericht op het display wanneer uw mobiele telefoon verbinding maakt en de auto wordt gestart.

Als u deze functie uitschakelt, kunt u in het dialoogvenster een herinnering instellen.

Uit met herinnering zorgt voor een herinnering op het display en een gesproken herinnering wanneer uw mobiele telefoon verbinding maakt en de auto wordt gestart.

Uit zonder herinnering zorgt alleen voor een herinnering op het display wanneer uw mobiele telefoon verbinding maakt.

Voor een correcte werking van Emergency Assistance:

- Het systeem moet van spanning worden voorzien en correct werken ten tijde van de aanrijding en gedurende de activering en het gebruik van de functie.
- U moet de functie inschakelen voor een botsing.

- Er moet een gsm op het systeem aangesloten zijn.
- In bepaalde landen kan het nodig zijn om een geldige en geregistreerde SIM-kaart met belkrediet te hebben om een noodoproep te plaatsen en uit te voeren.
- Een aangesloten gsm moet ten tijde van het ongeval een oproep kunnen verrichten.
- De netwerkdekking, batterijlading en signaalsterkte van de aangesloten gsm moeten voldoende zijn.
- Uw auto moet over accuspanning beschikken.

N.B.: *Deze functie werkt alleen in een Europees land of regio waar SYNC Emergency Assistance de lokale hulpdiensten kan bellen. Ga naar uw lokale Ford website voor meer informatie.*

In het geval van een aanrijding

N.B.: *Niet bij elke botsing wordt de airbag geactiveerd of de brandstofpomp uitgeschakeld (waardoor Emergency Assistance kan worden ingeschakeld). Als de Emergency Assistance echter geactiveerd wordt, probeert het systeem contact op te nemen met de noodhulpdiensten. Als een verbonden gsm beschadigd wordt of de verbinding met het systeem wordt verbroken, zoekt het en probeert het verbinding te maken met een beschikbare reeds gekoppelde gsm. Het systeem probeert 112 te kiezen.*

Vóór de oproep:

- Als u de oproep niet annuleert en SYNC erin slaagt een oproep te maken, wordt een introductiebericht afgespeeld voor de medewerker van de noodhulpdienst. Na dit bericht is er handenvrije communicatie tussen de inzittenden van de auto en de medewerker.
- Het systeem zorgt voor een kort tijdvenster (ca. 10 seconden) waarin de oproep geannuleerd kan worden. Als u de oproep niet annuleert, probeert het systeem 112 te kiezen.
- Het systeem speelt een bericht af, zodat u weet wanneer het een noodoproep probeert te maken. U kunt de oproep annuleren door de betreffende toets te selecteren of door op de toets voor het beëindigen van de oproep op het stuurwiel te drukken.

Tijdens een oproep:

- Emergency Assistance maakt gebruik van informatie van de gps van de auto of het gsm-netwerk (indien beschikbaar) om de meest geschikte taal te selecteren.
- De taal die het systeem gebruikt voor interactie met de inzittenden van de auto kan verschillen van de taal die gebruikt wordt om informatie aan de telefonist(e) van de noodhulpdienst door te geven.
- Na het introductiebericht wordt de spraaklijn geopend, zodat u handenvrij kunt praten met de medewerker van de noodhulpdienst.
- Wanneer de lijn geopend wordt, dient u erop voorbereid te zijn om informatie over uw naam, telefoonnummer en locatie te verstrekken.

N.B.: *Terwijl het systeem informatie geeft aan de medewerker van de noodhulpdienst, speelt het systeem een bericht af, zodat u weet dat er belangrijke informatie wordt verzonden. Daarna wordt u gemeld wanneer de lijn geopend is om de handenvrije communicatie te starten.*

N.B.: *Tijdens een Emergency Assistance-oproep verschijnt een noodprioriteitscherm met de gps-coördinaten van de auto indien beschikbaar.*

N.B.: *Het is mogelijk dat de informatie over de gps-locatie niet beschikbaar is op het moment van de botsing; in dit geval zal Emergency Assistance toch proberen een noodoproep uit te voeren.*

N.B.: *Het is mogelijk dat de noodhulpdiensten de gps-coördinaten niet ontvangen; in dit geval is handenvrije communicatie met een medewerker van de noodhulpdienst beschikbaar.*

N.B.: *De medewerker van de noodhulpdienst kan, onafhankelijk van SYNC Emergency Assistance, ook informatie van het gsm-netwerk, zoals het telefoonnummer, de locatie van de gsm en de gsm-maatschappij, ontvangen.*

Emergency Assistance werkt mogelijk niet als:

- Uw mobiele telefoon of hardware voor Emergency Assistance beschadigd is tijdens de botsing.
- De accu van de auto of het systeem geen spanning heeft.
- Uw gsm uit de auto werd geworpen tijdens de botsing.
- Uw gsm niet over een geldige en geregistreerde SIM-kaart en beltegoed beschikt.
- U zich een Europees land of regio bevindt waar de SYNC Emergency Assistance de oproep niet kan doen. Ga naar uw lokale Ford website voor meer informatie.

Belangrijke informatie over de functie Emergency Assistance

Noodhulpoproep verricht momenteel geen oproepen naar noodhulpdiensten in de volgende landen: Albanië, Wit-Rusland, Bosnië-Herzegovina, Macedonië, Nederland, Oekraïne, Moldavië en Rusland.

Ga naar uw lokale Ford website voor meer informatie.

Privacy notice Emergency Assistance

Wanneer u Emergency Assistance inschakelt, kan aan de noodhulpdiensten worden meegedeeld dat uw auto betrokken is geweest bij een botsing met activering van een airbag of uitschakeling van de brandstofpomp. Deze functie kan mogelijk informatie over uw locatie of andere informatie over uw voertuig of de aanrijding aan de telefonist(e) doorgeven, zodat de juiste noodhulpdiensten ingeschakeld kunnen worden.

Als u deze informatie niet wilt meedelen, schakelt u de functie niet in.

Waar ben ik?

Selecteer het volgende voor de locatie en informatie over de auto:

Menu-item	Actie en omschrijving
Informatie	
Help	
Selecteer dan:	
Waar ben ik?	Om de huidige locatie van uw auto te bekijken, als uw auto is uitgerust met navigatie. Als uw auto niet is uitgerust met navigatie, krijgt u deze toets niet te zien.

N.B.: U kunt de temperatureenheden wisselen tussen Fahrenheit en Celsius. Zie **Instellingen** (bladzijde 375).

AIRCONDITIONING

Raak de hoek rechtsonder op het aanraakscherm aan voor toegang tot de functies voor klimaatregeling. Afhankelijk van het model en optiepakket van uw auto, kan uw scherm voor klimaatregeling er anders uitzien dan dit scherm.

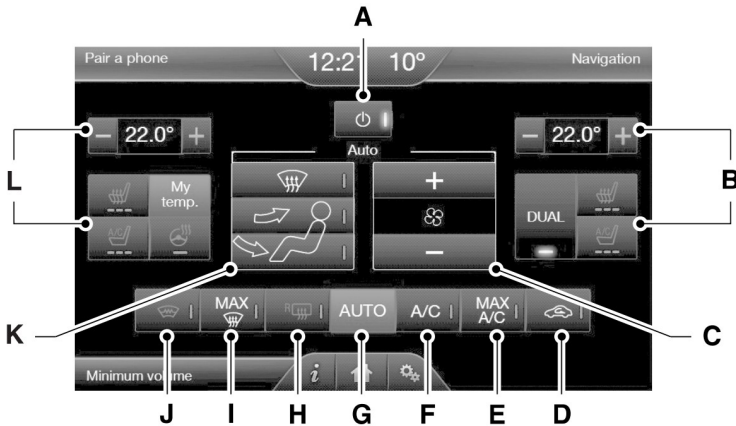

E191835

- A **Aan:** Raak de schakelaar aan om het systeem uit en in te schakelen. De buitenlucht kan niet in de auto komen wanneer u het systeem uitschakelt.
- B **Passagiersinstellingen:** Raak + of – aan om de temperatuur in te stellen.
Raak het pictogram voor stoelverwarming aan om de stoelverwarming in of uit te schakelen (indien aanwezig).
Raak het pictogram voor stoel met klimaatregeling aan om de klimaatregeling van de stoel in of uit te schakelen (indien aanwezig).
Raak **DUAL** aan om de temperatuurregeling voor de passagier in te stellen.
- C **Ventilatorsnelheid:** Raak + of - aan om de ventilatorsnelheid in te stellen.
Opmerking: Als de ventilatorsnelheid automatisch wordt geregeld door het systeem, zijn alle controlelampen voor de ventilatorsnelheid uitgeschakeld.
- D **Luchtrecirculatie:** Raak dit aan om de luchtrecirculatie in of uit te schakelen, wat een invloed kan hebben op de benodigde tijd om het interieur af te koelen en te voorkomen dat geuren het interieur bereiken. Luchtrecirculatie wordt ook automatisch ingeschakeld wanneer MAX A/C of MAX ontdooien is geselecteerd en kan handmatig worden ingeschakeld in elke luchtstroommodus behalve ontdooien. Dit kan ook worden uitgeschakeld in alle luchtstroommodi behalve MAX A/C en MAX ontdooien om te zorgen dat de ruiten minder snel beslaan.
- E **MAX A/C:** Raak dit aan om uw auto af te koelen met luchtrecirculatie. Raak dit nogmaals aan voor normale werking van de airco. MAX A/C verdeelt de lucht door de luchtroosters van het dashboard en kan helpen om te voorkomen dat geuren uw auto binnendringen. MAX A/C is zuiniger en efficiënter dan normale aircomodus.
- F **A/C:** Raak dit aan om de airconditioning in of uit te schakelen. Gebruik airco met luchtrecirculatie voor betere koelprestaties en meer efficiëntie. Airco wordt automatisch ingeschakeld bij MAX A/C, ontdooien en beenruimte/ontdooien.
- G **AUTO:** Raak dit aan om de automatische werking in te schakelen en stel daarna de temperatuur in via de temperatuurregeling. Het systeem regelt automatisch de ventilatorsnelheid, verdeling van de luchtstroom, airco aan of uit en het gebruik van buitenlucht of luchtrecirculatie.
- H **Verwarmde achterrauit:** hiermee wordt de verwarmde achterrauit in- of uitgeschakeld. Zie **Verwarmde ruiten en spiegels** (bladzijde 129).
- I **MAX ontdooien:** Verdeelt buitenlucht door de luchtroosters van de voorruit en schakelt de airconditioning automatisch in. De ventilator staat op de hoogste stand en de temperatuur staat op HI. Wanneer de luchtverdeling in deze stand wordt gezet, kunt u geen luchtrecirculatie selecteren of de aanjagersnelheid en temperatuurregeling handmatig instellen.
- J **Verwarmde voorruit:** Druk op de toets om de verwarmde voorruit te ontdoen van een dunne laag ijs of mist.

- K Handmatige bediening verdeling luchtstroom: Beenruimte en ontdooien:** Verdeelt de lucht door de luchtroosters voor ontdooien en ontwaseming van de voorruit, luchtroosters in de vloer en luchtroosters in de vloer bij de achterbank en maakt gebruik van buitenlucht om te zorgen dat de ruiten minder snel beslaan. **Dashboard:** Verdeelt de lucht via de luchtroosters in het dashboard. **Dashboard en vloer:** Verdeelt de lucht via de luchtroosters in het dashboard, luchtroosters voor ontwaseming, luchtroosters in de vloer en luchtroosters in de vloer bij de achterbank. **Vloer:** Verdeelt de lucht via de luchtroosters voor ontwaseming, luchtroosters in de vloer en luchtroosters in de vloer bij de achterbank. **Ontdooien:** Raak dit aan om een dunne laag ijs of mist van de voorruit te wissen. Raak dit opnieuw aan om terug te keren naar de vorige keuze voor luchtstroom. Als ontdooien is ingeschakeld, maakt dit gebruik van buitenlucht om te zorgen dat de ruiten minder snel beslaan en wordt de lucht verdeeld via de luchtroosters voor ontdooien en ontwaseming bij de voorruit.
- L Bestuurdersinstellingen:** Raak + of – aan om de temperatuur in te stellen. Raak het pictogram voor stoelverwarming aan om de stoelverwarming in of uit te schakelen (indien aanwezig). Raak het pictogram voor stoel met klimaatregeling aan om de klimaatregeling van de stoel in of uit te schakelen (indien aanwezig). Raak **MyTemp** aan om een vooraf ingestelde temperatuur te selecteren. Houd **MyTemp** ingedrukt om een nieuwe vooraf ingestelde temperatuur op te slaan. Raak het pictogram voor verwarmd stuurwiel aan om de stuurverwarming in of uit te schakelen (indien aanwezig).

Spraakcommando's klimaatregeling



Druk op de spraaktoets op het stuurwiel. Zeg desgevraagd een van de volgende commando's of een soortgelijk commando:

Spraakcommando's	
Verwarming aan	
Verwarming uit	
Temperatuur instellen	U kunt de temperatuur instellen tussen 15,0 - 30,0°C of 59 - 86°F.

NAVIGATIE

N.B.: De navigatie SD-kaart moet zich in de SD-kaartgleuf bevinden om het navigatiesysteem te kunnen gebruiken. Neem contact op met een erkende dealer indien u een vervangende SD-kaart nodig hebt.

N.B.: De SD-kaartgleuf is veerbelast. Voor het verwijderen van de SD-kaart drukt u de kaart in en laat u deze weer los. Probeer de kaart niet naar buiten te trekken om deze te verwijderen; dit kan tot schade leiden.

Uw navigatiesysteem kent twee hoofdfuncties, de reisdoelmodus en de kaartmodus.

Bestemmingsmodus

Om een bestemming in te stellen, drukt u op de groene hoek van uw aanraakscherm en drukt u vervolgens op:

Menu-item
Bestem.
Kies het volgende:
Thuis
Favorieten
Vorige bestemmingen
Point of Interest (POI)
Noodgevallen
Adres
Kruispunt
Stadscentrum
Breedtegraad/Lengtegraad
Route bewerken
Route wissen

Om uw bestemming in te voeren, voert u de nodige informatie in de gemarkeerde tekstvelden in (in willekeurige volgorde).

Om het adres van een bestemming in te voeren, drukt u op:

Menu-item	Actie en omschrijving
Start	Als u op deze toets drukt, verschijnt de locatie van het adres op de kaart.

Om een vorige bestemming te kiezen, drukt u op:

Menu-item	Actie en omschrijving
Vorige bestemmingen	De laatste 20 bestemmingen die u hebt gekozen verschijnen.

Wanneer u uw bestemming hebt gekozen, drukt u op:

Menu-item	Actie en omschrijving	
Als bestem. invoeren	Om dit als uw bestemming in te voeren. U kunt kiezen om dit in te stellen als routepunt (zodat het systeem u via dit punt stuurt op weg naar uw huidige bestemming) of op te slaan als favoriet. U kunt dan uw route kiezen uit drie verschillende opties.	
	Snelste	Gebruikt de snelst mogelijke wegen.
	Kortste	Gebruikt de kortste afstand.
	Eco route	Gebruikt de meest zuinige route.
Te vermijden gebieden	Er wordt rekening gehouden met uw vooraf ingestelde keuzes bij de berekening van uw route. Zie Uw navigatievoorkeuren instellen verder in dit hoofdstuk voor meer informatie over deze keuzes.	

Om de navigatie te starten, drukt u op:

Menu-item	Actie en omschrijving
Route starten	U kunt de route annuleren of het systeem de route laten afspelen voor u.

Menu-item	Actie en omschrijving
	Tijdens routegeleiding kunt u op het pictogram van een tekstballon drukken die in de hoek rechtsboven op het navigatiescherm verschijnt (groene balk) als u wilt dat het systeem de informatie voor routegeleiding herhaalt. Wanneer het systeem de laatste instructie voor routegeleiding herhaalt, wordt de afstand tot de volgende instructie voor routegeleiding bijgewerkt, aangezien het systeem detecteert wanneer de auto in beweging is.

Om de voorkeuren voor route in te stellen, drukt u op:

Menu-item	Actie en omschrijving
Rte. eigensch.	In route eigenschappen kunt u voorkeuren instellen, zoals vermijden van snelwegen, tolwegen, veeboten en autotreinen of tunnels.

N.B.: Als uw auto op een herkende weg rijdt en u niet op de toets **Route starten** drukt, gaat het systeem standaard naar de Snelste route en begint de routegeleiding.

Michelin reisgids

De Michelin reisgids is een service die aanvullende informatie biedt over bepaalde Points of Interest (POI's) zoals restaurants, hotels en toeristische attracties (indien beschikbaar).

Als u uw telefoon hebt gekoppeld aan het systeem, kunt u op de telefoontoets drukken om de geselecteerde POI rechtstreeks te bellen.

N.B.: Niet alle functies zijn beschikbaar in alle talen en landen.

POI-categorieën (Point Of Interest)

Belangrijkste categorieën
Tankstation
Parkeren
Voeding, drank en restaurant
Auto
Reizen en transport
Winkelen
Financieel
Entertainment en kunst
Noodgevallen
Recreatie en sport
Gemeenschap

Belangrijkste categorieën
Overheid
Gezondheid en medicijnen
Huishoudelijke diensten

Om deze lijsten uit te klappen, drukt u op de + voor het item.

Met het systeem kunt u ook alfabetisch of op afstand sorteren.

Uw navigatievoorkeuren instellen



Selecteer instellingen waarmee het systeem rekening dient te houden bij het plannen van uw route.

Voor toegang tot de opties voor instellingen, drukt u op

Menu-item
Instellingen
Navigatie
Selecteer daarna het volgende:

Kaart eigenschappen

Menu-item	Berichten op tweede niveau, acties en beschrijvingen	
Kaart eigenschappen		
Selecteer daarna het volgende:		
Broodkruidels	Geeft de afgelegde route van uw auto weer met witte stippen. U kunt deze functie in- en uitschakelen:	
	<table border="1"> <tr> <td>Aan</td> <td>Uit</td> </tr> </table>	Aan
Aan	Uit	
Lay-out afslagenlijst	Laat het systeem uw wegbeschrijving weergeven	
	<table border="1"> <tr> <td>Boven-beneden</td> <td>Beneden-boven</td> </tr> </table>	Boven-beneden
Boven-beneden	Beneden-boven	
Melding POI parkeren	Wanneer de melding POI parkeren is ingeschakeld, worden de pictogrammen weergegeven op de kaart wanneer u in de buurt van uw bestemming komt. Dit is wellicht niet erg nuttig in dichtbevolkte gebieden en kan de kaart onoverzichtelijk maken wanneer er andere POI's worden weergegeven. De automatische melding POI parkeren instellen. U kunt deze functie in- en uitschakelen:	
	<table border="1"> <tr> <td>Aan</td> <td>Uit</td> </tr> </table>	Aan
Aan	Uit	

Route eigenschappen

Menu-item	Berichten op tweede niveau, acties en beschrijvingen	
Route eigenschappen		
Selecteer daarna het volgende:		
Voorkeursroute	De automatische melding POI parkeren instellen. Wanneer de melding POI parkeren is ingeschakeld, worden de pictogrammen weergegeven op de kaart wanneer u in de buurt van uw bestemming komt. Dit is wellicht niet erg nuttig in dichtbevolkte gebieden en kan de kaart onoverzichtelijk maken wanneer er andere POI's worden weergegeven. Om deze functie in of uit te schakelen:	
	Aan	Uit
Altijd voorkeursroute	De routekeuze omzeilen bij het invoeren van de bestemming. Het systeem berekent slechts één route op basis van uw ingestelde voorkeursroute.	
Eco-tijdverlies	Selecteer een lage, gemiddelde of hoge kostprijs voor de berekende Eco-route. Hoe hoger de instelling, hoe langer de tijd zal zijn die voor de route is toegewezen.	
Vermijden	Via deze functies kunt u kiezen om het systeem snelwegen, tolwegen, veerboten, autotreinen en tunnels te laten vermijden wanneer u uw route plant. Om deze functies in of uit te schakelen:	
	Aan	Uit

Navigatie eigenschappen

Menu-item	Berichten op tweede niveau, acties en beschrijvingen	
Navigatie eigenschappen		
Selecteer daarna het volgende:		
Gevaarwaarschuw.	Laat het systeem de gevaarlocatie inschakelen in landen waar dit bij wet is toegestaan.	

SYNC™ 2

Menu-item	Berichten op tweede niveau, acties en beschrijvingen	
Navigatiemeldingen	Om het soort spraakberichten te selecteren die het systeem gebruikt.	
Land automatisch invullen	Hiermee vult het systeem de provincie automatisch in op basis van de informatie die reeds is ingevoerd in het systeem. U kunt deze functie in- en uitschakelen:	
	Aan	Uit

Verkeer eigenschappen

Menu-item	Berichten op tweede niveau, acties en beschrijvingen	
Verkeer eigenschappen		
Selecteer daarna het volgende:		
Vermijd verkeersproblemen	U kunt kiezen hoe u wilt dat het systeem omgaat met verkeersproblemen langs uw route.	
	Automatisch	Laat het systeem een alternatieve route berekenen om verkeersincidenten te vermijden die zich op de huidige route voordoen en die daarop van invloed zijn. Het systeem geeft geen verkeersbericht
	Handmatig	Laat het systeem altijd een verkeersbericht geven voor verkeersongevallen op de geplande route. U kunt kiezen om het bericht te accepteren of te negeren voordat de routeomleiding wordt uitgevoerd.
Verkeerswaarschuwingmeld.	Verkeersberichten in- of uitschakelen.	
Instellingen verkeerspictogram	Laat het systeem automatisch verkeersproblemen voorkomen.	
	Verkeersberichten in- of uitschakelen.	
	Laat het systeem pictogrammen bij ongevallen weergeven.	
	Laat het systeem pictogrammen bij files weergeven.	
	Laat het systeem afgesloten wegen weergeven.	
	Laat het systeem pictogrammen bij wegwerkzaamheden weergeven.	

SYNC™ 2

Menu-item	Berichten op tweede niveau, acties en beschrijvingen
	Laat het systeem pictogrammen bij incidenten weergeven.
	Laat het systeem pictogrammen weergeven bij gebieden waar er moeilijke rijomstandigheden kunnen optreden.
	Laat het systeem pictogrammen weergeven bij gebieden waar er sneeuw en ijs op de weg aanwezig kunnen zijn.
	Laat het systeem eventuele pictogrammen bij smog weergeven.
	Laat het systeem pictogrammen bij weerswaarschuwingen weergeven.
	Laat het systeem weergeven waar er beperkt zicht kan zijn.
	Laat het systeem pictogrammen weergeven bij aanbevelingen om uw radio aan te zetten voor verkeersberichten.

Te vermijden gebied

Menu-item	Berichten op tweede niveau, acties en beschrijvingen
Te vermijden gebieden	Kies gebieden waarvan u wilt dat het systeem ze vermijdt wanneer een route wordt berekend
Selecteer daarna het volgende:	
Toevoegen	Wanneer u uw keuze maakt, probeert het systeem het gebied/ de gebieden indien mogelijk te vermijden voor alle routes. Om een invoer te programmeren, drukt u op:
Wissen	Om een deel te verwijderen, kiest u het item op het scherm. Het scherm verandert; druk dan op:

Kaartmodus

Druk op de groene balk rechtsboven op het aanraakscherm om de kaartmodus weer te geven. De kaartmodus toont een geavanceerde weergave, bestaande uit kaarten van steden in 2D en oriëntatiepunten in 3D (indien beschikbaar).

Kaarten van steden in 2D tonen gedetailleerde afbeeldingen van gebouwen, zichtbaar gebruik van grond en landschapselementen en gedetailleerde spoorweginfrastructuur voor de belangrijkste steden ter wereld. Deze kaarten bevatten ook bepaalde functies, zoals huizenblokken, gebouwen en spoorwegen.

Oriëntatiepunten in 3D verschijnen als duidelijke, zichtbare objecten die typisch herkenbaar zijn en een zekere toeristische waarde hebben. De oriëntatiepunten in 3D verschijnen alleen in de kaartmodus 3D. De dekking varieert en wordt steeds beter bij volgende publicaties van kaarten.



E174016

Verander de weergave van de kaart door herhaaldelijk op de pijltoets in de hoek linksboven op het scherm te drukken. Zo kunt u wisselen tussen drie verschillende kaartstanden:



Rijrichting (2D-kaart) Deze toont altijd de richting waarin wordt gereden bovenaan op het scherm. Deze weergave is

beschikbaar voor kaarten met een schaal tot 5 km/h.



Noordwaarts (2D-kaart) toont altijd de noordelijke richting bovenaan op het scherm.



Kaartmodus 3D biedt een reliëfweergave van de kaart. Deze weergavehoek kan worden aangepast en de kaart kan 180 graden worden gedraaid door de kaart tweemaal aan te raken en vervolgens uw vinger langs de schaduwbalk met pijlen onderaan op de kaart te slepen.

U kunt ook de volgende opties kiezen:

Menu-items	
Weergave	Wisselt tussen volledige kaart, stratenlijst en afslagweergave in routegeleiding.
Menu	Geeft een pop-up weer met directe toegang tot de navigatie-instellingen.



Druk op de luidsprekertoets op de kaart om de routegeleiding te dempen. Wanneer het lampje op de toets gaat branden, is deze functie ingeschakeld. De luidsprekertoets verschijnt alleen op de kaart wanneer de routegeleiding actief is.



U kunt op dit pictogram drukken om de kaart weer te centreren wanneer u weg van de huidige locatie van uw auto op de kaart bent gegaan.

Automatisch zoomen

Druk op de groene balk voor toegang tot de kaartmodus en selecteer de zoomtoets **+** of **-** om het zoomniveau en de Auto-toetsen op het aanraakscherm weer te geven. Wanneer u op **Auto** drukt, wordt automatisch zoomen ingeschakeld en wordt **Auto** weergegeven in de hoek linksonder op het scherm in de schaal van de kaart. Het zoomniveau van de kaart wordt dan gesynchroniseerd met de rijsnelheid. Hoe langzamer uw auto rijdt, hoe verder de kaart inzoomt; hoe sneller uw auto rijdt, hoe verder de kaart uitzoomt. Druk nogmaals op de toets **+** of **-** om de functie uit te schakelen.

In 3D-modus kunt u de kaartweergave draaien door met uw vinger over de schaduwbalk met de pijlen te vegen.

Het vak met de geschatte aankomsttijd verschijnt onder de zoomtoetsen wanneer er een route actief is en geeft de afstand en tijd tot uw bestemming weer. Als op deze toets wordt gedrukt, verschijnt er een pop-up met de bestemming (en routepunten indien van toepassing), samen met het aantal kilometer en de tijd tot bestemming. U kunt ook kiezen om de geschatte tijd om uw bestemming te bereiken of uw geschatte aankomsttijd weer te geven.

Kaartpictogrammen



Automarkering toont de huidige locatie van uw auto. Deze markering blijft in het midden van de kaartweergave, behalve wanneer u de kaart verschuift.



Schuifcursor, hiermee kunt u de kaart verschuiven; het vaste pictogram staat in het midden van het scherm. De kaartpositie het dichtst bij de cursor staat in een venster bovenaan in het midden van het scherm.



Standaard pictogram(men) invoer adresboek geeft de locatie van een item in uw adresboek op de kaart weer. Dit is het symbool dat standaard wordt weergegeven nadat de invoer is opgeslagen in het Adresboek op een andere manier dan via de kaart. U kunt kiezen uit de 22 beschikbare pictogrammen. U kunt elk pictogram meer dan eens gebruiken.



Thuis geeft de plaats op de kaart aan die op dit moment als uw eigen adres is opgeslagen. U kunt slechts één adres in het Adresboek opslaan als uw thuisadres. U kunt dit pictogram niet veranderen.



Pictogrammen POI wijzen op locaties van een POI-categorie die u kiest om op de kaart weer te geven. U kunt kiezen om drie POI-categorieën tegelijk weer te geven op de kaart.



Beginpunt duidt het beginpunt van een geplande route aan.



Routepunt duidt de locatie van een routepunt op de kaart aan. Het cijfer in de cirkel verschilt voor elk routepunt en geeft de positie van het routepunt in de routelijst weer.



Symbool bestemming duidt het eindpunt van een geplande route aan.



Punt volgende manoeuvre duidt de locatie van de volgende afslag op de geplande route aan.



Symbool geen gps duidt aan dat er onvoldoende gps-satellietsignalen beschikbaar zijn voor een nauwkeurige positionering van de kaart. Dit pictogram kan worden weergegeven bij normaal gebruik in een gebied met slechte gps-ontvangst.

Sneltoetsen

In kaartmodus kunt u overal op de kaart tikken om de volgende opties weer te geven:

Menu-item	Actie en omschrijving
Als bestem. invoeren	Raak deze toets aan om een locatie op de kaart als uw bestemming te kiezen. U kunt de kaart verschuiven door met uw wijsvinger op de kaartweergave te drukken. Wanneer u de gewenste bestemming bereikt, laat u de kaart gewoon los en raakt u deze toets aan.
Als tussenp. invoeren	Raak deze toets aan om de huidige locatie als routepunt in te stellen.
Opslaan ond. favorieten	Raak deze toets aan om de huidige locatie op te slaan in uw favorieten.
POI-pictogr.	Raak deze toets aan om pictogrammen te selecteren om weer te geven op de kaart. U kunt maximaal drie pictogrammen kiezen om tegelijk weer te geven op de kaart. U kunt deze functies in- en uitschakelen:
	Aan
Route wissen	Raak deze toets aan om de actieve route te annuleren.

Route bekijken/bewerken

U kunt deze functies openen wanneer er een route actief is:

Menu-item
Route weergeven
Bestem./tussenp. bewerken
Afslagenlijst bewerken
Omleiding
Route eigenschap. bewerken
Verkeer eigenschap. bewerk.
Route wissen

HERE is de leverancier van de digitale kaarten voor de navigatietoepassing. Als u fouten in de kaartgegevens vindt, kunt u die direct aan HERE melden; ga daarvoor naar www.here.com. HERE evalueert alle gerapporteerde fouten met kaarten en reageert via e-mail met het resultaat van hun onderzoek.

Updates van navigatiekaarten

Er zijn jaarlijkse updates van navigatiekaarten te koop bij uw dealer.

Spraakcommando's navigatie



Druk in navigatiemodus op de spraaktoets op het stuurwiel.

SYNC™ 2

Na de toon kunt u een van de volgende commando's of een soortgelijk commando zeggen:

Spraakcommando
Bestemming
Uitzoomen
Inzoomen
Waar ben ik?
help

De volgende commando's kunnen alleen worden gebruikt wanneer er een navigatieroute actief is:

Spraakcommando
Omleiding
Route wissen
Route weergeven
Volgende afslag
Wegbeschrijving weergeven

Adres bestemming snel invoeren

Om een bestemming in te stellen via spraakcommando's, kunt u het volgende zeggen:

Spraakcommando	Actie en omschrijving
Adres zoeken	Het systeem vraagt u om het volledige adres te zeggen. Het systeem geeft een voorbeeld op het scherm weer.

U kunt het adres op een natuurlijke manier zeggen, zoals "Hoofdstraat één twee drie vier, Voorbeeldstad".

STORINGSDIAGNOSE SYNC™

Uw SYNC systeem is eenvoudig in gebruik. Indien u echter vragen mocht hebben, raadpleeg dan de onderstaande tabellen.

Bezoek de Ford website om de compatibiliteit van uw gsm te controleren.

SYNC™ 2

Problemen met gsm's		
Probleem	Mogelijke oorzaak	Mogelijke oplossing
Veel achtergrondgeluiden tijdens een telefoongesprek	De audio-instellingen van uw gsm hebben mogelijk invloed op de werking van SYNC.	Raadpleeg de handleiding van uw apparaat om het geluid aan te passen.
Tijdens een gesprek hoor ik de andere persoon, maar andersom niet.	Mogelijke functiestoring van de gsm.	Probeer uw gsm uit te schakelen, te resetten of de accu te verwijderen, en probeer het daarna opnieuw.
		Zorg dat de microfoon voor SYNC niet is ingesteld op OFF.
SYNC kan mijn telefoonboek niet downloaden.	Dit is een gsm-afhankelijke functie.	Controleer de compatibiliteit van uw gsm.
	Mogelijke functiestoring van de gsm.	Probeer uw gsm uit te schakelen, te resetten of de accu te verwijderen, en probeer het daarna opnieuw.
		Probeer de contacten in uw telefoonboek over te brengen naar SYNC door de optie voor toevoegen te gebruiken.
		U moet uw gsm en de functie telefoonboek automatisch downloaden inschakelen op SYNC.
Het systeem zegt "Telefoonboek gedownload" maar mijn SYNC-telefoonboek is leeg of er ontbreken contactpersonen.	Beperkte mogelijkheden van uw gsm.	Probeer de contacten in uw telefoonboek over te brengen naar SYNC door de optie voor toevoegen te gebruiken.
		Als de ontbrekende contacten op uw SIM-kaart zijn opgeslagen, probeer ze dan naar het geheugen van de gsm te kopiëren.
		Verwijderen eventuele afbeeldingen of speciale ringtones die aan het ontbrekende contact gekoppeld zijn.
		U moet uw gsm en de functie telefoonboek automatisch downloaden inschakelen op SYNC.

SYNC™ 2

Problemen met gsm's		
Probleem	Mogelijke oorzaak	Mogelijke oplossing
Ik ondervind problemen bij het verbinden van mijn gsm met SYNC.	Dit is een gsm-afhankelijke functie.	Controleer de compatibiliteit van uw gsm.
	Mogelijke functiestoring van de gsm.	Probeer uw gsm uit te schakelen, te resetten of de accu te verwijderen, en probeer het daarna opnieuw.
		Probeer uw apparaat uit SYNC te verwijderen, SYNC uit uw apparaat te verwijderen en probeer het opnieuw.
		Controleer altijd de beveiligingsinstellingen en de instellingen van "auto accept/prompt" met betrekking tot de SYNC Bluetooth-verbinding van uw gsm.
		Update de firmware van uw gsm.
		Schakel de instelling auto-download uit.
Het versturen van een SMS werkt niet via SYNC.	Dit is een gsm-afhankelijke functie.	Controleer de compatibiliteit van uw gsm.
	Mogelijke functiestoring van de gsm.	Probeer uw gsm uit te schakelen, te resetten of de accu te verwijderen, en probeer het daarna opnieuw.
	iPhone	<ul style="list-style-type: none"> • Ga naar de Instellingen van uw mobiele telefoon. • Ga naar het Bluetooth-menu. • Zorg dat de verbindingstatus Niet verbonden is. • Druk op de blauwe cirkel om het volgende menu te openen. • Schakel Meldingen weergeven in. • Schakel Contactpersonen synchroniseren in. <p>Uw iPhone is nu ingesteld om binnenkomende tekstberichten door te sturen naar SYNC. Herhaal deze stappen voor elke andere auto met Sync waarmee u verbonden bent.</p>

SYNC™ 2

Problemen met gsm's		
Probleem	Mogelijke oorzaak	Mogelijke oplossing
		Uw iPhone zal binnenkomende tekstberichten nu alleen doorsturen naar SYNC als deze ontgrendeld is. Tekstberichten beantwoorden via SYNC wordt niet ondersteund door iPhone. Tekstberichten van WhatsApp en Facebook Messenger worden niet ondersteund.
Audio-sms'en werken niet op mijn gsm.	Dit is een gsm-afhankelijke functie.	Uw gsm moet het downloaden van sms'en met behulp van Bluetooth ondersteunen om sms'en te kunnen ontvangen. Ga naar het menu tekstberichten van SYNC om te zien of uw gsm de functie ondersteunt. Druk op de toets PHONE , scroll en selecteer daarna de optie voor tekstberichten en druk vervolgens op OK .
	Dit is een beperking van de gsm.	Elke gsm is verschillend, raadpleeg daarom de handleiding van uw apparaat voor de specifieke gsm die u koppelt. Er kan kunnen verschillen tussen gsm's bestaan op basis van merk, model, serviceprovider en softwareversie.

Problemen met USB en media		
Probleem	Mogelijke oorzaak	Mogelijke oplossing
Ik ondervind problemen bij het aansluiten van mijn apparaat.	Mogelijke functiestoring van het apparaat.	Probeer het apparaat uit te schakelen, te resetten of de accu te verwijderen, en probeer het daarna opnieuw.
		Controleer of u de kabel van de fabrikant gebruikt.
		Zorg dat u de USB-kabel correct aansluit op het apparaat en de USB-poort van uw auto.
		Controleer of het apparaat niet beschikt over een automatisch installatieprogramma of actieve beveiligingsinstellingen.

SYNC™ 2

Problemen met USB en media		
Probleem	Mogelijke oorzaak	Mogelijke oplossing
SYNC herkent het apparaat niet wanneer ik het contact van mijn auto inschakel.	Dit is een beperking van het apparaat.	Zorg dat u het apparaat niet in de auto achterlaat bij zeer hoge of lage temperaturen.
Bluetooth audio streamt niet.	Dit is een apparaatafhankelijke functie.	Zorg dat u het apparaat aansluit op SYNC en druk op afspelen op uw apparaat.
	Het apparaat is niet aangesloten.	
SYNC herkent de muziek op mijn apparaat niet.	Uw muziekbestanden bevatten mogelijk niet de juiste informatie over artiest, titel, album of genre.	Zorg dat de nummers over alle informatie-details beschikken.
	Het bestand kan corrupt zijn.	Probeer het beschadigde bestand te vervangen door een nieuwe versie.
	Het nummer wordt misschien beschermd door auteursrechten, waardoor het niet kan worden afgespeeld.	Bij sommige apparaten moet u de USB-instellingen wijzigen van massa-opslag naar media transfer protocol-klasse (MTP-klasse).
Wanneer ik mijn iPhone of iPod Touch aansluit via USB en Bluetooth Audio tegelijk, hoor ik soms geen geluid.	Dit is een beperking van het apparaat.	Selecteer in het afspeelscherm van de iPhone of iPod Touch het airplay-pictogram van het audio-apparaat onderaan het scherm van uw iPhone of iPod Touch.
		Selecteer SYNC om naar de iPhone of iPod Touch te luisteren via Bluetooth Audio.
		Selecteer Dock Connector om naar de iPhone of iPod Touch te luisteren via USB.

SYNC™ 2

Problemen met spraakcommando's		
Probleem	Mogelijke oorzaak	Mogelijke oplossing
SYNC begrijpt niet wat ik zeg.	U gebruikt mogelijk onjuiste spraakcommando's.	Controleer de spraakcommando's voor uw gsm en voor uw media aan het begin van de betreffende hoofdstukken.
		Raadpleeg het audiodisplay tijdens een actieve spraaksessie voor een lijst met spraakcommando's.
	U spreekt mogelijk te snel of op het verkeerde moment.	De microfoon van het systeem bevindt zich in de binnenspiegel of net boven de voorruit in de hemelbekleding.
SYNC begrijpt de naam van een nummer of artiest niet.	U gebruikt mogelijk onjuiste spraakcommando's.	Controleer de spraakcommando's voor uw media aan het begin van het betreffende mediahoofdstuk.
	U zegt de naam wellicht niet exact zoals het systeem deze heeft opgeslagen.	Zeg het nummer of de artiest exact zoals het systeem deze heeft opgeslagen. Als u zegt "Speel artiest Prince" speelt het systeem geen muziek van Prince and the Revolution of Prince and the New Power Generation.
		Zorg dat u altijd de gehele titel noemt, zoals "California remix featuring Jennifer Nettles".
		Als de titels in hoofdletters staan, moet u ze spellen. Voor LOLA moet u "L-O-L-A" zeggen.
Het systeem "leest" de naam mogelijk niet op dezelfde manier als u deze zegt.	Gebruik geen speciale tekens in de titel; het systeem herkent deze niet.	
SYNC begrijpt of belt niet de juiste contactpersoon wanneer ik wil bellen.	U gebruikt mogelijk onjuiste spraakcommando's.	Controleer de spraakcommando's voor uw gsm aan het begin van het hoofdstuk gsm.
		U kunt ook gebruik maken van de gsm en media-optielijst om een lijst met mogelijke opties te verkrijgen als het systeem u niet volledig begrepen heeft. Zie Spraakherkenning gebruiken (bladzijde 322).

SYNC™ 2

Problemen met spraakcommando's		
Probleem	Mogelijke oorzaak	Mogelijke oplossing
	U zegt de naam wellicht niet exact zoals het systeem deze heeft opgeslagen.	Zorg dat u de naam exact zegt zoals het systeem deze heeft opgeslagen. Als de naam van de contactpersoon bijvoorbeeld Joe Wilson is, zegt u "Bel Joe Wilson". Het systeem werkt beter wanneer volledige namen in de lijst worden vermeld, zoals "Joe Wilson" in plaats van alleen "Joe".
	De contacten in uw telefoonboek zijn mogelijk erg kort, lijken op elkaar of bevatten speciale tekens.	Gebruik geen speciale tekens, zoals 123 of ICE, want die worden niet door het systeem herkend.
	Contactpersonen staan misschien in uw telefoonboek in hoofdletters.	Als de contactpersonen in hoofdletters staan, moet u ze spellen. Voor JAKE dient u "Call J-A-K-E" te zeggen.
Het SYNC spraakbesturingssysteem heeft problemen met het herkennen van buitenlandse namen die zijn opgeslagen op mijn gsm.	U zegt de buitenlandse namen misschien met de momenteel geselecteerde taal voor SYNC.	SYNC past de fonetische uitspraakregels van de geselecteerde taal op de contactnamen in de gsm toe. Nuttige tip: U kunt uw contactpersoon handmatig kiezen. Druk op PHONE . Selecteer de optie telefoonboek en daarna de naam van de contactpersoon. Druk op de softkey-optie om de contactnaam te horen. SYNC leest de contactnaam voor, zodat u een idee krijgt van welke uitspraak SYNC verwacht.
Het SYNC spraakbesturingssysteem heeft problemen met het herkennen van buitenlandse nummers, artiesten,	U zegt de buitenlandse namen misschien met de momenteel geselecteerde taal voor SYNC.	SYNC past de fonetische uitspraakregels van de geselecteerde taal op de namen in de mediaspeler of USB flashdrive toe. SYNC kan enkele uitzonderingen maken voor zeer populaire artiestennamen (bijvoorbeeld U2), zodat u altijd de Engelse uitspraak voor deze artiesten kunt gebruiken.

SYNC™ 2

Problemen met spraakcommando's		
Probleem	Mogelijke oorzaak	Mogelijke oplossing
albums, genres en namen in de afspeellijst van de mediaspeler of USB flash-drive.		
Het systeem genereert gesproken aanwijzingen en de uitspraak van sommige woorden is mogelijk niet correct voor mijn taal.	SYNC maakt gebruik van tekst-naar-spraak technologie voor gesproken aanwijzingen.	<p>SYNC maakt gebruik van synthetisch gegenereerde spraak in plaats van vooraf opgenomen menselijke spraak.</p> <p>SYNC biedt verschillende nieuwe spraakbesturingsfuncties voor een uitgebreid aantal talen. Een contactnaam direct uit het telefoonboek bellen zonder opname vooraf (bijvoorbeeld "bel John Smith") of een nummer, artiest, album, genre of afspeellijst in uw mediaspeler direct selecteren (bijvoorbeeld "speel artiest Madonna").</p>
Met mijn vorig bedieningssysteem voor Bluetooth kon ik de radio, cd en het klimaatregelsysteem bedienen. Waarom kan ik deze systemen niet met SYNC bedienen?	SYNC is erop gericht uw mobiele apparatuur en de opgeslagen inhoud ervan te bedienen.	SYNC biedt veel meer uitgebreide mogelijkheden dan het vorige systeem, zoals de naam van een contactpersoon rechtstreeks vanuit het telefoonboek kiezen zonder opname vooraf (bijvoorbeeld "Kies Jan Jansen") of een nummer, artiest, album, genre of afspeellijst rechtstreeks vanuit uw mediaspeler kiezen (bijvoorbeeld "speel artiest Madonna").

Algemeen		
Probleem	Mogelijke oorzaak	Mogelijke oplossing
De geselecteerde taal voor het instrumentenpaneel en het display voor informatie en entertainment komt niet overeen met de SYNC-taal (telefoon, USB, Bluetooth audio, spraakbesturing en gesproken aanwijzingen).	SYNC ondersteunt de geselecteerde taal voor het instrumentenpaneel en het display voor informatie en entertainment niet.	SYNC ondersteunt slechts vier talen in een afzonderlijke module voor tekstweergave, spraakbesturing en gesproken aanwijzingen. Het land waar u de auto hebt gekocht, bepaalt de vier talen op basis van de meest populaire talen die er worden gesproken. Als de geselecteerde taal niet beschikbaar is, blijft SYNC in de huidige actieve taal.
		SYNC biedt verschillende nieuwe spraakbesturingsfuncties voor een uitgebreid aantal talen. Een contactnaam direct uit het telefoonboek bellen zonder opname vooraf (bijvoorbeeld "bel John Smith") of een nummer, artiest, album, genre of afspeellijst in uw mediaspeler direct selecteren (bijvoorbeeld "speel artiest Madonna").

SYNC-systeem met aanraakscherm resetten
<p>Het systeem heeft een functie om het systeem te resetten, die kan worden uitgevoerd als een SYNC-functie niet meer werkt. Deze reset is bedoeld om de werking te herstellen en wist geen informatie die in het systeem is opgeslagen (zoals gekoppelde apparaten, telefoonboek, oproeplijsten, tekstberichten of gebruikersinstellingen). Om een systeemreset uit te voeren, houdt u de toets Zoeken omhoog (>>) ingedrukt terwijl u de aan/uit-knop van de radio ingedrukt houdt. Na ongeveer 5 seconden wordt het scherm zwart. Wacht 1-2 minuten totdat de systeemreset is voltooid. Daarna kunt u het SYNC-systeem weer gebruiken.</p>

ELEKTROMAGNETISCHE COMPATIBILITEIT

WAARSCHUWINGEN

! Uw auto is getest en gecertificeerd volgens de wetgeving betreffende elektromagnetische compatibiliteit (72/245/EEC, UN ECE Regeling 10 of andere geldende lokale vereisten). U dient ervoor te zorgen dat apparatuur die u heeft gemonteerd voldoet aan de betreffende lokale wetgeving. Laat apparatuur aanbrengen door een erkende dealer.

! Zendapparatuur via radiofrequentie, bijv. mobiele telefoons en amateurradiozenders, mogen alleen in de auto worden geplaatst als ze voldoen aan de parameters in de onderstaande tabel. Er zijn geen bijzondere voorzieningen of voorwaarden voor het monteren of gebruiken ervan.

WAARSCHUWINGEN

! Monteer geen zender/ontvangers, microfoons, luidsprekers en dergelijke in het ontvouwgebied van de airbags.

! Bevestig geen antennekabels aan de originele bedrading, brandstofleidingen en remleidingen van de auto.

! Houd antenne- en voedingskabels op een afstand van minstens 10 cm van elektronische modules en airbags.

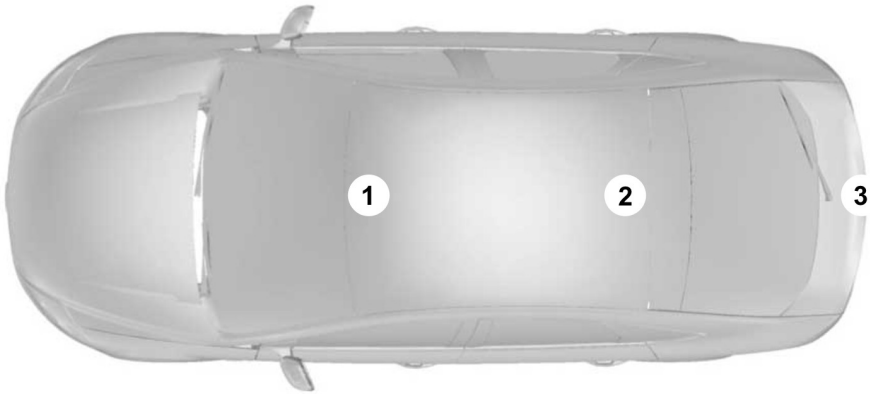

E170906

Bijlagen

Frequentieband MHz	Maximum uitgangsvermogen in watt (piek RMS)	Antenneplaatsen
1-30	50 W	3
30-54	50 W	1.2
68-87,5	50 W	1.2
142-176	50 W	1.2
380-512	50 W	1.2
806-940	10 W	1.2
1200-1400	10 W	1.2
1710-1885	10 W	1.2
1885-2025	10 W	1.2

N.B.: *Controleer na het aanbrengen van een RF-zender of deze niet de overige elektrische uitrusting in de auto stoort, zowel in de standby- als in de zendmodus.*

Controleer alle elektrische uitrusting:

- met het contact ingeschakeld.
- bij draaiende motor.
- tijdens een proefrit bij verschillende snelheden.

Controleer of de elektromagnetische velden die door de gemonteerde zender in het interieur van de auto worden opgewekt niet de grenzen overschrijden waaraan het menselijk lichaam mag worden blootgesteld.

LICENTIEOVEREENKOMST EINDGEBRUIKER

Licentieovereenkomst voor eindgebruikers (EULA) van SYNC

- U hebt een apparaat ("APPARAAT") verkregen dat door Ford Motor Company en haar dochtermaatschappijen ("FORD MOTOR COMPANY") in licentie gegeven software van een partner van Microsoft Corporation ("MS") bevat. Deze geïnstalleerde, oorspronkelijk van MS afkomstige softwareproducten, evenals bijbehorende media, gedrukte materialen en "online" of elektronische

documentatie ("MS SOFTWARE"), worden beschermd door internationale intellectuele eigendomsrechten en verdragen. De MS SOFTWARE wordt in licentie gegeven, niet verkocht. Alle rechten voorbehouden.

- De MS SOFTWARE kan gekoppeld worden aan en/of communiceren met, of kan later met upgrades worden bijgewerkt om gekoppeld te worden aan en/of te communiceren met door FORD MOTOR COMPANY verstrekte aanvullende software en/of systemen. Deze van FORD MOTOR COMPANY afkomstige aanvullende software en systemen, evenals bijbehorende media, gedrukte materialen en "online" of elektronische documentatie ("FORD SOFTWARE") worden beschermd door internationale intellectuele eigendomsrechten en verdragen. De FORD SOFTWARE wordt in licentie gegeven, niet verkocht. Alle rechten voorbehouden.

- De MS SOFTWARE en/of FORD SOFTWARE kan gekoppeld worden aan en/of communiceren met, of kan later met upgrades worden bijgewerkt om gekoppeld te worden aan en/of te communiceren met door leveranciers van software van derden en service verstrekte aanvullende software en/of systemen. De oorspronkelijk van leveranciers van software van derden en service afkomstige aanvullende software en service, evenals bijbehorende media, gedrukte materialen en "online" of elektronische documentatie ("SOFTWARE VAN DERDEN"), worden beschermd door internationale intellectuele eigendomsrechten en verdragen. De SOFTWARE VAN DERDEN wordt in licentie gegeven, niet verkocht. Alle rechten voorbehouden.
- Naar de MS SOFTWARE, FORD SOFTWARE en SOFTWARE VAN DERDEN wordt hierna collectief en afzonderlijk verwezen als "SOFTWARE".

INDIEN U NIET INSTEMT MET DEZE LICENTIEOVEREENKOMST VOOR EINDGEBRUIKERS ("EULA") MAG U HET APPARAAT NIET GEBRUIKEN EN MAG U DE SOFTWARE NIET KOPIËREN. MET IEDER GEBRUIK VAN DE SOFTWARE, INCLUSIEF MAAR NIET BEPERKT TOT HET GEBRUIK ERVAN OP HET APPARAAT, STEMT U IN MET DEZE EULA (OF BEKRACHTIGT U UW EERDERE TOESTEMMING).

TOEKENNING VAN SOFTWARELICENTIE: Met deze EULA wordt u de volgende licentie toegekend:

- U mag de SOFTWARE gebruiken zoals geïnstalleerd op het APPARAAT en anderszins gekoppeld aan door of via FORD MOTOR COMPANY of haar leveranciers van software van derden en service verstrekte systemen en/of service.
- **Enkelvoudige EULA:** De documentatie voor eindgebruikers van het APPARAAT en eraan gerelateerde systemen en service kan meerdere EULA's bevatten, zoals meerdere vertalingen en/of meerdere mediaversies (bijv. in de gebruikersdocumentatie en in de software). Zelfs als u meerdere EULA's ontvangt, hebt u slechts een licentie voor het gebruik van één (1) kopie van de SOFTWARE.

Beschrijving van andere rechten en beperkingen

- **Spraakherkenning:** Indien de SOFTWARE spraakherkenningscomponenten omvat, dient u er rekening mee te houden dat spraakherkenning een inherent statistisch proces is en dat herkenningsfouten inherent aan het proces zijn. FORD MOTOR COMPANY noch haar leveranciers kunnen aansprakelijk worden gesteld voor schade voortvloeiend uit fouten in het spraakherkenningsproces.
- **Beperkingen aan nabouwen, decompilatie en demontage:** U mag de SOFTWARE niet nabouwen, decompileren of demonteren, noch mag u anderen toestemming geven de SOFTWARE na te bouwen, te decompileren of te demonteren, behalve en uitsluitend voor zover dergelijke activiteiten uitdrukkelijk zijn toegestaan door toepasselijk recht niettegenstaande deze beperking.
- **Beperkingen aan distribueren, kopiëren, modificeren en creëren van afgeleide werken:** U mag de SOFTWARE niet distribueren, kopiëren, modificeren of hiervan afgeleide werken maken, behalve en uitsluitend voor zover dergelijke activiteiten uitdrukkelijk zijn toegestaan door toepasselijk recht niettegenstaande deze beperking.
- **Beëindiging:** Zonder afstand van eventuele andere rechten, kan FORD MOTOR COMPANY of MS deze EULA beëindigen indien u niet voldoet aan de voorwaarden en bepalingen van deze EULA.
- **Beveiligingsupdates/Beheer van digitale rechten:** Eigenaren van inhoud maken gebruik van de WMDRM-technologie in uw APPARAAT ter bescherming van hun intellectueel eigendom, inclusief inhoud waarop auteursrechten rusten. Delen van de SOFTWARE op uw APPARAAT gebruiken WMDRM-software om toegang tot WMDRM-beveiligde inhoud te verkrijgen. Als de inhoud niet met

WMDRM-software beschermd kan worden, kunnen eigenaren van inhoud Microsoft vragen het vermogen van de SOFTWARE om WMDRM te gebruiken voor het afspelen of kopiëren van beschermde inhoud in te trekken. Deze actie heeft geen invloed op onbeschermd inhoud. Wanneer uw APPARAAT licenties voor beveiligde inhoud downloadt, gaat u ermee akkoord dat Microsoft een intrekingslijst aan de licenties kan toevoegen. Eigenaars van inhoud kunnen u vragen de SOFTWARE op uw APPARAAT te upgraden voor toegang tot hun inhoud. Als u een upgrade weigert, is toegang tot de inhoud waarvoor de upgrade vereist is niet mogelijk.

- **Toestemming om Gegevens te gebruiken:** U stemt ermee in dat MS, Microsoft Corporation, FORD MOTOR COMPANY, leveranciers van software van derden en systemen, hun filialen en/of de door hen aangewezen vertegenwoordigers technische informatie mogen verzamelen en gebruiken die ze op enigerlei wijze als onderdeel van productondersteuningservice met betrekking tot de SOFTWARE of de bijbehorende service hebben verzameld. MS, Microsoft Corporation, FORD MOTOR COMPANY, leveranciers van software van derden en services, hun partners en/of de door hen aangewezen vertegenwoordigers mogen deze informatie uitsluitend gebruiken voor het verbeteren van hun producten of het leveren van aangepaste service of technologie aan u. MS, Microsoft Corporation, FORD MOTOR COMPANY, leveranciers van software van derden en systemen, hun

partners en/of hun aangewezen vertegenwoordiger mogen deze informatie aan anderen verstrekken, maar niet in een zodanige vorm dat u daardoor persoonlijk geïdentificeerd kunt worden.

- **Componenten online services:** De SOFTWARE mag componenten bevatten die het gebruik van bepaalde online services mogelijk maken en vergemakkelijken. U erkent en aanvaardt dat MS, Microsoft Corporation, FORD MOTOR COMPANY, leveranciers van software van derden en services, hun partners en/of hun aangewezen vertegenwoordiger de versie van de SOFTWARE en/of de componenten ervan waarvan u gebruik maakt kan controleren en upgrades voor of aanvullingen op de SOFTWARE kan verstrekken die automatisch door uw APPARAAT gedownload kunnen worden.
- **Aanvullende software/services:** De SOFTWARE mag FORD MOTOR COMPANY, leveranciers van software van derden en services, MS, Microsoft Corporation, hun partners en/of de door hen aangewezen vertegenwoordigers in staat stellen om aan u SOFTWARE updates, supplementen, aanvullende componenten, of componenten van online services van de SOFTWARE te leveren of ter beschikking te stellen na de datum waarop u uw oorspronkelijke kopie van de SOFTWARE ("Aanvullende Componenten") hebt verkregen.

Als FORD MOTOR COMPANY of derde software- en serviceleveranciers u Aanvullende componenten verstrekken of aan u beschikbaar stellen en er geen andere EULA-voorwaarden bij de Aanvullende componenten verstrekt worden, dan gelden de voorwaarden van deze EULA.

Bijlagen

Als MS, Microsoft Corporation, hun partners en/of hun aangewezen vertegenwoordiger Aanvullende componenten beschikbaar stellen, en er geen andere EULA-voorwaarden verstrekt worden, dan gelden de voorwaarden van deze EULA, behalve dat MS, Microsoft Corporation of partner die de Aanvullende component(en) verstrekt de licentiegever van de Aanvullende component(en) is.

FORD MOTOR COMPANY, MS, Microsoft Corporation, hun partners en/of hun aangewezen vertegenwoordiger behouden zich het recht voor zonder aansprakelijkheid aan u verstrekte of beschikbaar gestelde online services door het gebruik van de SOFTWARE te staken.

- **Links naar sites van derden:** De MS SOFTWARE kan u de mogelijkheid bieden om naar sites van derden te linken door van de SOFTWARE gebruik te maken. De sites van derden staan niet onder de controle van MS, Microsoft Corporation, hun partners en/of hun aangewezen vertegenwoordiger. MS noch Microsoft Corporation noch hun partners noch hun aangewezen vertegenwoordiger zijn verantwoordelijk voor (i) de inhoud van sites van derden, links op de sites van derden, of wijzigingen of updates van sites van derden, of (ii) webcasting of andere vormen van overdracht vanaf sites van derden. Als de SOFTWARE links naar sites van derden verstrekt, dan worden deze links slechts voor uw gemak verstrekt, en het opnemen van een link impliceert geen goedkeuring van de site van derden door MS, Microsoft Corporation, hun partners en/of hun aangewezen vertegenwoordiger.
- **Verplichting om verantwoordelijk te rijden:** U erkent uw verplichting om op verantwoordelijke wijze te rijden en uw aandacht op het verkeer te richten. U leest en houdt zich aan de gebruiksaanwijzing van het APPARAAT, met name als deze betrekking heeft op veiligheid en van elk risico met betrekking tot het gebruik van het APPARAAT wordt uitgegaan.

UPGRADES EN HERSTELMIDIA: Indien de SOFTWARE door FORD MOTOR COMPANY los van het APPARAAT op media zoals een ROM-chip, cd-rom(s) of via download van het web of andere middelen is geleverd, en is gemarkeerd als "For Upgrade Purposes Only" (uitsluitend voor upgrade-doeleinden) of "For Recovery Purposes Only" (uitsluitend voor herstel-doeleinden) mag u een (1) kopie van dergelijke SOFTWARE op het

Bijlagen

APPARAAT installeren als vervangende kopie voor de bestaande SOFTWARE, en mag u deze gebruiken in overeenstemming met deze EULA, inclusief eventuele aanvullende EULA-termen die bij de SOFTWARE voor upgrade zijn gevoegd.

INTELLECTUELE

EIGENDOMSRECHTEN: Alle titel- en intellectuele-eigendomsrechten in en op de SOFTWARE (inclusief maar niet beperkt tot afbeeldingen, foto's, animaties, video, audio, muziek, tekst en "applets" verwerkt in de SOFTWARE), het bijbehorende gedrukte materiaal en eventuele kopieën van de SOFTWARE, zijn eigendom van MS, Microsoft Corporation, FORD MOTOR COMPANY, of hun partners of leveranciers. De SOFTWARE wordt in licentie gegeven, niet verkocht. U mag de gedrukte materialen bij de SOFTWARE niet kopiëren. Alle aanspraken en intellectuele eigendomsrechten op de inhoud waartoe toegang kan worden verkregen door het gebruik van de SOFTWARE is het eigendom van de betreffende eigenaar van inhoud en kunnen beschermd zijn door toepasbaar auteursrecht of andere intellectuele eigendoms wetten en verdragen. Deze EULA verleent u geen recht tot het gebruik van dergelijke inhoud. Alle rechten die niet specifiek onder deze EULA zijn toegekend, zijn voorbehouden voor MS, Microsoft Corporation, FORD MOTOR COMPANY, leveranciers van software van derden en services, hun partners en leveranciers. Het gebruik van online services waartoe toegang kan worden verkregen via de SOFTWARE kan worden beheerst door de betreffende gebruiksvoorwaarden met betrekking tot dergelijke services. Indien deze SOFTWARE documentatie bevat die uitsluitend in elektronische vorm wordt verstrekt, mag u één kopie van dergelijke elektronische documentatie afdrukken.

EXPORTBEPERKINGEN: U erkent dat de SOFTWARE onderworpen is aan de exportwetgeving van de Verenigde Staten en de Europese Unie. U gaat ermee akkoord om aan alle toepasselijke internationale en nationale wetten, inclusief die van de Verenigde Staten, die op de SOFTWARE van toepassing zijn, na te leven. Export Administration Regulations (EAR), evenals beperkingen met betrekking tot eindgebruikers, eindgebruik en bestemming afgegeven door de Verenigde Staten en andere overheden. Zie voor meer informatie <http://www.microsoft.com/exporting/>.

HANDELSMERKEN: Deze EULA verleent u geen rechten met betrekking tot enig handelsmerk of servicemerken van FORD MOTOR COMPANY, MS, Microsoft Corporation, leveranciers van software van derden of services, hun partners of leveranciers.

PRODUCTONDERSTEUNING:

Productondersteuning voor de SOFTWARE wordt niet geleverd door MS, haar moedermaatschappij Microsoft Corporation, of hun partners of dochtermaatschappijen. Raadpleeg voor productondersteuning de instructies van FORD MOTOR COMPANY in de documentatie bij het APPARAAT. Indien u vragen hebt over deze EULA, of om enige andere reden contact wilt opnemen met FORD MOTOR COMPANY, zie dan het adres dat in de documentatie bij het APPARAAT staat.

Geen aansprakelijkheid voor bepaalde schade: BEHALVE ZOALS VERBODEN DOOR DE WET, KUNNEN FORD MOTOR COMPANY, LEVERANCIERS VAN SOFTWARE VAN DERDEN OF SERVICES, MS, MICROSOFT CORPORATION EN HUN PARTNERS IN GEEN ENKEL GEVAL AANSPRAKELIJK WORDEN GESTELD VOOR INDIRECTE, SPECIALE, RESULTERENDE OF INCIDENTELE SCHADE VOORTVLOEIEND UIT OF MET

BETREKKING TOT HET GEBRUIK VAN OF PRESTATIES VAN DE SOFTWARE. DEZE BEPERKING GELDT ZELFS ALS ENIGE REMEDIE NIET AAN ZIJN EERSTE DOEL VOLDOET. IN GEEN GEVAL ZIJN MS, MICROSOFT CORPORATION EN/OF HUN PARTNERS AANSPRAKELIJK VOOR EEN BEDRAG VAN MEER DAN TWEEHONDERDVIJFTIG US DOLLAR (U.S. \$250,00).

- ER ZIJN GEEN ANDERE GARANTIES DAN DIE UITDRUKKELIJK VERSTREKT KUNNEN ZIJN VOOR UW NIEUWE AUTO.

Adobe

Bevat Adobe® [Flash® Player] of [AIR®] technologie van Adobe Systems Incorporated. Dit [Licentiehouderproduct] bevat [Adobe® Flash® Player] [Adobe® AIR®] software onder licentie van Adobe Systems Incorporated, Copyright ©1995-2009 Adobe Macromedia Software LLC. Alle rechten voorbehouden. Adobe, Flash en AIR zijn handelsmerken van Adobe Systems Incorporated.

Kennisgeving voor eindgebruikers

Belangrijke veiligheidsinformatie voor Microsoft® Windows® Mobile voor auto's

Dit Ford SYNC-systeem bevat software dat in licentie is gegeven aan de fabrikant FORD MOTOR COMPANY door een partner van Microsoft Corporation in het kader van een licentieovereenkomst. Verwijdering, reproductie, reconstructie of ander ongevoegd gebruik van de software van dit systeem in schending van de licentieovereenkomst is strikt verboden en kan leiden tot juridische actie.

Instructies lezen en opvolgen: Voordat u uw systeem op basis van Windows Automotive gebruikt, dient u alle instructies en veiligheidsinformatie in deze eindgebruikershandleiding ("Gebruikershandleiding") te lezen en op te volgen. Het niet opvolgen van de voorzorgsmaatregelen in deze Gebruikershandleiding kan leiden tot een ongeval of andere ernstige gevolgen.

Bewaar de Gebruikershandleiding in de auto:

Wanneer de Gebruikershandleiding in de auto wordt bewaard, kan deze als gebruiksklaar referentiemateriaal dienen voor u en andere gebruikers die niet bekend zijn met het systeem op basis van Windows Automotive. Zorg ervoor dat voor het eerste gebruik van het systeem, alle personen toegang tot de Gebruikershandleiding hebben en de instructies en veiligheidsinformatie zorgvuldig lezen.

WAARSCHUWING



Het bedienen van bepaalde delen van dit systeem tijdens het rijden kan uw aandacht van de weg afleiden, en mogelijk een ongeval of andere ernstige gevolgen veroorzaken. Wijzig nooit de systeeminstellingen of voer nooit non-verbale gegevens in (met behulp van uw handen) tijdens het rijden. Stop de auto op een veilige en legale wijze voordat u probeert deze bewerkingen uit te voeren. Dit is belangrijk aangezien tijdens het instellen of wijzigen van sommige functies u misschien uw aandacht van de weg moet afleiden en uw handen van het stuurwiel moet verwijderen.

Algemene bediening

Spraakgestuurde commando's:

Functies binnen het systeem op basis van Automotive Windows kunnen worden uitgevoerd met enkel spraakcommando's. Via spraakcommando's tijdens het rijden kunt u het systeem bedienen zonder uw handen van het stuurwiel te halen.

Langdurig bekijken van scherm: Probeer geen toegang te verkrijgen tot functies waarvoor u het scherm tijdens het rijden langdurig moet bekijken. Stop op een veilige en legale manier voordat u probeert toegang te verkrijgen tot een functie van het systeem die langdurige aandacht vereist. Zelfs af en toe vluchtig naar het scherm kijken kan gevaarlijk zijn als uw aandacht op een kritiek moment van uw rijtaak wordt afgeleid.

Volume-instelling: Verhoog het volume niet overmatig. Houd het volume tijdens het rijden op een niveau waarbij u nog steeds ander verkeer en noodhulpsignalen kunt horen. Rijden terwijl u deze geluiden niet kunt horen, kan tot een ongeval leiden.

Gebruik van

spraakherkenningsfuncties:

Spraakherkenningssoftware is een inherent statistisch proces dat aan fouten onderhevig is. Het is uw verantwoordelijkheid om spraakherkenningsfuncties in het systeem te controleren en eventuele fouten te corrigeren.

Navigatiefuncties: Navigatiefuncties in het systeem zijn bedoeld om instructies van afslag tot afslag te leveren tot de gewenste bestemming. Zorg dat alle personen die gebruik maken van dit systeem de instructies en veiligheidsinformatie zorgvuldig lezen en geheel volgen.

Afleidingsgevaar: Voor bepaalde navigatiefuncties zijn handmatige (niet-verbale) instellingen vereist. Een dergelijke instelling uitvoeren of gegevens invoeren tijdens het rijden, kan uw aandacht aanzienlijk afleiden en tot een ongeval of andere ernstige gevolgen leiden. Stop de auto op een veilige en legale wijze voordat u probeert deze bewerkingen uit te voeren.

Gebruik bovenal uw eigen inzicht: Alle verstrekte navigatiefuncties dienen slechts als hulpmiddel. Beslissingen tijdens het rijden dient u op basis van uw eigen observaties van de lokale omstandigheden en de geldende verkeersregels te nemen. Dergelijke functies zijn geen vervanging van uw persoonlijke inzicht. Routesuggesties gemaakt door dit systeem dienen nooit lokale verkeersregels of uw persoonlijke inzicht of kennis van veilige rijpraktijken te vervangen.

Routeveiligheid: Volg de voorgestelde route niet als dit in een onveilige of ongeoorloofde manoeuvre kan resulteren, als u hierdoor in een onveilige situatie terecht komt of als u naar een gebied wordt geleid dat u als onveilig beschouwt. De bestuurder is uiteindelijk verantwoordelijk voor de veilige bediening van de auto en moet derhalve evalueren of het veilig is om de voorgestelde route te volgen.

Mogelijke onnauwkeurigheden van

kaarten: De kaarten waarvan dit systeem gebruik maakt, kunnen onnauwkeurig zijn door eventuele wegwijzingen, verkeersomstandigheden of rijomstandigheden. Gebruik altijd goed inzicht en gezond verstand wanneer u de voorgestelde routes volgt.

Noodhulpdiensten: Vertrouw niet op navigatiefuncties in het systeem om noodhulpdiensten te lokaliseren. Vraag de lokale autoriteiten of een medewerker van de noodhulpdienst voor deze locaties. Niet alle noodhulpdiensten zoals politiebureaus, brandweerkazernes, ziekenhuizen en klinieken zijn opgenomen in de database van de kaart voor dergelijke navigatiefuncties.

Licentieovereenkomst voor eindgebruikers van TeleNav-software

Lees deze algemene voorwaarden nauwgezet door voordat u de Telenav-software gebruikt. Als u de TeleNav-software gebruikt, betekent het dat u akkoord gaat met deze algemene voorwaarden. Als u niet akkoord gaat met deze algemene voorwaarden, verbreek dan het zegel van de verpakking niet en start of gebruik de TeleNav-software niet op een andere manier.

Deze algemene bepalingen vormen de overeenkomst ("Overeenkomst") tussen u en Telenav, Inc. ("Telenav") met betrekking tot de TeleNav-software (inclusief upgrades, wijzigingen en aanvullingen op deze software) (samen de "TeleNav-software" genoemd). Alle verwijzingen in dit document naar "u" en "uw" betekent uzelf, uw medewerkers, vertegenwoordigers en onderaannemers en elke andere entiteit in wiens naam u deze algemene bepalingen accepteert; alle voorgaande personen zijn onderworpen aan deze Overeenkomst. Bovendien is alle accountinformatie, evenals andere informatie over betaling en persoonlijke gegevens die u door Telenav (direct of via het gebruik van de TeleNav-software) wordt verstrekt, onderworpen aan het privacybeleid van Telenav, dat te vinden is op <http://www.telenav.com>.

Telenav kan deze Overeenkomst en het privacybeleid op elk moment aanpassen, met of zonder kennisgeving aan u. U gaat ermee akkoord om van tijd tot tijd <http://www.telenav.com> te bezoeken om de dan geldende versie van deze Overeenkomst en van het privacybeleid te controleren.

1. Veilig en wettig gebruik

U gaat ermee akkoord dat aandacht besteden aan de TeleNav-software kans op al dan niet dodelijke verwondingen van uzelf of anderen kan veroorzaken in situaties waarbij anderszins uw onverdeelde aandacht vereist is, en u gaat dan ook akkoord met het volgende wanneer u de TeleNav-software gebruikt: (a) alle verkeerswetgeving naleven en steeds op een veilige manier rijden; (b) uw eigen persoonlijke inzicht gebruiken tijdens het rijden. Als u vindt dat een route die wordt gesuggereerd door de TeleNav-software u instructies geeft om een onveilig of onwettig manoeuvre uit te voeren, u in een onveilige situatie brengt of u naar een gebied leidt dat volgens u onveilig is, volg dergelijke instructies dan niet; (c) geen bestemmingen invoeren of de TeleNav-software op een andere manier bedienen, tenzij uw voertuig stilstaat en geparkeerd is; (d) de TeleNav-software niet gebruiken voor illegale, ongeoorloofde, onbedoelde, onveilige, gevaarlijke of onwettige doeleinden of op enige andere manier die niet overeenkomt met deze Overeenkomst; (e) alle gps-toestellen en draadloze apparaten en kabels die nodig zijn voor het gebruik van de TeleNav-software op een veilige manier in uw voertuig opbergen, zodat ze het rijden niet hinderen en de bediening van enig veiligheidsapparaat (zoals een airbag) niet voorkomen.

U gaat ermee akkoord Telenav schadeloos te stellen en niet aansprakelijk te stellen voor eventuele vorderingen als gevolg van gevaarlijk of anderszins ongeschikt gebruik van de Telenav-software in elk bewegend voertuig, inclusief als gevolg van het niet-naleven van de bovenstaande richtlijnen.

2. Accountinformatie

U gaat akkoord met het volgende: (a) bij het registreren van de Telenav-software zal u Telenav waarachtige, correcte, actuele en volledige informatie geven over uzelf, en (b) u zal Telenav onmiddellijk op de hoogte brengen van wijzigingen aan dergelijke informatie en u zal deze informatie steeds waarachtig, actueel en volledig houden.

3. Softwarelicentie

Op voorwaarde dat u de bepalingen van deze Overeenkomst naleeft, verleent Telenav u hierbij een persoonlijke, niet-exclusieve, niet-overdraagbare licentie (behalve zoals uitdrukkelijk toegestaan met betrekking tot uw permanente overdracht van de licentie van de Telenav-software), zonder het recht om de Telenav-software in licentie te geven of te gebruiken (alleen in de vorm van objectcode) om de Telenav-software te openen en te gebruiken. Deze licentie wordt beëindigd bij eventuele beëindiging of afloop van deze Overeenkomst. U gaat ermee akkoord dat u de Telenav-software alleen voor persoonlijke zakelijke of recreatieve doeleinden zal gebruiken, en niet om commerciële navigatieservices aan andere partijen te verstrekken.

3.1 Licentiebeperkingen

U gaat ermee akkoord niets van het volgende te doen: (a) de Telenav-software of enig deel ervan nabouwen, decompileren, demonteren, vertalen, wijzigen, aanpassen of anderszins veranderen; (b) proberen de broncode, audiobibliotheek of structuur van de Telenav-software af te leiden zonder voorafgaande uitdrukkelijke schriftelijke toestemming van Telenav; (c) handelsmerken, logo's, informatie over patenten of copyright, of andere informatie of markeringen van Telenav of diens leveranciers te verwijderen van de Telenav-software, of aan te passen; (d) de Telenav-software distribueren, in licentie geven of anderszins overdragen aan anderen, behalve als onderdeel van uw permanente overdracht van de Telenav-software; of (e) de Telenav-software op enige manier gebruiken die (i) indruist tegen de intellectuele eigendomsrechten of eigendomsrechten, rechten van reclame of privacy of andere rechten van enige partij, (ii) enige wet, grondwet, verordening of regelgeving schendt, inclusief maar niet beperkt tot wetten en regelgeving met betrekking tot spam, privacy, bescherming van consumenten en kinderen, obsceniteiten of eeroof, of (iii) schadelijk, bedreigend, beledigend, pestend, misleidend, schadelijk voor de reputatie, vulgair, obscene, lasterlijk of anderszins verwerpelijk is; en (f) de Telenav-software leasen, verhuren of anderszins derden ongeoorloofde toegang geven tot de Telenav-software zonder voorafgaande schriftelijke toestemming van Telenav.

4. Disclaimers

In zoverre toegestaan door de toepasselijke wetgeving zullen Telenav, diens licentiehouders en leveranciers, of vertegenwoordigers of werknemers van de voorgaande, geenszins aansprakelijk zijn voor enige beslissing genomen of actie ondernomen door uzelf of iemand anders met betrekking tot de informatie die door de Telenav-software wordt verstrekt.

Telenav biedt ook geen garanties wat betreft de nauwkeurigheid van de kaart- of andere gegevens die voor de Telenav-software worden gebruikt. Dergelijke gegevens kunnen niet altijd overeenkomen met de werkelijkheid vanwege, onder andere, wegafsluitingen, wegwerkzaamheden, constructiewerkzaamheden, het weer, nieuwe wegen en andere veranderende omstandigheden. U bent verantwoordelijk voor het volledige risico ten gevolge van uw gebruik van de Telenav-software. Als voorbeeld maar zonder enige beperking, gaat u ermee akkoord niet te vertrouwen op de Telenav-software voor kritieke navigatie in gebieden waar het welzijn of overleven van uzelf of anderen afhankelijk is van de nauwkeurigheid van navigatie, aangezien de kaarten of functies van de Telenav-software niet bedoeld zijn ter ondersteuning van toepassingen met dergelijke grote risico's, vooral in meer verafgelegen geografische regio's.

TELENAV WIJST ALLE GARANTIES MET BETREKKING TOT DE TELENAV-SOFTWARE, WETTELIJK, UITDRUKKELIJK OF IMPLICIET, UITDRUKKELIJK AF EN SLUIT DEZE UIT, MET INBEGRIJ VAN ALLE GARANTIES DIE VOORTVLOEIEN UIT VERHANDELEN, GEBRUIK OF HANDEL, EN MET INBEGRIJ VAN, MAAR NIET BEPERKT TOT, DE IMPLICIETE GARANTIES VAN VERKOOPBAARHEID, GESCHIKTHEID VOOR EEN BEPAALD DOEL EN NIET-INBREUK OP RECHTEN VAN

DERDEN MET BETREKKING TOT DE TELENAV-SOFTWARE. Bepaalde rechtsgebieden staan de disclaimer van bepaalde garanties niet toe, dus deze beperking is mogelijk niet op u van toepassing.

5. Beperking van aansprakelijkheid

VOOR ZOVER TOEGESTAAN ONDER TOEPASSELIJK RECHT, KUNNEN TELENAV OF HAAR LICENTIEGEEVERS EN LEVERANCIERS IN GEEN GEVAL AANSPRAKELIJK WORDEN GESTELD DOOR U OF DERDEN VOOR INDIRECTE, INCIDENTELE, VOORTVLOEIENDE, SPECIALE OF MORELE SCHADE (IN ELK GEVAL INCLUSIEF, MAAR NIET BEPERKT TOT, SCHADE WEGENS DE ONMOGELIJKHEID TOT GEBRUIK VAN DE APPARATUUR OF TOEGANG TOT GEGEVENS, GEGEVENSVERLIES, VERLIES VAN ZAKEN, VERLIES VAN WINSTEN, ONDERBREKING VAN DE BEDRIJFSVOERING OF DERGELIJKE) DIE VOORTVLOEIEN UIT HET GEBRUIK VAN OF HET ONVERMOGEN TOT GEBRUIK VAN DE TELENAV-SOFTWARE, ZELFS ALS TELENAV GEADVISEERD IS OVER VAN DE MOGELIJKHEID VAN DERGELIJKE SCHADE.

NIETTEGENSTAANDE ENIGE SCHADE DIE U KUNT OPLOPEN OM EENDER WELKE REDEN (INCLUSIEF, MAAR NIET BEPERKT TOT, ALLE SCHADE DIE HIERIN IS OPGENOMEN EN ALLE DIRECTE OF ALGEMENE SCHADE IN OVEREENKOMST, ONRECHTMATIGE DAAD (INCLUSIEF NALATIGHEID) OF ANDERSZINS), BLIJFT DE VOLLEDIGE AANSPRAKELIJKHEID VAN TELENAV EN ALLE LEVERANCIERS VAN TELENAV BEPERKT TOT HET BEDRAG DAT DOOR U WERD BETAALD VOOR DE TELENAV-SOFTWARE. SOMMIGE STATEN EN/OF RECHTSGEBIEDEN STAAN DE

UITSLUITING OF BEPERKING VAN INCIDENTELE SCHADE OF GEVOLGSCHADE NIET TOE, ZODAT DE BOVENSTAANDE BEPERKINGEN OF UITSLUITINGEN MOGELIJK NIET OP U VAN TOEPASSING ZIJN.

6. Arbitrage en toepasselijk recht

U gaat ermee akkoord dat elk geschil, elke vordering of controverse als gevolg van of met betrekking tot deze Overeenkomst of de Telenav-software wordt geregeld door onafhankelijke arbitrage met een neutrale arbiter en beheerd door de American Arbitration Association in de County Santa Clara, Californië (V.S.). De arbiter past de commerciële regels van arbitrage (Commercial Arbitration Rules) van de American Arbitration Association toe, en het oordeel op basis van toekenning door de arbiter kan door een bevoegde rechtbank worden ingevoerd. Neem in acht dat er geen rechter of jury bij een arbitrageprocedure is en de beslissing van de arbiter bindend is voor beide partijen. U gaat uitdrukkelijk akkoord uw recht op een juryproces op te zeggen.

Deze Overeenkomst en de prestaties hieronder worden beheerst onder en opgezet volgens de wetten van de staat Californië, zonder gelding van de conflictregels. In zoverre als juridische actie noodzakelijk is met betrekking tot de bindende arbitratie, gaan zowel Telenav als uzelf ermee akkoord deze uitsluitend in te dienen onder de jurisdictie van de rechtbanken van de County Santa Clara, Californië (V.S.). Het Verdrag van de Verenigde Naties inzake Contracten voor de internationale verkoop van goederen is niet van toepassing.

7. Toewijzing

U mag deze Overeenkomst of uw rechten of verplichtingen met betrekking tot uw permanente overdracht van de licentie van de Telenav-software niet doorverkopen, toewijzen of overdragen, behalve in zijn totaliteit, en uitsluitend op voorwaarde dat de nieuwe gebruiker van de Telenav-software ermee akkoord gaat dat hij of zij gebonden is aan de algemene bepalingen van deze Overeenkomst. Dergelijke verkoop, toewijzing of overdracht die niet uitdrukkelijk is toegestaan volgens deze paragraaf zal leiden tot de onmiddellijke beëindiging van deze Overeenkomst, zonder aansprakelijkheid van Telenav, en in dat geval moeten u en alle andere partijen het gebruik van Telenav-software onmiddellijk staken. Niettegenstaande het voorgaande mag Telenav deze Overeenkomst op elk moment toewijzen aan elke andere partij zonder kennisgeving, op voorwaarde dat de persoon waaraan dit wordt toegewezen, gebonden blijft door deze Overeenkomst.

8. Diversen

8,1

Deze Overeenkomst vormt de volledige overeenkomst tussen Telenav en uzelf met betrekking tot het onderwerp ervan.

8,2

Behalve voor de beperkte licenties die uitdrukkelijk zijn toegestaan in deze Overeenkomst, behoudt Telenav alle rechten, eigendomsrechten en belangen in en voor de Telenav-software, inclusief zonder beperking alle gekoppelde intellectuele eigendomsrechten. Licenties of andere rechten die niet uitdrukkelijk in deze Overeenkomst zijn toegekend, zijn bedoeld om te worden toegekend of overgedragen, of zullen worden toegekend of overgedragen door implicatie, statuut,

afleiding, estoppel of anderszins, en Telenav en diens leveranciers en licentiehouders behouden hierbij al hun andere respectievelijke rechten dan de licenties die expliciet worden toegekend in deze Overeenkomst.

8,3

Als u de Telenav-software gebruikt, gaat u ermee akkoord van Telenav alle communicatie, inclusief kennisgevingen, overeenkomsten, wettelijk vereiste onthullingen of andere informatie met betrekking tot de Telenav-software (samen "Kennisgevingen") digitaal te ontvangen. Telenav kan dergelijke Kennisgevingen bieden door deze te plaatsen op de website van Telenav of door dergelijke Kennisgevingen te downloaden naar uw draadloze apparaat. Als u uw toestemming om Kennisgevingen digitaal te ontvangen wilt intrekken, moet u het gebruik van de Telenav-software staken.

8,4

Als Telenav of uzelf de uitvoering van enige bepaling niet afdwingt, heeft dat geen invloed op het recht van die partij om prestaties op elk moment daarna af te dwingen, noch zal een afwijzing van inbreuk of verzuim van deze Overeenkomst een afwijzing van enige volgende inbreuk of verzuim of afwijzing van de bepaling zelf inhouden.

8,5

Als enige bepaling hierin onafdwingbaar wordt geacht, dan wordt dergelijke bepaling gewijzigd om de bedoeling van de partijen te weerspiegelen, en blijven de resterende bepalingen van deze Overeenkomst volledig van kracht en geldig.

8,6

De koppen in deze Overeenkomst dienen slechts ter referentie en worden niet als onderdeel van deze Overeenkomst beschouwd, en hiernaar zal niet verwezen worden in verband met de constructie of interpretatie van deze Overeenkomst. Zoals gebruikt in deze Overeenkomst, worden de woorden "inbegrepen" en "inclusief" en variaties op deze woorden, niet beschouwd als beperkende termen, maar wordt geacht dat deze worden gevolgd door de woorden "zonder beperking".

9. Overige leveranciervoorwaarden en -bepalingen

De Telenav-software maakt gebruik van kaart- en andere gegevens die door Telenav aan andere leveranciers in licentie zijn gegeven ten voordele van uzelf en andere eindgebruikers. Deze Overeenkomst omvat bepalingen voor eindgebruikers die van toepassing zijn op deze bedrijven (inbegrepen aan het einde van deze Overeenkomst) en uw gebruik van de Telenav-software is dan ook onderworpen aan dergelijke bepalingen. U gaat ermee akkoord de volgende aanvullende algemene bepalingen na te leven, die van toepassing zijn op andere leveranciers die licentiehouders zijn van Telenav:

Licentieovereenkomst voor eindgebruikers voor distributie door HERE voor Noord-Amerika/Azië-Stille Oceaan

De aangeboden inhoud ("Gegevens") wordt in licentie gegeven, niet verkocht. Door dit pakket te openen, of de gegevens te installeren, te kopiëren of anderszins te gebruiken, gaat u akkoord gebonden te zijn aan de voorwaarden van deze overeenkomst. Als u niet akkoord gaat met de voorwaarden van deze overeenkomst, is het u niet toegestaan de Gegevens te

installeren, kopiëren, gebruiken, verkopen of overdragen. Als u de bepalingen van deze overeenkomst wilt verwerpen, en de Gegevens niet hebt geïnstalleerd, gekopieerd of gebruikt, moet u contact opnemen met uw leveranciers of HERE North America, LLC (zoals hieronder gedefinieerd) binnen dertig (30) dagen na aankoop, voor een terugbetaling van uw aankoopprijs. Ga naar www.here.com om contact op te nemen met HERE.

De Gegevens worden verstrekt voor uw persoonlijke, interne gebruik en mogen niet worden doorverkocht. De Gegevens worden beschermd door auteursrechten en zijn onderworpen aan de volgende algemene bepalingen (deze "Licentieovereenkomst voor eindgebruikers") en voorwaarden die u hebt geaccepteerd enerzijds, en HERE en diens licentiehouders (inclusief hun licentiehouders en leveranciers) anderzijds. Wat deze bepalingen betreft, betekent "HERE" (a) HERE North America, LLC met betrekking tot Gegevens voor Amerika en/of de regio Azië-Stille Oceaan en (b) HERE Europe B.V. voor Gegevens voor Europa, het Midden Oosten en/of Afrika.

De Gegevens omvatten bepaalde informatie en gerelateerde inhoud aangeboden in licentie aan HERE van derden en is onderworpen aan de toepasselijke algemene voorwaarden van leveranciers en copyrightinformatie die te vinden is op de volgende URL:
http://corporate.navteq.com/supplier_terms.html

VOORWAARDEN EN BEPALINGEN

Licentiebeperkingen op gebruik:

U gaat ermee akkoord dat uw licentie om deze Gegevens te gebruiken is beperkt tot het gebruik alleen voor persoonlijke, niet-commerciële doeleinden, en niet voor dienstenbureaus, timesharing of andere soortgelijke doeleinden. Behalve zoals anders hierin is uiteengezet, gaat u akkoord

met het niet anderszins reproduceren, kopiëren, modificeren, decompileren, demonteren of reconstrueren van enig gedeelte van deze Gegevens, en mag u deze niet overdragen of distribueren in elke vorm of voor elk doel dan ook, behalve voor zover toegestaan door dwingend recht.

Licentiebeperkingen op overdracht:

Uw beperkte licentie staat de overdracht of doorverkoop van de Gegevens niet toe, behalve op voorwaarde dat u de Gegevens en alle bijbehorende materiaal op permanente basis mag overdragen indien: (a) u geen kopieën van de Gegevens bijhoudt; (b) de ontvanger akkoord gaat met de bepalingen van deze Licentieovereenkomst voor eindgebruikers; en (c) u de Gegevens in exact dezelfde vorm overdraagt als u ze hebt gekocht door het originele medium (bijv. de cd-rom of dvd die u hebt gekocht), alle originele verpakking, alle Handleidingen en andere documentatie fysiek overdraagt. Met name Multi-disc sets mogen alleen overgedragen of verkocht worden als een complete set als verstrekt aan u en niet als een subset daarvan.

Aanvullende Licentiebeperkingen:

Behalve indien u specifiek een licentie hebt gekregen van HERE om dit te doen in een aparte schriftelijke overeenkomst, en zonder beperking van de voorgaande paragraaf, hangt uw licentie af van het gebruik van de Gegevens zoals voorgeschreven in deze overeenkomst, en mag u (a) deze Gegevens niet gebruiken met producten, systemen of toepassingen die zijn geïnstalleerd of anderszins verbonden met of in communicatie staan met voertuigen die in staat zijn tot voertuignavigatie, positionering, dispatch,

routegeleiding in realtime, wagenparkbeheer of soortgelijke toepassingen; of (b) niet met, of in communicatie staan met, inclusief zonder beperking, mobiele telefoons, palmtops en draagbare computers, pagers en PDA's.

N.B.: *Deze Gegevens kunnen onnauwkeurige of onvolledige informatie bevatten omwille van het verstrijken van tijd, veranderende omstandigheden, gebruikte bronnen en de aard van het verzamelen van uitgebreide geografische gegevens, wat allemaal kan leiden tot onjuiste resultaten.*

Geen garantie:

Deze Gegevens worden u "zoals ze zijn" verstrekt en u gaat ermee akkoord ze op eigen risico te gebruiken. HERE en diens licentiehouders (in hun licentiehouders en leveranciers) geven geen enkele soort garanties of voorstellingen, expliciet of impliciet, voortvloeiend uit de wet of anderszins, inclusief maar niet beperkt tot, inhoud, kwaliteit, nauwkeurigheid, volledigheid, doeltreffendheid, betrouwbaarheid, geschiktheid voor een bepaald doel, nuttigheid, gebruik of resultaten te verkrijgen van deze Gegevens, of dat de Gegevens of de server ononderbroken of vrij van fouten zullen zijn.

Afwijzing van garantie:

HERE EN DIENS LICENTIEHOUDERS (INCLUSIEF HUN LICENTIEHOUDERS EN LEVERANCIERS) WIJZEN ELKE GARANTIE, EXPLICIET OF IMPLICIET, VAN KWALITEIT, PRESTATIES, VERKOOPBAARHEID, GESCHIKTHEID VOOR EEN BEPAALD DOEL OF NIET-INBREUK AF. Sommige staten, gebieden en landen staan bepaalde garantieuitsluitingen niet toe, dus in dat opzicht kan de bovenstaande uitsluiting mogelijk niet voor u gelden.

Afwijzing van aansprakelijkheid:

HERE EN DIENS LICENTIEHOUDERS (INCLUSIEF HUN LICENTIEHOUDERS EN LEVERANCIERS) ZULLEN NIET AANSPRAKELIJK WORDEN GESTELD DOOR U VOOR ELKE EIS, VORDERING OF ACTIE, ONGEACHT DE AARD VAN DE OORZAAK VAN DE EIS, VORDERING OF ACTIE, WAARBIJ VERLIES, VERWONDINGEN OF SCHADE, DIRECT OF INDIRECT, WORDT BEWEERD ALS GEVOLG VAN HET GEBRUIK OF HET BEZIT VAN DEZE GEGEVENS. OF VOOR ENIG VERLIES VAN WINSTEN, ZAKEN, OVEREENKOMSTEN OF BESPARINGEN, OF ENIGE ANDERE DIRECTE, INDIRECTE, INCIDENTELE, SPECIALE OF GEVOLGSCHADE ALS GEVOLG VAN UW GEBRUIK VAN OF ONVERMOGEN TOT GEBRUIK VAN DEZE GEGEVENS, ENIG DEFECT IN DEZE GEGEVENS, OF EEN INBREUK OP DEZE ALGEMENE BEPALINGEN, IN EEN ACTIE ONDER OVEREENKOMST OF ONRECHTMATIGE DAAD OF OP BASIS VAN EEN GARANTIE, ZELFS ALS HERE OF DIENS LICENTIEHOUDERS WERDEN GEADVISEERD OVER DE MOGELIJKHEID VAN DERGELIJKE SCHADE. Sommige staten, gebieden en landen staan bepaalde aansprakelijkheidsuitsluitingen of schadebeperkingen niet toe, dus in dat opzicht kan het bovenstaande mogelijk niet voor u gelden.

Exportregeling:

U gaat ermee akkoord geen enkel deel van de Gegevens of een direct product daarvan ergens vandaan te exporteren, behalve in overeenstemming met, en met alle vereiste licenties en goedkeuringen onder, toepasselijke exportwetgeving, -regels en -regelgeving, inclusief maar niet beperkt tot de wetten, regels en regelgeving beheerd door het Office of Foreign Assets Control van de V.S. Department of Commerce en Bureau of Industry and

Bijlagen

Security van de Verenigde Staten. Department of Commerce. In de mate dat dergelijke exportwetten, -regels of -regelgeving HERE verbieden om diens verplichtingen in dit kader na te leven om de Gegevens te leveren of te verspreiden, wordt dergelijk niet-handelen vrijgesteld en vormt dit geen inbreuk op deze Overeenkomst.

Volledige Overeenkomst:

Deze algemene bepalingen vormen de volledige overeenkomst tussen HERE (en diens licentiehouders, inclusief hun licentiehouders en leveranciers) en uzelf met betrekking tot het onderwerp van deze overeenkomst, en heeft in zijn geheel voorrang op alle schriftelijke of mondelinge overeenkomsten die er zouden bestaan tussen ons met betrekking tot het onderwerp.

Scheidbaarheid:

U en HERE gaan ermee akkoord dat als een deel van deze overeenkomst onwettig of niet-afdwingbaar wordt geacht, dat gedeelte zal worden gescheiden en de rest van de Overeenkomst volledig van kracht en geldig zal blijven.

Scheidbaarheid:

U en HERE gaan ermee akkoord dat als een deel van deze overeenkomst onwettig of niet-afdwingbaar wordt geacht, dat gedeelte zal worden gescheiden en de rest van de Overeenkomst volledig van kracht en geldig zal blijven.

Geldende wetgeving:

De bovenstaande algemene bepalingen worden bepaald door de wetten van de staat Illinois (voor Gegevens voor de regio Amerika en/of Azië-Stille Oceaan) of Nederland (voor Gegevens in Europa, het Midden Oosten en Afrika), zonder aanleiding te geven tot (i) de bepalingen

voor conflictregels, of (ii) de Conventie van de Verenigde Naties voor Contracten voor de internationale verkoop van goederen, die expliciet is uitgesloten. Voor elk geschil, elke eis en elke actie als gevolg van of met betrekking tot de Gegevens ("Eisen"), gaat u ermee akkoord dat deze onderwerpen worden aan de persoonlijke jurisdictie van (a) de staat Illinois voor Eisen met betrekking tot Gegevens voor de regio Amerika en/of Azië-Stille Oceaan die u in het kader van deze Overeenkomst hebt ontvangen, en (b) Nederland voor Gegevens in Europa, het Midden Oosten en/of Afrika die u in het kader van deze Overeenkomst hebt ontvangen.

Overheid als eindgebruikers:

Als de Gegevens worden verkregen door of in naam van de overheid van de Verenigde Staten of enige andere entiteit die soortgelijke rechten als wat gewoonlijk wordt geclaimd door de overheid van de Verenigde Staten zoekt en toepast, dan zijn deze Gegevens een "commercieel item" zoals deze term is gedefinieerd in 48 C.F.R. ("FAR") 2.101, in licentie gegeven in overeenstemming met deze Licentieovereenkomst voor eindgebruikers, en elke kopie van de Gegevens die werden geleverd of anderszins aangeboden, zal worden gemarkeerd of ingebed zoals van toepassing met de volgende "Kennisgeving van gebruik" en worden behandeld in overeenstemming met dergelijke Kennisgeving:

KENNISGEVING VAN GEBRUIK

CONTRACTANT
(FABRIKANT/LEVERANCIER)

NAAM:

HERE

CONTRACTANT
(FABRIKANT/LEVERANCIER)

ADRES:

Bijlagen

425 West Randolph Street, Chicago, IL 60606.

Deze Gegevens zijn een commercieel item zoals gedefinieerd in FAR 2.101

en zijn onderworpen aan de Licentieovereenkomst Eindgebruiker waaronder

deze Gegevens zijn verstrekt.

© 1987-2013 HERE. Alle rechten voorbehouden.

Als de Contracterende partij, federaal overheidsbureau of een federale medewerker weigert de legenda hierin te gebruiken, dan moet de Contracterende partij, federaal overheidsbureau of federale medewerker HERE daarvan op de hoogte brengen voordat aanvullende of alternatieve rechten worden gezocht in de Gegevens.

Gracenote® Copyright

Cd- en muziekgerelateerde gegevens van Gracenote, Inc., copyright© 2000-2007 Gracenote. Gracenote Software, copyright © 2000-2007 Gracenote. Dit product en deze service kunnen over een of meer van de volgende V.S. octrooiën #5,987,525, #6,061,680, #6,154,773, #6,161,132, #6,230,192, #6,230,207, #6.240,459, #6,330,593 en andere uitgegeven of uitstaande octrooiën beschikken. Sommige diensten verstrekt onder licentie van Open Globe, Inc. voor V.S. octrooi: #6,304,523.

Gracenote en CDDB zijn geregistreerde handelsmerken van Gracenote. Het Gracenote logo en logotype, en het "Powered by Gracenote™" logo zijn handelsmerken van Gracenote.

Gracenote® Licentieovereenkomst voor eindgebruikers (EULA)

Dit apparaat bevat software van Gracenote, Inc., 2000 Powell Street Emeryville, California 94608 ("Gracenote").

Met de software van Gracenote (de "Gracenote Software") kan dit apparaat een identificatie van cd en muziekbestanden uitvoeren en muziekgerelateerde informatie verkrijgen, met inbegrip van naam, artiest, nummer en titelinformatie ("Gracenote Gegevens"), van online servers ("Gracenote Servers"), en andere functies vervullen. U mag Gracenote Gegevens uitsluitend gebruiken met behulp van de beoogde functies voor Eindgebruikers van dit apparaat.

Dit apparaat bevat mogelijk inhoud die behoort tot de aanbieders van Gracenote. Indien dit het geval is, gelden alle hierin uiteengezette beperkingen met betrekking tot Gracenote Gegevens ook voor dergelijke inhoud, en hebben dergelijke inhoudaanbieders het recht op alle hierin uiteengezette voordelen en beveiligingen beschikbaar voor Gracenote.

U gaat ermee akkoord dat u de inhoud van Gracenote ("Gracenote Inhoud"), Gracenote Gegevens, de Gracenote Software en Gracenote Servers uitsluitend gebruikt voor uw eigen persoonlijk, niet-commercieel gebruik. U gaat ermee akkoord geen Gracenote Inhoud, Gracenote Software of Gracenote Gegevens (behalve in een Tag die is gekoppeld aan een muziekbestand) toe te wijzen, te kopiëren, over te dragen of te verzenden naar derden. U GAAT ERMEE AKKOORD GEEN GRACENOTE INHOUD, GRACENOTE GEGEVENS, DE GRACENOTE SOFTWARE, OF GRACENOTE SERVERS TE GEBRUIKEN OF EXPLOITEREN, BEHALVE ZOALS HIERIN UITDRUKKELIJK IS TOEGESTAAN.

Bijlagen

U gaat ermee akkoord dat uw niet-exclusieve licenties voor het gebruik van Gracenote Inhoud, Gracenote Gegevens, de Gracenote Software en Gracenote Servers worden beëindigd als u deze beperkingen schendt. U gaat ermee akkoord dat indien uw licenties beëindigd worden, u alle gebruik van Gracenote Inhoud, Gracenote Gegevens, de Gracenote Software en Gracenote Servers staakt. Gracenote behoudt alle rechten voor in respectievelijk Gracenote Gegevens, de Gracenote Software, en de Gracenote Servers en Gracenote Inhoud, met inbegrip van alle eigendomsrechten. Onder geen beding is Gracenote aansprakelijk voor betalingen aan u voor informatie die u verstrekt, met inbegrip van auteursrechtelijk beschermd materiaal of muziekbestandinformatie. U gaat ermee akkoord dat Gracenote haar betreffende rechten, gezamenlijk of afzonderlijk, onder deze overeenkomst rechtstreeks in de naam van elk bedrijf tegen u kan afdwingen.

Gracenote gebruikt een unieke ID voor het bijhouden van vragen voor statistische doeleinden. Het doel van een willekeurig toegewezen numerieke ID is om Gracenote het aantal vragen te laten tellen zonder iets te weten over wie u bent. Zie de website www.gracenote.com voor meer informatie en het Gracenote Privacybeleid.

DE GRACENOTE SOFTWARE, ELK ITEM VAN GRACENOTE GEGEVENS EN DE GRACENOTE INHOUD WORDEN "AS IS" (ZOALS VERSTREKT) AAN U IN LICENTIE GEGEVEN. GRACENOTE GEEFT OOK GEEN VERKLARINGEN OF GARANTIES, EXPLICIET OF IMPLICIET, MET BETREKKING TOT DE NAUWKEURIGHEID GRACENOTE GEGEVENS VAN DE GRACENOTE SERVERS OF GRACENOTE INHOUD. GRACENOTE, COLLECTIEF EN AFZONDERLIJK, BEHOUDT HET RECHT VOOR GEGEVENS EN/OF INHOUD VAN DE BETREFFENDE SERVERS VAN DE

BEDRIJVEN TE VERWIJDEREN OF, IN HET GEVAL VAN GRACENOTE, GEGEVENS CATEGORIEËN TE WIJZIGEN OM REDENEN DIE GRACENOTE VOLDOENDE ACHT. ER WORDT GEEN GARANTIE GEGEVEN DAT GRACENOTE INHOUD OF DE GRACENOTE SOFTWARE OF GRACENOTE SERVERS FOUTVRIJ ZIJN OF DAT DE WERKING VAN DE GRACENOTE SOFTWARE OF GRACENOTE SERVERS ONONDERBROKEN IS. GRACENOTE IS NIET VERPLICHT OM U TE VOORZIEN VAN VERBETERDE OF AANVULLENDE GEGEVENSTYPEN DIE GRACENOTE DESGEWENST IN DE TOEKOMST KAN VERSTREKKEN EN IS VRIJ OM HAAR ONLINE DIENSTEN OP ELK MOMENT TE STOPPEN. GRACENOTE WIJST ALLE GARANTIES AF, EXPLICIET OF IMPLICIET, MET INBEGRIJF VAN MAAR NIET BEPERKT TOT, IMPLICIETE GARANTIES VAN VERKOOPBAARHEID, GESCHIKTHEID VOOR EEN BEPAALD DOEL, TITEL EN NIET-INBREUK. GRACENOTE KAN OOK DE RESULTATEN VERKREGEN DOOR HET GEBRUIK VAN DE GRACENOTE SOFTWARE OF EEN GRACENOTE SERVER GARANDEREN. IN GEEN GEVAL IS GRACENOTE AANSPRAKELIJK VOOR ENIGE GEVOLGSCHADE OF INCIDENTELE SCHADE OF VOOR GEDERFDE WINST OF VERLOREN INKOMSTEN VOOR WELKE REDEN DAN OOK.

© Gracenote 2007.

Voertuig met alleen SYNC

FCC ID: KMHSG1G1

IC: 1422A-SG1G1

Voertuig met SYNC en MyFord Touch of MyLincoln Touch

FCC ID: KMHSYNG2

IC: 1422A-SYNG2

Dit apparaat voldoet aan Deel 15 van de FCC-voorschriften en aan RSS-210 van Industry Canada. Bediening is onderhevig aan de volgende twee voorwaarden: (1) dit apparaat mag geen schadelijke interferentie veroorzaken en (2) dit apparaat moet ontvangen interferentie accepteren (inclusief interferentie die kan leiden tot ongewenste bediening).

WAARSCHUWING



Het uitvoeren van wijzigingen of modificaties aan het apparaat zonder nadrukkelijke toestemming van de verantwoordelijke partij kan leiden tot vervallen van het recht op bediening van het apparaat. De term "IC" vóór het radiocertificatienummer duidt alleen aan dat er aan de technische specificaties van Industry Canada is voldaan.

De antenne die voor deze zender wordt gebruikt mag zich niet in de buurt van een andere antenne of zender bevinden of hier tegelijkertijd mee werken.

Index

1

12 volt accu vervangen.....263

A

A/C

Zie: Klimaatregeling.....118

Aanbeveling nieuwe onderdelen.....10

Garantie op vervangingsonderdelen.....10

Gepland onderhoud en mechanische reparaties.....10

Schadeherstel.....10

Aandrijfregeling.....217

Adaptieve besturing.....218

Door bestuurder selecteerbare wielophanging.....217

Werking.....175

Aanhangers trekken.....227

Aansteker.....145

Aanvullend veiligheidssysteem.....30

Werking.....30

ABS

Zie: Remmen.....170

ACC

Zie: Adaptieve cruise control gebruiken193

Accessoires

Zie: Aanbeveling nieuwe onderdelen.....10

Achterklep

Zie: Elektrisch bedienbare achterklep.....50

Zie: Handmatig bediende achterklep.....49

Achterrautuwissers en -sproeiers.....66

Achterrautuwisser.....66

Ruitensproeier achter.....66

Achteruitkijkcamera.....189

Het achteruitkijkcamerasysteem gebruiken.....189

Achteruitkijkcamera

Zie: Achteruitkijkcamera.....189

Actieve parkeerhulp.....183

De actieve parkeerhulpfunctie uitschakelen.....187

Fileparkeren, loodrecht op de weg parkeren, hulp voor parkeerplek verlaten.....183

Problemen oplossen met het systeem.....188

Active City Stop.....212

Het systeem uit- en inschakelen.....213

Werkprincipe.....212

Adaptieve cruise control gebruiken

.....193

Automatisch uitschakelen.....197

De afstand instellen.....196

Een voertuig volgen.....195

Geblokkeerde sensor.....198

Gebruik in heuvelachtig terrein.....197

Het systeem inschakelen.....194

Het systeem onderbreken.....197

Het systeem uitschakelen.....195

Ingestelde snelheid annuleren.....194

Ingestelde snelheid hervatten.....195

Ingestelde snelheid veranderen.....194

Onverwachte reacties.....197

Overschakelen op normale

snelheidsregeling.....199

Snelheid instellen.....194

Systeem niet beschikbaar.....198

Adaptieve koplampen.....72

Afmetingen trekstang.....293

Sedan en 5-deurs.....293

Stationwagon.....294

Afmetingen voertuig.....292

4-deurs.....292

5-deurs.....292

Stationwagon.....292

AFS

Zie: Adaptieve koplampen.....72

Afstandsbediening.....35

Batterij van afstandsbediening

vervangen.....37

Het sleutelblad gebruiken.....36

Sleutels met geïntegreerde zenders.....35

Sleutel voor intelligente toegang.....36

Starten op afstand.....38

Airconditioning.....412

Spraakcommando's klimaatregeling.....414

Airconditioning

Zie: Klimaatregeling.....118

Index

Akoestische waarschuwingssignalen en -indicaties.....	89
Waarschuwingmelding voor sleutellose systemen.....	90
Waarschuwingstoon koplampen aan.....	90
Waarschuwingstoon parkeerrem aan.....	90
Waarschuwingstoon sleutel in contactslot.....	89
Alarm	
Zie: Antidiefstalsysteem - Auto's met: Ingebouwde accu.....	57
Zie: Antidiefstalsysteem - Auto's met: Interieursensor.....	55
Algemene informatie over radiofrequenties.....	35
Alle MyKeys wissen.....	43
Antidiefstalsysteem - Auto's met:	
Ingebouwde accu.....	57
Alarm activeren.....	58
Alarmsysteem.....	57
Het alarm inschakelen.....	59
Het alarm uitschakelen.....	59
Volledige en gereduceerde beveiliging.....	58
Antidiefstalsysteem - Auto's met:	
Interieursensor.....	55
Alarm activeren.....	56
Alarmsysteem.....	55
Het alarm inschakelen.....	57
Het alarm uitschakelen.....	57
Volledige en gereduceerde beveiliging.....	56
Antislingerregeling aanhanger	228
Armleuning achterbank.....	143
Asbak.....	146
Audiobediening.....	61
MODE.....	61
Zoeken, volgende of vorige.....	61
Audioeenheid.....	307
Audioeenheid - Auto's met: AM/FM/CD/ SYNC.....	310
Audioeenheid - Auto's met: Sony AM/ FM/CD.....	311
Menustructuur.....	312
Audio-ingangsaansluiting.....	317
Audiosysteem.....	306
Algemene informatie.....	306
Automatische controle vloeistofpeil transmissie.....	262
Automatische grootlichtregeling.....	70
Het systeem activeren.....	71
Het systeem handmatig onderbreken.....	71
Automatische klimaatregeling - Auto's met: Sony audiosysteem.....	125
Automatische klimaatregeling - Auto's met: Voorruitverwarming.....	121
Automatische klimaatregeling - Auto's zonder: Voorruitverwarming.....	123
Automatische transmissie.....	165
Aanpassingswaarden automatische transmissie inleren.....	169
Als de auto vast komt te zitten in modder of sneeuw.....	169
Noodontgrendelhendel parkeerrem.....	168
SelectShift	
Automatic™-transmissie.....	166
Standen keuzehendel.....	165
Automatisch in- en uitschakelende ruitenwissers.....	64
Automatisch in- en uitschakelende verlichting.....	68
Koplampen geactiveerd door ruitenwissers.....	68
Auto op vier wielen slepen - Automatische transmissie.....	232
Slepen in geval van nood.....	232
Auto op vier wielen slepen - Handgeschakelde versnellingsbak.....	231
Auto-Start-Stop.....	155
Het systeem uit- en inschakelen.....	156
Start-Stop gebruiken (automatische transmissie).....	155
Start-Stop gebruiken (handmatige transmissie).....	155
B	
Bagageafdekkingen.....	221
De afdekking van de bagageruimte opbergen - Estate zonder reservewiel met normale afmetingen.....	222
Bagagenetten.....	220
Bagagenet.....	220

Index

Bagageverankeringspunten.....	219	Buitenspiegels.....	77
4-deurs en 5-deurs.....	219	Achteruitkijkspiegel omlaag kantelen.....	79
Hybride.....	220	Automatisch inklapbare spiegels.....	78
Stationwagon.....	219	Dode-hoekbewaking.....	79
Bandenreparatieset		Elektrisch bedienbare buitenspiegels.....	77
Zie: Set tijdelijke mobiliteit.....	274	Elektrisch bediende inklapbare spiegels.....	78
Bandenspanning.....	288	Functie automatisch dimmen.....	79
Bandenspanningcontrolesysteem.....	279	Inklapbare buitenspiegels.....	78
Banden met een controlesysteem lage bandenspanning vervangen.....	280	Losse spiegel.....	78
Invloed van temperatuur op bandenspanning.....	282	Richtingaanwijzers op spiegels.....	79
Procedure om het controlesysteem lage bandenspanning te resetten.....	282	Spiegels met geheugenfunctie.....	79
Werking van het controlesysteem lage bandenspanning.....	280	Verwarme buitenspiegels.....	79
Banden		C	
Zie: Velgen en banden.....	274	Centrale vergrendeling.....	77
Band oppompen bij een lek/gat		De ruiten openen.....	77
Zie: Set tijdelijke mobiliteit.....	274	De ruiten sluiten.....	77
Bedieningsorganen informatiedisplay		Chassisnummer.....	295
.....	62	Contactslot.....	147
Functies informatiedisplay.....	63	Contactslot	
Bekerhouders.....	146	Zie: Contactslot.....	147
Bestuurdersairbag.....	30	Controle koelvloeistofpeil	
Bestuurderswaarschuwing.....	201	Zie: Motorkoelvloeistof controleren.....	261
Driver Alert gebruiken.....	201	Controle oliepeil	
Werking.....	201	Zie: Motorolie controleren.....	260
Beveiliging.....	55	Controle vloeistofpeil koppeling en remsysteem.....	262
Bevestigingspunten voor lading.....	223	Cruise Control	
De laadsteunbeugel aanbrengen.....	223	Zie: Snelheidsregeling (Cruise Control).....	192
De ladingsteunen aanbrengen.....	223	D	
Bijlagen.....	434	Dagrlicht.....	69
Binnenspiegel.....	79	Dakconsole.....	146
Binnenspiegel met automatische anti-verblindingsstand.....	80	Dakrekken en bagagedragers.....	222
Brandstofsluiter.....	237	De juiste zitpositie innemen.....	134
Brandstof en tanken.....	157	De motorkap openen en sluiten.....	251
Brandstofkwaliteit - Benzine.....	158	Motorkap openen.....	251
De juiste brandstof kiezen.....	158	Motorkap sluiten.....	252
Brandstofkwaliteit - Diesel.....	159	Dieselroetfilter.....	152
De juiste brandstof kiezen.....	159	Regeneratie.....	153
Brandstofverbruik.....	163		
Brandstofverbruik berekenen.....	164		
Tanken.....	163		
Brandstofverbruikcijfers.....	305		

Index

Digitale radio.....	315	Eerstehulpset.....	237
Algemene informatie.....	315	Elektrisch bedienbare achterklep.....	50
Digitale audiozenders en SYNC gebruiken op het aanraakscherm.....	316	Achterklep programmeren.....	51
Digitale audiozenders gebruiken op een niet-aanraakscherm.....	315	Achterklep sluiten.....	51
Dimmer		Elektrisch bedienbare ruiten.....	76
instrumentenpaneelverlichting.....	69	Accessoiresvertraging.....	77
Door water rijden.....	235	Inklembeveiliging.....	76
DPF		Ruiten volledig openen met één druk op de knop.....	76
Zie: Dieselroetfilter.....	152	Ruiten volledig sluiten met één druk op de knop.....	76
DRL		Ruitvergrendeling.....	76
Zie: Dagrijlicht.....	69	Elektrische portiersloten	
E		Zie: Vergrendelen en ontgrendelen.....	47
Economisch rijden.....	234	Elektrisch verstelbare stoelen - Auto's met: Active Motion stoelen.....	138
Accessoires.....	235	Elektrisch verstelbare lendensteun.....	139
Anticipatie.....	235	Voorstoelen met Active Motion.....	139
Bandenspanningen.....	234	Elektrisch verstelbare stoelen - Auto's zonder: Active Motion stoelen.....	137
Efficiënte snelheid.....	235	Elektrisch verstelbare lendensteun.....	138
Elektrische systemen.....	235	Elektromagnetische	
Schakelen.....	235	compatibiliteit.....	434
Een benzinemotor starten.....	149	Elektronische parkeerrem.....	170
Auto's met een contactsleutel.....	149	De elektrische parkeerrem	
Auto's met sleutelloos startsysteem.....	149	inschakelen.....	171
Automatische uitschakeling.....	150	De elektrische parkeerrem vrijzetten.....	172
Belangrijke informatie over ventileren.....	152	Lege accu.....	173
Beschermen tegen uitlaatgassen.....	152	Parkeerrem op een helling (auto's met handgeschakelde transmissie).....	171
De auto uitzetten terwijl deze in beweging is.....	151	Entertainment.....	389
De auto uitzetten terwijl deze stationair draait.....	151	A/V-ingang.....	397
Een dieselmotor starten.....	152	AM/FM-radio.....	389
Koude of warme motor.....	152	Bluetooth Audio.....	396
Motor slaat niet aan.....	152	CD.....	392
Een koplamp verwijderen.....	265	Informatie over ondersteunde mediaspelers, formaten en metagegevens.....	396
Een verloren sleutel of		SD-kaartgleuf en USB-poort.....	393
afstandsbediening vervangen	40	EPB	
Een wiel vervangen.....	283	Zie: Elektronische parkeerrem.....	170
Auto's met een reservewiel.....	283	Extra verwarming.....	130
Autokrik.....	283	Standkachel.....	130
Een wiel verwijderen.....	285	Standverwarming.....	133
Kriksteunpunten.....	283	Extra voedingsaansluitingen	144
Wiel aanbrengen.....	286	12 volt stopcontact.....	144
Wielmoeren.....	283	230 volt stopcontact.....	144
Een zekering vervangen.....	249		
Zekeringen.....	249		

Index

G

Gebruik maken van	
aandrijfregeling.....	175
Het systeem uit- en inschakelen via de bedieningstoetsen op het informatiedisplay.....	175
Het systeem uit- en inschakelen via de toets.....	175
Gebruik maken van	
snelheidsregeling.....	192
Snelheidsregeling inschakelen.....	192
Snelheidsregeling uitschakelen.....	192
Gebruik maken van	
stabiliteitsregeling.....	176
Het systeem uit- en inschakelen via de bedieningstoetsen op het informatiedisplay.....	176
Het systeem uitschakelen via een schakelaar.....	176
Gebruik van sneeuwkettingen.....	278
Auto's met stabiliteitsregeling.....	279
Gebruik van winterbanden.....	278
Gegevensopslag.....	9
Geheugenfunctie.....	140
Een vooraf ingestelde positie koppelen aan uw afstandsbediening of sleutel voor intelligente toegang.....	141
Een vooraf ingestelde positie opslaan.....	140
Functie 'Easy Entry' en 'Easy Exit'.....	141
Gereduceerd motorvermogen.....	234
Gevarendriehoek.....	237
Gloeilampentabel.....	269
Gloeilampen vervangen.....	267
Achteruitrijlamp.....	268
Gloeilamp van kentekenplaatverlichting vervangen.....	269
Koplamp.....	267
Led-lampen.....	268

H

Handgeschakelde versnellingsbak.....	165
De achteruit inschakelen.....	165
Handmatig bediende achterklep.....	49
Achterklep openen.....	49
Achterklep sluiten.....	49

Handmatige klimaatregeling.....	119
Handmatig verstelbare stoelen.....	136
Herinnering veiligheidsgordel	28
Waarschuwing veiligheidsgordel uitschakelen.....	29
Het voertuig starten met	
hulpstartkabels.....	238
Motor starten.....	239
Voor aansluiten hulpstartkabels.....	238
Hondenrek.....	224
Aanbrengen achter de achterstoelen.....	225
Aanbrengen achter de voorstoelen.....	224
Hoofdairbags.....	33
Hoofdsteunen.....	134
De hoofdsteunen afstellen.....	135
Hoofdsteunen kantelen.....	136
Hoogte van veiligheidsgordels afstellen.....	28

I

In één oogopslag	12
------------------------	----

Index

Infoberichten.....	101	Inhouden en specificaties - 1,0 l	
Aandrijving op alle wielen.....	104	EcoBoost™.....	296
Actief parkeren.....	102	Inhouden.....	296
Active City Stop.....	102	Specificatie.....	296
Adaptieve cruise control.....	102	Inhouden en specificaties - 1,5 l	
Airbag.....	103	Duratorq-TDCi diesel.....	301
Alarminstallatie.....	103	Inhouden.....	301
Automatische grootlichtregeling.....	105	Specificatie.....	301
Automatische uitschakeling van		Inhouden en specificaties - 1,5L	
motor.....	104	EcoBoost™.....	297
Auto Start-Stop.....	105	Inhouden.....	297
Bestuurderswaarschuwing.....	108	Specificatie.....	297
Brandstof.....	109	Inhouden en specificaties - 1,6 l	
Dieselberichten.....	107	diesel.....	302
Elektronische stabiliteitsregeling.....	108	Inhouden.....	302
Handrem.....	113	Specificatie.....	303
Hellingstart.....	109	Inhouden en specificaties - 2,0 l	
Monitorsysteem bandenspanning.....	115	diesel.....	304
Motor.....	109	Inhouden.....	304
MyKey.....	112	Specificatie.....	304
Onderhoud.....	111	Inhouden en specificaties - 2,0L	
Parkeerhulp.....	113	EcoBoost™.....	298
Portieren en sloten.....	107	Inhouden.....	298
Slepen.....	115	Specificatie.....	299
Sleutels en sleutelloze toegang.....	110	Inhouden en specificaties - 2,5 l.....	300
Startsysteem.....	115	Inhouden.....	300
Stoelen.....	114	Specificatie.....	300
Stuurbekrachtiging.....	114	Inhouden en specificaties	292
Systeem verlaten rijstrook.....	111	Inleiding.....	7
Systeem voor dodehoekdetectie en		Inrijden.....	234
herkenning van kruisend verkeer.....	106	Banden.....	234
Temp.-regeling.....	106	Motor.....	234
Tractiecontrole.....	116	Remmen en koppeling.....	234
Versnelling niet.....	116	Inrijden	
Waarschuwingssysteem botsing.....	114	Zie: Inrijden.....	234
Infodisplays.....	91	Instellingen.....	375
Algemene informatie.....	91	Geluid.....	377
Informatiecentrum		Instellingen.....	380
Zie: Infodisplays.....	91	Klok.....	375
Informatie.....	407	Voertuig.....	378
Emergency Assistance.....	408	Weergeven.....	376
Kalender.....	408	Instrumentenpaneel.....	82
Meldingen.....	407	Interieurverlichting.....	74
Informatiesysteem dode hoek.....	206	Achterste interieurverlichting.....	75
Systeem voor dodehoekdetectie (BLIS™)		Interieurverlichting, voor.....	74
met herkenning van kruisend			
verkeer.....	206		

Index

K

Katalysator.....	161
Rijden met een katalysator.....	161
Kindersloten - Auto's met: Kindersloten met afstandsbediening.....	26
Kindersloten - Auto's met: Mechanische kindersloten.....	26
Linkerzijde.....	26
Rechterzijde.....	26
Kinderzitjes aanbrengen.....	18
ISOFIX verankeringspunten.....	20
Kinderzitje met verankeringspunten aan de bovenzijde bevestigen.....	21
Kinderzitjes voor verschillende gewichtsgroepen.....	18
Verankeringspunten aan de bovenzijde.....	21
Zitverhogers.....	19
Kleine lakschade repareren.....	272
Klimaatregeling.....	118
Werking.....	118
Knie-airbag bestuurder.....	32
Koplamphoogte afstellen.....	72

L

Ladingsteunen	
Zie: Dakrekken en bagagedragers.....	222
Lekke band oppompen	
Zie: Set tijdelijke mobiliteit.....	274
Licentieovereenkomst	
eindgebruiker.....	435
Licentieovereenkomst voor eindgebruikers (EULA) van SYNC.....	435
Lichtmetalen velgen reinigen.....	273
Locatie tanktrechter.....	159
Luchtroosters	
Zie: Ventilatioorosters.....	118

M

Mediahub.....	318
---------------	-----

Meters.....	82
Brandstofpeilmeter.....	84
Informatiedisplay.....	83
Motorkoelvloeistoftemperatuurmeter.....	84
Type 1 en 2.....	82
Type 3.....	83
Middenconsole.....	146
Armleuning achterbank.....	146
Mistachterlichten.....	71
Mistlampen - Achter	
Zie: Mistachterlichten.....	71
Mistlampen - Voor	
Zie: Voorste mistlampen.....	71
Motorblokverwarming	153
Motorblokverwarming gebruiken.....	154
Motorkapslot	
Zie: De motorkap openen en sluiten.....	251
Zie: De motorkap openen en sluiten.....	251
Motorkoelvloeistof controleren.....	261
Koelvloeistof bijvullen.....	261
Motorolie controleren.....	260
Motorolie bijvullen.....	261
Motorstartblokkering	
Zie: Passief antidiefstalsysteem	55
Motor starten en stoppen	147
Algemene informatie.....	147
Motor uitschakelen.....	153
Auto's met een turbocompressor.....	153
MyKey aanmaken.....	42
Configureerbare instellingen programmeren/wijzigen.....	42
MyKey gebruiken bij op afstand bedienbare startsystemen.....	45
MyKey™	41
Werking.....	41

N

Naderingswaarschuwingssysteem.....	213
WERKPRINCIPE.....	213

Index

Navigatie.....	415
Bestemmingsmodus.....	415
Kaartmodus.....	421
Michelin reisgids.....	417
POI-categorieën (Point Of Interest).....	417
Sneltoetsen.....	423
Spraakcommando's navigatie.....	424
Updates van navigatiekaarten.....	424
Uw navigatievoorkeuren instellen.....	418

O

Oliepeilstaaf - 1,0 l EcoBoost™.....	259
Oliepeilstaaf - 1,5 l Duratorq-TDCi diesel.....	260
Oliepeilstaaf - 1,5L EcoBoost™.....	259
Oliepeilstaaf - 1,6 l diesel.....	260
Oliepeilstaaf - 2,0 l diesel.....	260
Oliepeilstaaf - 2,0L EcoBoost™.....	259
Oliepeilstaaf - 2,5 l.....	259
Onderhoud.....	251
Algemene informatie.....	251
Opbergruimte onder vloer achterin.....	220
Opbergvakken.....	146
Opraken van de brandstof.....	160
Brandstof toevoegen uit een draagbaar brandstofreservoir.....	160
Een draagbaar brandstofreservoir vullen.....	160
Opslag van gebeurtenissen Zie: Gegevensopslag.....	9
Over deze handleiding.....	7
Overzicht achterzijde exterieur.....	13
Overzicht instrumentenpaneel - links stuur.....	15
Overzicht instrumentenpaneel - rechts stuur.....	16
Overzicht interieur.....	14
Overzicht motorruimte - 1,0 l EcoBoost™.....	253
Overzicht motorruimte - 1,5 l Duratorq-TDCi diesel/1,6 l diesel.....	257
Overzicht motorruimte - 1,5L EcoBoost™.....	254
Overzicht motorruimte - 2,0 l diesel.....	258

Overzicht motorruimte - 2,0L EcoBoost™.....	255
Overzicht motorruimte - 2,5 l.....	256
Overzicht van symbolen.....	7
Overzicht voorzijde exterieur.....	12

P

Parkeerhulp achter.....	178
Sensorsysteem achter.....	179
Parkeerhulp.....	178
Werking.....	178
Parkeerhulp voor.....	180
Indicatie van afstand tot obstakel.....	181
Sensorsysteem voor.....	180
Passagiersairbag.....	31
De passagiersairbag inschakelen.....	31
De passagiersairbag uitschakelen.....	31
Passief antidiefstalsysteem.....	55
Gecodeerde sleutels.....	55
Immobilisatiesysteem inschakelen.....	55
Immobilisatiesysteem uitschakelen.....	55
Werkprincipe.....	55
PATS Zie: Passief antidiefstalsysteem.....	55
Plaatsing van kinderzitjes.....	21
Post-Crash Alert System.....	239

R

Regeling voor bergop rijden.....	173
Het systeem in- en uitschakelen.....	174
Hill Start Assist gebruiken.....	174
Reinigen van binnenzijde auto.....	272
Achterruit.....	272
Instrumentenpaneelschermen, LCD-schermen en radioschermen.....	272
Veiligheids gordels.....	272
Reinigen van buitenzijde auto.....	271
Achterruit reinigen.....	271
Chromen onderdelen reinigen.....	271
Koplampen reinigen.....	271
Onderhoud van de lak.....	271
Remmen.....	170
Algemene informatie.....	170
Richtingaanwijzers.....	74
Rijhulpmiddelen.....	200

Index

Ruiten en ruitenwischerbladen reinigen.....	272
Ruiten en spiegels.....	76
Ruitensproeiers	
Zie: Ruitenwissers en ruitensproeiers.....	64
Ruitensproeiervloeistof controleren.....	263
Ruitenwischerbladen controleren.....	263
Ruitenwischerbladen vervangen.....	263
De ruitenwischerbladen voor de achterraut vervangen.....	264
Ruitenwischerbladen vooraan vervangen.....	264
Ruitenwissers en ruitensproeiers.....	64
S	
Schuifdak.....	80
Inklembeveiliging.....	81
Zonnedak openen en sluiten.....	81
Zonnedak ventileren.....	81
Schuifdak	
Zie: Schuifdak.....	80
Set tijdelijke mobiliteit.....	274
Algemene informatie.....	274
Banden op spanning brengen.....	275
Bandenspanning controleren.....	277
De bandenreparatieset gebruiken.....	275
Sfeerverlichting.....	75
Sleppunten.....	230
Achterste trekogen.....	231
Plaatsen sleepoog.....	230
Sleepoog voorzijde.....	231
Sleutelloos starten.....	147
Contact aanzetten.....	148
Uw auto starten.....	148
Sleutellose toegang.....	52
Algemene informatie.....	52
Auto ontgrendelen.....	53
Auto vergrendelen.....	52
Gedeactiveerde passieve sleutels.....	53
Passieve sleutel.....	52
Portieren met de sleutelbaard vergrendelen en ontgrendelen.....	54
Sleutels en afstandsbediening.....	35
Sloten.....	47
Sneeuwkettingen	
Zie: Gebruik van sneeuwkettingen.....	278
Snelheidsbegrenzer.....	200
Gebruik van het systeem.....	200
Werkprincipe.....	200
Snelheidsregeling (Cruise Control)	
Zie: Gebruik maken van snelheidsregeling.....	192
Snelheidsregeling (Cruise Control).....	62
Type 1.....	62
Type 2.....	62
Werking.....	192
Specificatie-overzicht zekeringen.....	240
Stroomverdeelkast.....	240
Zekeringenkast interieur.....	246
Spiegels	
Zie: Ruiten en spiegels.....	76
Zie: Verwarmde ruiten en spiegels.....	129
Spraakherkenning gebruiken.....	322
Een spraaksessie starten.....	322
Handige tips.....	322
Systeeminteractie en -feedback.....	323
Spraaksturing.....	62
Stabiliteitsregeling.....	176
Werking.....	176
Standverwarming	
Zie: Extra verwarming.....	130
Stoelen met klimaatregeling.....	142
Stoelkoeling.....	143
Stoelen.....	134
Storingsdiagnose MyKey.....	45
Storingsdiagnose SYNC™.....	353
Stuurwiel afstellen - Auto's met:.....	60
Functie 'Easy Entry' en 'Easy Exit'.....	61
Geheugenfunctie.....	61
Stuurwielblokkering - Auto's met:	
Keyless Entry en startknop.....	148
Stuur ontgrendelen.....	149
Stuurwielblokkering - Auto's zonder:	
Keyless Entry en startknop.....	148
Stuurwiel.....	60
SYNC™ 2.....	365
Algemene informatie.....	365

Index

SYNC™ gebruiken met Media	
Player.....	345
Bluetooth-apparaten en systeeminstellingen.....	353
De mediaspeler aansluiten op de USB-poort.....	346
Functies mediamenu.....	350
Spraaakcommando's voor media.....	347
Toegang tot de USB-bibliotheek.....	351
Wat speelt er nu?.....	347
SYNC™ gebruiken met telefoon.....	324
Bellen.....	328
Bluetooth-apparaten.....	335
Een telefoongesprek beantwoorden.....	329
Meer mobiele telefoons koppelen.....	325
Mobiele telefoon voor het eerst koppelen.....	325
Spraaakcommando's mobiele telefoon.....	326
Tekstberichten.....	332
Telefoonopties tijdens een actief gesprek.....	329
Toegangsfuncties via het telefoonmenu.....	330
Toegang tot uw telefooninstellingen.....	333
SYNC™.....	320
Algemene informatie.....	320
Systeem hulp bij blijven rijden op rijstrook.....	202
Lane Keeping Alert.....	202
Systeem hulp bij blijven rijden op rijstrook.....	204
Systeemstatus MyKey controleren.....	44
T	
Tanken.....	161
Technische specificaties	
Zie: Inhouden en specificaties	292
Telefoon.....	399
Bellen.....	402
Gebeld worden.....	402
Meer mobiele telefoons koppelen.....	401
Opties telefoonmenu.....	402
Spraaakcommando's telefoon.....	406
Tekstberichten.....	403
Telefooninstellingen.....	405
Uw mobiele telefoon voor het eerst koppelen.....	400
Tips voor de klimaatregeling in het interieur.....	127
Aanbevolen instellingen voor koelen	128
Aanbevolen instellingen voor verwarmen.....	128
Algemene tips.....	127
Snel koelen van het interieur.....	128
Snel verwarmen van het interieur.....	127
Zijruiten ontwasemen bij koud weer.....	129
Tips voor het rijden met ABS	
Zie: Tips voor rijden met ABS	170
Tips voor het rijden.....	234
Tips voor rijden met ABS	170
Toepassingen en diensten	
SYNC™.....	338
Emergency Assistance in- en uitschakelen.....	339
In het geval van een aanrijding.....	340
SYNC AppLink.....	341
SYNC Emergency Assistance.....	338
Transport.....	219
Algemene informatie.....	219
Trekhaak.....	228
De trekhaak zwenken.....	228
Met aanhanger rijden.....	229
Onderhoud.....	230
Trekken van een aanhanger.....	227
Wanneer u een aanhanger trekt:.....	227
U	
Uitrusting mobiele communicatie	11
Uitschakelvertraging koplampen.....	69
Unieke rijeigenschappen	155
USB-poort.....	318

Index

V

Veiligheidsgordels met airbags	33
Opblaasbare veiligheidsgordel achter.....	33
Veiligheidsgordels vastmaken.....	27
Gebruik van veiligheidsgordels tijdens zwangerschap.....	27
Veiligheidsgordels.....	27
Veiligheidsmaatregelen.....	157
Veiligheidsuitrusting voor kinderen.....	18
Velgen en banden.....	274
Algemene informatie.....	274
Ventilatie	
Zie: Klimaatregeling.....	118
Ventilatieroosters.....	118
Middelste luchtroosters.....	118
Zij-luchtroosters.....	118
Vergrendelen en ontgrendelen.....	47
Afstandsbediening.....	47
Elektrische portiersloten.....	47
Portieren afzonderlijk vergrendelen en ontgrendelen met het sleutelblad.....	48
Portieren met de sleutelbaard vergrendelen en ontgrendelen.....	48
Portieren van binnenuit vergrendelen en ontgrendelen.....	48
Verkeersbordherkenning.....	210
Gebruik van het systeem.....	211
Werking.....	210
Verlichtingsbediening.....	67
Grootlicht.....	67
Lichtsignaal.....	68
Verlichting.....	67
Algemene informatie.....	67
Versnellingsbak/transmissie.....	165
Versnellingsbak	
Zie: Versnellingsbak/transmissie.....	165
Verwarmde ruiten en spiegels.....	129
Verwarmde achterraut (HRW).....	129
Verwarmde buitenspiegel.....	129
Verwarmde stoelen.....	141
Verwarmde voorruit.....	129
Verwarmd stuurwiel.....	63
Verwarming	
Zie: Klimaatregeling.....	118
Verzorging van banden.....	278
Verzorging van de auto.....	271
VIN	
Zie: Chassisnummer.....	295
Vloermatten.....	236
Voertuigidentificatieplaatje.....	294
Vooruitsproeiers.....	65
Voorruitwissers.....	64
Intervalwissen.....	64
Snelheidsafhankelijke ruitenwissers.....	64
Voorste mistlampen.....	71
Voorzorgsmaatregelen voor koude weersomstandigheden.....	235

