

FordFiesta
Manual de utilizare

Feel the difference



Informațiile cuprinse în această publicație erau corecte la momentul intrării în tipar. În interesul dezvoltării, se rezervă dreptul de modificare în orice moment a specificațiilor, proiectării sau echipamentelor, fără înștiințare și fără comportarea niciunei obligații. Această publicație, sau părți ale acesteia, nu pot fi nici reproduse și nici traduse fără aprobarea noastră. Cu excepția erorilor și omisiunilor.

© Ford Motor Company 2010

Toate drepturile rezervate.

Cod piesa: (CG3545ro) 03/2010 20100628080609



Cuprins

Introducere

Despre acest manual.....	5
Anexă simboluri.....	5
Piese și accesorii.....	5

Pornire rapidă

Pornire rapidă.....	8
---------------------	---

Siguranța copilului

Scaune copii.....	17
Poziționare scaun copil.....	18
Scaun copil.....	20
Puncte ancorare ISOFIX.....	21
Blocare ușă copii.....	22

Protecția pasagerului

Principiu de operare.....	23
Strângere centuri siguranță.....	25
Ajustare pe înălțime a centurii.....	26
Avertizor centură scaun.....	26
Folosire centuri pe perioada sarcinii.....	26
Dezactivare air bag pasager.....	27

Chei și telecomenzi

Informații generale pe frecvențe radio.....	28
Programare telecomandă.....	28
Schimbarea bateriei la telecomanda.....	28

Încuietori

Încuiere și descuiere.....	32
Intrare fără cheie.....	34

Imobilizer motor

Principiu de operare.....	37
Chei codate.....	37
Activare immobilizer motor.....	37
Dezactivare immobilizer.....	37

Alarmă

Principiu de operare.....	38
Activarea alarmei.....	38
Dezactivare alarmă.....	38

Volan

Ajustarea volanului.....	39
Control audio.....	39
Control vocal.....	40

Ștergătoare și spălătoare

Ștergătoare parbriz.....	41
Ștergătoare auto.....	41
Spălător parbriz.....	42
Ștergător și spălător lunetă.....	42
Ajustarea jeturilor spălătorului de parbriz.....	43
Verificare lamele ștergător.....	43
Schimbarea lamelelor de ștergător.....	44

Iluminare

Controlul iluminării.....	45
Lămpi auto.....	46
Lămpi ceață față.....	46
Lămpi ceață spate.....	46
Reglaj înălțime faruri.....	46
Lumini avarie.....	47
Indicatori direcție.....	47
Lămpi interioare.....	47
Demontare far.....	48
Schimbarea unui bec.....	48
Specificații bec.....	53

Geamuri și oglinzi

Geamuri cu acționare electrică.....	54
Oglinzi exterioare.....	55
Oglinzi exterioare electrice.....	55
Întunecare automată oglindă.....	56

Cuprins

Panou bord

Indicatoare bord.....	57
Lămpi și semnale de avertizare.....	57
Avertizări și indicații sonore.....	60

Afișaj informații

Informații generale.....	62
Computer de bord.....	67
Setări personalizate.....	67
Mesaje informații.....	68

Control climatizare

Principiu de operare.....	73
Guri de ventilare.....	73
Control manual climatizare.....	74
Control automat climatizare.....	76
Geamuri și oglinzi încălzite.....	77

Scaune

Așezare în poziția corectă.....	78
Tetiere.....	78
Scaune cu acționare manuală.....	79
Banchetă.....	80
Scaune încălzite.....	81

Dotări standard

Parasolare.....	82
Ceas.....	82
Suport pahar.....	82
Brișetă.....	82
Compartimente depozitare.....	82
Buzunar pentru hartă.....	83
Cititor de taxare.....	83
Mufă intrare auxiliară (AUX IN).....	83
Port USB.....	84
Suport unitate navigație satelit.....	84
Covorașe.....	84

Pornire motor

Informații generale.....	85
Înterupător pornire.....	85
Pornire fără cheie.....	85
Blocaj volan.....	87
Pornire motor pe benzină.....	87
Pornire motor diesel.....	88
Filtru particule diesel (DPF).....	88

Alimentare și realimentare

Măsurii securitate.....	90
Calitate combustibil - Benzina.....	90
Calitate combustibil - Diesel.....	90
Capac rezervor.....	90
Catalizator.....	92
Realimentare.....	92
Consum combustibil.....	92
Specificații tehnice.....	92

Transmisie

Transmisie manuală.....	95
Transmisie automată.....	95

Frâne

Principiu de operare.....	98
Sfaturi privind conducerea cu ABS.....	98
Frână de parcare.....	98

Control stabilitate

Principiu de operare.....	99
Folosire sistem stabilitate.....	99

Asistare parcare

Principiu de operare.....	100
Folosire ajutor parcare - Vehicule cu: Ajutor la parcare spate.....	100
Folosire ajutor parcare - Vehicule cu: Frana de parcare fata si spate.....	101

Cuprins

Cameră video mers înapoi

Principiu de operare.....	102
Folosire camera mers înapoi.....	102

Control automat viteză

Principiu de operare.....	104
Folosire tempomat.....	104

Purtare de sarcină

Informatii generale.....	106
Huse bagaj.....	106
Port bagaj pavilion.....	106

Tractare

Tractare remorcă.....	107
Cârlig remorcare detașabil.....	107

Sfaturi despre condus

Introducere.....	111
Precauțiuni de vreme rece.....	111
Conducere prin apă.....	111

Echipament de urgență

Trusa de prim ajutor.....	112
Triunghi reflectorizant.....	112

Siguranțe

Amplasare cutie siguranțe.....	113
Schimbarea unei siguranțe.....	113
Diagramă siguranțe.....	114

Recuperare vehicul

Puncte de tractare.....	123
Tractare vehicul pe roți.....	123

Întreținerea

Informatii generale.....	125
Deschidere și închidere capotă.....	126

Descriere compartiment motor - 1.25L Duratec-16V (Sigma)/1.4L Duratec-16V (Sigma)/1.6L Duratec-16V Ti-VCT (Sigma).....	127
--	-----

Descriere compartiment motor - 1.4L Duratorq-TDCi (DV) Diesel.....	128
--	-----

Descriere compartiment motor - 1.6L Duratorq-TDCi (DV) Diesel.....	129
--	-----

Joaă ulei - 1.25L Duratec-16V (Sigma)/1.4L Duratec-16V (Sigma)/1.6L Duratec-16V Ti-VCT (Sigma).....	130
---	-----

Joaă ulei - 1.4L Duratorq-TDCi (DV) Diesel/1.6L Duratorq-TDCi (DV) Diesel.....	130
--	-----

Verificare ulei motor.....	131
----------------------------	-----

Verificare lichid răcire motor.....	131
-------------------------------------	-----

Verificare lichid stergător.....	132
----------------------------------	-----

Verificare fluid frână și ambreiaj.....	132
---	-----

Specificatii tehnice.....	133
---------------------------	-----

Întreținere vehicul

Curățare exterior.....	135
------------------------	-----

Curățare interior.....	135
------------------------	-----

Reparare defect minor vopsea.....	136
-----------------------------------	-----

Acumulatorul vehiculului

Folosire cabluri pornire.....	137
-------------------------------	-----

Puncte legătură baterie.....	138
------------------------------	-----

Roți și pneuri

Informatii generale.....	139
--------------------------	-----

Schimbarea unei roți.....	139
---------------------------	-----

Trusă reparație pneu.....	144
---------------------------	-----

Întreținere pneu.....	147
-----------------------	-----

Folosire pneuri de iarnă.....	148
-------------------------------	-----

Folosire lanțuri pentru zapadă.....	148
-------------------------------------	-----

Specificatii tehnice.....	148
---------------------------	-----

Identificare vehicul

Placută identificare vehicul.....	152
-----------------------------------	-----

Serie identificare vehicul (VIN).....	152
---------------------------------------	-----

Cuprins

Specificații tehnice

Specificatii tehnice.....153

Introducere în capitolul audio

Informații importante audio.....156

Descriere generală audio

Descriere generală audio.....157

Securitate sistem audio

Cod securitate.....163

Operare audio

Control pornit/oprit.....164

Buton sunet.....164

Buton lungime de bandă.....164

Scanare posturi radio.....164

Butoane presetare posturi radio.....165

Memorare automată.....165

Control informații trafic.....165

Meniuri audio

Control automat volum.....167

Procesor de sunet digital (DSP).....167

Emisiuni de știri.....167

Frecvențe alternative.....167

Mod regional (REG).....168

CD player

Redare CD.....169

Selecție melodie.....169

Repede înainte/înapoi.....169

Aleator.....169

Repetare melodii CD.....169

Scanare melodii CD.....170

Redare fișier MP3.....170

Opțiuni display MP3.....172

Sfârșit redare CD.....172

Mufă intrare auxiliară (AUX IN)

Mufă intrare auxiliară (AUX IN).....173

Probleme sistem audio

Probleme sistem audio.....174

Telefon

Informații generale.....175

Setare Bluetooth.....175

Setare telefon.....175

Control telefon.....176

Folosire telefon.....176

Control vocal

Principiu de operare.....179

Folosire control vocal.....179

Comenzi audio.....180

Comenzi telefon.....187

Comenzi control climatizare.....192

Conectivitate

Informații generale.....195

Conectare dispozitiv exterior.....196

Conectare dispozitiv exterior - Vehicule cu:
Bluetooth.....196

Folosire dispozitiv USB.....197

Folosire iPod.....198

Introducere în navigație

Siguranța șoselei.....200

Sistem navigație

Pornirea.....201

Anexe

Aprobări tip.....203

Aprobări tip.....203

Aprobări tip.....203

Compatibilitate electromagnetică.....204

Introducere

DESPRE ACEST MANUAL

Vă mulțumim că ați ales compania Ford. Vă recomandăm să acordați timp citirii acestui manual pentru a vă familiariza cu vehiculul dvs. Cu cât îl veți cunoaște mai bine, cu atât mai mari vor fi siguranța și plăcerea obținute conducându-l.

AVERTIZARE



Conduceți întotdeauna cu grija și atenția cuvenite atunci când folosiți comenzile și funcțiile vehiculului dvs.

Nota: Acest manual descrie caracteristici și opțiuni ale produsului disponibile în întreaga gamă, uneori chiar înainte ca acestea să fie general disponibile. Acesta poate descrie opțiuni cu care vehiculul dumneavoastră nu este prevăzut.

Nota: Este posibil ca unele dintre figurile din acest manual să fie utilizate pentru alte modele, astfel încât acestea pot apărea diferite în cazul vehiculului dvs. Cu toate acestea, informațiile esențiale cuprinse în figuri sunt întotdeauna corecte.

Nota: Folosiți și conduceți întotdeauna vehiculul dvs. în conformitate cu legile și normele în vigoare.

Nota: În cazul în care vindeți vehiculul, transmiteți acest manual noului proprietar. Acesta este parte integrantă a vehiculului.

Acest vehicul a primit aprobarea TÜV, organizație internațională acreditată de testare, pentru proprietățile sale alergice reduse.

Toate materialele folosite la fabricarea interiorului acestui vehicul îndeplinesc cerințele stricte ale TÜV TOXPROOF Criteria Catalogue for Vehicle Interiors (Catalogul cerințelor pentru interioarele vehiculului) de TÜV Produkt și sunt proiectate să reducă la minimum riscul de reacții alergice.

În plus, un filtru eficient de polen protejează pasagerii împotriva particulelor alergice din aerul liber.

Pentru mai multe informații, contactați TÜV la www.tuv.com.

ANEXĂ SIMBOLURI

Simboluri folosite în acest manual

AVERTIZARE



Riscați moartea sau rănirea gravă a dumneavoastră și a celorlalți dacă nu urmați instrucțiunile evidențiate de simbolul de avertizare.

ATENȚIONARE



Riscați să deteriorați autovehiculul dacă nu urmați instrucțiunile evidențiate de simbolul de atenționare.

Simboluri de pe autovehicul



Atunci când vedeți aceste simboluri, citiți și urmați instrucțiunile relevante din acest manual înainte de a atinge sau de a încerca orice reglaje.

PIESE ȘI ACCESORII

Acum puteți fi sigur că piesele Ford sunt originale

Vehiculul dumneavoastră Ford a fost creat la cele mai înalte standarde, folosind componente originale Ford de calitate superioară. Prin urmare, vă veți putea bucura de acesta mulți ani.

Introducere

În cazul unei situații neprevăzute sau atunci când trebuie să înlocuiți componente importante, vă recomandăm să acceptați doar componente originale Ford.

Folosirea componentelor originale Ford vă garantează că, după reparare, vehiculul va reveni la starea de dinaintea accidentului și își va păstra valoarea reziduală maximă.

Componentele originale Ford respectă cerințele stricte ale Ford privind siguranța și standardele ridicate de adaptabilitate, finisaj și fiabilitate. Pur și simplu, acestea reprezintă cea mai bună valoare totală a reparației, incluzând costurile legate de componente și manoperă.

Acum este mai ușor să vă dați seama dacă ați primit componente originale Ford. Logoul Ford este clar vizibil pe următoarele componente, dacă acestea sunt originale. Dacă vehiculul dumneavoastră necesită reparații, căutați semnele vizibile ale mărcii Ford și asigurați-vă că sunt utilizate doar componente originale Ford.

Căutați logoul Ford pe următoarele componente

Înveliș din metal

- Capotă
- Aripă
- Uși
- Capota portbagajului



E102435

Bară de protecție și grilaj radiator

- Grilaj radiator
- Bară de protecție față și spate

Introducere



E102436

Oglindă exterioară



E102437

Sticlă

- Lunetă
- Sticlă laterală
- Parbriz



E89939

Lumini

- Lumini spate
- Far

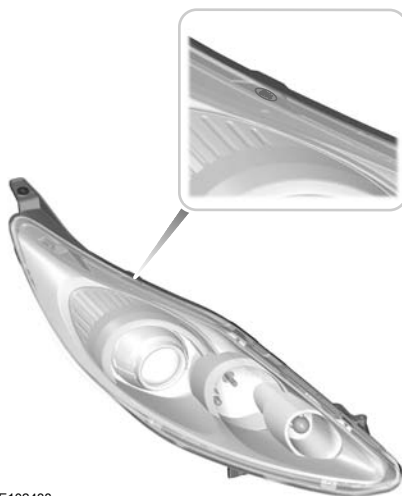

E102438

Pornire rapidă

PORNIRE RAPIDĂ

Prezentare generală a panoului de bord

Conducere pe stânga

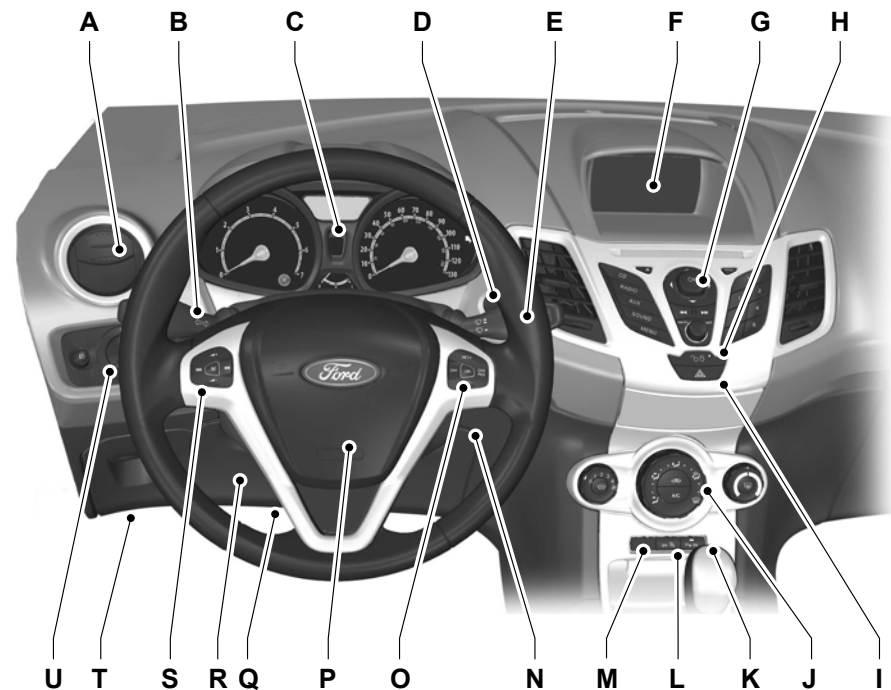

E102562

Pornire rapidă

Conducere pe dreapta

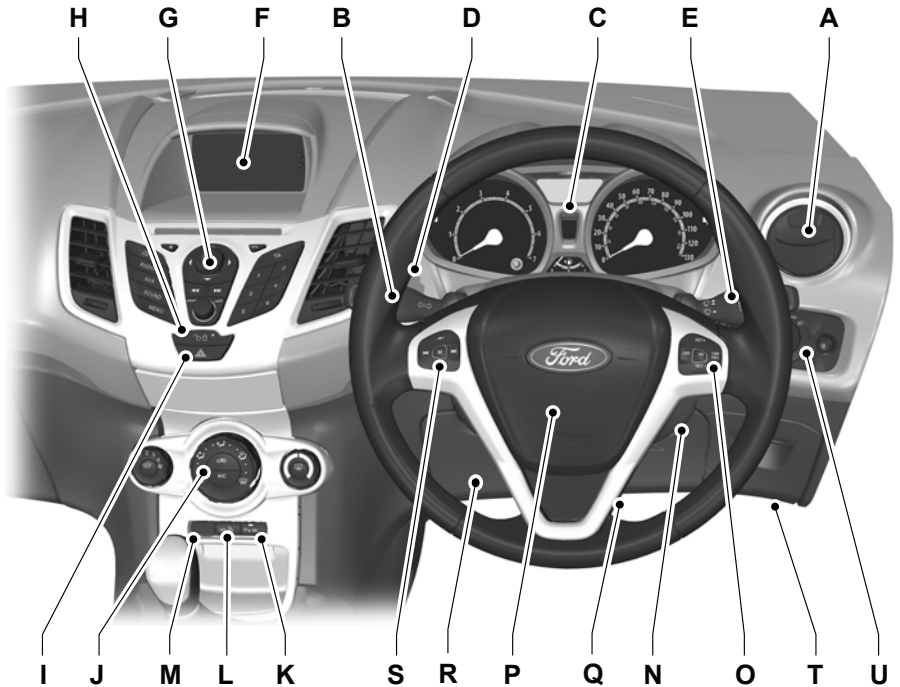

E102559

- A Guri de aeratoare. Vezi **Guri de ventilare** (pagina 73).
- B Manetă multifuncțională: Indicatoare de semnalizare. Vezi **Indicatori direcție** (pagina 47). Fază lungă. Vezi **Controlul iluminării** (pagina 45). Vezi **Control vocal** (pagina 40). Vezi **Computer de bord** (pagina 67).
- C Consolă indicatoare. Vezi **Indicatoare bord** (pagina 57). Vezi **Lămpi și semnale de avertizare** (pagina 57).
- D Buton pornire. Vezi **Pornire fără cheie** (pagina 85).
- E Manetă ștergătoare. Vezi **Ștergătoare și spălătoare** (pagina 41).
- F Afișajul multifuncțional.
- G Unitate audio. Vezi **Descriere generală audio** (pagina 157).

Pornire rapidă

- A Butonul de blocare a ușii. Vezi **Încuiere și descuiere** (pagina 32).
- I Interupător lumini avarie. Vezi **Lumini avarie** (pagina 47).
- J Control climă. Vezi **Control climatizare** (pagina 73).
- K Suportul de carduri, sau lampa de avertizare sau comutatorul sistemului de parcare asistată. Vezi **Asistare parcare** (pagina 100).
- L Suportul de carduri sau lampa de avertizare airbag pasager dezactivat. Vezi **Dezactivare air bag pasager** (pagina 27).
- M Comutator control al stabilității (ESP). Vezi **Folosire sistem stabilitate** (pagina 99).
- N Contact pornire.
- B Sistemul de control automat al vitezei. Vezi **Folosire tempomat** (pagina 104).
- P Claxon.
- Q Reglare volan. Vezi **Ajustarea volanului** (pagina 39).
- R Airbagul pentru genunchi de pe partea șoferului. Vezi **Principiu de operare** (pagina 23).
- S Comanda audio. Vezi **Control audio** (pagina 39).
- T Maneta de deblocare a capotei. Vezi **Deschidere și închidere capotă** (pagina 126).
- U Comutator lumini. Vezi **Controlul iluminării** (pagina 45). Lămpi ceață față. Vezi **Lămpi ceață față** (pagina 46). Lampă ceață spate. Vezi **Lămpi ceață spate** (pagina 46).

Pornire rapidă

Blocarea și deblocarea

Deblocarea autovehiculului

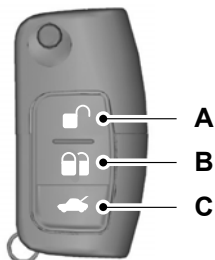

E71963

- A Deblocare
- B Blocare
- C Deblocarea capacului portbagajului

Apăsați o dată butonul de deblocare, pentru a debloca vehiculul. Vezi **Programare telecomandă** (pagina 28).

Apăsați o dată butonul de blocare pentru a activa închiderea centralizată.

Apăsați de două ori butonul de blocare în interval de trei secunde pentru a activa închiderea dublă.

Apăsați de două ori butonul de deblocare a capotei portbagajului, într-un interval de 3 secunde, pentru a debloca portbagajul.

Vezi **Încuere și descuier** (pagina 32).

Intrare fără cheie

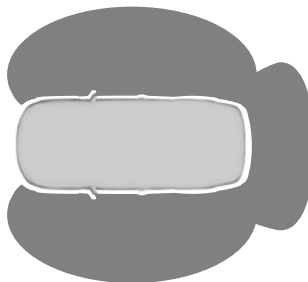

E78276

Blocarea și deblocarea pasivă necesită prezența unei chei pasive valide într-una dintre cele trei raze de detectare externe.

Blocarea autovehiculului

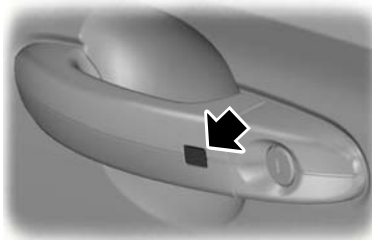

E87384

Butoanele de blocare sunt amplasate la fiecare dintre ușile din față.

Apăsați butonul de blocare o dată.

Pornire rapidă

Deblocarea autovehiculului

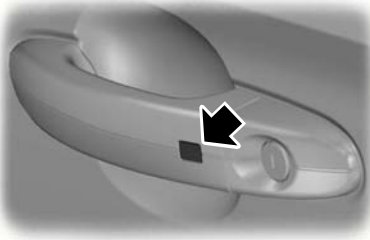

E87384

Apăsați butonul de blocare o dată.

Vezi **Intrare fără cheie** (pagina 34).

Pornirea fără cheie



E85766

Apăsați o dată butonul de pornire.

Pornirea cu transmisie automată

Nota: Eliberarea pedalei de frână în timpul pornirii motorului va determina încetarea antrenării motorului și recuplarea contactului.

1. Verificați dacă transmisia este în poziția **P** sau **N**.
2. Apăsați până la capăt pedala de frână.
3. Apăsați scurt butonul de pornire.

Pornirea cu transmisie manuală

Nota: Eliberarea pedalei de ambreiaj în timpul pornirii motorului va determina încetarea antrenării motorului și recuplarea contactului.

1. Apăsați până la capăt pedala de ambreiaj.

2. Apăsați scurt butonul de pornire.

Vezi **Pornire fără cheie** (pagina 85).

Reglarea volanului

AVERTIZARE



Nu reglați niciodată volanul atunci când vehiculul este în mișcare.

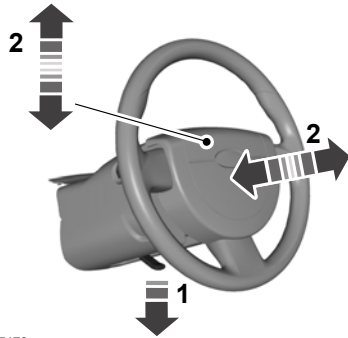

E95178

AVERTIZARE



Asigurați-vă că ați angrenat maneta de blocare până la capăt atunci când o aduceți la poziția inițială.



E95179

Pornire rapidă

Vezi **Ajustarea volanului** (pagina 39).

Control manual climatizare

Setări recomandate pentru răcire



E112145

Deschideți fantele de ventilație centrale și laterale.

Orientați fantele de ventilație centrale în sus și fantele de ventilație laterale spre geamurile laterale.

Setări recomandate pentru încălzire



E112146

Închideți fantele de ventilație centrale și deschideți fantele de ventilație laterale.

Orientați fantele de ventilație laterale spre geamurile laterale.

Vezi **Control manual climatizare** (pagina 74).

Control automat climatizare

Setări recomandate pentru răcire



E112147

Reglați temperatura la 22°C.

Deschideți fantele de ventilație centrale și laterale.

Orientați fantele de ventilație centrale în sus și fantele de ventilație laterale spre geamurile laterale.

Setări recomandate pentru încălzire



E112148

Reglați temperatura la 22°C.

Deschideți fantele de ventilație centrale și laterale.

Orientați fantele de ventilație centrale în sus și fantele de ventilație laterale spre geamurile laterale.

Vezi **Control automat climatizare** (pagina 76).

Pornire rapidă

Faruri automate

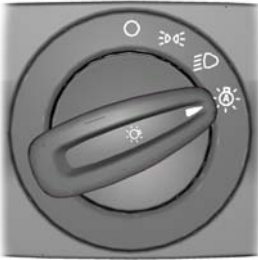

E70719

Farurile se vor aprinde și stinge automat în funcție de lumina mediului înconjurător.

Vezi **Controlul iluminării** (pagina 45).

Semnalizatoare



E102016

Dacă maneta este mișcată în sus sau în jos, semnalizatoarele se vor aprinde intermitent de trei ori.

Vezi **Indicatori direcție** (pagina 47).

Ștergătoare automate



E102034

Ridicați maneta cu un nivel.

Senzorul de ploaie va continua să măsoare cantitatea de apă de pe parbriz și să regleze automat viteza ștergătoarelor parbrizului.

Reglați sensibilitatea senzorului de ploaie cu ajutorul butonului rotativ.

Vezi **Ștergătoare parbriz** (pagina 41).

Sistemul airbag



E69213

AVERTIZARE

 Pentru a evita riscul de deces sau de vătămare gravă, nu utilizați niciodată în față un scaun pentru copii orientat spre spate decât atunci când airbagul este dezactivat.

Vezi **Siguranța copilului** (pagina 17).

Pornire rapidă

Vezi **Dezactivare air bag pasager** (pagina 27).

Scaune cu reglare manuală

Nota: Nu vă țineți de maneta de blocare în timp ce deplasați scaunul.

Pentru a deplasa scaunul, respectați ordinea indicată.

Rabaterea în față a spătarului de scaun - Cu 3 uși

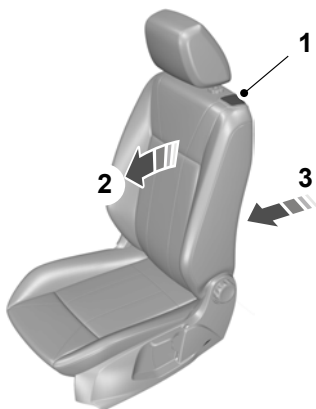

E112675

Readucerea spătarului la poziția de așezare - Cu 3 uși

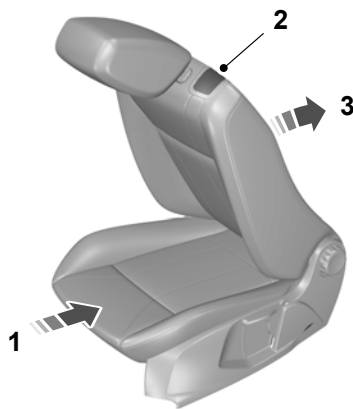

E112676

Vezi **Scaune cu acționare manuală** (pagina 79).

Clapeta rezervorului de carburant

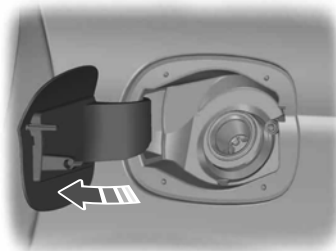

E103203

Apăsați clapeta pentru a o deschide. Deschideți clapeta complet până se angrenează.

Pornire rapidă

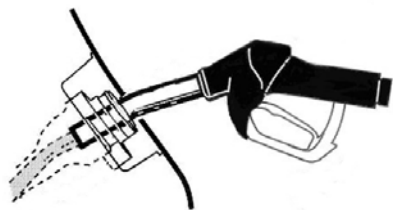

E119080

Introduceți duza de alimentare cu carburant până la și inclusiv la primul șanț de pe duză. Mențineți duza pe capacul deschiderii conductei de alimentare.

AVERTIZARE



Vă recomandăm să așteptați cel puțin 10 secunde înainte de a scoate duza de alimentare pentru a permite ca restul de carburant să se scurgă în rezervorul de carburant.

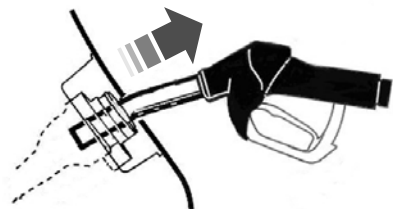

E119081

Ridicați ușor duza de alimentare pentru a o scoate.

Vezi **Capac rezervor** (pagina 90).

Siguranța copilului

SCAUNE COPII





E68916

AVERTIZARI

 Așezați copiii cu o înălțime mai mică de 150 de cm sau sub 12 ani într-un scaun auto corespunzător și omologat, fixat pe bancheta din spate.

 Textul original, conform ECE R94.01: Pericol extrem! Nu instalați un scaun auto pentru copii orientat în sens invers direcției de mers pe un scaun protejat de un airbag aflat în fața sa!

 Citiți și urmați instrucțiunile producătorului atunci când montați un scaun auto pentru copii.

 Nu modificați sub nicio formă scaunele pentru copii.

 Nu țineți copiii în brațe atunci când vehiculul se află în mișcare.

 Nu lăsați copiii nesupravegheați în vehicul.

 Dacă vehiculul dumneavoastră a fost implicat într-un accident, solicitați-i unui tehnician calificat să verifice scaunele pentru copii.

Nota: Utilizarea obligatorie a scaunelor pentru copii diferă în funcție de țară.

Numai scaunele pentru copii omologate conform normei ECE-R44.03 (sau ulterioară) au fost testate și aprobate pentru a fi utilizate în vehiculul dumneavoastră. Puteți afla care sunt acestea de la dealerul dumneavoastră.

Scaune pentru copii pentru diverse grupe de greutate

Utilizați scaunul auto corect, după cum urmează:

Scaunul de siguranță pentru bebeluși



E68918

Așezați copiii cu o greutate sub 13 kg într-un scaun auto pentru bebeluși, orientat în sens invers direcției de mers (Grupa 0+), fixat pe bancheta din spate.

Siguranța copilului

Scaunul de siguranță pentru copii



E68920

Așezați copiii cu o greutate între 13 și 18 kg într-un scaun de siguranță pentru copii (Grupa 1), fixat pe bancheta din spate.

POZIȚIONARE SCAUN COPIL

AVERTIZARI

 Vă rugăm să contactați dealerul pentru detalii de ultimă oră referitoare la scaunele pentru copii recomandate de Ford.

AVERTIZARI

 Textul original, conform ECE R94.01: Pericol extrem! Nu instalați un scaun auto pentru copii orientat în sens invers direcției de mers pe un scaun protejat de un airbag aflat în față sa!

 Când utilizați un scaun auto pentru copii cu suport pentru picioare, suportul pentru picioare trebuie să se sprijine în siguranță pe podea.

 Atunci când folosiți un scaun pentru copil cu centură de siguranță, asigurați-vă că centura de siguranță nu este neîntinsă sau răsucită.

ATENȚIONARE

 Scaunul pentru copii trebuie să fie rezemat bine de scaunul autovehiculului. Este posibil să fie necesară ridicarea sau demontarea tetierei. Vezi **Tetiere** (pagina 78).

Nota: Reglați întotdeauna scaunul pasagerului din față în poziția la maximum spre înapoi. Dacă se constată că este dificil de realizat strângerea fermă a secțiunii transversale a centurii de siguranță, reglați spătarul în poziție complet verticală și reglați scaunul pe înălțime. Vezi **Scaune** (pagina 78).

Poziții de așezare	Categoriile de grupe de greutate				
	0	0+	1	2	3
	Până la 10 kg	Până la 13 kg	9 - 18 kg	15 - 25 kg	22 - 36 kg
Scaun pasager față, cu airbag ACTIVAT	X	X	UF ¹	UF ¹	UF ¹
Scaun pasager față, cu airbag DEZACTIVAT	U ¹	U ¹	U ¹	U ¹	U ¹
Banchetă spate	U	U	U	U	U

X Nu este adecvat pentru copiii din această grupă de greutate.

U Adecvat pentru scaunele universale pentru copii aprobate pentru această grupă de greutate.

Siguranța copilului

U¹ Adecvat pentru scaunele universale pentru copii aprobate pentru această grupă de greutate. Cu toate acestea, vă recomandăm să asigurați copiii pe bancheta spate într-un scaun aprobat de autoritățile naționale.

UF¹ Adecvat pentru scaunele universale pentru copii, orientate cu fața spre direcția de mers, aprobate această grupă de greutate. Cu toate acestea, vă recomandăm să asigurați copiii pe bancheta spate într-un scaun aprobat de autoritățile naționale.

Scaunele ISOFIX pentru copii

Poziții de așezare		Categoriile de grupe de greutate	
		0+	1
		Orientat spre înapoi	Orientat spre înainte
		Până la 13 kg	9 - 18 kg
Scaunul din față	Grupa de mărime	Neechipat cu ISOFIX	
	Tip scaun		
Scaunul cu ISOFIX din spate dinspre exterior	Grupa de mărime	E*	B, B1*
	Tip scaun	IL**	IL, IUF***
Scaunul central din spate	Grupa de mărime	Neechipat cu ISOFIX	
	Tip scaun		

IL Adecvat pentru anumite sisteme ISOFIX de reținere pentru copii din categoria **semi-universal**. Vă rugăm să contactați furnizorul de sisteme de reținere pentru copii pentru liste cu recomandări.

IUF Adecvat pentru sisteme ISOFIX de reținere pentru copii orientate cu fața spre sensul de mers din categoria **universal** omologate pentru această grupă de greutate și grupă de mărime ISOFIX.

* Grupa de mărime ISOFIX pentru sistemele de reținere pentru copii din ambele categorii **universal** și **semi-universal** este definită prin litere majuscule de la **A** la **G**. Aceste litere de identificare sunt afișate pe sistemele ISOFIX de reținere pentru copii.







** La momentul publicării, scaunul pentru bebeluși recomandat din Grupa 0+ ISOFIX este Britax Romer Baby Safe. Vă rugăm să contactați dealerul pentru detalii de ultimă oră referitoare la scaunele pentru copii recomandate de Ford.

*** La momentul publicării, scaunul pentru copii recomandat din Grupa 1 ISOFIX este Britax Romer Duo. Vă rugăm să contactați dealerul pentru detalii de ultimă oră referitoare la scaunele pentru copii recomandate de Ford.

Siguranța copilului

SCAUN COPIL

AVERTIZARI

-  Nu montați un scaun de înălțare sau o pernă de înălțare folosind numai banda transversală a centurii de siguranță.
-  Nu montați un scaun de înălțare sau o pernă de înălțare folosind o centură de siguranță neîntinsă sau răsucită.
-  Nu treceți centura de siguranță pe sub brațul copilului sau prin spatele lui.
-  Nu folosiți perne, cărți sau prosoape pentru a vă ridica copilul mai sus.
-  Asigurați-vă că se așază în poziție verticală copiii.
-  Asigurați copiii cu o greutate mai mare de 15 kg, dar cu o înălțime mai mică de 150 cm, într-un scaun de înălțare sau pe o pernă de înălțare.

ATENȚIONARE

-  Atunci când utilizați un scaun pentru copil pe bancheta din spate, asigurați-vă că scaunul pentru copil este rezemat bine contra scaunului autovehiculului. Este posibil să fie necesară ridicarea sau demontarea tetierei. Vezi **Tetiere** (pagina 78).

Scaun de înălțare (Grupa 2)



E70710

Vă recomandăm să folosiți un scaun de înălțare care combină o pernă cu un spătar în locul doar unei perne de înălțare. Poziția ridicată de așezare vă va permite să poziționați banda diagonală a centurii de siguranță pentru adulți peste centrul umărului copilului, iar banda transversală ferm peste șolduri.

Pernă de înălțare (Grupa 3)



E68924

Siguranța copilului

PUNCTE ANCORARE ISOFIX

AVERTIZARE



Utilizați un sistem anti-rotire împreună cu sistemul ISOFIX. Recomandăm utilizarea unei chingi superioare (numită Top Tether) sau a unui picior de sprijin.

Vehiculul dumneavoastră este prevăzut cu puncte de ancorare ISOFIX care se potrivesc cu scaunele auto pentru copii prevăzute cu sistem ISOFIX universal aprobat.

Sistemul ISOFIX este format din două brațe de fixare rigide montate pe scaunul auto pentru copii care se fixează în punctele de ancorare pe scaunele laterale ale banchetei spate, în punctul de contact al pernei cu spătarul. Punctele de ancorare pentru chinga superioară (pentru prinderea din dreptul tetierei) sunt prevăzute pe partea din spate a scaunelor laterale ale banchetei spate pentru scaunele auto pentru copii cu chingă superioară.

Punctele de ancorare pentru chinga superioară



E87146

Montarea unui scaun special pentru copii cu chingi de prindere superioare

AVERTIZARE



Fixați chinga de prindere superioară doar în punctul de ancorare corect.

Nota: Dacă există, scoateți mocheta portbagajului pentru o instalare mai ușoară. Vezi **Huse bagaj** (pagina 106).

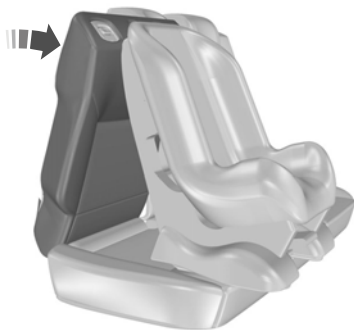

E87591

1. Așezați scaunul auto pentru copii pe perna scaunului din spate și rabatați spătarul spre înainte. Vezi **Banchetă** (pagina 80).
2. Demontați tetiera. Vezi **Tetiere** (pagina 78).

AVERTIZARE



Cureaua de prindere în dreptul tetierei nu trebuie să fie slăbită sau răsucită și trebuie să fie corect poziționată în punctul de ancorare.

3. Întindeți chinga de prindere spre punctul de ancorare.

AVERTIZARE



Verificați dacă spătarul este sigur și bine fixat în dispozitivul de prindere.

Siguranța copilului

4. Împingeți spătarul în poziție verticală.

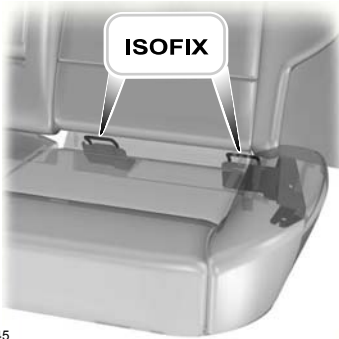

E87145

5. Împingeți cu putere spre spate scaunul pentru copii pentru a cupla punctele ISOFIX de ancorare inferioare.
6. Strângeți chinga de prindere conform instrucțiunilor producătorului scaunului special pentru copii.

BLOCARE UȘĂ COPII

AVERTIZARE



Nu puteți deschide ușile din interior dacă ați blocat siguranța pentru copii.



E112197

Partea din stânga

Rotiți în sensul invers acelor de ceasornic pentru a bloca și în sensul acelor de ceasornic pentru a debloca.

Partea din dreapta

Rotiți în sensul acelor de ceasornic pentru a bloca și în sensul invers acelor de ceasornic pentru a debloca.

Protecția pasagerului

PRINCIPIU DE OPERARE

Airbaguri

AVERTIZARI



Nu modificați în niciun mod partea anterioară a vehiculului dumneavoastră. Acest lucru poate afecta în mod negativ deschiderea airbagurilor.



Text original potrivit ECE R94.01: Pericol extrem! Nu folosiți un scaun special pentru copii așezat cu spatele față de sensul de mers, pe scaunele protejate cu airbag frontal!



Purtați centura de siguranță și mențineți o distanță suficientă față de volan. Numai când se folosește centura de siguranță în mod corespunzător, aceasta poate ține corpul într-o poziție care să permită airbagului să atingă efectul maxim. Vezi **Așezare în poziția corectă** (pagina 78).



Apelați la un tehnician calificat corespunzător pentru a efectua reparații ale volanului, coloanei de direcție, scaunelor, airbagurilor și centurilor de siguranță.



Nu blocați niciodată spațiul din fața airbagurilor. Nu agățați și nu puneți nimic în aceste zone.



Nu perforați spațiile în care sunt amplasate airbagurile. Acest lucru poate deteriora și afecta în mod negativ deschiderea airbagurilor.



Folosiți huse create special pentru scaune cu airbaguri laterale. Acestea trebuie montate de tehnicieni calificați în acest sens.

Nota: La deschiderea airbagului veți auzi un zgomot puternic și va apărea un nor inofensiv de resturi de pulbere. Este un lucru normal.

Nota: Zonele airbagului trebuie șterse numai cu o cârpă umedă.

Airbaguri șofer și pasager față

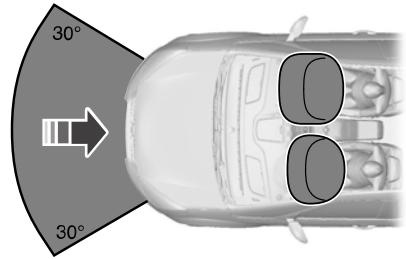

E74302

Airbagurile pentru șofer și pasager față se vor activa în timpul unei coliziuni majore care intervine fie frontal fie la un unghi de până la 30 de grade, din stânga sau din dreapta. Airbagurile se vor umfla în câteva miimi de secundă și se vor dezumfla în contact cu pasagerii, atenuând mișcarea înspre înaintea acestora. Airbagurile pentru șofer și pasager față nu se vor activa la coliziuni frontale minore, la răsturnări și la coliziuni din spate sau lateral.

Airbagul pentru genunchi de pe partea șoferului

ATENȚIONARE



Nu încercați să deschideți capacul airbagului pentru genunchi de pe partea șoferului.

Airbagul pentru genunchi de pe partea șoferului se va declanșa în cazul unei coliziuni frontale sau al unor coliziuni într-un unghi de până la 30 de grade dinspre stânga sau dreapta. Airbagul se va umfla în câteva miimi de secundă și se va dezumfla în contact cu șoferul, formând o barieră de protecție între genunchii șoferului și coloana de direcție. În cazul unor răsturnări, coliziuni din spate sau laterale, airbagul pentru genunchi nu se va declanșa.

Protecția pasagerului

Pentru localizarea articolului: Vezi **Pornire rapidă** (pagina 8).

Nota: *Airbagul pentru genunchi are un prag de declanșare sub cel al airbagurilor frontale. Este posibil ca la coliziuni minore să se declanșeze doar airbagul pentru genunchi.*

Airbaguri laterale

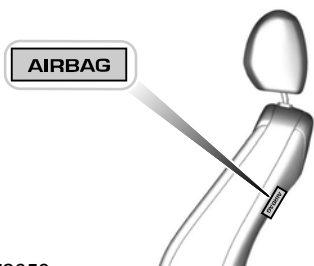

E72658

Airbagurile laterale sunt montate în interiorul spătarelor scaunelor din față. O etichetă indică echiparea vehiculului cu airbaguri laterale.

Airbagurile laterale se vor activa în timpul unei coliziuni laterale grave. Airbagurile se vor umfla în câteva miimi de secundă și se vor dezumfla în contact cu pasagerii, protejând astfel zona umerilor și a pieptului acestora. Airbagurile laterale nu se vor activa la coliziuni laterale minore, la răsturnări și la coliziuni frontale sau din spate.

Airbaguri perdea

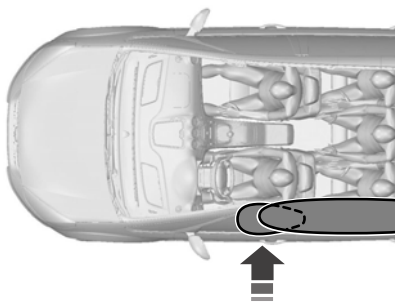

E75004

Airbagurile perdea sunt montate în interiorul panourilor tapițate de deasupra geamurilor laterale și din spate. Simbolurile inscripționate de pe panourile tapițate din dreptul stâlpului B indică faptul că vehiculul dumneavoastră este dotat cu airbaguri perdea.

Airbagurile perdea se vor activa în timpul unei coliziuni laterale grave. Airbagul se va umfla în câteva miimi de secundă și se va dezumfla în contact cu pasagerii, protejând astfel zona capului acestora. Airbagurile perdea nu se vor activa la coliziuni laterale minore, la coliziuni frontale, la coliziuni din spate și la răsturnări.

Centuri de siguranță

AVERTIZARI



 Purtați centura de siguranță și mențineți o distanță suficientă față de volan. Numai când se folosește centura de siguranță în mod corespunzător, aceasta poate ține corpul într-o poziție potrivită pentru a atinge efectul maxim. Vezi **Așezare în poziția corectă** (pagina 78).

 Nu folosiți niciodată o centură de siguranță pentru mai multe persoane.

 Folosiți catarama corespunzătoare pentru fiecare centură de siguranță.

Protecția pasagerului

AVERTIZARI

-  Nu folosiți o centură de siguranță fixată prea slab sau răsucită.
-  Nu purtați îmbrăcăminte groasă. Pentru o protecție optimă, centurile de siguranță trebuie să se fixeze ferm pe lângă corp.
-  Poziționați chinga diagonală a centurii de siguranță pe centrul umărului, iar pe cea subabdominală fixați-o ferm peste șold.

Retractorii centurilor de siguranță ale șoferului și pasagerului din față sunt prevăzute cu un dispozitiv de pretensionare. Dispozitivele de pretensionare pentru centurile de siguranță au un prag de declanșare sub cel al airbagului. Este posibil ca la coliziuni minore, doar dispozitivele de pretensionare ale centurilor de siguranță să se declanșeze.

Stare după coliziune

AVERTIZARE

-  Centurile supuse la tensiune, în urma unui accident, trebuie să fie înlocuite, iar sistemele de ancorare verificate de un tehnician calificat corespunzător.

STRÂNGERE CENTURI SIGURANȚĂ

AVERTIZARE

-  Introduceți capătul metalic în cataramă până când auziți un clic clar. Dacă nu auziți un clic, înseamnă că nu ați fixat corect centura de siguranță.



E74124

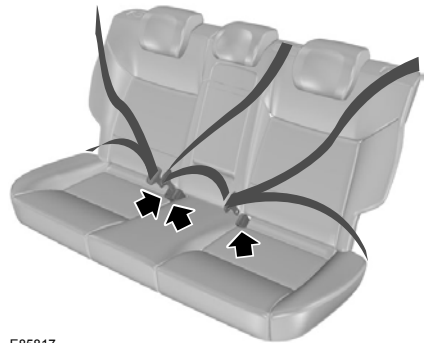

E85817

Trageți ușor centura. Se poate bloca dacă o trageți brusc sau dacă vehiculul se află pe o pantă.

Apăsați butonul roșu de pe cataramă pentru a elibera centura. Lăsați-o să se retragă complet și ușor.

Protecția pasagerului

AJUSTARE PE ÎNĂLȚIME A CENTURII

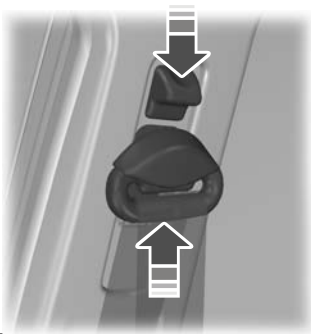

E104440

Nota: Dacă ridicați ușor glisorul în timp ce țineți apăsat butonul de blocare, puteți elibera mai ușor mecanismul de blocare.

Pentru a ridica sau coborî, apăsați butonul de blocare de pe dispozitivul de reglare și deplasați după necesități.

AVERTIZOR CENTURĂ SCAUN

AVERTIZARE



Sistemul de protecție a ocupanților va oferi o protecție optimă numai atunci când centurile de siguranță sunt utilizate în mod adecvat.



Martorul de avertizare privind centura de siguranță se aprinde și se va auzi o avertizare sonoră în cazul în care centura de siguranță a șoferului sau a pasagerului de pe scaunul din față nu a fost fixată și vehiculul a depășit o viteză relativ scăzută. Acesta se va aprinde, de asemenea, în cazul în care centura de siguranță a șoferului sau a pasagerului de pe scaunul din față nu este fixată atunci când vehiculul este în mișcare. Avertizarea sonoră se va opri după cinci minute, dar martorul de avertizare privind centura de siguranță va rămâne aprins până când centura de siguranță a șoferului sau a pasagerului de pe scaunul din față este fixată.

Dezactivarea avertizorului privind centura de siguranță

Consultați furnizorul dumneavoastră.

FOLOSIRE CENTURI PE PERIOADA SARCINII

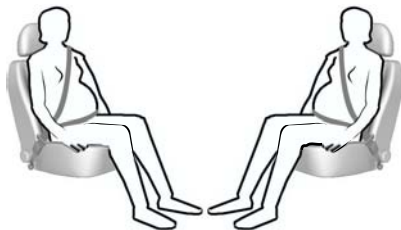

E68587

AVERTIZARE



Poziționați centura de siguranță astfel încât să vă protejeze atât pe dumneavoastră, cât și pe făt. Nu folosiți numai banda abdominală sau banda diagonală.

Așezați banda abdominală într-o poziție în care să nu vă deranjeze, peste șolduri și sub abdomen. Așezați banda diagonală între sâni, deasupra și în lateralul abdomenului.

Protecția pasagerului

DEZACTIVARE AIR BAG PASAGER

AVERTIZARE



Asigurați-vă că airbagul pasagerului este dezactivat atunci când montați un scaun special pentru copii așezat cu spatele față de sensul de mers pe scaunul pasagerului din față.



E71313

Instalare comutator dezactivare airbag pasager

AVERTIZARE



Dacă trebuie să montați un scaun special pentru copii pe un scaun protejat cu un airbag frontal activ, instalați un comutator dezactivare airbag pasager. Pentru informații suplimentare, adresați-vă reprezentantului dumneavoastră.

Nota: Comutatorul cu cheie este amplasat în torpeda, având un mator dezactivare airbag în panoul de bord.

Dacă matorul de avertizare airbag este aprins sau se aprinde intermitent în timpul deplasării, acesta indică o funcționare defectuoasă. Vezi **Lămpi și semnale de avertizare** (pagina 57). Înlăturați scaunul special pentru copii și apelați imediat la un specialist pentru verificarea sistemului.

Dezactivare airbag pasager

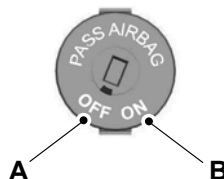

E71312

A Dezactivat

B Activat

Setați comutatorul la poziția **A**.

Atunci când porniți motorul, verificați dacă matorul dezactivare airbag pasager se aprinde.

Activare airbag pasager

AVERTIZARE



Asigurați-vă că airbagul pasagerului este activat atunci când **nu** folosiți un scaun special pentru copii așezat pe scaunul pasagerului din față.

Setați comutatorul la poziția **B**.

Chei și telecomenzi

INFORMAȚII GENERALE PE FRECVENȚE RADIO

ATENȚIONARE



Frecvența radio utilizată de telecomanda dumneavoastră poate fi folosită și de către alte transmisii radio pe distanțe scurte (de exemplu, stații radio de amatori, echipament medical, căști fără fir, telecomenzi și sisteme de alarmă). În cazul în care frecvențele sunt bruiate, nu veți putea folosi telecomanda. Puteți încuia și descuia ușile cu ajutorul cheii.

Nota: Este posibil să deblocați ușile dacă apăsați accidental butoanele de pe telecomandă.

Raza de comunicare dintre telecomandă și vehiculul dumneavoastră variază în funcție de mediul înconjurător.

PROGRAMARE TELECOMANDĂ

Pot fi programate maxim opt telecomenzi (inclusiv cele furnizate cu vehiculul dumneavoastră). Telecomenzile trebuie să rămână în interiorul vehiculului în timpul procedurii de programare. Fixați centurile de siguranță ale scaunelor din față și închideți toate ușile pentru a vă asigura că, în timpul programării, nu se vor auzi mai multe sunete în același timp.

Programarea unei telecomenzi noi

1. Pentru a programa telecomenzi noi, rotiți cheia de contact la poziția II de patru ori în șase secunde.
2. Rotiți contactul la poziția 0. Se va auzi un sunet indicând faptul că, în următoarele zece secunde, puteți programa telecomenzile.
3. Apăsați orice buton de pe telecomanda nouă. Veți auzi un sunet de confirmare.

4. Repetați acest ultim pas pentru toate telecomenzile, inclusiv pentru cea originală. Nu scoateți cheia din contact în timp ce apăsați butonul de pe această telecomandă.
5. Reporniți contactorul de pornire (poziția II) sau așteptați zece secunde fără să programați o altă telecomandă pentru a încheia programarea cheii. Doar telecomenzile, pe care tocmai le-ați programat, pot bloca sau debloca vehiculul.

Reprogramarea funcției de deblocare

Nota: Atunci când apăsați butonul deblocare, se deblochează fie toate ușile, fie doar ușa șoferului și capota portbagajului. Apăsați butonul de deblocare din nou pentru a debloca toate ușile.

Apăsați și mențineți apăsați simultan butoanele blocare și deblocare de pe cheia cu telecomandă cu frecvență radio, timp de cel puțin patru secunde, cu motorul oprit. Indicatorii de direcție se vor aprinde de două ori pentru a confirma modificarea.

Pentru a reveni la funcția deblocare originală, repetați procesul.

SCHIMBAREA BATERIEI LA TELECOMANDA



Asigurați-vă că eliminați bateriile vechi într-o manieră ecologică. Solicitați sfaturi cu privire la reciclare de la autoritățile locale.

Chei și telecomenzi

Telecomandă cu cheie tip escamotabil

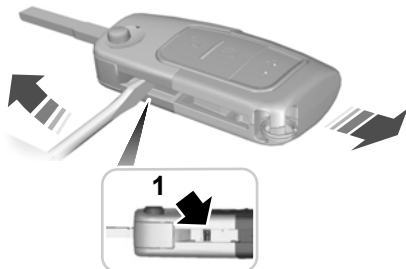

E74383

1. Introduceți o șurubelniță cât mai adânc în fanta din partea laterală a telecomenzii, împingeți-o spre lama cheii și scoateți lama cheii.

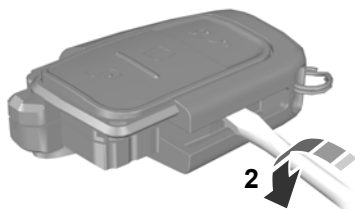

E74384

2. Rotiți șurubelnița în poziția indicată în ilustrație pentru a trece la separarea celor două jumătăți ale telecomenzii.

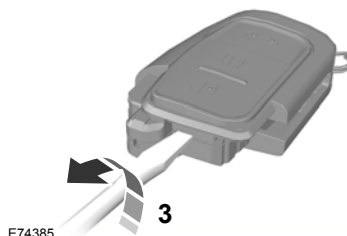

E74385

3. Rotiți șurubelnița în poziția indicată în ilustrație pentru a separa cele două jumătăți ale telecomenzii.

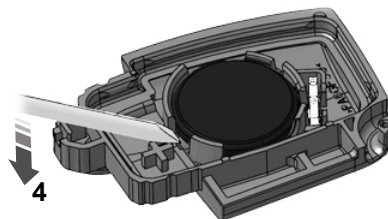

E126280

ATENȚIONARE

 Nu atingeți cu șurubelnița contactele bateriei sau plăcuța cu circuite imprimate.

4. Ridicați cu atenție bateria folosind șurubelnița.
5. Montați o nouă baterie (3V CR 2032) cu semnul + îndreptat în jos.
6. Asamblați cele două jumătăți ale telecomenzii.
7. Montați lama cheii.

Chei și telecomenzi

Telecomandă fără cheie tip escamotabil

Tipul 1



E126152

1. Introduceți o șurubelniță în orificiul din partea din spate a cheii și scoateți lama cheii.

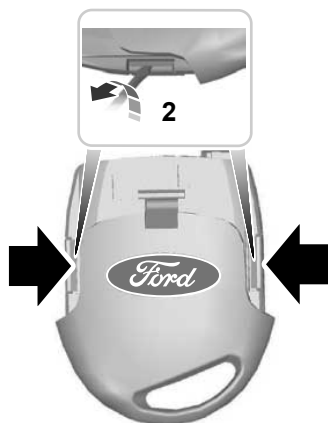

E126153

2. Eliberați clemele de fixare cu o șurubelniță și separați cele două jumătăți ale telecomenzii.

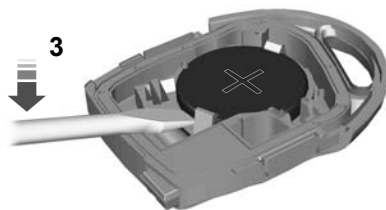

E126281

ATENȚIONARE

! Nu atingeți cu șurubelnița contactele bateriei sau plăcuța cu circuite imprimate.

3. Ridicați cu atenție bateria folosind șurubelnița.
4. Montați o nouă baterie (3V CR 2032) cu semnul + îndreptat în sus.
5. Asamblați cele două jumătăți ale telecomenzii.
6. Montați lama cheii.

Tipul 2



E87964

1. Țineți apăsată butoanele de pe margini pentru a elibera capacul. Scoateți cu atenție capacul.
2. Scoateți lama cheii.

Chei și telecomenzi

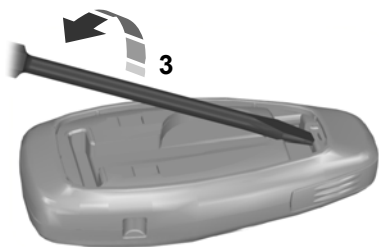

E105362

3. Rotiți o șurubelniță plată în poziția indicată pentru a separa cele două jumătăți ale telecomenzii.



E119190

4. Introduceți cu atenție șurubelnița în poziția indicată pentru a deschide telecomanda.

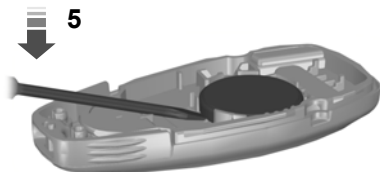

E125860

ATENȚIONARE



Nu atingeți cu șurubelnița contactele bateriei sau plăcuța cu circuite imprimate.

5. Ridicați cu atenție bateria folosind șurubelnița.
6. Montați o nouă baterie (3V CR 2032) cu semnul + îndreptat în jos.
7. Asamblați cele două jumătăți ale telecomenzii.
8. Montați lama cheii.

Încuietori

ÎNCUIERE ȘI DESCUIERE

Nota: Nu lăsați cheile în vehicul.

Blocarea

Blocarea cu ajutorul cheii

Rotiți partea superioară a cheii spre partea frontală a autovehiculului.

Blocarea cu ajutorul telecomenzii

Nota: Ușa șoferului poate fi blocată cu cheia. Aceasta trebuie să fie folosită dacă telecomanda nu funcționează.



Apăsați butonul.

Blocarea dublă

AVERTIZARE



Nu activați blocarea dublă atunci când se află persoane sau animale în interiorul vehiculului. Nu veți putea să deblocați ușile din interior dacă le-ați blocat dublu.

Blocarea dublă este o caracteristică de protecție antifurt care împiedică ușile să fie deschise din interior de către cineva. Puteți bloca dublu ușile numai dacă acestea sunt toate închise.

Închiderea dublă cu ajutorul cheii

Rotiți de două ori cheia în poziția de blocare în interval de trei secunde.

Închiderea dublă cu ajutorul telecomenzii



Apăsați butonul de două ori în interval de trei secunde.

Deblocarea

Deblocarea cu ajutorul cheii

Rotiți partea superioară a cheii spre partea din spate a autovehiculului.

Deblocarea cu ajutorul telecomenzii

Nota: Ușa șoferului poate fi descuiată cu cheia. Aceasta trebuie să fie folosită dacă telecomanda nu funcționează.

Nota: Dacă autovehiculul rămâne încuiat timp de mai multe săptămâni, telecomanda va fi dezactivată. Autovehiculul trebuie descuiat și motorul trebuie pornit cu ajutorul cheii. Descuierea și pornirea o dată a autovehiculului va activa telecomanda.



Apăsați butonul.

Reblocare automată

Ușile se vor rebloca automat dacă nu se deschide o ușă în mai puțin de 45 de secunde de la deblocarea ușilor cu telecomanda. Blocarea ușilor și alarma vor reveni la starea lor anterioară.

Reprogramarea funcției de deblocare

Funcția de deblocare poate fi reprogramată astfel încât numai ușa șoferului să se deblocheze (Vezi **Programare telecomandă** (pagina 28).).

Confirmarea de blocare și deblocare

Nota: În cazul în care vehiculul dumneavoastră dispune de blocare dublă, semnalizatoarele se vor aprinde doar de două ori după ce ați activat blocarea dublă.

Atunci când blocați ușile, semnalizatoarele se vor aprinde de două ori.

Atunci când deblocați ușile, semnalizatoarele se vor aprinde o dată.

Încuietori

Blocarea și deblocarea ușilor din interior



Apăsați butonul. Pentru localizarea elementului. Vezi **Pornire rapidă** (pagina 8).

Capota portbagajului

Deschiderea manuală



E125429

Pentru a deschide portbagajul, apăsați butonul. Ușa șoferului trebuie să fie deblocată.

Deschiderea cu ajutorul telecomenzii



Apăsați butonul de două ori în interval de trei secunde.

Închiderea capacului portbagajului



E89132

Un locaș adâncit este încorporat în interiorul capacului portbagajului pentru a facilita închiderea.

Blocarea separată a ușilor cu ajutorul cheii

Nota: Dacă funcția de închidere centralizată nu funcționează, ușile pot fi blocate separat cu ajutorul cheii în poziția indicată.

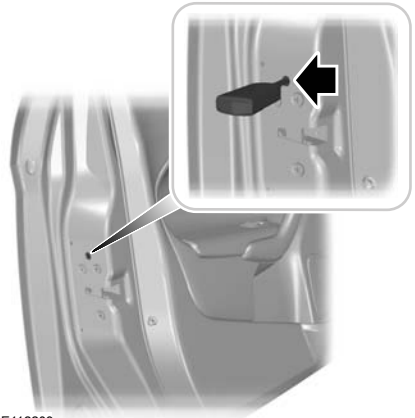

E112203

Partea din stânga

Rotiți în sensul acelor de ceasornic pentru a bloca.

Partea din dreapta

Rotiți în sens invers acelor de ceasornic pentru a bloca.

Deblocarea

Nota: Dacă au fost activate sistemele de blocare pentru siguranța copiilor, prin tragerea de maneta interioară va fi dezactivată doar blocarea în caz de urgență, nu și sistemele de blocare pentru siguranța copiilor. Ușile pot fi deschise doar cu ajutorul mânerului exterior al ușii.

Încuietori

Nota: Dacă uşile au fost deblocate utilizând această metodă, uşile trebuie blocate separat până la repararea funcţiei de închidere centralizată.

Deblocaţi uşa şoferului cu ajutorul cheii. Celelalte uşi pot fi deblocate separat prin tragerea de mânerule interioare ale uşilor respective.

INTRARE FĂRĂ CHEIE

Informaţii generale

AVERTIZARE



Este posibil ca sistemul închidere fără chei să nu funcţioneze dacă cheia se află în apropierea unor obiecte metalice sau a unor dispozitive electronice, precum telefoanele mobile.

Sistemul de deschidere pasiv nu va funcţiona dacă:

- Bateria autovehiculului este descărcată.
- Frecvenţele cheii pasive sunt bruiate.
- Bateria cheii pasive este descărcată.

Nota: Dacă sistemul de deschidere pasiv nu funcţionează, va trebui să folosiţi lama cheii pentru a bloca şi debloca autovehiculul.

Sistemul de închidere fără cheie permite şoferului să utilizeze autovehiculul fără utilizarea unei chei sau a unei telecomenzi.

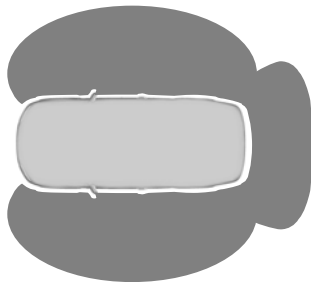

E78276

Blocarea şi deblocarea pasivă necesită prezenţa unei chei pasive valide într-una dintre cele trei raze de detectare externe. Acestea se află la aproximativ un metru şi jumătate faţă de mânerulele uşii şoferului şi ale uşii pasagerului din faţă şi de capota portbagajului.

Cheia pasivă

Autovehiculul poate fi blocat şi deblocat cu cheia pasivă. Cheia pasivă poate de asemenea să fie folosită ca telecomandă. Vezi **Încuieri şi descuieri** (pagina 32).

Blocarea autovehiculului

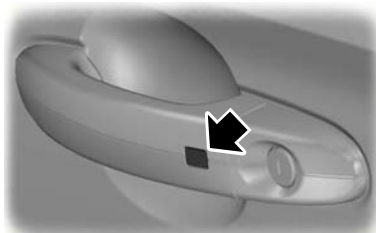

E87384

AVERTIZARE



Autovehiculul nu se blochează automat. Dacă niciun buton de blocare nu este apăsat, autovehiculul va rămâne neblocat.

Butoanele de blocare sunt amplasate la fiecare dintre uşile din faţă.

Pentru a activa închiderea centralizată şi pentru a arma alarma:

- Apăsaţi butonul de blocare o dată.

Pentru a activa închiderea dublă şi a activa alarma:

- Apăsaţi un buton de blocare de două ori într-un interval de trei secunde.

Încuietori

Nota: După activare, autovehiculul va rămâne blocat timp de aproximativ trei secunde. După terminarea perioadei de temporizare, ușile pot fi deschise din nou, dacă cheia pasivă se află în raza de detectare corespunzătoare.

Două clipiri scurte ale lămpilor de semnalizare confirmă blocarea tuturor ușilor și a capacului portbagajului și activarea alarmei.

Capota portbagajului

Nota: Capota portbagajului nu poate fi închisă și se va ridica la loc dacă cheia pasivă se află în interiorul vehiculului cu ușile blocate.

Nota: Dacă o a doua cheie pasivă validă se află în raza de detectare a capotei portbagajului, capota portbagajului poate fi închisă.

Deblocarea autovehiculului

Nota: Dacă autovehiculul rămâne încuiat timp de peste trei zile, sistemul de acces fără cheie va intra într-un mod de economisire a energiei. Astfel, se va reduce descărcarea bateriei autovehiculului. Când autovehiculul aflat în acest mod este blocat, timpul de reacție a sistemului poate fi puțin mai lung decât cel normal. Deblocarea autovehiculului o dată va dezactiva modul de economisire a energiei.

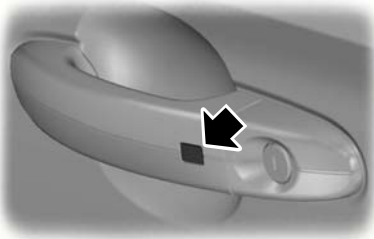

E87384

Apăsați butonul de blocare o dată.

Nota: O cheie pasivă validă trebuie să se afle în raza de detectare a ușii respective.

O clipire lungă a lămpilor de semnalizare confirmă deblocarea tuturor ușilor și a capacului portbagajului și dezactivarea alarmei.

Deblocarea exclusivă a ușii șoferului

Dacă funcția de deblocare este reprogramată astfel încât numai ușa șoferului și capacul portbagajului să se deblocheze (Vezi **Programare telecomandă** (pagina 28)), rețineți următoarele:

Dacă ușa șoferului este prima ușă care se deschide, celelalte uși vor rămâne blocate. Toate celelalte uși pot fi deblocate din interiorul autovehiculului apăsând butonul de deblocare de pe panoul de bord. Pentru poziția componentei: Vezi **Pornire rapidă** (pagina 8). Ușile pot fi deblocate separat prin tragerea mânerelor interioare ale ușilor respective.

Dacă ușa pasagerului din față este prima ușă care este deschisă, **toate** ușile împreună cu capota portbagajului vor fi deblocate.

Chei dezactivate

Cheile lăsate în interiorul autovehiculului atunci când acesta este blocat vor fi dezactivate.

O cheie dezactivată nu poate fi folosită pentru a trece contactul în poziția pornit sau pentru a porni motorul.

Pentru a putea utiliza din nou aceste chei pasive, acestea trebuie să fie activate.

Pentru a activa toate cheile pasive, deblocați autovehiculul folosind o cheie pasivă sau funcția de deblocare prin telecomandă.

Toate cheile pasive se vor activa dacă contactul este în poziția pornit sau autovehiculul este pornit folosind o cheie validă.

Încuietori

Blocarea și deblocarea ușilor cu lama cheii



E87964

1. Scoateți cu atenție capacul.
2. Scoateți lama cheii și introduceți-o în încuietoare.

Nota: Doar mânerul ușii șoferului este prevăzut cu un butuc al încuietorii.

Imobilizer motor

PRINCIPIU DE OPERARE

Dispozitivul antidemare este un sistem de protecție antifurt care împiedică pornirea motorului cu o cheie cu cod necorespunzător.

Dacă nu puteți porni motorul cu o cheie cu cod corectă, este vorba despre o avarie. Solicitați verificarea imediată a imobilizerului.

CHEI CODATE

Nota: Nu protejați cheile cu obiecte metalice. Acest lucru poate împiedica receptorul să recunoască cheia dumneavoastră drept cheie validă.

Nota: În cazul în care pierdeți o cheie, solicitați ștergerea și recodarea tuturor cheilor rămase. Consultați dealerul dumneavoastră pentru mai multe informații. Solicitați recodarea cheilor de schimb împreună cu cheile existente.

În cazul în care pierdeți o cheie, puteți obține una de schimb de la dealerul Ford. Dacă este posibil, transmiteți dealerului numărul cheii aflat pe eticheta furnizată împreună cu cheile originale. De asemenea, puteți obține chei suplimentare de la dealerul Ford.

ACTIVARE IMOBILIZER MOTOR

Dispozitivul de imobilizare a motorului este activat în mod automat la scurt timp după ce ați decuplat contactul.

DEZACTIVARE IMOBILIZER

Imobilizerul motorului este dezactivat automat atunci când cuplați contactul cu cheia cu cod corectă.

Indicatorul din tabloul de bord se va aprinde timp de aproximativ trei secunde, după care se va stinge. Dacă indicatorul rămâne aprins timp de un minut sau se aprinde intermitent timp de aproximativ un minut și apoi repetat, la intervale regulate, cheia dumneavoastră nu a fost recunoscută. Scoateți cheia și încercați din nou.

Alarmă

PRINCIPIU DE OPERARE

Sistemul are rolul de factor descurajator împotriva accesului neautorizat la vehiculul dumneavoastră prin uși și capotă. El protejează și unitatea audio.

Declanșarea alarmei

După ce a fost activată, alarma se declanșează în una din următoarele situații:

- Atunci când cineva deschide o ușă, portbagajul sau capota fără o cheie sau o telecomandă permise.
- Dacă cineva demontează sistemul audio.
- Atunci când contactul este pus pe poziția I, II sau III fără o cheie permisă.

Dacă alarma este declanșată, sirena alarmei va suna 30 de secunde și luminile de avarie vor rămâne active timp de cinci minute.

Orice altă încercare de a efectua una din acțiunile de mai sus va declanșa din nou alarma.

ACTIVAREA ALARMEI

Pentru a arma alarma, blocați autovehiculul. Vezi **Încuietori** (pagina 32).

Întârzierea automată de armare

Întârzierea de armare cu durata de 12 secunde începe când sunt închise capota, portbagajul și toate ușile.

DEZACTIVARE ALARMĂ

Vehicule ce nu au funcția de acționare fără cheie

Dezactivați și opriți alarma prin deblocarea ușilor cu ajutorul cheii, prin pornirea motorului cu o cheie codificată corect sau prin deblocarea ușilor cu ajutorul telecomenzii.

Vehicule cu funcția de acționare fără cheie

Nota: O cheie pasivă validă trebuie să se afle în raza de detectare a respectivei uși pentru acționare fără cheie. Vezi **Intrare fără cheie** (pagina 34).

Dezarmați și opriți alarma prin deblocarea ușilor și pornirea contactului sau prin deblocarea ușilor sau a capotei portbagajului cu ajutorul telecomenzii.

AJUSTAREA VOLANULUI

AVERTIZARE



Nu reglați niciodată volanul atunci când vehiculul este în mișcare.

Nota: Asigurați-vă că sunteți așezat(ă) în poziție corectă. Vezi **Așezare în poziția corectă** (pagina 78).

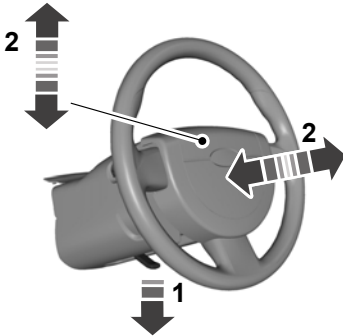

E95178



E95179

AVERTIZARE



Asigurați-vă că ați angrenat maneta de blocare până la capăt atunci când o aduceți la poziția inițială.

CONTROL AUDIO

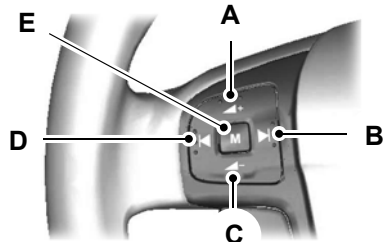

E72288

- A Mărire volum
- B Căutare înainte
- C Reducere volum
- D Căutare înapoi
- E Mod

Mod

Apăsați și **țineți apăsat** butonul de mod pentru a selecta sursa audio.

Apăsați butonul de mod pentru:

- a acorda radioul pe următorul post de radio presetat
- a prelua un apel telefonic.
- a încheia un apel telefonic.

Căutare

Apăsați butonul de căutare pentru:

- a acorda radioul pe postul de radio următor sau anterior din banda de frecvențe
- a reda melodia următoare sau anterioară de pe CD.

Apăsați și **țineți apăsat** butonul de căutare pentru:

- a acorda radioul înainte sau înapoi în banda de frecvențe
- a căuta o piesă de pe CD.

CONTROL VOCAL



E102756

Apăsați butonul pentru a selecta sau deselecta comanda vocală.

Pentru mai multe informații, Vezi **Control vocal** (pagina 179).

Ștergătoare și spălătoare

ȘTERGĂTOARE PARBRIZ



E102032

- A O singură ștergere
- B Ștergere intermitentă
- C Ștergere normală
- D Ștergere la viteză mare

Ștergere intermitentă

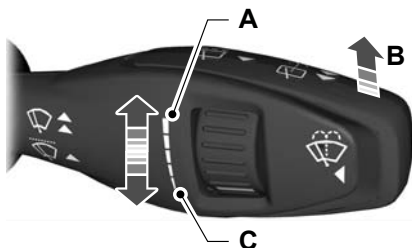

E102033

- A Interval scurt ștergere
- B Ștergere intermitentă
- C Interval lung ștergere

Butonul rotativ poate fi utilizat pentru reglarea intervalului de ștergere intermitentă.

Sistem ștergătoare automate

Anumite modele fără ștergătoare automate sunt echipate cu un sistem de ștergătoare de parbriz a căror funcționare este determinată de viteza vehiculului.

Atunci când vehiculul este încetinit la o viteză de mers pe jos sau este oprit, viteza ștergătoarelor va trece automat într-o treaptă inferioară de ștergere.

Atunci când viteza vehiculului crește, viteza ștergătoarelor va reveni la setarea selectată manual.

Deplasarea manetei ștergătoarelor de parbriz când sistemul este în funcțiune va duce la oprirea sistemului.

Dacă vehiculul este încetinit la viteza de mers pe jos sau este oprit, sistemul este reactivat.

ȘTERGĂTOARE AUTO

ATENȚIONARI

- ! Nu porniți ștergătoarele auto dacă vremea este frumoasă. Senzorul de ploaie este foarte sensibil și ștergătoarele se pot activa dacă pe parbriz se acumulează mizerie, insecte sau dacă parbrizul se aburește.
- ! Înlocuiți lamelele ștergătoarelor imediat ce acestea încep să lăsa dăre de apă sau pete. Dacă nu le înlocuiți, senzorul de ploaie va continua să detecteze apă pe parbriz și ștergătoarele se vor activa, chiar dacă parbrizul este în mare parte uscat.
- ! Dejvrați complet parbrizul pe vreme geroasă înainte de a porni ștergătoarele.
- ! Opriți ștergătoarele înainte de a intra într-o spălătorie auto.

Ștergătoare și spălătoare

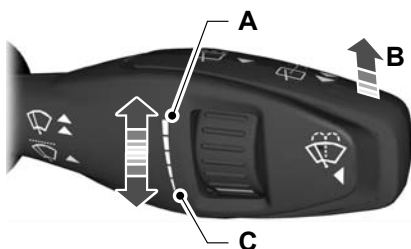

E102033

- A Sensibilitate înaltă
- B Pornit
- C Sensibilitate scăzută

Dacă pornești ștergătoarele, acestea nu vor funcționa până când nu se detectează apă pe parbriz. Senzorul de ploaie va continua să măsoare cantitatea de apă de pe parbriz și să regleze automat viteza ștergătoarelor.

Reglați sensibilitatea senzorului de ploaie cu ajutorul butonului rotativ. Cu sensibilitate redusă, ștergătoarele vor funcționa atunci când senzorul detectează o cantitate mare de apă pe parbriz. Cu sensibilitate ridicată, ștergătoarele vor funcționa atunci când senzorul detectează o cantitate mică de apă pe parbriz.

SPĂLĂTOR PARBRIZ



E102051

AVERTIZARE



Nu acționați spălătorul în reprize mai lungi de 10 secunde, și niciodată atunci când rezervorul este gol.

În timp ce butonul din capătul manetei este apăsat, sistemul de spălare va funcționa odată cu ștergătoarele.

După eliberarea butonului, ștergătoarele vor funcționa pentru o scurtă perioadă de timp.

ȘTERGĂTOR ȘI SPĂLĂTOR LUNETĂ

Ștergere intermitentă



E102052

Trageți maneta spre volan.

Ștergerea în marșarier

Ștergătorul lunetei va fi activat automat atunci când se selectează mersul în marșarier dacă:

- ștergătorul spate nu este deja pornit,
- maneta ștergătorului este în poziția **A**, **B**, **C** sau **D** și
- ștergătorul față funcționează (când este setat pe poziția **B**).

Ștergătorul spate va urma intervalul ștergătorului față (la viteză intermitentă sau normală).

Ștergătoare și spălătoare

Spălător lunetă

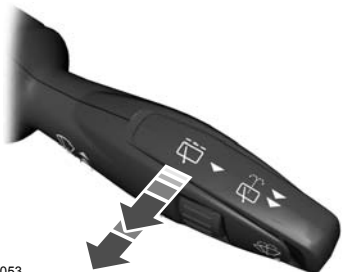

E102053

AVERTIZARE



Nu acționați spălătorul în reprize mai lungi de 10 secunde, și niciodată atunci când rezervorul este gol.

Când maneta este trasă spre volan, spălătorul va funcționa în combinație cu ștergătoarele.

După ce ciclul de spălare și ștergere este finalizat, ștergătoarele se vor opri și apoi vor executa încă un ciclu de trecere pentru a curăța parbrizul.

După eliberarea manetei, ștergătoarele vor funcționa pe o scurtă perioadă de timp.

AJUSTAREA JETURILOR SPĂLĂTORULUI DE PARBRIZ

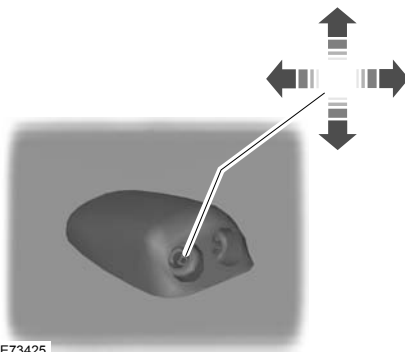

E73425

Duzele rotunde pot fi reglate cu precizie cu un ac.

VERIFICARE LAMELE STERGĂTOR

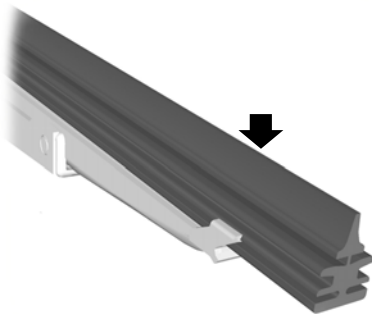

E66644

Treceți vârful degetelor peste marginea lamelei, pentru a verifica asperitatea.

Curățați pliurile lamelelor ștergătoarelor cu apă aplicată cu un burete moale.

Ștergătoare și spălătoare

SCHIMBAREA LAMELELOR DE ȘTERGĂTOR

Lame ștergător de parbriz

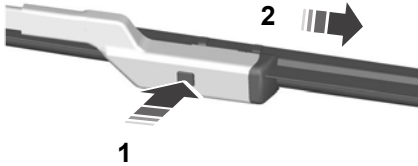

E72899

1. Apăsați butonul de blocare.
 2. Îndepărtați lama ștergătorului.
- Nota:** *Asigurați-vă că lama ștergătorului se blochează în poziție.*
3. Instalarea se realizează în ordine inversă.

Lama ștergătorului de lunetă

1. Ridicați brațul ștergătorului.

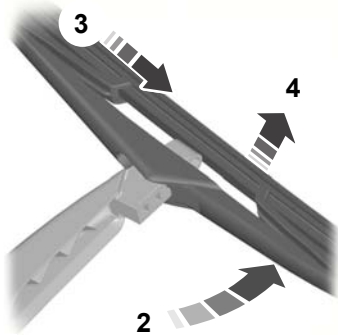

E86456

2. Poziționați lama ștergătorului perpendicular pe brațul acestuia.
3. Desprindeți lama din brațul ștergătorului.
4. Îndepărtați lama ștergătorului.

Nota: *Asigurați-vă că lama ștergătorului se blochează în poziție.*

5. Instalarea se realizează în ordine inversă.

Iluminare

CONTROLUL ILUMINĂRII

Poziții buton pentru luminile exterioare

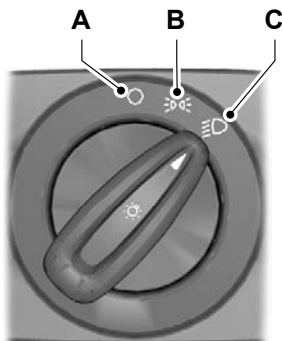

E70718

- A Lumini stinse
- B Lumini laterale și poziții spate
- C Faruri

Lumini de parcare

ATENȚIONARE



Utilizarea prelungită a luminilor de parcare va descărca bateria.

Oprii motorul.

Setați comutatorul de lumini în poziția **B**.

Fază lungă și fază scurtă



E101829

Trageți maneta, în totalitate, spre volan pentru a trece de la faza lungă la faza scurtă.

Semnalizare cu farurile

Trageți ușor de manetă spre volan.

Faruri Home safe

Oprii motorul și trageți maneta indicatorului de semnalizare în spre volan pentru a aprinde farurile. Veti auzi un sunet scurt. Farurile se vor stinge automat după trei minute de la deschiderea oricărei uși sau la 30 de secunde după ce ultima ușă a fost închisă.

Cu toate ușile închise, dar într-un interval de 30 de secunde, deschiderea oricărei uși va determina repornirea cronometrării celor trei minute.

Puteți anula funcția lumini de însoțire fie trăgând din nou maneta de semnalizare spre volan, fie cuplând contactul.

Iluminare

LĂMPI AUTO

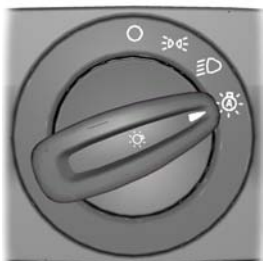

E70719

Nota: Dacă ați aprins lămpile auto, puteți activa faza lungă doar atunci când lămpile auto au aprins farurile.

Farurile se vor aprinde și stinge automat în funcție de lumina mediului înconjurător.

LĂMPI CEAȚĂ SPATE



E70720

AVERTIZARI



Utilizați lămpile de ceață spate numai atunci când vizibilitatea este redusă la mai puțin de 50 m.



Nu folosiți lămpile de ceață spate atunci când plouă sau ninge și vizibilitatea depășește 50 de metri.

LĂMPI CEAȚĂ FAȚĂ



E70721

AVERTIZARE



Utilizați farurile de ceață față numai atunci când vizibilitatea este redusă considerabil din cauza ceții, ninsorii sau ploii.

REGLAJ ÎNĂLȚIME FARURI

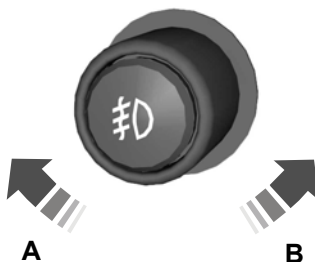

E70722

- A Fasciculul farurilor ridicat
- B Fasciculul farurilor coborât

Puteți regla nivelul fasciculului de lumină al farului în funcție de încărcătura autovehiculului.

Iluminare

Poziții de comandă recomandate pentru reglarea nivelului farurilor

Sarcină		Sarcină în portbagaj ¹	Poziție de comandă
Scaune față	Banchetă spate		
1-2	-	-	0
1-2	3	-	2
1-2	3	Max	2,5
1-2 ²	-	Max	3,5 ²
1	-	Max	4

¹ Vezi **Placută identificare vehicul** (pagina 152).

² Doar la camionetă.

LUMINI AVARIE



Pentru localizarea articolului: Vezi **Pornire rapidă** (pagina 8).

INDICATORI DIRECȚIE



E102016

Nota: *Deplasați ușor maneta în sus sau în jos pentru ca semnalizatoarele să lumineze intermitent doar de trei ori.*

LĂMPI INTERIOARE

Lumină de interior

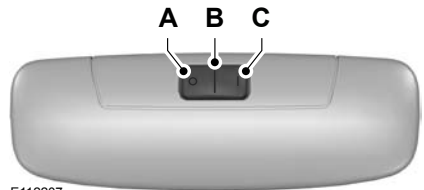

E112207

- A Lumini stinse
- B Contact cu ușa
- C Pornit

Dacă ați setat comutatorul în poziția **B**, lumina de interior se va aprinde atunci când deblocați sau deschideți o ușă sau capota portbagajului. Dacă lăsați o ușă deschisă atunci când motorul este oprit, lumina de interior se va stinge automat, după o perioadă, pentru a împiedica descărcarea bateriei vehiculului. Pentru a o reporni, porniți motorul pentru o scurtă perioadă de timp.

Iluminare

Lumina de interior se va aprinde și atunci când opriți motorul. Se va stinge automat după o scurtă perioadă de timp sau când porniți ori reporniți motorul.

Dacă setați comutatorul în poziția **C** cu motorul oprit, lumina de interior se va aprinde. Se va stinge automat după o scurtă perioadă de timp pentru a împiedica descărcarea bateriei autovehiculului. Pentru a o reporni, porniți motorul pentru o scurtă perioadă de timp.

Lampa de lectură



E112208

Dacă opriți motorul, lampa de lectură se va stinge automat, după o perioadă, pentru a împiedica descărcarea bateriei vehiculului. Pentru a le reporni, porniți motorul pentru o scurtă perioadă de timp.

DEMONTARE FAR

1. Deschideți capota. Vezi **Deschidere și închidere capotă** (pagina 126).

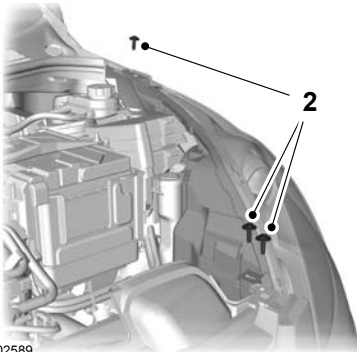

E102589

2. Scoateți șuruburile.

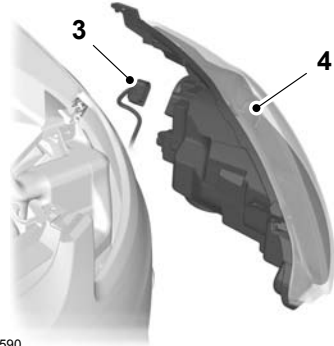

E102590

3. Deconectați conectorii electrici.
4. Scoateți farul.

Nota: La montarea farului, asigurați-vă că l-ați prins complet cu clemele de fixare.

SCHIMBAREA UNUI BEC

AVERTIZARI



Stingeți luminile și decuplați contactul.



Lăsați becul să se răcească înainte de a-l scoate.

ATENționARI



Nu atingeți sticla becului.



Montați numai becuri cu specificațiile corecte. Vezi **Specificații bec** (pagina 53).

Far

Indicator de direcție

1. Scoateți farul. Vezi **Demontare far** (pagina 48).

Iluminare

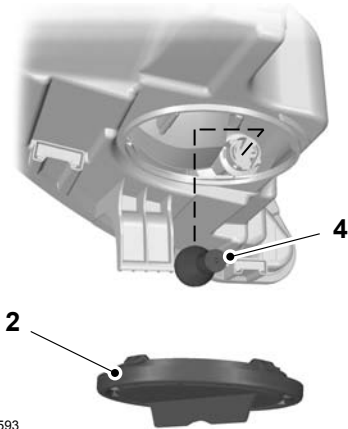

E102593

2. Scoateți capacul.
3. Rotiți suportul becului în sens invers acelor de ceasornic și scoateți-l.
4. Apăsăți ușor becul în suport, rotiți-l în sens invers acelor de ceasornic și scoateți-l.

Luminile de întărire

1. Scoateți farul. Vezi **Demontare far** (pagina 48).

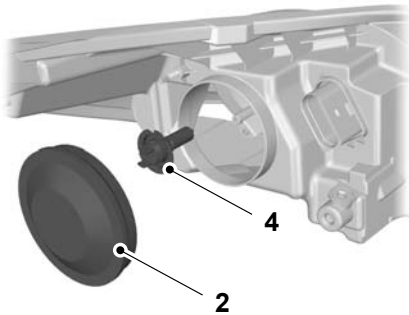

E102598

2. Scoateți capacul.
3. Rotiți suportul becului în sens invers acelor de ceasornic și scoateți-l.

4. Scoateți becul.

Fază lungă faruri

1. Scoateți farul. Vezi **Demontare far** (pagina 48).

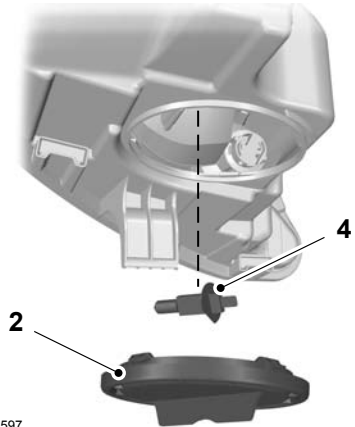

E102597

2. Scoateți capacul.
3. Desfaceți clema de fixare. Rotiți suportul becului în sens invers acelor de ceasornic și scoateți-l.
4. Scoateți becul.

Lampă poziție laterală

1. Scoateți farul. Vezi **Demontare far** (pagina 48).

Iluminare

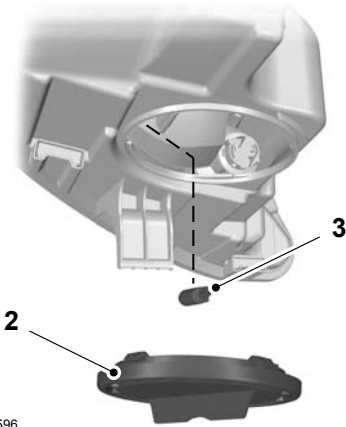

E102596

2. Scoateți capacul.
3. Trageți de suportul becului și scoateți-l. Scoateți becul.

Semnalizatoarele laterale

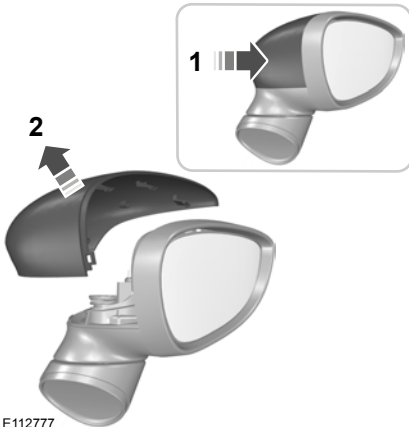

E112777

1. Apăsăți partea laterală a capacului pentru a elibera clemele.
2. Scoateți capacul.

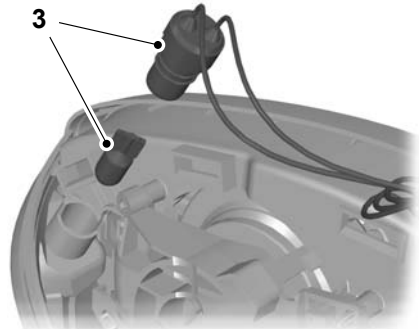

E112778

3. Scoateți becul și suportul becului. Scoateți becul.

Faruri de ceață față

Nota: Lămpile de ceață față nu pot fi reparate, vă rugăm să consultați dealerul în caz de defectare.

Lumini spate

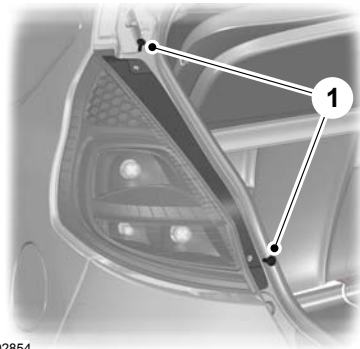

E102854

1. Scoateți șuruburile.

Iluminare



E112775

2. Ridicați garnitura portbagajului.



E112776

3. Îndepărtați covorul.

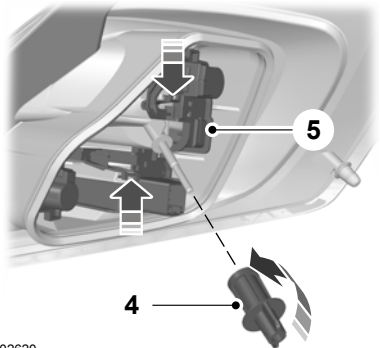

E102620

4. Scoateți piulița fluture.

5. Scoateți lampa spate și desfaceți suportul becului.

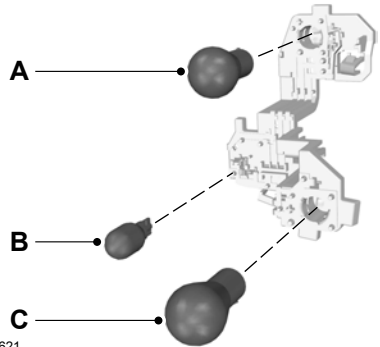

E102621

A Poziție spate și stop

B Marșarier

C Semnalizare

4. Scoateți becul.

Faruri de ceață spate

Nota: Lămpile de ceață spate nu pot fi reparate, vă rugăm să consultați dealerul în caz de defectare.

Iluminare

Lampa centrală de stop montată pe hayon

Nota: Panoul de leduri nu poate fi reparat, vă rugăm să consultați dealerul în caz de defectare.

Lampa plăcuței de înmatriculare

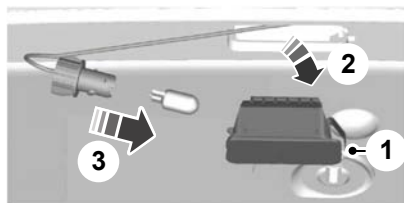

E72789

1. Demontați cu grijă clema elastică.
2. Scoateți lampa.
3. Scoateți becul.

Lampă de interior

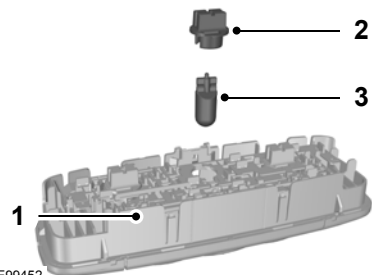

E99452

1. Prindeți cu atenție lampa.
2. Rotiți suportul becului în sens invers acelor de ceasornic și scoateți-l.

3. Scoateți becul.

Lampa de lectură

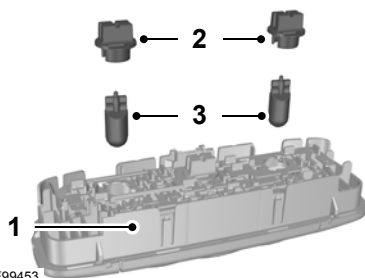

E99453

1. Prindeți cu atenție lampa.
2. Rotiți suportul becului în sens invers acelor de ceasornic și scoateți-l.
3. Scoateți becul.

Lampa portbagajului

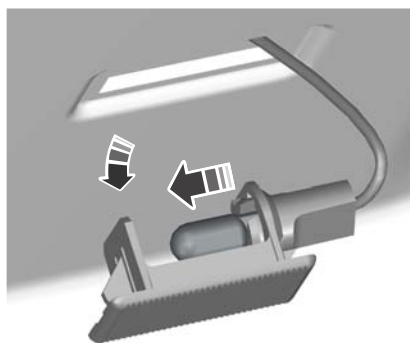

E72784

1. Prindeți cu atenție lampa.
2. Scoateți becul.

Iluminare

SPECIFICAȚII BEC

Lampă	Specificații	Putere (wați)
Semnalizator față	PY21W	21
Fază lungă faruri	H1	55
Luminile de întâlnire	H7	55
Semnalizatorul lateral	WY5W	5
Lampă ceață față	H11	55
Lampă poziție laterală	W5W	5
Semnalizator spate	PY21W	21
Lampa de stop și lampa spate	P21/5W	21/5
Lampă ceață spate	P21W	21
Lampă mers înapoi	W16W	16
Lampa plăcuței de înmatriculare	W5W	5
Lampă de interior	W6W	6
Lampă de citit	W5W	5
Lampa portbagajului	W5W	5

Geamuri și oglinzi

GEAMURI CU ACȚIONARE ELECTRICĂ

AVERTIZARE



Nu acționați geamurile electrice dacă acestea sunt obstrucționate.

Nota: Dacă utilizați des butoanele într-o perioadă scurtă de timp, sistemul poate deveni inutilizabil pentru o anumită perioadă de timp, pentru a se împiedica defectarea din cauza supraîncălzirii.

Porniți motorul pentru a acționa geamurile electrice.

Butoanele de pe ușa șoferului

Puteți acționa toate geamurile cu butoanele de pe finiația ușii șoferului.



E121510

Deschiderea și închiderea automată a geamului de la ușa șoferului

Apăsați sau ridicați butonul până la cel de-al doilea nivel și eliberați-l complet. Apăsați-l sau ridicați-l din nou pentru a opri mișcarea geamului.

Butonul de siguranță pentru geamurile spate

Nota: Puteți acționa întotdeauna geamurile spate de pe ușa șoferului.



E121511

Un buton de pe ușa șoferului dezactivează butoanele geamurilor electrice spate.

Lumina de pe buton de aprinde și luminile de pe butoanele geamurilor spate se sting atunci când geamurile spate sunt dezactivate.

Funcția antiprindere

AVERTIZARE



Închiderea neatență a geamurilor poate anula funcția de protecție și provoca leziuni.

Nota: Funcția antiprindere este disponibilă doar pentru geamul șoferului.

Geamurile electrice se vor opri automat în timp ce se închid și vor coborî puțin dacă detectează un obstacol în cale.

Geamuri și oglinzi

Anularea funcției antiprindere

ATENȚIONARE

 Atunci când închideți geamul pentru a treia oară, funcția antiprindere este dezactivată. Verificați dacă există obstacole în calea geamului care se închide.

Pentru a anula această funcție de protecție atunci când există obstacole, de exemplu, iarna, procedați astfel:

1. Închideți de două ori geamul, pînă când atinge obstacolul, și lăsați-l să coboare la loc.
2. Închideți geamul a treia oară, pînă la obstacol. Funcția antiprindere este dezactivată și nu puteți închide automat geamul. Geamul va trece de obstacol și îl veți putea închide complet.
3. Dacă geamul nu se închide după a treia încercare, solicitați verificarea acestuia de către un tehnician instruit corespunzător.

Resetarea memoriei geamurilor electrice

AVERTIZARE

 Funcția antiprindere este dezactivată pînă când reseați memoria.

După ce bateria a fost deconectată de la vehicul, trebuie să reseați memoria pentru geamul șoferului:

1. Ridicați butonul pînă când geamul este închis complet. Țineți butonul ridicat încă o secundă.
2. Eliberați butonul și ridicați-l din nou, de două-trei ori, câte o secundă.
3. Deschideți geamul și încercați să îl închideți automat.
4. Resetați și repetați procedura dacă geamul nu se închide automat.

OGLINZI EXTERIOARE

AVERTIZARE

 Nu supraestimați distanța față de obiectele pe care le vedeți în oglinda convexă. Obiectele văzute în oglinzi convexe vor părea mai mici și mai îndepărtate decât sunt în realitate.

Oglinzi rabatabile manual

Rabatare

Împingeți oglinda spre geamul din sticlă al ușii.

Extindere

Asigurați-vă că angrenați oglinda complet în suportul său atunci când o aduceți la poziția inițială.

OGLINZI EXTERIOARE ELECTRICE

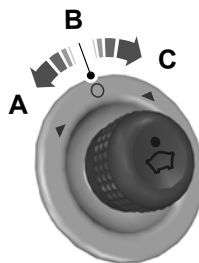

E71280

- A Oglindă stînga
- B Lumini stinse
- C Oglindă dreapta

Geamuri și oglinzi

Poziții înclinare oglindă

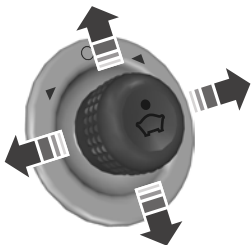

E71281

Oglinzi electrice rabatabile

Rabaterea și extinderea automată

Nota: Dacă oglinzile au fost rabatate cu ajutorul butonului de rabatare manuală, acestea pot fi extinse doar prin utilizarea butonului de rabatare manuală.

Oglinzile sunt rabatate automat atunci când încuiați autovehiculul cu cheia, telecomanda sau printr-o solicitare a sistemului de acces fără cheie. Oglinzile sunt extinse automat atunci când descuiați autovehiculul cu cheia, telecomanda, printr-o solicitare a sistemului de acces fără cheie, respectiv de la mânerul interior al ușii șoferului sau la pornirea motorului.

Rabaterea și extinderea manuală

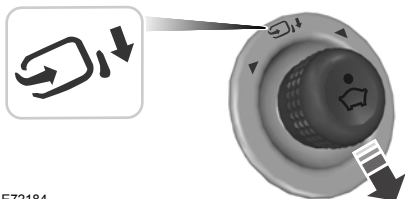

E72184

ÎNTUNECARE AUTOMATĂ OGLINDĂ



E71028

Oglinda antiorbire se va regla automat sub efectul unei lumini orbitoare din spate. Funcția nu este disponibilă dacă ați selectat marșarierul.

Panou bord

INDICATOARE BORD

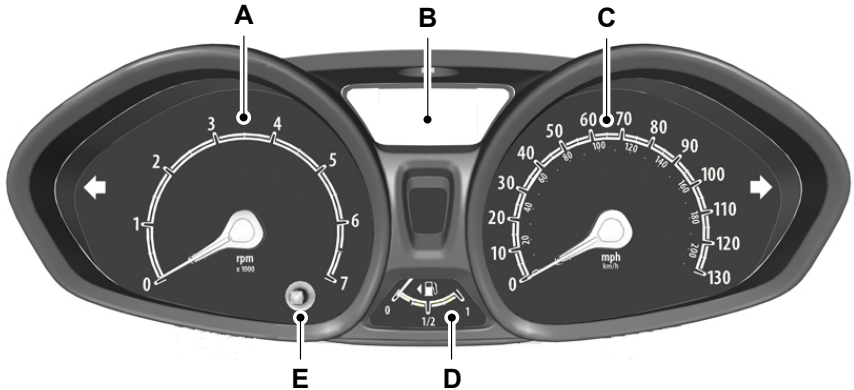

E102660

- A Tahometru
- B Afișaj informații
- C Vitezometru
- D Indicator de carburant
- E Buton de reinițializare contor de parcurs

Indicator de carburant

Săgeata adiacentă simbolului pompei de carburant indică pe care parte a vehiculului se află bușonul de umplere cu carburant.

LĂMPI ȘI SEMNALE DE AVERTIZARE

Următoarele lămpi martor de avertizare și indicatori se vor aprinde la cuplarea contactului:

- Sistem anti-blocare frâne (ABS)
- Sistemul airbag
- Sistem de frânare
- Temperatura lichidului de răcire

- Deschidere uși
- Motor
- Îngheț
- Contact
- Presiune ulei
- Servodirecție
- Control al stabilității (ESP)

Dacă o lampă martor de avertizare sau un indicator nu se aprinde la cuplarea contactului, aceasta indică o defecțiune. Solicitați verificarea sistemului de către un mecanic cu o calificare corespunzătoare.

Panou bord

Lampă martor de avertizare ABS



Dacă se aprinde în timpul mersului, acesta indică o funcționare defectuoasă. Veți continua să aveți un sistem de frânare normal (fără ABS). Apelați imediat la un tehnician specializat pentru verificarea sistemului.

Lampă martor de avertizare airbag



Dacă se aprinde în timpul mersului, acesta indică o defecțiune. Solicitați verificarea sistemului de către un mecanic cu o calificare corespunzătoare.

Lampă martor de avertizare sistem de frânare



Se aprinde atunci când este acționată frâna de mână.

AVERTIZARE



Reduceți treptat viteza și opriți vehiculul de îndată ce o puteți face în condiții de siguranță. Utilizați frânele cu grijă.

Dacă se aprinde în timpul condusului, verificați dacă frâna de mână este acționată. Dacă frâna de mână nu este acționată, este vorba despre o funcționare defectuoasă. Apelați imediat la un tehnician specializat pentru verificarea sistemului.

Martor de avertizare temperatură lichid de răcire

ATENȚIONARE



Nu reluați deplasarea dacă martorul de avertizare pentru presiunea uleiului se aprinde, deși nivelul uleiului este corect. Apelați imediat la un tehnician specializat pentru verificarea sistemului.



Dacă nu se stinge după pornire sau rămâne aprins în timpul deplasării, acesta indică o funcționare defectuoasă. Opriți vehiculul de îndată ce o puteți face în condiții de siguranță și opriți motorul. Verificați nivelul lichidului de răcire. Vezi **Verificare lichid răcire motor** (pagina 131).

Indicador control automat al vitezei



Se va aprinde dacă ați setat o anumită viteză cu ajutorul sistemului de control al deplasării. Vezi **Folosire tempomat** (pagina 104).

Indicador de direcție



Pălpăie pe durata manevrei. O creștere bruscă a frecvenței iluminării indică faptul că un bec de semnalizare nu funcționează. Vezi **Schimbarea unui bec** (pagina 48).

Lampă martor de avertizare uși deschise



Se aprinde la pornirea motorului și rămâne aprins dacă oricare dintre uși, capota sau portbagajul nu sunt închise corespunzător.

Panou bord

Martori de avertizare motor

Martor de avertizare funcționare defectuoasă



Martor de avertizare transmisie



Toate autovehiculele

Dacă oricare din acești martori se aprinde în timp ce motorul este pornit, aceasta indică o funcționare defectuoasă. Motorul va funcționa în continuare, dar puterea sa poate fi limitată. Dacă se aprinde în timpul deplasării, **reduceți imediat viteza vehiculului**. Dacă pâlpăie în continuare, evitați accelerarea sau decelerarea bruscă. Apelați imediat la un tehnician specializat pentru verificarea sistemului.

AVERTIZARE



Apelați imediat la un specialist.

Dacă **ambii** martori pâlpăie concomitent, **opriți vehiculul de îndată ce o puteți face în condiții de siguranță** (continuarea deplasării poate determina reducerea puterii și poate cauza oprirea motorului). Opriti motorul și încercați să îl porniți din nou. Dacă motorul pornește din nou, apelați imediat la un tehnician specializat pentru verificarea sistemului. Dacă motorul nu mai pornește, vehiculul trebuie verificat înainte de a vă continua deplasarea.

Indicator faruri de ceață față



Se va aprinde atunci când porniți farurile de ceață față.

Lampă martor de avertizare îngheț

AVERTIZARE



Chiar dacă temperatura trece de +4°C, nu există nicio garanție că drumul este lipsit de pericole cauzate de vremea nefavorabilă.



Se va aprinde și va avea o lumină portocalie atunci când temperatura exterioară este între 4°C și 0°C. Va avea culoarea roșie atunci când temperatura este sub 0°C.

Martor de avertizare ulei de motor



Se va aprinde atunci când uleiul de motor a fost diluat cu combustibil. Schimbați uleiul din motor cât de curând posibil.

Lampă martor de avertizare presiune ulei

ATENȚIONARE



Nu reluați deplasarea dacă martorul de avertizare pentru presiunea uleiului se aprinde, deși nivelul uleiului este corect. Apelați imediat la un tehnician specializat pentru verificarea sistemului.



Dacă nu se stinge după pornire sau rămâne aprins în timpul deplasării, acesta indică o funcționare defectuoasă. Opriti vehiculul de îndată ce o puteți face în condiții de siguranță și opriți motorul. Verificați nivelul uleiului din motor. Vezi **Verificare ulei motor** (pagina 131).

Indicator bujie incandescentă



Dacă este aprins, așteptați până când se stinge înainte de pornire.

Panou bord

Indicador pentru faruri



Se va aprinde atunci când porniți faza scurtă sau lumiline laterale și pozițiile spate.

Lampă martor de avertizare baterie



Daca se aprinde în timpul mersului, acesta indica o defecțiune. Închideți orice echipament electric care nu vă este necesar. Apelați imediat la un tehnician specializat pentru verificarea sistemului.

Lampă avertizare nivel scăzut de combustibil



Dacă se aprinde, alimentați cât de curând posibil.

Indicador fază lungă



Se va aprinde atunci când porniți faza lungă. Se va aprinde intermitent atunci când porniți semnalizarea cu farurile.

Indicador mesaje



Se va aprinde atunci când un mesaj nou este afișat pe ecranul de informare. Vezi **Mesaje informații** (pagina 68).

Martor de avertizare servodirecție



Se aprinde pentru a indica o defecțiune la sistemul de servodirecție. Veți avea în continuare control total asupra volanului, dar va trebui să exercitați o forță mai mare asupra lui. Apelați imediat la un tehnician specializat pentru verificarea sistemului.

Indicador faruri de ceață spate



Se va aprinde atunci când porniți farurile de ceață spate.

Atenționare centură de siguranță



Vezi **Avertizor centură scaun** (pagina 26).

Indicador de schimbare a vitezelor



Se va aprinde pentru a vă informa că puteți economisi carburant și reduce emisiile de CO2 prin schimbarea vitezei într-o treaptă superioară. Nu se va aprinde în timpul accelerării puternice, frânării sau atunci când pedala de ambreiaj este apăsată.

Indicador control al stabilității (ESP)



În timpul deplasării, se aprinde intermitent atunci când sistemul este activat. Dacă nu se aprinde după pornirea motorului sau rămâne aprins constant în timpul deplasării, acesta indică o funcționare defectuoasă. În timpul unei funcționări defectuoase, sistemul se oprește. Apelați imediat la un tehnician specializat pentru verificarea sistemului.

Dacă opriți sistemul ESP, martorul de avertizare se va aprinde. Martorul se va stinge atunci când reporniți sistemul sau opriți motorul.

AVERTIZĂRI ȘI INDICAȚII SONORE

Transmisie automată

Dacă poziția **P** nu este selectată, se va emite o avertizare sonoră atunci când ușa șoferului este deschisă.

Cheia în afara autoturismului

Vehicule cu sistem de acces fără cheie

Dacă motorul este în funcțiune și cheia pasivă nu mai este detectată în interiorul vehiculului, se va emite o avertizare sonoră imediat ce ușa a fost închisă.

Lumini aprinse

Se va emite o avertizare sonoră dacă ușa șoferului este deschisă, iar luminile exterioare sunt activate și contactul este în poziția oprit.

Nivel scăzut al combustibilului

O avertizare sonoră va fi emisă la aprinderea matorului de avertizare pentru nivel scăzut de combustibil.

Atenționare centură de siguranță

AVERTIZARI



Martorul de avertizare privind centura de siguranță rămâne în modul în așteptare atunci când sunt fixate centurile de siguranță ale scaunelor din față. Acesta va fi reactivat dacă oricare dintre centurile de siguranță este eliberată.



Nu vă așezați peste o centură de siguranță fixată pentru a împiedica aprinderea matorului de avertizare privind centura de siguranță. Sistemul de protecție a ocupanților va oferi o protecție optimă numai atunci când centurile de siguranță sunt utilizate în mod adecvat.

Când viteza vehiculului depășește o limită prestabilită, se va emite o avertizare sonoră dacă oricare dintre centurile de siguranță ale scaunelor din față este nefixată. Avertizarea sonoră se va opri după 5 minute.

Afișaj informații

INFORMATII GENERALE

Nota: Afișajul informativ va rămâne activat timp de câteva minute după ce ați trecut contactul în poziția oprit.

Diferite sisteme pot fi programate utilizând comenzile unității audio.

Lista de aparate

Pictograma se modifică pentru a indica funcția curentă aflată în funcțiune.



Unitatea CD



Radioul



Intrare auxiliară



Telefon



Setările

Structura meniului

Tipul 1

CD — Folder / Tracks

RADIO — FM — Stations
— FM AST — Stations
— AM — Stations
— AM AST — Stations

AUX LINE IN

Comenzi



E103626

Apăsați butoanele direcționale **sus** și **jos** pentru a derula opțiunile dintr-un meniu și a le selecta.

Apăsați butonul direcțional **dreapta** pentru a accesa un submeniu.

Apăsați butonul săgeată **stânga** pentru a ieși din meniu.

Apăsați și țineți apăsat butonul săgeată **stânga** pentru a reveni la afișajul meniului principal (butonul Escape).

Apăsați butonul **OK** pentru a selecta și confirma o setare.

E104381

Afişaj informații

MENU

RADIO MODE

- MANUAL TUNE
- SCAN
- AUTOSTORE

CD MODE

- NORMAL
- REPEAT
- SHUFFLE
- SCAN

MP3 CD MODE

- NORMAL
- REPEAT
- SHUFFLE
- SCAN

AUDIO MENU

- AVC LEVEL
- SOUND
- DSP OCCUPANCY
- DSP EQUALISER
- NEWS
- ALTERNATIVE FREQ.
- RDS REGIONAL

VEHICLE SETTINGS

- POWERFOLD MIRRORS
- TURN INDICATOR
- AMBIENT LIGHTING
- WARNING CHIMES
- INFO CHIMES

CLOCK SETTING

- SET TIME
- SET DATE
- 12H/24H MODE

DISPLAY SETTINGS

- MEASURE UNIT
- DISPLAY LANGUAGE
- DIMMING

MESSAGES

E104129

Afișaj informații

Tipul 2

Nota: *Meniul pentru telefon depinde de posibilitățile telefonului și starea apelului, etc.*

Folosiți butonul **MENU** și tasta direcțională stânga pentru a accesa meniurile.

Afişaj informații

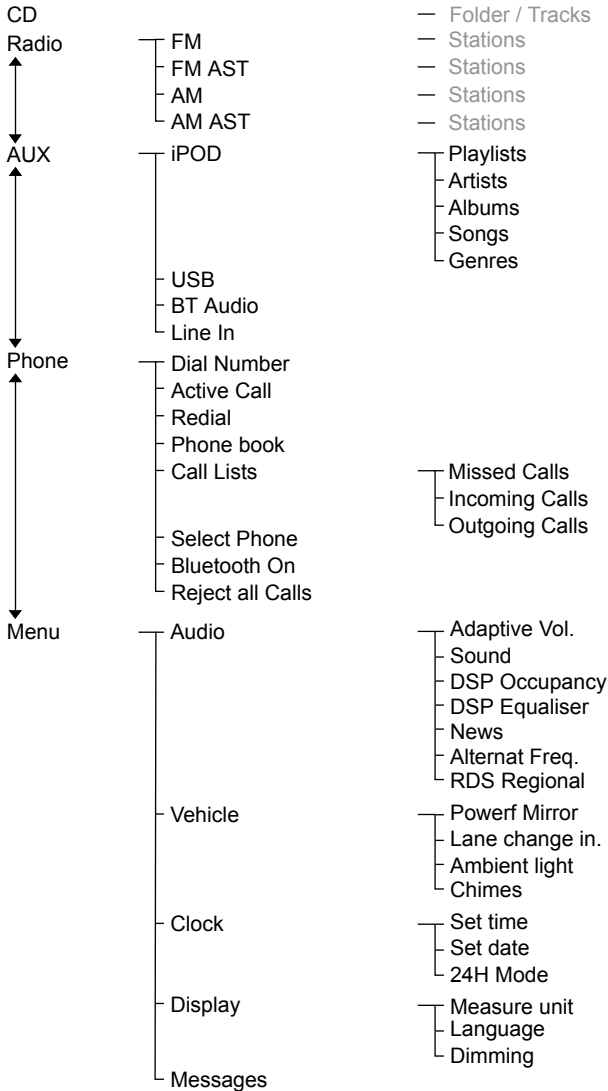

E104130

Afișaj informații

Tipul 3

Nota: Meniul pentru telefon depinde de posibilitățile telefonului și starea apelului., etc.

Folosii butonul **MENU** și tasta direcțională stânga pentru a accesa meniurile.

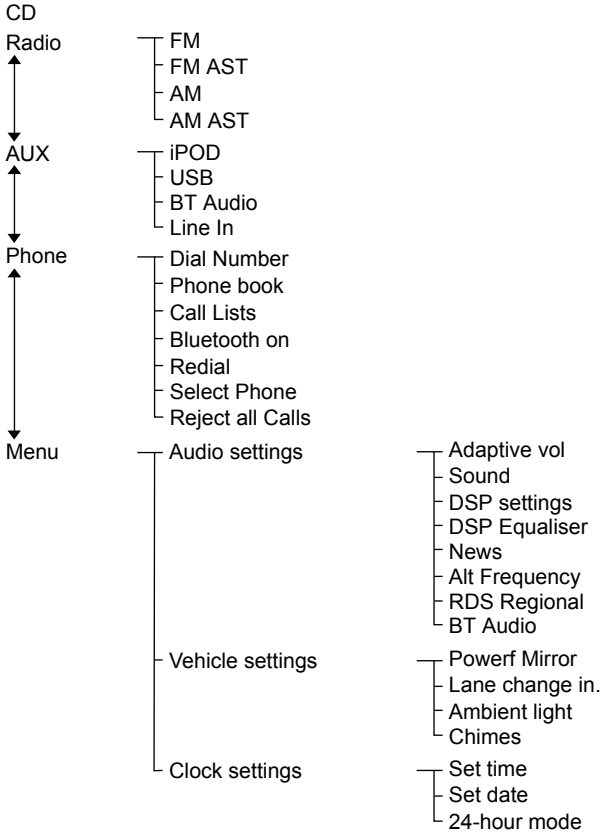

E129773

Afișaj informații

COMPUTER DE BORD

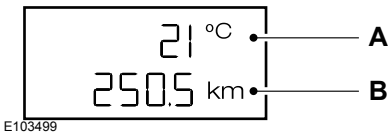

- A Temperatură exterioară
- B Computerul de bord

Computerul de bord



Apăsați butonul pentru a derula afișajele.

Pentru a reseta parcursul, consumul mediu de combustibil și viteza medie, derulați până la afișajul necesar, apoi apăsați și mențineți apăsat butonul.

Computerul de bord include următoarele afișaje de informare:

Parcurs

Înregistrează distanța parcursă într-o anumită călătorie.

Distanța până la epuizarea combustibilului

Indică distanța aproximativă care poate fi parcursă cu combustibilul rămas în rezervor. Schimbarile în stilul de conducere pot modifica valoarea afișată.

Consum mediu de combustibil

Indică media valorii consumului de combustibil de la ultima resetare a funcției.

Viteză medie

Indică viteza medie calculată de la ultima resetare a funcției.

Kilometraj total

Înregistrează distanța totală parcursă de vehicul.

SETĂRI PERSONALIZATE

Unități de măsură

Pentru a comuta între sistemele de măsură metric și imperial, derulați până la acest afișaj și apăsați butonul **OK**.

Alternarea unităților de măsură folosind acest afișaj va afecta următoarele afișaje:

- Distanța până la epuizarea combustibilului
- Consum mediu de combustibil
- Consum instantaneu de combustibil
- Viteză medie

Dezactivarea semnalelor sonore

Puteți dezactiva următoarele semnale sonore:

- Mesaje de avertizare.
- Mesaje de informare.

Afișaj informații

MESAJE INFORMAȚII

Sistemul airbag

Mesaj	Martor de avertizare	Ațiune
Defecțiune airbag, service acum	galben	Apelați imediat la un tehnician specializat pentru verificarea sistemului.

Sistemul de alarmă

Mesaj	Martor de avertizare	Ațiune
Alarmă declanșată, verificați vehiculul	galben	Vezi Alarmă (pagina 38).
Scanare interioară dezactivată	galben	Vezi Alarmă (pagina 38).
Defecțiune sistem de alarma, urmatorul service	-	Solicitați verificarea sistemului de către un mecanic cu o calificare corespunzătoare.

Deschidere uși

Mesaj	Martor de avertizare	Ațiune
Ușă șofer deschisă	roșu	Vehiculul se deplasează. Opriti vehiculul cât mai curând posibil în condiții de siguranță și închideți-l.
Ușă spate deschisă, partea șoferului	roșu	Vehiculul se deplasează. Opriti vehiculul cât mai curând posibil în condiții de siguranță și închideți-l.
Ușă pasager deschisă	roșu	Vehiculul se deplasează. Opriti vehiculul cât mai curând posibil în condiții de siguranță și închideți-l.
Ușă spate deschisă, partea pasagerului	roșu	Vehiculul se deplasează. Opriti vehiculul cât mai curând posibil în condiții de siguranță și închideți-l.
Portbagaj deschis	roșu	Vehiculul se deplasează. Opriti vehiculul cât mai curând posibil în condiții de siguranță și închideți-l.

Afișaj informații

Mesaj	Martor de avertizare	Ațiune
Capotă deschisă	roșu	Vehiculul se deplasează. Opriti vehiculul cât mai curând posibil în condiții de siguranță și închideți-l. Vezi Deschidere și închidere capotă (pagina 126).
Ușă șofer deschisă	galben	Vehiculul nu se deplasează. Închideți
Ușă spate deschisă, partea șoferului	galben	Vehiculul nu se deplasează. Închideți
Ușă pasager deschisă	galben	Vehiculul nu se deplasează. Închideți
Ușă spate deschisă, partea pasagerului	galben	Vehiculul nu se deplasează. Închideți
Portbagaj deschis	galben	Vehiculul nu se deplasează. Închideți
Capotă deschisă	galben	Vehiculul nu se deplasează. Închideți Vezi Deschidere și închidere capotă (pagina 126).

Motor

Mesaj	Martor de avertizare	Ațiune
Preîncălzire motor	galben	Vezi Pornire motor diesel (pagina 88).

Imobilizer motor

Mesaj	Martor de avertizare	Ațiune
Defecțiune imobilizator, service acum	roșu	Apelați imediat la un tehnician specializat pentru verificarea sistemului.

Sistem deschidere prin telecomandă

Mesaj	Martor de avertizare	Ațiune
Cheie nedetectată	galben	Vezi Intrare fără cheie (pagina 34).

Afișaj informații

Mesaj	Martor de avertizare	Acțiune
Cheia în afara autoturismului	galben	Vezi Intrare fără cheie (pagina 34).
Tensiune mică baterie telecomandă, înlocuiți bateria	galben	Vezi Schimbarea bateriei la telecomanda (pagina 28).
Decuplați contactul, folosiți butonul POWER	galben	Vezi Pornire fără cheie (pagina 85).
Pentru a porni, apăsați frâna	-	Vezi Pornire fără cheie (pagina 85).
Pentru a porni, apăsați ambreiajul	-	Vezi Pornire fără cheie (pagina 85).
Închideți portbagajul sau folosiți cheia de rezervă	-	Vezi Intrare fără cheie (pagina 34).
Blocarea direcției cuplată, rotiți volanul	-	Vezi Blocaj volan (pagina 87).

Lumini

Mesaj	Martor de avertizare	Acțiune
Defecțiune semnalizator stânga, schimbați becul	-	Vezi Schimbarea unui bec (pagina 48).
Defecțiune semnalizator dreapta, schimbați becul	-	Vezi Schimbarea unui bec (pagina 48).

Întreținere

Mesaj	Martor de avertizare	Acțiune
Nivel scăzut lichid de frână, opriți în siguranță	roșu	Vezi Verificare fluid frână și ambreiaj (pagina 132).
Defecțiune sistem frânare, opriți în siguranță	roșu	Apelați imediat la un tehnician specializat pentru verificarea sistemului.
Presiune scăzută ulei de motor, opriți în siguranță	roșu	Vezi Verificare ulei motor (pagina 131).

Afișaj informații

Mesaj	Martor de avertizare	Acțiune
Defecțiune motor, service acum	galben	Apelați imediat la un tehnician specializat pentru verificarea sistemului.
Defecțiune ștergător automat/faruri, următorul service	galben	Solicitați verificarea sistemului de către un mecanic cu o calificare corespunzătoare.
Scadență schimbare ulei de motor, următorul service	-	Solicitați verificarea sistemului de către un mecanic cu o calificare corespunzătoare.

Direcția

Mesaj	Martor de avertizare	Acțiune
Defecțiune direcție, service acum	roșu	Apelați imediat la un tehnician specializat pentru verificarea sistemului.
Defecțiune direcție, opriti în siguranța	roșu	Apelați imediat la un tehnician specializat pentru verificarea sistemului.
Defecțiune servodirecție, service acum	galben	Veți avea în continuare control total asupra volanului, dar va trebui să exercitați o forță mai mare asupra lui. Apelați imediat la un tehnician specializat pentru verificarea sistemului.

Transmisie

Mesaj	Martor de avertizare	Acțiune
Defecțiune transmisie, service acum	roșu	Apelați imediat la un tehnician specializat pentru verificarea sistemului.

Afișaj informații

Mesaj	Martor de avertizare	Acțiune
Supraîncălzire transmisie, opriți în siguranță	roșu	În anumite condiții de conducere, este posibil ca ambreiajele din transmisie să se supraîncălzească. În aceste situații, este necesar să apăsați pedala de frână și să opriți vehiculul pentru a preveni avarierea transmisiei. Selectați poziția N (PUNCT MORT) sau P (PARCARE) și acționați frâna de mână până când transmisia s-a răcit și mesajul dispare de pe afișaj.
Vehiculul nu este în PARK, selectați P	-	Vezi Transmisie automată (pagina 95). Vezi Pornire motor (pagina 85).
Pentru pornire, selectați N sau P	-	Vezi Transmisie automată (pagina 95). Vezi Pornire motor (pagina 85).
Pentru a porni, apăsați frâna	-	Vezi Pornire motor (pagina 85).
Pentru pornire, selectați N	-	Vezi Transmisie automată (pagina 95). Vezi Pornire motor (pagina 85).
Ușă deschisă, aplicați frâna	-	Vezi Transmisie automată (pagina 95). Vezi Pornire motor (pagina 85).

Control al stabilității (ESP)

Mesaj	Martor de avertizare	Acțiune
Defecțiuni ABS, service acum	galben	Apelați imediat la un tehnician specializat pentru verificarea sistemului.
Defecțiuni ESP, următorul service	-	Solicitați verificarea sistemului de către un mecanic cu o calificare corespunzătoare.
ESP dezactivat	-	Vezi Folosire sistem stabilitate (pagina 99).

Control climatizare

PRINCIPIU DE OPERARE

Aer din exterior

Evitați blocarea orificiilor de admisie a aerului din fața parbrizului (cu zăpadă, frunze etc.), pentru a asigura funcționarea eficientă a sistemului de control al climatizării.

Aer recirculat

ATENȚIONARE

! Utilizarea prelungită a aerului recirculat poate cauza aburirea geamurilor. În acest caz, urmați setările de dejivrare și dezaburire a parbrizului.

Aerul din compartimentul pentru pasageri va fi recirculat. Aerul din exterior nu va pătrunde în vehicul.

Încălzirea

Performanțele de încălzire depind de temperatura lichidului de răcire a motorului.

Aerul condiționat

Nota: Sistemul de aer condiționat intră în funcțiune numai atunci când temperatura depășește 4°C (39°F).

Nota: Dacă folosiți sistemul de aer condiționat, consumul de combustibil al vehiculului dumneavoastră va crește.

Aerul este condus prin evaporator, unde este răcit. Umiditatea este extrasă din aer, pentru ca geamurile să nu se aburească. Condensul rezultat este dirijat către exteriorul vehiculului și, de aceea, este normal să se formeze o mică baltă de apă sub vehicul.

Informații generale despre controlarea climatizării din habitacul

Închideți complet toate geamurile.

Încălzirea habitacului

Orientați fluxul de aer către picioarele dumneavoastră. Pe vreme rece sau umedă, orientați o parte a fluxului de aer către parbriz și geamurile ușilor.

Răcirea habitacului

Orientați fluxul de aerul către fața dumneavoastră.

GURI DE VENTILARE

Fantele de ventilație centrale

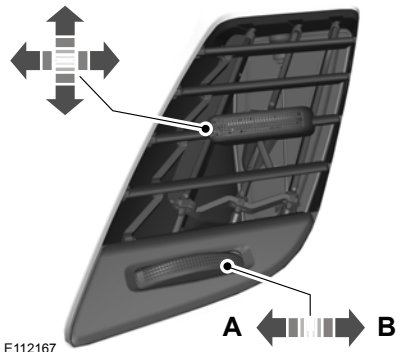

- A Încălzire
- B Răcire

Fantă de ventilație laterală



Control climatizare

CONTROL MANUAL CLIMATIZARE

Controlul distribuiri aerului

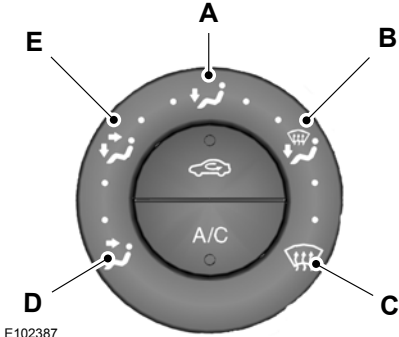

E102387

- A Spațiu pentru picioare
- B Spațiu pentru picioare și parbriz
- C Parbriz
- D Nivelul feței
- E Nivelul feței și spațiul pentru picioare

Puteți aduce controlul distribuiri aerului în orice poziție între simboluri.

Ventilator

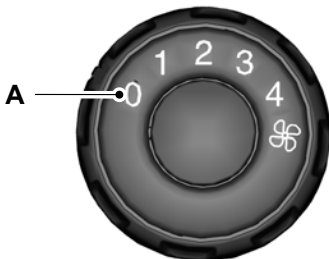

E102390

- A Lumini stinse

Nota: Dacă opriți ventilatorul, este posibil ca parbrizul să se aburească.

Aer recirculat



Apăsați butonul pentru a comuta între aerul exterior și aerul recirculat.

Reglajele sistemului

Nota: Faceți toate reglajele în pozițiile indicate.

Încălzirea rapidă a interiorului



E102393

Ventilația

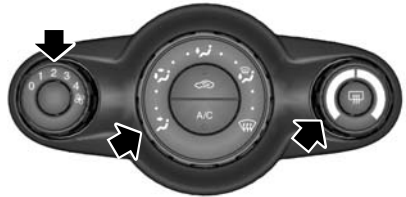

E102394

Setați controlul distribuiri aerului, al ventilatorului și al fanțelor de ventilație în funcție de preferințele dumneavoastră.

Control climatizare

Pornirea și oprirea aerului condiționat

A/C

Dacă opriți ventilatorul, aerul condiționat se va opri. Atunci când reporniți ventilatorul, aerul condiționat va porni automat.

Răcirea cu aer exterior

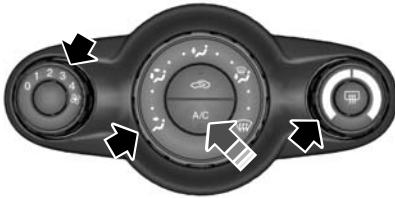

E102395

Răcirea rapidă a interiorului

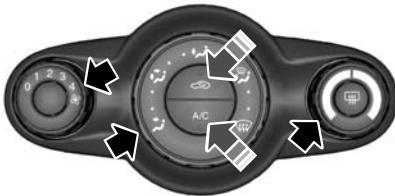

E102396

Dejivrarea și dezaburirea parbrizului

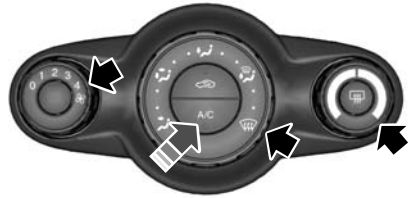

E102397

În cazul în care temperatura depășește 4°C (39°F), aerul condiționat pornește în mod automat. Asigurați-vă că ventilatorul este pornit. Indicatorul din comutator va rămâne aprins în timpul dejivrării și dezaburirii.

Dacă deplasați comanda pentru distribuția aerului într-o altă poziție decât **C**, atunci **A/C** va rămâne activat.

Puteți să porniți și să opriți condiționarea aerului și recircularea aerului în timp ce comanda pentru distribuția aerului este reglată în poziția **C**.

Dacă este necesar, porniți încălzirea geamurilor. Vezi **Geamuri și oglinzi încălzite** (pagina 77).

Reducerea umidității aerului din interior



E102398

Control climatizare

CONTROL AUTOMAT CLIMATIZARE

Sistemul controlează automat temperatura, cantitatea și distribuția fluxului de aer și le reglează în funcție de condițiile de trafic și meteo. Dacă apăsați o dată butonul **AUTO**, veți trece la modul automat.

Nota: Nu efectuați reglaje atunci când în interiorul vehiculului este foarte cald sau foarte frig. Sistemul de control automat al climatizării este reglat automat în funcție de situația curentă. Pentru ca sistemul să funcționeze corespunzător, fanta laterală și cea centrală trebuie să fie complet deschise.

Nota: Senzorul de lumină solară se află deasupra tabloului de bord. Nu acoperiți senzorul cu obiecte.

Nota: La temperaturi exterioare scăzute, atunci când sistemul este în modul auto, curentul de aer va fi orientat către parbriz și geamurile laterale cât timp motorul este rece.

Reglarea temperaturii



E102706

Puteți regla temperatura între 16°C și 28°C, în trepte de 0,5°C. În poziția **LO** (sub 16°C), sistemul va trece la răcire permanentă, în **HI** (peste 28°C) la încălzire permanentă, și nu va stabili o temperatură constantă.

Ventilator

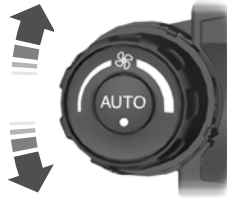

E102731

Setarea ventilatorului este indicată pe ecran.

Pentru a reveni la modul auto, apăsați butonul **AUTO**.

Distribuția aerului

Pentru a regla distribuția aerului, apăsați butonul dorit. Puteți selecta simultan mai multe setări.

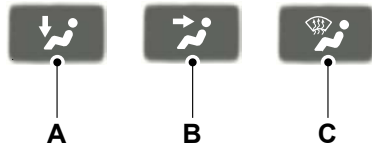

E70308

- A Spațiu pentru picioare
- B Nivelul feței
- C Parbriz

Atunci când selectați dejivrarea și dezaburirea parbrizului, opțiunile **A**, **B** și **C** sunt dezactivate automat și sistemul de aer condiționat pornește. Aerul din exterior va pătrunde în vehicul. Nu puteți selecta aerul recirculat.

Dejivrarea și dezaburirea parbrizului



Control climatizare

Apăsăți butonul de dejivrare și dezaburire a parbrizului. Aerul din exterior va pătrunde în vehicul. Sistemul de aer condiționat este selectat automat. Cât timp distribuirea aerului este fixată în această poziție, nu puteți selecta aerul recirculat.

Sistemul de control al temperaturii și vitezei ventilatorului funcționează automat și nu poate fi reglat manual. Ventilatorul este fixat la viteză ridicată și temperatura la **HI**.

Atunci când selectați dejivrarea și dezaburirea parbrizului, filtrele încălzite vor porni automat și se vor opri după o scurtă perioadă de timp.

Pentru a reveni la modul auto, apăsați butonul **AUTO**.

Pornirea și oprirea aerului condiționat



Apăsăți butonul **A/C** pentru a porni și opri sistemul de aer condiționat. **A/C OFF** apare pe ecran atunci când sistemul de aer condiționat este oprit.

A/C ON apare pe ecran atunci când sistemul de aer condiționat este pornit.

Aer recirculat



Apăsăți butonul de aer recirculat pentru a alterna între aerul exterior și aerul recirculat.

Nota: *Atunci când sistemul este în modul auto și temperatura interioară și cea exterioară sunt ridicate, sistemul selectează automat aerul recirculat, pentru a optimiza răcirea interiorului. Odată ce se atinge temperatura selectată, sistemul va selecta din nou, automat, aerul exterior.*

Oprirea sistemului de control automat al climatizării



Apăsăți butonul **OFF**.

La oprire, sistemul de încălzire, ventilare și aer condiționat este oprit și este selectat aerul recirculat.

GEAMURI ȘI OGLINZI ÎNCĂLZITE

Geamuri încălzite

Folosiiți funcția de încălzire a geamurilor pentru a dejivra sau dezaburi parbrizul sau luneta.

Nota: *Funcția de încălzire a geamurilor este activă numai atunci când motorul este pornit.*

Parbriz încălzit



Lunetă încălzită



Oglinzi exterioare încălzite

Oglinzile exterioare electrice sunt dotate cu un element de încălzire care va dejivra sau dezaburi sticla oglinzii. Acestea se vor activa automat când activați luneta încălzită.

AȘEZARE ÎN POZIȚIA CORECTĂ

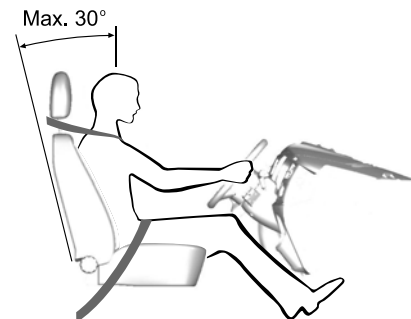

E68595

AVERTIZARI



Nu reglați scaunele cât vehiculul este în mișcare.



Numai atunci când utilizați centura de siguranță în mod corespunzător ea vă poate menține într-o poziție care să permită airbagului să obțină un efect optim.

Dacă sunt utilizate corespunzător, scaunul, tetiera, centura de siguranță și airbagurile vor asigura o protecție optimă în eventualitatea unei coliziuni. Vă recomandăm:

- să fiți așezat(ă) în poziție verticală, cu baza coloanei vertebrale cât mai în spate este posibil.
- să nu înclinați spătarul scaunului mai mult de 30 de grade.
- să reglați tetiera astfel încât partea de sus a acesteia să fie la același nivel cu creștetul capului dumneavoastră și cât mai în față posibil, păstrând totodată o poziție confortabilă.
- să mențineți o distanță suficientă între dumneavoastră și volan. Vă recomandăm un minim de 250 milimetri (10 țoli) între stern și capacul airbagului.
- să țineți volanul cu brațele ușor îndoite.

- să îndoiiți picioarele ușor, astfel încât să aveți posibilitatea să apăsați pe pedale până la capăt.
- să așezați banda diagonală a centurii de siguranță peste centrul umărului și să fixați banda ventrală strâns peste șolduri.

Asigurați-vă că poziția dumneavoastră de condus este confortabilă și că puteți menține controlul integral asupra vehiculului dumneavoastră.

TETIERE

Ajustarea tetierelor

AVERTIZARI



Ridicați tetiera spate atunci când bancheta din spate este ocupată de un pasager.



Atunci când folosiți un scaun special pentru copii așezat cu fața spre sensul de mers, pe bancheta din spate, înlăturați întotdeauna tetiera acesteia.

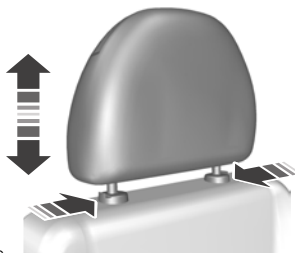

E66539

Ajustați tetiera astfel încât partea superioară a acesteia să fie la același nivel cu capul dumneavoastră.

Înlăturarea tetierelor

Apăsați butoanele de blocare și înlăturați tetiera.

Scaune

SCAUNE CU ACȚIONARE MANUALĂ

AVERTIZARI

 Nu folosiți huse de scaun care nu sunt special create pentru scaunele cu airbaguri laterale. Aceste huse trebuie să fie montate de tehnicieni special calificați.

 Nu reglați scaunele cât timp vehiculul este în mișcare.

Tragerea scaunelor în față sau în spate

AVERTIZARE

 Mișcați scaunul înainte și înapoi după ce ați eliberat maneta, pentru a vă asigura că este bine fixat în poziție.

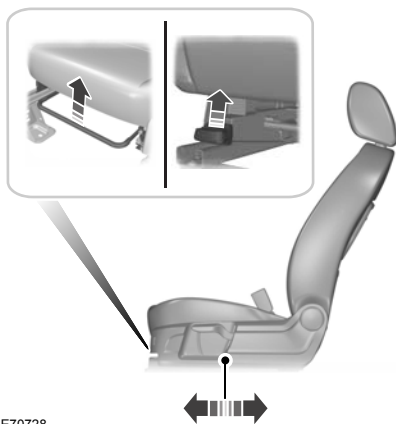

E70728

Rabaterea în față a spătarului de scaun - Cu 3 uși

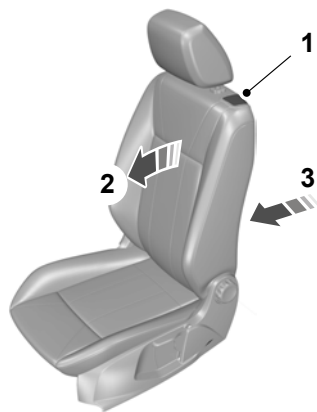

E112675

1. Trageți maneta de blocare pentru a elibera spătarul.

Nota: Nu vă țineți de maneta de blocare în timp ce deplasați scaunul.

2. Împingeți spătarul în față pentru a-l bloca în poziția rabatată.

3. Continuați să împingeți spătarul pentru ca scaunul să culiseze în față.

Readucerea spătarului la poziția de așezare - Cu 3 uși

AVERTIZARE

 Nu amplasați în spatele spătarului niciun obiect care ar putea împiedica angrenarea blocării scaunului.

Scaune



E112676

1. Culisați scaunul înapoi până la opritorul de capăt (poziție din memorie) sau la poziția dorită de așezare în față.

Nota: Funcția de memorare este disponibilă doar pentru scaunul șoferului.

2. Trageți maneta de blocare pentru a elibera spătarul.
3. Depliați spătarul până când se angrenează sonor.

Reglarea suportului lombar



E70729

Reglarea înălțimii scaunului șoferului

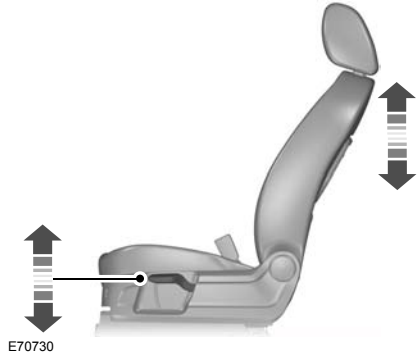

E70730

Cu fiecare tragere sau apăsare a manetei, scaunul este înălțat sau coborât ușor.

Reglarea unghiului spătarului

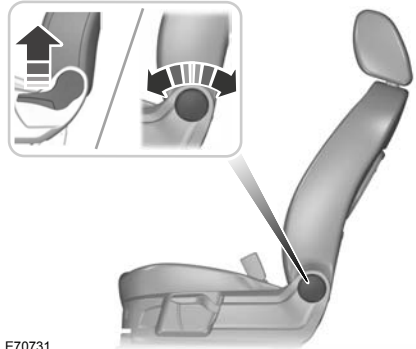

E70731

BANCHETĂ

Rabaterea în jos a spătarelor

AVERTIZARE



Atunci când rabatați spătarele, aveți grijă să nu vă prindeți degetele între spătar și cadrul scaunului.

Scaune

ATENționARI

- ❗ Nu încercați să rabatați spre înainte perna scaunului din spate.
- ❗ Coborâți tetierele. Vezi **Tetiere** (pagina 78).



E102532

1. Țineți apăsată butoanele de deblocare.
2. Împingeți spătarele în față.

AVERTIZARI

- ⚠ Atunci când rabatați spătarele în sus, verificați dacă centurile sunt vizibile pentru ocupanți și nu sunt prinse în spatele scaunului.
- ⚠ Verificați dacă scaunele și spătarele sunt sigure și bine fixate cu dispozitivele de prindere corespunzătoare.

SCAUNE ÎNCĂLZITE

ATENționARE

- ❗ Activarea acestei funcții fără a avea motorul pornit poate descărca bateria.



E112664

Încălzirea scaunelor va funcționa numai când contactul este cuplat.

Temperatura maximă este atinsă după cinci sau șase minute. Aceasta este reglată termostatic.

Încălzirea scaunelor va rămâne pornită până când este decuplat fie comutatorul scaunului cu încălzire, fie contactul.

Dotări standard

PARASOLARE

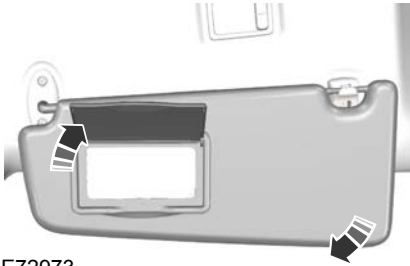

E72973

CEAS

Pentru regula ceasul, cuplați contactul și apăsați butoanele **H** și **M** după caz.

SUPORT PAHAR

AVERTIZARE



Nu așezați băuturi fierbinți în suporturile de pahar atunci când vehiculul se deplasează.

BRICHETĂ

ATENționARI



Dacă folosiți priza atunci când motorul nu este în funcțiune, bateria se poate descărca.



Nu mențineți bricheta electrică de bord apăsată.

Nota: Puteți folosi priza pentru alimentarea unui aparat de 12 volți cu curent nominal de maximum 15 amperi. Folosiți doar accesorii de conectare Ford sau conectori destinați utilizării împreună cu prize standard SAE.

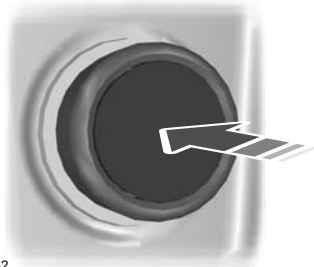

E103382

Apăsați dispozitivul pentru a utiliza bricheta. Va ieși automat.

COMPARTIMENTE DEPOZITARE

AVERTIZARE



Nu conduceți niciodată cu capacul vreunui compartiment de depozitare deschis. Asigurați-vă că ați fixat capacul înainte de a porni la drum.

ATENționARE



Nu păstrați obiecte și lichide termosensibile în niciun compartiment de depozitare.

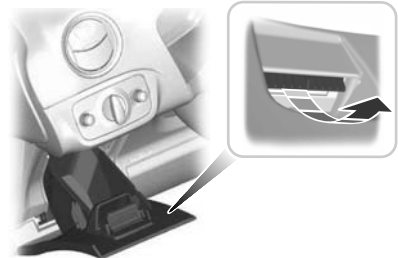

E72980

Dotări standard

BUZUNAR PENTRU HARTĂ

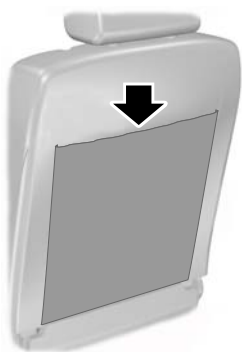

E74686

CITITOR DE TAXARE

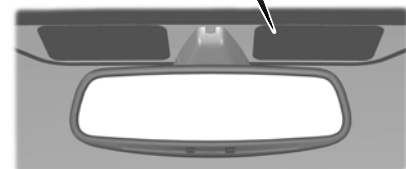
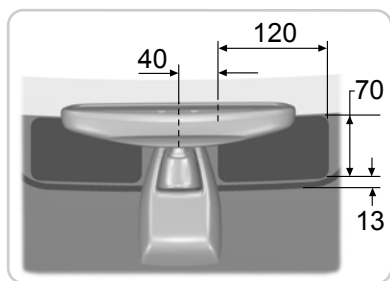

E99272

La vehiculele cu parbriz protejat contra căldurii, dispozitivele de citire a taxelor de autostradă trebuie să fie plasate în zona arătată (toate măsurătorile sunt în milimetri), în caz contrar, comunicarea cu stațiile de taxare poate fi redusă.

Dispozitivul de citire a taxelor de autostradă trebuie să fie amplasat pe partea pasagerului pentru a nu obstrucționa câmpul vizual al șoferului (la semafoare, de exemplu).

MUFĂ INTRARE AUXILIARĂ (AUX IN)



E102671

Vezi **Mufă intrare auxiliară (AUX IN)** (pagina 173).

Dotări standard

PORT USB

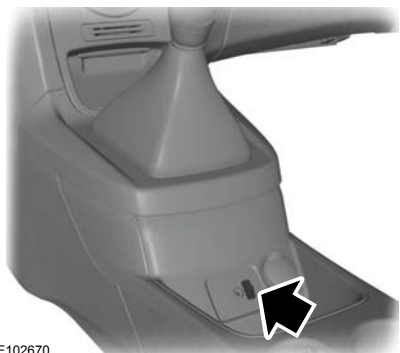

E102670

Vezi **Conectivitate** (pagina 195).

SUPORT UNITATE NAVIGAȚIE SATELIT

Reglarea suportului

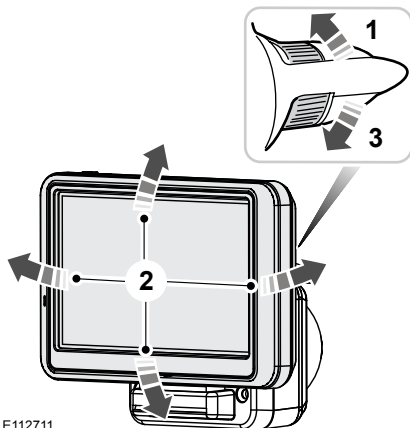

E112711

1. Deblocați.
2. Reglați suportul în poziția dorită.

3. Blocați.

Nota: Asigurați-vă că suportul unității de navigație este blocat în poziție.

COVERAȘE

AVERTIZARE



Atunci când folosiți coverașe de mașină, asigurați-vă întotdeauna că acestea sunt fixate corect prin intermediul clemelor corespunzătoare și că sunt poziționate astfel încât acestea să nu împiedice operarea pedalelor.

Pornire motor

INFORMATII GENERALE

Aspecte generale privind pornirea

Dacă bateria a fost deconectată, vehiculul poate prezenta unele caracteristici neobișnuite în timpul rulării, pe o distanță de aproximativ 8 km după reconectarea bateriei.

Acest lucru se datorează faptului că sistemul de management al motorului trebuie să se readapteze la starea actuală a motorului. Orice caracteristici neobișnuite, în această perioadă, pot fi ignorate.

Pornirea motorului prin remorcare sau împingere

AVERTIZARE



Pentru a evita deteriorarea motorului, nu porniți vehiculul prin remorcare sau împingere. Folosiți cabluri de pornire și o baterie auxiliară pentru pornire. Vezi **Folosire cabluri pornire** (pagina 137).

ÎNTRERUPĂTOR PORNIRE

AVERTIZARE



Nu rotiți niciodată cheia la poziția **0** sau **I** atunci când vehiculul se află în mișcare.



E72128

0 Motorul este oprit.

I Contactul și toate circuitele electrice principale sunt dezactivate.

Nota: Nu lăsați cheia contactului în această poziție mult timp pentru a evita descărcarea bateriei.

II Motorul este pornit. Toate circuitele electrice sunt funcționale. Martorii de avertizare și indicatoarele se aprind. Aceasta este poziția cheii în timpul deplasării. Trebuie să o selectați și atunci când vehiculul este remorcat.

III Demarorul este activat. Eliberați cheia imediat după pornirea motorului.

PORNIRE FĂRĂ CHEIE

AVERTIZARI



Sistemul de pornire fără cheie poate să nu funcționeze atunci când cheia se află în apropierea unor obiecte metalice sau a unor dispozitive electronice, cum ar fi telefoanele mobile.



Verificați întotdeauna dacă dispozitivul de blocare a volanului este dezactivat înainte de a încerca să deplasați vehiculul.

Nota: În interiorul vehiculului trebuie să se găsească o cheie pasivă validă, pentru a putea cupla contactul și porni motorul.

Nota: Pentru a porni motorul, trebuie să apăsați complet pedala de frână sau de ambreiaj, în funcție de transmisia existentă.



E85766

Contact cuplat

Apăsați o dată butonul de pornire. Toate circuitele electrice sunt funcționale, ledurile de avertizare și indicatoarele se aprind.

Pornire motor

Pornirea cu transmisie automată

Nota: *Eliberarea pedalei de frână în timpul pornirii motorului va determina încetarea antrenării motorului și recuplarea contactului.*

1. Verificați dacă transmisia este în poziția **P** sau **N**.
2. Apăsați până la capăt pedala de frână.
3. Apăsați scurt butonul de pornire.

Pornirea cu transmisie manuală

Nota: *Eliberarea pedalei de ambreiaj în timpul pornirii motorului va determina încetarea antrenării motorului și recuplarea contactului.*

1. Apăsați până la capăt pedala de ambreiaj.
2. Apăsați scurt butonul de pornire.

Pornirea unui motor diesel

Nota: *Antrenarea motorului nu va începe până când ciclul bujiilor incandescente de preîncălzire nu a fost terminat. Aceasta poate dura câteva secunde dacă temperatura exterioară este foarte scăzută.*

Nota: *Continuați să apăsați pedala de ambreiaj sau de frână până când motorul pornește.*

Pornirea nereușită

Sistemul de pornire pasivă nu va funcționa dacă:

- Frecvențele cheii pasive sunt bruiate.
- Bateria cheii pasive este descărcată.

Dacă nu puteți porni vehiculului, urmați procedura de mai jos.

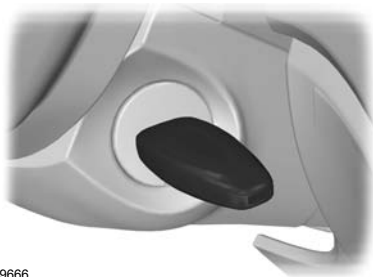

E99666

1. Țineți cheia lângă capacul coloanei de direcție, exact așa cum se arată în imagine.
2. Cu cheia în această poziție, puteți folosi butonul de pornire pentru a cupla contactul și a porni vehiculul.

Oprirea motorului cu autovehiculul staționar

Nota: *Contactul, toate circuitele electrice, ledurile de avertizare și indicatoarele vor fi decuplate/se vor stinge.*

Transmisie manuală

Apăsați butonul de pornire.

Transmisie automată

1. Aduceți maneta selectorului de viteze în poziția **P**.
2. Apăsați butonul de pornire.

Oprirea motorului în timpul mersului

AVERTIZARE



Oprirea motorului cu autovehiculul aflat încă în mișcare va conduce la o pierdere a asistenței la frânare și controlul direcției. Sistemul de direcție nu va fi blocat, dar va necesita un efort sporit pentru acționare. Când contactul este decuplat, unele circuite electrice, lămpi de avertizare și indicatoare vor fi de asemenea decuplate/stinse.

Pornire motor

Apăsați și țineți apăsat butonul de pornire timp de două secunde sau apăsați-l de trei ori în interval de trei secunde.

BLOCAJ VOLAN

AVERTIZARE



Verificați întotdeauna dacă volanul este deblocat înainte de a încerca să puneți în mișcare vehiculul.

Vehicule fără pornire fără cheie

Pentru a activa blocarea volanului:

1. Scoateți cheia din contact.
2. Rotiți volanul.

Vehicule cu pornire fără cheie

Nota: *Dispozitivul de blocare a volanului este dezactivat atunci când contactul este cuplat sau autovehiculul este în mișcare.*

Vehiculul dumneavoastră este prevăzut cu un dispozitiv de blocare a volanului controlat electronic. Acesta funcționează automat.

Dispozitivul de blocare a volanului se va activa după o scurtă perioadă de timp de la parcare autovehiculului și scoaterea cheii pasive din autovehicul.

Dezactivarea funcției de blocare a volanului

Cuplați contactul sau:

Autovehicule cu transmisie automată

- Apăsați pedala de frână.

Vehicule cu transmisie manuală

- Apăsați pedala de ambreiaj.

PORNIRE MOTOR PE BENZINĂ

Nota: *Puteți acționa demarorul în reprize de maximum 30 de secunde.*

Motor rece sau cald

Toate vehiculele

ATENȚIONARE



Când temperatura este sub -20°C (-4°F), cuplați contactul pentru cel puțin o secundă înainte de pornirea motorului.

Aceasta va asigura faptul că este realizată presiunea maximă de carburant pentru pornirea motorului.

Vehicule cu transmisie manuală

Nota: *Nu atingeți pedala de accelerație.*

1. Apăsați până la capăt pedala de ambreiaj.
2. Porniți motorul.

Vehicule cu transmisie automată

Nota: *Nu atingeți pedala de accelerație.*

1. Selectați poziția de parcare sau punct mort.
2. Apăsați până la capăt pedala de frână.
3. Porniți motorul.

Toate vehiculele

Dacă motorul nu pornește în interval de 15 secunde, așteptați o scurtă perioadă și încercați din nou.

Dacă motorul nu pornește după **trei** încercări, așteptați 10 secunde și apoi urmați procedura "**Motor înecat**".

Dacă aveți dificultăți la pornirea motorului când temperatura este sub -25°C (-13°F), apăsați pedala de accelerație până la $\frac{1}{4}$ spre $\frac{1}{2}$ din cursa acesteia și încercați din nou.

Motor înecat

Vehicule cu transmisie manuală

1. Apăsați până la capăt pedala de ambreiaj.
2. Apăsați complet pedala de accelerație și mențineți-o în această poziție.
3. Porniți motorul.

Pornire motor

Vehicule cu transmisie automată

1. Selectați poziția de parcare sau punct mort.
2. Apăsați complet pedala de accelerație și mențineți-o în această poziție.
3. Apăsați până la capăt pedala de frână.
4. Porniți motorul.

Toate vehiculele

Dacă motorul nu pornește, repetați procedura **"Motor cald sau rece"**.

Ralantiul motorului după pornire

Viteza la care motorul variaază la ralanti imediat după pornire poate varia dependent de temperatura motorului.

Dacă motorul este rece, turația de ralanti va fi mărită în mod automat pentru a încălzi catalizatorul (convertorul catalitic) cât mai repede posibil. Aceasta asigură faptul că emisiile vehiculului sunt menținute la un nivel absolut minim.

Turația de ralanti va descrește ușor spre nivelul normal pe măsură ce catalizatorul se încălzește.

PORNIRE MOTOR DIESEL

Motor rece sau cald

Toate vehiculele

Nota: *Daca temperatura este sub -15°C (5°F), este posibil sa fie necesara antrenarea motorului timp de pâna la 25 de secunde. Dacă vehiculul dumneavoastră funcționează în mod constant la astfel de temperaturi, vă recomandăm să solicitați montarea unui încălzitor pentru blocul motor.*

Nota: *Continuați să antrenați motorul până când acesta pornește.*

Nota: *Puteți acționa demarorul în reprize de maximum 30 de secunde.*



Puneți contactul și așteptați până când indicatorul de bujie de preîncălzire se stinge.

Vehicule cu transmisie manuală

Nota: *Nu atingeți pedala de accelerație.*

1. Apăsați până la capăt pedala de ambreiaj.
2. Porniți motorul.

Vehicule cu transmisie automată

1. Selectați poziția de parcare sau punct mort.
2. Apăsați până la capăt pedala de frână.
3. Porniți motorul.

FILTRU PARTICULE DIESEL (DPF)

DPF face parte din sistemele de reducere a emisiilor, montate pe vehiculul dumneavoastră. Elimină particulele diesel nocive (calamina) din gazele de eșapament.

Regenerarea

AVERTIZARE



Nu parcați și nu rulați la ralanti vehiculul dumneavoastră peste frunze uscate, iarbă uscată sau alte materiale combustibile. Procesul de regenerare DPF creează temperaturi foarte ridicate ale gazelor de eșapament, iar gazele vor degaja o cantitate considerabilă de căldură în timpul și după regenerarea DPF și după ce ați oprit motorul. Astfel, apare un potențial risc de incendiu.

ATENȚIONARE



Aveți grijă să nu rămâneți fără combustibil.

Nota: *După ce ați oprit motorul, este posibil ca ventilatoarele să continue să funcționeze pentru o perioadă scurtă de timp.*

Pornire motor

Spre deosebire de un filtru obișnuit, care necesită înlocuire periodică, DPF a fost astfel proiectat încât să se regenereze sau să se curețe automat, pentru a menține eficiența funcționării. Procesul de regenerare este declanșat automat. Cu toate acestea, unele condiții de trafic implică asistarea, de către dumneavoastră, a procesului de regenerare.

Dacă vă deplasați doar pe distanțe scurte sau călătoriile dumneavoastră implică opriri și porniri frecvente, ceea ce înseamnă accelerări și încetiniri dese, călătoriile ocazionale, în care se respectă următoarele condiții, pot ajuta procesul de regenerare:

- Conduceți cu viteză constantă, de preferat, numai pe drumuri principale sau autostrăzi, timp de maximum 20 de minute.
- Evitați rularea la ralanti prelungită și respectați întotdeauna limitele de viteză și condițiile de trafic.
- Nu decuplați contactul.
- Folosiți o treaptă inferioară celei folosite în mod normal, pentru a menține o turație mai mare a motorului în timpul călătoriei, unde este cazul.

Alimentare și realimentare

MĂSURI SECURITATE

AVERTIZARI



Oprii alimentarea la cea de-a doua închidere automată a ștuțului pompei de combustibil. Surplusul de combustibil va umple spațiul de expansiune din rezervor, ducând la deversarea combustibilului. Deversarea combustibilului este periculoasă pentru alți participanți la trafic.



Nu folosiți niciun fel de flăcări sau surse de căldură în apropierea sistemului de alimentare cu combustibil. Sistemul de alimentare cu combustibil este sub presiune. Există pericol de rănire în cazul scurgerilor din sistemul de alimentare.

CALITATE COMBUSTIBIL - BENZINA

ATENȚIONARE



Nu folosiți benzină cu plumb sau benzină cu aditivi ce conțin alți compuși metalici (de ex. pe bază de mangan). Aceasta ar putea deteriora sistemul de emisie.

Nota: *Vă recomandăm să folosiți doar combustibil de calitate superioară, fără aditivi sau alte tratamente de motor.*

Folosiți benzină **fără plumb, cu o cifră octanică de minimum 95** care este în conformitate cu indicațiile standardului **EN 228** sau ale unui echivalent al acestuia.

CALITATE COMBUSTIBIL - DIESEL

AVERTIZARE



Nu amestecați motorina cu ulei, benzină sau alte lichide. Amestecarea ar putea provoca o reacție chimică.

ATENȚIONARI



Nu adăugați kerosen, parafină sau benzină în motorină. Aceasta ar putea provoca deteriorarea sistemului de alimentare cu carburant.



Utilizați motorină care îndeplinește specificația definită de **EN 590** sau altă specificație națională relevantă.

Nota: *Vă recomandăm să utilizați doar carburant de înaltă calitate.*

Nota: *Nu este recomandată folosirea aditivilor sau a tratamente pentru motor care nu sunt aprobate de Ford.*

Nota: *De asemenea, nu recomandăm utilizarea prelungită a aditivilor destinați să prevină depunerea parafinei din carburant.*

Depozitarea pe termen lung

Cei mai mulți carburanți diesel conțin bio-diesel, de aceea este recomandat să umpleți rezervorul cu motorină minerală pură (dacă este disponibilă) sau să adăugați un antioxidant înaintea unei neutilizări îndelungate, care depășește două luni, a vehiculului dvs. Furnizorul dvs. vă poate ajuta cu un antioxidant potrivit.

CAPAC REZERVOR

AVERTIZARI



Aveți grijă când alimentați să evitați stropirea oricărui carburant rămas în pistolul de alimentare.



Nu folosiți niciun fel de flăcără sau căldură în apropierea sistemului de alimentare cu carburant. Sistemul de alimentare cu carburant este sub presiune. Există un risc de rănire dacă sistemul de alimentare are scurgeri.

Alimentare și realimentare

ATENȚIONARE

⚠ Dacă folosiți pulverizarea de înaltă presiune pentru a vă spăla vehiculul, pulverizați scurt doar clapeta rezervorului de carburant de la o distanță de minim 20 centimetri (8 inch).

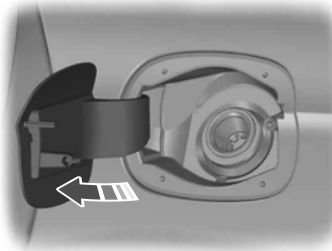

E103203

Apăsați clapeta pentru a o deschide. Deschideți clapeta complet până se angrenează.

Când introduceți pistolul de alimentare cu carburant, se va deschide un element de blocare cu arc dacă este detectat pistolul de dimensiune corectă. Aceasta ajută la evitarea alimentării cu carburant nepotrivit.

AVERTIZARE

⚠ Terminați alimentarea după ce pistolul se oprește a doua oară. Carburantul suplimentar va umple volumul de expansiune din rezervor ceea ce ar putea duce la scurgerea carburantului. Scurgerile de carburant ar putea fi periculoase pentru alți participanți la trafic.

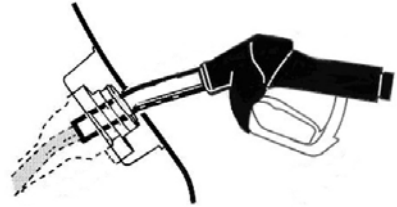

E119080

Introduceți duza de alimentare cu carburant până la și inclusiv la primul șanț de pe duză. Mențineți duza pe capacul deschiderii conductei de alimentare.

AVERTIZARE

⚠ Vă recomandăm să așteptați cel puțin 10 secunde înainte de a scoate duza de alimentare pentru a permite ca restul de carburant să se scurgă în rezervorul de carburant.

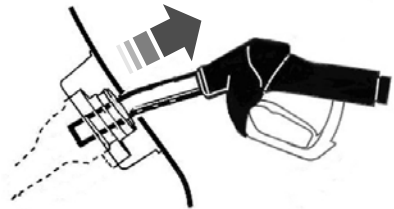

E119081

Ridicați ușor duza de alimentare pentru a o scoate.

Vehicule cu kit de reparare a pneurilor

O pâlnie se află în locașul roții de rezervă. Folosiți această pâlnie când alimentați dintr-o canistră.

Alimentare și realimentare

Vehiculele fără kit de reparare a pneurilor

O pâlnie se află în torpedou. Folosiți această pâlnie când alimentați dintr-o canistră.

CATALIZATOR

AVERTIZARE



Nu parcați și nu rulați la ralanti vehiculul dumneavoastră peste frunze uscate, iarbă uscată sau alte materiale combustibile. Eșapamentul va radia o cantitate considerabilă de căldură atât în timpul folosirii, cât și după ce ați oprit motorul. Astfel, apare un potențial risc de incendiu.

Conducerea cu catalizator (convertorul catalitic)

ATENționARI



Evitați situația ca vehiculul să rămână fără carburant.



Nu antrenați motorul perioade lungi de timp.



Nu rulați motorul când o fișă de bujie incandescentă este deconectată.



Nu porniți vehiculul dvs. prin împingere sau tractare. Folosiți cabluri de pornire. Vezi **Folosire cabluri pornire** (pagina 137).



Nu decuplați contactul când conduceți.

SPECIFICATIILE TEHNICE

Consum combustibil

Varianta	Urban	Extra-urban	Combinat	Emisii CO2
	l/100 km (mpg)	l/100 km (mpg)	l/100 km (mpg)	g/km
Duratec-16V (Sigma) de 1,25 l (44 kW/60 CP) Stage V	7,3 (38,7)	4,4 (64,2)	5,5 (51,4)	127

REALIMENTARE

ATENționARE



Nu încercați să porniți motorul dacă ați umplut rezervorul de carburant cu un carburant incorect. Această acțiune poate avaria motorul. Solicitați imediat verificarea sistemului de către un mecanic cu o calificare corespunzătoare.

CONSUM COMBUSTIBIL

Cifrele privind emisiile de CO2 și consumul de carburant sunt stabilite prin intermediul unor teste de laborator, efectuate de către toți fabricanții de vehicule în conformitate cu Directiva CEE 80/1268/CEE și amendamentele acesteia .

Scopul acestora este de a crea comparații între mărci și modele de vehicule. Nu sunt stabilite în scopul de a reprezenta nivelul consumului de carburant al vehiculului dumneavoastră într-o situație reală. Consumul de carburant, în situații reale, este influențat de o multitudine de factori precum: stilul de a conduce, deplasarea cu viteză ridicată, opririle și pornirile, folosirea aerului condiționat, accesoriile montate și remorcarea etc.

Reprezentantul dumneavoastră Ford vă poate oferi sfaturi pentru scăderea consumului de carburant.

Alimentare și realimentare

Varianta	Urban	Extra-urban	Combinat	Emisii CO2
	l/100 km (mpg)	l/100 km (mpg)	l/100 km (mpg)	g/km
Duratec-16V (Sigma) de 1,25 l (60 kW/82 CP) Stage V	7,4 (38,2)	4,5 (62,8)	5,6 (50,4)	129
Duratec-16V (Sigma) de 1,4 l (71 kW/96 CP) Stage IV, cutie de viteze manuală	7,5 (37,7)	4,6 (61,4)	5,7 (49,6)	133
Duratec-16V (Sigma) de 1,4 l (71 kW/96 CP) Stage IV, cutie de viteze manuală	7,6 (37,2)	4,7 (60,1)	5,8 (48,7)	133
Duratec-16V (Sigma) de 1,4 l (71 kW/96 CP) Stage IV, cutie de viteze automată	8,9 (31,7)	5,1 (55,4)	6,5 (43,5)	154
Duratec-16V (Sigma) de 1,4 l (71 kW/96 CP) Stage V, cutie de viteze automată	8,9 (31,7)	5,2 (54,3)	6,6 (42,8)	154
Duratec-16V Ti-VCT (Sigma) de 1,6 l (88 kW/120 CP) Stage IV	7,9 (35,8)	4,7 (60,1)	5,9 (47,9)	139
Duratec-16V Ti-VCT (Sigma) de 1,6 l (88 kW/120 CP) Stage V	7,9 (35,8)	4,6 (61,4)	5,8 (48,7)	134
Duratorq-TDCi (DV) Diesel de 1,4 l (50 kW/68 CP) Stage IV	5,3 (53,3)	3,5 (80,7)	4,2 (67,3)	110
Duratorq-TDCi (DV) Diesel de 1,4 l (50 kW/68 CP) Stage V	4,8 (58,9)	3,6 (78,5)	4,1 (68,9)	107
Duratorq-TDCi (DV) Diesel de 1,6 l (55 kW/75 CP, 66 kW/90 CP) Stage IV	5,2 (54,3)	3,6 (78,5)	4,2 (67,3)	110
Duratorq-TDCi (DV) Diesel de 1,6 l (55 kW/75 CP) Stage V	4,9 (57,6)	3,6 (78,5)	4,1 (68,9)	107
Duratorq-TDCi (DV) Diesel de 1,6 l (70 kW/95 CP) Stage V	4,9 (57,6)	3,6 (78,5)	4,1 (68,9)	107
Duratorq-TDCi ECONetic de 1,6 l (66 kW/90 CP) Stage IV	4,6 (61,4)	3,2 (88,3)	3,7(76,3)	98

Alimentare și realimentare

Varianta	Urban	Extra-urban	Combinat	Emisii CO2
	l/100 km (mpg)	l/100 km (mpg)	l/100 km (mpg)	g/km
Duratorq-TDCi EConetic de 1,6 l (70 kW/95 CP) Stage V	4,6 (61,4)	3,2 (88,3)	3,7(76,3)	98

Transmisie

TRANSMISIE MANUALĂ

Selectați marșarierul

ATENȚIONARI

- ! Nu schimbați în marșarier atunci când vehiculul este în mișcare. Această acțiune poate duce la deteriorarea transmisiei.
- ! Apăsăți complet pedala de ambreiaj și așteptați trei secunde înainte de a selecta marșarierul.

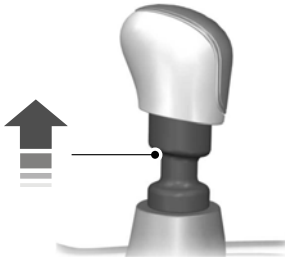

E99067

La unele vehicule, este necesar să se ridice manșonul în timp ce se selectează marșarierul.

TRANSMISIE AUTOMATĂ

Informații generale

Această transmisie vă permite, de asemenea, să schimbați manual treptele de viteză (similar cu o transmisie manuală).

Pozițiile manetei schimbătorului de viteze



E78310

- P Parcare
- R Marșarier
- N Punct mort
- D Condus
- M Schimbare manuală

AVERTIZARE

- ! Acționați frânele înainte de a muta maneta schimbătorului de viteze și mențineți-le acționate până în momentul în care sunteți gata de deplasare.

Nota: Un motor rece are o turație mai mare la ralanti. Acest lucru va crește tendința autovehiculului de a **avansa lent** atunci când selectați o treaptă de mers.

Apăsăți butonul de pe maneta schimbătorului de viteze pentru a selecta marșarier și parcare.

Poziția manetei schimbătorului de viteze va fi indicată în afișajul informativ.

Parcare

AVERTIZARI

- ! Selectați parcare numai atunci când autovehiculul este staționat.

Transmisie

AVERTIZARI



Acționați frâna de parcare și selectați parcare înainte de a părăsi autovehiculul. Asigurați-vă că maneta schimbătorului de viteze este blocată în poziție.

Nota: *Va fi emisă o avertizare sonoră în cazul în care ați deschis ușa șoferului și nu ați selectat parcare.*

Nota: *Economizorul de baterie va dezactiva avertizarea sonoră după un interval de timp.*

În această poziție, puterea nu este transmisă roților motoare, iar transmisia este blocată. Puteți porni motorul cu maneta schimbătorului de viteze în această poziție.

Marșarier

AVERTIZARE



Selectați marșarier numai când autovehiculul este staționat și motorul este la turația de ralanti.

Punct mort

În această poziție, puterea nu este transmisă roților motoare, dar transmisia nu este blocată. Puteți porni motorul cu maneta schimbătorului de viteze în această poziție.

Condus

Selectați condus pentru a schimba automat treptele de viteză pentru mers înainte.

Schimbare manuală

Nota: *Schimbarea treptei de viteză se va produce numai atunci când viteza autovehiculului și turația motorului sunt corespunzătoare.*

Selectați modul manual pentru a schimba automat treptele de viteze pentru mers înainte. Împingeți maneta schimbătorului de viteze înainte pentru a trece într-o treaptă de viteză inferioară și înapoi pentru a trece într-o treaptă de viteză superioară.

AVERTIZARE



Nu mențineți permanent maneta schimbătorului de viteze în – sau +.

Unele trepte de viteză pot fi omise prin deplasarea repetată a manetei schimbătorului de viteze la intervale scurte.

Modul manual asigură și funcția de retrogradare forțată. Consultați **Retrogradare forțată**.

Transmisia va trece automat într-o treaptă de viteză inferioară în momentul în care turația motorului este prea scăzută și într-o treaptă de viteză superioară când aceasta este prea ridicată.

Modurile de conducere

Transmisia va selecta treapta de viteză adecvată pentru o performanță optimă în funcție de temperatura ambiantă, unghiul de înclinare a șoselei, încărcătura autovehiculului și aportul șoferului.

Sugestii pentru conducerea cu transmisia automată

Punerea în mișcare

AVERTIZARE



Pornirea prin tractare sau prin împingere nu este posibilă în cazul unui autovehicul cu transmisie automată. Vezi **Folosire cabluri pornire** (pagina 137).

1. Eliberați frâna de parcare.
2. Eliberați frâna de parcare și apăsați pedala de accelerație.

Oprirea

1. Eliberați pedala de accelerație și apăsați pedala de frână.
2. Acționați frâna de mână.

Transmisie

Retrogradare forțată

Apăsăți complet pedala de accelerație având maneta schimbătorului de viteze în poziția condus pentru a selecta următoarea treaptă inferioară pentru o performanță optimă. Eliberați pedala de accelerație în momentul în care nu mai aveți nevoie de retrogradarea forțată.

Manetă de eliberare a poziției de parcare în caz de urgență

Utilizați maneta pentru a deplasa maneta schimbătorului de viteze din poziția de parcare în eventualitatea unei defecțiuni electrice sau când autovehiculul dumneavoastră are bateria descărcată.

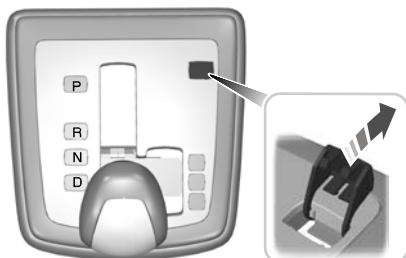

E78321

ATENȚIONARE

 Aveți grijă când ridicați capacul cu balamale.

Ridicați capacul cu balamale din consola centrală, aflat lângă maneta schimbătorului de viteze, cu ajutorul unei unelte mici cu vârf plat.



E78322

Cu ajutorul unui obiect potrivit, împingeți maneta de blocare în fantă și, în același timp, scoateți maneta schimbătorului de viteze din poziția **P**.

Nota: Dacă poziția **P** este selectată din nou, această procedură trebuie repetată.

Frâne

PRINCIPIU DE OPERARE

Frâne cu discuri

Umezirea discurilor de frână cauzează reducerea eficienței la frânare. Apăsați ușor pedala de frână atunci când ieșiți de la spălătoria auto pentru a înlătura pelicula de apă.

Sistem anti-blocare frâne (ABS)

AVERTIZARE



ABS-ul nu vă absolvă de responsabilitatea de a conduce cu atenția și prudența cuvenite.

ABS-ul vă ajută să controlați în totalitate volanul și stabilitatea direcției atunci când frânați brusc, într-o situație de urgență, împiedicând blocarea roților.

SFATURI PRIVIND CONDUCEREA CU ABS

Atunci când sistemul ABS funcționează, pedala de frână va pulsa. Acest comportament este normal. Mențineți apăsarea pe pedala de frână.

Sistemul ABS nu va elimina pericolele inerente când:

- conduceți la o distanță prea mică față de autovehiculul din fața dumneavoastră.
- autovehiculul acvplanează.
- luați curbele la viteze prea mari.
- suprafața carosabilă este în condiție proastă.

FRÂNĂ DE PARCARE

Toate vehiculele

AVERTIZARE



Vehiculele cu transmisie automată trebuie să fie întotdeauna lăsate cu maneta de selectare în poziția **P**.

- Apăsați ferm pedala frânei de picior.
- Trageți energic maneta frânei de mână în sus, până la capăt.
- Nu apăsați butonul de eliberare în timp ce trageți de manetă în sus.
- În cazul în care vehiculul dumneavoastră este parcat pe un deal și este orientat în sus, selectați treapta întâi de viteză și trageți de volan în sensul opus față de bordură.
- În cazul în care vehiculul dumneavoastră este parcat pe un deal și este orientat în jos, selectați marșarierul și trageți de volan în sensul bordurii.

Pentru a elibera frâna de mână, apăsați cu fermitate pedala de frână, trageți ușor maneta în sus, apăsați butonul de eliberare și împingeți maneta în jos.

Control stabilitate

PRINCIPIU DE OPERARE

Programul de stabilitate electronică (ESP)

AVERTIZARE



ESP nu elimină responsabilitatea dumneavoastră de a conduce cu precauția și atenția adecvate.

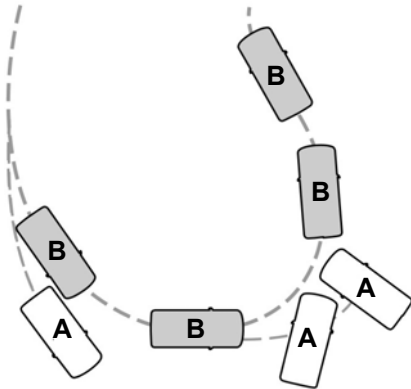

E72903

- A fără ESP
- B cu ESP

ESP asigură stabilitatea atunci când vehiculul se îndepărtează de traiectoria stabilită. Acest lucru este asigurat prin frânarea roților individuale și reducerea cuplului motor, după necesități.

Sistemul asigură, de asemenea, un control mărit al tracțiunii, reducând cuplul motor dacă roțile derapează atunci când accelerați. Aceasta vă îmbunătățește capacitatea de a vă deplasa pe drumurile alunecoase sau suprafețele instabile și mărește confortul, reducând deraparea roților pe drumurile cu serpentine.

Lampa de avertizare a sistemului de control al stabilității (ESP)

Lampa de avertizare ESP se va aprinde atunci când sistemul este în funcțiune. Vezi **Lămpi și semnale de avertizare** (pagina 57).

Sistemul de frânare de urgență

AVERTIZARE



Sistemul de frânare de urgență nu elimină responsabilitatea dumneavoastră de a conduce cu precauția și atenția adecvate.

Sistemul de frânare de urgență va detecta atunci când frânați puternic, măsurând forța cu care apăsați pedala de frână. Va asigura eficiența maximă de frânare cât timp țineți pedala apăsată. Sistemul de frânare de urgență poate reduce distanțele de oprire în situațiile critice.

FOLOSIRE SISTEM STABILITATE

Nota: Sistemul se va activa automat de fiecare dată când treceți contactul în poziția pornit.

Autovehicule cu comutator pentru controlul stabilității (ESP)

Apăsați și țineți apăsat comutatorul timp de o secundă. Comutatorul se va aprinde. Un mesaj va apărea pe afișaj. Vezi **Mesaje informații** (pagina 68).

Apăsați comutatorul din nou pentru a activa sistemul.

Pentru localizarea articolului: Vezi **Pornire rapidă** (pagina 8).

Asistare parcare

PRINCIPIU DE OPERARE

AVERTIZARE



Sistemul de parcare asistată nu vă eliberează de responsabilitatea de a conduce cu grija și atenția cuvenite.

ATENționARI



Vehiculele prevăzute cu un modul de tractare remorcă care nu este aprobat de noi pot să nu detecteze în mod corect obstacolele.



Senzorii pot să nu detecteze obiecte pe ploi torențiale sau alte condiții care provoacă reflexii fragmentate .



Senzorii pot să nu detecteze obiecte cu suprafețe care absorb ultrasunete.



Sistemul de parcare asistată nu detectează obstacole care se îndepărtează de vehicul. Acestea vor fi detectate doar imediat după ce au pornit din nou spre vehiculul.



Să aveți o grijă specială când dați în marșarier vehiculul care are cuplă de tractare cu bilă sau accesorii montate în spate, ca de ex., un suport de transport biciclete, deoarece sistemul de parcare asistată cu spatele va indica doar distanța de la bara de protecție până la obstacol.



Dacă folosiți pulverizarea de înaltă presiune pentru a vă spăla vehiculul, pulverizați senzorii scurt de la o distanță de minim 20 centimetri (8 inch).

Nota: La vehiculele dotate cu cuplă de tractare cu bilă, sistemul de parcare asistată este dezactivat în mod automat când sunt conectate la priza cu 13 pini orice lămpi (sau plăci de semnalizare) ale remorcii printr-un modul de tractare remorcă aprobat de noi.

Nota: Feriți senzorii de murdărie, gheață și zăpadă. Nu îi curățați cu obiecte ascuțite.

Nota: Sistemul de parcare asistată poate emite avertizări sonore false dacă detectează un semnal care folosește aceeași frecvență ca și senzorii sau dacă vehiculul este complet încărcat.

Nota: Senzorii de distanță spate pot detecta pereții laterali ai garajului. Dacă distanța dintre senzorul de distanță spate și peretele lateral rămâne constantă timp de 3 secunde, avertizarea sonoră va înceta. Pe măsură ce continuați, senzorii de distanță față vor detecta obiecte din spate.

FOLOSIRE AJUTOR PARCARE - VEHICULE CU: AJUTOR LA PARCARE SPATE

AVERTIZARE



Senzorul de parcare nu vă absolvă de responsabilitatea de a conduce cu atenția și prudența cuvenite.

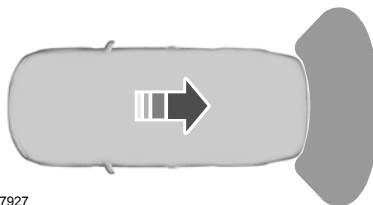

E77927

Senzorul de parcare este activat automat atunci când schimbați în marsul înapoi cu motorul pornit.

Veți auzi un sunet intermitent, la o distanță de aproximativ 150 de centimetri între obstacol și bara de protecție spate și de aproximativ 50 de centimetri de părțile laterale. Reducerea distanței accelerează frecvența sunetului intermitent. Veți auzi un sunet continuu începând de la o distanță de mai puțin de 30 de centimetri până la bara de protecție spate.

Asistare parcare

Nota: Dacă se aude un sunet de înaltă frecvență timp de trei secunde, acesta indică o funcționare defectuoasă. Sistemul va fi dezactivat. Solicitați verificarea sistemului de către un mecanic cu o calificare corespunzătoare.

FOLOSIRE AJUTOR PARCARE - VEHICULE CU: FRANA DE PARCARE FATA SI SPATE

AVERTIZARE



Sistemul de parcare asistată nu vă eliberează de responsabilitatea de a conduce cu grija și atenția convenite.

Pornirea și oprirea modului de parcare asistată

În mod implicit, parcare asistată este dezactivată. Pentru a activa sistemul de parcare asistată, selectați marșarierul sau apăsați comutatorul din panou de bord. Pentru localizarea articolului: Vezi **Pornire rapidă** (pagina 8).

Când parcare asistată este activată, comutatorul acesteia este iluminat.

Pentru a o dezactiva, apăsați din nou comutatorul sau decuplați marșarierul.

Nota: Sistemul de parcare asistată se dezactivează în mod automat după o perioadă de 20 secunde dacă niciun obstacol nu a fost detectat de senzorii barei de protecție din față.

Manevrarea cu parcare asistată

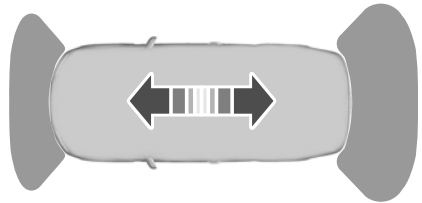

E72902

Veți auzi un sunet intermitent la o distanță de aproximativ 150 de centimetri între obstacol și bara de protecție din spate, aproximativ 80 de centimetri între obstacol și bara de protecție din față și aproximativ 50 de centimetri față de părțile laterale. Reducerea distanței accelerează frecvența sunetului intermitent. Va fi emis un sunet continuu începând de la o distanță de mai puțin de 30 de centimetri față de barele de protecție din față și din spate.

Veți auzi un sunet alternant din față și din spate dacă obstacolele sunt la mai puțin de 30 de centimetri față de barele de protecție din față și din spate.

Nota: Dacă timp de trei secunde se aude un sunet de avertizare cu tonalitate înaltă și comutatorul este iluminat intermitent, aceasta indică o defecțiune. Sistemul va fi dezactivat. Solicitați verificarea sistemului de către un mecanic cu o calificare corespunzătoare.

Camera video mers înapoi

PRINCIPIU DE OPERARE

Camera este un instrument vizual destinat deplasării înapoi.

AVERTIZARE



Această cameră nu vă absolvă de responsabilitatea de a conduce cu atenția și prudența cuvenite.

ATENȚIONARI



Dacă folosiți un pulverizator de înaltă presiune pentru a vă spăla vehiculul, pulverizați scurt asupra camerei de la o distanță de cel puțin 20 de centimetri.



Nu exercitați presiune asupra camerei.

Nota: Protejați camera de impurități, gheață și zăpadă. Nu o curățați cu obiecte abrazive, degresant, ceară sau produse organice. Folosiți doar o cârpă moale.

În timpul funcționării, pe afișaj apar linii de ghidare ce reprezintă traiectoria vehiculului dumneavoastră și distanța aproximativă față de obiectele din spate.

FOLOSIRE CAMERA MERS ÎNPOI

AVERTIZARI



Funcționarea camerei poate varia în funcție de temperatura mediului exterior, vehicul și condițiile de trafic.



Distanțele de pe ecran pot fi diferite față de distanța reală.



Nu așezați obiecte în fața camerei.

Camera se află pe capota portbagajului, lângă mâner.

Activarea camerei retrovizoare

ATENȚIONARE



Camera poate să nu detecteze obiectele din apropierea vehiculului.

Cu contactul cuplat, selectați marșarierul. Imaginea este afișată în oglinda interioară.

Camera poate să nu funcționeze corect în următoarele situații:

- Zone întunecate.
- Lumină puternică.
- Dacă temperatura mediului exterior crește sau scade rapid.
- În cazul în care camera este udă, de exemplu, pe ploaie sau în condiții de umiditate ridicată.
- Dacă obiectivul camerei este murdar, de exemplu, de noroi.

Utilizarea ecranului

ATENȚIONARI



Obstacolele aflate deasupra locului de amplasare a camerei nu vor fi arătate. Verificați zona din spatele vehiculului dumneavoastră, dacă este cazul.



Semnele au doar rol orientativ și sunt calculate pentru vehiculele aflate la sarcină maximă, pe o suprafață carosabilă uniformă.

Nota: La deplasarea în marșarier cu o remorcă, liniile de pe ecran indică direcția vehiculului și nu remorca.

Cameră video mers înapoi

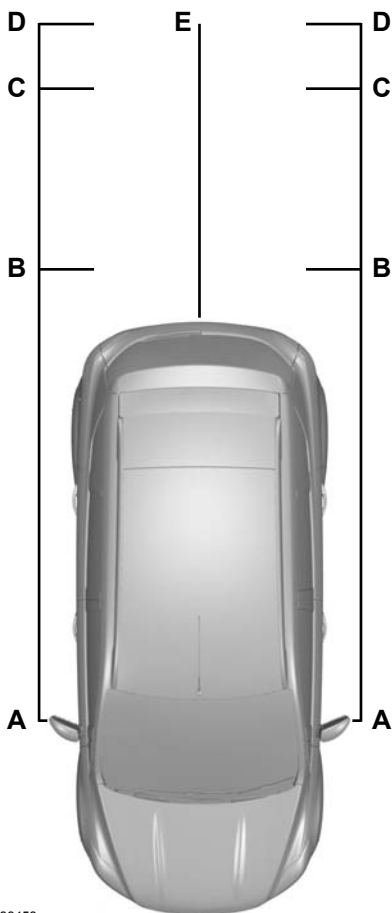

E99458

- A Distanța la oglinda exterioară - 0,1 metri (4 inchi)
- B Roșu - 0,3 metri (12 inchi)
- C Galben - 1 metru (39 inchi)

- D Galben - 2 metri (79 inchi)
- E Galben - linia mediană a traseului proiectat

Liniile indică un traseu proiectat al vehiculului bazat pe distanța de la oglinzile exterioare și bara de protecție spate.

Pornirea și oprirea camerei pentru mers înapoi

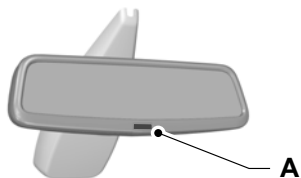

E128967

- A Buton de pornire și oprire

Apăsați butonul **A** pentru a porni și opri manual sistemul.

Dezactivarea camerei retrovizoare

Nota: Ecranul va rămâne aprins pentru o perioadă scurtă de timp înainte de a se stinge.

Decuplați marșarierul.

Control automat viteză

PRINCIPIU DE OPERARE

Sistemul de control automat al vitezei vă permite să controlați viteza folosind comutatoarele și volanul. Puteți folosi sistemul de control automat al vitezei când vehiculul a depășit aproximativ 30 km/h.

FOLOSIRE TEMPOMAT

AVERTIZARE



Nu folosiți sistemul de control automat al vitezei în trafic aglomerat, pe drumuri sinuoase sau atunci când suprafața carosabilă este alunecoasă.

Pornire control automat al vitezei

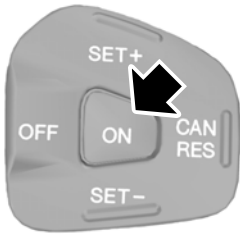

E102679

Nota: Sistemul este pregătit pentru setarea unei viteze.

Setare viteză

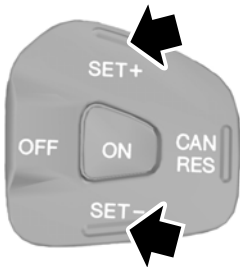

E102680

Apăsați pentru a memora și menține viteza dumneavoastră actuală. Indicatorul control automat al vitezei se va aprinde. Vezi **Lămpi și semnale de avertizare** (pagina 57).

Schimbarea vitezei setate

AVERTIZARE



Atunci când coborâți o pantă, viteza dumneavoastră poate depăși viteza setată. Sistemul nu va acționa frânele. Schimbați în viteza inferioară și apăsați comutatorul **SET-** pentru a asista sistemul în menținerea vitezei setate.

Nota: Dacă accelerați prin apăsarea pedalei de accelerație, viteza setată nu se va modifica. Atunci când eliberați pedala de accelerație, veți reveni la viteza setată anterior.

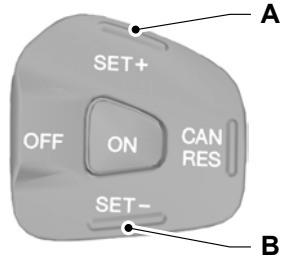

E102681

- A Accelerare
- B Decelerare

Control automat viteză

Anulare viteză setată

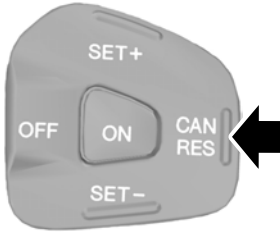

E102682

Apăsați pedala de frână sau comutatorul **CAN RES**.

Nota: *Sistemul nu va mai controla viteza dumneavoastră. Indicatorul control automat al vitezei nu se va mai aprinde, dar sistemul va reține viteza setată anterior.*

Revenire la viteza setată

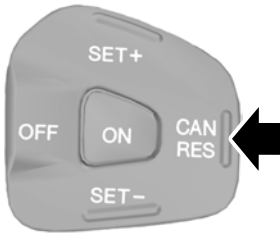

E102682

Indicatorul control automat al vitezei se va aprinde și sistemul va încerca să revină la viteza setată anterior.

Oprire control automat al vitezei

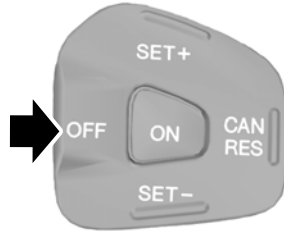

E102683

Sistemul nu va reține viteza setată anterior. Indicatorul control automat al vitezei nu se va aprinde.

Purtare de sarcină

INFORMATII GENERALE

AVERTIZARI



Folosiiți curele de fixare a încărcăturilor, standardizate, de ex., DIN.



Verificați dacă ați fixat bine toate obiectele lejere.



Așezați bagajele și alte încărcături cât mai jos și mai departe posibil în portbagaj sau spațiul destinat încărcăturilor.



Nu conduceți cu portbagajul sau ușa din spate deschis(ă). Gazele de eșapament pot pătrunde în vehicul.



Nu depășiți sarcinile maxime pentru puntea față și spate a vehiculului dumneavoastră. Vezi **Identificare vehicul** (pagina 152).

ATENȚIONARI



Evitați contactul obiectelor cu luneta.



Nu folosiți materiale abrazive pentru a curăța suprafața interioară a lunetei.



Nu lipiți abțibilduri sau etichete pe suprafața interioară a lunetei.

HUSE BAGAJ

ATENȚIONARE



Nu amplasați obiecte pe copertina portbagajului.

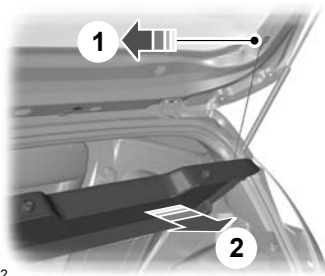

E72512

PORT BAGAJ PAVILION

Suport pentru portbagaj

AVERTIZARI



În cazul în care folosiți un suport pentru portbagaj, consumul de combustibil al autovehiculului dumneavoastră va fi mai mare și s-ar putea să observați o ținută de drum diferită.



La fixarea unui suport pentru portbagaj, citiți și urmați instrucțiunile producătorului.

ATENȚIONARE



Nu depășiți încărcătura maximă admisă pe plafon de 50 kg (inclusiv portbagajul suspendat).

Verificați siguranța suportului pentru portbagaj și strângeți organele de fixare după cum urmează:

- înainte de pornire
- după parcurgerea a 50 km
- la intervale de 1.000 km sau mai puțin, dependent de starea suprafeței drumului.

Pentru reducerea consumului de combustibil, traversele vor fi demontate atunci când nu sunt în uz.

Tractare

TRACTARE REMORCĂ

AVERTIZARI



A nu se depasi 100 km/h (62 mph).



Presiunile pneurilor posterioare trebuie să fie crescute cu 0,2 bari (3 psi) peste valoarea specificată. Vezi **Specificatii tehnice** (pagina 148).



A nu se depăși greutatea brută maximă a agregatului înscrisă pe plăcuța de identificare a vehiculului. Vezi **Placută identificare vehicul** (pagina 152).



Vehiculele EConetic nu sunt aprobate pentru tractare de remorci.

ATENȚIONARI



A nu se depăși greutatea maximă admisă pe cuplă, respectiv, greutatea verticală pe capul de tractare de 50 kg.



Sistemul electric nu este corespunzător pentru tractarea remorcilor prevăzute cu mai mult de o lampă-spate de ceață.

Nota: *Montarea de bare de remorcă nu este adecvată sau aprobată în cazul tuturor vehiculelor. Consultați-vă mai întâi cu furnizorul dumneavoastră.*

Amplasați sarcinile cât mai jos și central posibil față de puntea (punțile) remorcii. Dacă tractați cu un vehicul gol, sarcina din remorcă trebuie să fie amplasată spre bot, în limita de sarcină maximă pe cuplă, deoarece astfel se obține stabilitatea optimă.

Stabilitatea agregatului vehicul-remorcă depinde foarte mult de calitatea remorcii.

În regiunile de mare altitudine, la peste 1.000 metri (3.281 picioare), greutatea brută maximă a agregatului trebuie să fie redusă cu 10% la fiecare 1.000 metri (3.281 picioare) în plus.

Drumuri în rampă

AVERTIZARE



Frâna inerțială a remorcii nu este controlată de ABS.

Schimbați viteza pe o treaptă inferioară înainte de a ajunge pe un drum cu pantă abruptă.

CÂRLIG REMORCARE DETAȘABIL

AVERTIZARI



În caz de neutilizare, transportați întotdeauna brațul cârligului de tractare bine fixat în portbagaj.



Acordați o atenție deosebită montării brațului cârligului de tractare deoarece siguranța autovehiculului și a remorcii depinde de acest lucru.



Nu folosiți unelte pentru montarea sau demontarea brațului cârligului de tractare. Nu modificați cupla remorcii. Nu dezasamblați sau reparați brațul cârligului de tractare.

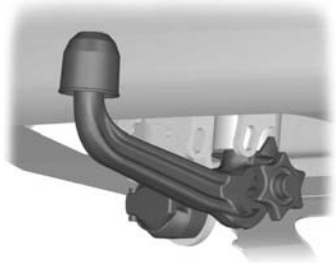

E71328

Sub bara de protecție spate sunt prevăzute o priză pentru remorcă având 13 pini și un locaș pentru brațul cârligului de tractare. Rotiți priza pentru remorcă în jos cu 90 de grade, până când se cuplează în poziția de capăt.

Tractare

Deblocarea mecanismului brațului cârligului de tractare

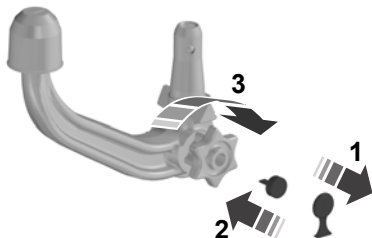

E71329

1. Scoateți capacul de protecție (1). Introduceți cheia și rotiți-o în sens orar pentru a debloca (2).
2. Țineți brațul cârligului de tractare. Trageți roata de reglare în afară și rotiți-o în sens orar, până când se aude un clic (3).
3. Marcajul roșu de pe roata de reglare trebuie să se alinieze cu marcajul alb de pe cupla de tractare.
4. Eliberați roata de reglare. Brațul cârligului de tractare este deblocat.

Introducerea brațului cârligului de tractare

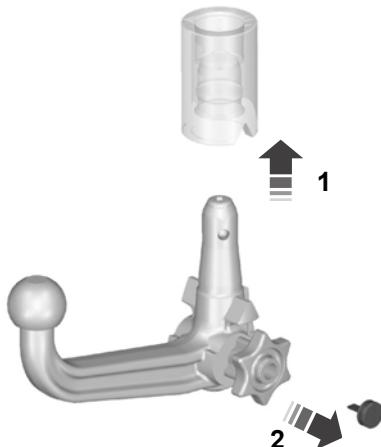

E71330

AVERTIZARE



Brațul cârligului de tractare poate fi introdus numai când este complet deblocat.

1. Scoateți dopul de protecție.
2. Introduceți brațul cârligului de tractare pe verticală și împingeți-l în sus până când se cuplează (1). Nu țineți mâna în apropierea roții de reglare.
3. Marcajul verde de pe roata de reglare trebuie să se alinieze cu marcajul verde de pe cupla de tractare.
4. Pentru a bloca, rotiți cheia în sens antiorar și scoateți cheia (2).
5. Scoateți capacul de protecție de pe rama cheii și presăți-l pe încuietoare.

Tractare

Conducerea cu o remorcă

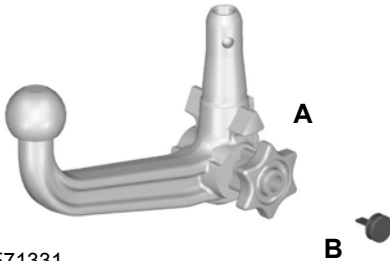

E71331

AVERTIZARE



În cazul în care condițiile de mai jos nu pot fi îndeplinite, nu folosiți cârligul de tractare și solicitați verificarea sa de către un mecanic cu calificarea adecvată.

Înainte de a porni la drum, asigurați-vă că brațul cârligului de tractare este corect blocat.

Verificați dacă:

- marcajele verzi sunt aliniate.
- roata de reglare (A) este corect montată pe brațul cârligului de tractare.
- ați scos cheia (B).
- brațul cârligului de tractare este fixat în poziție. Acesta nu trebuie să se miște la smucituri.

Demontarea brațului cârligului de tractare

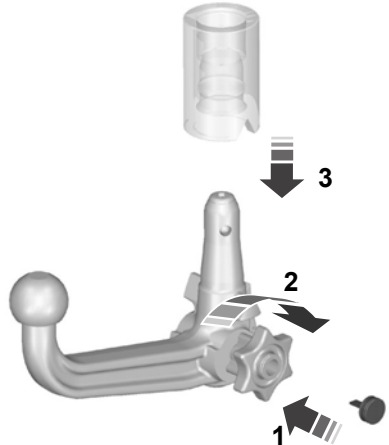

E71332

1. Desprindeți remorca.
2. Scoateți capacul de protecție. Presați capacul pe rama cheii. Introduceți cheia și deblocați (1).
3. Țineți brațul cârligului de tractare. Trageți roata de reglare în afară, rotiți-o în sens orar până la opritor (2) și scoateți brațul cârligului de tractare (3).
4. Eliberați roata de reglare.

Când este deblocat în acest fel, brațul cârligului de tractare poate fi reintrodus oricând.

Conducerea fără remorcă

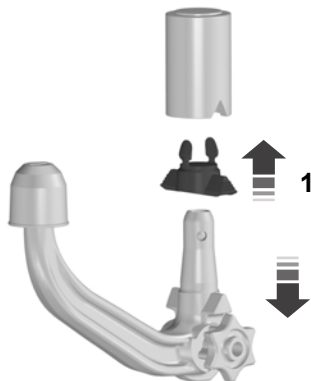

E94771

1. Demontați brațul cârligului de tractare.
2. Introduceți dopul în locașul său (1).

AVERTIZARE



Nu deblocați niciodată brațul cârligului de tractare când remorca este legată.

Întreținere

ATENȚIONARE



Demontați brațul cârligului de tractare și protejați locașul cu dopul înainte de a spăla autovehiculul cu aburi.

Mențineți sistemul curat. Lubrifiați periodic lagărele, suprafețele de glisare și cârligele de blocare cu unsoare sau ulei fără rășini, iar, în cazul încuietorii, cu unsoare grafitată.

Consemnați și păstrați numărul cheii. În cazul pierderii, cheile de schimb sunt disponibile de la producător după prezentarea codului numeric al cheii alcătuit din 4 cifre.

Sfaturi despre condus

INTRODUCERE

Pneuri

AVERTIZARE



Pneurile noi trebuie să fie rodade aproximativ 500 kilometri (300 mile). În acest timp, este posibil să observați o ținută de drum diferită.

Frâne și ambreiaj

AVERTIZARE



A se evita, atunci când este posibil, folosirea excesivă a frânelor și a ambreiajului la primii 150 kilometri (100 mile) în oraș și la primii 1.500 kilometri (1.000 mile) pe autostrăzi.

Motor

ATENȚIONARE



A se evita conducerea cu viteză ridicată la primii 1.500 kilometri (1.000 mile). Variați frecvent viteza și treceți din timp la treptele superioare de viteză. Nu suprasolicitați motorul.

PRECAUȚIUNI DE VREME RECE

La temperaturi sub -30°C, operarea funcțională a anumitor componente și sisteme poate fi afectată.

CONDUCERE PRIN APĂ

Conducerea prin apă

ATENȚIONARI



Conduceți prin apă numai în cazuri de urgență, și nu ca parte a unei conduceri normale.



Motorul se poate deteriora dacă apa pătrunde în filtrul de aer.

În caz de urgență, autovehiculul poate fi condus prin apă cu o adâncime de maximum 200 mm, la o viteză maximă de 10 km/h. Este necesară o atenție sporită la conducerea prin ape curgătoare.

Când conduceți prin apă, mențineți o viteză scăzută și nu opriți autovehiculul. După ce ați condus prin apă și imediat ce siguranța o permite:

- Apăsăți ușor pedala de frână și verificați dacă funcția completă a frânei este atinsă.
- Verificați dacă claxonul funcționează.
- Verificați dacă luminile autovehiculului sunt complet funcționale.
- Verificați funcționarea sistemului de servodirecție.

Echipament de urgență

TRUSA DE PRIM AJUTOR

Un spațiu este prevăzut în acest sens în
cavitatea roții de rezervă.

TRIUNGHI REFLECTORIZANT

Un spațiu este prevăzut în acest sens în
cavitatea roții de rezervă.

Siguranțe

AMPLASARE CUTIE SIGURANȚE

Cutie de siguranțe în compartimentul motor

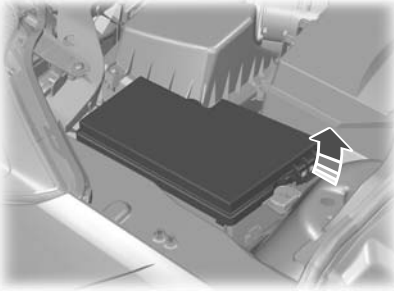

E78332

Cutie de siguranțe în compartimentul pasagerilor

Această cutie de siguranțe este amplasată în spatele torpedoului. Deschideți torpedoul și goliți conținutul acestuia. Apăsăți părțile laterale înspre interior și pivotați torpedoul în jos.

SCHIMBAREA UNEI SIGURANTE

AVERTIZARI



Nu modificați în niciun fel sistemul electric al vehiculului dumneavoastră. Solicitați efectuarea de reparații la sistemul electric și înlocuirea comutatoarelor și a siguranțelor de înaltă tensiune numai de către un mecanic cu o calificare corespunzătoare.



Decuplați contactul și opriți toate echipamentele electrice înainte de a atinge sau a încerca înlocuirea unei siguranțe.

ATENȚIONARE



Înlocuiți cu o siguranță cu aceleași caracteristici ca ale celei scoase.

Nota: Siguranțele arse se pot identifica după rupturi ale filamentului.

Nota: Toate siguranțele, cu excepția celor de înaltă tensiune, se fixează prin împingere.

Siguranțe

DIAGRAMĂ SIGURANȚE

Cutie de siguranțe în compartimentul motor

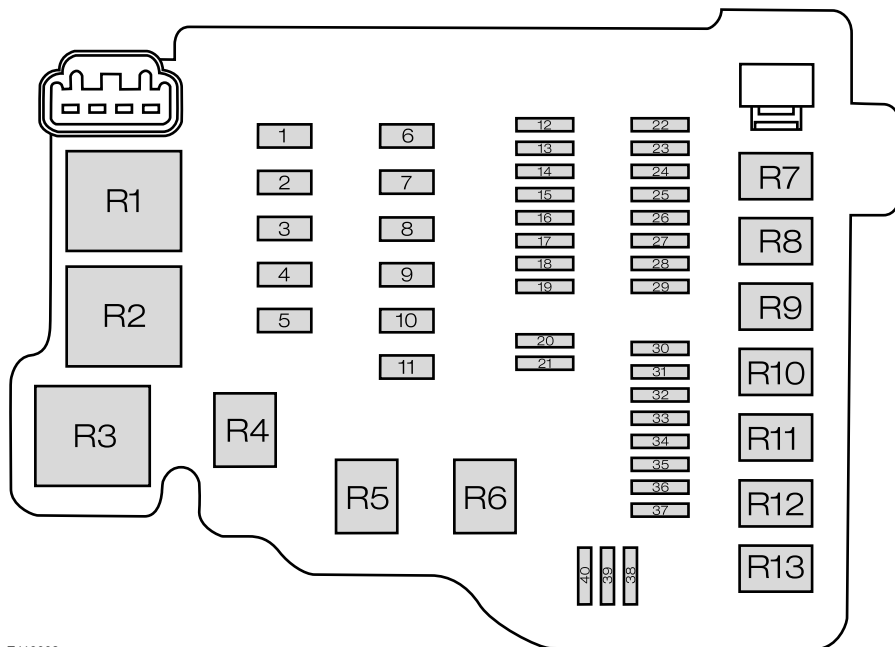

E113002

Siguranță	Amperaj	Circuite protejate
1	40	Modul ABS
1	30	Modulul ESP ABS
2	60	Turație mare ventilator sistem de răcire
3	40	Ventilator sistem de răcire
3	30	Turație mică ventilator sistem de răcire
4	30	Ventilatorul încălzitorului
5	60	Alimentare cutie de siguranțe în compartimentul pasagerilor (baterie)

Siguranțe

Siguranță	Amperaj	Circuite protejate
6	30	Modul de control al caroseriei (BCM)
7	60	Alimentare cutie de siguranțe în compartimentul pasagerilor (aprindere)
8	60	Bujii incandescente
9	60	Parbriz încălzit
10	-	Neutilizată
11	30	Releul demarorului
12	10	Releu faza lungă, partea stângă
13	10	Releu faza lungă, partea dreaptă
14	10	Releu faza scurtă, partea stângă
15	10	Releu faza scurtă, partea dreaptă
16	15	Modul electronic de transmisie (PCM), turație mare și mică ventilator răcire
17	15	Senzorii de oxigen (HEGO) (Motoare pe benzină)
17	20	Modul de alimentare (Motoare Diesel)
18	10	Modul de comandă al grupului motopropulsor (PCM)
19	-	Neutilizată
20	-	Neutilizată
21	-	Neutilizată
22	15	Alimentare baterie control iluminare
23	15	Faruri de ceață față
24	15	Semnalizatoare
25	10	Faruri diurne
26	7,5	Buton reglare electrică oglinzi exterioare, oglinzi rabatabile comandă electrică, geam acționare electrică (ușa șoferului)
27	7,5	PCM
28	20	Modul ABS, ESP
29	10	Ambreiaj aer condiționat

Siguranțe

Siguranță	Amperaj	Circuite protejate
30	-	Neutilizată
31	-	Neutilizată
32	20	Claxon, economizor baterie, modul de acces fără cheie
33	20	Lunetă încălzită
34	20	Relev pompă de combustibil, încălzitor de motorină
35	-	Neutilizată
36	-	Neutilizată
37	-	Neutilizată
38	-	Neutilizată
39	-	Neutilizată
40	-	Neutilizată

Relev	Circuite comutate
R1	Ventilator sistem de răcire
R2	Bujii incandescente
R3	PCM
R4	Faza lungă
R5	Faza scurtă
R6	Faruri diurne
R7	Ventilator răcire motor
R8	Demaror
R9	Ambreiaj aer condiționat
R10	Faruri de ceață față
R11	Pompă de combustibil, încălzitor de motorină
R12	Lampa de mers înapoi
R13	Ventilatorul încălzitorului

Siguranțe

Cutie de siguranțe în compartimentul pasagerilor - Tip 1

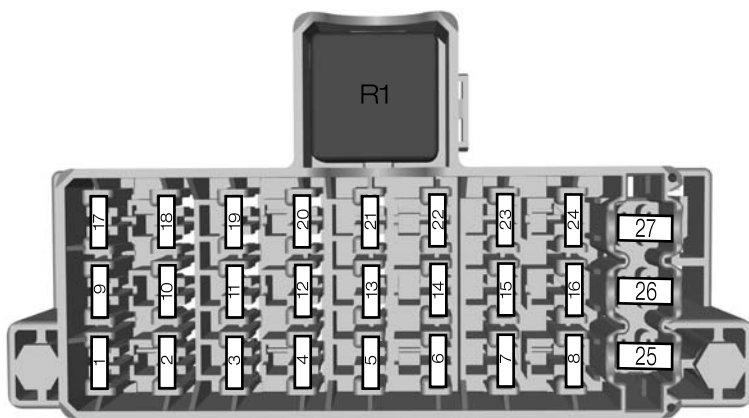

E125747

Siguranță	Amperaj	Circuite protejate
1	7,5	Aprindere, senzor ploaie, parbriz încălzit
2	10	Lămpile de stop
3	7,5	Lampă mers înapoi
4	7,5	Reglarea farurilor pe înălțime
5	20	Ștergătoare parbriz
6	15	Ștergător lunetă
7	15	Pompă spălător
8	10	Parcare asistată (vehicule cu asistare la parcare cu față)
9	-	Neutilizată
10	7,5	Scaunele încălzite
11	-	Neutilizată
12	10	Modul airbag

Siguranțe

Siguranță	Amperaj	Circuite protejate
13	10	Aprindere, servodirecție electrică (EPAS), tablou de bord, sistem antifurt pasiv (PATS), ABS
14	7,5	PCM, manetă schimbător de viteze, pompă combustibil,
15	7,5	Sistem audio, tablou de bord
16	7,5	Oglinzi exterioare încălzite
17	15	Contact
18	7,5	Tablou de bord
19	15	Conector de diagnoza (DLC)
20	7,5	Afișaj multifuncțional, ceas, scanner intern, ventilație încălzire, tablou aer condiționat (HVAC)
21	15	Sistem audio, Bluetooth
22	20	Brichetă, Punct de alimentare față
23	20	Modul remorcă
24	-	Neutilizată
25	30	Geamurile acționate electric (față)
26	-	Neutilizată
27	-	Neutilizată

Releu	Circuite comutate
R1	Contact

Siguranțe

Cutie de siguranțe în compartimentul pasagerilor - Tip 2

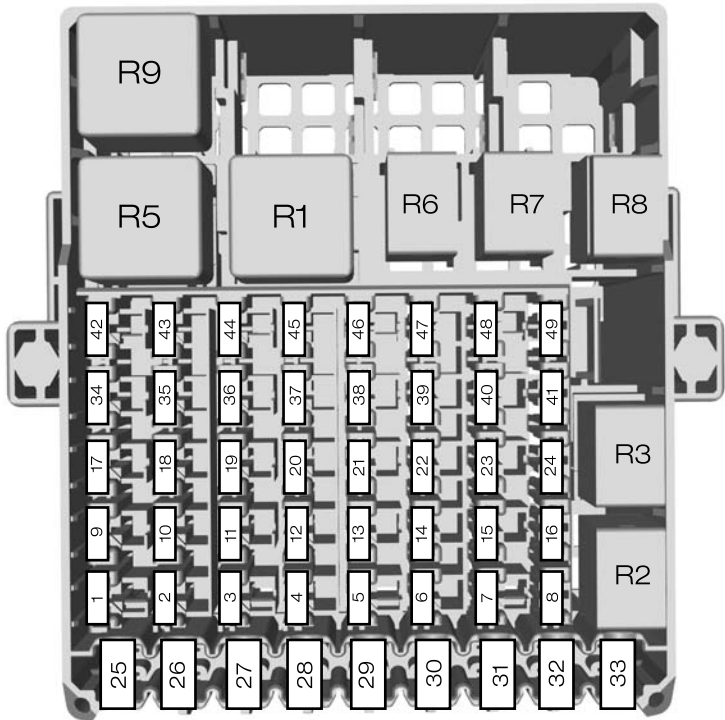

E125748

Siguranță	Amperaaj	Circuite protejate
1	7,5	Aprindere, senzor ploaie, parbriz încălzit
2	10	Lămpile de stop
3	7,5	Lampă mers înapoi
4	7,5	Reglarea farurilor pe înălțime
5	20	Ștergătoare parbriz
6	15	Ștergător lunetă

Siguranțe

Siguranță	Amperaj	Circuite protejate
7	15	Pompă spălător
8	10	Parcare asistată (vehicule cu asistare la parcare cu față)
9	-	Neutilizată
10	7,5	Scaunele încălzite
11	-	Neutilizată
12	10	Modul airbag
13	10	Aprindere, servodirecție electrică (EPAS), tablou de bord, sistem antifurt pasiv (PATS), ABS
14	7,5	PCM, manetă schimbător de viteze, pompă combustibil,
15	7,5	Sistem audio, tablou de bord
16	7,5	Oglindă exterioară încălzită
17	15	Contact
18	7,5	Tabloul de bord
19	15	Conector de diagnoza (DLC)
20	7,5	Afișaj multifuncțional, ceas,, scanner intern, tablou HVAC
21	15	Sistem audio, Bluetooth
22	20	Brichetă, Punct de alimentare față
23	20	Modul remorcă
24	-	Neutilizată
25	30	Geamurile acționate electric (față)
26	-	Neutilizată
27	-	Neutilizată
28	-	Neutilizată

Siguranțe

Siguranță	Amperaj	Circuite protejate
29	-	Neutilizată
30	-	Neutilizată
31	30	Geamuri acționate electric (spate)
32	30	Parbriz încălzit, partea stângă
33	30	Parbriz încălzit, partea dreaptă
34	20	Intrare fără cheie
35	20	Intrare fără cheie
36	15	Punct alimentare spate, economizor baterie
37	15	Punct alimentare auxiliar în portbagaj
38	-	Neutilizată
39	-	Neutilizată
40	-	Neutilizată
41	7,5	Contact de pornire, poziția 1
42	-	Neutilizată
43	-	Neutilizată
44	7,5	Contact de pornire, poziția 2
45	-	Neutilizată
46	-	Neutilizată
47	-	Neutilizată
48	-	Neutilizată
49	-	Neutilizată

Releu	Circuite comutate
R1	Contact
R2	Oglindă rabatabilă electric 1

Siguranțe

Releu	Circuite comutate
R3	Oglindă rabatabilă electric 2
R4	Neutilizată
R5	Parbriz încălzit
R6	Acces fără cheie (accesorii)
R7	Acces fără cheie (contact)
R8	Economizor baterie
R9	Neutilizată
R10	Neutilizată
R11	Neutilizată
R12	Neutilizată

Recuperare vehicul

PUNCTE DE TRACTARE

Ochi de remorcare frontal

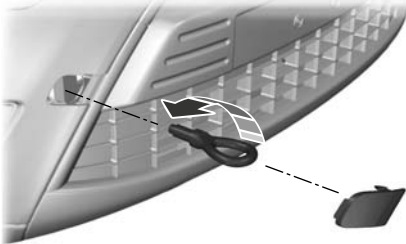

E99490

Un spațiu este prevăzut în acest sens în cavitatea roții de rezervă.

Ochiul de remorcare trebuie să fie **întotdeauna** transportat în vehicul.

Ridicați capacul și montați ochiul de remorcare.

ATENȚIONARE

! Ochiul de remorcare cu înșurubare are **filetul pe partea stângă**. Pentru a monta ochiul de remorcare, înșurubați-l **spre stânga (sens antiorar)**. Asigurați-vă că ochiul de remorcare este strâns până la capăt.

Cârlig de tractare spate

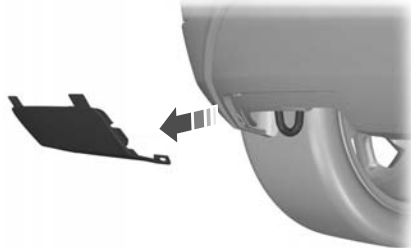

E102895

Desprindeți capacul.

Nota: La vehicule cu bară de tractare , utilizați bara pentru tractarea unui vehicul.

TRACTARE VEHICUL PE ROȚI

Toate autovehiculele

AVERTIZARI

! Treceți contactul în poziția pornit când autovehiculul dumneavoastră este tractat. Blocarea direcției se va cupla, iar semnalizatoarele și stopurile de frână nu vor funcționa în caz contrar.

! Pompa de servofrână și cea de servodirecție nu funcționează decât dacă motorul este pornit. Apăsăți mai tare pedala de frână și permiteți distanțe de oprire mai mari și manevrabilitate mai mare a direcției.

ATENȚIONARI

- ! O tensionare prea mare a cablului de tractare poate avaria autovehiculul dumneavoastră sau autovehiculul care tractează.
- ! Nu folosiți o bară de tractare rigidă la inelul de tractare din față.
- ! Selectați punctul mort când autovehiculul dumneavoastră este tractat.

Demarați încet și lin, fără a smuci autovehiculul care tractează.



Autovehicule cu transmisie automată

ATENȚIONARI

- ! Dacă se vor depăși viteza de 20 km/h și distanța de 20 kilometri, roțile motoare trebuie ridicate la distanță de sol.
- ! Se recomandă ca operațiunea de remorcare să nu fie executată cu roțile motoare așezate pe sol. Cu toate acestea, dacă este necesar ca vehiculul să fie mutat dintr-o zonă periculoasă, nu remorcați vehiculul cu o viteză mai mare de 20 km/h sau pe o distanță mai mare de 20 kilometri.
- ! Nu tractați autovehiculul cu spatele.

Recuperare vehicul

ATENȚIONARI

-  În cazul unei defecțiuni mecanice a transmisiei, roțile motoare trebuie ridicate la distanță de sol.
 -  Nu remorcați vehiculul dacă temperatura exterioară este sub 0°C.
-

INFORMATII GENERALE

Duceți regulat vehiculul dumneavoastră în service pentru a-i menține ținuta de drum și valoarea de revânzare. Există o vastă rețea de Service-uri Autorizate Ford gata să vă ajute prin experiența profesională în materie de service. Considerăm că tehnicienii special instruiți din aceste unități sunt cei mai în măsură să ofere un service corespunzător și competent vehiculului dvs. Aceștia sunt ajutați de o gamă largă de instrumente foarte specializate, create special pentru operații de service la vehiculul dumneavoastră.

Pe lângă service-ul regulat, vă recomandăm să efectuați următoarele verificări suplimentare.

AVERTIZARI



Decuplați contactul înainte de a atinge sau de a încerca reglaje de orice tip.



Nu atingeți părțile sistemului electronic de contact după ce ați pus contactul sau dacă motorul este în funcțiune. Sistemul funcționează la tensiune ridicată.



Țineți mâinile și îmbrăcămintea departe de ventilatorul sistemului de răcire al motorului. În anumite condiții, este posibil ca ventilatorul să continue să funcționeze timp de câteva minute după ce ați oprit motorul.

ATENȚIONARE



Atunci când efectuați verificări de întreținere, asigurați-vă că bușoanele de umplere sunt ferm fixate.

Verificări zilnice

- Lumini de exterior.
- Lumini de interior.
- Martori de avertizare și indicatoare.

Verificări la alimentare cu carburant

- Nivelul de ulei al motorului. Vezi **Verificare ulei motor** (pagina 131).
- Nivelul de lichid de frână. Vezi **Verificare fluid frână și ambreiaj** (pagina 132).
- Nivelul lichidului spălătorului. Vezi **Verificare lichid stergător** (pagina 132).
- Presiunea în pneuri (la rece). Vezi **Specificatii tehnice** (pagina 148).
- Uzura pneurilor. Vezi **Roți și pneuri** (pagina 139).

Verificări lunare

- Nivelul lichidului de răcire al motorului (cu motorul rece). Vezi **Verificare lichid răcire motor** (pagina 131).
- Țevi, furtunuri și rezervoare pentru depistarea eventualelor pierderi.
- Funcționarea aerului condiționat.
- Funcționarea frânei de mână.
- Funcționarea claxonului.
- Strângerea fermă a piulițelor de la roți. Vezi **Specificatii tehnice** (pagina 148).

Întreținerea

DESCHIDERE ȘI ÎNCHIDERE CAPOTĂ

Deschiderea capotei



E102165

Pentru localizarea articolului: Vezi **Pornire rapidă** (pagina 8).

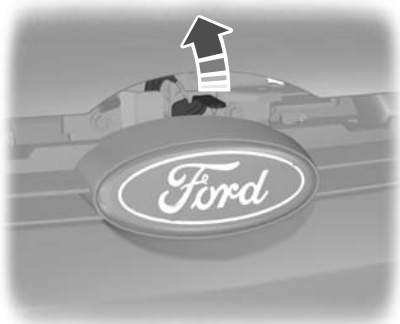

E102884

Ridicați puțin capota și deplasați opritorul spre partea din stânga a autovehiculului.

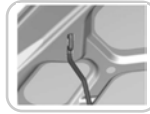

E87786

Deschideți capota și fixați-o cu tija de sprijin.

Închiderea capotei

AVERTIZARE



Asigurați-vă că ați închis, în mod corespunzător, capota.

Coborâți capota și lăsați-o să cadă sub propria greutate de la o distanță de 20 - 30 de centimetri.

Întreținerea

DESCRIERE COMPARTIMENT MOTOR - 1.25L DURATEC-16V (SIGMA)/1.4L DURATEC-16V (SIGMA)/1.6L DURATEC-16V TI-VCT (SIGMA)

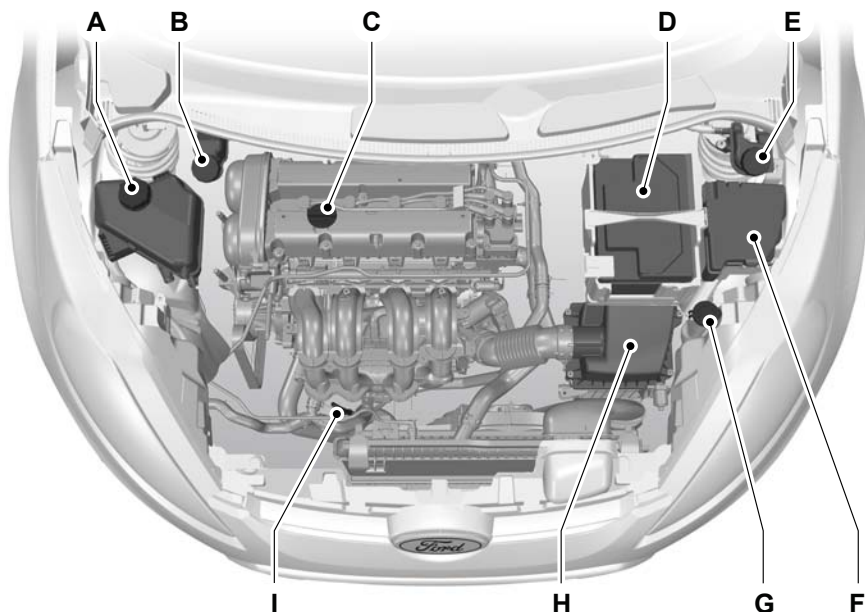

E103505

- A Rezervor lichid răcire motor : Vezi **Verificare lichid răcire motor** (pagina 131).
- B Rezervor lichid de frână și ambreiaj (post de conducere pe partea dreaptă) : Vezi **Verificare fluid frână și ambreiaj** (pagina 132).
- C Gură de umplere rezervor ulei de motor : Vezi **Verificare ulei motor** (pagina 131).
- D Baterie: Vezi **Acumulatorul vehiculului** (pagina 137).
- E Rezervor lichid de frână și ambreiaj (post de conducere pe partea stângă) : Vezi **Verificare fluid frână și ambreiaj** (pagina 132).
- F Cutia de siguranțe din compartimentul motor. Vezi **Siguranțe** (pagina 113).
- G Rezervorul de lichid al spălătorului de parbriz și de lunetă: Vezi **Verificare lichid stergător** (pagina 132).

Întreținerea

A Filtru de aer: întreținerea nu este necesară.

I Joja nivel ulei motor^{*}: Vezi **Verificare ulei motor** (pagina 131).

¹ Bușoanele de umplere și joja pentru măsurarea nivelului de ulei de motor sunt colorate, pentru a putea fi ușor identificate.

DESCRIERE COMPARTIMENT MOTOR - 1.4L DURATORQ-TDCI (DV) DIESEL

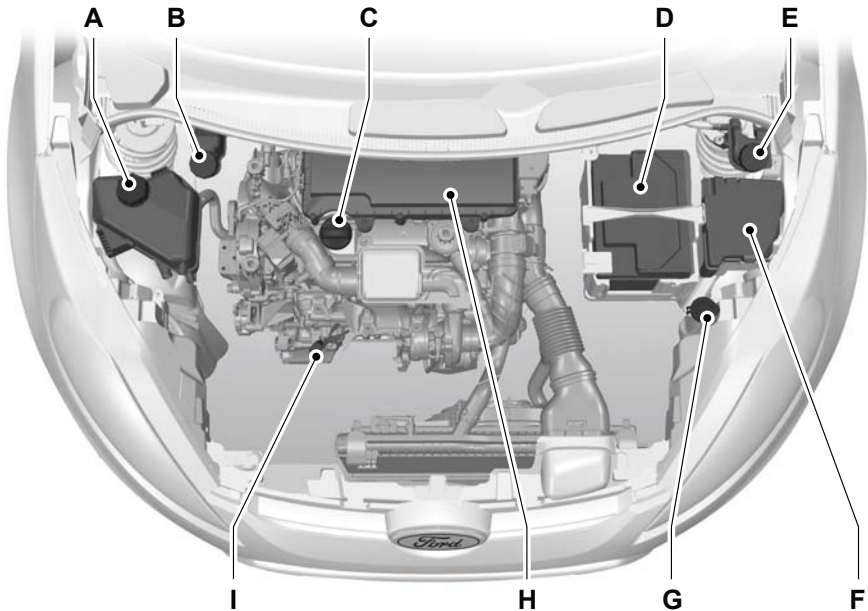

E103508

A Rezervor lichid răcire motor^{*}: Vezi **Verificare lichid răcire motor** (pagina 131).

B Rezervor lichid de frână și ambreiaj (post de conducere pe partea dreaptă)^{*}: Vezi **Verificare fluid frână și ambreiaj** (pagina 132).

C Gură de umplere rezervor ulei de motor^{*}: Vezi **Verificare ulei motor** (pagina 131).

D Baterie: Vezi **Acumulatorul vehiculului** (pagina 137).

Întreținerea

- E Rezervor lichid de frână și ambreiaj (post de conducere pe partea stângă)^{*}: Vezi **Verificare fluid frână și ambreiaj** (pagina 132).
- F Cutia de siguranțe din compartimentul motor. Vezi **Siguranțe** (pagina 113).
- G Rezervorul de lichid al spălătorului de parbriz și de lunetă: Vezi **Verificare lichid stergător** (pagina 132).
- A Filtru de aer: întreținerea nu este necesară.
- I Jojă nivel ulei motor^{*}: Vezi **Verificare ulei motor** (pagina 131).

¹ Bușoanele de umplere și joja pentru măsurarea nivelului de ulei de motor sunt colorate, pentru a putea fi ușor identificate.

DESCRIERE COMPARTIMENT MOTOR - 1.6L DURATORQ-TDCI (DV) DIESEL

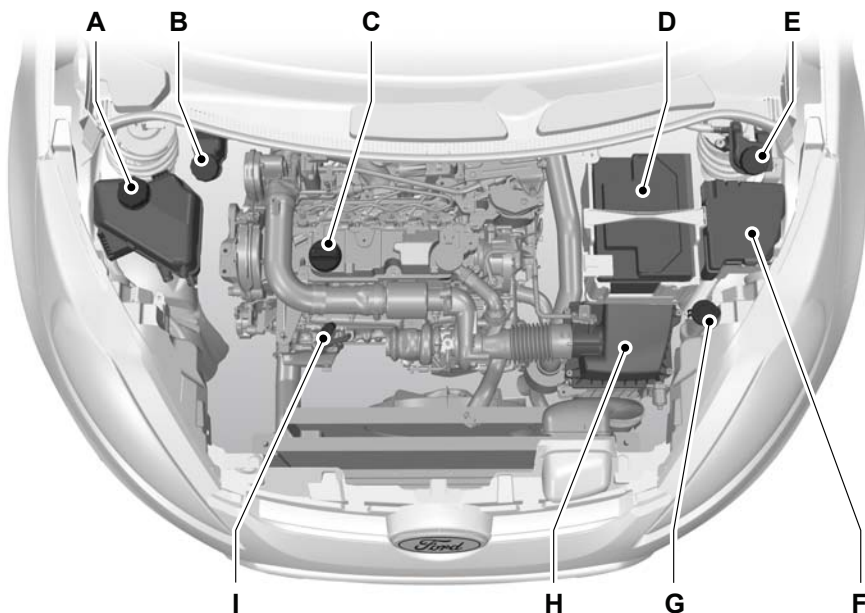

E103509

Întreținerea

- A Rezervor lichid răcire motor^{*}: Vezi **Verificare lichid răcire motor** (pagina 131).
- B Rezervor lichid de frână și ambreiaj (post de conducere pe partea dreaptă)^{*}: Vezi **Verificare fluid frână și ambreiaj** (pagina 132).
- C Gură de umplere rezervor ulei de motor^{*}: Vezi **Verificare ulei motor** (pagina 131).
- D Baterie: Vezi **Acumulatorul vehiculului** (pagina 137).
- E Rezervor lichid de frână și ambreiaj (post de conducere pe partea stângă)^{*}: Vezi **Verificare fluid frână și ambreiaj** (pagina 132).
- F Cutia de siguranțe din compartimentul motor. Vezi **Siguranțe** (pagina 113).
- G Rezervorul de lichid al spălătorului de parbriz și de lunetă: Vezi **Verificare lichid stergător** (pagina 132).
- A Filtru de aer: întreținerea nu este necesară.
- I Jojă nivel ulei motor^{*}: Vezi **Verificare ulei motor** (pagina 131).

¹ Bușoanele de umplere și joja pentru măsurarea nivelului de ulei de motor sunt colorate, pentru a putea fi ușor identificate.

JOJĂ ULEI - 1.25L DURATEC-16V (SIGMA)/1.4L DURATEC-16V (SIGMA)/1.6L DURATEC-16V TIVCT (SIGMA)

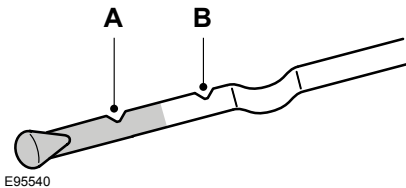

- A MIN
- B MAX

JOJĂ ULEI - 1.4L DURATORQ-TDCI (DV) DIESEL/1.6L DURATORQ-TDCI (DV) DIESEL

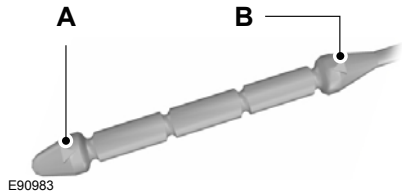

- A MIN
- B MAX

VERIFICARE ULEI MOTOR

ATENȚIONARE



Nu folosiți aditivi pentru ulei sau alte substanțe de tratare a motorului. În anumite situații, aceștia pot defecta motorul.

Nota: Consumul de ulei al motoarelor noi atinge nivelul normal după aproximativ 5.000 de kilometri (3.000 de mile).

Verificarea nivelului de ulei

ATENȚIONARE



Verificați dacă nivelul este între semnele **MIN** și **MAX**.

Nota: Verificați nivelul înainte de a porni motorul.

Nota: Verificați dacă vehiculul este pe o suprafață dreaptă.

Nota: Uleiul se dilată atunci când este încălzit. De aceea, nivelul poate depăși, cu câțiva milimetri, semnul **MAX**.

Scoateți joja și ștergeți-o cu o cârpă curată, fără scame. Puneți la loc joja și scoateți-o din nou, pentru a verifica nivelul uleiului.

Dacă nivelul este la semnul **MIN**, completați imediat cu ulei.

Completarea cu ulei

AVERTIZARI



Completați cu ulei numai atunci când motorul este rece. Dacă motorul este cald, așteptați 10 minute, pentru ca acesta să se răcească.



Nu scoateți bușonul de umplere atunci când motorul este în funcțiune.

Scoateți bușonul de umplere.

ATENȚIONARE



Nu completați peste semnul **MAX**.

Completați cu lichidul ce îndeplinește specificațiile Ford. Vezi **Specificatii tehnice** (pagina 133).

VERIFICARE LICHID RĂCIRE MOTOR

Verificarea nivelului lichidului de răcire

AVERTIZARE



Aveți grijă ca lichidul să nu vă atingă pielea sau ochii. Dacă acest lucru se întâmplă, clătiți imediat zonele afectate cu apă din abundență și contactați un medic.

ATENȚIONARE



Verificați dacă nivelul este între semnele **MIN** și **MAX**.

Nota: Lichidul de răcire se dilată atunci când este încălzit. De aceea, nivelul poate depăși semnul **MAX**.

Dacă nivelul este la semnul **MIN**, completați imediat cu ulei.

Completarea cu ulei

AVERTIZARI



Completați cu ulei numai atunci când motorul este rece. Dacă motorul este cald, așteptați 10 minute, pentru ca acesta să se răcească.



Nu scoateți bușonul de umplere atunci când motorul este în funcțiune.



Nu scoateți bușonul de umplere atunci când motorul este cald. Așteptați ca motorul să se răcească.

Întreținerea

AVERTIZARI



Lichidul de răcire nediluat este inflamabil și se poate aprinde dacă este vărsat pe o țevă de eşapament fierbinte.

ATENționARI



În caz de urgență, adăugați apă în sistemul de răcire, pentru a putea ajunge la un atelier de service. Apelați imediat la un tehnician specializat pentru verificarea sistemului.



Utilizarea timp îndelungat a unui lichid de răcire diluat incorect poate provoca deteriorarea motorului datorită coroziunii, supraîncălzirii sau înghețării.

Deșurubați **lent** bușonul. Presiunea existentă va fi redusă lent, pe măsură ce deșurubați bușonul.

ATENționARE



Nu completați peste semnul **MAX**.

Completați cu un amestec de 50/50 lichid de răcire și apă, folosind lichid care respectă specificațiile Ford. Vezi **Specificatii tehnice** (pagina 133).

VERIFICARE LICHID STERGĂTOR

Sistemele pentru stropitoarea față și stropitoarea spate sunt alimentate din același rezervor.

VERIFICARE FLUID FRÂNĂ ȘI AMBREIAJ

AVERTIZARI



Aveți grijă ca lichidul să nu vă atingă pielea sau ochii. Dacă acest lucru se întâmplă, clătiți imediat zonele afectate cu apă din abundență și contactați un medic.



Dacă nivelul este la marcajul **MIN**, solicitați fără întârziere verificarea sistemului de către un mecanic cu o calificare corespunzătoare.

Nota: *Sistemele de frână și de ambreiaj sunt alimentate de la același rezervor.*

Completați cu lichidul ce îndeplinește specificațiile Ford. Vezi **Specificatii tehnice** (pagina 133).

Întreținerea

SPECIFICATII TEHNICE

Lichidele vehiculului

Articol	Lichid recomandat	Specificații
Ulei de motor	Ulei de motor Castrol ¹	WSS-M2C913-C
Lichid de răcire	Antigel Motorcraft SuperPlus	WSS-M97B44-D
Lichid de frână	Lichid de frână Ford sau Motorcraft Super DOT 4	ESD-M6C57-A

¹ Cu condiția îndeplinirii specificațiilor definite de **WSS-M2C913-C**, puteți folosi și ulei de motor Ford sau un ulei de motor alternativ.

Nota: *Daca folositi vehiculul la temperaturi sub -20°C, nu trebuie sa folositi ulei de motor SAE 10W-40.*

Completarea cu ulei: Dacă nu reușiți să găsiți un ulei care să îndeplinească specificațiile definite de **WSS-M2C913-C**, trebuie să folosiți **SAE 5W-30** (de preferat), **SAE 5W-40** (cu excepția vehiculelor cu carburant E85) sau **SAE 10W-40** care să îndeplinească specificațiile definite fie de **ACEA A5/B5** (de preferat) sau **ACEA A3/B3**. Folosirea acestor uleiuri poate duce la perioade mai lungi de antrenare a motorului, performanțe reduse ale motorului, economie redusă de carburant și niveluri de emisii crescute.

Uleiul de motor Castrol recomandat.



Capacities

Varianta	Elementul	Capacity in litres (gallons)
Toate	Sistemul spălătorului de parbriz și de lunetă	2,5 (0,6)
Autovehicule cu motor pe benzină	Sistemul de racire a motorului	aprox. 5,5
Autovehicule cu motor diesel	Sistemul de racire a motorului	aprox. 6,1
Autovehicule cu motor pe benzină	Alimentarea cu carburant	42 (9,2)
Autovehicule cu motor diesel	Alimentarea cu carburant	40 (8,8)

Întreținerea

Varianta	Elementul	Capacity in litres (gallons)
1.25L Duratec-16V (Sigma)/1.4L Duratec-16V (Sigma)	Sistemul de lubrifiere a motorului - inclusiv filtrul de ulei	3,8 (0,8)
1.25L Duratec-16V (Sigma)/1.4L Duratec-16V (Sigma)	Sistemul de lubrifiere a motorului - fără filtrul de ulei	3,5 (0,8)
1.6L Duratec-16V Ti-VCT (Sigma)	Sistemul de lubrifiere a motorului - inclusiv filtrul de ulei	4 (0,9)
1.6L Duratec-16V Ti-VCT (Sigma)	Sistemul de lubrifiere a motorului - fără filtrul de ulei	3,8 (0,8)
1.4L Duratorq-TDCi (DV) Diesel	Sistemul de lubrifiere a motorului - inclusiv filtrul de ulei	3,8 (0,8)
1.4L Duratorq-TDCi (DV) Diesel	Sistemul de lubrifiere a motorului - fără filtrul de ulei	3,4 (0,7)
1.6L Duratorq-TDCi (DV) Diesel	Sistemul de lubrifiere a motorului - inclusiv filtrul de ulei	3,9 (0,9)
1.6L Duratorq-TDCi (DV) Diesel	Sistemul de lubrifiere a motorului - fără filtrul de ulei	3,5 (0,8)

Capacități de completare cu ulei de motor

Motor	Capacitate în litri (galoane)
1.25L Duratec-16V (Sigma)/1.4L Duratec-16V (Sigma)/1.6L Duratec-16V Ti-VCT (Sigma)	0,8 (0,2)
1.4L Duratorq-TDCi (DV) Diesel/1.6L Duratorq-TDCi (DV) Diesel	1,6 (0,4)

Întreținere vehicul

CURĂȚARE EXTERIOR

AVERTIZARE



Dacă apeleți la o spălătorie auto cu tratament de ceruire, asigurați-vă că ați îndepărtat ceara de pe parbriz.

ATENȚIONARI



Înainte de a apelela la o unitate de spălare auto, verificați dacă aceasta este potrivită vehiculului dumneavoastră.



Unele instalații din spălătoriile auto folosesc apă la presiune ridicată. Aceasta poate avaria anumite părți ale vehiculului dumneavoastră.



Scoateți antena înainte de a apelela la o spălătorie auto automată.



Opriiți ventilatorul radiatorului pentru a preveni contaminarea filtrului de aer proaspăt.

Vă recomandăm să spălați vehiculul cu un burete și apă caldă care să conțină un șampon auto.

Curățarea farurilor

ATENȚIONARI



Nu răzuți lentilele farurilor și nu folosiți materii abrazive, solvenți cu alcool sau cu substanțe chimice pentru a le curăța.



Nu ștergeți farurile dacă acestea sunt ude.

Curățarea lunetei

ATENȚIONARE



Nu răzuți partea din interior a lunetei și nu folosiți materii abrazive sau solvenți chimici pentru a o curăța.

Folosiți o lavetă curată, fără scame sau o bucată de piele moale și umezită pentru a curăța partea din interior a lunetei.

Curățarea ornamentelor cromate

ATENȚIONARE



Nu folosiți materii abrazive sau solvenți chimici. Folosiți apă cu săpun.

Conservarea vopselei caroseriei

ATENȚIONARI



Nu lustruiți vehiculul în bătaia soarelui.



Nu permiteți substanței de lustruire să atingă suprafețele din plastic. Este posibil ca îndepărtarea sa să fie dificilă.



Nu aplicați substanță de lustruit pe parbriz sau pe lunetă. Această acțiune ar putea face ștergătoarele să devină zgomotoase și să nu curețe geamul în mod corect.

Vă recomandăm să ceruiți vopseaua o dată sau de două ori pe an.

CURĂȚARE INTERIOR

Centuri de siguranță

AVERTIZARI



Nu folosiți substanțe abrazive sau solvenți chimici pentru a le curăța.



Nu permiteți pătrunderea umidității în mecanismul retractor al centurii de siguranță.

Curățați centurile de siguranță cu un burete moale îmbibat în detergent pentru interior sau apă. Lăsați centurile să se usuce pe cale naturală, departe de surse de căldură artificiale.

Ecrane consolă indicatoare, ecrane LCD, ecrane radio

AVERTIZARE



Nu folosiți substanțe abrazive ori solvenți chimici sau pe bază de alcool pentru a le curăța.

REPARARE DEFECT MINOR VOPSEA

ATENȚIONARE



Îndepărtați imediat substanțele aparent inofensive de pe vopsea (de ex. excremente de păsări, rășină de copac, rămășițe de insecte, pete de gudron, sare antiderapantă și deșeuri industriale).

Este recomandat să reparați cât mai repede posibil deteriorările de vopsea cauzate de pietrele de pe drum sau zgârieturile minore. O gamă de produse este disponibilă la dealerul Ford. Citiți și urmați instrucțiunile producătorului.

Acumulatorul vehiculului

FOLOSIRE CABLURI PORNIRE

ATENȚIONARI

- ⚠ Conectați numai baterii cu aceeași tensiune nominală.
- ⚠ Folosiți întotdeauna numai cabluri de pornire cu cleme de prindere izolate și cu diametru corespunzător.
- ⚠ Nu deconectați bateria de la sistemul electric al vehiculului.

Conectarea cablurilor de pornire

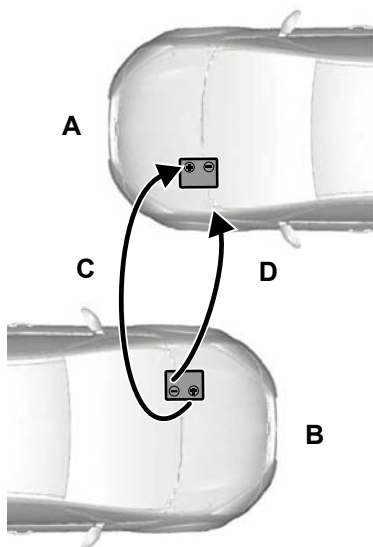

E102925

- A Vehicul cu bateria descărcată
- B Vehicul cu baterie donatoare
- C Cablu de conexiune pozitivă
- D Cablu de conexiune negativă

1. Poziționați vehiculele astfel încât acestea să nu fie în contact direct.
2. Opriti motorul și orice alt echipament electric.
3. Conectați borna pozitivă (+) a vehiculului **B** cu borna pozitivă (+) a vehiculului **A** (cablul **C**).
4. Conectați borna negativă (-) a vehiculului **B** la conexiunea la masă a vehiculului **A** (cablul **D**). Vezi **Puncte legătură baterie** (pagina 138).

ATENȚIONARI

- ⚠ **Nu conectați la borna negativă (-) a bateriei descărcate.**
- ⚠ Asigurați-vă că sunt la distanță sigură cablurile de părți mobile.

Pornirea motorului

1. Acționați motorul vehiculului **B** la o viteză relativ ridicată.
2. Porniți motorul vehiculului **A**.
3. Rulați motorul ambelor vehicule cel puțin trei minute înainte de deconectarea cablurilor.

ATENȚIONARE

- ⚠ Nu aprindeți farurile în timpul deconectării cablurilor. Tensiunile de vârf ar putea provoca spargerea becurilor.

Deconectați cablurile în ordine inversă.

Acumulatorul vehiculului

PUNCTE LEGĂTURĂ BATERIE



E102923

ATENȚIONARE

 Nu conectați la borna negativă (-) a bateriei descărcate.

Roți și pneuri

INFORMATII GENERALE

ATENȚIONARI

 Utilizați doar dimensiunile aprobate de roți și pneuri. Folosirea altor dimensiuni ar putea deteriora vehiculul și vor anula valabilitatea certificatului de omologare națională a anvelopelor ("National Type Approval").

 Dacă schimbați diametrul pneurilor față de cele prevăzute în fabrică, este posibil, ca vitezometrul să nu indice viteza corectă. Duceți vehiculul la furnizorul dvs. pentru a reprograma sistemul de management al motorului.

O etichetă adevzivă cu valorile de presiune din pneuri este fixată în deschiderea ușii soferului pe montantul B.

Verificați și ajustați "la rece" (cu pneurile reci) presiunea din pneuri la temperatura ambiantă în care intenționați să conduceți vehiculul.

SCHIMBAREA UNEI ROȚI

Prezoanele

Puteți obține o cheie de rezervă pentru prezoane și prezoane de rezervă de la dealerul dumneavoastră folosind certificatul cu numărul de referință.

Vehiculele cu roată de rezervă temporară

AVERTIZARI

 Dacă roata de rezervă este diferită de roțile existente, se vor urma regulile de mai jos:

 Nu depășiți 80 km/h (50 mph).

 Conduceți pe distanțe cât mai scurte.

AVERTIZARI

 Nu montați simultan mai multe roți de rezervă pe vehicul.

Nota: Vehiculul dumneavoastră poate prezenta caracteristici de deplasare neobișnuite.

Cricul vehiculului

AVERTIZARI

 Cricul livrat odată cu vehiculul trebuie să fie folosit doar atunci când schimbați o roată într-o situație de urgență.

 Înainte de a utiliza cricul, verificați dacă acesta este defect sau deformat și dacă filetul este lubrifiat și fără corpuri străine.

 Nu așezați obiecte între cric și sol sau între cric și vehicul.

Nota: Vehiculele cu kit de reparare a pneurilor nu sunt echipate cu cric sau cheie tubulară pentru roți.

Se recomandă utilizarea unui cric hidraulic similar celor folosit în atelierele auto pentru a schimba pneurile de vară cu cele de iarnă și invers.

Nota: Folosiți un cric cu o capacitate de ridicare minimă de 1 tonă și o placă de ridicare cu un diametru minim de 80 mm.

Cricul, cheia tubulară pentru roți, ochiul de remorcare cu înșurubare și dispozitivul de scoatere a capacelor roților se află în compartimentul pentru roata de rezervă.

Punctele de fixare a cricului și de ridicare

ATENȚIONARE

 Folosiți numai punctele de prindere a cricului specificate. Dacă folosiți alte puncte, puteți distruge caroseria, direcția, suspensiile, motorul, sistemul de frânare sau conductele de combustibil.

Roți și pneuri

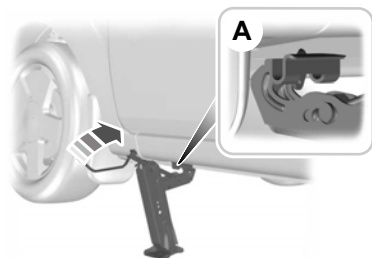
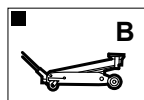
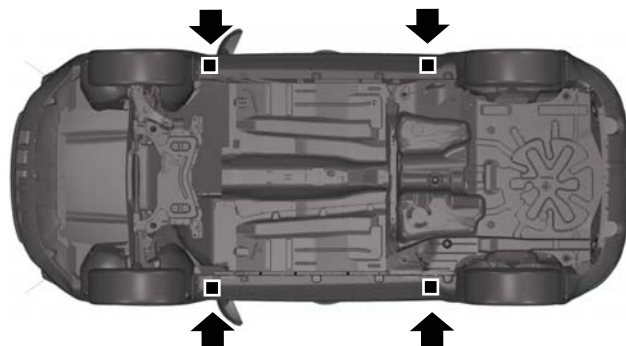

E102950

- A Numai în caz de urgență
- B Întreținere

Roți și pneuri

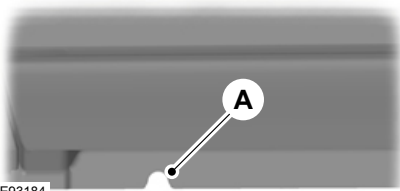

E93184

Fantele de pe praguri **A** indică punctele de fixare a cricului.



E93020

Vehiculele cu spoilere laterale



E95345

Asamblarea cheii tubulare pentru roți

Tipul 1

AVERTIZARE



În momentul în care readuceți prelungirea cheii tubulare pentru roți în poziția inițială, aveți grijă să nu vă prindeți degetele.

Nota: Verificați dacă ați extins complet cheia tubulară pentru roți.



E122546

Extindeți cheia tubulară.

Tipul 2

ATENȚIONARE



Ochiul de remorcă cu înșurubare are **filetul pe partea stângă**. Rotiți-l în sensul invers acelor de ceasornic pentru a-l monta. Asigurați-vă că ochiul de remorcă este strâns până la capăt.

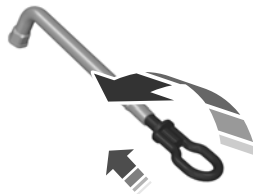

E122502

Introduceți ochiul de remorcă cu înșurubare în cheia tubulară.

Roți și pneuri

Scoaterea capacelor roților

Tipul 1

Introduceți capătul plat al cheii tubulare între jantă și capac și scoateți cu atenție capacul.

Tipul 2

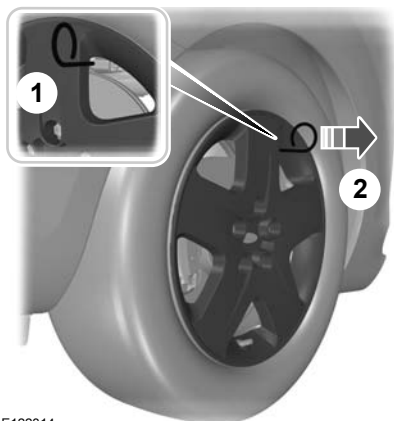

E122314

1. Introduceți dispozitivul de scoatere a capacelor roților.
2. Scoateți capacul roții.

Nota: Aveți grijă să trageți dispozitivul de scoatere a capacelor roților în unghi drept față de capac.

Scoaterea unei roți

AVERTIZARI

! Parcați vehiculul astfel încât să nu perturbați și să nu puneți în pericol traficul, fără a vă pune în pericol nici pe dumneavoastră.

! Așezați pe sol un triunghi reflectorizant.

! Verificați dacă vehiculul se află pe o suprafață stabilă și dreaptă, cu roțile orientate drept înainte.

AVERTIZARI

! Decuplați contactul și acționați frâna de parcare.

! Dacă vehiculul are transmisie manuală, selectați prima treaptă sau marșarierul. Dacă transmisia este automată, selectați poziția de parcare.

! Rugați pasagerii să părăsească vehiculul.

! Fixați roata diametral opusă cu un bloc sau cu o cală.

! Verificați dacă săgețile de pe pneurile direcționale indică sensul de rotire atunci când vehiculul se deplasează înainte.

Dacă trebuie să montați o roată de rezervă cu săgețile orientate în sens opus, solicitați-i unui tehnician calificat să readucă pneul în direcția corectă.

! Nu lucrați sub vehicul atunci când acesta este susținut doar de către un cric.

! Asigurați-vă că baza cricului este așezată drept pe sol și țița cricului este pe direcție verticală sub punctul de fixare a cricului.

ATENȚIONARE

! Nu așezați roțile din aliaj cu fața în jos pe sol, deoarece stratul de vopsea se va deteriora.

Nota: Roata de rezervă se află sub covorul din portbagaj.

Roți și pneuri



E121887

1. Montați cheia de prezoane.
2. Slăbiți prezoanele.

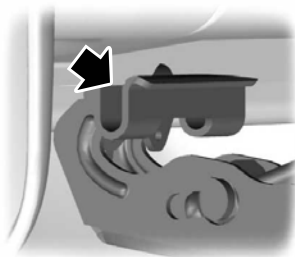

E113399

3. Montați cricul la flanșă.
4. Ridicați cricul până când baza cricului este așezată drept pe sol, cu tija cricului pe direcție verticală sub punctul de fixare a cricului.



E113400

5. Ridicați vehiculul pe cric până când pneul este deasupra solului.
6. Scoateți prezoanele și roata.

Montarea unei roți

AVERTIZARI



Utilizați doar dimensiunile aprobate de roți și pneuri. Folosirea altor dimensiuni ar putea deteriora vehiculul și vor anula valabilitatea certificatului de omologare națională a anvelopelor ("National Type Approval"). Vezi **Specificatiile tehnice** (pagina 148).



Nu montați pneuri de tip "run flat" (cu posibilitate de rulare în caz de pană) pe vehiculele care nu au fost echipate, inițial, cu acest tip de pneuri. Vă rugăm să contactați dealerul pentru informații suplimentare despre compatibilitate.

ATENȚIONARE



Nu montați roți cu jante din aliaj folosind prezoanele destinate roților cu jante din oțel.

Nota: Verificați dacă suprafețele de contact dintre jantă și butuc prezintă corpuri străine.

Nota: Verificați dacă sunt bine fixate pe roată conurile prezoanelor.

1. Montați roata.
2. Strângeți prezoanele cu degetele.

Roți și pneuri

3. Montați cheia de prezoane.

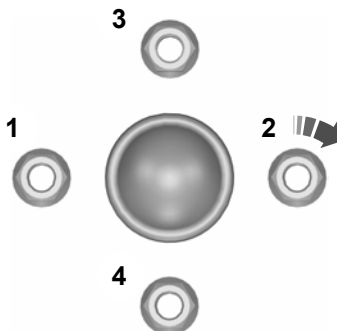

E90589

4. Strângeți parțial prezoanele în ordinea indicată.
5. Coborâți vehiculul și scoateți cricul.
6. Strângeți complet prezoanele în ordinea indicată. Vezi **Specificatii tehnice** (pagina 148).
7. Montați capacul de roată cu palma.

AVERTIZARE



Solicitați cât mai repede posibil verificarea gradului de strângere a prezoanelor și presiunea pneurilor.

TRUSĂ REPARAȚIE PNEU

Este posibil ca vehiculul dumneavoastră să nu fie echipat cu roată de rezervă. În acest caz, va fi prevăzut cu un kit de vulcanizare rapidă, care poate fi utilizat pentru a repara o pană.

Trusa de reparare a pneului este amplasată în locul roții de rezervă.

Informații generale

AVERTIZARI



În funcție de tipul și de dimensiunea porțiunii deteriorate, este posibil ca unele pneuri să poată fi vulcanizate parțial sau să nu poată fi vulcanizate deloc. Pierderea presiunii din pneuri poate afecta manevrarea vehiculului, ducând la pierderea controlului asupra acestuia.



Nu folosiți kitul de vulcanizare rapidă dacă pneul a fost deteriorat ca urmare a deplasării cu pneul insuficient umflat.



Nu folosiți kitul de vulcanizare rapidă pentru pneurile de tip "run flat" (cu posibilitate de rulare în caz de pană).



Nu încercați să remediați alte defecțiuni decât cele aflate pe banda de rulare vizibilă a pneului.



Nu încercați să remediați defecțiunile de pe flancul pneului.

Cu ajutorul kitului de vulcanizare rapidă puteți vulcaniza majoritatea perforărilor (cu un diametru de maximum 6 milimetri), pentru a putea circula temporar.

Urmați regulile de mai jos atunci când utilizați kitul:

- **Conduceți cu atenție și nu efectuați manevre de virare sau de mers bruște**, mai ales dacă vehiculul este foarte încărcat sau dacă tractați o remorcă.
- Kitul va asigura o reparație temporară de urgență, permițându-vă să vă continuați drumul până la cel mai apropiat dealer de vehicule sau magazin de pneuri sau pe o distanță maximă de 200 de km.
- Nu depășiți **viteza de 80 km/h**.
- Nu lăsați kitul la îndemâna copiilor.
- Folosiți kitul numai atunci când temperatura exterioară este între -30°C și $+70^{\circ}\text{C}$.

Roți și pneuri

Utilizarea kitului de vulcanizare rapidă

AVERTIZARI



Aerul comprimat poate acționa ca explozibil sau propulsor.



Nu lăsați kitul de vulcanizare rapidă nesupravegheat atunci când îl utilizați.

ATENȚIONARE



Nu lăsați compresorul să funcționeze pentru o durată mai mare de 10 minute.

Nota: Folosiți kitul de vulcanizare rapidă numai pentru vehiculul cu care a fost livrat.

- Parcați în afara carosabilului, astfel încât să nu perturbați traficul și să puteți folosi kitul fără să vă puneți în pericol.
- Acționați frâna de mână chiar dacă ați parcat pe o suprafață dreaptă, pentru a vă asigura că vehiculul nu se va deplasa.
- Nu încercați să scoateți obiectele străine, cum ar fi cuiele sau șuruburile, care au perforat pneul.
- Lăsați motorul să ruleze cât timp utilizați kitul, dar nu și dacă vehiculul se află într-un spațiu închis sau insuficient aerisit (de exemplu, în interiorul unei clădiri). În astfel de situații, porniți compresorul cu motorul oprit.
- Înlocuiți flaconul cu substanța adezivă cu unul nou înainte de data expirării (vezi partea de sus a flaconului).
- Informați-i pe toți ceilalți utilizatori ai vehiculului că pneul a fost vulcanizat temporar cu kitul de vulcanizare și avertizați-i asupra condițiilor speciale de deplasare pe care trebuie să le respecte.

Umflarea pneului

AVERTIZARI



Înainte de a umfla pneul, verificați flancul acestuia. Dacă observați fisuri, umflături sau alte semne de deteriorare, nu încercați să umflați pneul.



Nu stați lângă pneu în timp ce compresorul pompează aer.



Urmăriți flancul pneului. Dacă apar fisuri, umflături sau alte semne de deteriorare, opriți compresorul și evacuați aerul cu ajutorul supapei de eliberare a presiunii I. Nu folosiți în continuare acest pneu.



Substanța adezivă conține latex din cauciuc natural. Evitați contactul cu pielea și îmbrăcămintea. Dacă acest lucru se întâmplă, clătiți imediat zonele afectate cu apă din abundență și contactați un medic.



Dacă presiunea de umflare a pneului nu ajunge la 1,8 bar (26 psi) în decurs de 10 minute, atunci pneul a suferit o deteriorare gravă, făcând imposibilă repararea temporară. În acest caz, nu continuați deplasarea cu pneul respectiv.

Roți și pneuri

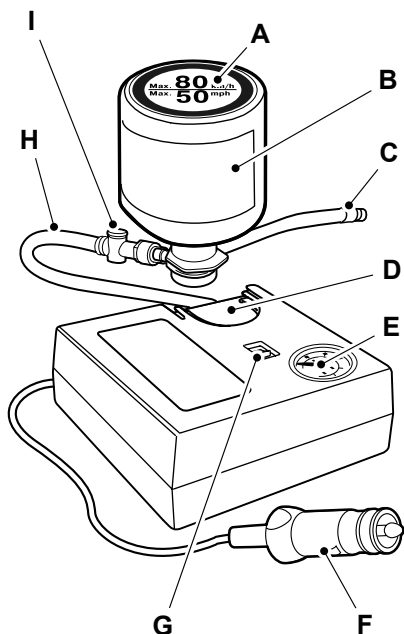

E102881

- A Etichetă
- B Flacon cu substanță adezivă
- C Furtunul flaconului cu agent de etanșeizare
- D Suport flacon
- E Manometru
- F Fișă de alimentare cu cablu
- G Înterupător compresor
- A Furtunul kitului de vulcanizare rapidă
- I Supapă reductoare de presiune

1. Scoateți kitul de vulcanizare rapidă din ambalaj.

2. Dezlipiți de pe flacon eticheta **A** care indică viteza maximă admisă de 80 km/h și lipiți-o pe bord, în raza vizuală a șoferului. Aveți grijă că eticheta să nu acopere ceva important.
 3. Scoateți din trusă furtunul **H** cu supapa de eliberare a presiunii **I** și fișa de alimentare cu cablu **F**.
 4. Cuplați furtunul **H** cu supapa de eliberare a presiunii **I** la flaconul cu agent de etanșeizare **B**.
 5. Fixați flaconul cu agent de etanșeizare **B** în suportul flaconului **D**.
 6. Scoateți capacul ventilului de pe pneul deteriorat.
 7. Înșurubați strâns furtunul **C** de la flaconul cu agent de etanșeizare pe ventilul pneului deteriorat.
 8. Verificați dacă întrerupătorul compresorului **G** este în poziția **0**.
 9. Introduceți fișa de alimentare **F** în priză pentru brichetă sau priză auxiliară. Vezi **Brichetă** (pagina 82).
 10. Porniți motorul.
 11. Puneți întrerupătorul compresorului **G** în poziția **1**.
 12. Umflați pneul nu mai mult de 10 minute la o presiune de umflare de minim 1,8 bar (26 psi) și maxim de 3,5 bar (51 psi). Puneți întrerupătorul compresorului **G** în poziția **0** și verificați presiunea curentă a pneului cu manometrul **E**.
- Nota:** Dacă nu se realizează presiunea pneului de 1,8 bar (26 psi), nu mai continuați.
- Nota:** Atunci când substanța adezivă este introdusă prin ventilul pneului, presiunea poate crește până la 6 bari, dar va scădea din nou după aproximativ 30 de secunde.
13. Scoateți fișa de alimentare **F** din priză pentru brichetă sau din priză auxiliară.
 14. Deșurubați rapid furtunul **C** de la ventilul pneului. Puneți la loc capacul ventilului și strângeți-l.

Roți și pneuri

- Lasati flaconul cu agent de etanșeizare **B** în suportul **D**.
- Asigurați-vă că kitul de vulcanizare rapidă este depozitat în siguranță, rămânând totuși ușor accesibil în vehicul. Veți avea din nou nevoie de kit atunci când verificați presiunea pneului.
- Imediat după aceasta, parcurgeți o distanță de aproximativ trei kilometri, pentru ca substanța adezivă să lipească zona deteriorată.

AVERTIZARE



Dacă simțiți vibrații puternice, instabilitatea direcției sau zgomote în timpul mersului, reduceți viteza și conduceți cu atenție până într-un loc unde puteți opri în siguranță. Verificați din nou pneul și presiunea acestuia. Dacă presiunea pneului este mai mică de 1 bar (14,7 psi) sau dacă sunt vizibile orice fel de crăpături, proeminente (umflături) sau deteriorări similare, nu continuați să conduceți vehiculului cu acest pneu.

- Opriți vehiculul după ce ați parcurs o distanță de aproximativ trei kilometri. Verificați și, dacă este cazul, reglați presiunea pneului defect.
- Fixați kitul și citiți presiunea de pe manometrul **E**.
- Reglați presiunea la valoarea specificată. Vezi **Specificatii tehnice** (pagina 148).
- Dupa ce ati umflat pneul la presiunea corecta, puneti întrerupatorul compresorului **G** în poziția **0**, scoateți din priză firele de alimentare **F**, desurubati furtunul **C** și închideți capacul ventilului.
- Lăsați furtunurile **C** și **H** conectate la flaconul cu agent de etanșeizare **B** și depozitați kitul în siguranță.

- Deplasați-vă până la cel mai apropiat vulcanizare, pentru a înlocui pneul deteriorat. Înainte de a scoate pneul de pe jantă, informați persoana de la vulcanizare că pneul conține substanță adezivă. Reinnoiți flaconul cu agent de etanșeizare **B** și furtunul **C** cât mai curând posibil după ce acestea au fost folosite.

Nota: Nu uitați că aceste kituri de vulcanizare rapidă a pneurilor nu asigură decât deplasarea temporară. Reglementările aplicabile reparării pneurilor după utilizarea kitului de vulcanizare pot diferi de la o țară la alta. Pentru mai multe informații, adresați-vă unui specialist în pneuri.

AVERTIZARE



Înainte de porni la drum, verificați dacă presiunea pneului este reglată la valoarea recomandată. Vezi **Specificatii tehnice** (pagina 148). Urmăriți presiunea până când pneul vulcanizat este înlocuit.

Flacoanele cu substanță adezivă goale pot fi aruncate împreună cu deșeurile menajere obișnuite. Returnați restul de substanță adezivă dealerului sau aruncați-l în conformitate cu reglementările locale privind aruncarea deșeurilor.

ÎNTREȚINERE PNEU



E70415

Roți și pneuri

Pentru a vă asigura că pneurile față și spate ale vehiculului dumneavoastră se uzează uniform și au o viață utilă mai lungă, vă recomandăm să le schimbați pe cele din față cu cele din spate și invers la intervale regulate de între 5.000 și 10.000 km (3.000 și 6.000 mile).

ATENȚIONARE

 Nu zgâriați pereții laterali ai pneurilor atunci când parcați.

Dacă trebuie să urcați vehiculul pe bordură, faceți acest lucru încet și cu roțile în unghi drept față de bordură.

Examinați pneurile regulat, verificând absența de tăieturi, obiecte străine și uzură neuniformă a benzii de rulare. Uzura neuniformă poate semnala nesituarea alinierii roților în valorile specificate.

Verificați presiunea pneurilor (inclusiv a celui de rezervă) la rece, la fiecare două săptămâni.

FOLOSIRE PNEURI DE IARNĂ

ATENȚIONARE

 Asigurați-vă că folosiți piulițe de roată adecvate tipului de roată pe care sunt montate pneurile de iarnă.

Dacă pneurile de iarnă sunt uzate, asigurați-vă că presiunea lor este corectă. Vezi **Specificatii tehnice** (pagina 148).

SPECIFICATII TEHNICE

Cuplu piuliță roată

Tip roată	Nm
Toate	110 (81)

FOLOSIRE LANȚURI PENTRU ZĂPADĂ

AVERTIZARI



Nu depășiți 50 km/h (30 mph).



Nu utilizați lanțuri de zăpadă pe drumurile neînzăpezite.



Montați lanțurile de zăpadă numai pe pneurile specificate. Vezi **Specificatii tehnice** (pagina 148).

ATENȚIONARE



Dacă vehiculul dumneavoastră este echipat cu capace de roți, scoateți-le înainte de a monta lanțurile de zăpadă.

Nota: *ABS va continua să funcționeze normal.*

Folosiți numai lanțuri de zăpadă cu zale mici.

Folosiți lanțuri de zăpadă numai pe roțile față.

Vehicule cu control al stabilității (EPS)

Vehiculele cu control al stabilității (EPS) pot prezenta caracteristici de conducere neobișnuite, care pot fi evitate prin închiderea sistemului. Vezi **Folosire sistem stabilitate** (pagina 99).

Roți și pneuri

Presiunea în pneuri (pneuri reci)

Până la 80 km/h

Varianta	Dimensiune pneu	Sarcină normală		Sarcină maximă	
		Față	Spate	Față	Spate
		bar	bar	bar	bar
Roata de rezervă temporară atunci când aceasta diferă de celelalte roți montate	175/65 R14	3 (44)	3 (44)	3 (44)	3 (44)

Până la 160 km/h

Varianta	Dimensiune pneu	Sarcină normală		Sarcină maximă	
		Față	Spate	Față	Spate
		bar	bar	bar	bar
Toate motoarele cu excepția 1.6L Duratorq-TDCi (DV) Diesel	175/65 R14*	2,1 (31)	1,8 (26)	2,4 (35)	3,2 (46)
Toate motoarele cu excepția 1.6L Duratorq-TDCi (DV) Diesel	195/50 R15	2,1 (31)	1,8 (26)	2,4 (35)	3,2 (46)
Toate motoarele cu excepția 1.6L Duratorq-TDCi (DV) Diesel	195/45 R16	2,2 (32)	1,8 (26)	2,4 (35)	3,2 (46)
Toate motoarele cu excepția 1.6L Duratorq-TDCi (DV) Diesel	205/40 R17	2,2 (32)	1,8 (26)	2,4 (35)	2,8 (41)
Toate motoarele cu excepția 1.6L Duratorq-TDCi (DV) Diesel	195/60 R15	2,1 (31)	2,1 (31)	2,4 (35)	2,6 (38)

Roți și pneuri

Varianta	Dimensiune pneu	Sarcină normală		Sarcină maximă	
		Față	Spate	Față	Spate
		bar	bar	bar	bar
1.6L Duratorq-TDCi (DV) Diesel	175/65 R14 *	2,3 (33)	1,8 (26)	2,4 (35)	3,2 (46)
1.6L Duratorq-TDCi (DV) Diesel	195/50 R15	2,3 (33)	1,8 (26)	2,4 (35)	3,2 (46)
1.6L Duratorq-TDCi (DV) Diesel	195/45 R16	2,3 (33)	1,8 (26)	2,4 (35)	3,2 (46)
1.6L Duratorq-TDCi (DV) Diesel	205/40 R17	2,3 (33)	1,8 (26)	2,4 (35)	2,8 (41)
1.6L Duratorq-TDCi (DV) Diesel	195/60 R15	2,1 (31)	2,1 (31)	2,4 (35)	2,6 (38)

¹Montați lanțuri de zăpadă numai la pneurile specificate.

Viteză continuă de peste 160 km/h

Varianta	Dimensiune pneu	Sarcină normală		Sarcină maximă	
		Față	Spate	Față	Spate
		bar	bar	bar	bar
Toate motoarele cu excepția 1.6L Duratorq-TDCi (DV) Diesel	175/65 R14 *	2,1 (31)	2 (29)	2,6 (38)	3,2 (46)
Toate motoarele cu excepția 1.6L Duratorq-TDCi (DV) Diesel	195/50 R15	2,1 (31)	2 (29)	2,6 (38)	3,2 (46)
Toate motoarele cu excepția 1.6L Duratorq-TDCi (DV) Diesel	195/45 R16	2,1 (31)	2 (29)	2,6 (38)	3,2 (46)
Toate motoarele cu excepția 1.6L Duratorq-TDCi (DV) Diesel	205/40 R17	2,1 (31)	2 (29)	2,6 (38)	2,8 (41)

Roți și pneuri

Varianta	Dimensiune pneu	Sarcină normală		Sarcină maximă	
		Față	Spate	Față	Spate
		bar	bar	bar	bar
Toate motoarele cu excepția 1.6L Duratorq-TDCi (DV) Diesel	195/60 R15	2,1 (31)	2,1 (31)	2,6 (38)	2,6 (38)
1.6L Duratorq-TDCi (DV) Diesel	175/65 R14*	2,3 (33)	2 (29)	2,6 (38)	3,2 (46)
1.6L Duratorq-TDCi (DV) Diesel	195/50 R15	2,3 (33)	2 (29)	2,6 (38)	3,2 (46)
1.6L Duratorq-TDCi (DV) Diesel	195/45 R16	2,3 (33)	2 (29)	2,6 (38)	3,2 (46)
1.6L Duratorq-TDCi (DV) Diesel	205/40 R17	2,3 (33)	2 (29)	2,6 (38)	2,8 (41)
1.6L Duratorq-TDCi (DV) Diesel	195/60 R15	2,1 (31)	2,1 (31)	2,6 (38)	2,6 (38)

¹ Montați lanțuri de zăpadă numai la pneurile specificate.

Identificare vehicul

PLACUȚĂ IDENTIFICARE VEHICUL

Nota: Aspectul plăcuței de identificare a vehiculului poate fi diferit de cel ilustrat.

Nota: Informațiile prezente pe această plăcuță depind de cerințele piețelor.

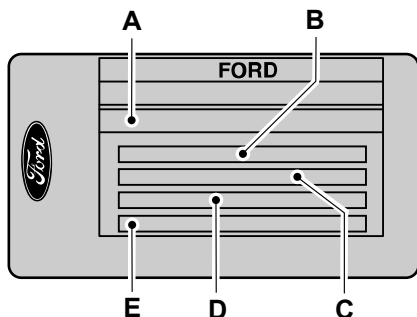

E85610

- A Număr de identificare vehicul
- B Greutate brută vehicul
- C Greutate brută agregat
- D Greutate maximă pe puntea față
- E Greutate maximă pe puntea spate

Numărul de identificare vehicul și greutatețile maxime sunt indicate pe o plăcuță situată pe partea de închidere a cadrului ușii pasager, în partea inferioară.

SERIE IDENTIFICARE VEHICUL (VIN)

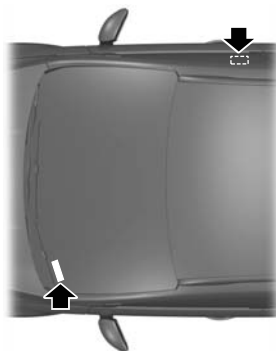

E87496

Numărul de identificare a autovehiculului este ștanțat în panoul planșeului din partea dreaptă, lângă scaunul din față. De asemenea, este prezent în partea stângă a panoului de bord.

Specificații tehnice

SPECIFICATII TEHNICE

Dimensiunile vehiculelor cu 3 sau 5 uși și camionetei

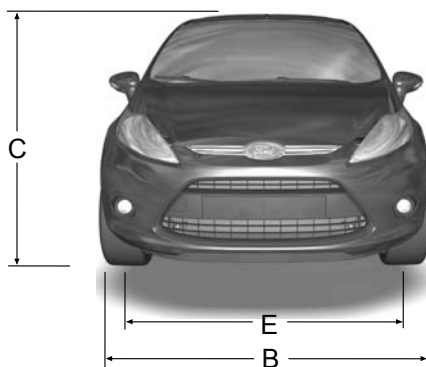
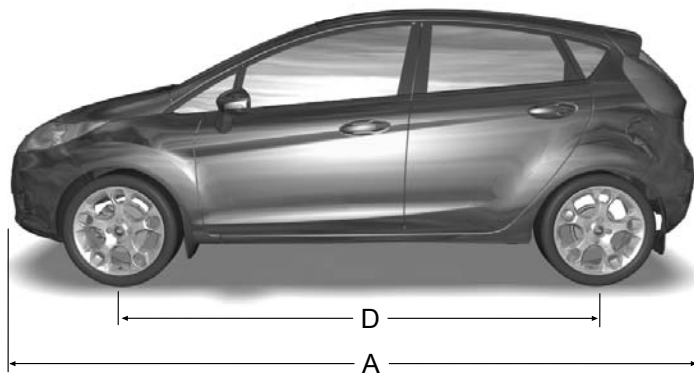

E101870

	Dimension description	Dimension in mm (inches)
A	Lungimea maximă	3 950 - 3 958 (155,5 - 155,8)
B	Lățimea totală incluzând oglinzile exterioare	1 973 (77,7)
C	Înălțime totală la masă proprie CE	1 433 - 1 481 (56,4 - 58,3)

Specificații tehnice

	Dimension description	Dimension in mm (inches)
D	Ampatament	2 489 (98)
E	Ecartament frontal	1 473 - 1 493 (58 - 58,8)
E	Ecartament posterior	1 460 - 1 480 (57,5 - 58,3)

Dimensiunile vehiculelor cu 3 sau 5 uși și camionetei

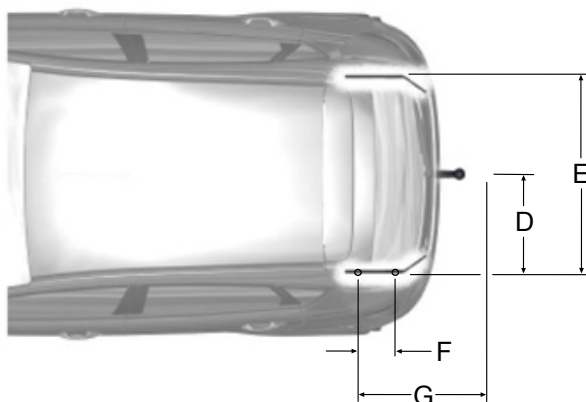
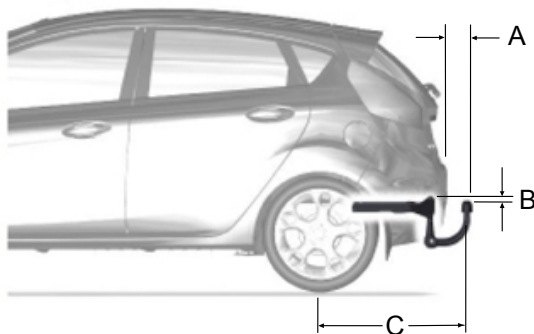

E101872

Specificații tehnice

	Dimension description	Dimension in mm (inches)
A	Bara de protecție - capătul capului de tractare	124 (4,9)
B	Punct de legare - centrul capului de tractare	7 (0,3)
C	Centru roată - centrul capului de tractare	761 (29,9)
D	Centru cap de tractare - lonjeron	512 (20,2)
E	Parte exterioară a lonjeronului	1 024 (40,3)
F	Centru punct de legare nr. 1 – centru punct de legare nr. 2	267 (10,5)
G	Centru cap de tractare - centru punct de legare nr. 2	584 (23)

Introducere în capitolul audio

INFORMAȚII IMPORTANTE AUDIO

AVERTIZARI



Datorită incompatibilității tehnice, este posibil ca discurile inscriptibile (CD-R) și reinscriptibile (CD-RW) să nu funcționeze corect.



Aceste unități radio-CD redau compact-discuri conforme cu specificațiile audio ale standardului International Red Book. CD-urile protejate împotriva copierii ale unor producători nu sunt conforme cu acest standard, astfel că redarea nu poate fi garantată.



Discurile în format dublu, cu două fețe (formatele DVD Plus, CD-DVD), adoptate de industria muzicală, sunt mai groase decât CD-urile obișnuite și, în consecință, redarea pe această unitate nu poate fi garantată, discurile putându-se bloca. Nu se vor utiliza CD-uri de forme neregulate sau CD-uri cu peliculă de protecție zgâriată sau cu etichete autoadezive aplicate. Solicitățile în garanție nu vor fi acceptate atunci când se găsesc astfel de discuri în interiorul unei unități audio returnate pentru reparație.



Toate unitățile CD sunt proiectate să redea numai compact-discuri audio de 12 cm disponibile în comerț.



Unitatea audio poate fi avariata dacă se introduc obiecte inadecvate, cum ar fi carduri de credit sau monede, în fanta CD.

CAUTION—INVISIBLE LASER RADIATION WHEN OPEN
DO NOT STARE INTO BEAM OR
VIEW DIRECTLY WITH OPTICAL INSTRUMENTS

Etichetele discurilor

CD audio



MP3



Etichetele unității audio

CLASS 1
LASER PRODUCT

Descriere generală audio

DESCRIERE GENERALĂ AUDIO

Nota: Unitățile au un afișaj multifuncțional integrat situat deasupra fantei de acces CD. Acesta prezintă informații importante privind comanda unității dvs. audio. În plus, în jurul ecranului afișajului sunt plasate diferite pictograme care sunt luminate când o funcție este activă (de exemplu, CD, Radio sau Aux.)

Tipul 1

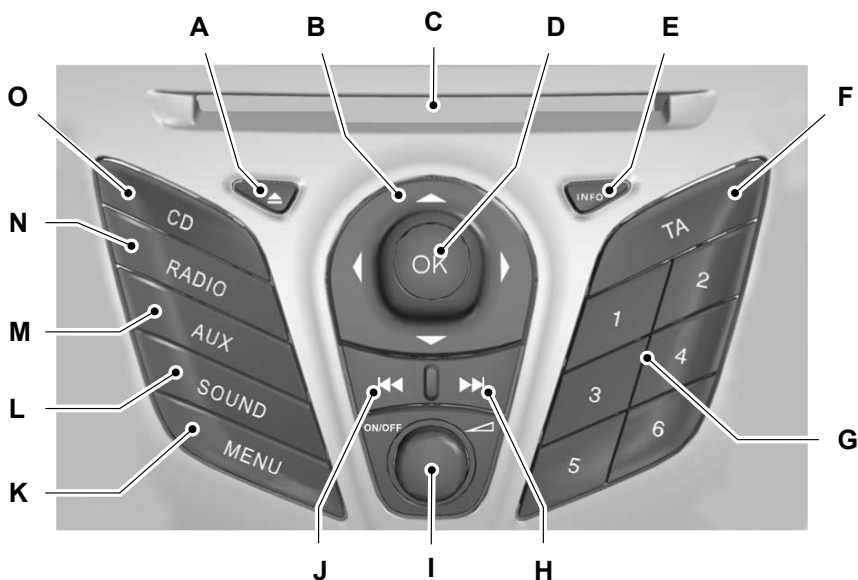

E103293

- A Scoatere CD. Vezi **CD player** (pagina 169).
- B Săgeți de navigare.
- C Fantă de acces CD. Vezi **CD player** (pagina 169).
- D OK.
- E Informatii.
- F Anunțuri despre trafic. Vezi **Control informații trafic** (pagina 165).
- G Posturi de radio prereglate. Vezi **Butoane presetare posturi radio** (pagina 165).

Descriere generală audio

- A Căutare progresivă ("înainte"). Selectare melodie pe CD. Vezi **Scanare posturi radio** (pagina 164). Vezi **Selectie melodie** (pagina 169).
- I Pornire/oprire și comandă volum.
- J Căutare regresivă ("înapoi"). Selectare melodie pe CD. Vezi **Scanare posturi radio** (pagina 164). Vezi **Selectie melodie** (pagina 169).
- K Selectare meniu.
- L Buton de sunet. Vezi **Buton sunet** (pagina 164).
- M Selectare sursă audio auxiliară. Vezi **Mufă intrare auxiliară (AUX IN)** (pagina 83). Vezi **Mufă intrare auxiliară (AUX IN)** (pagina 173).
- N Radio și selectare bandă de frecvență. Vezi **Operare audio** (pagina 164).
- B Selectare CD. Vezi **CD player** (pagina 169).

Tipul 2

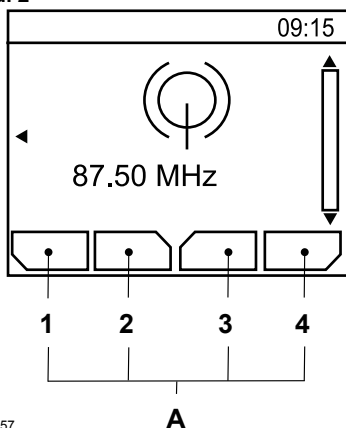

E104157

- A Descrierea butoanelor pentru funcții 1-4

Descriere generală audio

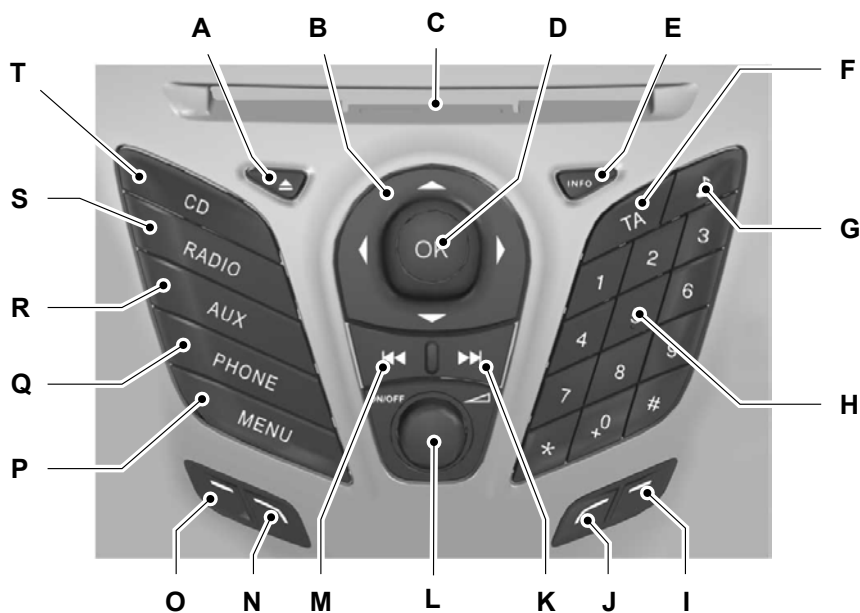

E103294

- A Scoatere CD. Vezi **CD player** (pagina 169).
- B Săgeți de navigare.
- C Fanta de acces CD. Vezi **CD player** (pagina 169).
- D OK.
- E Informatii.
- F Anunțuri despre trafic. Vezi **Control informații trafic** (pagina 165).
- G Buton de sunet. Vezi **Buton sunet** (pagina 164).
- A Tastatură telefonică și posturi de radio prereglate. Vezi **Folosire telefon** (pagina 176).
Vezi **Butoane presetare posturi radio** (pagina 165).
- I Funcția 4.
- J Funcția 3.
- K Căutare progresivă ("înainte"). Selectare melodie pe CD. Vezi **Scanare posturi radio** (pagina 164). Vezi **Selecție melodie** (pagina 169).

Descriere generală audio

- L Pornire/oprire și comandă volum.
- M Căutare regresivă ("înapoi"). Selectare melodie pe CD. Vezi **Scanare posturi radio** (pagina 164). Vezi **Selecție melodie** (pagina 169).
- N Funcția 2.
- B Funcția 1.
- P Selectare meniu.
- Q Meniu telefon. Vezi **Telefon** (pagina 175).
- R Selectare sursă audio auxiliară, USB și iPod. Vezi **Mufă intrare auxiliară (AUX IN)** (pagina 83). Vezi **Mufă intrare auxiliară (AUX IN)** (pagina 173). Vezi **Conectivitate** (pagina 195).
- S Radio și selectare bandă de frecvență. Vezi **Operare audio** (pagina 164).
- T Selectare CD. Vezi **CD player** (pagina 169).

Butoanele pentru funcții 1-4 sunt dependente de context și se modifică în funcție de modul unității audio curente. Descrierea funcțiilor este prezentată în partea de jos a ecranului afișajului.

Tipul 3

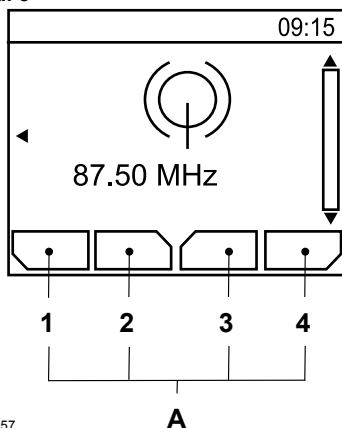

E104157

- A Descrierea butoanelor pentru funcții 1-4

Descriere generală audio

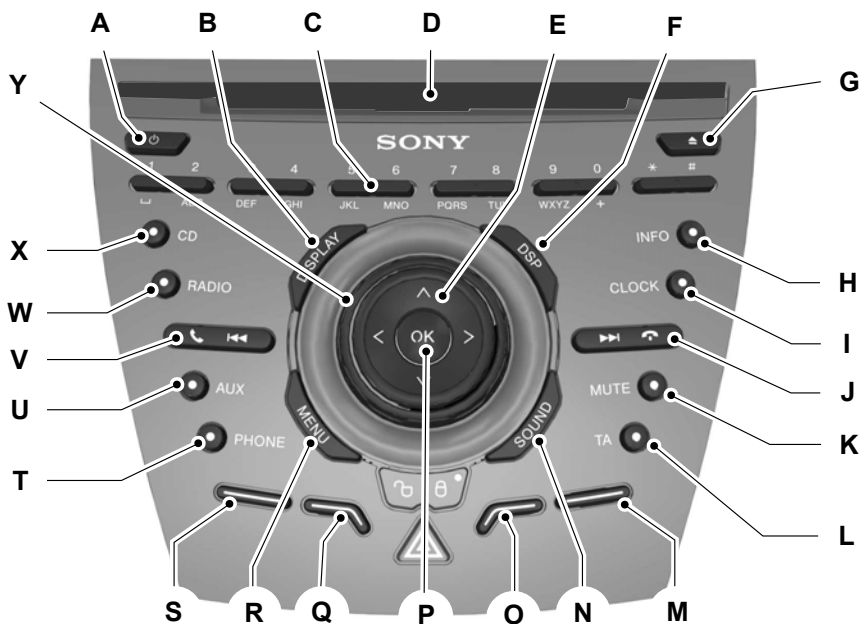

E129074

- A Pornire/oprire comandă.
- B Selectare afișaj.
- C Tastatura telefonică și posturi de radio prereglate. Vezi **Folosire telefon** (pagina 176). Vezi **Butoane presetare posturi radio** (pagina 165).
- D Fantă de acces CD. Vezi **CD player** (pagina 169).
- E Săgeți de navigare.
- F Selectare DSP. Vezi **Procesor de sunet digital (DSP)** (pagina 167).
- G Scoatere CD. Vezi **CD player** (pagina 169).
- A Informatii.
- I Ceas.
- J Căutare progresivă ("înainte"). Selectare melodie pe CD. Terminare apel. Vezi **Scanare posturi radio** (pagina 164). Vezi **Selecție melodie** (pagina 169). Vezi **Folosire telefon** (pagina 176).
- K Dezactivare microfon.

Descriere generală audio

- L Anunțuri despre trafic. Vezi **Control informații trafic** (pagina 165).
- M Funcția 4.
- N Buton de sunet. Vezi **Buton sunet** (pagina 164).
- B Funcția 3.
- P OK.
- Q Funcția 2.
- R Selectare meniu.
- S Funcția 1.
- T Meniu telefon. Vezi **Telefon** (pagina 175).
- U Selectare sursă audio auxiliară. Vezi **Mufă intrare auxiliară (AUX IN)** (pagina 83).
Vezi **Mufă intrare auxiliară (AUX IN)** (pagina 173).
- V Căutare regresivă ("înapoi"). Selectare melodie pe CD. Acceptare apel. Vezi **Scanare posturi radio** (pagina 164). Vezi **Selectie melodie** (pagina 169). Vezi **Folosire telefon** (pagina 176).
- W Radio și selectare bandă de frecvență. Vezi **Operare audio** (pagina 164).
- X Selectare CD. Vezi **CD player** (pagina 169).
- Y Comandă volum.

Butoanele pentru funcții 1-4 sunt dependente de context și se modifică în funcție de modul unității audio curente. Descrierea funcțiilor este prezentată în partea de jos a ecranului afișajului.

Securitate sistem audio

COD SECURITATE

Fiecare unitate are un cod unic care este asociat cu numărul de identificare al vehiculului (VIN). Înainte de a permite utilizarea, sistemul va verifica în mod automat ca unitatea audio și vehiculul să corespundă.

Dacă apare un mesaj conținând un cod de siguranță, vă rugăm să consultați dealerul.

Operare audio

CONTROL PORNIT/OPRIT

Apăsați butonul de pornire/oprire. Aceasta permite și utilizarea unității timp de o oră cu contactul decuplat.

Radioul se va opri automat după o oră.

BUTON SUNET

Aceasta vă permite să ajustați reglajele de sunet (de exemplu, tonurile de bas și tonurile înalte).

1. Apăsați butonul de sunet.
2. Folosiți butoanele directionale sus și jos pentru a selecta reglajul necesar.
3. Folosiți butoanele direcționale stânga și dreapta pentru a face reglajul necesar. Afișajul indică nivelul selectat.
4. Apăsați butonul **OK** pentru a confirma noile reglaje.

BUTON LUNGIME DE BANDĂ

Apăsați butonul **RADIO** pentru a selecta una dintre benzile de unde disponibile.

Selectorul poate fi utilizat și pentru a reveni la recepția radio după ce ați ascultat o altă sursă.

Alternativ, apăsați butonul săgeată la stânga pentru a afișa benzile de unde disponibile. Derulați până la banda dorită și apăsați **OK**.

SCANARE POSTURI RADIO

Reglarea prin căutare

Selectați banda de frecvență și apăsați scurt unul dintre butoanele de căutare. Unitatea se va opri la primul post de radio pe care îl găsește în direcția de căutare aleasă de dvs.

Reglarea manuală

Tipul 1

1. Apăsați butonul **MENU**.
2. Selectați modul **RADIO** și apoi **MANUAL TUNE**.
3. Folosiți butoanele directionale stânga și dreapta pentru a parcurge banda de frecvență cu pași mici, progresiv ("înainte") sau regresiv ("înapoi"), sau mențineți apăsată aceste butoane pentru a o parcurge rapid, până când găsiți un post de radio pe care doriți să îl ascultați.
4. Apăsați **OK** pentru a continua ascultarea postului de radio.

Tipul 2 și 3

1. Apăsați butonul de funcții 2.
2. Folosiți butoanele directionale stânga și dreapta pentru a parcurge banda de frecvență cu pași mici, progresiv ("înainte") sau regresiv ("înapoi"), sau mențineți apăsată aceste butoane pentru a o parcurge rapid, până când găsiți un post de radio pe care doriți să îl ascultați.
3. Apăsați **OK** pentru a continua ascultarea postului de radio.

Reglarea prin scanare

Scanarea vă permite să ascultați pentru câteva secunde fiecare post de radio detectat.

Tipul 1

1. Apăsați butonul **MENU**.
2. Selectați modul **RADIO** și apoi **SCAN**.
3. Folosiți butoanele de căutare pentru a scana progresiv ("înainte") sau regresiv ("înapoi") banda de frecvență selectată.
4. Apăsați **OK** pentru a continua ascultarea postului de radio.

Tipul 2 și 3

1. Apăsați butonul de funcții 3.

Operare audio

2. Folosiți butoanele de căutare pentru a scana progresiv ("înainte") sau regresiv ("înapoi") banda de frecvență selectată.
3. Apăsați din nou butonul de funcții 3 sau OK pentru a continua ascultarea postului de radio.

BUTOANE PRESETARE POSTURI RADIO

Această funcție vă permite să memorați posturile de radio favorite, astfel încât acestea să poată fi accesate prin selectarea benzii de unde adecvate și apăsarea unui buton de presetare.

1. Selectați banda de unde.
2. Acordați radioul pe postul de radio dorit.
3. Țineți apăsat unul dintre butoanele de presetare. Vor apărea o bară de evoluție și un mesaj. Atunci când bara de evoluție ajunge la capăt, postul de radio a fost memorat. Sonorul unității audio va fi închis temporar, ca o confirmare.

Această procedură poate fi repetată pentru toate benzile de unde și butoanele de presetare.

Atunci când modul radio este activ, posturile de radio memorate pot fi selectate și prin apăsarea butoanelor săgeată sus, jos, la dreapta sau OK. Derulați apoi până la postul de radio presetat dorit și apăsați OK.

Nota: Atunci când vă deplasați către o altă zonă a țării, posturile de radio FM care emit pe frecvențe alternative și sunt memorate pe butoanele de presetare pot fi actualizate cu frecvența corectă pentru zona respectivă.

MEMORARE AUTOMATĂ

Nota: Aceasta va memora un număr de maxim 10 dintre cele mai puternice semnale disponibile, fie din banda de frecvență AM, fie din FM, și va înlocui posturile de radio memorate anterior. De asemenea, poate fi folosită pentru memorarea manuală a posturilor de radio, la fel ca la celelalte benzi de frecvență.

Nota: La tipul 3 trebuie să selectați FM AST sau AM AST pentru a folosi această funcție.

- Mențineți apăsat butonul de funcții 1 sau butonul RADIO.
- Când căutarea este terminată, sunetul este restabilit și cele mai puternice semnale sunt memorate în grupul de posturi de radio prereglate din Autostore.

CONTROL INFORMAȚII TRAFIC

Multe posturi de radio care emit în banda FM au un cod TP care indică faptul că acestea transmit informații ale programelor despre trafic.

Activarea anunțurilor despre trafic

Înainte de a putea recepționa anunțuri despre trafic, trebuie să apăsați butonul TA sau TRAFFIC. Un afișaj "TA" va apare pentru a arăta că funcția este activă.

Dacă deja ascultați un post de radio care difuzează anunțuri despre trafic, atunci "TP" va fi, de asemenea, afișat. În caz contrar, aparatul de radio va căuta un program despre trafic.

Când este difuzat anunțul despre trafic, acesta va întrerupe, în mod automat, programul obișnuit de radio sau redarea de pe CD, iar "Traffic announcement (TA)" va apare pe afișaj.

Operare audio

Dacă un post de radio care nu difuzează anunțuri despre trafic a fost selectat sau apelat folosind un buton pentru posturi prereglate, aparatul de radio va rămâne pe postul respectiv, cu excepția cazurilor când:

- TA sau TRAFFIC este oprit, iar apoi repornit.
- La anumite modele, butonul de volum este reglat la zero timp de 4 minute după care aparatul de radio se va regla pe un alt post dedicat traficului.

Volumul anunțurilor despre trafic

Anunțurile despre trafic întrerup transmisiunile obișnuite la un nivel minim prereglat care este, de obicei, mai tare decât nivelul volumului de ascultare normală.

Pentru modificarea volumului prereglat:

- Folosiți butonul de volum pentru a face reglajul necesar în timpul unui anunț TA care este recepționat. Afișajul va arăta nivelul selectat.

Încheierea anunțurilor despre trafic

Unitatea audio va reveni la funcționarea normală la sfârșitul fiecărui anunț despre trafic. Pentru a încheia anunțul înainte de sfârșitul acestuia, apăsați TA sau TRAFFIC în timpul anunțului.

Nota: *Dacă apăsați TA sau TRAFFIC în oricare alt moment, aceasta va dezactiva toate anunțurile despre trafic.*

Meniuri audio

CONTROL AUTOMAT VOLUM

Acolo unde este disponibilă, comanda de volum automată (AVC) reglează nivelul volumului pentru a compensa zgomotul motorului și pe cel produs de trafic.

1. Apăsăți butonul MENU și selectați AUDIO.
2. Selectați AVC LEVEL sau ADAPTIVE VOL.
3. Folosiți butonul direcțional stânga sau dreapta pentru reglarea nivelului.
4. Apăsăți butonul OK pentru a confirma alegerea dvs.
5. Apăsăți butonul MENU pentru a reveni.

PROCESOR DE SUNET DIGITAL (DSP)

DSP a ocupării vehiculului

Această funcție ține cont de diferențele de distanță de la diferitele difuzoare din vehicul până la fiecare scaun. Selectați poziția de așezare pentru care semnalul audio urmează să fie intensificat în mod corect.

Egalizor DSP

Selectați categoria de muzică care se potrivește cel mai bine cu preferința dvs. de audiție. Semnalul de ieșire audio se va modifica pentru a accentua stilul specific de muzică ales.

Modificarea reglajelor DSP

1. Apăsăți butonul MENU.
2. Selectați AUDIO sau AUDIO SETTINGS.
3. Derulați până la funcția DSP necesară.
4. Folosiți butoanele direcționale sus și jos pentru a selecta reglajul necesar.
5. Apăsăți butonul OK pentru a confirma alegerea dvs.
6. Apăsăți butonul MENU pentru a reveni.

EMISIUNI DE ȘTIRI

Unele unități audio întrerup recepția normală pentru a difuza buletine de știri de la posturi de radio care emit în banda de frecvență FM sau de la sisteme de transmisie date digitale prin radio (RDS) și posturi din alte rețele asociate (EON), în același mod în care sunt transmise informațiile despre trafic.

În timpul difuzării știrilor, afișajul va indica existența unui anunț care este recepționat. Știrile din cadrul întreruperilor de program sunt difuzate la același nivel prereglat de volum ca și anunțurile despre trafic.

1. Apăsăți butonul MENU.
2. Selectați AUDIO sau AUDIO SETTINGS.
3. Derulați până la NEWS și porniți sau opriți cu butonul OK.
4. Apăsăți butonul MENU pentru a reveni.

FRECVENȚE ALTERNATIVE

Multe posturi de radio care emit în banda de unde FM au un cod de identificare a programului (PI), ce poate fi recunoscut de unitățile audio.

Dacă radioul are funcția de căutare AF (frecvențe alternative) activată și va deplasați între o zonă de emisie și alta, această funcție va căuta și, dacă îl va găsi, va comuta la un semnal de emisie mai puternic.

Însă, în anumite condiții, căutarea AF poate perturba temporar recepția normală.

Când este selectată această funcție, unitatea evaluează permanent puterea semnalului și, dacă este disponibil un semnal mai puternic, va comuta la acesta. Aceasta trece în modul silențios în timp ce verifică o listă de frecvențe alternative și, dacă este cazul, va căuta în banda de unde selectată o frecvență alternativă valabilă.

Meniuri audio

Aceasta va restabili recepția radio atunci când găsește o frecvență alternativă; dacă nu găsește o frecvență alternativă, unitatea va reveni la frecvența memorată.

Când este selectată această funcție, pe afișaj se indică „AF”.

1. Apăsați butonul MENU.
2. Selectați AUDIO sau AUDIO MENU.
3. Derulați până la ALTERNAT FREQ. sau ALTERNATIVE FREQ. și activați sau dezactivați funcția cu butonul OK.
4. Apăsați butonul MENU pentru a reveni.

MOD REGIONAL (REG)

Modul regional (REG) controlează comportarea în timpul comutării frecvențelor audio (AF) între rețelele asociate din punct de vedere regional ale unui emițător-sursă. Un emițător poate transmite într-o rețea destul de mare peste o suprafață întinsă a țării. În diferite perioade ale zilei, această rețea mare poate fi divizată în mai multe rețele regionale mai mici, centrate, în mod obișnuit, în mari orașe sau municipii. Atunci când rețeaua nu este divizată în variante regionale, întreaga rețea transmite același program.

Modul regional ON: Acesta previne comutările "aleatoare" de frecvență audio (AF) atunci când rețele regionale învecinate nu transmit același program.

Mod regional OFF: Acesta permite o arie de acoperire mai largă dacă rețelele regionale învecinate transmit același program, dar pot cauza comutări "aleatoare" de AF în caz contrar.

1. Apăsați butonul MENU.
2. Selectați AUDIO sau AUDIO SETTINGS.
3. Derulați până la RDS REGIONAL și porniți sau opriți cu butonul OK.
4. Apăsați butonul MENU pentru a reveni.

CD player

REDARE CD

Nota: În cursul redării, afișajul indică discul, piesa și timpul scurs de la începutul piesei.

În timpul recepției radio, apăsați o dată butonul CD pentru a iniția redarea CD-ului.

Redarea va începe imediat după încărcarea unui disc.

SELECȚIE MELODIE

- Apăsați o dată butonul de căutare progresivă ("înainte") pentru a ajunge la melodia următoare sau apăsați-l în mod repetat pentru a avea acces la melodiile următoare.
- Apăsați o dată butonul de căutare regresivă ("înapoi") pentru a reda din nou melodia curentă. Dacă butonul este apăsat în interval de două secunde de la începerea unei melodii, atunci va fi selectată melodia precedentă.
- Apăsați în mod repetat butonul de căutare regresivă pentru a selecta melodiile precedente.
- Apăsați butoanele direcționale sus/jos, și folosind butonul OK, selectați melodia solicitată.

Tipul 2 și 3

Numărul melodiei dorite poate fi introdus folosind tastatura numerică. Tastați numărul melodiei dorite până acesta este complet (de exemplu, 1 apoi 2 pentru melodia 12), sau tastați numărul și apăsați direct OK.

REPEDE ÎNAINTE/ÎNAPOI

Țineți apăsat butonul de căutare în jos sau în sus pentru a căuta înapoi sau înainte printre piesele de pe disc.

ALEATOR

Funcția de redarea aleatoare a melodiilor, cunoscută și sub numele de redare aleatoare, redă toate melodiile de pe CD în ordine aleatoare.

Tipul 1

1. Apăsați butonul MENU și selectați CD MODE.
2. Selectați SHUFFLE, care apoi activează funcția pentru a fi pornită sau oprită.

Când este redat un CD cu fișiere MP3, opțiunile includ SHUFFLE pentru întreg CD-ul sau redarea în ordine aleatoare a tuturor melodiilor din dosar.

Tipul 2 și 3

Apăsați butonul de funcții 2.

Nota: Când este redat un CD cu fișiere MP3, opțiunile includ SHUFFLE pentru întreg CD-ul sau redarea în ordine aleatoare a tuturor melodiilor din dosar. Apăsarea repetată a butonului de funcții 2 va alterna aceste opțiuni.

Folosiți butonul de căutare progresivă ("înainte") sau regresivă ("înapoi") pentru a selecta melodia următoare pentru redare aleatoare, dacă este necesar.

REPETARE MELODII CD

Tipul 1

1. Apăsați butonul MENU și selectați CD MODE.
2. Selectați REPEAT, care apoi activează funcția pentru a fi pornită sau oprită. Melodia va fi redată din nou imediat după ce s-a terminat.

Când este redat un CD cu fișiere MP3, opțiunile includ REPEAT pentru melodie sau repetarea tuturor melodiile din dosar.

CD player

Tipul 2 și 3

Apăsăți butonul de funcții 1.

Când este redat un CD cu fișiere MP3, opțiunile includ REPEAT pentru melodie sau repetarea tuturor melodiilor din dosar. Apăsarea repetată a butonului de funcții 1 va alterna aceste opțiuni.

SCANARE MELODII CD

Funcția SCAN vă permite o preauditiție a fiecărei melodii timp de aproximativ 5 secunde.

Tipul 1

Sunt posibile diferite moduri de scanare, în funcție de tipul CD-ului care este redat momentan.

1. Apăsăți butonul MENU și selectați CD MODE.
2. Selectați SCAN, care apoi activează funcția pentru a fi pornită sau oprită.

Nota: Când este redat un CD cu fișiere MP3, opțiunile includ SCAN pentru CD sau doar pentru melodiile din dosar.

3. Apăsăți butonul OK pentru a opri scanarea.

Tipul 2 și 3

1. Apăsăți butonul de funcții 3.

Nota: Când este redat un CD cu fișiere MP3, opțiunile includ SCAN pentru CD sau doar pentru melodiile din dosar. Apăsarea repetată a butonului de funcții 3 va alterna aceste opțiuni.

2. Apăsăți din nou butonul de funcții 3 pentru a opri scanarea.

REDARE FIȘIER MP3

MP3 (MPEG 1 Audio Layer-3) este o tehnologie și un format standard de comprimare a datelor audio. Acesta permite o utilizare mai eficientă a mediilor de stocare.

Puteți reda fișiere MP3 înregistrate pe CD-ROM-uri, CD-R-uri și CD-RW-uri. Discul trebuie să fie în formatul ISO 9660 nivel 1 sau nivel 2 sau în format extins Joliet sau Romeo. Puteți utiliza, de asemenea, un disc înregistrat în sesiuni multiple.

Formatul ISO 9660

Acesta este cel mai uzual standard internațional pentru formatul logic al fișierelor și folderelor de pe un CD-ROM.

Există mai multe niveluri de specificație. În nivelul 1, numele fișierelor trebuie să fie în format 8.3 (maximum 8 caractere ale numelui, maximum 3 caractere ale extensiei „.MP3”) și scris cu majuscule.

Numele folderelor pot fi alcătuite din maximum 8 caractere. Nu pot exista mai mult de 8 niveluri ale structurii de foldere (arbori). Specificațiile de nivel 2 permit nume de fișiere de până la 31 de caractere.

Fiecare folder poate avea până la 8 arbori.

Pentru formatul de extensie Joliet sau Romeo, vă rugăm să luați în considerare aceste restricții atunci când configurați software-ul de inscripționare CD.

Sesiune multiplă

Aceasta este o metodă de inscripționare ce permite adăugarea de date cu ajutorul metodei Track-At-Once (inscripționare continuă).

CD-urile obișnuite încep cu o zonă de control CD denumită Lead-in și se încheie cu o zonă denumită Lead-out. Un CD Sesiune multiplă este cu CD cu mai multe sesiuni, fiecare segment dintre Lead-in și Lead-out fiind considerat o sesiune individuală.

CD player

- CD-Extra: Formatul care inscripționează partea audio (date CD audio) ca piese în sesiunea 1 și datele ca piese în sesiunea 2.
- CD mixt: În acest format, datele sunt înregistrate ca piesa 1, iar materialul audio (date CD audio) este înregistrat ca piesa 2.

Formatele de fișiere

- Pentru alte formate decât ISO 9660 nivel 1 și nivel 2, este posibil ca numele folderelor sau fișierelor să nu fie afișate corect.
- Atunci când le denumiți, nu uitați să adăugați extensia „.MP3” la numele fișierului.
- Dacă adăugați extensia „.MP3” la un alt tip de fișier decât MP3, unitatea nu poate recunoaște corect fișierul și va genera interferențe aleatorii, care vă pot defecta difuzoarele.
- Următoarele tipuri de discuri necesită mai mult timp pentru inițierea redării.
 - un disc inscripționat cu o structură de foldere complicată.
 - un disc inscripționat în format Multi Session (sesiuni multiple).
 - un disc nefinalizat pe care se mai pot adăuga date.

Redarea unui disc cu sesiuni multiple

Atunci când prima piesă a primei sesiuni include date CD audio

Sunt redade numai datele CD audio din prima sesiune. Datele CD non-audio/informațiile despre fișiere MP3 (număr piesă, durată etc.) sunt afișate fără de sonor.

Când prima piesă a primei sesiuni include date CD non-audio

- Dacă pe disc se află un fișier MP3, vor fi redade doar fișierele MP3, celelalte date fiind omise. (Datele CD audio nu sunt recunoscute.)
- Dacă nu se află niciun fișier MP3 pe disc, nu se redă nimic. (Datele CD audio nu sunt recunoscute.)

Ordinea de redare a fișierelor MP3

Ordinea de redare a folderelor și fișierelor este cea prezentată.

Nota: Un folder care nu conține un fișier MP3 este omis.

Recomandare pentru redare: Pentru a specifica o anumită ordine de redare, înainte de numele folderului sau al fișierului, introduceți numărul de ordine (de ex. „01”, „02” etc.), apoi inscripționați conținutul pe disc. (Ordinea diferă în funcție de software-ul de inscripționare.)

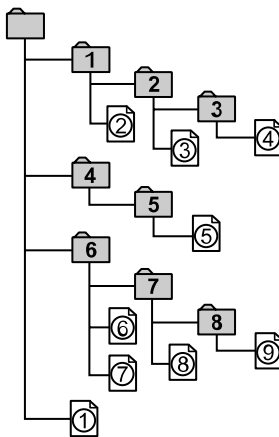

Eticheta ID3 versiunea 2

Atunci când este redat un fișier MP3 ce conține o etichetă ID3 ver.2, au loc următoarele:

CD player

- La omiterea unei porțiuni a etichetei ID3 ver.2 (de la începutul piesei), sunetul nu este redat. Timpul între piese se modifică în funcție de capacitatea etichetei ID3 ver.2. Exemplu: La 64 kbiți, acesta este de circa 2 secunde (cu RealJukebox).
- Timpul de redare scurs afișat la omiterea unei porțiuni a etichetei ID3 ver.2 este inexact. Pentru fișierele MP3 cu o rată de transfer diferită de 128 kbps, timpul nu este afișat exact în cursul redării.
- Când se creează un fișier MP3 cu un software de conversie MP3 (de ex. RealJukebox - marcă comercială înregistrată a RealNetworks Inc), eticheta ID3 ver.2 va fi inscripționată automat.

Parcurgerea fișierelor MP3

Piese în format MP3 pot fi inscripționate pe CD în mai multe moduri. Pot fi incluse integral în directorul rădăcină, ca un CD audio obișnuit, sau pot fi incluse în foldere care reprezintă, de exemplu, un album, un artist sau un gen.

Ordinea normală de redare a CD-urilor cu mai multe foldere presupune redarea, mai întâi, a pieselor din folderul rădăcină (nivelul superior), urmată de redarea pieselor din folderul/folderele din folderul rădăcină, după care se trece la cel de-al doilea folder și așa mai departe.

- Apăsați butonul săgeată în sus sau în jos pentru a accesa lista de piese.
- Parcurgeți structura utilizând butoanele săgeată pentru a selecta un alt folder sau o altă piesă (fișier).
- Apăsați OK pentru a selecta o piesă evidențiată.

OPȚIUNI DISPLAY MP3

Nota: În cazul unităților de tip 1 poate fi necesar să apăsați de mai multe ori butonul INFO, pentru a afișa toate informațiile disponibile despre piese.

Când este redat un disc MP3, pot fi afișate anumite informații codificate pentru fiecare piesă. În general, aceste informații includ:

- Numele fișierului
- Numele folderului
- Informații ID3, care pot fi numele albumului sau numele artistului

În mod normal, unitatea va indica numele fișierului redat. Pentru a selecta una dintre celelalte informații:

- Apăsați butonul INFO.

Opțiunile de afișare a textului de pe CD

În momentul redării unui disc audio cu text de CD, pot fi afișate informații codificate limitate pentru fiecare piesă. În general, aceste informații includ:

- Numele discului
- Numele artistului
- Numele piesei

Aceste opțiuni de afișare sunt selectate la fel ca în cazul afișajelor MP3.

SFÂRȘIT REDARE CD

Pentru a relua recepția radio pentru toate unitățile:

- Apăsați butonul RADIO.

Nota: CD-ul nu va fi scos, ci se va opri la momentul în care recepția radio a fost reluată.

Pentru a relua redarea CD-ului, apăsați din nou butonul CD.

Mufă intrare auxiliară (AUX IN)

MUFĂ INTRARE AUXILIARĂ (AUX IN)

Nota: Pentru o funcționare optimă când folosiți orice aparat auxiliar, reglați destul de tare volumul acestui aparat. Aceasta va reduce interferența audio atunci când alimentați aparatul de la priza vehiculului.

Când este prevăzută, mufa de intrare auxiliară (AUX IN) permite ca un aparat auxiliar, ca de exemplu, un MP3 player, să fie conectat în sistemul audio al vehiculului. Semnalul de ieșire poate fi redat prin difuzoarele vehiculului.

Pentru conectarea unui aparat auxiliar, folosiți un conector obișnuit cu jack audio de 3,5 mm pe care îl introduceți în mufa AUX IN.

Selecția intrarea auxiliară cu butonul AUX și semnalul redat va fi auzit la difuzoarele vehiculului. LINE IN sau LINE IN ACTIVE va apare pe afișajul unității audio a vehiculului. Volumul, tonurile înalte și basul pot fi reglate la unitatea audio a vehiculului în modul obișnuit.

Butoanele unității audio a vehiculului pot fi folosite și pentru a reveni la redarea de la această unitate, în timp ce aparatul auxiliar rămâne conectat.

Probleme sistem audio

PROBLEME SISTEM AUDIO

Afișaj unitate audio	Remediere
PLEASE CHECK CD	Mesaj de eroare general pentru defecțiuni referitoare la CD, cum ar fi necitirea CD-ului, introducerea unui CD de date, etc. Asigurați-vă că discul este introdus corect, cu fața în sus. Curățați CD-ul și încercați din nou sau înlocuiți-l cu altul cu muzică cunoscută. Dacă eroarea persistă, contactați dealerul FORD.
CD DRIVE MALFUNCTION	Mesaj de eroare general pentru defecțiuni referitoare la CD, cum ar fi posibila defectare a mecanismului.
CD DRIVE HIGH TEMP	Temperatură ambiantă prea ridicată – unitatea nu va funcționa până nu se răcește.
IPOD ERROR READING DEVICE	Mesaj de eroare general pentru defecțiuni referitoare la iPod, cum ar fi necitirea datelor. Asigurați-vă că iPod-ul este introdus corect. Dacă eroarea persistă, contactați dealerul.

INFORMATII GENERALE

ATENTIONARE



Utilizarea sistemului cu motorul oprit va duce la consumarea bateriei.

În acest paragraf sunt descrise funcțiile și caracteristicile sistemului "mâini libere" al telefonului mobil cu Bluetooth.

Telefonul mobil cu Bluetooth face parte din sistem și asigură interacțiunea cu sistemul audio sau de navigare și cu telefonul dumneavoastră mobil. Vă permite să utilizați sistemul audio sau de navigare pentru a efectua și a recepționa apeluri fără a fi nevoie să folosiți telefonul dumneavoastră mobil.

Compatibilitatea telefoanelor

ATENTIONARE



În lipsa unui consens, producătorii de telefoane mobile pot implementa diverse profiluri în dispozitivele lor cu Bluetooth.

Din acest motiv, poate apărea o incompatibilitate între telefon și sistemul hands-free, care, în unele cazuri, poate reduce semnificativ performanța sistemului. Pentru evitarea acestei situații, trebuie folosite numai telefoane recomandate.

Pentru informații complete, vă rugăm să vizitați site-ul web www.ford-mobile-connectivity.com.

SETARE BLUETOOTH

Înainte de a utiliza telefonul din vehicul, acesta trebuie conectat la sistemul telefonic al vehiculului.

Manipularea telefoanelor

La sistemul vehiculului pot fi conectate până la șase dispozitive Bluetooth.

Nota: Dacă primiți un apel atunci când telefonul folosit este selectat ca noul telefon activ, apelul va fi transferat la sistemul audio al vehiculului.

Nota: Chiar dacă este conectat la sistemul autovehiculului, telefonul dumneavoastră poate fi folosit ca de obicei.

Cerințe pentru conectarea prin Bluetooth

Trebuie îndeplinite următoarele condiții înainte de a conecta telefonul prin Bluetooth.

1. Caracteristica Bluetooth trebuie să fie activată în telefon și în unitatea audio. Asigurați-vă că opțiunea Bluetooth din mediul unității audio este setată pe **ON**. Pentru mai multe informații despre setările telefonului, consultați instrucțiunile de utilizare ale acestuia.
2. Căutați **Ford Audio** în meniul Bluetooth al telefonului dvs. și selectați această opțiune.
3. Cu ajutorul tastaturii telefonului, introduceți numărul de cod de pe afișajul vehiculului. Dacă pe afișaj nu apare niciun număr de cod, introduceți, cu ajutorul tastaturii telefonului, codul PIN 0000 al Bluetooth. Acum introduceți codul PIN Bluetooth de pe afișajul vehiculului.
4. Dacă telefonul mobil vă solicită să autorizați conexiunea automată, selectați **YES**.

Nota: Dacă unitatea audio este oprită, convorbirea telefonică va fi întreruptă. Convorbirea va continua dacă motorul este oprit.

SETARE TELEFON

Agenda telefonică

Nota: Este posibil să fie necesar să confirmați accesul la agenda telefonului pentru sistemul Bluetooth prin telefonul mobil.

Telefon

După pornire, accesul la lista din agenda telefonică poate fi întârziat timp de câteva minute, în funcție de mărimea acesteia.

Categoriile din agenda telefonică

Categoria este indicată printr-o pictogramă:



Telefon



Mobil



Acasă



Birou

Transformarea unui telefon în telefon activ

Nota: Dacă primiți un apel atunci când telefonul folosit este selectat ca noul telefon activ, apelul va fi transferat la sistemul audio al vehiculului.

La prima utilizare a sistemului, niciun telefon nu este conectat la sistem.

După cuplarea contactului și pornirea unității audio, telefonul cu suport Bluetooth trebuie să fie conectat la sistem. Vezi **Setare Bluetooth** (pagina 175).

După asocierea unui telefon cu Bluetooth la sistem, acesta devine telefonul activ. Pentru informații suplimentare, consultați meniul telefonului.

Selectați telefonul din meniul de telefoane active.

La recuplarea contactului și repornirea radioului, ultimul telefon activ este preluat de sistem.

Nota: În unele situații, este necesară și confirmarea pe telefon a conexiunii Bluetooth.

Asocierea unui alt telefon cu Bluetooth

Asociați un nou telefon cu Bluetooth conform cerințelor de realizare a unei conexiuni Bluetooth.

Telefoanele stocate în sistem sunt accesibile prin utilizarea listei de telefoane din unitatea audio.

Nota: Se pot asocia maximum șase telefoane. Dacă cele șase dispozitive cu Bluetooth au fost deja asociate, pentru a asocia un alt dispozitiv, este necesară dezasocierea unuia dintre ele.

CONTROL TELEFON

Telecomandă

Buton Voice și Mode



E102756

Apelurile primite pot fi acceptate apăsând o dată butonul MODE. Apăsăți butonul din nou pentru a încheia convorbirea.

FOLOSIRE TELEFON

Nota: Consultați ghidul audio pentru informații detaliate despre comenzi. Vezi **Descriere generală audio** (pagina 157).

Nota: Puteți ieși din meniul telefonului prin apăsarea oricărui buton pentru sursă **CD**, **RADIO** sau **AUX**.

Nota: Când este cazul, folosirea butoanelor direcționale sus/jos, de căutare progresivă ("înainte") și regresivă ("înapoi") și a butonului **OK** poate fi făcută atât de la volan, cât și de la unitatea audio.

Telefon

În acest capitol sunt descrise funcțiile telefonice ale unității audio.

Trebuie să existe un telefon activ.

Chiar dacă este conectat la unitatea audio, telefonul dumneavoastră poate fi utilizat în modul obișnuit.

Efectuarea unui apel

Formarea unui număr prin comandă vocală

Numerele de telefon pot fi formate prin comandă vocală. Vezi **Comenzi telefon** (pagina 187).

Formarea unui număr cu ajutorul agendei

1. Apăsați butonul **PHONE**.
2. Apăsați butoanele direcționale sus/jos până **PHONEBOOK** apare pe afișaj.
3. Apasati butonul **OK**.

Nota: De asemenea, puteți folosi tastatura telefonică pentru a selecta prima literă a numelui pe care îl căutați. Apăsați în mod repetat numărul care corespunde literei până când litera necesară este afișată.

4. Apăsați butoanele săgeată sus/jos pentru a selecta numărul de telefon dorit.

Nota: Mențineți apăsată butoanele direcționale sus/jos pentru a căuta înainte și înapoi prin agenda telefonică.

5. Apăsați butonul **OK** pentru a forma numărul de telefon selectat.

Formarea unui număr de la tastatura telefonică

1. Apăsați butonul **PHONE**.
2. Formați numărul folosind tastatura telefonică de pe unitatea audio.
3. Apasati butonul **OK**.

Nota: Dacă introduceți o cifră incorectă în timp ce introduceți un număr de telefon, apăsați butonul de funcții 3 pentru a șterge ultima cifră. Dacă țineți apăsat, va fi șters întregul șir de cifre.

Încheierea unui apel

Apelurile pot fi încheiate prin:

- apăsarea butonului de căutare progresivă ("Înainte")
- apasarea butonului **OK**
- apăsarea butonului de funcții 4.

Reapelarea unui număr

1. Apăsați butonul **PHONE**.
2. Apasati butoanele directionale sus/jos până **CALL LISTS** apare pe afisaj.
3. Apasati butonul **OK**.

Nota: Dacă telefonul activ nu dispune de o listă de apeluri efectuate, puteți reapela ultimul număr de apel efectuat/ultima înregistrare.

4. Apăsați butoanele sus/jos pentru a selecta lista de apeluri dorită.
5. Apasati butonul **OK**.
6. Apăsați butoanele sus/jos pentru a selecta numărul de telefon dorit.
7. Apasati butonul **OK**.

Reapelarea ultimului număr apelat

1. Apăsați butonul **PHONE**.
2. Apăsați butoanele direcționale sus/jos până **REDIAL** apare pe afișaj.
3. Apasati butonul **OK**.

Recepționarea unui apel

Acceptarea unui apel

Apelurile primite pot fi acceptate prin apasarea butonului de cautare regresiva ("Înapoi") sau a butonului **OK**.

Telefon

Respingerea unui apel

Apelurile primite pot fi respinse prin:

- apăsarea butonului de căutare progresivă ("înainte") sau
- de căutare regresivă ("înapoi") pentru a evidenția **REJECT**, urmata de apăsarea butonului **OK**.

Recepționarea unui al doilea apel

Nota: *Funcția de primire a unui al doilea apel trebuie să fie activată pe telefonul dumneavoastră.*

Dacă recepționați un al doilea apel în timp ce vă aflați într-o convorbire, va fi emis un bip și veți putea încheia convorbirea în curs și accepta apelul recepționat.

Acceptarea unui al doilea apel

Nota: *Primul apel primit va fi întrerupt și înlocuit de al doilea apel primit.*

Apelurile primite după primul apel pot fi acceptate prin apăsarea butonului de căutare regresivă ("înapoi") de pe volan sau de la unitatea audio, sau prin apăsarea butonului **OK** de la unitatea audio.

Respingerea unui al doilea apel

Apelurile primite după primul apel pot fi respinse prin:

- apăsarea butonului de căutare progresivă ("înainte") sau
- de căutare regresivă ("înapoi") pentru a evidenția **REJECT**, urmata de apăsarea butonului **OK**.

Apelurile primite după primul apel pot fi respinse apăsând butonul de funcții 4.

Dezactivarea microfonului

Nota: *În timpul unui apel, puteți dezactiva microfonul. Atunci când este dezactivat, pe ecran va apărea un mesaj de confirmare.*

Apăsați butonul de funcții 1. Apăsați din nou butonul pentru a dezactiva această funcție.

Schimbarea telefonului activ

Nota: *Telefoanele trebuie să fie asociate la sistem înainte de a putea fi activate.*

Nota: *După asocierea unui telefon la sistem, acesta devine telefonul activ.*

1. Apăsați butonul **PHONE**.
2. Apăsați butoanele direcționale sus/jos până **SELECT PHONE** apare pe afișaj.
3. Apasati butonul **OK**.
4. Parcurgeți diferitele telefoane memorate utilizând butoanele sus/jos pentru a afișa telefoanele asociate.
5. Apăsați butonul **OK** pentru a selecta telefonul care va deveni telefonul activ.

Anularea asocierii unui telefon

Un telefon asociat poate fi șters din sistem oricând, dacă nu există o convorbire în curs.

1. Apăsați butonul **PHONE**.
2. Apăsați butoanele sus/jos până **SELECT PHONE** apare pe afișaj.
3. Apasati butonul **OK**.
4. Apăsați butoanele sus/jos pentru a evidenția telefonul de care aveți nevoie.
5. Apăsați butonul de funcții 1.

Control vocal

PRINCIPIU DE OPERARE

ATENȚIONARE



Utilizarea sistemului cu motorul oprit va duce la consumarea bateriei.

Recunoașterea vocală permite funcționarea sistemului fără ca atenția dumneavoastră să fie distrasă de la drum pentru a modifica setările sau pentru a primi răspunsuri de la sistem.

Ori de câte ori roștiți una dintre comenzile definite cu sistemul activ, sistemul de recunoaștere vocală transformă comanda dumneavoastră într-un semnal de control pentru sistem. Înregistrările dumneavoastră sunt sub formă de dialoguri sau comenzi. Sunteți asistat prin anunțuri sau întrebări.

Vă rugăm să vă familiarizați cu funcțiile sistemului înainte de a utiliza funcția de recunoaștere vocală.

Comenzile acceptate

Prin intermediul sistemului de comandă vocală puteți controla următoarele funcții ale vehiculului:

- Telefon cu Bluetooth
- radioul
- CD playerul
- aparat extern (USB)
- aparat extern (iPod)
- comandă automată climatizare

Reacția sistemului

Pe măsură ce se desfășoară o sesiune vocală, sistemul va răspunde printr-un bip de fiecare dată când este gata să continue.

Nu încercați să îi dați o comandă dacă nu ați auzit bipul. Sistemul de comandă vocală va repeta fiecare comandă rostită.

Dacă nu sunteți sigur asupra modului de continuare, roștiți „HELP” pentru asistență sau „CANCEL” dacă nu doriți să continuați.

Funcția „HELP” oferă doar un subset de comenzi vocale disponibile. Explicațiile detaliate ale tuturor comenzilor posibile se găsesc pe paginile următoare.

Comenzile vocale

Toate comenzile vocale vor fi rostite pe un ton normal, ca și cum ați vorbi cu un pasager sau la telefon. Intensitatea dumneavoastră vocală va depinde de intensitatea zgomotului din jur, din interiorul sau din afara vehiculului, dar nu strigați.

FOLOSIRE CONTROL VOCAL

Funcționarea sistemului

Ordinea și conținutul comenzilor vocale sunt indicate în următoarele liste. Tabelele prezintă ordinea comenzilor vocale ale utilizatorului și răspunsurile sistemului pentru fiecare funcție disponibilă.

<> indică un număr sau o etichetă de nume stocată ce trebuie introdus(ă) de către utilizator.

Comenzile rapide

Există câteva comenzi rapide pentru comenzile vocale, cu ajutorul cărora puteți controla câteva funcții ale vehiculului fără să fie nevoie să urmați meniul de comandă complet. Acestea sunt:

- telefon: „MOBILE NAME”, „DIAL NUMBER”, „DIAL NAME” și „REDIAL”
- control automat climatizare: „TEMPERATURE”, „AUTO MODE”, „DEFROSTING/DEMISTING ON” și „DEFROSTING/DEMISTING OFF”
- radio: „TUNE NAME”
- dispozitiv extern (USB): „TRACK”
- dispozitiv extern (iPod): „TRACK”

Control vocal

Inițierea comunicării cu sistemul

Înainte de a putea să începeți comunicarea cu sistemul, în primul rând, trebuie să apăsați butonul **VOICE** pentru fiecare operațiune și să așteptați până ce sistemul vă răspunde printr-un sunet ("bip"). Vezi **Control vocal** (pagina 40).

Apăsați din nou butonul, pentru a anula sesiunea vocală.

Eticheta de nume

Funcționalitatea etichetă de nume poate accepta funcțiile telefonice, audio și de navigare utilizând funcția „STORE NAME”. Puteți atribui etichete de nume unor elemente, cum ar fi posturile de radio preferate sau contactele telefonice personale. Vezi **Comenzi audio** (pagina 180). Vezi **Comenzi telefon** (pagina 187).

- Memorați maximum 20 de etichete de nume per funcție.
- Durata medie de înregistrare pentru fiecare etichetă de nume este de aproximativ 2-3 secunde.

COMENZI AUDIO

CD playerul

Puteți controla redarea prin comandă vocală.

Prezentare generală

Prezentarea generală de mai jos arată comenzile vocale disponibile. Listele de mai jos vă vor oferi mai multe informații despre meniul complet de comenzi în exemplele selectate.

„CD PLAYER”
„HELP”
„PLAY”
„TRACK”*
„SHUFFLE ALL ”
„SHUFFLE FOLDER”**
„SHUFFLE OFF”
„REPEAT FOLDER”**
„REPEAT TRACK”
„REPEAT OFF”

* Poate fi folosită ca scurtătură.

** Opțiune disponibilă numai dacă CD-ul conține fișiere de date audio tip MP3.

Piesă

Puteți alege o anumită piesă de pe CD.

Control vocal

Trepte	Utilizatorul spune	Sistemul răspunde
1	„CD PLAYER”	„CD PLAYER”
2	„TRACK”*	„TRACK NUMBER PLEASE”
3	„<un număr între 1 și 99>”**	„<număr> TRACK”

* Poate fi folosită ca scurtătură.

** În plus, numerele pot fi rostite ca maximum patru cifre distincte (de exemplu, „2”, „4”, „5” pentru piesa 245)

Aleatoriu toate

Setează redarea aleatorie.

Trepte	Utilizatorul spune	Sistemul răspunde
1	„CD PLAYER”	„CD PLAYER”
2	„SHUFFLE ALL”	

Radioul

Comenzile vocale pentru radio susțin funcționalitatea radioului și, cu ajutorul lor, puteți să acordați posturile de radio prin comandă vocală.

Prezentare generală

Prezentarea generală de mai jos arată comenzile vocale disponibile. În listele de mai jos veți găsi informații suplimentare privind meniul complet de comenzi.

„RADIO”
„HELP”
„AM”
„FM”
„TUNE NAME”*
„DELETE NAME”
„DELETE DIRECTORY”
„PLAY DIRECTORY”
„STORE NAME”

Control vocal

„RADIO”
„PLAY”

* Poate fi folosită ca scurtătură.

Frecvență acordaj

Cu ajutorul acestei funcții, puteți acorda radioul prin comenzi vocale.

Trepte	Utilizatorul spune	Sistemul răspunde
1	„RADIO”	„RADIO”
2	„AM”	„AM FREQUENCY PLEASE”
	„FM”	„FM FREQUENCY PLEASE”
3	„<frecvență>”*	„<frecvență> TUNE”

* Frecvența poate fi introdusă în mai multe moduri. Consultați exemplele de mai jos.

Banda FM: 87,5 - 108,0 în trepte de 0,1

- „Optzeci și nouă virgulă nouă” (89,9)
- „Nouăzeci” (90,0)
- „O sută virgulă cinci” (100,5)
- „Unu zero unu virgulă unu” (101,1)
- „Unu zero opt” (108,0)

Banda AM/MW: 531 - 1602 în trepte de 9

Banda AM/LW: 153 - 281 în trepte de 1

- „Cinci trezeci și unu” (531)
- „Nouă sute” (900)
- „Paisprezece patruzeci” (1440)
- „Cincisprezece zero trei” (1503)
- „Zece optzeci” (1080)

Stocare nume

Dacă ați acordat un post de radio, îl puteți memora sub un nume în director.

Trepte	Utilizatorul spune	Sistemul răspunde
1	„RADIO”	„RADIO”
2	„STORE NAME”	„STORE NAME” „NAME PLEASE”
3	„<name>”	„REPEAT NAME PLEASE”
4	„<name>”	„STORING NAME” „<name> STORED”

Control vocal

Nume acordaj

Cu ajutorul acestei funcții, puteți activa un post de radio memorat.

Trepte	Utilizatorul spune	Sistemul răspunde
1	„RADIO”	„RADIO”
2	„TUNE NAME”*	„NAME PLEASE“
3	„<name>“	„<nume> TUNE”

* Poate fi folosită ca scurtătură.

Ștergere nume

Cu ajutorul acestei funcții, puteți șterge un post de radio memorat.

Trepte	Utilizatorul spune	Sistemul răspunde
1	„RADIO”	„RADIO”
2	„DELETE NAME“	„NAME PLEASE“
3	„<name>“	„DELETE <name>“ „CONFIRM YES OR NO“
4	„YES“	„DELETED”
	„NO“	„COMMAND CANCELLED“

Redare director

Cu ajutorul acestei funcții, puteți lăsa sistemul să enumere toate posturile de radio memorate.

Trepte	Utilizatorul spune	Sistemul răspunde
1	„RADIO”	„RADIO”
2	„PLAY DIRECTORY“	„PLAY <DIRECTORY>“

Ștergere director

Cu ajutorul acestei funcții, puteți șterge simultan toate posturile de radio memorate.

Control vocal

Trepte	Utilizatorul spune	Sistemul răspunde
1	„RADIO”	„RADIO”
2	„DELETE DIRECTORY“	„DELETE DIRECTORY“ „CONFIRM YES OR NO“
3	„YES“	„RADIO DIRECTORY DELETED“
	„NO“	„COMMAND CANCELLED“

Redare

Această funcție comută sursa audio la modul radio.

Trepte	Utilizatorul spune	Sistemul răspunde
1	„RADIO”	„RADIO”
2	„PLAY”	

Intrare auxiliară

Cu ajutorul acestei funcții, puteți comuta sursa audio la dispozitivul de intrare auxiliar atașat.

Trepte	Utilizatorul spune	Sistemul răspunde
1	„EXTERNAL DEVICE”	„EXTERNAL DEVICE”
2	„LINE IN”	„LINE IN”

Aparate externe - USB

Aceste comenzi vocale asigură funcționalitatea unui aparat extern prevăzut cu USB care poate fi conectat la unitatea audio.

Prezentare generală

Prezentarea generală de mai jos arată comenzile vocale disponibile. Listele de mai jos vă vor oferi mai multe informații despre meniul complet de comenzi în exemplele selectate.

„EXTERNAL DEVICE”, „USB”
„HELP”
„PLAY”

Control vocal

„EXTERNAL DEVICE”, „USB”
„TRACK”*
„PLAYLIST”**
„FOLDER”**
„SHUFFLE ALL”
„SHUFFLE FOLDER”
„SHUFFLE PLAYLIST”
„SHUFFLE OFF”
„REPEAT TRACK”
„REPEAT FOLDER”
„REPEAT OFF”

* Poate fi folosită ca scurtătură.

** Listelor de redare și dosarelor activate prin comandă vocală trebuie să li se atribue nume de fișier speciale. Vezi **Informații generale** (pagina 195).

redare USB

Această funcție vă permite să comutați sursa audio pe aparatul conectat prin USB.

Trepte	Utilizatorul spune	Sistemul răspunde
1	„EXTERNAL DEVICE”	„EXTERNAL DEVICE”
2	„USB”	„USB”
3	„PLAY”	

Melodie USB

Puteți alege direct o melodie de pe aparatul dvs. conectat prin USB.

Trepte	Utilizatorul spune	Sistemul răspunde
1	„EXTERNAL DEVICE”	„EXTERNAL DEVICE”

Control vocal

Trepte	Utilizatorul spune	Sistemul răspunde
2	„USB”	„USB”
3	„TRACK”	„TRACK NUMBER PLEASE”
4	„<un număr între 1 și 99>”**	„<număr> TRACK”

* În plus, numerele pot fi rostite prin cifrele componente, maxim patru cifre separate (de exemplu "2", "4", "5" pentru melodia 245)

Aparate externe - iPod

Aceste comenzi vocale asigură funcționalitatea unui iPod care poate fi conectat la unitatea audio.

Prezentare generală

Prezentarea generală de mai jos arată comenzile vocale disponibile. Listele de mai jos vă vor oferi mai multe informații despre meniul complet de comenzi în exemplele selectate.

„EXTERNAL DEVICE”, „IPOD”
„HELP”
„PLAY”
„TRACK”*
„PLAYLIST”**
„SHUFFLE ALL”
„SHUFFLE PLAYLIST”
„SHUFFLE OFF”
„REPEAT TRACK”
„REPEAT OFF”

* Poate fi folosită ca scurtătură.

** Listelor de redare activate prin comandă vocală trebuie să li se atribuie nume de fișier speciale. Vezi **Informații generale** (pagina 195).

Melodie iPod

Puteți alege direct o melodie din lista cu toate titlurile aparatului dvs. iPod.

Control vocal

Trepte	Utilizatorul spune	Sistemul răspunde
1	„EXTERNAL DEVICE”	„EXTERNAL DEVICE”
2	„IPOD”	„IPOD”
3	„TRACK”*	„TRACK NUMBER PLEASE”
4	„<un număr între 1 și 99>”**	„<număr> TRACK”

* Poate fi folosită ca scurtătură.

** În plus, numerele pot fi rostite prin cifrele componente, maxim cinci cifre separate (de exemplu "5", "2", "4", "5", "3" pentru melodia 52453), până la limita de 65535.

Listă de redare iPod

Puteți alege direct o listă de redare din aparatul dvs. iPod.

Trepte	Utilizatorul spune	Sistemul răspunde
1	„EXTERNAL DEVICE”	„EXTERNAL DEVICE”
2	„IPOD”	„IPOD”
3	„PLAYLIST”**	„PLAYLIST NUMBER PLEASE”
4	„<un număr cuprins între 1 și 10>”	„PLAYLIST <număr>”

* Listelor de redare activate prin comandă vocală trebuie să li se atribue nume de fișier speciale. Vezi **Informații generale** (pagina 195).

COMENZI TELEFON

Telefon

Sistemul dvs. telefonic vă permite să creați o agendă telefonică suplimentară. Intrările stocate pot fi apelate prin comandă vocală. Numerele de telefon stocate prin utilizarea comenzii vocale sunt stocate pe sistemul vehiculului, și nu în telefon.

Prezentare generală

Prezentarea generală de mai jos indică comenzile vocale disponibile. Listele următoare vor furniza informații suplimentare privind meniul complet de comenzi cu ajutorul exemplor selectate.

Control vocal

„PHONE“
„HELP“
„MOBILE NAME“*
„DIAL NUMBER“*
„DIAL NAME“*
„DELETE NAME“
„DELETE DIRECTORY“
„PLAY DIRECTORY“
„STORE NAME“
„REDIAL“*
„ACCEPT CALLS“
„REJECT CALLS“

* Se poate folosi drept comandă rapidă.

Funcțiile telefonului

Apelare număr

Numerele de telefon pot fi apelate după executarea comenzii vocale a etichetei de nume.

Pași	Utilizatorul spune	Sistemul răspunde
1	„PHONE“	„PHONE“
2	„DIAL NUMBER“*	„NUMBER PLEASE“
3	„<phone number>“	„<phone number> CONTINUE?“
4	„DIAL“	„DIALLING“
	„CORRECTION“	„<repeat last part of number> CONTINUE?“

* Se poate folosi drept comandă rapidă.

Control vocal

Apelare nume

Numerele de telefon pot fi apelate după executarea comenzii vocale a etichetei de nume.

Pași	Utilizatorul spune	Sistemul răspunde
1	„PHONE“	„PHONE“
2	„DIAL NAME“*	„NAME PLEASE“
3	„<name>“	„DIAL <name>“ „CONFIRM YES OR NO“
4	„YES“	„DIALLING“
	„NO“	„COMMAND CANCELLED“

* Se poate folosi drept comandă rapidă.

Reapelare

Această funcție vă permite să reapelați ultimul număr de telefon apelat.

Pași	Utilizatorul spune	Sistemul răspunde
1	„PHONE“	„PHONE“
2	„REDIAL“*	„REDIAL“ „CONFIRM YES OR NO“
3	„YES“	„DIALLING“
	„NO“	„COMMAND CANCELLED“

* Se poate folosi drept comandă rapidă.

Nume mobil

Această funcție vă permite să accesați numerele de telefon stocate cu o etichetă de nume în telefonul dvs. mobil.

Pași	Utilizatorul spune	Sistemul răspunde
1	„PHONE“	„PHONE“

Control vocal

Pași	Utilizatorul spune	Sistemul răspunde
2	„MOBILE NAME“*	„MOBILE NAME“ „<phone dependent dialogue>“

* Se poate folosi drept comandă rapidă.

DTMF (Apelare cu ton)

Această funcție transferă numerele pronunțate în tonuri DTMF (multifrecvență bitonală). De exemplu, pentru a interoga de la distanță robotul dvs. telefonic de acasă sau pentru a introduce un număr PIN etc.

Nota: DTMF poate fi folosit numai în timpul unui apel în desfășurare. Apăsăți butonul VOICE și așteptați solicitarea sistemului.

Poate fi folosit numai la vehicule pe care este instalat un buton special VOICE.

Pași	Utilizatorul spune	Sistemul răspunde
1		„NUMBER PLEASE“
2	„<numbers 1 to 9, zero, hash, star>“	

Crearea unei agende telefonice

Stocare nume

Noile intrări pot fi stocate cu ajutorul comenzii „STORE NAME“. Această caracteristică poate fi folosită pentru apelarea unui număr prin invocarea numelui în locul întregului număr.

Pași	Utilizatorul spune	Sistemul răspunde
1	„PHONE“	„PHONE“
2	„STORE NAME“	„STORE NAME“ „NAME PLEASE“
3	„<name>“	„REPEAT NAME PLEASE“
4	„<name>“	„STORING NAME“ „<name> STORED“ „NUMBER PLEASE“
5	„<phone number>“	„<phone number>“
6	„STORE“	„STORING NUMBER“ „<phone number>“ „NUMBER STORED“

Control vocal

Ștergere nume

Numele stocate pot fi de asemenea șterse din director.

Pași	Utilizatorul spune	Sistemul răspunde
1	„PHONE“	„PHONE“
2	„DELETE NAME“	„NAME PLEASE“
3	„<name>“	„DELETE <name>“ „CONFIRM YES OR NO“
4	„YES“	„<name> DELETED“
	„NO“	„COMMAND CANCELLED“

Redare director

Folosiți această funcție pentru a permite sistemului să vă comunice toate intrările stocate.

Pași	Utilizatorul spune	Sistemul răspunde
1	„PHONE“	„PHONE“
2	„PLAY DIRECTORY“	„PLAY DIRECTORY“

Ștergere director

Această funcție vă permite să ștergeți toate intrările odată.

Pași	Utilizatorul spune	Sistemul răspunde
1	„PHONE“	„PHONE“
2	„DELETE DIRECTORY“	„DELETE DIRECTORY“ „CONFIRM YES OR NO“
3	„YES“	„DIRECTORY DELETED“
	„NO“	„COMMAND CANCELLED“

Control vocal

Setări principale

Apelurile pot fi setate automat pe refuz de preluare cu ajutorul comenzii vocale.

Apeluri refuzate

Pași	Utilizatorul spune	Sistemul răspunde
1	„PHONE“	„PHONE“
2	„REJECT CALLS“	„REJECT CALLS“
	„ACCEPT CALLS“ *	„ACCEPT CALLS“

* folosiți această comandă pentru a opri modul de refuz apeluri

COMENZI CONTROL CLIMATIZARE

Climatizare

Comenzile vocale de climatizare asigură funcționarea setărilor de turație ale ventilatorului, de temperatură și de mod. Nu toate funcțiile sunt disponibile pe toate autovehiculele.

Prezentare generală

Prezentarea generală de mai jos arată comenzile vocale disponibile. Listele de mai jos vă vor oferi mai multe informații despre meniul complet de comenzi în exemplele selectate.

„CLIMATE“
„HELP“
„FAN“*
„DEFROSTING/DEMISTING ON“*
„DEFROSTING/DEMISTING OFF“*
„TEMPERATURE“*
„AUTO MODE“*

* Poate fi folosită ca scurtătură. La autovehiculele dotate cu un modul de limba engleză, scurtătura „FAN“ (Ventilator) nu este disponibilă.

Ventilator

Această funcție permite reglarea turației ventilatorului.

Control vocal

Trepte	Utilizatorul spune	Sistemul răspunde
1	„CLIMATE”	„CLIMATE”
2	„FAN”*	„FAN SPEED PLEASE”
3	„MINIMUM”	„FAN MINIMUM”
	„<a number between 1 and 7>”	„FAN <number>”
	„MAXIMUM”	„FAN MAXIMUM”

* Poate fi folosită ca scurtătură. La autovehiculele dotate cu un modul de limba engleză, scurtătura „FAN” (Ventilator) nu este disponibilă.

Dejivrare/dezaburire

Trepte	Utilizatorul spune	Sistemul răspunde
1	„CLIMATE”	„CLIMATE”
2	„DEFROSTING ON/DEMISTING ON”*	„DEFROSTING ON/DEMISTING ON”
	„DEFROSTING OFF/DEMISTING OFF”*	„DEFROSTING OFF/DEMISTING OFF”

* Poate fi folosită ca scurtătură.

Temperatură

Această funcție permite reglarea temperaturii.

Trepte	Utilizatorul spune	Sistemul răspunde
1	„CLIMATE”	„CLIMATE”
2	„TEMPERATURE”*	„TEMPERATURE PLEASE”
3	„MINIMUM”	„TEMPERATURE MINIMUM”
	„<a number between 15 and 29 °C with 0.5 increments>” or „<a number between 59 and 84 °F>”	„TEMPERATURE <number>”
	„MAXIMUM”	„TEMPERATURE MAXIMUM”

* Poate fi folosită ca scurtătură.

Control vocal





Mod auto

Trepte	Utilizatorul spune	Sistemul răspunde
1	„CLIMATE”	„CLIMATE”
2	„AUTO MODE”*	„AUTO MODE”

* Poate fi folosită ca scurtătură. Poate fi dezactivat prin selectarea unei temperaturi diferite sau a unei turații a ventilatorului diferite.

INFORMATII GENERALE

ATENȚIONARI

-  Manipulați cu grijă dispozitivele externe cu conectori electrice neprotejați (cum ar fi mufa USB). Înlocuiți întotdeauna capacul/elementul de protecție, dacă este posibil. Se pot produce descărcări electrostatice, care determină defectarea dispozitivului.
-  Nu atingeți și nu umblați la priza USB din interiorul vehiculului. Acoperiți priza atunci când nu o utilizați.
-  Folosiți numai dispozitive dispozitiv USB de stocare în masă.
-  Comutați întotdeauna unitatea audio la o sursă diferită (de exemplu, radioul) înainte de a decupla dispozitivul USB.
-  Nu instalați și nu conectați huburi sau splitter USB.

Nota: Sistemul este proiectat doar pentru a recunoaște și a citi fișierele audio corespunzătoare de pe un dispozitiv USB conform cu clasa de dispozitive USB de stocare în masă sau de pe un iPod. Nu se garantează funcționarea tuturor dispozitivelor USB existente cu sistemul.

Nota: Există posibilitatea conectării unor dispozitive compatibile cu cablu USB, precum și a celor care sunt conectate direct la priza USB a vehiculului (de exemplu, stickurile de memorie USB sau dispozitivele de tip pen drive).

Nota: Este posibil ca unele dispozitive USB, cu un consum mai mare de energie, să nu fie compatibile (de exemplu, unele hard diskuri mai mari).

Nota: Durata de accesare, pentru a citi fișierele de pe dispozitivul extern, diferă în funcție de factori precum structura fișierelor, dimensiunea acestora și conținutul de pe dispozitiv.

Sistemul acceptă o gamă de dispozitive externe, care formează un ansamblu cu unitatea audio prin priza USB și prizele de intrare auxiliare. Odată conectat, dispozitivul extern poate fi controlat prin intermediul unității audio.

Vă prezentăm o listă a dispozitivelor compatibile obișnuite:

- Stickuri de memorie USB
- Hard diskuri USB portabile
- Unele MP3 playere cu conexiune USB
- Playere de fișiere iPod (accesați www.ford-mobile-connectivity.com pentru cea mai recentă listă de compatibilități).

Sistemul este compatibil USB 2.0, viteză maximă, compatibil cu gazdele USB 1.1 și acceptă sistemele de fișiere FAT 16/32.

Informații despre structura fișierelor audio pentru dispozitivele externe

USB

Creați o singură partiție pe dispozitivul USB.

În cazul în care creați liste de redare, acestea trebuie să conțină căile de fișier corecte, cu trimitere la dispozitivul USB. Se recomandă să creați lista de redare după ce fișierele audio au fost transferate pe dispozitivul USB.

Listele de redare trebuie să fie create în formatul .m3u.

Fișierele audio trebuie să fie în formatul .mp3.

Nu depășiți următoarele limite:

- 1.000 de elemente per dosar (fișiere, dosare și liste de redare)
- 5.000 de dosare per dispozitiv USB (inclusiv listele de redare)
- 8 niveluri de subdosare.

Conectivitate

Pentru a activa comanda vocală pentru listele de redare și dosarele personalizate, urmați procedura de mai jos:

- Creați dosarele denumite în formatul "**Ford<*>**", unde <*> este un număr între 1 și 10. De exemplu, "**Ford3**" fără nicio extensie.
- Creați liste de redare denumite în formatul "**Ford<*>.m3u**", unde <*> este un număr între 1 și 10. De exemplu, "**Ford5.m3u**" fără niciun spațiu între "**Ford**" și număr.

De acum înainte, dosarele și listele de redare personalizate vor putea fi selectate prin comandă vocală. Vezi **Comenzi audio** (pagina 180).

iPod

Pentru a activa comanda vocală pentru listele de redare personalizate, creați liste de redare denumite în formatul "**Ford<*>**", unde <*> este un număr între 1 și 10. De exemplu, "**Ford7**" fără niciun spațiu între "**Ford**" și număr.

De acum înainte, listele de redare vor putea fi selectate prin comandă vocală. Vezi **Comenzi audio** (pagina 180).

CONECTARE DISPOZITIV EXTERIOR

AVERTIZARE



Asigurați-vă că aparatul extern este montat într-un mod sigur în vehicul și că legăturile sale care atârnă nu împiedică folosirea niciuneia dintre comenzile de conducere ale vehiculului.

Aparatele externe pot fi conectate folosind mufa de intrare auxiliară și portul USB. Vezi **Mufă intrare auxiliară (AUX IN)** (pagina 83). Vezi **Port USB** (pagina 84).

Conectare

Conectați aparatul și, dacă este necesar, asigurați-l pentru a împiedica mișcarea acestuia în interiorul vehiculului.

Conectarea unui iPod

Pentru un confort și o calitate audio optime, vă recomandăm să cumpărați un cablu special, unic de legătură, disponibil la furnizorul dvs.

Ca alternativă, este posibil să conectați aparatul dvs. iPod folosind cablul USB standard pentru iPod și un fir separat cu jack audio de 3.5mm. Dacă folosiți această metodă, pregătiți volumul iPod-ului la nivel maxim și dezactivați orice reglaje ale egalizatorului înainte de a face legăturile:

- Conectați ieșirea de cască iPod la mufa AUX IN.
- Conectați cablul USB de la iPod la mufa USB a vehiculului.

CONECTARE DISPOZITIV EXTERIOR - VEHICULE CU: BLUETOOTH

Conectarea unui dispozitiv audio cu Bluetooth

ATENȚIONARE



Deoarece există diverse standarde, producătorii pot implementa diverse profile în cadrul dispozitivelor lor cu Bluetooth. Din acest motiv, se poate produce o incompatibilitate între dispozitivul cu Bluetooth și sistem care, în unele cazuri, poate limita funcționalitatea sistemului. Pentru a evita această situație, ar trebui folosite numai dispozitivele recomandate.

Pentru detalii complete, vizitați site-ul web www.ford-mobile-connectivity.com.

Conectivitate

Asocierea dispozitivului

Pentru a conecta dispozitivul la sistem, urmați aceeași procedură ca în cazul telefoanelor cu „hands-free” (mâini libere) prin Bluetooth. Vezi **Setare Bluetooth** (pagina 175).

Utilizarea dispozitivului

Nota: *Butoanele de căutare și informațiile despre fișiere vor funcționa doar pentru anumite telefoane și aparate.*

Selectați Bluetooth audio ca sursa activă.

1. Selectați **AUX**.
2. Apăsați butoanele direcționale sus și jos pentru a selecta funcția dorită.
3. Apasați butonul **OK**.

Piese pot fi accesate prin trecerea înainte și înapoi cu ajutorul comenzilor de pe volan sau direct de la butoanele unității audio.

Control audio

Apăsați tastele de căutare progresivă (“în sus”) și regresivă (“în jos”) pentru o căutare discontinuă, în salturi înapoi sau înainte, printre melodii.

Apăsați și mențineți apăsată tastele de căutare pentru a activa derularea rapidă înapoi/înainte a conținutului melodiei.

Apăsați butonul **INFO** sau butonul pentru funcții 4 pentru a afișa următoarele:

- Titlul.
- Artistul.
- Albumul.
- Numele fișierului.

FOLOSIRE DISPOZITIV USB

Sunt utilizate diferite pictograme pentru identificarea tipurilor de fișiere, dosare etc. audio.



Aparatul conectat prin USB este sursa activă



Dosar



Listă de redare



Album



Artist



Nume fișier



Titlu melodie



Informație indisponibilă

Operație

Selectați ca sursă audio aparatul conectat prin USB apăsând în mod repetat butonul **AUX** până când ecranul USB apare pe afișaj. După prima conectare a aparatului USB, va porni în mod automat prima melodie din primul dosar. Ulterior, după schimbarea sursei audio, poziția de redare din aparatul USB va fi reamintită.

Pentru a parcurge conținutul aparatului, apăsați o singură dată tasta direcțională sus/jos sau butonul **OK**.

Conectivitate

Pe afișaj vor apărea informații despre piesă, împreună cu alte informații importante descrise mai jos:

- Bara verticală de derulare din partea dreaptă a afișajului indică poziția actuală de vizualizare a dosarului.
- ">" după o intrare indică existența unui subnivel suplimentar care poate fi accesat (de exemplu, un dosar denumit după un album și conținând diferite melodii din acesta).
- „<” înainte de listă indică faptul că se poate citi un nivel superior.
- Pictogramele din partea stângă a textului melodiei/dosarului indică tipul de fișier/dosar. Consultați lista pentru o explicație privind aceste pictograme.

Pentru a naviga prin conținutul aparatului conectat prin USB, folosiți tastele direcționale sus/jos pentru a parcurge listele, respectiv tastele stânga/dreapta pentru a vă deplasa în sus sau în jos în cadrul structurii dosarului. De îndată ce dosarul, lista de redare sau melodia dorită este evidențiată, apăsați pe butonul **OK** pentru a selecta redarea.

Nota: Dacă doriți să treceți direct la nivelul superior al conținutului din aparatul USB, apăsați și mențineți apăsată tasta direcțională stânga.

Control audio

Apăsați tastele de căutare progresivă ("înainte") și regresivă ("înapoi") pentru o căutare discontinuă, în salturi înapoi sau înainte, printre melodii.

Apăsați și mențineți apăsată tastele de căutare pentru a activa derularea rapidă înapoi/înainte prin conținutul melodiei.

Utilizați butoanele de funcții pentru a activa redarea în ordine aleatoare, repetarea și scanarea întregului aparat, dosarelor sau listelor de redare.

Apăsați butonul **INFO** sau butonul de funcții 4 pentru a afișa următoarele:

- titlu
- artistul
- albumul
- numele dosarului
- numele fișierului.

FOLOSIRE IPOD

Sunt utilizate diferite pictograme pentru identificarea tipurilor de fișiere, dosare etc. audio.



iPod reprezintă sursa activă



Listă de redare iPod



Artist iPod



Album iPod



Gen iPod



Melodie iPod



Categorie generică iPod



Fișier media generic iPod

Operație

Selectați iPod ca sursă audio apăsând în mod repetat butonul **AUX** până când ecranul iPod apare pe afișaj.

Conectivitate

Lista meniului iPod pentru parcurgerea conținutului este disponibilă prin intermediul afișajului radio. Navigarea în conținut urmează aceleași principii ca și la utilizarea iPod-ului în mod autonom (de exemplu, căutarea după artist, titlu etc.). Pentru a parcurge conținutul iPod-ului, apăsați tasta direcțională sus / jos sau butonul OK o singură dată.

Pe afișaj vor apărea informații despre piesă, împreună cu alte informații importante descrise mai jos:

- Bara verticală de derulare de pe partea dreaptă a afișajului indică poziția actuală de vizualizare a listei.
- „>” după o intrare indică faptul că se poate citi un nivel inferior (de exemplu, toate albumele unui anumit artist).
- „<” înainte de listă indică faptul că se poate citi un nivel superior.
- O pictogramă pe partea stângă indică tipul de listă afișată în acest moment (de exemplu, lista de albume). Consultați lista pentru o explicație privind aceste pictograme.

Pentru a naviga prin conținutul iPod, folosiți tastele direcționale sus/jos pentru a parcurge listele și tastele stânga/dreapta pentru a vă deplasa în sus sau în jos în cadrul ierarhiei. Odată ce piesa, lista de redare, albumul, artistul sau genul dorit sunt evidențiate, apăsați pe butonul OK pentru a selecta redarea.

Nota: *Dacă doriți să treceți direct la nivelul superior din conținutul iPod, apăsați și mențineți apăsată tasta direcțională stânga.*

Control audio

Apăsați tastele de căutare progresivă ("în sus") și regresivă ("în jos") pentru o căutare discontinuă, în salturi înapoi sau înainte, printre melodii.

Apăsați și mențineți apăsați tastele de căutare pentru a activa derularea rapidă înapoi/înainte a conținutului melodiei.

Utilizați butoanele de funcții pentru a activa redarea în ordine aleatoare și repetarea listelor de redare.

Apăsați butonul de funcții 3 pentru a explora întregul aparat sau o listă de redare, dacă acestea sunt deschise.

Apăsați butonul **INFO** sau butonul pentru funcții 4 pentru a afișa următoarele:

- titlu
- artistul
- album

SIGURANȚA ȘOSELEI

AVERTIZARI



Sistemul vă oferă informații concepute pentru a vă ajuta să ajungeți la destinație în mod rapid și în siguranță.



Din motive de siguranță, șoferul trebuie să programeze sistemul doar atunci când vehiculul este în staționare.



Sistemul nu vă oferă nicio asistență referitor la semne de stop, semafoare, zone aflate în construcție sau alte informații importante privind siguranța.



Nu utilizați sistemul până când nu v-ați familiarizat cu funcționarea sa.



Uitați-vă la afișajul sistemului numai atunci când condițiile de conducere o permit.

Informații privind siguranța

Citiți și respectați toate precauțiile indicate privind siguranța. În caz contrar, poate crește riscul de coliziune și vătămare corporală. Ford Motor Company nu va fi responsabil de daune de niciun tip care decurg din nerespectarea acestor indicații.

Dacă este necesară vizualizarea detaliată a instrucțiunilor de traseu, trageți în afara părții carosabile atunci când acest lucru se face în condiții de siguranță și parcați vehiculul.

Nu utilizați sistemul de navigare pentru a localiza serviciile de urgență.

Pentru a utiliza sistemul cât mai eficient și în siguranță posibil, utilizați întotdeauna cele mai recente informații de navigare. Furnizorul dumneavoastră va fi în măsură să vă ajute în acest sens.

PORNIREA

ATENȚIONARE

 Utilizarea sistemului cu motorul oprit va duce la consumarea bateriei.

Nota: *Veți fi taxat(ă) atunci când trimiteți sau primiți mesaje text.*

Nota: *Pentru toate funcțiile și operațiile telefonului dumneavoastră, consultați manualul telefonului.*

Nota: *Păstrați codul de activare (imprimat în ghidul de instalare) într-un loc sigur.*

Nota: *Păstrați mesajul text de activare în căsuța poștală a telefonului mobil.*

Compatibilitatea telefoanelor

ATENȚIONARE

 În lipsa unui consens, producătorii de telefoane mobile pot implementa diverse profiluri în dispozitivele lor cu Bluetooth.

Din acest motiv, poate apărea o incompatibilitate între telefon și sistemul hands-free, care, în unele cazuri, poate reduce semnificativ performanța sistemului. Pentru evitarea acestei situații, trebuie folosite numai telefoane recomandate.

Pentru informații complete, vă rugăm să vizitați site-ul web www.ford-mobile-connectivity.com.

Instalarea cardului micro SD

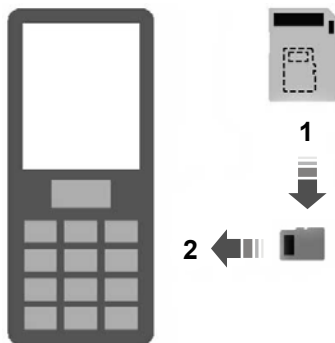

E114212

1. Scoateți cardul micro SD din adaptor.
2. Introduceți cardul micro SD în telefonul mobil.

Activarea sistemului de navigare pe telefonul mobil

Nota: *Radioul trebuie să fie pornit înainte de conectarea telefonului mobil la receptorul GPS al mașinii.*

Nota: *Sistemul Ford Mobile Navigation trebuie să fie instalat și activat pe telefonul dumneavoastră mobil.*

Nota: *Este posibilă activarea a până la maximum trei telefoane.*

Nota: *Instrucțiuni detaliate sunt disponibile pe cardul micro SD și pe site-ul www.ford-mobile-connectivity.com.*

Pentru a conecta dispozitivul la sistem, urmați aceeași procedură ca în cazul telefoanelor cu „hands-free” (mâini libere) prin Bluetooth. Vezi **Setare Bluetooth** (pagina 175).

1. Porniți radioul.



E114213

2. Deschideți telefonul mobil și porniți „Ford Mobile Navigation“.
3. Alegeți „Selectați destinația“.
4. Alegeți „Introduceți adresa“.
5. Modificați opțiunile de traseu dacă este necesar și începeți ghidarea pe traseu.
6. Afișajul vehiculului va indica informațiile privind virajele. Instrucțiunile vocale sunt transmise prin difuzoarele vehiculului.

Nota: *Telefonul dumneavoastră mobil va indica poziția dumneavoastră actuală.*

7. Puteți părăsi aplicația și puteți continua ghidarea pe traseu după repornirea aplicației.

APROBĂRI TIP

NOTIFICARE FCC/INDUSTRY CANADA

Acest dispozitiv respectă Partea 15 a Regulamentului FCC. Funcționarea face obiectul următoarelor două condiții: (1) acest dispozitiv nu trebuie să genereze interferențe dăunătoare, și (2) acest dispozitiv trebuie să suporte orice interferență receptată, inclusiv interferențe ce pot determina o funcționare nedorită.

ID FCC: WJLRX-42

IC: 7847A-RX42

Schimbările sau modificările aduse dispozitivului și neaprobată în mod expres de partea responsabilă privind conformitatea pot anula dreptul utilizatorului de a utiliza echipamentul.

RX-42 - declarație de conformitate

Noi, partea responsabilă pentru conformitate, declarăm pe propria răspundere că produsul de integrare a telefonului mobil RX-42 respectă prevederile următoarei Directive a Consiliului: 1999/5/CE. Un exemplar al declarației de conformitate poate fi găsit la adresa:

www.novero.com/declaration_of_conformity

Marca verbală și logourile Bluetooth aparțin Bluetooth SIG, Inc., iar utilizarea acestor mărci de către Ford Motor Company se realizează sub licență. Alte mărci comerciale și denumiri comerciale aparțin proprietarilor de drept.

APROBĂRI TIP

iPod este marcă înregistrată a Apple Inc.

APROBĂRI TIP



© 2008 NAVTEQ B.V. Toate drepturile rezervate.

Anexe



(AT)	"© Bundesamt für Eich- und Vermessungswesen"
(PL)	"© EuroGeographics"
(FR)	"source: Géoroute® IGN France & BD Carto® IGN France"
(DE)	"Die Grundlagendaten wurden mit Genehmigung der zuständigen Behörden entnommen"
(GB)	"Based upon Crown Copyright material."
(GR)	"Copyright Geomatics Ltd."
(IT)	"La Banca Dati Italiana è stata prodotta usando quale riferimento anche cartografia numerica ed al tratto prodotta e fornita dalla Regione Toscana."
(NO)	"Copyright © 2000; Norwegian Mapping Authority"
(PT)	"Source: IgeoE – Portugal"
(ES)	"Información geográfica propiedad del CNIG"
(SE)	"Based upon electronic data © National Land Survey Sweden."
(CH)	"Topografische Grundlage: © Bundesamt für Landestopographie"

COMPATIBILITATE ELECTROMAGNETICĂ

AVERTIZARI

 Vehiculul dvs. a fost testat și certificat potrivit legislațiilor referitoare la compatibilitatea electromagnetică (72/245/EEC, Regulamentul 10 al UN ECE sau alte cerințe locale aplicabile). Este responsabilitatea dumneavoastră să vă asigurați că orice echipament montat este în conformitate cu legislațiile locale în vigoare. Solicitați montarea oricărui echipament de către tehnicienii de calificare adecvată.

AVERTIZARI

-  Echipamentele transmițătoare în radiofrecvență (RF) (de exemplu, telefoane celulare, radiotransmițătoare de amatori etc.) pot fi montate pe vehiculul dumneavoastră numai dacă acestea sunt conforme cu parametrii prezentați în tabelul de mai jos. Nu există prevederi sau condiții speciale pentru montare sau utilizare.
-  Nu montați niciun fel de dispozitiv de emisie-recepție, microfoane, difuzoare sau orice alt dispozitiv în calea de deschidere a sistemului de airbag.
-  Nu fixați cablurile de antenă la cablajul original al vehiculului, la conductele de carburant și de frână.

Anexe

AVERTIZARI



Păstrați antena și cablurile de alimentare la cel puțin 100 mm distanță de orice

AVERTIZARI

module electronice și airbaguri.

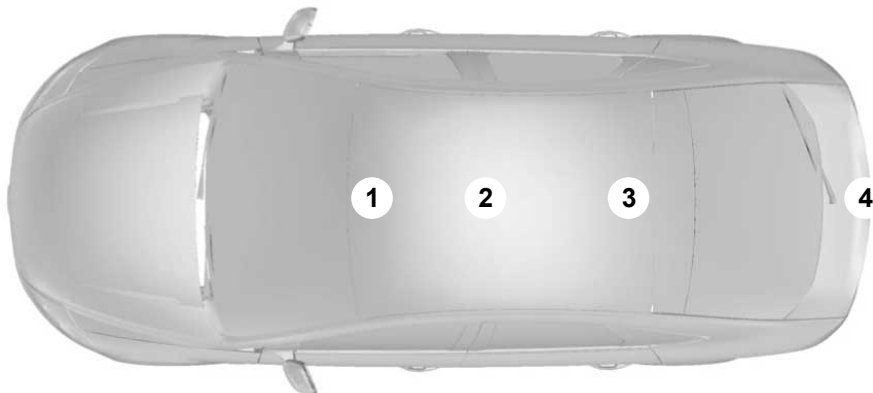

E85998

Banda de frecvență MHz	Puterea de ieșire maximă în wați (RMS de vârf)	Pozițiile antenei
1 – 30	50 W	3. 4
30 – 54	50 W	1. 2. 3
68 – 87,5	50 W	1. 2. 3
142 – 176	50 W	1. 2. 3
380 – 512	50 W	1. 2. 3
806 – 940	10 W	1. 2. 3
1200 – 1400	10 W	1. 2. 3
1710 – 1885	10 W	1. 2. 3
1885 – 2025	10 W	1. 2. 3

Nota: După montarea transmițătoarelor în RF, verificați interferențele de la și spre toate echipamentele electrice din vehicul, atât în modul standby cât și în modul de transmisie.

Verificați toate echipamentele electrice:

- cu contactul **ON (PORNIT)**
- cu motorul în funcțiune
- în timpul unui test de drum la diferite viteze.

Anexe

Verificați dacă câmpurile electromagnetice generate în interiorul cabinei vehiculului de transmiiătorul montat nu depășesc limitele de expunere umană aplicabile.

Index

A

A/C	
Vezi: Control climatizare.....	73
ABS	
Vezi: Frâne.....	98
Accesorii	
Vezi: Piese și accesorii.....	5
Activarea alarmei.....	38
Întârzierea automată de armare.....	38
Activare imobilizer motor.....	37
Acumulatorul vehiculului.....	137
Aer condiționat	
Vezi: Control climatizare.....	73
Afișaj informații.....	62
Informații generale.....	62
Ajustarea jeturilor spălătorului de parbriz.....	43
Ajustarea volanului.....	39
Ajustare pe înălțime a centurii.....	26
Alarmă.....	38
Principiu de operare.....	38
Aleator.....	169
Tipul 1.....	169
Tipul 2 și 3.....	169
Alimentare și realimentare.....	90
Specificatii tehnice.....	92
Amplasare cutie siguranțe.....	113
Cutie de siguranțe în compartimentul motor.....	113
Cutie de siguranțe în compartimentul pasagerilor.....	113
Anexă simboluri.....	5
Simboluri de pe autovehicul.....	5
Simboluri folosite în acest manual.....	5
Anexe.....	203
Aprobări tip.....	203
NOTIFICARE FCC/INDUSTRY	
CANADA.....	203
RX-42 - declarație de conformitate.....	203
Asistare parcare.....	100
Principiu de operare.....	100
Asistare parcare	
Vezi: Folosire ajutor parcare - Vehicule cu: Ajutor la parcare spate.....	100
Vezi: Folosire ajutor parcare - Vehicule cu: Frana de parcare fata si spate.....	101
Așezare în poziția corectă.....	78

Avertizări și indicații sonore.....	60
Atenționare centură de siguranță.....	61
Cheia în afara autoturismului.....	61
Lumini aprinse.....	61
Nivel scăzut al combustibilului.....	61
Transmisie automată.....	60
Avertizor centură scaun.....	26
Dezactivarea avertizorului privind centura de siguranță.....	26

B

Banchetă.....	80
Rabatarea în jos a spătarelor.....	80
Baterie telecomandă	
Vezi: Schimbarea bateriei la telecomanda.....	28
Blocaj volan.....	87
Vehicule cu pornire fără cheie.....	87
Vehicule fără pornire fără cheie.....	87
Blocare ușă copii.....	22
Partea din dreapta.....	22
Partea din stânga.....	22
Brichetă.....	82
Butoane presetare posturi radio.....	165
Buton lungime de bandă.....	164
Buton sunet.....	164
Buzunar pentru hartă.....	83

C

Cabluri pornire	
Vezi: Folosire cabluri pornire.....	137
Calitate combustibil - Benzina.....	90
Calitate combustibil - Diesel.....	90
Depozitarea pe termen lung.....	90
Camăra video mers înapoi.....	102
Principiu de operare.....	102
Capac rezervor.....	90
Vehicule cu kit de reparare a pneurilor.....	91
Vehiculele fără kit de reparare a pneurilor.....	92

Index

Cârlig remorcare detașabil.....	107	Conectivitate.....	195
Conducerea cu o remorcă.....	109	Informații generale.....	195
Conducerea fără remorcă.....	110	Consum combustibil.....	92
Deblocarea mecanismului brațului cârligului de tractare.....	108	Consum combustibil Vezi: Specificații tehnice.....	92
Demontarea brațului cârligului de tractare.....	109	Contact pornire Vezi: Întrerupător pornire.....	85
Introducerea brațului cârligului de tractare.....	108	Control audio.....	39
Întreținere.....	110	Căutare.....	39
Catalizator.....	92	Mod.....	39
Conducerea cu catalizator (convertorul catalitic).....	92	Control automat climatizare.....	76
CD player.....	169	Aer recirculat.....	77
Ceas.....	82	Dejivrarea și dezaburirea parbrizului.....	76
Centru mesaje Vezi: Afișaj informații.....	62	Distribuirea aerului.....	76
Chei codate.....	37	Oprirea sistemului de control automat al climatizării.....	77
Chei și telecomenzi.....	28	Pornirea și oprirea aerului condiționat.....	77
Cititor de taxare.....	83	Reglarea temperaturii.....	76
Cod securitate.....	163	Ventilator.....	76
Comenzi audio.....	180	Control automat viteză.....	104
Aparate externe - iPod.....	186	Principiu de operare.....	104
Aparate externe - USB.....	184	Control automat viteză Vezi: Folosire tempomat.....	104
CD playerul.....	180	Control automat volum.....	167
Intrare auxiliară.....	184	Control climatizare.....	73
Radioul.....	181	Principiu de operare.....	73
Comenzi control climatizare.....	192	Control informații trafic.....	165
Climatizare.....	192	Activarea anunțurilor despre trafic.....	165
Comenzi telefon.....	187	Încheierea anunțurilor despre trafic.....	166
Crearea unei agende telefonice.....	190	Volumul anunțurilor despre trafic.....	166
Funcțiile telefonului.....	188	Control manual climatizare.....	74
Setări principale.....	192	Aer recirculat.....	74
Telefon.....	187	Controlul distribuției aerului.....	74
Compartimente depozitare.....	82	Reglajele sistemului.....	74
Compatibilitate electromagnetică.....	204	Ventilator.....	74
Computer de bord.....	67	Control pornit/oprit.....	164
Computerul de bord.....	67	Control stabilitate.....	99
Kilometraj total.....	67	Principiu de operare.....	99
Conducere prin apă.....	111	Control stabilitate Vezi: Folosire sistem stabilitate.....	99
Conducerea prin apă.....	111	Control telefon.....	176
Conectare dispozitiv exterior.....	196	Telecomandă.....	176
Conectare.....	196	Controlul iluminării.....	45
Conectare dispozitiv exterior - Vehicule cu: Bluetooth.....	196	Faruri Home safe.....	45
Conectarea unui dispozitiv audio cu Bluetooth.....	196	Fază lungă și fază scurtă.....	45
		Lumini de parcare.....	45
		Poziții buton pentru luminile exterioare.....	45
		Semnalizare cu farurile.....	45

Index

Control viteză	
Vezi: Control automat viteză.....	104
Control vocal.....	40
Principiu de operare.....	179
Covorașe.....	84
Curățare exterior.....	135
Conservarea vopselei caroseriei.....	135
Curățarea farurilor.....	135
Curățarea lunetei.....	135
Curățarea ornamentelor cromate.....	135
Curățare interior.....	135
Centuri de siguranță.....	135
Ecrane consolă indicatoare, ecrane LCD, ecrane radio.....	136
Cutie viteză	
Vezi: Transmisie.....	95
D	
Demontare far.....	48
Vezi: Deschidere și închidere capotă.....	126
D	
Deschidere și închidere capotă.....	126
Deschiderea capotei.....	126
Închiderea capotei.....	126
Descriere compartiment motor - 1.25L Duratec-16V (Sigma)/1.4L Duratec-16V (Sigma)/1.6L Duratec-16V Ti-VCT (Sigma).....	127
Descriere compartiment motor - 1.4L Duratorq-TDCi (DV) Diesel.....	128
Descriere compartiment motor - 1.6L Duratorq-TDCi (DV) Diesel.....	129
Descriere generală audio.....	157
Despre acest manual.....	5
Dezactivare air bag pasager.....	27
Activare airbag pasager.....	27
Dezactivare airbag pasager.....	27
Instalare comutator dezactivare airbag pasager.....	27
Dezactivare alarmă.....	38
Vehicule ce nu au funcția de acționare fără cheie.....	38
Vehicule cu funcția de acționare fără cheie.....	38
Dezactivare imobilizer.....	37
Diagramă siguranțe.....	114
Cutie de siguranțe în compartimentul motor.....	114
Cutie de siguranțe în compartimentul pasagerilor - Tip 1.....	117
Cutie de siguranțe în compartimentul pasagerilor - Tip 2.....	119
Dotări standard.....	82
DPF	
Vezi: Filtru particule diesel (DPF).....	88
E	
Echipament de urgență.....	112
Emisiuni de știri.....	167
F	
Filtru particule diesel (DPF).....	88
Regenerarea.....	88
Folosire ajutor parcare - Vehicule cu: Ajutor la parcare spate.....	100
Folosire ajutor parcare - Vehicule cu: Frana de parcare fata si spate.....	101
Manevrarea cu parcare asistată.....	101
Pornirea și oprirea modulului de parcare asistată.....	101
Folosire cabluri pornire.....	137
Conectarea cablurilor de pornire.....	137
Pornirea motorului.....	137
Folosire camera mers înapoi.....	102
Activarea camerei retrovizoare.....	102
Dezactivarea camerei retrovizoare.....	103
Pornirea și oprirea camerei pentru mers înapoi.....	103
Utilizarea ecranului.....	102
Folosire centuri pe perioada sarcinii.....	26
Folosire control vocal.....	179
Eticheta de nume.....	180
Funcționarea sistemului.....	179
Folosire dispozitiv USB.....	197
Control audio.....	198
Operație.....	197
Folosire iPod.....	198
Control audio.....	199
Operație.....	198

Index

Folosire lanțuri pentru zapadă.....	148
Vehicule cu control al stabilității (EPS).....	148
Folosire pneuri de iarnă.....	148
Folosire sistem stabilitate.....	99
Autovehicule cu comutator pentru controlul stabilității (ESP).....	99
Folosire telefon.....	176
Anularea asocierii unui telefon.....	178
Dezactivarea microfonului.....	178
Efectuarea unui apel.....	177
Recepționarea unui al doilea apel.....	178
Recepționarea unui apel.....	177
Schimbarea telefonului activ.....	178
Folosire tempomat.....	104
Anulare viteză setată.....	105
Oprire control automat al vitezei.....	105
Pornire control automat al vitezei.....	104
Revenire la viteză setată.....	105
Schimbarea vitezei setate.....	104
Setare viteză.....	104
Frână de mână	
Vezi: Frână de parcare.....	98
Frână de parcare.....	98
Toate vehiculele.....	98
Frâne.....	98
Principiu de operare.....	98
Frecvențe alternative.....	167

G

Geamuri cu acționare electrică.....	54
Butoanele de pe ușa șoferului.....	54
Butonul de siguranță pentru geamurile spate.....	54
Deschiderea și închiderea automată a geamului de la ușa șoferului.....	54
Funcția antiprindere.....	54
Resetarea memoriei geamurilor electrice.....	55
Geamuri și oglinzi.....	54
Geamuri și oglinzi încălzite.....	77
Geamuri încălzite.....	77
Oglinzi exterioare încălzite.....	77
Guri de ventilare.....	73
Fantă de ventilație laterală.....	73
Fantele de ventilație centrale.....	73

H

Huse bagaj.....	106
-----------------	-----

I

Identificare vehicul.....	152
Iluminare.....	45
Imobilizer	
Vezi: Imobilizer motor.....	37
Imobilizer motor.....	37
Principiu de operare.....	37
Incuietoare capota	
Vezi: Deschidere și închidere capotă.....	126
Indicatoare bord.....	57
Indicator de carburant.....	57
Indicatori direcție.....	47
Informații generale pe frecvențe radio.....	28
Informații importante audio.....	156
Etichetele discurilor.....	156
Etichetele unității audio.....	156
Intrare fără cheie.....	34
Blocarea autovehiculului.....	34
Blocarea și deblocarea ușilor cu lama cheii.....	36
Cheia pasivă.....	34
Chei dezactivate.....	35
Deblocarea autovehiculului.....	35
Informații generale.....	34
Introducere.....	111
Frâne și ambreiaj.....	111
Motor.....	111
Pneuri.....	111
Introducere în capitolul audio.....	156
Introducere în navigație.....	200

Î

Încălzire	
Vezi: Control climatizare.....	73

Index

Încuiere și descuiere.....	32	Lămpi și semnale de avertizare.....	57
Blocarea.....	32	Atenționare centură de siguranță.....	60
Blocarea dublă.....	32	Indicator bujie incandescentă.....	59
Blocarea separată a ușilor cu ajutorul cheii.....	33	Indicator control al stabilității (ESP).....	60
Blocarea și deblocarea ușilor din interior.....	33	Indicator control automat al vitezei.....	58
Capota portbagajului.....	33	Indicator de direcție.....	58
Confirmarea de blocare și deblocare.....	32	Indicator de schimbare a vitezelor.....	60
Deblocarea.....	32	Indicator faruri de ceață față.....	59
Încuietori.....	32	Indicator faruri de ceață spate.....	60
Întreprător pornire.....	85	Indicator fază lungă.....	60
Întreținerea.....	125	Indicator mesaje.....	60
Informatii generale.....	125	Indicator pentru faruri.....	60
Specificatii tehnice.....	133	Lampă avertizare nivel scăzut de combustibil.....	60
Întreținere pneu.....	147	Lampă martor de avertizare ABS.....	58
Întreținere vehicul.....	135	Lampă martor de avertizare airbag.....	58
Întunecare automată oglindă.....	56	Lampă martor de avertizare baterie.....	60
J			
Joă ulei - 1.25L Duratec-16V (Sigma)/1.4L Duratec-16V (Sigma)/1.6L Duratec-16V Ti-VCT (Sigma).....	130	Lampă martor de avertizare îngheț.....	59
Joă ulei - 1.4L Duratorq-TDCi (DV) Diesel/1.6L Duratorq-TDCi (DV) Diesel.....	130	Lampă martor de avertizare presiune ulei.....	59
L			
Lampă ceață Vezi: Lămpi ceață față.....	46	Lampă martor de avertizare sistem de frânăre.....	58
Lanțuri zapadă Vezi: Folosire lanțuri pentru zapadă.....	148	Lampă martor de avertizare uși deschise.....	58
Lămpi auto.....	46	Martor de avertizare servodirecție.....	60
Lămpi ceață față.....	46	Martor de avertizare temperatură lichid de răcire.....	58
Lămpi ceață spate.....	46	Martor de avertizare ulei de motor.....	59
Lămpi interioare.....	47	Martori de avertizare motor.....	59
Lampa de lectură.....	48	Lumini avarie.....	47
Lumină de interior.....	47	M	
Măsurii securitate.....90			
Memorare automată.....165			
Meniuri audio.....167			
Mesaje informații.....68			
Mod regional (REG).....168			
Mufă intrare auxiliară (AUX IN).....83			
O			
Oglinzi exterioare electrice.....55			
Oglinzi electrice rabatabile.....56			
Pozitii înclinare oglindă.....56			
Oglinzi exterioare.....55			
Oglinzi rabatabile manual.....55			
Oglinzi			
Vezi: Geamuri și oglinzi.....54			
Vezi: Geamuri și oglinzi încălzite.....77			

Index

Operare audio.....	164	Pornire rapidă.....	8
Opțiuni display MP3.....	172	Blocarea și deblocarea.....	11
Opțiunile de afișare a textului de pe CD.....	172	Clapeta rezervorului de carburant.....	15
P		Control automat climatizare.....	13
Panou bord.....	57	Control manual climatizare.....	13
Parasolare.....	82	Faruri automate.....	14
Piese și accesorii.....	5	Intrare fără cheie.....	11
Acum puteți fi sigur că piesele Ford sunt originale.....	5	Pornirea fără cheie.....	12
Căutați logoul Ford pe următoarele componente.....	6	Prezentare generală a panoului de bord.....	8
Placută identificare vehicul.....	152	Reglarea volanului.....	12
Pneuri de iarnă		Scaune cu reglare manuală.....	15
Vezi: Folosire pneuri de iarnă.....	148	Semnalizatoare.....	14
Pneuri		Sistemul airbag.....	14
Vezi: Roți și pneuri.....	139	Ștergătoare automate.....	14
Pornirea.....	201	Port bagaj pavilion.....	106
Activarea sistemului de navigare pe telefonul mobil.....	201	Suport pentru portbagaj.....	106
Compatibilitatea telefoanelor.....	201	Port USB.....	84
Instalarea cardului micro SD.....	201	Poziționare scaun copil.....	18
Pornire baterie cu cabluri		Precauțiuni de vreme rece.....	111
Vezi: Folosire cabluri pornire.....	137	Presiune în pneuri	
Pornire fără cheie.....	85	Vezi: Specificatii tehnice.....	148
Contact cuplat.....	85	Probleme sistem audio.....	174
Oprirea motorului cu autovehiculul staționar.....	86	Procesor de sunet digital (DSP).....	167
Oprirea motorului în timpul mersului.....	86	DSP a ocupării vehiculului.....	167
Pornirea cu transmisie automată.....	86	Egalizor DSP.....	167
Pornirea cu transmisie manuală.....	86	Modificarea reglajelor DSP.....	167
Pornirea nereușită.....	86	Programare telecomandă.....	28
Pornirea unui motor diesel.....	86	Programarea unei telecomenzi noi.....	28
Pornire motor diesel.....	88	Reprogramarea funcției de deblocare.....	28
Motor rece sau cald.....	88	Programare telecomandă	
Pornire motor pe benzină.....	87	Vezi: Programare telecomandă.....	28
Motor încecat.....	87	Protecția pasagerului.....	23
Motor rece sau cald.....	87	Principiu de operare.....	23
Ralantiul motorului după pornire.....	88	Puncte ancorare ISOFIX.....	21
Pornire motor.....	85	Montarea unui scaun special pentru copii cu chingi de prindere superioare.....	21
Informatii generale.....	85	Punctele de ancorare pentru chinga superioară.....	21
		Puncte de tractare.....	123
		Puncte legătură baterie.....	138
		Purtare de sarcină.....	106
		Informatii generale.....	106
		Purtători de sarcini	
		Vezi: Port bagaj pavilion.....	106
		R	
		Realimentare.....	92

Index

Recuperare vehicul.....	123	Schimbarea bateriei la telecomanda.....	28
Redare CD.....	169	Telecomandă cu cheie tip escamotabil.....	29
Redare fișier MP3.....	170	Telecomandă fără cheie tip escamotabil.....	30
Eticheta ID3 versiunea 2.....	171	Schimbarea lamelelor de ștergător.....	44
Formatele de fișiere.....	171	Lama ștergătorului de lunetă.....	44
Formatul ISO 9660.....	170	Lame ștergător de parbriz.....	44
Ordinea de redare a fișierelor MP3.....	171	Schimbarea unei roți.....	139
Parcursul fișierelor MP3.....	172	Asamblarea cheii tubulare pentru roți.....	141
Redarea unui disc cu sesiuni multiple.....	171	Cricul vehiculului.....	139
Sesiune multiplă.....	170	Montarea unei roți.....	143
Reglaj înălțime faruri.....	46	Prezoanele.....	139
Poziții de comandă recomandate pentru		Punctele de fixare a cricului și de ridicare.....	139
reglarea nivelului farurilor.....	47	Scoaterea capacelor roților.....	142
Reparare defect minor vopsea.....	136	Scoaterea unei roți.....	142
Repede înainte/înapoi.....	169	Vehiculele cu roată de rezervă	
Repetare melodii CD.....	169	temporară.....	139
Tipul 1.....	169	Schimbarea unei sigurate.....	113
Tipul 2 și 3.....	170	Schimbarea unui bec.....	48
Roți și pneuri.....	139	Far.....	48
Informatii generale.....	139	Faruri de ceață față.....	50
Specificatii tehnice.....	148	Faruri de ceață spate.....	51
S		Lampa centrală de stop montată pe	
Scanare melodii CD.....	170	hayon.....	52
Tipul 1.....	170	Lampa de lectură.....	52
Tipul 2 și 3.....	170	Lampa plăcuței de înmatriculare.....	52
Scanare posturi radio.....	164	Lampa portbagajului.....	52
Reglarea manuală.....	164	Lampă de interior.....	52
Reglarea prin căutare.....	164	Lumini spate.....	50
Reglarea prin scanare.....	164	Semnalizatoarele laterale.....	50
Scaun copil.....	20	Schimbare bec	
Pernă de înălțare (Grupa 3).....	20	Vezi: Schimbarea unui bec.....	48
Scaun de înălțare (Grupa 2).....	20	Securitate sistem audio.....	163
Scaune copii.....	17	Selecție melodii.....	169
Scaune pentru copii pentru diverse grupe de		Tipul 2 și 3.....	169
greutate.....	17	Serie identificare vehicul (VIN).....	152
Scaune cu acționare manuală.....	79	Setare Bluetooth.....	175
Rabaterea în față a spătarului de scaun - Cu 3		Cerințe pentru conectarea prin Bluetooth.....	175
uși.....	79	Manipularea telefoanelor.....	175
Reducerea spătarului la poziția de așezare -		Setare telefon.....	175
Cu 3 uși.....	79	Agenda telefonică.....	175
Reglarea înălțimii scaunului șoferului.....	80	Asocierea unui alt telefon cu Bluetooth.....	176
Reglarea suportului lombar.....	80	Categorii din agenda telefonică.....	176
Reglarea unghiului spătarului.....	80	Transformarea unui telefon în telefon	
Tragerea scaunelor în față sau în spate.....	79	activ.....	176
Scaune încălzite.....	81	Setări personalizate.....	67
Scaune.....	78	Dezactivarea semnalelor sonore.....	67
		Unități de măsură.....	67
		Sfârșit redare CD.....	172

Index

Sfaturi despre condus.....	111	Tractare vehicul pe roți.....	123
Sfaturi privind conducerea cu ABS.....	98	Autovehicule cu transmisie automată.....	123
Sfaturi privind conducerea cu ABS		Toate autovehiculele.....	123
Vezi: Sfaturi privind conducerea cu ABS.....	98	Transmisie automată.....	95
Siguranța copilului.....	17	Informații generale.....	95
Siguranța șoselei.....	200	Manetă de eliberare a poziției de parcare în caz	
Informații privind siguranța.....	200	de urgență.....	97
Siguranțe.....	113	Modurile de conducere.....	96
Sistem navigație.....	201	Pozițiile manetei schimbătorului de viteze.....	95
Spălare		Sugestii pentru conducerea cu transmisia	
Vezi: Curățare exterior.....	135	automată.....	96
Spălare mașină		Transmisie manuală.....	95
Vezi: Curățare exterior.....	135	Selectați mașarierul.....	95
Spălător parbriz.....	42	Transmisie.....	95
Specificații bec.....	53	Triunghi reflectorizant.....	112
Specificații tehnice.....	153	Trusa de prim ajutor.....	112
Specificații tehnice.....	153	Trusă reparație pneu.....	144
Stergătoare auto.....	41	Informații generale.....	144
Stergătoare		Umflarea pneului.....	145
Vezi: Ștergătoare și spălătoare.....	41	Utilizarea kitului de vulcanizare rapidă.....	145
Stergător și spălător lunetă.....	42		
Spălător lunetă.....	43	V	
Ștergerea în mașarier.....	42	Ventația	
Ștergere intermitentă.....	42	Vezi: Control climatizare.....	73
Strângere centuri siguranță.....	25	Ventile	
Suport pahar.....	82	Vezi: Guri de ventilație.....	73
Suport unitate navigație satelit.....	84	Verificare fluid frână și ambreiaj.....	132
Reglarea suportului.....	84	Verificare lamele stergător.....	43
		Verificare lichid răcire motor.....	131
Ș		Completarea cu ulei.....	131
Ștergătoare parbriz.....	41	Verificarea nivelului lichidului de răcire.....	131
Sistem ștergătoare automate.....	41	Verificare lichid răcire	
Ștergere intermitentă.....	41	Vezi: Verificare lichid răcire motor.....	131
Ștergătoare și spălătoare.....	41	Verificare lichid stergător.....	132
		Verificare ulei motor.....	131
T		Completarea cu ulei.....	131
Telefon		Verificarea nivelului de ulei.....	131
Vezi: Folosire telefon.....	176	Verificare ulei	
Telefon.....	175	Vezi: Verificare ulei motor.....	131
Informații generale.....	175	VIN	
Tetiere.....	78	Vezi: Serie identificare vehicul (VIN).....	152
Ajustarea tetierelor.....	78	Volan.....	39
Înlăturarea tetierelor.....	78		
Tractare remorcă.....	107		
Drumuri în rampă.....	107		
Tractare.....	107		

Feel the difference

