

**FordC-MAX**  
Manual de utilizare

Feel the difference



Informațiile cuprinse în această publicație erau corecte la momentul intrării în tipar. În interesul dezvoltării, se rezervă dreptul de modificare în orice moment a specificațiilor, proiectării sau echipamentelor, fără înștiințare și fără comportarea niciunei obligații. Această publicație, sau părți ale acesteia, nu pot fi nici reproduse și nici traduse fără aprobarea noastră. Cu excepția erorilor și omisiunilor.

© Ford Motor Company 2011

Toate drepturile rezervate.

Cod piesa: (CG3567ro) 12/2010 20110126073930



# Cuprins

## Introducere

Despre acest manual.....	7
Anexă simboluri.....	7
Piese și accesorii.....	7

## Pornire rapidă

Pornire rapidă.....	10
---------------------	----

## Siguranța copilului

Scaune copii.....	19
Scaun copil.....	20
Poziționare scaun copil.....	21
Puncte ancorare ISOFIX.....	24
Blocare ușă copii.....	25

## Protecția pasagerului

Principiu de operare.....	27
Strângere centuri siguranță.....	29
Ajustare pe înălțime a centurii.....	33
Avertizor centură scaun.....	33
Folosire centuri pe perioada sarcinii.....	34
Dezactivare air bag pasager.....	34

## Chei și telecomenzi

Informații generale pe frecvențe radio.....	36
Programare telecomandă.....	36
Schimbarea bateriei la telecomanda.....	36

## Încuietori

Încuiere și descuiere.....	39
Intrare fără cheie.....	43
Deschidere și închidere generală.....	45

## Imobilizer motor

Principiu de operare.....	47
Chei codate.....	47
Activare imobilizer motor.....	47
Dezactivare imobilizer.....	47

## Alarmă

Principiu de operare.....	48
Activarea alarmei.....	49
Dezactivare alarmă.....	49

## Volan

Ajustarea volanului.....	50
Control audio.....	50
Control vocal.....	51

## Ștergătoare și spălătoare

Ștergătoare parbriz.....	52
Ștergătoare auto.....	52
Spălător parbriz.....	53
Ștergător și spălător lunetă.....	53
Ajustarea jeturilor spălătorului de parbriz.....	54
Spălătoare faruri.....	54
Verificare lamele ștergător.....	55
Schimbarea lamelelor de ștergător.....	55
Specificațiile tehnice.....	56

## Iluminare

Controlul iluminării.....	57
Lămpi auto.....	58
Lămpi ceață față.....	58
Lămpi ceață spate.....	58
Reglaj înălțime faruri.....	59
Lumini avarie.....	59
Indicatori direcție.....	60
Lămpi semnalizare.....	60
Lămpi interioare.....	61
Demontare far.....	61
Schimbarea unui bec.....	62
Specificații bec.....	69

## Geamuri și oglinzi

Geamuri cu acționare electrică.....	71
Oglinzi exterioare.....	72

# Cuprins

Oglinzi exterioare electrice.....	73	Suporturi pahare.....	123
Întunecare automată oglindă.....	74	Oglindă supraveghere copil.....	124
Afișaj punct mort.....	74	Mufă intrare auxiliară (AUX IN).....	124
<b>Panou bord</b>		Port USB.....	124
Indicatoare bord.....	77	Suport unitate navigație satelit.....	125
Lămpi și semnale de avertizare.....	79	Covorașe.....	125
Avertizări și indicații sonore.....	81	<b>Pornire motor</b>	
<b>Afișaj informații</b>		Informații generale.....	126
Informații generale.....	83	Întreprător pornire.....	126
Computer de bord.....	89	Blocaj volan.....	126
Setări personalizate.....	89	Pornire motor pe benzină.....	127
Mesaje informații.....	90	Pornire motor diesel.....	128
<b>Control climatizare</b>		Pornire fără cheie.....	128
Principiu de operare.....	99	Filtru particule diesel (DPF).....	130
Guri de ventilare.....	99	Oprire motor.....	130
Control manual climatizare.....	100	Încălzitor motor.....	130
Control automat climatizare.....	102	<b>Pornit-oprit</b>	
Geamuri și oglinzi încălzite.....	104	Principiu de operare.....	132
Încălzire auxiliară.....	105	Folosire pornire-oprire.....	132
<b>Scaune</b>		<b>Mod 'Eco'</b>	
Așezare în poziția corectă.....	108	Principiu de operare.....	134
Scaune cu acționare manuală.....	108	Folosire mod 'Eco'.....	134
Tetiere.....	109	<b>Alimentare și realimentare</b>	
Scaune cu acționare electrică.....	110	Măsuri securitate.....	135
Banchetă.....	111	Calitate combustibil - Benzina.....	135
Scaune încălzite.....	119	Calitate combustibil - Diesel.....	135
<b>Dotări standard</b>		Catalizator.....	135
Jaluzele.....	120	Capac rezervor.....	136
Reglare intensitate luminoasă bord.....	121	Realimentare.....	137
Ceas.....	121	Consum combustibil.....	137
Brichetă.....	121	Specificațiile tehnice.....	137
Prize alimentare auxiliare.....	122	<b>Transmisie</b>	
Suport pahar.....	122	Transmisie manuală.....	140
Compartimente depozitare.....	123	Transmisie automată.....	140

# Cuprins

## Frâne

Principiu de operare.....	144
Sfaturi privind conducerea cu ABS.....	144
Frână de parcare.....	144

## Control stabilitate

Principiu de operare.....	145
Folosire sistem stabilitate.....	146

## Asistare pornire în pantă

Principiu de operare.....	147
Folosire asistare la pornirea din rampă.....	147

## Asistare parcare

Principiu de operare.....	149
Folosire ajutor parcare - Vehicule cu: Ajutor la parcare spate.....	149
Folosire ajutor parcare - Vehicule cu: Frana de parcare fata si spate.....	150

## Asistența de parcare activă

Principiu de operare.....	153
Folosind asistența de parcare activă.....	153

## Cameră video mers înapoi

Principiu de operare.....	156
Folosire camera mers înapoi.....	156

## Control automat viteză

Principiu de operare.....	159
Folosire tempomat.....	159

## Limitator viteză

Principiu de operare.....	161
Folosind limitatorul de viteză.....	161

## Purtare de sarcină

Informatii generale.....	162
Puncte ancorare bagaj.....	162

Huse bagaj.....	164
Spațiu depozitare sub podea spate.....	164
Plase încărcătură.....	164
Port bagaj pavilion.....	166

## Tractare

Tractare remorcă.....	169
Cârlig remorcare retractabil.....	169

## Sfaturi despre condus

Introducere.....	173
Precauțiuni de vreme rece.....	173
Conducere prin apă.....	173

## Echipament de urgență

Trusa de prim ajutor.....	174
Triunghi reflectorizant.....	174
Leșire de urgență.....	174

## Siguranțe

Amplasare cutie siguranțe.....	175
Schimbarea unei siguranțe.....	175
Diagramă siguranțe.....	176

## Recuperare vehicul

Puncte de tractare.....	184
Tractare vehicul pe roți.....	184

## Întreținerea

Informatii generale.....	186
Deschidere și închidere capotă.....	186
Descriere compartiment motor - 1.6L Duratec-16V Ti-VCT (Sigma).....	188
Descriere compartiment motor - 1.6L Duratorq-TDCi (DV) Diesel.....	189
Descriere compartiment motor - 2.0L Duratorq-TDCi (DW) Diesel.....	190
Joă ulei - 1.6L Duratec-16V Ti-VCT (Sigma).....	191

# Cuprins

Joă ulei - 1.6L Duratorq-TDCi (DV) Diesel/2.0L Duratorq-TDCi (DW) Diesel.....	191
Verificare ulei motor.....	191
Verificare lichid răcire motor.....	192
Verificare fluid frână și ambreiaj.....	193
Verificare lichid stergător.....	193
Specificațiile tehnice.....	194

## Întreținere vehicul

Curățare exterior.....	196
Curățare interior.....	196
Reparare defect minor vopsea.....	197

## Acumulatorul vehiculului

Folosire cabluri pornire.....	198
Schimbarea acumulatorului vehiculului.....	198
Puncte legătură baterie.....	199

## Roți și pneuri

Informații generale.....	200
Schimbarea unei roți.....	200
Trusă reparație pneu.....	205
Întreținere pneu.....	208
Folosire pneuri de iarnă.....	208
Folosire lanțuri pentru zapadă.....	209
Sistem monitorizare presiune în pneuri.....	209
Specificațiile tehnice.....	210

## Identificare vehicul

Placută identificare vehicul.....	215
Număr identificare vehicul (VIN).....	216

## Specificații tehnice

Specificațiile tehnice.....	217
-----------------------------	-----

## Introducere în capitolul audio

Informații importante audio.....	221
----------------------------------	-----

## Descriere generală audio

Descriere generală audio.....	222
-------------------------------	-----

## Securitate sistem audio

Cod securitate.....	228
---------------------	-----

## Operare audio

Control pornit/oprit.....	229
Buton sunet.....	229
Buton lungime de bandă.....	229
Scanare posturi radio.....	229
Butoane presetare posturi radio.....	230
Memorare automată.....	230
Control informații trafic.....	230

## Meniuri audio

Control automat volum.....	232
Procesor de sunet digital (DSP).....	232
Emisiuni de știri.....	232
Frecvențe alternative.....	232
Mod regional (REG).....	233

## CD player

Redare CD.....	234
Selecție melodie.....	234
Repede înainte/înapoi.....	234
Aleator.....	234
Repetare melodii CD.....	234
Scanare melodii CD.....	235
Redare fișier MP3.....	235
Opțiuni display MP3.....	237
Sfârșit redare CD.....	237

## Mufă intrare auxiliară (AUX IN)

Mufă intrare auxiliară (AUX IN).....	238
--------------------------------------	-----

## Probleme sistem audio

Probleme sistem audio.....	239
----------------------------	-----

# Cuprins

---

## Telefon

Informatii generale.....	240
Setare Bluetooth.....	240
Setare telefon.....	240
Control telefon.....	241
Folosire telefon.....	241

## Control vocal

Principiu de operare.....	244
Folosire control vocal.....	244
Comenzi audio.....	245
Comenzi telefon.....	252
Comenzi control climatizare.....	257

## Conectivitate

Informatii generale.....	260
Conectare dispozitiv exterior.....	261
Conectare dispozitiv exterior - Vehicule cu: Bluetooth.....	261
Folosire dispozitiv USB.....	262
Folosire iPod.....	263

## Introducere în navigație

Informatii generale.....	265
Siguranța șoselei.....	265

## Pornire rapidă navigație

Pornire rapidă navigație.....	267
-------------------------------	-----

## Descriere navigație

Descriere navigație.....	270
Încărcare date de navigație.....	274

## Setări sistem

Setări sistem.....	275
--------------------	-----

## Sistem navigație

Meniu opțiuni traseu.....	278
Afișaje traseu.....	279

## Canal mesaj trafic

Principiu de operare.....	280
Folosire TMC.....	280

## Upgradari hartă

Upgradari hartă.....	281
----------------------	-----

## Anexe

Aprobări tip.....	282
Aprobări tip.....	282
Aprobări tip.....	282
Aprobări tip.....	283
Aprobări tip.....	283
Compatibilitate electromagnetica.....	284



# Introducere

## DESPRE ACEST MANUAL

Vă mulțumim că ați ales compania Ford. Vă recomandăm să acordați timp citirii acestui manual pentru a vă familiariza cu vehiculul dvs. Cu cât îl veți cunoaște mai bine, cu atât mai mari vor fi siguranța și plăcerea obținute conducându-l.

### AVERTIZARE



Conduceți întotdeauna cu grija și atenția cuvenite atunci când folosiți comenzile și funcțiile vehiculului dvs.

**Nota:** Acest manual descrie caracteristici și opțiuni ale produsului disponibile în întreaga gamă, uneori chiar înainte ca acestea să fie general disponibile. Acesta poate descrie opțiuni cu care vehiculul dumneavoastră nu este prevăzut.

**Nota:** Folosiți și conduceți întotdeauna vehiculul dvs. în conformitate cu legile și normele în vigoare.

**Nota:** În cazul în care vindeți vehiculul, transmiteți acest manual noului proprietar. Acesta este parte integrantă a vehiculului.

## ANEXĂ SIMBOLURI

### Simboluri folosite în acest manual

#### AVERTIZARE



Riscați moartea sau rănirea gravă a dumneavoastră și a celorlalți dacă nu urmați instrucțiunile evidențiate de simbolul de avertizare.

#### ATENȚIONARE



Riscați să deteriorați autovehiculul dacă nu urmați instrucțiunile evidențiate de simbolul de atenționare.

## Simboluri de pe autovehicul



Atunci când vedeți aceste simboluri, citiți și urmați instrucțiunile relevante din acest manual înainte de a atinge sau de a încerca orice reglaje.

## PIESE ȘI ACCESORII

### Acum puteți fi sigur că piesele Ford sunt originale

Vehiculul dumneavoastră Ford a fost creat la cele mai înalte standarde, folosind componente originale Ford de calitate superioară. Prin urmare, vă veți putea bucura de acesta mulți ani.

În cazul unei situații neprevăzute sau atunci când trebuie să înlocuiți componente importante, vă recomandăm să acceptați doar componente originale Ford.

Folosirea componentelor originale Ford vă garantează că, după reparare, vehiculul va reveni la starea de dinaintea accidentului și își va păstra valoarea reziduală maximă.

Componentele originale Ford respectă cerințele stricte ale Ford privind siguranța și standardele ridicate de adaptabilitate, finisaj și fiabilitate. Pur și simplu, acestea reprezintă cea mai bună valoare totală a reparației, incluzând costurile legate de componente și manoperă.

Acum este mai ușor să vă dați seama dacă ați primit componente originale Ford. Logoul Ford este clar vizibil pe următoarele componente, dacă acestea sunt originale. Dacă vehiculul dumneavoastră necesită reparații, căutați semnele vizibile ale mărcii Ford și asigurați-vă că sunt utilizate doar componente originale Ford.

# Introducere

## Căutați logoul Ford pe următoarele componente

### Înveliș din metal

- Capotă
- Aripi
- Uși
- Capotă portbagaj sau hayon

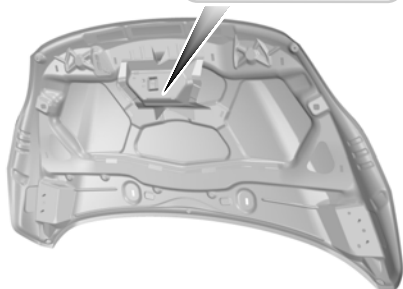
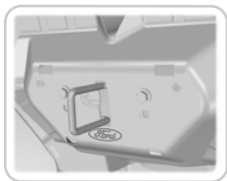

E130165

### Bară de protecție și grilaj radiator

- Grilaj radiator
- Bară de protecție față și spate



E130166

### Oglindă exterioară

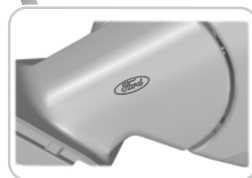

E130167

### Sticlă

- Lunetă
- Sticlă laterală
- Parbriz

# Introduzione

---

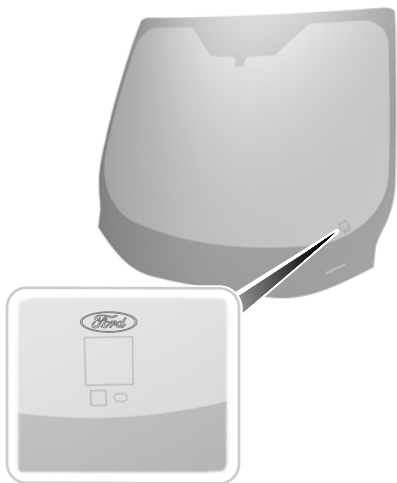

E130168

## Lumini

- Lumini spate
- Far



E130169

# Pornire rapidă

## PORNIRE RAPIDĂ

Prezentare generală a panoului de bord

Conducere pe stânga

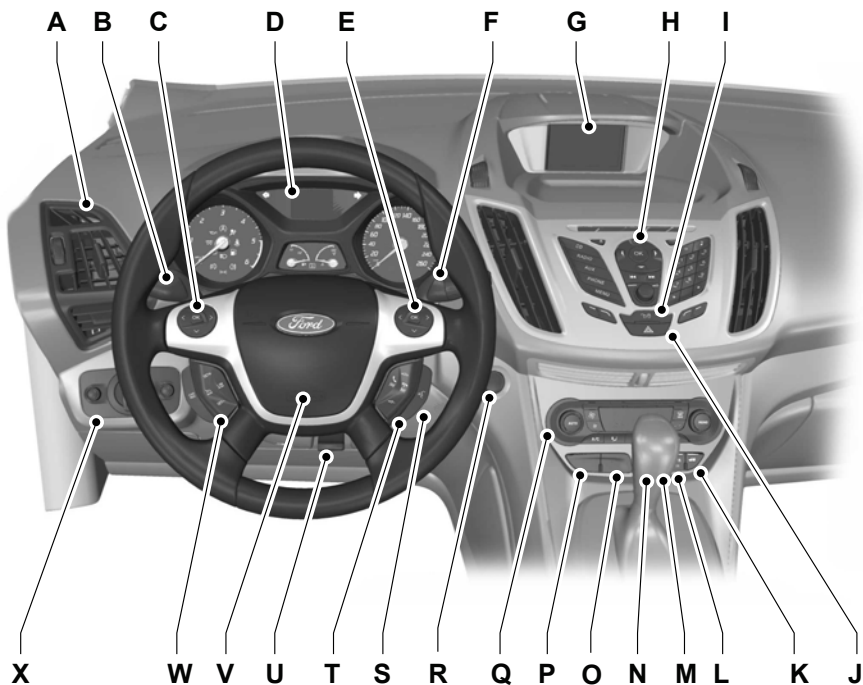

# Pornire rapidă

## Conducere pe dreapta

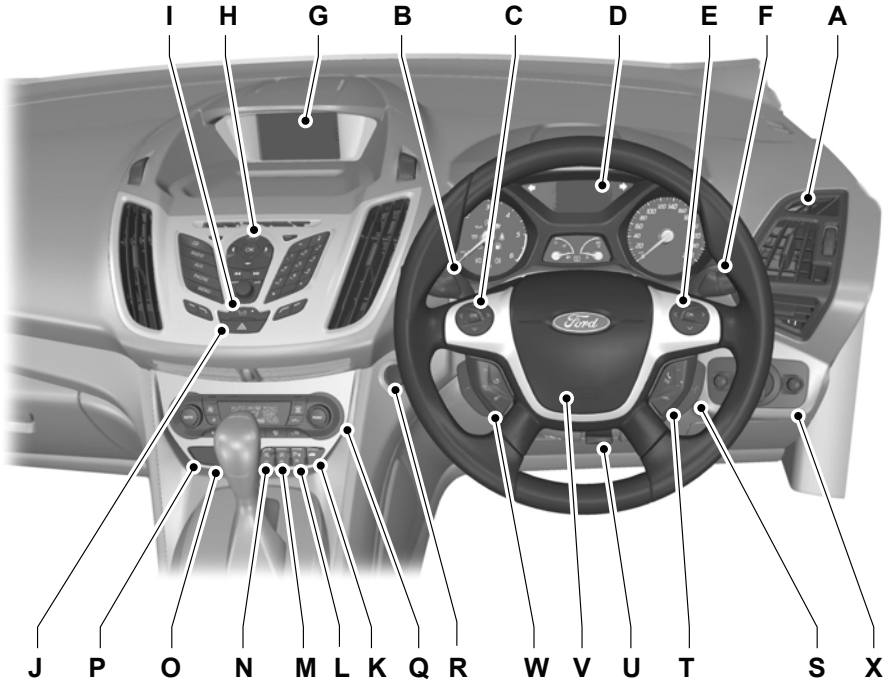

E130099

- A Guri de aeratoare. Vezi **Guri de ventilare** (pagina 99).
- B Semnalizatoare. Vezi **Indicatori direcție** (pagina 60). Fază lungă. Vezi **Controlul iluminării** (pagina 57).
- C Comanda afișajului informativ (toate autovehiculele cu excepția celor cu volan pe dreapta și comandă vocală). Vezi **Afișaj informații** (pagina 83).
- C Comanda afișajului informativ și multimedia (doar autovehiculele cu volan pe dreapta și comandă vocală).
- D Consolă indicatoare. Vezi **Indicatoare bord** (pagina 77). Vezi **Lămpi și semnale de avertizare** (pagina 79).
- E Comanda audio (toate autovehiculele fără comandă vocală). Vezi **Afișaj informații** (pagina 83).

# Pornire rapidă

- E Comanda afișajului informativ și multimedia (doar autovehiculele cu volan pe stânga și comandă vocală). Vezi **Control audio** (pagina 50).
- E Comanda afișajului informativ (doar autovehiculele cu volan pe dreapta și comandă vocală). Vezi **Afișaj informații** (pagina 83).
- F Manetă ștergătoare. Vezi **Ștergătoare și spălătoare** (pagina 52).
- G Afișajul informativ și multimedia.
- A Unitate audio. Vezi **Descriere generală audio** (pagina 222).
- I Butonul de blocare a ușii. Vezi **Încuire și descuire** (pagina 39).
- J Interupător lumini avarie. Vezi **Lumini avarie** (pagina 59).
- K Butonul pentru hayonul acționat electric. Vezi **Încuire și descuire** (pagina 39).
- L Butonul sistemului de parcare asistată. Vezi **Asistare parcare** (pagina 149).
- M Butonul pentru parcare asistată activ. Vezi **Asistența de parcare activă** (pagina 153).
- N Comutator Pornire-oprire. Vezi **Folosire pornire-oprire** (pagina 132).
- B Comutator încălzire lunetă. Vezi **Geamuri și oglinzi încălzite** (pagina 104).
- P Comutator încălzire parbriz. Vezi **Geamuri și oglinzi încălzite** (pagina 104).
- Q Control climă. Vezi **Control climatizare** (pagina 99).
- R Buton pornire. Vezi **Pornire fără cheie** (pagina 128).
- S Contact pornire. Vezi **Înterupător pornire** (pagina 126).
- T Comanda audio. Vezi **Control audio** (pagina 50). Comanda vocală. Vezi **Control vocal** (pagina 51).
- U Reglare volan. Vezi **Ajustarea volanului** (pagina 50).
- V Claxon.
- W Comutatoare tempomat. Vezi **Control automat viteză** (pagina 159). Butoanele limitatorului de viteză. Vezi **Limitator viteză** (pagina 161).
- X Comutator lumini. Vezi **Controlul iluminării** (pagina 57). Lămpi ceață față. Vezi **Lămpi ceață față** (pagina 58). Lampă ceață spate. Vezi **Lămpi ceață spate** (pagina 58). Comanda dispozitivului de reglare pe înălțime a farurilor. Vezi **Reglaj înălțime faruri** (pagina 59). Butonul de reglare a iluminării instrumentelor. Vezi **Reglare intensitate luminoasă bord** (pagina 121).

## Hayonul acționat electric

### AVERTIZARI



Nu acționați capacul portbagajului decât dacă nu este obstrucționat de nimic.

### AVERTIZARI



Închiderea și deschiderea neatență a capacului portbagajului poate anula funcția de protecție și provoca leziuni.

# Pornire rapidă

Capacul portbagajului poate fi acționat prin intermediul telecomenzii, butonului din consola centrală, butonului de pe capacul portbagajului sau manetei de deblocare a capacului portbagajului.

Vezi **Încuiere și descuiere** (pagina 39).

## Intrare fără cheie

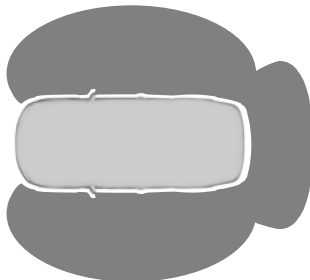

E78276

Blocarea și deblocarea pasivă necesită prezența unei chei pasive valide într-una dintre cele trei raze de detectare externe.

## Deblocarea autovehiculului

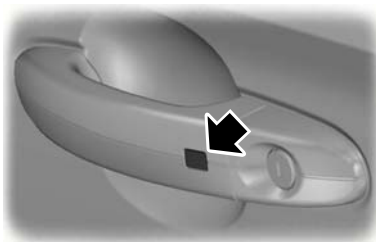

E87384

Deschideți orice ușă.

**Nota:** O cheie pasivă validă trebuie să se afle în raza de detectare a ușii respective.

O clipire lungă a lămpilor de semnalizare confirmă deblocarea tuturor ușilor și a capacului portbagajului și dezactivarea alarmei.

## Blocarea autovehiculului

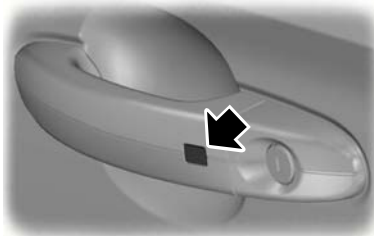

E87384

Atingeți senzorul de blocare din mânerul unei uși din față pentru a încuia autovehiculul.

Vezi **Intrare fără cheie** (pagina 43).

## Reglarea volanului

### AVERTIZARE



Nu reglați niciodată volanul atunci când vehiculul este în mișcare.

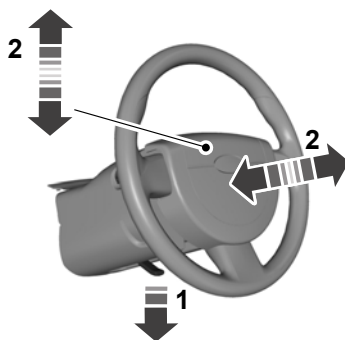

E95178

# Pornire rapidă



E95179

Vezi **Ajustarea volanului** (pagina 50).

## Ștergătoare automate

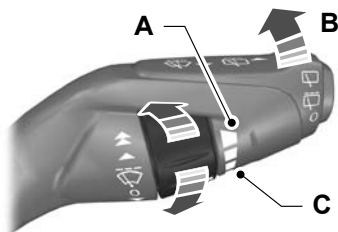

E128445

- A Sensibilitate înaltă
- B Pornit
- C Sensibilitate scăzută

## Faruri automate

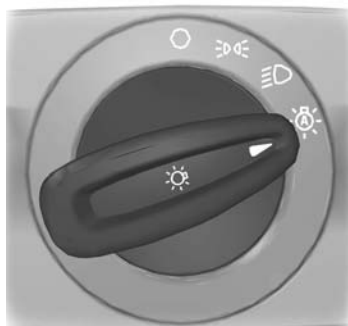

E70719

Farurile se vor aprinde și stinge automat în funcție de lumina mediului înconjurător.

Vezi **Lămpi auto** (pagina 58).

## Geamuri electrice

**Nota:** Pentru a reduce zgomotul de vânt sau de fluturare atunci când este deschis un singur geam, deschideți puțin și geamul opus.

Vezi **Geamuri cu acționare electrică** (pagina 71).

# Pornire rapidă

## Oglinzi electrice rabatabile



E72623

Vezi **Oglinzi exterioare electrice** (pagina 73).

## Afișaje cu informații



E130248

Utilizați butoanele săgeți pentru a naviga prin meniuri și apăsați **OK** pentru a face o selecție.

Vezi **Informatii generale** (pagina 83).

## Control manual climatizare

### Încălzirea rapidă a interiorului



E129884

### Răcirea rapidă a interiorului



E129887

### Dejivrarea și dezaburirea parbrizului



E129888

Vezi **Control manual climatizare** (pagina 100).

# Pornire rapidă

## Control automat climatizare



E91391

Vezi **Control automat climatizare** (pagina 102).

## Pornirea fără cheie



E85766

Apăsați butonul de pornire.

## Oprirea motorului în timpul mersului

### AVERTIZARE



Oprirea motorului cu autovehiculul aflat încă în mișcare va conduce la o pierdere a asistenței la frânare și controlul direcției. Sistemul de direcție nu va fi blocat, dar va necesita un efort sporit pentru acționare. Când contactul este decuplat, unele circuite electrice, lămpi de avertizare și indicatoare vor fi de asemenea decuplate/stinse.

Apăsați și țineți apăsat butonul de pornire timp de două secunde sau apăsați-l de trei ori în interval de trei secunde.

Apăsați butonul de pornire.

Vezi **Pornire fără cheie** (pagina 128).

## Filtru de particule diesel (DPF)

### AVERTIZARE



Nu parcați și nu rulați la ralanti vehiculul dumneavoastră peste frunze uscate, iarbă uscată sau alte materiale combustibile. Procesul de regenerare DPF creează temperaturi foarte ridicate ale gazelor de eșapament, iar gazele vor degaja o cantitate considerabilă de căldură în timpul și după regenerarea DPF și după ce ați oprit motorul. Astfel, apare un potențial risc de incendiu.

Vezi **Filtru particule diesel (DPF)** (pagina 130).

## Clapeta rezervorului de carburant

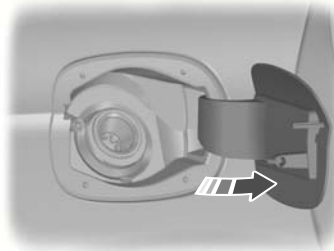

E86613

Apăsați clapeta pentru a o deschide. Deschideți clapeta complet până se angrenează.

# Pornire rapidă

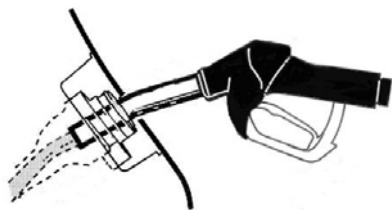

E119080

Introduceți duza de alimentare cu carburant până la și inclusiv la primul șant de pe duză. Mențineți duza pe capacul deschiderii conductei de alimentare.

## AVERTIZARE



Vă recomandăm să așteptați cel puțin 10 secunde înainte de a scoate duza de alimentare pentru a permite ca restul de carburant să se scurgă în rezervorul de carburant.

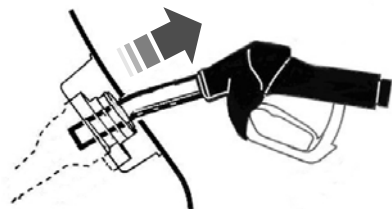

E119081

Ridicați ușor duza de alimentare pentru a o scoate.

Vezi **Capac rezervor** (pagina 136).

## Transmisie manuală

Selecționați marșarierul

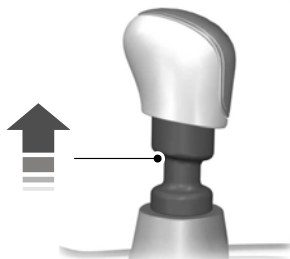

E99067

La unele vehicule, este necesar să se ridice manșonul în timp ce se selectează marșarierul.

Vezi **Transmisie manuală** (pagina 140).

## Transmisie automată

### AVERTIZARE



Acționați frânela înainte de a muta maneta schimbătorului de viteze și mențineți-le acționate până în momentul în care sunteți gata de deplasare.

# Pornire rapidă



E80836

- P Parcare
- R Marșarier
- N Punct mort
- D Conduș
- S Modul Sport și schimbarea manuală a treptelor de viteză

Vezi **Transmisie automată** (pagina 140).

## Limitatorul de viteză

Sistemul vă permite să setați o viteză la care autovehiculul va fi mai apoi limitat.

Vezi **Limitator viteză** (pagina 161).

## Remorcarea vehiculului pe patru roți

### ATENȚIONARE

 În cazul anumitor combinații de motoare și cutii de viteză, se recomandă ca vehiculul să nu fie remorcat cu roțile motoare așezate pe sol.

Vezi **Tractare vehicul pe roți** (pagina 184).

# Siguranța copilului

## SCAUNE COPII







E133140





E68916

### AVERTIZARI

-  Asigurați copiii cu înălțime sub 150 centimetri într-un sistem de siguranță pentru copii adecvat și autorizat, pe scaunul spate.
-  Pericol extrem! Nu instalați un scaun auto pentru copii orientat în sens invers direcției de mers pe un scaun protejat de un airbag aflat în fața sa!
-  Citiți și urmați instrucțiunile producătorului atunci când montați un scaun auto pentru copii.
-  Nu modificați sub nicio formă scaunele pentru copii.
-  Nu țineți copiii în brațe atunci când vehiculul se află în mișcare.

### AVERTIZARI

-  Nu lăsați copiii nesupravegheați în vehicul.
-  Dacă vehiculul dumneavoastră a fost implicat într-un accident, solicitați-i unui tehnician calificat să verifice scaunele pentru copii.

**Nota:** Utilizarea obligatorie a scaunelor pentru copii diferă în funcție de țară.

Numai scaunele pentru copii omologate conform normei ECE-R44.03 (sau ulterioară) au fost testate și aprobate pentru a fi utilizate în vehiculul dumneavoastră. Puteți afla care sunt acestea de la dealerul dumneavoastră.

### Scaune pentru copii pentru diverse grupe de greutate

Utilizați scaunul auto corect, după cum urmează:

#### Scaunul de siguranță pentru bebeluși



E68918

Așezați copiii cu o greutate sub 13 kg într-un scaun auto pentru bebeluși, orientat în sens invers direcției de mers (Grupa 0+), fixat pe bancheta din spate.

# Siguranța copilului

## Scaunul de siguranță pentru copii









E68920

Așezați copiii cu o greutate între 13 și 18 kg într-un scaun de siguranță pentru copii (Grupa 1), fixat pe scaunul din spate

## SCAUN COPIL

### AVERTIZARI

-  Nu montați un scaun de înălțare sau o pernă de înălțare folosind numai banda transversală a centurii de siguranță.
-  Nu montați un scaun de înălțare sau o pernă de înălțare folosind o centură de siguranță neîntinsă sau răsucită.
-  Nu treceți centura de siguranță pe sub brațul copilului sau prin spatele lui.
-  Nu folosiți perne, cărți sau prosoape pentru a vă ridica copilul mai sus.
-  Asigurați-vă că se așază în poziție verticală copiii.
-  Asigurați copiii cu o greutate mai mare de 15 kg, dar cu o înălțime mai mică de 150 cm, într-un scaun de înălțare sau pe o pernă de înălțare.

### ATENȚIONARE

-  Atunci când utilizați un scaun pentru copil pe bancheta din spate, asigurați-vă că scaunul pentru copil este rezemat bine contra scaunului autovehiculului. Este posibil să fie necesară ridicarea sau demontarea tetierei. Vezi **Tetiere** (pagina 109).

## Scaun de înălțare (Grupa 2)



E70710

Vă recomandăm să folosiți un scaun de înălțare care combină o pernă cu un spătar în locul doar unei perne de înălțare. Poziția ridicată de așezare vă va permite să poziționați banda diagonală a centurii de siguranță pentru adulți peste centrul umărului copilului, iar banda transversală ferm peste șolduri.

# Siguranța copilului

## Pernă de înălțare (Grupa 3)



E68924

## POZIȚIONARE SCAUN COPII

### AVERTIZARI

 Vă rugăm să contactați dealerul pentru detalii de ultimă oră referitoare la scaunele pentru copii recomandate de Ford.

 Pericol extrem! Nu instalați un scaun auto pentru copii orientat în sens invers direcției de mers pe un scaun protejat de un airbag aflat în față sa!

### Poziții ale scaunului pentru copil

Poziții de așezare	Categoriile de grupe de greutate				
	0	0+	I	II	III
	Până la 10 kg	Până la 13 kg	9 - 18 kg	15 - 25 kg	22 - 36 kg
	Scaunul de siguranță pentru bebeluși		Scaunul de siguranță pentru copii	Scaun sau pernă de înălțare	
Scaun pasager față, cu airbag <b>ACTIVAT</b>	X	X	UF <sup>1</sup>	UF <sup>1</sup>	UF <sup>1</sup>

### AVERTIZARI

 Când utilizați un scaun pentru copii cu suport pentru picioare pe un scaun din al doilea rând, așezați bine suportul pentru picioare pe capacul compartimentului de depozitare de sub podea. Verificați dacă ați montat corect distanțierul din burete în interiorul compartimentului de depozitare și dacă ați poziționat corect capacul.

 Atunci când folosiți un scaun pentru copil cu centură de siguranță, asigurați-vă că centura de siguranță nu este neintinsă sau răsucită.

### ATENȚIONARE

 Scaunul pentru copii trebuie să fie rezemat bine de scaunul autovehiculului. Este posibil să fie necesară ridicarea sau demontarea tetierei. Vezi **Tetiere** (pagina 109).

**Nota:** Când se utilizează un scaun pentru copii pe scaunul din față, reglați întotdeauna scaunul pasagerului din față în poziția la maximum spre înapoi. Dacă se constată că este dificil de realizat strângerea fermă a secțiunii transversale a centurii de siguranță, reglați spătarul în poziție complet verticală și reglați scaunul pe înălțime. Vezi **Scaune** (pagina 108).

# Siguranța copilului

Poziții de așezare	Categoriile de grupe de greutate				
	0	0+	I	II	III
	Până la 10 kg	Până la 13 kg	9 - 18 kg	15 - 25 kg	22 - 36 kg
	Scaunul de siguranță pentru bebeluși		Scaunul de siguranță pentru copii	Scaun sau pernă de înălțare	
Scaun pasager față, cu airbag <b>DEZACTIVAT</b>	U <sup>1</sup>	U <sup>1</sup>	U <sup>1</sup>	U <sup>1</sup>	U <sup>1</sup>
Al doilea rând de scaune - Grand C-MAX	U	U	U	U	U
Al doilea rând de scaune - C-MAX	U	U	U	U	U
Al treilea rând de scaune - Grand C-MAX	U	U	U	U	U

**X** Nu este adecvat pentru copiii din această grupă de greutate.

**U** Adecvat pentru scaunele universale pentru copii aprobate pentru această grupă de greutate.

**U<sup>1</sup>** Adecvat pentru scaunele universale pentru copii aprobate pentru această grupă de greutate. Cu toate acestea, vă recomandăm să asigurați copiii pe bancheta spate într-un scaun aprobat de autoritățile naționale.

**UF<sup>1</sup>** Adecvat pentru scaunele universale pentru copii, orientate cu fața spre direcția de mers, aprobate această grupă de greutate. Cu toate acestea, vă recomandăm să asigurați copiii pe bancheta spate într-un scaun aprobat de autoritățile naționale.

## Scaunele ISOFIX pentru copii

Poziții de așezare		Categoriile de grupe de greutate	
		0+	1
		Orientat spre înapoi	Orientat spre înainte
		Până la 13 kg	9 - 18 kg
Scaunul din față	Grupa de mărime	Poziția de așezare în autovehicul fără echipare ISOFIX	
	Tip scaun		

## Siguranța copilului

Poziții de așezare		Categoriile de grupe de greutate	
		0+	1
		Orientat spre înapoi	Orientat spre înainte
		Până la 13 kg	9 - 18 kg
Scaunul cu ISOFIX dinspre exterior din al doilea rând - Grand C-MAX	Grupa de mărime	C, D, E*	A, B, B1, C, D*
	Tip scaun	IL**	IL**, IUF***
Scaunul cu ISOFIX dinspre exterior din al doilea rând - C-MAX	Grupa de mărime	D, E*	A, B, B1, D*
	Tip scaun	IL**	IL**, IUF***
Scaunul central din al doilea rând	Grupa de mărime	Poziția de așezare în autovehicul fără echipare ISOFIX	
	Tip scaun		
Scaunul cu ISOFIX din al treilea rând - Grand C-MAX	Grupa de mărime	Poziția de așezare în autovehicul fără echipare ISOFIX	
	Tip scaun		

**IL** Adecvat pentru anumite sisteme ISOFIX de reținere pentru copii din categoria **semi-universal**. Vă rugăm să contactați furnizorul de sisteme de reținere pentru copii pentru liste cu recomandări.

**IUF** Adecvat pentru sisteme ISOFIX de reținere pentru copii orientate cu fața spre sensul de mers din categoria **universal** omologate pentru această grupă de greutate și grupă de mărime ISOFIX.

\* Grupa de mărime ISOFIX pentru sistemele de reținere pentru copii din ambele categorii **universal** și **semi-universal** este definită prin litere majuscule de la **A** la **G**. Aceste litere de identificare sunt afișate pe sistemele ISOFIX de reținere pentru copii.

\*\* La momentul publicării, scaunul pentru bebeluși recomandat din Grupa 0+ ISOFIX este Britax Romer Baby Safe. Vă rugăm să contactați dealerul pentru detalii de ultimă oră referitoare la scaunele pentru copii recomandate de Ford.

\*\*\* La momentul publicării, scaunul pentru copii recomandat din Grupa 1 ISOFIX este Britax Romer Duo. Vă rugăm să contactați dealerul pentru detalii de ultimă oră referitoare la scaunele pentru copii recomandate de Ford.

# Siguranța copilului

## PUNCTE ANCORARE ISOFIX

### AVERTIZARE



Utilizați un sistem anti-rotire împreună cu sistemul ISOFIX. Recomandăm utilizarea unei chingi superioare (numită Top Tether) sau a unui picior de sprijin.

**Nota:** Atunci când achiziționați un sistem de fixare ISOFIX, trebuie să cunoașteți grupa de greutate și grupa de mărime ISOFIX corecte pentru locurile preconizate de instalare a scaunului. Vezi **Poziționare scaun copil** (pagina 21).

Vehiculul dumneavoastră este prevăzut cu puncte de ancorare ISOFIX, care se potrivesc cu sistemele de fixare ISOFIX aprobate în întreaga lume.

Sistemul ISOFIX este format din două bare rigide de fixare, montate pe scaunul auto pentru copii, care se fixează în punctele de ancorare ale scaunelor laterale din spate, în punctul de contact al pernei scaunului cu spătarul. Punctele de ancorare a chingii sunt prevăzute pe partea din spate a scaunelor laterale din spate pentru scaunele auto pentru copii cu chingă superioară.

## Punctele de ancorare pentru chingă superioară - toate vehiculele

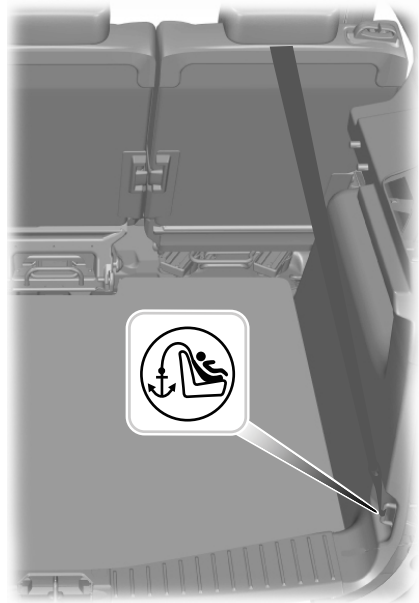

E133892

## Punctele de ancorare pentru chingă superioară - C-MAX

### AVERTIZARE



Dacă vehiculul dvs. este prevăzut cu sistemul de scaune confort, împingeți al doilea rând de scaune înainte pentru a avea acces la punctele de ancorare. După montarea scaunului ISOFIX, nu deplasați scaunul în poziția confort, deoarece ar putea perturba traseul chingii de ancorare.

# Siguranța copilului

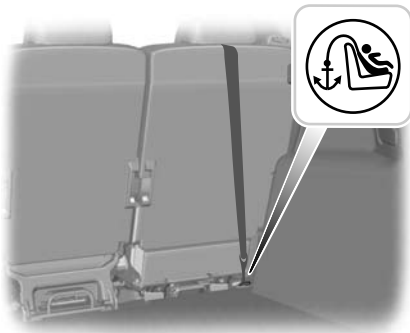

E132100

## Punctele de ancorare pentru chinga superioară - Grand C-MAX



E130125

## Montarea unui scaun special pentru copii cu chingi de prindere superioare

### AVERTIZARI



Fixați chinga de prindere superioara doar în punctul de ancorare corect.

### AVERTIZARI



Cureaua de prindere în dreptul tetierei nu trebuie să fie slăbită sau răsucită și trebuie să fie corect poziționată în punctul de ancorare.

**Nota:** Dacă există, scoateți mocheta portbagajului pentru o instalare mai ușoară. Vezi **Huse bagaj** (pagina 164).

1. Întindeți chinga de prindere spre punctul de ancorare.

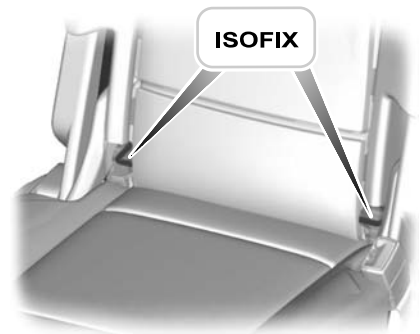

E75531

2. Împingeți cu putere spre spate scaunul pentru copii pentru a cupla punctele ISOFIX de ancorare inferioare.
3. Strângeți chinga de prindere conform instrucțiunilor producătorului scaunului special pentru copii.

## BLOCARE UȘĂ COPII

### AVERTIZARE



Nu puteți deschide ușile din interior dacă ați blocat siguranța pentru copii.

# Siguranța copilului

## Sisteme manuale de blocare pentru siguranța copiilor

**Nota:** Pentru vehiculele cu acces și pornire fără cheie, folosiți cheia de rezervă. Vezi *Intrare fără cheie* (pagina 43).

### C-MAX



E112197

### Grand C-MAX

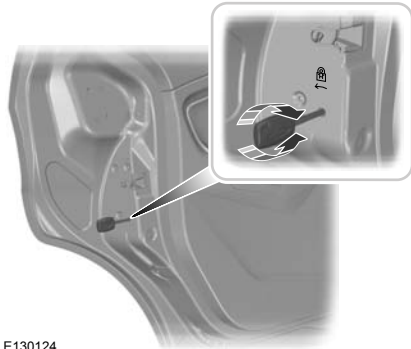

E130124

## Partea din stânga

Rotiți în sensul invers acelor de ceasornic pentru a bloca și în sensul acelor de ceasornic pentru a debloca.

## Partea din dreapta

Rotiți în sensul acelor de ceasornic pentru a bloca și în sensul invers acelor de ceasornic pentru a debloca.

## Sisteme electrice de blocare pentru siguranța copiilor

**Nota:** Dacă apăsați butonul, vor fi dezactivate și butoanele de comandă a geamurilor spate acționate electric.



E124779

# Protecția pasagerului

## PRINCIPIU DE OPERARE

### Airbaguri

#### AVERTIZARI



Nu modificați în niciun mod partea anterioară a vehiculului dumneavoastră. Acest lucru poate afecta în mod negativ deschiderea airbagurilor.



Pericol extrem! Nu folosiți un scaun special pentru copii așezat cu spatele față de sensul de mers, pe scaunele protejate cu airbag frontal!



Purtați centura de siguranță și mențineți o distanță suficientă față de volan. Numai când se folosește centura de siguranță în mod corespunzător, aceasta poate ține corpul într-o poziție care să permită airbagului să atingă efectul maxim. Vezi **Așezare în poziția corectă** (pagina 108).



Apelați la un tehnician calificat corespunzător pentru a efectua reparații ale volanului, coloanei de direcție, scaunelor, airbagurilor și centurilor de siguranță.



Nu blocați niciodată spațiul din fața airbagurilor. Nu agățați și nu puneți nimic în aceste zone.



Nu perforați spațiile în care sunt amplasate airbagurile. Acest lucru poate deteriora și afecta în mod negativ deschiderea airbagurilor.



Folosiți huse create special pentru scaune cu airbaguri laterale. Acestea trebuie montate de tehnicieni calificați în acest sens.

**Nota:** La deschiderea airbagului veți auzi un zgomot puternic și va apărea un nor inofensiv de resturi de pulbere. Este un lucru normal.

**Nota:** Zonele airbagului trebuie șterse numai cu o cârpă umedă.

### Airbaguri frontale

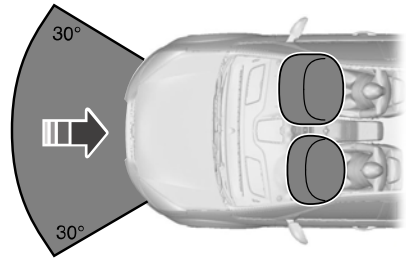

E74302

Airbagurile pentru șofer, airbagul frontal pentru pasager și sistemele de pretensionare ale centurilor de siguranță se vor activa în timpul unei coliziuni majore care intervine fie frontal fie la un unghi de până la 30 de grade, din stânga sau din dreapta. Airbagurile se vor umfla în câteva miimi de secundă și se vor dezumfla în contact cu pasagerii, atenuând mișcarea înspre înaintea a acestora. Airbagurile pentru șofer și pasager față nu se vor activa la coliziuni frontale minore, la răsturnări și la coliziuni din spate sau lateral.

### Airbaguri laterale și airbaguri cortină

În timpul coliziunilor laterale majore, se vor declanșa numai airbagurile de pe partea afectată de coliziune și sistemele de pretensionare ale centurilor de siguranță. Airbagurile se vor umfla în câteva miimi de secundă și se vor dezumfla în contact cu pasagerii, protejând astfel corpul acestora. Airbagurile perdea nu se vor activa la coliziuni laterale minore, la coliziuni frontale, la coliziuni din spate și la răsturnări.

# Protecția pasagerului

## Airbaguri laterale



E72658

Airbagurile laterale sunt montate în interiorul spătarelor scaunelor din față. O etichetă indică echiparea vehiculului cu airbaguri laterale.

## Airbaguri perdea

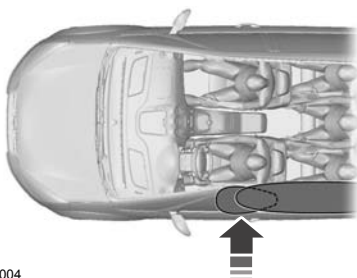







E75004

Airbagurile perdea sunt montate în interiorul panourilor tapițate de deasupra geamurilor laterale și din spate. Simbolurile inscripționate de pe panourile tapițate din dreptul stâlpului B indică faptul că vehiculul dumneavoastră este dotat cu airbaguri perdea.

## Centuri de siguranță

### AVERTIZARI

-  Purtați centura de siguranță și mențineți o distanță suficientă față de volan. Numai când se folosește centura de siguranță în mod corespunzător, aceasta poate ține corpul într-o poziție potrivită pentru a atinge efectul maxim. Vezi **Așezare în poziția corectă** (pagina 108).
-  Nu folosiți niciodată o centură de siguranță pentru mai multe persoane.
-  Folosiți catarama corespunzătoare pentru fiecare centură de siguranță.
-  Nu folosiți o centură de siguranță fixată prea slab sau răsucită.
-  Nu purtați îmbrăcăminte groasă. Pentru o protecție optimă, centurile de siguranță trebuie să se fixeze ferm pe lângă corp.
-  Poziționați chinga diagonală a centurii de siguranță pe centrul umărului, iar pe cea subabdominală fixați-o ferm peste șold.

Dispozitivele de pretensionare pentru centurile de siguranță au un prag de declanșare sub cel al airbagului. Este posibil ca la coliziuni minore, doar dispozitivele de pretensionare ale centurilor de siguranță să se declanșeze.

### Toate autovehiculele

Sistemele centurilor de siguranță ale șoferului și pasagerului din față sunt prevăzute cu un dispozitiv de pretensionare.

### Grand C-MAX

Sistemul centurii de siguranță a scaunului din rândul al doilea este prevăzut de asemenea cu un dispozitiv de pretensionare.

# Protecția pasagerului

## Stare după coliziune

### AVERTIZARI

 Centurile supuse la tensiune, în urma unui accident, trebuie să fie înlocuite, iar sistemele de ancorare verificate de un tehnician calificat corespunzător.

 Dacă un dispozitiv de pretensionare a centurii de siguranță s-a declanșat, centura de siguranță va trebui înlocuită.

## STRÂNGERE CENTURI SIGURANȚĂ

### AVERTIZARI

 Introduceți capătul metalic în cataramă până când auziți un clic clar. Dacă nu auziți un clic, înseamnă că nu ați fixat corect centura de siguranță.

 Pentru a asigura funcționarea corespunzătoare a centurii centrale, spătarele scaunelor spate trebuie să fie fixate corect.

**Nota:** *Clemele de prindere a centurilor de siguranță sunt proiectate să fie introduse numai în catarama corectă.*



E129521

Trageți ușor centura. Se poate bloca dacă o trageți brusc sau dacă vehiculul se află pe o pantă.

Apăsați butonul roșu de pe cataramă pentru a elibera centura. Lăsați-o să se retragă complet și ușor.

Când sunt în uz, centurile de siguranță ale scaunelor din spate vor fi introduse în ghidajele pentru centuri de pe spătarele scaunelor dinspre exterior.



E74124

# Protecția pasagerului

## C-MAX

### Centura de siguranță a scaunului lateral din al doilea rând



E130033

Când sunt în uz, centurile de siguranță ale scaunelor din spate vor fi introduse în ghidajele pentru centuri de pe spătarele scaunelor dinspre exterior.

### Centura de siguranță a scaunului central din al doilea rând

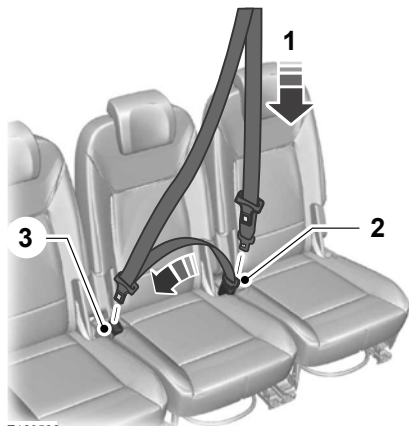

E129522

Retractorul pentru centura de siguranță a scaunului central din al doilea rând se află în plafon.

Fixarea centurilor de siguranță:

1. Trageți ușor centura. Se poate bloca dacă o trageți brusc sau dacă vehiculul se află pe o pantă.
2. Introduceți clema mai mică în catarama neagră din partea stângă a scaunului central.
3. Trageți clema mai mare peste coapse și introduceți-o în catarama din partea dreaptă a scaunului central.

**Nota:** Dacă folosiți centura în mod constant, o puteți lăsa în catarama neagră. Atunci când nu este folosită, sau dacă rabatați ori deplasați scaunele din spate, trebuie să scoateți centura din catarama neagră.

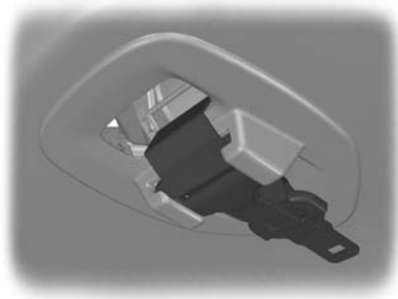

E129523

Apăsați butonul roșu de pe catarama din dreapta pentru a elibera centura. Lăsați-o să se retragă.

Apăsați butonul din partea laterală a cataramei negre pentru a elibera centura. Lăsați-o să se retragă complet și ușor în retractorul din plafon.

Fixați clema mai mare în capitonajul plafonului.

# Protecția pasagerului

## Grand C-MAX

Punctul de ancorare a centurii de siguranță a scaunului central din al doilea rând



E130029

Centura de siguranță a scaunului central din al doilea rând

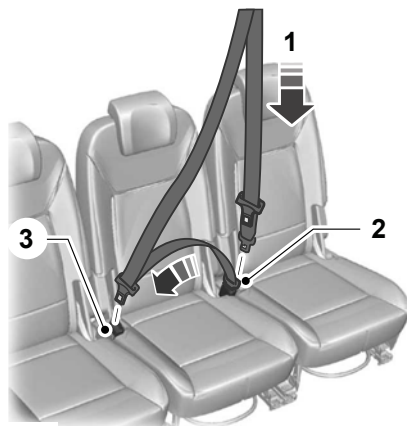

E129522

Retractorul pentru centura de siguranță a scaunului central din al doilea rând se află în plafon.

Fixarea centurilor de siguranță:

1. Trageți ușor centura. Se poate bloca dacă o trageți brusc sau dacă vehiculul se află pe o pantă.
2. Fixați bine cârligul elastic în punctul de ancorare.
3. Trageți clema peste coapse și introduceți-o în catarama din partea dreaptă a scaunului central.

**Nota:** Dacă folosiți centura în mod constant, o puteți lăsa fixată în punctul de ancorare. Atunci când nu este folosită, respectiv dacă rabatați sau deplasați scaunele din spate, trebuie să desprindeți cârligul elastic din punctul de ancorare.

## Protecția pasagerului

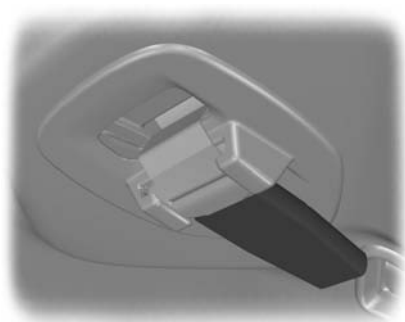

E129524

Apăsați butonul roșu de pe catarama din dreapta pentru a elibera centura. Lăsați-o să se retragă.

Desprindeți cârligul elastic pentru a elibera centura. Lăsați-o să se retragă complet și ușor în retractorul din plafon.

Fixați bine clema în capitonajul plafonului.

### AVERTIZARE



Montați întotdeauna la loc capacul din cauciuc atunci când depozitați ansamblul centurii.



E135424



E135425

### Centurile de siguranță ale scaunelor din al treilea rând

**Nota:** Când nu sunt în uz, așezați centurile de siguranță în clemele de pe finiația exterioară. Asigurați-vă că limba centurii de siguranță este așezată deasupra clemei.

# Protecția pasagerului

## AJUSTARE PE ÎNĂLȚIME A CENTURII



E87511

**Nota:** Dacă ridicați ușor glisorul în timp ce țineți apăsat butonul de blocare, puteți elibera mai ușor mecanismul de blocare.

Pentru a ridica sau coborî, apăsați butonul de blocare de pe dispozitivul de reglare și deplasați după necesități.

## AVERTIZOR CENTURĂ SCAUN

### AVERTIZARE



Sistemul de protecție a ocupanților va oferi o protecție optimă numai atunci când centurile de siguranță sunt utilizate în mod adecvat.



Martorul de avertizare privind centura de siguranță se aprinde și se va auzi o avertizare sonoră în cazul în care centura de siguranță a șoferului sau a pasagerului de pe scaunul din față nu a fost fixată și vehiculul a depășit o viteză relativ scăzută. Acesta se va aprinde, de asemenea, în cazul în care centura de siguranță a șoferului sau a pasagerului de pe scaunul din față nu este fixată atunci când vehiculul este în mișcare. Avertizarea sonoră și lampa de avertizare se vor dezactiva după șapte minute.

## Dezactivarea avertizorului privind centura de siguranță

Consultați furnizorul dumneavoastră.

## Doar Grand C-MAX

## Avertizarea privind centura de siguranță a scaunelor din spate

### AVERTIZARE



Dacă mai multe centuri de siguranță sunt eliberate în interval de câteva secunde, se va emite un singur semnal sonor de avertizare.

**Nota:** Apăsați butonul OK de pe volan pentru a confirma mesajul.

Un martor optic de avertizare cu privire la starea centurilor de siguranță va apărea pe afișajul de bord la pornirea motorului, respectiv încă o dată atunci când vreuna dintre acestea este nefixată în timp ce autovehiculul se află în mișcare.

Centurile de siguranță fixate sunt indicate printr-o bifă.

Dacă o centură de siguranță este nefixată în timp ce autovehiculul se află în mișcare, este afișat ecranul de stare a centurilor de siguranță și scaunele respective sunt evidențiate printr-un semn de exclamare. Se va emite de asemenea un semnal de avertizare.

# Protecția pasagerului

## FOLOSIRE CENTURI PE PERIOADA SARCINII

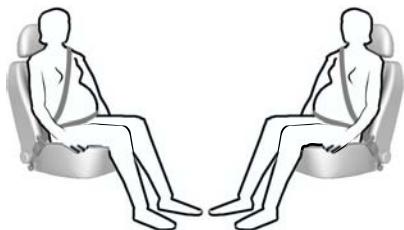

E68587

### AVERTIZARE

 Poziționați centura de siguranță astfel încât să vă protejeze atât pe dumneavoastră, cât și pe făt. Nu folosiți numai banda abdominală sau banda diagonală.

Așezați banda abdominală într-o poziție în care să nu vă deranjeze, peste șolduri și sub abdomen. Așezați banda diagonală între sâni, deasupra și în lateralul abdomenului.

## DEZACTIVARE AIR BAG PASAGER

### AVERTIZARE

 Asigurați-vă că airbagul pasagerului este dezactivat atunci când montați un scaun special pentru copii așezat cu spatele față de sensul de mers pe scaunul pasagerului din față.



E71313

## Instalare comutator dezactivare airbag pasager

### AVERTIZARE

 Dacă trebuie să montați un scaun special pentru copii pe un scaun protejat cu un airbag frontal activ, instalați un comutator dezactivare airbag pasager. Consultați dealerul dumneavoastră pentru mai multe informații.

**Nota:** Întrerupătorul cu cheie este amplasat la capătul planșei de bord, pe partea torpedoului. Lampa de avertizare asupra airbagului dezactivat este amplasată între parasolare.



E130110

# Protecția pasagerului

---

Dacă marorul de avertizare airbag este aprins sau se aprinde intermitent în timpul deplasării, acesta indică o funcționare defectuoasă. Vezi **Lămpi și semnale de avertizare** (pagina 79). Înlăturați scaunul special pentru copii și apelați imediat la un specialist pentru verificarea sistemului.

## Dezactivarea airbagului pasagerului



E71312

- A Dezactivat
- B Activat

Setați comutatorul la poziția **A**.

Atunci când porniți motorul, verificați dacă marorul dezactivare airbag pasager se aprinde.

## Activarea airbagului pasagerului

### AVERTIZARE



Asigurați-vă că airbagul pasagerului este activat atunci când **nu** folosiți un scaun special pentru copii așezat pe scaunul pasagerului din față.

---

Setați comutatorul la poziția **B**.

# Chei și telecomenzi

## INFORMAȚII GENERALE PE FRECVENȚE RADIO

### ATENȚIE

! Frecvența radio utilizată de telecomanda dumneavoastră poate fi folosită și de către alte transmisii radio pe distanțe scurte (de exemplu, stații radio de amatori, echipament medical, căști fără fir, telecomenzi și sisteme de alarmă). În cazul în care frecvențele sunt bruiate, nu veți putea folosi telecomanda. Puteți încuia și descuia ușile cu ajutorul cheii.

! Verificați dacă vehiculul dvs. este încuiat înainte de a-l lăsa nesupravegheat. Astfel, veți evita potențiale încuieri prin frecvențe ostile.

**Nota:** Este posibil să deblocați ușile dacă apăsați accidental butoanele de pe telecomandă.

Raza de comunicare dintre telecomandă și vehiculul dumneavoastră variază în funcție de mediul înconjurător.

## PROGRAMARE TELECOMANDĂ

Puteți programa maximum opt telecomenzi ce vor fi utilizate cu vehiculul dumneavoastră (inclusiv cea livrată cu vehiculul).

### Programarea unei telecomenzi noi

1. Introduceți cheia în contact.
2. Aduceți succesiv cheia din poziția **0** în poziția **II** și apoi înapoi în poziția **0** de patru ori în interval de șase secunde.
3. Lăsați cheia în poziția **0** și apăsați orice buton de pe telecomandă în interval de 10 secunde. O avertizare sonoră sau aprinderea unui led confirmă că programarea a fost efectuată cu succes.

**Nota:** Și alte telecomenzi pot fi programate în această etapă.

4. Apăsați orice buton de pe fiecare telecomandă suplimentară în interval de 10 secunde între una și alta.

### Reprogramarea funcției de deblocare

**Nota:** Atunci când apăsați butonul de deblocare, sunt deblocate fie toate ușile, fie doar ușa șoferului. Apăsați butonul de deblocare din nou pentru a debloca toate ușile.

Apăsați și mențineți apăsați simultan butoanele blocare și deblocare de pe cheia cu telecomandă cu frecvență radio, timp de cel puțin patru secunde, cu motorul oprit. Indicatorii de direcție se vor aprinde de două ori pentru a confirma modificarea.

Pentru a reveni la funcția deblocare originală, repetați procesul.

## SCHIMBAREA BATERIEI LA TELECOMANDA



Asigurați-vă că eliminați bateriile vechi într-o manieră ecologică. Solicitați sfaturi cu privire la reciclarea de la autoritățile locale.

### Telecomandă cu cheie tip escamotabil

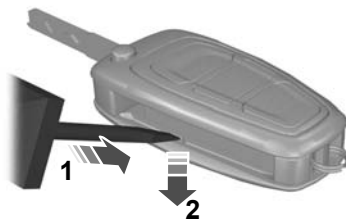

E128809

1. Introduceți cu atenție o șurubelniță în poziția indicată și împingeți ușor clema.
2. Presați clema în jos pentru a elibera capacul bateriei.

## Chei și telecomenzi

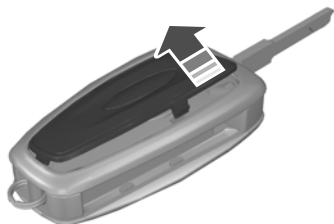

E128810

3. Scoateți cu atenție capacul.

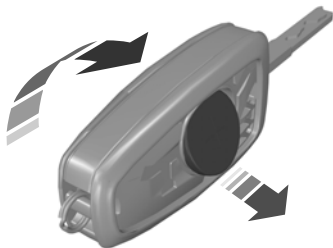

E128811

4. Răsuciți telecomanda pentru a scoate bateria.
5. Montați o nouă baterie (3V CR 2032) cu semnul + îndreptat în sus.
6. Montați la loc capacul bateriei.

### Telecomandă fără cheie tip escamotabil



E87964

1. Țineți apăsată butoanele de pe margini pentru a elibera capacul. Scoateți cu atenție capacul.
2. Scoateți lama cheii.

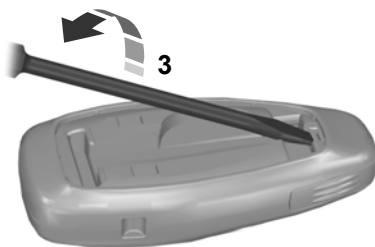

E105362

3. Rotiți o șurubelniță plată în poziția indicată pentru a separa cele două jumătăți ale telecomenzii.

## Chei și telecomenzi

---



E119190

4. Introduceți cu atenție șurubelnița în poziția indicată pentru a deschide telecomanda.

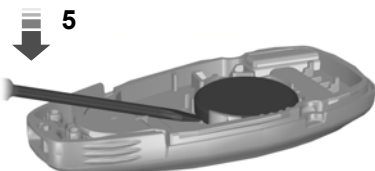

E125860

### ATENȚIONARE



Nu atingeți cu șurubelnița contactele bateriei sau plăcuța cu circuite imprimate.

5. Ridicați cu atenție bateria folosind șurubelnița.
6. Montați o nouă baterie (3V CR 2032) cu semnul + îndreptat în jos.
7. Asamblați cele două jumătăți ale telecomenzii.
8. Montați lama cheii.

# Încuietori

## ÎNCUIERE ȘI DESCUIERE

### ATENȚIONARE



Verificați dacă vehiculul dvs. este încuiat înainte de a-l lăsa nesupravegheat.

**Nota:** Nu lăsați cheile în vehicul.

### Blocarea

#### Blocarea cu ajutorul cheii

Rotiți partea superioară a cheii spre partea frontală a autovehiculului.

#### Blocarea cu ajutorul telecomenzii

**Nota:** Ușa șoferului poate fi blocată cu cheia. Aceasta trebuie să fie folosită dacă telecomanda nu funcționează.

**Nota:** Autovehiculul poate fi încuiat cu o ușă din spate deschisă. Ușa va fi blocată când va fi închisă.



Apăsați butonul.

### Blocarea dublă

### AVERTIZARE



Nu activați blocarea dublă atunci când se află persoane sau animale în interiorul vehiculului. Nu veți putea să deblocați ușile din interior dacă le-ați blocat dublu.

**Nota:** Dacă activați închiderea dublă din interior, cuplați contactul pentru a readuce încuietorile ușilor într-o poziție de închidere simplă.

**Nota:** Închiderea dublă a autovehiculului se poate face cu o ușă din spate deschisă. Ușa va fi blocată dublu atunci când va fi închisă.

Blocarea dublă este o caracteristică de protecție antifurt care împiedică ușile să fie deschise din interior de către cineva.

### Închiderea dublă cu ajutorul cheii

Rotiți de două ori cheia în poziția de blocare în interval de trei secunde.

### Închiderea dublă cu ajutorul telecomenzii



Apăsați butonul de două ori în interval de trei secunde.

### Deblocarea

#### Deblocarea cu ajutorul cheii

Rotiți partea superioară a cheii spre partea din spate a autovehiculului.

#### Deblocarea cu ajutorul telecomenzii

**Nota:** Ușa șoferului poate fi descuiată cu cheia. Aceasta trebuie să fie folosită dacă telecomanda nu funcționează.

**Nota:** Dacă autovehiculul rămâne încuiat timp de mai multe săptămâni, telecomanda va fi dezactivată. Autovehiculul trebuie descuiat și motorul trebuie pornit cu ajutorul cheii. Descuierea și pornirea o dată a autovehiculului va activa telecomanda.



Apăsați butonul.

### Reblocare automată

Ușile se vor rebloca automat dacă nu se deschide o ușă în mai puțin de 45 de secunde de la deblocarea ușilor cu telecomanda. Blocarea ușilor și alarma vor reveni la starea lor anterioară.

### Reprogramarea funcției de deblocare

Funcția de deblocare poate fi reprogramată astfel încât numai ușa șoferului să se deblocheze ( Vezi **Programare telecomandă** (pagina 36). ).

# Încuietori

## Confirmarea de blocare și deblocare

**Nota:** În cazul în care vehiculul dumneavoastră dispune de blocare dublă, semnalizatoarele se vor aprinde doar de două ori după ce ați activat blocarea dublă.

Atunci când blocați ușile, indicatorii de direcție se vor aprinde o dată.

Atunci când blocați dublu ușile, indicatorii de direcție se vor aprinde de trei ori.

Atunci când deblocați ușile, semnalizatoarele se vor aprinde o dată.

## Blocarea și deblocarea ușilor din interior



Apăsați butonul. Pentru localizarea articolului: Vezi **Pornire rapidă** (pagina 10).

## Ușă glisantă

### Deschiderea ușii culisante

Trageți de mânerul exterior sau apăsați pe butonul interior și deschideți ușa. Dacă este complet deschisă, se va fixa în această poziție.

### Închiderea ușii culisante

Trageți de mânerul exterior sau apăsați pe butonul interior și închideți ușa.

## Capota portbagajului

### Hayonul acționat electric

#### AVERTIZARI



Nu acționați capatul portbagajului decât dacă nu este obstrucționat de nimic.



Închiderea și deschiderea neatentă a capacului portbagajului poate anula funcția de protecție și provoca leziuni.



Nu amplasați obiecte pe capatul portbagajului.



Asigurați-vă că s-a închis complet capatul portbagajului după acționare.

#### ATENȚIE



Acționați capatul portbagajului numai atunci când autovehiculul este staționar.



Asigurați-vă că există spațiu suficient deasupra pentru deschiderea capacului portbagajului.



La autovehiculele cu transmisie automată, asigurați-vă că maneta selectorului de viteze este în poziția **P**.



În condiții meteo extreme, deschiderea și închiderea automată nu vor funcționa dacă a înghețat chederul capacului portbagajului.

**Nota:** Dacă întâlnește un obstacol în cale, capatul portbagajului se va opri automat în timpul deschiderii și se va retrage pe o anumită distanță.

**Nota:** Dacă întâlnește un obstacol în cale, capatul portbagajului se va opri automat în timpul închiderii și se va redeschide complet.

**Nota:** Puteți deplasa manual capatul portbagajului.

Capatul portbagajului poate fi acționat prin intermediul telecomenzii, butonului din consola centrală, butonului de pe capatul portbagajului sau manetei de deblocare a capacului portbagajului.

### Butonul de pe capatul portbagajului



E129838

## Telecomanda și butonul din consola centrală



**Nota:** Apăsarea din nou a oricărui buton în cursul acționării va opri capacul portbagajului. O nouă apăsare va inversa sensul de deplasare.

**Nota:** Pentru a acționa butonul din consola centrală, contactul trebuie să fie cuplat.

Pentru a deschide un capac al portbagajului complet închis, puteți să:

- Apăsați de două ori butonul de pe telecomandă în interval de trei secunde.
- Apăsați butonul din consola centrală sau maneta de deblocare a capacului portbagajului.

Pentru a deschide complet un capac al portbagajului parțial deschis, puteți să:

- Apăsați de două ori butonul de pe telecomandă în interval de trei secunde.
- Apăsați și țineți apăsat butonul de pe telecomandă timp de cel puțin trei secunde.
- Apăsați butonul din consola centrală, butonul de pe capacul portbagajului sau maneta de deblocare a capacului portbagajului.

Pentru a opri capacul portbagajului, puteți să:

- Apăsați butonul de pe telecomandă. O nouă acționare a telecomenzii va fi întârziată timp de aproximativ trei secunde.
- Apăsați butonul din consola centrală, butonul de pe capacul portbagajului sau maneta de deblocare a capacului portbagajului.

Programarea poziției de oprire a capacului portbagajului

1. Deschideți capacul portbagajului.
2. Opriti capacul portbagajului la înălțimea dorită.
3. Apăsați și țineți apăsat butonul de pe capacul portbagajului timp de cel puțin trei secunde. Se va auzi o avertizare sonoră.

Reprogramarea capacului portbagajului într-o nouă poziție de oprire

1. Deschideți capacul portbagajului.
2. Deplasați capacul portbagajului în noua poziție de oprire dorită.
3. Apăsați și țineți apăsat butonul de pe capacul portbagajului timp de cel puțin trei secunde. Se va auzi o avertizare sonoră.

## Închiderea capacului portbagajului

### AVERTIZARI



Funcția anti-prindere va fi dezactivată atunci când capacul portbagajului intră în contact cu caroseria.



Capacul portbagajului nu va detecta obstacolele atunci când intră în contact cu caroseria.

**Nota:** Nu lăsați o cheie pasivă în atovehicul atunci când închideți capacul portbagajului. Un mesaj va apărea pe afișaj. Vezi **Mesaje informații** (pagina 90).

**Nota:** Un locaș pentru prindere este încorporat în capacul portbagajului pentru a facilita închiderea manuală.

# Încuietori

Pentru a închide capacul portbagajului, puteți să:

- Apăsați de două ori butonul de pe telecomandă în interval de trei secunde.
- Apăsați și țineți apăsat butonul de pe telecomandă timp de cel puțin trei secunde.
- Apăsați butonul din consola centrală, butonul de pe capacul portbagajului sau maneta de deblocare a capacului portbagajului.

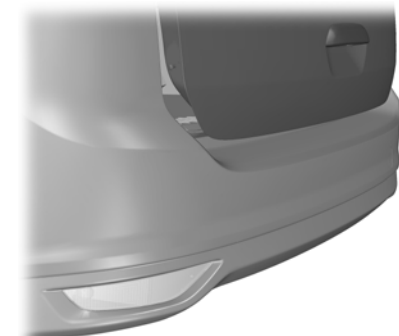

E130232

Capacul portbagajului se va închide automat atunci când intră în contact cu caroseria.

## Blocarea separată a ușilor cu ajutorul cheii

**Nota:** Dacă funcția de închidere centralizată nu funcționează, ușile pot fi blocate separat cu ajutorul cheii în poziția indicată.

## C-MAX

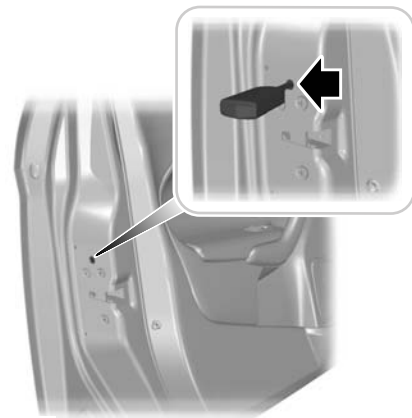

E112203

### Partea din stânga

Rotiți în sensul acelor de ceasornic pentru blocare.

### Partea din dreapta

Rotiți în sens invers acelor de ceasornic pentru blocare.

## Grand C-MAX

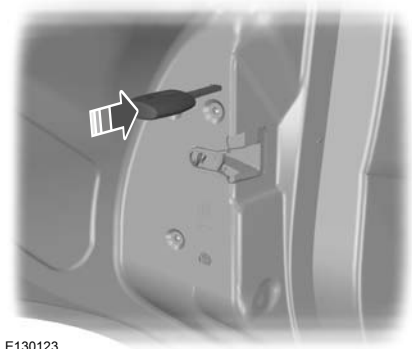

E130123

# Încuietori

Împingeți pentru blocare.

## Deblocarea

**Nota:** Dacă au fost activate sistemele de blocare pentru siguranța copiilor, prin tragerea de maneta interioară va fi dezactivată doar blocarea în caz de urgență, nu și sistemele de blocare pentru siguranța copiilor. Ușile pot fi deschise doar cu ajutorul mânerului exterior al ușii.

**Nota:** Dacă ușile au fost deblocate utilizând această metodă, ușile trebuie blocate separat până la repararea funcției de închidere centralizată.

Deblocați ușa șoferului cu ajutorul cheii. Celelalte uși pot fi deblocate separat prin tragerea de mânerule interioare ale ușilor respective.

## INTRARE FĂRĂ CHEIE

### Informații generale

#### AVERTIZARE



Este posibil ca sistemul închidere fără chei să nu funcționeze dacă cheia se află în apropierea unor obiecte metalice sau a unor dispozitive electronice, precum telefoanele mobile.

Sistemul de deschidere pasiv nu va funcționa dacă:

- Bateria autovehiculului este descărcată.
- Frecvențele cheii pasive sunt bruiate.
- Bateria cheii pasive este descărcată.

**Nota:** Dacă sistemul de deschidere pasiv nu funcționează, va trebui să folosiți lama cheii pentru a bloca și debloca autovehiculul.

Sistemul de închidere fără cheie permite șoferului să utilizeze autovehiculul fără utilizarea unei chei sau a unei telecomenzi.

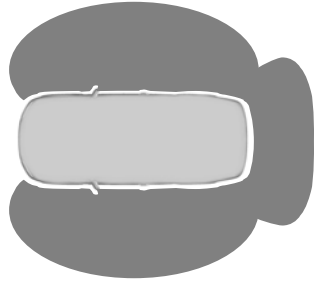

E78276

Blocarea și deblocarea pasivă necesită prezența unei chei pasive valide într-una dintre cele trei raze de detectare externe. Acestea se află la aproximativ un metru și jumătate față de mânerulele ușii șoferului și ale ușii pasagerului din față și de capota portbagajului.

### Cheia pasivă

Autovehiculul poate fi blocat și deblocat cu cheia pasivă. Cheia pasivă poate de asemenea să fie folosită ca telecomandă. Vezi **Încuiere și descuriere** (pagina 39).

### Blocarea autovehiculului

#### AVERTIZARE



Autovehiculul nu se blochează automat. Dacă funcția de blocare nu este activată, autovehiculul va rămâne descuriat.

**Nota:** Nu apucați mânerul ușii.

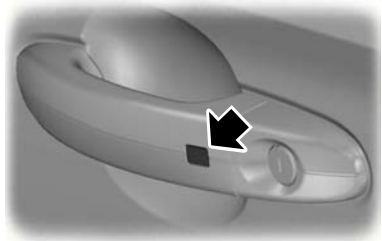

E87384

# Încuietori

Atingeți senzorul de blocare din mânerul unei uși din față pentru a încuia autovehiculul.

Pentru a activa închiderea centralizată și pentru a arma alarma:

- Atingeți o dată senzorul de blocare din mânerul unei uși din față.

Pentru a activa închiderea dublă și a activa alarma:

- Atingeți de două ori senzorul de blocare din mânerul unei uși din față în interval de trei secunde.

**Nota:** Trebuie să existe o pauză între cele două atingeri ale mânerului ușii.

**Nota:** După activare, autovehiculul va rămâne blocat timp de aproximativ trei secunde. După terminarea perioadei de temporizare, ușile pot fi deschise din nou, dacă cheia pasivă se află în raza de detectare corespunzătoare.

Două clipiri scurte ale lămpilor de semnalizare confirmă blocarea tuturor ușilor și a capacului portbagajului și activarea alarmei.

## Capota portbagajului

**Nota:** Capacul portbagajului nu poate fi închis și se va ridica la loc dacă o cheie pasivă se află în interiorul autovehiculului cu ușile blocate.

**Nota:** Dacă o a doua cheie pasivă validă se află în raza de detectare exterioară, capacul portbagajului poate fi închis.

## Deblocarea autovehiculului

**Nota:** Dacă autovehiculul rămâne încuiat timp de peste trei zile, sistemul de acces fără cheie va intra într-un mod de economisire a energiei. Astfel, se va reduce descărcarea bateriei autovehiculului. Când autovehiculul aflat în acest mod este blocat, timpul de reacție a sistemului poate fi puțin mai lung decât cel normal. Deblocarea autovehiculului o dată va dezactiva modul de economisire a energiei.

**Nota:** Dacă autovehiculul rămâne încuiat timp de mai multe săptămâni, sistemul de acces fără cheie va fi dezactivat. Autovehiculul trebuie descurat cu ajutorul lamei cheii. Deblocarea autovehiculului o dată va activa sistemul de acces fără cheie.

**Nota:** Nu atingeți senzorul de blocare din mânerul ușii față atunci când deschideți ușa.

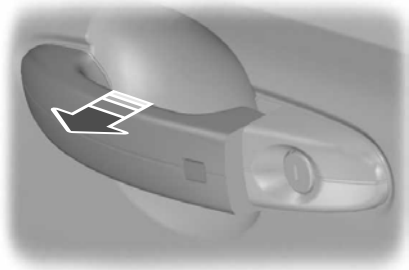

E78278

Deschideți orice ușă.

**Nota:** O cheie pasivă validă trebuie să se afle în raza de detectare a ușii respective.

O clipire lungă a lămpilor de semnalizare confirmă deblocarea tuturor ușilor și a capacului portbagajului și dezactivarea alarmei.

## Deblocarea exclusivă a ușii șoferului

Dacă funcția de deblocare este reprogramată astfel încât numai ușa șoferului și capacul portbagajului să se deblocheze ( Vezi **Programare telecomandă** (pagina 36). ), rețineți următoarele:

Dacă ușa șoferului este prima ușă care se deschide, celelalte uși vor rămâne blocate. Toate celelalte uși pot fi deblocate din interiorul autovehiculului apăsând butonul de deblocare de pe panoul de bord. Pentru poziția componentei: Vezi **Pornire rapidă** (pagina 10). Ușile pot fi deblocate separat prin tragerea mânerelor interioare ale ușilor respective.

# Încuietori

## Cheii dezactivate

Cheile lăsate în interiorul autovehiculului atunci când acesta este blocat vor fi dezactivate.

O cheie dezactivată nu poate fi folosită pentru a trece contactul în poziția pornit sau pentru a porni motorul.

Pentru a putea utiliza din nou aceste chei pasive, acestea trebuie să fie activate.

Pentru a activa toate cheile pasive, deblocați autovehiculul folosind o cheie pasivă sau funcția de deblocare prin telecomandă.

Toate cheile pasive se vor activa dacă contactul este în poziția pornit sau autovehiculul este pornit folosind o cheie validă.

## Blocarea și deblocarea ușilor cu lama cheii



E87964

1. Scoateți cu atenție capacul.
2. Scoateți lama cheii și introduceți-o în încuietoare.

**Nota:** Doar mânerul ușii șoferului este prevăzut cu un butuc al încuietorii.

## DESCHIDERE ȘI ÎNCHIDERE GENERALĂ

Geamurile electrice pot fi acționate și cu motorul oprit, prin intermediul funcției închidere și deschidere globală.

**Nota:** Închiderea globală va funcționa doar dacă ați setat corect memoria pentru fiecare geam. Vezi **Geamuri cu acționare electrică** (pagina 71).

## Deschidere globală

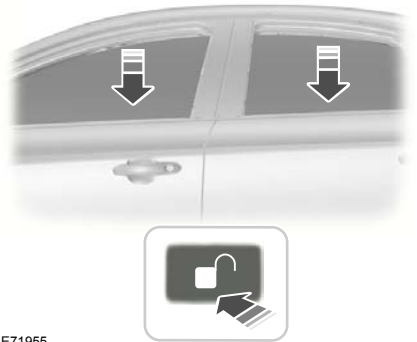

E71955

Pentru a deschide toate geamurile, apăsați și țineți apăsat butonul de **deblocare** de pe telecomandă timp de cel puțin trei secunde. Apăsați butonul de blocare sau de deblocare pentru a opri funcția de deschidere.

## Închidere globală

**Vehicule ce nu au funcția de acționare fără cheie**

### AVERTIZARE



Folosiți cu prudență închiderea globală. Într-o situație de urgență, apăsați imediat butonul de blocare sau de deblocare pentru a întrerupe funcția.

# Încuietori

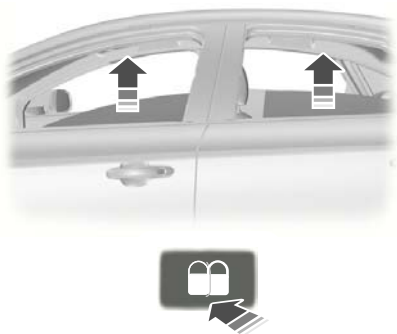

E71956

Pentru a închide toate geamurile, apăsați și țineți apăsat butonul de **blocare** de pe telecomandă timp de cel puțin trei secunde. Apăsați butonul de blocare sau de deblocare pentru a opri funcția de închidere. Funcția de protecție împotriva prinderii mâinilor este, de asemenea, activă în timpul închiderii globale.

## Vehicule cu funcția de acționare fără cheie

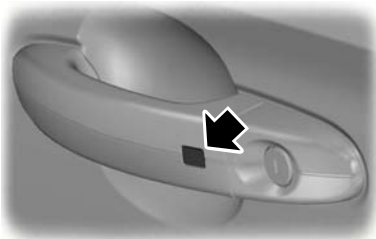

E87384

### AVERTIZARE



Folosiți cu prudență închiderea globală. Într-o situație de urgență, atingeți senzorul de blocare de pe mânerul unei uși pentru a întrerupe funcția.

**Nota:** Închiderea globală poate fi activată folosind butonul de pe mânerul ușii șoferului. Deschiderea și închiderea globală pot fi activate și cu ajutorul butoanelor de pe cheia pasivă.

Pentru a închide toate geamurile, apăsați și țineți apăsat butonul de pe mânerul ușii șoferului timp de cel puțin două secunde. Funcția de protecție împotriva prinderii mâinilor este, de asemenea, activă în timpul închiderii globale.

## PRINCIPIU DE OPERARE

Dispozitivul antidemarare este un sistem de protecție antifurt care împiedică pornirea motorului cu o cheie cu cod necorespunzător.

## CHEI CODATE

**Nota:** *Nu protejați cheile cu obiecte metalice. Acest lucru poate împiedica receptorul să recunoască cheia dumneavoastră drept cheie validă.*

**Nota:** *În cazul în care pierdeți o cheie, solicitați ștergerea și recodarea tuturor cheilor rămase. Consultați dealerul dumneavoastră pentru mai multe informații. Solicitați recodarea cheilor de schimb împreună cu cheile existente.*

În cazul în care pierdeți o cheie, puteți obține una de schimb de la dealerul Ford. Dacă este posibil, transmiteți dealerului numărul cheii aflat pe eticheta furnizată împreună cu cheile originale. De asemenea, puteți obține chei suplimentare de la dealerul Ford.

## ACTIVARE IMOBILIZER MOTOR

Dispozitivul de imobilizare a motorului este activat în mod automat la scurt timp după ce ați decuplat contactul.

## DEZACTIVARE IMOBILIZER

Imobilizerul motorului este dezactivat automat atunci când cuplați contactul cu cheia cu cod corectă.

# Alarmă

## PRINCIPIU DE OPERARE

### Sistemul de alarmă

Autovehiculul poate fi echipat cu unul dintre următoarele sisteme de alarmă:

- Alarma de perimetru.
- Alarma de perimetru cu senzori de interior.
- Alarma de categoria întâia cu senzori de interior și sirenă cu baterie de rezervă.

### Alarmă perimetru

Alarma cu senzor de perimetru este un mijloc de împiedicare a accesului neautorizat în vehiculul dvs. prin uși și capotă. El protejează și unitatea audio.

### Senzori de interior

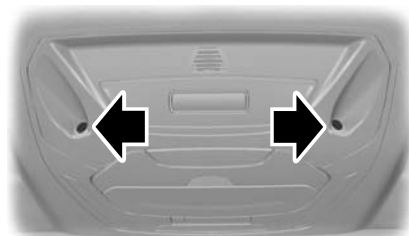

E129005

### AVERTIZARE



Senzorii din unitatea de iluminare interioară nu trebuie să fie acoperiți. Nu activați alarma cu protecție integrală dacă în interiorul autovehiculului se află persoane, animale sau alte obiecte în mișcare.

Senzorii au rolul de a descuraja pătrunderea neautorizată în autovehicul prin detectarea oricărei mișcări din interiorul acestuia.

### Sirena cu baterie de rezervă

Sirena cu baterie de rezervă este un sistem de alarmă suplimentar ce emite avertizări acustice atunci când este declanșată alarma. Aceasta este armată direct atunci când încuiați autovehiculul. Sirena este prevăzută cu baterie proprie și va emite avertizări acustice și atunci când cineva deconectează bateria autovehiculului sau chiar bateria de rezervă a sirenei.

### Declanșarea alarmei

După ce a fost activată, alarma se declanșează în una din următoarele situații:

- Dacă cineva deschide o ușă, hayonul sau capota fără o cheie sau o telecomandă autorizată.
- Atunci când cineva scoate sistemul audio sau sistemul de navigare.
- Atunci când contactul este pus pe poziția I, II sau III fără o cheie permisă.
- Atunci când senzorii de interior detectează mișcare în interiorul vehiculului.
- La autovehiculele cu sirenă cu baterie de rezervă, dacă cineva deconectează bateria autovehiculului sau chiar bateria de rezervă a sirenei.

Dacă alarma este declanșată, sirena alarmei va suna 30 de secunde și luminile de avarie vor fi aprinse intermitent timp de cinci minute.

Orice altă încercare de a efectua una din acțiunile de mai sus va declanșa din nou alarma.

### Protecția integrală sau redusă

#### Protecția integrală

Protecția integrală este setarea standard.

La protecție integrală, senzorii de interior sunt activați atunci când armați alarma.

**Nota:** Aceasta poate conduce la alarme false dacă există animale sau obiecte în mișcare în interiorul autovehiculului.

# Alarmă

**Nota:** Alaramele false pot fi declanșate și de încălzirea auxiliară. Vezi **Încălzire auxiliară** (pagina 105). Dacă utilizați încălzirea auxiliară, dirijați curentul de aer către spațiul pentru picioare.

## Protecția redusă

La protecție redusă, senzorii de interior sunt dezactivați atunci când armați alarma.

**Nota:** Puteți seta alarma la protecție redusă doar pentru ciclul curent de cuplare a contactului. La următoarea cuplare a contactului, alarma va fi resetată la protecție integrală.

## Întrebarea la ieșire

Puteți seta afișajul informativ să vă întrebe de fiecare dată ce nivel de protecție doriți să setați.

Dacă selectați **Ask on Exit**, mesajul **Reduced guard?** apare pe tabloul de bord de fiecare dată când decuplați contactul.

Dacă doriți să armați alarma cu protecție redusă, apăsați butonul **OK** atunci când apare acest mesaj.

Dacă doriți să armați alarma cu protecție integrală, părăsiți autovehiculul fără să apăsați butonul **OK**.

## Selectarea protecției integrale sau reduse

**Nota:** Selectarea **Reduced** nu setează permanent alarma la protecție redusă. Aceasta setează alarma la protecție redusă doar pentru ciclul curent de cuplare a contactului. Dacă setați frecvent alarma la protecție redusă, selectați **Ask on Exit**.

Puteți selecta protecție completă sau redusă prin intermediul afișajului informativ. Vezi **Informații generale** (pagina 83).

## Mesaje de informare

Vezi **Mesaje informații** (pagina 90).

## ACTIVAREA ALARMEI

Pentru a arma alarma, blocați autovehiculul. Vezi **Încuietori** (pagina 39).

## DEZACTIVARE ALARMĂ

### Vehicule ce nu au funcția de acționare fără cheie

#### Alarmă perimetru

Dezarmați și opriți alarma prin deblocarea ușilor cu ajutorul cheii și prin pornirea demarorului cu o cheie codată corect sau prin deblocarea portierelor ori a capotei portbagajului cu ajutorul telecomenzii.

#### Alarmă categoria întâi

Dezarmați și opriți alarma prin deblocarea ușilor cu ajutorul cheii și prin pornirea contactului cu o cheie codată corect, în cel mult 12 secunde, sau prin deblocarea ușilor ori a capotei portbagajului cu ajutorul telecomenzii.

### Vehicule cu funcția de acționare fără cheie

**Nota:** O cheie pasivă validă trebuie să se afle în raza de detectare a respectivei uși pentru acționare fără cheie. Vezi **Intrare fără cheie** (pagina 43).

#### Alarmă perimetru

Dezarmați și opriți alarma prin deblocarea ușilor și pornirea contactului sau prin deblocarea ușilor sau a capotei portbagajului cu ajutorul telecomenzii.

#### Alarmă categoria întâi

Dezarmați și opriți alarma prin deblocarea ușilor și pornirea contactului în termen de 12 secunde, sau prin deblocarea ușilor sau a capotei portbagajului cu ajutorul telecomenzii.

## AJUSTAREA VOLANULUI

### AVERTIZARE



Nu reglați niciodată volanul atunci când vehiculul este în mișcare.

**Nota:** Asigurați-vă că sunteți așezat(ă) în poziție corectă. Vezi **Așezare în poziția corectă** (pagina 108).

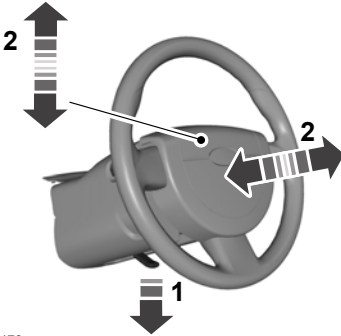

E95178



E95179

### AVERTIZARE



Asigurați-vă că ați angrenat maneta de blocare până la capăt atunci când o aduceți la poziția inițială.

## CONTROL AUDIO

Selectați sursa dorită pe unitatea audio.

Următoarele funcții pot fi acționate cu ajutorul telecomenzii:

### Tipul 1

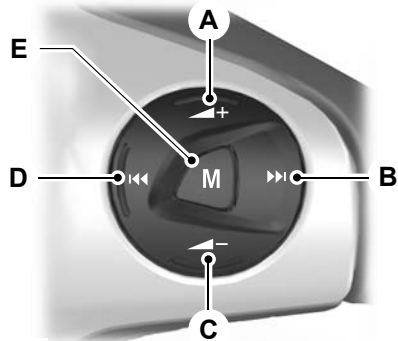

E129462

- A Mărire volum
- B Căutare înainte sau următorul
- C Reducere volum
- D Căutare înapoi sau anteriorul
- E Mod

# Volan

## Tipul 2

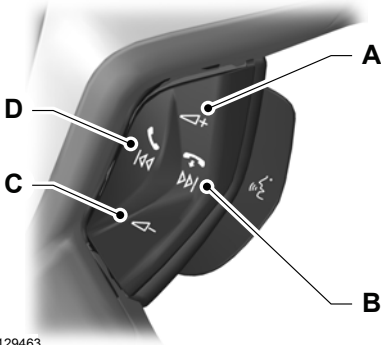

E129463

- A Mărire volum
- B Căutare înainte sau următorul
- C Reducere volum
- D Căutare înapoi sau anteriorul

## CONTROL VOCAL



E129464

Trageți de buton pentru a selecta sau deselecta comanda vocală. Vezi **Control vocal** (pagina 244).

## Mod

Apăsați butonul de mod pentru a selecta sursa audio.

## Căutare, următorul sau anteriorul

Apăsați butonul de căutare pentru:

- a acorda radioul la postul de radio presetat următor sau anterior
- a reda piesa următoare sau anterioară.

Apăsați și **țineți apăsat** butonul de căutare pentru:

- a acorda radioul pe postul de radio următor sau anterior din banda de frecvențe
- a căuta o piesă.

# Ștergătoare și spălătoare

## ȘTERGĂTOARE PARBRIZ

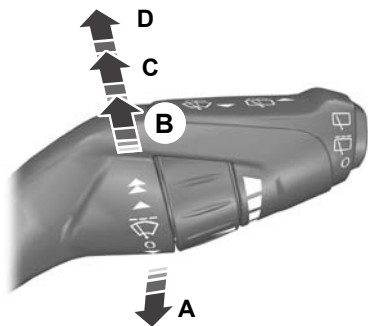

E128444

- A O singură ștergere
- B Ștergătoare intermitente sau ștergătoare automate
- C Ștergere normală
- D Ștergere la viteză mare

## Ștergere intermitentă

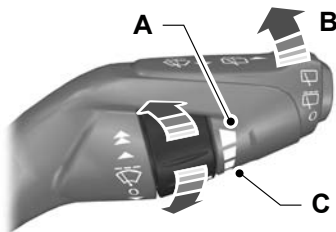

E128445

- A Interval scurt ștergere
- B Ștergere intermitentă
- C Interval lung ștergere

Butonul rotativ poate fi utilizat pentru reglarea intervalului de ștergere intermitentă.

## Sistem ștergătoare automate

Anumite modele fără ștergătoare automate sunt echipate cu un sistem de ștergătoare de parbriz a căror funcționare este determinată de viteza vehiculului.

Atunci când vehiculul este încetinit la o viteză de mers pe jos sau este oprit, viteza ștergătoarelor va trece automat într-o treaptă inferioară de ștergere.

Atunci când viteza vehiculului crește, viteza ștergătoarelor va reveni la setarea selectată manual.

Deplasarea manetei ștergătoarelor de parbriz când sistemul este în funcțiune va duce la oprirea sistemului.

Dacă vehiculul este încetinit la viteza de mers pe jos sau este oprit, sistemul este reactivat.

## ȘTERGĂTOARE AUTO

### ATENȚIE

! Nu porniți ștergătoarele auto dacă vremea este frumoasă. Senzorul de ploaie este foarte sensibil și ștergătoarele se pot activa dacă pe parbriz se acumulează mizerie, insecte sau dacă parbrizul se aburește.

! Înlocuiți lamelele ștergătoarelor imediat ce acestea încep să lăsa dăre de apă sau pete. Dacă nu le înlocuiți, senzorul de ploaie va continua să detecteze apă pe parbriz și ștergătoarele se vor activa, chiar dacă parbrizul este în mare parte uscat.

! Dejvrați complet parbrizul pe vreme geroasă înainte de a porni ștergătoarele.

! Opiți ștergătoarele înainte de a intra într-o spălătorie auto.

**Nota:** Dacă lămpile auto au fost pornite împreună cu ștergătoarele automate, faza scurtă a farurilor se va aprinde automat atunci când senzorul de ploaie activează continuu ștergătoarele de parbriz.

## Ștergătoare și spălătoare

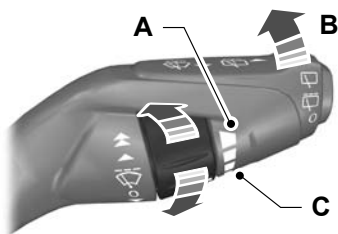

E128445

- A Sensibilitate înaltă
- B Pornit
- C Sensibilitate scăzută

Dacă porniți ștergătoarele, acestea nu vor funcționa până când nu se detectează apă pe parbriz. Senzorul de ploaie va continua să măsoare cantitatea de apă de pe parbriz și să regleze automat viteza ștergătoarelor.

Reglați sensibilitatea senzorului de ploaie cu ajutorul butonului rotativ. Cu sensibilitate redusă, ștergătoarele vor funcționa atunci când senzorul detectează o cantitate mare de apă pe parbriz. Cu sensibilitate ridicată, ștergătoarele vor funcționa atunci când senzorul detectează o cantitate mică de apă pe parbriz.

### SPĂLĂTOR PARBRIZ



E129188

### AVERTIZARE



Nu acționați spălătorul în reprize mai lungi de 10 secunde, și niciodată atunci când rezervorul este gol.

Când maneta este trasă spre volan, spălătorul va funcționa în combinație cu ștergătoarele.

După eliberarea manetei, ștergătoarele vor funcționa pe o scurtă perioadă de timp.

### ȘTERGĂTOR ȘI SPĂLĂTOR LUNETĂ

#### Ștergere intermitentă

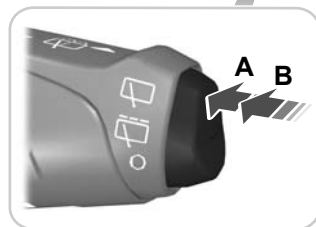

E129193

- A Ștergere intermitentă
- B Ștergere lentă

Apăsați butonul din capătul manetei pentru a comuta între pozițiile dezactivat, ștergere intermitentă și ștergere lentă.

# Ștergătoare și spălătoare

## Ștergerea în marșarier

Ștergătorul de lunetă va fi activat automat la selectarea marșarierului dacă ștergătorul de lunetă nu este deja activat și ștergătoarele de parbriz funcționează.

## Spălător lunetă

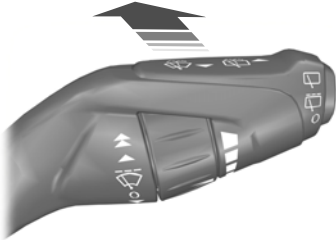

E129194

### AVERTIZARE



Nu acționați spălătorul în reprize mai lungi de 10 secunde, și niciodată atunci când rezervorul este gol.

Când maneta este împinsă spre planșa de bord, spălătorul va funcționa în combinație cu ștergătoarele.

După eliberarea manetei, ștergătoarele vor funcționa pe o scurtă perioadă de timp.

## AJUSTAREA JETURILOR SPĂLĂTORULUI DE PARBRIZ

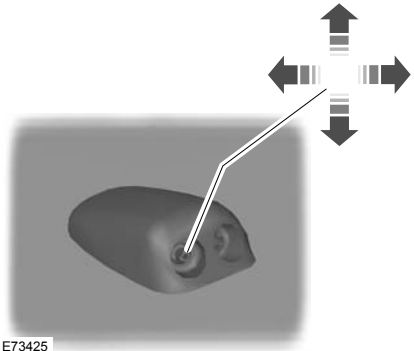

E73425

Duzele rotunde pot fi reglate cu precizie cu un ac.

## SPĂLĂTOARE FARURI

Ștergătoarele de faruri vor funcționa odată cu cele de parbriz atunci când luminile de întâlnire sunt pornite.

**Nota:** Pentru a împiedica epuizarea rapidă a lichidului din rezervor, ștergătoarele de faruri nu vor funcționa de fiecare dată când folosiți ștergătoarele de parbriz.

# Ștergătoare și spălătoare

## VERIFICARE LAMELE ȘTERGĂTOR

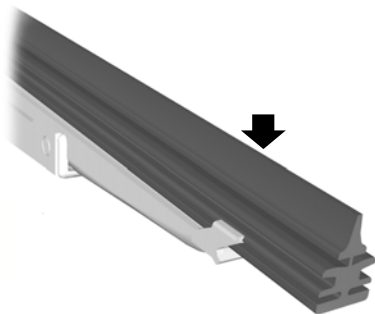

E66644



Treceți vârful degetelor peste marginea lamelei, pentru a verifica asperitatea.

Curățați pliurile lamelor ștergătoarelor cu apă aplicată cu un burete moale.

## SCHIMBAREA LAMELELOR DE ȘTERGĂTOR

### Lame ștergător de parbriz

#### ATENȚIE

-  Opriiți ștergătoarele de parbriz în poziția de service pentru schimbarea lamelor acestora.
-  În perioada de iarnă, puteți folosi poziția de service a ștergătoarelor de parbriz pentru a asigura un acces mai ușor la acestea în vederea curățării lor de zăpadă și gheață. Ștergătoarele de parbriz vor reveni în poziția lor normală de îndată ce cuplați contactul; din acest motiv, înainte de a cupla contactul, asigurați-vă că exteriorul parbrizului nu are zăpadă și gheață.

*Nota: Lamele ștergătoarelor de parbriz sunt de lungimi diferite. Vezi **Specificațiile tehnice** (pagina 56). Dacă montați lame de lungimi greșite, senzorul de ploaie poate să nu funcționeze corect.*

### Poziția de service

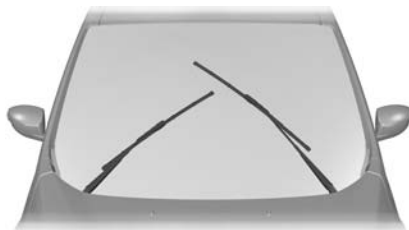

E129989



E129986

Decuplați contactul și aduceți maneta ștergătoarelor în poziția **A** timp de trei secunde. Eliberați maneta atunci când ștergătoarele de parbriz sunt deplasate în poziția de service.

### Schimbarea lamelor ștergătoarelor de parbriz

Opriiți ștergătoarele de parbriz în poziția de service și ridicați brațele acestora.

## Ștergătoare și spălătoare

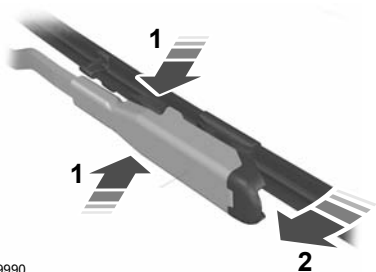

E129990

1. Apăsați butoanele de blocare unul spre celălalt.
  2. Rotiți și scoateți lama ștergătorului.
- Nota:** Asigurați-vă că lama ștergătorului se blochează în poziție.
3. Instalarea se realizează în ordine inversă.

### Lama ștergătorului de lunetă

1. Ridicați brațul ștergătorului.

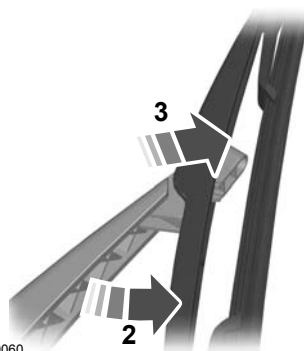

E130060

2. Rotiți ușor lama ștergătorului afară din brațul ștergătorului.
  3. Desprindeți lama din brațul ștergătorului.
  4. Îndepărtați lama ștergătorului.
- Nota:** Asigurați-vă că lama ștergătorului se blochează în poziție.
5. Instalarea se realizează în ordine inversă.

## SPECIFICAȚIILE TEHNICE

### Lungimile lamelor ștergătoarelor de parbriz

Dimensiune în mm (țoli)	
Partea șoferului	Partea pasagerului
730 (28,7)	630 (24,8)

# Iluminare

## CONTROLUL ILUMINĂRII

Poziții buton pentru luminile exterioare

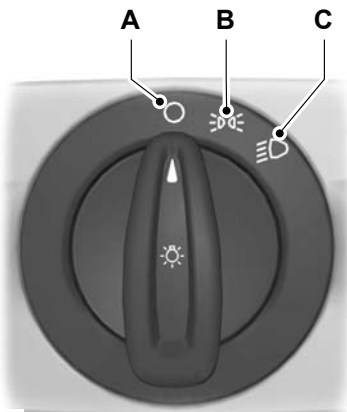

E70718

- A Lumini stinse
- B Lumini laterale și poziții spate
- C Faruri

## Lumini de parcare

### ATENȚIONARE



Utilizarea prelungită a luminilor de parcare va descărca bateria.

Oprii motorul.

### Ambele părți

Setați comutatorul la poziția **B**.

O parte

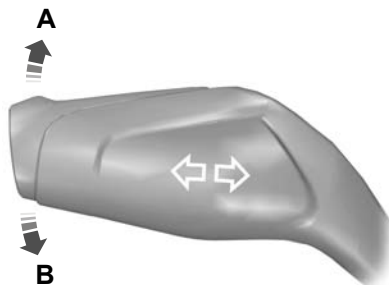

E130139

- A Partea din dreapta
- B Partea din stânga

## Fază lungă și fază scurtă



E130140

Împingeți maneta spre planșa de bord pentru a comuta de la faza lungă la faza scurtă.

## Semnalizare cu farurile

Trageți ușor de manetă spre volan.

# Iluminare

## Faruri Home safe

Opriiți motorul și trageți maneta indicatorului de semnalizare în spre volan pentru a aprinde farurile. Veti auzi un sunet scurt. Farurile se vor stinge automat după 3 minute de la deschiderea oricărei uși sau la 30 de secunde după ce ultima ușă a fost închisă.

Puteți anula farurile Home Safe fie trăgând din nou maneta indicatorului de semnalizare în spre volan, fie pornind motorul.

## LĂMPI AUTO

### AVERTIZARE



În condiții meteorologice nefavorabile, s-ar putea să fie nevoie să aprindeți farurile manual.

**Nota:** Dacă ați aprins lămpile auto, puteți activa faza lungă doar atunci când lămpile auto au aprins farurile.

**Nota:** Dacă lămpile auto au fost pornite împreună cu ștergătoarele automate, faza scurtă a farurilor se va aprinde automat atunci când senzorul de ploaie activează continuu ștergătoarele de parbriz.



E70719

Farurile se vor aprinde și stinge automat în funcție de lumina mediului înconjurător.

Farurile rămân aprinse o perioadă de timp după ce decuplați contactul. Puteți regla această perioadă de timp prin intermediul afișajului informativ. Vezi **Afișaj informații** (pagina 83).

## LĂMPI CEAȚĂ FAȚĂ



E70721

### AVERTIZARE



Utilizați farurile de ceață față numai atunci când vizibilitatea este redusă considerabil din cauza ceații, ninsorii sau ploii.

## LĂMPI CEAȚĂ SPATE



E70720

### AVERTIZARI



Utilizați lămpile de ceață spate numai atunci când vizibilitatea este redusă la mai puțin de 50 m.



Nu folosiți lămpile de ceață spate atunci când plouă sau ninge și vizibilitatea depășește 50 de metri.

# Iluminare

## REGLAJ ÎNĂLȚIME FARURI

**Nota:** Autovehiculele cu faruri cu Xenon sunt dotate cu un sistem de aducere automată la nivel a farurilor.

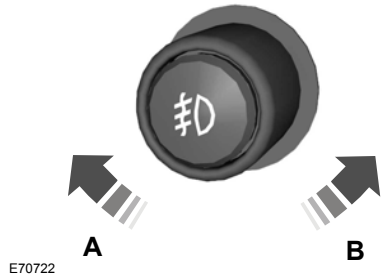

- A Fasciculul farurilor ridicat
- B Fasciculul farurilor coborât

Puteți regla nivelul fasciculului de lumină al farului în funcție de încărcătura autovehiculului.

## Poziții recomandate pentru butonul de reglare pe înălțime a farurilor

Sarcină			Sarcină în portbagaj	Poziție buton
Scaune față	Scaunele din al doilea rând de scaune	Al treilea rând de scaune		
1-2	-	-	-	0
1-2	-	2	-	0 (0,5) <sup>2</sup>
1-2	3	-	-	1 (0,5) <sup>2</sup>
1-2	3	-	Max <sup>1</sup>	3 (0,5) <sup>2</sup>
1	-	-	Max <sup>1</sup>	4 (1,5) <sup>2</sup>

<sup>1</sup> Vezi **Placută identificare vehicul** (pagina 215).

<sup>2</sup> Autovehicule cu suspensie activă.

Pentru localizarea articolului: Vezi **Pornire rapidă** (pagina 10).

## LUMINI AVARIE



# Iluminare

## INDICATORI DIRECȚIE

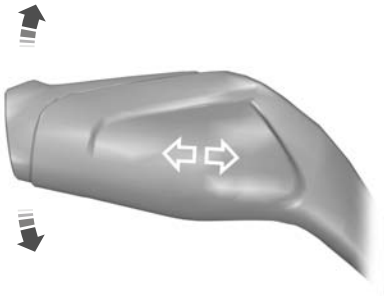

*Nota: Deplasați ușor maneta în sus sau în jos pentru ca semnalizatoarele să lumineze intermitent doar de trei ori.*

E130141

## LĂMPI SEMNALIZARE

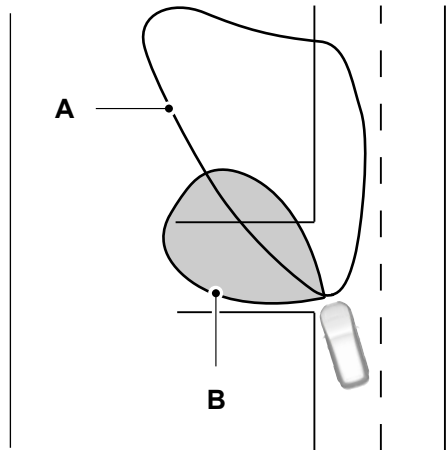
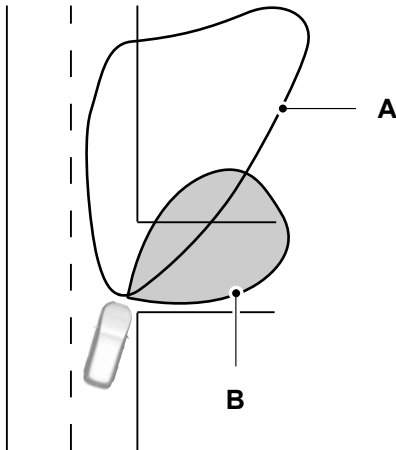

E72898

- A Fasciculul farurilor
- B Fasciculul luminii de virare

# Iluminare

Luminile de virare iluminează partea interioară a virajului atunci când schimbați direcția de mers.

## LĂMPI INTERIOARE

### Iluminare interioară cu leduri

#### Lampă cu led pe partea șoferului

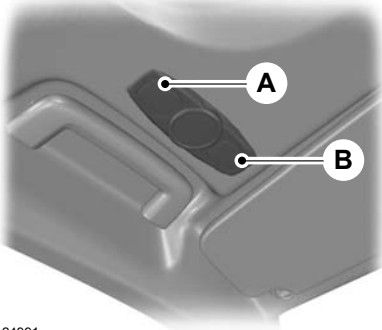

E124991

- A Buton de aprindere și stingere a fiecărei lămpi
- B Buton de aprindere și stingere a tuturor lămpilor

Puteți aprinde/stinge toate lămpile cu ajutorul butonului **B**.

**Nota:** Fiecare lampă poate fi aprinsă în mod independent, dar nu și stinsă, dacă toate lămpile au fost aprinse de către șofer.

Lămpile se vor aprinde atunci când deblocați sau deschideți o ușă sau capota portbagajului. Dacă lăsați o ușă deschisă atunci când contactul este decuplat, toate lămpile se vor stinge automat, după o perioadă, pentru a împiedica descărcarea bateriei vehiculului. Pentru a le reporni, porniți motorul pentru o scurtă perioadă de timp.

Dacă țineți apăsat butonul **B** timp de 3 secunde, toate lămpile vor rămâne stinse, indiferent de poziția ușilor sau a capotei portbagajului. Apăsăți din nou butonul pentru a reveni.

## DEMONTARE FAR

### AVERTIZARE



Becurile cu Xenon trebuie schimbate de un tehnician calificat. Există riscul de electrocutare.

1. Deschideți capota. Vezi **Deschidere și închidere capotă** (pagina 186).

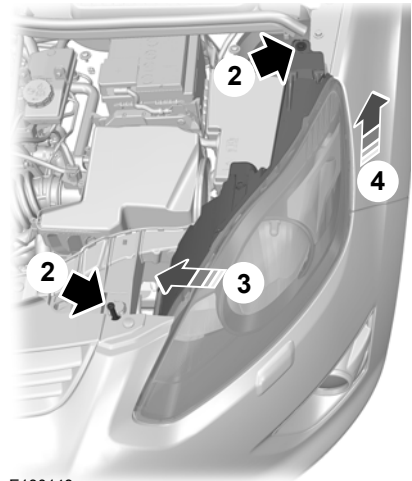

E130143

2. Scoateți șuruburile.
3. Trageți farul cât mai mult spre partea centrală a autovehiculului și desprindeți-l din punctul de fixare inferior.
4. Ridicați partea exterioră a farului și scoateți-l.

# Iluminare

## ATENȚIE

- ⚠ Montați numai becuri cu specificațiile corecte. Vezi **Specificații bec** (pagina 69).

**Nota:** Următoarele instrucțiuni prezintă modul de scoatere a becurilor. Montați noile becuri în ordine inversă, dacă nu există alte instrucțiuni.

## Far

**Nota:** Demontați capacele pentru a avea acces la becuri.

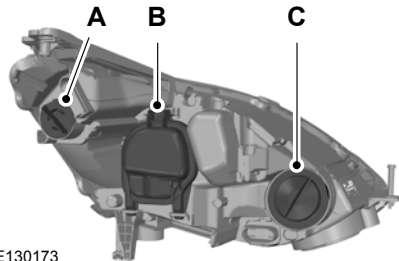

E130173

- A Indicator de direcție
- B Fază lungă faruri
- C Luminile de întâlnire

## Indicator de direcție

1. Scoateți farul. Vezi **Demontare far** (pagina 61).

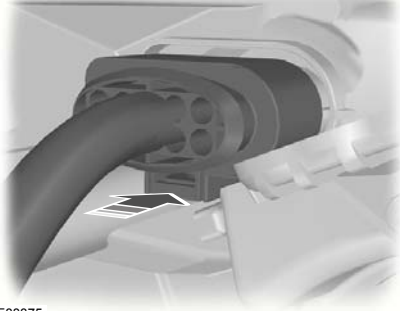

E88875

5. Deconectați conectorii electrici.

**Nota:** La montarea farului, aveți grijă să reconectați în mod corespunzător conectorul electric.

**Nota:** La montarea farului, asigurați-vă că acesta este prins complet în punctul de fixare inferior.

**Nota:** La montarea farului, asigurați-vă că șurubul se află în carcasa farului înainte să-l instalați.

## SCHIMBAREA UNUI BEC

### AVERTIZARI



Stingeți luminile și decuplați contactul.



Lăsați becul să se răcească înainte de a-l scoate.



Becurile cu xenon trebuie schimbate de un tehnician calificat. Există riscul de electrocutare.

### ATENȚIE



Nu atingeți sticla becului.

# Iluminare

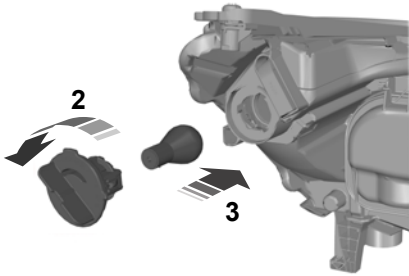

E130174

2. Rotiți suportul becului în sens invers acelor de ceasornic și scoateți-l.
3. Apăsați ușor becul în suport, rotiți-l în sens invers acelor de ceasornic și scoateți-l.

## Fază lungă faruri

### ATENȚIONARE

! Nu atingeți sticla becului.

1. Scoateți farul. Vezi **Demontare far** (pagina 61).

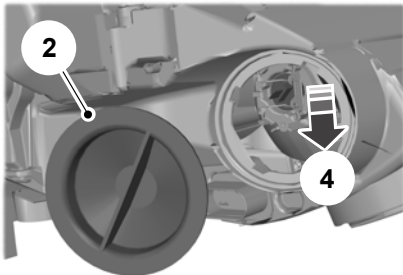

E130175

2. Scoateți capacul.

3. Deconectați conectorii electrici.
4. Desfaceți clema și scoateți becul.

## Luminile de întâlnire

### ATENȚIONARE

! Nu atingeți sticla becului.

1. Scoateți farul. Vezi **Demontare far** (pagina 61).

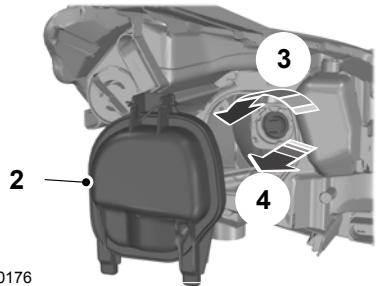

E130176

2. Scoateți capacul.
3. Rotiți suportul becului în sens invers acelor de ceasornic și scoateți-l.
4. Scoateți becul.

## Lumina de virare

1. Scoateți farul. Vezi **Demontare far** (pagina 61).

# Iluminare

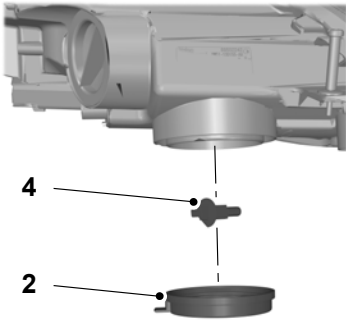

E130177

2. Scoateți capacul.
3. Deconectați conectorii electrici.
4. Desfaceți clema și scoateți becul.

## Lampă poziție laterală

1. Scoateți farul. Vezi **Demontare far** (pagina 61).

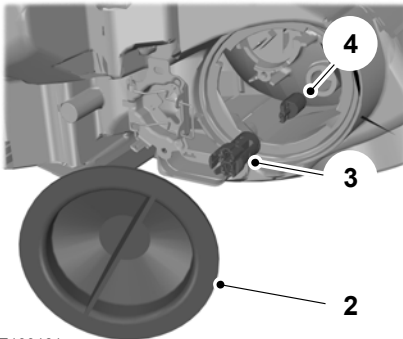

E130181

2. Scoateți capacul.
3. Scoateți suportul becului.
4. Scoateți becul.

## Semnalizatorul lateral



E72263

1. Scoateți cu atenție semnalizatorul lateral.

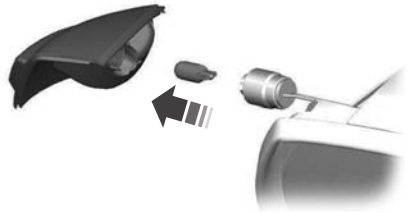

E72291

2. Scoateți suportul becului.
3. Scoateți becul.

## Lampa de apropiere

**Nota:** *Orientați sticla oglinzii spre interior, cât mai mult posibil.*

# Iluminare

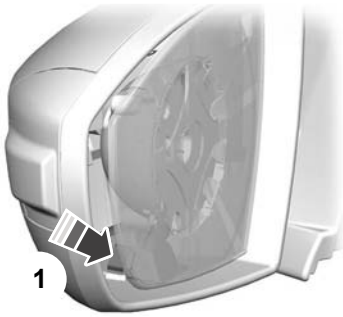

E72264

1. Introduceți vârful șurubelniței în fanta dintre carcasa oglinzii și oglindă și eliberați clema metalică de fixare.

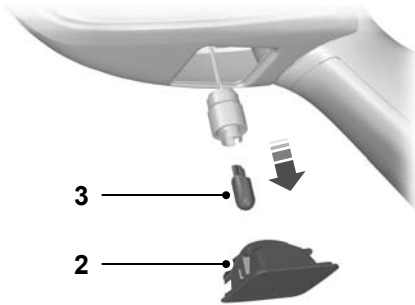

E72265

2. Scoateți lampa.
3. Scoateți becul.

## Faruri de ceață față

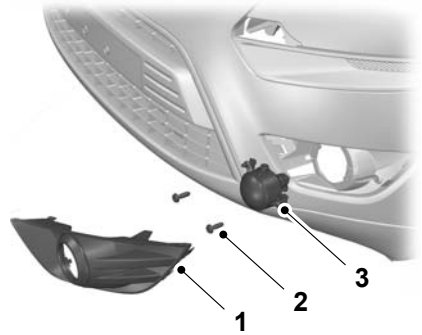

E99405

**Nota:** Becul lămpii de ceață nu se poate scoate din suportul său.

1. Folosiți un instrument potrivit și scoateți capacul.
2. Scoateți șuruburile.
3. Scoateți lampa.

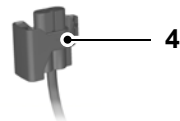
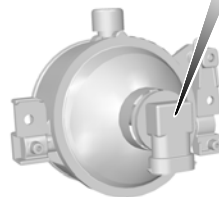
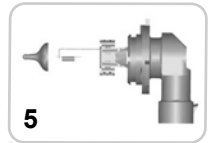

E99406

# Iluminare

4. Deconectați conectorii electrici.
5. Rotiți suportul becului în sens invers acelor de ceasornic și scoateți-l.

## Lumini spate

### Lampa de semnalizare, de poziție spate și stop

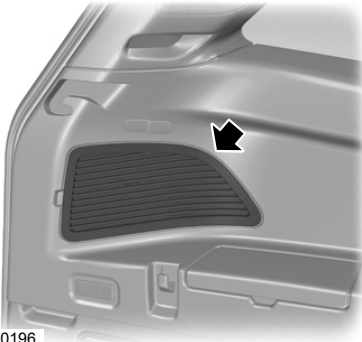

E130196

1. Demontați capacul de protecție.

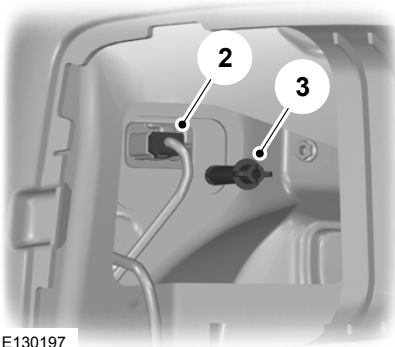

E130197

2. Deconectați conectorii electrici.
3. Scoateți piulița fluture.
4. Scoateți lampa.

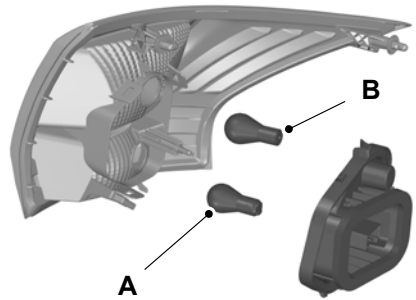

E130198

5. Scoateți suportul becului.
  6. Apăsăți ușor becul în suport, rotiți-l în sens invers acelor de ceasornic și scoateți-l.
- A. Lampă spate și lampă stop  
B. Indicator de direcție

### Lampa marșarier, lampa de poziție și lampa de ceață

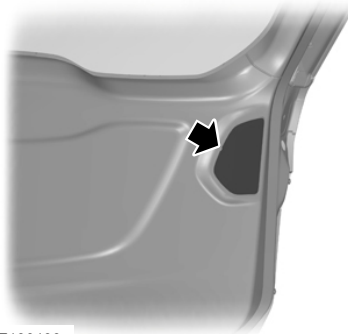

E130199

1. Demontați capacul de protecție.

# Iluminare

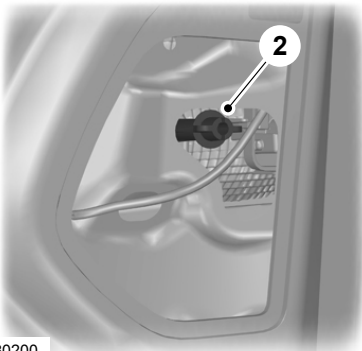

E130200

2. Scoateți piulița fluture.
3. Scoateți lampa.

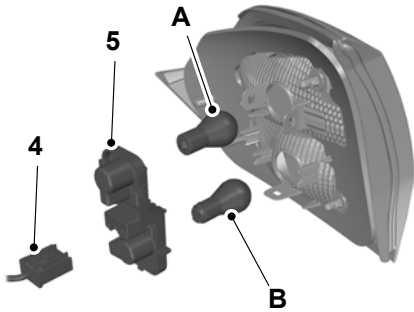

E130201

4. Deconectați conectorii electrici.
  5. Scoateți suportul becului.
  6. Apăsăți ușor becul în suport, rotiți-l în sens invers acelor de ceasornic și scoateți-l.
- A. Lampă mers înapoi  
B. Lampa de poziție și de ceață

## Lampa centrală de stop montată pe hayon



E87619

1. Desprindeți clemele.

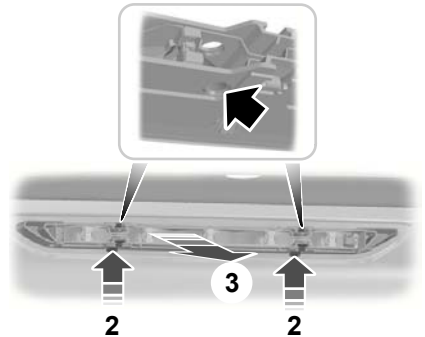

E130235

2. Introduceți un obiect adecvat în orificii.
3. Trageți cu grijă lampa spre partea din față a autovehiculului pentru a o elibera din cleme.

# Iluminare



E130236

4. Scoateți lampa.

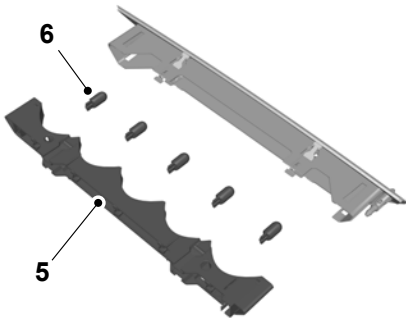

E130205

5. Scoateți suportul becului.
6. Scoateți becul.

## Lampa plăcuței de înmatriculare

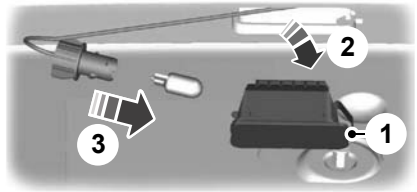

E72789

1. Demontați cu grijă clema elastică.
2. Scoateți lampa.
3. Rotiți becul în sens invers acelor de ceasornic și scoateți-l.

## Luminile de interior

### Vehiculele cu lămpi cu leduri

**Nota:** Panoul de leduri nu poate fi reparat, vă rugăm să consultați dealerul în caz de defectare.

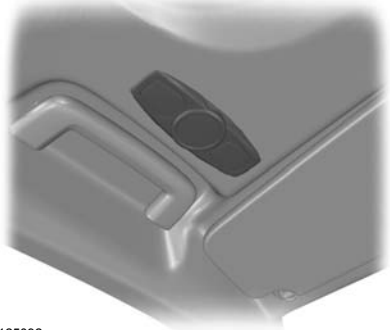

E125092

# Iluminare

## Lampa din portbagaj, lampa din spațiul pentru picioare și lampa de pe hayon

1. Prindeți cu atenție lampa.
2. Scoateți becul.

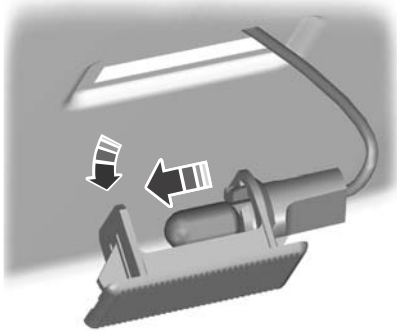

E72784

## SPECIFICAȚII BEC

Lampă	Specificații	Putere (wați)
Semnalizator față	PY21W	21
Fază lungă faruri	H1	55
Luminile de întâlnire	H7	55 <sup>1</sup>
Lumina de virare	H1	55
Lampă ceață față	H11	55
Lampă poziție laterală	W5W	5
Semnalizatorul lateral	WY5W	5
Lampa de apropiere	W5W	5
Semnalizator spate	PY21W	21
Lampa de stop și lampa spate	P21/5W	21/5
Lampă spate	W5W	5
Lampă ceață spate	P21W	21
Lampă mers înapoi	P21W	21
Lampa plăcuței de înmatriculare	W5W	5

# Iluminare

---

Lampă	Specificații	Putere (wați)
Lampa centrală de frână montată pe hayon	W5W	5
Lampa portbagajului	W5W	5

<sup>1</sup>Înlocuiți cu un bec cu aceleași caracteristici ca ale celui scos.

# Geamuri și oglinzi

## GEAMURI CU ACȚIONARE ELECTRICĂ

### AVERTIZARE



Nu acționați geamurile electrice dacă acestea sunt obstrucționate.

**Nota:** Dacă utilizați des butoanele într-o perioadă scurtă de timp, sistemul poate deveni inutilizabil pentru o anumită perioadă de timp, pentru a se împiedica defectarea din cauza supraîncălzirii.

Porniți motorul pentru a acționa geamurile electrice.

### Deschiderea și închiderea globală

Puteți acționa geamurile electrice și atunci când contactul este decuplat, cu ajutorul funcției de deschidere și închidere globală. Vezi **Încuietori** (pagina 39).

### Butoanele de pe ușa șoferului

Puteți acționa toate geamurile cu butoanele de pe finia ușii șoferului.



E70848

### Deschiderea și închiderea automată a geamurilor

Apăsați sau ridicați butonul până la cel de-al doilea nivel și eliberați-l complet. Apăsați-l sau ridicați-l din nou pentru a opri geamurile.

### Butonul de siguranță pentru geamurile spate

#### AVERTIZARE



La unele vehicule, dacă apăsați butonul, ușile din spate vor fi și ele blocate din interior. Vezi **Blocare ușă copii** (pagina 25).

**Nota:** Puteți acționa întotdeauna geamurile spate de pe ușa șoferului.



E70850

Un buton de pe ușa șoferului dezactivează butoanele geamurilor electrice spate.

Lumina de pe buton de aprinde și luminile de pe butoanele geamurilor spate se sting atunci când geamurile spate sunt dezactivate.

### Funcția antiprindere

#### AVERTIZARE



Închiderea neatență a geamurilor poate anula funcția de protecție și provoca leziuni.

# Geamuri și oglinzi

Geamurile electrice se vor opri automat în timp ce se închid și vor coborî puțin dacă detectează un obstacol.

## Anularea funcției antiîncingere

### ATENȚIONARE



Atunci când închideți geamul pentru a treia oară, funcția antiîncingere este dezactivată. Verificați dacă există obstacole în calea geamului care se închide.

Pentru a anula această funcție de protecție atunci când există obstacole, de exemplu, iarna, procedați astfel:

1. Închideți de două ori geamul, pînă când atinge obstacolul, și lăsați-l să coboare la loc.
2. Închideți geamul a treia oară, pînă la obstacol. Funcția antiîncingere este dezactivată și nu puteți închide automat geamul. Geamul va trece de obstacol și îl veți putea închide complet.
3. Dacă geamul nu se închide după cea de-a treia încercare, solicitați-i unui expert să îl verifice.

## Resetarea memoriei geamurilor electrice

### AVERTIZARE



Funcția antiîncingere este dezactivată pînă când reseați memoria.

După ce bateria a fost deconectată de la vehicul, trebuie să reseați separat memoria pentru fiecare geam:

**Nota:** În cazul vehiculelor decapotabile, plafonul și ușile trebuie să fie complet închise înainte de a executa următoarea procedură.

1. Ridicați și țineți butonul pînă când geamul este complet închis.
2. Eliberați butonul.
3. Ridicați din nou butonul pentru o secundă.

4. Apăsăți și țineți butonul pînă când geamul este complet deschis.
5. Eliberați butonul.
6. Ridicați și țineți butonul pînă când geamul este complet închis.
7. Deschideți geamul și încercați să îl închideți automat.
8. Resetați și repetați procedura dacă geamul nu se închide automat.

## OGLINZI EXTERIOARE

### AVERTIZARE



Nu supraestimați distanța față de obiectele pe care le vedeți în oglinda convexă. Obiectele văzute în oglinzi convexe vor părea mai mici și mai îndepărtate decât sunt în realitate.

## Oglinzi rabatabile manual

### Rabatere

Împingeți oglinda spre geamul din sticlă al ușii.

### Extindere

Asigurați-vă că angrenați oglinda complet în suportul său atunci când o aduceți la poziția inițială.

# Geamuri și oglinzi

## OGLINZI EXTERIOARE ELECTRICE

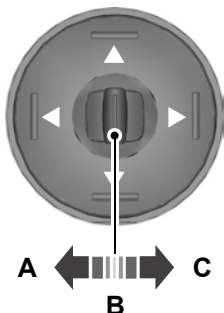

E70846

- A Oglindă stânga
- B Lumini stinse
- C Oglindă dreapta

### Poziții înclinare oglindă

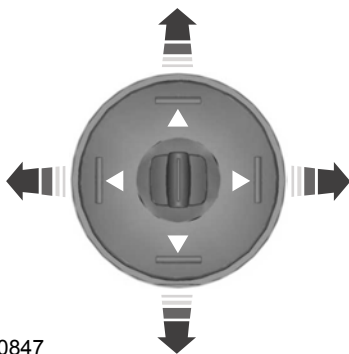

E70847

Oglinzile exterioare acționate electric sunt dotate cu un dispozitiv de încălzire care va dezgheța sau dezaburi sticla oglinzii. Vezi **Geamuri și oglinzi încălzite** (pagina 104).

## Oglinzi electrice rabatabile

### Rabaterea și extinderea automată

**Nota:** Dacă oglinzile au fost rabatate cu ajutorul butonului de rabatare manuală, acestea pot fi extinse doar prin utilizarea butonului de rabatare manuală.

Oglinzile sunt rabatate automat atunci când încuiați autovehiculul cu cheia, telecomanda sau printr-o solicitare a sistemului de acces fără cheie. Oglinzile sunt extinse automat atunci când descuiați autovehiculul cu cheia, telecomanda, printr-o solicitare a sistemului de acces fără cheie, respectiv de la mânerul interior al ușii șoferului sau la pornirea motorului.

### Rabaterea și extinderea manuală

Oglinzile electrice rabatabile funcționează cu motorul pornit.

**Nota:** Puteți acționa oglinzile (înclinarea sau rabatarea oglinzii) timp de câteva minute după ce ați decuplat contactul. Acestea vor fi dezactivate dacă este deschisă o ușă.



E72623

Apăsați butonul pentru a rabata sau a aduce la poziția inițială oglinzile.

# Geamuri și oglinzi

Dacă apăsați din nou comutatorul, în timp ce oglinzile se află în mișcare, acestea se vor opri și se vor mișca în direcția opusă.

**Nota:** Atunci când oglinzile sunt acționate des într-o perioadă scurtă de timp, sistemul poate deveni temporar nefuncțional cu scopul de a preveni deteriorarea acestuia prin supraîncălzire.

## ÎNTUNECARE AUTOMATĂ OGLINDĂ

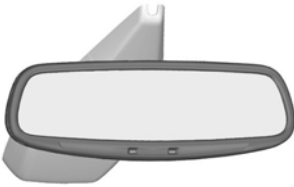

E71028

Oglinda antiiorbire se va regla automat sub efectul unei lumini orbitoare din spate. Funcția nu este disponibilă dacă ați selectat marșarierul.

## AFIȘAJ PUNCT MORT

**Sistemul de monitorizare a punctului mort (BLIS)**

### AVERTIZARI

 Acest sistem nu este conceput să prevină contactul cu alte vehicule sau obiecte, ci doar oferă un avertisment pentru a vă ajuta să detectați vehiculele în zonele punctului mort. Sistemul nu va detecta obstacole, pietoni, motocicliști sau bicicliști.

### AVERTIZARI

 Nu folosiți acest sistem în loc să priviți în oglinda retrovizoare și în oglinzile laterale și să vă uitați peste umăr atunci când schimbați benzile. Acest sistem este destinat doar să vă ajute, nu să vă înlocuiască în timpul conducerii, de aceea trebuie în continuare să aveți grijă.

El aduce un plus de confort soferului, ajutându-l să detecteze vehiculele care poate au intrat în zona punctului mort (A). Zona de detectare se află pe ambele părți ale autovehiculului, extinzându-se de la oglinzile exterioare până la aproximativ 3 metri în spatele barei de protecție. Sistemul vă va avertiza dacă anumite vehicule intră în zona punctului mort în timp ce conduceți.

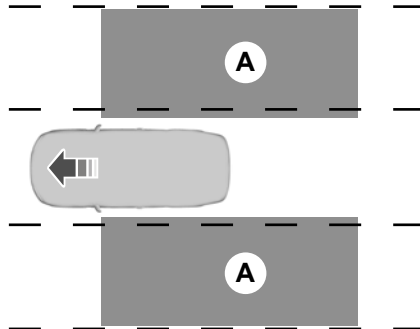

E124788

### Utilizarea sistemului

Sistemul afișează un indicator de culoare galbenă aflat în oglinzile exterioare.

# Geamuri și oglinzi



E124736

**Nota:** Ambele indicatoare se vor aprinde scurt atunci când cuplați contactul, pentru a confirma faptul că sistemul este funcțional.

**Nota:** La autovehiculele cu transmisie automată, sistemul este activ numai în pozițiile **S, D și N**.

Sistemul este activ numai când depășiți 10 km/h. Sistemul este temporar dezactivat atunci când selectați poziția de mers înapoi.

## Detectarea și avertizările

Sistemul vă va avertiza când vehicule intră în zona punctului mort dinspre spate sau din lateral. Vehiculele pe care le depășiți sau cele care intră în zona punctului mort dinspre față vor declanșa alarma numai după ce vehiculul a rămas în zona punctului mort pentru o perioadă scurtă de timp.

**Nota:** Vehiculele care trec rapid prin zona punctului mort (de obicei în mai puțin de 2 secunde) nu vor declanșa avertizarea.

Sistemul cuprinde doi senzori radar, aflați fiecare în spatele roților din spate și ascunși în spatele barei de protecție.

## ATENȚIE

 Nu lilipti abțibilduri pe bara de protecție în această zonă.

## ATENȚIE

 Reparațiile în aceste zone folosind mastic pentru caroserie vor afecta performanța sistemului.

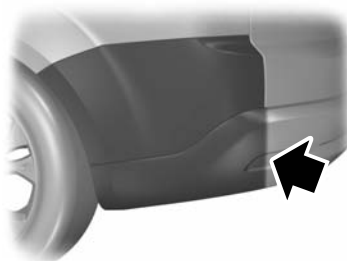

E124741

## Limite de detectare

În unele cazuri, vehiculele care intră și ies din zonele punctului mort nu pot fi detectate.

Cazuri care pot duce la imposibilitatea detectării:

- Resturi acumulate pe panourile barei de protecție spate în zona senzorilor.
- Anumite manevre ale unor vehicule care intră și ies din zona punctului mort.
- Vehicule care trec în mare viteză prin zona punctului mort.
- Condiții meteo dificile.
- Mai multe vehicule care trec prin zona punctului mort aproape unul în urma celuilalt.

## Avertizări false

**Nota:** Avertizările false sunt temporare și se vor opri singure.

Pot exista cazuri în care sistemul să vă avertizeze, chiar dacă niciun vehicul nu se află în zona punctului mort.

# Geomuri și oglinzi

Situații în care pot avea loc avertizări false:

- Parapete.
- Ziduri de beton pe autostradă.
- Zone în construcție.
- Viraje strânse în jurul unei clădiri.
- Tușișuri și copaci.
- Bicicliști și motocicliști.
- Oprirea cu un vehicul direct în spate, dar foarte aproape.

## Activarea și dezactivarea sistemului

**Nota:** *Pozițiile activat și dezactivat vor rămâne astfel până când sunt schimbate manual.*

Puteți activa și dezactiva sistemul prin intermediul afișajului informativ. Vezi **Afișaj informații** (pagina 83).

Dacă dezactivați sistemul, nu veți mai primi nicio avertizare. Indicatorul de avertizare BLIS se va aprinde. Vezi **Lămpi și semnale de avertizare** (pagina 79).

## Erori de detectare

**Nota:** *Indicatorul de avertizare din oglindă nu se aprinde.*

Dacă sistemul detectează o defecțiune la vreunul dintre senzori, simbolul de avertizare se va aprinde și va rămâne aprins. Afișajul informativ va confirma defecțiunea și va indica dacă este afectată partea stângă sau partea dreaptă.

## Senzor blocat

### AVERTIZARE



Înainte ca sistemul să recunoască o blocare a senzorilor și să emită o avertizare, numărul obiectelor ratate va crește.

### ATENȚIONARE



Senzorii pot să nu detecteze vehiculele pe ploi torențiale sau în alte condiții care provoacă reflexii fragmentate.

**Nota:** *Ferțiți zona barei de protecție din spate care înconjoară senzorii de murdărie, gheață și zăpadă.*

Dacă un senzor se blochează, performanțele sistemului se pot diminua. S-ar putea afișa un mesaj ce indică un senzor blocat.

Sistemul va reveni automat la funcționarea normală odată ce alte două autovehicule sunt detectate pe ambele părți.

## Avertizări false privind tractarea unei remorci

### ATENȚIONARE



Vehiculele prevăzute cu un modul de tractare remorcă ce nu este aprobat de noi pot să nu fie detectate în mod corect.

Dezactivați sistemul pentru a evita avertizările false. Vezi **Afișaj informații** (pagina 83).

Dacă vehiculul este prevăzut cu un modul de tractare remorcă aprobat de noi, sistemul va detecta o remorcă atașată și se va dezactiva. Un mesaj de confirmare va apărea pe afișajul informativ. Vezi **Mesaje informații** (pagina 90). Indicatorul de avertizare BLIS se va aprinde. Vezi **Lămpi și semnale de avertizare** (pagina 79).

# Panou bord

## INDICATOARE BORD

Tipul 1

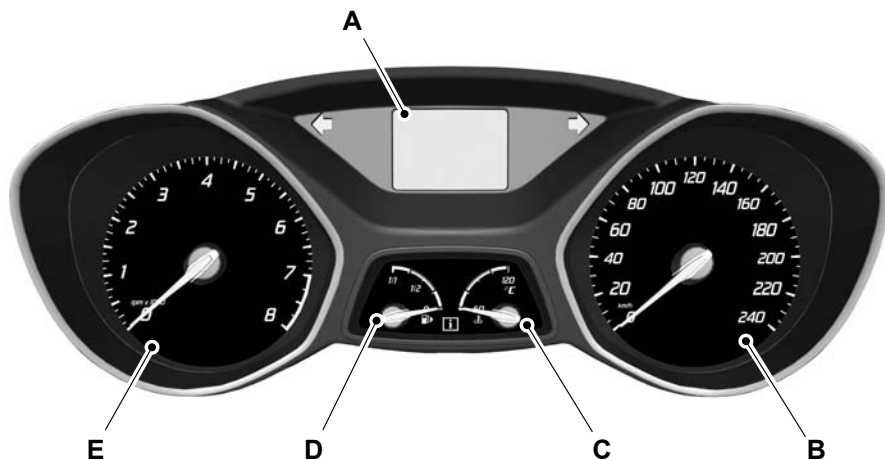

E130149

- A Afisaj de informare. Vezi **Afișaj informații** (pagina 83).
- B Vitezometru
- C Indicator temperatură lichid de răcire motor
- D Indicator de carburant
- E Tahometru

# Panou bord

## Tipul 2

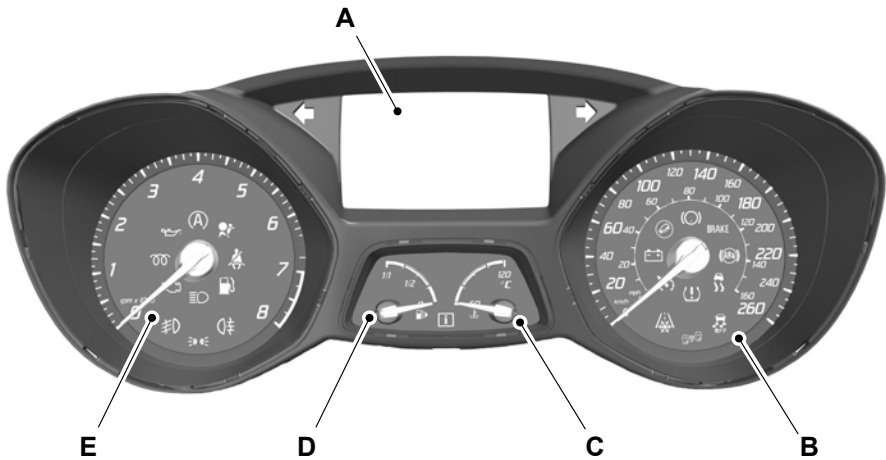

E130150

- A Afișaj de informare. Vezi **Afișaj informații** (pagina 83).
- B Vitezometru
- C Indicator temperatură lichid de răcire motor
- D Indicator de carburant
- E Tahometru

### Indicator temperatură lichid de răcire motor

#### Toate autovehiculele

Indică temperatura lichidului de răcire motor. La temperatură normală de funcționare, acul indicator va rămâne în zona centrală.

#### ATENȚIONARE



Nu reporniți motorul până când cauza supraîncălzirii nu a fost soluționată.

Dacă acul indicator pătrunde în zona roșie, motorul este supraîncălzit. Opriti motorul, decuplați contactul și stabiliți cauza **după ce motorul s-a răcit**. Vezi **Verificare lichid răcire motor** (pagina 192).

### Indicator de carburant

Săgeata adiacentă simbolului pompei de carburant indică pe care parte a vehiculului se află bușonul de umplere cu carburant.

# Panou bord

## LĂMPI ȘI SEMNALE DE AVERTIZARE

Următoarele lămpi maror de avertizare și indicatori se vor aprinde la cuplarea contactului:

- Sistem anti-blocare frâne (ABS)
- Sistemul airbag
- Sistem de frânare
- ESP dezactivat
- Îngheț
- Nivel scăzut al combustibilului
- Control al stabilității (ESP)

Dacă o lampă maror de avertizare sau un indicator nu se aprinde la cuplarea contactului, aceasta indică o defecțiune. Apelați la un tehnician specializat pentru verificarea sistemului.

### Lampă maror de avertizare ABS



Dacă se aprinde în timpul mersului, acesta indică o funcționare defectuoasă. Veți continua să aveți un sistem de frânare normal (fără ABS). Apelați imediat la un tehnician specializat pentru verificarea sistemului.

### Lampă maror de avertizare airbag



Dacă se aprinde în timpul mersului, acesta indică o funcționare defectuoasă. Solicitați verificarea sistemului de către un mecanic cu o calificare corespunzătoare.

### Indicatorul de monitorizare a punctului mort



Se aprinde atunci când această funcție este dezactivată sau împreună cu un mesaj. Vezi **Afișaj punct mort** (pagina 74). Vezi **Mesaje informații** (pagina 90).

### Lampă maror de avertizare sistem de frânare



Se aprinde atunci când este acționată frâna de mână.

### AVERTIZARE



Reduceți treptat viteza și opriți vehiculul de îndată ce o puteți face în condiții de siguranță. Utilizați frânele cu grijă.

Dacă se aprinde în timpul condusului, verificați dacă frâna de mână este acționată. Dacă frâna de mână nu este acționată, este vorba despre o funcționare defectuoasă. Apelați imediat la un tehnician specializat pentru verificarea sistemului.

### Indicator control automat al vitezei



Se va aprinde dacă ați setat o anumită viteză cu ajutorul sistemului de control al deplasării. Vezi **Folosire tempomat** (pagina 159).

### Semnalizatoare



Pălăie pe durata manevrei. O creștere bruscă a frecvenței iluminării indică faptul că un bec de semnalizare nu funcționează. Vezi **Schimbarea unui bec** (pagina 62).

### Lampă maror de avertizare motor



Dacă se aprinde în timp ce motorul este pornit, aceasta indică o defecțiune. Dacă se aprinde în timpul deplasării, **reduceți imediat viteza vehiculului**. Dacă pălăie în continuare, evitați accelerarea sau decelerarea bruscă. Apelați imediat la un tehnician specializat pentru verificarea sistemului.

# Panou bord

## ATENȚIONARE

 Dacă lampa martor de avertizare motor se aprinde, împreună cu un mesaj, apălați imediat la un specialist pentru verificarea sistemului.

## Indicator faruri de ceață față

 Se va aprinde atunci când porniți farurile de ceață față.

## Lampă martor de avertizare îngheț

### AVERTIZARE

 Chiar dacă temperatura trece de +4°C, nu există nicio garanție că drumul este lipsit de pericole cauzate de vremea nefavorabilă.

 Se aprinde în culoare portocalie atunci când temperatura exterioară este între 4°C și 0°C. Se aprinde în culoare roșie atunci când temperatura este sub 0°C.

## Indicator bujie incandescentă

 Vezi **Pornire motor diesel** (pagina 128).

## Indicator pentru faruri

 Se va aprinde atunci când porniți faza scurtă sau lumiline laterale și pozițiile spate.

## Lampă martor de avertizare baterie

 Dacă se aprinde în timpul mersului, acesta indică o funcționare defectuoasă. Închideți orice echipament electric care nu vă este necesar. Apelați imediat la un tehnician specializat pentru verificarea sistemului.

## Lampă avertizare nivel scăzut de combustibil

 Dacă se aprinde, alimentați cât de curând posibil.

## Indicator fază lungă

 Se va aprinde atunci când porniți faza lungă. Se va aprinde intermitent atunci când porniți semnalizarea cu farurile.

## Indicator mesaje

 Se va aprinde atunci când un mesaj nou este afișat pe ecranul de informare. Vezi **Mesaje informații** (pagina 90).

## Lampă martor de avertizare presiune ulei

### ATENȚIONARE

 Nu reluați deplasarea dacă martorul de avertizare pentru presiunea uleiului se aprinde, deși nivelul uleiului este corect. Apelați imediat la un tehnician specializat pentru verificarea sistemului.

 Dacă nu se stinge după pornire sau rămâne aprins în timpul deplasării, acesta indică o funcționare defectuoasă. Opriti vehiculul de îndată ce o puteți face în condiții de siguranță și opriti motorul. Verificați nivelul uleiului din motor. Vezi **Verificare ulei motor** (pagina 191).

## Indicator faruri de ceață spate

 Se va aprinde atunci când porniți farurile de ceață spate.

# Panou bord

## Atenționare centură de siguranță



Vezi **Avertizor centură scaun** (pagina 33).

## Indicator control al stabilității (ESP)



În timpul deplasării, se aprinde intermitent atunci când sistemul este activat. Dacă nu se aprinde după pornirea motorului sau rămâne aprins constant în timpul deplasării, acesta indică o funcționare defectuoasă. În timpul unei funcționări defectuoase, sistemul se oprește. Apelați imediat la un tehnician specializat pentru verificarea sistemului.



Dacă opriți sistemul ESP, martorul de avertizare se va aprinde. Martorul se va stinge atunci când reporniți sistemul sau opriți motorul.

## Indicatorul de pornire-oprire



Se va aprinde pentru a vă informa când motorul se oprește sau se va aprinde în combinație cu un mesaj. Vezi **Folosire pornire-oprire** (pagina 132). Vezi **Mesaje informații** (pagina 90).

## AVERTIZĂRI ȘI INDICAȚII SONORE

### Activarea și dezactivarea avertizărilor sonore

Puteți dezactiva anumite avertizări sonore prin intermediul comenzii afișajului informativ. Pentru localizarea articolului: Vezi **Pornire rapidă** (pagina 10).

Pentru a seta avertizările sonore active:

1. Apăsați butonul săgeată stânga de pe volan pentru a accesa meniul principal.
2. Selectați **Settings** cu butoanele săgeată în sus și în jos și apăsați butonul săgeată dreapta.

3. Selectați **Chimes** și apăsați butonul săgeată dreapta.
4. Selectați **Information** sau **Warning** și apăsați butonul **OK** pentru a activa sau dezactiva avertizarea sonoră.
5. Apăsați butonul săgeată stânga pentru a ieși din meniu. Apăsați și țineți apăsat butonul săgeată stânga pentru a reveni la afișajul meniului principal.

## Transmisie automată

Dacă poziția **P** nu este selectată, se va emite o avertizare sonoră atunci când ușa șoferului este deschisă.

## Înghet

### AVERTIZARE



Chiar dacă temperatura trece de +4°C, nu există nicio garanție că drumul este lipsit de pericole cauzate de vremea nefavorabilă.

Se va emite o avertizare sonoră în următoarele condiții:

- +4 °C sau mai puțin: avertizare de brumă
- 0 °C sau mai puțin: pericol de drumuri cu polei.

## Cheia în afara autoturismului

### Vehicule cu funcția de acționare fără cheie

Dacă motorul este în funcțiune și o cheie pasivă nu mai este detectată în interiorul autovehiculului, se va emite o avertizare sonoră.

## Cheia în contact

Se va emite o avertizare sonoră dacă autovehiculul depășește o viteză relativ redusă și oricare dintre uși este deschisă.

# Panou bord

## Lumini aprinse

Se va emite o avertizare sonoră dacă ușa șoferului este deschisă, iar luminile exterioare sunt activate și contactul este în poziția oprit.

## Nivel scăzut al combustibilului

Se va emite o avertizare sonoră dacă nivelul de combustibil rămas scade sub 8 litri.

## Capacul portbagajului - hayonul acționat electric

În cursul funcționării și programării, sistemul poate emite diverse avertizări sonore:

- Un semnal sonor scurt indică începerea deschiderii sau închiderii hayonului.
- Două semnale sonore scurte în cursul deschiderii sau închiderii indică detectarea unui obstacol.
- Trei semnale sonore scurte indică starea nefuncțională a hayonului.
- Un semnal sonor prelungit confirmă programarea cu succes a unei poziții de capăt.

Vezi **Încuiere și descuiere** (pagina 39).

## Atenționare centură de siguranță

### AVERTIZARI



Martorul de avertizare privind centura de siguranță rămâne în modul în așteptare atunci când sunt fixate centurile de siguranță ale scaunelor din față. Acesta va fi reactivat dacă oricare dintre centurile de siguranță este eliberată.



Nu vă așezați peste o centură de siguranță fixată pentru a împiedica aprinderea matorului de avertizare privind centura de siguranță. Sistemul de protecție a ocupanților va oferi o protecție optimă numai atunci când centurile de siguranță sunt utilizate în mod adecvat.

Când viteza autovehiculului depășește o limită prestabilită, se va emite o avertizare sonoră dacă oricare dintre centurile de siguranță ale scaunelor din față este nefixată. Avertizarea sonoră se va opri după patru minute.

## Martorul de avertizare privind centurile de siguranță ale banchetei din spate pentru C-MAX

### AVERTIZARE



Dacă mai multe centuri de siguranță sunt eliberate în interval de câteva secunde, se va emite un singur semnal sonor de avertizare.

Când viteza autovehiculului depășește o limită prestabilită, se va emite o avertizare sonoră dacă oricare dintre centurile de siguranță ale scaunelor din spate este nefixată.

Vezi **Avertizor centură scaun** (pagina 33).

# Afișaj informații

## INFORMATII GENERALE

**Nota:** Afișajul informativ va rămâne activat timp de câteva minute după ce ați trecut contactul în poziția oprit.

Diverse sisteme ale autovehiculului pot fi controlate prin intermediul comenzilor afișajului informativ de pe coloana de direcție. Informațiile corespunzătoare sunt afișate în afișajul informativ.

Pentru instrucțiuni detaliate despre navigație, consultați manualul corespunzător.

### Lista de aparate

Pictograma se modifică pentru a indica funcția aflată curent în uz.



Unitatea CD



Radioul



Intrare auxiliară



Telefon



Setările

## Comenzi

Apăsați butoanele săgeți **în sus** și **în jos** pentru a derula opțiunile dintr-un meniu și a le selecta.

Apăsați butonul săgeată **dreapta** pentru a accesa un submeniu.

Apăsați butonul săgeată **stânga** pentru a ieși din meniu.

Apăsați și țineți apăsat butonul săgeată **stânga** pentru a reveni la afișajul meniului principal (butonul Escape).

Apăsați butonul **OK** pentru a selecta și confirma o setare.

## Structura meniului - afișajul informativ

### Toate autovehiculele

Puteți accesa meniul prin intermediul comenzii afișajului informativ. Pentru localizarea articolului: Vezi **Pornire rapidă** (pagina 10).

# Afişaj informații

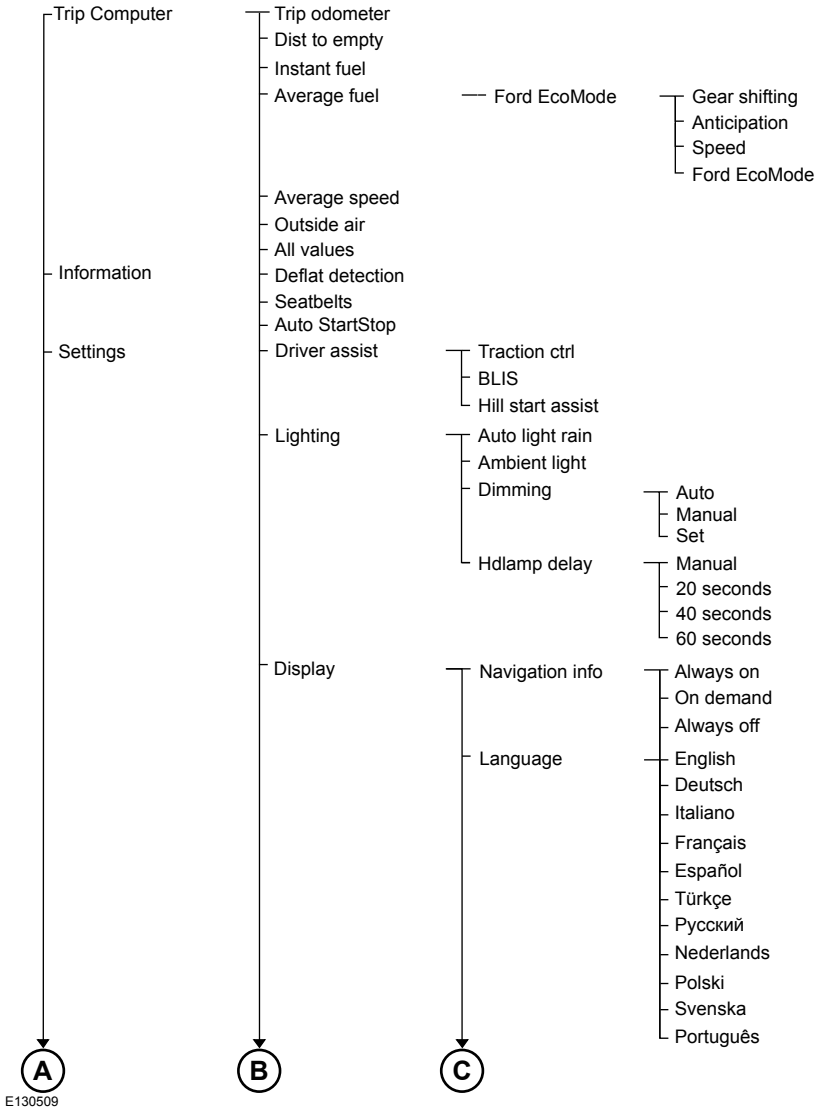

# Afișaj informații

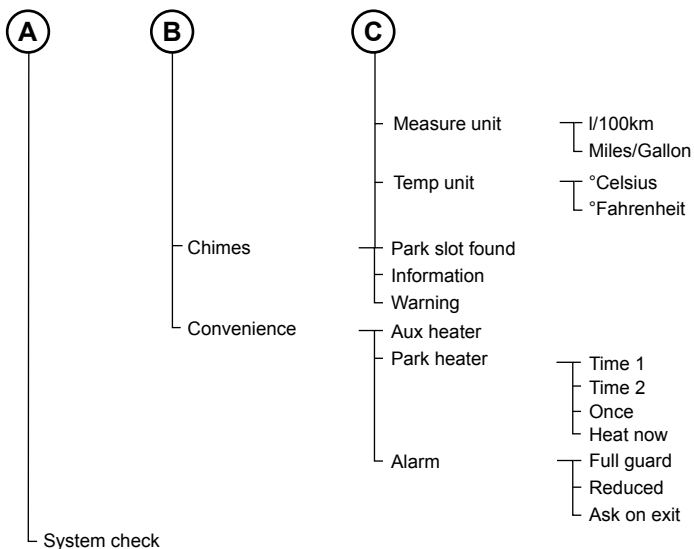

E130510

## Structura meniului - afișajul informativ și multimedia

Puteți accesa meniul prin intermediul butoanelor unității audio sau de navigație.

# Afișaj informații

## Toate autovehiculele

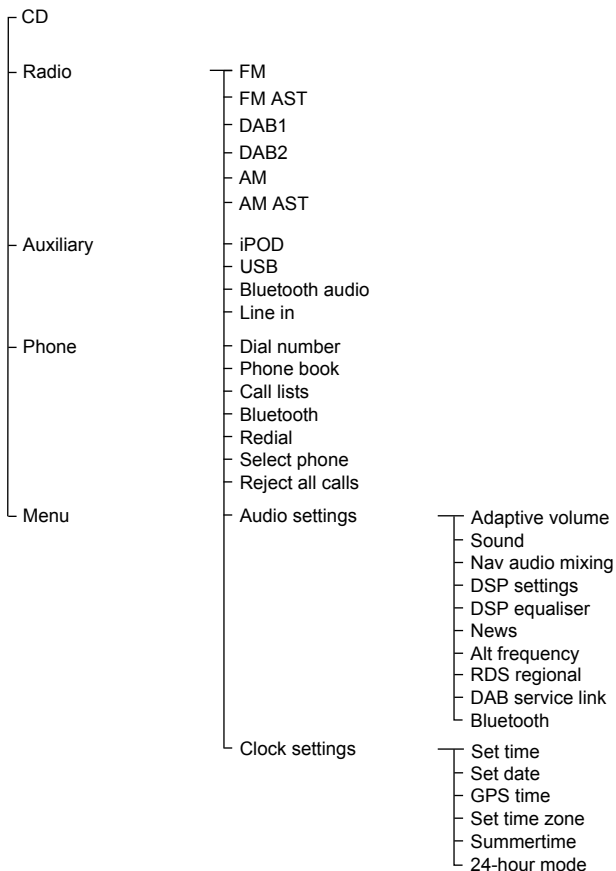

E130532

## Structura meniului - afișajul informativ și multimedia

Puteți accesa meniul prin intermediul comenzii afișajului informativ și multimedia. Pentru localizarea articolului: Vezi **Pornire rapidă** (pagina 10).

# Afişaj informații

## Autovehicule cu sistem de navigație

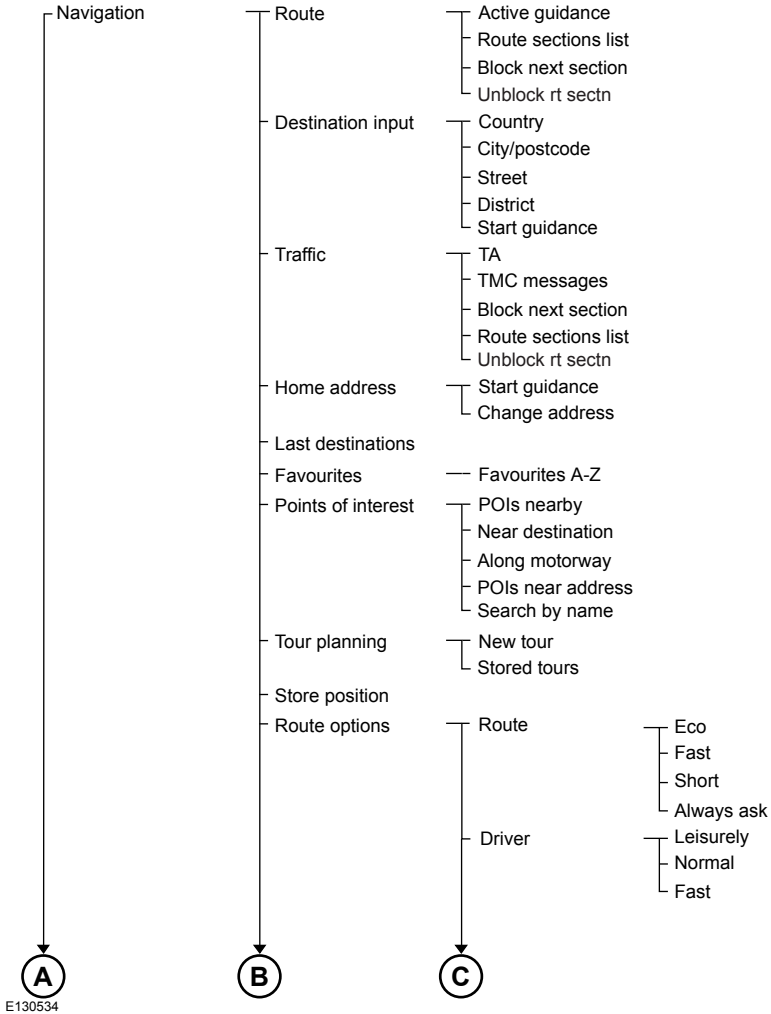

# Afişaj informații

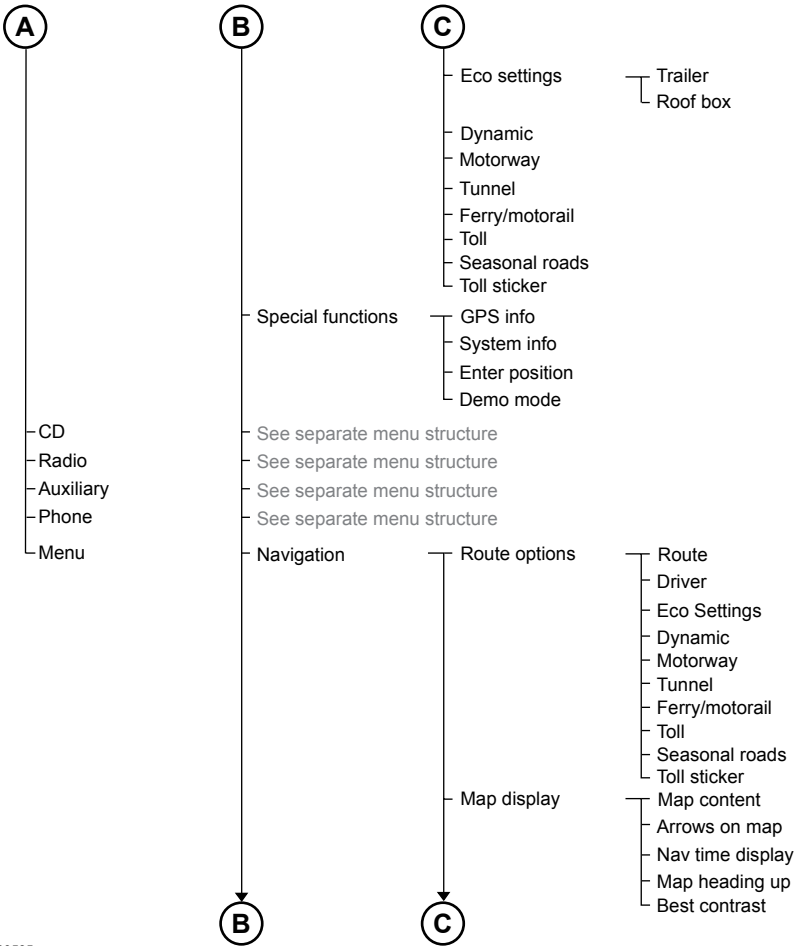

E130535

# Afişaj informaţii

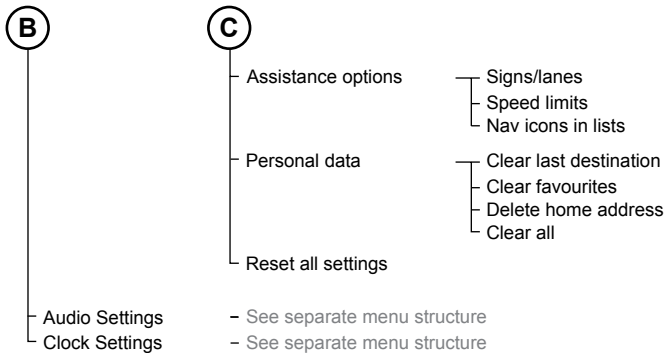

E130536

## COMPUTER DE BORD

### Contorul de parcurs

Înregistrează distanţa parcursă într-o anumită călătorie.

### Distanţa până la epuizarea combustibilului

Indică distanţa aproximativă care poate fi parcursă cu combustibilul rămas în rezervor. Schimbarile în stilul de conducere pot modifica valoarea afişată.

### Consum instantaneu de combustibil

Indică media actuală a consumului de combustibil.

### Consum mediu de combustibil

Indică media valorii consumului de combustibil de la ultima resetare a funcţiei.

### Viteză medie

Indică viteza medie calculată de la ultima resetare a funcţiei.

### Temperatură exterioară

Indică temperatura exterioară.

### Kilometraj total

Înregistrează distanţa totală parcursă de vehicul.

### Resetarea computerului de bord

Pentru a reseta un anumit afişaj:

1. Selectaţi **Trip Computer** cu butoanele săgeată în sus şi în jos şi apăsaţi butonul săgeată dreapta.
2. Selectaţi funcţia pe care doriţi să o resetaţi.
3. Țineţi apăsat butonul **OK**.

## SETĂRI PERSONALIZATE

### Setarea limbii

Există 11 limbi disponibile:

Engleză, germană, italiană, franceză, spaniolă, turcă, rusă, olandeză, poloneză, suedeză și portugheză.

# Afișaj informații

## Unități de măsură

Pentru a comuta între sistemele de măsură metric și imperial, derulați până la acest afișaj și apăsați butonul **OK**.

Alternarea unităților de măsură folosind acest ecran va afecta următoarele afișaje:

- Distanța de parcurs până la golirea rezervorului.
- Consumul mediu de combustibil.
- Consumul instantaneu de combustibil.
- Viteza medie.

## Unități de măsură pentru temperatură

Pentru a comuta între sistemele de măsură metric și imperial, derulați până la acest afișaj și apăsați butonul **OK**.

Alternarea unităților de măsură pentru temperatură folosind acest afișaj va afecta următoarele afișaje:

- Temperatura aerului exterior.
- Afișarea temperaturii cu controlul automat al climatizării.

## Dezactivarea semnalelor sonore

Puteți dezactiva următoarele semnale sonore:

- Mesajele de avertizare.
- Mesajele de informare.

## Sistemul airbag

Mesaj	Indicator mesaje	Acțiune
Airbag malfunction service now	galben	Apelați imediat la un tehnician specializat pentru verificarea sistemului.

## MESAJE INFORMAȚII

**Nota:** Anumite mesaje pot fi abreviate sau prescurtate în funcție de tipul de tablou de bord disponibil.



E130248

Apăsați butonul **OK** pentru a confirma și a șterge unele mesaje de pe afișajul informativ. Alte mesaje vor fi eliminate automat după puțin timp.

Anumite mesaje trebuie să fie confirmate înainte de a fi posibilă accesarea meniurilor.

## Indicator mesaje



Indicatorul de mesaje se aprinde pentru a completa unele mesaje. Acesta se va aprinde pe roșu sau galben, în funcție de gravitatea mesajului, și va rămâne aprins până când cauza mesajului a fost remediată.

## Afișaj informații

### Sistemul de alarmă

Mesaj	Indicator mesaje	Acțiune
Alarm triggered check vehicle	galben	Vezi <b>Alarmă</b> (pagina 48).
Alarm malfunction service required	-	Solicitați verificarea sistemului de către un mecanic cu o calificare corespunzătoare.

### Bateria și sistemul de încărcare

Mesaj	Indicator mesaje	Acțiune
Electrical system overvoltage stop safely	roșu	Opriti autovehiculul de îndată ce o puteți face în condiții de siguranță și decuplați contactul. Apelați imediat la un tehnician specializat pentru verificarea sistemului.
Battery low check handbook	galben	Apelați imediat la un tehnician specializat pentru verificarea sistemului.

### Sistemul de monitorizare a punctului mort

Mesaj	Indicator mesaje	Acțiune
BLIS sensor blocked check handbook	galben	Vezi <b>Afișaj punct mort</b> (pagina 74).
BLIS: right sensor fault service required	galben	Apelați imediat la un tehnician specializat pentru verificarea sistemului.
BLIS: left sensor fault service required	galben	Apelați imediat la un tehnician specializat pentru verificarea sistemului.
BLIS not available trailer attached	galben	Vezi <b>Afișaj punct mort</b> (pagina 74).

## Afișaj informații

### Sistem de blocare electrică pentru siguranța copiilor

Mesaj	Indicator mesaje	Acțiune
Child lock malfunction service required	galben	Apelați imediat la un tehnician specializat pentru verificarea sistemului.

### Deschidere uși

Mesaj	Indicator mesaje	Acțiune
Ușă șofer deschisă	roșu	Vehiculul se deplasează. Opriți vehiculul cât mai curând posibil în condiții de siguranță și închideți-l.
Ușă din spate de pe partea șofer deschisă	roșu	Vehiculul se deplasează. Opriți vehiculul cât mai curând posibil în condiții de siguranță și închideți-l.
Ușă pasager deschisă	roșu	Vehiculul se deplasează. Opriți vehiculul cât mai curând posibil în condiții de siguranță și închideți-l.
Ușă din spate de pe partea pasager deschisă	roșu	Vehiculul se deplasează. Opriți vehiculul cât mai curând posibil în condiții de siguranță și închideți-l.
Luggage compartment lid open	roșu	Vehiculul se deplasează. Opriți vehiculul cât mai curând posibil în condiții de siguranță și închideți-l.
Capotă deschisă	roșu	Vehiculul se deplasează. Opriți vehiculul cât mai curând posibil în condiții de siguranță și închideți-l. <b>Vezi Deschidere și închidere capotă (pagina 186).</b>
Ușă șofer deschisă	-	Vehiculul nu se deplasează. Închideți
Ușă din spate de pe partea șofer deschisă	-	Vehiculul nu se deplasează. Închideți
Ușă pasager deschisă	-	Vehiculul nu se deplasează. Închideți
Ușă din spate de pe partea pasager deschisă	-	Vehiculul nu se deplasează. Închideți
Luggage compartment lid open	-	Vehiculul nu se deplasează. Închideți

## Afișaj informații

Mesaj	Indicator mesaje	Ațiune
Capotă deschisă	-	Vehiculul nu se deplasează. Închideți Vezi <b>Deschidere și închidere capotă</b> (pagina 186).
Power tailgate malfunction service required	-	Solicitați verificarea sistemului de către un mecanic cu o calificare corespunzătoare.

### Imobilizer motor

Mesaj	Indicator mesaje	Ațiune
Imobiliser active check handbook	galben	Cheia dumneavoastră nu a fost recunoscută. Scoateți cheia și încercați din nou.
Imobiliser malfunction service required	galben	Apelați imediat la un tehnician specializat pentru verificarea sistemului.

### Asistență la urcare pantă

Mesaj	Indicator mesaje	Ațiune
Asistență la pornirea în pantă - indisponibilă	galben	Solicitați verificarea sistemului de către un mecanic cu o calificare corespunzătoare.

### Sistem deschidere prin telecomandă

Mesaj	Indicator mesaje	Ațiune
Steering malfunction stop safely	roșu	Oprii autovehiculul de îndată ce o puteți face în condiții de siguranță și decuplați contactul. Apelați imediat la un tehnician specializat pentru verificarea sistemului.
Ford KeyFree switch ignition off press POWER	roșu	Vezi <b>Pornire fără cheie</b> (pagina 128).
Ford KeyFree key not inside car	roșu	Vezi <b>Intrare fără cheie</b> (pagina 43).
Ford KeyFree key inside vehicle	galben	Sistem fără cheie.

## Afișaj informații

Mesaj	Indicator mesaje	Acțiune
Steering malfunction service now	galben	Solicitați verificarea sistemului de către un mecanic cu o calificare corespunzătoare.
Ford KeyFree no key detected	-	Vezi <b>Intrare fără cheie</b> (pagina 43).
Ford KeyFree press brake to start	-	Vezi <b>Pornire fără cheie</b> (pagina 128).
Ford KeyFree press clutch to start	-	Vezi <b>Pornire fără cheie</b> (pagina 128).
Ford KeyFree press brake and clutch	-	Vezi <b>Pornire fără cheie</b> (pagina 128).
Key battery low replace soon	-	Vezi <b>Schimbarea bateriei la telecomanda</b> (pagina 36).
Steering lock engaged turn steering wheel	-	Vezi <b>Blocaj volan</b> (pagina 126).

## Lumini

Mesaj	Indicator mesaje	Acțiune
Headlamp malfunction service required	galben	Apelați imediat la un tehnician specializat pentru verificarea sistemului.
Brake lamp bulb fault	-	Unul sau ambele becuri pentru lămpile de stop s-au ars. Verificați becurile lămpilor de stop. Vezi <b>Schimbarea unui bec</b> (pagina 62).
Park lamp bulb fault	-	
Rear fog lamp bulb fault	-	Unul sau ambele becuri pentru lămpile de ceață spate s-au ars. Verificați becurile lămpilor de ceață spate. Vezi <b>Schimbarea unui bec</b> (pagina 62).
Dipped beam bulb fault	-	Unul sau ambele becuri pentru faza scurtă s-au ars. Verificați becurile pentru faza scurtă. Vezi <b>Schimbarea unui bec</b> (pagina 62).
Trailer brake lamp bulb fault	-	Unul sau ambele becuri pentru lămpile de stop ale remorcii s-au ars. Verificați becurile lămpilor de stop ale remorcii.

## Afișaj informații

Mesaj	Indicator mesaje	Acțiune
Trailer turn lamp bulb fault	-	Unul sau ambele becuri pentru lămpile de semnalizare ale remorcii s-au ars. Verificați becurile semnalizatoarelor remorcii.

### Întreținere

Mesaj	Indicator mesaje	Acțiune
High engine temperature stop safely	roșu	Oprii autovehiculul de îndată ce o puteți face în condiții de siguranță și decuplați contactul. Apelați imediat la un tehnician specializat pentru verificarea sistemului.
Brake system malfunction stop safely	roșu	Oprii autovehiculul imediat ce acest lucru se poate face în siguranță. Apelați imediat la un tehnician specializat pentru verificarea sistemului.
Brake system malfunction stop safely	roșu	Oprii autovehiculul imediat ce acest lucru se poate face în siguranță. Apelați imediat la un tehnician specializat pentru verificarea sistemului.
Engine malfunction service now	roșu	Oprii vehiculul pe cât de curând o permite siguranța și oprii motorul imediat. Apelați imediat la un tehnician specializat pentru verificarea sistemului.
Engine oil level low check level	galben	Vezi <b>Verificare ulei motor</b> (pagina 191).
Water detected in fuel service required	galben	Apelați imediat la un tehnician specializat pentru verificarea sistemului.
Engine malfunction service now	galben	Apelați imediat la un tehnician specializat pentru verificarea sistemului.
Engine oil change due	-	Indicație de service

## Afișaj informații

Mesaj	Indicator mesaje	Ațiune
Washer fluid level low	-	Verificați nivelul lichidului de spălare. Vezi <b>Verificare lichid stergător</b> (pagina 193).

### Servodirecție

Mesaj	Indicator mesaje	Ațiune
Steering malfunction stop safely	roșu	Oprii autovehiculul de îndată ce o puteți face în condiții de siguranță și decuplați contactul. Apelați imediat la un tehnician specializat pentru verificarea sistemului.
Steering assist malfunction check handbook	galben	Servodirecție. Veți avea în continuare control total asupra volanului, dar va trebui să exercitați o forță mai mare asupra lui. Apelați imediat la un tehnician specializat pentru verificarea sistemului.
Steering malfunction service now	galben	Solicitați verificarea sistemului de către un mecanic cu o calificare corespunzătoare.

### Pornire-oprire

Mesaj	Indicator mesaje	Ațiune
Auto StartStop Switch ignition off	roșu	Decuplați contactul înainte de a părăsi vehiculul dacă sistemul a oprit motorul. Vezi <b>Folosire pornire-oprire</b> (pagina 132).
Auto StartStop malfunction service required	galben	Solicitați verificarea sistemului de către un mecanic cu o calificare corespunzătoare.
Auto StartStop Press clutch to start engine	-	Motorul trebuie să fie repornit, apăsați pedala de ambreiaj pentru a porni. Vezi <b>Folosire pornire-oprire</b> (pagina 132).
Auto PornitOprit Selectați punctul mort	-	Selectați punctul mort pentru ca sistemul să repornească motorul. Vezi <b>Folosire pornire-oprire</b> (pagina 132).

## Afișaj informații

Mesaj	Indicator mesaje	Ațiune
Auto StartStop Manual Start required	-	Sistemul nu funcționează. Este necesară repornirea manuală.

### Transmisie

Mesaj	Indicator mesaje	Ațiune
Transmission too hot press brake	roșu	În anumite condiții de conducere, este posibil ca ambreiajele din transmisie să se supraîncălzească. În aceste situații, este necesar să apăsați pedala de frână și să opriți autovehiculul pentru a preveni supraîncălzirea în continuare. Selectați poziția <b>N (NEUTRĂ)</b> sau <b>P (PARCARE)</b> și acționați pedala de frână și frâna de mână până când transmisia s-a răcit și mesajul dispare de pe afișaj. Dacă veți continua să vă deplasați cu acest mesaj activ, este posibil să resimțiți unele trepidații ale autovehiculului ca un semn al continuării supraîncălzirii.
Transmission overheating stop safely	roșu	Transmisia este prea fierbinte. În aceste condiții extreme, transmisia va decupla antrenarea motorului pentru a preveni avarierea datorită supraîncălzirii. Nu veți putea conduce până când transmisia nu s-a răcit. Selectați poziția <b>N (NEUTRĂ)</b> sau <b>P (PARCARE)</b> și acționați pedala de frână și frâna de mână până când transmisia s-a răcit și mesajul dispare de pe afișaj.
Transmission malfunction service now	roșu	Apelați imediat la un tehnician specializat pentru verificarea sistemului.

## Afișaj informații

Mesaj	Indicator mesaje	Ațiune
Transmission too hot press brake	galben	În anumite condiții de conducere, este posibil ca ambreiajele din transmisie să se supraîncălzească. În aceste situații, este necesar să apăsați pedala de frână și să opriți autovehiculul pentru a preveni supraîncălzirea în continuare. Selectați poziția <b>N (NEUTRĂ)</b> sau <b>P (PARCARE)</b> și acționați pedala de frână și frâna de mână până când transmisia s-a răcit și mesajul dispare de pe afișaj.
Transmission limited function check handbook	galben	Apelați imediat la un tehnician specializat pentru verificarea sistemului.
Transmission warming up please wait	-	La temperaturi externe scăzute, după pornirea motorului, transmisia ar putea necesita câteva secunde pentru a cupla <b>R (MARȘARIER)</b> sau <b>D (CONDUCERE)</b> . Mențineți pedala de frână apăsată până când aceste mesaje dispar de pe afișaj.
Transmission not in Park select P	-	Vezi <b>Transmisie automată</b> (pagina 140). Vezi <b>Pornire motor</b> (pagina 126).

### Sistem de monitorizare a presiunii în pneuri

Mesaj	Indicator mesaje	Ațiune
Verificați presiunile în pneuri	galben	Presiunea unui sau mai multor pneuri a scăzut. Verificați cât mai curând posibil.
Tyre pressure sys malfunction service required	galben	Defecțiune permanentă. Solicitați verificarea vehiculului de către un tehnician de calificarea necesară.

# Control climatizare

## PRINCIPIU DE OPERARE

### Aer din exterior

Evitați blocarea orificiilor de admisie a aerului din fața parbrizului (cu zăpadă, frunze etc.), pentru a asigura funcționarea eficientă a sistemului de control al climatizării.

### Aer recirculat

#### ATENȚIONARE

! Utilizarea prelungită a aerului recirculat poate cauza aburirea geamurilor. În acest caz, urmați setările de dejivrare și dezaburire a parbrizului.

Aerul din compartimentul pentru pasageri va fi recirculat. Aerul din exterior nu va pătrunde în vehicul.

### Încălzirea

Performanțele de încălzire depind de temperatura lichidului de răcire a motorului.

### Aerul condiționat

**Nota:** Sistemul de aer condiționat intră în funcțiune numai atunci când temperatura depășește 4°C (39°F).

**Nota:** Dacă folosiți sistemul de aer condiționat, consumul de combustibil al vehiculului dumneavoastră va crește.

Aerul este condus prin evaporator, unde este răcit. Umiditatea este extrasă din aer, pentru ca geamurile să nu se aburească. Condensul rezultat este dirijat către exteriorul vehiculului și, de aceea, este normal să se formeze o mică baltă de apă sub vehicul.

### Informații generale despre controlarea climatizării din habitacul

Închideți complet toate geamurile.

### Încălzirea habitacului

Orientați fluxul de aer către picioarele dumneavoastră. Pe vreme rece sau umedă, orientați o parte a fluxului de aer către parbriz și geamurile ușilor.

### Răcirea habitacului

Orientați fluxul de aerul către fața dumneavoastră.

## GURI DE VENTILARE

### Fantele de ventilație centrale



E129788

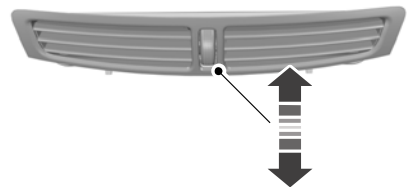

E129789

# Control climatizare

## Fantă de ventilație laterală

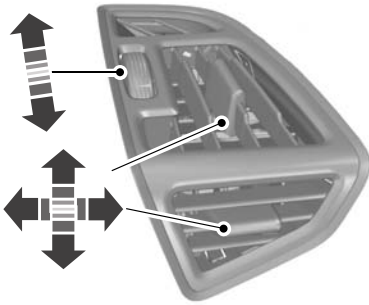

E129787

## Fantele de ventilație pentru rândul al doilea de scaune

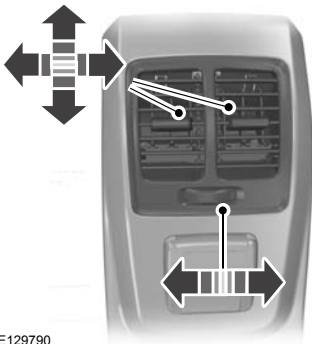

E129790

## CONTROL MANUAL CLIMATIZARE

### Controlul distribuției aerului

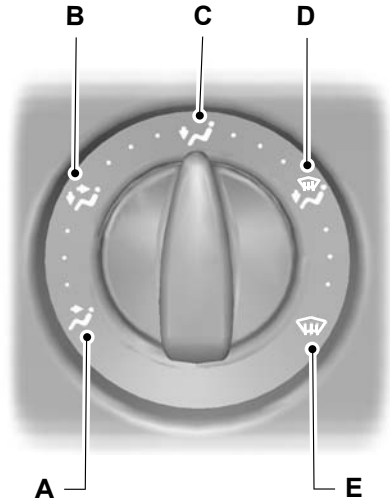

E74660

- A Nivelul feței
- B Nivelul feței și spațiul pentru picioare
- C Spațiu pentru picioare
- D Spațiu pentru picioare și parbriz
- E Parbriz

Puteți aduce controlul distribuției aerului în orice poziție între simboluri.

# Control climatizare

## Ventilator

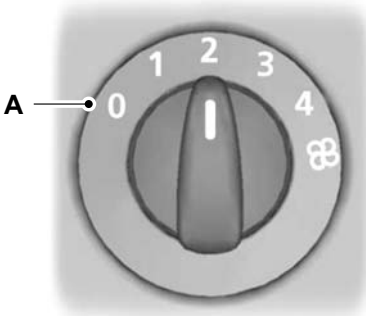

E75470

A Lumini stinse

**Nota:** Dacă opriți ventilatorul, este posibil ca parbrizul să se aburească.

## Aer recirculat



Apăsați butonul pentru a comuta între aerul exterior și aerul recirculat.

## Încălzirea rapidă a interiorului



E129884

## Ventilația



E129885

Setați controlul distribuției aerului, al ventilatorului și al fanțelor de ventilație în funcție de preferințele dumneavoastră.

## Aerul condiționat

### Pornirea și oprirea aerului condiționat



Dacă opriți ventilatorul, aerul condiționat se va opri. Atunci când reporniți ventilatorul, aerul condiționat va porni automat.

### Răcirea cu aer exterior



E129886

### Răcirea rapidă a interiorului



E129887

Cu comanda sistemului de încălzire în această poziție, sistemul de aer condiționat și recircularea aerului vor fi activate automat.

## Control climatizare

Puteți activa și dezactiva sistemul de aer condiționat și recircularea aerului.

### Dejivrarea și dezaburirea parbrizului



E129888

În cazul în care temperatura depășește 4°C (39°F), aerul condiționat porneste în mod automat. Asigurați-vă că ventilatorul este pornit. Indicatorul din comutator va rămâne aprins în timpul dejivrării și dezaburirii.

Dacă deplasați comanda pentru distribuția aerului într-o altă poziție decât spre parbriz, A/C va rămâne activat.

Aveți posibilitatea să porniți și să opriți aerul condiționat și recirculat în timp ce controlul distribuției aerului este setat în poziția parbriz.

Dacă este necesar, porniți încălzirea geamurilor. Vezi **Geamuri și oglinzi încălzite** (pagina 104).

### Reducerea umidității aerului din interior



E129889

## CONTROL AUTOMAT CLIMATIZARE



E91390

Sistemul controlează automat temperatura, cantitatea și distribuția fluxului de aer și le reglează în funcție de condițiile de trafic și meteo. Dacă apăsați o dată butonul **AUTO**, veți trece la modul automat.

Sistemul din vehiculul dumneavoastră reprezintă un sistem de control automat al climatizării cu zonă dublă. Atunci când sistemul este în modul mono, toate zonele de temperatură sunt influențate de zona șoferului. Atunci când dezactivați modul mono, sistemul cu zonă dublă vă permite să reglați temperaturi diferite pentru șofer și pasagerul față.

# Control climatizare

**Nota:** Nu efectuați reglaje atunci când în interiorul vehiculului este foarte cald sau foarte frig. Sistemul de control automat al climatizării este reglat automat în funcție de situația curentă. Pentru ca sistemul să funcționeze corespunzător, fanta laterală și cea centrală trebuie să fie complet deschise.

**Nota:** Senzorul de lumină solară se află deasupra tabloului de bord. Nu acoperiți senzorul cu obiecte.

**Nota:** La temperaturi exterioare scăzute, atunci când sistemul este în modul auto, curentul de aer va fi orientat către parbriz și geamurile laterale cât timp motorul este rece.

## Reglarea temperaturii



E91391

Puteți regla temperatura între 15,5 °C și 29,5 °C, în trepte de câte 0,5 °C. În poziția **LO**, 15°C, sistemul va comuta la răcirea permanentă. În poziția **HI**, 30°C, sistemul va comuta la încălzirea permanentă.

**Nota:** Dacă este selectată oricare dintre pozițiile **LO** sau **HI**, sistemul nu va regla o temperatură constantă.

## Modul mono

În modul mono, reglajele de temperatură pentru partea șoferului și cea a pasagerului sunt interdependente. Dacă reglați temperatura folosind butonul rotativ de pe partea șoferului, valorile vor fi reglate la aceeași valoare pe partea pasagerului. În modul mono, pe afișaj apare **MONO**.

## Dezactivarea modului mono

Selectați o temperatură pentru partea pasagerului folosind butonul rotativ de pe partea pasagerului. Modul mono va fi dezactivat și **MONO** va dispărea de pe ecran. Temperatura de pe partea șoferului va rămâne aceeași. Acum puteți regla temperatura de pe partea șoferului și temperatura de pe partea pasagerului independent una de cealaltă. Valorile temperaturii de pe fiecare parte sunt afișate pe ecran. Puteți seta o diferență de temperatură de maximum 4°C.

**Nota:** Dacă setați o diferență de temperatură de peste 4°C, temperatura de pe cealaltă parte va fi reglată astfel încât diferența să rămână de 4°C.

**Nota:** Dacă fixați una dintre părți la **HI** sau la **LO**, ambele părți vor fi fixate la **HI** sau **LO**.

## Reactivarea modului mono

**MONO**

Pentru a reactiva modul mono, apăsați butonul **MONO**. **MONO** re apare pe ecran și temperatura de pe partea pasagerului va fi reglată în funcție de temperatura de pe partea șoferului.

## Ventilator



Folosiți butoanele pentru a regla viteza ventilatorului.

Setarea ventilatorului este indicată pe ecran.

Pentru a reveni la modul auto, apăsați butonul **AUTO**.

## Distribuirea aerului

Pentru a regla distribuția aerului, apăsați butonul dorit. Puteți selecta simultan mai multe setări.

# Control climatizare

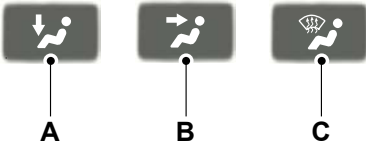

E70308

- A Spațiu pentru picioare
- B Nivelul feței
- C Parbriz

Atunci când selectați dejivrarea și dezaburirea parbrizului, opțiunile **A**, **B** și **C** sunt dezactivate automat și sistemul de aer condiționat pornește. Aerul din exterior va pătrunde în vehicul. Nu puteți selecta aerul recirculat.

## Dejivrarea și dezaburirea parbrizului



Apăsați butonul de dejivrare și dezaburire a parbrizului. Aerul din exterior va pătrunde în vehicul. Sistemul de aer condiționat este selectat automat. Cât timp distribuția aerului este fixată în această poziție, nu puteți selecta aerul recirculat.

Sistemul de control al temperaturii și vitezei ventilatorului funcționează automat și nu poate fi reglat manual. Ventilatorul este fixat la viteză ridicată și temperatura la **HI**.

Atunci când selectați dejivrarea și dezaburirea parbrizului, filtrele încălzite vor porni automat și se vor opri după o scurtă perioadă de timp. Pentru a reveni la modul auto, apăsați butonul **AUTO**.

## Pornirea și oprirea aerului condiționat



Apăsați butonul **A/C** pentru a porni și opri sistemul de aer condiționat. **A/C OFF** apare pe ecran atunci când sistemul de aer condiționat este oprit.

**A/C ON** apare pe ecran atunci când sistemul de aer condiționat este pornit.

## Aer recirculat



Apăsați butonul de aer recirculat pentru a alterna între aerul exterior și aerul recirculat.

**Nota:** *Atunci când sistemul este în modul auto și temperatura interioară și cea exterioară sunt ridicate, sistemul selectează automat aerul recirculat, pentru a optimiza răcirea interiorului. Odată ce se atinge temperatura selectată, sistemul va selecta din nou, automat, aerul exterior.*

## Oprirea sistemului de control automat al climatizării



Apăsați butonul **OFF**.

La oprire, sistemul de încălzire, ventilare și aer condiționat este oprit și este selectat aerul recirculat.

## GEAMURI ȘI OGLINZI ÎNCĂLZITE

### Geamuri încălzite

Folosiți funcția de încălzire a geamurilor pentru a dejivra sau dezaburi parbrizul sau luneta.

**Nota:** *Funcția de încălzire a geamurilor este activă numai atunci când motorul este pornit.*

# Control climatizare

## Parbriz încălzit



## Lunetă încălzită



## Autovehicule fără sistem auxiliar de încălzire

Dacă temperatura ambiantă este sub 5°C, iar temperatura lichidului de răcire este sub 65°C, parbrizul încălzit și luneta încălzită vor fi activate automat. Încălzirea se va opri automat.

## Oglinzi exterioare încălzite

Oglinzile exterioare electrice sunt dotate cu un element de încălzire care va dejiura sau dezaburi sticla oglinzii. Acestea se vor activa automat când activați luneta încălzită.

## ÎNCĂLZIRE AUXILIARĂ

### Încălzitorul de parcare

#### AVERTIZARI



Încălzitorul de parcare nu trebuie să fie utilizat în stațiile de alimentare, lângă surse de vapori sau praf combustibil(i) sau în spațiile închise.



Încălzitorul de parcare trebuie să fie pornit timp de aproximativ 10 minute, cel puțin o dată pe lună, pe toată perioada anului. Aceasta împiedică griparea pompei de apă și a motorului încălzitorului.

**Nota:** Încălzitorul de parcare va funcționa numai dacă există cel puțin 7,5 litri (1,6 galoane) de combustibil în rezervorul de combustibil și temperatura exterioră este sub 15°C (59°F). Încălzitorul nu va funcționa dacă bateria este descărcată.

**Nota:** Încălzirea depinde de temperatura aerului exterior.

**Nota:** Atunci când încălzitorul de parcare este activat, gazele de eșapament pot pătrunde în vehicul de sub lateralele acestuia. Este un lucru normal.

**Nota:** În cazul vehiculelor cu control al climatizării manual, încălzirea habitacului depinde de temperatură, distribuirea fluxului de aer și setările de control al ventilatorului.

Încălzitorul de parcare funcționează independent de încălzitorul vehiculului, încălzind circuitul de lichid de răcire al motorului. Este alimentat de la rezervorul de combustibil al vehiculului. Îl puteți utiliza, de asemenea, atunci când vehiculul este în mișcare, pentru ca încălzitorul vehiculului să încălzească interiorul mai repede.

Utilizat corespunzător, încălzitorul de parcare oferă următoarele avantaje:

- Preîncălzește interiorul vehiculului.
- Previne înghețarea geamurilor în caz de îngheț și împiedică formarea condensului.
- Evită pomirile la rece și permite motorului să ajungă mai repede la temperatura de funcționare.

Pentru a împiedica descărcarea bateriei:

- Odată ce încălzitorul de parcare a realizat un ciclu de încălzire, următorul ciclu de încălzire programat va fi executat numai dacă ați pornit între timp motorul vehiculului.
- După un ciclu de încălzire, conduceți vehiculul pentru cel puțin durata ciclului de încălzire.

### Programarea încălzitorului de parcare

**Nota:** Ora programată este ora la care doriți ca vehiculul să fie cald și gata de pornire, și nu ora la care încălzitorul este pornit.

**Nota:** Trebuie să programați orele cu cel puțin 70 de minute înaintea orei pe care doriți să o fixați.

# Control climatizare

**Nota:** Trebuie să fixați corect ora și data. Vezi **Ceas** (pagina 121).

Pentru a programa orele de încălzire:

1. Utilizați butoanele cu săgeți de pe volan pentru a accesa meniul principal. Vezi **Afișaj informații** (pagina 83).
2. Selectați opțiunea de încălzire suplimentară.

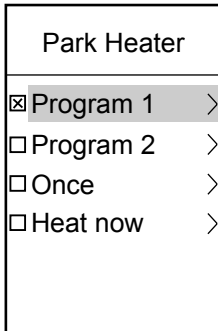

E136301

- Cu ajutorul celor două funcții temporale, puteți programa maximum două cicluri de încălzire pentru fiecare zi a săptămânii. Aceste ore vor fi memorate și încălzitorul va încălzi vehiculul la aceste ore în aceste zile în fiecare săptămână.
- Cu ajutorul funcției **o dată** puteți programa un ciclu de încălzire pentru o anumită zi.
- Funcția **Încălzire acum** pornește automat încălzitorul.

## Programarea funcțiilor Program 1 și Program 2

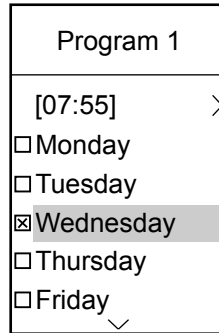

E74468

1. Utilizați butoanele cu săgeți de pe volan pentru a accesa meniul principal.
2. Selectați lista primului program temporal.
3. Selectați ziua în care încălzitorul va încălzi vehiculul.
4. Apasați butonul **OK**.
5. Continuați în același mod, pentru a selecta toate zilele în care încălzitorul va încălzi vehiculul.
6. Pentru a seta ora la care vehiculul va fi încălzit, selectați ora din partea de sus a ecranului și apăsați butonul **OK**. Orele se aprind intermitent.
7. Reglați orele și minutele după caz.

Puteți folosi lista celui de-al doilea program pentru a seta un al doilea ciclu, de exemplu, ore diferite în zile diferite sau de două ori în aceeași zi. Procedura de programare este aceeași ca pentru cronometrul primului program.

### Dezactivarea încălzitorului programat

1. Utilizați butoanele cu săgeți de pe volan pentru a accesa meniul principal.
2. Debifați sesiunea de program activă.

# Control climatizare

---

## Programarea încălzitorului pentru un singur ciclu

1. Selectați **O dată** și apăsați butonul săgeată dreapta.
2. Apăsați butonul **OK** și setați ora și data necesare.
3. Apăsați **OK** pentru a confirma ora și data setate.

## Activarea manuală a încălzitorului

Selectați **Încălzire acum** și apăsați butonul **OK**. În casetă apare un X atunci când încălzitorul este activat.

Pentru a dezactiva încălzitorul, debifați funcția **Încălzire acum**.

## Încălzitorul pe bază de combustibil (în funcție de țară)

### AVERTIZARE



Încălzitorul pe bază de combustibil nu trebuie să fie utilizat în stațiile de alimentare, lângă surse de vapori inflamabili sau praf, respectiv în spații închise.

Încălzitorul pe bază de combustibil contribuie la încălzirea motorului și a habitaclului autovehiculelor cu motor diesel. Este pornit și oprit automat, în funcție de temperatura aerului ambiant și temperatura lichidului de răcire, dacă nu l-ați dezactivat.

Pentru a dezactiva încălzitorul pe bază de combustibil:

1. Selectați **Încălzitor aux.** și apăsați butonul **OK**. În casetă apare un X atunci când încălzitorul este activat.

## Încălzitorul auxiliar diesel (în funcție de țară)

Încălzitorul auxiliar diesel (încălzitorul electric PTC) contribuie la încălzirea motorului și a interiorului vehiculului în cazul vehiculelor cu motor diesel. Este pornit și oprit automat, în funcție de temperatura aerului ambiant, temperatura lichidului de răcire și sarcina alternatorului.

## AȘEZARE ÎN POZIȚIA CORECTĂ

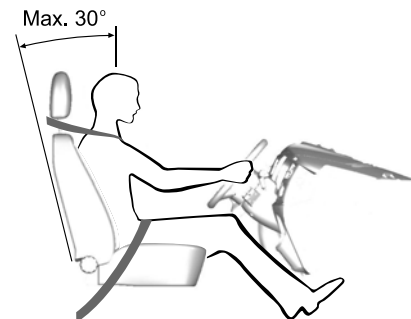

E68595

### AVERTIZARI



Nu reglați scaunele cât vehiculul este în mișcare.



Numai atunci când utilizați centura de siguranță în mod corespunzător ea vă poate menține într-o poziție care să permită airbagului să obțină un efect optim.

Dacă sunt utilizate corespunzător, scaunul, tetiera, centura de siguranță și airbagurile vor asigura o protecție optimă în eventualitatea unei coliziuni. Vă recomandăm:

- să fiți așezat(ă) în poziție verticală, cu baza coloanei vertebrale cât mai în spate este posibil.
- să nu înclinați spătarul scaunului mai mult de 30 de grade.
- să reglați tetiera astfel încât partea de sus a acesteia să fie la același nivel cu creștetul capului dumneavoastră și cât mai în față posibil, păstrând totodată o poziție confortabilă.
- să mențineți o distanță suficientă între dumneavoastră și volan. Vă recomandăm un minim de 250 milimetri (10 țoli) între stern și capacul airbagului.
- să țineți volanul cu brațele ușor îndoite.

- să îndoiiți picioarele ușor, astfel încât să aveți posibilitatea să apăsați pe pedale până la capăt.
- să așezați banda diagonală a centurii de siguranță peste centrul umărului și să fixați banda ventrală strâns peste umerii.

Asigurați-vă că poziția dumneavoastră de condus este confortabilă și că puteți menține controlul integral asupra vehiculului dumneavoastră.

## SCAUNE CU ACȚIONARE MANUALĂ

### Deplasarea înainte și înapoi a scaunelor

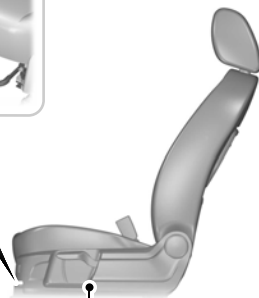

E130249

### AVERTIZARE



Mișcați scaunul înainte și înapoi după ce ați eliberat maneta, pentru a vă asigura că este bine fixat în poziție.

# Scaune

## Reglarea suportului lombar

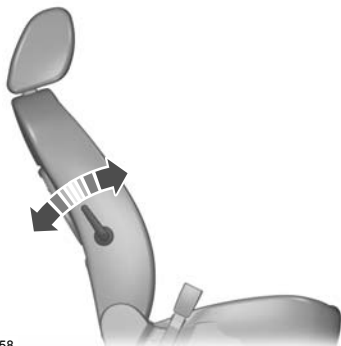

E78058

## Reglarea unghiului spătarului

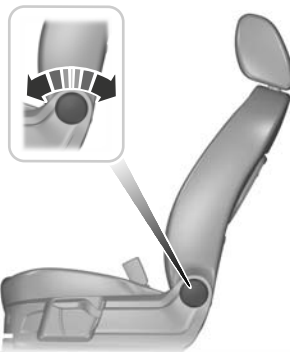

E130250

## Reglarea înălțimii scaunului șoferului

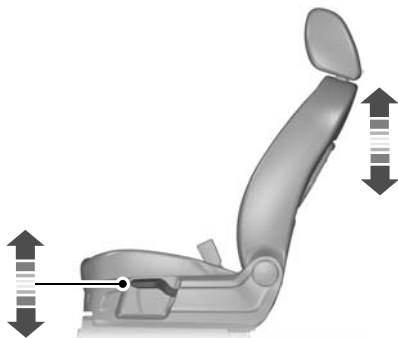



E70730

## TETIERE

### Ajustarea tetierelor

#### AVERTIZARI

-  Ridicați tetiera spate atunci când bancheta din spate este ocupată de un pasager.
-  Atunci când folosiți un scaun special pentru copii așezat cu fața spre sensul de mers, pe bancheta din spate, înlăturați întotdeauna tetiera acesteia.

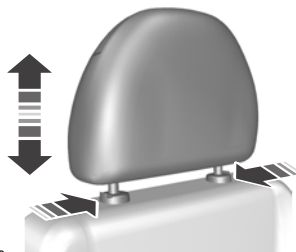

E66539

Ajustați tetiera astfel încât partea superioară a acesteia să fie la același nivel cu capul dumneavoastră.

# Scaune

## Înlăturarea tetierelor

Apăsați butoanele de blocare și înlăturați tetiera.



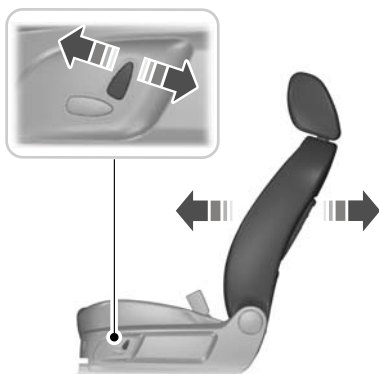
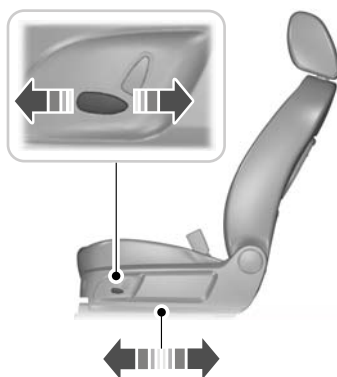
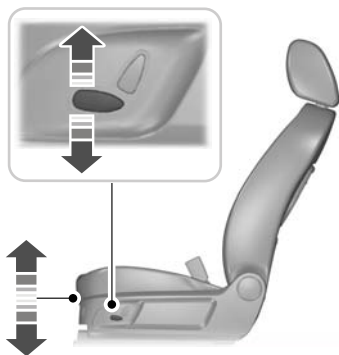

## SCAUNE CU ACȚIONARE ELECTRICĂ



E78060

## BANCHETĂ

### AVERTIZARI

-  Atunci când rabatați sau ridicați scaunele, aveți grijă să nu vă prindeți degetele între spătar și cadrul scaunului.
-  Deplasați scaunul spre înainte și înapoi pentru a vă asigura că acesta este bine fixat în poziție.
-  Asigurați-vă că partea din spate a scaunului nu este obstrucționată atunci când îl deplasați spre înapoi.
-  Atunci când rabatați spătarele în sus, verificați dacă centurile sunt vizibile pentru ocupanți și nu sunt prinse în spatele scaunului.

**Nota:** Coborâți complet tetiera atunci când rabatați scaunele. Vezi **Tetiere** (pagina 109).

### Al doilea rând de scaune - C-MAX

#### Sistemul de scaune confort

##### AVERTIZARE

-  Nu glišați scaunele laterale spre înapoi în poziția confort dacă scaunul central este rabatat spre înainte. Există pericolul de rănire în cazul unui accident sau dacă scaunul central cade înapoi în jos.

##### ATENȚIONARE

-  Nu rabatați spătarul spre înainte atunci când scaunul este deplasat complet spre înapoi în poziția confort. Împingeți scaunul înainte, până la capăt.

Scaunul central poate fi ridicat și scaunele laterale pot fi deplasate spre înapoi și ușor spre interior pentru a se asigura un spațiu suplimentar în zona picioarelor și a umerilor pentru pasagerii din spate.

1. Înlăturați copertina portbagajului. Vezi **Huse bagaj** (pagina 164).



E78062

2. Trageți maneta de deblocare de sub scaun.



E78063

**Nota:** Scaunul în ansamblu se va deplasa spre înapoi, în timp ce perna scaunului este rabatată în sus.

3. Rabatați scaunul spre înapoi până când se fixează în poziție.

## Scaune



E78064

**Nota:** Pe măsură ce scaunele glisează spre înapoi, acestea se deplasează ușor spre interior.

4. Trageți maneta de pe marginea frontală dinspre exterior a scaunelor laterale și împingeți scaunele spre înapoi.

Pentru a readuce scaunele în poziția spre înainte, trageți maneta și glisați scaunele spre înainte.

Pentru a readuce scaunul central în poziția inițială, trageți maneta de sub scaun. Rabatați scaunul central spre înainte și împingeți-l complet în jos până când se fixează în poziție.

Montați copertina portbagajului. Vezi **Huse bagaj** (pagina 164).

### Rabaterea în jos a spătarelor

#### AVERTIZARE



Nu așezați băuturi fierbinți în suporturile de pahar atunci când vehiculul se deplasează.

**Nota:** Toate cele trei spătare pot fi rabatate spre înainte independent unul de celălalt.

**Nota:** În partea din spate a spătarului central sunt amplasate o măsuță și suporturi pentru pahare.

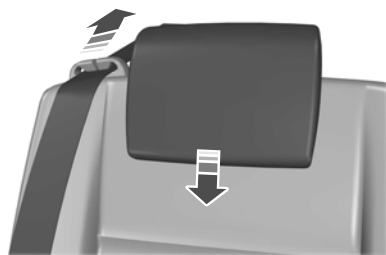

E78066

Scoateți centurile de siguranță din ghidajele de pe spătarele laterale. Clemele centurilor de siguranță trebuie introduse în fantele de fixare aferente. Vezi **Strângere centuri siguranță** (pagina 29).

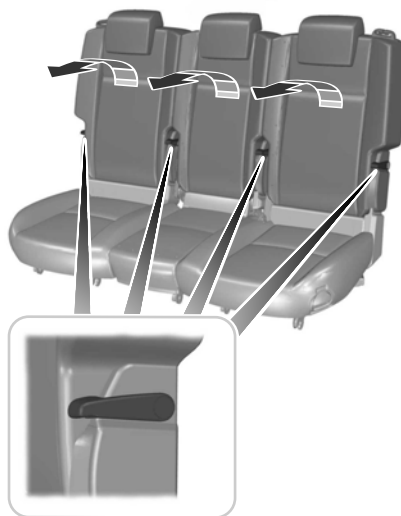

E135599

Trageți maneta din partea laterală a spătarului și rabatați spătarul spre înainte. Apăsați-l în jos până când se fixează în poziție.

# Scaune

## Rabaterea în sus a spătarelor

### AVERTIZARE



Asigurați-vă că spătarul este blocat corect în închizător.

**Nota:** Când sunt în uz, centurile de siguranță ale scaunelor din spate vor fi introduse în ghidajele pentru centuri de pe spătarele scaunelor dinspre exterior. Vezi **Strângere centuri siguranță** (pagina 29).

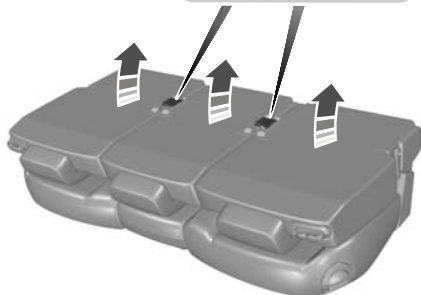
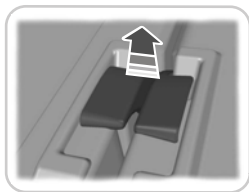

E135808

Trageți maneta de pe spătar și ridicați spătarul în sus.

## Rabaterea scaunelor spre înainte

**Nota:** Pentru a mări spațiul din portbagaj, scaunele din spate pot fi rabatate spre înainte.

**Nota:** Toate cele trei scaune pot fi rabatate spre înainte independent unul de celălalt.

**Nota:** Dacă unul sau ambele scaune laterale urmează a fi rabatate spre înainte împreună cu scaunul central, rabatați mai întâi scaunul central spre înainte.

**Nota:** Dacă doar scaunele laterale urmează a fi rabatate spre înainte, spătarul central trebuie lăsat în poziție ridicată.

Rabatați spătarul în jos. Consultați **Rabaterea spătarelor în jos**.

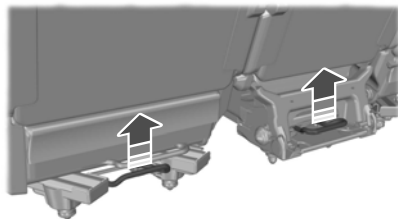

E135956

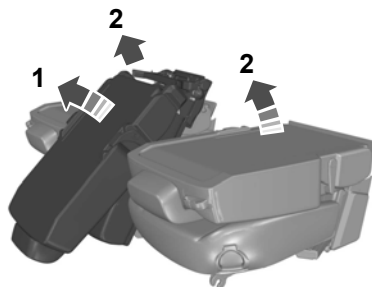

E135957

Trageți bara inferioară din spatele scaunelor pentru a le debloca din podea și rabatați scaunele spre înainte.

### AVERTIZARE



Fixați întotdeauna chinga de fixare de tetiera din față atunci când un scaun din spate este rabatat spre înainte.

## Scaune

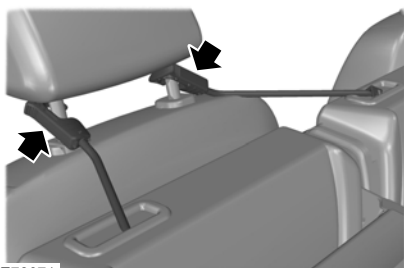



E78071

Extrageți și fixați chingile de fixare de tetierele din față pentru a menține scaunele rabatate în poziție verticală.

### Readucerea scaunelor în poziția de ședere

#### AVERTIZARI

-  Pentru a preveni riscul de rănire, aveți grijă atunci când rabatați scaunele în jos.
-  Asigurați-vă că în orificiul de blocare din podea nu există nisip, pietre sau alte obiecte care ar putea împiedica blocarea scaunului.
-  Când chinga de fixare este desprinsă de tetieră, aceasta va fi retractată automat în scaun.

**Nota:** Dacă unul sau ambele scaune laterale sunt rabatate spre înainte împreună cu scaunul central, scaunele laterale vor fi rabatate înapoi în jos primele.

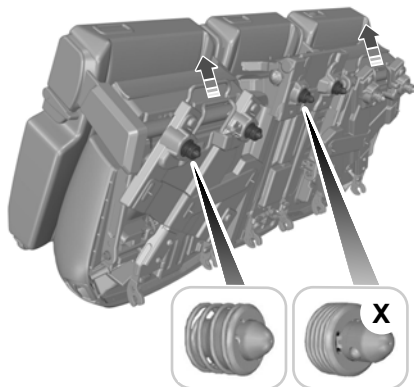

E78073

Înainte să rabatați scaunele înapoi în jos, trageți bara inferioară din spatele fiecărui scaun și verificați dacă închizătoarele sunt în poziția extinsă.

Desprindeți chingile de fixare.

#### AVERTIZARE

-  Asigurați-vă că scaunul este blocat corect împingând spre înainte și înapoi partea superioară a spătarului sau încercând să trageți în sus de marginea pernei.

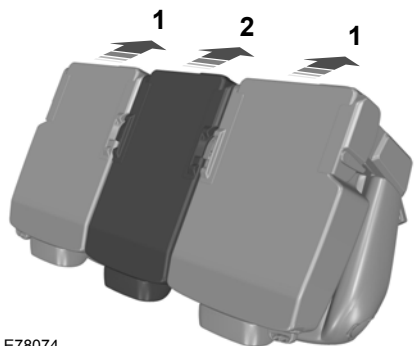

E78074

# Scaune

Rabatați scaunele înapoi în jos până când se fixează în poziție.

Ridicați spătarele. Consultați **Rabatarea spătarelor în sus**.

Introduceți centurile de siguranță din spate în ghidajele de pe spătarele laterale.

## Scoaterea scaunelor

### AVERTIZARE



Scaunele din spate sunt grele. Pentru a preveni riscul de rănire, aveți grijă atunci când ridicați scaunele.

**Nota:** Pentru a mări spațiul din portbagaj, scaunele din spate pot fi scoase complet.

1. Rabatați scaunul spre înainte. Consultați **Rabatarea scaunelor spre înainte**.

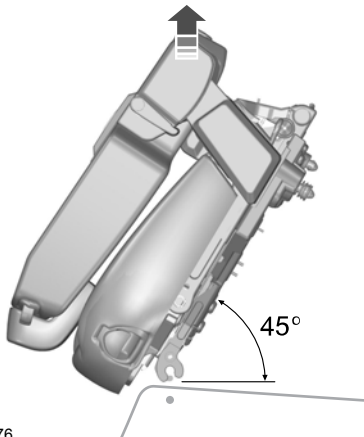

E78076

2. Rabatați scaunul în sus la un unghi de aproximativ 45 de grade față de podea.

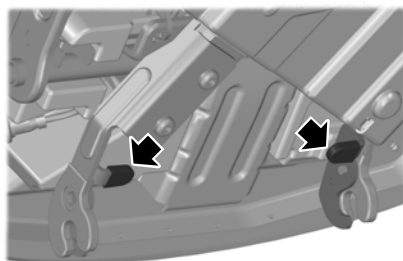

E78075

3. Apăsăți în jos ambele manete roșii pentru a deschide mecanismul de blocare.
4. Scoateți scaunul.

## Montarea scaunelor

### AVERTIZARI



Pentru a preveni riscul de rănire, aveți grijă atunci când rabatați scaunele în jos.



Asigurați-vă că în orificiul de blocare din podea nu există nisip, pietre sau alte obiecte care ar putea împiedica blocarea scaunului.

**Nota:** Asigurați-vă că mecanismul de blocare este complet deschis.

# Scaune

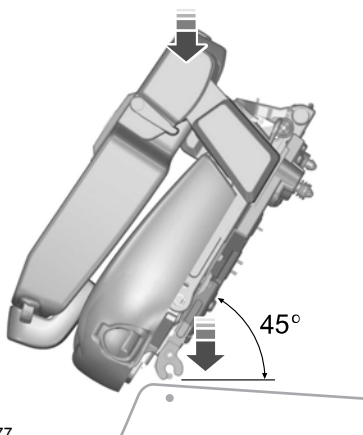

E78077

Menținând scaunul într-un unghi de aproximativ 45 de grade față de podea, coborâți scaunul pe bara de fixare.

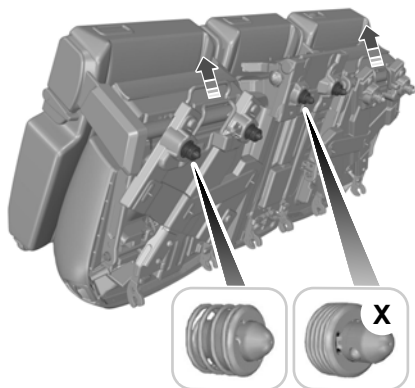

E78073

Înainte să rabatați scaunele înapoi în jos, trageți bara inferioară din spatele fiecărui scaun și verificați dacă închizătoarele sunt în poziția extinsă.

Apăsăți scaunul înapoi în jos până când se fixează în poziție.

## Al doilea rând de scaune - Grand C-MAX

Rabatarea spătarelor spre înainte sau înapoi



E135422

Ridicați maneta și apăsați spătarul. Acesta se va deplasa în trepte.

Plierea scaunului central

### AVERTIZARE



Asigurați-vă că spătarul central este în poziție verticală atunci când vehiculul se află în mișcare.

**Nota:** Puteți utiliza spațiul dintre scaunele laterale pentru accesul la cel de-al treilea rând de scaune atunci când scaunul central este pliat.



E129302

## Scaune

1. Trageți maneta din spatele scaunului central și apăsați spătarul în jos până când se fixează în poziție.

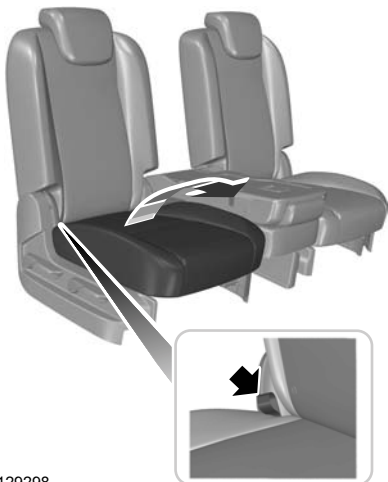

E129298

2. Trageți de chingă și ridicați perna din dreapta a scaunului.



E135801

3. Trageți de chingă pentru a bascula scaunul central peste baza pernei din dreapta a scaunului.
4. Rabatați în jos perna din dreapta a scaunului.

### Deplasarea înainte și înapoi a scaunelor

**Nota:** Dacă scaunul central nu este pliat, acesta se va deplasa împreună cu scaunul din dreapta.



E129300

### Rabaterea scaunelor spre înainte

#### AVERTIZARE



Nu utilizați al treilea rând de scaune atunci când al doilea rând de scaune este rabatat spre înainte.

#### ATENȚIONARE



Scaunul central trebuie să fie pliat în baza pernei din dreapta a scaunului înainte ca scaunul din dreapta să poată fi rabatat.

## Scaune

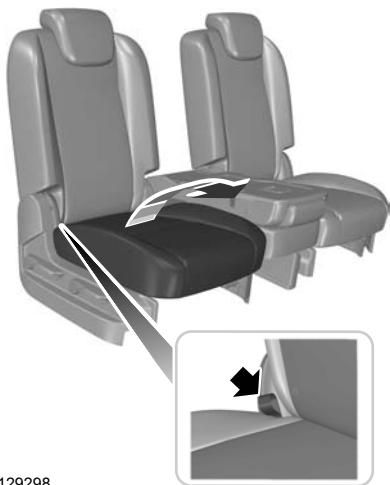

E129298

1. Trageți de chingă și ridicați perna.
2. Ridicați maneta și apăsați spătarul în jos până când se fixează în poziție.

### Poziția pentru acces ușor

#### AVERTIZARE



Nu utilizați scaunul atunci când acesta se află în poziția pentru acces ușor.

**Nota:** Puteți deplasa scaunele laterale spre înainte pentru a permite accesul la rândul al treilea de scaune.

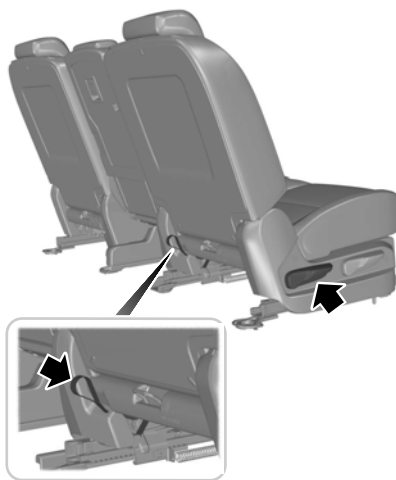

E129296

1. Fie trageți maneta de pe latura pernei scaunului, fie trageți de chingă din spatele scaunului. Scaunul se va deplasa spre înainte.
2. Rabatați spătarul spre înainte.

### Al treilea rând de scaune - Grand C-MAX

**Nota:** Înlăturați copertina portbagajului. Vezi **Huse bagaj** (pagina 164).

**Nota:** Când nu sunt în uz, centurile de siguranță trebuie așezate în clemele de pe finitura exterioară. Vezi **Strângere centuri siguranță** (pagina 29).

### Rabatarea completă a scaunelor

#### ATENȚIE



Când transportați o încărcătură și scaunele sunt rabatate complet, rabatați întotdeauna spre înainte mocheta corespunzătoare pentru a acoperi spătarele rabatate.

## Scaune

### ATENȚIE

! Nu așezați obiecte grele în zona marcată a mochetei.



E129301

Trageți de chinga din partea superioară a spătarului și rabatați spătarul spre înainte.

## SCAUNE ÎNCĂLZITE

### ATENȚIONARE

! Activarea acestei funcții fără a avea motorul pornit poate descărca bateria.

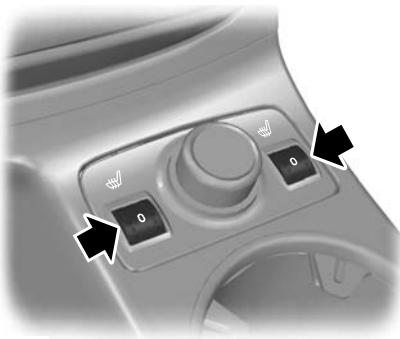

E130471

Temperatura maximă este atinsă după cinci sau șase minute. Aceasta este reglată termostatic.

Încălzirea scaunelor va funcționa numai când contactul este în poziția pornit.

## Dotări standard

### JALUZELE

#### Geamurile laterale

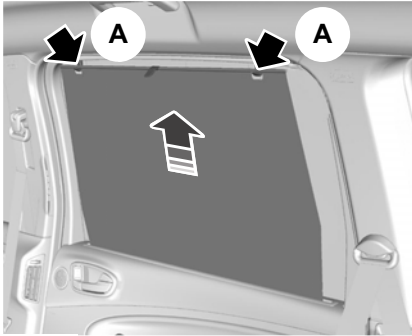

E74809

Trageți jaluzelele în sus și fixați-le în cârlige (A).

#### Trapa

##### AVERTIZARE



Nu acționați jaluzeaua decât dacă nu este obstrucționată de nimic.

**Nota:** Dacă utilizați des butonul într-o perioadă scurtă de timp, sistemul poate deveni inutilizabil pentru o anumită perioadă de timp, pentru a se împiedica defectarea din cauza supraîncălzirii.

**Nota:** Jaluzeaua poate fi acționată numai când contactul este cuplat.



E125025

Jaluzeaua este acționată de un buton situat între parasolare.

#### Deschiderea și închiderea jaluzelei

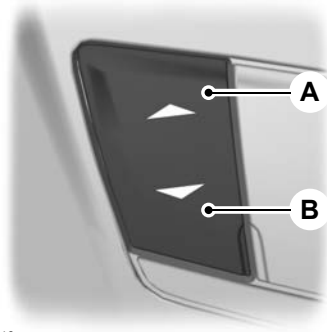

E125146

- A Apăsați pentru a închide
- B Apăsați pentru a deschide

#### Deschiderea și închiderea manuală a jaluzelei

Apăsați și țineți apăsat butonul până la primul punct de acționare. Eliberați-l pentru a opri jaluzeaua.

## Dotări standard

### Deschiderea și închiderea automate a jaluzelei

Apăsăți butonul până la cel de-al doilea punct de acționare și eliberați-l. Apăsăți-l din nou, pentru a opri jaluzeaua.

**Nota:** Dacă nu funcționează corect, urmați procedura de rememorare de mai jos.

### Funcția antiprindere

#### AVERTIZARI



Funcția antiprindere este dezactivată până la resetarea memoriei prin procedura de rememorare.



Închiderea neglijentă a jaluzelei poate anula funcția antiprindere și poate duce la vătămare corporală.

Dacă întâlnește un obstacol în cale, jaluzeaua se va opri automat în timpul deschiderii sau închiderii și se va retrage pe o anumită distanță.

### Rememorarea poziției jaluzelei

#### AVERTIZARE



Funcția de protecție nu este activă pe durata acestei proceduri. Asigurați-vă că nu există obstacole în calea jaluzelei acționate.

**Nota:** Procesul de rememorare trebuie reluat nu mai târziu de 30 de secunde de la cuplarea contactului.

În cazul în care jaluzeaua nu se mai deschide sau închide corect, executați următoarea procedură de rememorare:

1. Apăsăți de două ori butonul **B** până la primul punct de acționare și eliberați-l în decurs de două secunde.
2. Apăsăți de două ori butonul **A** până la primul punct de acționare și eliberați-l în decurs de două secunde.

3. Țineți apăsat butonul **B** până la primul punct de acționare, până când jaluzeaua se deschide complet.
4. Țineți apăsat butonul **A** până la primul punct de acționare, până când jaluzeaua se închide complet.

Daca pasul 2 nu este finalizat în decurs de 15 secunde de la pasul 1, funcția de rememorare va fi întreruptă. Decuplați contactul, așteptați alte 30 de secunde și apoi cuplați contactul din nou. Reluați procedura de la început.

Confirmați finalizarea procedurii de rememorare folosind funcția de deschidere și închidere automată.

## REGLARE INTENSITATE LUMINOASĂ BORD



E70723

## CEAS

Vezi **Afișaj informații** (pagina 83).

## BRICHETĂ

#### ATENȚIE



Dacă folosiți priza atunci când motorul nu este în funcțiune, bateria se poate descărca.



Nu mențineți bricheta electrică de bord apăsată.

## Dotări standard

**Nota:** Puteți folosi priza pentru alimentarea unui aparat de 12 volți cu curent nominal de maximum 15 amperi. Folosiți doar accesorii de conectare Ford sau conectori destinați utilizării împreună cu prize standard SAE.

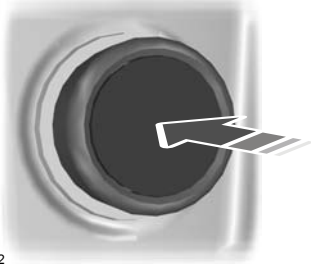

E103382

Apăsăți dispozitivul pentru a utiliza bricheta. Va ieși automat.

### PRIZE ALIMENTARE AUXILIARE

#### ATENȚIONARE

! În cazul în care utilizați priza când motorul nu este pornit, este posibil ca bateria să se descarce.

**Nota:** Puteți utiliza priza pentru a alimenta aparate de 12 V cu un curent nominal maxim de 10 A. Folosiți numai conectori pentru accesorii Ford sau conectori aprobați pentru utilizarea cu prize standard SAE.



E78056

Prizele de alimentare a accesoriilor se află în consola centrală și în portbagaj.

### Invertor de tensiune

#### ATENȚIE

- ! În cazul în care utilizați priza când motorul nu este pornit, este posibil ca bateria să se descarce.
- ! Dacă LED-ul luminează intermitent și continuu, reintroduceți fișa sau treceți contactul în poziția oprit și apoi iar pornit.
- ! Acesta se va stinge dacă temperatura depășește 85 °C. LED-ul se va aprinde o dată. După ce se răcește, invertorul va reporni în mod automat.
- ! Nu depășiți puterea maximă de ieșire. Dacă o veți depăși, LED-ul va lumina intermitent de două ori. Scoateți fișa și introduceți-o din nou.
- ! Dacă LED-ul luminează intermitent de 3 sau 4 ori, solicitați verificarea sistemului de către un tehnician cu pregătirea adecvată.

**Nota:** Puteți utiliza priza pentru a alimenta aparate de 230 V cu putere nominală maximă de 150 W.

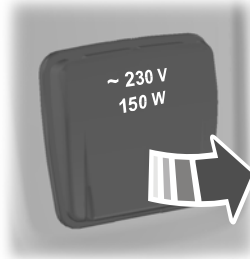

E98199

### SUPPORT PAHAR

#### AVERTIZARE

- ! Nu așezați băuturi fierbinți în suporturile de pahar atunci când vehiculul se deplasează.

## Dotări standard

### Măsuțele din spatele scaunelor

#### AVERTIZARE



Nu folosiți măsuțele atunci când vehiculul se află în mișcare. Asigurați-vă că ați fixat măsuțele în poziția coborâtă înainte de a porni la drum.



E72630

### COMPARTIMENTE DEPOZITARE

#### Compartimentul de depozitare din spate

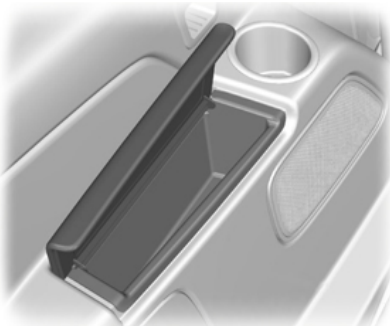

E72982

### SUPORȚI PAHARE

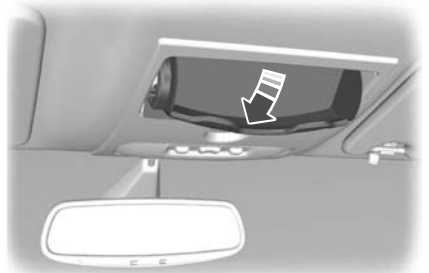

E75193

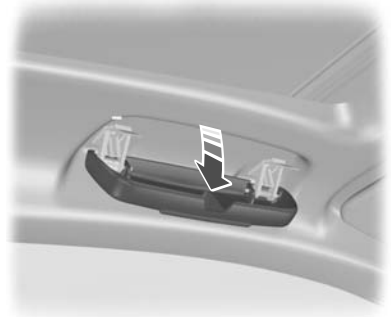

E91508

## Dotări standard

### OGLINDĂ SUPRAVEGHERE COPIL



E75192

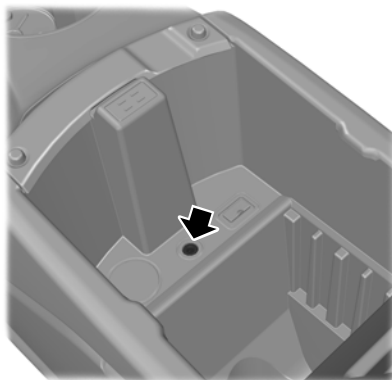

E130068

### MUFĂ INTRARE AUXILIARĂ (AUX IN)

Vezi Mufă intrare auxiliară (AUX IN) (pagina 238).

### PORT USB



E91511



E91511

## Dotări standard

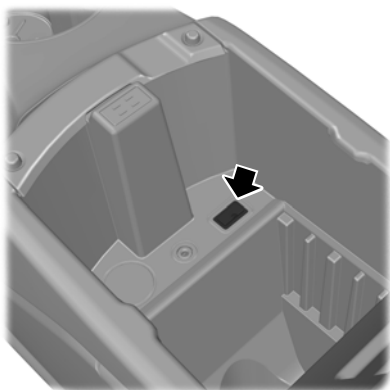

E130070

Vezi **Conectivitate** (pagina 260).

### SUPORT UNITATE NAVIGAȚIE SATELIT

#### Reglarea suportului

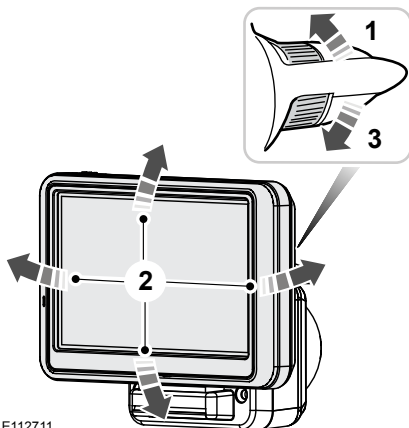

E112711

1. Deblocați.
2. Reglați suportul în poziția dorită.

3. Blocați.

**Nota:** Asigurați-vă că suportul unității de navigație este blocat în poziție.

### COVORAȘE

#### AVERTIZARE



Atunci când folosiți covorașe de mașină, asigurați-vă întotdeauna că acestea sunt fixate corect prin intermediul clemelor corespunzătoare și că sunt poziționate astfel încât acestea să nu împiedice operarea pedalelor.

# Pornire motor

## INFORMATII GENERALE

### Aspecte generale privind pornirea

Dacă bateria a fost deconectată, vehiculul poate prezenta unele caracteristici neobișnuite în timpul rulării, pe o distanță de aproximativ 8 km după reconectarea bateriei.

Acest lucru se datorează faptului că sistemul de management al motorului trebuie să se readapteze la starea actuală a motorului. Orice caracteristici neobișnuite, în această perioadă, pot fi ignorate.

### Pornirea motorului prin remorcare sau împingere

#### AVERTIZARE



Pentru a evita deteriorarea motorului, nu porniți vehiculul prin remorcare sau împingere. Folosiți cabluri de pornire și o baterie auxiliară pentru pornire. Vezi **Folosire cabluri pornire** (pagina 198).

## ÎNTRERUPĂTOR PORNIRE

#### AVERTIZARE



Nu rotiți niciodată cheia la poziția **0** sau **I** atunci când vehiculul se află în mișcare.



E72128

**0** Motorul este oprit.

**I** Contactul și toate circuitele electrice principale sunt dezactivate.

**Nota:** Nu lăsați cheia contactului în această poziție mult timp pentru a evita descărcarea bateriei.

**II** Motorul este pornit. Toate circuitele electrice sunt funcționale. Martorii de avertizare și indicatoarele se aprind. Aceasta este poziția cheii în timpul deplasării. Trebuie să o selectați și atunci când vehiculul este remorcat.

**III** Demarorul este activat. Eliberați cheia imediat după pornirea motorului.

## BLOCAJ VOLAN

#### AVERTIZARE



Verificați întotdeauna dacă volanul este deblocat înainte de a încerca să puneți în mișcare vehiculul.

### Vehicule fără pornire fără cheie

Pentru a activa blocarea volanului:

1. Scoateți cheia din contact.
2. Rotiți volanul.

### Vehicule cu pornire fără cheie

**Nota:** Dispozitivul de blocare a volanului este dezactivat atunci când contactul este cuplat sau autovehiculul este în mișcare.

Vehiculul dumneavoastră este prevăzut cu un dispozitiv de blocare a volanului controlat electronic. Acesta funcționează automat.

Dispozitivul de blocare a volanului se va activa după o scurtă perioadă de timp de la parcare a autovehiculului și scoaterea cheii pasive din autovehicul, respectiv atunci când încuiați autovehiculul. Vezi **Intrare fără cheie** (pagina 43).

### Dezactivarea funcției de blocare a volanului

Cuplați contactul sau:

Autovehicule cu transmisie automată

- Apăsăți pedala de frână.

# Pornire motor

Vehicule cu transmisie manuală

- Apăsăți pedala de ambreiaj.

## PORNIRE MOTOR PE BENZINĂ

**Nota:** *Puteți acționa demarorul în reprize de maximum 30 de secunde.*

### Motor rece sau cald

#### Toate vehiculele

#### ATENȚIONARE



Când temperatura este sub  $-20^{\circ}\text{C}$  ( $-4^{\circ}\text{F}$ ), cuplați contactul pentru cel puțin o secundă înainte de pornirea motorului.

Aceasta va asigura faptul că este realizată presiunea maximă de carburant pentru pornirea motorului.

#### Vehicule cu transmisie manuală

**Nota:** *Nu atingeți pedala de accelerație.*

1. Apăsăți până la capăt pedala de ambreiaj.
2. Porniți motorul.
3. Dacă motorul nu pornește, apăsați complet pedalele de frână și ambreiaj și încercați din nou.

#### Vehicule cu transmisie automată

**Nota:** *Nu atingeți pedala de accelerație.*

1. Selectați poziția de parcare sau punct mort.
2. Apăsăți până la capăt pedala de frână.
3. Porniți motorul.

#### Toate vehiculele

Dacă motorul nu pornește în interval de 15 secunde, așteptați o scurtă perioadă și încercați din nou.

Dacă motorul nu pornește după **trei** încercări, așteptați 10 secunde și apoi urmați procedura "**Motor înecat**".

Dacă aveți dificultăți la pornirea motorului când temperatura este sub  $-25^{\circ}\text{C}$  ( $-13^{\circ}\text{F}$ ), apăsați pedala de accelerație până la  $\frac{1}{4}$  spre  $\frac{1}{2}$  din cursa acesteia și încercați din nou.

### Motor înecat

#### Vehicule cu transmisie manuală

1. Apăsăți până la capăt pedala de ambreiaj.
2. Apăsăți complet pedala de accelerație și mențineți-o în această poziție.
3. Porniți motorul.

#### Vehicule cu transmisie automată

1. Selectați poziția de parcare sau punct mort.
2. Apăsăți complet pedala de accelerație și mențineți-o în această poziție.
3. Apăsăți până la capăt pedala de frână.
4. Porniți motorul.

#### Toate vehiculele

Dacă motorul nu pornește, repetați procedura "**Motor cald sau rece**".

### Ralantiul motorului după pornire

Viteza la care motorul rulează la ralanti imediat după pornire poate varia dependent de temperatura motorului.

Dacă motorul este rece, durația de ralanti va fi mărită în mod automat pentru a încălzi catalizatorul (convertorul catalitic) cât mai repede posibil. Aceasta asigură faptul că emisiile vehiculului sunt menținute la un nivel absolut minim.

Durația de ralanti va scădea ușor spre nivelul normal pe măsură ce catalizatorul se încălzește.

# Pornire motor

## PORNIRE MOTOR DIESEL

### Motor rece sau cald

#### Toate vehiculele

**Nota:** *Daca temperatura este sub -15°C (5°F), este posibil sa fie necesara antrenarea motorului timp de pâna la 25 de secunde. Dacă vehiculul dumneavoastră funcționează în mod constant la astfel de temperaturi, vă recomandăm să solicitați montarea unui încălzitor pentru blocul motor.*

**Nota:** *Continuați să antrenați motorul până când acesta pornește.*

**Nota:** *Puteți acționa demarorul în reprize de maximum 30 de secunde.*



Puneți contactul și așteptați până când indicatorul de bujie de preîncălzire se stinge.

#### Vehicule cu transmisie manuală

**Nota:** *Nu atingeți pedala de accelerație.*

1. Apăsați până la capăt pedala de ambreiaj.
2. Porniți motorul.
3. Dacă motorul nu pornește, apăsați complet pedalele de frână și ambreiaj și încercați din nou.

#### Vehicule cu transmisie automată

1. Selectați poziția de parcare sau punct mort.
2. Apăsați până la capăt pedala de frână.
3. Porniți motorul.

## PORNIRE FĂRĂ CHEIE

### AVERTIZARI



Sistemul de pornire fără cheie poate să nu funcționeze atunci când cheia se află în apropierea unor obiecte metalice sau a unor dispozitive electronice, cum ar fi telefoanele mobile.

### AVERTIZARI



Verificați întotdeauna dacă dispozitivul de blocare a volanului este dezactivat înainte de a încerca să deplasați vehiculul. Vezi **Blocaj volan** (pagina 126).

**Nota:** *În interiorul vehiculului trebuie să se găsească o cheie pasivă validă, pentru a putea cupla contactul și porni motorul.*

**Nota:** *Pentru a porni motorul, trebuie să apăsați complet pedala de frână sau de ambreiaj, în funcție de transmisia existentă.*



E85766

### Contact cuplat

Apăsați o dată butonul de pornire. Toate circuitele electrice sunt funcționale, ledurile de avertizare și indicatoarele se aprind.

### Pornirea cu transmisie automată

**Nota:** *Eliberarea pedalei de frână în timpul pornirii motorului va determina încetarea antrenării motorului și recuplarea contactului.*

1. Verificați dacă transmisia este în poziția **P** sau **N**.
2. Apăsați până la capăt pedala de frână.
3. Apăsați butonul de pornire.

### Pornirea cu transmisie manuală

**Nota:** *Eliberarea pedalei de ambreiaj în timpul pornirii motorului va determina încetarea antrenării motorului și recuplarea contactului.*

1. Apăsați până la capăt pedala de ambreiaj.
2. Apăsați butonul de pornire.

# Pornire motor

3. Dacă motorul nu pornește, apăsați complet pedalele de frână și ambreiaj și încercați din nou.

## Pornirea unui motor diesel

**Nota:** Motorul poate să nu fie antrenat până când ciclul bujiilor incandescente ale motorului nu a fost finalizat. Aceasta poate dura câteva secunde dacă temperatura exterioară este foarte scăzută.

**Nota:** Continuați să apăsați pedala de ambreiaj sau de frână până când motorul pornește.

## Pornirea nereușită

Sistemul de pornire pasivă nu va funcționa dacă:

- Frecvențele cheii pasive sunt bruiate.
- Bateria cheii pasive este descărcată.

Dacă nu puteți porni vehiculul, urmați procedura de mai jos.

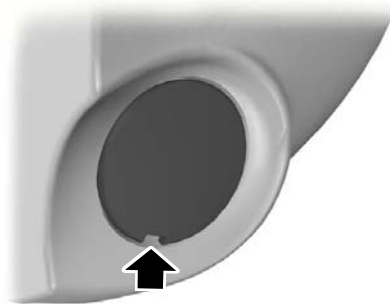

E87381

1. Prindeți cu atenție capacul.

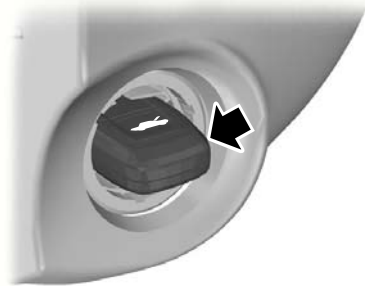

E85767

2. Introduceți cheia în suport.
3. Cu cheia în această poziție, puteți folosi butonul de pornire pentru a cupla contactul și a porni vehiculul.

## Oprirea motorului cu autovehiculul staționar

**Nota:** Contactul, toate circuitele electrice, ledurile de avertizare și indicatoarele vor fi decuplate/se vor stinge.

### Transmisie manuală

Apăsați butonul de pornire.

### Transmisie automată

1. Aduceți maneta selectorului de viteze în poziția **P**.
2. Apăsați butonul de pornire.

## Oprirea motorului în timpul mersului

### AVERTIZARE



Oprirea motorului cu autovehiculul aflat încă în mișcare va conduce la o pierdere a asistenței la frânare și controlul direcției. Sistemul de direcție nu va fi blocat, dar va necesita un efort sporit pentru acționare. Când contactul este decuplat, unele circuite electrice, lămpi de avertizare și indicatoare vor fi de asemenea decuplate/stinse.

# Pornire motor

Apăsați și țineți apăsat butonul de pornire timp de două secunde sau apăsați-l de două ori în interval de două secunde.

## FILTRU PARTICULE DIESEL (DPF)

DPF face parte din sistemele de reducere a emisiilor, montate pe vehiculul dumneavoastră. Elimină particulele diesel nocive (calamina) din gazele de eșapament.

### Regenerarea

#### AVERTIZARE



Nu parcați și nu rulați la ralanti vehiculul dumneavoastră peste frunze uscate, iarbă uscată sau alte materiale combustibile. Procesul de regenerare DPF creează temperaturi foarte ridicate ale gazelor de eșapament, iar gazele vor degaja o cantitate considerabilă de căldură în timpul și după regenerarea DPF și după ce ați oprit motorul. Astfel, apare un potențial risc de incendiu.

#### ATENȚIONARE



Aveți grijă să nu rămâneți fără combustibil.

**Nota:** După ce ați oprit motorul, este posibil ca ventilatoarele să continue să funcționeze pentru o perioadă scurtă de timp.

Spre deosebire de un filtru obișnuit, care necesită înlocuire periodică, DPF a fost astfel proiectat încât să se regenereze sau să se curețe automat, pentru a menține eficiența funcționării. Procesul de regenerare este declanșat automat. Cu toate acestea, unele condiții de trafic implică asistarea, de către dumneavoastră, a procesului de regenerare.

Dacă vă deplasați doar pe distanțe scurte sau călătoriile dumneavoastră implică opriri și porniri frecvente, ceea ce înseamnă accelerări și încetiniri dese, călătoriile ocazionale, în care apar următoarele condiții, vor ajuta procesul de regenerare:

- Conduceți cu viteză constantă, de preferat, numai pe drumuri principale sau autostrăzi, timp de maximum 20 de minute.
- Evitați rularea la ralanti prelungită și respectați întotdeauna limitele de viteză și condițiile de trafic.
- Nu decuplați contactul.
- Folosiți o treaptă inferioară celei folosite în mod normal, pentru a menține o turație mai mare a motorului în timpul călătoriei, unde este cazul.

## OPRIRE MOTOR

### Autovehicule cu turbocompresor

#### ATENȚIONARE



Nu opriți motorul când acesta funcționează la o turație ridicată. Dacă faceți acest lucru, turbocompresorul va continua să funcționeze după ce presiunea uleiului de motor a scăzut la zero. Astfel, se va ajunge la uzura prematură a lagărelor turbocompresorului.

Eliberați pedala de accelerație. Așteptați până când motorul a atins turația de ralanti și apoi opriți motorul.

## ÎNCĂLZITOR MOTOR

#### ATENȚIONARE



Verificați dacă ați deconectat cablul de alimentare de la conectorul încălzitorului motorului înainte de a porni la drum.

**Nota:** Conectorul încălzitorului motorului este amplasat în bara de protecție față.

## Pornire motor

---

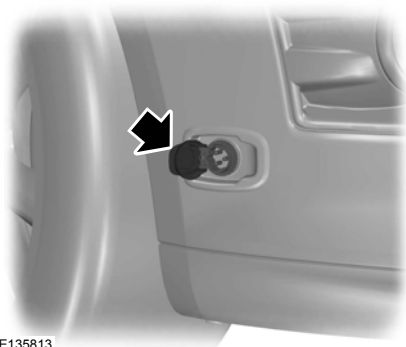

E135813

Conectați încălzitorul motorului timp de 2-3 ore înainte de a porni motorul.

# Pornit-oprit

## PRINCIPIU DE OPERARE

### ATENȚIONARE



Pentru vehiculele cu pornire-oprire, cerința privind acumulatorul este diferită. Acesta trebuie să fie înlocuit cu unul de specificație identică cu cel inițial.

Sistemul reduce consumul de combustibil și emisiile de CO<sub>2</sub> prin oprirea motorului atunci când autovehiculul este la ralanti, de exemplu, la semafor. Motorul va reporni automat când șoferul apasă pedala de ambreiaj sau la solicitarea unuia dintre sistemele autovehiculului, de exemplu, pentru a încărca bateria.

Pentru a beneficia la maximum de avantajele sistemului, deplasați schimbătorul de viteze în poziția de punct mort și eliberați pedala de ambreiaj la orice oprire mai lungă de 2 secunde.

## FOLOSIRE PORNIRE-OPRIRE

### AVERTIZARI



Este posibil ca motorul să repornească automat dacă sistemul solicită acest lucru. Vezi **Principiu de operare** (pagina 132).



Decuplați contactul înainte de a deschide capota sau de a efectua operații de întreținere.



Decuplați întotdeauna contactul înainte de a părăsi vehiculul, deoarece este posibil ca sistemul să fi oprit motorul, dar contactul să fie în continuare sub tensiune.

**Nota:** Sistemul funcționează numai atunci când motorul este cald și temperatura externă este cuprinsă între 0 °C (32 °F) și 30 °C (86 °F).

**Nota:** Sistemul este implicit activ. Pentru a opri sistemul, apăsați comutatorul din panoul de bord. Sistemul va fi dezactivat numai pe perioada ciclului de combustie actual. Pentru a-l reporni, apăsați din nou comutatorul. Pentru localizarea elementului. Vezi **Pornire rapidă** (pagina 10).

**Nota:** Indicatorul de pornire-oprire se va aprinde pe verde când motorul se oprește. Vezi **Lămpi și semnale de avertizare** (pagina 79).

**Nota:** Indicatorul de pornire-oprire va lumina intermitent pe galben, solicitând selectarea punctului mort sau apăsarea pedalei de ambreiaj. În plus, un mesaj va apărea pe afișaj.

**Nota:** Dacă sistemul detectează o defecțiune, este dezactivat. Solicitați verificarea sistemului de către un tehnician de calificarea necesară.

**Nota:** Dacă ați dezactivat sistemul, comutatorul nu va fi aprins.

**Nota:** În cazul în care calați motorul și apoi apăsați pedala de ambreiaj în decurs de câteva secunde, sistemul va reporni automat motorul.

## Oprirea motorului

**Nota:** Vehiculul trebuie să fie staționat.

**Nota:** Dacă sistemul nu oprește motorul, situația va fi indicată pe afișajul informativ. Vezi **Mesaje informații** (pagina 90).

1. Opriți vehiculul.
2. Deplasați schimbătorul de viteze în poziția de punct mort.
3. Eliberați pedala de ambreiaj.
4. Eliberați pedala de accelerație.

Este posibil ca sistemul să nu oprească motorul în anumite condiții, de exemplu:

- Pentru a menține temperatura de climatizare interioară.
- Tensiunea scăzută a bateriei.
- Temperatura externă este prea scăzută sau prea ridicată.

# Pornit-oprit

---

- Ușa șoferului a fost deschisă.
- Temperatură joasă de funcționare a motorului.
- Sistemul de depresurizare frână scăzut.
- Dacă nu s-a depășit o viteză de 10 km/h (6 mph).

## Repornirea motorului

**Nota:** *Schimbătorul de viteze trebuie să se afle în poziția de punct mort.*

Apăsați pedala de ambreiaj.

Este posibil ca sistemul să nu repornească automat motorul în anumite condiții, de exemplu:

- Tensiunea scăzută a bateriei.
- Pentru a menține temperatura de climatizare interioară.

## PRINCIPIU DE OPERARE

Acest sistem asistă șoferul pentru o conducere mai eficientă prin monitorizarea constantă a caracteristicilor schimbării vitezelor, anticiparea condițiilor de trafic și a vitezelor de pe autostrăzi și drumuri deschise.

**Nota:** Aceste valori de eficiență nu determină o cifră anume pentru consumul de combustibil. Aceasta poate varia deoarece nu este determinată doar de aceste tipuri de conduită la volan, ci este influențată de numeroși alți factori precum călătoriile scurte sau pornirile la rece.

Valoarea acestor caracteristici este reprezentată de petale care apar pe afișaj, cinci petale reprezentând nivelul maxim de eficiență. Cu cât conduceți mai eficient, cu atât randamentul va fi mai bun, iar consumul total de combustibil mai scăzut.

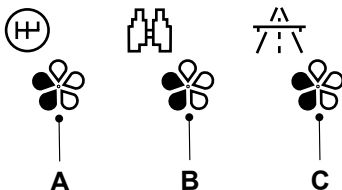

E121813

A: Schimbare viteze

B: Anticipare

C: Viteză eficientă

### Schimbare viteze

Rularea într-o viteză superioară, adaptată condițiilor de drum, va reduce consumul de combustibil.

### Anticipare

Consumul de combustibil va fi redus prin ajustarea vitezei autovehiculului și a distanței față de alte vehicule fără necesitatea de a frâna sau accelera brusc.

## Viteză eficientă

Vitezele ridicate determină un consum mai mare de combustibil. Prin reducerea vitezei de rulare pe drumuri deschise, consumul de combustibil va fi mai mic.

## FOLOSIRE MOD 'ECO'

Sistemul este accesat folosind meniul computerului de bord. Vezi **Computer de bord** (pagina 89).

Pentru a intra în modul Eco, apăsați butonul **SET/RESET**. Utilizați butonul rotativ pentru a vizualiza ecranele individuale și sfaturile suplimentare privind modalitatea de îmbunătățire a consumului de combustibil.

### Resetarea modului Eco

Se resetează consumul mediu de combustibil.

**Nota:** Calcularea noilor valori poate dura.

# Alimentare și realimentare

## MĂSURI SECURITATE

### AVERTIZARI



Opriti alimentarea la cea de-a doua închidere automată a ștuțului pompei de combustibil. Surplusul de combustibil va umple spațiul de expansiune din rezervor, ducând la deversarea combustibilului. Deversarea combustibilului este periculoasă pentru alți participanți la trafic.



Nu folosiți niciun fel de flăcări sau surse de căldură în apropierea sistemului de alimentare cu combustibil. Sistemul de alimentare cu combustibil este sub presiune. Există pericol de rănire în cazul scurgerilor din sistemul de alimentare.

## CALITATE COMBUSTIBIL - BENZINA

### ATENȚIONARE



Nu folosiți benzină cu plumb sau benzină cu aditivi ce conțin alți compuși metalici (de ex. pe bază de mangan). Aceasta ar putea deteriora sistemul de emisie.

**Nota:** *Vă recomandăm să folosiți doar combustibil de calitate superioară, fără aditivi sau alte tratamente de motor.*

Folosiți benzină **fără plumb, cu o cifră octanică de minimum 95** care este în conformitate cu indicațiile standardului **EN 228** sau ale unui echivalent al acestuia.

## CALITATE COMBUSTIBIL - DIESEL

### AVERTIZARE



Nu amestecați motorina cu ulei, benzină sau alte lichide. Amestecarea ar putea provoca o reacție chimică.

### ATENȚIE



Nu adăugați kerosen, parafină sau benzină în motorină. Aceasta ar putea provoca deteriorarea sistemului de alimentare cu carburant.



Utilizați motorină care îndeplinește specificația definită de **EN 590** sau altă specificație națională relevantă.

**Nota:** *Vă recomandăm să utilizați doar carburant de înaltă calitate.*

**Nota:** *Nu este recomandată folosirea aditivilor sau a tratamente pentru motor care nu sunt aprobate de Ford.*

**Nota:** *De asemenea, nu recomandăm utilizarea prelungită a aditivilor destinați să prevină depunerea parafinei din carburant.*

## Depozitarea pe termen lung

Cei mai mulți carburanți diesel conțin bio-diesel, de aceea este recomandat să umpleți rezervorul cu motorină minerală pură (dacă este disponibilă) sau să adăugați un antioxidant înaintea unei neutilizări îndelungate, care depășește două luni, a vehiculului dvs. Furnizorul dvs. vă poate ajuta cu un antioxidant potrivit.

## CATALIZATOR

### AVERTIZARE



Nu parcați și nu rulați la ralanti vehiculul dumneavoastră peste frunze uscate, iarbă uscată sau alte materiale combustibile. Eșapamentul va radia o cantitate considerabilă de căldură atât în timpul folosirii, cât și după ce ați oprit motorul. Astfel, apare un potențial risc de incendiu.

# Alimentare și realimentare

## Conducerea cu catalizator (convertorul catalitic)

### ATENȚIE

- ❗ Evitați situația ca vehiculul să rămână fără carburant.
- ❗ Nu antrenați motorul perioade lungi de timp.
- ❗ Nu rulați motorul când o fișă de bujie incandescentă este deconectată.
- ❗ Nu porniți vehiculul dvs. prin împingere sau tractare. Folosiți cabluri de pornire. Vezi **Folosire cabluri pornire** (pagina 198).
- ❗ Nu decuplați contactul când conduceți.

## CAPAC REZERVOR

### AVERTIZARI

- ⚠ Aveți grijă când alimentați să evitați stropirea oricărui carburant rămas în pistolul de alimentare.
- ⚠ Nu folosiți niciun fel de flacără sau căldură în apropierea sistemului de alimentare cu carburant. Sistemul de alimentare cu carburant este sub presiune. Există un risc de rănire dacă sistemul de alimentare are scurgeri.

### ATENȚIONARE

- ❗ Dacă folosiți pulverizarea de înaltă presiune pentru a vă spăla vehiculul, pulverizați scurt doar clapeta rezervorului de carburant de la o distanță de minim 20 centimetri (8 inch).

**Nota:** *Ușa glisantă este împiedicată să se deschidă complet atunci când clapeta rezervorului de combustibil este deschisă.*

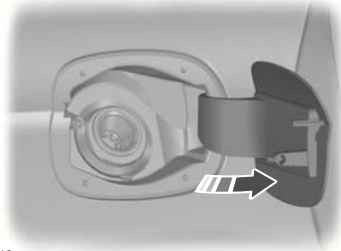

E86613

Apăsați clapeta pentru a o deschide. Deschideți clapeta complet până se angrenează.

Când introduceți pistolul de alimentare cu carburant, se va deschide un element de blocare cu arc dacă este detectat pistolul de dimensiune corectă. Aceasta ajută la evitarea alimentării cu carburant nepotrivit.

### AVERTIZARE

- ⚠ Terminați alimentarea după ce pistolul se oprește a doua oară. Carburantul suplimentar va umple volumul de expansiune din rezervor ceea ce ar putea duce la scurgerea carburantului. Scurgerile de carburant ar putea fi periculoase pentru alți participanți la trafic.

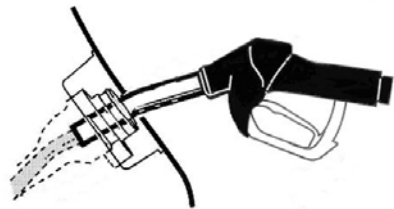

E119080

Introduceți duza de alimentare cu carburant până la și inclusiv la primul șanț de pe duză. Mențineți duza pe capacul deschiderii conductei de alimentare.

# Alimentare și realimentare

## AVERTIZARE



Vă recomandăm să așteptați cel puțin 10 secunde înainte de a scoate lent duza de alimentare pentru a permite ca restul de carburant să se scurgă în rezervorul de carburant.

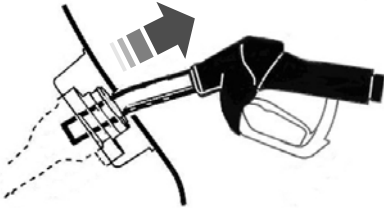

E119081

Ridicați ușor duza de alimentare pentru a o scoate.

## Alimentarea dintr-o canistră

Utilizați pâlnia care se află în torpedu.

## REALIMENTARE

### ATTENTIONARE



Nu încercați să porniți motorul dacă ați umplut rezervorul de carburant cu un carburant incorect. Această acțiune poate avaria motorul. Solicitați imediat verificarea sistemului de către un mecanic cu o calificare corespunzătoare.

## CONSUM COMBUSTIBIL

Cifrele privind emisiile de CO<sub>2</sub> și consumul de carburant sunt stabilite prin intermediul unor teste de laborator, efectuate de către toți fabricanții de vehicule în conformitate cu Directiva CEE 80/1268/CEE și amendamentele acesteia .

Scopul acestora este de a crea comparații între mărci și modele de vehicule. Nu sunt stabilite în scopul de a reprezenta nivelul consumului de carburant al vehiculului dumneavoastră într-o situație reală. Consumul de carburant, în situații reale, este influențat de o multitudine de factori precum: stilul de a conduce, deplasarea cu viteză ridicată, opririle și pornirile, folosirea aerului condiționat, accesoriile montate și remorcarea etc.

Reprezentantul dumneavoastră Ford vă poate oferi sfaturi pentru scăderea consumului de carburant.

## SPECIFICAȚIILE TEHNICE

### C-MAX

#### Consum combustibil

Variantă	Urban	Extra-urban	Combinat	Emisii CO <sub>2</sub>
	l/100 km (mpg)	l/100 km (mpg)	l/100 km (mpg)	g/km
1.6L Duratec-16V Ti-VCT (Sigma) Stage V	8,7 (32,5)	5,3 (53,3)	6,5 (43,5)	154

## Alimentare și realimentare

Variantă	Urban	Extra-urban	Combinat	Emisii CO2
	l/100 km (mpg)	l/100 km (mpg)	l/100 km (mpg)	g/km
1.6L EcoBoost SCTi (Sigma) Stage V, fără pornire-oprire	8,8 (32,1)	5,3 (53,3)	6,6 (42,8)	154
1.6L EcoBoost SCTi (Sigma) Stage V, cu pornire-oprire	8 (35,3)	5,3 (53,3)	6,4 (44,1)	149
1.6L Duratorq-TDCi (DV) Diesel Stage V, fără pornire-oprire	5,4 (52,3)	4,1 (68,9)	4,6 (61,4)	119
1.6L Duratorq-TDCi (DV) Diesel Stage V, cu pornire-oprire	5 (56,5)	4 (70,6)	4,4 (64,2)	114
2.0L Duratorq-TDCi (DW) Diesel Stage V, transmisie manuală	6,4 (44,1)	4,4 (64,2)	5,1 (55,4)	134
2.0L Duratorq-TDCi (DW) Diesel Stage V, transmisie automată	7,1 (39,8)	4,8 (58,9)	5,6 (50,4)	149

### Grand C-MAX

#### Consum combustibil

Variantă	Urban	Extra-urban	Combinat	Emisii CO2
	l/100 km (mpg)	l/100 km (mpg)	l/100 km (mpg)	g/km
1.6L Duratec- 16V Ti-VCT (Sigma) Stage V	8,9 (31,7)	5,7 (49,6)	6,9 (40,9)	159
1.6L EcoBoost SCTi (Sigma) Stage V, fără pornire-oprire	9,2 (30,7)	5,5 (51,4)	6,9 (40,9)	159
1.6L EcoBoost SCTi (Sigma) Stage V, cu pornire-oprire	8,2 (34,5)	5,5 (51,4)	6,6 (42,8)	154
1.6L Duratorq-TDCi (DV) Diesel Stage V, fără pornire-oprire	5,8 (48,7)	4,4 (64,2)	4,9 (57,7)	129
1.6L Duratorq-TDCi (DV) Diesel Stage V, cu pornire-oprire	5,5 (51,4)	4,3 (65,7)	4,7 (60,1)	124

## Alimentare și realimentare

---

Variantă	Urban	Extra-urban	Combinat	Emisii CO2
	l/100 km (mpg)	l/100 km (mpg)	l/100 km (mpg)	g/km
2.0L Duratorq-TDCi (DW) Diesel Stage V, transmisie manuală	6,6 (42,8)	4,5 (62,8)	5,3 (53,3)	139
2.0L Duratorq-TDCi (DW) Diesel Stage V, transmisie automată	7,4 (38,2)	5 (56,5)	5,8 (48,7)	154

# Transmisie

## TRANSMISIE MANUALĂ

### ATENȚIONARE

 Nu schimbați în marșarier atunci când vehiculul este în mișcare. Această acțiune poate duce la deteriorarea transmisiei.

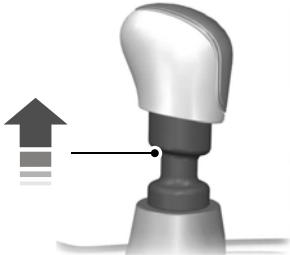

E99067

La unele vehicule, este necesar să se ridice manșonul în timp ce se selectează marșarierul.

## TRANSMISIE AUTOMATĂ

### Pozițiile manetei schimbătorului de viteze



E80836

- P Parcare
- R Marșarier
- N Punct mort
- D Condus
- S Modul Sport și schimbarea manuală a treptelor de viteză

### AVERTIZARE

 Acționați frânele înainte de a muta maneta schimbătorului de viteze și mențineți-le acționate până în momentul în care sunteți gata de deplasare.

**Nota:** *Un motor rece are o turație mai mare la ralanti. Acest lucru va crește tendința autovehiculului de a avansa lent atunci când selectați o treaptă de mers.*

Apăsați butonul de pe maneta schimbătorului de viteze pentru a selecta marșarier și parcare.

Poziția manetei schimbătorului de viteze va fi indicată în afișajul informativ.

# Transmisie

## Parcare

### AVERTIZARI



Selectați parcare numai atunci când autovehiculul este staționat.



**Acționați frâna de parcare și selectați parcare înainte de a părăsi autovehiculul**. Asigurați-vă că maneta schimbătorului de viteze este blocată în poziție.

**Nota:** *Va fi emisă o avertizare sonoră în cazul în care ați deschis ușa șoferului și nu ați selectat parcare.*

În această poziție, puterea nu este transmisă roților motoare, iar transmisia este blocată. Puteți porni motorul cu maneta schimbătorului de viteze în această poziție.

## Marșarier

### AVERTIZARE



Selectați marșarier numai când autovehiculul este staționat și motorul este la turația de ralanti.

## Punct mort

În această poziție, puterea nu este transmisă roților motoare, dar transmisia nu este blocată. Puteți porni motorul cu maneta schimbătorului de viteze în această poziție.

## Conduc

Selectați conduc pentru a schimba automat treptele de viteză pentru mers înainte.

Transmisia va selecta treapta de viteză adecvată pentru o performanță optimă în funcție de temperatura ambiantă, unghiul de înclinare a șoselei, încărcătura autovehiculului și aportul șoferului.

## Schimbare manuală - Vehicule cu transmisie cu 5 trepte de viteză

### AVERTIZARE



Nu mențineți permanent maneta schimbătorului de viteze în – sau +.

### ATENȚIONARE



Transmisia va trece automat într-o treaptă de viteză inferioară în momentul în care turația motorului este prea scăzută și într-o treaptă de viteză superioară când aceasta este prea ridicată.

**Nota:** *Schimbarea treptei de viteză se va produce numai atunci când viteza autovehiculului și turația motorului sunt corespunzătoare.*

**Nota:** *În modul **Select** va fi afișată pe tabloul de bord treapta de viteză curentă (1, 2, 3, 4 sau 5).*

Aduceți maneta schimbătorului de viteze în poziția **S**.

Împingeți maneta schimbătorului de viteze înainte pentru a trece într-o treaptă de viteză inferioară și înapoi pentru a trece într-o treaptă de viteză superioară.

Unele trepte de viteză pot fi omise prin deplasarea repetată a manetei schimbătorului de viteze la intervale scurte.

Modul manual asigură și funcția de retrogradare forțată. Consultați **Retrogradare forțată**.

## Modul Sport și schimbarea manuală - Vehicule cu transmisie cu 6 trepte de viteză

**Nota:** *Schimbarea treptei de viteză se va produce numai atunci când viteza autovehiculului și turația motorului sunt corespunzătoare.*

# Transmisie

## Modul Sport

**Nota:** În modul **Sport**, transmisia funcționează normal, dar treptele de viteză sunt selectate mai rapid și la turații mai ridicate ale motorului.

**Nota:** În modul **Sport** litera **S** va fi afișată pe tabloul de bord.

Activați modul **Sport** prin deplasarea manetei schimbătorului de viteze în poziția **S**. Modul **Sport** va rămâne activ până când schimbați manual într-o treaptă de viteză superioară ori inferioară sau readuceți maneta schimbătorului de viteze în poziția **D**.

## Schimbare manuală

### AVERTIZARE



Nu mențineți permanent maneta schimbătorului de viteze în – sau +.

### ATENȚIONARE



Transmisia va trece automat într-o treaptă inferioară în momentul în care turația motorului este prea redusă.

Împingeți maneta schimbătorului de viteze înainte pentru a trece într-o treaptă de viteză inferioară și înapoi pentru a trece într-o treaptă de viteză superioară.

Unele trepte de viteză pot fi omise prin deplasarea repetată a manetei schimbătorului de viteze la intervale scurte.

Modul manual asigură și funcția de retrogradare forțată. Consultați **Retrogradare forțată**.

## Sugestii pentru conducerea cu transmisia automată

### ATENȚIONARE



Nu lăsați motorul la ralanti timp îndelungat în mers și cu frânele acționate.

## Punerea în mișcare

1. Eliberați frâna de parcare.
2. Eliberați frâna de parcare și apăsați pedala de accelerație.

## Oprirea

1. Eliberați pedala de accelerație și apăsați pedala de frână.
2. Acționați frâna de mână.
3. Selectați poziția neutră sau de parcare.

## Retrogradare forțată

Apăsați complet pedala de accelerație având maneta schimbătorului de viteze în poziția condus pentru a selecta următoarea treaptă inferioară pentru o performanță optimă. Eliberați pedala de accelerație în momentul în care nu mai aveți nevoie de retrogradarea forțată.

## Manetă de eliberare a poziție de parcare în caz de urgență

Utilizați maneta pentru a deplasa maneta schimbătorului de viteze din poziția de parcare în eventualitatea unei defecțiuni electrice sau când autovehiculul dumneavoastră are bateria descărcată.

## Transmisie

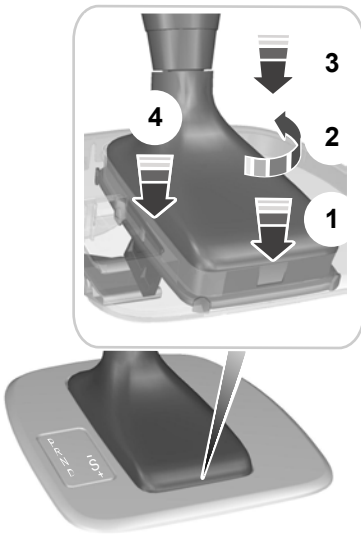

E125156

1. Introduceți în fantă o sculă mică cu vârf plat.
2. Rotiți scula cu 90 grade.
3. Împingeți scula în jos pentru a desprinde rama burdufului de panoul ornamental.
4. Împingeți scula în jos pe rama burdufului pentru a elibera maneta și mutați maneta schimbătorului de viteze din poziția de parcare.
5. Trageți în sus de burduf până rama acestuia se cuplează cu panoul ornamental.

**Nota:** Dacă poziția **P** este selectată din nou, această procedură trebuie repetată.

## PRINCIPIU DE OPERARE

**Nota:** În funcție de legislația în vigoare a țării în care autovehiculul a fost fabricat, lămpile de frână pot clipi dacă frânați puternic.

### Frâne cu discuri

Umezirea discurilor de frână cauzează reducerea eficienței la frânare. Apăsăți ușor pedala de frână atunci când ieșiți de la spălătoria auto pentru a înlătura pelicula de apă.

### Sistem anti-blocare frâne (ABS)

#### AVERTIZARE



ABS-ul nu vă absolvă de responsabilitatea de a conduce cu atenția și prudența cuvenite.

ABS-ul vă ajută să controlați în totalitate volanul și stabilitatea direcției atunci când frânați brusc, într-o situație de urgență, împiedicând blocarea roților.

## SFATURI PRIVIND CONDUCEREA CU ABS

Atunci când sistemul ABS funcționează, pedala de frână va pulsa. Acest comportament este normal. Mențineți apăsarea pe pedala de frână.

Sistemul ABS nu va elimina pericolele inerente când:

- conduceți la o distanță prea mică față de autovehiculul din fața dumneavoastră.
- autovehiculul acvaplanează.
- luați curbele la viteze prea mari.
- suprafața carosabilă este în condiție proastă.

## FRÂNĂ DE PARCARE

### Toate vehiculele

#### AVERTIZARE



Vehiculele cu transmisie automată trebuie să fie întotdeauna lăsate cu maneta de selectare în poziția **P**.

- Apăsăți ferm pedala frânei de picior.
- Trageți energic maneta frânei de mână în sus, până la capăt.
- Nu apăsați butonul de eliberare în timp ce trageți de manetă în sus.
- În cazul în care vehiculul dumneavoastră este parcat pe un deal și este orientat în sus, selectați treapta întâi de viteză și trageți de volan în sensul opus față de bordură.
- În cazul în care vehiculul dumneavoastră este parcat pe un deal și este orientat în jos, selectați marșarierul și trageți de volan în sensul bordurii.

Pentru a elibera frâna de mână, apăsați cu fermitate pedala de frână, trageți ușor maneta în sus, apăsați butonul de eliberare și împingeți maneta în jos.

# Control stabilitate

## PRINCIPIU DE OPERARE

### Programul de stabilitate electronică (ESP)

#### AVERTIZARE



ESP nu elimină responsabilitatea dumneavoastră de a conduce cu precauția și atenția adecvate.

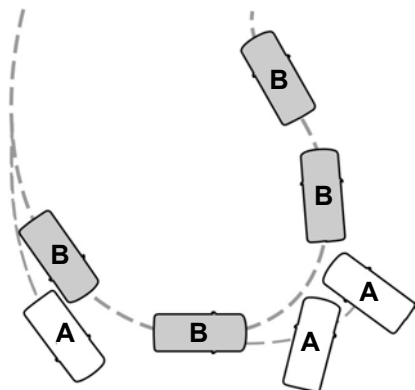

E72903

- A fără ESP
- B cu ESP

ESP asigură stabilitatea atunci când vehiculul se îndepărtează de traiectoria stabilită. Acest lucru este asigurat prin frânarea roților individuale și reducerea cuplului motor, după necesitate.

Sistemul asigură, de asemenea, un control mărit al tracțiunii, reducând cuplul motor dacă roțile derapează atunci când accelerați. Aceasta vă îmbunătățește capacitatea de a vă deplasa pe drumurile alunecoase sau suprafețele instabile și mărește confortul, reducând deraparea roților pe drumurile cu serpentine.

### Lampa de avertizare a sistemului de control al stabilității (ESP)

Lampa de avertizare ESP se va aprinde atunci când sistemul este în funcțiune. Vezi **Lămpi și semnale de avertizare** (pagina 79).

### Sistemul de frânare de urgență

#### AVERTIZARE



Sistemul de frânare de urgență nu elimină responsabilitatea dumneavoastră de a conduce cu precauția și atenția adecvate.

Sistemul de frânare de urgență va detecta atunci când frânați puternic, măsurând forța cu care apăsați pedala de frână. Va asigura eficiența maximă de frânare cât timp țineți pedala apăsată. Sistemul de frânare de urgență poate reduce distanțele de oprire în situațiile critice.

### Controlul stabilității remorcii

#### AVERTIZARI



Sistemul de control al stabilității remorcii nu vă eliberează de responsabilitatea de a conduce cu grija și atenția cuvenite vehiculului care tractează.



Dezactivarea ESP va deconecta sistemul.

Controlul stabilității remorcii este o funcție avansată a ESP și ea detectează în mod automat când o remorcă începe să se balanseze.

Dacă apare această situație, sistemul va frâna în mod automat și individual roțile pentru a stabili remorca și vehiculul. În cazul în care este detectată o oscilație foarte mare, cuplul motor va fi redus și mișcarea vehiculului va fi încetinită în mod automat.

### FOLOSIRE SISTEM STABILITATE

**Nota:** *Sistemul se va activa automat de fiecare dată când treceți contactul în poziția pornit.*

Pentru activarea și dezactivarea sistemului.

Vezi **Afișaj informații** (pagina 83).

# Asistare pornire în pantă

## PRINCIPIU DE OPERARE

Sistemul facilitează pornirea atunci când vehiculul se află pe o pantă, fără să fie necesară utilizarea frânei de mână.

Atunci când sistemul este activ, autovehiculul va rămâne pentru scurt timp staționar pe un drum înclinat după ce eliberați pedala de frână. Astfel, puteți lua piciorul de pe pedala de frână și apăsa pedala de accelerație, pentru a porni. Frânele sunt eliberate automat odată ce motorul a atins un cuplu suficient pentru ca să împiedice deplasarea vehiculului în josul pantei. Acest lucru este un avantaj la pornirea pe o pantă, de exemplu, o rampa dintr-un parc de masini, semafoare sau mersul înapoi în sens ascendent într-o parcare.

### AVERTIZARE



Sistemul nu înlocuiește frâna de mână. Atunci când coborâți din vehicul, acționați întotdeauna frâna de mână și selectați prima viteză sau marșarierul.

## FOLOSIRE ASISTARE LA PORNIREA DIN RAMPĂ

Sistemul este activat automat atunci când opriți autovehiculul pe un drum cu o înclinație mai mare de 3%. Sistemul funcționează cu vehiculul orientat în josul pantei dacă este selectat marșarierul și în susul pantei dacă este selectată o treaptă de viteză pentru mers înainte.

### Doar la autovehicule cu transmisie manuală

Sistemul poate fi activat și dezactivat prin intermediul afișajului informativ. Vezi **Informații generale** (pagina 83).

### Activarea sistemului

#### AVERTIZARI



Trebuie să rămâneți în interiorul vehiculului odată ce ați activat sistemul.

#### AVERTIZARI



Sunteți în permanentă responsabil pentru menținerea autovehiculului sub control, supravegherea sistemului și intervenire, dacă este cazul.



Dacă se detectează o disfuncționalitate în timp ce sistemul este activ, sistemul va fi dezactivat, iar pe afișaj va apărea un mesaj. Vezi **Mesaje informații** (pagina 90).

Puteți activa sistemul numai dacă au fost îndeplinite următoarele condiții:

- Motorul este pornit.
- Sistemul este activat.
- La autovehiculele cu transmisie manuală, este apăsată pedala de ambreiaj.
- Nu este activat niciun mod de avarie.

#### Pentru a activa sistemul:

1. Apăsăți pedala de frână pentru a opri complet autovehiculul. Țineți apăsată pedala de frână.
2. Dacă senzorii detectează faptul că vehiculul se află pe o pantă, sistemul va fi activat automat.
3. Când luați piciorul de pe pedala de frână, autovehiculul va rămâne pentru scurt timp în pantă fără a rula la vale. Acest interval de imobilitate va fi prelungit automat dacă vă pregătiți să vă deplasați.
4. Porniți ca de obicei. Frânele vor fi eliberate automat.

#### Dezactivarea sistemului

Pentru a dezactiva sistemul, efectuați **una** dintre următoarele acțiuni:

## Asistare pornire în pantă

---

- Așteptați puțin timp până ce sistemul se dezactivează automat.
- Dacă s-a selectat o treaptă de viteze pentru mers înainte atunci când a fost activat sistemul, selectați marșarierul.
- Dacă s-a selectat marșarierul atunci când a fost activat sistemul, selectați o treaptă de viteze pentru mers înainte.

# Asistare parcare

## PRINCIPIU DE OPERARE

### AVERTIZARE



Sistemul nu vă scutește de responsabilitatea de a conduce cu grija și atenția cuvenite.

### ATENȚIE



Vehiculele prevăzute cu un modul de tractare remorcă care nu este aprobat de noi pot să nu detecteze în mod corect obstacolele.



Senzorii pot să nu detecteze obiecte pe ploi torențiale sau alte condiții care provoacă reflexii fragmentate .



Senzorii pot să nu detecteze obiecte cu suprafețe care absorb ultrasunete.



Sistemul de parcare asistată nu detectează obstacole care se îndepărtează de vehicul. Acestea vor fi detectate doar imediat după ce au pornit din nou spre vehiculul.



Dacă folosiți pulverizarea de înaltă presiune pentru a vă spăla vehiculul, pulverizați senzorii scurt de la o distanță de minim 20 centimetri (8 inch).



Sistemul de parcare asistată emite semnale sonore prin intermediul sistemului audio prevăzut și omologat de Ford. Dacă acesta este nefuncțional, sistemul de parcare asistată nu va funcționa.

**Nota:** La autovehiculele prevăzute cu cârlig de tractare, sistemul de parcare asistată este dezactivat în mod automat când sunt conectate la priză cu 13 pini orice lămpi (sau plăci de semnalizare) ale remorcii printr-un modul de tractare remorcă omologat de Ford.

**Nota:** Feriți senzorii de murdărie, gheață și zăpadă. Nu îi curățați cu obiecte ascuțite.

**Nota:** Sistemul de parcare asistată poate emite avertizări sonore false dacă detectează un semnal care folosește aceeași frecvență ca și senzorii sau dacă vehiculul este complet încărcat.

**Nota:** Senzorii de distanță spate pot detecta pereții laterali ai garajului. Dacă distanța dintre senzorul de distanță spate și peretele lateral rămâne constantă timp de 3 secunde, avertizarea sonoră va înceta. Pe măsură ce continuați, senzorii de distanță față vor detecta obiecte din spate.

## FOLOSIRE AJUTOR PARCARE - VEHICULE CU: AJUTOR LA PARCARE SPATE

### AVERTIZARE



Sistemul de parcare asistată nu vă eliberează de responsabilitatea de a conduce cu grija și atenția cuvenite.

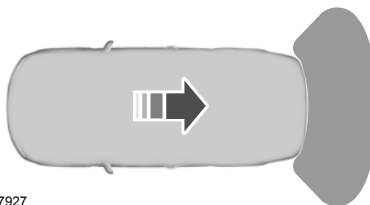

E77927

Senzorul de parcare este activat automat atunci când schimbați în marsul înapoi cu motorul pornit.

Veți auzi un sunet intermitent, la o distanță de aproximativ 150 de centimetri între obstacol și bara de protecție spate și de aproximativ 50 de centimetri de părțile laterale. Reducerea distanței accelerează frecvența sunetului intermitent.

## Asistare parcare

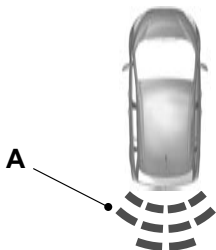

E130178

A Indicatorul de distanță.

Pe măsură ce distanța se reduce, indicatorul se deplasează spre autovehicul.

Veți auzi un sunet continuu începând de la o distanță de mai puțin de 30 de centimetri până la bara de protecție spate.

**Nota:** La autovehiculele cu cârlig de tractare montat și omologat de Ford, sunetul continuu va începe de la o distanță de 45 de centimetri față de bara de protecție spate.

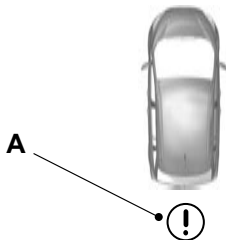

E130179

A Indicatorul de defecțiune.

**Nota:** Dacă este indicată o defecțiune, sistemul va fi dezactivat. Solicitați verificarea sistemului de către un mecanic cu o calificare corespunzătoare.



E130180

Un simbol de remorcă indică existența unei remorci atașate și sistemul este dezactivat.

## FOLOSIRE AJUTOR PARCARE - VEHICULE CU: FRANA DE PARCARE FATA SI SPATE

### AVERTIZARE



Sistemul de parcare asistată nu vă eliberează de responsabilitatea de a conduce cu grijă și atenția cuvenite.

### Pornirea și oprirea modului de parcare asistată

În mod implicit, parcare asistată este dezactivată. Pentru a activa sistemul de parcare asistată, selectați marșarierul sau apăsați comutatorul din panoul de bord. Pentru localizarea articolului: Vezi **Pornire rapidă** (pagina 10).

Când parcare asistată este activată, comutatorul acesteia este iluminat.

Pentru a o dezactiva, apăsați din nou comutatorul.

# Asistare parcare

## Manevrarea cu parcare asistată

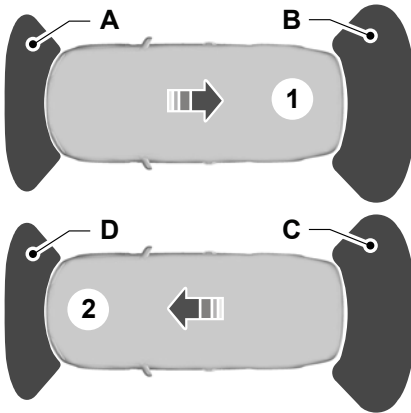

E130381

- 1 Marșarierul selectat
- 2 Poziția neutră sau o treaptă de mers înainte selectată
- A Afișaj și semnal sonor
- B Afișaj și semnal sonor
- C Doar afișaj
- D Afișaj și semnal sonor

Veți auzi un sunet intermitent la o distanță de aproximativ 150 de centimetri între obstacol și bara de protecție din spate, aproximativ 80 de centimetri între obstacol și bara de protecție din față și aproximativ 50 de centimetri față de părțile laterale. Reducerea distanței accelerează frecvența sunetului intermitent. Veți auzi un sunet continuu începând de la o distanță de mai puțin de 30 de centimetri față de barele de protecție din față și din spate.

**Nota:** La autovehicule cu cârlig de tractare montat și omologat de Ford, sunetul continuu va începe de la o distanță de 45 de centimetri față de bara de protecție spate.

Veți auzi un sunet alternant din față și din spate dacă obstacolele sunt la mai puțin de 30 de centimetri față de barele de protecție din față și din spate.

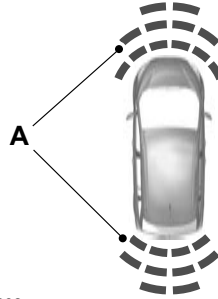

E130382

- A Indicatorul de distanță.

Pe măsură ce distanța se reduce, indicatorul se deplasează spre autovehicul.

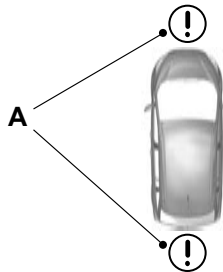

E130383

- A Indicatorul de defecțiune.

**Nota:** Dacă este indicată o defecțiune, sistemul va fi dezactivat. Solicitați verificarea sistemului de către un mecanic cu o calificare corespunzătoare.

## Asistare parcare

---



E130180

Un simbol de remorcă indică existența unei remorci atașate și senzorii din spate sunt dezactivați.

# Asistența de parcare activă

## PRINCIPIU DE OPERARE

### AVERTIZARI



Sistemul nu vă scutește de responsabilitatea de a conduce cu grija și atenția cuvenite.



Trebuie să vă asigurați că spațiul selectat rămâne neobstrucționat permanent în cursul manevrelor.



S-ar putea ca vehiculele cu sarcini în consolă, mobilierul stradal și alte obiecte să nu fie detectate de sistemul de parcare asistată activ. Trebuie să vă asigurați că spațiul selectat este adecvat pentru parcare.



Nu utilizați sistemul de parcare asistată activ dacă este atașată o remorcă la autovehicul.



Nu utilizați sistemul de parcare asistată activ dacă este atașat un suport pentru biciclete în partea din spate a autovehiculului.



Nu utilizați sistemul de parcare asistată activ dacă pe pavilion aveți fixat un obiect în consolă.



Dacă manevrele sunt întrerupte înainte de finalizare, sistemul de parcare asistată activ va fi dezactivat. Poziția volanului nu indică poziția efectivă a direcției și va trebui să preluați controlul asupra autovehiculului.



Asigurați-vă că îmbrăcămintea largă, mâinile sau brațele nu sunt prinse de volanul în curs de rotire.

Sistemul de parcare asistată activ detectează un spațiu de parcare paralelă adecvat și ghidează autovehiculul în spațiul respectiv. Sistemul controlează direcția în timp ce șoferul controlează pedala de accelerație, transmisia și frânele. Manevra poate fi oprită prin acționarea volanului sau apăsarea butonului pentru parcare asistată activ.

Sistemul de parcare asistată activ va instrui optic și acustic șoferul în cursul procedurii pentru parcare în siguranță a autovehiculului.

## FOLOSIND ASISTENȚA DE PARCARE ACTIVĂ

### ATENȚIE



Senzorii pot să nu detecteze obiecte pe ploi torențiale sau alte condiții care provoacă reflexii fragmentate .



Senzorii pot să nu detecteze obiecte cu suprafețe care absorb ultrasunete.



Este posibil ca senzorii să nu detecteze bordura.

**Nota:** Dacă sistemul de control al tracțiunii este dezactivat, sistemul de parcare asistată activ nu va fi disponibil. Vezi **Informații generale** (pagina 83).

Sistemul de parcare asistată activ nu va poziționa autovehiculul corect dacă:

- se utilizează o roată de rezervă, respectiv un pneu uzat semnificativ mai mult decât celelalte pneuri utilizate
- pe autovehicul nu sunt instalate pneuri de dimensiunile specificate montate din fabricație
- pneurile patinează
- permiteți autovehiculului să ruleze inerțial
- condițiile meteo sunt precare (ploaie torențială, ninsoare, ceață etc.).

Deplasați-vă spre înainte cu o viteză maximă de 30 km/h. Apăsați butonul pentru parcare asistată activ. Vezi **Pornire rapidă** (pagina 10). Utilizați maneta de semnalizare pentru a selecta căutarea pe partea stângă sau pe partea dreaptă a vehiculului.

**Nota:** Dacă nu se face nicio selecție prin intermediul manetei de semnalizare, sistemul de parcare asistată activ va selecta implicit partea pasagerului.

## Asistența de parcare activă

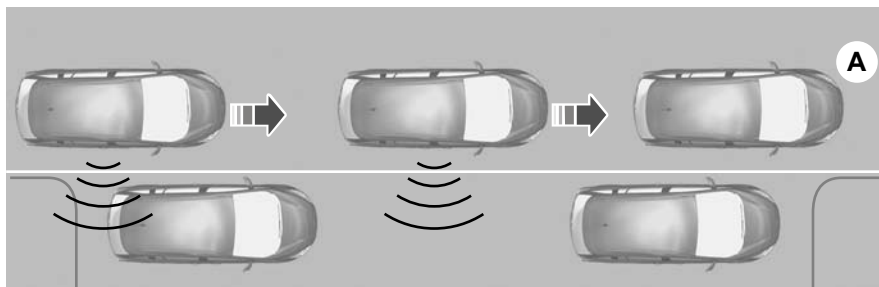

E130107

**Nota:** Pentru dezactivarea avertizării sonore: Vezi **Setări personalizate** (pagina 89).

Afișajul informativ și multimedia vă va informa și se va emite o avertizare sonoră atunci când este găsit un spațiu adecvat. Pentru a parca vehiculul, urmați instrucțiunile de pe afișajul informativ și multimedia.

**Nota:** Simbolurile tip săgeată sau imaginile din afișaj indică pe care parte a vehiculului se va efectua parcare de către sistem. Afișajul vă va și informa privind momentul în care să selectați marșarierul.

Conduceți încet în poziția **A**, apoi urmați instrucțiunile sistemului.

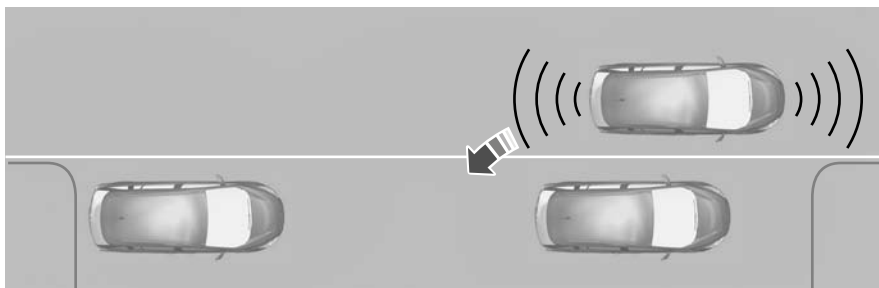

E130108

### AVERTIZARE



Dacă este depășită o viteză de 10 km/h, sistemul va fi dezactivat și va trebui să preluați controlul asupra autovehiculului.

Deplasați cu atenție autovehiculul spre înapoi prin acționarea pedalelor de accelerație și de frână pentru controlul autovehiculului. Se vor emite semnale de avertizare ale sistemului de parcare asistată. Opiți autovehiculul atunci când auziți un semnal continuu.

Puteți prelua controlul asupra manevrelor prin acționarea volanului. Este posibil să apară un mesaj ce vă informează că parcare asistată poate fi reluată. Pentru a confirma acest mesaj, apăsați butonul pentru parcare asistată activ. Vezi **Pornire rapidă** (pagina 10).

## Asistența de parcare activă

---

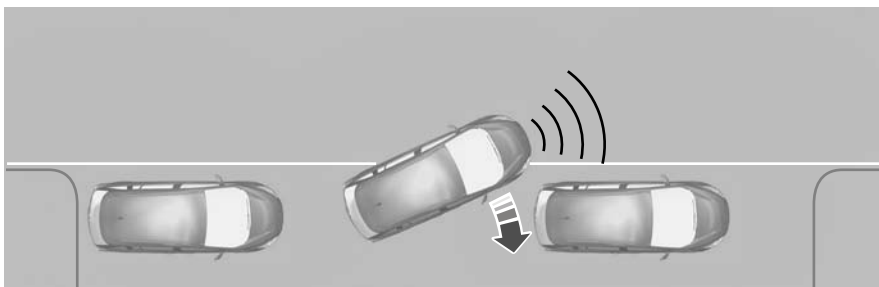

E130109

Deplasați autovehiculul spre înainte. Opriți autovehiculul atunci când auziți un semnal continuu.

Repetăți pașii de mai sus până când autovehiculul este parcat satisfăcător. Centrul de mesaje va indica momentul în care sistemul de parcare asistată activ a finalizat manevrele.

# Cameră video mers înapoi

## PRINCIPIU DE OPERARE

Camera este un instrument vizual destinat deplasării înapoi.

### AVERTIZARE



Sistemul nu vă scutește de responsabilitatea de a conduce cu grija și atenția cuvenite.

### ATENȚIE



Dacă folosiți un pulverizator de înaltă presiune pentru a vă spăla vehiculul, pulverizați scurt asupra camerei de la o distanță de cel puțin 20 de centimetri.



Nu exercitați presiune asupra camerei.

**Nota:** Protejați camera de impurități, gheață și zăpadă. Nu o curățați cu obiecte abrazive, degresant, ceară sau produse organice. Folosiți doar o cârpă moale.

În timpul funcționării, pe afișaj apar linii de ghidare ce reprezintă traiectoria vehiculului dumneavoastră și distanța aproximativă față de obiectele din spate.

## FOLOSIRE CAMERA MERS ÎNAPOI

### AVERTIZARI



Funcționarea camerei poate varia în funcție de temperatura mediului exterior, vehicul și condițiile de trafic.



Distanțele de pe ecran pot fi diferite față de distanța reală.



Nu așezați obiecte în fața camerei.

Camera se află pe capota portbagajului, lângă mâner.



E99105

## Activarea camerei retrovizoare

### ATENȚIONARE



Camera poate să nu detecteze obiectele din apropierea vehiculului.

Cu contactul cuplat și unitatea audio pornită:

1. Apăsăți comutatorul sistemului de parcare asistată din panoul de bord. Pentru poziția componentei: Vezi **Pornire rapidă** (pagina 10). sau
2. Cuplați marșarierul.

Imaginea este afișată pe ecran.

Când sistemul este activat, lampa din comutator se aprinde.

Camera poate să nu funcționeze corect în următoarele situații:

- Zone întunecate.
- Lumină puternică.
- Dacă temperatura mediului exterior crește sau scade rapid.
- În cazul în care camera este udă, de exemplu, pe ploaie sau în condiții de umiditate ridicată.
- Dacă obiectivul camerei este murdar, de exemplu, de noroi.

## Cameră video mers înapoi

### Utilizarea ecranului

#### ATENȚIE

- ⚠ Obstacolele aflate deasupra locului de amplasare a camerei nu vor fi arătate. Verificați zona din spatele vehiculului dumneavoastră, dacă este cazul.
- ⚠ Semnele au doar rol orientativ și sunt calculate pentru vehiculele aflate la sarcină maximă, pe o suprafață carosabilă uniformă.

Liniiile indică un traseu proiectat (pe baza unghiului curent al volanului) și distanța de la oglinzile exterioare și bara spate.

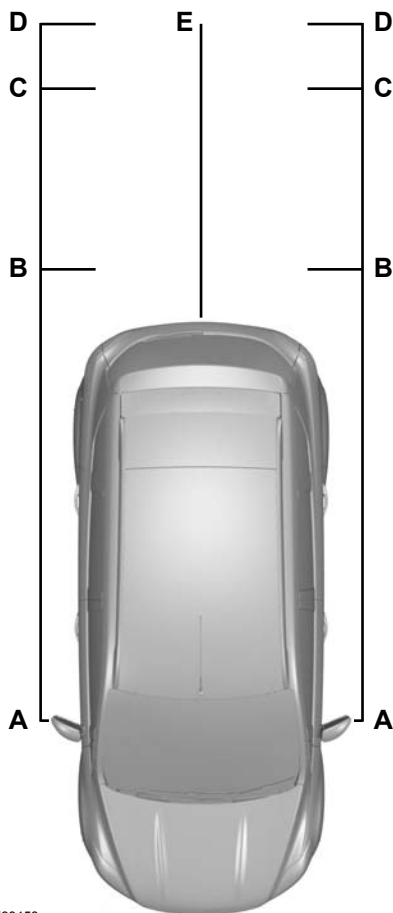

E99458

- A Distanța la oglinda exterioară - 0,1 metri (4 inchi)
- B Roșu - 0,3 metri (12 inchi)
- C Galben - 1 metru (39 inchi)

## Cameră video mers înapoi

---

- D Galben - 2 metri (79 inchi)
- E Galben - linia mediană a traseului proiectat

**Nota:** *La deplasarea în marșarier cu o remorcă, liniile de pe ecran nu sunt prezentate. Camera va arăta sensul autovehiculului, și nu remorca.*

### Dezactivarea camerei retrovizoare

**Nota:** *Decuplați marșarierul. Ecranul va rămâne aprins pentru o perioadă scurtă de timp înainte de a se stinge.*

**Nota:** *Sistemul se va închide automat după ce viteza vehiculului a ajuns la aproximativ 15 km/h (9 mph).*

Apăsați comutatorul sistemului de parcare asistată din panoul de bord. Pentru localizarea articolului: Vezi **Pornire rapidă** (pagina 10).

### Vehiculele cu asistare la parcare

Pe ecran va fi afișată, în plus, o bară de distanță colorată. Acest indicator arată distanța de la bara spate la obstacolul detectat.

Codurile de culoare sunt următoarele:

- Verde - de la 0,8 la 1,5 metri (de la 31 la 59 inchi).
- Galben - de la 0,3 la 0,8 metri (de la 12 la 31 inchi).
- Roșu - 0,3 metri (12 inchi) sau mai puțin.

# Control automat viteză

## PRINCIPIU DE OPERARE

### AVERTIZARE



Sistemul nu vă scutește de responsabilitatea de a conduce cu grija și atenția cuvenite.

Sistemul de control automat al vitezei vă permite să controlați viteza folosind comutatoarele și volanul. Puteți folosi sistemul de control automat al vitezei când vehiculul a depășit aproximativ 30 km/h.

## FOLOSIRE TEMPOMAT

### AVERTIZARE



Nu folosiți sistemul de control automat al vitezei în trafic aglomerat, pe drumuri sinuoase sau atunci când suprafața carosabilă este alunecoasă.

## Pornire control automat al vitezei



E130072

**Nota:** Sistemul este pregătit pentru setarea unei viteze.

## Setare viteză

Apăsăți butonul **SET+** sau **SET-** pentru a memora și menține viteza de deplasare curentă. Indicatorul control automat al vitezei se va aprinde. Vezi **Lămpi și semnale de avertizare** (pagina 79).

## Schimbarea vitezei setate

### AVERTIZARE



Atunci când coborâți o pantă, viteza dumneavoastră poate depăși viteza setată. Sistemul nu va acționa frânele. Schimbați în viteză inferioară și apăsați comutatorul **SET-** pentru a asista sistemul în menținerea vitezei setate.

**Nota:** Dacă accelerați prin apăsarea pedalei de accelerație, viteza setată nu se va modifica. Atunci când eliberați pedala de accelerație, veți reveni la viteza setată anterior.

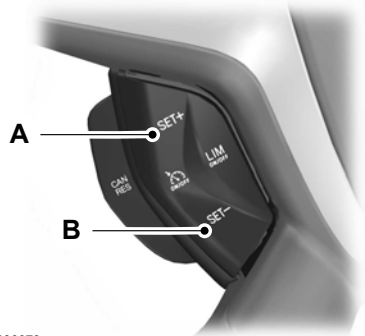

E130073

- A Accelerare
- B Decelerare

## Anulare viteză setată

Apăsăți pedala de frână sau butonul **CAN**.

## Control automat viteză

---

**Nota:** *Sistemul nu va mai controla viteza dumneavoastră. Indicatorul control automat al vitezei nu se va mai aprinde, dar sistemul va reține viteza setată anterior.*

### Revenire la viteza setată

Apăsați butonul **RES**.

Indicatorul control automat al vitezei se va aprinde și sistemul va încerca să revină la viteza setată anterior.

### Oprire control automat al vitezei



E130072

Sistemul nu va reține viteza setată anterior. Indicatorul control automat al vitezei nu se va aprinde.

# Limitator viteză

## PRINCIPIU DE OPERARE

### AVERTIZARE



Atunci când coborâți o pantă, viteza dumneavoastră poate depăși viteza setată. Sistemul nu va acționa frânele, dar se va emite o avertizare.

Sistemul vă permite să setați o viteză la care autovehiculul va fi mai apoi limitat. Viteza setată devine viteza maximă efectivă a autovehiculului, însă cu opțiunea de depășire temporară a acestei limite dacă este necesar.

## FOLOSIND LIMITATORUL DE VITEZĂ

**Nota:** *Limita de viteză setată poate fi depășită intenționat pentru o scurtă perioadă dacă este nevoie, de exemplu atunci când efectuați o depășire.*

Sistemul este acționat prin intermediul comenzilor montate pe volan.



E133198

- A Creșterea vitezei setate
- B Activare/dezactivare limitator de viteză

- C Reducerea vitezei setate
- D Anulare/reluare limitator de viteză

## Activarea și dezactivarea sistemului

Apăsăți butonul **B**. Pe afișajul informativ va apărea un mesaj prin care vi se solicită să setați viteza.

## Setarea limitei de viteză

Utilizați butoanele sistemului de control adaptiv al vitezei pentru a modifica setarea de viteză maximă.

Apăsăți butonul **A** sau butonul **C** pentru a selecta limita de viteză dorită. Viteza este afișată pe afișajul informativ și memorată ca viteză setată.

Apăsăți comutatorul **D** pentru a anula limitatorul și pentru a-l trece în modul de așteptare. Dezactivarea este confirmată prin apariția pe afișajul informativ a valorii vitezei taiate.

Apăsăți din nou comutatorul **D** pentru a reactiva limitatorul. Activarea sistemului este confirmată prin apariția pe afișajul informativ a vitezei setate.

## Depășirea intenționată a limitei de viteză setate

Apăsăți complet pedala de accelerație pentru a dezactiva temporar sistemul. Sistemul va fi reactivat de îndată ce viteza autovehiculului scade sub valoarea setată.

## Avertizările sistemului

Dacă limita setată este depășită accidental, de exemplu la deplasarea în pantă, valoarea vitezei setate se va aprinde intermitent pe afișajul informativ și veți auzi un sunet de avertizare.

Dacă limita setată este depășită intenționat, viteza setată va apărea tăiată pe afișajul informativ.

# Purtare de sarcină

## INFORMATII GENERALE

### AVERTIZARI



Folosiiți curele de fixare a încărcăturilor, standardizate, de ex., DIN.



Verificați dacă ați fixat bine toate obiectele lejere.



Așezați bagajele și alte încărcături cât mai jos și mai departe posibil în portbagaj sau spațiul destinat încărcăturilor.



Nu conduceți cu portbagajul sau ușa din spate deschis(ă). Gazele de eșapament pot pătrunde în vehicul.



Nu depășiți sarcinile maxime pentru puntea față și spate a vehiculului dumneavoastră. Vezi **Placută**

**identificare vehicul** (pagina 215).



Încărcăturile grele, atunci când sunt așezate în compartimentul pentru pasageri, trebuie puse pe scaunele spate rabatate sau în spatele scaunelor spate rabatate, așa cum se arată în imagini. Vezi **Banchetă** (pagina 111).

### ATENȚIONARE



Evitați contactul obiectelor cu luneta.

## C-Max

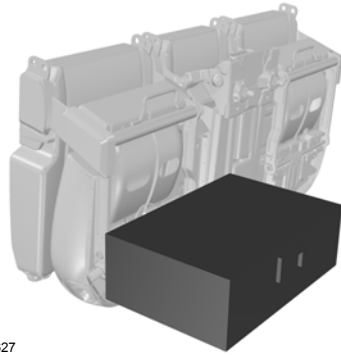

E98627

## Grand C-Max

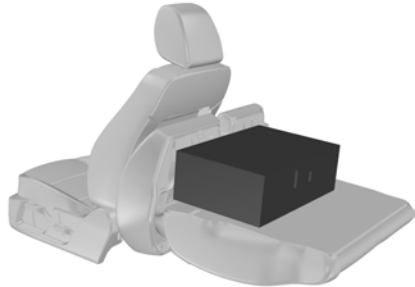

E97377

## PUNCTE ANCORARE BAGAJ

**Nota:** **Articolul A** nu este disponibil la vehiculele cu kit de reparare a pneurilor sau cu sistem de scaune confort.

**Nota:** **Articolul D** este disponibil numai la vehiculele cu kit de reparare a pneurilor.

## Purtare de sarcină

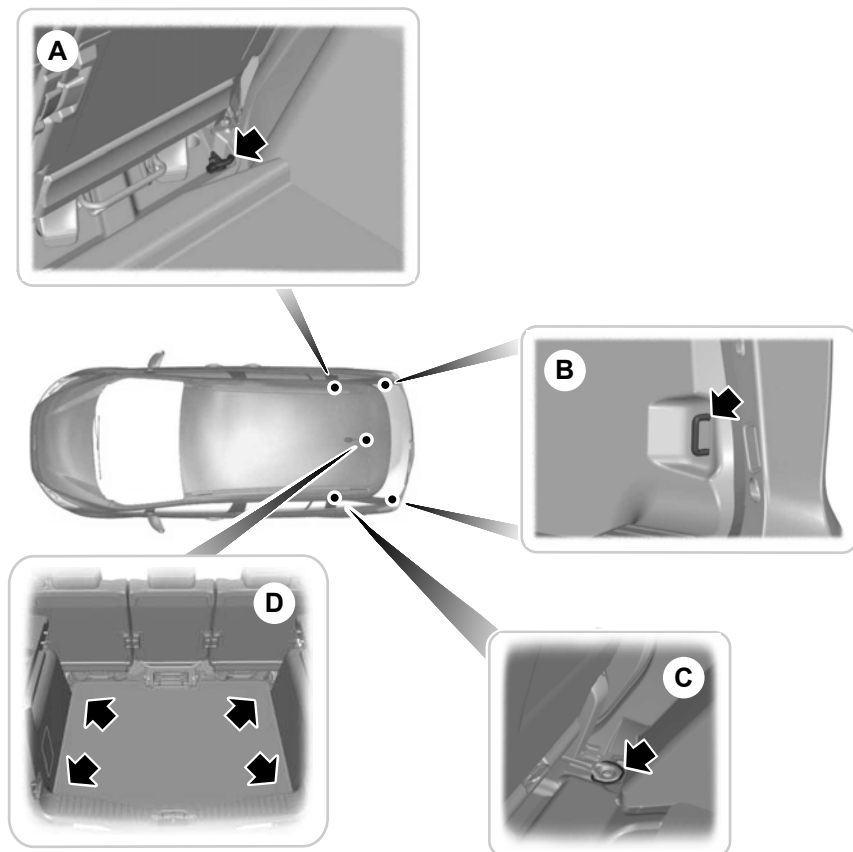

E130146

- A C-MAX
- B C-MAX și Grand C-MAX
- C Grand C-MAX
- D C-MAX

# Purtare de sarcină

## HUSE BAGAJ

### AVERTIZARE

 Nu amplasați obiecte pe copertina portbagajului.

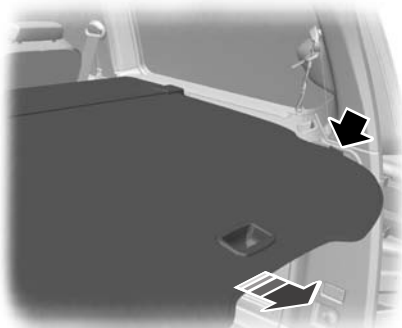

E72969

Trageți copertina și fixați-o în punctele de fixare.

Scoateți-o din punctele de fixare și lăsați-o să se ruleze înapoi în cutie. Închideți cutia cu cârligul de fixare.

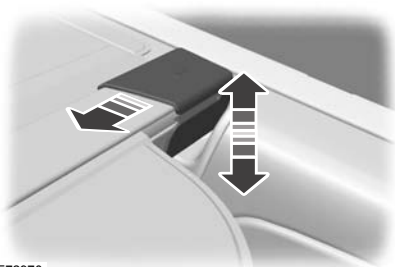

E72970

Pentru a demonta sau a instala copertina, împingeți înăuntru oricare dintre capetele cutiei.

## SPAȚIU DEPOZITARE SUB PODEA SPATE

### AVERTIZARE

 Când utilizați un scaun pentru copii cu suport pentru picioare pe un scaun din al doilea rând, așezați bine suportul pentru picioare pe capacul compartimentului de depozitare de sub podea. Verificați dacă ați montat corect distanțierul din burete în interiorul compartimentului de depozitare și dacă ați poziționat corect capacul.

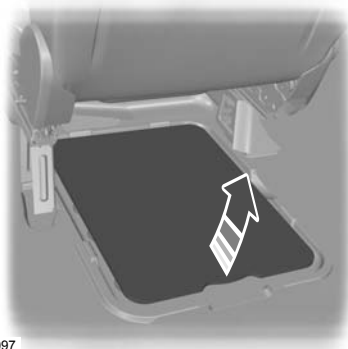

E78097

## PLASE ÎNCĂRCĂTURĂ

### C-MAX

### AVERTIZARE

 Punctele de ancorare a plasei de reținere a bagajelor nu sunt montate în spatele primului sau al celui de-al doilea rând de scaune.

# Purtare de sarcină

## Grand C-MAX

### AVERTIZARE



Punctele de ancorare a plasei de reținere a bagajelor nu sunt montate în spatele primului rând de scaune, dar sunt montate în spatele celui de-al doilea rând de scaune.

## Plasa de reținere bagaje

### Montarea plasei

### ATENȚIE



Nu deplasați scaunele din spate atunci când este montată plasa de portbagaj.



Nu utilizați plasa de portbagaj dacă este utilizat al treilea rând de scaune.



E130320

**Nota:** Asigurați-vă că spătarul scaunului central este ridicat.

**Nota:** Montați plasa de portbagaj numai în spatele scaunelor din spate.

2. Fixați plasa în punctele de ancorare a bagajelor. Vezi **Puncte ancorare bagaj** (pagina 162).

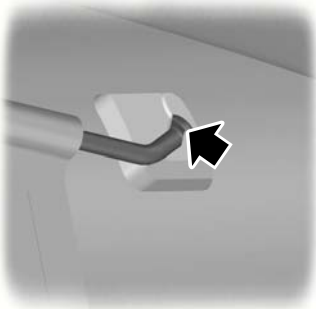

E87052

1. Presați capetele barei superioare unul spre celălalt și introduceți-le în dispozitivele de blocare din plafon. Împingeți bara spre înainte în secțiunea îngustă a dispozitivelor de blocare.



E130321

3. Tensionați chingile.

# Purtare de sarcină

## Demontarea plasei



E130322

1. Desfaceți chingile.
2. Desprindeți plasa din punctele de ancorare a bagajelor.
3. Demontați bara superioară.

## PORT BAGAJ PAVILION

### Support pentru portbagaj

#### AVERTIZARI



În cazul în care folosiți un suport pentru portbagaj, consumul de combustibil al autovehiculului dumneavoastră va fi mai mare și s-ar putea să observați o ținută de drum diferită.



La fixarea unui suport pentru portbagaj, citiți și urmați instrucțiunile producătorului.

#### ATENȚIONARE



Nu depășiți încărcătura maximă admisă pe plafon de 75 kg (inclusiv cu suportul pentru portbagaj).

Verificați siguranța suportului pentru portbagaj și strângeți organele de fixare după cum urmează:

- înainte de pornire
- după parcurgerea a 50 km
- la intervale de 1.000 km.

Pentru reducerea la minimum a zgomotului produs de vânt, atunci când suportul pentru portbagaj de pavilion nu este utilizat, traversele vor fi deplasate spre înapoi și strânse. Pentru reducerea consumului de combustibil, traversele vor fi demontate atunci când nu sunt în uz.

## Montarea barelor transversale

### AVERTIZARE



Distribuiți încărcătura uniform în spațiul de încărcare și mențineți centrul de greutate cât mai jos posibil. Asigurați bine încărcătura pentru a preveni alunecarea acesteia. Nu așezați niciodată încărcături direct pe suprafața plafonului.

### ATENȚIONARE



Demontați barele transversale înainte de a intra într-o spălătorie auto automată.

**Nota:** Șinele laterale de montare sunt concepute astfel încât barele transversale (pentru portbicycle sau portschiuri etc.) din gama de accesorii Ford să poată fi fixate.

**Nota:** Înainte de montarea barelor transversale, curățați șinele laterale de montare cu apă și cu un burete.

**Nota:** Poziționați barele transversale conform ilustrației.

## Purtare de sarcină

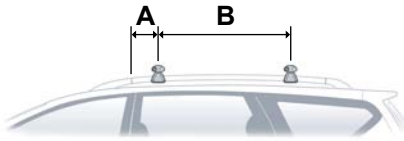

E98206

A 120 mm

B 800 mm

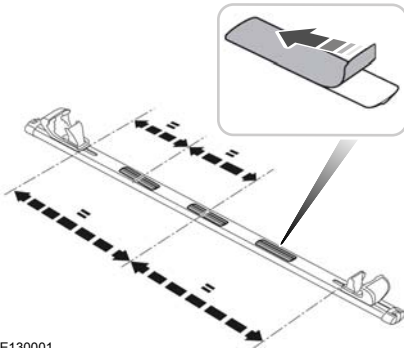

E130001

**Nota:** Sunt disponibile plăcuțe adezive care contribuie la reducerea zgomotului de fluturare.

**Nota:** Asigurați-vă că suprafața barelor transversale este curată înainte să aplicați plăcuțele adezive.

1. Îndepărtați folia de pe spatele plăcuțelor adezive și aplicați-le pe barele transversale în poziția indicată.

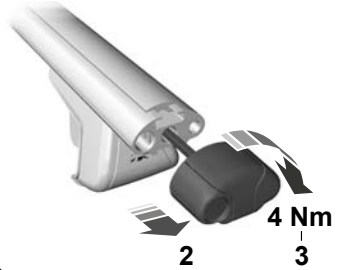

E130066

2. Trageți mânerul în afară.
3. Rotiți mânerul în sens orar pentru a aduce bara transversală în contact cu profilul.

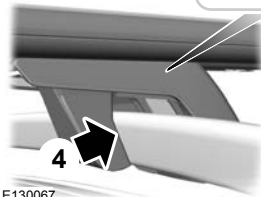
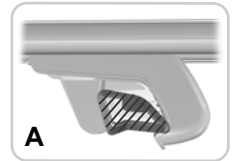

E130067

**Nota:** Asigurați-vă că nu există spațiu între bara transversală și profilul (A).

4. Rotiți mânerul cu cel puțin 3,5 rotații.

## Purtare de sarcină



E98208

5. Apăsați mânerul în interior. Rotiți cheia în sens orar pentru a bloca.
6. Scoateți cheia.

### Accesarea șanțului în T

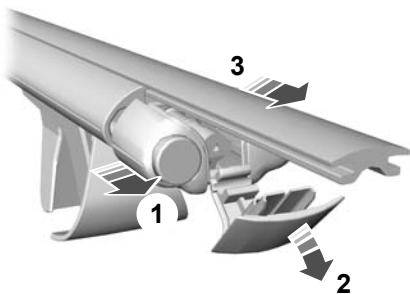

E98209

1. Trageți mânerul în afară.
2. Coborâți capacul.
3. Demontați glisiera.

### Instalarea unui portbagaj de pavilion

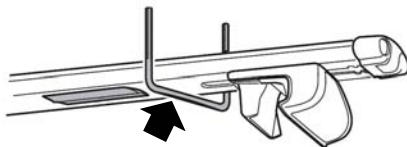

E130002

Asigurați-vă că plăcuțele adezive nu vin în contact cu șurubul de montaj.

## TRACTARE REMORCĂ

### AVERTIZARI



A nu se depasi 100 km/h (62 mph).



Presiunile pneurilor posterioare trebuie să fie crescute cu 0,2 bari (3 psi) peste valoarea specificată. Vezi **Specificațiile tehnice** (pagina 210).



A nu se depăși greutatea brută maximă a agregatului înscrisă pe plăcuța de identificare a vehiculului. Vezi **Identificare vehicul** (pagina 215).

### ATENȚIONARE



A nu se depăși greutatea maximă admisă pe cuplă, de ex. greutatea verticală pe capul de tractare, de 75 kg (165 livre).

**Nota:** Montarea de bare de remorcă nu este adecvată sau aprobată în cazul tuturor vehiculelor. Consultați-vă mai întâi cu furnizorul dumneavoastră.

Amplasați sarcinile cât mai jos și central posibil față de puntea(punțile) remorcii. Dacă tractați cu un vehicul gol, sarcina din remorcă trebuie să fie amplasată spre bot, în limita de sarcină maximă pe cuplă, deoarece astfel se obține stabilitatea optimă.

Stabilitatea agregatului vehicul-remorcă depinde foarte mult de calitatea remorcii.

În regiunile de mare altitudine, la peste 1.000 metri (3.281 picioare), greutatea bruta maxima a agregatului trebuie sa fie reduca cu 10% la fiecare 1.000 metri (3.281 picioare) în plus.

## Drumuri în rampă

### AVERTIZARE



Frâna inerțială a remorcii nu este controlată de ABS.

Schimbați viteza pe o treaptă inferioară înainte de a ajunge pe un drum cu pantă abruptă.

## CÂRLIG REMORCARE RETRACTABIL

### ATENȚIONARE



Mișcați brațul cârligului de tractare doar cu mâna. Nu utilizați niciodată piciorul sau scule suplimentare, deoarece mecanismul se poate deteriora.

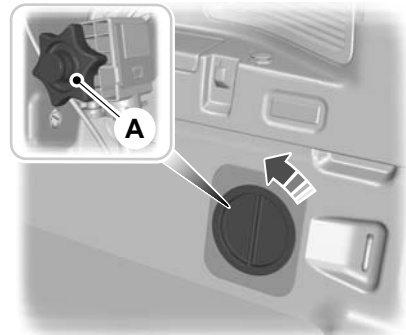

E130344

Puteți roti brațul cârligului de tractare retractabil cu 90 de grade utilizând roata de reglare A.

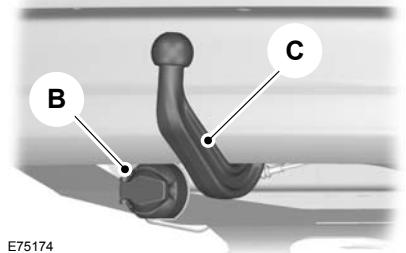



E75174

O priză cu 13 pini pentru remorcă B este prevăzută sub bara de protecție spate, lângă brațul cârligului de tractare C.

## Pivotarea cârligului de tractare în poziția retractată

### AVERTIZARI

 Feriți mâinile de roata de reglare în timp ce aceasta se rotește în cursul procesului de blocare.

 Veți auzi un semnal de avertizare atunci când brațul cârligului de tractare nu se află într-una dintre pozițiile blocate. Dacă nu auziți acest semnal atunci când mișcați brațul cârligului de tractare, nu folosiți cârligul de tractare și solicitați verificarea acestuia de către un tehnician calificat.

### ATENȚIONARE

 Înainte să retractați fusul cârligului în poziția de depozitare, decuplați întotdeauna remorca sau demontați suportul de bagaje și dispozitivele de fixare ale acestuia. Demontați dispozitivele de fixare pentru stabilizare. Scoateți mufa pentru alimentarea cu tensiune a remorcii și adaptorul din priză. Nerespectarea acestei condiții poate duce la deteriorarea barei de protecție.

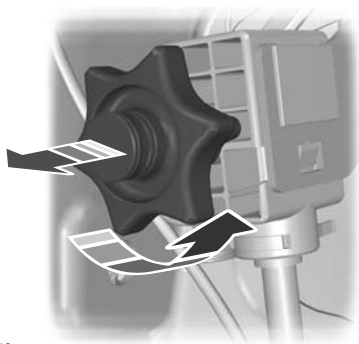

E130346

2. Trageți roata de reglare în afară și rotiți-o în sens invers acelor de ceasornic până la limită. Brațul cârligului de tractare va pivota automat într-o poziție intermediară.

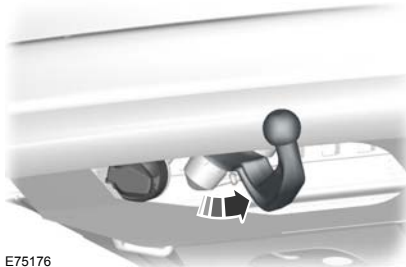

E75176

3. Eliberați roata de reglare. Brațul cârligului de tractare nu este blocat. Acest lucru este indicat de semnalul de avertizare și de faptul că roata de reglare iese cu circa cinci milimetri din locaș.

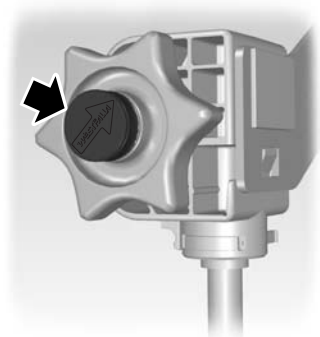

E130345

1. Introduceți cheia în roata de reglare și rotiți-o în sensul acelor de ceasornic pentru deblocare.

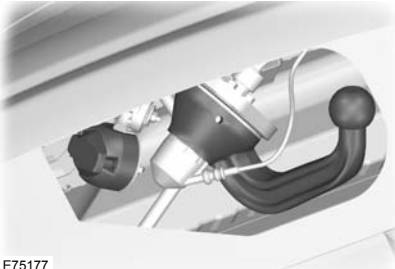

E75177

4. Rotiți manual brațul cârligului de tractare, constant, din poziția intermediară până la limită în poziția de depozitare. Brațul cârligului de tractare se va bloca automat în poziția de capăt. Procesul de blocare se poate auzi clar dacă nivelul de zgomot din jur nu este prea ridicat. Când procesul de blocare este încheiat, semnalul de avertizare încetează și roata de reglare revine în poziția inițială.
5. Rotiți cheia în sens invers acelor de ceasornic și scoateți-o.

## Pivotarea cârligului de tractare în poziția extinsă

### AVERTIZARE



Veți auzi un semnal de avertizare atunci când brațul cârligului de tractare nu se află într-una dintre pozițiile blocate. Dacă nu auziți acest semnal atunci când mișcați brațul cârligului de tractare, nu folosiți cârligul de tractare și solicitați verificarea acestuia de către un tehnician calificat.

1. Introduceți cheia în roata de reglare și rotiți-o în sensul acelor de ceasornic pentru deblocare.
2. Trageți roata de reglare în afară și rotiți-o în sens invers acelor de ceasornic până la limită. Brațul cârligului de tractare va pivota automat în poziția intermediară.

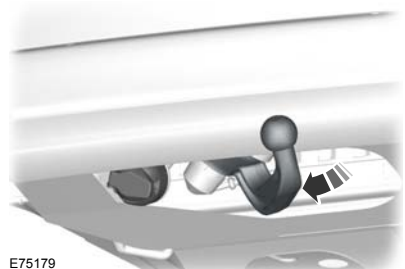

E75179

3. Eliberați roata de reglare. Brațul cârligului de tractare nu este blocat. Acest lucru este indicat de semnalul de avertizare și de faptul că roata de reglare iese cu circa cinci milimetri din locaș.

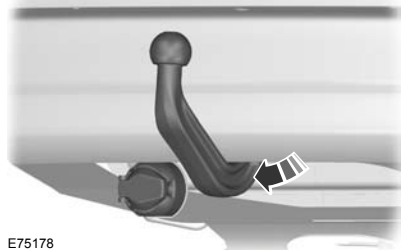

E75178

4. Rotiți manual brațul cârligului de tractare, constant, din poziția intermediară până la limită în poziția de utilizare. Brațul cârligului de tractare se va bloca automat în poziția de capăt. Procesul de blocare se poate auzi clar dacă nivelul de zgomot din jur nu este prea ridicat. Când procesul de blocare este încheiat, semnalul de avertizare încetează și roata de reglare revine în poziția inițială.
5. Rotiți cheia în sens invers acelor de ceasornic și scoateți-o.

## Conducerea cu o remorcă

### AVERTIZARE



Dacă oricare dintre condițiile de mai jos nu poate fi îndeplinită, nu folosiți cârligul de tractare și solicitați verificarea acestuia de către un tehnician calificat.

---

Înainte de a porni la drum, asigurați-vă că brațul cârligului de tractare este corect blocat.

Asigurați-vă că:

- nu există un semnal de avertizare atunci când procedura de blocare este încheiată
- roata de reglare este în locașul aferent și nu există niciun interstițiu
- ați blocat roata de reglare (în sens invers acelor de ceasornic) și ați scos cheia
- brațul cârligului de tractare este blocat.  
Acesta nu trebuie să se miște la smucituri.

## Întreținere

### ATENȚIE



Cârligul de tractare și unitatea de comandă nu necesită întreținere. Nu le gresați sau ungeți.



Repararea sau demontarea cârligului de tractare va fi realizată exclusiv de către producător.



Când curățați autovehiculul cu un jet de abur, nu orientați jetul de înaltă presiune direct spre articulația brațului cârligului de tractare.

---

# Sfaturi despre condus

---

## INTRODUCERE

### Pneuri

#### AVERTIZARE



Pneurile noi trebuie să fie rodite aproximativ 500 kilometri (300 mile). În acest timp, este posibil să observați o ținută de drum diferită.

---

### Frâne și ambreiaj

#### AVERTIZARE



A se evita, atunci când este posibil, folosirea excesivă a frânelor și a ambreiajului la primii 150 kilometri (100 mile) în oraș și la primii 1.500 kilometri (1.000 mile) pe autostrăzi.

---

### Motor

#### ATENȚIONARE



A se evita conducerea cu viteză ridicată la primii 1.500 kilometri (1.000 mile). Variați frecvent viteza și treceți din timp la treptele superioare de viteză. Nu suprasolicitați motorul.

---

## PRECAUȚIUNI DE VREME RECE

La temperaturi sub -30°C, operarea funcțională a anumitor componente și sisteme poate fi afectată.

## CONDUCERE PRIN APĂ

### Conducerea prin apă

#### ATENȚIE



Conduceți prin apă numai în cazuri de urgență, și nu ca parte a unei conduceri normale.



Motorul se poate deteriora dacă apa pătrunde în filtrul de aer.

---

În caz de urgență, autovehiculul poate fi condus prin apă cu o adâncime de maximum 200 mm, la o viteză maximă de 10 km/h. Este necesară o atenție sporită la conducerea prin ape curgătoare.

Când conduceți prin apă, mențineți o viteză scăzută și nu opriți autovehiculul. După ce ați condus prin apă și imediat ce siguranța o permite:

- Apăsăți ușor pedala de frână și verificați dacă funcția completă a frânei este atinsă.
- Verificați dacă claxonul funcționează.
- Verificați dacă luminile autovehiculului sunt complet funcționale.
- Verificați funcționarea sistemului de servodirecție.

# Echipament de urgență

## TRUSA DE PRIM AJUTOR

Este prevăzut un spațiu în compartimentul de depozitare de sub podea pentru trusa de prim ajutor. Vezi **Spațiu depozitare sub podea spate** (pagina 164).

Trageți de clapeta roșie și rabatați spătarul spre față.

## TRIUNGHI REFLECTORIZANT

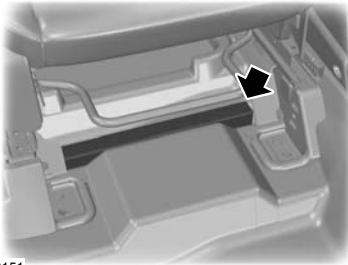

E130151

Glisați complet scaunul din față spre înapoi. Vezi **Scaune** (pagina 108).

## LEȘIRE DE URGENȚĂ

Dacă vehiculul a fost implicat într-un accident, pasagerii de pe al treilea rând de scaune trebuie să părăsească vehiculul folosind scaunul central al celui de-al doilea rând de scaune.



E129302

# Siguranțe

## AMPLASARE CUTIE SIGURANȚE

### Cutie de siguranțe în compartimentul motor

Această cutie de siguranțe este amplasată în compartimentul motor. Vezi **Întreținerea** (pagina 186).

### Cutie de siguranțe în compartimentul pasagerilor

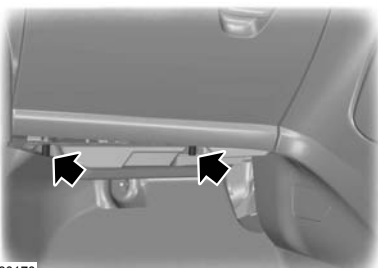

E130170

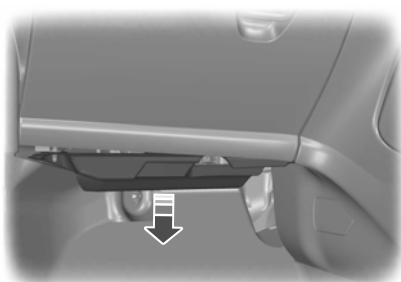

E130171

1. Presați clemele de fixare pentru a elibera capacul.
2. Coborâți capacul cutiei de siguranțe și trageți-l înspre dumneavoastră.

Instalarea se realizează în ordine inversă.

### Cutie de siguranțe din compartimentul de încărcare

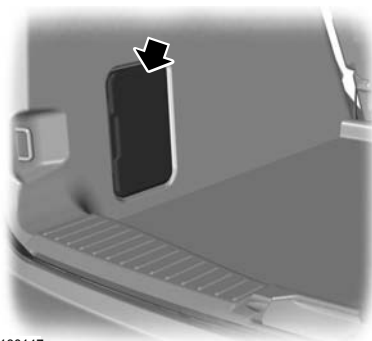

E130147

## SCHIMBAREA UNEI SIGURANTE

### AVERTIZARI



Nu modificați în niciun fel sistemul electric al vehiculului dumneavoastră. Reparațiile la sistemul electric și înlocuirea releelor și a siguranțelor de înaltă tensiune trebuie efectuate de un tehnician cu calificarea corespunzătoare.



Decuplați contactul și opriți toate echipamentele electrice înainte de a atinge sau a încerca înlocuirea unei siguranțe.

### ATENȚIONARE



Înlocuiți cu o siguranță cu aceleași caracteristici ca ale celei scoase.

**Nota:** Siguranțele arse se pot identifica după rupturi ale filamentului.

**Nota:** Toate siguranțele, cu excepția celor de înaltă tensiune, se fixează prin împingere.

**Nota:** Un extractor de siguranțe se găsește în cutia de siguranțe din compartimentul motor.

# Siguranțe

## DIAGRAMĂ SIGURANȚE

### Cutie de siguranțe în compartimentul motor

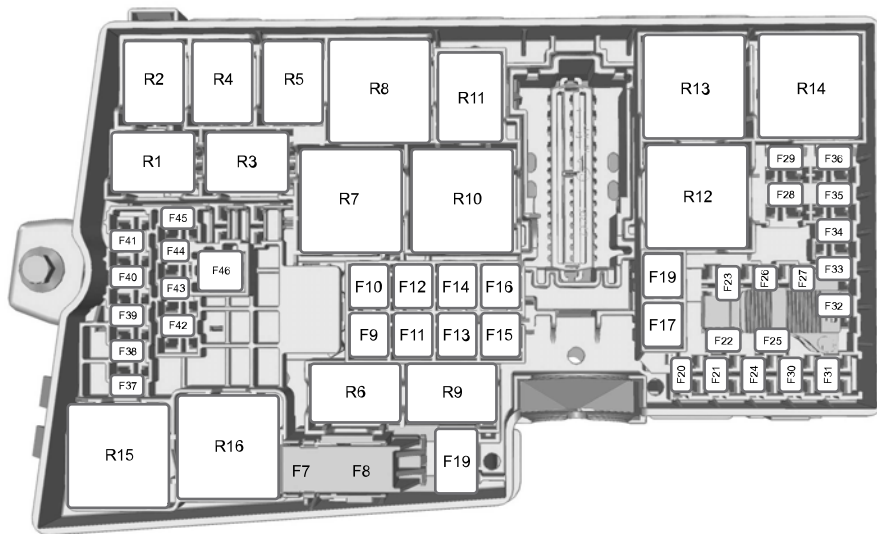

E129925

Siguranță	Amperaj	Circuite protejate
7	40	Pompa ABS
8	30	Supapa ABS
9	20	Spălător faruri
10	40	Ventilatorul încălzitorului
11	-	Neutilizată
12	30	Releul de control al motorului
13	30	Releul demarorului
14	40	Parbrizul încălzit (partea dreaptă)
15	-	Neutilizată

# Siguranțe

Siguranță	Amperaj	Circuite protejate
16	40	Parbrizul încălzit (partea stângă)
17	20	Încălzitorul auxiliar pe bază de combustibil
18	20	Ștergătoare parbriz
19	5	Modulul ESP ABS
20	15	Claxon
21	5	Înterupătorul lămpii de frână
22	15	Sistemul de monitorizare a bateriei
23	5	Bobinele de releu, modulul comutatorului de lumini
24	20	Priza de alimentare din spate
25	10	Oglinzile exterioare reglabile electric
26	15	Modul de comandă al grupului motopropulsor (PCM)
27	15	Ambreiaj aer condiționat
28	-	Neutilizată
29	25	Lunetă încălzită
30	5	Modulul de control al motorului
31	-	Neutilizată
32	10	Supapa EGR, supapele de control al turbionării, senzorul HEGO (managementul motorului)
33	10	Bobinele de inducție
34	10	Injectoarele
35	15	Încălzitorul filtrului de motorină, închizătoarele active ale grilei
36	10	Modulul de control al motorului
37	5	Sistem anti-blocare frâne (ABS)
38	15	Modulul de control al motorului, modulul de control al transmisiei
39	5	Modulul de control al farurilor
40	5	Servodirecția asistată electronic
41	20	Modulul de control al caroseriei

## Siguranțe

---

<b>Siguranță</b>	<b>Amperaj</b>	<b>Circuite protejate</b>
42	15	Ștergător lunetă
43	15	Reglarea farurilor pe înălțime
44	-	Neutilizată
45	10	Duzele spălătorului încălzite
46	25	Geamurile acționate electric (față)
47	7,5	Oglinzi exterioare încălzite
48	15	Vaporizatorul

# Siguranțe

## Cutie de siguranțe în compartimentul pasagerilor

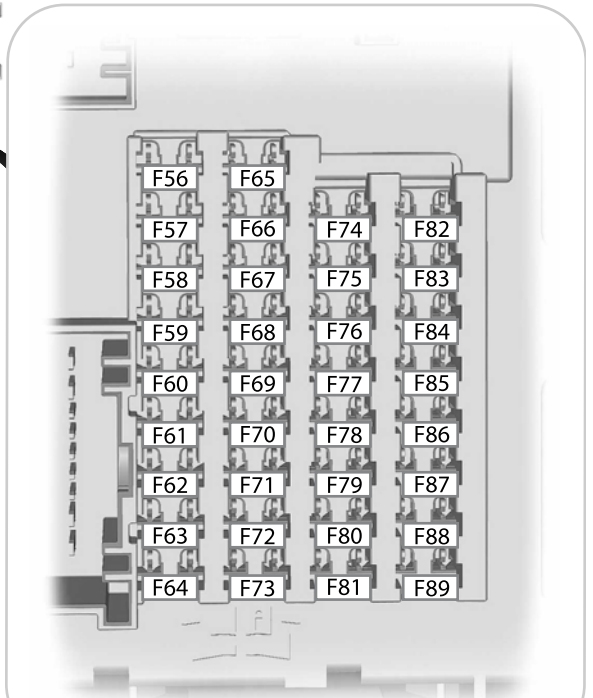
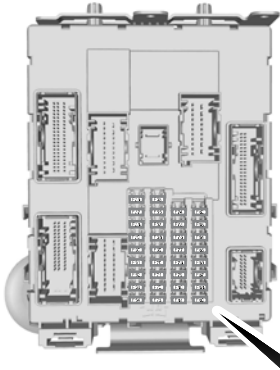

Siguranță	Amperaj	Circuite protejate
56	20	Pompă combustibil

## Siguranțe

Siguranță	Amperaj	Circuite protejate
57	-	Neutilizată
58	-	Neutilizată
59	5	Sistemul antifurt pasiv (PATS)
60	10	Lampa de interior, blocul de comutatoare de pe ușa șoferului, torpedoul
61	20	Bricheta, punctul de alimentare pentru al doilea rând de scaune
62	5	Modulul senzorului de ploaie, oglinda interioară
63	-	Neutilizată
64	-	Neutilizată
65	10	Deblocarea hayonului
66	20	Blocarea ușii șoferului, sistemul de închidere dublă
67	7,5	Afișajul informativ și multimedia
68	15	Blocarea coloanei de direcție
69	5	Tabloul de bord
70	20	Închidere centralizată
71	10	Aerul condiționat
72	7,5	Modulul de control al volanului
73	5	Alarma, sistemul de diagnosticare la bord II
74	15	Faza lungă
75	15	Faruri de ceață față
76	10	Lampă mers înapoi
77	20	Pompă spălător
78	5	Contactul sau butonul de pornire
79	15	Modulul de comandă vocală, radioul, sistemul de navigație, DVD-player-ul, magazia de CD-uri, butonul de blocare a ușii
80	-	Neutilizată
81	5	Senzorul de mișcare în interior, receptorul RF, jaluzelele.
82	20	Masa pompei spălătorului



## Siguranțe

Siguranță	Amperaj	Circuite protejate
5	25	Modulul ușii (dreapta față) (închidere/deschidere geam, închidere centralizată, oglindă rabatabilă electric, oglindă încălzită)
6	25	Modulul ușii (stânga spate) (închidere/deschidere geam)
7	25	Modulul ușii (dreapta spate) (închidere/deschidere geam)
8	10	Claxonul de siguranță
9	25	Scaunul reglabil electric pentru șofer
10	-	Neutilizată
11	-	Neutilizată
12	-	Neutilizată
13	-	Neutilizată
14	-	Neutilizată
15	-	Neutilizată
16	-	Neutilizată
17	-	Neutilizată
18	-	Neutilizată
19	-	Neutilizată
20	-	Neutilizată
21	-	Neutilizată
22	-	Neutilizată
23	-	Neutilizată
24	30	Invertor de tensiune
25	25	Hayonul acționat electric
26	40	Accesorii, modulul remorcii
27	-	Neutilizată
28	-	Neutilizată
29	5	Sistemul de monitorizare a unghiului mort
30	5	Modulul sistemului de parcare asistată

## Siguranțe

<b>Siguranță</b>	<b>Amperaj</b>	<b>Circuite protejate</b>
31	5	Camera pentru mers înapoi
32	5	Invertor de tensiune
33	-	Neutilizată
34	15	Scaunul încălzit pentru șofer
35	15	Scaunul încălzit pentru pasagerul din față
36	-	Neutilizată
37	20	Sistemul jaluzelei
38	-	Neutilizată
39	-	Neutilizată
40	-	Neutilizată
41	-	Neutilizată
42	-	Neutilizată
43	-	Neutilizată
44	-	Neutilizată
45	-	Neutilizată
46	-	Neutilizată

# Recuperare vehicul

## PUNCTE DE TRACTARE

### Amplasarea ochiului de remorcare

Ochiul de remorcare cu înșurubare este situat în locașul roții de rezervă.

Ochiul de remorcare trebuie să fie întotdeauna transportat în vehicul.

### Instalarea ochiului de remorcare

#### ATENȚIONARE

! Ochiul de remorcare cu înșurubare are **filetul pe partea stângă**. Pentru a monta ochiul de remorcare, înșurubați-l **spre stânga (sens antiorar)**. Asigurați-vă că ochiul de remorcare este strâns până la capăt.

**Nota:** La vehiculele cu bară de remorcare, ochiul de remorcare nu poate fi montat în spatele vehiculului. Pentru a remorca un vehicul, folosiți bara de remorcare.

### Ochi de remorcare frontal



E78367

### Ochi de remorcare posterior

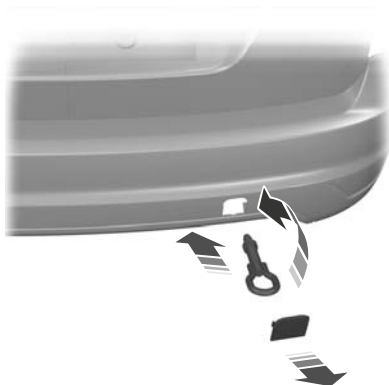

E78368

Introduceți un obiect potrivit în gaura de pe partea inferioară a capacului și desprindeți capacul.

Montați ochiul de remorcare.

## TRACTARE VEHICUL PE ROȚI

### Toate autovehiculele

#### AVERTIZARI



! Treceți contactul în poziția pornit când autovehiculul dumneavoastră este tractat. Blocarea direcției se va cupla, iar semnalizatoarele și stopurile de frână nu vor funcționa în caz contrar.

! Frânarea și direcția asistată nu vor funcționa decât cu motorul pornit. Apăsăți mai tare pedala de frână și permiteți distanțe de oprire mai mari și manevrabilitate mai mare a direcției.

## Recuperare vehicul

---

### ATENȚIE

-  O tensionare prea mare a cablului de tractare poate avaria autovehiculul dumneavoastră sau autovehiculul care tractează.
  -  Selectați punctul mort când autovehiculul dumneavoastră este tractat.
  -  În cazul unei avarii sau defectiuni mecanice, **nu** utilizați sisteme de transport cu ridicarea unei singure punți. Un autovehicul trebuie să fie recuperat fie cu **TOATE** roțile așezate pe sol, fie transportat cu **TOATE** roțile ridicate de la sol pe o platformă orizontală.
- 

Demarați încet și lin, fără a smuci autovehiculul care tractează.

### Autovehicule cu transmisie automată

#### ATENȚIE

-  Dacă se vor depăși viteza de 20 km/h și distanța de 20 kilometri, **TOATE** roțile trebuie ridicate de la sol.
  -  Se recomandă ca operațiunea de remorcare să nu fie executată cu roțile motoare așezate pe sol. Cu toate acestea, dacă este necesar ca vehiculul să fie mutat dintr-o zonă periculoasă, nu remorcați vehiculul cu o viteză mai mare de 20 km/h sau pe o distanță mai mare de 20 kilometri.
  -  Nu tractați autovehiculul cu spatele.
  -  În cazul unei defectiuni mecanice la transmisie, **nu** utilizați sisteme de transport cu ridicarea unei singure punți. **TOATE** roțile trebuie ridicate de la sol pe o platformă orizontală.
  -  Nu remorcați vehiculul dacă temperatura exterioară este sub 0°C.
-

## INFORMATII GENERALE

Duceți regulat vehiculul dumneavoastră în service pentru a-i menține ținuta de drum și valoarea de revânzare. Există o vastă rețea de Service-uri Autorizate Ford gata să vă ajute prin experiența profesională în materie de service. Considerăm că tehnicienii special instruiți din aceste unități sunt cei mai în măsură să ofere un service corespunzător și competent vehiculului dvs. Aceștia sunt ajutați de o gamă largă de instrumente foarte specializate, create special pentru operații de service la vehiculul dumneavoastră.

Pe lângă service-ul regulat, vă recomandăm să efectuați următoarele verificări suplimentare.

### AVERTIZARI



Decuplați contactul înainte de a atinge sau de a încerca reglaje de orice tip.



Nu atingeți părțile sistemului electronic de contact după ce ați pus contactul sau dacă motorul este în funcțiune. Sistemul funcționează la tensiune ridicată.



Țineți mâinile și îmbrăcămintea departe de ventilatorul sistemului de răcire al motorului. În anumite condiții, este posibil ca ventilatorul să continue să funcționeze timp de câteva minute după ce ați oprit motorul.

### ATENȚIONARE



Atunci când efectuați verificări de întreținere, asigurați-vă că bușoanele de umplere sunt ferm fixate.

## Verificări zilnice

- Lumini de exterior.
- Lumini de interior.
- Martori de avertizare și indicatoare.

## Verificări la alimentare cu carburant

- Nivelul de ulei al motorului. Vezi **Verificare ulei motor** (pagina 191).
- Nivelul de lichid de frână. Vezi **Verificare fluid frână și ambreiaj** (pagina 193).
- Nivelul lichidului spălătorului. Vezi **Verificare lichid stergător** (pagina 193).
- Presiunea în pneuri (la rece). Vezi **Specificațiile tehnice** (pagina 210).
- Uzura pneurilor. Vezi **Roți și pneuri** (pagina 200).

## Verificări lunare

- Nivelul lichidului de răcire al motorului (cu motorul rece). Vezi **Verificare lichid răcire motor** (pagina 192).
- Țevi, furtunuri și rezervoare pentru depistarea eventualelor pierderi.
- Funcționarea aerului condiționat.
- Funcționarea frânei de mână.
- Funcționarea claxonului.
- Strângerea fermă a piulițelor de la roți. Vezi **Specificațiile tehnice** (pagina 210).

## DESCHIDERE ȘI ÎNCHIDERE CAPOTĂ

### Deschiderea capotei

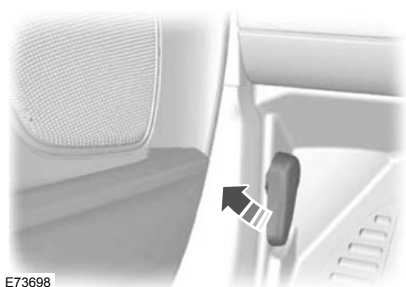

E73698

# Întreținerea



E135852

Deplasați opritorul spre stânga.

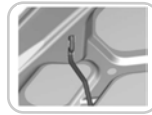

E87786

Deschideți capota și fixați-o cu tija de sprijin.

## Închiderea capotei

### AVERTIZARE



Asigurați-vă că ați închis, în mod corespunzător, capota.

Coborâți capota și lăsați-o să cadă sub propria greutate de la o distanță de 20 - 30 de centimetri.

# Întreținerea

## DESCRIERE COMPARTIMENT MOTOR - 1.6L DURATEC-16V TI-VCT (SIGMA)

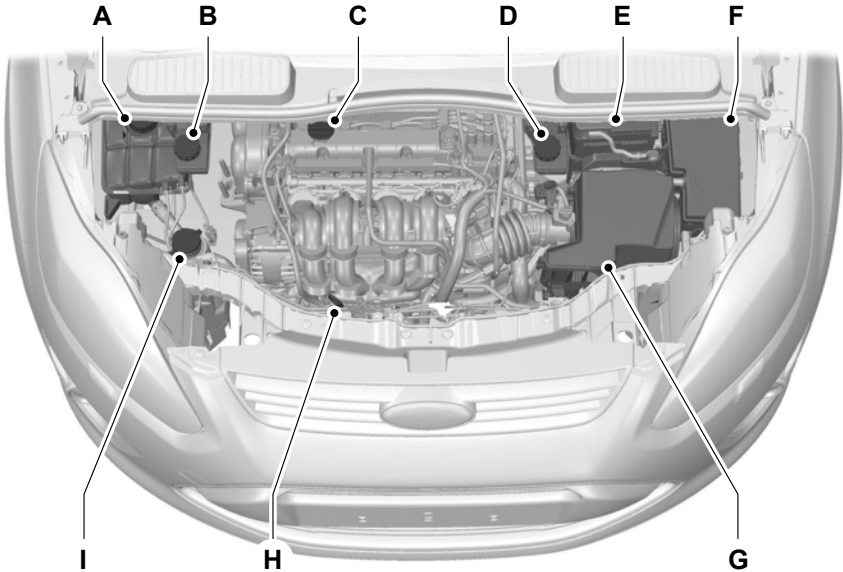

E130030

- A Rezervor lichid răcire motor<sup>\*</sup>: Vezi **Verificare lichid răcire motor** (pagina 192).
- B Rezervor lichid de frână și ambreiaj (post de conducere pe partea dreaptă)<sup>\*</sup>: Vezi **Verificare fluid frână și ambreiaj** (pagina 193).
- C Gură de umplere rezervor ulei de motor<sup>\*</sup>: Vezi **Verificare ulei motor** (pagina 191).
- D Rezervor lichid de frână și ambreiaj (post de conducere pe partea stângă)<sup>\*</sup>: Vezi **Verificare fluid frână și ambreiaj** (pagina 193).
- E Baterie: Vezi **Acumulatorul vehiculului** (pagina 198).
- F Cutie de siguranțe în compartimentul motor: Vezi **Siguranțe** (pagina 175).
- G Filtru de aer: întreținerea nu este necesară.

# Întreținerea

A Joă nivel ulei motor<sup>\*</sup>: Vezi **Verificare ulei motor** (pagina 191).

I Rezervor lichid ștergătoare parbriz<sup>\*</sup>: Vezi **Verificare lichid stergător** (pagina 193).

<sup>\*</sup>Pentru o identificare ușoară, capacele gurilor de umplere și joja pentru măsurarea nivelului de ulei sunt colorate.

## DESCRIERE COMPARTIMENT MOTOR - 1.6L DURATORQ-TDCI (DV) DIESEL

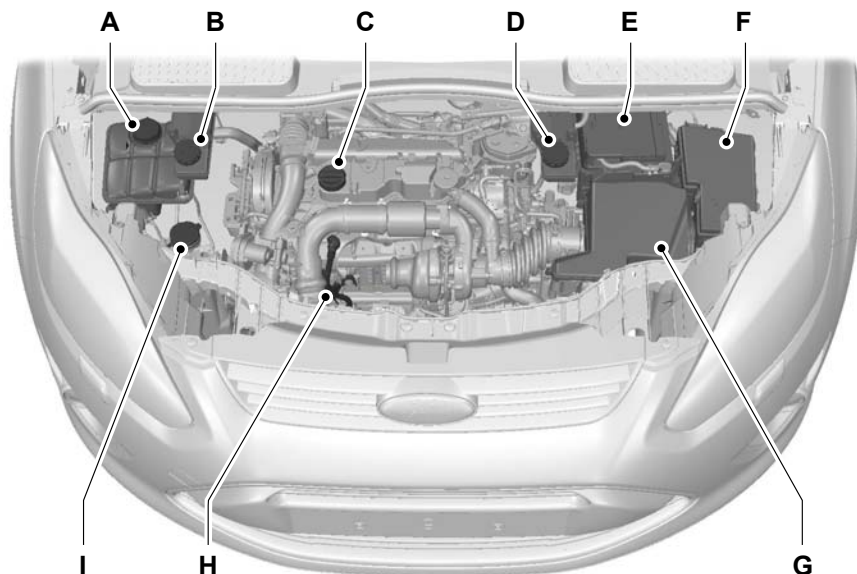

E130031

A Rezervor lichid răcire motor<sup>\*</sup>: Vezi **Verificare lichid răcire motor** (pagina 192).

B Rezervor lichid de frână și ambreiaj (post de conducere pe partea dreaptă)<sup>\*</sup>: Vezi **Verificare fluid frână și ambreiaj** (pagina 193).

C Gură de umplere rezervor ulei de motor<sup>\*</sup>: Vezi **Verificare ulei motor** (pagina 191).

# Întreținerea

- D Rezervor lichid de frână și ambreiaj (post de conducere pe partea stângă)\*: Vezi **Verificare fluid frână și ambreiaj** (pagina 193).
- E Baterie: Vezi **Acumulatorul vehiculului** (pagina 198).
- F Cutie de siguranțe în compartimentul motor: Vezi **Siguranțe** (pagina 175).
- G Filtru de aer: întreținerea nu este necesară.
- A Jojă nivel ulei motor\*: Vezi **Verificare ulei motor** (pagina 191).
- I Rezervor lichid ștergătoare parbriz\*: Vezi **Verificare lichid stergător** (pagina 193).

\*Pentru o identificare ușoară, capacele gurilor de umplere și joja pentru măsurarea nivelului de ulei sunt colorate.

## DESCRIERE COMPARTIMENT MOTOR - 2.0L DURATORQ-TDCI (DW) DIESEL

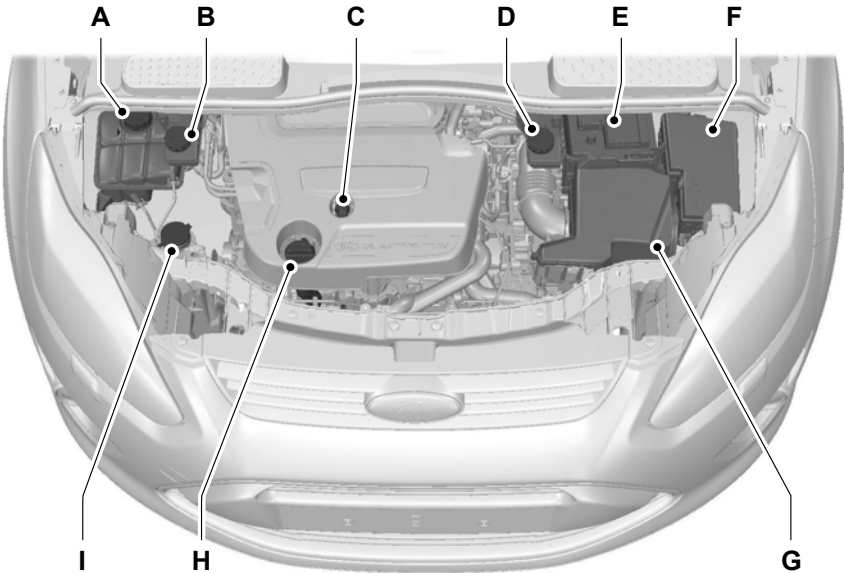

E130032

# Întreținerea

- A Rezervor lichid răcire motor\* : Vezi **Verificare lichid răcire motor** (pagina 192).
- B Rezervor lichid de frână și ambreiaj (post de conducere pe partea dreaptă)\* : Vezi **Verificare fluid frână și ambreiaj** (pagina 193).
- C Joă nivel ulei motor\* : Vezi **Verificare ulei motor** (pagina 191).
- D Rezervor lichid de frână și ambreiaj (post de conducere pe partea stângă)\* : Vezi **Verificare fluid frână și ambreiaj** (pagina 193).
- E Baterie: Vezi **Acumulatorul vehiculului** (pagina 198).
- F Cutie de siguranțe în compartimentul motor: Vezi **Siguranțe** (pagina 175).
- G Filtru de aer: Întreținerea nu este necesară.
- A Gură de umplere rezervor ulei de motor\* : Vezi **Verificare ulei motor** (pagina 191).
- I Rezervor lichid ștergătoare parbriz\* : Vezi **Verificare lichid ștergător** (pagina 193).

\*Pentru o identificare ușoară, capacele gurilor de umplere și joja pentru măsurarea nivelului de ulei sunt colorate.

## JOJĂ ULEI - 1.6L DURATEC-16V TI-VCT (SIGMA)

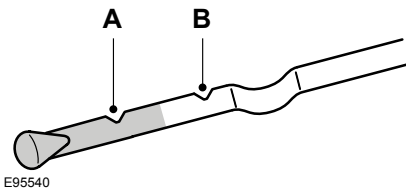

E95540

- A MIN
- B MAX

## JOJĂ ULEI - 1.6L DURATORQ-TDCI (DV) DIESEL/2.0L DURATORQ-TDCI (DW) DIESEL

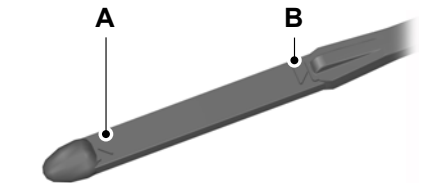

E95543

- A MIN
- B MAX

## VERIFICARE ULEI MOTOR

### ATENȚIONARE



Nu folosiți aditivi pentru ulei sau alte substanțe de tratare a motorului. În anumite situații, aceștia pot defecta motorul.

# Întreținerea

**Nota:** Consumul de ulei al motoarelor noi atinge nivelul normal după aproximativ 5.000 de kilometri (3.000 de mile).

## Verificarea nivelului de ulei

### ATENȚIONARE

 Verificați dacă nivelul este între semnele **MIN** și **MAX**.

**Nota:** Verificați nivelul înainte de a porni motorul.

**Nota:** Verificați dacă vehiculul este pe o suprafață dreaptă.

**Nota:** Uleiul se dilată atunci când este încălzit. De aceea, nivelul poate depăși, cu câțiva milimetri, semnul **MAX**.

Scoateți joja și ștergeți-o cu o cârpă curată, fără scame. Puneți la loc joja și scoateți-o din nou, pentru a verifica nivelul uleiului.

Dacă nivelul este la semnul **MIN**, completați imediat cu ulei.

## Completarea cu ulei

### AVERTIZARI

 Completați cu ulei numai atunci când motorul este rece. Dacă motorul este cald, așteptați 10 minute, pentru ca acesta să se răcească.

 Nu scoateți bușonul de umplere atunci când motorul este în funcțiune.

Scoateți bușonul de umplere.

### ATENȚIONARE

 Nu completați peste semnul **MAX**.

Completați cu lichidul ce îndeplinește specificațiile Ford. Vezi **Specificațiile tehnice** (pagina 194).

Puneți la loc bușonul de umplere. Rotiți-l până când întâmpinați o rezistență semnificativă.

## VERIFICARE LICHID RĂCIRE MOTOR

### Verificarea nivelului lichidului de răcire

#### AVERTIZARE

 Aveți grijă ca lichidul să nu vă atingă pielea sau ochii. Dacă acest lucru se întâmplă, clătiți imediat zonele afectate cu apă din abundență și contactați un medic.

#### ATENȚIONARE

 Verificați dacă nivelul este între semnele **MIN** și **MAX**.

**Nota:** Lichidul de răcire se dilată atunci când este încălzit. De aceea, nivelul poate depăși semnul **MAX**.

Dacă nivelul este la semnul **MIN**, completați imediat cu ulei.

## Completarea cu ulei

#### AVERTIZARI

 Completați cu ulei numai atunci când motorul este rece. Dacă motorul este cald, așteptați 10 minute, pentru ca acesta să se răcească.

 Nu scoateți bușonul de umplere atunci când motorul este în funcțiune.

 Nu scoateți bușonul de umplere atunci când motorul este cald. Așteptați ca motorul să se răcească.

 Lichidul de răcire nediluat este inflamabil și se poate aprinde dacă este vărsat pe o țevă de eșapament fierbinte.

#### ATENȚIE

 În caz de urgență, adăugați apă în sistemul de răcire, pentru a putea ajunge la un atelier de service. Apelați imediat la un tehnician specializat pentru verificarea sistemului.

# Întreținerea

## ATENȚIE



Utilizarea timp îndelungat a unui lichid de răcire diluat incorect poate provoca deteriorarea motorului datorită coroziunii, supraîncălzirii sau înghețării.

Deșurubați **lent** bușonul. Presiunea existentă va fi redusă lent, pe măsură ce deșurubați bușonul.

## ATENȚIONARE



Nu completați peste semnul **MAX**.

Completați cu un amestec de 50/50 lichid de răcire și apă, folosind lichid care respectă specificațiile Ford. Vezi **Specificațiile tehnice** (pagina 194).

## VERIFICARE FLUID FRÂNĂ ȘI AMBREIAJ

### AVERTIZARI



Aveți grijă ca lichidul să nu vă atingă pielea sau ochii. Dacă acest lucru se întâmplă, clătiți imediat zonele afectate cu apă din abundență și contactați un medic.

### AVERTIZARI



Dacă nivelul este la marcajul **MIN**, solicitați fără întârziere verificarea sistemului de către un mecanic cu o calificare corespunzătoare.

**Nota:** *Contaminarea cu murdărie, apă, produse petroliere sau alte materiale poate conduce la defectarea frânei sau la reparații costisitoare.*

**Nota:** *Sistemele de frână și de ambreiaj sunt alimentate de la același rezervor.*

Completați cu lichidul ce îndeplinește specificațiile Ford. Vezi **Specificațiile tehnice** (pagina 194).

## VERIFICARE LICHID STERGĂTOR

**Nota:** *Sistemele pentru stropitoarea față și stropitoarea spate sunt alimentate din același rezervor.*

Pentru completare, utilizați lichid de spălare și apă în amestec pentru a preveni înghețarea la temperaturi scăzute și pentru a îmbunătăți posibilitățile de spălare. Vă recomandăm să utilizați doar lichid de spălare de înaltă calitate.

Pentru informații privind diluarea lichidului, consultați instrucțiunile produsului.

# Întreținerea

## SPECIFICAȚIILE TEHNICE

### Lichidele vehiculului

#### ATENȚIONARE

 Nu folosiți lichide care nu îndeplinesc specificațiile sau cerințele prescrise. Folosirea de lichide necorespunzătoare poate duce la deteriorări neacoperite de garanția Ford.

Articol	Specificații	Lichid recomandat
Uleiul de motor - motoare pe benzină și diesel	WSS-M2C913-C	Ulei de motor Castrol sau Ford
Uleiul de motor alternativ - numai pentru motoare pe benzină	WSS-M2C925-B	Ulei de motor Castrol
Antigel	WSS-M97B44-D	Antigel Motorcraft SuperPlus
Lichid de frână	WSS-M6C57-A2	Lichid de frână Ford sau Motorcraft Super DOT 4

Motorul a fost proiectat pentru utilizarea cu ulei de motor Castrol sau Ford, ce asigură o economie de combustibil, menținând concomitent fiabilitatea motorului.

Doar pentru motoarele pe benzină, Ford și Castrol au dezvoltat un ulei de fricțiune redusă **SAE-5W-20**, ce asigură o economicitate superioară uleiurilor standard **SAE-5W-30**. Dacă acest ulei nu este disponibil, vă recomandăm să utilizați ulei conform cu specificația **WSS-M2C913-C**.

**Completarea cu ulei:** Dacă nu reușiți să găsiți un ulei care să îndeplinească specificațiile definite de **WSS-M2C913-C** sau **WSS-M2C925-B** (doar pentru motoare pe benzină), atunci trebuie să folosiți **SAE 5W-30**, care este conform cu specificațiile definite de **ACEA A5/B5**.

Folosirea pentru completare a altor uleiuri decât cele specificate poate duce la timpi mai lungi de pornire a motorului, scăderea performanțelor motorului, creșterea consumului de combustibil și a emisiilor de noxe.

Uleiul de motor Castrol recomandat.



### Capacities

Variantă	Articol	Capacity in litres (gallons)
Toate - Grand C-MAX	Alimentarea cu carburant	60 (13,2)

## Întreținerea

Variantă	Articol	Capacity in litres (gallons)
Vehicule cu motor pe benzină - C-MAX	Alimentarea cu carburant	55 (12,1)
Duratorq-TDCi 1,6 l - C-MAX	Alimentarea cu carburant	53 (11,7)
Duratorq-TDCi 2,0 l - C-MAX	Alimentarea cu carburant	60 (13,2)
Toate	Sistem de spălare parbriz - cu spălătoare pentru faruri	4,5 (1)
Toate	Sistem de spălare parbriz - fără spălătoare pentru faruri	3 (0,7)
Duratec-16V de 1,6L Ti-VCT	Ulei de motor - cu filtru	4,1 (0,9)
Duratec-16V de 1,6L Ti-VCT	Ulei de motor - fără filtru	3,75 (0,8)
Duratec-16V de 1,6L Ti-VCT	Sistem de răcire.	aprox. 5,8
Duratorq-TDCi de 1,6L	Ulei de motor - cu filtru	3,8 (0,8)
Duratorq-TDCi de 1,6L	Ulei de motor - fără filtru	3,5 (0,8)
Duratorq-TDCi de 1,6L	Sistem de răcire.	aprox. 7,3
Duratorq-TDCi de 2,0L	Ulei de motor - cu filtru	5,7 (1,3)
Duratorq-TDCi de 2,0L	Ulei de motor - fără filtru	5,4 (1,2)
Duratorq-TDCi de 2,0L	Sistem de răcire.	aprox. 8,4

### Capacități de completare cu ulei de motor

Motor	Capacitate în litri (galoane)
Duratec-16V de 1,6L Ti-VCT	0,7 (0,2)
Duratorq-TDCi de 1,6L	1,6 (0,4)
Duratorq-TDCi de 2,0L	1,8 (0,4)

# Întreținere vehicul

## CURĂȚARE EXTERIOR

### AVERTIZARE



Dacă apelați la o spălătorie auto cu tratament de ceruire, asigurați-vă că ați îndepărtat ceara de pe parbriz.

### ATENȚIE



Înainte de a apela la o unitate de spălare auto, verificați dacă aceasta este potrivită vehiculului dumneavoastră.



Unele instalații din spălătorile auto folosesc apă la presiune ridicată. Aceasta poate avaria anumite părți ale vehiculului dumneavoastră.



Scoateți antena înainte de a apela la o spălătorie auto automată.



Opriiți ventilatorul radiatorului pentru a preveni contaminarea filtrului de aer proaspăt.

Vă recomandăm să spălați vehiculul cu un burete și apă caldută care să conțină un șampon auto.

## Curățarea farurilor

### ATENȚIE



Nu răzuți lentilele farurilor și nu folosiți materii abrazive, solvenți cu alcool sau cu substanțe chimice pentru a le curăța.



Nu ștergeți farurile dacă acestea sunt ude.

## Curățarea lunetei

### ATENȚIONARE



Nu răzuți partea din interior a lunetei și nu folosiți materii abrazive sau solvenți chimici pentru a o curăța.

Folosiți o lavetă curată, fără scame sau o bucată de piele moale și umezită pentru a curăța partea din interior a lunetei.

## Curățarea ornamentelor cromate

### ATENȚIONARE



Nu folosiți materii abrazive sau solvenți chimici. Folosiți apă cu săpun.

## Conservarea vopselei caroseriei

### ATENȚIE



Nu lustruiți vehiculul în bătaia soarelui.



Nu permiteți substanței de lustruire să atingă suprafețele din plastic. Este posibil ca îndepărtarea sa să fie dificilă.



Nu aplicați substanță de lustruit pe parbriz sau pe lunetă. Această acțiune ar putea face ștergătoarele să devină zgomotoase și să nu curețe geamul în mod corect.

Vă recomandăm să ceruiți vopseaua o dată sau de două ori pe an.

## CURĂȚARE INTERIOR

### Centuri de siguranță

#### AVERTIZARI



Nu folosiți substanțe abrazive sau solvenți chimici pentru a le curăța.



Nu permiteți pătrunderea umidității în mecanismul retractor al centurii de siguranță.

Curățați centurile de siguranță cu un burete moale îmbibat în detergent pentru interior sau apă. Lăsați centurile să se usuce pe cale naturală, departe de surse de căldură artificiale.

## Ecrane consolă indicatoare, ecrane LCD, ecrane radio

### AVERTIZARE



Nu folosiți substanțe abrazive ori solvenți chimici sau pe bază de alcool pentru a le curăța.

---

## Lunete

### ATENȚIE



Nu folosiți materiale abrazive pentru a curăța suprafața interioară a lunetei.



Nu lipiți abțibilduri sau etichete pe suprafața interioară a lunetei.

---

## REPARARE DEFECT MINOR VOPSEA

### ATENȚIONARE



Îndepărtați imediat substanțele aparent inofensive de pe vopsea (de ex. excremente de păsări, rășină de copac, rămășițe de insecte, pete de gudron, sare antiderapantă și deșeuri industriale).

---

Este recomandat să reparați cât mai repede posibil deteriorările de vopsea cauzate de pietrele de pe drum sau zgârieturile minore. O gamă de produse este disponibilă la dealerul Ford. Citiți și urmați instrucțiunile producătorului.

# Acumulatorul vehiculului

## FOLOSIRE CABLURI PORNIRE

### ATENȚIE

- ❗ Conectați numai baterii cu aceeași tensiune nominală.
- ❗ Folosiți întotdeauna numai cabluri de pornire cu cleme de prindere izolate și cu diametru corespunzător.
- ❗ Nu deconectați bateria de la sistemul electric al vehiculului.

## Conectarea cablurilor de pornire

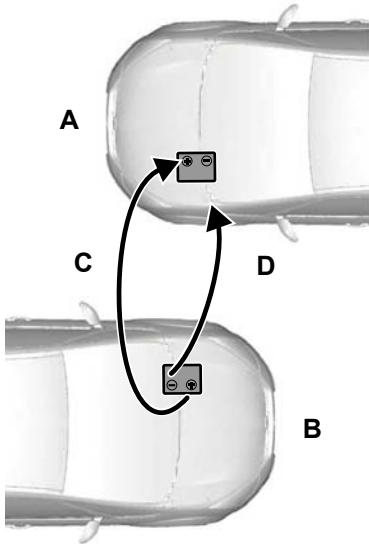

E102925

- A Vehicul cu bateria descărcată
- B Vehicul cu baterie donatoare
- C Cablu de conexiune pozitivă
- D Cablu de conexiune negativă

1. Poziționați vehiculele astfel încât acestea să nu fie în contact direct.
2. Opriți motorul și orice alt echipament electric.
3. Conectați borna pozitivă (+) a vehiculului **B** cu borna pozitivă (+) a vehiculului **A** (cablul **C**).
4. Conectați borna negativă (-) a vehiculului **B** la conexiunea la masă a vehiculului **A** (cablul **D**). Vezi **Puncte legătură baterie** (pagina 199).

### ATENȚIE

- ❗ **Nu conectați la borna negativă (-) a bateriei descărcate.**
- ❗ Asigurați-vă că sunt la distanță sigură cablurile de părți mobile.

## Pornirea motorului

1. Acționați motorul vehiculului **B** la o viteză relativ ridicată.
2. Porniți motorul vehiculului **A**.
3. Rulați motorul ambelor vehicule cel puțin trei minute înainte de deconectarea cablurilor.

### ATENȚIONARE

- ❗ Nu aprindeți farurile în timpul deconectării cablurilor. Tensiunile de vârf ar putea provoca spargerea becurilor.

Deconectați cablurile în ordine inversă.

## SCHIMBAREA ACUMULATORULUI VEHICULULUI

### ATENȚIONARE

- ❗ Pentru vehiculele cu pornire-oprire, cerința privind acumulatorul este diferită. Acesta trebuie să fie înlocuit cu unul de specificație identică cu cel inițial.

# Acumulatorul vehiculului

---

**Nota:** Dacă este cazul, sistemul audio trebuie să fie reprogramat cu un cod.

Acumulatorul este amplasat în compartimentul motorului. Vezi **Întreținerea** (pagina 186).

## PUNCTE LEGĂTURĂ BATERIE

### ATENȚIONARE

 **Nu conectați la borna negativă (-) a bateriei descărcate.**

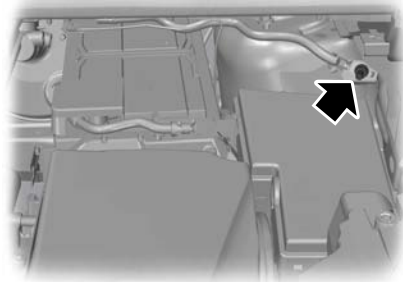

E130431

Punctul de împământare este situat în dreapta acumulatorului, lângă cutia de siguranțe a compartimentului motorului.

# Roți și pneuri

## INFORMATII GENERALE

### ATENȚIE

 Utilizați doar dimensiunile aprobate de roți și pneuri. Folosirea altor dimensiuni ar putea deteriora vehiculul și vor anula valabilitatea certificatului de omologare națională a anvelopelor ("National Type Approval").

 Dacă schimbați diametrul pneurilor față de cele prevăzute în fabrică, este posibil, ca vitezometrul să nu indice viteza corectă. Duceți vehiculul la furnizorul dvs. pentru a reprograma sistemul de management al motorului.

 Dacă intenționați să modificați dimensiunea roților față de cele montate din fabrică, verificați la dealerul dvs. dacă acestea sunt adecvate.

**Nota:** Verificați regulat presiunile din pneuri pentru a optimiza economia de combustibil.

O etichetă adevzivă cu valorile de presiune din pneuri este fixată în deschiderea ușii șoferului pe montantul B.

Verificați și ajustați "la rece" (cu pneurile reci) presiunea din pneuri la temperatura ambiantă în care intenționați să conduceți vehiculul.

## SCHIMBAREA UNEI ROȚI

### Prezoanele

Puteți obține o cheie de rezervă pentru prezoane și prezoane de rezervă de la dealerul dumneavoastră folosind certificatul cu numărul de referință.

### Vehiculele cu roată de rezervă

Dacă roata de rezervă este exact de același tip și dimensiune ca roțile montate, puteți înlocui roata existentă cu roata de rezervă, după care puteți continua să conduceți normal.

Dacă roata de rezervă este diferită de celelalte roți, aceasta va fi marcată cu o etichetă galbenă pe veți găsi menționată limita de viteză corespunzătoare.

Consultați următoarele informații înainte de schimbarea roții.

### AVERTIZARI



Conduceți pe distanțe cât mai scurte.



Nu montați simultan mai multe roți de rezervă pe vehicul.



Nu efectuați reparații ale pneului în cazul unei roți de rezervă.



Nu treceți printr-o spălătorie automată.



Dacă nu sunteți siguri de tipul roții de rezervă pe care îl aveți, nu depășiți viteza de 80 km/h.



Montați lanțurile de zăpadă numai pe pneurile specificate. Vezi **Specificațiile tehnice** (pagina 210).

### ATENȚIONARE



Garda la sol a vehiculului dumneavoastră poate fi redusă. Aveți grijă atunci când parcați lângă o bordură.

**Nota:** Vehiculul dumneavoastră poate prezenta caracteristici de deplasare neobișnuite.

## Cricul vehiculului

### AVERTIZARI



Cricul livrat odată cu vehiculul trebuie să fie folosit doar atunci când schimbați o roată într-o situație de urgență.



Înainte de a utiliza cricul, verificați dacă acesta este defect sau deformat și dacă filetul este lubrifiat și fără corpuri străine.



Nu așezați obiecte între cric și vehicul.

# Roți și pneuri

**Nota:** Vehiculele cu kit de reparare a pneurilor nu sunt echipate cu cric sau cheie tubulară pentru roți.

Se recomandă utilizarea unui cric hidraulic similar celor folosit în atelierile auto pentru a schimba pneurile de vară cu cele de iarnă și invers.

**Nota:** Folosiți un cric cu o capacitate de ridicare de minimum 1,5 tone cu placă de ridicare cu un diametru de minimum 80 mm (3,1 inch).

**Vehiculele fără kit de reparare a pneurilor**

Cricul, cheia tubulară pentru roți, ochiul de remorcare cu înșurubare și dispozitivul de scoatere a capacelor roților se află în compartimentul pentru roata de rezervă.

**Punctele de fixare a cricului și de ridicare**

## ATENȚIONARE

! Folosiți numai punctele de prindere a cricului specificate. Dacă folosiți alte puncte, puteți distruge caroseria, direcția, suspensiile, motorul, sistemul de frânare sau conductele de combustibil.

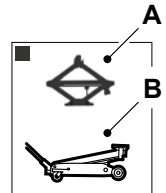
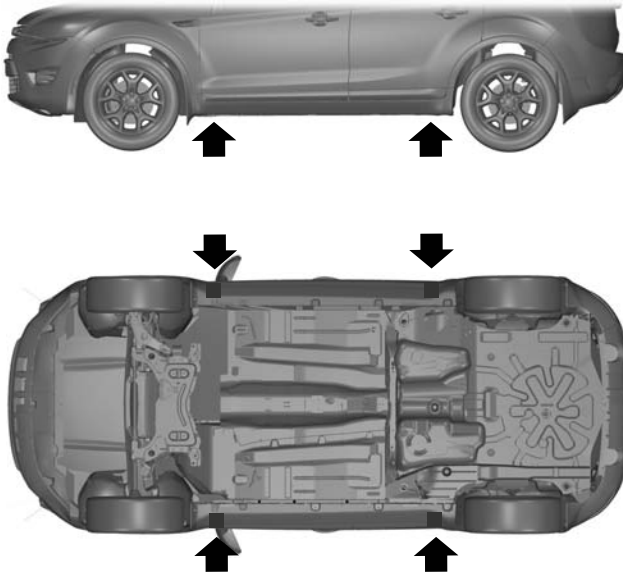

E92658

- A Numai în caz de urgență
- B Întreținere

# Roți și pneuri

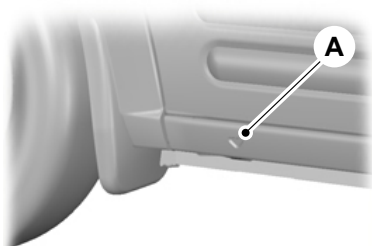

E93302

Marcajele **A** în formă de mici săgeți de pe praguri indică punctele de fixare a cricului.



E92932

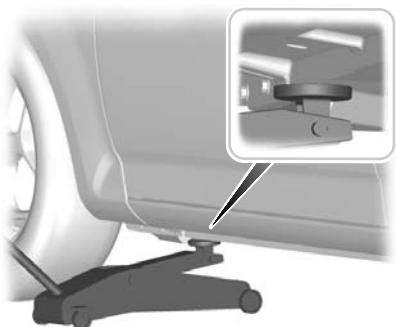

E93020

## Asamblarea cheii tubulare pentru roți

### Tipul 1

#### AVERTIZARE



În momentul în care readuceți prelungirea cheii tubulare pentru roți în poziția inițială, aveți grijă să nu vă prindeți degetele.

**Nota:** Verificați dacă ați extins complet cheia tubulară pentru roți.



E122546

Extindeți cheia tubulară.

### Tipul 2

#### ATENȚIONARE



Ochiul de remorcare cu înșurubare are **filetul pe partea stângă**. Rotiți-l în sensul invers acelor de ceasornic pentru a-l monta. Asigurați-vă că ochiul de remorcare este strâns până la capăt.

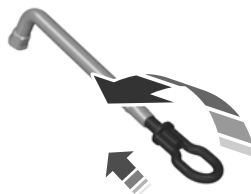

E122502

Introduceți ochiul de remorcare cu înșurubare în cheia tubulară.

# Roți și pneuri

## Scoaterea capacelor roților

### Tipul 1

Introduceți capătul plat al cheii tubulare între jantă și capac și scoateți cu atenție capacul.

### Tipul 2

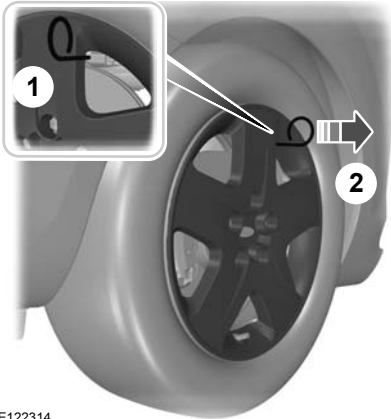



E122314

1. Introduceți dispozitivul de scoatere a capacelor roților.
2. Scoateți capacul roții.





**Nota:** Aveți grijă să trageți dispozitivul de scoatere a capacelor roților în unghi drept față de capac.

## Scoaterea unei roți

### AVERTIZARI

-  Parcați vehiculul astfel încât să nu perturbați și să nu puneți în pericol traficul, fără a vă pune în pericol nici pe dumneavoastră.
-  Așezați pe sol un triunghi reflectorizant.
-  Verificați dacă vehiculul se află pe o suprafață stabilă și dreaptă, cu roțile orientate drept înainte.

### AVERTIZARI

-  Decuplați contactul și acționați frâna de parcare.
-  Dacă vehiculul are transmisie manuală, selectați prima treaptă sau marșarierul. Dacă transmisia este automată, selectați poziția de parcare.
-  Rugați pasagerii să părăsească vehiculul.
-  Fixați roata diametral opusă cu un bloc sau cu o cală.
-  Verificați dacă săgețile de pe pneurile direcționale indică sensul de rotire atunci când vehiculul se deplasează înainte. Dacă trebuie să montați o roată de rezervă cu săgețile orientate în sens opus, solicitați-i unui tehnician calificat să readucă pneul în direcția corectă.
-  Nu lucrați sub vehicul atunci când acesta este susținut doar de către un cric.
-  Verificați dacă cricul este vertical față de punctul de fixare a cricului și dacă baza este așezată drept pe sol.

### ATENȚIONARE

-  Nu așezați roțile din aliaj cu fața în jos pe sol, deoarece stratul de vopsea se va deteriora.

**Nota:** Roata de rezervă se află sub covorul din portbagaj.

1. Montați cheia de prezoane.

# Roți și pneuri

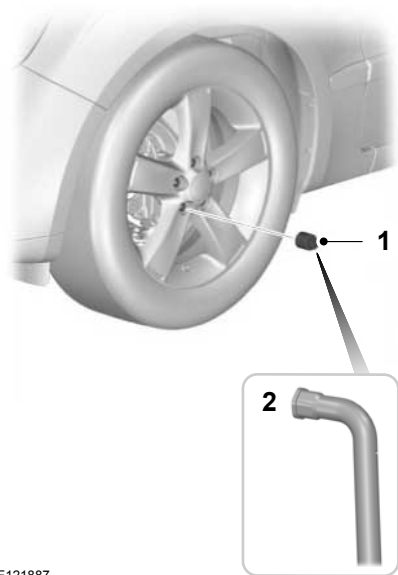



E121887

2. Slăbiți prezoanele.
3. Ridicați vehiculul pe cric până când pneul este deasupra solului.
4. Scoateți prezoanele și roata.

## Montarea unei roți

### AVERTIZARI

 Utilizați doar dimensiunile aprobate de roți și pneuri. Folosirea altor dimensiuni ar putea deteriora vehiculul și vor anula valabilitatea certificatului de omologare națională a anvelopelor ("National Type Approval"). Vezi **Specificațiile tehnice** (pagina 210).

 Nu montați pneuri de tip "run flat" (cu posibilitate de rulare în caz de pană) pe vehiculele care nu au fost echipate, inițial, cu acest tip de pneuri. Vă rugăm să contactați dealerul pentru informații suplimentare despre compatibilitate.

### ATENȚIONARE

 Nu montați roți cu jante din aliaj folosind prezoanele destinate roților cu jante din oțel.

**Nota:** *Piulițele roților cu jante din aliaj și jante din oțel cu spițe pot fi utilizate pentru scurt timp (maximum două săptămâni) și pentru roțile de rezervă cu jante din oțel.*

**Nota:** *Verificați dacă suprafețele de contact dintre jantă și butuc prezintă corpuri străine.*

**Nota:** *Verificați dacă sunt bine fixate pe roată conurile prezoanelor.*

1. Montați roata.
2. Strângeți prezoanele cu degetele.
3. Montați cheia de prezoane.

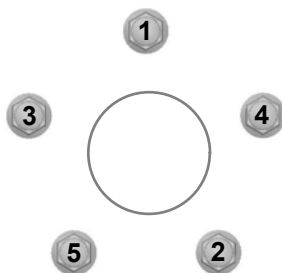

E75442

4. Strângeți parțial prezoanele în ordinea indicată.
5. Coborâți vehiculul și scoateți cricul.
6. Strângeți complet prezoanele în ordinea indicată. Vezi **Specificațiile tehnice** (pagina 210).
7. Montați capacul de roată cu palma.

# Roți și pneuri

## AVERTIZARE



Solicitați cât mai repede posibil verificarea gradului de strângere a prezoanelor și presiunea pneurilor.

## TRUSĂ REPARAȚIE PNEU

Este posibil ca vehiculul dumneavoastră să nu fie echipat cu roată de rezervă. În acest caz, va fi prevăzut cu un kit de vulcanizare rapidă, care poate fi utilizat pentru a repara o pană.

Trusa de reparare a pneului este amplasată în locul roții de rezervă.

## Informații generale

### AVERTIZARI



În funcție de tipul și de dimensiunea porțiunii deteriorate, este posibil ca unele pneuri să poată fi vulcanizate parțial sau să nu poată fi vulcanizate deloc. Pierderea presiunii din pneuri poate afecta manevrarea vehiculului, ducând la pierderea controlului asupra acestuia.



Nu folosiți kitul de vulcanizare rapidă dacă pneul a fost deteriorat ca urmare a deplasării cu pneul insuficient umflat.



Nu folosiți kitul de vulcanizare rapidă pentru pneurile de tip "run flat" (cu posibilitate de rulare în caz de pană).



Nu încercați să remediați alte defecțiuni decât cele aflate pe banda de rulare vizibilă a pneului.



Nu încercați să remediați defecțiunile de pe flancul pneului.

Cu ajutorul kitului de vulcanizare rapidă puteți vulcaniza majoritatea perforărilor (cu un diametru de maximum 6 milimetri), pentru a putea circula temporar.

Urmați regulile de mai jos atunci când utilizați kitul:

- **Conduceți cu atenție și nu efectuați manevre de virare sau de mers bruște**, mai ales dacă vehiculul este foarte încărcat sau dacă tractați o remorcă.
- Kitul va asigura o reparație temporară de urgență, permițându-vă să vă continuați drumul până la cel mai apropiat dealer de vehicule sau magazin de pneuri sau pe o distanță maximă de 200 de km.
- Nu depășiți **viteza de 80 km/h**.
- Nu lăsați kitul la îndemâna copiilor.
- Folosiți kitul numai atunci când temperatura exterioară este între  $-30^{\circ}\text{C}$  și  $+70^{\circ}\text{C}$ .

## Utilizarea kitului de vulcanizare rapidă

### AVERTIZARI



Aerul comprimat poate acționa ca explozibil sau propulsor.



Nu lăsați kitul de vulcanizare rapidă nesupravegheat atunci când îl utilizați.

### ATENȚIONARE



Nu lăsați compresorul să funcționeze pentru o durată mai mare de 10 minute.

**Nota:** Folosiți kitul de vulcanizare rapidă numai pentru vehiculul cu care a fost livrat.

- Parcați în afara carosabilului, astfel încât să nu perturbați traficul și să puteți folosi kitul fără să vă puneți în pericol.
- Acționați frâna de mână chiar dacă ați parcat pe o suprafață dreaptă, pentru a vă asigura că vehiculul nu se va deplasa.
- Nu încercați să scoateți obiectele străine, cum ar fi cuiele sau șuruburile, care au perforat pneul.
- Lăsați motorul să ruleze cât timp utilizați kitul, dar nu și dacă vehiculul se află într-un spațiu închis sau insuficient aerisit (de exemplu, în interiorul unei clădiri). În astfel de situații, porniți compresorul cu motorul oprit.

## Roți și pneuri

- Înlocuiți flaconul cu substanța adezivă cu unul nou înainte de data expirării (vezi partea de sus a flaconului).
- Informați-i pe toți ceilalți utilizatori ai vehiculului că pneul a fost vulcanizat temporar cu kitul de vulcanizare și avertizați-i asupra condițiilor speciale de deplasare pe care trebuie să le respecte.

### Umflarea pneului

#### AVERTIZARI

 Înainte de a umfla pneul, verificați flancul acestuia. Dacă observați fisuri, umflături sau alte semne de deteriorare, nu încercați să umflați pneul.

 Nu stați lângă pneu în timp ce compresorul pompează aer.

 Urmăriți flancul pneului. Dacă apar fisuri, umflături sau alte semne de deteriorare, opriți compresorul și evacuați aerul cu ajutorul supapei reductoare de presiune **B**. Nu folosiți în continuare acest pneu.

 Substanța adezivă conține latex din cauciuc natural. Evitați contactul cu pielea și îmbrăcămintea. Dacă acest lucru se întâmplă, clătiți imediat zonele afectate cu apă din abundență și contactați un medic.

 Dacă presiunea de umflare a pneului nu atinge 1,8 bari în 7 minute, este posibil ca pneul să fie prea deteriorat, vulcanizarea temporară nefiind posibilă. În acest caz, nu continuați deplasarea cu pneul respectiv.

#### ATENȚIONARE

 Dacă răsuciți flaconul pe suport, sigiliul va fi perforat. Nu scoateți flaconul din suport, deoarece substanța adezivă va curge.

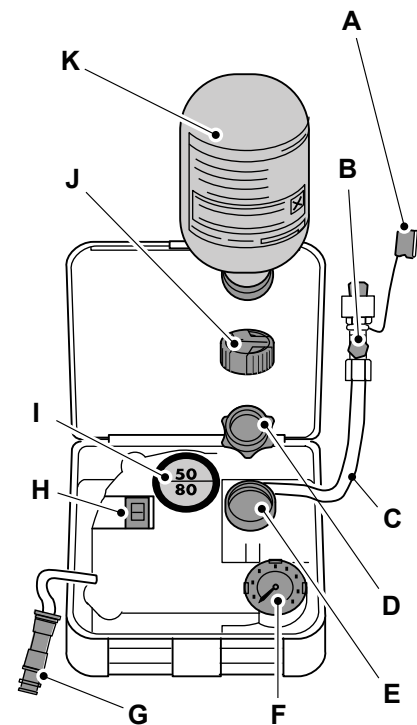

E94973

- A Capac de protecție
- B Supapă reductoare de presiune
- C Furtun
- D Capac portocaliu
- E Suport flacon
- F Manometru
- G Fișă de alimentare cu cablu
- A Înterupător compresor
- I Etichetă
- J Capac flacon
- K Flacon cu substanță adezivă

## Roți și pneuri

1. Deschideți capacul kitului de vulcanizare rapidă.
2. Dezlipiți eticheta **I** care indică viteza maximă admisă de 80 km/h de pe flacon și lipiți-o pe bord, în raza vizuală a șoferului. Aveți grijă că eticheta să nu acopere ceva important.
3. Scoateți furtunul **C** și fișa de alimentare cu cablu **G** din kit.
4. Deșurubați capacul portocaliu **D** și capacul flaconului **J**.
5. Răsuciți flaconul cu substanță adezivă **K** în suport **E**, în sensul acelor de ceasornic, până când este bine fixat.
6. Scoateți capacul ventilului de pe pneu deteriorat.
7. Scoateți capacul de protecție **A** de pe furtun **C** și înșurubați bine furtunul **C** pe ventilul pneului deteriorat.
8. Verificați dacă întrerupătorul compresorului **H** este în poziția **0**.
9. Introduceți fișa de alimentare **G** în priza pentru brichetă sau priza auxiliară. Vezi **Brichetă** (pagina 121). Vezi **Prize alimentare auxiliare** (pagina 122).
10. Porniți motorul.
11. Aduceți întrerupătorul compresorului **H** în poziția **1**.
12. Umflați pneul timp de cel mult 7 minute, la o presiune de umflare de minimum 1,8 bari și maximum 3,5 bari. Aduceți întrerupătorul compresorului **H** în poziția **0** și verificați presiunea curentă a pneului cu manometrul **F**.
13. Scoateți fișa de alimentare **G** din priza pentru brichetă sau din priza auxiliară.
14. Deșurubați rapid furtunul **C** din ventilul pneului și puneți la loc capacul de protecție **A**. Puneți la loc capacul ventilului și strângeți-l.
15. Lasati flaconul cu substanta adeziva **K** în suportul **E**.
16. Păstrați kitul, capacul flaconului și capacul portocaliu într-un loc sigur, dar ușor accesibil, în interiorul vehiculului. Veți avea din nou nevoie de kit atunci când verificați presiunea pneului.
17. Imediat după aceasta, parcurgeți o distanță de aproximativ trei kilometri, pentru ca substanța adezivă să lipească zona deteriorată.

**Nota:** *Atunci când substanța adezivă este introdusă prin ventilul pneului, presiunea poate crește până la 6 bari, dar va scădea din nou după aproximativ 30 de secunde.*

### AVERTIZARE



Dacă simțiți vibrații puternice, instabilitatea direcției sau zgomote în timpul mersului, reduceți viteza și conduceți cu atenție până într-un loc unde puteți opri în siguranță. Verificați din nou pneul și presiunea acestuia. Dacă presiunea pneului este sub 1,3 bari sau dacă observați fisuri, umflături sau alte semne de deteriorare vizibile, nu continuați deplasarea cu pneul respectiv.

### Verificarea presiunii pneului

1. Opriți vehiculul după ce ați parcurs o distanță de aproximativ trei kilometri. Verificați și, dacă este cazul, reglați presiunea pneului defect.
2. Fixați kitul și citiți presiunea de pe manometrul **F**.
3. Dacă presiunea pneului umplut cu substanță adezivă este de 1,3 bari sau mai mult, reglați-o la valoarea specificată. Vezi **Specificațiile tehnice** (pagina 210).
4. Urmați din nou procedura de umflare, pentru a umfla complet pneul.
5. Verificați din nou presiunea cu ajutorul manometrului **F**. Dacă presiunea pneului este prea mare, dezumflați pneul până la valoarea specificată, utilizând supapa reductoare de presiune **B**.

## Roți și pneuri

- După ce ați umflat pneul la presiunea corectă, aduceți întrerupătorul compresorului **H** în poziția **0**, scoateți fișa de alimentare **G** din priză, deșurubați furtunul **C**, puneți la loc și închideți capacul ventilului și puneți la loc capacul de protecție **A**.
- Lăsați flaconul cu substanță adezivă **K** în suport **E** și depozitați kitul în siguranță, în locul inițial.
- Deplasați-vă până la cel mai apropiată vulcanizare, pentru a înlocui pneul deteriorat. Înainte de a scoate pneul de pe jantă, informați persoana de la vulcanizare că pneul conține substanță adezivă. Înlocuiți kitul cât de curând posibil după ce l-ați utilizat o dată.

**Nota:** Nu uitați că aceste kituri de vulcanizare rapidă a pneurilor nu asigură decât deplasarea temporară. Reglementările aplicabile reparării pneurilor după utilizarea kitului de vulcanizare pot diferi de la o țară la alta. Pentru mai multe informații, adresați-vă unui specialist în pneuri.

### AVERTIZARE



Înainte de porni la drum, verificați dacă presiunea pneului este reglată la valoarea recomandată. Vezi

**Specificațiile tehnice** (pagina 210). Urmăriți presiunea până când pneul vulcanizat este înlocuit.

Flacoanele cu substanță adezivă goale pot fi aruncate împreună cu deșeurile menajere obișnuite. Returnați restul de substanță adezivă dealerului sau aruncați-l în conformitate cu reglementările locale privind aruncarea deșeurilor.

## ÎNTREȚINERE PNEU



E70415

Pentru a vă asigura că pneurile față și spate ale vehiculului dumneavoastră se uzează uniform și au o viață utilă mai lungă, vă recomandăm să le schimbați pe cele din față cu cele din spate și invers la intervale regulate de între 5.000 și 10.000 km (3.000 și 6.000 mile).

### ATENȚIONARE



Nu zgâriați pereții laterali ai pneurilor atunci când parcați.

Dacă trebuie să urcați vehiculul pe bordură, faceți acest lucru încet și cu roțile în unghi drept față de bordură.

Examinați pneurile regulat, verificând absența de tăieturi, obiecte străine și uzură neuniformă a benzii de rulare. Uzura neuniformă poate semnala nesituarea alinierii roților în valorile specificate.

Verificați presiunea pneurilor (inclusiv a celui de rezervă) la rece, la fiecare două săptămâni.

## FOLOSIRE PNEURI DE IARNĂ

### ATENȚIONARE



Asigurați-vă că folosiți piulițe de roată adecvate tipului de roată pe care sunt montate pneurile de iarnă.

# Roți și pneuri

Dacă pneurile de iarnă sunt uzate, asigurați-vă că presiunea lor este corectă. Vezi **Specificațiile tehnice** (pagina 210).

## FOLOSIRE LANȚURI PENTRU ZĂPADĂ

### AVERTIZARI



Nu depășiți 50 km/h (30 mph).



Nu utilizați lanțuri de zăpadă pe drumurile neînzăpezite.



Montați lanțurile de zăpadă numai pe pneurile specificate. Vezi **Specificațiile tehnice** (pagina 210).

### ATENȚIONARE



Dacă vehiculul dumneavoastră este echipat cu capace de roți, scoateți-le înainte de a monta lanțurile de zăpadă.

**Nota:** *ABS va continua să funcționeze normal.*

Folosiți numai lanțuri de zăpadă cu zale mici.

Folosiți lanțuri de zăpadă numai pe roțile față.

### Vehicule cu control al stabilității (EPS)

Vehiculele cu control al stabilității (EPS) pot prezenta caracteristici de conducere neobișnuite, care pot fi evitate prin închiderea sistemului. Vezi **Folosire sistem stabilitate** (pagina 146).

## SISTEM MONITORIZARE PRESIUNE ÎN PNEURI

### AVERTIZARI



Acest sistem nu vă absolvă de responsabilitatea de a verifica regulat presiunea pneurilor.

### AVERTIZARI



Acest sistem vă va avertiza doar în cazul unei presiuni scăzute în pneuri. Nu va umfla pneurile.



Nu vă deplasați cu pneurile insuficient umflate. Acest lucru poate cauza supraîncălzirea și defectarea pneurilor. Umflarea insuficientă duce la reducerea eficienței combustibilului și a duratei de viață a pneurilor, dar vă poate afecta, de asemenea, abilitatea de a conduce vehiculul în siguranță.

### ATENȚIE



Nu îndoiiți și nu deteriorați valvele atunci când umflați pneurile.



Apelați la un tehnician specializat pentru montarea pneurilor.

Sistemul de detecție a pierderilor de presiune vă va avertiza în cazul unei modificări a presiunii aerului din pneuri. Acest lucru se realizează prin intermediul senzorilor ABS pentru a detecta circumferința de rulare a roților. La schimbarea circumferinței, ceea ce indică o presiune scăzută într-un pneu, un mesaj de avertizare apare pe afișajul de informare, iar martorul mesaj se va aprinde. Vezi **Mesaje informații** (pagina 90).

Cu excepția unei presiuni prea scăzute în pneu sau a unui pneu deteriorat, următoarele situații pot afecta circumferința de rulare:

- Încărcătura vehiculului este neuniformă.
- Tractarea unei remorci sau coborârea ori urcarea unei pante.
- Folosirea lanțurilor pentru zăpadă.
- Deplasarea pe suprafețe moi, cum ar fi zăpada sau noroiul.

**Nota:** *Sistemul va continua să funcționeze corect, dar durata de detectare poate crește.*

# Roți și pneuri

Dacă pe afișajul de informare apare un mesaj de avertizare presiune scăzută în pneuri, verificați presiunea pneurilor cât de repede posibil și umflați-le până la presiunea recomandată. Vezi **Specificațiile tehnice** (pagina 210).

Dacă acest lucru se întâmplă frecvent, detectați cauza și rectificați-o cât de curând posibil.

## Resetarea sistemului

**Nota:** Nu resetați sistemul atunci când vehiculul se află în mișcare.

**Nota:** Trebuie să resetați sistemul după fiecare ajustare a presiunii pneurilor sau după schimbarea acestora.

**Nota:** Porniți motorul.

1. Utilizând comanda afișajului informativ, deplasați-vă la **Information > Deflat detect**
2. Apăsati și țineți apăsat butonul **OK** până când apare o confirmare.

## SPECIFICAȚIILE TEHNICE

### Cuplu piuliță roată

Tip roată	Nm
Toate	130 (96)

### Presiunea în pneuri (pneuri reci)

#### Până la 80 km/h

Varianta	Dimensiune pneu	Sarcină normală		Sarcină maximă	
		Față	Spate	Față	Spate
		bar	bar	bar	bar
Toate	T125/80 R 16	4,2 (61)	4,2 (61)	4,2 (61)	4,2 (61)
Toate	T125/90 R 16	4,2 (61)	4,2 (61)	4,2 (61)	4,2 (61)

## C-MAX

#### Până la 160 km/h

Varianta	Dimensiune pneu	Sarcină normală		Sarcină maximă	
		Față	Spate	Față	Spate
		bar (psi)	bar (psi)	bar (psi)	bar (psi)
Autovehicule cu motor pe benzină	205/55 R 16 *	2,1 (31)	2,1 (31)	2,5 (36)	2,8 (41)

## Roți și pneuri

Varianta	Dimensiune pneu	Sarcină normală		Sarcină maximă	
		Față	Spate	Față	Spate
		bar (psi)	bar (psi)	bar (psi)	bar (psi)
Autovehicule cu motor diesel	205/55 R 16 *	2,3 (33)	2,1 (31)	2,5 (36)	2,8 (41)
Autovehicule cu motor pe benzină	215/55 R 16 *	2,1 (31)	2,1 (31)	2,5 (36)	2,8 (41)
Autovehicule cu motor diesel	215/55 R 16 *	2,3 (33)	2,1 (31)	2,5 (36)	2,8 (41)
Autovehicule cu motor pe benzină	215/50 R 17	2,1 (31)	2,1 (31)	2,5 (36)	2,8 (41)
1.6L Duratorq-TDCi (DV) Diesel	215/50 R 17	2,3 (33)	2,1 (31)	2,5 (36)	2,8 (41)
2.0L Duratorq-TDCi (DW) Diesel	215/50 R 17	2,4 (35)	2,1 (31)	2,5 (36)	2,8 (41)
Autovehicule cu motor pe benzină	235/40 R 18	2,1 (31)	2,1 (31)	2,6 (38)	2,9 (42)
1.6L Duratorq-TDCi (DV) Diesel	235/40 R 18	2,1 (31)	2,1 (31)	2,6 (38)	2,9 (42)
2.0L Duratorq-TDCi (DW) Diesel	235/40 R 18	2,4 (35)	2,1 (31)	2,6 (38)	2,9 (42)

<sup>1</sup> Montați lanțuri de zăpadă numai la pneurile specificate.

### Viteză continuă de peste 160 km/h

Varianta	Dimensiune pneu	Sarcină normală		Sarcină maximă	
		Față	Spate	Față	Spate
		bar (psi)	bar (psi)	bar (psi)	bar (psi)
Duratec-16V Ti-VCT (Sigma) de 1,6 l	205/55 R 16	2,1 (31)	2,1 (31)	2,5 (36)	2,8 (41)
1.6L EcoBoost SCTi	205/55 R 16	2,3 (33)	2,1 (31)	2,5 (36)	2,8 (41)
1.6L Duratorq-TDCi (DV) Diesel	205/55 R 16	2,3 (33)	2,1 (31)	2,5 (36)	2,8 (41)

## Roți și pneuri

Varianta	Dimensiune pneu	Sarcină normală		Sarcină maximă	
		Față	Spate	Față	Spate
		bar (psi)	bar (psi)	bar (psi)	bar (psi)
Autovehicule cu motor pe benzină	215/55 R 16	2,1 (31)	2,1 (31)	2,5 (36)	2,8 (41)
Autovehicule cu motor diesel	215/55 R 16	2,4 (35)	2,1 (31)	2,5 (36)	2,8 (41)
Autovehicule cu motor pe benzină	215/50 R 17	2,2 (32)	2,1 (31)	2,6 (38)	2,8 (41)
1.6L Duratorq-TDCi (DV) Diesel	215/50 R 17	2,3 (33)	2,1 (31)	2,6 (38)	2,8 (41)
2.0L Duratorq-TDCi (DW) Diesel	215/50 R 17	2,4 (35)	2,1 (31)	2,6 (38)	2,8 (41)
Autovehicule cu motor pe benzină	235/40 R 18	2,2 (32)	2,1 (31)	2,6 (38)	2,9 (42)
1.6L Duratorq-TDCi (DV) Diesel	235/40 R 18	2,1 (31)	2,1 (31)	2,6 (38)	2,9 (42)
2.0L Duratorq-TDCi (DW) Diesel	235/40 R 18	2,4 (35)	2,1 (31)	2,6 (38)	2,9 (42)

### Grand C-MAX

Până la 160 km/h

Varianta	Dimensiune pneu	Sarcină normală		Sarcină maximă	
		Față	Spate	Față	Spate
		bar (psi)	bar (psi)	bar (psi)	bar (psi)
Autovehicule cu motor pe benzină	205/55 R 16 *	2,1 (31)	2,3 (33)	2,5 (36)	2,8 (41)
Autovehicule cu motor diesel	205/55 R 16 *	2,3 (33)	2,3 (33)	2,5 (36)	2,8 (41)
Autovehicule cu motor pe benzină	215/55 R 16 *	2,1 (31)	2,3 (33)	2,5 (36)	2,8 (41)
Autovehicule cu motor diesel	215/55 R 16 *	2,3 (33)	2,3 (33)	2,5 (36)	2,8 (41)

## Roți și pneuri

Varianta	Dimensiune pneu	Sarcină normală		Sarcină maximă	
		Față	Spate	Față	Spate
		bar (psi)	bar (psi)	bar (psi)	bar (psi)
Autovehicule cu motor pe benzină	215/50 R 17	2,1 (31)	2,3 (33)	2,5 (36)	2,9 (42)
1.6L Duratorq-TDCi (DV) Diesel	215/50 R 17	2,3 (33)	2,3 (33)	2,5 (36)	2,9 (42)
2.0L Duratorq-TDCi (DW) Diesel	215/50 R 17	2,4 (35)	2,3 (33)	2,5 (36)	2,9 (42)
Autovehicule cu motor pe benzină	235/40 R 18	2,1 (31)	2,1 (31)	2,6 (38)	2,9 (42)
1.6L Duratorq-TDCi (DV) Diesel	235/40 R 18	2,1 (31)	2,1 (31)	2,6 (38)	2,9 (42)
2.0L Duratorq-TDCi (DW) Diesel	235/40 R 18	2,4 (35)	2,1 (31)	2,6 (38)	2,9 (42)

<sup>1</sup> Montați lanțuri de zăpadă numai la pneurile specificate.

### Viteză continuă de peste 160 km/h

Varianta	Dimensiune pneu	Sarcină normală		Sarcină maximă	
		Față	Spate	Față	Spate
		bar (psi)	bar (psi)	bar (psi)	bar (psi)
Duratec-16V Ti-VCT (Sigma) de 1,6 l	205/55 R 16	2,2 (32)	2,3 (33)	2,6 (38)	3 (44)
1.6L EcoBoost SCTi	205/55 R 16	2,4 (35)	2,3 (33)	2,6 (38)	3,2 (46)
1.6L Duratorq-TDCi (DV) Diesel	205/55 R 16	2,3 (33)	2,3 (33)	2,6 (38)	2,9 (42)
Autovehicule cu motor pe benzină	215/55 R 16	2,2 (32)	2,3 (33)	2,6 (38)	3 (44)
Autovehicule cu motor diesel	215/55 R 16	2,4 (35)	2,3 (33)	2,6 (38)	3 (44)
Autovehicule cu motor pe benzină	215/50 R 17	2,3 (33)	2,3 (33)	2,7 (39)	3,1 (45)

## Roți și pneuri

Varianta	Dimensiune pneu	Sarcină normală		Sarcină maximă	
		Față	Spate	Față	Spate
		bar (psi)	bar (psi)	bar (psi)	bar (psi)
1.6L Duratorq-TDCi (DV) Diesel	215/50 R 17	2,3 (33)	2,3 (33)	2,7 (39)	3,1 (45)
2.0L Duratorq-TDCi (DW) Diesel	215/50 R 17	2,5 (36)	2,3 (33)	2,7 (39)	3,1 (45)
Autovehicule cu motor pe benzină	235/40 R 18	2,3 (33)	2,1 (31)	2,7 (39)	3,2 (46)
1.6L Duratorq-TDCi (DV) Diesel	235/40 R 18	2,1 (31)	2,1 (31)	2,7 (39)	3,2 (46)
2.0L Duratorq-TDCi (DW) Diesel	235/40 R 18	2,5 (36)	2,1 (31)	2,7 (39)	3,2 (46)

# Identificare vehicul

## PLACUȚĂ IDENTIFICARE VEHICUL

*Nota: Informațiile prezente pe această plăcuță identificare vehicul depind de cerințele pieței.*

**Nota:** Aspectul plăcuței de identificare a vehiculului poate fi diferit de cel ilustrat.

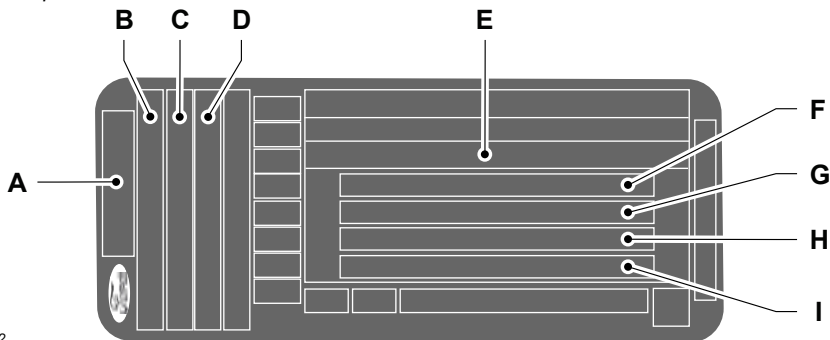

E135662

- A modelul
- B Varianta
- C Denumire motor
- D Nivel de emisii
- E Număr identificare vehicul
- F Greutate brută vehicul
- G Greutate brută agregat
- A Greutate maximă pe puntea față
- I Greutate maximă pe puntea spate

Numărul de identificare a vehiculului și greutatețile maxime sunt indicate pe o plăcuță situată pe partea de închidere a cadrului ușii din dreapta, în partea inferioară.

## Identificare vehicul

---

### NUMĂR IDENTIFICARE VEHICUL (VIN)

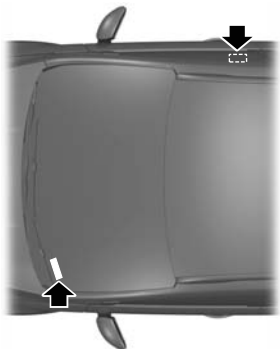

E87496

Numărul de identificare al vehiculului este ștanțat în panoul planșeului din partea dreaptă, lângă scaunul din față. De asemenea, este prezent în partea stângă a panoului de bord.

# Specificații tehnice

## SPECIFICAȚIILE TEHNICE

### Dimensiunile vehiculului

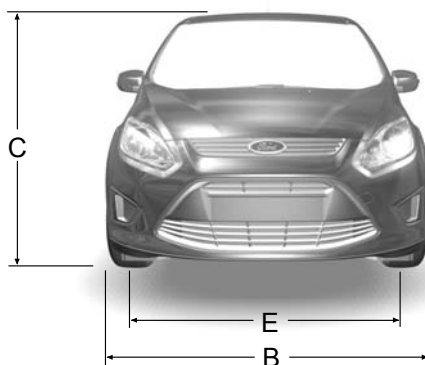
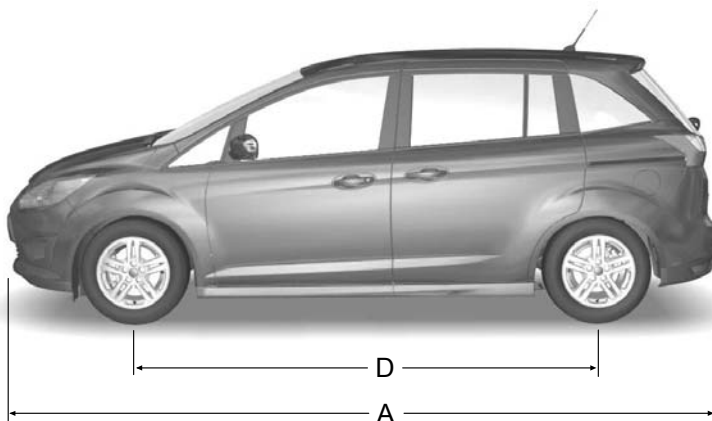

E130083

### C-MAX

Articol	Descriere dimensiune	Dimensiune în mm (țoli)
A	Lungimea maximă	4 380 (172,4)

## Specificații tehnice

Articol	Descriere dimensiune	Dimensiune în mm (țoli)
B	Lățimea totală incluzând oglinzile exterioare	2 067 (81,4)
C	Înălțimea totală - greutate utilă CE	1 595 - 1 626 (62,8 - 64,0)
D	Ampatament	2 648 (104,2)
E	Ecartament frontal	1 544 - 1 559 (60,8 - 61,4)
E	Ecartament posterior	1 554 - 1 569 (61,2 - 61,8)

### Grand C-MAX

Articol	Descriere dimensiune	Dimensiune în mm (țoli)
A	Lungimea maximă	4 520 (177,9)
B	Lățimea totală incluzând oglinzile exterioare	2 067 (81,4)
C	Înălțime totală la masă proprie CE fără bare de pavilion	1 653 - 1 684 (65,0 - 66,3)
C	Înălțime totală la masă proprie CE cu bare de pavilion incluse	1667 - 1698 (65,6 - 66,8)
D	Ampatament	2 788 (109,8)
E	Ecartament frontal	1 544 - 1 559 (60,8 - 61,4)
E	Ecartament posterior	1 554 - 1 569 (61,2 - 61,8)

# Specificații tehnice

## Dimensiunile echipamentului de remorcare

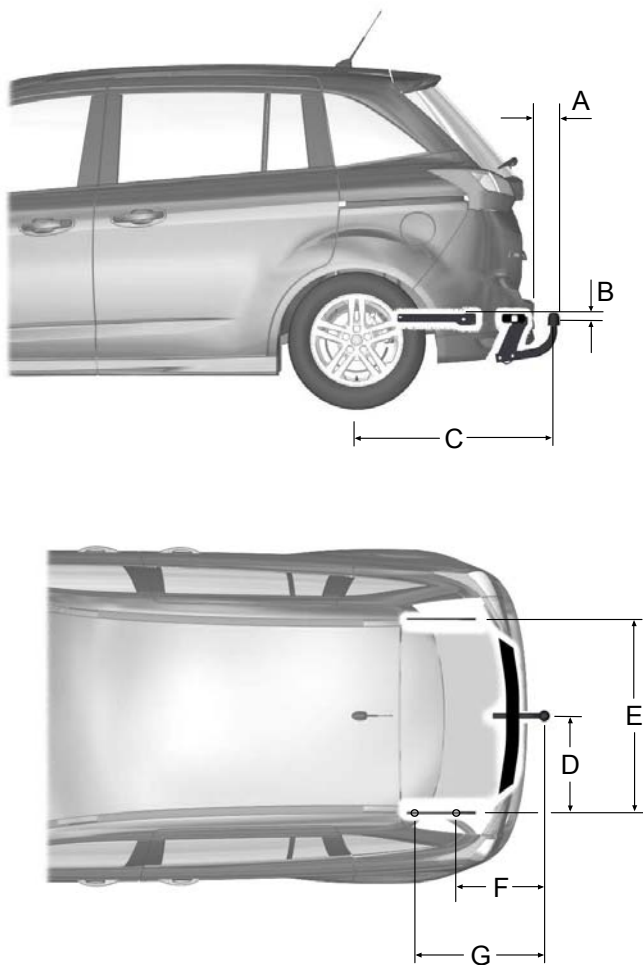

E130084

## Specificații tehnice

---

Articol	Descriere dimensiune	Dimensiune în mm (țoli)
A	Bara de protecție - capătul capului de tractare	111 (4,4)
B	Punct de fixare - centrul cârligului de tractare (C-MAX)	4 (0,1)
B	Punct de fixare - centrul cârligului de tractare (Grand C-MAX)	5 (0,2)
C	Centru roată - centrul capului de tractare	925 (36,4)
D	Centru cap de tractare - lonjeron	518 (20,4)
E	Distanța dintre lonjeroane	1 036 (40,8)
F	Centru cap de tractare - centrul primului punct de legare	426 (16,8)
G	Centru cap de tractare - centru celui de-al doilea punct de legare	726 (28,6)

# Introducere în capitolul audio

## INFORMAȚII IMPORTANTE AUDIO

### AVERTIZARI



Datorită incompatibilității tehnice, este posibil ca discurile inscriptibile (CD-R) și reinscriptibile (CD-RW) să nu funcționeze corect.



Aceste unități radio-CD redau compact-discuri conforme cu specificațiile audio ale standardului International Red Book. CD-urile protejate împotriva copierii ale unor producători nu sunt conforme cu acest standard, astfel că redarea nu poate fi garantată.



Discurile în format dublu, cu două fețe (formatele DVD Plus, CD-DVD), adoptate de industria muzicală, sunt mai groase decât CD-urile obișnuite și, în consecință, redarea pe această unitate nu poate fi garantată, discurile putându-se bloca. Nu se vor utiliza CD-uri de forme neregulate sau CD-uri cu peliculă de protecție zgâriată sau cu etichete autoadezive aplicate. Solicitățile în garanție nu vor fi acceptate atunci când se găsesc astfel de discuri în interiorul unei unități audio returnate pentru reparație.



Toate unitățile CD sunt proiectate să redea numai compact-discuri audio de 12 cm disponibile în comerț.



Unitatea audio poate fi avariata dacă se introduc obiecte inadecvate, cum ar fi carduri de credit sau monede, în fanta CD.

CAUTION—INVISIBLE LASER RADIATION WHEN OPEN  
DO NOT STARE INTO BEAM OR  
VIEW DIRECTLY WITH OPTICAL INSTRUMENTS

## Etichetele discurilor

### CD audio

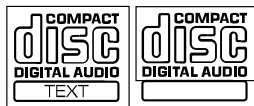

### MP3



## Etichetele unității audio

CLASS 1  
LASER PRODUCT

## Descriere generală audio

### DESCRIERE GENERALĂ AUDIO

*Nota: Unitățile au un afișaj multifuncțional integrat situat deasupra fantei de acces CD. Acesta prezintă informații importante privind comanda unității dvs. audio. În plus, în jurul ecranului afișajului sunt plasate diferite pictograme care sunt luminate când o funcție este activă (de exemplu, CD, Radio sau Aux.)*

#### Tipul 1

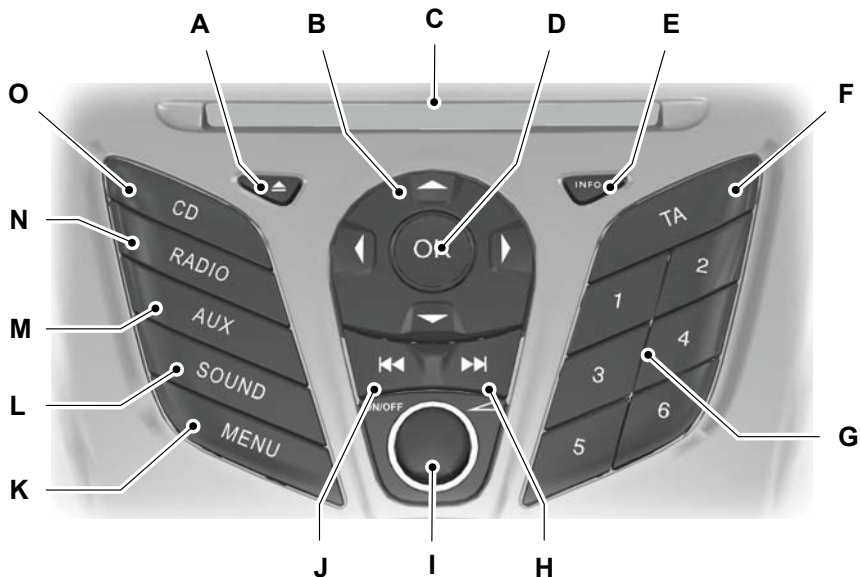

E130324

- A Scoatere CD. Vezi **CD player** (pagina 234).
- B Săgeți de navigare.
- C Fanta de acces CD. Vezi **CD player** (pagina 234).
- D OK.
- E Informatii.
- F Anunturi despre trafic. Vezi **Control informații trafic** (pagina 230).
- G Posturi de radio prereglate. Vezi **Butoane presetare posturi radio** (pagina 230).

## Descriere generală audio

- A Căutare progresivă ("înainte"). Selectare melodie pe CD. Vezi **Scanare posturi radio** (pagina 229). Vezi **Selectie melodie** (pagina 234).
- I Pornire/oprire și comandă volum.
- J Căutare regresivă ("înapoi"). Selectare melodie pe CD. Vezi **Scanare posturi radio** (pagina 229). Vezi **Selectie melodie** (pagina 234).
- K Selectare meniu.
- L Buton de sunet. Vezi **Buton sunet** (pagina 229).
- M Selectare sursă audio auxiliară. Vezi **Mufă intrare auxiliară (AUX IN)** (pagina 124). Vezi **Mufă intrare auxiliară (AUX IN)** (pagina 238).
- N Radio și selectare bandă de frecvență. Vezi **Operare audio** (pagina 229).
- B Selectare CD. Vezi **CD player** (pagina 234).

### Tipul 2

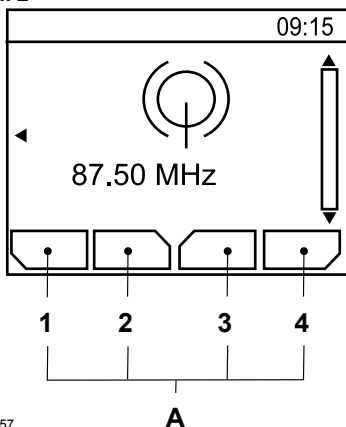

E104157

- A Descrierea butoanelor pentru funcții 1-4

## Descriere generală audio

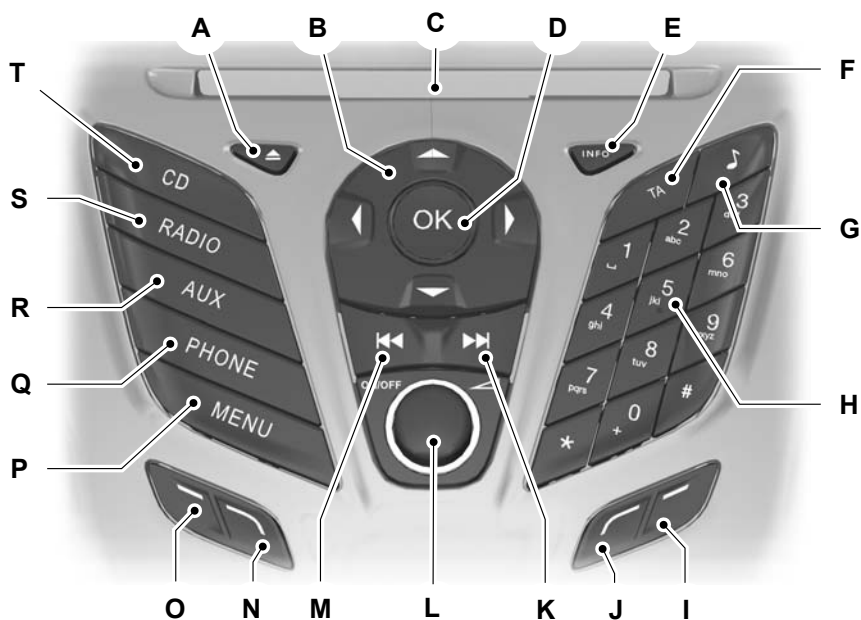

E130142

- A Scoatere CD. Vezi **CD player** (pagina 234).
- B Săgeți de navigare.
- C Fanta de acces CD. Vezi **CD player** (pagina 234).
- D OK.
- E Informații.
- F Anunțuri despre trafic. Vezi **Control informații trafic** (pagina 230).
- G Buton de sunet. Vezi **Buton sunet** (pagina 229).
- A Tastatură telefonică și posturi de radio prereglate. Vezi **Folosire telefon** (pagina 241).  
Vezi **Butoane presetare posturi radio** (pagina 230).
- I Funcția 4.
- J Funcția 3.
- K Căutare progresivă ("înainte"). Selectare melodie pe CD. Vezi **Scanare posturi radio** (pagina 229). Vezi **Selectie melodie** (pagina 234).

## Descriere generală audio

- L Pornire/oprire și comandă volum.
- M Căutare regresivă ("înapoi"). Selectare melodie pe CD. Vezi **Scanare posturi radio** (pagina 229). Vezi **Selecție melodie** (pagina 234).
- N Funcția 2.
- B Funcția 1.
- P Selectare meniu.
- Q Meniu telefon. Vezi **Telefon** (pagina 240).
- R Selectare sursă audio auxiliară, USB și iPod. Vezi **Mufă intrare auxiliară (AUX IN)** (pagina 124). Vezi **Mufă intrare auxiliară (AUX IN)** (pagina 238). Vezi **Conectivitate** (pagina 260).
- S Radio și selectare bandă de frecvență. Vezi **Operare audio** (pagina 229).
- T Selectare CD. Vezi **CD player** (pagina 234).

Butoanele pentru funcții 1-4 sunt dependente de context și se modifică în funcție de modul unității audio curente. Descrierea funcțiilor este prezentată în partea de jos a ecranului afișajului.

Tipul 3

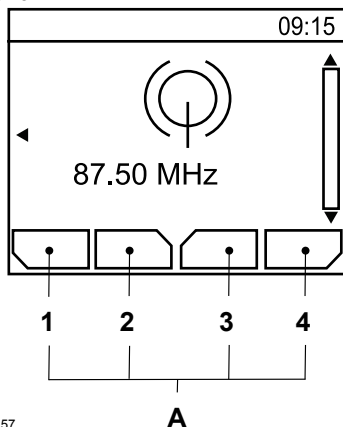

E104157

- A Descrierea butoanelor pentru funcții 1-4

## Descriere generală audio

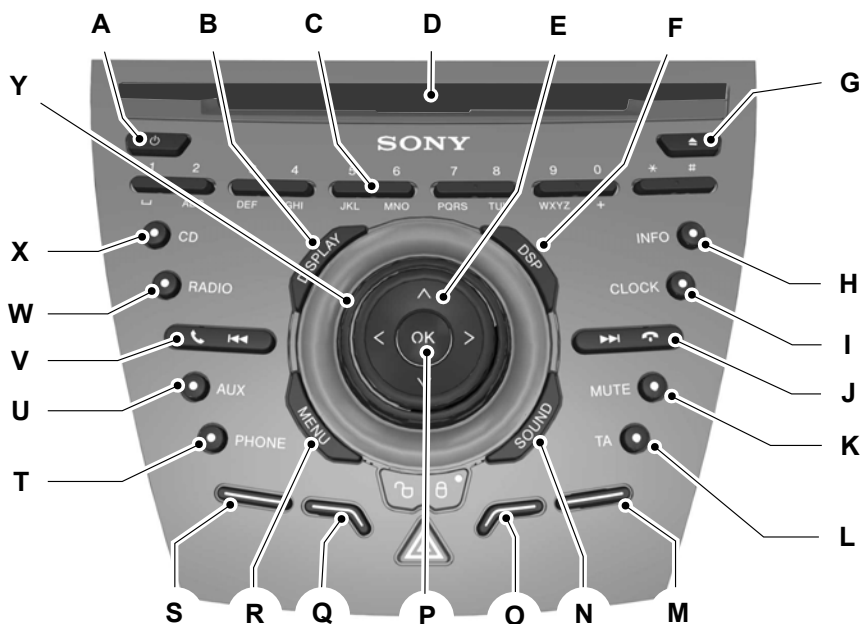

E129074

- A Pornire/oprire comandă.
- B Selectare afișaj.
- C Tastatură telefonică și posturi de radio prereglate. Vezi **Folosire telefon** (pagina 241). Vezi **Butoane presetare posturi radio** (pagina 230).
- D Fanta de acces CD. Vezi **CD player** (pagina 234).
- E Săgeți de navigare.
- F Selectare DSP. Vezi **Procesor de sunet digital (DSP)** (pagina 232).
- G Scoatere CD. Vezi **CD player** (pagina 234).
- A Informatii.
- I Ceas.
- J Căutare progresivă ("înainte"). Selectare melodie pe CD. Terminare apel. Vezi **Scanare posturi radio** (pagina 229). Vezi **Selecție melodie** (pagina 234). Vezi **Folosire telefon** (pagina 241).
- K Dezactivare microfon.

## Descriere generală audio

---

- L Anunțuri despre trafic. Vezi **Control informații trafic** (pagina 230).
- M Funcția 4.
- N Buton de sunet. Vezi **Buton sunet** (pagina 229).
- B Funcția 3.
- P OK.
- Q Funcția 2.
- R Selectare meniu.
- S Funcția 1.
- T Meniu telefon. Vezi **Telefon** (pagina 240).
- U Selectare sursă audio auxiliară. Vezi **Mufă intrare auxiliară (AUX IN)** (pagina 124).  
Vezi **Mufă intrare auxiliară (AUX IN)** (pagina 238).
- V Căutare regresivă ("înapoi"). Selectare melodii pe CD. Acceptare apel. Vezi **Scanare posturi radio** (pagina 229). Vezi **Selecție melodie** (pagina 234). Vezi **Folosire telefon** (pagina 241).
- W Radio și selectare bandă de frecvență. Vezi **Operare audio** (pagina 229).
- X Selectare CD. Vezi **CD player** (pagina 234).
- Y Comandă volum.

Butoanele pentru funcții 1-4 sunt dependente de context și se modifică în funcție de modul unității audio curente. Descrierea funcțiilor este prezentată în partea de jos a ecranului afișajului.

## Securitate sistem audio

---

### **COD SECURITATE**

Fiecare unitate are un cod unic care este asociat cu numărul de identificare al vehiculului (VIN). Înainte de a permite utilizarea, sistemul va verifica în mod automat ca unitatea audio și vehiculul să corespundă.

Dacă apare un mesaj conținând un cod de siguranță, vă rugăm să consultați dealerul.

# Operare audio

## CONTROL PORNIT/OPRIT

Apăsați butonul de pornire/oprire. Aceasta permite și utilizarea unității timp de o oră cu contactul decuplat.

Radioul se va opri automat după o oră.

## BUTON SUNET

Aceasta vă permite să ajustați reglajele de sunet (de exemplu, tonurile de bas și tonurile înalte).

1. Apăsați butonul de sunet.
2. Folosiți butoanele directionale sus și jos pentru a selecta reglajul necesar.
3. Folosiți butoanele directionale stânga și dreapta pentru a face reglajul necesar. Afișajul indică nivelul selectat.
4. Apăsați butonul **OK** pentru a confirma noile reglaje.

## BUTON LUNGIME DE BANDĂ

Apăsați butonul **RADIO** pentru a selecta una dintre benzile de unde disponibile.

Selectorul poate fi utilizat și pentru a reveni la recepția radio după ce ați ascultat o altă sursă.

Alternativ, apăsați butonul săgeată la stânga pentru a afișa benzile de unde disponibile. Derulați până la banda dorită și apăsați **OK**.

## SCANARE POSTURI RADIO

### Corelarea serviciului DAB

**Nota:** *În mod implicit, corelarea serviciului DAB este dezactivată.*

**Nota:** *Corelarea serviciului permite crearea unei referințe încrucișate la alte frecvențe corespunzătoare ale aceluiași post de radio, de exemplu FM și alte ansambluri DAB.*

**Nota:** *Sistemul va comuta automat la un alt post de radio corespunzător dacă postul curent nu mai poate fi recepționat, de exemplu atunci când ieșiți din zona de acoperire.*

Activarea și dezactivarea corelării serviciului DAB. Vezi **Informatii generale** (pagina 83).

### Reglarea prin căutare

Selectați banda de frecvență și apăsați scurt unul dintre butoanele de căutare. Unitatea se va opri la primul post de radio pe care îl găsește în direcția de căutare alesă de dvs.

### Reglarea manuală

#### Tipul 1

1. Apăsați butonul **MENU**.
2. Selectați modul **RADIO** și apoi **MANUAL TUNE**.
3. Folosiți butoanele directionale stânga și dreapta pentru a parcurge banda de frecvență cu pași mici, progresiv ("înainte") sau regresiv ("înapoi"), sau mențineți apăsată aceste butoane pentru a o parcurge rapid, până când găsiți un post de radio pe care doriți să îl ascultați.
4. Apăsați **OK** pentru a continua ascultarea postului de radio.

#### Tipul 2 și 3

1. Apăsați butonul de funcții 2.
2. Folosiți butoanele directionale stânga și dreapta pentru a parcurge banda de frecvență cu pași mici, progresiv ("înainte") sau regresiv ("înapoi"), sau mențineți apăsată aceste butoane pentru a o parcurge rapid, până când găsiți un post de radio pe care doriți să îl ascultați.
3. Apăsați **OK** pentru a continua ascultarea postului de radio.

### Reglarea prin scanare

Scanarea vă permite să ascultați pentru câteva secunde fiecare post de radio detectat.

# Operare audio

## Tipul 1

1. Apăsați butonul MENU.
2. Selectați modul RADIO și apoi SCAN.
3. Folosiți butoanele de căutare pentru a scana progresiv ("înainte") sau regresiv ("înapoi") banda de frecvență selectată.
4. Apăsați OK pentru a continua ascultarea postului de radio.

## Tipul 2 și 3

1. Apăsați butonul de funcții 3.
2. Folosiți butoanele de căutare pentru a scana progresiv ("înainte") sau regresiv ("înapoi") banda de frecvență selectată.
3. Apăsați din nou butonul de funcții 3 sau OK pentru a continua ascultarea postului de radio.

## BUTOANE PRESETARE POSTURI RADIO

Această funcție vă permite să memorați posturile de radio favorite, astfel încât acestea să poată fi accesate prin selectarea benzii de unde adecvate și apăsarea unui buton de presetare.

1. Selectați banda de unde.
2. Acordați radioul pe postul de radio dorit.
3. Țineți apăsat unul dintre butoanele de presetare. Vor apărea o bară de evoluție și un mesaj. Atunci când bara de evoluție ajunge la capăt, postul de radio a fost memorat. Sonorul unității audio va fi închis temporar, ca o confirmare.

Această procedură poate fi repetată pentru toate benzile de unde și butoanele de presetare.

**Nota:** Când conduceți în altă parte a țării, posturile de radio FM și DAB ce emit pe frecvențe alternative și sunt memorate pe butoanele de presetare pot fi actualizate pe frecvența și denumirea postului corecte pentru zona respectivă.

## MEMORARE AUTOMATĂ

**Nota:** Aceasta va memora un număr de maxim 10 dintre cele mai puternice semnale disponibile, fie din banda de frecvență AM, fie din FM, și va înlocui posturile de radio memorate anterior. De asemenea, poate fi folosită pentru memorarea manuală a posturilor de radio, la fel ca la celelalte benzi de frecvență.

**Nota:** La tipul 3 trebuie să selectați FM AST sau AM AST pentru a folosi această funcție.

- Mențineți apăsat butonul de funcții 1 sau butonul RADIO.
- Când căutarea este terminată, sunetul este restabil și cele mai puternice semnale sunt memorate în grupul de posturi de radio prereglate din Autostore.

## CONTROL INFORMAȚII TRAFIC

Multe posturi de radio care emit în banda FM au un cod TP care indică faptul că acestea transmit informații ale programelor despre trafic.

### Activarea anunțurilor despre trafic

Înainte de a putea recepționa anunțuri despre trafic, trebuie să apăsați butonul TA sau TRAFFIC. Un afișaj "TA" va apare pentru a arăta că funcția este activă.

Dacă deja ascultați un post de radio care difuzează anunțuri despre trafic, atunci "TP" va fi, de asemenea, afișat. În caz contrar, aparatul de radio va căuta un program despre trafic.

# Operare audio

---

Când este difuzat anunțul despre trafic, acesta va întrerupe, în mod automat, programul obișnuit de radio sau redarea de pe CD, iar "Traffic announcement (TA)" va apare pe afișaj.

Dacă un post de radio care nu difuzează anunțuri despre trafic a fost selectat sau apelat folosind un buton pentru posturi prereglate, unitatea audio va rămâne pe postul respectiv, cu excepția cazurilor când TA sau TRAFFIC este dezactivat și apoi reactivat.

**Nota:** *Dacă TA este activat și selectați un acord presetat sau manual pe un post care nu difuzează TA, nu vor fi recepționate anunțuri privind traficul.*

**Nota:** *Când ascultați un post fără TA și dezactivați și reactivați TA, se va realiza o căutare TP.*

## Volumul anunțurilor despre trafic

Anunțurile despre trafic întrerup transmisiunile obișnuite la un nivel minim prereglat care este, de obicei, mai tare decât nivelul volumului de ascultare normală.

Pentru modificarea volumului prereglat:

- Folosiți butonul de volum pentru a face reglajul necesar în timpul unui anunț TA care este recepționat. Afișajul va arăta nivelul selectat.

## Încheierea anunțurilor despre trafic

Unitatea audio va reveni la funcționarea normală la sfârșitul fiecărui anunț despre trafic. Pentru a încheia anunțul înainte de sfârșitul acestuia, apăsați TA sau TRAFFIC în timpul anunțului.

**Nota:** *Dacă apăsați TA sau TRAFFIC în oricare alt moment, aceasta va dezactiva toate anunțurile despre trafic.*

## CONTROL AUTOMAT VOLUM

Acolo unde este disponibilă, comanda de volum automată (AVC) reglează nivelul volumului pentru a compensa zgomotul motorului și pe cel produs de trafic.

1. Apăsăți butonul MENU și selectați AUDIO.
2. Selectați AVC LEVEL sau ADAPTIVE VOL.
3. Folosiți butonul direcțional stânga sau dreapta pentru reglarea nivelului.
4. Apăsăți butonul OK pentru a confirma alegerea dvs.
5. Apăsăți butonul MENU pentru a reveni.

## PROCESOR DE SUNET DIGITAL (DSP)

### DSP a ocupării vehiculului

Această funcție ține cont de diferențele de distanță de la diferitele difuzoare din vehicul până la fiecare scaun. Selectați poziția de așezare pentru care semnalul audio urmează să fie intensificat în mod corect.

### Egalizor DSP

Selectați categoria de muzică care se potrivește cel mai bine cu preferința dvs. de audiere. Semnalul de ieșire audio se va modifica pentru a accentua stilul specific de muzică ales.

### Modificarea reglajelor DSP

1. Apăsăți butonul MENU.
2. Selectați AUDIO sau AUDIO SETTINGS.
3. Derulați până la funcția DSP necesară.
4. Folosiți butoanele direcționale sus și jos pentru a selecta reglajul necesar.
5. Apăsăți butonul OK pentru a confirma alegerea dvs.
6. Apăsăți butonul MENU pentru a reveni.

## EMISIUNI DE ȘTIRI

Unele unități audio întrerup recepția normală pentru a difuza buletine de știri de la posturi de radio care emit în banda de frecvență FM sau de la sisteme de transmisie date digitale prin radio (RDS) și posturi din alte rețele asociate (EON), în același mod în care sunt transmise informațiile despre trafic.

În timpul difuzării știrilor, afișajul va indica existența unui anunț care este recepționat. Știrile din cadrul întreruperilor de program sunt difuzate la același nivel prereglat de volum ca și anunțurile despre trafic.

1. Apăsăți butonul MENU.
2. Selectați AUDIO sau AUDIO SETTINGS.
3. Derulați până la NEWS și porniți sau opriți cu butonul OK.
4. Apăsăți butonul MENU pentru a reveni.

## FRECVENȚE ALTERNATIVE

Multe posturi de radio care emit în banda de unde FM au un cod de identificare a programului (PI), ce poate fi recunoscut de unitățile audio.

Dacă radioul are funcția de căutare AF (frecvențe alternative) activată și vă deplasați între o zonă de emisie și alta, această funcție va căuta și, dacă îl va găsi, va comuta la un semnal de emisie mai puternic.

Însă, în anumite condiții, căutarea AF poate perturba temporar recepția normală.

Când este selectată această funcție, unitatea evaluează permanent puterea semnalului și, dacă este disponibil un semnal mai puternic, va comuta la acesta. Aceasta trece în modul silențios în timp ce verifică o listă de frecvențe alternative și, dacă este cazul, va căuta în banda de unde selectată o frecvență alternativă valabilă.

## Meniuri audio

---

Aceasta va restabili recepția radio atunci când găsește o frecvență alternativă; dacă nu găsește o frecvență alternativă, unitatea va reveni la frecvența memorată.

Când este selectată această funcție, pe afișaj se indică „AF”.

1. Apăsați butonul MENU.
2. Selectați AUDIO sau AUDIO MENU.
3. Derulați până la ALTERNAT FREQ. sau ALTERNATIVE FREQ. și activați sau dezactivați funcția cu butonul OK.
4. Apăsați butonul MENU pentru a reveni.

### MOD REGIONAL (REG)

Modul regional (REG) controlează comportarea în timpul comutării frecvențelor audio (AF) între rețelele asociate din punct de vedere regional ale unui emițător-sursă. Un emițător poate transmite într-o rețea destul de mare peste o suprafață întinsă a țării. În diferite perioade ale zilei, această rețea mare poate fi divizată în mai multe rețele regionale mai mici, centrate, în mod obișnuit, în mari orașe sau municipii. Atunci când rețeaua nu este divizată în variante regionale, întreaga rețea transmite același program.

Modul regional ON: Acesta previne comutările "aleatoare" de frecvență audio (AF) atunci când rețele regionale învecinate nu transmit același program.

Mod regional OFF: Acesta permite o arie de acoperire mai largă dacă rețelele regionale învecinate transmit același program, dar pot cauza comutări "aleatoare" de AF în caz contrar.

1. Apăsați butonul MENU.
2. Selectați AUDIO sau AUDIO SETTINGS.
3. Derulați până la RDS REGIONAL și porniți sau opriți cu butonul OK.
4. Apăsați butonul MENU pentru a reveni.

# CD player

---

## REDARE CD

**Nota:** În cursul redării, afișajul indică discul, piesa și timpul scurs de la începutul piesei. În timpul recepției radio, apăsați o dată butonul CD pentru a iniția redarea CD-ului.

Redarea va începe imediat după încărcarea unui disc.

## SELECȚIE MELODIE

- Apăsați o dată butonul de căutare progresivă ("înainte") pentru a ajunge la melodia următoare sau apăsați-l în mod repetat pentru a avea acces la melodiile următoare.
- Apăsați o dată butonul de căutare regresivă ("înapoi") pentru a reda din nou melodia curentă. Dacă butonul este apăsat în interval de două secunde de la începerea unei melodii, atunci va fi selectată melodia precedentă.
- Apăsați în mod repetat butonul de căutare regresivă pentru a selecta melodiile precedente.
- Apăsați butoanele direcționale sus/jos, și folosind butonul OK, selectați melodia solicitată.

## Tipul 2 și 3

Numărul melodiei dorite poate fi introdus folosind tastatura numerică. Tastați numărul melodiei dorite până acesta este complet (de exemplu, 1 apoi 2 pentru melodia 12), sau tastați numărul și apăsați direct OK.

## REPEDE ÎNAINTE/ÎNAPOI

Țineți apăsat butonul de căutare în jos sau în sus pentru a căuta înapoi sau înainte printre piesele de pe disc.

## ALEATOR

Funcția de redarea aleatoare a melodiilor, cunoscută și sub numele de redare aleatoare, redă toate melodiile de pe CD în ordine aleatoare.

### Tipul 1

1. Apăsați butonul MENU și selectați CD MODE.
2. Selectați SHUFFLE, care apoi activează funcția pentru a fi pornită sau oprită.

Când este redat un CD cu fișiere MP3, opțiunile includ SHUFFLE pentru întreg CD-ul sau redarea în ordine aleatoare a tuturor melodiilor din dosar.

### Tipul 2 și 3

Apăsați butonul de funcții 2.

**Nota:** Când este redat un CD cu fișiere MP3, opțiunile includ SHUFFLE pentru întreg CD-ul sau redarea în ordine aleatoare a tuturor melodiilor din dosar. Apăsarea repetată a butonului de funcții 2 va alterna aceste opțiuni.

Folosiți butonul de căutare progresivă ("înainte") sau regresivă ("înapoi") pentru a selecta melodia următoare pentru redare aleatoare, dacă este necesar.

## REPETARE MELODII CD

### Tipul 1

1. Apăsați butonul MENU și selectați CD MODE.
2. Selectați REPEAT, care apoi activează funcția pentru a fi pornită sau oprită. Melodia va fi redată din nou imediat după ce s-a terminat.

Când este redat un CD cu fișiere MP3, opțiunile includ REPEAT pentru melodie sau repetarea tuturor melodiile din dosar.

# CD player

---

## Tipul 2 și 3

Apăsăți butonul de funcții 1.

Când este redat un CD cu fișiere MP3, opțiunile includ REPEAT pentru melodie sau repetarea tuturor melodiilor din dosar. Apăsarea repetată a butonului de funcții 1 va alterna aceste opțiuni.

## SCANARE MELODII CD

Funcția SCAN vă permite o preauditiție a fiecărei melodii timp de aproximativ 5 secunde.

### Tipul 1

Sunt posibile diferite moduri de scanare, în funcție de tipul CD-ului care este redat momentan.

1. Apăsăți butonul MENU și selectați CD MODE.
2. Selectați SCAN, care apoi activează funcția pentru a fi pornită sau oprită.

**Nota:** Când este redat un CD cu fișiere MP3, opțiunile includ SCAN pentru CD sau doar pentru melodiile din dosar.

3. Apăsăți butonul OK pentru a opri scanarea.

### Tipul 2 și 3

1. Apăsăți butonul de funcții 3.

**Nota:** Când este redat un CD cu fișiere MP3, opțiunile includ SCAN pentru CD sau doar pentru melodiile din dosar. Apăsarea repetată a butonului de funcții 3 va alterna aceste opțiuni.

2. Apăsăți din nou butonul de funcții 3 pentru a opri scanarea.

## REDARE FIȘIER MP3

MP3 (MPEG 1 Audio Layer-3) este o tehnologie și un format standard de comprimare a datelor audio. Acesta permite o utilizare mai eficientă a mediilor de stocare.

Puteți reda fișiere MP3 înregistrate pe CD-ROM-uri, CD-R-uri și CD-RW-uri. Discul trebuie să fie în formatul ISO 9660 nivel 1 sau nivel 2 sau în format extins Joliet sau Romeo. Puteți utiliza, de asemenea, un disc înregistrat în sesiuni multiple.

## Formatul ISO 9660

Acesta este cel mai uzual standard internațional pentru formatul logic al fișierelor și folderelor de pe un CD-ROM.

Există mai multe niveluri de specificație. În nivelul 1, numele fișierelor trebuie să fie în format 8.3 (maximum 8 caractere ale numelui, maximum 3 caractere ale extensiei „.MP3”) și scris cu majuscule.

Numele folderelor pot fi alcătuite din maximum 8 caractere. Nu pot exista mai mult de 8 niveluri ale structurii de foldere (arbori). Specificațiile de nivel 2 permit nume de fișiere de până la 31 de caractere.

Fiecare folder poate avea până la 8 arbori.

Pentru formatul de extensie Joliet sau Romeo, vă rugăm să luați în considerare aceste restricții atunci când configurați software-ul de inscripționare CD.

## Sesiune multiplă

Aceasta este o metodă de inscripționare ce permite adăugarea de date cu ajutorul metodei Track-At-Once (inscripționare continuă).

CD-urile obișnuite încep cu o zonă de control CD denumită Lead-in și se încheie cu o zonă denumită Lead-out. Un CD Sesiune multiplă este cu CD cu mai multe sesiuni, fiecare segment dintre Lead-in și Lead-out fiind considerat o sesiune individuală.

# CD player

- CD-Extra: Formatul care inscripționează partea audio (date CD audio) ca piese în sesiunea 1 și datele ca piese în sesiunea 2.
- CD mixt: În acest format, datele sunt înregistrate ca piesa 1, iar materialul audio (date CD audio) este înregistrat ca piesa 2.

## Formatele de fișiere

- Pentru alte formate decât ISO 9660 nivel 1 și nivel 2, este posibil ca numele folderelor sau fișierelor să nu fie afișate corect.
- Atunci când le denumiți, nu uitați să adăugați extensia „.MP3” la numele fișierului.
- Dacă adăugați extensia „.MP3” la un alt tip de fișier decât MP3, unitatea nu poate recunoaște corect fișierul și va genera interferențe aleatorii, care vă pot defecta difuzoarele.
- Următoarele tipuri de discuri necesită mai mult timp pentru inițierea redării.
  - un disc inscripționat cu o structură de foldere complicată.
  - un disc inscripționat în format Multi Session (sesiuni multiple).
  - un disc nefinalizat pe care se mai pot adăuga date.

## Redarea unui disc cu sesiuni multiple

### Atunci când prima piesă a primei sesiuni include date CD audio

Sunt redade numai datele CD audio din prima sesiune. Datele CD non-audio/informațiile despre fișiere MP3 (număr piesă, durată etc.) sunt afișate fără de sonor.

### Când prima piesă a primei sesiuni include date CD non-audio

- Dacă pe disc se află un fișier MP3, vor fi redade doar fișierele MP3, celelalte date fiind omise. (Datele CD audio nu sunt recunoscute.)
- Dacă nu se află niciun fișier MP3 pe disc, nu se redă nimic. (Datele CD audio nu sunt recunoscute.)

## Ordinea de redare a fișierelor MP3

Ordinea de redare a folderelor și fișierelor este cea prezentată.

**Nota:** Un folder care nu conține un fișier MP3 este omis.

**Recomandare pentru redare:** Pentru a specifica o anumită ordine de redare, înainte de numele folderului sau al fișierului, introduceți numărul de ordine (de ex. „01”, „02” etc.), apoi inscripționați conținutul pe disc. (Ordinea diferă în funcție de software-ul de inscripționare.)

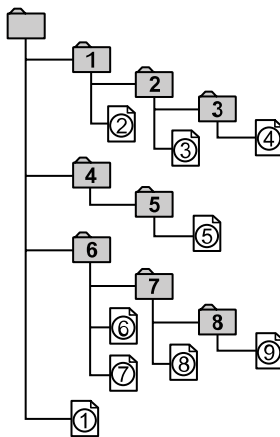

E104206

## Eticheta ID3 versiunea 2

Atunci când este redat un fișier MP3 ce conține o etichetă ID3 ver.2, au loc următoarele:

# CD player

---

- La omiterea unei porțiuni a etichetei ID3 ver.2 (de la începutul piesei), sunetul nu este redat. Timpul între piese se modifică în funcție de capacitatea etichetei ID3 ver.2. Exemplu: La 64 kbiți, acesta este de circa 2 secunde (cu RealJukebox).
- Timpul de redare scurs afișat la omiterea unei porțiuni a etichetei ID3 ver.2 este inexact. Pentru fișierele MP3 cu o rată de transfer diferită de 128 kbps, timpul nu este afișat exact în cursul redării.
- Când se creează un fișier MP3 cu un software de conversie MP3 (de ex. RealJukebox - marcă comercială înregistrată a RealNetworks Inc), eticheta ID3 ver.2 va fi inscripționată automat.

## Parcurgerea fișierelor MP3

Piese în format MP3 pot fi inscripționate pe CD în mai multe moduri. Pot fi incluse integral în directorul rădăcină, ca un CD audio obișnuit, sau pot fi incluse în foldere care reprezintă, de exemplu, un album, un artist sau un gen.

Ordinea normală de redare a CD-urilor cu mai multe foldere presupune redarea, mai întâi, a pieselor din folderul rădăcină (nivelul superior), urmată de redarea pieselor din folderul/folderele din folderul rădăcină, după care se trece la cel de-al doilea folder și așa mai departe.

- Apăsați butonul săgeată în sus sau în jos pentru a accesa lista de piese.
- Parcurgeți structura utilizând butoanele săgeată pentru a selecta un alt folder sau o altă piesă (fișier).
- Apăsați OK pentru a selecta o piesă evidențiată.

## OPȚIUNI DISPLAY MP3

**Nota:** În cazul unităților de tip 1 poate fi necesar să apăsați de mai multe ori butonul INFO, pentru a afișa toate informațiile disponibile despre piese.

Când este redat un disc MP3, pot fi afișate anumite informații codificate pentru fiecare piesă. În general, aceste informații includ:

- Numele fișierului
- Numele folderului
- Informații ID3, care pot fi numele albumului sau numele artistului

În mod normal, unitatea va indica numele fișierului redat. Pentru a selecta una dintre celelalte informații:

- Apăsați butonul INFO.

## Opțiunile de afișare a textului de pe CD

În momentul redării unui disc audio cu text de CD, pot fi afișate informații codificate limitate pentru fiecare piesă. În general, aceste informații includ:

- Numele discului
- Numele artistului
- Numele piesei

Aceste opțiuni de afișare sunt selectate la fel ca în cazul afișajelor MP3.

## SFÂRȘIT REDARE CD

Pentru a relua recepția radio pentru toate unitățile:

- Apăsați butonul RADIO.

**Nota:** CD-ul nu va fi scos, ci se va opri la momentul în care recepția radio a fost reluată.

Pentru a relua redarea CD-ului, apăsați din nou butonul CD.

## Mufă intrare auxiliară (AUX IN)

---

### MUFĂ INTRARE AUXILIARĂ (AUX IN)

**Nota:** Pentru o funcționare optimă când folosiți orice aparat auxiliar, reglați destul de tare volumul acestui aparat. Aceasta va reduce interferența audio atunci când alimentați aparatul de la priza vehiculului.

Când este prevăzută, mufa de intrare auxiliară (AUX IN) permite ca un aparat auxiliar, ca de exemplu, un MP3 player, să fie conectat în sistemul audio al vehiculului. Semnalul de ieșire poate fi redat prin difuzoarele vehiculului.

Pentru conectarea unui aparat auxiliar, folosiți un conector obișnuit cu jack audio de 3,5 mm pe care îl introduceți în mufa AUX IN.

Selecționați intrarea auxiliară cu butonul AUX și semnalul redat va fi auzit la difuzoarele vehiculului. LINE IN sau LINE IN ACTIVE va apare pe afișajul unității audio a vehiculului. Volumul, tonurile înalte și basul pot fi reglate la unitatea audio a vehiculului în modul obișnuit.

Butoanele unității audio a vehiculului pot fi folosite și pentru a reveni la redarea de la această unitate, în timp ce aparatul auxiliar rămâne conectat.

## Probleme sistem audio

---

### PROBLEME SISTEM AUDIO

Afișaj unitate audio	Remediere
PLEASE CHECK CD	Mesaj de eroare general pentru defecțiuni referitoare la CD, cum ar fi necitirea CD-ului, introducerea unui CD de date, etc. Asigurați-vă că discul este introdus corect, cu fața în sus. Curățați CD-ul și încercați din nou sau înlocuiți-l cu altul cu muzică cunoscută. Dacă eroarea persistă, contactați dealerul FORD.
CD DRIVE MALFUNCTION	Mesaj de eroare general pentru defecțiuni referitoare la CD, cum ar fi posibila defectare a mecanismului.
CD DRIVE HIGH TEMP	Temperatură ambiantă prea ridicată – unitatea nu va funcționa până nu se răcește.
IPOD ERROR READING DEVICE	Mesaj de eroare general pentru defecțiuni referitoare la iPod, cum ar fi necitirea datelor. Asigurați-vă că iPod-ul este introdus corect. Dacă eroarea persistă, contactați dealerul.

## INFORMATII GENERALE

### ATENTIONARE



Utilizarea sistemului cu motorul oprit va duce la consumarea bateriei.

În acest paragraf sunt descrise funcțiile și caracteristicile sistemului "mâini libere" al telefonului mobil cu Bluetooth.

Telefonul mobil cu Bluetooth face parte din sistem și asigură interacțiunea cu sistemul audio sau de navigare și cu telefonul dumneavoastră mobil. Vă permite să utilizați sistemul audio sau de navigare pentru a efectua și a recepționa apeluri fără a fi nevoie să folosiți telefonul dumneavoastră mobil.

### Compatibilitatea telefoanelor

#### ATENTIONARE



În lipsa unui consens, producătorii de telefoane mobile pot implementa diverse profiluri în dispozitivele lor cu Bluetooth.

Din acest motiv, poate apărea o incompatibilitate între telefon și sistemul hands-free, care, în unele cazuri, poate reduce semnificativ performanța sistemului. Pentru evitarea acestei situații, trebuie folosite numai telefoane recomandate.

Pentru informații complete, vă rugăm să vizitați site-ul web [www.ford-mobile-connectivity.com](http://www.ford-mobile-connectivity.com).

## SETARE BLUETOOTH

Înainte de a utiliza telefonul din vehicul, acesta trebuie conectat la sistemul telefonic al vehiculului.

### Manipularea telefoanelor

La sistemul vehiculului pot fi conectate până la șase dispozitive Bluetooth.

**Nota:** Dacă primiți un apel atunci când telefonul folosit este selectat ca noul telefon activ, apelul va fi transferat la sistemul audio al vehiculului.

**Nota:** Chiar dacă este conectat la sistemul autovehiculului, telefonul dumneavoastră poate fi folosit ca de obicei.

### Cerințe pentru conectarea prin Bluetooth

Trebuie îndeplinite următoarele condiții înainte de a conecta telefonul prin Bluetooth.

1. Caracteristica Bluetooth trebuie să fie activată în telefon și în unitatea audio. Asigurați-vă că opțiunea Bluetooth din mediul unității audio este setată pe **ON**. Pentru mai multe informații despre setările telefonului, consultați instrucțiunile de utilizare ale acestuia.
2. Căutați **Ford Audio** în meniul Bluetooth al telefonului dvs. și selectați această opțiune.
3. Cu ajutorul tastaturii telefonului, introduceți numărul de cod de pe afișajul vehiculului. Dacă pe afișaj nu apare niciun număr de cod, introduceți, cu ajutorul tastaturii telefonului, codul PIN 0000 al Bluetooth. Acum introduceți codul PIN Bluetooth de pe afișajul vehiculului.
4. Dacă telefonul mobil vă solicită să autorizați conexiunea automată, selectați **YES**.

**Nota:** Dacă unitatea audio este oprită, convorbirea telefonică va fi întreruptă. Convorbirea va continua dacă motorul este oprit.

## SETARE TELEFON

### Agenda telefonică

**Nota:** Este posibil să fie necesar să confirmați accesul la agenda telefonului pentru sistemul Bluetooth prin telefonul mobil.

# Telefon

După pornire, accesul la lista din agenda telefonică poate fi întârziat timp de câteva minute, în funcție de mărimea acesteia.

## Categoriile din agenda telefonică

Categoria este indicată printr-o pictogramă:



Telefon



Mobil



Acasă



Birou

## Transformarea unui telefon în telefon activ

**Nota:** Dacă primiți un apel atunci când telefonul folosit este selectat ca noul telefon activ, apelul va fi transferat la sistemul audio al vehiculului.

La prima utilizare a sistemului, niciun telefon nu este conectat la sistem.

După cuplarea contactului și pornirea unității audio, telefonul cu suport Bluetooth trebuie să fie conectat la sistem. Vezi **Setare Bluetooth** (pagina 240).

După asocierea unui telefon cu Bluetooth la sistem, acesta devine telefonul activ. Pentru informații suplimentare, consultați meniul telefonului.

Selecționați telefonul din meniul de telefoane active.

La recuplarea contactului și repornirea radioului, ultimul telefon activ este preluat de sistem.

**Nota:** În unele situații, este necesară și confirmarea pe telefon a conexiunii Bluetooth.

## Asocierea unui alt telefon cu Bluetooth

Asociați un nou telefon cu Bluetooth conform cerințelor de realizare a unei conexiuni Bluetooth.

Telefoanele stocate în sistem sunt accesibile prin utilizarea listei de telefoane din unitatea audio.

**Nota:** Se pot asocia maximum șase telefoane. Dacă cele șase dispozitive cu Bluetooth au fost deja asociate, pentru a asocia un alt dispozitiv, este necesară dezasocierea unuia dintre ele.

## CONTROL TELEFON

### Telecomandă

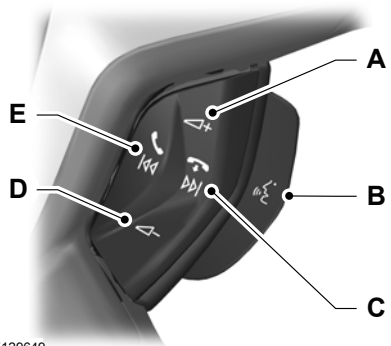

E129649

- A Mărire volum
- B Buton Voice
- C Încheiere apel
- D Reducere volum
- E Recepționare apel

## FOLOSIRE TELEFON

**Nota:** Consultați ghidul audio pentru informații detaliate despre comenzi. Vezi **Descriere generală audio** (pagina 222).

# Telefon

**Nota:** *Puteți ieși din meniul telefonului prin apăsarea oricărui buton pentru sursă **CD**, **RADIO** sau **AUX**.*

**Nota:** *Când este cazul, folosirea butoanelor direcționale sus/jos, de căutare progresivă ("înainte") și regresivă ("înapoi") și a butonului **OK** poate fi făcută atât de la volan, cât și de la unitatea audio.*

În acest capitol sunt descrise funcțiile telefonice ale unității audio.

Trebuie să existe un telefon activ.

Chiar dacă este conectat la unitatea audio, telefonul dumneavoastră poate fi utilizat în modul obișnuit.

## Efectuarea unui apel

### Formarea unui număr prin comandă vocală

Numerele de telefon pot fi formate prin comandă vocală. Vezi **Comenzi telefon** (pagina 252).

### Formarea unui număr cu ajutorul agendei

1. Apăsați butonul **PHONE**.
2. Apăsați butoanele direcționale sus/jos până **PHONEBOOK** apare pe afișaj.
3. Apasați butonul **OK**.

**Nota:** *De asemenea, puteți folosi tastatura telefonică pentru a selecta prima literă a numelui pe care îl căutați. Apăsați în mod repetat numărul care corespunde literei până când litera necesară este afișată.*

4. Apăsați butoanele săgeată sus/jos pentru a selecta numărul de telefon dorit.

**Nota:** *Mențineți apăsată butoanele direcționale sus/jos pentru a căuta înainte și înapoi prin agenda telefonică.*

5. Apăsați butonul **OK** pentru a forma numărul de telefon selectat.

### Formarea unui număr de la tastatura telefonică

1. Apăsați butonul **PHONE**.

2. Formați numărul folosind tastatura telefonică de pe unitatea audio.

3. Apasați butonul **OK**.

**Nota:** *Dacă introduceți o cifră incorectă în timp ce introduceți un număr de telefon, apăsați butonul de funcții 3 pentru a șterge ultima cifră. Dacă țineți apăsat, va fi șters întregul șir de cifre.*

### Încheierea unui apel

Apelurile pot fi încheiate prin:

- apăsarea butonului de căutare progresivă ("înainte")
- apăsarea butonului **OK**
- apăsarea butonului de funcții 4.

### Reapelarea unui număr

1. Apăsați butonul **PHONE**.
2. Apasați butoanele direcționale sus/jos până **CALL LISTS** apare pe afișaj.
3. Apasați butonul **OK**.

**Nota:** *Dacă telefonul activ nu dispune de o listă de apeluri efectuate, puteți reapela ultimul număr de apel efectuat/ultima înregistrare.*

4. Apăsați butoanele sus/jos pentru a selecta lista de apeluri dorită.
5. Apasați butonul **OK**.
6. Apăsați butoanele sus/jos pentru a selecta numărul de telefon dorit.
7. Apasați butonul **OK**.

### Reapelarea ultimului număr apelat

1. Apăsați butonul **PHONE**.
2. Apăsați butoanele direcționale sus/jos până **REDIAL** apare pe afișaj.
3. Apasați butonul **OK**.

# Telefon

## Recepționarea unui apel

### Acceptarea unui apel

Apelurile primite pot fi acceptate prin apăsarea butonului de căutare regresivă ("înapoi") sau a butonului **OK**.

### Respingerea unui apel

Apelurile primite pot fi respinse prin:

- apăsarea butonului de căutare progresivă ("înainte") sau
- de căutare regresivă ("înapoi") pentru a evidenciat **REJECT**, urmata de apăsarea butonului **OK**.

## Recepționarea unui al doilea apel

**Nota:** Funcția de primire a unui al doilea apel trebuie să fie activată pe telefonul dumneavoastră.

Dacă recepționați un al doilea apel în timp ce vă aflați într-o convorbire, va fi emis un bip și veți putea încheia convorbirea în curs și accepta apelul recepționat.

### Acceptarea unui al doilea apel

**Nota:** Primul apel primit va fi întrerupt și înlocuit de al doilea apel primit.

Apelurile primite după primul apel pot fi acceptate prin apăsarea butonului de căutare regresivă ("înapoi") de pe volan sau de la unitatea audio, sau prin apăsarea butonului **OK** de la unitatea audio.

### Respingerea unui al doilea apel

Apelurile primite după primul apel pot fi respinse prin:

- apăsarea butonului de căutare progresivă ("înainte") sau
- de căutare regresivă ("înapoi") pentru a evidenciat **REJECT**, urmata de apăsarea butonului **OK**.

Apelurile primite după primul apel pot fi respinse apăsând butonul de funcții 4.

## Dezactivarea microfonului

**Nota:** În timpul unui apel, puteți dezactiva microfonul. Atunci când este dezactivat, pe ecran va apărea un mesaj de confirmare.

Apăsați butonul de funcții 1. Apăsați din nou butonul pentru a dezactiva această funcție.

## Schimbarea telefonului activ

**Nota:** Telefoanele trebuie să fie asociate la sistem înainte de a putea fi activate.

**Nota:** După asocierea unui telefon la sistem, acesta devine telefonul activ.

1. Apăsați butonul **PHONE**.
2. Apăsați butoanele direcționale sus/jos până **SELECT PHONE** apare pe afișaj.
3. Apasați butonul **OK**.
4. Parcurgeți diferitele telefoane memorate utilizând butoanele sus/jos pentru a afișa telefoanele asociate.
5. Apăsați butonul **OK** pentru a selecta telefonul care va deveni telefonul activ.

## Anularea asocierii unui telefon

Un telefon asociat poate fi șters din sistem oricând, dacă nu există o convorbire în curs.

1. Apăsați butonul **PHONE**.
2. Apăsați butoanele sus/jos până **SELECT PHONE** apare pe afișaj.
3. Apasați butonul **OK**.
4. Apăsați butoanele sus/jos pentru a evidenciat telefonul de care aveți nevoie.
5. Apăsați butonul de funcții 1.

## PRINCIPIU DE OPERARE

### ATENȚIONARE



Utilizarea sistemului cu motorul oprit va duce la consumarea bateriei.

Recunoașterea vocală permite funcționarea sistemului fără ca atenția dumneavoastră să fie distrasă de la drum pentru a modifica setările sau pentru a primi răspunsuri de la sistem.

Ori de câte ori roștiți una dintre comenzile definite cu sistemul activ, sistemul de recunoaștere vocală transformă comanda dumneavoastră într-un semnal de control pentru sistem. Înregistrările dumneavoastră sunt sub formă de dialoguri sau comenzi. Sunteți asistat prin anunțuri sau întrebări.

Vă rugăm să vă familiarizați cu funcțiile sistemului înainte de a utiliza funcția de recunoaștere vocală.

### Comenzile acceptate

Prin intermediul sistemului de comandă vocală puteți controla următoarele funcții ale vehiculului:

- Telefon cu Bluetooth
- radioul
- CD playerul
- aparat extern (USB)
- aparat extern (iPod)
- comandă automată climatizare

### Reacția sistemului

Pe măsură ce se desfășoară o sesiune vocală, sistemul va răspunde printr-un bip de fiecare dată când este gata să continue.

Nu încercați să îi dați o comandă dacă nu ați auzit bipul. Sistemul de comandă vocală va repeta fiecare comandă rostită.

Dacă nu sunteți sigur asupra modului de continuare, roștiți „HELP” pentru asistență sau „CANCEL” dacă nu doriți să continuați.

Funcția „HELP” oferă doar un subset de comenzi vocale disponibile. Explicațiile detaliate ale tuturor comenzilor posibile se găsesc pe paginile următoare.

### Comenzile vocale

Toate comenzile vocale vor fi rostite pe un ton normal, ca și cum ați vorbi cu un pasager sau la telefon. Intensitatea dumneavoastră vocală va depinde de intensitatea zgomotului din jur, din interiorul sau din afara vehiculului, dar nu strigați.

## FOLOSIRE CONTROL VOCAL

### Funcționarea sistemului

Ordinea și conținutul comenzilor vocale sunt indicate în următoarele liste. Tabelele prezintă ordinea comenzilor vocale ale utilizatorului și răspunsurile sistemului pentru fiecare funcție disponibilă.

<> indică un număr sau o etichetă de nume stocată ce trebuie introdus(ă) de către utilizator.

### Comenzile rapide

Există câteva comenzi rapide pentru comenzile vocale, cu ajutorul cărora puteți controla câteva funcții ale vehiculului fără să fie nevoie să urmați meniul de comandă complet. Acestea sunt:

- telefon: „MOBILE NAME”, „DIAL NUMBER”, „DIAL NAME” și „REDIAL”
- control automat climatizare: „TEMPERATURE”, „AUTO MODE”, „DEFROSTING/DEMISTING ON” și „DEFROSTING/DEMISTING OFF”
- radio: „TUNE NAME”
- dispozitiv extern (USB): „TRACK”
- dispozitiv extern (iPod): „TRACK”

# Control vocal

## Inițierea comunicării cu sistemul

Înainte de a putea să începeți comunicarea cu sistemul, în primul rând, trebuie să apăsați butonul. **VOICE** pentru fiecare operațiune și să așteptați până ce sistemul vă răspunde printr-un sunet ("bip"). Vezi **Control vocal** (pagina 51).

Apăsați din nou butonul, pentru a anula sesiunea vocală.

## Eticheta de nume

Funcționalitatea etichetă de nume poate accepta funcțiile telefonice, audio și de navigare utilizând funcția „STORE NAME”. Puteți atribui etichete de nume unor elemente, cum ar fi posturile de radio preferate sau contactele telefonice personale. Vezi **Comenzi audio** (pagina 245). Vezi **Comenzi telefon** (pagina 252).

- Memorați maximum 20 de etichete de nume per funcție.
- Durata medie de înregistrare pentru fiecare etichetă de nume este de aproximativ 2-3 secunde.

## COMENZI AUDIO

### CD playerul

Puteți controla redarea prin comandă vocală.

### Prezentare generală

Prezentarea generală de mai jos arată comenzile vocale disponibile. Listele de mai jos vă vor oferi mai multe informații despre meniul complet de comenzi în exemplele selectate.

„CD PLAYER”
„HELP”
„PLAY”
„TRACK”*
„SHUFFLE ALL”
„SHUFFLE FOLDER”**
„SHUFFLE OFF”
„REPEAT FOLDER”**
„REPEAT TRACK”
„REPEAT OFF”

\* Poate fi folosită ca scurtătură.

\*\* Opțiune disponibilă numai dacă CD-ul conține fișiere de date audio tip MP3.

## Piesă

Puteți alege o anumită piesă de pe CD.

## Control vocal

Trepte	Utilizatorul spune	Sistemul răspunde
1	„CD PLAYER”	„CD PLAYER”
2	„TRACK”*	„TRACK NUMBER PLEASE”
3	„<un număr între 1 și 99>”**	„<număr> TRACK”

\* Poate fi folosită ca scurtătură.

\*\* În plus, numerele pot fi rostite ca maximum patru cifre distincte (de exemplu, „2”, „4”, „5” pentru piesa 245)

### Aleatoriu toate

Setează redarea aleatorie.

Trepte	Utilizatorul spune	Sistemul răspunde
1	„CD PLAYER”	„CD PLAYER”
2	„SHUFFLE ALL”	

### Radioul

Comenzile vocale pentru radio susțin funcționalitatea radioului și, cu ajutorul lor, puteți să acordați posturile de radio prin comandă vocală.

### Prezentare generală

Prezentarea generală de mai jos arată comenzile vocale disponibile. În listele de mai jos veți găsi informații suplimentare privind meniul complet de comenzi.

„RADIO”
„HELP”
„AM”
„FM”
„TUNE NAME”*
„DELETE NAME”
„DELETE DIRECTORY”
„PLAY DIRECTORY”
„STORE NAME”

# Control vocal

„RADIO”
„PLAY”

\* Poate fi folosită ca scurtătură.

## Frecvență acordaj

Cu ajutorul acestei funcții, puteți acorda radioul prin comenzi vocale.

Trepte	Utilizatorul spune	Sistemul răspunde
1	„RADIO”	„RADIO”
2	„AM”	„AM FREQUENCY PLEASE”
	„FM”	„FM FREQUENCY PLEASE”
3	„<frecvență>”*	„<frecvență> TUNE”

\* Frecvența poate fi introdusă în mai multe moduri. Consultați exemplele de mai jos.

Banda FM: 87,5 - 108,0 în trepte de 0,1

- „Optzeci și nouă virgulă nouă” (89,9)
- „Nouăzeci” (90,0)
- „O sută virgulă cinci” (100,5)
- „Unu zero unu virgulă unu” (101,1)
- „Unu zero opt” (108,0)

Banda AM/MW: 531 - 1602 în trepte de 9

Banda AM/LW: 153 - 281 în trepte de 1

- „Cinci treizeci și unu” (531)
- „Nouă sute” (900)
- „Paisprezece patruzeci” (1440)
- „Cincisprezece zero trei” (1503)
- „Zece optzeci” (1080)

## Stocare nume

Dacă ați acordat un post de radio, îl puteți memora sub un nume în director.

Trepte	Utilizatorul spune	Sistemul răspunde
1	„RADIO”	„RADIO”
2	„STORE NAME”	„STORE NAME” „NAME PLEASE”
3	„<name>”	„REPEAT NAME PLEASE”
4	„<name>”	„STORING NAME” „<name> STORED”

# Control vocal

## Nume acordaj

Cu ajutorul acestei funcții, puteți activa un post de radio memorat.

Trepte	Utilizatorul spune	Sistemul răspunde
1	„RADIO”	„RADIO”
2	„TUNE NAME”*	„NAME PLEASE”
3	„<name>”	„<nume> TUNE”

\* Poate fi folosită ca scurtătură.

## Ștergere nume

Cu ajutorul acestei funcții, puteți șterge un post de radio memorat.

Trepte	Utilizatorul spune	Sistemul răspunde
1	„RADIO”	„RADIO”
2	„DELETE NAME”	„NAME PLEASE”
3	„<name>”	„DELETE <name>” „CONFIRM YES OR NO”
4	„YES”	„DELETED”
	„NO”	„COMMAND CANCELLED”

## Redare director

Cu ajutorul acestei funcții, puteți lăsa sistemul să enumere toate posturile de radio memorate.

Trepte	Utilizatorul spune	Sistemul răspunde
1	„RADIO”	„RADIO”
2	„PLAY DIRECTORY”	„PLAY <DIRECTORY>”

## Ștergere director

Cu ajutorul acestei funcții, puteți șterge simultan toate posturile de radio memorate.

# Control vocal

Trepte	Utilizatorul spune	Sistemul răspunde
1	„RADIO”	„RADIO”
2	„DELETE DIRECTORY”	„DELETE DIRECTORY” „CONFIRM YES OR NO”
3	„YES”	„RADIO DIRECTORY DELETED”
	„NO”	„COMMAND CANCELLED”

## Redare

Această funcție comută sursa audio la modul radio.

Trepte	Utilizatorul spune	Sistemul răspunde
1	„RADIO”	„RADIO”
2	„PLAY”	

## Intrare auxiliară

Cu ajutorul acestei funcții, puteți comuta sursa audio la dispozitivul de intrare auxiliar atașat.

Trepte	Utilizatorul spune	Sistemul răspunde
1	„EXTERNAL DEVICE”	„EXTERNAL DEVICE”
2	„LINE IN”	„LINE IN”

## Aparate externe - USB

Aceste comenzi vocale asigură funcționalitatea unui aparat extern prevăzut cu USB care poate fi conectat la unitatea audio.

## Prezentare generală

Prezentarea generală de mai jos arată comenzile vocale disponibile. Listele de mai jos vă vor oferi mai multe informații despre meniul complet de comenzi în exemplele selectate.

„EXTERNAL DEVICE”, „USB”
„HELP”
„PLAY”

## Control vocal

„EXTERNAL DEVICE”, „USB”
„TRACK”*
„PLAYLIST”**
„FOLDER”**
„SHUFFLE ALL”
„SHUFFLE FOLDER”
„SHUFFLE PLAYLIST”
„SHUFFLE OFF”
„REPEAT TRACK”
„REPEAT FOLDER”
„REPEAT OFF”

\* Poate fi folosită ca scurtătură.

\*\* Listelor de redare și dosarelor activate prin comandă vocală trebuie să li se atribuie nume de fișier speciale. Vezi **Informații generale** (pagina 260).

### redare USB

Această funcție vă permite să comutați sursa audio pe aparatul conectat prin USB.

Trepte	Utilizatorul spune	Sistemul răspunde
1	„EXTERNAL DEVICE”	„EXTERNAL DEVICE”
2	„USB”	„USB”
3	„PLAY”	

### Melodie USB

Puteți alege direct o melodie de pe aparatul dvs. conectat prin USB.

Trepte	Utilizatorul spune	Sistemul răspunde
1	„EXTERNAL DEVICE”	„EXTERNAL DEVICE”

## Control vocal

Trepte	Utilizatorul spune	Sistemul răspunde
2	„USB”	„USB”
3	„TRACK”	„TRACK NUMBER PLEASE”
4	„<un număr între 1 și 99>”**	„<număr> TRACK”

\* În plus, numerele pot fi rostite prin cifrele componente, maxim patru cifre separate (de exemplu "2", "4", "5" pentru melodia 245)

### Aparate externe - iPod

Aceste comenzi vocale asigură funcționalitatea unui iPod care poate fi conectat la unitatea audio.

### Prezentare generală

Prezentarea generală de mai jos arată comenzile vocale disponibile. Listele de mai jos vă vor oferi mai multe informații despre meniul complet de comenzi în exemplele selectate.

„EXTERNAL DEVICE”, „IPOD”
„HELP”
„PLAY”
„TRACK”*
„PLAYLIST”**
„SHUFFLE ALL”
„SHUFFLE PLAYLIST”
„SHUFFLE OFF”
„REPEAT TRACK”
„REPEAT OFF”

\* Poate fi folosită ca scurtătură.

\*\* Listelor de redare activate prin comandă vocală trebuie să li se atribuie nume de fișier speciale. Vezi **Informații generale** (pagina 260).

### Melodie iPod

Puteți alege direct o melodie din lista cu toate titlurile aparatului dvs. iPod.

# Control vocal

Trepte	Utilizatorul spune	Sistemul răspunde
1	„EXTERNAL DEVICE”	„EXTERNAL DEVICE”
2	„IPOD”	„IPOD”
3	„TRACK”*	„TRACK NUMBER PLEASE”
4	„<un număr între 1 și 99>”**	„<număr> TRACK”

\* Poate fi folosită ca scurtătură.

\*\* În plus, numerele pot fi rostite prin cifrele componente, maxim cinci cifre separate (de exemplu "5", "2", "4", "5", "3" pentru melodia 52453), până la limita de 65535.

## Listă de redare iPod

Puteți alege direct o listă de redare din aparatul dvs. iPod.

Trepte	Utilizatorul spune	Sistemul răspunde
1	„EXTERNAL DEVICE”	„EXTERNAL DEVICE”
2	„IPOD”	„IPOD”
3	„PLAYLIST”**	„PLAYLIST NUMBER PLEASE”
4	„<un număr cuprins între 1 și 10>”	„PLAYLIST <număr>”

\* Listelor de redare activate prin comandă vocală trebuie să li se atribue nume de fișier speciale. Vezi **Informații generale** (pagina 260).

## COMENZI TELEFON

### Telefon

Sistemul dvs. telefonic vă permite să creați o agendă telefonică suplimentară. Intrările stocate pot fi apelate prin comandă vocală. Numerele de telefon stocate prin utilizarea comenzii vocale sunt stocate pe sistemul vehiculului, și nu în telefon.

### Prezentare generală

Prezentarea generală de mai jos indică comenzile vocale disponibile. Listele următoare vor furniza informații suplimentare privind meniul complet de comenzi cu ajutorul exemplurilor selectate.

# Control vocal

„PHONE“
„HELP“
„MOBILE NAME“*
„DIAL NUMBER“*
„DIAL NAME“*
„DELETE NAME“
„DELETE DIRECTORY“
„PLAY DIRECTORY“
„STORE NAME“
„REDIAL“*
„ACCEPT CALLS“
„REJECT CALLS“

\* Se poate folosi drept comandă rapidă.

## Funcțiile telefonului

### Apelare număr

Numerele de telefon pot fi apelate după executarea comenzii vocale a etichetei de nume.

Pași	Utilizatorul spune	Sistemul răspunde
1	„PHONE“	„PHONE“
2	„DIAL NUMBER“*	„NUMBER PLEASE“
3	„<phone number>“	„<phone number> CONTINUE?“
4	„DIAL“	„DIALLING“
	„CORRECTION“	„<repeat last part of number> CONTINUE?“

\* Se poate folosi drept comandă rapidă.

# Control vocal

## Apelare nume

Numerele de telefon pot fi apelate după executarea comenzii vocale a etichetei de nume.

Pași	Utilizatorul spune	Sistemul răspunde
1	„PHONE“	„PHONE“
2	„DIAL NAME“*	„NAME PLEASE“
3	„<name>“	„DIAL <name>“ „CONFIRM YES OR NO“
4	„YES“	„DIALLING“
	„NO“	„COMMAND CANCELLED“

\* Se poate folosi drept comandă rapidă.

## Reapelare

Această funcție vă permite să reapeleți ultimul număr de telefon apelat.

Pași	Utilizatorul spune	Sistemul răspunde
1	„PHONE“	„PHONE“
2	„REDIAL“*	„REDIAL“ „CONFIRM YES OR NO“
3	„YES“	„DIALLING“
	„NO“	„COMMAND CANCELLED“

\* Se poate folosi drept comandă rapidă.

## Nume mobil

Această funcție vă permite să accesați numerele de telefon stocate cu o etichetă de nume în telefonul dvs. mobil.

Pași	Utilizatorul spune	Sistemul răspunde
1	„PHONE“	„PHONE“

# Control vocal

Pași	Utilizatorul spune	Sistemul răspunde
2	„MOBILE NAME“*	„MOBILE NAME“ „<phone dependent dialogue>“

\* Se poate folosi drept comandă rapidă.

## DTMF (Apelare cu ton)

Această funcție transferă numerele pronunțate în tonuri DTMF (multifrecvență bitonală). De exemplu, pentru a interoga de la distanță robotul dvs. telefonic de acasă sau pentru a introduce un număr PIN etc.

**Nota:** DTMF poate fi folosit numai în timpul unui apel în desfășurare. Apăsăți butonul VOICE și așteptați solicitarea sistemului.

Poate fi folosit numai la vehicule pe care este instalat un buton special VOICE.

Pași	Utilizatorul spune	Sistemul răspunde
1		„NUMBER PLEASE“
2	„<numbers 1 to 9, zero, hash, star>“	

## Crearea unei agende telefonice

### Stocare nume

Noile intrări pot fi stocate cu ajutorul comenzii „STORE NAME“. Această caracteristică poate fi folosită pentru apelarea unui număr prin invocarea numelui în locul întregului număr.

Pași	Utilizatorul spune	Sistemul răspunde
1	„PHONE“	„PHONE“
2	„STORE NAME“	„STORE NAME“ „NAME PLEASE“
3	„<name>“	„REPEAT NAME PLEASE“
4	„<name>“	„STORING NAME“ „<name> STORED“ „NUMBER PLEASE“
5	„<phone number>“	„<phone number>“
6	„STORE“	„STORING NUMBER“ „<phone number>“ „NUMBER STORED“

# Control vocal

## Ștergere nume

Numele stocate pot fi de asemenea șterse din director.

Pași	Utilizatorul spune	Sistemul răspunde
1	„PHONE“	„PHONE“
2	„DELETE NAME“	„NAME PLEASE“
3	„<name>“	„DELETE <name>“ „CONFIRM YES OR NO“
4	„YES“	„<name> DELETED“
	„NO“	„COMMAND CANCELLED“

## Redare director

Folosiți această funcție pentru a permite sistemului să vă comunice toate intrările stocate.

Pași	Utilizatorul spune	Sistemul răspunde
1	„PHONE“	„PHONE“
2	„PLAY DIRECTORY“	„PLAY DIRECTORY“

## Ștergere director

Această funcție vă permite să ștergeți toate intrările odată.

Pași	Utilizatorul spune	Sistemul răspunde
1	„PHONE“	„PHONE“
2	„DELETE DIRECTORY“	„DELETE DIRECTORY“ „CONFIRM YES OR NO“
3	„YES“	„DIRECTORY DELETED“
	„NO“	„COMMAND CANCELLED“

# Control vocal

## Setări principale

Apelurile pot fi setate automat pe refuz de preluare cu ajutorul comenzii vocale.

### Apeluri refuzate

Pași	Utilizatorul spune	Sistemul răspunde
1	„PHONE“	„PHONE“
2	„REJECT CALLS“	„REJECT CALLS“
	„ACCEPT CALLS“ *	„ACCEPT CALLS“

\* folosiți această comandă pentru a opri modul de refuz apeluri

## COMENZI CONTROL CLIMATIZARE

### Prezentare generală

### Climatizare

Comenzile vocale de climatizare asigură funcționarea setărilor de turație ale ventilatorului, de temperatură și de mod. Nu toate funcțiile sunt disponibile pe toate autovehiculele.

Prezentarea generală de mai jos arată comenzile vocale disponibile. Listele de mai jos vă vor oferi mai multe informații despre meniul complet de comenzi în exemplele selectate.

„CLIMATE“
„HELP“
„FAN“*
„DEFROSTING/DEMISTING ON“*
„DEFROSTING/DEMISTING OFF“*
„TEMPERATURE“*
„AUTO MODE“*

\* Poate fi folosită ca scurtătură. La autovehiculele dotate cu un modul de limba engleză, scurtătura „FAN“ (Ventilator) nu este disponibilă.

### Ventilator

Această funcție permite reglarea turației ventilatorului.

## Control vocal

Trepte	Utilizatorul spune	Sistemul răspunde
1	„CLIMATE”	„CLIMATE”
2	„FAN”*	„FAN SPEED PLEASE”
3	„MINIMUM”	„FAN MINIMUM”
	„<a number between 1 and 7>”	„FAN <number>”
	„MAXIMUM”	„FAN MAXIMUM”

\* Poate fi folosită ca scurtătură. La autovehiculele dotate cu un modul de limba engleză, scurtătura „FAN” (Ventilator) nu este disponibilă.

### Dejivrare/dezaburire

Trepte	Utilizatorul spune	Sistemul răspunde
1	„CLIMATE”	„CLIMATE”
2	„DEFROSTING ON/DEMISTING ON”*	„DEFROSTING ON/DEMISTING ON”
	„DEFROSTING OFF/DEMISTING OFF”*	„DEFROSTING OFF/DEMISTING OFF”

\* Poate fi folosită ca scurtătură.

### Temperatură

Această funcție permite reglarea temperaturii.

Trepte	Utilizatorul spune	Sistemul răspunde
1	„CLIMATE”	„CLIMATE”
2	„TEMPERATURE”*	„TEMPERATURE PLEASE”
3	„MINIMUM”	„TEMPERATURE MINIMUM”
	„<a number between 15 and 29 °C with 0.5 increments>” or „<a number between 59 and 84 °F>”	„TEMPERATURE <number>”
	„MAXIMUM”	„TEMPERATURE MAXIMUM”

\* Poate fi folosită ca scurtătură.

# Control vocal

---





## Mod auto

Trepte	Utilizatorul spune	Sistemul răspunde
1	„CLIMATE”	„CLIMATE”
2	„AUTO MODE”*	„AUTO MODE”

\* Poate fi folosită ca scurtătură. Poate fi dezactivat prin selectarea unei temperaturi diferite sau a unei turații a ventilatorului diferite.

## INFORMATII GENERALE

### ATENȚIE

-  Manipulați cu grijă dispozitivele externe cu conectori electrici neprotejați (cum ar fi mufa USB). Înlocuiți întotdeauna capacul/elementul de protecție, dacă este posibil. Se pot produce descărcări electrostatice, care determină defectarea dispozitivului.
-  Nu atingeți și nu umblați la priza USB din interiorul vehiculului. Acoperiți priza atunci când nu o utilizați.
-  Folosiți numai dispozitive dispozitiv USB de stocare în masă.
-  Comutați întotdeauna unitatea audio la o sursă diferită (de exemplu, radioul) înainte de a decupla dispozitivul USB.
-  Nu instalați și nu conectați huburi sau splitere USB.

**Nota:** *Sistemul este proiectat doar pentru a recunoaște și a citi fișierele audio corespunzătoare de pe un dispozitiv USB conform cu clasa de dispozitive USB de stocare în masă sau de pe un iPod. Nu se garantează funcționarea tuturor dispozitivelor USB existente cu sistemul.*

**Nota:** *Există posibilitatea conectării unor dispozitive compatibile cu cablu USB, precum și a celor care sunt conectate direct la priza USB a vehiculului (de exemplu, stickurile de memorie USB sau dispozitivele de tip pen drive).*

**Nota:** *Este posibil ca unele dispozitive USB, cu un consum mai mare de energie, să nu fie compatibile (de exemplu, unele hard diskuri mai mari).*

**Nota:** *Durata de accesare, pentru a citi fișierele de pe dispozitivul extern, diferă în funcție de factori precum structura fișierelor, dimensiunea acestora și conținutul de pe dispozitiv.*

Sistemul acceptă o gamă de dispozitive externe, care formează un ansamblu cu unitatea audio prin priza USB și prizele de intrare auxiliare. Odată conectat, dispozitivul extern poate fi controlat prin intermediul unității audio.

Vă prezentăm o listă a dispozitivelor compatibile obișnuite:

- Stickuri de memorie USB
- Hard diskuri USB portabile
- Unele MP3 playere cu conexiune USB
- Playere de fișiere iPod (accesați [www.ford-mobile-connectivity.com](http://www.ford-mobile-connectivity.com) pentru cea mai recentă listă de compatibilități).

Sistemul este compatibil USB 2.0, viteză maximă, compatibil cu gazdele USB 1.1 și acceptă sistemele de fișiere FAT 16/32.

## Informații despre structura fișierelor audio pentru dispozitivele externe

### USB

Creați o singură partiție pe dispozitivul USB.

În cazul în care creați liste de redare, acestea trebuie să conțină căile de fișier corecte, cu trimitere la dispozitivul USB. Se recomandă să creați lista de redare după ce fișierele audio au fost transferate pe dispozitivul USB.

Listele de redare trebuie să fie create în formatul .m3u.

Fișierele audio trebuie să fie în formatul .mp3.

Nu depășiți următoarele limite:

- 1.000 de elemente per dosar (fișiere, dosare și liste de redare)
- 5.000 de dosare per dispozitiv USB (inclusiv listele de redare)
- 8 niveluri de subdosare.

# Conectivitate

Pentru a activa comanda vocală pentru listele de redare și dosarele personalizate, urmați procedura de mai jos:

- Creați dosarele denumite în formatul "**Ford<\*>**", unde <\*> este un număr între 1 și 10. De exemplu, "**Ford3**" fără nicio extensie.
- Creați liste de redare denumite în formatul "**Ford<\*>.m3u**", unde <\*> este un număr între 1 și 10. De exemplu, "**Ford5.m3u**" fără niciun spațiu între "**Ford**" și număr.

De acum înainte, dosarele și listele de redare personalizate vor putea fi selectate prin comandă vocală. Vezi **Comenzi audio** (pagina 245).

## iPod

Pentru a activa comanda vocală pentru listele de redare personalizate, creați liste de redare denumite în formatul "**Ford<\*>**", unde <\*> este un număr între 1 și 10. De exemplu, "**Ford7**" fără niciun spațiu între "**Ford**" și număr.

De acum înainte, listele de redare vor putea fi selectate prin comandă vocală. Vezi **Comenzi audio** (pagina 245).

## CONECTARE DISPOZITIV EXTERIOR

### AVERTIZARE



Asigurați-vă că aparatul extern este montat într-un mod sigur în vehicul și că legăturile sale care atarnă nu împiedică folosirea niciuneia dintre comenzile de conducere ale vehiculului.

Aparatele externe pot fi conectate folosind mufa de intrare auxiliară și portul USB. Vezi **Mufă intrare auxiliară (AUX IN)** (pagina 124). Vezi **Port USB** (pagina 124).

## Conectare

Conectați aparatul și, dacă este necesar, asigurați-l pentru a împiedica mișcarea acestuia în interiorul vehiculului.

### Conectarea unui iPod

Pentru un confort și o calitate audio optime, vă recomandăm să cumpărați un cablu special, unic de legătură, disponibil la furnizorul dvs.

Ca alternativă, este posibil să conectați aparatul dvs. iPod folosind cablul USB standard pentru iPod și un fir separat cu jack audio de 3.5mm. Dacă folosiți această metodă, pregătiți volumul iPod-ului la nivel maxim și dezactivați orice reglaje ale egalizatorului înainte de a face legăturile:

- Conectați ieșirea de cască iPod la mufa AUX IN.
- Conectați cablul USB de la iPod la mufa USB a vehiculului.

## CONECTARE DISPOZITIV EXTERIOR - VEHICULE CU: BLUETOOTH

### Conectarea unui dispozitiv audio cu Bluetooth

#### ATENȚIONARE



Deoarece există diverse standarde, producătorii pot implementa diverse profile în cadrul dispozitivelor lor cu Bluetooth. Din acest motiv, se poate produce o incompatibilitate între dispozitivul cu Bluetooth și sistem care, în unele cazuri, poate limita funcționalitatea sistemului. Pentru a evita această situație, ar trebui folosite numai dispozitivele recomandate.

Pentru detalii complete, vizitați site-ul web [www.ford-mobile-connectivity.com](http://www.ford-mobile-connectivity.com).

# Conectivitate

## Asocierea dispozitivului

Pentru a conecta dispozitivul la sistem, urmați aceeași procedură ca în cazul telefoanelor cu „hands-free” (mâini libere) prin Bluetooth. Vezi **Setare Bluetooth** (pagina 240).

## Utilizarea dispozitivului

**Nota:** *Butoanele de căutare și informațiile despre fișiere vor funcționa doar pentru anumite telefoane și aparate.*

Selectați Bluetooth audio ca sursa activă.

1. Selectați **AUX**.
2. Apăsăți butoanele direcționale sus și jos pentru a selecta funcția dorită.
3. Apasați butonul **OK**.

Piese pot fi accesate prin trecerea înainte și înapoi cu ajutorul comenzilor de pe volan sau direct de la butoanele unității audio.

## Control audio

Apăsăți tastele de căutare progresivă (“în sus”) și regresivă (“în jos”) pentru o căutare discontinuă, în salturi înapoi sau înainte, printre melodii.

Apăsăți și mențineți apăsată tastele de căutare pentru a activa derularea rapidă înapoi/înainte a conținutului melodiei.

Apăsăți butonul **INFO** sau butonul pentru funcții 4 pentru a afișa următoarele:

- Titlul.
- Artistul.
- Albumul.
- Numele fișierului.

## FOLOSIRE DISPOZITIV USB

Sunt utilizate diferite pictograme pentru identificarea tipurilor de fișiere, dosare etc. audio.



Aparatul conectat prin USB este sursa activă



Dosar



Listă de redare



Album



Artist



Nume fișier



Titlu melodie



Informație indisponibilă

## Operație

Selectați ca sursă audio aparatul conectat prin USB apăsând în mod repetat butonul **AUX** până când ecranul USB apare pe afișaj. După prima conectare a aparatului USB, va porni în mod automat prima melodie din primul dosar. Ulterior, după schimbarea sursei audio, poziția de redare din aparatul USB va fi reamintită.

Pentru a parcurge conținutul aparatului, apăsați o singură dată tasta direcțională sus/jos sau butonul **OK**.

## Conectivitate

Pe afișaj vor apărea informații despre piesă, împreună cu alte informații importante descrise mai jos:

- Bara verticală de derulare din partea dreaptă a afișajului indică poziția actuală de vizualizare a dosarului.
- ">" după o intrare indică existența unui subnivel suplimentar care poate fi accesat (de exemplu, un dosar denumit după un album și conținând diferite melodii din acesta).
- „<“ înainte de listă indică faptul că se poate citi un nivel superior.
- Pictogramele din partea stângă a textului melodiei/dosarului indică tipul de fișier/dosar. Consultați lista pentru o explicație privind aceste pictograme.

Pentru a naviga prin conținutul aparatului conectat prin USB, folosiți tastele direcționale sus/jos pentru a parcurge listele, respectiv tastele stânga/dreapta pentru a vă deplasa în sus sau în jos în cadrul structurii dosarului. De îndată ce dosarul, lista de redare sau melodia dorită este evidențiată, apăsați pe butonul **OK** pentru a selecta redarea.

**Nota:** Dacă doriți să treceți direct la nivelul superior al conținutului din aparatul USB, apăsați și mențineți apăsată tasta direcțională stânga.

### Control audio

Apăsați tastele de căutare progresivă ("înainte") și regresivă ("înapoi") pentru o căutare discontinuă, în salturi înapoi sau înainte, printre melodii.

Apăsați și mențineți apăsată tastele de căutare pentru a activa derularea rapidă înapoi/înainte prin conținutul melodiei.

Utilizați butoanele de funcții pentru a activa redarea în ordine aleatoare, repetarea și scanarea întregului aparat, dosarelor sau listelor de redare.

Apăsați butonul **INFO** sau butonul de funcții 4 pentru a afișa următoarele:

- titlu
- artistul
- albumul
- numele dosarului
- numele fișierului.

### FOLOSIRE IPOD

Sunt utilizate diferite pictograme pentru identificarea tipurilor de fișiere, dosare etc. audio.



iPod reprezintă sursa activă



Listă de redare iPod



Artist iPod



Album iPod



Gen iPod



Melodie iPod



Categorie generică iPod



Fișier media generic iPod

### Operație

Conectați iPod-ul. Vezi **Conectare dispozitiv exterior** (pagina 261).

## Conectivitate

---

Selectați iPod ca sursă audio apăsând în mod repetat butonul **AUX** până când ecranul iPod apare pe afișaj.

Lista meniului iPod pentru parcurgerea conținutului este disponibilă prin intermediul afișajului radio. Navigarea în conținut urmează aceleași principii ca și la utilizarea iPod-ului în mod autonom (de exemplu, căutarea după artist, titlu etc.). Pentru a parcurge conținutul iPod-ului, apăsați tasta direcțională sus / jos sau butonul OK o singură dată.

Pe afișaj vor apărea informații despre piesă, împreună cu alte informații importante descrise mai jos:

- Bara verticală de derulare de pe partea dreaptă a afișajului indică poziția actuală de vizualizare a listei.
- „>“ după o intrare indică faptul că se poate citi un nivel inferior (de exemplu, toate albumele unui anumit artist).
- „<“ înainte de listă indică faptul că se poate citi un nivel superior.
- O pictogramă pe partea stângă indică tipul de listă afișată în acest moment (de exemplu, lista de albume). Consultați lista pentru o explicație privind aceste pictograme.

Pentru a naviga prin conținutul iPod, folosiți tastele direcționale sus/jos pentru a parcurge listele și tastele stânga/dreapta pentru a vă deplasa în sus sau în jos în cadrul ierarhiei. Odată ce piesa, lista de redare, albumul, artistul sau genul dorit sunt evidențiate, apăsați pe butonul OK pentru a selecta redarea.

**Nota:** *Dacă doriți să treceți direct la nivelul superior din conținutul iPod, apăsați și mențineți apăsată tasta direcțională stânga.*

### Control audio

Apăsați tastele de căutare progresivă (“în sus”) și regresivă (“în jos”) pentru o căutare discontinuă, în salturi înapoi sau înainte, printre melodii.

Apăsați și mențineți apăsată tastele de căutare pentru a activa derularea rapidă înapoi/înainte a conținutului melodiei.

Utilizați butoanele de funcții pentru a activa redarea în ordine aleatoare și repetarea listelor de redare.

Apăsați butonul de funcții 3 pentru a explora întregul aparat sau o listă de redare, dacă acestea sunt deschise.

Apăsați butonul **INFO** sau butonul pentru funcții 4 pentru a afișa următoarele:

- titlu
- artistul
- album

# Introducere în navigație

## INFORMATII GENERALE

Apăsați butonul aferent de pe rama unității pentru a accesa funcțiile sistemului. Astfel, veți accesa modul selectat.

### Modul o oră

Pentru conservarea capacității bateriei, sistemul poate fi utilizat în modul o oră. Cu contactul decuplat, apăsați butonul ON/OFF pentru a activa sistemul. Sistemul se va dezactiva automat după o oră.

### Observații referitoare la sistem

#### AVERTIZARI



Sticla frontală a afișajului cu cristale lichide se poate sparge dacă este lovită cu un obiect dur. Dacă sticla se sparge, nu atingeți materialul cristalin al lichidului. În cazul în care lichidul vine în contact cu pielea, spălați imediat cu apă și săpun.



Unitatea este un produs cu laser de clasă superioară ce utilizează o rază laser invizibilă. Dacă acesta este manipulat incorect, poate emite raze periculoase. Nu încercați să priviți prin niciunul dintre orificiile unității.

#### ATENȚIE



Nu se vor utiliza CD-uri de forme neregulate sau CD-uri cu peliculă de protecție zgâriată sau cu etichete autoadezive aplicate. Solicitățile în garanție nu vor fi acceptate atunci când se găsesc astfel de discuri în interiorul unei unități audio returnate pentru reparație.



Nu curățați unitatea cu solvenți sau soluții de curățare cu aerosoli. Folosiți doar o lavetă umedă.



Nu introduceți corpuri străine în niciuna dintre fantele unităților de disc sau card media ale unității audio.



Nu introduceți mai mult de un disc în unitatea de disc.

#### ATENȚIE



Utilizați doar discuri de 12 cm, respectiv discuri de 8 cm cu un adaptor adecvat.



Nu încercați să deschideți unitatea. Dacă unitatea funcționează defectuos, contactați dealerul.



Utilizarea incorectă a setărilor și racordurilor, în alt mod decât conform celor prezentate în această broșură, poate duce la avariarea unității.



Nu răsuciți cheia în contact și nu încercați să porniți motorul în timpul actualizării software-ului.

Se recomandă ca sistemul să fie utilizat cu cheia de contact în poziția accesoriei sau cu motorul în funcțiune. Dacă sistemul este utilizat timp îndelungat cu motorul oprit, se va avea grijă să se evite descărcarea bateriei.

## SIGURANȚA ȘOSELEI

#### AVERTIZARI



Sistemul vă oferă informații concepute pentru a vă ajuta să ajungeți la destinație în mod rapid și în siguranță.



Din motive de siguranță, șoferul trebuie să programeze sistemul doar atunci când vehiculul este în staționare.



Sistemul nu vă oferă nicio asistență referitor la semne de stop, semafoare, zone aflate în construcție sau alte informații importante privind siguranța.



Nu utilizați sistemul până când nu v-ați familiarizat cu funcționarea sa.



Uitați-vă la afișajul sistemului numai atunci când condițiile de conducere o permit.

# Introducere în navigație

---

## Informații privind siguranța

Citiți și respectați toate precauțiile indicate privind siguranța. În caz contrar, poate crește riscul de coliziune și vătămare corporală. Ford Motor Company nu va fi responsabilă de daune de niciun tip care decurg din nerespectarea acestor indicații.

Dacă este necesară vizualizarea detaliată a instrucțiunilor de traseu, trageți în afara părții carosabile atunci când acest lucru se face în condiții de siguranță și parcați vehiculul.

Nu utilizați sistemul de navigare pentru a localiza serviciile de urgență.

Pentru a utiliza sistemul cât mai eficient și în siguranță posibil, utilizați întotdeauna cele mai recente informații de navigare. Furnizorul dumneavoastră va fi în măsură să vă ajute în acest sens.

# Pornire rapidă navigație

## PORNIRE RAPIDĂ NAVIGAȚIE

### Autovehicule cu sistem de navigație mobil

#### ATENȚIONARE

**!** Utilizarea sistemului cu motorul oprit va duce la consumarea bateriei.

**Nota:** *Veți fi taxat(ă) atunci când trimiteți sau primiți mesaje text.*

**Nota:** *Pentru toate funcțiile și operațiile telefonului dumneavoastră, consultați manualul telefonului.*

**Nota:** *Păstrați codul de activare (imprimat în ghidul de instalare) într-un loc sigur.*

**Nota:** *Păstrați mesajul text de activare în căsuța poștală a telefonului mobil.*

### Compatibilitatea telefoanelor

#### ATENȚIONARE

**!** În lipsa unui consens, producătorii de telefoane mobile pot implementa diverse profiluri în dispozitivele lor cu Bluetooth.

Din acest motiv, poate apărea o incompatibilitate între telefon și sistemul hands-free, care, în unele cazuri, poate reduce semnificativ performanța sistemului. Pentru evitarea acestei situații, trebuie folosite numai telefoane recomandate.

Pentru informații complete, vă rugăm să vizitați site-ul web [www.ford-mobile-connectivity.com](http://www.ford-mobile-connectivity.com).

### Instalarea cardului micro SD

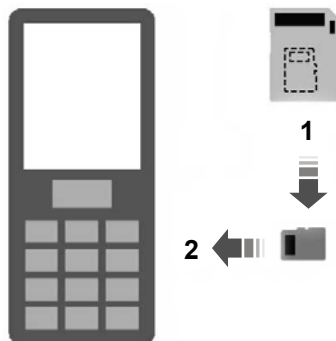

E114212

1. Scoateți cardul micro SD din adaptor.
2. Introduceți cardul micro SD în telefonul mobil.

### Activarea sistemului de navigare pe telefonul mobil

**Nota:** *Radioul trebuie să fie pornit înainte de conectarea telefonului mobil la receptorul GPS al mașinii.*

**Nota:** *Sistemul Ford Mobile Navigation trebuie să fie instalat și activat pe telefonul dumneavoastră mobil.*

**Nota:** *Este posibilă activarea a până la maximum trei telefoane.*

**Nota:** *Instrucțiuni detaliate sunt disponibile pe cardul micro SD și pe site-ul [www.ford-mobile-connectivity.com](http://www.ford-mobile-connectivity.com).*

Pentru a conecta dispozitivul la sistem, urmați aceeași procedură ca în cazul telefoanelor cu „hands-free” (mâini libere) prin Bluetooth. Vezi **Setare Bluetooth** (pagina 240).

1. Porniți radioul.

# Pornire rapidă navigație



E114213

2. Deschideți telefonul mobil și porniți „Ford Mobile Navigation”.
3. Alegeți „Selectați destinația”.
4. Alegeți „Introduceți adresa”.
5. Modificați opțiunile de traseu dacă este necesar și începeți ghidarea pe traseu.
6. Afișajul vehiculului va indica informațiile privind virajele. Instrucțiunile vocale sunt transmise prin difuzoarele vehiculului.

**Nota:** *Telefonul dumneavoastră mobil va indica poziția dumneavoastră actuală.*

7. Puteți părăsi aplicația și puteți continua ghidarea pe traseu după repornirea aplicației.

## Autovehicule cu sistem de navigație CD-SD sau sistem de navigație CD-SD Sony

Sistemul dispune de o gamă largă de funcții, fiind totuși ușor de utilizat și intuitiv. Ghidarea în traseu este prezentată pe afișaj. Afișajul oferă informații complete pentru utilizarea sistemului prin intermediul meniurilor, ecranelor text și hărților afișate. Selecțiile pe afișaj se realizează prin derularea meniurilor cu ajutorul butoanelor săgeți în sus, în jos, stânga și dreapta și apăsarea butonului **OK** pentru activarea setării dorite.

### Utilizarea de bază

1. Apăsați butonul **NAV** sau **MENU** pentru a accesa structura meniului.
2. Utilizați butoanele săgeți în sus, în jos, stânga și dreapta și parcurgeți diferitele liste de selecție.

3. Apăsați butonul **OK** pentru a activa selecția.

### Listele de selecție

Se prezintă diferite ecrane, ce oferă o listă pentru selectarea opțiunilor disponibile.

1. Selectați opțiunea dorită, respectiv dacă aceasta nu este prezentată pe ecran, utilizați butoanele săgeți în sus și în jos pentru a vizualiza restul listei de selecție.
2. Apăsați butonul **OK** pentru a confirma selecția.

### Introducerea datelor prin intermediul tastaturii alfanumerice

Când este necesar să se introducă o adresă, apare o tastatură și vi se solicită să introduceți un cod poștal, un oraș, o stradă.

1. Utilizați butoanele săgeți în sus, în jos, stânga și dreapta pentru a selecta litera sau cifra dorită.

**Nota:** *Pe măsură ce tastezi, vor fi prezentate posibile rezultate pe afișaj.*

**Nota:** *Sistemul va limita posibilele caractere la cele care pot alcătui o înregistrare validă.*

2. Apăsați butonul **OK** pentru a activa selecția.

### Exemplu de setare a unui traseu

Ecranul principal de navigație

- Pentru a selecta sistemul de navigație, apăsați butonul **NAV**. Avertizarea pentru siguranța rutieră va fi afișată. Pentru a utiliza sistemul, citiți avertizarea și apăsați butonul **OK**.

Ecranul de introducere a destinației

- Utilizați butoanele săgeți în sus și în jos pentru a derula până la **Destination input**.
- Apăsați butonul **OK** pentru a activa selecția.

**Nota:** *Este prezentată o listă cu diferite opțiuni.*

## Pornire rapidă navigație

---

- Începând de sus, selectați țara, urmată de codul poștal, dacă este disponibil, și orașul sau strada.
- Utilizați tastatura alfanumerică și listele de selecție pentru a selecta detaliile referitoare la adresă.
- Odată introduse suficiente informații, derulați până la **Start guidance** și apăsați butonul **OK** pentru a activa selecția.

**Nota:** *Dacă, de exemplu, doriți doar să mergeți până în centrul unui oraș, nu sunt necesare detalii complete referitoare la adresă.*

- Traseul este apoi calculat și afișajul revine în ecranul principal de navigație, cu instrucțiuni despre ce aveți de făcut în continuare.
- Țineți cont de informațiile afișate și instrucțiunile vocale pentru a ajunge la destinație.

# Descriere navigație

## DESCRIERE NAVIGAȚIE

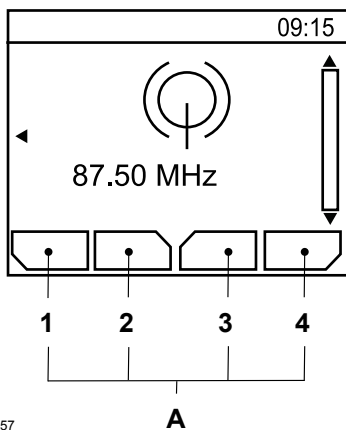

A Descrierea butoanelor pentru funcții 1-4

Butoanele pentru funcții 1-4 sunt dependente de context și se modifică în funcție de modul unității audio curente. Descrierea funcțiilor este prezentată în partea de jos a ecranului afișajului.

E104157

**A**



## Descriere navigație

---

- L Funcția 3.
- M Căutare progresivă ("Înainte"). Selectare melodie pe CD. Vezi **Scanare posturi radio** (pagina 229). Vezi **Selectție melodie** (pagina 234).
- N Pornire/oprire și comandă volum. Vezi **Control pornit/oprit** (pagina 229).
- B Căutare regresivă ("Înapoi"). Selectare melodie pe CD. Vezi **Scanare posturi radio** (pagina 229). Vezi **Selectție melodie** (pagina 234).
- P Funcția 2.
- Q Funcția 1.
- R Selectare telefon. Vezi **Telefon** (pagina 240).
- S Selectare sursă audio auxiliară. Vezi **Mufă intrare auxiliară (AUX IN)** (pagina 238).
- T Selectare radio. Vezi **Operare audio** (pagina 229). Vezi **Meniuri audio** (pagina 232).
- U Selectare CD. Vezi **CD player** (pagina 234).
- V Selectare navigație. Vezi **Setări sistem** (pagina 275).

## Descriere navigație

### Autovehiculele cu sistem de navigație CD-SD Sony

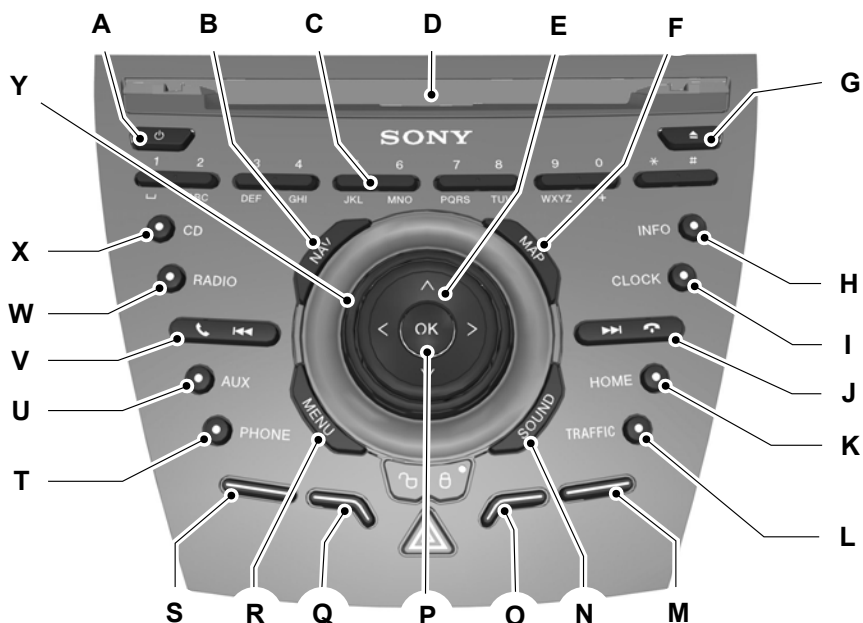

E129242

- A Pornire/oprire comandă. Vezi **Control pornit/oprit** (pagina 229).
- B Selectare navigație. Vezi **Setări sistem** (pagina 275).
- C Tastatură telefonică și posturi de radio prereglate. Vezi **Operare audio** (pagina 229). Vezi **Meniuri audio** (pagina 232). Vezi **Telefon** (pagina 240).
- D Fanta de acces CD.
- E Săgeți de navigare.
- F Selectare hartă. Vezi **Afișaje traseu** (pagina 279).
- G Scoatere CD.
- A Informatii.
- I Ceas. Vezi **Setări sistem** (pagina 275).

## Descriere navigație

- J Căutare progresivă ("înainte"). Selectare piesă de pe CD. Încheiere apel. Vezi **Scanare posturi radio** (pagina 229). Vezi **Selecție melodie** (pagina 234). Vezi **Folosire telefon** (pagina 241).
- K Selectare adresă domiciliu. Vezi **Setări sistem** (pagina 275).
- L Anunțuri despre trafic. Vezi **Canal mesaj trafic** (pagina 280).
- M Funcția 4.
- N Selectare sunet. Vezi **Buton sunet** (pagina 229).
- B Funcția 3.
- P OK.
- Q Funcția 2.
- R Selectare meniu. Vezi **Setări sistem** (pagina 275).
- S Funcția 1.
- T Selectare telefon. Vezi **Telefon** (pagina 240).
- U Selectare sursă audio auxiliară. Vezi **Mufă intrare auxiliară (AUX IN)** (pagina 238).
- V Căutare regresivă ("înapoi"). Selectare piesă de pe CD. Acceptare apel. Vezi **Scanare posturi radio** (pagina 229). Vezi **Selecție melodie** (pagina 234). Vezi **Folosire telefon** (pagina 241).
- W Selectare radio. Vezi **Operare audio** (pagina 229). Vezi **Meniuri audio** (pagina 232).
- X Selectare CD. Vezi **CD player** (pagina 234).
- Y Comandă volum.

## ÎNCĂRCARE DATE DE NAVIGAȚIE

### Încărcarea datelor de navigație



E129900

1. Încărcați cardul SD de navigație în fanta aferentă.

2. Apăsați butonul NAV. Avertizarea privind siguranța rutieră va apărea pe afișajul informativ.
3. Utilizați butoanele săgeți în sus și în jos pentru a selecta funcția dorită.
4. Apăsați butonul OK pentru a confirma alegerea dvs.

Pentru actualizări ale hărților și sistemului, vă rugăm să vă adresați dealerului.

## SETĂRI SISTEM

Cele mai importante setări ale unității de navigație pot fi accesate prin intermediul butonului **MENU** sau **NAV**. Secțiunea următoare descrie diferitele opțiuni și modul de utilizare a acestora.

Pentru structurile meniului: Vezi **Afișaj informații** (pagina 83).

### Structura meniului - Afișajul informativ și multimedia - Autovehicule cu sistem de navigație

#### Route

Cu ajutorul acestei funcții, puteți să personalizați traseul în funcție de cerințele dumneavoastră specifice cu privire la călătorie (de exemplu, ghidarea continuă în traseu, blocarea unor secțiuni specifice ale traseului sau selectarea unor secțiuni specifice ale traseului).

#### Destination input

Cu ajutorul acestei funcții, puteți să introduceți detaliile referitoare la destinația dumneavoastră (de exemplu, introducerea numelor orașelor și a numelor străzilor sau selectarea unei poziții de pe hartă).

#### Traffic

Cu ajutorul acestei funcții, puteți să personalizați modul de recepționare a informațiilor despre trafic (de exemplu, analizarea și sortarea mesajelor din trafic, analizarea traseului sau blocarea unor părți ale traseului).

#### Home address

Cu ajutorul acestei funcții, puteți să inițiați ghidarea în traseu spre adresa dumneavoastră de domiciliu sau să modificați detaliile referitoare la adresa dumneavoastră de domiciliu.

**Nota:** La autovehiculele cu sistem de navigație CD-SD Sony, apăsați butonul **HOME** și sistemul va iniția automat ghidarea în traseu spre adresa de domiciliu înregistrată.

#### Last destinations

Cu ajutorul acestei funcții, puteți să accesați rapid un istoric al destinațiilor anterioare înregistrate în sistem. Un afișaj detaliat va prezenta informațiile complete memorate, inclusiv o hartă de ansamblu. Selectați din listă destinația pe care doriți să o parcurgeți din nou.

#### Favourites

Cu ajutorul acestei funcții, puteți să creați o agendă de adrese personalizată și să alocați nume definite de utilizator pentru diverse adrese și poziții de pe hartă. Un afișaj detaliat va prezenta informațiile complete memorate, inclusiv o hartă de ansamblu. Selectați din listă destinația pe care doriți să o parcurgeți din nou.

#### Points of interest

Cu ajutorul acestei funcții, puteți să personalizați traseul în funcție de cerințele dumneavoastră specifice cu privire la călătorie (de exemplu, un muzeu aflat în traseu sau un anumit punct de interes aflat în apropierea destinației dumneavoastră).

#### Tour planning

Cu ajutorul acestei funcții, puteți să introduceți un număr de destinații diferite și să selectați ordinea în care doriți să le vizitați. Puteți de asemenea modifica un tur existent sau să afișați un tur parcurs anterior. Sistemul va calcula automat și va afișa călătoria selectată.

#### Store position

Cu ajutorul acestei funcții, puteți să memorați și să denumiți poziția dumneavoastră curentă.

# Setări sistem

---

## Route options

Cu ajutorul acestei funcții, puteți să personalizați traseul în funcție de cerințele dumneavoastră specifice cu privire la călătorie (de exemplu, să selectați cel mai rapid sau mai economic traseu, respectiv să selectați un traseu ce ocolește tunelurile, drumurile sezoniere sau autostrăzile cu taxă).

## Special functions

Cu ajutorul acestei funcții, puteți să selectați informațiile GPS și de sistem sau o prezentare a funcțiilor sistemului.

## Map display

Cu ajutorul acestei funcții, puteți să modificați modul în care este afișată harta pe ecran (de exemplu, în vedere 2D sau 3D) și să personalizați informațiile afișate despre călătoria dumneavoastră (de exemplu, ora sosirii și ghidarea pentru benzile de circulație).

## Assistance options

Cu ajutorul acestei funcții, puteți să personalizați informațiile afișate referitoare la călătoria dumneavoastră (de exemplu, semnele de circulație, benzile de circulație și limitele de viteză).

## Personal data

Cu ajutorul acestei funcții, puteți să editați și să ștergeți datele personale (de exemplu, adresa de domiciliu).

## Reset all settings

Cu ajutorul acestei funcții, puteți să resetați setările sistemului de navigație.

## Structura meniului - Afișajul informativ și multimedia - Toate autovehiculele

### Setările audio

#### Adaptive volume

Cu ajutorul acestei funcții, puteți să reglați nivelul volumului pentru a compensa zgomotul motorului și de drum. Puteți activa și dezactiva această funcție.

#### Sound

Cu ajutorul acestei funcții, puteți să reglați setările de sunet (de exemplu, tonurile joase și tonurile înalte).

#### Nav audio mixing

Cu ajutorul acestei funcții, puteți să reglați controlul volum între ieșirea vocală pentru informațiile de navigație și sursa audio.

#### DSP settings

Cu ajutorul acestei funcții, puteți să personalizați ieșirea difuzoarelor în funcție de poziția scaunelor.

#### Egalizor DSP

Cu ajutorul acestei funcții, puteți să selectați genul de muzică cel mai potrivit cu preferințele dumneavoastră. Semnalul de ieșire audio se va modifica pentru a accentua stilul specific de muzică ales.

#### News

Cu ajutorul acestei funcții, puteți să recepționați buletine de știri de la posturi de radio care emit în banda de unde FM sau de la sistemele de transmisie a datelor digitale prin radio (RDS) și posturi din alte rețele asociate (EON), în același mod în care sunt transmise informațiile despre trafic. Puteți activa și dezactiva această funcție.

# Setări sistem

---

## Alternative frequencies

Această funcție va căuta și comuta la postul de radio cu cel mai puternic semnal atunci când vă deplasați dintr-o zonă de recepție în alta.

## RDS regional

Această funcție controlează comportarea în timpul comutării frecvențelor audio (AF) între rețelele asociate din punct de vedere regional ale unui emițător-sursă.

## DAB service link

Cu ajutorul acestei funcții, puteți să selectați posturi de radio ce emit în canalele DAB.

## Bluetooth

Cu ajutorul acestei funcții, puteți să activați și dezactivați Bluetooth.

## Setările ceasului

### Set time

Cu ajutorul acestei funcții, puteți să reglați manual ora.

### Set date

Cu ajutorul acestei funcții, puteți să reglați manual data, luna și anul.

### GPS time

Dacă vă aflați într-o zonă de acoperire adecvată, puteți folosi această funcție pentru a regla automat data și ora prin intermediul GPS.

### Set time zone

Cu ajutorul acestei funcții, puteți să selectați un anumit fus orar.

### Summertime

Cu ajutorul acestei funcții, puteți să setați sistemul pentru a se adapta la diferențele orare sezoniere.

**Nota:** *Trebuie să fie selectată ora GPS.*

## 24-hour mode

Cu ajutorul acestei funcții, puteți să alegeți modul 12 sau 24 de ore ale sistemului.

## MENIU OPȚIUNI TRASEU

Puteți seta un număr de opțiuni ce modifică modul de planificare a unui traseu.

Utilizând butoanele săgeți în sus, în jos, stânga și dreapta, puteți selecta din listă ce caracteristici ale drumului trebuie evitate sau incluse în traseu prin activarea sau dezactivarea funcției.

### Route

#### Eco

Această opțiune acordă prioritate celui mai economicos traseu spre destinație.

#### Fast

Această opțiune acordă prioritate celui mai rapid traseu spre destinație.

#### Short

Această opțiune acordă prioritate celui mai scurt traseu spre destinație.

#### Always ask

Utilizați această funcție pentru a vă asigura că vi se oferă întotdeauna posibilitatea de a opta asupra tipului de traseu dorit pentru călătoria dumneavoastră.

#### Driver

#### Leisurely

Această opțiune acordă prioritate traseului spre destinație pentru un șofer relaxat.

#### Normal

Această opțiune acordă prioritate traseului spre destinație pentru un șofer normal.

#### Fast

Această opțiune acordă prioritate traseului spre destinație pentru un șofer grăbit.

## Eco settings

### Trailer

Utilizați această funcție pentru a modifica setările ce vizează economicitatea în cursul călătoriei în funcție de tractarea sau nu a unei remorci, respectiv de mărirea remorcii tractate.

### Roof box

Utilizați această funcție pentru a modifica setările ce vizează economicitatea în cursul călătoriei în funcție de utilizarea unui portbagaj de pavilion.

### Dynamic

Când este activată această funcție și dacă unitatea recepționează semnalul unui canal valid de mesaje din trafic (TMC), traseul va fi actualizat automat pentru a lua în calcul în timp real incidentele sau ambuteiajele din trafic.

**Nota:** *Această funcție poate fi utilă pentru evitarea întârzierilor sau blocării în trafic.*

### Motorway

Când este activată această funcție, sistemul va căuta autostrăzi aflate în traseu și va actualiza automat distanța și estimările orare pentru traseu.

**Nota:** *Această funcție poate fi utilă pentru evitarea întârzierilor sau blocării în trafic.*

### Ferry/motorail

Când este activată această funcție, sistemul va căuta posibilități de transfer pe feribot sau calea ferată aflate în traseu și va actualiza automat distanța și estimările orare pentru traseu.

### Toll

Când este activată această funcție, sistemul va căuta autostrăzi cu taxă aflate în traseu și va actualiza automat distanța și estimările orare pentru traseu.

# Sistem navigație

## Seasonal roads

Când este activată această funcție, sistemul va căuta drumuri sezoniere aflate în traseu și va actualiza automat distanța și estimările orare pentru traseu.

**Nota:** *Această funcție poate fi utilă pentru evitarea întârzierilor sau blocării în trafic.*

## Toll sticker

Când este activată această funcție, sistemul va selecta automat autostrăzi cu taxă aflate în traseu și va actualiza automat distanța și estimările orare.

## AFIȘAJE TRASEU

### Map display

Apăsați butonul **MAP** pentru afișarea hărții.

Aceasta vă va indica poziția curentă cu autovehiculul în centrul imaginii reprezentat printr-o săgeată încercuită. Săgeata va fi orientată în sensul deplasării.

Informațiile din linia superioară precizează numele străzii pe care vă aflați, respectiv al străzii pe care trebuie să vă încadrați dacă se apropie o intersecție.

Puteți modifica modul de afișare a hărții prin modificarea setărilor referitoare la scară și orientare. Apăsați butoanele de funcții corespunzătoare pentru a modifica scara hărții și măriți sau reduceți focalizarea cu ajutorul butoanelor săgeți stânga și dreapta. Scara curentă a hărții este indicată pe afișaj.

Setările pentru scara hărții pot fi setate între 50 m și 500 km, cu o setare automată în extremitatea din stânga. Setarea automată modifică permanent scara hărții în funcție de tipul de drum pe care vă aflați.

## Junction zoom

Această funcție va mări automat nivelul de focalizare al afișajului hărții de fiecare dată când urmează să efectuați un viraj sau manevre mai complexe. În scurt timp după aceea, scara va reveni la nivelul anterior.

Selectați **AUTO** pentru a activa funcția de focalizare în intersecții.

## Navigation display

După inițierea unui traseu de navigație, ecranul implicat îl reprezintă ecranul principal de navigație:

Cu traseul activ în curs, ghidarea va fi asigurată prin informații afișate pe ecran și prin anunțuri vocale. Indiferent de ce sursă audio veți dori să lăsați activă, informațiile de bază despre viraje și distanțe vor rămâne afișate pe ecran sub formă de inserții grafice. Nu este nevoie să lăsați unitatea în ecranul principal de navigație atunci când sunteți ghidat în traseu. Dacă se solicită, se pot prezenta informații puțin mai detaliate despre traseu prin intermediul ecranului principal de navigație.

### AVERTIZARE



Nu vă concentrați atenția pe mesajele de pe ecran în timpul navigării. Ascultați întotdeauna anunțurile vocale și aveți grijă să nu vă lăsați atenția distrasă de la drum.

# Canal mesaj trafic

---

## PRINCIPIU DE OPERARE

Posturile de radio cu canal de mesaje din trafic (TMC) emit în banda de unde FM. TMC este o caracteristică ce primește alerte de trafic care pot fi utilizate pentru planificarea traseelor alternative și evitarea ambuteiajelor.

Puteți selecta fie o imagine ce prezintă mesajele care afectează numai traseul programat, fie o imagine ce prezintă toate mesajele recepționate. Apăsați butonul de funcții 1 pentru a modifica imaginea.

## FOLOSIRE TMC

Apăsați butonul **TA** sau **TRAFFIC** pentru accesarea paginii meniului trafic.

### Anunțurile despre trafic

Anunțurile despre trafic (TA) pot fi activate sau dezactivate prin intermediul acestui meniu. Dacă sunt activate, indicatorul **TA** este prezentat în zona de informații din bara de stare.

Posturile de radio ce emit în banda de unde FM și transmit programe despre trafic (TP) sunt identificate prin indicatorul **TP** prezent pe afișaj. Cu TA activate, unitatea va răspunde la aceste anunțuri și va întrerupe redarea altor surse audio. După încheierea anunțului, redarea sursei audio este reluată.

### Încheierea anunțurilor despre trafic

Unitatea va reveni la funcționarea normală la sfârșitul fiecărui anunț despre trafic. Pentru a încheia anunțul înainte de sfârșitul acestuia, apăsați butonul **TA**, **TRAFFIC**, **RADIO** sau **CD** în timpul anunțului.

### Utilizarea mesajelor TMC

Selectați opțiunea dorită de pe ecran pentru a afișa o listă de mesaje TMC. Vezi **Informații generale** (pagina 83). Acesta este doar un afișaj de prezentare generală, care oferă doar informații de bază. Selectați mesajul pentru care doriți informații suplimentare și va fi afișat un alt ecran ce oferă detalii complete cu privire la poziția incidentului din trafic etc.

### UPGRADARI HARTĂ

Rețeaua rutieră este în permanentă schimbare, datorită drumurilor noi, modificărilor în clasificarea drumurilor etc. Din acest motiv, nu este întotdeauna posibilă potrivirea exactă a datelor hărților din sistem cu rețeaua rutieră curentă.

Informațiile cartografice sunt actualizate în mod regulat, dar nu toate zonele sunt neapărat acoperite la același nivel al detaliilor. Unele drumuri, în special cele particulare, pot să nu fie incluse în baza de date. Pentru precizie, folosiți întotdeauna discul cu cea mai recentă versiune. Furnizorul dumneavoastră va fi în măsură să vi-l pună la dispoziție.

### APROBĂRI TIP

#### NOTIFICARE FCC/INDUSTRY CANADA

Acest dispozitiv respectă Partea 15 a Regulamentului FCC. Funcționarea face obiectul următoarelor două condiții: (1) acest dispozitiv nu trebuie să genereze interferențe dăunătoare, și (2) acest dispozitiv trebuie să suporte orice interferență receptată, inclusiv interferențe ce pot determina o funcționare nedorită.

ID FCC: WJLRX-42

IC: 7847A-RX42

Schimbările sau modificările aduse dispozitivului și neaprobată în mod expres de partea responsabilă privind conformitatea pot anula dreptul utilizatorului de a utiliza echipamentul.

#### RX-42 - declarație de conformitate

Noi, partea responsabilă pentru conformitate, declarăm pe propria răspundere că produsul de integrare a telefonului mobil RX-42 respectă prevederile următoarei Directive a Consiliului: 1999/5/CE. Un exemplar al declarației de conformitate poate fi găsit la adresa:

[www.novero.com/declaration\\_of\\_conformity](http://www.novero.com/declaration_of_conformity)

Marca verbală și logourile Bluetooth aparțin Bluetooth SIG, Inc., iar utilizarea acestor mărci de către Ford Motor Company se realizează sub licență. Alte mărci comerciale și denumiri comerciale aparțin proprietarilor de drept.

### APROBĂRI TIP

iPod este marcă înregistrată a Apple Inc.

### APROBĂRI TIP



© 2008 NAVTEQ B.V. Toate drepturile rezervate.

## Anexe

(AT)	"© Bundesamt für Eich- und Vermessungswesen"
(PL)	"© EuroGeographics"
(FR)	"source: Géoroute® IGN France & BD Carto® IGN France"
(DE)	"Die Grundlagendaten wurden mit Genehmigung der zuständigen Behörden entnommen"
(GB)	"Based upon Crown Copyright material."
(GR)	"Copyright Geomatics Ltd."
(IT)	"La Banca Dati Italiana è stata prodotta usando quale riferimento anche cartografia numerica ed al tratto prodotta e fornita dalla Regione Toscana."
(NO)	"Copyright © 2000; Norwegian Mapping Authority"
(PT)	"Source: IgeoE – Portugal"
(ES)	"Información geográfica propiedad del CNIG"
(SE)	"Based upon electronic data © National Land Survey Sweden."
(CH)	"Topografische Grundlage: © Bundesamt für Landestopographie"

### APROBĂRI TIP



Sigla SD este marcă comercială înregistrată.

### APROBĂRI TIP

#### Declarația UE

Prin prezenta, Valeo declară că acest dispozitiv cu rază scurtă de acoperire este în conformitate cu cerințele esențiale și alte prevederi relevante ale Directivei 1999/5/CE.

## Certificatul pentru Emiratele Arabe Unite



E125209

ER-GEN-00-0002-24

## COMPATIBILITATE ELECTROMAGNETICĂ

### AVERTIZARI

 Vehiculul dvs. a fost testat și certificat potrivit legislațiilor referitoare la compatibilitatea electromagnetică (72/245/EEC, Regulamentul 10 al UN ECE sau alte cerințe locale aplicabile). Este responsabilitatea dumneavoastră să vă asigurați că orice echipament montat este în conformitate cu legislațiile locale în vigoare. Solicitați montarea oricărui echipament de către tehnicieni de calificare adecvată.

### AVERTIZARI

 Echipamentele transmițătoare în radiofrecvență (RF) (de exemplu, telefoane celulare, radiotransmițătoare de amatori etc.) pot fi montate pe vehiculul dumneavoastră numai dacă acestea sunt conforme cu parametrii prezentați în tabelul de mai jos. Nu există prevederi sau condiții speciale pentru montare sau utilizare.

 Nu montați niciun fel de dispozitiv de emisie-recepție, microfoane, difuzoare sau orice alt dispozitiv în calea de deschidere a sistemului de airbag.

 Nu fixați cablurile de antenă la cablajul original al vehiculului, la conductele de carburant și de frână.

 Păstrați antena și cablurile de alimentare la cel puțin 100 mm distanță de orice module electronice și airbaguri.

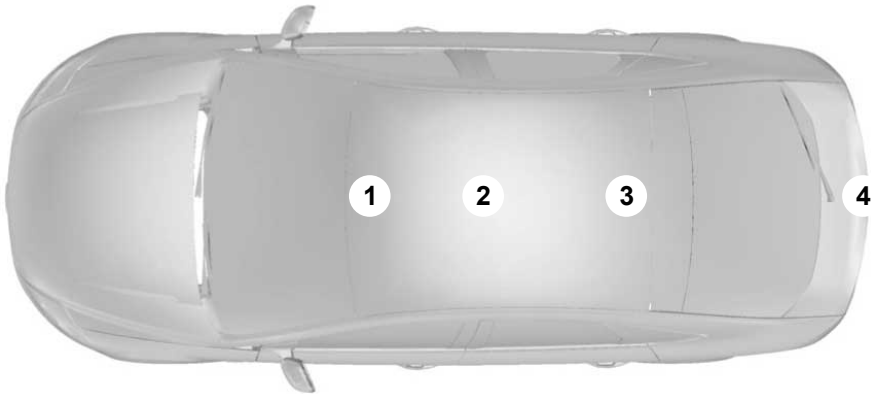

E85998

## Anexe

Banda de frecvență MHz	Puterea de ieșire maximă în wați (RMS de vârf)	Pozițiile antenei
1 – 30	50 W	3. 4
30 – 54	50 W	1. 2. 3
68 – 87,5	50 W	1. 2. 3
142 – 176	50 W	1. 2. 3
380 – 512	50 W	1. 2. 3
806 – 940	10 W	1. 2. 3
1200 – 1400	10 W	1. 2. 3
1710 – 1885	10 W	1. 2. 3
1885 – 2025	10 W	1. 2. 3

**Nota:** După montarea transmțătoarelor în RF, verificați interferențele de la și spre toate echipamentele electrice din vehicul, atât în modul standby cât și în modul de transmisie.

Verificați toate echipamentele electrice:

- cu contactul **ON (PORNIT)**
- cu motorul în funcțiune
- în timpul unui test de drum la diferite viteze.

Verificați dacă câmpurile electromagnetice generate în interiorul cabinei vehiculului de transmțătorul montat nu depășesc limitele de expunere umană aplicabile.



# Index

## A

A/C	
Vezi: Control climatizare.....	99
ABS	
Vezi: Frâne.....	144
Accesorii	
Vezi: Piese și accesorii.....	7
Activarea alarmei.....	49
Activare imobilizer motor.....	47
Acumulatorul vehiculului.....	198
Aer condiționat	
Vezi: Control climatizare.....	99
Afișaje traseu.....	279
Junction zoom.....	279
Map display.....	279
Navigation display.....	279
Afișaj informații.....	83
Informații generale.....	83
Afișaj punct mort.....	74
Activarea și dezactivarea sistemului.....	76
Detectarea și avertizările.....	75
Erori de detectare.....	76
Sistemul de monitorizare a punctului mort (BLIS).....	74
Utilizarea sistemului.....	74
Ajustarea jeturilor spălătorului de parbriz.....	54
Ajustarea volanului.....	50
Ajustare pe înălțime a centurii.....	33
Alarmă.....	48
Principiu de operare.....	48
Aleator.....	234
Tipul 1.....	234
Tipul 2 și 3.....	234
Alimentare și realimentare.....	135
Specificațiile tehnice.....	137
Amplasare cutie siguranțe.....	175
Cutia de siguranțe din compartimentul de încărcare.....	175
Cutie de siguranțe în compartimentul motor.....	175
Cutie de siguranțe în compartimentul pasagerilor.....	175
Anexă simboluri.....	7
Simboluri de pe autovehicul.....	7
Simboluri folosite în acest manual.....	7
Anexe.....	282

Aprobări tip.....	282
Certificatul pentru Emiratele Arabe Unite.....	284
Declarația UE.....	283
NOTIFICARE FCC/INDUSTRY CANADA.....	282
RX-42 - declarație de conformitate.....	282
Asistare la urcarea pantă (HLA)	
Vezi: Folosire asistare la pornirea din rampă.....	147
Asistare parcare.....	149
Principiu de operare.....	149
Asistare parcare	
Vezi: Folosire ajutor parcare - Vehicule cu: Ajutor la parcare spate.....	149
Vezi: Folosire ajutor parcare - Vehicule cu: Frana de parcare fata si spate.....	150
Asistare pornire în pantă.....	147
Principiu de operare.....	147
Asistența de parcare activă.....	153
Principiu de operare.....	153
Așezare în poziția corectă.....	108
Avertizări și indicații sonore.....	81
Activarea și dezactivarea avertizărilor sonore.....	81
Atenționare centură de siguranță.....	82
Capacul portbagajului - hayonul acționat electric.....	82
Cheia în afara autoturismului.....	81
Cheia în contact.....	81
Înșeț.....	81
Lumini aprinse.....	82
Nivel scăzut al combustibilului.....	82
Tranmisie automată.....	81
Avertizor centură scaun.....	33
Dezactivarea avertizorului privind centura de siguranță.....	33
Doar Grand C-MAX.....	33

## B

Banchetă.....	111
Al doilea rând de scaune - C-MAX.....	111
Al doilea rând de scaune - Grand C-MAX.....	116
Al treilea rând de scaune - Grand C-MAX.....	118
Baterie telecomandă	
Vezi: Schimbarea bateriei la telecomanda.....	36

# Index

Blocaj volan.....	126	Comenzi audio.....	245
Vehicule cu pornire fără cheie.....	126	Aparate externe - iPod.....	251
Vehicule fără pornire fără cheie.....	126	Aparate externe - USB.....	249
Blocare ușă copii.....	25	CD playerul.....	245
Sisteme electrice de blocare pentru siguranța copiilor.....	26	Intrare auxiliară.....	249
Sisteme manuale de blocare pentru siguranța copiilor.....	26	Radioul.....	246
Brichetă.....	121	Comenzi control climatizare.....	257
Butoane presetare posturi radio.....	230	Climatizare.....	257
Buton lungime de bandă.....	229	Comenzi telefon.....	252
Buton sunet.....	229	Crearea unei agende telefonice.....	255
		Funcțiile telefonului.....	253
		Setări principale.....	257
		Telefon.....	252
<b>C</b>		Compartimente depozitare.....	123
Cabluri pornire		Compartimentul de depozitare din spate.....	123
Vezi: Folosire cabluri pornire.....	198	Compatibilitate electromagnetică.....	284
Calitate combustibil - Benzina.....	135	Computer de bord.....	89
Calitate combustibil - Diesel.....	135	Consum instantaneu de combustibil.....	89
Depozitarea pe termen lung.....	135	Consum mediu de combustibil.....	89
Cameră video mers înapoi.....	156	Contorul de parcurs.....	89
Principiu de operare.....	156	Distanța până la epuizarea combustibilului.....	89
Canal mesaj trafic.....	280	Kilometraj total.....	89
Principiu de operare.....	280	Resetarea computerului de bord.....	89
Capac rezervor.....	136	Temperatură exterioară.....	89
Alimentarea dintr-o canistră.....	137	Viteză medie.....	89
Cârlig remorcare retractabil.....	169	Conducere prin apă.....	173
Conducerea cu o remorcă.....	172	Conducerea prin apă.....	173
Întreținere.....	172	Conectarea unui iPod	
Pivotarea cârligului de tractare în poziția extinsă.....	171	Vezi: Conectare dispozitiv exterior.....	261
Pivotarea cârligului de tractare în poziția retractată.....	170	Vezi: Conectare dispozitiv exterior - Vehicule cu: Bluetooth.....	261
Catalizator.....	135	Conectare dispozitiv exterior.....	261
Conducerea cu catalizator (convertorul catalitic).....	136	Conectare.....	261
CD player.....	234	Conectare dispozitiv exterior - Vehicule cu: Bluetooth.....	261
Ceas.....	121	Conectarea unui dispozitiv audio cu Bluetooth.....	261
Centru mesaje		Conectivitate.....	260
Vezi: Afișaj informații.....	83	Informații generale.....	260
Centuri de siguranță		Conexiune MP3	
Vezi: Strângere centuri siguranță.....	29	Vezi: Conectare dispozitiv exterior.....	261
Chei codate.....	47	Vezi: Conectare dispozitiv exterior - Vehicule cu: Bluetooth.....	261
Chei și telecomenzi.....	36	Consum combustibil.....	137
Cod securitate.....	228	Consum combustibil	
		Vezi: Specificațiile tehnice.....	137

# Index

Contact pornire	
Vezi: Întrerupător pornire.....	126
Control audio.....	50
Tipul 1.....	50
Tipul 2.....	51
Control automat climatizare.....	102
Aer recirculat.....	104
Dejivrarea și dezaburirea parbrizului.....	104
Dezactivarea modului mono.....	103
Distribuirea aerului.....	103
Modul mono.....	103
Oprirea sistemului de control automat al climatizării.....	104
Pornirea și oprirea aerului condiționat.....	104
Reactivarea modului mono.....	103
Reglarea temperaturii.....	103
Ventilator.....	103
Control automat viteză.....	159
Principiu de operare.....	159
Control automat viteză	
Vezi: Folosire tempomat.....	159
Control automat volum.....	232
Control climatizare.....	99
Principiu de operare.....	99
Control informații trafic.....	230
Activarea anunțurilor despre trafic.....	230
Încheierea anunțurilor despre trafic.....	231
Volumul anunțurilor despre trafic.....	231
Control manual climatizare.....	100
Aer recirculat.....	101
Aerul condiționat.....	101
Controlul distribuirii aerului.....	100
Încălzirea rapidă a interiorului.....	101
Ventilator.....	101
Ventilația.....	101
Control pornit/oprit.....	229
Control stabilitate.....	145
Principiu de operare.....	145
Control stabilitate	
Vezi: Folosire sistem stabilitate.....	146
Control telefon.....	241
Telecomandă.....	241
Controlul iluminării.....	57
Faruri Home safe.....	58
Fază lungă și fază scurtă.....	57
Lumini de parcare.....	57
Poziții buton pentru luminile exterioare.....	57
Semnalizare cu farurile.....	57
Control viteză	
Vezi: Control automat viteză.....	159
Control vocal.....	51
Principiu de operare.....	244
Covorășe.....	125
Curățare exterior.....	196
Conservarea vopselei caroseriei.....	196
Curățarea farurilor.....	196
Curățarea lunetei.....	196
Curățarea ornamentelor cromate.....	196
Curățare interior.....	196
Centuri de siguranță.....	196
Ecrane consolă indicatoare, ecrane LCD, ecrane radio.....	197
Lunete.....	197
Cutie viteze	
Vezi: Transmisie.....	140
<b>D</b>	
Demontare far.....	61
Vezi: Deschidere și închidere capotă.....	186
<b>D</b>	
Deschidere și închidere capotă.....	186
Deschiderea capotei.....	186
Închiderea capotei.....	187
Deschidere și închidere generală.....	45
Deschidere globală.....	45
Închidere globală.....	45
Descriere compartiment motor - 1.6L Duratec-16V Ti-VCT (Sigma).....	188
Descriere compartiment motor - 1.6L Duratorq-TDCi (DV) Diesel.....	189
Descriere compartiment motor - 2.0L Duratorq-TDCi (DW) Diesel.....	190
Descriere generală audio.....	222
Descriere navigație.....	270
Autovehicule cu sistem de navigație CD-SD.....	271
Autovehicule cu sistem de navigație CD-SD Sony.....	273
Despre acest manual.....	7

# Index

Dezactivare air bag pasager.....	34	Folosire asistare la pornirea din rampa.....	147
Activarea airbagului pasagerului.....	35	Activarea sistemului.....	147
Dezactivarea airbagului pasagerului.....	35	Dezactivarea sistemului.....	147
Instalare comutator dezactivare airbag pasager.....	34	Doar la autovehicule cu transmisie manuală.....	147
Dezactivare alarmă.....	49	Folosire cabluri pornire.....	198
Vehicule ce nu au funcția de acționare fără cheie.....	49	Conectarea cablurilor de pornire.....	198
Vehicule cu funcția de acționare fără cheie.....	49	Pornirea motorului.....	198
Dezactivare imobilizer.....	47	Folosire camera mers înapoi.....	156
Diagramă siguranțe.....	176	Activarea camerei retrovizoare.....	156
Cutia de siguranțe din compartimentul de încărcare.....	181	Dezactivarea camerei retrovizoare.....	158
Cutie de siguranțe în compartimentul motor.....	176	Utilizarea ecranului.....	157
Cutie de siguranțe în compartimentul pasagerilor.....	179	Vehiculele cu asistare la parcare.....	158
Dotări standard.....	120	Folosire centuri pe perioada sarcinii.....	34
DPF		Folosire control vocal.....	244
Vezi: Filtru particule diesel (DPF).....	130	Eticheta de nume.....	245
<b>E</b>		Funcționarea sistemului.....	244
Echipament de urgență.....	174	Folosire dispozitiv USB.....	262
Emisiuni de știri.....	232	Control audio.....	263
<b>F</b>		Operație.....	262
Filtru particule diesel (DPF).....	130	Folosire iPod.....	263
Regenerarea.....	130	Control audio.....	264
Folosind asistența de parcare activă.....	153	Operație.....	263
Folosind limitatorul de viteză.....	161	Folosire lanțuri pentru zapadă.....	209
Activarea și dezactivarea sistemului.....	161	Vehicule cu control al stabilității (EPS).....	209
Avertizările sistemului.....	161	Folosire mod 'Eco'.....	134
Depășirea intenționată a limitei de viteză setate.....	161	Resetarea modului Eco.....	134
Setarea limitei de viteză.....	161	Folosire pneuri de iarnă.....	208
Folosire ajutor parcare - Vehicule cu: Ajutor la parcare spate.....	149	Folosire pornire-oprire.....	132
Folosire ajutor parcare - Vehicule cu: Frana de parcare fata si spate.....	150	Oprirea motorului.....	132
Manevrarea cu parcare asistată.....	151	Repornirea motorului.....	133
Pornirea și oprirea modulului de parcare asistată.....	150	Folosire sistem stabilitate.....	146
		Folosire telefon.....	241
		Anularea asocierii unui telefon.....	243
		Dezactivarea microfonului.....	243
		Efectuarea unui apel.....	242
		Recepționarea unui al doilea apel.....	243
		Recepționarea unui apel.....	243
		Schimbarea telefonului activ.....	243
		Folosire tempomat.....	159
		Anulare viteză setată.....	159
		Oprire control automat al vitezei.....	160
		Pornire control automat al vitezei.....	159
		Revenire la viteza setată.....	160
		Schimbarea vitezei setate.....	159
		Setare viteză.....	159

# Index

Folosire TMC.....	280	Imobilizer motor.....	47
Anunțurile despre trafic.....	280	Principiu de operare.....	47
Încheierea anunțurilor despre trafic.....	280	Incuietoare capota	
Utilizarea mesajelor TMC.....	280	Vezi: Deschidere și închidere capotă.....	186
Frână de mână		Indicatoare bord.....	77
Vezi: Frână de parcare.....	144	Indicator de carburant.....	78
Frână de parcare.....	144	Indicator temperatură lichid de răcire	
Toate vehiculele.....	144	motor.....	78
Frâne.....	144	Indicatori direcție.....	60
Principiu de operare.....	144	Informații generale pe frecvențe radio.....	36
Frecvențe alternative.....	232	Informații importante audio.....	221
<b>G</b>		Etichetele discurilor.....	221
Geamuri cu acționare electrică.....	71	Etichetele unității audio.....	221
Butoanele de pe ușa șoferului.....	71	Intrare fără cheie.....	43
Butonul de siguranță pentru geamurile		Blocarea autovehiculului.....	43
spate.....	71	Blocarea și deblocarea ușilor cu lama	
Deschiderea și închiderea automată a		cheii.....	45
geamurilor.....	71	Cheia pasivă.....	43
Deschiderea și închiderea globală.....	71	Chei dezactivate.....	45
Funcția anti-prindere.....	71	Deblocarea autovehiculului.....	44
Resetarea memoriei geamurilor electrice.....	72	Informații generale.....	43
Geamuri și oglinzi.....	71	Introducere.....	173
Geamuri și oglinzi încălzite.....	104	Frâne și ambreiaj.....	173
Geamuri încălzite.....	104	Motor.....	173
Oglinzi exterioare încălzite.....	105	Pneuri.....	173
Guri de ventilare.....	99	Introducere în capitolul audio.....	221
Fantă de ventilație laterală.....	100	Introducere în navigație.....	265
Fantele de ventilație centrale.....	99	Informații generale.....	265
Fantele de ventilație pentru rândul al doilea de		iPod	
scaune.....	100	Vezi: Folosire iPod.....	263
<b>H</b>		<b>I</b>	
HLA		Încălzire auxiliară.....	105
Vezi: Asistare pornire în pantă.....	147	Încălzitorul auxiliar diesel (în funcție de	
Vezi: Folosire asistare la pornirea din		țară).....	107
rampa.....	147	Încălzitorul de parcare.....	105
Huse bagaj.....	164	Încălzitorul pe bază de combustibil (în funcție	
<b>I</b>		de țară).....	107
Identificare vehicul.....	215	Încălzire	
Iluminare.....	57	Vezi: Control climatizare.....	99
Imobilizer		Încălzitor de combustibil	
Vezi: Imobilizer motor.....	47	Vezi: Încălzire auxiliară.....	105
		Încălzitor motor.....	130
		Încărcare date de navigație.....	274
		Încărcarea datelor de navigație.....	274

# Index

Încuiere și descuiere.....	39	Lămpi și semnale de avertizare.....	79
Blocarea.....	39	Atenționare centură de siguranță.....	81
Blocarea dublă.....	39	Indicator bujie incandescentă.....	80
Blocarea separată a ușilor cu ajutorul cheii.....	42	Indicator control al stabilității (ESP).....	81
Blocarea și deblocarea ușilor din interior.....	40	Indicator control automat al vitezei.....	79
Capota portbagajului.....	40	Indicator faruri de ceață față.....	80
Confirmarea de blocare și deblocare.....	40	Indicator faruri de ceață spate.....	80
Deblocarea.....	39	Indicator fază lungă.....	80
Ușă glisantă.....	40	Indicator mesaje.....	80
Încuietori.....	39	Indicator pentru faruri.....	80
Înterupător pornire.....	126	Indicatorul de monitorizare a punctului mort.....	79
Întreținerea.....	186	Indicatorul de pornire-oprire.....	81
Informații generale.....	186	Lampă avertizare nivel scăzut de combustibil.....	80
Specificațiile tehnice.....	194	Lampă martor de avertizare ABS.....	79
Întreținere pneu.....	208	Lampă martor de avertizare airbag.....	79
Întreținere vehicul.....	196	Lampă martor de avertizare baterie.....	80
Întunecare automată oglindă.....	74	Lampă martor de avertizare îngheț.....	80
<b>J</b>		Lampă martor de avertizare motor.....	79
Jaluzele.....	120	Lampă martor de avertizare presiune ulei.....	80
Geamurile laterale.....	120	Lampă martor de avertizare sistem de frânare.....	79
Trapa.....	120	Semnalizatoare.....	79
Jojă ulei - 1.6L Duratec-16V Ti-VCT (Sigma).....	191	Leșire de urgență.....	174
Jojă ulei - 1.6L Duratorq-TDCi (DV) Diesel/2.0L Duratorq-TDCi (DW) Diesel.....	191	Limitator viteză.....	161
		Principiu de operare.....	161
		Lumini avarie.....	59
<b>L</b>		<b>M</b>	
Lampă ceață Vezi: Lămpi ceață față.....	58	Măsuri securitate.....	135
Lanțuri zapadă Vezi: Folosire lanțuri pentru zapadă.....	209	Memorare automată.....	230
Lămpi auto.....	58	Meniu opțiuni traseu.....	278
Lămpi ceață față.....	58	Driver.....	278
Lămpi ceață spate.....	58	Dynamic.....	278
Lămpi interioare.....	61	Eco settings.....	278
Iluminare interioară cu leduri.....	61	Ferry/motorail.....	278
Lămpi semnalizare.....	60	Motorway.....	278
		Route.....	278
		Seasonal roads.....	279
		Toll.....	278
		Toll sticker.....	279
		Meniuri audio.....	232

# Index

Mesaje informații.....	90	Piese și accesorii.....	7
Asistență la urcare pantă.....	93	Acum puteți fi sigur că piesele Ford sunt originale.....	7
Bateria și sistemul de încărcare.....	91	Căutați logoul Ford pe următoarele componente.....	8
Deschidere uși.....	92	Placută identificare vehicul.....	215
Imobilizer motor.....	93	Plase încărcătură.....	164
Indicator mesaje.....	90	C-MAX.....	164
Întreținere.....	95	Grand C-MAX.....	165
Lumini.....	94	Plasa de reținere bagaje.....	165
Pornire-oprire.....	96	Pneuri de iarnă	
Servodirecție.....	96	Vezi: Folosire pneuri de iarnă.....	208
Sistem de blocare electrică pentru siguranța copiilor.....	92	Pneuri	
Sistem de monitorizare a presiunii în pneuri.....	98	Vezi: Roți și pneuri.....	200
Sistem deschidere prin telecomandă.....	93	Pornire baterie cu cabluri	
Sistemul airbag.....	90	Vezi: Folosire cabluri pornire.....	198
Sistemul de alarmă.....	91	Pornire fără cheie.....	128
Sistemul de monitorizare a punctului mort.....	91	Contact cuplat.....	128
Transmisie.....	97	Oprirea motorului cu autovehiculul staționar.....	129
Mod 'Eco'.....	134	Oprirea motorului în timpul mersului.....	129
Principii de operare.....	134	Pornirea cu transmisie automată.....	128
Mod regional (REG).....	233	Pornirea cu transmisie manuală.....	128
Mufă intrare auxiliară (AUX IN).....	124	Pornirea nereușită.....	129
<b>N</b>		Pornirea unui motor diesel.....	129
Număr identificare vehicul (VIN).....	216	Pornire motor diesel.....	128
<b>O</b>		Motor rece sau cald.....	128
Oglindă supraveghere copil.....	124	Pornire motor pe benzină.....	127
Oglinzi exterioare electrice.....	73	Motor inecat.....	127
Oglinzi electrice rabatabile.....	73	Motor rece sau cald.....	127
Poziții înclinare oglindă.....	73	Ralantiul motorului după pornire.....	127
Oglinzi exterioare.....	72	Pornire motor.....	126
Oglinzi rabatabile manual.....	72	Informații generale.....	126
Oglinzi		Pornire rapidă navigație.....	267
Vezi: Geamuri și oglinzi.....	71	Autovehicule cu sistem de navigație CD-SD sau sistem de navigație CD-SD Sony.....	268
Vezi: Geamuri și oglinzi încălzite.....	104	Autovehicule cu sistem de navigație mobil.....	267
Operare audio.....	229		
Oprire motor.....	130		
Autovehicule cu turbocompresor.....	130		
Opțiuni display MP3.....	237		
Opțiunile de afișare a textului de pe CD.....	237		
<b>P</b>			
Panou bord.....	77		



# Index

## S

Scanare melodii CD.....	235
Tipul 1.....	235
Tipul 2 și 3.....	235
Scanare posturi radio.....	229
Corelarea serviciului DAB.....	229
Reglarea manuală.....	229
Reglarea prin căutare.....	229
Reglarea prin scanare.....	229
Scaun copil.....	20
Pernă de înălțare (Grupa 3).....	21
Scaun de înălțare (Grupa 2).....	20
Scaune copii.....	19
Scaune pentru copii pentru diverse grupe de greutate.....	19
Scaune cu acționare electrică.....	110
Scaune cu acționare manuală.....	108
Deplasarea înainte și înapoi a scaunelor.....	108
Reglarea înălțimii scaunului șoferului.....	109
Reglarea suportului lombar.....	109
Reglarea unghiului spătarului.....	109
Scaune încălzite.....	119
Scaune.....	108
Schimbarea acumulatorului vehiculului.....	198
Schimbarea bateriei la telecomanda.....	36
Telecomandă cu cheie tip escamotabil.....	36
Telecomandă fără cheie tip escamotabil.....	37
Schimbarea lamelelor de ștergător.....	55
Lama ștergătorului de lunetă.....	56
Lame ștergător de parbriz.....	55
Schimbarea unei roți.....	200
Asamblarea cheii tubulare pentru roți.....	202
Cricul vehiculului.....	200
Montarea unei roți.....	204
Prezoanele.....	200
Punctele de fixare a cricului și de ridicare.....	201
Scoaterea capacelor roților.....	203
Scoaterea unei roți.....	203
Vehiculele cu roată de rezervă.....	200
Schimbarea unei siguranțe.....	175
Schimbarea unui bec.....	62
Far.....	62
Faruri de ceață față.....	65
Lampa centrală de stop montată pe hayon.....	67
Lampa de apropiere.....	64
Lampa din portbagaj, lampa din spațiul pentru picioare și lampa de pe hayon.....	69
Lampa plăcuței de înmatriculare.....	68
Lampă poziție laterală.....	64
Luminile de interior.....	68
Lumini spate.....	66
Semnalizator lateral.....	64
Schimbare bec	
Vezi: Schimbarea unui bec.....	62
Securitate sistem audio.....	228
Selecție melodii.....	234
Tipul 2 și 3.....	234
Setare Bluetooth.....	240
Cerințe pentru conectarea prin Bluetooth.....	240
Manipularea telefoanelor.....	240
Setare telefon.....	240
Agenda telefonică.....	240
Asocierea unui alt telefon cu Bluetooth.....	241
Categoriile din agenda telefonică.....	241
Transformarea unui telefon în telefon activ.....	241
Setări personalizate.....	89
Dezactivarea semnalelor sonore.....	90
Setarea limbii.....	89
Unități de măsură.....	90
Unități de măsură pentru temperatură.....	90
Setări sistem.....	275
Setările audio.....	276
Setările ceasului.....	277
Structura meniului - Afișajul informativ și multimedia - Autovehicule cu sistem de navigație.....	275
Structura meniului - Afișajul informativ și multimedia - Toate autovehiculele.....	276
Sfârșit redare CD.....	237
Sfaturi despre condus.....	173
Sfaturi privind conducerea cu ABS.....	144
Sfaturi privind conducerea cu ABS	
Vezi: Sfaturi privind conducerea cu ABS.....	144
Siguranța copilului.....	19
Siguranța șoselei.....	265
Informații privind siguranța.....	266

# Index

Siguranțe.....	175	Tractare remorcă.....	169
Sistem monitorizare presiune în pneuri.....	209	Drumuri în rampă.....	169
Resetarea sistemului.....	210	Tractare.....	169
Sistem navigație.....	278	Tractare vehicul pe roți.....	184
Spațiu depozitare sub podea spate.....	164	Autovehicule cu transmisie automată.....	185
Spălare		Toate autovehiculele.....	184
Vezi: Curățare exterior.....	196	Transmisie automată.....	140
Spălare mașină		Manetă de eliberare a poziție de parcare în caz de urgență.....	142
Vezi: Curățare exterior.....	196	Modul Sport și schimbarea manuală - Vehicule cu transmisie cu 6 trepte de viteză.....	141
Spălătoare faruri.....	54	Pozițiile manetei schimbătorului de viteze.....	140
Spălător parbriz.....	53	Schimbare manuală - Vehicule cu transmisie cu 5 trepte de viteză.....	141
Specificații bec.....	69	Sugestii pentru conducerea cu transmisia automată.....	142
Specificații tehnice.....	217	Transmisie manuală.....	140
Specificațiile tehnice.....	217	Transmisie.....	140
Stergătoare auto.....	52	Triunghi reflectorizant.....	174
Stergătoare		Trusa de prim ajutor.....	174
Vezi: Ștergătoare și spălătoare.....	52	Trusă reparație pneu.....	205
Stergător și spălător lunetă.....	53	Informații generale.....	205
Spălător lunetă.....	54	Umflarea pneului.....	206
Ștergerea în marșarier.....	54	Utilizarea kitului de vulcanizare rapidă.....	205
Ștergere intermitentă.....	53	Verificarea presiunii pneului.....	207
Strângere centuri siguranță.....	29		
C-MAX.....	30	<b>U</b>	
Grand C-MAX.....	31	Upgradari hartă.....	281
Suport pahar.....	122	USB	
Măsuțele din spatele scaunelor.....	123	Vezi: Folosire dispozitiv USB.....	262
Suport unitate navigație satelit.....	125		
Reglarea suportului.....	125	<b>V</b>	
Suporți pahare.....	123	Ventilație	
		Vezi: Control climatizare.....	99
<b>Ș</b>		Ventile	
Ștergătoare parbriz.....	52	Vezi: Guri de ventilație.....	99
Sistem ștergătoare automate.....	52	Verificare fluid frână și ambreiaj.....	193
Ștergere intermitentă.....	52	Verificare lamele stergător.....	55
Ștergătoare și spălătoare.....	52	Verificare lichid răcire motor.....	192
Specificațiile tehnice.....	56	Completarea cu ulei.....	192
		Verificarea nivelului lichidului de răcire.....	192
<b>T</b>		Verificare lichid răcire	
Telefon		Vezi: Verificare lichid răcire motor.....	192
Vezi: Folosire telefon.....	241	Verificare lichid stergător.....	193
Telefon.....	240		
Informații generale.....	240		
Tetiere.....	109		
Ajustarea tetierelor.....	109		
Înlăturarea tetierelor.....	110		

# Index

---

Verificare ulei motor.....	191
Completarea cu ulei.....	192
Verificarea nivelului de ulei.....	192
Verificare ulei	
Vezi: Verificare ulei motor.....	191
VIN	
Vezi: Număr identificare vehicul (VIN).....	216
Volan.....	50





Feel the difference

