

FORD **FOCUS** Manual de utilizare

Informațiile cuprinse în această publicație erau corecte la momentul intrării în tipar. În interesul unei dezvoltări continue, ne rezervăm dreptul de modificare în orice moment a specificațiilor, a proiectării sau a echipamentelor, fără preaviz sau fără a ne asuma vreo responsabilitate. Nicio parte a acestei publicații nu poate fi reprodusă, transmisă, stocată într-un sistem de stocare a datelor sau tradusă în orice limbă, în orice formă sau prin orice mijloace fără acordul nostru scris. Cu excepția erorilor și omisiunilor.

© Ford Motor Company 2011

Toate drepturile rezervate.

Cod piesa: (CG3568ro) 08/2011 20110616152159

Cuprins

Introducere

Despre acest manual.....	7
Anexă simboluri.....	7
Piese și accesorii.....	7

Pe scurt

Pe scurt.....	10
---------------	----

Siguranța copilului

Scaune copii.....	18
Poziționare scaun copil.....	19
Scaunele de înălțare.....	22
Puncte ancorare ISOFIX.....	23
Blocare ușă copii.....	24

Protecția pasagerului

Principiu de operare.....	26
Strângere centuri siguranță.....	28
Ajustare pe înălțime a centurii.....	28
Avertizor centură scaun.....	29
Folosire centuri pe perioada sarcinii.....	29
Dezactivare air bag pasager.....	30

Chei și telecomenzi

Informații generale pe frecvențe radio.....	31
Programare telecomandă.....	31
Schimbarea bateriei la telecomanda.....	31

Încuietori

Încuiere și descuiere.....	34
Intrare fără cheie.....	36
Deschidere și închidere generală.....	38

Imobilizer motor

Principiu de operare.....	41
Chei codate.....	41
Activare immobilizer motor.....	41
Dezactivare immobilizer.....	41

Alarmă

Principiu de operare.....	42
Activarea alarmei.....	43
Dezactivare alarmă.....	43

Volan

Ajustarea volanului.....	45
Control audio.....	45
Control vocal.....	46

Ștergătoare și spălătoare

Ștergătoare parbriz.....	47
Ștergătoare auto.....	47
Spălător parbriz.....	48
Ștergător și spălător lunetă.....	49
Spălătoare faruri.....	49
Verificare lamele ștergător.....	50
Schimbarea lamelelor de ștergător.....	50

Iluminare

Controlul iluminării.....	52
Lămpi auto.....	53
Controlul automat al farului de fază.....	53
Lămpi ceață față.....	55
Lămpi ceață spate.....	55
Ajustarea farurilor - Vehicule cu: Lumini fata adaptative/Faruri cu Xenon.....	56
Reglaj înălțime faruri.....	56
Lumini avarie.....	56
Indicatori direcție.....	57
Lămpi semnalizare.....	57
Lămpi interioare.....	58
Demontare far.....	59
Schimbarea unui bec.....	60
Specificații bec.....	67

Geamuri și oglinzi

Geamuri cu acționare electrică.....	69
Oglinzi exterioare.....	70

Cuprins

Oglinzi exterioare electrice.....	71
Întunecare automată oglindă.....	72
Afișaj punct mort.....	72

Tablou bord

Indicatoare bord.....	75
Lămpi și semnale de avertizare.....	77
Avertizări și indicații sonore.....	79

Afișaj informații

Informații generale.....	81
Computer de bord.....	88
Setări personalizate.....	88
Mesaje informații.....	89

Control climatizare

Principiu de operare.....	100
Guri de ventilare.....	100
Control manual climatizare.....	101
Control automat climatizare.....	103
Geamuri și oglinzi încălzite.....	106
Trapă electrică.....	106
Încălzire auxiliară.....	108

Scaune

Așezare în poziția corectă.....	112
Scaune cu acționare manuală.....	112
Tetiere.....	113
Scaune cu acționare electrică.....	115
Banchetă.....	115
Scaune încălzite.....	117

Dotări standard

Reglare intensitate luminoasă bord.....	118
Ceas.....	118
Brichetă.....	118
Punctele de alimentare auxiliare.....	118
Suport pahar.....	119
Suporturi pahare.....	119

Oglindă supraveghere copil.....	119
Mufă intrare auxiliară (AUX IN).....	120
Port USB.....	120
Suport unitate navigație satelit.....	120
Covorașe.....	120

Pornirea și oprirea motorului

Informații generale.....	121
Înterupător pornire.....	121
Blocaj volan.....	121
Pornire motor pe benzină.....	122
Pornire motor pe benzină - E85.....	123
Pornire motor diesel.....	123
Pornire fără cheie.....	124
Filtru particule diesel.....	125
Oprire motor.....	126
Încălzitorul de bloc motor.....	126

Pornit-oprit

Principiu de operare.....	128
Folosire pornire-oprire.....	128

Mod Eco

Principiu de operare.....	130
Folosire mod 'Eco'.....	130

Alimentare și realimentare

Măsuri securitate.....	131
Calitate combustibil - Benzina.....	131
Calitate combustibil - E85.....	131
Calitate combustibil - Diesel.....	132
Catalizator.....	132
Capac rezervor.....	132
Realimentare.....	135
Realimentare - E85.....	135
Consum combustibil.....	135
Specificațiile tehnice.....	135

Cuprins

Transmisie

Transmisie manuală.....	137
Transmisie automată.....	137

Frâne

Principiu de operare.....	140
Sfaturi privind conducerea cu sistemul de antiblocare a frânei.....	140
Frână de parcare.....	140

Control stabilitate

Principiu de operare.....	141
Folosire sistem stabilitate.....	142

Asistare pornire în pantă

Principiu de operare.....	143
Folosire asistare la pornirea din rampă.....	143

Parcarea asistată

Principiu de operare.....	145
Folosire ajutor parcare - Vehicule cu: Ajutor la parcare spate.....	145
Folosire ajutor parcare - Vehicule cu: Frana de parcare fata si spate.....	146

Cameră video mers înapoi

Principiu de operare.....	149
Folosire camera mers înapoi.....	149

Asistența de parcare activă

Principiu de operare.....	152
Folosind asistența de parcare activă.....	152

Pilot automat

Principiu de operare.....	155
Folosire tempomat.....	155

Controlul automat al vitezei (ACC)

Principiu de operare.....	157
Utilizarea controlului automat al vitezei.....	159
Alertă înaintare.....	161

Limitator viteză

Principiu de operare.....	163
Folosind limitatorul de viteză.....	163

Avertizarea șoferului

Principiu de operare.....	165
Utilizarea avertizării șoferului.....	165

Avertizarea pentru banda de plecare

Principiu de operare.....	167
Utilizarea avertizării pentru banda de plecare.....	167

Asistență pentru păstrarea benzii de mers

Principiu de operare.....	169
Utilizarea asistenței pentru păstrarea benzii de mers.....	170

Recunoașterea semnelor de circulație

Principiu de operare.....	172
Utilizarea recunoașterii semnelor de circulație.....	172

Active City Stop

Principiu de operare.....	174
Utilizare a Active City Stop.....	175

Purtare de sarcină

Informatii generale.....	176
Puncte ancorare bagaj.....	176
Huse bagaj.....	176

Cuprins

Plase încărcătură.....	177
Protecție câine.....	178
Port bagaj pavilion.....	180

Tractare

Tractare remorcă.....	183
Cârlig remorcare retractabil.....	183
Cap de tractare.....	186

Sfaturi despre condus

Introducere.....	189
Precauțiuni de vreme rece.....	189
Conducere prin apă.....	189

Situațiile rutiere de urgență

Trusa de prim ajutor.....	190
Triunghi reflectorizant.....	190

Siguranțe

Amplasare cutie siguranțe.....	191
Schimbarea unei siguranțe.....	192
Diagramă siguranțe.....	193

Recuperare vehicul

Puncte de tractare.....	201
Tractare vehicul pe roți.....	201

Întreținerea

Informații generale.....	203
Deschidere și închidere capotă.....	204
Descriere compartiment motor - 1.6L Duratec-16V Ti-VCT (Sigma).....	205
Descriere compartiment motor - 1.6L EcoBoost SCTi (Sigma).....	206
Descriere compartiment motor - 1.6L Duratorq-TDCi (DV) Diesel.....	208
Descriere compartiment motor - 2.0L Duratec-HE (MI4).....	209
Descriere compartiment motor - 2.0L Duratorq-TDCi (DW) Diesel.....	211

Joaă ulei - 1.6L Duratec-16V Ti-VCT (Sigma).....	212
Joaă ulei - 1.6L EcoBoost SCTi (Sigma).....	212
Joaă ulei - 2.0L Duratec-HE (MI4).....	212
Joaă ulei - 1.6L Duratorq-TDCi (DV) Diesel/2.0L Duratorq-TDCi (DW) Diesel.....	212
Verificare ulei motor.....	213
Verificare lichid răcire motor.....	213
Verificare fluid frână și ambreiaj.....	214
Verificare lichid stergător.....	214
Specificațiile tehnice.....	215

Întreținere vehicul

Curățare exterior.....	218
Curățare interior.....	218
Reparare defect minor vopsea.....	219

Acumulatorul vehiculului

Pornirea asistată a vehiculului.....	220
Schimbarea acumulatorului vehiculului.....	221
Puncte legătură baterie.....	221

Roți și pneuri

Informații generale.....	222
Schimbarea unei roți.....	222
Trusă reparație pneu.....	228
Întreținere pneu.....	232
Folosire pneuri de iarnă.....	232
Folosire lanțuri pentru zapadă.....	232
Sistem monitorizare presiune în pneuri.....	233
Specificațiile tehnice.....	234

Identificare vehicul

Placută identificare vehicul.....	237
Număr identificare vehicul.....	238

Cuprins

Capacități și specificații

Specificațiile tehnice.....239

Introducere în capitolul audio

Informații importante audio.....244

Descriere generală audio

Descriere generală audio.....245

Securitate sistem audio

Cod securitate.....251

Operare audio

Control pornit/oprit.....252

Buton sunet.....252

Buton lungime de bandă.....252

Scanare posturi radio.....252

Butoane presetare posturi radio.....253

Memorare automată.....253

Control informații trafic.....253

Meniuri audio

Control automat volum.....255

Procesor de sunet digital (DSP).....255

Emisiuni de știri.....255

Frecvențe alternative.....255

Mod regional (REG).....256

CD player

Redare CD.....257

Selecție melodie.....257

Repede înainte/înapoi.....257

Aleator.....257

Repetare melodii CD.....257

Scanare melodii CD.....258

Redare fișier MP3.....258

Opțiuni display MP3.....258

Sfârșit redare CD.....259

Mufă intrare auxiliară (AUX IN)

Mufă intrare auxiliară (AUX IN).....260

Probleme sistem audio

Probleme sistem audio.....261

Telefon

Informații generale.....262

Setare Bluetooth.....262

Setare telefon.....263

Control telefon.....264

Folosire telefon.....264

Control vocal

Principii de operare.....267

Folosire control vocal.....267

Comenzi audio.....268

Comenzi telefon.....275

Comenzi control climatizare.....280

Conectivitate

Informații generale.....283

Conectare dispozitiv exterior.....284

Conectare dispozitiv exterior - Vehicule
cu: Bluetooth.....284

Folosire dispozitiv USB.....285

Folosire iPod.....286

Introducere în navigație

Informații generale.....288

Siguranța șoselei.....288

Descriere navigație

Descriere navigație.....290

Încărcare date de navigație.....295

Pornire rapidă navigație

Pornire rapidă navigație.....296

Cuprins

Setări sistem

Setări sistem.....299

Sistem navigație

Meniu opțiuni traseu.....302

Afișaje traseu.....303

Canal mesaj trafic

Principiu de operare.....304

Folosire TMC.....304

Upgradari hartă

Upgradari hartă.....305

Anexe

Aprobări tip.....306

Aprobări tip.....306

Aprobări tip.....306

Aprobări tip.....307

Aprobări tip.....307

Aprobări tip.....308

Compatibilitate electromagnetă.....308

Introducere

DESPRE ACEST MANUAL

Vă mulțumim că ați ales compania Ford. Vă recomandăm să acordați timp citirii acestui manual pentru a vă familiariza cu vehiculul dvs. Cu cât îl veți cunoaște mai bine, cu atât mai mari vor fi siguranța și plăcerea obținute conducându-l.

AVERTIZARE



Conduceți întotdeauna cu grija și atenția cuvenite atunci când folosiți comenzile și funcțiile vehiculului dvs.

Nota: Acest manual descrie caracteristici și opțiuni ale produsului disponibile în întreaga gamă, uneori chiar înainte ca acestea să fie general disponibile. Acesta poate descrie opțiuni cu care vehiculul dumneavoastră nu este prevăzut.

Nota: Este posibil ca unele dintre figurile din acest manual să fie utilizate pentru alte modele, astfel încât acestea pot părea diferite în cazul vehiculului dvs. Cu toate acestea, informațiile esențiale cuprinse în figuri sunt întotdeauna corecte.

Nota: Folosiți și conduceți întotdeauna vehiculul dvs. în conformitate cu legile și normele în vigoare.

Nota: În cazul în care vindeți vehiculul, transmiteți acest manual noului proprietar. Acesta este parte integrantă a vehiculului.

ANEXĂ SIMBOLURI

Simboluri folosite în acest manual

AVERTIZARE



Riscați moartea sau rănirea gravă a dumneavoastră și a celorlalți dacă nu urmați instrucțiunile evidențiate de simbolul de avertizare.

ATENȚIONARE



Riscați să deteriorați autovehiculul dacă nu urmați instrucțiunile evidențiate de simbolul de atenționare.

Simboluri de pe autovehicul



Atunci când vedeți aceste simboluri, citiți și urmați instrucțiunile relevante din acest manual înainte de a atinge sau de a încerca orice reglaje.

PIESE ȘI ACCESORII

Acum puteți fi sigur că piesele Ford sunt originale

Vehiculul dumneavoastră Ford a fost creat la cele mai înalte standarde, folosind componente originale Ford de calitate superioară. Prin urmare, vă veți putea bucura de acesta mulți ani.

În cazul unei situații neprevăzute sau atunci când trebuie să înlocuiți componente importante, vă recomandăm să acceptați doar componente originale Ford.

Folosirea componentelor originale Ford vă garantează că, după reparare, vehiculul va reveni la starea de dinaintea accidentului și își va păstra valoarea reziduală maximă.

Componentele originale Ford respectă cerințele stricte ale Ford privind siguranța și standardele ridicate de adaptabilitate, finisaj și fiabilitate. Pur și simplu, acestea reprezintă cea mai bună valoare totală a reparației, incluzând costurile legate de componente și manoperă.

Introducere

Acum este mai ușor să vă dați seama dacă ați primit componente originale Ford. Logoul Ford este clar vizibil pe următoarele componente, dacă acestea sunt originale. Dacă vehiculul dumneavoastră necesită reparații, căutați semnele vizibile ale mărcii Ford și asigurați-vă că sunt utilizate doar componente originale Ford.

Căutați logoul Ford pe următoarele componente

Înveliș din metal

- Capotă
- Uși
- Capotă portbagaj sau hayon



E132325

Bară de protecție și grilaj radiator

- Grilaj radiator
- Bară de protecție față și spate

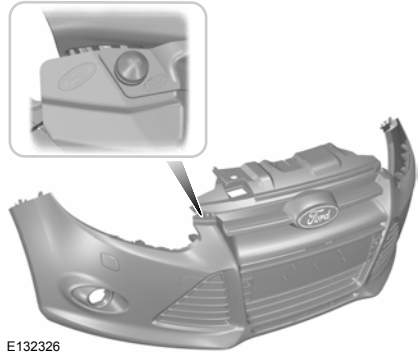

E132326

Oglindă exterioară

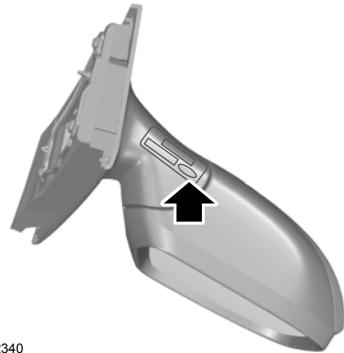

E132340

Sticlă

- Lunetă
- Sticlă laterală
- Parbriz

Introducere



E132327

Lumini

- Lumini spate
- Far

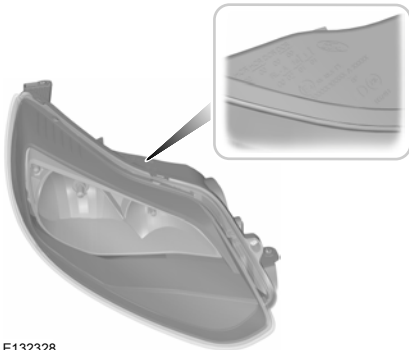

E132328

Pe scurt

Prezentare generală a exteriorului, față

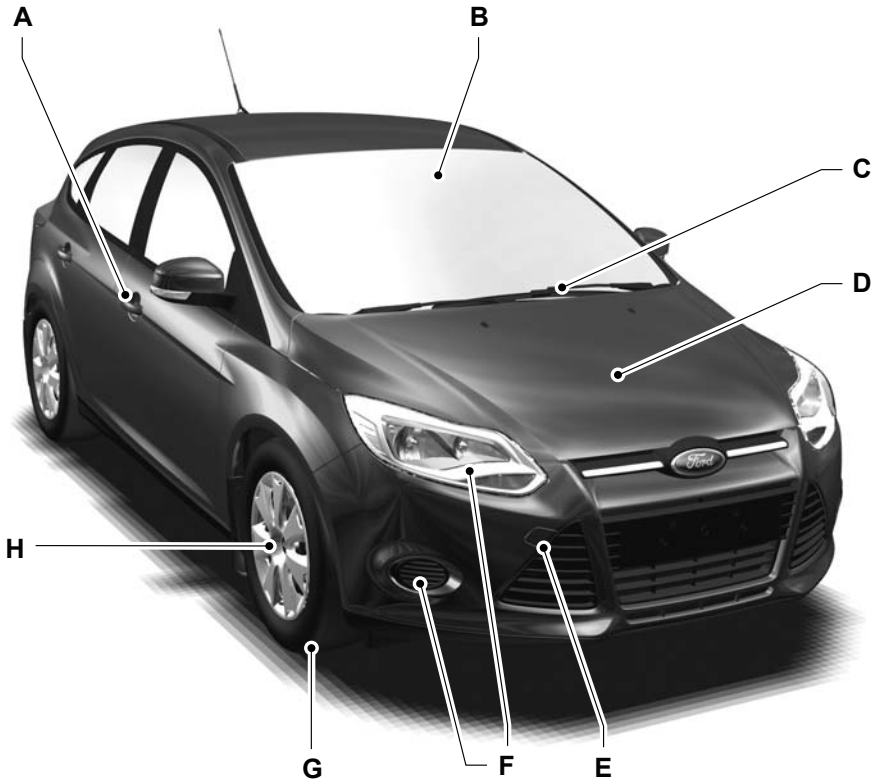

E133220

- A Vezi **Încuiere și descuiere** (pagina 34). Vezi **Intrare fără cheie** (pagina 36).
- B Vezi **Controlul automat al farului de față** (pagina 53). Vezi **Avertizarea șoferului** (pagina 165). Vezi **Avertizarea pentru banda de plecare** (pagina 167). Vezi **Asistență pentru păstrarea benzii de mers** (pagina 169). Vezi **Recunoașterea semnelor de circulație** (pagina 172). Vezi **Active City Stop** (pagina 174).
- C Vezi **Schimbarea lamelelor de ștergător** (pagina 50).
- D Vezi **Întreținerea** (pagina 203).

Pe scurt

- E Vezi **Puncte de tractare** (pagina 201).
- F Vezi **Schimbarea unui bec** (pagina 60).
- G Presiunea pneurilor. Vezi **Specificațiile tehnice** (pagina 234).
- A Vezi **Schimbarea unei roți** (pagina 222).

Prezentare generală a interiorului vehiculului

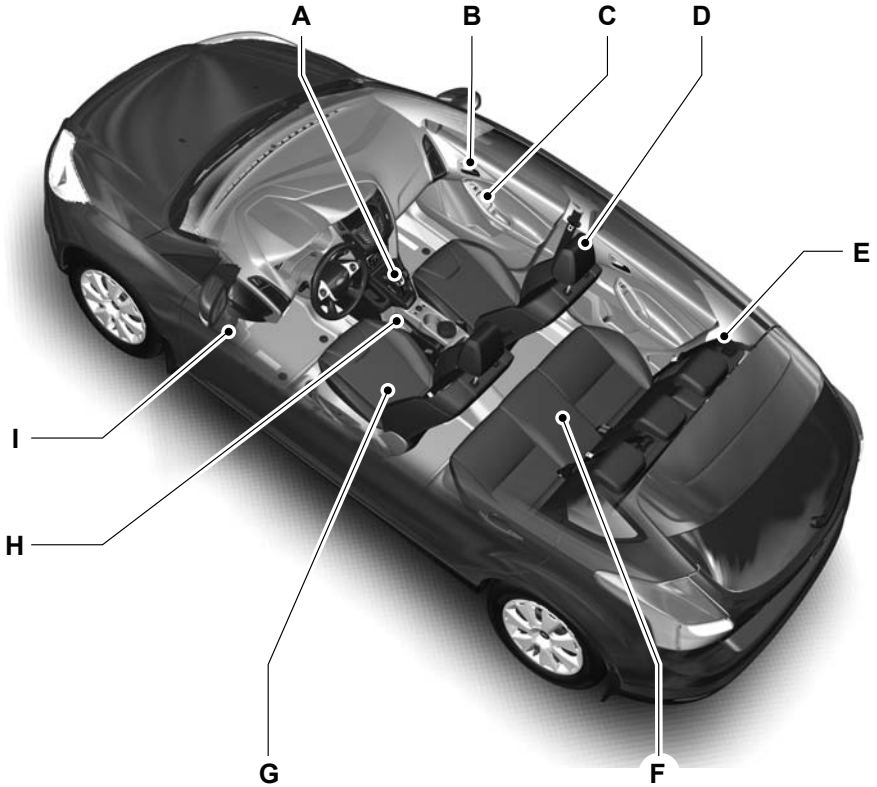

E133222

- A Vezi **Transmisie** (pagina 137).
- B Vezi **Încuier și descuier** (pagina 34).

Pe scurt

- C Vezi **Geamuri cu acționare electrică** (pagina 69). Vezi **Oglinzi exterioare electrice** (pagina 71).
- D Vezi **Tetiere** (pagina 113).
- E Vezi **Strângere centuri siguranță** (pagina 28).
- F Vezi **Banchetă** (pagina 115).
- G Vezi **Scaune cu acționare manuală** (pagina 112). Vezi **Scaune cu acționare electrică** (pagina 115).
- A Vezi **Frână de parcare** (pagina 140).
- I Vezi **Deschidere și închidere capotă** (pagina 204).

Pe scurt

Prezentare generală a panoului de bord

Conducere pe stânga

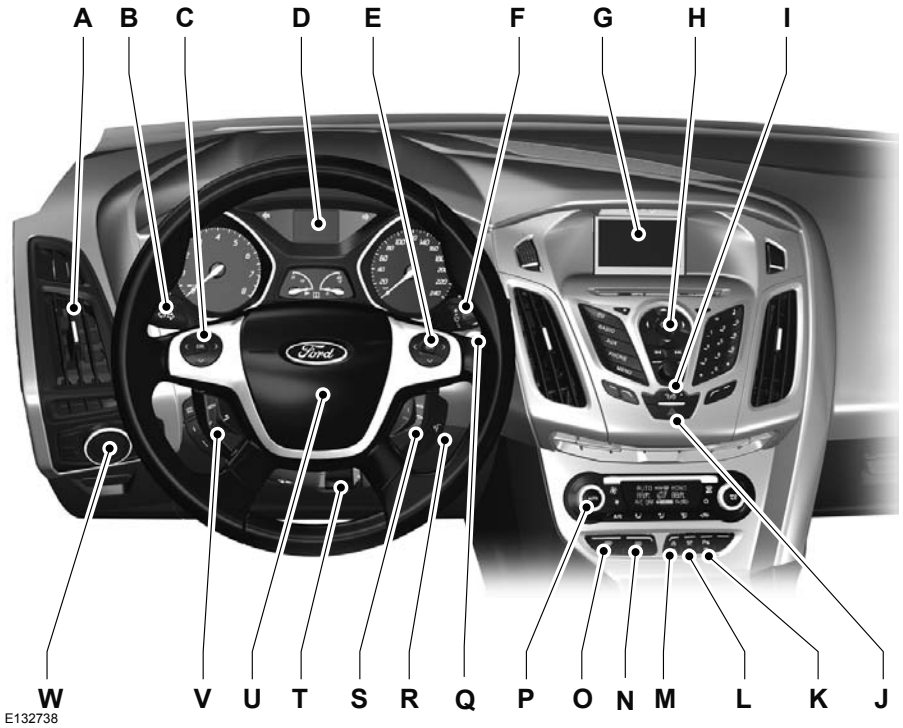

Pe scurt

Conducere pe dreapta

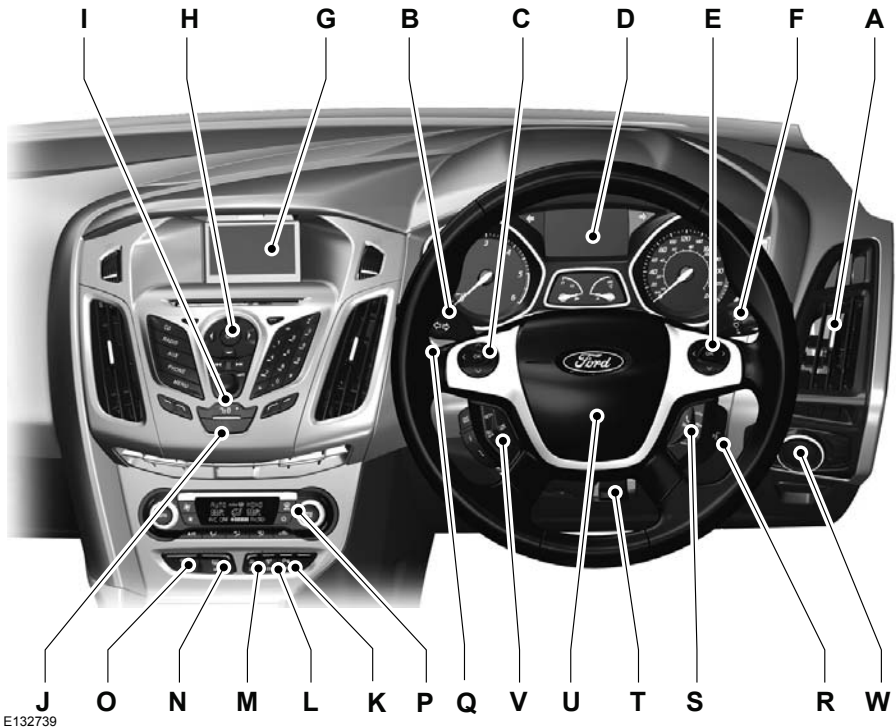

E132739

- A Guri de aeratoare. Vezi **Guri de ventilare** (pagina 100).
- B Semnalizatoare. Vezi **Indicatori direcție** (pagina 57). Fază lungă. Vezi **Controlul iluminării** (pagina 52).
- C Autovehicule cu volan pe stânga și comandă vocală - comanda afișajului informativ. Vezi **Afișaj informații** (pagina 81).
- C Autovehicule cu volan pe stânga fără comandă vocală - comanda afișajului informativ. Vezi **Afișaj informații** (pagina 81).
- C Autovehicule cu volan pe dreapta și comandă vocală - comanda afișajului informativ și multimedia.
- C Autovehicule cu volan pe dreapta fără comandă vocală - comanda afișajului informativ. Vezi **Afișaj informații** (pagina 81).

Pe scurt

- D Consolă indicatoare. Vezi **Indicatoare bord** (pagina 75). Vezi **Lămpi și semnale de avertizare** (pagina 77).
- E Autovehicule cu volan pe stânga și comandă vocală - comanda afișajului informativ și multimedia.
- E Autovehicule cu volan pe stânga fără comandă vocală - comanda audio. Vezi **Control audio** (pagina 45).
- E Autovehicule cu volan pe dreapta și comandă vocală - comanda afișajului informativ. Vezi **Afișaj informații** (pagina 81).
- E Autovehicule cu volan pe dreapta fără comandă vocală - comanda audio. Vezi **Control audio** (pagina 45).
- F Manetă ștergătoare. Vezi **Ștergătoare și spălătoare** (pagina 47).
- G Afișajul informativ și multimedia.
- A Unitate audio. Vezi **Descriere generală audio** (pagina 245).
- I Butonul de blocare a ușii. Vezi **Încuiere și descuiere** (pagina 34).
- J Interupător lumini avarie. Vezi **Lumini avarie** (pagina 56).
- K Butonul sistemului de parcare asistată. Vezi **Parcarea asistată** (pagina 145).
- Stânga Butonul pentru parcare asistată activ. Vezi **Asistența de parcare activă** (pagina 152).
- M Comutator Pornire-oprire. Vezi **Folosire pornire-oprire** (pagina 128).
- N Comutator încălzire lunetă. Vezi **Geamuri și oglinzi încălzite** (pagina 106).
- B Comutator încălzire parbriz. Vezi **Geamuri și oglinzi încălzite** (pagina 106).
- P Control climă. Vezi **Control climatizare** (pagina 100).
- Q Buton pornire. Vezi **Pornire fără cheie** (pagina 124).
- R Contact pornire. Vezi **Înterupător pornire** (pagina 121).
- S Comanda audio. Vezi **Control audio** (pagina 45). Comanda vocală. Vezi **Control vocal** (pagina 46). Comandă pentru telefon. Vezi **Control telefon** (pagina 264).
- T Reglare volan. Vezi **Ajustarea volanului** (pagina 45).
- U Claxon.

Pe scurt

- V Comutatoare tempomat. Vezi **Folosire tempomat** (pagina 155). Butoanele sistemului de control adaptiv al vitezei (ACC). Vezi **Utilizarea controlului automat al vitezei** (pagina 159). Butoanele limitatorului de viteză. Vezi **Folosind limitatorul de viteză** (pagina 163).
- W Comutator lumini. Vezi **Controlul iluminării** (pagina 52). Lămpi ceață față. Vezi **Lămpi ceață față** (pagina 55). Lampă ceață spate. Vezi **Lămpi ceață spate** (pagina 55). Comanda dispozitivului de reglare pe înălțime a farurilor. Vezi **Reglaj înălțime faruri** (pagina 56). Butonul de reglare a iluminării instrumentelor. Vezi **Reglare intensitate luminoasă bord** (pagina 118).

Prezentare generală a exteriorului, spate

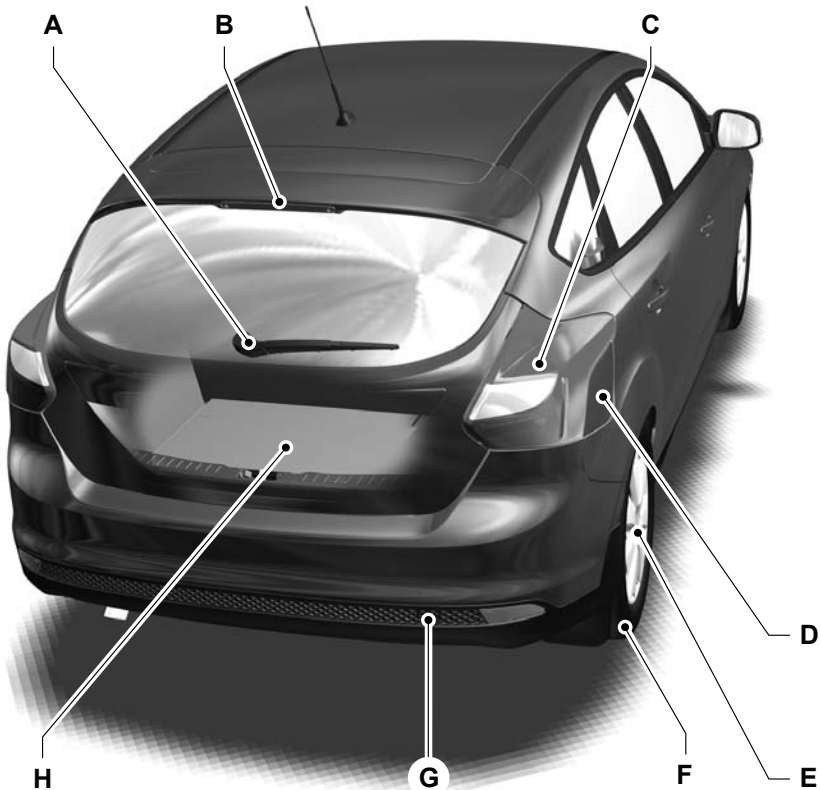

E133221

Pe scurt

- A Vezi **Schimbarea lamelelor de ștergător** (pagina 50).
- B Vezi **Schimbarea unui bec** (pagina 60).
- C Vezi **Schimbarea unui bec** (pagina 60).
- D Vezi **Capac rezervor** (pagina 132).
- E Vezi **Schimbarea unei roți** (pagina 222).
- F Presiunea pneurilor. Vezi **Specificațiile tehnice** (pagina 234).
- G Vezi **Puncte de tractare** (pagina 201).
- A Vezi **Trusa de prim ajutor** (pagina 190). Vezi **Triunghi reflectorizant** (pagina 190). Vezi **Trusă reparație pneu** (pagina 228). Roata de rezervă. Vezi **Schimbarea unei roți** (pagina 222). Cricul. Vezi **Schimbarea unei roți** (pagina 222). Cheie tubulară pentru roți. Vezi **Schimbarea unei roți** (pagina 222). Ochiul de remorcare. Vezi **Puncte de tractare** (pagina 201). Pâlnia de combustibil. Vezi **Capac rezervor** (pagina 132).

Siguranța copilului

SCAUNE COPII







E133140





E68916

AVERTIZARI

-  Asigurați copiii cu înălțime sub 150 centimetri (59 inchi) într-un sistem de siguranță pentru copii adecvat și autorizat, pe bancheta spate.
-  Pericol extrem! Nu instalați un scaun auto pentru copii orientat în sens invers direcției de mers pe un scaun protejat de un airbag aflat în fața sa!
-  Citiți și urmați instrucțiunile producătorului atunci când montați un scaun auto pentru copii.
-  Nu modificați sub nicio formă scaunele pentru copii.
-  Nu țineți copiii în brațe atunci când vehiculul se află în mișcare.

AVERTIZARI

-  Nu lăsați copiii nesupravegheați în vehicul.
-  Dacă vehiculul dumneavoastră a fost implicat într-un accident, solicitați-i unui tehnician calificat să verifice scaunele pentru copii.

Nota: Utilizarea obligatorie a scaunelor pentru copii diferă în funcție de țară.

Numai scaunele pentru copii omologate conform normei ECE-R44.03 (sau ulterioară) au fost testate și aprobate pentru a fi utilizate în vehiculul dumneavoastră. Puteți afla care sunt acestea de la dealerul dumneavoastră.

Scaune pentru copii pentru diverse grupe de greutate

Utilizați scaunul auto corect, după cum urmează:

Scaunul de siguranță pentru bebeluși



E68918

Așezați copiii cu o greutate sub 13 kg (29 pounds) într-un scaun auto pentru bebeluși, orientat în sens invers direcției de mers (Grupa 0+), fixat pe bancheta din spate.

Siguranța copilului

Scaunul de siguranță pentru copii



E68920



Așezați copiii cu o greutate între 13 și 18 kg (29 și 40 pounds) într-un scaun de siguranță pentru copii (Grupa 1), fixat pe bancheta din spate.

POZIȚIONARE SCAUN COPIL

AVERTIZARI

 Vă rugăm să contactați dealerul pentru detalii de ultimă oră referitoare la scaunele pentru copii recomandate de Ford.

AVERTIZARI

-  Pericol extrem! Nu instalați un scaun auto pentru copii orientat în sens invers direcției de mers pe un scaun protejat de un airbag aflat în fața sa!
-  Când utilizați un scaun auto pentru copii cu suport pentru picioare, suportul pentru picioare trebuie să se sprijine în siguranță pe podea.
-  Atunci când folosiți un scaun pentru copil cu centură de siguranță, asigurați-vă că centura de siguranță nu este neîntinsă sau răsucită.

ATENȚIONARE

-  Scaunul pentru copii trebuie să fie rezemat bine de scaunul autovehiculului. Este posibil să fie necesară ridicarea sau demontarea tetierei. Vezi **Tetiere** (pagina 113).

Nota: Când se utilizează un scaun pentru copii pe scaunul din față, reglați întotdeauna scaunul pasagerului din față în poziția la maximum spre înapoi. Dacă se constată că este dificil de realizat strângerea fermă a secțiunii transversale a centurii de siguranță, reglați spătarul în poziție complet verticală și reglați scaunul pe înălțime. Vezi **Scaune** (pagina 112).

Poziții de așezare	Categoriile de grupe de greutate				
	0	0+	1	2	3
	Până la 10 kg (22 lbs)	Până la 13 kg (29 lbs)	9 - 18 kg (20 - 40 lbs)	15 - 25 kg (33 - 55 lbs)	22 - 36 kg (49 - 79 lbs)
Scaun pasager față, cu airbag ACTIVAT	X	X	U ¹	U ¹	U ¹
Scaun pasager față, cu airbag DEZACTIVAT	U	U	U	U	U

Siguranța copilului

Poziții de așezare	Categoriile de grupe de greutate				
	0	0+	1	2	3
	Până la 10 kg (22 lbs)	Până la 13 kg (29 lbs)	9 - 18 kg (20 - 40 lbs)	15 - 25 kg (33 - 55 lbs)	22 - 36 kg (49 - 79 lbs)
Banchetă spate	U	U	U	U	U

X Nu este adecvat pentru copiii din această grupă de greutate.

U Adecvat pentru scaunele universale pentru copii aprobate pentru această grupă de greutate.

UF¹ Adecvat pentru scaunele universale pentru copii orientate cu fața spre sensul de mers omologate pentru această grupă de greutate. Cu toate acestea, vă recomandăm să asigurați copiii într-un sistem de reținere a copilului aprobat de autoritățile naționale, pe bancheta din spate.

Scaunele ISOFIX pentru copii

Poziții de așezare		Categoriile de grupe de greutate	
		0+	1
		Orientat spre înapoi	Orientat spre înainte
		Până la 13 kg (29 lbs)	9 - 18 kg (20 - 40 lbs)
Scaunul din față	Grupa de mărime	Neechipat cu ISOFIX	
	Tip scaun		
Scaunul cu ISOFIX din spate dinspre exterior	Grupa de mărime	C, D, E ¹	A, B, B1, C, D ¹
	Tip scaun	IL ²	IL, IUF ³
Scaunul central din spate	Grupa de mărime	Neechipat cu ISOFIX	
	Tip scaun		

IL Adecvat pentru anumite sisteme ISOFIX de reținere pentru copii din categoria **semi-universal**. Vă rugăm să contactați furnizorul de sisteme de reținere pentru copii pentru liste cu recomandări.

Siguranța copilului

IUF Adecvat pentru sisteme ISOFIX de reținere pentru copii orientate cu fața spre sensul de mers din categoria **universal** omologate pentru această grupă de greutate și grupă de mărime ISOFIX.

* Grupa de mărime ISOFIX pentru sistemele de reținere pentru copii din ambele categorii **universal** și **semi-universal** este definită prin litere majuscule de la **A** la **G**. Aceste litere de identificare sunt afișate pe sistemele ISOFIX de reținere pentru copii.







** La momentul publicării, scaunul pentru bebeluși recomandat din Grupa 0+ ISOFIX este Britax Roemer Baby Safe. Vă rugăm să contactați dealerul pentru detalii de ultimă oră referitoare la scaunele pentru copii recomandate de Ford.

*** La momentul publicării, scaunul pentru copii recomandat din Grupa 1 ISOFIX este Britax Roemer Duo. Vă rugăm să contactați dealerul pentru detalii de ultimă oră referitoare la scaunele pentru copii recomandate de Ford.

Siguranța copilului

SCAUNELE DE ÎNĂLȚARE

AVERTIZARI

-  Nu montați un scaun de înălțare sau o pernă de înălțare folosind numai banda transversală a centurii de siguranță.
-  Nu montați un scaun de înălțare sau o pernă de înălțare folosind o centură de siguranță neîntinsă sau răsucită.
-  Nu treceți centura de siguranță pe sub brațul copilului sau prin spatelul lui.
-  Nu folosiți perne, cărți sau prosoape pentru a vă ridica copilul mai sus.
-  Asigurați-vă că se așază în poziție verticală copiii.
-  Asigurați copiii cu o greutate mai mare de 15 kg (33 pounds), dar cu o înălțime mai mică de 150 cm (59 inches), într-un scaun de înălțare sau pe o pernă de înălțare.

ATENȚIONARE

-  Atunci când utilizați un scaun pentru copil pe bancheta din spate, asigurați-vă că scaunul pentru copil este rezemat bine contra scaunului autovehiculului. Este posibil să fie necesară ridicarea sau demontarea tetierei. Vezi **Tetiere** (pagina 113).

Scaun de înălțare (Grupa 2)



E70710

Vă recomandăm să folosiți un scaun de înălțare care combină o pernă cu un spătar în locul doar unei perne de înălțare. Poziția ridicată de așezare vă va permite să poziționați banda diagonală a centurii de siguranță pentru adulți peste centrul umărului copilului, iar banda transversală ferm peste șolduri.

Pernă de înălțare (Grupa 3)



E68924

Siguranța copilului

PUNCTE ANCORARE ISOFIX

AVERTIZARE



Utilizați un sistem anti-rotire împreună cu sistemul ISOFIX. Recomandăm utilizarea unei chingi superioare (numită Top Tether) sau a unui picior de sprijin.

Nota: Atunci când achiziționați un sistem de fixare ISOFIX, trebuie să cunoașteți grupa de greutate și grupa de mărime ISOFIX corecte pentru locurile preconizate de instalare a scaunului. Vezi **Poziționare scaun copil** (pagina 19).

Vehiculul dumneavoastră este prevăzut cu puncte de ancorare ISOFIX, care se potrivesc cu sistemele de fixare ISOFIX aprobate în întreaga lume.

Sistemul ISOFIX este format din două bare rigide de atașare montate pe scaunul special pentru copii care se fixează în punctele de ancorare pe bancheta din spate, în punctul de contact al pernei cu spătarul. Pot fi montate și puncte de ancorare în scopul fixării.

Punctele de ancorare pentru chinga superioară - toate vehiculele

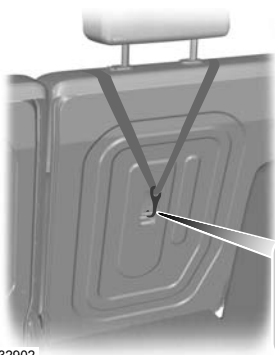

E132902



Punctele de ancorare pentru chinga superioară - vehiculele cu 4 uși

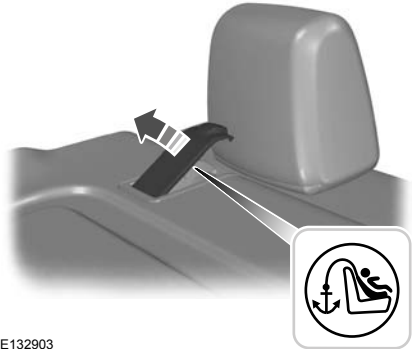

E132903

Punctele de ancorare pentru chingă sunt situate sub o clapetă.

Montarea unui scaun special pentru copii cu chingi de prindere superioare

AVERTIZARE



Fixați chinga de prindere superioară doar în punctul de ancorare corect.

Nota: Dacă există, scoateți mocheta portbagajului pentru o instalare mai ușoară. Vezi **Huse bagaj** (pagina 176).

AVERTIZARE



Cureaua de prindere în dreptul tetierei nu trebuie să fie slăbită sau răsucită și trebuie să fie corect poziționată în punctul de ancorare.

1. Întindeți chinga de prindere spre punctul de ancorare.

Siguranța copilului



E87145

2. Împingeți cu putere spre spate scaunul pentru copii pentru a cupla punctele ISOFIX de ancorare inferioare.
3. Strângeți chinga de prindere conform instrucțiunilor producătorului scaunului special pentru copii.

BLOCARE UȘĂ COPII

AVERTIZARE



Nu puteți deschide ușile din interior dacă ați blocat siguranța pentru copii.

Sisteme manuale de blocare pentru siguranța copiilor

Nota: Pentru vehiculele cu acces și pornire fără cheie, folosiți cheia de rezervă. Vezi **Intrare fără cheie** (pagina 36).



Partea din stânga

Rotiți în sensul invers acelor de ceasornic pentru a bloca și în sensul acelor de ceasornic pentru a debloca.

Partea din dreapta

Rotiți în sensul acelor de ceasornic pentru a bloca și în sensul invers acelor de ceasornic pentru a debloca.

Sisteme electrice de blocare pentru siguranța copiilor

Nota: Dacă apăsați butonul, vor fi dezactivate și butoanele de comandă a geamurilor spate acționate electric.

Siguranța copilului



E124779

Protecția pasagerului

PRINCIPIU DE OPERARE

Airbaguri

AVERTIZARI



Nu modificați în niciun mod partea anterioară a vehiculului dumneavoastră. Acest lucru poate afecta în mod negativ deschiderea airbagurilor.



Pericol extrem! Nu folosiți un scaun special pentru copii așezat cu spatele față de sensul de mers, pe scaunele protejate cu airbag frontal!



Purtați centura de siguranță și mențineți o distanță suficientă față de volan. Numai când se folosește centura de siguranță în mod corespunzător, aceasta poate ține corpul într-o poziție care să permită airbagului să atingă efectul maxim. Vezi **Așezare în poziția corectă** (pagina 112).



Apelați la un tehnician calificat corespunzător pentru a efectua reparații ale volanului, coloanei de direcție, scaunelor, airbagurilor și centurilor de siguranță.



Nu blocați niciodată spațiul din fața airbagurilor. Nu agățați și nu puneți nimic în aceste zone.



Nu perforați spațiile în care sunt amplasate airbagurile. Acest lucru poate deteriora și afecta în mod negativ deschiderea airbagurilor.



Folosiți huse create special pentru scaune cu airbaguri laterale. Acestea trebuie montate de tehnicieni calificați în acest sens.

Nota: La deschiderea airbagului veți auzi un zgomot puternic și va apărea un nor inofensiv de resturi de pulbere. Este un lucru normal.

Nota: Zonele airbagului trebuie șterse numai cu o cârpă umedă.

Airbaguri frontale

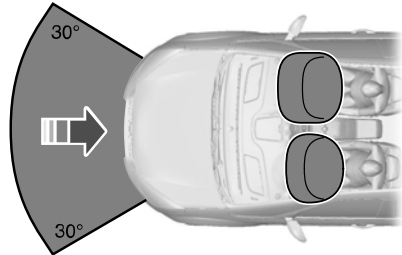

E74302

Airbagurile pentru șofer, airbagul frontal pentru pasager și sistemele de pretensionare ale centurilor de siguranță față se vor activa în timpul unei coliziuni majore care intervine fie frontal fie la un unghi de până la 30 de grade, din stânga sau din dreapta. Airbagurile se vor umfla în câteva miimi de secundă și se vor dezumfla în contact cu pasagerii, atenuând mișcarea înspre înainte a acestora. Airbagurile pentru șofer și pasager față nu se vor activa la coliziuni frontale minore, la răsturnări și la coliziuni din spate sau lateral.

Airbaguri laterale și airbaguri cortină

În timpul coliziunilor laterale majore, se vor declanșa numai airbagurile de pe partea afectată de coliziune și sistemele de pretensionare ale centurilor de siguranță față. Airbagurile se vor umfla în câteva miimi de secundă și se vor dezumfla în contact cu pasagerii, protejând astfel corpul acestora. Airbagurile laterale și cortinele airbag nu se vor desfășura în timpul coliziunilor laterale slabe, coliziunilor frontale, coliziunilor din spate sau răsturnărilor.

Protecția pasagerului

Airbaguri laterale



E72658

Airbagurile laterale sunt montate în interiorul spătarelor scaunelor din față. O etichetă indică echiparea vehiculului cu airbaguri laterale.

Airbaguri perdea

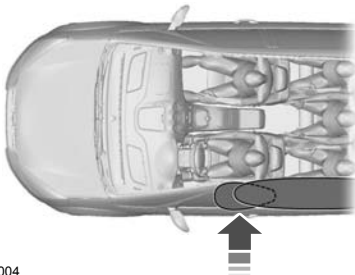

E75004

Airbagurile perdea sunt montate în interiorul panourilor tapițate de deasupra geamurilor laterale și din spate. Simbolurile inscripționate de pe panourile tapițate din dreptul stâlpului B indică faptul că vehiculul dumneavoastră este dotat cu airbaguri perdea.

Centuri de siguranță

AVERTIZARI

-  Purtați centura de siguranță și mențineți o distanță suficientă față de volan. Numai când se folosește centura de siguranță în mod corespunzător, aceasta poate ține corpul într-o poziție potrivită pentru a atinge efectul maxim. Vezi **Așezare în poziția corectă** (pagina 112).
-  Nu folosiți niciodată o centură de siguranță pentru mai multe persoane.
-  Folosiți catarama corespunzătoare pentru fiecare centură de siguranță.
-  Nu folosiți o centură de siguranță fixată prea slab sau răsucită.
-  Nu purtați îmbrăcăminte groasă. Pentru o protecție optimă, centurile de siguranță trebuie să se fixeze ferm pe lângă corp.
-  Poziționați chinga diagonală a centurii de siguranță pe centrul umărului, iar pe cea subabdominală fixați-o ferm peste șold.

Sistemele centurilor de siguranță ale șoferului și pasagerului din față sunt prevăzute cu un dispozitiv de pretensionare. Dispozitivele de pretensionare pentru centurile de siguranță au un prag de declanșare sub cel al airbagului. Este posibil ca la coliziuni minore, doar dispozitivele de pretensionare ale centurilor de siguranță să se declanșeze.

Stare după coliziune

AVERTIZARI

-  Centurile supuse la tensiune, în urma unui accident, trebuie să fie înlocuite, iar sistemele de ancorare verificate de un tehnician calificat corespunzător.

Protecția pasagerului

AVERTIZARI

 Dacă un dispozitiv de pretensionare a centurii de siguranță s-a declanșat, centura de siguranță va trebui înlocuită.

STRÂNGERE CENTURI SIGURANȚĂ

AVERTIZARE

 Introduceți capătul metalic în cataramă până când auziți un clic clar. Dacă nu auziți un clic, înseamnă că nu ați fixat corect centura de siguranță.



E74124

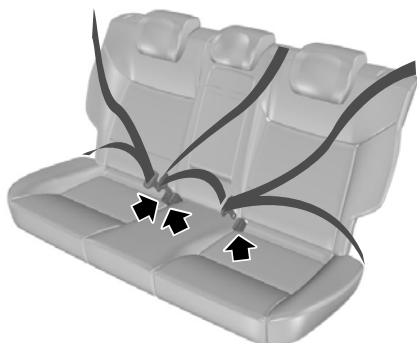

E85817

Trageți ușor centura. Se poate bloca dacă o trageți brusc sau dacă vehiculul se află pe o pantă.

Apăsați butonul roșu de pe cataramă pentru a elibera centura. Lăsați-o să se retragă complet și ușor.

AJUSTARE PE ÎNĂLȚIME A CENTURII



E87511

Nota: Dacă ridicați ușor glisorul în timp ce țineți apăsat butonul de blocare, puteți elibera mai ușor mecanismul de blocare.

Protecția pasagerului

Pentru a ridica sau coborî, apăsați butonul de blocare de pe dispozitivul de reglare și deplasați după necesități.

AVERTIZOR CENTURĂ SCAUN

AVERTIZARE



Sistemul de protecție a ocupanților va oferi o protecție optimă numai atunci când centurile de siguranță sunt utilizate în mod adecvat.



Martorul de avertizare privind centura de siguranță se aprinde și se va auzi o avertizare sonoră în cazul în care centura de siguranță a șoferului sau a pasagerului de pe scaunul din față nu a fost fixată și vehiculul a depășit o viteză relativ scăzută. Acesta se va aprinde, de asemenea, în cazul în care centura de siguranță a șoferului sau a pasagerului de pe scaunul din față nu este fixată atunci când vehiculul este în mișcare. Avertizarea sonoră se va opri după câteva minute, dar martorul de avertizare privind centura de siguranță va rămâne aprins până când centura de siguranță a șoferului sau a pasagerului de pe scaunul din față este fixată.

Avertizarea privind centura de siguranță a scaunelor din spate

AVERTIZARE



Dacă mai multe centuri de siguranță sunt eliberate în interval de câteva secunde, se va emite un singur semnal sonor de avertizare.

Nota: Apăsați butonul **OK** de pe volan pentru a confirma mesajul.

Un martor optic de avertizare cu privire la starea centurilor de siguranță va apărea pe afișajul de bord la pornirea motorului, respectiv încă o dată atunci când vreuna dintre acestea este nefixată în timp ce autovehiculul se află în mișcare.

Centurile de siguranță fixate sunt indicate printr-o bifă.

Dacă o centură de siguranță este nefixată în timp ce autovehiculul se află în mișcare, este afișat ecranul de stare a centurilor de siguranță și scaunele respective sunt evidențiate printr-un semn de exclamare. Se va emite de asemenea un semnal de avertizare.

Dezactivarea avertizorului privind centura de siguranță

Consultați furnizorul dumneavoastră.

FOLOSIRE CENTURI PE PERIOADA SARCINII

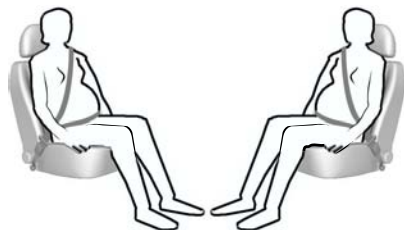

E68587

AVERTIZARE



Poziționați centura de siguranță astfel încât să vă protejeze atât pe dumneavoastră, cât și pe făt. Nu folosiți numai banda abdominală sau banda diagonală.

Protecția pasagerului

Așezați banda abdominală într-o poziție în care să nu vă deranjeze, peste șolduri și sub abdomen. Așezați banda diagonală între sâni, deasupra și în lateralul abdomenului.

DEZACTIVARE AIR BAG PASAGER

AVERTIZARE



Asigurați-vă că airbagul pasagerului este dezactivat atunci când montați un scaun special pentru copii așezat cu spatele față de sensul de mers pe scaunul pasagerului din față.



E71313

Instalare comutator dezactivare airbag pasager

AVERTIZARE



Dacă trebuie să montați un scaun special pentru copii pe un scaun protejat cu un airbag frontal activ, instalați un comutator dezactivare airbag pasager. Consultați dealerul dumneavoastră pentru mai multe informații.

Nota: Comutatorul cu cheie este amplasat în torpedou, având un martor de dezactivare a airbagului în consola din plafon.

Dacă martorul de avertizare airbag este aprins sau se aprinde intermitent în timpul deplasării, acesta indică o funcționare defectuoasă. Vezi **Lămpi și semnale de avertizare** (pagina 77). Înlăturați scaunul special pentru copii și apelați imediat la un specialist pentru verificarea sistemului.

Dezactivarea airbagului pasagerului



E71312

- A Dezactivat
- B Activat

Setați comutatorul la poziția **A**.

Atunci când porniți motorul, verificați dacă martorul dezactivare airbag pasager se aprinde.

Activarea airbagului pasagerului

AVERTIZARE



Asigurați-vă că airbagul pasagerului este activat atunci când **nu** folosiți un scaun special pentru copii așezat pe scaunul pasagerului din față.

Setați comutatorul la poziția **B**.

Chei și telecomenzi

INFORMAȚII GENERALE PE FRECVENȚE RADIO

ATENȚIE

 Frecvența radio utilizată de telecomanda dumneavoastră poate fi folosită și de către alte transmisii radio pe distanțe scurte (de exemplu, stații radio de amatori, echipament medical, căști fără fir, telecomenzi și sisteme de alarmă). În cazul în care frecvențele sunt bruiaate, nu veți putea folosi telecomanda. Puteți încuia și deschia ușile cu ajutorul cheii.

 Verificați dacă vehiculul dvs. este încuiat înainte de a-l lăsa nesupravegheat. Astfel, veți evita potențiale încuieri prin frecvențe ostile.

Nota: Este posibil să deblocați ușile dacă apăsați accidental butoanele de pe telecomandă.

Raza de comunicare dintre telecomandă și vehiculul dumneavoastră variază în funcție de mediul înconjurător.

PROGRAMARE TELECOMANDĂ

Puteți programa maximum opt telecomenzi ce vor fi utilizate cu vehiculul dumneavoastră (inclusiv cea livrată cu vehiculul).

Programarea unei telecomenzi noi

1. Introduceți cheia în contact.
2. Aduceți succesiv cheia din poziția **O** în poziția **II** și apoi înapoi în poziția **O** de patru ori în interval de șase secunde.

3. Lăsați cheia în poziția **O** și apăsați orice buton de pe telecomandă în interval de 10 secunde. O avertizare sonoră sau aprinderea unui led confirmă că programarea a fost efectuată cu succes.

Nota: Și alte telecomenzi pot fi programate în această etapă.

4. Apăsați orice buton de pe fiecare telecomandă suplimentară în interval de 10 secunde între una și alta.

Reprogramarea funcției de deblocare

Nota: Atunci când apăsați butonul de deblocare, sunt deblocate fie toate ușile, fie doar ușa șoferului. Apăsați butonul de deblocare din nou pentru a debloca toate ușile.

Apăsați și mențineți apăsaate simultan butoanele blocare și deblocare de pe cheia cu telecomandă cu frecvență radio, timp de cel puțin patru secunde, cu motorul oprit. Indicatorii de direcție se vor aprinde de două ori pentru a confirma modificarea.

Pentru a reveni la funcția deblocare originală, repetați procesul.

SCHIMBAREA BATERIEI LA TELECOMANDA



Asigurați-vă că eliminați bateriile vechi într-o manieră ecologică. Solicitați sfaturi cu privire la reciclare de la autoritățile locale.

Chei și telecomenzi

Telecomandă cu cheie tip escamotabil

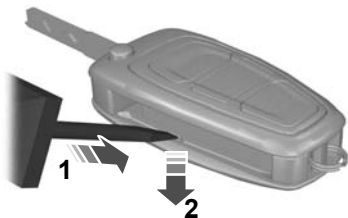

E128809

1. Introduceți cu atenție o șurubelniță în poziția indicată și împingeți ușor clema.
2. Presați clema în jos pentru a elibera capacul bateriei.

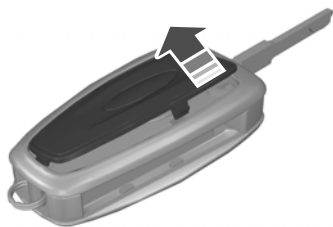

E128810

3. Scoateți cu atenție capacul.

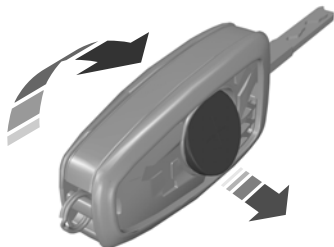

E128811

4. Răsuciți telecomanda pentru a scoate bateria.
5. Montați o nouă baterie (3V CR 2032) cu semnul + îndreptat în sus.
6. Montați la loc capacul bateriei.

Telecomandă fără cheie tip escamotabil



E87964

1. Țineți apăsată butoanele de pe margini pentru a elibera capacul. Scoateți cu atenție capacul.
2. Scoateți lama cheii.

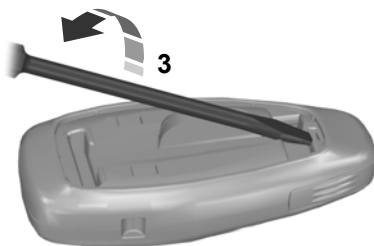

E105362

3. Rotiți o șurubelniță plată în poziția indicată pentru a separa cele două jumătăți ale telecomenzii.

Chei și telecomenzi



E119190

4. Introduceți cu atenție șurubelnița în poziția indicată pentru a deschide telecomanda.

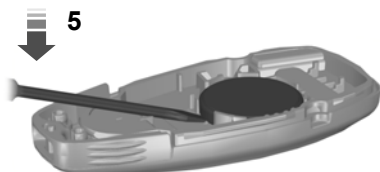

E125860

ATENȚIONARE

- ⚠ Nu atingeți cu șurubelnița contactele bateriei sau plăcuța cu circuite imprimate.

5. Ridicați cu atenție bateria folosind șurubelnița.
6. Montați o nouă baterie (3V CR 2032) cu semnul + îndreptat în jos.
7. Asamblați cele două jumătăți ale telecomenzii.
8. Montați lama cheii.

Încuietori

ÎNCUIERE ȘI DESCUIERE

ATENȚIONARE



Verificați dacă vehiculul dvs. este încuiat înainte de a-l lăsa nesupravegheat.

Nota: Nu lăsați cheile în vehicul.

Blocarea

Blocarea cu ajutorul cheii

Rotiți partea superioară a cheii spre partea frontală a autovehiculului.

Blocarea cu ajutorul telecomenzii

Nota: Ușa șoferului poate fi blocată cu cheia. Aceasta trebuie să fie folosită dacă telecomanda nu funcționează.

Nota: Autovehiculul poate fi încuiat cu o ușă din spate deschisă. Ușa va fi blocată când va fi închisă.



Apăsați butonul.

Blocarea dublă

AVERTIZARE



Nu activați blocarea dublă atunci când se află persoane sau animale în interiorul vehiculului. Nu veți putea să deblocați ușile din interior dacă le-ați blocat dublu.

Nota: Dacă activați închiderea dublă din interior, cuplați contactul pentru a readuce încuietorile ușilor într-o poziție de închidere simplă.

Nota: Închiderea dublă a autovehiculului se poate face cu o ușă din spate deschisă. Ușa va fi blocată dublu atunci când va fi închisă.

Blocarea dublă este o caracteristică de protecție antifurt care împiedică ușile să fie deschise din interior de către cineva.

Închiderea dublă cu ajutorul cheii

Rotiți de două ori cheia în poziția de blocare în interval de trei secunde.

Închiderea dublă cu ajutorul telecomenzii



Apăsați butonul de două ori în interval de trei secunde.

Deblocarea

Deblocarea cu ajutorul cheii

Rotiți partea superioară a cheii spre partea din spate a autovehiculului.

Deblocarea cu ajutorul telecomenzii

Nota: Ușa șoferului poate fi descuiată cu cheia. Aceasta trebuie să fie folosită dacă telecomanda nu funcționează.

Nota: Dacă autovehiculul rămâne încuiat timp de mai multe săptămâni, telecomanda va fi dezactivată. Autovehiculul trebuie descuiat și motorul trebuie pornit cu ajutorul cheii. Descuierea și pornirea o dată a autovehiculului va activa telecomanda.



Apăsați butonul.

Reblocare automată

Ușile se vor rebloca automat dacă nu se deschide o ușă, capota portbagajului sau nu se cuplează contactul în mai puțin de 45 de secunde de la deblocarea ușilor cu telecomanda. Ușile se blochează, și alarma va reveni la starea sa anterioară.

Încuietori

Reprogramarea funcției de deblocare

Funcția de deblocare poate fi reprogramată astfel încât numai ușa șoferului să se deblocheze (Vezi **Programare telecomandă** (pagina 31)).

Confirmarea de blocare și deblocare

Nota: Dacă vehiculul dvs. este prevăzut cu blocare dublă, indicatorii de direcție se vor aprinde o dată după ce ați activat închiderea centralizată, urmată de încă două aprinderi după blocarea dublă.

Atunci când blocați ușile, indicatorii de direcție se vor aprinde o dată.

Atunci când blocați dublu ușile, indicatorii de direcție se vor aprinde de trei ori.

Atunci când deblocați ușile, semnalizatoarele se vor aprinde o dată.

Blocarea și deblocarea ușilor din interior



Apăsați butonul. Pentru localizarea articolului: Vezi **Pe scurt** (pagina 10).

Capota portbagajului

Deschiderea capacului portbagajului cu telecomanda



Apăsați butonul de două ori în interval de trei secunde.

Închiderea capacului portbagajului



E133536

Blocarea separată a ușilor cu ajutorul cheii

Nota: Dacă funcția de închidere centralizată nu funcționează, ușile pot fi blocate separat cu ajutorul cheii în poziția indicată.

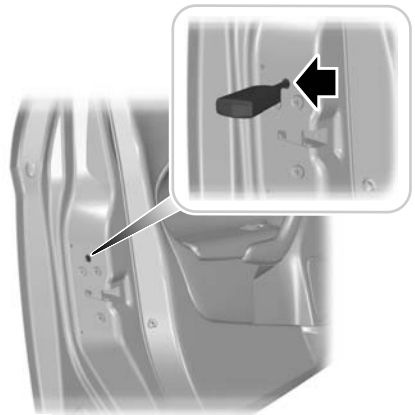

E112203

Partea din stânga

Rotiți în sensul acelor de ceasornic pentru blocare.

Încuietori

Partea din dreapta

Rotiți în sens invers acelor de ceasornic pentru blocare.

Deblocarea

Nota: Dacă au fost activate sistemele de blocare pentru siguranța copiilor, prin tragerea de maneta interioară va fi dezactivată doar blocarea în caz de urgență, nu și sistemele de blocare pentru siguranța copiilor. Ușile pot fi deschise doar cu ajutorul mânerului exterior al ușii.

Nota: Dacă ușile au fost deblocate utilizând această metodă, ușile trebuie blocate separat până la repararea funcției de închidere centralizată.

Deblocați ușa șoferului cu ajutorul cheii. Celelalte uși pot fi deblocate separat prin tragerea de mânerule interioare ale ușilor respective.

INTRARE FĂRĂ CHEIE

Informații generale

AVERTIZARE



Este posibil ca sistemul închidere fără chei să nu funcționeze dacă cheia se află în apropierea unor obiecte metalice sau a unor dispozitive electronice, precum telefoanele mobile.

Sistemul de deschidere pasiv nu va funcționa dacă:

- Bateria autovehiculului este descărcată.
- Frecvențele cheii pasive sunt bruiate.
- Bateria cheii pasive este descărcată.

Nota: Dacă sistemul de deschidere pasiv nu funcționează, va trebui să folosiți lama cheii pentru a bloca și debloca autovehiculul.

Sistemul de închidere fără cheie permite șoferului să utilizeze autovehiculul fără utilizarea unei chei sau a unei telecomenzi.

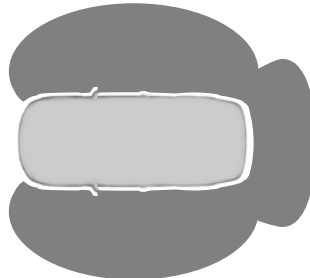

E78276

Blocarea și deblocarea pasivă necesită prezența unei chei pasive valide într-una dintre cele trei raze de detectare externe. Acestea se află la aproximativ un metru și jumătate față de mânerule ușii șoferului și ale ușii pasagerului din față și de capota portbagajului.

Cheia pasivă

Autovehiculul poate fi blocat și deblocat cu cheia pasivă. Cheia pasivă poate de asemenea să fie folosită ca telecomandă. Vezi **Încuiere și descuiere** (pagina 34).

Blocarea autovehiculului

AVERTIZARE



Autovehiculul nu se blochează automat. Dacă funcția de blocare nu este activată, autovehiculul va rămâne descuiat.

Nota: Contactul se va decupla automat când încuiați vehiculul din exterior. Astfel, se previne descărcarea acumulatorului vehiculului.

Nota: Nu apucați mânerul ușii.

Încuietori

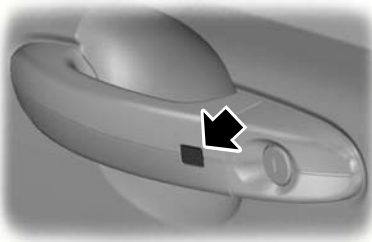

E87384

Atingeți senzorul de blocare din mânerul unei uși din față pentru a încuia autovehiculul.

Pentru a activa închiderea centralizată și pentru a arma alarma:

- Atingeți o dată senzorul de blocare din mânerul unei uși din față.

Pentru a activa închiderea dublă și a activa alarma:

- Atingeți de două ori senzorul de blocare din mânerul unei uși din față în interval de trei secunde.

Nota: Trebuie să existe o pauză între cele două atingeri ale mânerului ușii.

Nota: După activare, autovehiculul va rămâne blocat timp de aproximativ trei secunde. După terminarea perioadei de temporizare, ușile pot fi deschise din nou, dacă cheia pasivă se află în raza de detectare corespunzătoare.

Două clipiri scurte ale lămpilor de semnalizare confirmă blocarea tuturor ușilor și a capacului portbagajului și activarea alarmei.

Capota portbagajului

Nota: Capacul portbagajului nu poate fi închis și se va ridica la loc dacă o cheie pasivă se află în interiorul autovehiculului cu ușile blocate.

Nota: Dacă o a doua cheie pasivă validă se află în raza de detectare exterioară, capacul portbagajului poate fi închis.

Deblocarea autovehiculului

Nota: Dacă autovehiculul rămâne încuiat timp de peste trei zile, sistemul de acces fără cheie va intra într-un mod de economisire a energiei. Astfel, se va reduce descărcarea bateriei autovehiculului. Când autovehiculul aflat în acest mod este blocat, timpul de reacție a sistemului poate fi puțin mai lung decât cel normal. Deblocarea autovehiculului o dată va dezactiva modul de economisire a energiei.

Nota: Dacă autovehiculul rămâne încuiat timp de mai multe săptămâni, sistemul de acces fără cheie va fi dezactivat. Autovehiculul trebuie deschis cu ajutorul lamei cheii. Deblocarea autovehiculului o dată va activa sistemul de acces fără cheie.

Nota: Nu atingeți senzorul de blocare din mânerul ușii față atunci când deschideți ușa.

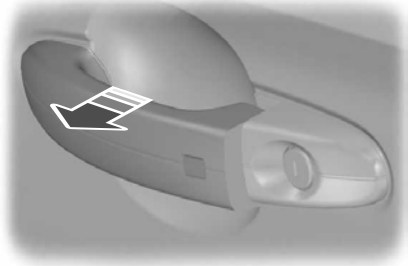

E78278

Deschideți orice ușă.

Nota: O cheie pasivă validă trebuie să se afle în raza de detectare a ușii respective.

O clipire lungă a lămpilor de semnalizare confirmă deblocarea tuturor ușilor și a capacului portbagajului și dezactivarea alarmei.

Încuietori

Deblocarea exclusivă a ușii șoferului

Dacă funcția de deblocare este reprogramată astfel încât numai ușa șoferului și capacul portbagajului să se deblocheze (Vezi **Programare telecomandă** (pagina 31).), rețineți următoarele:

Dacă ușa șoferului este prima ușă care se deschide, celelalte uși vor rămâne blocate. Toate celelalte uși pot fi deblocate din interiorul autovehiculului apăsând butonul de deblocare de pe panoul de bord. Pentru poziția componentei: Vezi **Pe scurt** (pagina 10). Ușile pot fi deblocate separat prin tragerea mânerelor interioare ale ușilor respective.

Chei dezactivate

Cheile lăsate în interiorul autovehiculului atunci când acesta este blocat vor fi dezactivate.

O cheie dezactivată nu poate fi folosită pentru a trece contactul în poziția pornit sau pentru a porni motorul.

Pentru a putea utiliza din nou aceste chei pasive, acestea trebuie să fie activate.

Pentru a activa toate cheile pasive, deblocați autovehiculul folosind o cheie pasivă sau funcția de deblocare prin telecomandă.

Toate cheile pasive se vor activa dacă contactul este în poziția pornit sau autovehiculul este pornit folosind o cheie validă.

Blocarea și deblocarea ușilor cu lama cheii



E87964

1. Scoateți cu atenție capacul.
2. Scoateți lama cheii și introduceți-o în încuietoare.

Nota: Doar mânerul ușii șoferului este prevăzut cu un butuc al încuietorii.

DESCHIDERE ȘI ÎNCHIDERE GENERALĂ

Geamurile electrice pot fi acționate și cu motorul oprit, prin intermediul funcției închidere și deschidere globală.

Nota: Închiderea globală va funcționa doar dacă ați setat corect memoria pentru fiecare geam. Vezi **Geamuri cu acționare electrică** (pagina 69).

Încuietori

Deschidere globală

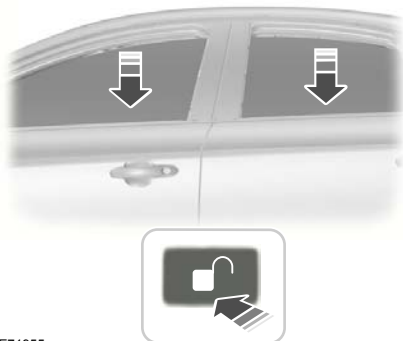

E71955

Pentru a deschide toate geamurile, apăsați și țineți apăsat butonul de **deblocare** de pe telecomandă timp de cel puțin trei secunde. Apăsați butonul de blocare sau de deblocare pentru a opri funcția de deschidere.

Închidere globală

Vehicule ce nu au funcția de acționare fără cheie

AVERTIZARE



Folosiți cu prudență închiderea globală. Într-o situație de urgență, apăsați imediat butonul de blocare sau de deblocare pentru a întrerupe funcția.

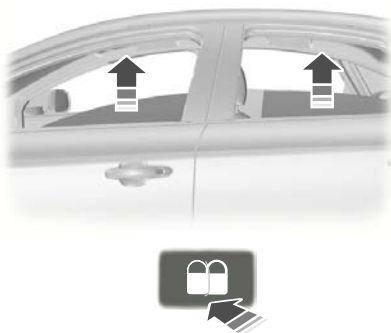

E71956

Pentru a închide toate geamurile, apăsați și țineți apăsat butonul de **blocare** de pe telecomandă timp de cel puțin trei secunde. Apăsați butonul de blocare sau de deblocare pentru a opri funcția de închidere. Funcția de protecție împotriva prinderii mâinilor este, de asemenea, activă în timpul închiderii globale.

Vehicule cu funcția de acționare fără cheie

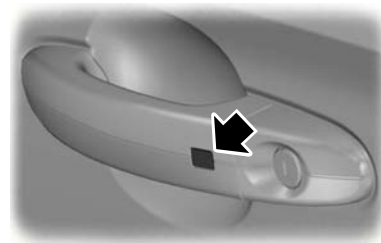

E87384

AVERTIZARE



Folosiți cu prudență închiderea globală. Într-o situație de urgență, atingeți senzorul de blocare de pe mânerul unei uși pentru a întrerupe funcția.

Încuietori

Nota: Închiderea globală poate fi activată folosind butonul de pe mânerul ușii șoferului. Deschiderea și închiderea globală pot fi activate și cu ajutorul butoanelor de pe cheia pasivă.

Pentru a închide toate geamurile, apăsați și țineți apăsat butonul de pe mânerul ușii șoferului timp de cel puțin două secunde. Funcția de protecție împotriva prinderii mâinilor este, de asemenea, activă în timpul închiderii globale.

Imobilizer motor

PRINCIPIU DE OPERARE

Dispozitivul antidemarare este un sistem de protecție antifurt care împiedică pornirea motorului cu o cheie cu cod necorespunzător.

CHEI CODATE

Nota: Nu protejați cheile cu obiecte metalice. Acest lucru poate împiedica receptorul să recunoască cheia dumneavoastră drept cheie validă.

Nota: În cazul în care pierdeți o cheie, solicitați ștergerea și recodarea tuturor cheilor rămase. Consultați dealerul dumneavoastră pentru mai multe informații. Solicitați recodarea cheilor de schimb împreună cu cheile existente.

În cazul în care pierdeți o cheie, puteți obține una de schimb de la dealerul Ford. Dacă este posibil, transmiteți dealerului numărul cheii aflat pe eticheta furnizată împreună cu cheile originale. De asemenea, puteți obține chei suplimentare de la dealerul Ford.

ACTIVARE IMOBILIZER MOTOR

Dispozitivul de imobilizare a motorului este activat în mod automat la scurt timp după ce ați decuplat contactul.

DEZACTIVARE IMOBILIZER

Imobilizerul motorului este dezactivat automat atunci când cuplați contactul cu cheia cu cod corectă.

Alarmă

PRINCIPIU DE OPERARE

Sistemul de alarmă

Autovehiculul poate fi echipat cu unul dintre următoarele sisteme de alarmă:

- Alarma de perimetru.
- Alarma de perimetru cu senzori de interior.
- Alarma de categoria întâia cu senzori de interior și sireună cu baterie de rezervă.

Alarmă perimetru

Alarma cu senzor de perimetru este un mijloc de împiedicare a accesului neautorizat în vehiculul dvs. prin uși și capotă. El protejează și unitatea audio.

Senzori de interior

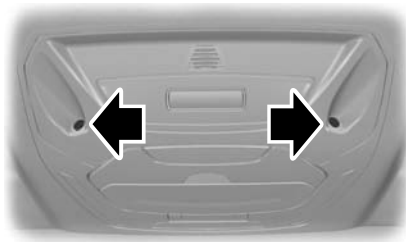

E129005

AVERTIZARE



Senzorii din unitatea de iluminare interioară nu trebuie să fie acoperiți. Nu activați alarma cu protecție integrală dacă în interiorul autovehiculului se află persoane, animale sau alte obiecte în mișcare.

Senzorii au rolul de a descuraja pătrunderea neautorizată în autovehicul prin detectarea oricărei mișcări din interiorul acestuia.

Sirena cu baterie de rezervă

Sirena cu baterie de rezervă este un sistem de alarmă suplimentar ce emite avertizări acustice atunci când este declanșată alarma. Aceasta este armată direct atunci când încuiați autovehiculul. Sirena este prevăzută cu baterie proprie și va emite avertizări acustice și atunci când cineva deconectează bateria autovehiculului sau chiar bateria de rezervă a sirenei.

Declanșarea alarmei

După ce a fost activată, alarma se declanșează în una din următoarele situații:

- Dacă cineva deschide o ușă, hayonul sau capota fără o cheie sau o telecomandă autorizată.
- Atunci când cineva scoate sistemul audio sau sistemul de navigare.
- Atunci când contactul este pus pe poziția **I**, **II** sau **III** fără o cheie permisă.
- Atunci când senzorii de interior detectează mișcare în interiorul vehiculului.
- La autovehiculele cu sireună cu baterie de rezervă, dacă cineva deconectează bateria autovehiculului sau chiar bateria de rezervă a sirenei.

Dacă alarma este declanșată, sirena alarmei va suna 30 de secunde și luminile de avarie vor fi aprinse intermitent timp de cinci minute.

Orice altă încercare de a efectua una din acțiunile de mai sus va declanșa din nou alarma.

Protecția integrală sau redusă

Protecția integrală

Protecția integrală este setarea standard.

La protecție integrală, senzorii de interior sunt activați atunci când armați alarma.

Alarmă

Nota: Aceasta poate conduce la alarme false dacă există animale sau obiecte în mișcare în interiorul autovehiculului.

Nota: Alarmele false pot fi declanșate și de încălzirea auxiliară. Vezi **Încălzire auxiliară** (pagina 108). Dacă utilizați încălzirea auxiliară, dirijați curentul de aer către spațiul pentru picioare.

Protecția redusă

La protecție redusă, senzorii de interior sunt dezactivați atunci când armați alarma.

Nota: Puteți seta alarma la protecție redusă doar pentru ciclul curent de cuplare a contactului. La următoarea cuplare a contactului, alarma va fi resetată la protecție integrală.

Întrebarea la ieșire

Puteți seta afișajul informativ să vă întrebe de fiecare dată ce nivel de protecție doriți să setați.

Dacă selectați **Ask on Exit**, mesajul **Reduced guard?** apare pe tabloul de bord de fiecare dată când decuplați contactul.

Dacă doriți să armați alarma cu protecție redusă, apăsați butonul **OK** atunci când apare acest mesaj.

Dacă doriți să armați alarma cu protecție integrală, părăsiți autovehiculul fără să apăsați butonul **OK**.

Selectarea protecției integrale sau reduse

Nota: Selectarea **Reduced** nu setează permanent alarma la protecție redusă. Aceasta setează alarma la protecție redusă doar pentru ciclul curent de cuplare a contactului. Dacă setați frecvent alarma la protecție redusă, selectați **Ask on Exit**.

Puteți selecta protecție completă sau redusă prin intermediul afișajului informativ. Vezi **Informații generale** (pagina 81).

Mesaje de informare

Vezi **Mesaje informații** (pagina 89).

ACTIVAREA ALARMEI

Pentru a arma alarma, blocați autovehiculul. Vezi **Încuietori** (pagina 34).

DEZACTIVARE ALARMĂ

Vehicule ce nu au funcția de acționare fără cheie

Alarmă perimetru

Dezarmați și opriți alarma prin deblocarea ușilor cu ajutorul cheii și prin pornirea demarorului cu o cheie codată corect sau prin deblocarea portierelor ori a capotei portbagajului cu ajutorul telecomenzii.

Alarmă categoria întâi

Dezarmați și opriți alarma prin deblocarea ușilor cu ajutorul cheii și prin pornirea contactului cu o cheie codată corect, în cel mult 12 secunde, sau prin deblocarea ușilor ori a capotei portbagajului cu ajutorul telecomenzii.

Vehicule cu funcția de acționare fără cheie

Nota: O cheie pasivă validă trebuie să se afle în raza de detectare a respectivei uși pentru acționare fără cheie. Vezi **Intrare fără cheie** (pagina 36).

Alarmă perimetru

Dezarmați și opriți alarma prin deblocarea ușilor și pornirea contactului sau prin deblocarea ușilor sau a capotei portbagajului cu ajutorul telecomenzii.

Alarmă

Alarmă categoria întâi

Dezarmați și opriți alarma prin deblocarea ușilor și pornirea contactului în termen de 12 secunde, sau prin deblocarea ușilor sau a capotei portbagajului cu ajutorul telecomenzii.

Volan

AJUSTAREA VOLANULUI

AVERTIZARE



Nu reglați niciodată volanul atunci când vehiculul este în mișcare.

Nota: Asigurați-vă că sunteți așezat(ă) în poziție corectă. Vezi **Așezare în poziția corectă** (pagina 112).

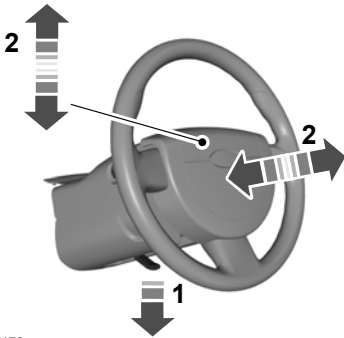

E95178



E95179

AVERTIZARE



Asigurați-vă că ați angrenat maneta de blocare până la capăt atunci când o aduceți la poziția inițială.

CONTROL AUDIO

Selectați sursa dorită pe unitatea audio.

Următoarele funcții pot fi acționate cu ajutorul telecomenzii:

Tipul 1

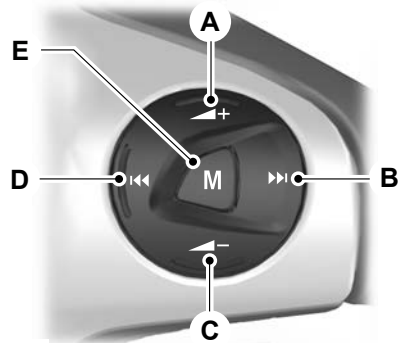

E129462

- A Mărire volum
- B Căutare înainte sau următorul
- C Reducere volum
- D Căutare înapoi sau anteriorul
- E Mod

Apăsați butonul de mod pentru a selecta sursa audio.

Tipul 2

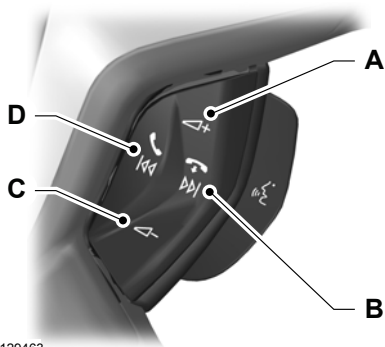

E129463

- A Mărire volum
- B Căutare înainte sau următorul
- C Reducere volum
- D Căutare înapoi sau anteriorul

CONTROL VOCAL



E129464

Trageți de buton pentru a selecta sau deselecta comanda vocală. Vezi **Control vocal** (pagina 267).

Căutare, următorul sau anteriorul

Apăsați butonul de căutare pentru:

- a acorda radioul la postul de radio presetat următor sau anterior
- a reda piesa următoare sau anterioară.

Apăsați și **țineți apăsat** butonul de căutare pentru:

- a acorda radioul pe postul de radio următor sau anterior din banda de frecvențe
- a căuta o piesă.

Ștergătoare și spălătoare

ȘTERGĂTOARE PARBRIZ

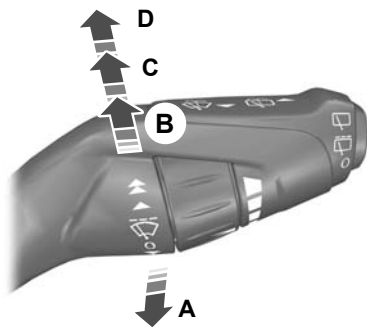

E128444

- A O singură ștergere
- B Ștergătoare intermitente sau ștergătoare automate
- C Ștergere normală
- D Ștergere la viteză mare

Ștergere intermitentă

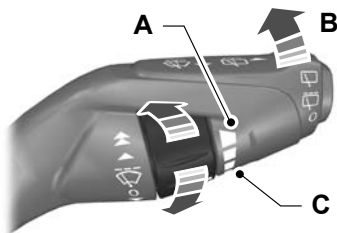

E128445

- A Interval scurt ștergere
- B Ștergere intermitentă
- C Interval lung ștergere

Butonul rotativ poate fi utilizat pentru reglarea intervalului de ștergere intermitentă.

Sistem ștergătoare automate

Anumite modele fără ștergătoare automate sunt echipate cu un sistem de ștergătoare de parbriz a căror funcționare este determinată de viteza vehiculului.

Atunci când vehiculul este încetinit la o viteză de mers pe jos sau este oprit, viteza ștergătoarelor va trece automat într-o treaptă inferioară de ștergere.

Atunci când viteza vehiculului crește, viteza ștergătoarelor va reveni la setarea selectată manual.

Deplasarea manetei ștergătoarelor de parbriz când sistemul este în funcțiune va duce la oprirea sistemului.

Dacă vehiculul este încetinit la viteza de mers pe jos sau este oprit, sistemul este reactivat.

ȘTERGĂTOARE AUTO

ATENȚIE

! Nu porniți ștergătoarele auto dacă vremea este frumoasă. Senzorul de ploaie este foarte sensibil și ștergătoarele se pot activa dacă pe parbriz se acumulează mizerie, insecte sau dacă parbrizul se aburește.

! Înlocuiți lamelele ștergătoarelor imediat ce acestea încep să lase dăre de apă sau pete. Dacă nu le înlocuiți, senzorul de ploaie va continua să detecteze apă pe parbriz și ștergătoarele se vor activa, chiar dacă parbrizul este în mare parte uscat.

! Dejivrați complet parbrizul pe vreme geroasă înainte de a porni ștergătoarele.

! Opriiți ștergătoarele înainte de a intra într-o spălătorie auto.

Ștergătoare și spălătoare

Nota: Dacă lămpile auto au fost pornite împreună cu ștergătoarele automate, faza scurtă a farurilor se va aprinde automat atunci când senzorul de ploaie activează continuu ștergătoarele de parbriz.

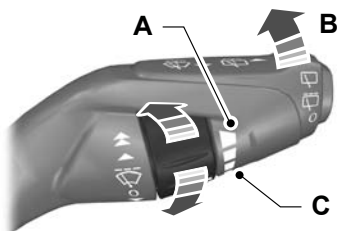

E128445

- A Sensibilitate înaltă
- B Pornit
- C Sensibilitate scăzută

Dacă porniți ștergătoarele, acestea nu vor funcționa până când nu se detectează apă pe parbriz. Senzorul de ploaie va continua să măsoare cantitatea de apă de pe parbriz și să regleze automat viteza ștergătoarelor.

Reglați sensibilitatea senzorului de ploaie cu ajutorul butonului rotativ. Cu sensibilitate redusă, ștergătoarele vor funcționa atunci când senzorul detectează o cantitate mare de apă pe parbriz. Cu sensibilitate ridicată, ștergătoarele vor funcționa atunci când senzorul detectează o cantitate mică de apă pe parbriz.

SPĂLĂTOR PARBRIZ



E129188

AVERTIZARE



Nu acționați spălătorul în reprize mai lungi de 10 secunde, și niciodată atunci când rezervorul este gol.

Când maneta este trasă spre volan, spălătorul va funcționa în combinație cu ștergătoarele.

După eliberarea manetei, ștergătoarele vor funcționa pe o scurtă perioadă de timp.

Ștergătoare și spălătoare

ȘTERGĂTOR ȘI SPĂLĂTOR LUNETĂ

Ștergere intermitentă

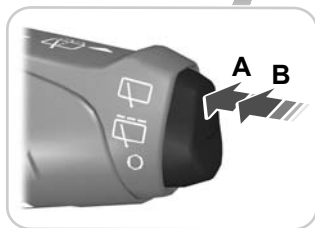

E129193

- A Ștergere intermitentă
- B Ștergere lentă

Apăsați butonul din capătul manetei pentru a comuta între pozițiile dezactivat, ștergere intermitentă și ștergere lentă.

Ștergerea în marșarier

Ștergătorul de lunetă va fi activat automat la selectarea marșarierului dacă ștergătorul de lunetă nu este deja activat și ștergătoarele de parbriz funcționează.

Spălător lunetă

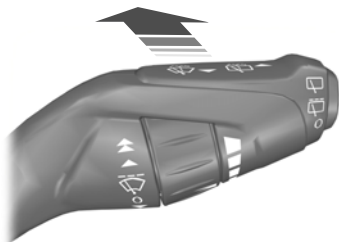

E129194

AVERTIZARE



Nu acționați spălătorul în reprize mai lungi de 10 secunde, și niciodată atunci când rezervorul este gol.

Când maneta este împinsă spre planșa de bord, spălătorul va funcționa în combinație cu ștergătoarele.

După eliberarea manetei, ștergătoarele vor funcționa pe o scurtă perioadă de timp.

SPĂLĂTOARE FARURI

Ștergătoarele de faruri vor funcționa odată cu cele de parbriz atunci când luminile de întâlnire sunt pornite.

Nota: Pentru a împiedica epuizarea rapidă a lichidului din rezervor, ștergătoarele de faruri nu vor funcționa de fiecare dată când folosiți ștergătoarele de parbriz.

Ștergătoare și spălătoare

VERIFICARE LAMELE ȘTERGĂTOR

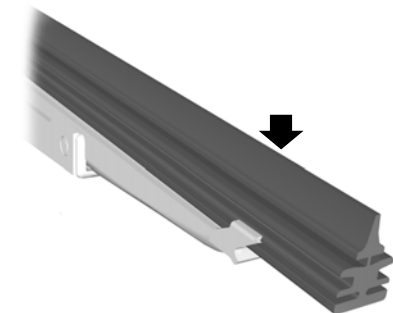

E66644

Treceți vârful degetelor peste marginea lamelei, pentru a verifica asperitatea.

Curățați pliurile lamelelor ștergătoarelor cu apă aplicată cu un burete moale.

SCHIMBAREA LAMELELOR DE ȘTERGĂTOR

Lame ștergător de parbriz

ATENȚIE

❗ Oprii ștergătoarele de parbriz în poziția de service pentru schimbarea lamelor acestora.

❗ În perioada de iarnă, puteți folosi poziția de service a ștergătoarelor de parbriz pentru a asigura un acces mai ușor la acestea în vederea curățării lor de zăpadă și gheață. Ștergătoarele de parbriz vor reveni în poziția lor normală de îndată ce cuplați contactul; din acest motiv, înainte de a cupla contactul, asigurați-vă că exteriorul parbrizului nu are zăpadă și gheață.

Poziția de service



E75184



E129986

Decuplați contactul și aduceți maneta ștergătoarelor în poziția **A** timp de trei secunde. Eliberați maneta atunci când ștergătoarele de parbriz sunt deplasate în poziția de service.

Schimbarea lamelor ștergătoarelor de parbriz

Oprii ștergătoarele de parbriz în poziția de service și ridicați brațele acestora.

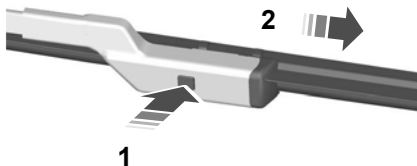

E72899

Instalarea se realizează în ordine inversă.

Nota: Asigurați-vă că lama ștergătorului se blochează în poziție.

Ștergătoare și spălătoare

Lama ștergătorului de lunetă

1. Ridicați brațul ștergătorului.

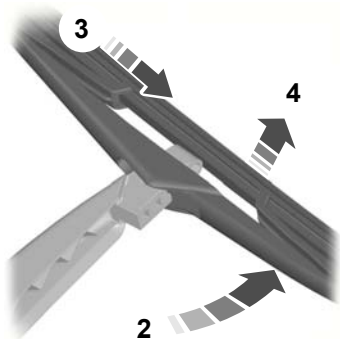

E86456

2. Poziționați lama ștergătorului perpendicular pe brațul acestuia.
3. Desprindeți lama din brațul ștergătorului.
4. Îndepărtați lama ștergătorului.

Nota: Asigurați-vă că lama ștergătorului se blochează în poziție.

5. Instalarea se realizează în ordine inversă.

Iluminare

CONTROLUL ILUMINĂRII

Poziții buton pentru luminile exterioare

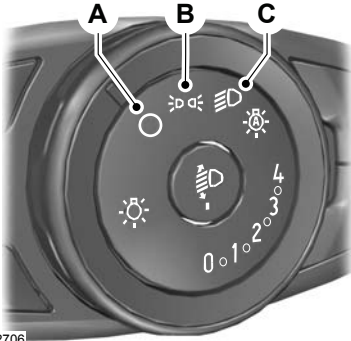

E132706

- A Lumini stinse
- B Lumini laterale și poziții spate
- C Faruri

Lumini de parcare

AVERTIZARE



Utilizarea prelungită a luminilor de parcare va descărca bateria.

Opriți motorul.

Ambele părți

Aduceți comutatorul de lumini în poziția **B**.

O parte

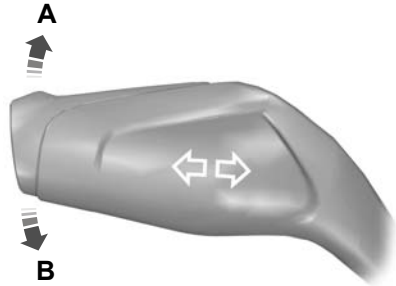

E130139

- A Partea din dreapta
- B Partea din stânga

Fază lungă și fază scurtă



E130140

Împingeți maneta spre planșa de bord pentru a comuta de la faza lungă la faza scurtă.

Semnalizare cu farurile

Trageți ușor de manetă spre volan.

Faruri Home safe

Opriiți motorul și trageți maneta indicatorului de semnalizare în spre volan pentru a aprinde farurile. Veti auzi un sunet scurt. Farurile se vor stinge automat după trei minute de la deschiderea oricărei uși sau la 30 de secunde după ce ultima ușă a fost închisă.

Puteți anula farurile Home Safe fie trăgând din nou maneta indicatorului de semnalizare în spre volan, fie pornind motorul.

LĂMPI AUTO

AVERTIZARE



În condiții meteorologice nefavorabile, s-ar putea să fie nevoie să aprindeți farurile manual.

Nota: Dacă ați aprins lămpile auto, puteți activa faza lungă doar atunci când lămpile auto au aprins farurile.

Nota: Dacă lămpile auto au fost pornite împreună cu ștergătoarele automate, faza scurtă a farurilor se va aprinde automat atunci când senzorul de ploaie activează continuu ștergătoarele de parbriz.



E132707

Farurile se vor aprinde și stinge automat în funcție de lumina mediului înconjurător.

Farurile rămân aprinse o perioadă de timp după ce decuplați contactul. Puteți regla această perioadă de timp prin intermediul afișajului informativ. Vezi **Afișaj informații** (pagina 81).

CONTROLUL AUTOMAT AL FARULUI DE FAZĂ

AVERTIZARI



Sistemul nu vă scutește de responsabilitatea de a conduce cu grija și atenția cuvenite. Poate fi necesară anularea manuală dacă sistemul nu reușește să stingă și să aprindă faza lungă.



S-ar putea să fie nevoie să apelați la anularea manuală atunci când vă apropiați de alți participanți la trafic, de exemplu de bicicliști.



Nu utilizați sistemul pe timp de ceață.

ATENȚIE



În condiții meteorologice nefavorabile sau la temperaturi scăzute, este posibil ca sistemul să nu funcționeze. În astfel de cazuri, poate fi necesară anularea manuală.



Indicatoarele rutiere reflectorizante pot fi interpretate ca participanți la trafic din sensul opus, iar farurile pot fi comutate la faza scurtă.



Dacă farurile vehiculelor din sensul opus sunt ascunse de obstacole (de exemplu de parapete), sistemul poate să nu stingă faza lungă.



Utilizați exclusiv piese originale Ford pentru înlocuirea becurilor farurilor. Alte becuri pot reduce performanțele sistemului.

Iluminare

ATENȚIE

⚠ Verificați și înlocuiți în mod regulat lamele ștergătoarelor, pentru a avea certitudinea că senzorul camerei nu este obstrucționat de nicio urmă de pe parbriz. Lamele înlocuite trebuie să fie de lungimea corectă.

Nota: *Îndepărtați permanent de pe parbriz urmele lăsate de păsări, insecte, zăpadă sau gheață.*

Sistemul va porni automat faza lungă dacă este suficient de întuneric și dacă nu există alți participanți la trafic. Dacă detectează farurile sau pozițiile unui vehicul care se apropie sau luminile stradale din față, sistemul va stinge faza lungă înainte ca aceasta să îi deranjeze pe ceilalți participanți la trafic. Faza scurtă rămâne aprinsă.

În spatele parbrizului, în mijloc, este montat un senzor al camerei care monitorizează permanent condițiile de drum și stabilește momentele necesare pentru pornirea și oprirea fazei lungi.

După activarea sistemului, faza lungă va fi aprinsă dacă:

- drumul este suficient de întunecat pentru a necesita utilizarea fazei lungi,
- din sensul opus nu vin alte vehicule sau nu există iluminat stradal și
- viteza vehiculului este mai mare de 40 km/h.

Faza lungă va fi stinsă dacă:

- Lumina de afară este suficientă pentru a nu fi nevoie de faza lungă.
- Sunt detectate farurile sau pozițiile unui vehicul care se apropie.
- Sunt detectate luminile stradale.
- Viteza vehiculului scade sub 25 km/h.
- Senzorul camerei este prea fierbinte sau s-a blocat.

Activarea sistemului

Activați sistemul prin intermediul afișajului informativ și al farurilor automate. Vezi **Afișaj informații** (pagina 81). Vezi **Lămpi auto** (pagina 53).



E132707

Răsuciți comutatorul în poziția faruri automate.

Nota: *După prima cuplare a contactului, poate dura o perioadă până la inițializarea sistemului, mai ales dacă este foarte întuneric. În acest interval, faza lungă nu se aprinde automat.*

Setarea sensibilității sistemului

Sistemul dispune de trei niveluri de sensibilitate care pot fi accesate prin intermediul afișajului informativ. Vezi **Afișaj informații** (pagina 81).

În funcție de sensibilitate, se stabilește viteza cu care faza lungă va fi repornită după ce participanții la trafic ies din raza de detecție.

Anularea manuală a sistemului

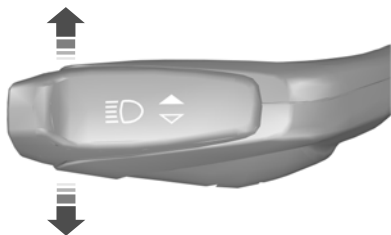

E133632

Împingeți sau trageți maneta pentru a comuta de la faza lungă la faza scurtă.

Nota: Aceasta reprezintă o anulare temporară, iar sistemul va reveni la funcționarea automată după o scurtă perioadă.

Pentru a dezactiva permanent sistemul, folosiți meniul din afișajul informativ sau treceți comutatorul de comandă al farurilor de la faruri automate la faruri normale.

LĂMPI CEĂȚĂ FAȚĂ

AVERTIZARE



Utilizați farurile de ceață față numai atunci când vizibilitatea este redusă considerabil din cauza ceții, ninsorii sau ploii.



E132709

LĂMPI CEĂȚĂ SPATE

AVERTIZARI



Folosiți lămpile de ceață spate numai atunci când vizibilitatea este redusă la mai puțin de 50 de metri.



Nu folosiți lămpile de ceață spate atunci când plouă sau ninge și vizibilitatea depășește 50 de metri.



E132710

Iluminare

AJUSTAREA FARURILOR - VEHICULE CU: LUMINI FATA ADAPTATIVE/FARURI CU XENON

Pentru a regla farurile pentru a vă deplasa pe partea stângă sau dreaptă a drumului, contactați dealerul.

REGLAJ ÎNĂLȚIME FARURI

Nota: Autovehiculele cu faruri cu Xenon sunt dotate cu un sistem de aducere automată la nivel a farurilor.

1. Apăsăți pentru a elibera butonul cu autoblocare.

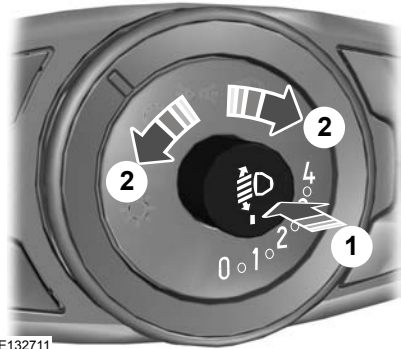

E132711

2. Rotiți butonul la setarea necesară.
3. Împingeți butonul în poziție de închidere.

Puteți regla nivelul fasciculului de lumină al farului în funcție de încărcătura autovehiculului.

Poziții recomandate pentru butonul de reglare pe înălțime a farurilor

Sarcină		Sarcină în portbagaj	Poziție buton
Scaune față	Scaunele din al doilea rând de scaune		
1-2	-	-	0
2	3	-	1
2	3	Max ¹	2
1	-	Max ¹	3

¹ Vezi **Identificare vehicul** (pagina 237).

LUMINI AVARIE



Pentru localizarea articolului: Vezi **Pe scurt** (pagina 10).

Iluminare

INDICATORI DIRECȚIE

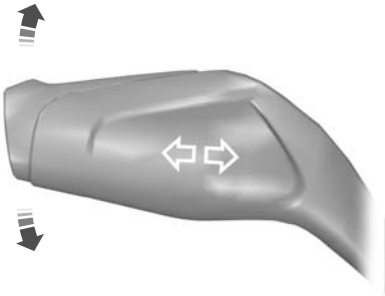

Nota: *Deplasați ușor maneta în sus sau în jos pentru ca semnalizatoarele să lumineze intermitent doar de trei ori.*

E130141

LĂMPI SEMNALIZARE

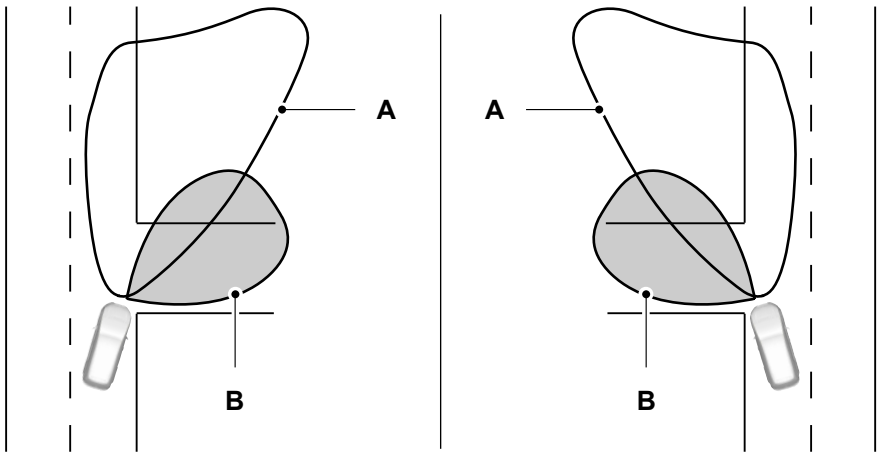

E72898

- A Fasciculul farurilor
- B Fasciculul luminii de virare

Iluminare

Luminile de virare iluminează partea interioară a virajului atunci când schimbați direcția de mers.

LĂMPI INTERIOARE

Iluminarea de interior

Nota: Fiecare lampă poate fi aprinsă în mod independent, dar nu și stinsă, dacă toate lămpile au fost aprinse de către șofer.

Nota: Toate celelalte lămpi vor fi fie necomutabile, fie vor oferi doar funcția de lectură individuală sau plafonieră.

Lămpile se vor aprinde atunci când deblocați sau deschideți o ușă sau capota portbagajului. Dacă lăsați o ușă deschisă atunci când contactul este decuplat, toate lămpile se vor stinge automat, după o perioadă, pentru a împiedica descărcarea bateriei vehiculului. Pentru a le reporni, porniți motorul pentru o scurtă perioadă de timp.

Lampă laterală

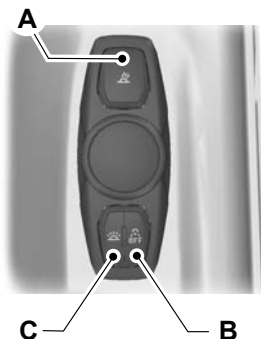

E139419

- A Buton de aprindere și stingere a lămpii de lectură
- B Butonul funcției ușii
- C Buton de aprindere și stingere a tuturor lămpilor

Dacă apăsați butonul **B**, toate butoanele rămân stinse când ușa este deschisă. Apăsați din nou butonul pentru a reveni.

Puteți aprinde/stinge toate lămpile cu ajutorul butonului **C**.

Iluminare

Lampă centrală

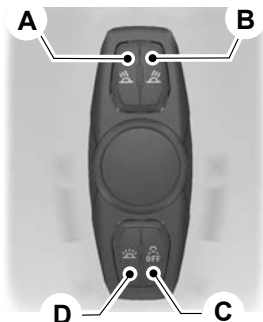

E139420

- A Buton de aprindere și stingere a lămpii de lectură de pe partea dreaptă
- B Buton de aprindere și stingere a lămpii de lectură de pe partea stângă
- C Butonul funcției ușii
- D Buton de aprindere și stingere a tuturor lămpilor

Dacă apăsați butonul **C**, toate butoanele rămân stinse când ușa este deschisă. Apăsați din nou butonul pentru a reveni.

Puteți aprinde/stinge toate lămpile cu ajutorul butonului **D**.

Lumina ambientă

Dacă lăsați o ușă deschisă atunci când motorul este oprit, lumina ambientă se va stinge automat, după o perioadă, pentru a împiedica descărcarea bateriei vehiculului.

Dacă este întuneric, luminile ambiante sunt active dacă contactul este cuplat și farurile sunt aprinse.

Tipul 1

Iluminarea ambientă cuprinde mai multe zone, de exemplu spații pentru picioare, suporturi de pahare și uși cu o singură culoare și poate fi pornită și oprită cu meniul afișajului informativ. Vezi **Informații generale** (pagina 81).

Utilizați reglatoarele de intensitate luminoasă a bordului pentru a regla la luminozitatea dorită. Vezi **Reglare intensitate luminoasă bord** (pagina 118).

Tipul 2



E133092

Iluminarea ambientă cuprinde mai multe zone, de exemplu spații pentru picioare, suporturi de pahare și uși cu o selecție de culori. Comutatorul de reglare a luminii ambiante este amplasat în consola din plafon.

Pentru activare, rotiți butonul de control și reglați la luminozitatea dorită. Utilizați comutatorul stânga pentru a parcurge opțiunile de culoare. Utilizați comutatorul dreapta pentru a activa toate zonele de iluminare ambientală și lămpile de interior.

DEMONTARE FAR

AVERTIZARE



Becurile cu Xenon trebuie schimbate de un tehnician calificat. Există riscul de electrocutare.

Iluminare

1. Deschideți capota. Vezi **Deschidere și închidere capotă** (pagina 204).

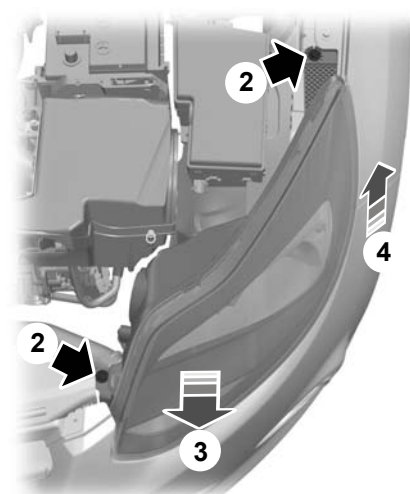

E133215

2. Scoateți șuruburile.
3. Trageți farul cât mai mult spre partea din față a autovehiculului și desprindeți-l din punctul de fixare inferior.
4. Ridicați partea exterioară a farului și scoateți-l.

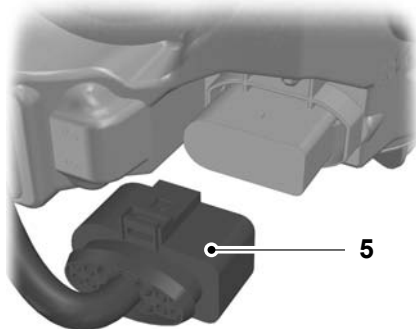

E133750

5. Deconectați conectorii electrici.

Nota: La montarea farului, aveți grijă să reconectați în mod corespunzător conectorul electric.

Nota: La montarea farului, asigurați-vă că acesta este prins complet în punctul de fixare inferior.

Nota: La montarea farului, asigurați-vă că șurubul se află în carcasa farului înainte să-l instalați.

SCHIMBAREA UNUI BEC

AVERTIZARI



Stingeți luminile și decuplați contactul.



Lăsați becul să se răcească înainte de a-l scoate.



Becurile cu xenon trebuie schimbate de un tehnician calificat. Există riscul de electrocutare.

ATENȚIE



Nu atingeți sticla becului.



Montați numai becuri cu specificațiile corecte. Vezi **Specificații bec** (pagina 67).

Nota: Următoarele instrucțiuni prezintă modul de scoatere a becurilor. Montați noile becuri în ordine inversă, dacă nu există alte instrucțiuni.

Far

Nota: Demontați capacele pentru a avea acces la becuri.

Iluminare

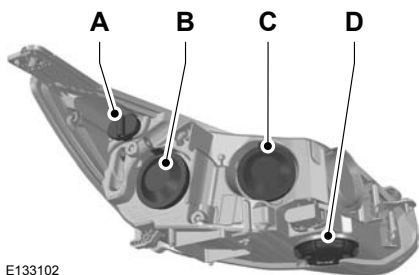

E133102

- A Lampă poziție laterală
- B Luminile de întâlnire
- C Fază lungă faruri
- D Indicator de direcție

Indicator de direcție

1. Scoateți farul. Vezi **Demontare far** (pagina 59).

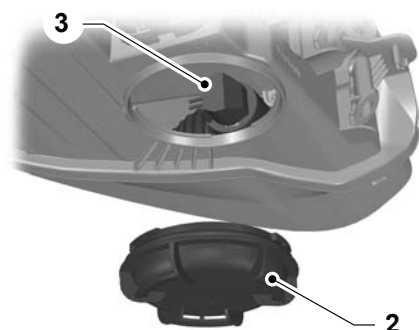

E133104

2. Scoateți capacul.
3. Rotiți suportul becului în sens invers acelor de ceasornic și scoateți-l.
4. Apăsăți ușor becul în suport, rotiți-l în sens invers acelor de ceasornic și scoateți-l.

Fază lungă faruri

ATENȚIONARE

- ! Nu atingeți sticla becului.

1. Scoateți farul. Vezi **Demontare far** (pagina 59).

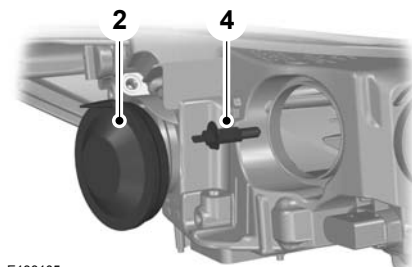

E133105

2. Scoateți capacul.
3. Deconectați conectorii electrici.
4. Desfaceți clema și scoateți becul.

Luminile de întâlnire

ATENȚIONARE

- ! Nu atingeți sticla becului.

1. Scoateți farul. Vezi **Demontare far** (pagina 59).

Iluminare

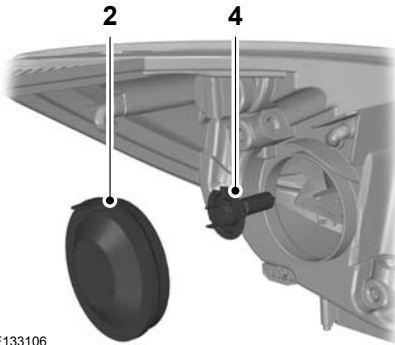

E133106

2. Scoateți capacul.
3. Deconectați conectorii electrici.
4. Desfaceți clema și scoateți becul.

Lampa de poziție laterală

1. Scoateți farul. Vezi **Demontare far** (pagina 59).

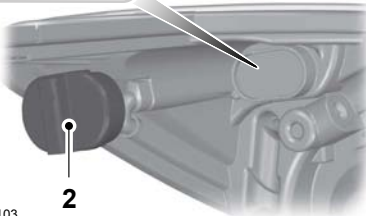
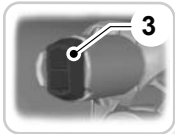

E133103

2. Scoateți capacul.
3. Scoateți suportul becului.
4. Scoateți becul.

Semnalizatorul lateral

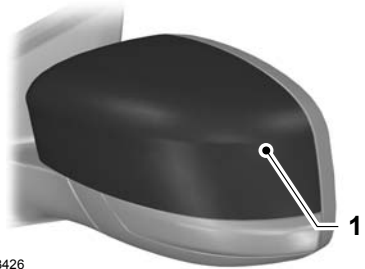

E133426

1. Scoateți cu atenție capacul.



E133427

2. Folosiți un instrument potrivit și desfaceți clema de prindere.



E133108

3. Scoateți cu atenție semnalizatorul lateral.

Iluminare



E133109

4. Scoateți suportul becului.
5. Scoateți becul.

Lampa de apropiere

ATENȚIONARE

 Când demontați sticla oglinzii, aveți grijă să nu o spargeți.

Nota: *Orientați sticla oglinzii spre interior, cât mai mult posibil.*



E133110

1. Introduceți-vă degetele în spațiul dintre carcasa oglinzii și sticla oglinzii și trageți fără a forța pentru a scoate sticla oglinzii.

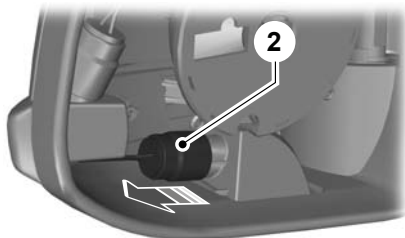

E133717

2. Scoateți lampa.



E133718

3. Scoateți becul.

Faruri de ceață față

1. Scoateți farul. Vezi **Demontare far** (pagina 59).

Iluminare

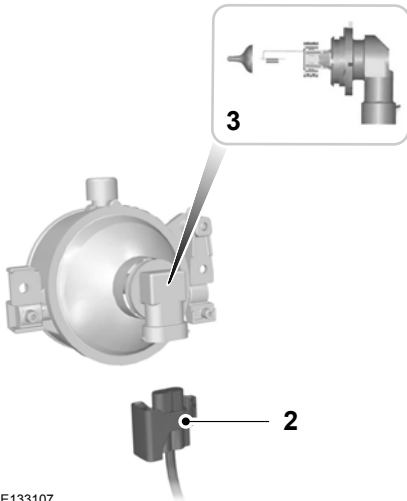

E133107

Nota: Becul lămpii de ceață nu se poate scoate din suportul său.

2. Deconectați conectorii electrici.
3. Rotiți suportul becului în sens invers acelor de ceasornic și scoateți-l.

Lămpile spate - 5 uși



E133111

1. Demontați capacul de protecție.

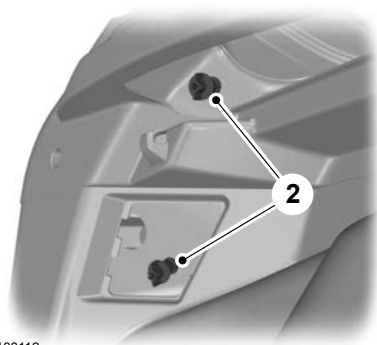

E133112

2. Scoateți piulițele-flutură și desprindeți clema.
3. Scoateți lampa.

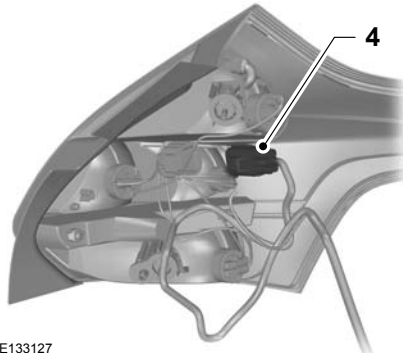

E133127

4. Deconectați conectorii electrici.

Iluminare

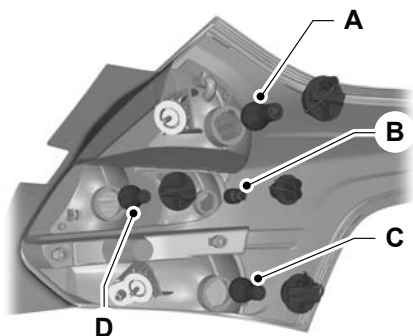

E133113

5. Scoateți suportul becului.
6. Apăsați ușor becul în suport, rotiți-l în sens invers acelor de ceasornic și scoateți-l.

- A. Lampa de stop
- B. Lampă mers înapoi
- C. Lampa de poziție și de ceață
- D. Indicator de direcție

Lămpile spate - 4 uși

Lampa de semnalizare, de poziție spate și de ceață



E133702

1. Demontați capacul de protecție.

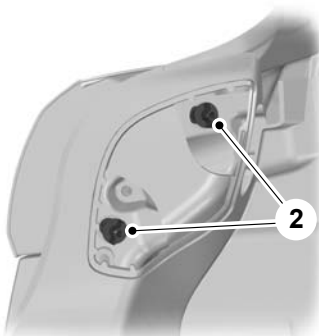

E133703

2. Scoateți piulițele-flutură și desprindeți clema.
3. Scoateți lampa.

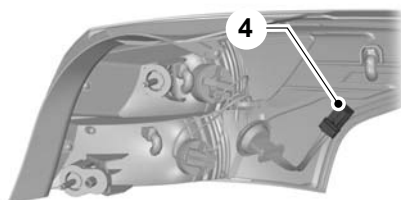

E133713

4. Deconectați conectorii electrici.

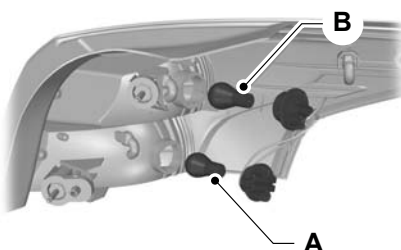

E133714

5. Scoateți suportul becului.

Iluminare

6. Apăsăți ușor becul în suport, rotiți-l în sens invers acelor de ceasornic și scoateți-l.

A. Lampa de poziție și de ceață

B. Indicator de direcție

Lampa de stop și mers înapoi

1. Deschideți capacul portbagajului.



E133724

2. Scoateți finiația capotei portbagajului.

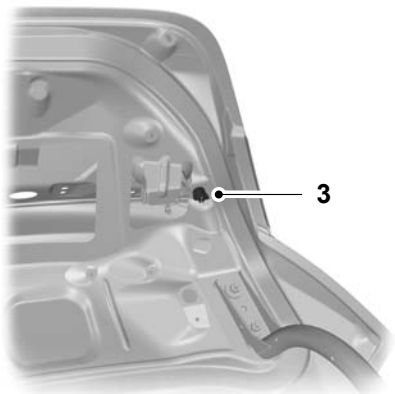

E133725

ATENȚIONARE

⚠ Desprindeți partea din exterior mai întâi.

3. Scoateți piulița-fluture și desprindeți cele 2 cleme.

4. Scoateți lampa.

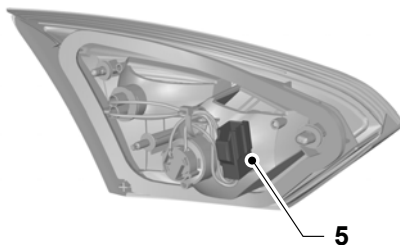

E133726

5. Deconectați conectorii electrici.

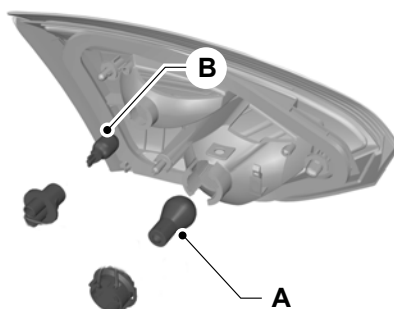

E133727

6. Scoateți suportul becului.

7. Apăsăți ușor becul în suport, rotiți-l în sens invers acelor de ceasornic și scoateți-l.

A. Lampa de stop

B. Lampă mers înapoi

Lampa centrală de stop montată pe hayon

Nota: Acestea nu pot fi reparate, vă rugăm să consultați dealerul în caz de defectare.

Lampa plăcuței de înmatriculare

Nota: Acestea nu pot fi reparate, vă rugăm să consultați dealerul în caz de defectare.

Iluminare

Luminile de interior

Vehiculele cu lămpi cu leduri

Nota: Panoul de leduri nu poate fi reparat, vă rugăm să consultați dealerul în caz de defectare.



E125092

Lampa din portbagaj, lampa din spațiul pentru picioare și lampa de pe hayon

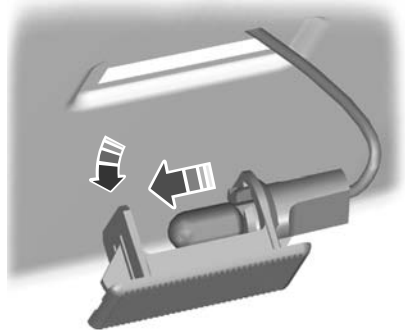

E72784

1. Prindeți cu atenție lampa.
2. Scoateți becul.

SPECIFICAȚII BEC

Lampă	Specificații	Putere (wați)
Semnalizator față	PY21W	21
Fază lungă faruri	H1	55
Luminile de întâlnire	H7	55 ¹
Lumina de virare	H1	55
Lampă ceață față	H11	55
Lampă poziție laterală	W5W	5
Semnalizatorul lateral	WY5W	5
Lampa de apropiere	W5W	5
Semnalizator spate	PY21W	21
Lampa de stop și lampa spate	P21/5W	21/5
Lampă spate	W5W	5

Iluminare

Lampă	Specificații	Putere (wați)
Lampă ceață spate	P21W	21
Lampă mers înapoi	W16W	16
Lampa portbagajului	W5W	5

¹Înlocuiți cu un bec cu aceleași caracteristici ca ale celui scos.

Geamuri și oglinzi

GEAMURI CU ACȚIONARE ELECTRICĂ

AVERTIZARE



Nu acționați geamurile electrice dacă acestea sunt obstrucționate.

Nota: Dacă utilizați des butoanele într-o perioadă scurtă de timp, sistemul poate deveni inutilizabil pentru o anumită perioadă de timp, pentru a se împiedica defectarea din cauza supraîncălzirii.

Porniți motorul pentru a acționa geamurile electrice.

Deschiderea și închiderea globală

Puteți acționa geamurile electrice și atunci când contactul este decuplat, cu ajutorul funcției de deschidere și închidere globală. Vezi **Încuietori** (pagina 34).

Butoanele de pe ușa șoferului

Puteți acționa toate geamurile cu butoanele de pe finiația ușii șoferului.



E70848

Deschiderea și închiderea automată a geamurilor

Apăsați sau ridicați butonul până la cel de-al doilea nivel și eliberați-l complet. Apăsați-l sau ridicați-l din nou pentru a opri geamurile.

Butonul de siguranță pentru geamurile spate

AVERTIZARE



La unele vehicule, dacă apăsați butonul, ușile din spate vor fi și ele blocate din interior. Vezi **Blocare ușă copii** (pagina 24).

Nota: Puteți acționa întotdeauna geamurile spate de pe ușa șoferului.



E70850

Un buton de pe ușa șoferului dezactivează butoanele geamurilor electrice spate.

Lumina de pe buton de aprinde și luminile de pe butoanele geamurilor spate se sting atunci când geamurile spate sunt dezactivate.

Geamuri și oglinzi

Funcția antiprindere

AVERTIZARE



Închiderea neatență a geamurilor poate anula funcția de protecție și provoca leziuni.

Geamurile electrice se vor opri automat în timp ce se închid și vor coborî puțin dacă detectează un obstacol.

Anularea funcției antiprindere

AVERTIZARE



Atunci când închideți geamul pentru a treia oară, funcția antiprindere este dezactivată. Verificați dacă există obstacole în calea geamului care se închide.

Pentru a anula această funcție de protecție atunci când există obstacole, de exemplu, iarna, procedați astfel:

1. Închideți de două ori geamul, pînă când atinge obstacolul, și lăsați-l să coboare la loc.
2. Închideți geamul a treia oară, pînă la obstacol. Funcția antiprindere este dezactivată și nu puteți închide automat geamul. Geamul va trece de obstacol și îl veți putea închide complet.
3. Dacă geamul nu se închide după cea de-a treia încercare, solicitați-i unui expert să îl verifice.

Resetarea memoriei geamurilor electrice

AVERTIZARE



Funcția antiprindere este dezactivată pînă când reseați memoria.

După ce bateria a fost deconectată de la vehicul, trebuie să reseați separat memoria pentru fiecare geam:

Nota: În cazul vehiculelor decapotabile, plafonul și ușile trebuie să fie complet închise înainte de a executa următoarea procedură.

1. Ridicați și țineți butonul pînă când geamul este complet închis.
2. Eliberați butonul.
3. Ridicați din nou butonul pentru o secundă.
4. Apăsăți și țineți butonul pînă când geamul este complet deschis.
5. Eliberați butonul.
6. Ridicați și țineți butonul pînă când geamul este complet închis.
7. Deschideți geamul și încercați să îl închideți automat.
8. Resetați și repetați procedura dacă geamul nu se închide automat.

OGLINZI EXTERIOARE

AVERTIZARE



Nu supraestimați distanța față de obiectele pe care le vedeți în oglinda convexă. Obiectele văzute în oglinzi convexe vor părea mai mici și mai îndepărtate decât sunt în realitate.

Oglinzi rabatabile manual

Rabatare

Împingeți oglinda spre geamul din sticlă al ușii.

Extindere

Asigurați-vă că angrenați oglinda complet în suportul său atunci când o aduceți la poziția inițială.

Geamuri și oglinzi

OGLINZI EXTERIOARE ELECTRICE

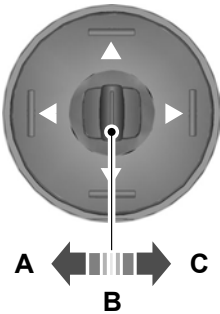

E70846

- A Oglindă stânga
- B Lumini stinse
- C Oglindă dreapta

Poziții înclinare oglindă

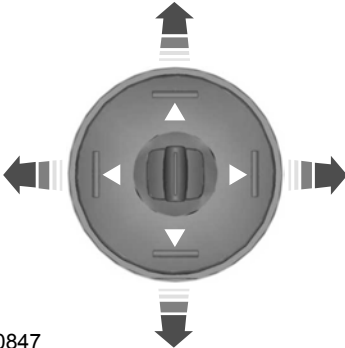

E70847

Oglinzile exterioare acționate electric sunt dotate cu un dispozitiv de încălzire care va dezgheța sau dezaburi sticla oglinzii. Vezi **Geamuri și oglinzi încălzite** (pagina 106).

Oglinzi electrice rabatabile

Rabaterea și extinderea automată

Nota: Dacă oglinzile au fost rabatate cu ajutorul butonului de rabatate manuală, acestea pot fi extinse doar prin utilizarea butonului de rabatate manuală.

Oglinzile sunt rabatate automat atunci când încuiați autovehiculul cu cheia, telecomanda sau printr-o solicitare a sistemului de acces fără cheie. Oglinzile sunt extinse automat atunci când descuiați autovehiculul cu cheia, telecomanda, printr-o solicitare a sistemului de acces fără cheie, respectiv de la mânerul interior al ușii șoferului sau la pornirea motorului.

Rabaterea și extinderea manuală

Oglinzile electrice rabatabile funcționează cu motorul pornit.

Nota: Puteți acționa oglinzile (înclinarea sau rabatarea oglinzii) timp de câteva minute după ce ați decuplat contactul. Acestea vor fi dezactivate dacă este deschisă o ușă.



E72623

Apăsați butonul pentru a rabata sau a aduce la poziția inițială oglinzile.

Geamuri și oglinzi

Dacă apăsați din nou comutatorul, în timp ce oglinzile se află în mișcare, acestea se vor opri și se vor mișca în direcția opusă.

Nota: Atunci când oglinzile sunt acționate des într-o perioadă scurtă de timp, sistemul poate deveni temporar nefuncțional cu scopul de a preveni deteriorarea acestuia prin supraîncălzire.

ÎNTUNECARE AUTOMATĂ OGLINDĂ

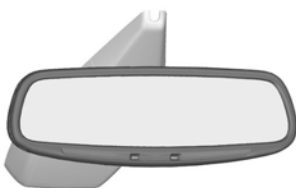

E71028

Oglinda antiorbire se va regla automat sub efectul unei lumini orbitoare din spate. Funcția nu este disponibilă dacă ați selectat marșarierul.

AFIȘAJ PUNCT MORT

Sistemul de monitorizare a punctului mort (BLIS)

AVERTIZARI

 Acest sistem nu este conceput să prevină contactul cu alte vehicule sau obiecte, ci doar oferă un avertisment pentru a vă ajuta să detectați vehiculele în zonele punctului mort. Sistemul nu va detecta obstacole, pietoni, motocicliști sau bicicliști.

AVERTIZARI

 Nu folosiți acest sistem în loc să priviți în oglinda retrovizoare și în oglinzile laterale și să vă uitați peste umăr atunci când schimbați benzile. Acest sistem este destinat doar să vă ajute, nu să vă înlocuiască în timpul conducerii, de aceea trebuie în continuare să aveți grijă.

El aduce un plus de confort soferului, ajutându-l să detecteze vehicule care poate au intrat în zona punctului mort (A). Zona de detectare se află pe ambele părți ale autovehiculului, extinzându-se de la oglinzile exterioare până la aproximativ 3 metri în spatele barei de protecție. Sistemul vă va avertiza dacă anumite vehicule intră în zona punctului mort în timp ce conduceți.

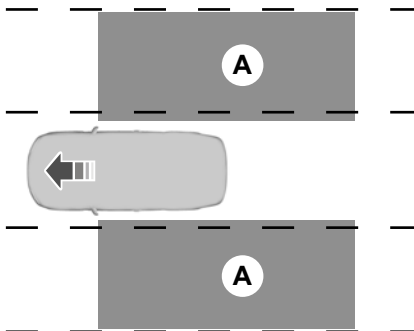

E124788

Utilizarea sistemului

Sistemul afișează un indicator de culoare galbenă aflat în oglinzile exterioare.

Geamuri și oglinzi



E124736

Nota: Ambele indicatoare se vor aprinde scurt atunci când cuplați contactul, pentru a confirma faptul că sistemul este funcțional.

Nota: La autovehiculele cu transmisie automată, sistemul este activ numai în pozițiile **S**, **D** și **N**.

Sistemul este activ numai când depășiți 10 km/h. Sistemul este temporar dezactivat atunci când selectați poziția de mers înapoi.

Detectarea și avertizările

Sistemul vă va avertiza când vehicule intră în zona punctului mort dinspre spate sau din lateral. Vehiculele pe care le depășiți sau cele care intră în zona punctului mort dinspre față vor declanșa alarma numai după ce vehiculul a rămas în zona punctului mort pentru o perioadă scurtă de timp.

Nota: Vehiculele care trec rapid prin zona punctului mort (de obicei în mai puțin de 2 secunde) nu vor declanșa avertizarea.

Sistemul cuprinde doi senzori radar, aflați fiecare în spatele roților din spate și ascunși în spatele barei de protecție.

ATENȚIE

! Nu lilipti abțibilduri pe bara de protecție în această zonă.

ATENȚIE

! Reparațiile în aceste zone folosind mastic pentru caroserie vor afecta performanța sistemului.

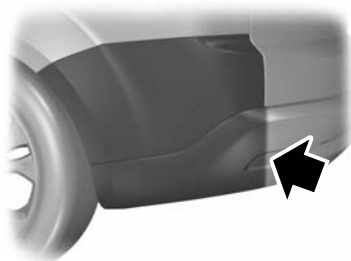

E124741

Limite de detectare

În unele cazuri, vehiculele care intră și ies din zonele punctului mort nu pot fi detectate.

Cazuri care pot duce la imposibilitatea detectării:

- Resturi acumulate pe panourile barei de protecție spate în zona senzorilor.
- Anumite manevre ale unor vehicule care intră și ies din zona punctului mort.
- Vehicule care trec în mare viteză prin zona punctului mort.
- Condiții meteo dificile.
- Mai multe vehicule care trec prin zona punctului mort aproape unul în urma celuilalt.

Avertizări false

Nota: Avertizările false sunt temporare și se vor opri singure.

Pot exista cazuri în care sistemul să vă avertizeze, chiar dacă niciun vehicul nu se află în zona punctului mort.

Geamuri și oglinzi

Situații în care pot avea loc avertizări false:

- Parapete.
- Ziduri de beton pe autostradă.
- Zone în construcție.
- Viraje strânse în jurul unei clădiri.
- Tufiguri și copaci.
- Bicicliști și motocicliști.
- Oprirea cu un vehicul direct în spate, dar foarte aproape.

Activarea și dezactivarea sistemului

Nota: *Pozițiile activat și dezactivat vor rămâne astfel până când sunt schimbate manual.*

Puteți activa și dezactiva sistemul prin intermediul afișajului informativ. Vezi **Afișaj informații** (pagina 81).

Dacă dezactivați sistemul, nu veți mai primi nicio avertizare. Indicatorul de avertizare BLIS se va aprinde. Vezi **Lămpi și semnale de avertizare** (pagina 77).

Erori de detectare

Nota: *Indicatorul de avertizare din oglindă nu se aprinde.*

Dacă sistemul detectează o defecțiune la vreunul dintre senzori, simbolul de avertizare se va aprinde și va rămâne aprins. Afișajul informativ va confirma defecțiunea și va indica dacă este afectată partea stângă sau partea dreaptă.

Senzor blocat

AVERTIZARE



Înainte ca sistemul să recunoască o blocare a senzorilor și să emită o avertizare, numărul obiectelor ratate va crește.

ATENȚIONARE



Senzorii pot să nu detecteze vehicule pe ploii torențiale sau în alte condiții care provoacă reflexii fragmentate.

Nota: *Feriți zona barei de protecție din spate care înconjoară senzorii de murdărie, gheață și zăpadă.*

Dacă un senzor se blochează, performanțele sistemului se pot diminua. S-ar putea afișa un mesaj ce indică un senzor blocat.

Sistemul va reveni automat la funcționarea normală odată ce alte două autovehicule sunt detectate pe ambele părți.

Avertizări false privind tractarea unei remorci

ATENȚIONARE



Vehiculele prevăzute cu un modul de tractare remorcă ce nu este aprobat de noi pot să nu fie detectate în mod corect. Dezactivați sistemul pentru a evita avertizarile false. Vezi **Afișaj informații** (pagina 81).

Dacă vehiculul este prevăzut cu un modul de tractare remorcă aprobat de noi, sistemul va detecta o remorcă atașată și se va dezactiva. Un mesaj de confirmare va apărea pe afișajul informativ. Vezi **Mesaje informații** (pagina 89). Indicatorul de avertizare BLIS se va aprinde. Vezi **Lămpi și semnale de avertizare** (pagina 77).

Tablou bord

INDICATOARE BORD

Tipul 1

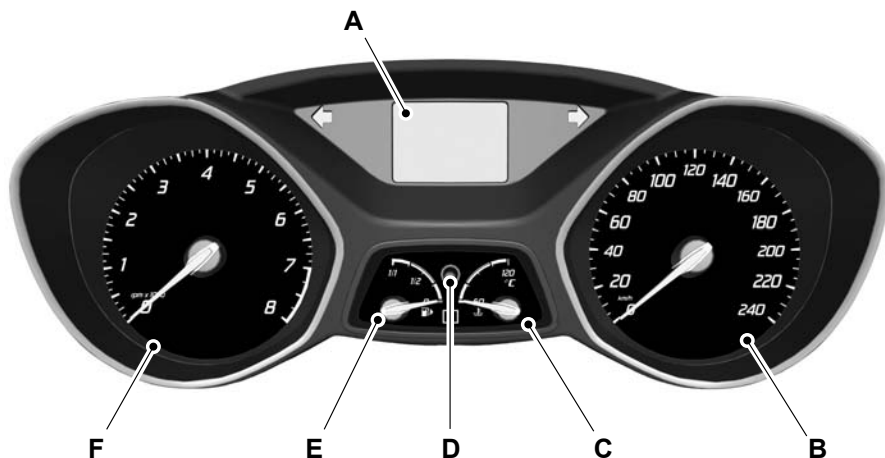

E132065

- A Afisaj de informare. Vezi **Afisaj informații** (pagina 81).
- B Vitezometru
- C Indicator temperatură lichid de răcire motor
- D Buton de reinițializare contor de parcurs
- E Indicator de carburant
- F Tahometru

Tablou bord

Tipul 2 și 3

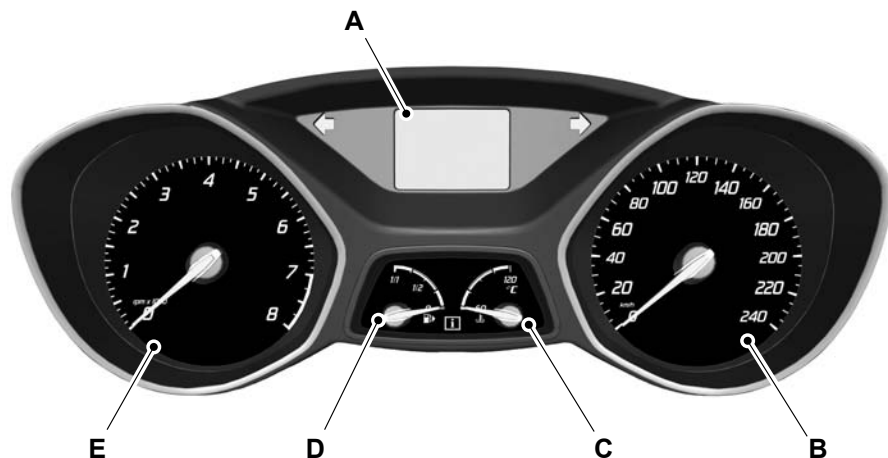

E130149

- A Afisaj de informare. Vezi **Afișaj informații** (pagina 81).
- B Vitezometru
- C Indicator temperatură lichid de răcire motor
- D Indicator de carburant
- E Tahometru

Indicator temperatură lichid de răcire motor

Toate autovehiculele

Indică temperatura lichidului de răcire motor. La temperatură normală de funcționare, acul indicator va rămâne în zona centrală.

ATENȚIONARE



Nu reporniți motorul până când cauza supraîncălzirii nu a fost soluționată.

Dacă acul indicator pătrunde în zona roșie, motorul este supraîncălzit. Oprii motorul, decuplați contactul și stabiliți cauza **după ce motorul s-a răcit**. Vezi **Verificare lichid răcire motor** (pagina 213).

Indicator de carburant

Săgeata adiacentă simbolului pompei de carburant indică pe care parte a vehiculului se află bușonul de umplere cu carburant.

Tablou bord

LĂMPI ȘI SEMNALE DE AVERTIZARE

Următoarele lămpi martor de avertizare și indicatori se vor aprinde la cuplarea contactului:

- Sistemul airbag
- Sistem anti-blocare frâne (ABS)
- Control al stabilității (ESP)
- Nivel scăzut al combustibilului
- Sistem de frânare
- Îngheț
- ESP dezactivat

Dacă o lampă martor de avertizare sau un indicator nu se aprinde la cuplarea contactului, aceasta indică o defecțiune. Apelați la un tehnician specializat pentru verificarea sistemului.

Lampă martor de avertizare ABS



Dacă se aprinde în timpul mersului, acesta indică o funcționare defectuoasă. Veți continua să aveți un sistem de frânare normal (fără ABS). Apelați imediat la un tehnician specializat pentru verificarea sistemului.

Lampă martor de avertizare airbag



Dacă se aprinde în timpul mersului, acesta indică o funcționare defectuoasă. Solicitați verificarea sistemului de către un mecanic cu o calificare corespunzătoare.

Indicatorul de monitorizare a punctului mort



Se aprinde atunci când această funcție este dezactivată sau împreună cu un mesaj. Vezi **Afișaj punct mort** (pagina 72). Vezi **Mesaje informații** (pagina 89).

Lampă martor de avertizare sistem de frânare



Se aprinde atunci când este acționată frâna de mână.

AVERTIZARE



Reduceți treptat viteza și opriți vehiculul de îndată ce o puteți face în condiții de siguranță. Utilizați frânele cu grijă.

Dacă se aprinde în timpul condusului, verificați dacă frâna de mână este acționată. Dacă frâna de mână nu este acționată, este vorba despre o funcționare defectuoasă. Apelați imediat la un tehnician specializat pentru verificarea sistemului.

Indicator control automat al vitezei



Se va aprinde dacă ați setat o anumită viteză cu ajutorul sistemului de control al deplasării. Vezi **Folosire temporat** (pagina 155).

Semnalizatoare



Pălpâie pe durata manevrei. O creștere bruscă a frecvenței iluminării indică faptul că un bec de semnalizare nu funcționează. Vezi **Schimbarea unui bec** (pagina 60).

Lampă martor de avertizare motor



Dacă se aprinde în timp ce motorul este pornit, aceasta indică o defecțiune. Dacă se aprinde în timpul deplasării, **reduceți imediat viteza vehiculului**. Dacă pălpâie în continuare, evitați accelerarea sau decelerarea bruscă. Apelați imediat la un tehnician specializat pentru verificarea sistemului.

Tablou bord

ATENȚIONARE

 Dacă lampa martor de avertizare motor se aprinde, împreună cu un mesaj, apălați imediat la un specialist pentru verificarea sistemului.

Indicatorul de avertizare pentru alertă față

 Se aprinde atunci când această funcție este dezactivată sau împreună cu un mesaj. Vezi **Alertă înaintare** (pagina 161).

Indicator faruri de ceață față

 Se va aprinde atunci când porniți farurile de ceață față.

Lampă martor de avertizare îngheț

AVERTIZARE

 Chiar dacă temperatura crește peste 4 °C (39 °F), nu există nicio garanție că șoseaua este ferită de pericolele determinate de condițiile meteo nefavorabile.

 Se aprinde în culoare galbenă atunci când temperatura exterioară este între 4 °C (39 °F) și 0 °C (32 °F). Se aprinde în culoare roșie atunci când temperatura este sub 0 °C (32 °F).

Indicator bujie incandescentă

 Vezi **Pornire motor diesel** (pagina 123).

Indicator pentru faruri

 Se va aprinde atunci când porniți faza scurtă sau lumiline laterale și pozițiile spate.

Lampă martor de avertizare baterie

 Dacă se aprinde în timpul mersului, acesta indică o funcționare defectuoasă. Închideți orice echipament electric care nu vă este necesar. Apelați imediat la un tehnician specializat pentru verificarea sistemului.

Lampa de avertizare la părăsirea benzii de circulație

 Se aprinde atunci când această funcție este dezactivată sau împreună cu un mesaj. Vezi **Avertizarea pentru banda de plecare** (pagina 167).

Lampă avertizare nivel scăzut de combustibil

 Dacă se aprinde, alimentați cât de curând posibil.

Lampa de avertizare privind presiunea redusă în pneuri

 Vezi **Sistem monitorizare presiune în pneuri** (pagina 233).

Indicator fază lungă

 Se va aprinde atunci când porniți faza lungă. Se va aprinde intermitent atunci când porniți semnalizarea cu farurile.

Indicator mesaje

 Se va aprinde atunci când un mesaj nou este afișat pe ecranul de informare. Vezi **Mesaje informații** (pagina 89).

Tablou bord

Lampă martor de avertizare presiune ulei

ATENȚIONARE

 Nu reluați deplasarea dacă martorul de avertizare pentru presiunea uleiului se aprinde, deși nivelul uleiului este corect. Apelați imediat la un tehnician specializat pentru verificarea sistemului.

 Dacă nu se stinge după pornire sau rămâne aprins în timpul deplasării, acesta indică o funcționare defectuoasă. Opriti vehiculul de îndată ce o puteți face în condiții de siguranță și opriti motorul. Verificați nivelul uleiului din motor. Vezi **Verificare ulei motor** (pagina 213).

Indicator faruri de ceață spate

 Se va aprinde atunci când porniți farurile de ceață spate.

Atenționare centură de siguranță

 Vezi **Avertizor centură scaun** (pagina 29).

Indicator control al stabilității (ESP)

 În timpul deplasării, se aprinde intermitent atunci când sistemul este activat. Dacă nu se aprinde după pornirea motorului sau rămâne aprins constant în timpul deplasării, acesta indică o funcționare defectuoasă. În timpul unei funcționări defectuoase, sistemul se oprește. Apelați imediat la un tehnician specializat pentru verificarea sistemului.

 Dacă decuplați controlul tracțiunii, martorul de avertizare se va aprinde. Martorul se va stinge atunci când reporniți sistemul sau opriti motorul.

Indicatorul de pornire-oprire

 Se va aprinde pentru a vă informa când motorul se oprește sau se va aprinde în combinație cu un mesaj. Vezi **Folosire pornire-oprire** (pagina 128). Vezi **Mesaje informații** (pagina 89).

AVERTIZĂRI ȘI INDICAȚII SONORE

Activarea și dezactivarea avertizărilor sonore

Puteți dezactiva anumite avertizări sonore din afișajul informativ cu ajutorul comenzilor de pe volan. Pentru localizarea articolului: Vezi **Pe scurt** (pagina 10).

Pentru a seta avertizările sonore active:

1. Apăsati butonul săgeată stânga de pe volan pentru a accesa meniul principal.
2. Selectați **Settings** cu butoanele săgeată în sus și în jos și apăsați butonul săgeată dreapta.
3. Selectați **Chimes** și apăsați butonul săgeată dreapta.
4. Selectați **Information** sau **Warning** și apăsați butonul **OK** pentru a activa sau dezactiva avertizarea sonoră.
5. Apăsati butonul săgeată stânga pentru a ieși din meniu. Apăsati și țineți apăsat butonul săgeată stânga pentru a reveni la afișajul meniului principal.

Transmisie automată

Dacă poziția **P** nu este selectată, se va emite o avertizare sonoră atunci când ușa șoferului este deschisă.

Înghet

AVERTIZARE



Chiar dacă temperatura crește peste 4 °C (39 °F), nu există nicio garanție că șoseaua este ferită de pericolele determinate de condițiile meteo nefavorabile.

Se va emite o avertizare sonoră în următoarele condiții:

- +4 °C (39 °F) sau mai puțin: avertizare de brumă.
- 0 °C (32 °F) sau mai puțin: pericol de drumuri cu polei.

Cheia în afara autoturismului

Vehicule cu funcția de acționare fără cheie

Dacă motorul este în funcțiune și o cheie pasivă nu mai este detectată în interiorul autovehiculului, se va emite o avertizare sonoră.

Deschidere uși

Se va emite o avertizare sonoră dacă autovehiculul depășește o viteză relativ redusă și oricare dintre uși este deschisă.

Lumini aprinse

Se va emite o avertizare sonoră dacă ușa șoferului este deschisă, iar luminile exterioare sunt activate și contactul este în poziția oprit.

Nivel scăzut al combustibilului

Se va emite o avertizare sonoră dacă nivelul de combustibil este sub aproximativ 6 litri.

Atenționare centură de siguranță

Vezi **Avertizor centură scaun** (pagina 29).

Afișaj informații

INFORMATII GENERALE

Nota: Afișajul informativ va rămâne activat timp de câteva minute după ce ați trecut contactul în poziția oprit.

Diverse sisteme ale autovehiculului pot fi controlate prin intermediul comenzilor afișajului informativ de pe coloana de direcție. Informațiile corespunzătoare sunt afișate în afișajul informativ.

Pentru instrucțiuni detaliate despre navigație, consultați manualul corespunzător.

Lista de aparate

Pictograma se modifică pentru a indica funcția curentă aflată în funcțiune.



Unitatea CD



Radioul



Intrare auxiliară



Telefon



Setările

Comenzi

Apăsați butoanele direcționale **sus** și **jos** pentru a derula opțiunile dintr-un meniu și a le selecta.

Apăsați butonul direcțional **dreapta** pentru a accesa un submeniu.

Apăsați butonul săgeată **stânga** pentru a ieși din meniu.

Apăsați și țineți apăsat butonul săgeată **stânga** pentru a reveni la afișajul meniului principal (butonul Escape).

Apăsați butonul **OK** pentru a selecta și confirma o setare.

Structura meniului - afișajul informativ

Toate autovehiculele

Puteți accesa meniul prin intermediul comenzii afișajului informativ. Pentru localizarea articolului: Vezi **Pe scurt** (pagina 10).

Afişaj informații

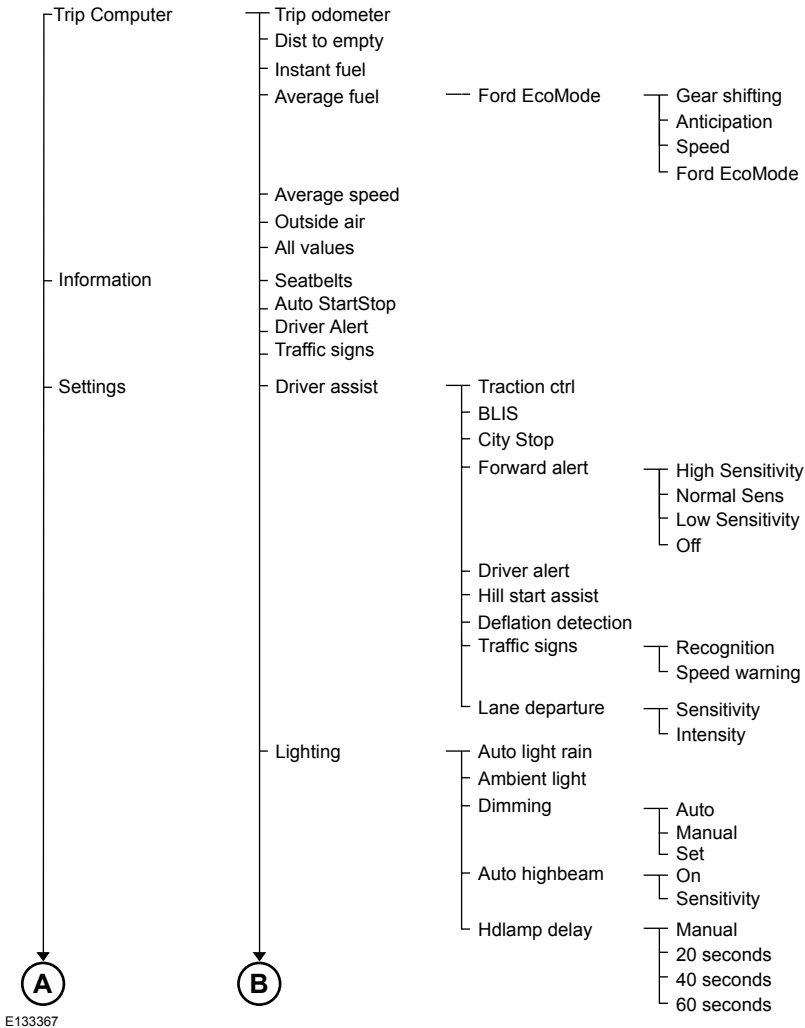

Afişaj informații

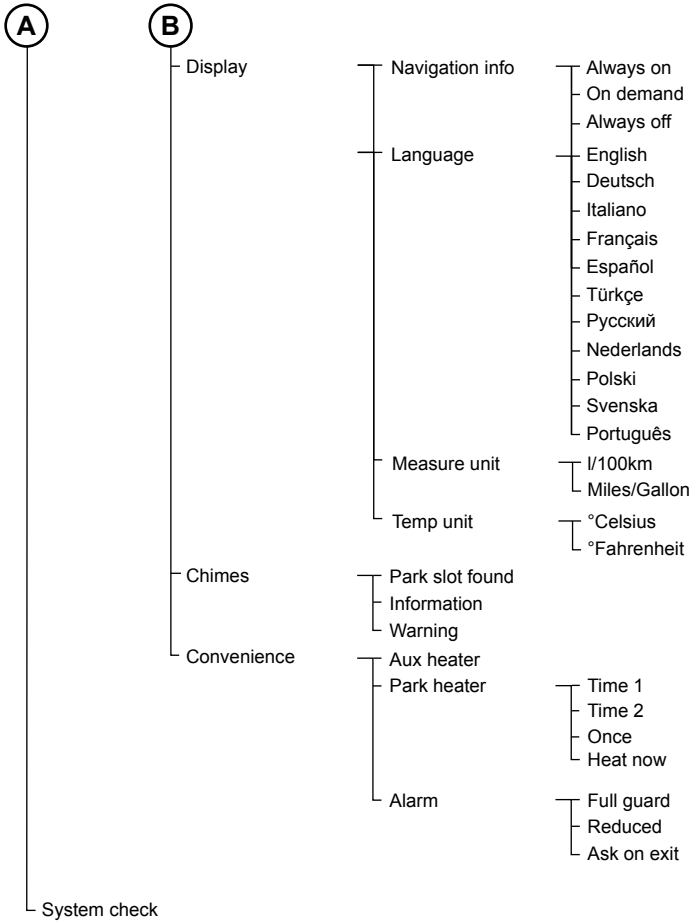

E133368

Afișaj informații

Structura meniului - afișajul informativ și multimedia

Puteți accesa meniul prin intermediul butoanelor unității audio sau de navigație.

Toate autovehiculele

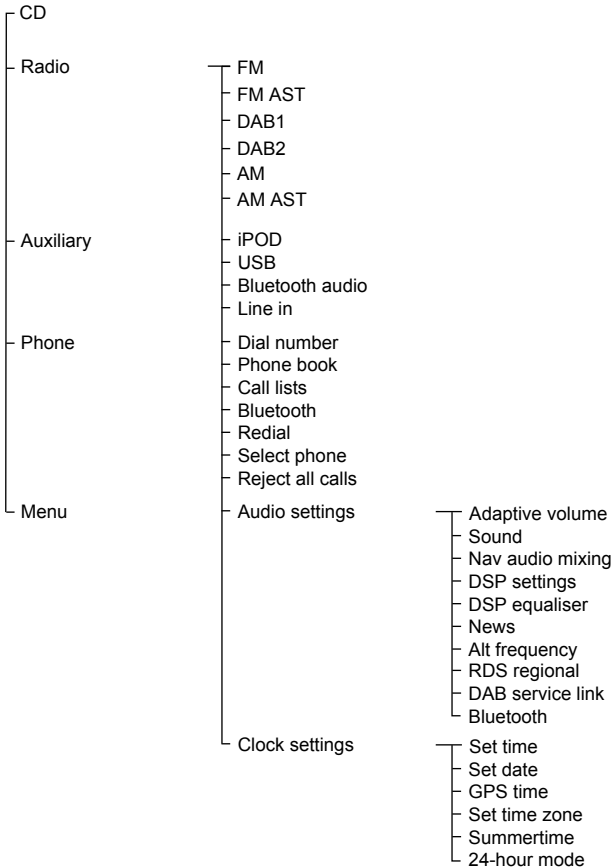

E130532

Afișaj informații

Structura meniului - afișajul informativ și multimedia

Puteți accesa meniul prin intermediul comenzii afișajului informativ și multimedia. Pentru localizarea articolului: Vezi **Pe scurt** (pagina 10).

Afişaj informații

Autovehicule cu sistem de navigație

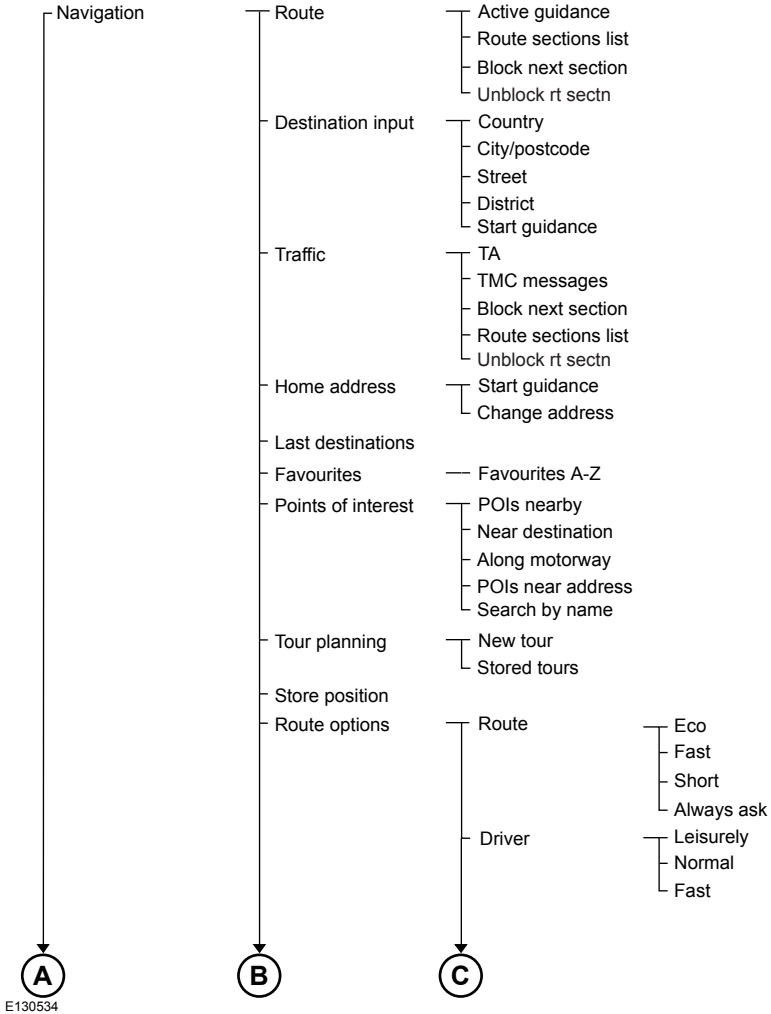

Afişaj informații

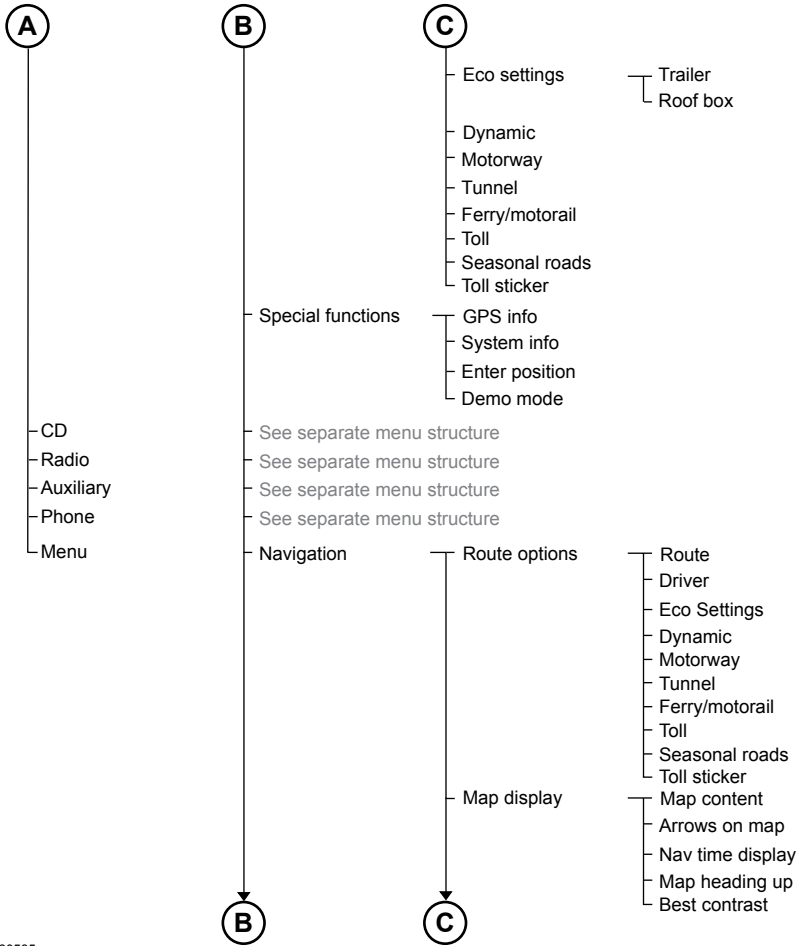

E130535

Afișaj informații

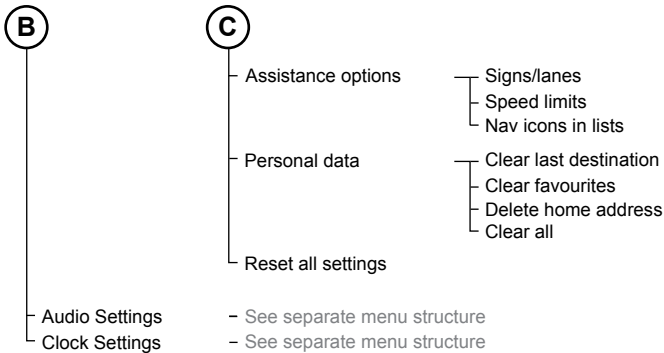

E130536

COMPUTER DE BORD

Contorul de parcurs

Înregistrează distanța parcursă într-o anumită călătorie.

Distanța până la epuizarea combustibilului

Indică distanța aproximativă care poate fi parcursă cu combustibilul rămas în rezervor. Schimbarile în stilul de conducere pot modifica valoarea afisată.

Consum instantaneu de combustibil

Indică media actuală a consumului de combustibil.

Consum mediu de combustibil

Indică media valorii consumului de combustibil de la ultima resetare a funcției.

Viteză medie

Indică viteza medie calculată de la ultima resetare a funcției.

Temperatură exterioară

Indică temperatura exterioară.

Kilometraj total

Înregistrează distanța totală parcursă de vehicul.

Resetarea computerului de bord

Pentru a reseta un anumit afișaj:

1. Selectați **Trip Computer** cu butoanele săgeată în sus și în jos și apăsați butonul săgeată dreapta.
2. Selectați funcția pe care doriți să o reseați.
3. Țineți apăsat butonul **OK**.

SETĂRI PERSONALIZATE

Setarea limbii

Există 11 limbi disponibile:

Afișaj informații

Engleză, germană, italiană, franceză, spaniolă, turcă, rusă, olandeză, poloneză, suedeză și portugheză.

Unități de măsură

Pentru a comuta între sistemele de măsură metric și imperial, derulați până la acest afișaj și apăsați butonul **OK**.

Alternarea unităților de măsură folosind acest ecran va afecta următoarele afișaje:

- Distanța de parcurs până la golirea rezervorului.
- Consumul mediu de combustibil.
- Consumul instantaneu de combustibil.
- Viteza medie.

Unități de măsură pentru temperatură

Pentru a comuta între sistemele de măsură metric și imperial, derulați până la acest afișaj și apăsați butonul **OK**.

Alternarea unităților de măsură pentru temperatură folosind acest afișaj va afecta următoarele afișaje:

- Temperatura aerului exterior.
- Afișarea temperaturii cu controlul automat al climatizării.

Dezactivarea semnalelor sonore

Puteți dezactiva următoarele semnale sonore:

- Mesajele de avertizare.
- Mesajele de informare.

MESAJE INFORMAȚII

Nota: Anumite mesaje pot fi abreviate sau prescurtate în funcție de tipul de tablou de bord disponibil.



E130248

Apăsați butonul **OK** pentru a confirma și a șterge unele mesaje de pe afișajul informativ. Alte mesaje vor fi eliminate automat după puțin timp.

Anumite mesaje trebuie să fie confirmate înainte de a fi posibilă accesarea meniurilor.

Indicator mesaje



Indicatorul de mesaje se aprinde pentru a completa unele mesaje. Acesta se va aprinde pe roșu sau galben, în funcție de gravitatea mesajului, și va rămâne aprins până când cauza mesajului a fost remediată.

Unele mesaje vor fi completate un simbol specific sistemului, cu un indicator de mesaj.

Afișaj informații

Active City Stop

Mesaj	Semnalizare	A acțiune
Active City Stop Sensor blocked Clean screen	galben	Vezi Utilizare a Active City Stop (pagina 175).
Active City Stop not available	galben	Vezi Utilizare a Active City Stop (pagina 175).
Active City Stop Auto braking	-	Vezi Utilizare a Active City Stop (pagina 175).

Sistemul airbag

Mesaj	Indicator mesaje	A acțiune
Defecțiune airbag, service acum	galben	Apelați imediat la un tehnician specializat pentru verificarea sistemului.

Sistemul de alarmă

Mesaj	Indicator mesaje	A acțiune
Alarmă declanșată, verificați vehiculul	galben	Vezi Alarmă (pagina 42).
Alarm malfunction service required	-	Solicitați verificarea sistemului de către un mecanic cu o calificare corespunzătoare.

Controlul automat al fazei lungi

Mesaj	Semnalizare	A acțiune
Front camera low visibility Clean screen	galben	Senzorul camerei frontale are vizibilitate redusă. Ștergeți parbrizul.
Front camera malfunction Service required	galben	Senzorul camerei frontale prezintă o defecțiune. Aceasta trebuie verificată cât mai curând posibil.

Afișaj informații

Bateria și sistemul de încărcare

Mesaj	Indicator mesaje	A acțiune
Electrical system over voltage stop safely	roșu	Opriți autovehiculul de îndată ce o puteți face în condiții de siguranță și decuplați contactul. Apelați imediat la un tehnician specializat pentru verificarea sistemului.
Battery low check handbook	galben	Apelați imediat la un tehnician specializat pentru verificarea sistemului.

Sistemul de monitorizare a punctului mort

Mesaj	Indicator mesaje	A acțiune
BLIS low visibility check handbook	galben	Vezi Afișaj punct mort (pagina 72).
BLIS: right sensor fault service required	galben	Apelați imediat la un tehnician specializat pentru verificarea sistemului.
BLIS: left sensor fault service required	galben	Apelați imediat la un tehnician specializat pentru verificarea sistemului.
BLIS not available trailer attached	galben	Vezi Afișaj punct mort (pagina 72).

Sistem de blocare electrică pentru siguranța copiilor

Mesaj	Indicator mesaje	A acțiune
Child lock malfunction service required	galben	Apelați imediat la un tehnician specializat pentru verificarea sistemului.

Sistemul de climatizare

Mesaj	Semnalizare	A acțiune
Auxiliary Heater on	galben	Vezi Încălzire auxiliară (pagina 108).
Auxiliary Heater off	-	Vezi Încălzire auxiliară (pagina 108).

Afișaj informații

Sistemul de control automat al vitezei și Sistemul de control adaptiv al vitezei (ACC)

Mesaj	Semnalizare	A acțiune
Front radar sensor blocked check handbook	galben	Vezi Controlul automat al vitezei (ACC) (pagina 157).
Forward Alert not available	galben	Vezi Controlul automat al vitezei (ACC) (pagina 157).
ACC not available	galben	Vezi Controlul automat al vitezei (ACC) (pagina 157).

Deschidere uși

Mesaj	Indicator mesaje	A acțiune
Ușă șofer deschisă	roșu	Opriti vehiculul cât mai curând posibil în condiții de siguranță și închideți-l.
Ușă din spate de pe partea șofer deschisă	roșu	Opriti vehiculul cât mai curând posibil în condiții de siguranță și închideți-l.
Ușă pasager deschisă	roșu	Opriti vehiculul cât mai curând posibil în condiții de siguranță și închideți-l.
Ușă din spate de pe partea pasager deschisă	roșu	Opriti vehiculul cât mai curând posibil în condiții de siguranță și închideți-l.
Luggage compartment lid open	roșu	Opriti vehiculul cât mai curând posibil în condiții de siguranță și închideți-l.
Capotă deschisă	roșu	Opriti vehiculul cât mai curând posibil în condiții de siguranță și închideți-l. Vezi Deschidere și închidere capotă (pagina 204).

Afișaj informații

Alertarea șoferului

Mesaj	Semnalizare	A acțiune
Driver fatigue warning Rest now	roșu	Opriți vehiculul cât mai curând posibil în condiții de siguranță.
Driver fatigue warning Rest suggested	galben	Luați o pauză pentru a vă odihni în scurt timp.

Imobilizer motor

Mesaj	Indicator mesaje	A acțiune
Imobiliser active check handbook	galben	Cheia dumneavoastră nu a fost recunoscută. Scoateți cheia și încercați din nou.
Imobiliser malfunction service required	galben	Apelați imediat la un tehnician specializat pentru verificarea sistemului.

Asistență la urcare pantă

Mesaj	Indicator mesaje	A acțiune
Asistență la pornirea în pantă - indisponibilă	galben	Solicitați verificarea sistemului de către un mecanic cu o calificare corespunzătoare.

Intrare fără cheie

Mesaj	Indicator mesaje	A acțiune
Ford KeyFree key not inside car	roșu	Vezi Intrare fără cheie (pagina 36).
Ford KeyFree key inside vehicle	galben	Vezi Intrare fără cheie (pagina 36).
Ford KeyFree Place key in key holder	-	Vezi Intrare fără cheie (pagina 36).
Ford KeyFree no key detected	-	Vezi Intrare fără cheie (pagina 36).

Afișaj informații

Mesaj	Indicator mesaje	A acțiune
Key battery low replace soon	-	Vezi Schimbarea bateriei la telecomanda (pagina 31).
Blocarea direcției cuplată, roțiți volanul	-	Vezi Blocaj volan (pagina 121).

Asistență pentru păstrarea benzii de mers

Mesaj	Semnalizare	A acțiune
Lane keeping aid malfunction Service required	galben	Apelați imediat la un tehnician specializat pentru verificarea sistemului.

Lumini

Mesaj	Indicator mesaje	A acțiune
Headlamp malfunction service required	galben	Apelați imediat la un tehnician specializat pentru verificarea sistemului.
Brake lamp bulb fault	-	Unul sau ambele becuri pentru lămpile de stop s-au ars. Verificați becurile lămpilor de stop. Vezi Schimbarea unui bec (pagina 60).
Park lamp bulb fault	-	Unul sau ambele becuri pentru luminile de poziție laterale sau spate s-au ars. Verificați luminile de poziție laterale sau spate. Vezi Schimbarea unui bec (pagina 60).
Rear fog lamp bulb fault	-	Unul sau ambele becuri pentru lămpile de ceață spate s-au ars. Verificați becurile lămpilor de ceață spate. Vezi Schimbarea unui bec (pagina 60).
Dipped beam bulb fault	-	Unul sau ambele becuri pentru faza scurtă s-au ars. Verificați becurile pentru faza scurtă. Vezi Schimbarea unui bec (pagina 60).
Trailer brake lamp bulb fault	-	Unul sau ambele becuri pentru lămpile de stop ale remorcii s-au ars. Verificați becurile lămpilor de stop ale remorcii.

Afișaj informații

Mesaj	Indicator mesaje	A acțiune
Trailer turn lamp bulb fault	-	Unul sau ambele becuri pentru lămpile de semnalizare ale remorcii s-au ars. Verificați becurile semnalizatoarelor remorcii.

Întreținere

Mesaj	Indicator mesaje	A acțiune
High engine temperature stop safely	roșu	Oprii autovehiculul de îndată ce o puteți face în condiții de siguranță și decuplați contactul. Apelați imediat la un tehnician specializat pentru verificarea sistemului.
Brake fluid level low service now	roșu	Verificați nivelul lichidului de frână. Vezi Verificare fluid frână și ambreiaj (pagina 214).
Defecțiune sistem frânare, opriți în siguranță	roșu	Oprii autovehiculul imediat ce acest lucru se poate face în siguranță. Apelați imediat la un tehnician specializat pentru verificarea sistemului.
Defecțiune motor, service acum	roșu	Oprii vehiculul pe cât de curând o permite siguranța și opriți motorul imediat. Apelați imediat la un tehnician specializat pentru verificarea sistemului.
Water detected in fuel service required	galben	Apelați imediat la un tehnician specializat pentru verificarea sistemului.
Defecțiune motor, service acum	galben	Apelați imediat la un tehnician specializat pentru verificarea sistemului.
Washer fluid level low	-	Verificați nivelul lichidului de spălare. Vezi Verificare lichid stergător (pagina 214).
Engine oil change due	-	Solicitați verificarea sistemului de către un mecanic cu o calificare corespunzătoare.

Protecția ocupanților

Mesaj	Semnalizare	A acțiune
Service Beltminder	-	Apelați imediat la un tehnician specializat pentru verificarea sistemului.

Afișaj informații

Parcarea asistată

Mesaj	Semnalizare	A acțiune
Parking aid malfunction Service required	galben	Apelați imediat la un tehnician specializat pentru verificarea sistemului.

Frâna de parcare

Mesaj	Semnalizare	A acțiune
Park brake applied	roșu	Vezi Frână de parcare (pagina 140).
Park brake applied	galben	Vezi Frână de parcare (pagina 140).

Servodirecție

Mesaj	Indicator mesaje	A acțiune
Steering lock malfunction stop safely	roșu	Oprii autovehiculul de îndată ce o puteți face în condiții de siguranță și decuplați contactul. Apelați imediat la un tehnician specializat pentru verificarea sistemului.
Steering loss stop safely	roșu	Oprii autovehiculul de îndată ce o puteți face în condiții de siguranță și decuplați contactul. Apelați imediat la un tehnician specializat pentru verificarea sistemului.
Steering assist malfunction service required	galben	Servodirecție. Veți avea în continuare control total asupra volanului, dar va trebui să exercitați o forță mai mare asupra lui. Apelați imediat la un tehnician specializat pentru verificarea sistemului.
Defecțiune direcție, service acum	galben	Solicitați verificarea sistemului de către un mecanic cu o calificare corespunzătoare.

Control al stabilității (ESP)

Mesaj	Semnalizare	A acțiune
Traction control off	galben	Vezi Informatii generale (pagina 81).

Afișaj informații

Pornirea motorului

Mesaj	Indicator mesaje	A acțiune
Ford KeyFree switch ignition off press POWER	roșu	Vezi Pornire fără cheie (pagina 124).
Drive to clean exhaust filter check handbook	galben	Vezi Filtru particule diesel (pagina 125).
Defecțiune motor, service acum	galben	Vezi Filtru particule diesel (pagina 125).
Press brake to start	-	Vezi Pornire fără cheie (pagina 124).
Press clutch to start	-	Vezi Pornire fără cheie (pagina 124).
Press brake and clutch to start	-	Vezi Pornire fără cheie (pagina 124).
Preîncălzire motor	-	Vezi Pornire motor diesel (pagina 123).
Cleaning exhaust filter	-	Vezi Filtru particule diesel (pagina 125).
Filter cleaning complete	-	Vezi Filtru particule diesel (pagina 125).

Pornire-oprire

Mesaj	Indicator mesaje	A acțiune
Auto StartStop Switch ignition off	roșu	Decuplați contactul înainte de a părăsi vehiculul dacă sistemul a oprit motorul. Vezi Folosire pornire-oprire (pagina 128).
Auto StartStop - apăsați o pedală pentru a porni motorul	-	Motorul trebuie să fie repornit, apăsați pedala de ambreiaj pentru a porni. Vezi Folosire pornire-oprire (pagina 128).
Auto PornitOprit Selectați punctul mort	-	Selectați punctul mort pentru ca sistemul să repornească motorul. Vezi Folosire pornire-oprire (pagina 128).
Auto StartStop Manual Start required	-	Sistemul nu funcționează. Este necesară repornirea manuală.

Afișaj informații

Transmisie

Mesaj	Indicator mesaje	A acțiune
Transmission too hot press brake	roșu	În anumite condiții de conducere, este posibil ca ambreiajele din transmisie să se supraîncălzească. În aceste situații, este necesar să apăsați pedala de frână și să opriți autovehiculul pentru a preveni supraîncălzirea în continuare. Selectați poziția N (NEUTRĂ) sau P (PARCARE) și acționați pedala de frână și frâna de mână până când transmisia s-a răcit și mesajul dispare de pe afișaj. Dacă veți continua să vă deplasați cu acest mesaj activ, este posibil să resimțiți unele trepidații ale autovehiculului ca un semn al continuării supraîncălzirii.
Defecțiune transmisie, service acum	roșu	Apelați imediat la un tehnician specializat pentru verificarea sistemului.
Transmission overheating stop safely	roșu	Transmisia este prea fierbinte. În aceste condiții extreme, transmisia va decupla antrenarea motorului pentru a preveni avarierea datorită supraîncălzirii. Nu veți putea conduce până când transmisia nu s-a răcit. Selectați poziția N (NEUTRĂ) sau P (PARCARE) și acționați pedala de frână și frâna de mână până când transmisia s-a răcit și mesajul dispare de pe afișaj.
Transmission too hot press brake	galben	În anumite condiții de conducere, este posibil ca ambreiajele din transmisie să se supraîncălzească. În aceste situații, este necesar să apăsați pedala de frână și să opriți autovehiculul pentru a preveni supraîncălzirea în continuare. Selectați poziția N (NEUTRĂ) sau P (PARCARE) și acționați pedala de frână și frâna de mână până când transmisia s-a răcit și mesajul dispare de pe afișaj. Dacă veți continua să vă deplasați cu acest mesaj activ, este posibil să resimțiți unele trepidații ale autovehiculului ca un semn al continuării supraîncălzirii.
Transmission limited function check handbook	galben	Este posibil ca unele trepte să nu fie disponibile. Apelați imediat la un tehnician specializat pentru verificarea sistemului.

Afișaj informații

Mesaj	Indicator mesaje	A acțiune
Transmission warming up please wait	-	La temperaturi externe scăzute, după pornirea motorului, transmisia ar putea necesita câteva secunde pentru a cupla R (MARȘARIER) sau D (CONDUCERE) . Mențineți pedala de frână apăsată până când aceste mesaje dispar de pe afișaj.
Transmission not in Park select P	-	Vezi Transmisie automată (pagina 137). Vezi Pornirea și oprirea motorului (pagina 121).
Pentru a porni, apăsați frâna	-	Vezi Transmisie automată (pagina 137). Vezi Pornirea și oprirea motorului (pagina 121).
Apăsați pedala de frână	-	Vezi Transmisie automată (pagina 137).

Sistem de monitorizare a presiunii în pneuri

Mesaj	Indicator mesaje	A acțiune
Verificați presiunile în pneuri	galben	Presiunea unui sau mai multor pneuri a scăzut. Verificați cât mai curând posibil.
Tyre pressure sys malfunction service required	galben	Defecțiune permanentă. Solicitați verificarea vehiculului de către un tehnician de calificarea necesară.

Control climatizare

PRINCIPIU DE OPERARE

Aer din exterior

Evitați blocarea orificiilor de admisie a aerului din fața parbrizului (cu zăpadă, frunze etc.), pentru a asigura funcționarea eficientă a sistemului de control al climatizării.

Aer recirculat

ATENȚIONARE

 Utilizarea prelungită a aerului recirculat poate cauza aburirea geamurilor. În acest caz, urmați setările de dejivrare și dezaburire a parbrizului.

Aerul din compartimentul pentru pasageri va fi recirculat. Aerul din exterior nu va pătrunde în vehicul.

Încălzirea

Performanțele de încălzire depind de temperatura lichidului de răcire a motorului.

Aerul condiționat

Nota: Sistemul de aer condiționat funcționează numai când temperatura este peste 4°C (39°F).

Nota: Dacă folosiți sistemul de aer condiționat, consumul de combustibil al vehiculului dumneavoastră va crește.

Aerul este condus prin evaporator, unde este răcit. Umiditatea este extrasă din aer, pentru ca geamurile să nu se aburească. Condensul rezultat este dirijat către exteriorul vehiculului și, de aceea, este normal să se formeze o mică baltă de apă sub vehicul.

Informații generale despre controlarea climatizării din habitacul

Închideți complet toate geamurile.

Încălzirea habitaculului

Orientați fluxul de aer către picioarele dumneavoastră. Pe vreme rece sau umedă, orientați o parte a fluxului de aer către parbriz și geamurile ușilor.

Răcirea habitaculului

Orientați fluxul de aer către fața dumneavoastră.

GURI DE VENTILARE

Fantele de ventilație centrale

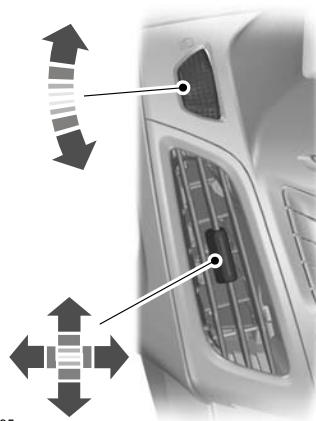

E132995

Control climatizare

Fantă de ventilație laterală

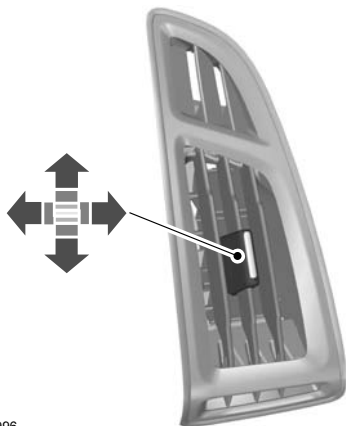

E132996

CONTROL MANUAL CLIMATIZARE

Controlul distribuției aerului

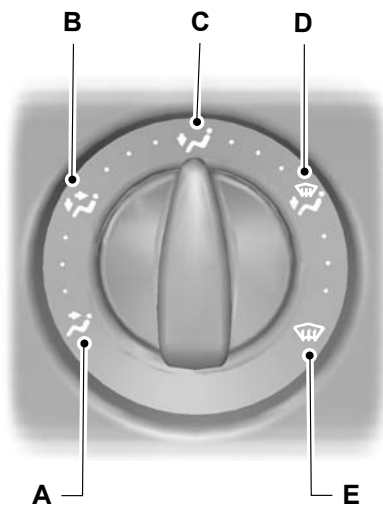

E74660

- A Nivelul feței
- B Nivelul feței și spațiul pentru picioare
- C Spațiu pentru picioare
- D Spațiu pentru picioare și parbriz
- E Parbriz

Puteți aduce controlul distribuției aerului în orice poziție între simboluri.

Control climatizare

Ventilator

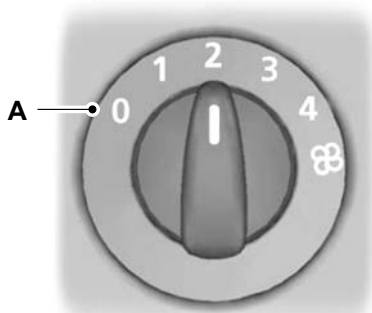

E75470

A Lumini stinse

Nota: Dacă opriți ventilatorul, este posibil ca parbrizul să se aburească.

Aer recirculat



Apăsați butonul pentru a comuta între aerul exterior și aerul recirculat.

Încălzirea rapidă a interiorului



E129884

Ventilația



E129885

Setați controlul distribuției aerului, al ventilatorului și al fanțelor de ventilație în funcție de preferințele dumneavoastră.

Aerul condiționat

Pornirea și oprirea aerului condiționat



Dacă opriți ventilatorul, aerul condiționat se va opri. Atunci când reporniți ventilatorul, aerul condiționat va porni automat.

Răcirea cu aer exterior



E129886

Răcirea rapidă a interiorului



E129887

Control climatizare

Cu comanda sistemului de încălzire în această poziție, sistemul de aer condiționat și recircularea aerului vor fi activate automat.

Puteți activa și dezactiva sistemul de aer condiționat și recircularea aerului.

Dejivrarea și dezaburirea parbrizului



E129888

În cazul în care temperatura depășește 4°C (39°F), aerul condiționat pornește în mod automat. Asigurați-vă că ventilatorul este pornit. Indicatorul din comutator va rămâne aprins în timpul dejivrării și dezaburirii.

Dacă deplasați comanda pentru distribuția aerului într-o altă poziție decât spre parbriz, **A/C** va rămâne activat.

Aveți posibilitatea să porniți și să opriți aerul condiționat și recirculat în timp ce controlul distribuției aerului este setat în poziția parbriz.

Dacă este necesar, porniți încălzirea geamurilor. Vezi **Geamuri și oglinzi încălzite** (pagina 106).

Reducerea umidității aerului din interior



E129889

CONTROL AUTOMAT CLIMATIZARE



E133114

Sistemul controlează automat temperatura, cantitatea și distribuția fluxului de aer și le reglează în funcție de condițiile de trafic și meteo. Dacă apăsați o dată butonul **AUTO**, veți trece la modul automat.

Control climatizare

Sistemul din vehiculul dumneavoastră reprezintă un sistem de control automat al climatizării cu zonă dublă. Atunci când sistemul este în modul mono, toate zonele de temperatură sunt influențate de zona șoferului. Atunci când dezactivați modul mono, sistemul cu zonă dublă vă permite să reglați temperaturi diferite pentru șofer și pasagerul față.

Nota: Nu efectuați reglaje atunci când în interiorul vehiculului este foarte cald sau foarte frig. Sistemul de control automat al climatizării este reglat automat în funcție de situația curentă. Pentru ca sistemul să funcționeze corespunzător, fanta laterală și cea centrală trebuie să fie complet deschise.

Nota: Sensorul de lumină solară se află deasupra tabloului de bord. Nu acoperiți sensorul cu obiecte.

Nota: La temperaturi exterioare scăzute, atunci când sistemul este în modul auto, curentul de aer va fi orientat către parbriz și geamurile laterale cât timp motorul este rece.

Reglarea temperaturii



E133115

Puteți regla temperatura între 15,5 °C (60 °F) și 29,5 °C (85 °F), în trepte de câte 0,5 °C (1 °F). În poziția **LO**, 15 °C (59 °F), sistemul va comuta pe răcirea permanentă. În poziția **HI**, 30°C, sistemul va comuta la încălzirea permanentă.

Nota: Dacă este selectată oricare dintre pozițiile **LO** sau **HI**, sistemul nu va regla o temperatură constantă.

Modul mono

În modul mono, reglajele de temperatură pentru partea șoferului și cea a pasagerului sunt interdependente. Dacă reglați temperatura folosind butonul rotativ de pe partea șoferului, valorile vor fi reglate la aceeași valoare pe partea pasagerului. În modul mono, pe ecran apare MONO.

Dezactivarea modului mono

Selectați o temperatură pentru partea pasagerului folosind butonul rotativ de pe partea pasagerului. Modul mono va fi dezactivat și **MONO** va dispărea de pe ecran. Temperatura de pe partea șoferului va rămâne aceeași. Acum puteți regla temperatura de pe partea șoferului și temperatura de pe partea pasagerului independent una de cealaltă. Valorile temperaturii de pe fiecare parte sunt afișate pe ecran. Puteți seta o diferență de temperatură de maximum 4 °C (8 °F).

Nota: Dacă setați o diferență de temperatură mai mare de 4 °C (8 °F), temperatura de pe cealaltă parte va fi reglată astfel încât diferența să rămână 4 °C (8 °F).

Nota: Dacă fixați una dintre părți la **HI** sau la **LO**, ambele părți vor fi fixate la **HI** sau **LO**.

Reactivarea modului mono

AUTO

Pentru a reactiva modul mono, apăsați și mențineți apăsat butonul **AUTO**. **MONO** reappare pe ecran și temperatura de pe partea pasagerului va fi reglată în funcție de temperatura de pe partea șoferului.

Control climatizare

Ventilator

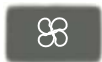

Folosii butoanele pentru a regla viteza ventilatorului.

Setarea ventilatorului este indicatã pe ecran.

Pentru a reveni la modul auto, apãsați butonul **AUTO**.

Distribuirea aerului

Pentru a regla distribuiea aerului, apãsați butonul dorit. Puteți selecta simultan mai multe setãri.

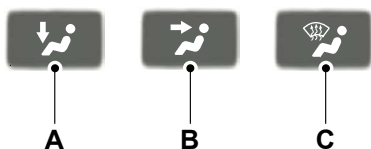

E70308

- A Spațiu pentru picioare
- B Nivelul feței
- C Parbriz

Atunci când selectați dejivrarea și dezaburirea parbrizului, opțiunile **A**, **B** și **C** sunt dezactivate automat și sistemul de aer condiționat pornește. Aerul din exterior va pătrunde în vehicul. Nu puteți selecta aerul recirculat.

Rãcirea rapidã a interiorului



E133122

Dejivrarea și dezaburirea parbrizului



Apãsați butonul de dejivrare și dezaburire a parbrizului. Aerul din exterior va pătrunde în vehicul. Sistemul de aer condiționat este selectat automat. Cât timp distribuiea aerului este fixatã în aceastã poziție, nu puteți selecta aerul recirculat.

Sistemul de control al temperaturii și vitezei ventilatorului funcționează automat și nu poate fi reglat manual. Ventilatorul este fixat la vitezã ridicatã și temperatura la **HI**.

Atunci când selectați dejivrarea și dezaburirea parbrizului, filtrele încălzite vor porni automat și se vor opri dupã o scurtã perioadã de timp.

Pentru a reveni la modul auto, apãsați butonul **AUTO**.

Pornirea și oprirea aerului condiționat



Apãsați butonul **A/C** pentru a porni și opri sistemul de aer condiționat. **A/C OFF** apare pe ecran atunci când sistemul de aer condiționat este oprit.

A/C ON apare pe ecran atunci când sistemul de aer condiționat este pornit.

Aer recirculat



Apãsați butonul de aer recirculat pentru a alterna între aerul exterior și aerul recirculat.

Control climatizare

Nota: Atunci când sistemul este în modul auto și temperatura interioară și cea exterioară sunt ridicate, sistemul selectează automat aerul recirculat, pentru a optimiza răcirea interiorului. Odată ce se atinge temperatura selectată, sistemul va selecta din nou, automat, aerul exterior.

Oprirea sistemului de control automat al climatizării



Apăsăți butonul.

La oprire, sistemul de încălzire, ventilare și aer condiționat este oprit și este selectat aerul recirculat.

GEAMURI ȘI OGLINZI ÎNCĂLZITE

Geamuri încălzite

Folosiți funcția de încălzire a geamurilor pentru a dejiura sau dezaburi parbrizul sau luneta.

Nota: Funcția de încălzire a geamurilor este activă numai atunci când motorul este pornit.

Parbriz încălzit



Lunetă încălzită



Autovehicule fără sistem auxiliar de încălzire

Dacă temperatura ambiantă este sub 5°C, iar temperatura lichidului de răcire este sub 65°C, parbrizul încălzit și luneta încălzită vor fi activate automat. Încălzirea se va opri automat.

Oglinzi exterioare încălzite

Oglinzile exterioare electrice sunt dotate cu un element de încălzire care va dejiura sau dezaburi sticla oglinzii. Acestea se vor activa automat când activați luneta încălzită.

TRAPĂ ELECTRICĂ

AVERTIZARE



Înainte de a pune în funcțiune trapa electrică, trebuie să verificați dacă aceasta nu este blocată și să vă asigurați că în apropierea deschiderii trapei nu se află animale de companie și/sau copii. Nerespectarea acestei indicații poate duce la vătămare corporală. Este responsabilitatea de bază a adulților de a nu lăsa sub nicio formă copiii singuri în mașină și de a nu lăsa niciodată cheile într-un vehicul nesupravegheat.

Nota: Atunci când comutatoarele sunt folosite des, pe o perioadă scurtă de timp, sistemul poate deveni inoperabil pentru o perioadă, cu scopul de a preveni deteriorarea cauzată de supraîncălzire.

Nota: Trapa electrică poate fi acționată și cu motorul oprit, prin intermediul funcției de închidere și de deschidere globală. Vezi **Deschidere și închidere generală** (pagina 38).

Control climatizare

Există două metode de a deschide trapa - prin ridicarea părții din spate a trapei sau din față, prin glisarea trapei sub pavilion. Trapa se deschide și se închide atunci când comutatorul este apăsat.

Porniți motorul pentru a acționa trapa electrică.

Trapa este controlată printr-un comutator amplasat între parasolare.

Deschiderea și închiderea trapei

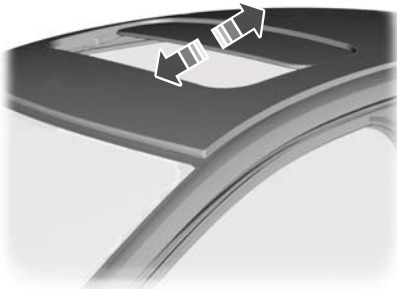

E72188

Rabaterea trapei

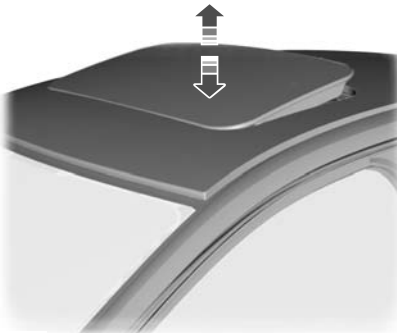

E72189

Deschiderea și închiderea automată a trapei

Nota: *Atunci când este deschisă automat, trapa se va opri la aproximativ 8 cm de poziția de deschidere completă. Această poziție reduce zgomotul produs de izbitură care se aude, uneori, atunci când trapa este complet deschisă. Trapa se va opri automat în această poziție atunci când este deschisă automat.*

Pentru a deschide sau închide automat trapa, apăsați oricare parte a comutatorului până la al doilea punct de acționare și eliberați-l complet. Apăsați din nou pentru a opri.

Atunci când ajunge la poziția de închidere, trapa se oprește automat.

Protecția trapei împotriva prinderii mâinilor

AVERTIZARI



Funcția de protecție este dezactivată până la resetarea memoriei. Închiderea neglijentă a geamului poate provoca vătămări corporale.



Închiderea neglijentă a trapei electrice poate anula funcția de protecție a prinderii mâinilor și poate duce la vătămare corporală.

Dacă întâlnește un obstacol în cale, trapa se va opri automat în timpul închiderii și se va retrage pe o anumită distanță.

Pentru a anula funcția de protecție împotriva prinderii mâinilor, atunci când întâmpinați rezistență, de ex. iarna, procedați după cum urmează:

AVERTIZARE



Când trapa este închisă pentru a treia oară, funcția de protecție este dezactivată. Asigurați-vă că nu există obstacole în calea trapei care se închide.

Control climatizare

Închideți trapa pentru a treia oară până la punctul de rezistență. Funcția de protecție este dezactivată și trapa nu poate fi închisă automat. Trapa va trece de punctul de rezistență și atunci poate să fie închisă complet.

Dacă trapa nu se închide după a treia încercare, apelați la un specialist pentru verificare.

Modul de siguranță al trapei

AVERTIZARE



Funcția de protecție nu este activă pe durata acestei proceduri.

Asigurați-vă că nu există obstacole în calea trapei care se închide.

Dacă sistemul detectează o funcționare defectuoasă, acesta intră în modul de siguranță. Trapa se va mișca timp de 0,5 secunde o dată și apoi se va opri din nou. Închideți trapa apăsând din nou butonul atunci când aceasta se oprește. Atunci când partea din spate a trapei este ridicată, ridicați-o complet și apoi închideți-o. Apelați imediat la un specialist pentru verificarea sistemului.

Funcția trapei de rememorare a comenzilor

AVERTIZARE



Funcția de protecție împotriva prinderii mâinilor nu este activă pe durata acestei proceduri.

Asigurați-vă că nu există obstacole în calea trapei care se închide.

În cazul în care trapa nu se mai închide corect, executați următoarea procedură de rememorare:

- Rabatați, cât de mult posibil, partea din spate a trapei. Eliberați butonul.
- Apăsăți și mențineți apăsat același buton din nou timp de 30 de secunde, până observați că trapa se mișcă.
- Eliberați butonul și, imediat, apăsați și mențineți-l apăsat din nou. Trapa se va închide, se va deschide complet și apoi se va închide din nou. Nu eliberați butonul până ce trapa nu a ajuns în poziția de închidere pentru a doua oară.

Dacă butonul nu este apăsat continuu, funcția de rememorare va fi întreruptă. Reluați procedura de la început.

ÎNCĂLZIRE AUXILIARĂ

Încălzitorul de parcare

AVERTIZARI



Încălzitorul de parcare nu trebuie să fie utilizat în stațiile de alimentare, lângă surse de vapori sau praf combustibil(i) sau în spațiile închise.



Încălzitorul de parcare trebuie să fie pornit timp de aproximativ 10 minute, cel puțin o dată pe lună, pe toată perioada anului. Aceasta împiedică griparea pompei de apă și a motorului încălzitorului.

Nota: *Încălzitorul de parcare va funcționa numai dacă există cel puțin 7,5 litri (1,6 galoane) de combustibil în rezervorul de combustibil și temperatura exterioară este sub 15°C (59°F). Încălzitorul nu va funcționa dacă bateria este descărcată.*

Nota: *Încălzirea depinde de temperatura aerului exterior.*

Nota: *Atunci când încălzitorul de parcare este activat, gazele de eșapament pot pătrunde în vehicul de sub lateralele acestuia. Este un lucru normal.*

Control climatizare

Nota: În cazul vehiculelor cu control al climatizării manual, încălzirea habitacului depinde de temperatură, distribuirea fluxului de aer și setările de control al ventilatorului.

Încălzitorul de parcare funcționează independent de încălzitorul vehiculului, încălzind circuitul de lichid de răcire al motorului. Este alimentat de la rezervorul de combustibil al vehiculului. Îl puteți utiliza, de asemenea, atunci când vehiculul este în mișcare, pentru ca încălzitorul vehiculului să încălzească interiorul mai repede.

Utilizat corespunzător, încălzitorul de parcare oferă următoarele avantaje:

- Preîncălzește interiorul vehiculului.
- Previne înghețarea geamurilor în caz de îngheț și împiedică formarea condensului.
- Evită pornirile la rece și permite motorului să ajungă mai repede la temperatura de funcționare.

Pentru a împiedica descărcarea bateriei:

- Odată ce încălzitorul de parcare a realizat un ciclu de încălzire, următorul ciclu de încălzire programat va fi executat numai dacă ați pornit între timp motorul vehiculului.
- După un ciclu de încălzire, conduceți vehiculul pentru cel puțin durata ciclului de încălzire.

Programarea încălzitorului de parcare

Nota: Ora programată este ora la care doriți ca vehiculul să fie cald și gata de pornire, și nu ora la care încălzitorul este pornit.

Nota: Trebuie să programați orele cu cel puțin 70 de minute înaintea orei pe care doriți să o fixați.

Nota: Trebuie să fixați corect ora și data. Vezi **Ceas** (pagina 118).

Pentru a programa orele de încălzire:

1. Utilizați butoanele cu săgeți de pe volan pentru a accesa meniul principal. Vezi **Afișaj informații** (pagina 81).
2. Selectați opțiunea de încălzire suplimentară.

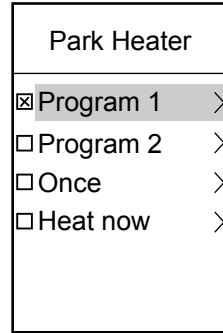

E136301

- Cu ajutorul celor două funcții temporale, puteți programa maximum două cicluri de încălzire pentru fiecare zi a săptămânii. Aceste ore vor fi memorate și încălzitorul va încălzi vehiculul la aceste ore în aceste zile în fiecare săptămână.
- Cu ajutorul funcției **o dată** puteți programa un ciclu de încălzire pentru o anumită zi.
- Funcția **încălzire acum** pornește automat încălzitorul.

Control climatizare

Programarea funcțiilor Program 1 și Program 2

Program 1	
[07:55]	>
<input type="checkbox"/> Monday	
<input type="checkbox"/> Tuesday	
<input checked="" type="checkbox"/> Wednesday	
<input type="checkbox"/> Thursday	
<input type="checkbox"/> Friday	∨

E74468

1. Utilizați butoanele cu săgeți de pe volan pentru a accesa meniul principal.
2. Selectați lista primului program temporal.
3. Selectați ziua în care încălzitorul va încălzi vehiculul.
4. Apasati butonul **OK**.
5. Continuați în același mod, pentru a selecta toate zilele în care încălzitorul va încălzi vehiculul.
6. Pentru a seta ora la care vehiculul va fi încălzit, selectați ora din partea de sus a ecranului și apăsați butonul **OK**. Orele se aprind intermitent.
7. Reglați orele și minutele după caz.

Puteți folosi lista celui de-al doilea program pentru a seta un al doilea ciclu, de exemplu, ore diferite în zile diferite sau de două ori în aceeași zi. Procedura de programare este aceeași ca pentru cronometrul primului program.

Dezactivarea încălzitorului programat

1. Utilizați butoanele cu săgeți de pe volan pentru a accesa meniul principal.
2. Debifați sesiunea de program activă.

Programarea încălzitorului pentru un singur ciclu

1. Selectați **O dată** și apăsați butonul săgeată dreapta.
2. Apăsați butonul **OK** și setați ora și data necesare.
3. Apăsați **OK** pentru a confirma ora și data setate.

Activarea manuală a încălzitorului

Selectați **Încălzire acum** și apăsați butonul **OK**. În casetă apare un X atunci când încălzitorul este activat.

Pentru a dezactiva încălzitorul, debifați funcția **Încălzire acum**.

Încălzitorul pe bază de combustibil (în funcție de țară)

AVERTIZARE



Încălzitorul pe bază de combustibil nu trebuie să fie utilizat în stațiile de alimentare, lângă surse de vapori inflamabili sau praf, respectiv în spații închise.

Încălzitorul pe bază de combustibil contribuie la încălzirea motorului și a habitaculului autovehiculelor cu motor diesel. Este pornit și oprit automat, în funcție de temperatura aerului ambiant și temperatura lichidului de răcire, dacă nu l-ați dezactivat.

Pentru a dezactiva încălzitorul pe bază de combustibil:

1. Selectați **Încălzitor aux.** și apăsați butonul **OK**. În casetă apare un X atunci când încălzitorul este activat.

Încălzitorul auxiliar diesel (în funcție de țară)

Încălzitorul auxiliar diesel (încălzitorul electric PTC) contribuie la încălzirea motorului și a interiorului vehiculului în cazul vehiculelor cu motor diesel. Este pornit și oprit automat, în funcție de temperatura aerului ambiant, temperatura lichidului de răcire și sarcina alternatorului.

AȘEZARE ÎN POZIȚIA CORECTĂ

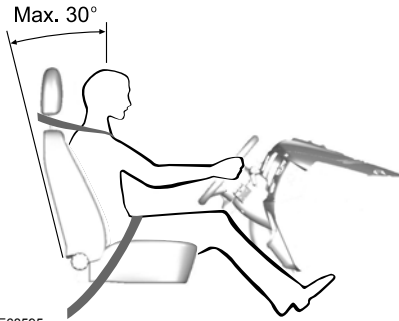

E68595

AVERTIZARI



Nu reglați scaunele cât vehiculul este în mișcare.



Numai atunci când utilizați centura de siguranță în mod corespunzător ea vă poate menține într-o poziție care să permită airbagului să obțină un efect optim.

Dacă sunt utilizate corespunzător, scaunul, tetiera, centura de siguranță și airbagurile vor asigura o protecție optimă în eventualitatea unei coliziuni. Vă recomandăm:

- să fiți așezat(ă) în poziție verticală, cu baza coloanei vertebrale cât mai în spate este posibil.
- să nu înclinați spătarul scaunului mai mult de 30 de grade.
- să reglați tetiera astfel încât partea de sus a acesteia să fie la același nivel cu creștetul capului dumneavoastră și cât mai în față posibil, păstrând totodată o poziție confortabilă.

- să mențineți o distanță suficientă între dumneavoastră și volan. Vă recomandăm un minim de 250 milimetri (10 țoli) între stern și capacul airbagului.
- să țineți volanul cu brațele ușor îndoite.
- să îndoiți picioarele ușor, astfel încât să aveți posibilitatea să apăsați pe pedale până la capăt.
- să așezați banda diagonală a centurii de siguranță peste centrul umărului și să fixați banda ventrală strâns peste șolduri.

Asigurați-vă că poziția dumneavoastră de condus este confortabilă și că puteți menține controlul integral asupra vehiculului dumneavoastră.

SCAUNE CU ACȚIONARE MANUALĂ

Deplasarea înainte și înapoi a scaunelor

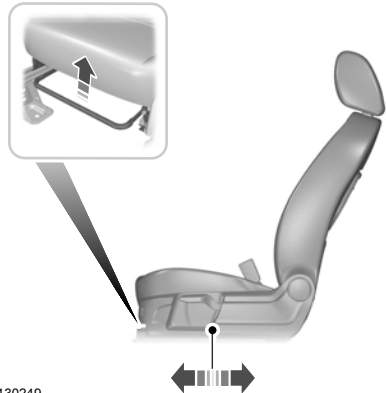

E130249

Scaune

AVERTIZARE



Mișcați scaunul înainte și înapoi după ce ați eliberat maneta, pentru a vă asigura că este bine fixat în poziție.

Reglarea suportului lombar

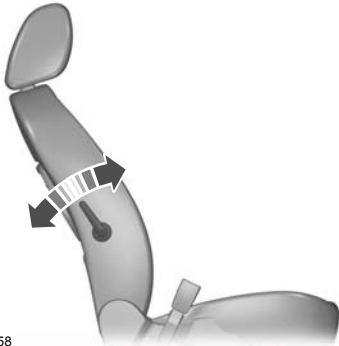

E78058

Reglarea înălțimii scaunului șoferului

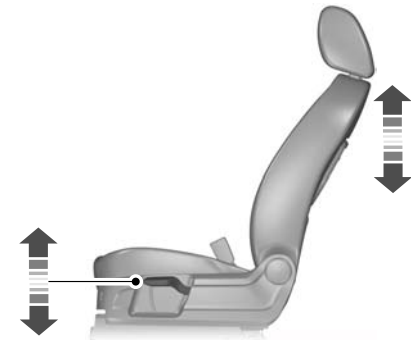

E70730

Reglarea unghiului spătarului

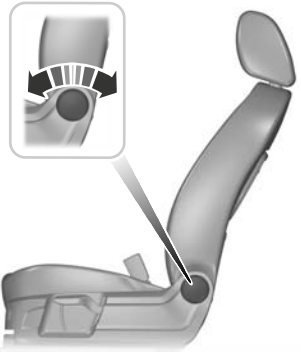

E130250

TETIERE

Ajustarea tetierelor

AVERTIZARI



Ridicați tetiera spate atunci când bancheta din spate este ocupată de un pasager.



Atunci când folosiți un scaun special pentru copii așezat cu fața spre sensul de mers, pe bancheta din spate, înlăturați întotdeauna tetiera acestuia.

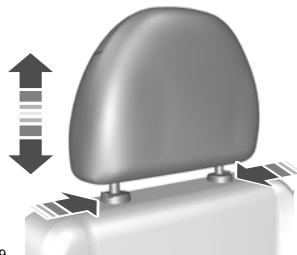

E66539

Scaune

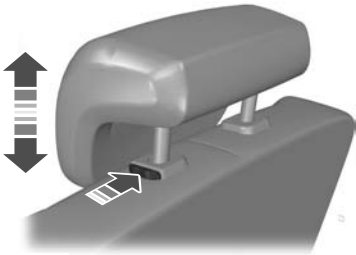

E135437

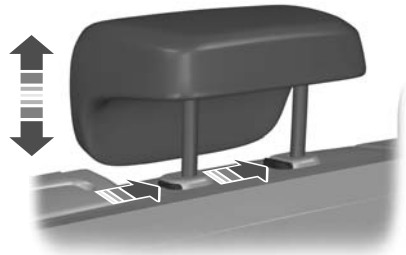

E135401

Ajustați tetiera astfel încât partea superioară a acesteia să fie la același nivel cu capul dumneavoastră.

Înlăturarea tetierelor

Apăsați butoanele de blocare și înlăturați tetiera.

Scaune

SCAUNE CU ACȚIONARE ELECTRICĂ

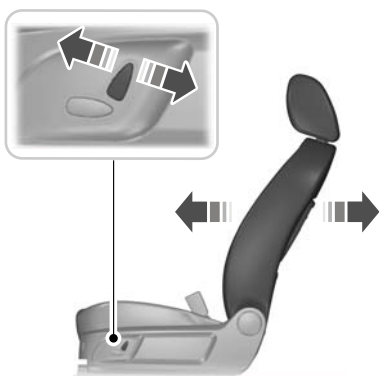
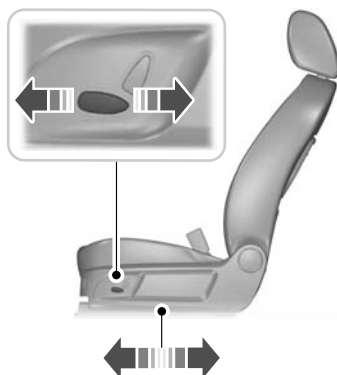
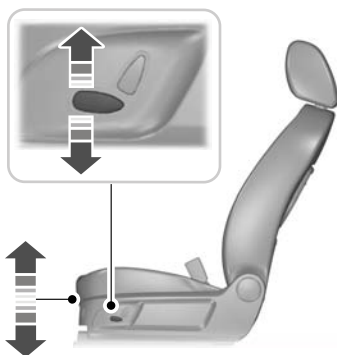

E78060

BANCHETĂ

AVERTIZARI



Atunci când rabatați spătarele, aveți grijă să nu vă prindeți degetele între spătar și cadrul scaunului.

AVERTIZARI



Verificați dacă scaunele și spătarele sunt sigure și bine fixate cu dispozitivele de prindere corespunzătoare.

Scaune

Rabaterea în față a spătarelor scaunelor spate

ATENȚIONARE

! Coborâți tetierele. Vezi **Tetiere** (pagina 113).



E135629

1. Apăsăți și țineți apăsată butoanele de deblocare.
2. Împingeți spătarele în față.

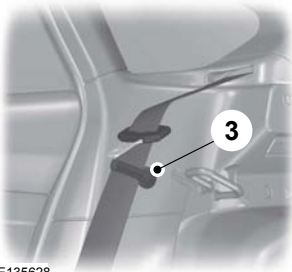

E135628

Nota: Asigurați-vă că centura de siguranță este strânsă complet în retractor.

3. Așezați centurile de siguranță în clemele de pe finia exterioră.

Rabaterea în față a șezuturilor și a spătarelor scaunelor spate

AVERTIZARE

! Aveți grijă ca indicatorul de culoare roșie să nu fie aprins atunci când fixați scaunul în dispozitivele de prindere.

ATENȚIE

! Coborâți tetierele. Vezi **Tetiere** (pagina 113).

! Când introduceți degetele între perna scaunului și spătarul său, aveți grijă să nu vi le prindeți între punctele de ancorare ISOFIX și cadru. Vezi **Puncte ancorare ISOFIX** (pagina 23).

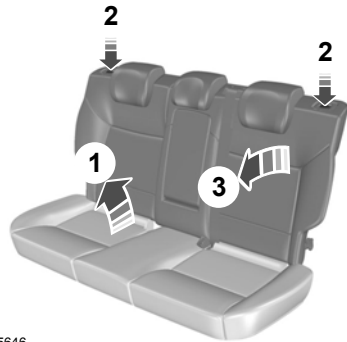

E135646

Nota: Țineți marginea pernei pentru a evita punctele de ancorare ISOFIX și cadrele.

1. Introduceți degetele între șezut și spătar și rabatați șezutul în față.
2. Apăsăți și țineți apăsată butoanele de deblocare.
3. Împingeți spătarele în față.

Scaune

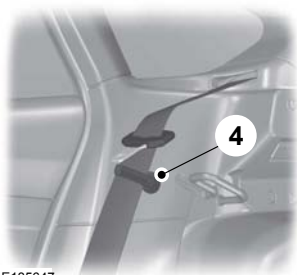

E135647

Nota: Asigurați-vă că centura de siguranță este strânsă complet în retractor.

4. Așezați centurile de siguranță în clemele de pe finiția exterioară.

Rabatarea în sus a spătarelor

AVERTIZARE



Atunci când rabatați spătarele în sus, verificați dacă centurile sunt vizibile pentru ocupanți și nu sunt prinse în spatele scaunului.

SCAUNE ÎNCĂLZITE

ATENȚIONARE



Activarea acestei funcții fără a avea motorul pornit poate descărca bateria.

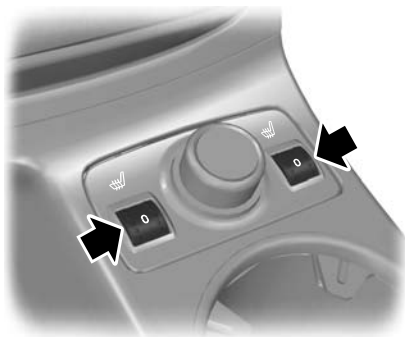

E130471

Temperatura maximă este atinsă după cinci sau șase minute. Aceasta este reglată termostatic.

Încălzirea scaunelor va funcționa numai când contactul este în poziția pornit.

Dotări standard

REGLARE INTENSITATE LUMINOASĂ BORD

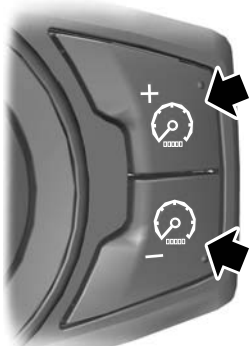

E132712

Apăsați repetat sau apăsați și țineți apăsat până atingeți nivelul dorit.

Nota: Dacă acumulatorul este deconectat, descărcat sau se montează un nou acumulator, regulatorul va seta automat componentele iluminate la setarea maximă.

CEAS

Vezi **Afișaj informații** (pagina 81).

BRICHETĂ

ATENȚIE

- ❗ Dacă folosiți priza atunci când motorul nu este în funcțiune, bateria se poate descărca.
- ❗ Nu mențineți bricheta electrică de bord apăsată.

Nota: Puteți utiliza priza pentru a alimenta aparate de 12 V cu un curent nominal maxim de 10 A. Folosiți doar accesorii de conectare Ford sau conectori destinați utilizării împreună cu prize standard SAE.

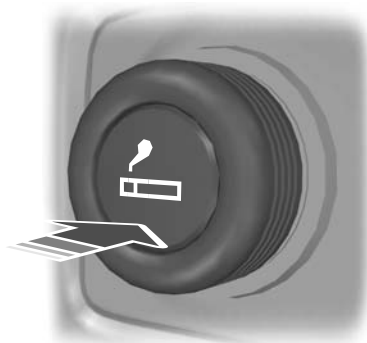

E132415

Apăsați dispozitivul pentru a utiliza bricheta. Va ieși automat.

PUNCTELE DE ALIMENTARE AUXILIARE

ATENȚIONARE

- ❗ Dacă folosiți priza atunci când motorul nu este în funcțiune, bateria se poate descărca.

Nota: Puteți utiliza priza pentru a alimenta aparate de 12 V cu un curent nominal maxim de 10 A. Folosiți doar accesorii de conectare Ford sau conectori destinați utilizării împreună cu prize standard SAE.



E78056

Prizele de alimentare a accesoriilor se află în consola centrală și în portbagaj.

Dotări standard

SUPPORT PAHAR

AVERTIZARE

 Nu așezați băuturi fierbinți în suporturile de pahar atunci când vehiculul se deplasează.

Cotiera spate



E132505

SUPORȚI PAHARE

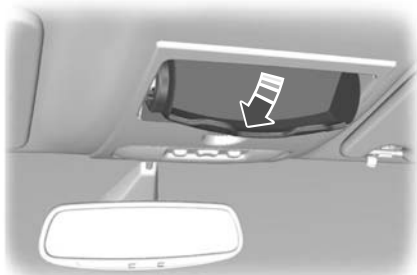

E75193

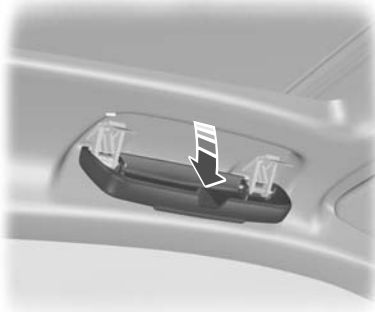

E91508

OGLINDĂ SUPRAVEGHERE COPIL



E75192

Dotări standard

MUFĂ INTRARE AUXILIARĂ (AUX IN)

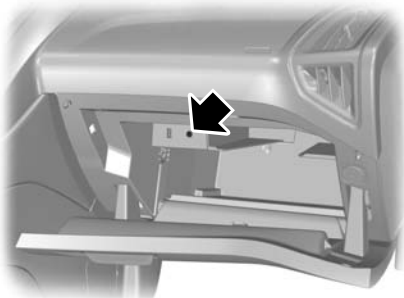

E132422

Vezi **Mufă intrare auxiliară (AUX IN)** (pagina 260).

PORT USB

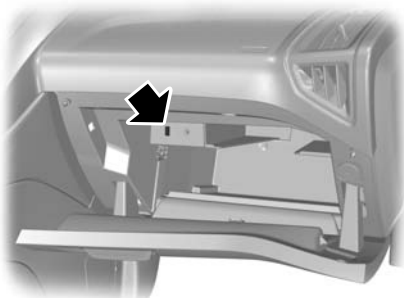

E132423

Vezi **Conectivitate** (pagina 283).

SUPORT UNITATE NAVIGAȚIE SATELIT

Reglarea suportului

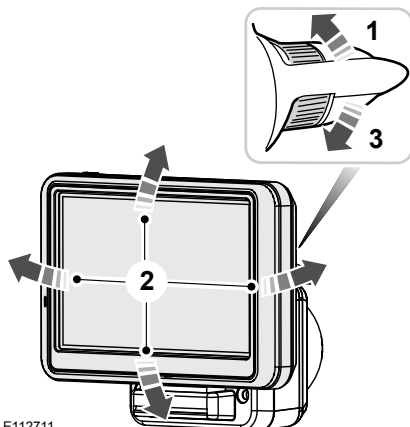

E112711

1. Deblocați.
2. Reglați suportul în poziția dorită.
3. Blocați.

Nota: Asigurați-vă că suportul unității de navigație este blocat în poziție.

COVORAȘE

AVERTIZARE



Atunci când folosiți covorașe de mașină, asigurați-vă întotdeauna că acestea sunt fixate corect prin intermediul clemelor corespunzătoare și că sunt poziționate astfel încât acestea să nu împiedice operarea pedalelor.

Pornirea și oprirea motorului

INFORMATII GENERALE

Aspecte generale privind pornirea

Dacă bateria a fost deconectată, vehiculul poate prezenta unele caracteristici neobișnuite în timpul rulării, pe o distanță de aproximativ 8 km după reconectarea bateriei.

Acest lucru se datorează faptului că sistemul de management al motorului trebuie să se readapteze la starea actuală a motorului. Orice caracteristici neobișnuite, în această perioadă, pot fi ignorate.

Pornirea motorului prin remorcare sau împingere

AVERTIZARE



Pentru a evita deteriorarea motorului, nu porniți vehiculul prin remorcare sau împingere. Folosiți cabluri de pornire și o baterie auxiliară pentru pornire. Vezi **Pornirea asistată a vehiculului** (pagina 220).

ÎNTRERUPĂTOR PORNIRE

AVERTIZARE



Nu rotiți niciodată cheia la poziția **0** sau **I** atunci când vehiculul se află în mișcare.



E72128

0 Motorul este oprit.

I Contactul și toate circuitele electrice principale sunt dezactivate.

Nota: Nu lăsați cheia contactului în această poziție mult timp pentru a evita descărcarea bateriei.

II Motorul este pornit. Toate circuitele electrice sunt funcționale. Martorii de avertizare și indicatoarele se aprind. Aceasta este poziția cheii în timpul deplasării. Trebuie să o selectați și atunci când vehiculul este remorcat.

III Demarorul este activat. Eliberați cheia imediat după pornirea motorului.

BLOCAJ VOLAN

AVERTIZARE



Verificați întotdeauna dacă volanul este deblocat înainte de a încerca să puneți în mișcare vehiculul.

Vehicule fără pornire fără cheie

Pentru a activa blocarea volanului:

1. Scoateți cheia din contact.
2. Rotiți volanul.

Vehicule cu pornire fără cheie

Nota: Dispozitivul de blocare a volanului este dezactivat atunci când contactul este cuplat sau autovehiculul este în mișcare.

Vehiculul dumneavoastră este prevăzut cu un dispozitiv de blocare a volanului controlat electronic. Acesta funcționează automat.

Dispozitivul de blocare a volanului se va activa după o scurtă perioadă de timp de la parcare autovehiculului și scoaterea cheii pasive din autovehicul, respectiv atunci când încuiați autovehiculul. Vezi **Intrare fără cheie** (pagina 36).

Pornirea și oprirea motorului

Dezactivarea funcției de blocare a volanului

Cuplați contactul sau:

Autovehicule cu transmisie automată

- Apăsați pedala de frână.

Vehicule cu transmisie manuală

- Apăsați pedala de ambreiaj.

PORNIRE MOTOR PE BENZINĂ

Nota: Puteți acționa demarorul în reprize de maximum 30 de secunde.

Motor rece sau cald

Toate vehiculele

ATENȚIONARE



Când temperatura este sub -20°C (-4°F), cuplați contactul timp de cel puțin o secundă înainte de pornirea motorului. Aceasta va asigura faptul că este realizată presiunea maximă de carburant pentru pornirea motorului.

Vehicule cu transmisie manuală

Nota: Nu atingeți pedala de accelerație.

1. Apăsați până la capăt pedala de ambreiaj.
2. Porniți motorul.

Vehicule cu transmisie automată

Nota: Nu atingeți pedala de accelerație.

1. Selectați poziția de parcare sau punct mort.
2. Apăsați până la capăt pedala de frână.
3. Porniți motorul.

Toate vehiculele

Dacă motorul nu pornește în interval de 15 secunde, așteptați o scurtă perioadă și încercați din nou.

Dacă motorul nu pornește după **trei** încercări, așteptați 10 secunde și apoi urmați procedura "**Motor înecat**".

Dacă aveți dificultăți la pornirea motorului când temperatura este sub -25°C (-13°F), apăsați pedala de accelerație până la $\frac{1}{4}$ spre $\frac{1}{2}$ din cursa acesteia și încercați din nou.

Motor înecat

Vehicule cu transmisie manuală

1. Apăsați până la capăt pedala de ambreiaj.
2. Apăsați complet pedala de accelerație și mențineți-o în această poziție.
3. Porniți motorul.

Vehicule cu transmisie automată

1. Selectați poziția de parcare sau punct mort.
2. Apăsați complet pedala de accelerație și mențineți-o în această poziție.
3. Apăsați până la capăt pedala de frână.
4. Porniți motorul.

Toate vehiculele

Dacă motorul nu pornește, repetați procedura "**Motor cald sau rece**".

Ralantiul motorului după pornire

Viteza la care motorul rulează la ralanti imediat după pornire poate varia dependent de temperatura motorului.

Pornirea și oprirea motorului

Dacă motorul este rece, turația de ralanti va fi mărită în mod automat pentru a încălzi catalizatorul (convertorul catalitic) cât mai repede posibil. Aceasta asigură faptul că emisiile vehiculului sunt menținute la un nivel absolut minim.

Turația de ralanti va scădea ușor spre nivelul normal pe măsură ce catalizatorul se încălzește.

PORNIRE MOTOR PE BENZINĂ - E85

Informații generale despre pornirea unui motor pe benzină. Vezi **Pornire motor pe benzină** (pagina 122).

Pornirea la temperaturi ambiante scăzute

Când temperatura este mai mică de -10°C (14°F) și vehiculul este alimentat cu E85, pentru a facilita pornirea trebuie să fie folosit un încălzitor de bloc motor. Vezi **Încălzitorul de bloc motor** (pagina 126). Nerespectarea acestei condiții, va avea ca rezultat nepornirea motorului.

Dacă este posibil ca temperatura să se mențină sub -10°C (14°F) și dacă rezervorul nu este deja plin, este recomandat să măriți proporția de benzină din rezervor prin completarea cu benzină fără plumb cu cifră octanică 95. Aproximativ 10 litri de benzină vor reduce proporția de E85 într-un rezervor pe trei sferturi ($\frac{3}{4}$) plin de la 85% la 70% și vor îmbunătăți considerabil capacitatea de pornire la rece.

Dacă, la temperaturi foarte scăzute, rezervorul este umplut doar cu E85 și nu există nicio posibilitate de folosire a unui încălzitor de bloc motor, este posibil să aveți dificultăți la pornirea motorului.

Dacă motorul nu pornește, procedați după cum urmează:

1. Apăsăți complet pedala de accelerație.
2. Rotiți cheia de contact în poziția III.

ATENȚIONARE



Eliberați cheia de contact de îndată ce motorul a pornit.

3. Eliberați treptat pedala de accelerație după cinci secunde de antrenare a motorului sau pe măsură ce crește turația motorului.

Dacă motorul nu reușește să pornească, repetați pașii 1, 2 și 3 sau conectați un încălzitor de bloc motor timp de două ore înainte de a încerca din nou să porniți motorul.

Pe durata pornirii, injectoarele de carburant sunt închise cât timp este apăsată pedala de accelerație. Aceasta poate fi folosită pentru golirea carburantului în exces din colectorul de admisie după mai multe încercări nereușite de pornire.

Turația de ralanti poate fi neregulată dacă bateria de acumulatori a fost deconectată sau după ce a fost schimbat tipul de carburant. Situația aceasta se va ameliora într-un interval de 10 până la 30 secunde.

PORNIRE MOTOR DIESEL

Motor rece sau cald

Toate vehiculele

Nota: *Dacă temperatura este sub -15°C (5°F), este posibil să fie necesară antrenarea motorului timp de până la 25 de secunde.*

Nota: *Continuați să antrenați motorul până când acesta pornește.*

Nota: *Puteți acționa demarorul în reprize de maximum 30 de secunde.*

Pornirea și oprirea motorului



Puneți contactul și așteptați până când indicatorul de bujie de preîncălzire se stinge.

Vehicule cu transmisie manuală

Nota: Nu atingeți pedala de accelerație.

1. Apăsați până la capăt pedala de ambreiaj.
2. Porniți motorul.

Vehicule cu transmisie automată

1. Selectați poziția de parcare sau punct mort.
2. Apăsați până la capăt pedala de frână.
3. Porniți motorul.

PORNIRE FĂRĂ CHEIE

AVERTIZARI



Sistemul de pornire fără cheie poate să nu funcționeze atunci când cheia se află în apropierea unor obiecte metalice sau a unor dispozitive electronice, cum ar fi telefoanele mobile.



Verificați întotdeauna dacă dispozitivul de blocare a volanului este dezactivat înainte de a încerca să deplasați vehiculul. Vezi **Blocaj volan** (pagina 121).

Nota: Contactul se poate decupla automat după o perioadă de timp dacă vehiculul dvs. a fost lăsat nesupravegheat cu contactul cuplat. Astfel, se previne descărcarea acumulatorului vehiculului.

Nota: În interiorul vehiculului trebuie să se găsească o cheie pasivă validă, pentru a putea cupla contactul și porni motorul.

Nota: Pentru a porni motorul, trebuie să apăsați complet pedala de frână sau de ambreiaj, în funcție de transmisia existentă.



E85766

Contact cuplat

Apăsați o dată butonul de pornire. Toate circuitele electrice sunt funcționale, ledurile de avertizare și indicatoarele se aprind.

Pornirea cu transmisie automată

Nota: Eliberarea pedalei de frână în timpul pornirii motorului poate determina încetarea antrenării motorului și recuplarea contactului.

1. Verificați dacă transmisia este în poziția **P** sau **N**.
2. Apăsați până la capăt pedala de frână.
3. Apăsați butonul de pornire.

Pornirea cu transmisie manuală

Nota: Eliberarea pedalei de ambreiaj în timpul pornirii motorului va determina încetarea antrenării motorului și recuplarea contactului.

1. Apăsați până la capăt pedala de ambreiaj.
2. Apăsați butonul de pornire.

Pornirea unui motor diesel

Nota: Motorul poate să nu fie antrenat până când ciclul bujiilor incandescente ale motorului nu a fost finalizat. Aceasta poate dura câteva secunde dacă temperatura exterioră este foarte scăzută.

Pornirea și oprirea motorului

Nota: *Continuați să apăsați pedala de ambreiaj sau de frână până când motorul pornește.*

Pornirea nereușită

Sistemul de pornire pasivă nu va funcționa dacă:

- Frecvențele cheii pasive sunt bruiate.
- Bateria cheii pasive este descărcată.

Dacă nu puteți porni vehiculul, urmați procedura de mai jos.

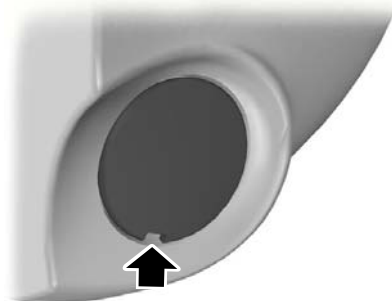

E87381

1. Prindeți cu atenție capacul.

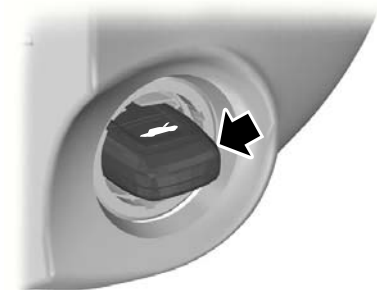

E85767

2. Introduceți cheia în suport.

3. Cu cheia în această poziție, puteți folosi butonul de pornire pentru a cupla contactul și a porni vehiculul.

Oprirea motorului cu autovehiculul staționar

Nota: *Contactul, toate circuitele electrice, ledurile de avertizare și indicatoarele vor fi decuplate/se vor stinge.*

Transmisie manuală

Apăsați butonul de pornire.

Transmisie automată

1. Aduceți maneta selectorului de viteze în poziția **P**.
2. Apăsați butonul de pornire.

Oprirea motorului în timpul mersului

AVERTIZARE



Oprirea motorului cu autovehiculul aflat încă în mișcare va conduce la o pierdere a asistenței la frânare și controlul direcției. Sistemul de direcție nu va fi blocat, dar va necesita un efort sporit pentru acționare. Când contactul este decuplat, unele circuite electrice, lămpi de avertizare și indicatoare vor fi de asemenea decuplate/stinse.

Apăsați și țineți apăsat butonul de pornire timp de două secunde sau apăsați-l de două ori în interval de două secunde.

FILTRU PARTICULE DIESEL

DPF face parte din sistemele de reducere a emisiilor, montate pe vehiculul dumneavoastră. Elimină particulele diesel nocive (calamina) din gazele de eșapament.

Pornirea și oprirea motorului

Regenerarea

AVERTIZARE



Nu parcați și nu rulați la ralanti vehiculul dumneavoastră peste frunze uscate, iarbă uscată sau alte materiale combustibile. Procesul de regenerare DPF creează temperaturi foarte ridicate ale gazelor de eșapament, iar gazele vor degaja o cantitate considerabilă de căldură în timpul și după regenerarea DPF și după ce ați oprit motorul. Astfel, apare un potențial risc de incendiu.

ATENȚIONARE



Aveți grijă să nu rămâneți fără combustibil.

Nota: *În timpul regenerării la turație redusă sau la ralanti, este posibil să simțiți un miros de metal încins și să auziți un zgomot metalic de angrenare. Acestea se datorează temperaturilor ridicate atinse în timpul regenerării, fiind un fenomen normal.*

Nota: *După ce ați oprit motorul, este posibil ca ventilatoarele să continue să funcționeze pentru o perioadă scurtă de timp.*

Spre deosebire de un filtru obișnuit, care necesită înlocuire periodică, DPF a fost astfel proiectat încât să se regenereze sau să se curețe automat, pentru a menține eficiența funcționării. Procesul de regenerare este declanșat automat. Cu toate acestea, unele condiții de trafic implică asistarea, de către dumneavoastră, a procesului de regenerare.

Dacă vă deplasați doar pe distanțe scurte sau călătoriile dumneavoastră implică opriri și porniri frecvente, ceea ce înseamnă accelerări și încetiniri dese, călătoriile ocazionale, în care apar următoarele condiții, vor ajuta procesul de regenerare:

- Conduceți cu viteză constantă, de preferat, numai pe drumuri principale sau autostrăzi, timp de maximum 20 de minute.
- Evitați rularea la ralanti prelungită și respectați întotdeauna limitele de viteză și condițiile de trafic.
- Nu decuplați contactul.
- Folosiți o treaptă inferioară celei folosite în mod normal, pentru a menține o turație mai mare a motorului în timpul călătoriei, unde este cazul.

OPRIRE MOTOR

Autovehicule cu turbocompresor

ATENȚIONARE



Nu opriți motorul când acesta funcționează la o turație ridicată. Dacă faceți acest lucru, turbocompresorul va continua să funcționeze după ce presiunea uleiului de motor a scăzut la zero. Astfel, se va ajunge la uzura prematură a lagărelor turbocompresorului.

Eliberați pedala de accelerație. Așteptați până când motorul a atins turația de ralanti și apoi opriți motorul.

ÎNCĂLZITORUL DE BLOC MOTOR

ATENȚIONARE



Verificați dacă ați deconectat cablul de alimentare de la conectorul încălzitorului motorului înainte de a porni la drum.

Nota: *Conectorul încălzitorului motorului este amplasat în bara de protecție față.*

Pornirea și oprirea motorului

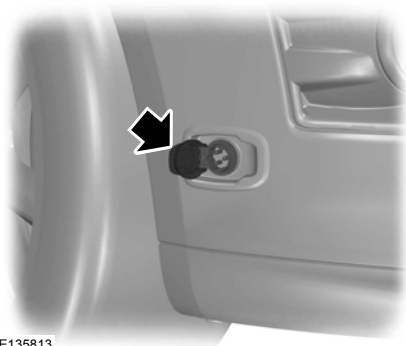

E135813

Conectați încălzitorul motorului timp de două-trei ore înainte de a porni motorul.

Pornit-oprit

PRINCIPIU DE OPERARE

ATENȚIONARE

 Pentru vehiculele cu pornire-oprire, cerința privind acumulatorul este diferită. Acesta trebuie să fie înlocuit cu unul de specificație identică cu cel inițial.

Sistemul reduce consumul de combustibil și emisiile de CO₂ prin oprirea motorului atunci când autovehiculul este la ralanti, de exemplu, la semafor. Motorul va reporni automat când șoferul apasă pedala de ambreiaj sau la solicitarea unuia dintre sistemele autovehiculului, de exemplu, pentru a încărcă bateria.

Pentru a beneficia la maximum de avantajele sistemului, deplasați schimbătorul de viteze în poziția de punct mort și eliberați pedala de ambreiaj la orice oprire mai lungă de trei secunde.

FOLOSIRE PORNIRE-OPRIRE

AVERTIZARI

 Este posibil ca motorul să repornească automat dacă sistemul solicită acest lucru. Vezi **Principiu de operare** (pagina 128).

 Decuplați contactul înainte de a deschide capota sau de a efectua operații de întreținere.

 Decuplați întotdeauna contactul înainte de a părăsi vehiculul, deoarece este posibil ca sistemul să fi oprit motorul, dar contactul să fie în continuare sub tensiune.

Nota: Sistemul funcționează numai atunci când motorul este cald și temperatura externă este cuprinsă între 0 °C (32 °F) și 30 °C (86 °F).

Nota: În cazul în care calați motorul și apoi apăsați pedala de ambreiaj în decurs de câteva secunde, sistemul va reporni automat motorul.

Nota: Indicatorul de pornire-oprire se va aprinde pe verde când motorul se oprește. Vezi **Lămpi și semnale de avertizare** (pagina 77).

Nota: Indicatorul de pornire-oprire va lumina intermitent pe galben, solicitând selectarea punctului mort sau apăsarea pedalei de ambreiaj. În plus, un mesaj va apărea pe afișaj.

Nota: Dacă sistemul detectează o defecțiune, este dezactivat. Solicitați verificarea sistemului de către un tehnician de calificarea necesară.

Nota: Dacă ați dezactivat sistemul, comutatorul nu va fi aprins.

Nota: Sistemul este implicit activ. Pentru a opri sistemul, apăsați comutatorul din panoul de bord. Sistemul va fi dezactivat numai pe perioada ciclului de combustie actual. Pentru a-l reporni, apăsați din nou comutatorul. Pentru localizarea elementului. Vezi **Pe scurt** (pagina 10).



Oprirea motorului

1. Opriți vehiculul.
2. Deplasați schimbătorul de viteze în poziția de punct mort.
3. Eliberați pedala de ambreiaj.
4. Eliberați pedala de accelerație.

Este posibil ca sistemul să nu oprească motorul în anumite condiții, de exemplu:

- Pentru a menține temperatura de climatizare interioară.
- Tensiunea scăzută a bateriei.

Pornit-oprit

- Temperatura externă este prea scăzută sau prea ridicată.
- Ușa șoferului a fost deschisă.
- Temperatură joasă de funcționare a motorului.
- Sistemul de depresiune frână scăzut.
- Dacă nu s-a depășit o viteză de 5 km/h (3 mph).

Repornirea motorului

Nota: *Schimbătorul de viteze trebuie să se afle în poziția de punct mort.*

Apăsați pedala de ambreiaj.

Este posibil ca sistemul să nu repornească automat motorul în anumite condiții, de exemplu:

- Tensiunea scăzută a bateriei.
- Pentru a menține temperatura de climatizare interioară.

Mod Eco

PRINCIPIU DE OPERARE

Acest sistem asistă șoferul pentru o conducere mai eficientă prin monitorizarea constantă a caracteristicilor schimbării vitezelor, anticiparea condițiilor de trafic și a vitezelor de pe autostrăzi și drumuri deschise.

Nota: Aceste valori de eficiență nu determină o cifră anume pentru consumul de combustibil. Aceasta poate varia deoarece nu este determinată doar de aceste tipuri de conduită la volan, ci este influențată de numeroși alți factori precum călătoriile scurte sau pornirile la rece.

Nota: Depășirile frecvente pe distanțe mici, în care motorul nu se încălzește complet, duc la creșterea consumului de combustibil.

Valoarea acestor caracteristici este reprezentată de petale care apar pe afișaj, cinci petale reprezentând nivelul maxim de eficiență. Cu cât conduceți mai eficient, cu atât randamentul va fi mai bun, iar consumul total de combustibil mai scăzut.

Tipul 1

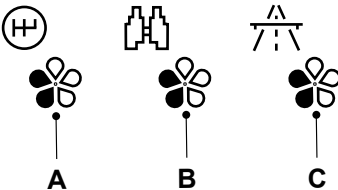

E121813

- A Schimbare viteze
- B Anticipare
- C Viteză eficientă

Schimbare viteze

Rularea într-o viteză superioară, adaptată condițiilor de drum, va reduce consumul de combustibil.

Anticipare

Consumul de combustibil va fi redus prin ajustarea vitezei autovehiculului și a distanței față de alte vehicule fără necesitatea de a frâna sau accelera brusc.

Viteză eficientă

Vitezele ridicate determină un consum mai mare de combustibil. Prin reducerea vitezei de rulare pe drumuri deschise, consumul de combustibil va fi mai mic.

Tipul 2 și 3

Informațiile relevante vor apărea pe afișaj.

FOLOSIRE MOD 'ECO'

Sistemul este accesat prin intermediul meniului corespunzător de pe afișajul informativ. Vezi **Afișaj informații** (pagina 81).

Resetarea modului Eco

Se resetează consumul mediu de combustibil.

Nota: Calcularea noilor valori poate dura.

Alimentare și realimentare

MĂSURI SECURITATE

AVERTIZARI



Opriiți alimentarea la cea de-a doua închidere automată a ștuțului pompei de combustibil. Surplusul de combustibil va umple spațiul de expansiune din rezervor, ducând la deversarea combustibilului. Deversarea combustibilului este periculoasă pentru alți participanți la trafic.



Nu folosiți niciun fel de flăcări sau surse de căldură în apropierea sistemului de alimentare cu combustibil. Sistemul de alimentare cu combustibil este sub presiune. Există pericol de rănire în cazul scurgerilor din sistemul de alimentare.

CALITATE COMBUSTIBIL - BENZINA

ATENȚIONARE



Nu folosiți benzină cu plumb sau benzină cu aditivi ce conțin alți compuși metalici (de ex. pe bază de mangan). Aceasta ar putea deteriora sistemul de emisie.

Nota: Vă recomandăm să folosiți doar combustibil de calitate superioară, fără aditivi sau alte tratamente de motor.

Folosiți benzină **fără plumb, cu o cifră octanică de minimum 95** care este în conformitate cu indicațiile standardului **EN 228** sau ale unui echivalent al acestuia.

CALITATE COMBUSTIBIL - E85

AVERTIZARI



Nu modificați configurația sistemului de alimentare cu combustibil sau componentele din sistem.

AVERTIZARI



Nu înlocuiți sistemul de alimentare cu combustibil sau componentele cu piese care nu sunt proiectate pentru a fi utilizate cu E85.

ATENȚIE



Nu folosiți benzină cu plumb sau benzină cu aditivi care conține alți compuși metalici (de exemplu, mangan). Acestea pot deteriora sistemul de emisii.



Nu folosiți metanol în loc de E85.

Nota: Vă recomandăm să folosiți numai combustibil de înaltă calitate, fără aditivi sau alte substanțe de tratare a motorului.

Nota: Atunci când folosiți E85, este posibil să observați un consum mai mare de combustibil.

Nota: Vehiculul dumneavoastră va funcționa bine cu benzină fără plumb cu cifră octanică 95, de calitate comercială, dar numai E85 de înaltă calitate garantează aceeași protecție și aceeași performanțe.

Folosiți benzină **fără plumb cu cifră octanică de minimum 95**, care îndeplinește specificația definită de **EN 228** sau benzină echivalentă. Puteți, de asemenea, să folosiți un amestec de benzină fără plumb și E85.

Gararea pe termen lung

Din cauza cantităților reduse de impurități corozive care se pot găsi în E85, se recomandă să umpleți rezervorul numai cu benzină fără plumb cu cifră octanică de 95 înainte de a gara vehiculul pe termen lung.

Alimentare și realimentare

CALITATE COMBUSTIBIL - DIESEL

AVERTIZARE



Nu amestecați motorina cu ulei, benzină sau alte lichide. Amestecarea ar putea provoca o reacție chimică.

ATENȚIE



Nu adăugați kerosen, parafină sau benzină în motorină. Aceasta ar putea provoca deteriorarea sistemului de alimentare cu carburant.



Utilizați motorină care îndeplinește specificația definită de **EN 590** sau altă specificație națională relevantă.

Nota: *Vă recomandăm să utilizați doar carburant de înaltă calitate.*

Nota: *Nu este recomandată folosirea aditivilor sau a tratamente pentru motor care nu sunt aprobate de Ford.*

Nota: *De asemenea, nu recomandăm utilizarea prelungită a aditivilor destinați să prevină depunerea parafinei din carburant.*

Depozitarea pe termen lung

Cei mai mulți carburanți diesel conțin bio-diesel, de aceea este recomandat să umpleți rezervorul cu motorină minerală pură (dacă este disponibilă) sau să adăugați un antioxidant înaintea unei neutilizări îndelungate, care depășește două luni, a vehiculului dvs. Furnizorul dvs. vă poate ajuta cu un antioxidant potrivit.

CATALIZATOR

AVERTIZARE



Nu parcați și nu rulați la ralanti vehiculul dumneavoastră peste frunze uscate, iarbă uscată sau alte materiale combustibile. Eșapamentul va radia o cantitate considerabilă de căldură atât în timpul folosirii, cât și după ce ați oprit motorul. Astfel, apare un potențial risc de incendiu.

Conducerea cu catalizator (convertorul catalitic)

ATENȚIE



Evitați situația ca vehiculul să rămână fără carburant.



Nu antrenați motorul perioade lungi de timp.



Nu rulați motorul când o fișă de bujie incandescentă este deconectată.



Nu porniți vehiculul dvs. prin împingere sau tractare. Folosiți cabluri de pornire. Vezi **Pornirea asistată a vehiculului** (pagina 220).



Nu decuplați contactul când conduceți.

CAPAC REZERVOR

AVERTIZARI



Aveți grijă când alimentați să evitați stropirea oricărui carburant rămas în pistolul de alimentare.



Nu folosiți niciun fel de flacără sau căldură în apropierea sistemului de alimentare cu carburant. Sistemul de alimentare cu carburant este sub presiune. Există un risc de rănire dacă sistemul de alimentare are scurgeri.

Alimentare și realimentare

ATENȚIONARE

! Dacă folosiți pulverizarea de înaltă presiune pentru a vă spăla vehiculul, pulverizați scurt doar capacul rezervorului de combustibil de la o distanță de minim 200 centimetri.

Tipul 1

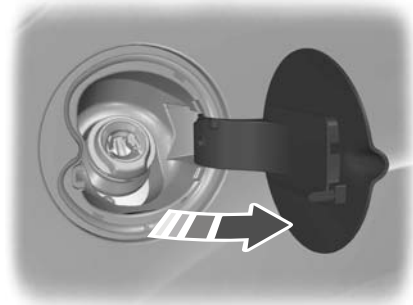

E135934

Tipul 2

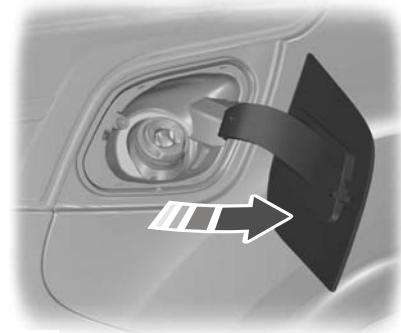

E135935

1. Apăsați clapeta pentru a o deschide. Deschideți clapeta complet până se angrenează.

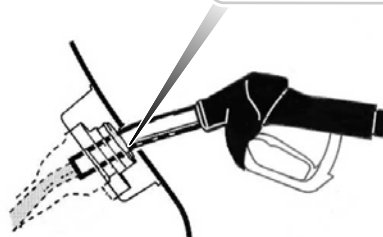
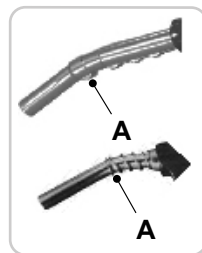

E139202

Nota: Când introduceți pistolul de alimentare cu carburant, se va deschide un element de blocare cu arc dacă este detectat pistolul de dimensiune corectă. Aceasta ajută la evitarea alimentării cu carburant nepotrivit.

2. Introduceți duza de alimentare cu combustibil până la și inclusiv la primul șanț de pe duza **A**. Mențineți duza pe capacul deschiderii conductei de alimentare.

AVERTIZARE



Terminați alimentarea după ce pistolul se oprește a doua oară. Carburantul suplimentar va umple volumul de expansiune din rezervor ceea ce ar putea duce la scurgerea carburantului. Scurgerile de carburant ar putea fi periculoase pentru alți participanți la trafic.

Alimentare și realimentare

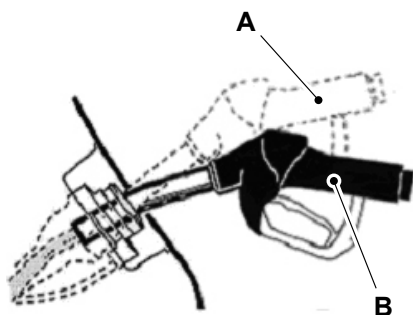

E139203

- A Poziție incorectă
- B Poziție corectă

3. Nu ridicați duza în timpul umplerii. Aceasta poate afecta debitul de combustibil, închizând duza de combustibil înainte ca rezervorul de combustibil să se umple.

Tipul 1

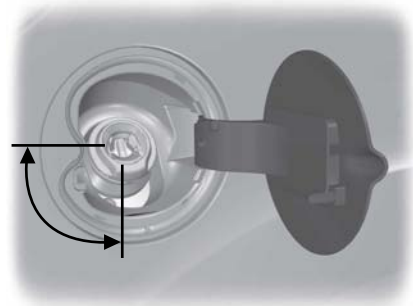

E139204

Tipul 2

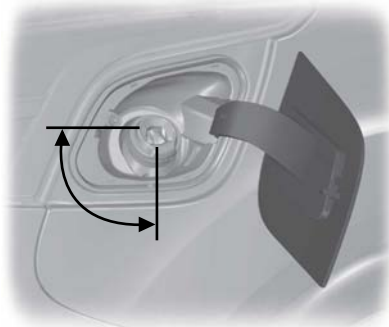

E139205

4. Utilizați duza în zona indicată.

AVERTIZARI

 Vă recomandăm să scoateți duza de alimentare lent pentru a permite ca restul de combustibil să se scurgă în rezervorul de combustibil. Ca alternativă, puteți aștepta 10 secunde înainte de a scoate duza de combustibil.

 Nu scoateți duza din poziție de introducere completă pe parcursul întregului proces de alimentare.

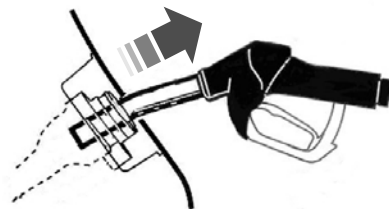

E119081

5. Ridicați ușor duza de alimentare pentru a o scoate.

Alimentare și realimentare

Alimentarea dintr-o canistră

Utilizați pâlnia care se află în torpedu.

REALIMENTARE

ATENȚIONARE

 Nu încercați să porniți motorul dacă ați umplut rezervorul de carburant cu un carburant incorect. Această acțiune poate avaria motorul. Solicitați imediat verificarea sistemului de către un mecanic cu o calificare corespunzătoare.

REALIMENTARE - E85

ATENȚIONARE

 Nu încercați să porniți motorul dacă ați umplut rezervorul de carburant cu un carburant incorect. Această acțiune poate avaria motorul. Apelați imediat la un tehnician specializat pentru verificarea sistemului.

După alimentare, lăsați 5 minute motorul să funcționeze normal la peste 48 km/h (30 mph) pentru a reduce riscul unui timp mărit de repornire a motorului.

CONSUM COMBUSTIBIL

Cifrele privind emisiile de CO₂ și consumul de carburant sunt stabilite prin intermediul unor teste de laborator, efectuate de către toți fabricanții de vehicule în conformitate cu Directiva CEE 80/1268/CEE și amendamentele acesteia.

Scopul acestora este de a crea comparații între mărci și modele de vehicule. Nu sunt stabilite în scopul de a reprezenta nivelul consumului de carburant al vehiculului dumneavoastră într-o situație reală. Consumul de carburant, în situații reale, este influențat de o multitudine de factori precum: stilul de a conduce, deplasarea cu viteză ridicată, opririle și pornirile, folosirea aerului condiționat, accesoriile montate și remorcarea etc.

Reprezentantul dumneavoastră Ford vă poate oferi sfaturi pentru scăderea consumului de carburant.

SPECIFICAȚIILE TEHNICE

Focus

Consum combustibil

Variantă	Urban	Extra-urban	Combinat	Emisii CO ₂
	l/100 km (mpg)	l/100 km (mpg)	l/100 km (mpg)	g/km
1.6L Duratec-16V Ti-VCT - Sigma Stage V, cu 5 uși, toate cu excepția vehiculelor cu transmisie automată DPS6	8 (35,3)	4,7 (60,1)	5,9 (47,9)	136

Alimentare și realimentare

Varianta	Urban	Extra-urban	Combinat	Emisii CO2
	l/100 km (mpg)	l/100 km (mpg)	l/100 km (mpg)	g/km
1.6L Duratec-16V Ti-VCT - Sigma Stage V, cu 4 uși și break, toate cu excepția vehiculelor cu transmisie automată DPS6	8,1 (34,9)	4,8 (58,9)	6 (47,1)	139
1.6L Duratec-16V Ti-VCT - Sigma Stage V, vehiculele cu transmisie automată DPS6	9,3 (30,4)	4,8 (58,9)	6,4 (44,1)	149
1.6L EcoBoost - Sigma Stage V, vehicule fără start-stop	8,3 (34)	5 (56,5)	6,2 (45,6)	144
1.6L EcoBoost - Sigma Stage V, vehicule cu start-stop	7,7 (36,7)	5 (56,5)	6 (47,1)	139
2.0L Duratec-HE - M14 Stage V, vehicule cu transmisie manuală	9,6 (29,4)	5 (56,5)	6,7 (42,2)	149
2.0L Duratec-HE - M14 Stage V, vehicule cu transmisie automată	9,1 (31)	4,9 (57,6)	6,4 (44,1)	156
1.6L Duratorq-TDCi - DV Stage V, vehicule fără start-stop	5,7 (49,6)	3,7 (76,3)	4,5 (62,8)	117
1.6L Duratorq-TDCi - DV Stage V, vehicule cu start-stop	5,1 (55,4)	3,7 (76,3)	4,2 (67,3)	109
2.0L Duratorq-TDCi - DW Stage V, vehicule fără transmisie manuală	6,3 (44,8)	4,2 (67,3)	5 (56,5)	129
2.0L Duratorq-TDCi - DW Stage V, vehicule cu transmisie automată	6,8 (41,5)	4,4 (64,2)	5,3 (53,3)	139

Transmisie

TRANSMISIE MANUALĂ

Selectați marșarierul

ATENȚIONARE

! Nu schimbați în marșarier atunci când vehiculul este în mișcare. Această acțiune poate duce la deteriorarea transmisiei.

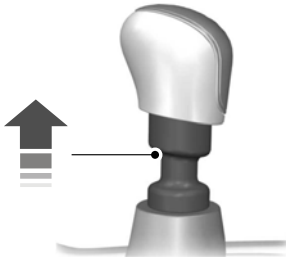

E99067

La unele vehicule, este necesar să se ridice manșonul în timp ce se selectează marșarierul.

Vehicule cu transmisie cu 5 trepte

ATENȚIONARE

! Apăsați complet pedala de ambreiaj și așteptați trei secunde înainte de a selecta marșarierul.

TRANSMISIE AUTOMATĂ

Pozițiile manetei schimbătorului de viteze



E133124

- P Parcare
- R Marșarier
- N Punct mort
- D Condus
- S Modul Sport și schimbarea manuală a treptelor de viteză
- + Schimbare manuală în treapta superioară
- Schimbare manuală în treapta inferioară

AVERTIZARE

! Acționați frânele înainte de a muta maneta schimbătorului de viteze și mențineți-le acționate până în momentul în care sunteți gata de deplasare.

Apăsați butonul de pe levierul selector pentru a schimba în fiecare poziție.

Poziția manetei schimbătorului de viteze va fi indicată în afișajul informativ.

Transmisie

Parcare

AVERTIZARI



Selectați parcare numai atunci când autovehiculul este staționat.



Acționați frâna de parcare și selectați parcare înainte de a părăsi autovehiculul.

Asigurați-vă că maneta schimbătorului de viteze este blocată în poziție.

Nota: *Va fi emisă o avertizare sonoră în cazul în care ați deschis ușa șoferului și nu ați selectat parcare.*

În această poziție, puterea nu este transmisă roților motoare, iar transmisia este blocată. Puteți porni motorul cu maneta schimbătorului de viteze în această poziție.

Marșarier

AVERTIZARI



Selectați marșarier numai când autovehiculul este staționat și motorul este la turația de ralanti.



Opriti-vă întotdeauna complet înainte de a scoate din marșarier.

Selectați marșarierul pentru a permite vehiculului să se deplaseze înapoi.

Punct mort

În această poziție, puterea nu este transmisă roților motoare, dar transmisia nu este blocată. Puteți porni motorul cu maneta schimbătorului de viteze în această poziție.

Conduc

Nota: *Schimbarea treptei de viteză se va produce numai atunci când viteza autovehiculului și turația motorului sunt coresponzătoare.*

Nota: *Puteți anula manual treapta selectată curentă cu ajutorul butoanelor + și -.*

Selectați condus pentru a schimba automat treptele de viteză pentru mers înainte.

Transmisia va selecta treapta de viteză adecvată pentru o performanță optimă în funcție de temperatura ambiantă, unghiul de înclinare a șoselei, încărcătura autovehiculului și aportul șoferului.

Modul Sport și schimbarea manuală a treptelor de viteză

Modul Sport

Nota: *În modul Sport, transmisia funcționează normal, dar treptele de viteză sunt selectate mai rapid și la turații mai ridicate ale motorului.*

Nota: *În modul Sport litera S va fi afișată pe tabloul de bord.*

Activați modul **Sport** prin deplasarea manetei schimbătorului de viteze în poziția **S**. Modul **Sport** va rămâne activ până când schimbați manual într-o treaptă de viteză superioară ori inferioară cu ajutorul **+** sau **-** ori readuceți levierul selector în poziția **D**.

Schimbare manuală

AVERTIZARE



Nu mențineți permanent butoanele în **-** sau **+**.

ATENȚIONARE



Transmisia va trece automat într-o treaptă inferioară în momentul în care turația motorului este prea redusă.

Apăsăți butonul **-** pentru a schimba în treapta inferioară sau apăsați butonul **+** pentru a schimba în treapta superioară.

Transmisie

Unele trepte de viteză pot fi omise prin apăsarea repetată a butoanelor la intervale scurte.

Modul manual asigură și funcția de retrogradare forțată. Consultați **Retrogradare forțată**.

Sugestii pentru conducerea cu transmisia automată

ATENȚIONARE

 Nu lăsați motorul la ralanti timp îndelungat în mers și cu frânele acționate.

Punerea în mișcare

1. Eliberați frâna de parcare.
2. Eliberați frâna de parcare și apăsați pedala de accelerație.

Oprirea

1. Eliberați pedala de accelerație și apăsați pedala de frână.
2. Acționați frâna de mână.
3. Selectați poziția neutră sau de parcare.

Retrogradare forțată

Apăsați complet pedala de accelerație având maneta schimbătorului de viteze în poziția condus pentru a selecta următoarea treaptă inferioară pentru o performanță optimă. Eliberați pedala de accelerație în momentul în care nu mai aveți nevoie de retrogradarea forțată.

Manetă de eliberare a poziție de parcare în caz de urgență

Utilizați maneta pentru a deplasa maneta schimbătorului de viteze din poziția de parcare în eventualitatea unei defecțiuni electrice sau când autovehiculul dumneavoastră are bateria descărcată.

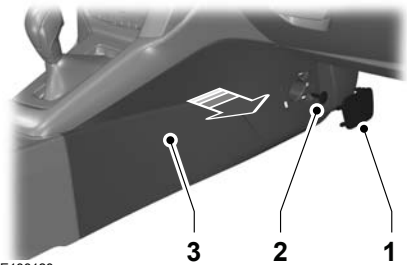

1. Scoateți cu atenție capacul.
2. Desprindeți clema de fixare.
3. Scoateți panoul lateral al consolei centrale.

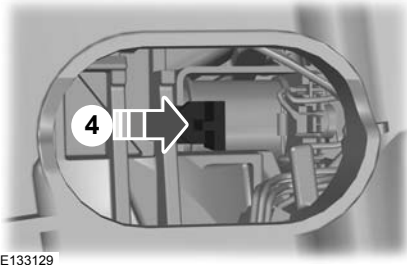

Nota: Maneta este albă.

4. Acționați pedala de frână. Cu ajutorul unui instrument adecvat, apăsați și țineți maneta înainte, trăgând simultan levierul selector din poziția de parcare și apoi în poziția de punct mort.

Frâne

PRINCIPIU DE OPERARE

Nota: În funcție de legislația în vigoare a țării în care autovehiculul a fost fabricat, lămpile de frână pot clipi dacă frânați puternic.

Nota: Sunt normale zgomotele ocazionale de la frâne, acestea neindicând adesea o problemă. În cazul funcționării normale, este posibil ca sistemul să emită scârțâituri sau suierături când se acționează frânele. Astfel de zgomote sunt de regulă provocate de condiții de mediu precum frigul, căldura, umezeala, praful de pe carosabil, sarea sau noroiul.

Frâne cu discuri

Umezirea discurilor de frână cauzează reducerea eficienței la frânare. Apăsați ușor pedala de frână atunci când ieșiți de la spălătoria auto pentru a înlătura pelicula de apă.

Sistem anti-blocare frâne (ABS)

AVERTIZARE



ABS-ul nu vă absolvă de responsabilitatea de a conduce cu atenția și prudența cuvenite.

ABS-ul vă ajută să controlați în totalitate volanul și stabilitatea direcției atunci când frânați brusc, într-o situație de urgență, împiedicând blocarea roților.

SFATURI PRIVIND CONDUCEREA CU SISTEMUL DE ANTI-BLOCARE A FRÂNEI

Atunci când sistemul ABS funcționează, pedala de frână va pulsa. Acest comportament este normal. Mențineți apăsarea pe pedala de frână.

Sistemul ABS nu va elimina pericolele inerente când:

- conduceți la o distanță prea mică față de autovehiculul din fața dumneavoastră.
- autovehiculul acvplanează.
- luați curbele la viteze prea mari.
- suprafața carosabilă este în condiție proastă.

FRÂNĂ DE PARCARE

AVERTIZARE



Vehiculele cu transmisie automată trebuie să fie întotdeauna lăsate cu maneta de selectare în poziția **P (Parcare)**.

- Apăsați ferm pedala frânei de picior.
- Trageți energic maneta frânei de mână în sus, până la capăt.
- Nu apăsați butonul de eliberare în timp ce trageți de manetă în sus.
- În cazul în care vehiculul dumneavoastră este parcat pe un deal și este orientat în sus, selectați treapta întâi de viteză sau **P (Parcare)** și trageți de volan în sensul opus față de bordură.
- În cazul în care vehiculul dumneavoastră este parcat pe un deal și este orientat în jos, selectați marșarierul sau **P (Parcare)** și trageți de volan în sensul bordurii.

Pentru a elibera frâna de mână, apăsați cu fermitate pedala de frână, trageți ușor maneta în sus, apăsați butonul de eliberare și împingeți maneta în jos.

Control stabilitate

PRINCIPIU DE OPERARE

Programul de stabilitate electronică (ESP)

AVERTIZARE



ESP nu elimină responsabilitatea dumneavoastră de a conduce cu precauția și atenția adecvate.

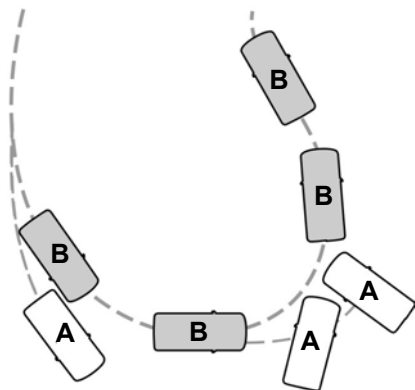

E72903

- A fără ESP
- B cu ESP

ESP asigură stabilitatea atunci când vehiculul se îndepărtează de traiectoria stabilită. Acest lucru este asigurat prin frânarea roților individuale și reducerea cuplului motor, după necesități.

Sistemul asigură, de asemenea, un control mărit al tracțiunii, reducând cuplul motor și posibil acționând frâna pe anumite roți dacă acestea derapează atunci când accelerați. Aceasta vă îmbunătățește capacitatea de a vă deplasa pe drumurile alunecoase sau suprafețele instabile și mărește confortul, reducând deraparea roților pe drumurile cu serpentine.

Lampa de avertizare a sistemului de control al stabilității (ESP)

Lampa de avertizare ESP se va aprinde atunci când sistemul este în funcțiune. Vezi **Lămpi și semnale de avertizare** (pagina 77).

Sistemul de frânare de urgență

AVERTIZARE



Sistemul de frânare de urgență nu elimină responsabilitatea dumneavoastră de a conduce cu precauția și atenția adecvate.

Sistemul de frânare de urgență va detecta atunci când frânați puternic, măsurând forța cu care apăsați pedala de frână. Va asigura eficiența maximă de frânare cât timp țineți pedala apăsată. Sistemul de frânare de urgență poate reduce distanțele de oprire în situațiile critice.

Controlul stabilității remorcii

AVERTIZARE



Sistemul de control al stabilității remorcii nu vă eliberează de responsabilitatea de a conduce cu grija și atenția convenite vehiculul care tractează.

Controlul stabilității remorcii este o funcție avansată a ESP și ea detectează în mod automat când o remorcă începe să se balanseze.

Dacă apare această situație, sistemul va frâna în mod automat și individual roțile pentru a stabiliza remorca și vehiculul. În cazul în care este detectată o oscilație foarte mare, cuplul motor va fi redus și mișcarea vehiculului va fi încetinită în mod automat.

Control stabilitate

FOLOSIRE SISTEM STABILITATE

Nota: *Sistemul se va activa automat de fiecare dată când treceți contactul în poziția pornit.*

Pentru activarea și dezactivarea sistemului.
Vezi **Afișaj informații** (pagina 81).

Asistare pornire în pantă

PRINCIPIU DE OPERARE

Sistemul facilitează pornirea atunci când vehiculul se află pe o pantă, fără să fie necesară utilizarea frânei de mână.

Atunci când sistemul este activ, autovehiculul va rămâne pentru scurt timp staționar pe un drum înclinat după ce eliberați pedala de frână. Astfel, puteți lua piciorul de pe pedala de frână și apăsa pedala de accelerație, pentru a porni. Frânele sunt eliberate automat odată ce motorul a atins un cuplu suficient pentru ca să împiedice deplasarea vehiculului în josul pantei. Acest lucru este un avantaj la pornirea pe o panta, de exemplu, o rampa dintr-un parc de masini, semafoare sau mersul înapoi în sens ascendent într-o parcare.

AVERTIZARE



Sistemul nu înlocuiește frâna de mână. Atunci când coborâți din vehicul, acționați întotdeauna frâna de mână și selectați prima viteză sau marșarierul.

FOLOSIRE ASISTARE LA PORNIREA DIN RAMPA

Sistemul este activat automat atunci când opriți autovehiculul pe un drum cu o înclinație mai mare de 3%. Sistemul funcționează cu vehiculul orientat în josul pantei dacă este selectat marșarierul și în susul pantei dacă este selectată o treaptă de viteză pentru mers înainte.

Doar la autovehicule cu transmisie manuală

Sistemul poate fi activat și dezactivat prin intermediul afișajului informativ. Vezi **Informații generale** (pagina 81).

Activarea sistemului

AVERTIZARI



Trebuie să rămâneți în interiorul vehiculului odată ce ați activat sistemul.



Sunteți în permanență responsabil pentru menținerea autovehiculului sub control, supravegherea sistemului și intervenire, dacă este cazul.



Dacă se detectează o disfuncționalitate în timp ce sistemul este activ, sistemul va fi dezactivat, iar pe afișaj va apărea un mesaj. Vezi **Mesaje informații** (pagina 89).

Puteți activa sistemul numai dacă au fost îndeplinite următoarele condiții:

- Motorul este pornit.
- Sistemul este activat.
- La autovehiculele cu transmisie manuală, este apăsată pedala de ambreiaj.
- Nu este activat niciun mod de avarie.

Pentru a activa sistemul:

1. Apăsați pedala de frână pentru a opri complet autovehiculul. Țineți apăsată pedala de frână.
2. Dacă senzorii detectează faptul că vehiculul se află pe o pantă, sistemul va fi activat automat.
3. Când luați piciorul de pe pedala de frână, autovehiculul va rămâne pentru scurt timp în pantă fără a rula la vale. Acest interval de imobilitate va fi prelungit automat dacă vă pregătiți să vă deplasați.
4. Porniți ca de obicei. Frânele vor fi eliberate automat.

Asistare pornire în pantă

Dezactivarea sistemului

Pentru a dezactiva sistemul, efectuați **una** dintre următoarele acțiuni:

- Așteptați puțin timp până ce sistemul se dezactivează automat.
- Dacă s-a selectat o treaptă de viteze pentru mers înainte atunci când a fost activat sistemul, selectați marșarierul.
- Dacă s-a selectat marșarierul atunci când a fost activat sistemul, selectați o treaptă de viteze pentru mers înainte.

Parcarea asistată

PRINCIPIU DE OPERARE

AVERTIZARE



Sistemul nu vă scutește de responsabilitatea de a conduce cu grija și atenția cuvenite.

ATENȚIE



Vehiculele prevăzute cu un modul de tractare remorcă care nu este aprobat de noi pot să nu detecteze în mod corect obstacolele.



Senzorii pot să nu detecteze obiecte pe ploii torențiale sau alte condiții care provoacă reflexii fragmentate.



Senzorii pot să nu detecteze obiecte cu suprafețe care absorb ultrasunete.



Sistemul de parcare asistată nu detectează obstacole care se îndepărtează de vehicul. Acestea vor fi detectate doar imediat după ce au pornit din nou spre vehiculul.



Dacă folosiți pulverizarea de înaltă presiune pentru a vă spăla vehiculul, pulverizați senzorii scurt de la o distanță de minim 20 centimetri (8 inch).



Sistemul de parcare asistată emite semnale sonore prin intermediul sistemului audio prevăzut și omologat de Ford. Dacă acesta este nefuncțional, sistemul de parcare asistată nu va funcționa.

Nota: La autovehiculele prevăzute cu cârlig de tractare, sistemul de parcare asistată este dezactivat în mod automat când sunt conectate la priză cu 13 pini orice lămpi (sau plăci de semnalizare) ale remorcii printr-un modul de tractare remorcă omologat de Ford.

Nota: Feriți senzorii de murdărie, gheață și zăpadă. Nu îi curățați cu obiecte ascuțite.

Nota: Sistemul de parcare asistată poate emite avertizări sonore false dacă detectează un semnal care folosește aceeași frecvență ca și senzorii sau dacă vehiculul este complet încărcat.

Nota: Senzorii de distanță spate pot detecta pereții laterali ai garajului. Dacă distanța dintre senzorul de distanță spate și peretele lateral rămâne constantă timp de 3 secunde, avertizarea sonoră va înceta. Pe măsură ce continuați, senzorii de distanță față vor detecta obiecte din spate.

FOLOSIRE AJUTOR PARCARE - VEHICULE CU: AJUTOR LA PARCARE SPATE

AVERTIZARE



Sistemul de parcare asistată nu vă eliberează de responsabilitatea de a conduce cu grija și atenția cuvenite.

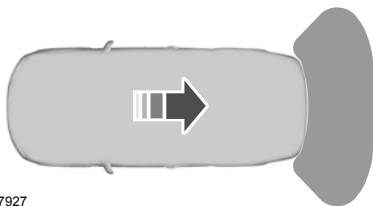

E77927

Senzorul de parcare este activat automat atunci când schimbați în marsul înapoi cu motorul pornit.

Veți auzi un sunet intermitent, la o distanță de aproximativ 150 de centimetri între obstacol și bara de protecție spate și de aproximativ 50 de centimetri de părțile laterale. Reducerea distanței accelerează frecvența sunetului intermitent.

Parcarea asistată

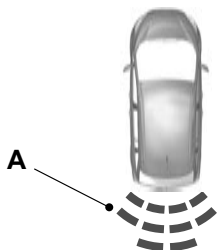

E130178

A Indicatorul de distanță.

Pe măsură ce distanța se reduce, indicatorul se deplasează spre autovehicul.

Veți auzi un sunet continuu începând de la o distanță de mai puțin de 30 de centimetri până la bara de protecție spate.

Nota: La autovehiculele cu cârlig de tractare montat și omologat de Ford, sunetul continuu va începe de la o distanță de 45 de centimetri față de bara de protecție spate.

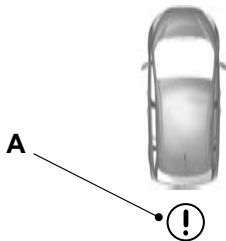

E130179

A Indicatorul de defecțiune.

Nota: Dacă este indicată o defecțiune, sistemul va fi dezactivat. Solicitați verificarea sistemului de către un mecanic cu o calificare corespunzătoare.



E130180

Un simbol de remorcă indică existența unei remorci atașate și sistemul este dezactivat.

FOLOSIRE AJUTOR PARCARE - VEHICULE CU: FRANA DE PARCARE FATA SI SPATE

AVERTIZARE



Sistemul de parcare asistată nu vă eliberează de responsabilitatea de a conduce cu grijă și atenția cuvenite.

Pornirea și oprirea modului de parcare asistată

În mod implicit, parcare asistată este dezactivată. Pentru a activa sistemul de parcare asistată, selectați marșarierul sau apăsați comutatorul din panoul de bord. Pentru localizarea articolului: Vezi **Pe scurt** (pagina 10).

Când parcare asistată este activată, comutatorul acesteia este iluminat.

Pentru a o dezactiva, apăsați din nou comutatorul.

Parcarea asistată

Manevrarea cu parcarea asistată

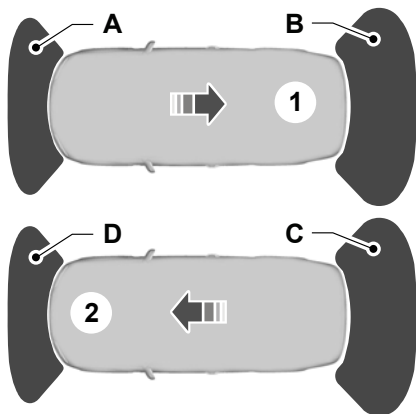

E130381

- 1 Marșarierul selectat
 - 2 Poziția neutră sau o treaptă de mers înainte selectată
- A Afișaj și semnal sonor
B Afișaj și semnal sonor
C Doar afișaj
D Afișaj și semnal sonor

Veți auzi un sunet intermitent la o distanță de aproximativ 150 de centimetri între obstacol și bara de protecție din spate, aproximativ 80 de centimetri între obstacol și bara de protecție din față și aproximativ 50 de centimetri față de părțile laterale. Reducerea distanței accelerează frecvența sunetului intermitent. Veți auzi un sunet continuu începând de la o distanță de mai puțin de 30 de centimetri față de barele de protecție din față și din spate.

Nota: La autovehiculele cu cârlig de tractare montat și omologat de Ford, sunetul continuu va începe de la o distanță de 45 de centimetri față de bara de protecție spate.

Veți auzi un sunet alternant din față și din spate dacă obstacolele sunt la mai puțin de 30 de centimetri față de barele de protecție din față și din spate.

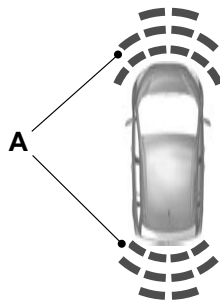

E130382

A Indicatorul de distanță.

Pe măsură ce distanța se reduce, indicatorul se deplasează spre autovehicul.

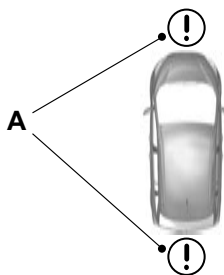

E130383

A Indicatorul de defecțiune.

Nota: Dacă este indicată o defecțiune, sistemul va fi dezactivat. Solicitați verificarea sistemului de către un mecanic cu o calificare corespunzătoare.

Parcarea asistată



E130180

Un simbol de remorcă indică existența unei remorci atașate și senzorii din spate sunt dezactivați.

Cameră video mers înapoi

PRINCIPIU DE OPERARE

Camera este un instrument vizual destinat deplasării înapoi.

AVERTIZARE



Sistemul nu vă scutește de responsabilitatea de a conduce cu grija și atenția cuvenite.

ATENȚIE



Dacă folosiți un pulverizator de înaltă presiune pentru a vă spăla vehiculul, pulverizați scurt asupra camerei de la o distanță de cel puțin 20 de centimetri.



Nu exercitați presiune asupra camerei.

Nota: Protejați camera de impurități, gheață și zăpadă. Nu o curățați cu obiecte abrazive, degresant, ceară sau produse organice. Folosiți doar o cârpă moale.

În timpul funcționării, pe afișaj apar linii de ghidare ce reprezintă traiectoria vehiculului dumneavoastră și distanța aproximativă față de obiectele din spate.

FOLOSIRE CAMERA MERS ÎNAPOI

AVERTIZARI



Funcționarea camerei poate varia în funcție de temperatura mediului exterior, vehicul și condițiile de trafic.



Distanțele de pe ecran pot fi diferite față de distanța reală.



Nu așezați obiecte în fața camerei.

Camera se află pe capota portbagajului, lângă mâner.



E99105

Activarea camerei retrovizoare

ATENȚIONARE



Camera poate să nu detecteze obiectele din apropierea vehiculului.

Cu contactul cuplat și unitatea audio pornită:

1. Apăsăți comutatorul sistemului de parcare asistată din panoul de bord. Pentru localizarea articolului: Vezi **Pe scurt** (pagina 10). Sau
2. Cuplați marșarierul.

Imaginea este afișată pe ecran.

Când sistemul este activat, lampa din comutator se aprinde.

Camera poate să nu funcționeze corect în următoarele situații:

- Zone întunecate.
- Lumină puternică.
- Dacă temperatura mediului exterior crește sau scade rapid.
- În cazul în care camera este udă, de exemplu, pe ploaie sau în condiții de umiditate ridicată.
- Dacă obiectivul camerei este murdar, de exemplu, de noroi.

Cameră video mers înapoi

Utilizarea ecranului

ATENȚIE

❗ Obstacolele aflate deasupra locului de amplasare a camerei nu vor fi arătate. Verificați zona din spatele vehiculului dumneavoastră, dacă este cazul.

❗ Semnele au doar rol orientativ și sunt calculate pentru vehiculele aflate la sarcină maximă, pe o suprafață carosabilă uniformă.

Liniile indică un traseu proiectat (pe baza unghiului curent al volanului) și distanța de la oglinzile exterioare și bara spate.

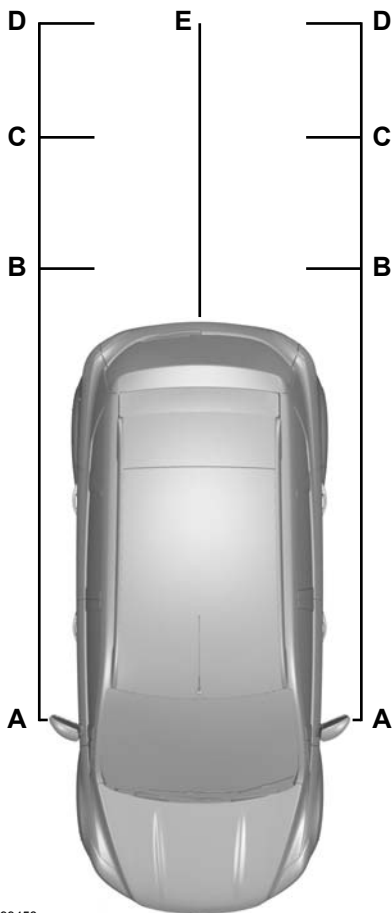

E99458

- A Distanța la oglinda exterioară - 0,1 metri (4 inci)
- B Roșu - până la 0,3 metri (12 inci)
- C Galben - de la 0,3 la 0,6 metri (12 - 24 inci)

Cameră video mers înapoi

- D Verde - de la 0,6 la 0,9 metri (24 - 35 inchi)
- E Galben - linia mediană a traseului proiectat

Nota: *Linia verde este extinsă de la 0,9 metri (35 inchi) până la o distanță de 3,2 metri (126 inchi).*

Nota: *La deplasarea în marșarier cu o remorcă, liniile de pe ecran nu sunt prezentate. Camera va arăta sensul autovehiculului, și nu remorca.*

Dezactivarea camerei retrovizoare

Nota: *Decuplați marșarierul. Ecranul va rămâne aprins pentru o perioadă scurtă de timp înainte de a se stinge.*

Nota: *Sistemul se va închide automat după ce viteza vehiculului a ajuns la aproximativ 15 km/h (9 mph).*

Apăsăți comutatorul sistemului de parcare asistată din panoul de bord. Pentru localizarea articolului: Vezi **Pe scurt** (pagina 10).

Vehiculele cu asistare la parcare

Pe ecran va fi afișată, în plus, o bară de distanță colorată. Acest indicator arată distanța de la bara spate la obstacolul detectat.

Codurile de culoare sunt următoarele:

- Verde - de la 0,6 la 1,8 metri (24 - 71 inchi).
- Galben - de la 0,3 la 0,6 metri (12 - 24 inchi).
- Roșu - 0,3 metri (12 inchi) sau mai puțin.

Asistența de parcare activă

PRINCIPIU DE OPERARE

AVERTIZARI



Sistemul nu vă scutește de responsabilitatea de a conduce cu grija și atenția cuvenite.



Sunteți în permanență responsabil pentru menținerea autovehiculului sub control, supravegherea sistemului și intervenire, dacă este cazul.



Trebuie să vă asigurați că spațiul selectat rămâne neobstrucționat permanent în cursul manevrelor.



S-ar putea ca vehiculele cu sarcini în consolă, mobilierul stradal și alte obiecte să nu fie detectate de sistem.

Trebuie să vă asigurați că spațiul selectat este adecvat pentru parcare.



Nu utilizați sistemul dacă este atașată o remorcă la autovehicul.



Nu utilizați sistemul dacă este atașat un suport pentru biciclete în partea din spate a autovehiculului.



Nu utilizați sistemul dacă este atașat un obiect în consolă la pavilion.



Dacă manevra este întreruptă înainte de finalizare, sistemul va fi dezactivat. Poziția volanului nu indică poziția efectivă a direcției și va trebui să preluați controlul asupra autovehiculului.



Asigurați-vă că îmbrăcămintea largă, mâinile sau brațele nu sunt prinse de volanul în curs de rotire.

Sistemul detectează un spațiu de parcare paralelă adecvat și ghidează autovehiculul în spațiul respectiv. Sistemul controlează direcția în timp ce șoferul controlează pedala de accelerație, transmisia și frânele. Manevra poate fi oprită oricând prin acționarea volanului sau apăsarea butonului de comandă pentru parcare asistată activ. Vezi **Pe scurt** (pagina 10).

Sistemul va instrui optic și acustic șoferul în cursul procedurii pentru parcare în siguranță a autovehiculului.

FOLOSIND ASISTENȚA DE PARCARE ACTIVĂ

ATENȚIE



Senzorii pot să nu detecteze obiecte pe ploii torrențiale sau alte condiții care provoacă reflexii fragmentate.



Senzorii pot să nu detecteze obiecte cu suprafețe care absorb ultrasunete.



Este posibil ca senzorii să nu detecteze bordura.

Nota: Dacă sistemul de control al tracțiunii este dezactivat, sistemul de parcare asistată activ nu va fi disponibil. Vezi **Informații generale** (pagina 81).

Sistemul nu va poziționa autovehiculul corect dacă:

- se utilizează o roată de rezervă, respectiv un pneu uzat semnificativ mai mult decât celelalte pneuri utilizate
- pe autovehicul nu sunt instalate pneuri de dimensiunile specificate montate din fabricație
- pneurile patinează
- permiteți autovehiculului să ruleze inerțial
- condițiile meteo sunt precare (ploaie torrențială, ninsoare, ceață etc.).

Deplasați-vă înainte cu o viteză maximă de 30 km/h (18 mph). Apăsăți comutatorul pentru parcare asistată activ. Vezi **Pe scurt** (pagina 10). Utilizați maneta de semnalizare pentru a selecta căutarea pe partea stângă sau pe partea dreaptă a vehiculului.

Asistența de parcare activă

Nota: Dacă nu se face nicio selecție prin intermediul manetei de semnalizare, sistemul va selecta implicit partea pasagerului.

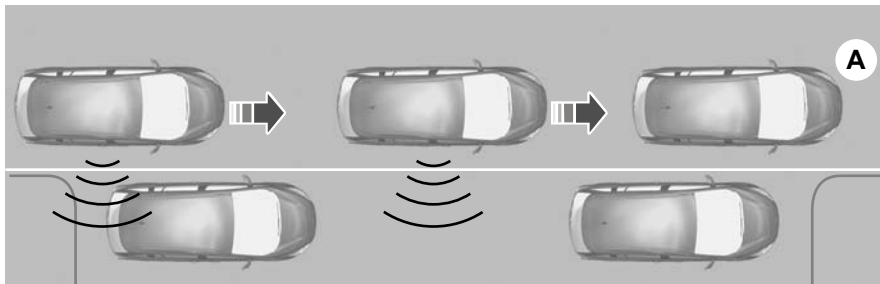

E130107

Nota: Pentru dezactivarea avertizării sonore: Vezi **Setări personalizate** (pagina 88).

Afișajul informativ și multimedia vă va informa și se va emite o avertizare sonoră atunci când este găsit un spațiu adecvat. Pentru a parca vehiculul, urmați instrucțiunile de pe afișajul informativ și multimedia.

Nota: Simbolurile tip săgeată sau imaginile din afișaj indică pe care parte a vehiculului se va efectua parcare de către sistem. Afișajul vă va și informa privind momentul în care să selectați marșarierul.

Încetiniți și opriți-vă la poziția aproximativă **A**, apoi urmați instrucțiunile sistemului.

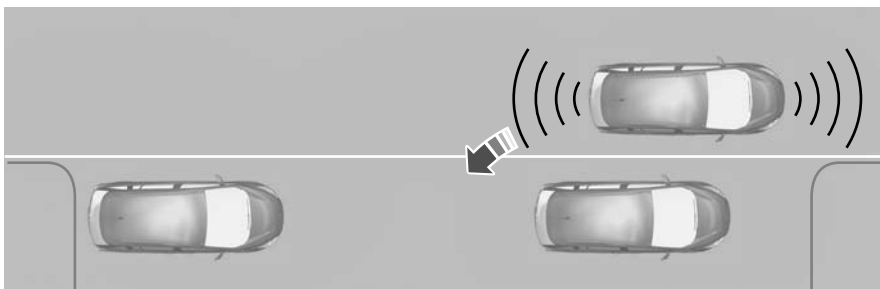

E130108

AVERTIZARE



Dacă este depășită o viteză de 10 km/h, sistemul va fi dezactivat și va trebui să preluați controlul asupra autovehiculului.

Asistența de parcare activă

Deplasați cu atenție autovehiculul spre înapoi prin acționarea pedalelor de accelerație și de frână pentru controlul autovehiculului. Se vor emite semnale de avertizare ale sistemului de parcare asistată. Opriți autovehiculul atunci când auziți un semnal continuu.

Puteți prelua controlul asupra manevrelor prin acționarea volanului. Este posibil să apară un mesaj ce vă informează că funcționarea sistemului poate fi reluată. Pentru a confirma acest mesaj, apăsați butonul pentru parcare asistată activ. Vezi **Pe scurt** (pagina 10).

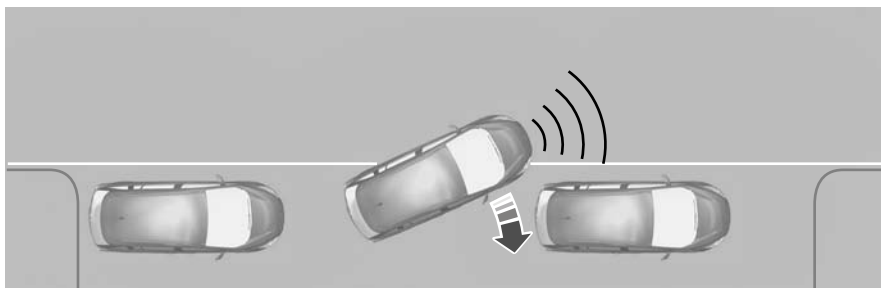

E130109

Deplasați autovehiculul spre înainte. Opriți autovehiculul atunci când auziți un semnal continuu.

Repețiți pașii de mai sus până când autovehiculul este parcat satisfăcător. Afișajul va indica faptul că sistemul a finalizat manevrele.

Pilot automat

PRINCIPIU DE OPERARE

AVERTIZARE



Sistemul nu vă scutește de responsabilitatea de a conduce cu grija și atenția cuvenite.

Sistemul de control automat al vitezei vă permite să controlați viteza folosind comutatoarele și volanul. Puteți folosi sistemul de control automat al vitezei când vehiculul a depășit aproximativ 30 km/h.

FOLOSIRE TEMPOMAT

AVERTIZARE



Nu folosiți sistemul de control automat al vitezei în trafic aglomerat, pe drumuri sinuoase sau atunci când suprafața carosabilă este alunecoasă.

Pornire control automat al vitezei



E130072

Nota: Sistemul este pregătit pentru setarea unei viteze.

Setare viteză

Apăsăți butonul **SET+** sau **SET-** pentru a memora și menține viteza de deplasare curentă. Indicatorul control automat al vitezei se va aprinde. Vezi **Lămpi și semnale de avertizare** (pagina 77).

Schimbarea vitezei setate

AVERTIZARE



Atunci când coborâți o pantă, viteza dumneavoastră poate depăși viteza setată. Sistemul nu va acționa frânele. Schimbați în viteza inferioară și apăsați comutatorul **SET-** pentru a asista sistemul în menținerea vitezei setate.

Nota: Dacă accelerați prin apăsarea pedalei de accelerație, viteza setată nu se va modifica. Atunci când eliberați pedala de accelerație, veți reveni la viteza setată anterior.

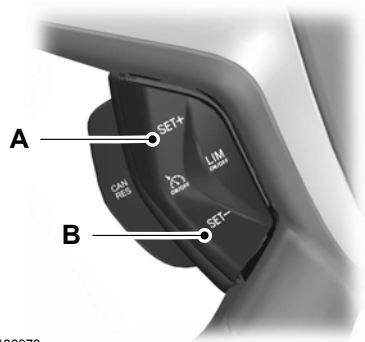

E130073

- A Accelerare
- B Decelerare

Anulare viteză setată

Apăsăți pedala de frână sau acționați comutatorul **CAN**.

Pilot automat

Nota: *Sistemul nu va mai controla viteza dumneavoastră. Indicatorul control automat al vitezei nu se va mai aprinde, dar sistemul va reține viteza setată anterior.*

Revenire la viteza setată

Acționați comutatorul **RES**.

Indicatorul control automat al vitezei se va aprinde și sistemul va încerca să revină la viteza setată anterior.

Oprire control automat al vitezei



E130072

Sistemul nu va reține viteza setată anterior. Indicatorul control automat al vitezei nu se va aprinde.

Controlul automat al vitezei (ACC)

PRINCIPIU DE OPERARE

AVERTIZARI



Sistemul nu constituie un sistem de avertizare sau evitare a coliziunilor. Funcția separată de avertizare

pentru față asigură o avertizare anticolidiune și o funcție de temperaturare. Vezi **Alertă înaintare** (pagina 161). Trebuie să interveniți dacă sistemul nu detectează un vehicul în față.



Când conduceți, sunteți responsabil pentru menținerea distanței și a vitezei corecte, chiar dacă este utilizat sistemul de control adaptiv al vitezei. Trebuie să acordați permanent atenția cuvenită condițiilor de trafic și să interveniți atunci când sistemul de control adaptiv al vitezei nu menține o viteză sau o distanță adecvată.



Sistemul nu vă scutește de responsabilitatea de a conduce cu grija și atenția cuvenite.



Sistemul nu acționează frânele în cazul vehiculelor lente sau imobile, pietonilor, obiectelor de pe carosabil, vehiculelor din sens opus sau a vehiculelor care vă taie calea.

ATENȚIE



Utilizați sistemul de control adaptiv al vitezei doar atunci când condițiile sunt favorabile, de exemplu pe autostrăzi sau drumuri naționale cu un trafic fluent și liber.



Nu îl utilizați în condiții de vizibilitate precară, în special pe ceață, ploaie torențială, bură sau zăpadă.



Nu îl utilizați pe drumuri alunecoase sau acoperite de polei.



Nu utilizați sistemul la intrarea sau ieșirea de pe autostradă.

ATENȚIE



Senzorul radar are un câmp limitat de acoperire. În unele situații, acesta poate detecta un alt vehicul decât cel așteptat sau poate să nu detecteze niciun vehicul.

Nota: Când controlul automat al vitezei este activat, este posibil să auziți unele sunete neobișnuite în cursul frânării automate. Acest lucru este normal și este cauzat de sistemul automat de frânare.

Nota: Păstrați curată partea frontală a autovehiculului, fără etichete metalice sau alte obiecte, inclusiv sisteme de protecție sau lumini suplimentare, ce ar putea stânjeni funcționarea senzorului.

Sistemul este menit să ajute la menținerea unei distanțe sigure față de vehiculul aflat în față sau la setarea unei viteze de deplasare dacă nu se află un vehicul mai lent în față. Sistemul are rolul de a asigura o funcționare îmbunătățită a autovehiculului atunci când se circulă în spatele altor vehicule aflate pe aceeași bandă și circulând în același sens.

Sistemul se bazează pe utilizarea unui senzor radar ce proiectează un fascicul radar direct în fața autovehiculului. Acesta detectează orice vehicul aflat în față în aria de acoperire a sistemului.

Senzorul radar este montat în spatele grilei frontale.

Controlul automat al vitezei (ACC)

Probleme referitoare la fasciculul de detecție radar

A

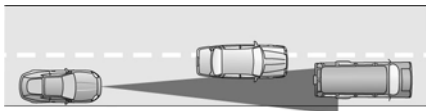

B

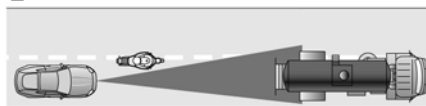

C

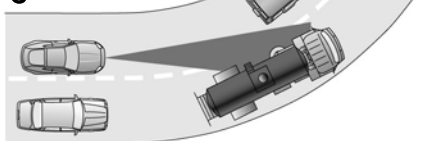

E71621

Problemele de detecție pot să apară:

- Pentru vehiculele ce circulă pe benzile învecinate și pătrund pe banda dumneavoastră, acestea putând fi detectate doar după ce intră complet pe banda dumneavoastră (**A**). Motocicletele s-ar putea să fie detectate târziu sau chiar deloc. (**B**)
- Cu vehiculele din față când intrați și ieșiți dintr-o curbă (**C**). Fasciculul de detecție radar nu va urma traiectoria curbelor strânse din traseu.

În astfel de cazuri, este posibil ca sistemul să frâneze târziu sau brusc. Trebuie să rămâneți atent și să interveniți dacă este cazul.

Frânarea automată cu ACC

AVERTIZARI



Trebuie să acționați imediat ce sunteți avertizat, întrucât frânarea controlului automat al vitezei nu va fi suficientă pentru păstrarea unei distanțe sigure față de vehiculul din față.



În anumite cazuri, este posibil să nu se emită nicio avertizare sau ca aceasta să fie emisă cu întârziere. Trebuie să acționați întotdeauna frânele când este cazul.



Când urmați un vehicul aflat în față, controlul automat al vitezei nu va decelera automat până la oprire.

Sistemul va frâna automat în locul dvs, dacă frânarea este necesară pentru a se păstra distanța setată între autovehiculul dumneavoastră și vehiculul detectat în față. Această capacitate de frânare este limitată la aproximativ 30% din capacitatea totală a frânei de serviciu, pentru a se asigura o călătorie lină și confortabilă. Dacă mașina trebuie frânată mai mult de atât, și nu interveniți pentru a frâna personal, se va emite o avertizare sonoră și va fi afișat un simbol de avertizare pe tabloul de bord.

Controlul automat al vitezei (ACC)

UTILIZAREA CONTROLULUI AUTOMAT AL VITEZEI

Sistemul este acționat prin intermediul comenzilor montate pe volan.

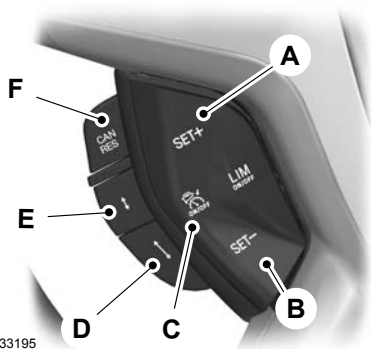

E133195

- A Creșterea vitezei setate
- B Reducerea vitezei setate
- C Activare/dezactivare ACC
- D Creștere distanță ACC
- E Reducere distanță ACC
- F Anulare/reluare ACC

Pornirea sistemului

Apăsați butonul **C**. Sistemul este setat pe modul de așteptare.

Setare viteză

Nota: Sistemul trebuie să fie în modul de așteptare.

Apăsați butonul **A** sau butonul **B** pentru a selecta viteza de croazieră dorită. Viteza este afișată pe afișajul informativ și memorată ca viteză setată.

Schimbarea vitezei setate

Nota: Viteza autovehiculului poate fi mărită sau redusă în trepte de câte 5 km/h.

Nota: Dacă sistemul nu reacționează la aceste modificări, cauza poate ține de distanța setată față de vehiculul din față, ce împiedică o creștere a vitezei.

Apăsați butonul **A** pentru a mări sau butonul **B** pentru a reduce viteza setată până ce se afișează viteza setată dorită pe ecranul informativ. Viteza vehiculului va atinge treptat viteza selectată.

Setarea distanței față de vehiculul din față

ATENȚIONARE



Utilizați o setare adecvată pentru distanță, în conformitate cu reglementările rutiere locale.

Nota: Distanța setată este dependentă de timp, astfel că distanța va fi corectată automat în funcție de viteză. De exemplu, pentru o setare a distanței de patru bare, intervalul de timp setat este de 1,8 secunde. Aceasta înseamnă că, la o viteză de 100 km/h, distanța față de vehiculul din față va fi menținută la 50 m.

Nota: Dacă pedala de accelerație este apăsată pentru scurt timp, de exemplu în depășire, sistemul este dezactivat temporar, iar apoi reactivat atunci când este eliberată pedala de accelerație. Se afișează un mesaj pe ecranul informativ.

Nota: Distanța setată nu se schimbă în timpul cuplării și decuplării contactului.

Controlul automat al vitezei (ACC)

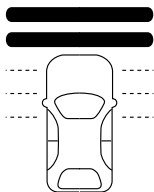

E82311

Distanța dintre autovehiculul dumneavoastră și vehiculul detectat în față este menținută printr-o setare a unei variabile. Există cinci trepte, ce sunt reprezentate prin bare horizontale pe afișajul informativ. O liniuță indică cea mai mică distanță, iar cinci liniuțe indică cea mai mare distanță reglabilă. Aceste bare sunt goale atunci când vă aflați în modul de așteptare, respectiv pline în modul activ.

Dacă nu este detectat niciun vehicul în față, atunci pe afișaj informativ, sub bare, apare doar autovehiculul dumneavoastră. Sistemul va menține viteza setată atunci când condițiile o permit. Distanța setată este menținută și afișată.

Dacă este detectat un vehicul de către senzor, afișajul va prezenta încă un vehicul deasupra barelor horizontale:

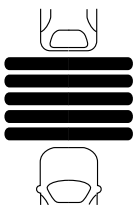

E82312

Acesta este modul de urmărire, iar sistemul va accelera sau decelera după caz, pentru menținerea distanței setate.

Acționați comutatorul **E** pentru a reduce distanța, respectiv comutatorul **D** pentru a mări distanța. Distanța selectată va fi reprezentată prin numărul de bare de pe afișaj.

Nota: Setarea de distanță recomandată este de patru sau cinci bare.

Dezactivarea temporară a sistemului

Nota: Sistemul este anulat când schimbătorul de viteze este deplasat în poziție de punct mort sau dacă pedala de accelerație sau ambreiaj este apăsată o perioadă mai lungă de timp.

Apăsați pedala de frână sau acționați comutatorul **F** pentru a anula sistemul. Sistemul va reveni în modul de așteptare, permițând controlul complet manual al vehiculului. Viteza și distanța setate sunt memorate.

Acționați din nou comutatorul **F** pentru a relua. Sistemul va reintra în funcțiune la viteza și la distanța de vehiculul din față setate anterior dacă o permit condițiile existente.

Oprirea sistemului

Apăsați butonul **C** pentru a opri sistemul.

Nota: La dezactivarea sistemului prin apăsarea butonului **C**, viteza stocată nu este și memorată.

Dezactivarea automată

Nota: Dacă turația motorului scade prea mult, apare un mesaj pe afișajul informativ ce vă indică să treceți în treapta inferioară (doar la transmisii manuale). Dacă nu respectați recomandarea respectivă, sistemul va intra în modul de dezactivare automată.

Nota: Sistemul nu va funcționa dacă controlul tracțiunii a fost dezactivat.

Sistemul este dependent de diferite alte sisteme de siguranță, de exemplu ABS și ESP. Dacă oricare dintre acestea funcționează defectuos sau reacționează într-o situație de urgență, sistemul este dezactivat automat.

Controlul automat al vitezei (ACC)

În cazul unei dezactivări automate, se emite un semnal sonor, și mesajul apare pe afișajul informativ. Vezi **Mesaje informații** (pagina 89). Trebuie să interveniți și să adaptați stilul de conducere și viteza în raport cu vehiculul din față.

O dezactivare automată poate fi cauzată de:

- reducerea vitezei de deplasare sub 30 km/h
- pierderea tracțiunii la roți
- o temperatură prea ridicată a frânelor, de exemplu la conducerea în zone montane sau deluroase
- o turație prea mică a motorului
- acoperirea senzorului radar
- acționarea frânei de mână.

ALERTĂ ÎNAINȚARE

AVERTIZARI



Nu așteptați niciodată o avertizare cu privire la coliziune. Când conduceți, sunteți responsabil pentru menținerea distanței și a vitezei corecte, chiar dacă este utilizat sistemul.



Sistemul va reacționa doar la vehicule aflate în față ce circulă în același sens și nu va reacționa la vehicule lente sau staționare.



Nu conduceți niciodată într-o manieră care să forțeze limitele sistemului. Sistemul este proiectat doar pentru a acorda asistență în situații de urgență.

ATENȚIE



Este posibil ca avertizările să se declanșeze târziu, să nu se declanșeze sau să declanșeze când nu este cazul în urma unor probleme la fasciculul de detectare. Vezi **Principiu de operare** (pagina 157).

ATENȚIE



Sistemul utilizează aceiași senzori radar ca și sistemul de control adaptiv al vitezei, având astfel aceleași limite. Vezi **Principiu de operare** (pagina 157).

Nota: Sistemul de asistență la frânare reduce viteza la coliziune doar dacă frânați imediat ce ați fost avertizat.

Nota: Dacă pedala de frână este apăsată suficient de rapid, atunci frânarea este realizată la forță maximă de frânare, chiar dacă apăsarea asupra pedalei este ușoară.

Nota: Asistența la frânare pregătește sistemul de frânare pentru frânare rapidă și se aplică ușor frânele, lucru sesizat printr-o ușoară smucitură.

Nota: Avertizările cu privire la coliziune survin doar dacă sistemul este activat, însă asistența la frânare este permanentă, neputând fi dezactivată.

Nota: Sistemul poate fi utilizat cu sau fără sistemul de control automat al vitezei activat.

Sistemul vă asistă avertizându-vă privind riscul unei coliziuni cu un vehicul din față.

Sistemul vă atenționează prin avertizări sonore și o avertizare optică pe afișajul informativ. Vezi **Mesaje informații** (pagina 89).

Asistența la frânare este activată pentru a permite o eficiență completă în frânare și pentru a reduce gravitatea unei coliziuni cu vehiculul din față.

Activarea și dezactivarea sistemului

Nota: Când sistemul este dezactivat, o lampă de avertizare rămâne aprinsă pe afișajul informativ. Vezi **Lămpi și semnale de avertizare** (pagina 77).

Controlul automat al vitezei (ACC)

Nota: *Starea sistemului și setările rămân neschimbate la decuplarea și cuplarea contactului.*

Sistemul poate fi activat și dezactivat prin intermediul afișajului informativ. Vezi

Informatii generale (pagina 81).

Reglarea sensibilității funcției de avertizare

Puteți regla sensibilitatea funcției de avertizare a sistemului cu ajutorul butoanelor de pe volan. Vezi **Informatii generale** (pagina 81). Aceasta controlează cât de devreme este activată avertizarea optică și acustică.

Limitator viteză

PRINCIPIU DE OPERARE

AVERTIZARE



Atunci când coborâți o pantă, viteza dumneavoastră poate depăși viteza setată. Sistemul nu va acționa frânele, dar se va emite o avertizare.

Sistemul vă permite să setați o viteză la care autovehiculul va fi mai apoi limitat. Viteza setată devine viteză maximă efectivă a autovehiculului, însă cu opțiunea de depășire temporară a acestei limite dacă este necesar.

FOLOSIND LIMITATORUL DE VITEZĂ

Nota: *Limita de viteză setată poate fi depășită intenționat pentru o scurtă perioadă dacă este nevoie, de exemplu atunci când efectuați o depășire.*

Sistemul este acționat prin intermediul comenzilor montate pe volan.

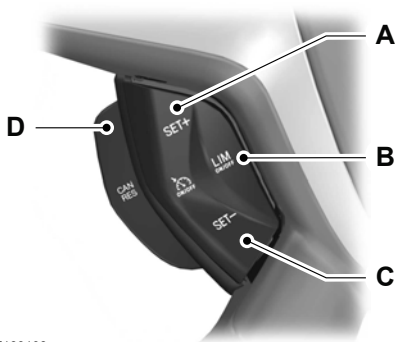

E133198

- A Creșterea vitezei setate
- B Activare/dezactivare limitator de viteză

- C Reducerea vitezei setate
- D Anulare/reluare limitator de viteză

Activarea și dezactivarea sistemului

Apăsăți butonul **B**. Pe afișajul informativ va apărea un mesaj prin care vi se solicită să setați viteza.

Setarea limitei de viteză

Utilizați butoanele sistemului de control adaptiv al vitezei pentru a modifica setarea de viteză maximă.

Apăsăți butonul **A** sau butonul **C** pentru a selecta limita de viteză dorită. Viteza este afișată pe afișajul informativ și memorată ca viteză setată.

Acționați comutatorul **D** pentru a anula limitatorul și pentru a-l trece în modul de așteptare. Dezactivarea este confirmată prin apariția pe afișajul informativ a valorii vitezei taiate.

Acționați comutatorul **D** pentru a reactiva limitatorul. Activarea sistemului este confirmată prin apariția pe afișajul informativ a vitezei setate.

Depășirea intenționată a limitei de viteză setate

Apăsăți complet pedala de accelerație pentru a dezactiva temporar sistemul. Sistemul va fi reactivat de îndată ce viteza autovehiculului scade sub valoarea setată.

Avertizările sistemului

Dacă limita setată este depășită accidental, de exemplu la deplasarea în pantă, valoarea vitezei setate se va aprinde intermitent pe afișajul informativ și veți auzi un sunet de avertizare.

Limitator viteză

Dacă limita setată este depășită intenționat, viteza setată va apărea tăiată pe afișajul informativ.

Avertizarea șoferului

PRINCIPIU DE OPERARE

AVERTIZARI



Sistemul nu vă scutește de responsabilitatea de a conduce cu grija și atenția cuvenite.



Sunteți în permanență responsabil pentru menținerea autovehiculului sub control, supravegherea sistemului și intervenire, dacă este cazul.



Dacă senzorul este blocat, s-ar putea ca sistemul să nu funcționeze.



Luați pauze de odihnă în mod regulat și nu așteptați ca sistemul să vă avertizeze dacă vă simțiți obosit(ă).



Luați pauze de odihnă atunci când o puteți face în condiții de siguranță.



Chiar dacă nu vă simțiți obosit(ă), schimbarea stilului de conducere și a comportamentului obișnuit pot duce la emiterea unei avertizări.

ATENȚIE



În condiții meteorologice nefavorabile sau la temperaturi scăzute, este posibil ca sistemul să nu funcționeze. Ploaia, zăpada, burnița și diferențele mari de luminozitate pot influența senzorul.



Sistemul nu va funcționa dacă senzorul nu poate urmări marcajele de delimitare a benzilor de circulație.



Este posibil ca sistemul să nu funcționeze în zonele în care se efectuează lucrări de reparație stradală.



Este posibil ca sistemul să nu funcționeze pe drumurile cu benzi înguste sau curbe strânse.



Nu efectuați reparații la parbriz în imediata apropiere a senzorului.

ATENȚIE



Dacă vehiculul este echipat cu un set de suspensii neomologat de Ford, s-ar putea ca sistemul să nu funcționeze corect.

Nota: *Îndepărtați permanent de pe parbriz urmele lăsate de păsări, insecte, zăpadă sau gheață.*

Nota: *Rolul său este acela de a-l ajuta pe conducătorul auto în deplasarea pe autostrăzi.*

Nota: *Sistemul calculează un nivel de vigilență la viteze de peste 65 km/h.*

Sistemul vă monitorizează automat stilul de conducere pe baza a diverse informații, inclusiv a celor provenite de la senzorul camerei.

Dacă detectează că deveniți somnoros sau că stilul de conducere se schimbă, sistemul vă atenționează.

UTILIZAREA AVERTIZĂRII ȘOFERULUI

Activarea și dezactivarea sistemului

Nota: *Starea sistemului nu se schimbă în timpul cuplării și decuplării contactului.*

Activați sistemului prin intermediul afișajului informativ. Vezi **Afișaj informații** (pagina 81).

Odată activat, sistemul va calcula nivelul dumneavoastră de vigilență pe baza stilului de conducere în raport cu marcajele de delimitare a benzilor de circulație și cu alți factori.

Avertizările sistemului

Nota: *Sistemul nu va emite avertizări dacă viteza vehiculului este sub 65 km/h.*

Avertizarea șoferului

Sistemul de avertizare constă în două etape. În prima etapă, sistemul emite o avertizare temporară privind necesitatea unei pauze de odihnă. Acest mesaj va fi afișat pentru puțin timp. Dacă nu vă opriți, poate fi emis un al doilea mesaj, care va rămâne pe afișajul informativ până când este anulat. Vezi **Mesaje informații** (pagina 89).

Apăsăți **OK** de pe volan pentru a elimina mesajul de avertizare.

Afișajul sistemului

După activare, sistemul va rula automat pe fundal și doar va emite avertizări dacă este cazul. Puteți vizualiza starea sistemului în orice moment, prin intermediul afișajului informativ. Vezi **Informații generale** (pagina 81).

Nivelul de vigilență este afișat sub forma unei bare colorate formate din șase liniuțe.

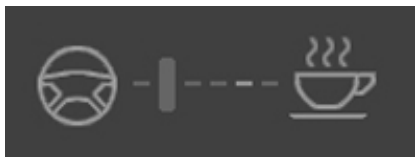

E131358

Nivelul de vigilență este bun, nu este necesară o pauză.

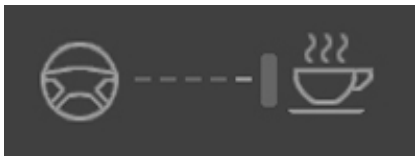

E131359

Nivelul de vigilență este periculos de redus, încând faptul că trebuie să luați o pauză cât mai curând posibil, în condiții de siguranță.

Indicatorul barei de stare se deplasează de la stânga la dreapta, pe măsura scăderii nivelului de vigilență calculat. Pe măsură ce se apropie de simbolul pauzei, culoarea indicatorului se schimbă din verde în galben și, în final, în roșu atunci când este absolut necesar să faceți pauză.

- Verde - nu aveți nevoie de pauză.
- Galben - prima avertizare (temporară).
- Roșu - a doua avertizare.

Nota: Nivelul de vigilență va fi indicat cu gri dacă senzorul camerei nu poate urmări marcasele de delimitare a benzilor de circulație sau dacă viteza vehiculului scade sub aproximativ 65 km/h.

Resetarea sistemului

Puteți reseta sistemul prin una dintre următoarele:

- decuplarea și recuplarea contactului.
- oprirea vehiculului și apoi deschiderea și închiderea ușii șoferului.

Avertizarea pentru banda de plecare

PRINCIPIU DE OPERARE

AVERTIZARI



Sistemul nu vă scutește de responsabilitatea de a conduce cu grija și atenția cuvenite.



Sunteți în permanență responsabil pentru menținerea autovehiculului sub control, supravegherea sistemului și intervenire, dacă este cazul.



Dacă senzorul este blocat, s-ar putea ca sistemul să nu funcționeze.



Este posibil ca marcajele benzilor de circulație să nu fie urmărite întotdeauna corect de senzor. Alte structuri sau obiecte pot fi uneori detectate incorect ca fiind un marcaj al benzii de circulație, ceea ce duce la o avertizare incorectă sau lipsă.

ATENȚIE



În condiții meteorologice nefavorabile sau la temperaturi scăzute, este posibil ca sistemul să nu funcționeze. Ploaia, zăpada, burnița și diferențele mari de luminozitate pot influența senzorul.



Sistemul nu va funcționa dacă senzorul nu poate urmări marcajele de delimitare a benzilor de circulație.



Este posibil ca sistemul să nu funcționeze în zonele în care se efectuează lucrări de reparație stradală.



Este posibil ca sistemul să nu funcționeze pe drumurile cu benzi înguste sau curbe strânse.



Nu efectuați reparații la parbriz în imediata apropiere a senzorului.



Dacă vehiculul este echipat cu un set de suspensii neomologat de Ford, s-ar putea ca sistemul să nu funcționeze corect.

Nota: Îndepărtați permanent de pe parbriz urmele lăsate de păsări, insecte, zăpadă sau gheață.

Nota: Rolul sistemului este acela de a-l ajuta pe conducătorul auto în deplasarea pe autostrăzi.

Nota: S-ar putea ca sistemul să nu funcționeze în cursul frânărilor sau accelerărilor bruște, precum și atunci când schimbați intenționat direcția de mers.

Nota: Sistemul va funcționa dacă se poate urmări cel puțin un marcaj de delimitare a benzilor de circulație.

Nota: Sistemul va funcționa numai începând cu o viteză de deplasare de aproximativ 65 km/h.

În spatele oglinzii retrovizoare interioare este montat un senzor. Acesta monitorizează continuu condițiile pentru a vă alerta cu privire la devierea neintenționată de la banda de circulație la viteze ridicate.

Sistemul va detecta automat și va urmări marcajele benzii de circulație de pe carosabil. Dacă acesta sesizează faptul că vehiculul deviază neintenționat spre limitele benzii de circulație, este afișată o avertizare optică pe afișajul informativ. Se emite de asemenea o avertizare sub forma unei vibrații resimțite la nivelul volanului.

UTILIZAREA AVERTIZĂRII PENTRU BANDA DE PLECARE

Activarea și dezactivarea sistemului

Nota: Când sistemul este dezactivat, o lampă de avertizare rămâne aprinsă pe afișajul informativ. Vezi **Lămpi și semnale de avertizare** (pagina 77).

Nota: Starea sistemului și setările rămân neschimbate la decuplarea și cuplarea contactului.

Avertizarea pentru banda de plecare



E132099

Activați și dezactivați sistemul cu ajutorul butonului de pe maneta de semnalizare.

Apăsăți butonul pentru a opri sistemul. Apăsăți butonul de două ori pentru a porni sistemul.

Setarea nivelului de vibrație a volanului

Sistemul dispune de trei niveluri de intensitate care pot fi setate prin intermediul afișajului informativ. Vezi **Informatii generale** (pagina 81).

Setarea sensibilității sistemului

Puteți modifica rapiditatea cu care sistemul vă avertizează cu privire la o situație periculoasă. Sistemul dispune de două niveluri de intensitate care pot fi setate prin intermediul afișajului informativ. Vezi **Informatii generale** (pagina 81).

Avertizările sistemului



E132651

Pe ambele părți ale reprezentării grafice a vehiculului se afișează o coloană de marcaje de delimitare a benzilor de circulație.

Codurile de culoare ale marcajelor de delimitare a benzilor de circulație sunt următoarele:

- Verde - Sistemul este pregătit să vă avertizeze în cazul unei părăsiri nintenționate a benzii de circulație.
- Roșu - Autovehiculul se apropie sau este prea aproape de limita detectată a benzii de circulație. Întreprindeți imediat acțiuni corective pentru a re poziționa vehiculul.
- Gri - Limita relevantă a benzii de circulație va fi anulată.

Situațiile în care poate fi anulată limita benzii de circulație:

- Marcajele benzii de circulație de pe carosabil nu pot fi detectate de senzor.
- Lămpile de semnalizare de pe partea respectivă a vehiculului sunt aprinse.
- În cursul accelerărilor sau frânărilor bruște, respectiv dacă se acționează intenționat direcția.
- Viteza vehiculului nu se încadrează în limitele de funcționare
- Dacă intervine sistemul ABS sau cel de control al stabilității (ESP).
- Banda de circulație este îngustă.

Dacă marcajele de delimitare a benzilor de circulație devin roșii sau se resimte o vibrație la nivelul volanului, trebuie să întreprindeți imediat acțiuni corective pentru îndreptarea vehiculului și corectarea unei eventuale abateri nintenționate de la banda de circulație.

Asistență pentru păstrarea benzii de mers

PRINCIPIU DE OPERARE

AVERTIZARI



Sistemul nu vă scutește de responsabilitatea de a conduce cu grija și atenția cuvenite.



Sunteți în permanență responsabil pentru menținerea autovehiculului sub control, supravegherea sistemului și intervenire, dacă este cazul.



Dacă senzorul este blocat, s-ar putea ca sistemul să nu funcționeze.



Este posibil ca marcajele benzilor de circulație să nu fie urmărite întotdeauna corect de senzor. Alte structuri sau obiecte pot fi uneori detectate încorect ca fiind un marcaj al benzii de circulație, ceea ce duce la o avertizare incorectă sau lipsă, cu o intervenție incorectă sau lipsă a direcției.



Țineți întotdeauna mâinile pe volan, în caz că este necesar să controlați manual vehiculul.

ATENȚIE



În condiții meteorologice nefavorabile sau la temperaturi scăzute, este posibil ca sistemul să nu funcționeze. Ploaia, zăpada, burnița și diferențele mari de luminozitate pot influența senzorul.



Sistemul nu va funcționa dacă senzorul nu poate urmări marcajele de delimitare a benzilor de circulație.



Este posibil ca sistemul să nu funcționeze în zonele în care se efectuează lucrări de reparație stradală.



Este posibil ca sistemul să nu funcționeze pe drumurile cu benzi înguste sau curbe strânse.



Nu efectuați reparații la parbriz în imediata apropiere a senzorului.

ATENȚIE



Dacă vehiculul este echipat cu un set de suspensii neomologat de Ford, s-ar putea ca sistemul să nu funcționeze corect.

Nota: *Îndepărtați permanent de pe parbriz urmele lăsate de păsări, insecte, zăpadă sau gheață.*

Nota: *Rolul sistemului este acela de a-l ajuta pe conducătorul auto în deplasarea pe autostrăzi.*

Nota: *S-ar putea ca sistemul să nu funcționeze în cursul frânărilor sau accelerărilor bruște, precum și atunci când schimbați intenționat direcția de mers.*

Nota: *Sistemul va funcționa dacă se poate urmări cel puțin un marcaj de delimitare a benzilor de circulație.*

Nota: *Sistemul va funcționa numai între viteze de deplasare de aproximativ 65 km/h - 180 km/h.*

Nota: *Dacă sistemul nu detectează o comandă activă a direcției din partea șoferului, va fi temporar dezactivat până preluați controlul. Sistemul vă alertează printr-o avertizare sonoră și un mesaj din afișaj.*

În spatele oglinzii retrovizoare interioare este montat un senzor. Acesta monitorizează continuu condițiile pentru a vă alerta cu privire la devierea neintenționată de la banda de circulație la viteze ridicate.

Asistență pentru păstrarea benzii de mers

Sistemul va detecta automat și va urmări marcajele benzii de circulație de pe carosabil. Dacă acesta sesizează faptul că vehiculul deviază neintenționat spre limitele benzii de circulație, este afișată o avertizare optică pe afișajul informativ. De asemenea, sistemul va aplica un cuplu pe direcție pentru a corecta traseul vehiculului. Dacă sistemul nu poate corecta traseul vehiculului, se va emite o avertizare la părăsirea benzii de circulație. Vezi **Utilizarea avertizării pentru banda de plecare** (pagina 167).

UTILIZAREA ASISTENȚEI PENTRU PĂSTRAREA BENZII DE MERS

Activarea și dezactivarea sistemului

Nota: Sistemul este implicit setat pe oprit.

Nota: Când sistemul a fost pornit, avertizarea la părăsirea benzii de circulație este implicit activă.



E132099

Activați și dezactivați sistemul cu ajutorul butonului de pe maneta de semnalizare.

Apăsați butonul de trei ori pentru a porni sistemul. Reapăsați butonul pentru a opri sistemul.

Avertizările sistemului



E132651

Pe ambele părți ale reprezentării grafice a vehiculului se afișează o coloană de marcaje de delimitare a benzilor de circulație.

Codurile de culoare ale marcajelor de delimitare a benzilor de circulație sunt următoarele:

- Verde - sistemul este pregătit să intervină dacă survine o părăsire neintenționată a benzii de circulație.
- Galben - sistemul va aplica automat un cuplu pe direcție pentru a alinia traseul vehiculului și a corecta orice abatere neintenționată de la banda de circulație.
- Roșu - Autovehiculul se apropie sau este prea aproape de limita detectată a benzii de circulație. Se emite o avertizare sub forma unei vibrații resimțite la nivelul volanului. Întreprindeți imediat acțiuni corective pentru a re poziționa vehiculul.
- Gri - Limita relevantă a benzii de circulație va fi anulată.

Asistență pentru păstrarea benzii de mers

Situațiile în care poate fi anulată limita benzii de circulație:

- Marcajele benzii de circulație de pe carosabil nu pot fi detectate de senzor.
- Lămpile de semnalizare de pe partea respectivă a vehiculului sunt aprinse.
- În cursul accelerărilor sau frânărilor bruște, respectiv dacă se acționează intenționat direcția.
- Viteza vehiculului nu se încadrează în limitele de funcționare
- Dacă intervine sistemul ABS sau cel de control al stabilității (ESP).
- Banda de circulație este îngustă.

Nota: *Se poate interveni manual asupra sistemului în orice moment al funcționării sale prin rotirea volanului.*

Recunoașterea semnelor de circulație

PRINCIPIU DE OPERARE

AVERTIZARI



Sistemul nu vă scutește de responsabilitatea de a conduce cu grija și atenția cuvenite.



Sunteți în permanență responsabil pentru menținerea autovehiculului sub control, supravegherea sistemului și intervenire, dacă este cazul.



Dacă senzorul este blocat, s-ar putea ca sistemul să nu funcționeze.

ATENȚIE



În condiții meteorologice nefavorabile sau la temperaturi scăzute, este posibil ca sistemul să nu funcționeze. Ploaia, zăpada, burnița și diferențele mari de luminositate pot influența senzorul.



Nu efectuați reparații la parbriz în imediata apropiere a senzorului.



Dacă vehiculul este echipat cu un set de suspensii neomologat de Ford, s-ar putea ca sistemul să nu funcționeze corect.



Utilizați exclusiv piese originale Ford pentru înlocuirea becurilor farurilor. Alte becuri pot reduce performanțele sistemului.

Nota: *Îndepărtați permanent de pe parbriz urmele lăsate de păsări, insecte, zăpadă sau gheață.*

Nota: *Este posibil ca sistemul să nu detecteze toate semnele rutiere.*

Nota: *Sistemul este conceput să citească semne rutiere conforme convenției de la Viena.*

În spatele oglinzii retrovizoare interioare este montat un senzor. Acesta monitorizează constant semnele rutiere pentru a vă avertiza privind limita de viteză legală în vigoare și reglementările privind depășirea.

Sistemul va detecta automat semnele rutiere recunoscute, de exemplu, semnele de limitare a vitezei, semnele de interdicție a depășirii și semnele de sfârșit al limitării de viteză.

UTILIZAREA RECUNOAȘTERII SEMNELOR DE CIRCULAȚIE

Activarea și dezactivarea sistemului

Nota: *Starea sistemului și setările rămân nemodificate la decuplarea și cuplarea contactului.*

Sistemul poate fi activat și dezactivat prin intermediul afișajului informativ. Vezi **Informații generale** (pagina 81).

Setarea avertismentului privind viteza în sistem

Sistemul dispune de un anumit număr de niveluri de intensitate a avertismentului privind viteza, care pot fi setate prin intermediul afișajului informativ. Vezi **Informații generale** (pagina 81).

Afișajul sistemului

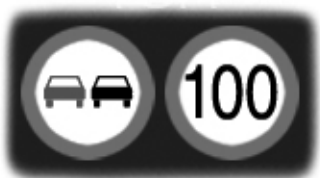

E132994

Sistemul poate afișa simultan două semne rutiere.

Recunoașterea semnelor de circulație

Puteți vizualiza starea sistemului în orice moment, prin intermediul afișajului informativ.

Afișajul sistemului este organizat în patru etape, după cum urmează:

1. Toate semnele rutiere noi recunoscute vor avea o intensitate luminoasă mai mare decât alte semne de avertizare din afișaj.
2. După o durată predeterminată, vor fi afișate normal.
3. După o distanță predeterminată, vor fi afișate estompat.
4. După încă o distanță predeterminată, vor fi șterse.

Dacă se detectează încă un semn rutier, de exemplu, un semn de limitare a vitezei pe carosabil umed, acesta nu va fi afișat, ci va apărea ca o casetă goală sub semnul respectiv.



Active City Stop

PRINCIPIU DE OPERARE



AVERTIZARI

-  Sistemul nu vă scutește de responsabilitatea de a conduce cu grija și atenția cuvenite.
-  Sunteți în permanență responsabil pentru menținerea autovehiculului sub control, supravegherea sistemului și intervenire, dacă este cazul.
-  Nu vă uitați direct în senzor prin niciun fel de obiect, riscați leziuni oculare.
-  Dacă senzorul este blocat, s-ar putea ca sistemul să nu funcționeze.
-  Pentru a obține performanțe maxime de la sistem, sistemul de frânare trebuie să fie rodât. Vezi **Introducere** (pagina 189).
-  Performanța sistemului poate varia în funcție de vehicul și de condițiile carosabilului.
-  Sistemul nu va reacționa la vehiculele care se deplasează în direcție diferită.
-  Sistemul nu va reacționa la biciclete, motociclete, persoane sau animale.
-  Când contactul este cuplat, senzorul va emite constant un fascicul laser.
-  Sistemul nu va funcționa în cazul accelerării bruște.

ATENȚIE

-  În condiții meteorologice nefavorabile sau la temperaturi scăzute, este posibil ca sistemul să nu funcționeze. Ploaia, zăpada, împrăștierea și poleiul pot influența senzorul.
-  Nu efectuați reparații la parbriz în imediata apropiere a senzorului.

ATENȚIE

-  Dacă vehiculul este echipat cu un parbriz neomologat de Ford, este posibil ca sistemul să nu funcționeze corect.
-  Dacă motorul se oprește după ce sistemul a fost activat, se vor activa lămpile de avarie.

Nota: *Îndepărtați permanent de pe parbriz urmele lăsate de păsări, insecte, zăpadă sau gheață.*

Nota: *Îndepărtați gheața și zăpada de pe capotă; în caz contrar, este posibil ca sistemul să nu funcționeze corect.*

În spatele oglinzii retrovizoare interioare este montat un senzor. Acesta monitorizează continuu situațiile pentru a decide când să intervină.

Sistemul este conceput să vă ajute să reduceți coliziunile la viteză redusă în spatele unui alt vehicul. Acesta vă va ajuta să reduceți deteriorările în urma impactului sau să evitați complet coliziunea.

Sistemul funcționează la viteze sub aproximativ 30 km/h (19 mph), acționând frânele când senzorul detectează o posibilă coliziune.

Trebuie să apăsați pedala de frână pentru a obține forța de frânare completă.

Când sistemul frânează sau a acționat automat frânele, va apărea un mesaj pe fișaj.

Pentru informații și date privind senzorul laser: Vezi **Aprobări tip** (pagina 306).

UTILIZARE A ACTIVE CITY STOP

AVERTIZARE



Nu vă uitați direct în senzor prin niciun fel de obiect, riscați leziuni oculare.

Activarea și dezactivarea sistemului

Nota: *Sistemul este implicit setat pe pornit.*

Nota: *În anumite situații, este posibil să fie de preferat să dezactivați sistemul, de exemplu, la conducerea pe teren accidentat, când anumite obiecte pot acoperi parbrizul.*

Activați și dezactivați sistemul prin intermediul afișajului informativ. Vezi

Informații generale (pagina 81).



Purtare de sarcină

INFORMATII GENERALE

AVERTIZARI

-  Folosiți curele de fixare a încărcăturilor, standardizate, de ex., DIN.
-  Verificați dacă ați fixat bine toate obiectele lejere.
-  Așezați bagajele și alte încărcături cât mai jos și mai departe posibil în portbagaj sau spațiul destinat încărcăturilor.
-  Nu conduceți cu portbagajul sau ușa din spate deschis(ă). Gazele de eșapament pot pătrunde în vehicul.
-  Nu depășiți sarcinile maxime pentru puntea față și spate a vehiculului dumneavoastră. Vezi **Identificare vehicul** (pagina 237).
-  Încărcăturile grele, atunci când sunt așezate în compartimentul pentru pasageri, trebuie puse pe bancheta spate rabatată, așa cum se arată în imagine. Vezi **Banchetă** (pagina 115).

ATENȚIE

-  Evitați contactul obiectelor cu luneta.
-  Nu folosiți materiale abrazive pentru a curăța suprafața interioară a lunetei.
-  Nu lipiți abțibilduri sau etichete pe suprafața interioară a lunetei.

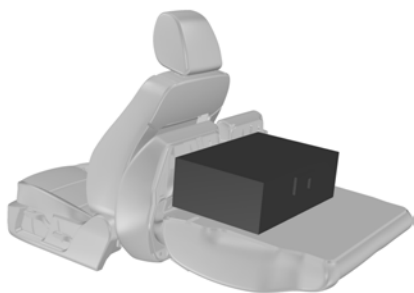

E97377

PUNCTE ANCORARE BAGAJ

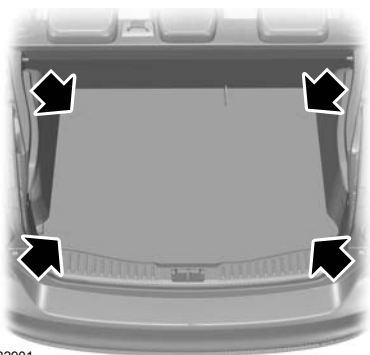

E132901

Ridicați clapeta pentru a avea acces la punctul de ancorare.

HUSE BAGAJ

AVERTIZARE

-  Nu amplasați obiecte pe copertina portbagajului.

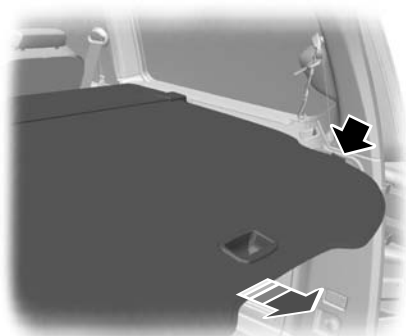

E72969

Trageți copertina și fixați-o în punctele de fixare.

Scoateți-o din punctele de fixare și lăsați-o să se ruleze înapoi în cutie. Închideți cutia cu cârligul de fixare.

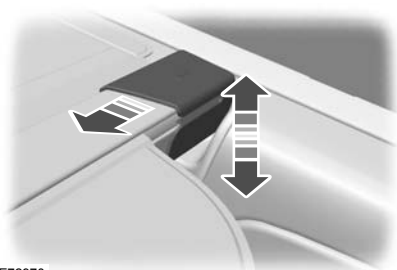

E72970

Pentru a demonta sau a instala copertina, împingeți înăuntru oricare dintre capetele cutiei.

PLASE ÎNCĂRCĂTURĂ

Plasa de reținere bagaje

AVERTIZARE



La vehiculele break, punctele de ancorare a plasei de reținere a bagajelor nu sunt montate în spatele primului rând de scaune, dar sunt montate în spatele celui de-al doilea rând de scaune.

Pentru a instala caseta plasei de reținerea bagaje:

Înlăturați copertina portbagajului.

Împingeți glisoarele de pe casetă unul înspre celălalt și introduceți bara telescopică în orificiile de pe peretele lateral, din spatele spătarului banchetei spate.

Capacele de la capăt cu diblu anti-rotire trebuie să fie corect fixate în tapițeria laterală.

Purtare de sarcină

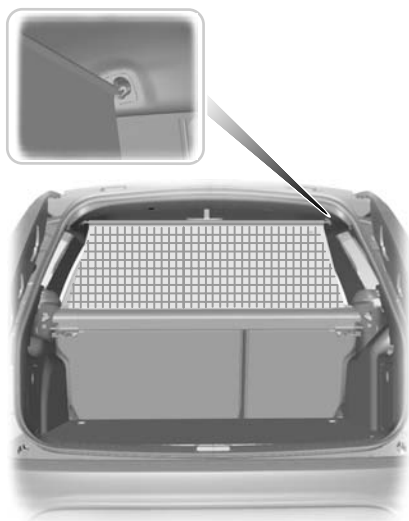

E78834

Trageți plasa și introduceți capetele barei în dispozitivele de blocare de pe pavilion.

Asigurați-vă că bara este împinsă în față, în orificiul îngust al dispozitivelor de blocare.

AVERTIZARE



După instalarea casetei, apăsați marginea anterioară a copertinei portbagajului în poziția inițială pentru a evita reducerea vizibilității lunetei.

Reinstalați copertina portbagajului.

Demontați-o efectuând operațiile în ordine inversă.

Plasă de portbagaj

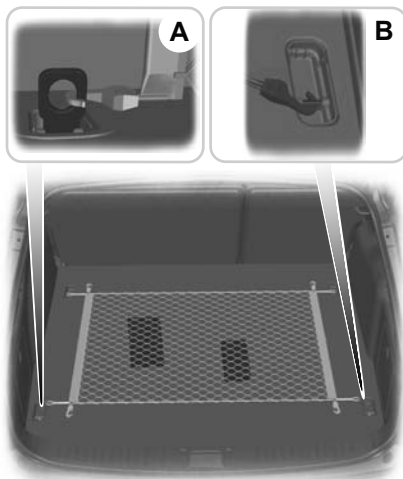

E78835

- A Cu inele de fixare
- B Fără inele de fixare

Plasa de portbagaj poate fi folosită pentru a evita alunecarea și rostogolirea obiectelor.

Fixați cârligele, din fiecare colț al plasei, în cele patru puncte de fixare de pe podeaua portbagajului.

PROTECȚIE CÂINE

ATENȚIONARE



Lăsați o distanță de minimum un centimetru între grilajul de protecție pentru câini și scaunele din față acestuia.

Purtare de sarcină

Montarea în spatele scaunelor din față



E86848

1. Presați capetele barei de pe grilajul unu spre celălalt și introduceți-le în dispozitivele de blocare din plafon. Împingeți bara spre înainte în secțiunea îngustă a dispozitivelor de blocare.

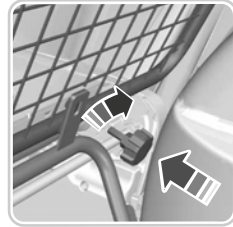

E87783

3. Fixați grilajul de bara inferioară cu roțile de reglare. Nu strângeți roțile de reglare.
4. Strângeți șuruburile punctelor de ancorare inferioare.
5. Strângeți roțile de reglare.

Montarea în spatele scaunelor din spate

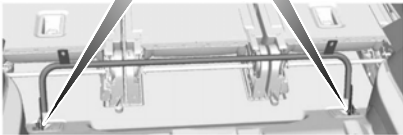

E87782

2. Fixați grilajul de protecție pentru câini în punctele de ancorare inferioare. Nu strângeți șuruburile.



E86848

Purtare de sarcină

1. Presați capetele barei de pe grilaj unul spre celălalt și introduceți-le în dispozitivele de blocare din plafon. Împingeți bara spre înainte în secțiunea îngustă a dispozitivelor de blocare.

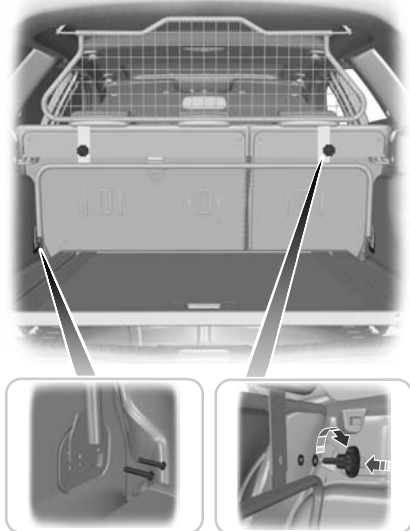

E104424

2. Demontați câte două șuruburi din ambele puncte de ancorare a bagajelor. Vezi **Puncte ancorare bagaj** (pagina 176).
 3. Fixați bara inferioară pe grilaj cu roțile de reglare. Nu strângeți roțile de reglare.
 4. Fixați bara inferioară a grilajului de protecție pentru câini în punctele de ancorare a bagajelor și asigurați-o cu șuruburile livrate.
 5. Strângeți roțile de reglare.
- Demontați-o efectuând operațiile în ordine inversă.

PORT BAGAJ PAVILION

Suport pentru portbagaj

AVERTIZARI

- ⚠ În cazul în care folosiți un suport pentru portbagaj, consumul de combustibil al autovehiculului dumneavoastră va fi mai mare și s-ar putea să observați o ținută de drum diferită.
- ⚠ La fixarea unui suport pentru portbagaj, citiți și urmați instrucțiunile producătorului.
- ⚠ Nu depășiți încărcătura maximă admisă pe plafon de 75 kg (inclusiv cu suportul pentru portbagaj).

Verificați siguranța suportului pentru portbagaj și strângeți organele de fixare după cum urmează:

- Înainte de pornire.
- După parcurgerea a 50 km (30 mile).
- La intervale de 1.000 km (600 mile).

Pentru reducerea consumului de combustibil, traversele vor fi demontate atunci când nu sunt în uz.

Montarea barelor transversale

AVERTIZARI

- ⚠ Distribuți încărcătura uniform în spațiul de încărcare și mențineți centrul de greutate cât mai jos posibil. Asigurați bine încărcătura pentru a preveni alunecarea acesteia. Nu așezați niciodată încărcături direct pe suprafața plafonului.
- ⚠ Demontați barele transversale înainte de a intra într-o spălătorie auto automată.

Purtare de sarcină

Nota: Șinele laterale de montare sunt concepute astfel încât barele transversale (pentru portbiciclete sau portschiuri etc.) din gama de accesorii Ford să poată fi fixate.

Nota: Înainte de montarea barelor transversale, curățați șinele laterale de montare cu apă și cu un burete.

Nota: Poziționați barele transversale conform ilustrației.

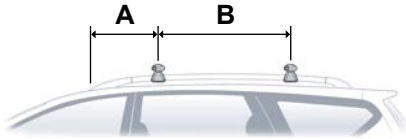

E135136

- A 515 mm (20 inches)
- B 750 mm (30 inches)

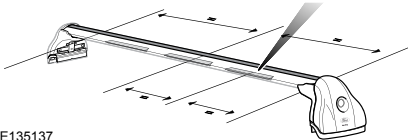
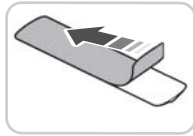

E135137

Nota: Sunt disponibile plăcuțe adezive care contribuie la reducerea zgomotului de fluturare.

Nota: Asigurați-vă că suprafața barelor transversale este curată înainte să aplicați plăcuțele adezive.

1. Îndepărtați folia de pe spatele plăcuțelor adezive și aplicați-le pe barele transversale în poziția indicată.

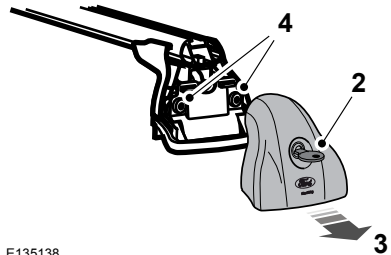

E135138

2. Introduceți cheia. Rotiți cheia în sens antiorar.
3. Scoateți capacul.
4. Slăbiți șuruburile.

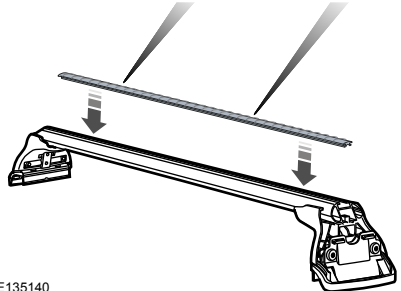
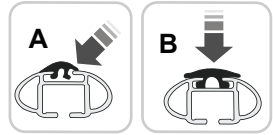

E135140

5. Montați benzile de cauciuc în pozițiile indicate.

Purtare de sarcină

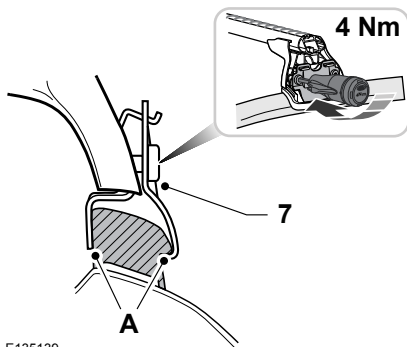

E135139

Nota: Asigurați-vă că nu există spațiu între bara transversală și profilul (A).

6. Montați barele transversale.
7. Strângeți șuruburile până când auziți un clic clar.
8. Montați capacul. Rotiți cheia în sens orar pentru a bloca.
9. Scoateți cheia.

Instalarea unui portbagaj de pavilion

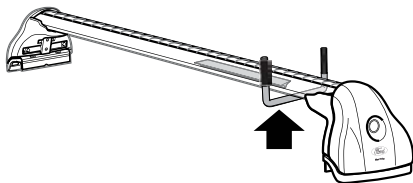

E135141

Asigurați-vă că plăcuțele adezive nu vin în contact cu șurubul de montaj.

Tractare

TRACTARE REMORCĂ

AVERTIZARI



A nu se depasi 100 km/h (62 mph).



Presiunile pneurilor posterioare trebuie să fie crescute cu 0,2 bari (3 psi) peste valoarea specificată. Vezi

Specificațiile tehnice (pagina 234).



A nu se depăși greutatea brută maximă a agregatului înscrisă pe plăcuța de identificare a vehiculului.

Vezi **Identificare vehicul** (pagina 237).

ATENȚIONARE



A nu se depăși greutatea maximă admisă pe cuplă, de ex. greutatea verticală pe capul de tractare, de 75 kg (165 livre).

Nota: Montarea de bare de remorcă nu este adecvată sau aprobată în cazul tuturor vehiculelor. Consultați-vă mai întâi cu furnizorul dumneavoastră.

Amplasați sarcinile cât mai jos și central posibil față de puntea (punțile) remorcii. Dacă tractați cu un vehicul gol, sarcina din remorcă trebuie să fie amplasată spre bot, în limita de sarcină maximă pe cuplă, deoarece astfel se obține stabilitatea optimă.

Stabilitatea agregatului vehicul-remorcă depinde foarte mult de calitatea remorcii.

În regiunile de mare altitudine, la peste 1000 metri (3281 picioare), greutatea brută maximă a agregatului trebuie să fie redusă cu 10% la fiecare 1000 metri (3281 picioare) în plus.

Drumuri în rampă

AVERTIZARE



Frâna inerțială a remorcii nu este controlată de ABS.

Schimbați viteza pe o treaptă inferioară înainte de a ajunge pe un drum cu pantă abruptă.

CÂRLIG REMORCARE RETRACTABIL

AVERTIZARE



Veți auzi un semnal de avertizare atunci când brațul cârligului de tractare nu se află într-una dintre pozițiile blocate. Semnalul de avertizare se va dezactiva după 30 de secunde. Dacă nu auziți acest semnal atunci când mișcați brațul capului de tractare sau la activarea sistemului, nu folosiți capul de tractare și solicitați verificarea acestuia de către un tehnician calificat.

ATENȚIONARE



Mișcați brațul cârligului de tractare doar cu mâna. Nu utilizați niciodată piciorul sau scule suplimentare, deoarece mecanismul se poate deteriora.

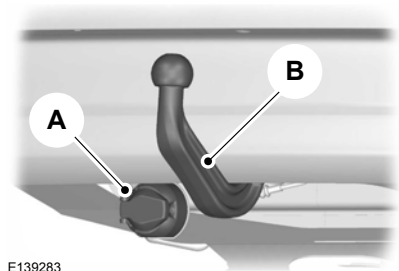

E139283

Tractare

O priză cu 13 pini pentru remorcă **A** este prevăzută sub bara de protecție spate, lângă brațul capului de tractare **B**.

Eliberarea brațului capului de tractare

ATENȚIONARE

 Nu atingeți brațul capului de tractare în procesul de eliberare.

Nota: În cazul în care procesul de eliberare este întrerupt, de exemplu, din cauza unui obstacol sau a întreruperii alimentării, va trebui să reseați sistemul. Pentru a reseta sistemul, repetați procesul de eliberare.

Nota: Când sistemul este activat, lampa din comutator se aprinde.

Trebuie să se îndeplinească următoarele condiții înainte de eliberarea brațului capului de tractare:

- Capota portbagajului trebuie să fie deschisă.
- Contactul trebuie să fie decuplat.
- Nu trebuie să fie cuplată nicio mufă la mufa cu 13 pini a remorcii.
- Tensiunea acumulatorului trebuie să depășească 11 volți.

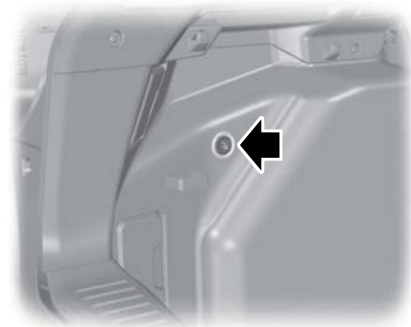

E132909

1. Apăsăți butonul pentru a activa sistemul.
2. Reapăsăți butonul în decurs de patru secunde pentru a elibera brațul capului de tractare.

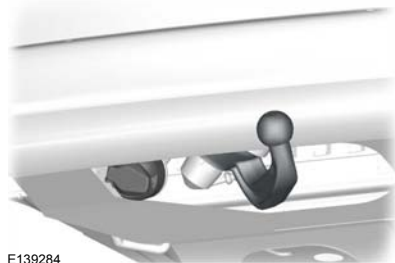

E139284

Brațul capului de tractare va pivota automat în poziția de coborâre.

Dacă brațul capului de tractare nu se eliberează, reapăsăți butonul timp de 15 secunde.

AVERTIZARE

 Dacă refuză să se elibereze în continuare, nu folosiți capul de tractare și solicitați verificarea acestuia de către un tehnician calificat.

Pivotarea brațului capului de tractare în poziția extinsă

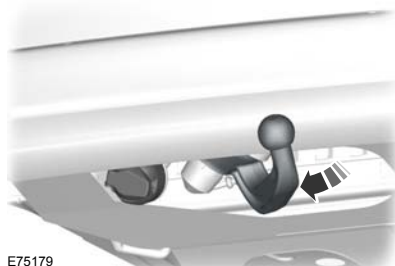

E75179

Tractare

Deplasați brațul capului de tractare în poziția de operare. Brațul capului de tractare se va bloca automat în poziția de funcționare. Procesul de blocare poate fi auzit, iar semnalul de avertizare se va opri.

Pivotarea brațului capului de tractare în poziția de retragere

ATENȚIONARE

⚠ Înainte să pivotați brațul capului de tractare în poziția de retragere, decuplați întotdeauna remorca sau demontați suportul de bagaje și dispozitivele de fixare ale acestuia. Demontați dispozitivele de fixare pentru stabilizare. Scoateți mufa pentru alimentarea cu tensiune a remorcii și adaptorul din priză. Nerespectarea acestei condiții poate duce la deteriorarea barei de protecție.

1. Eliberați brațul capului de tractare. Consultați procedura de eliberare a brațului capului de tractare.

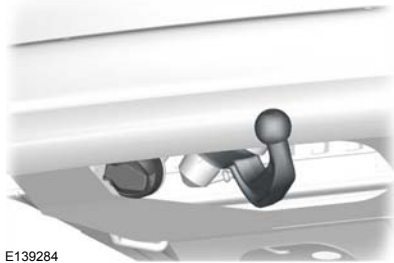

E139284

2. Brațul capului de tractare va pivota automat în poziția de coborâre.

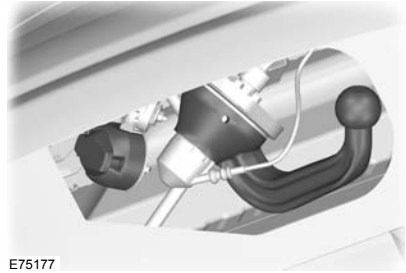

E75177

3. Deplasați brațul capului de tractare în până la opritor în poziția de depozitare. Brațul capului de tractare se va bloca automat în poziția de depozitare. Procesul de blocare poate fi auzit, iar semnalul de avertizare se va opri.

Stări de defecțiune

Dacă butonul de eliberare a brațului capului de tractare este aprins sau dacă auziți un semnal de avertizare când întrerupătorul de pornire este în poziția **II**, repetați procesul de eliberare.

Dacă trageți de brațul capului de tractare în timpul eliberării, sistemul se va întrerupe din mișcare pentru a preveni o suprasolicitare. Pentru a reseta sistemul, apăsați butonul de eliberare timp de 15 secunde.

Conducerea cu o remorcă

AVERTIZARI

- ⚠ În cazul defectării vehiculului, deconectați remorca înainte de a remorca vehiculul.
- ⚠ Dacă oricare dintre condițiile de mai jos nu poate fi îndeplinită, nu folosiți cârligul de tractare și solicitați verificarea acestuia de către un tehnician calificat.

Tractare

Înainte de a porni la drum, asigurați-vă că brațul cârligului de tractare este corect blocat. Asigurați-vă că:

- nu există un semnal de avertizare atunci când procedura de blocare este încheiată
- brațul cârligului de tractare este blocat. Acesta nu trebuie să se miște la smucituri.

Întreținere

ATENȚIE

- ! Cârligul de tractare și unitatea de comandă nu necesită întreținere. Nu le gresați sau ungeți.
- ! Repararea sau demontarea cârligului de tractare va fi realizată exclusiv de către producător.
- ! Dacă utilizați o pulverizare la înaltă presiune pentru a vă spăla vehiculul, nu orientați jetul direct către articulația pivotantă a brațului capului de tractare.

CAP DE TRACTARE

AVERTIZARI

- ! În caz de neutilizare, transportați întotdeauna brațul cârligului de tractare bine fixat în portbagaj.
- ! Acordați o atenție deosebită montării brațului cârligului de tractare deoarece siguranța autovehiculului și a remorcii depinde de acest lucru.
- ! Nu folosiți unelte pentru montarea sau demontarea brațului cârligului de tractare. Nu modificați cupla remorcii. Nu dezasamblați sau reparați brațul cârligului de tractare.

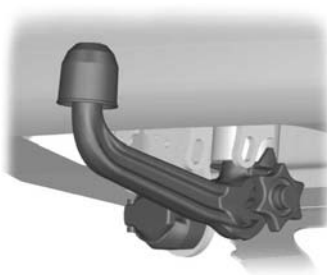

E71328

Sub bara de protecție spate sunt prevăzute o priză pentru remorcă având 13 pini și un locaș pentru brațul cârligului de tractare. Rotiți priza pentru remorcă în jos cu 90 de grade, până când se cuplează în poziția de capăt.

Deblocarea mecanismului brațului cârligului de tractare

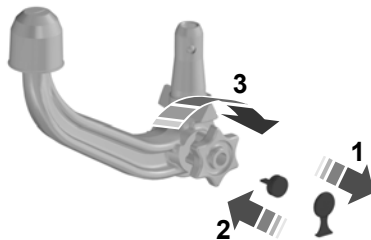

E71329

1. Scoateți capacul de protecție (1). Introduceți cheia și rotiți-o în sens orar pentru a debloca (2).
2. Țineți brațul cârligului de tractare. Trageți roata de reglare în afară și rotiți-o în sens orar, până când se aude un clic (3).
3. Marcajul roșu de pe roata de reglare trebuie să se alinieze cu marcajul alb de pe cupla de tractare.
4. Eliberați roata de reglare. Brațul cârligului de tractare este deblocat.

Tractare

Introducerea brațului cârligului de tractare

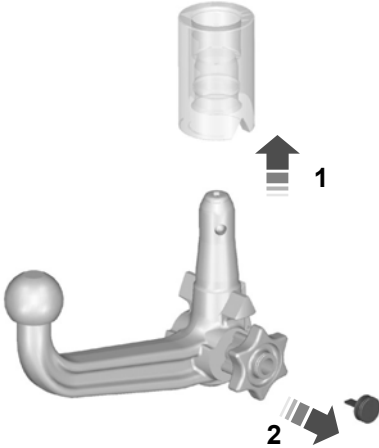

E71330

AVERTIZARE



Brațul cârligului de tractare poate fi introdus numai când este complet deblocat.

1. Scoateți dopul de protecție.
2. Introduceți brațul cârligului de tractare pe verticală și împingeți-l în sus până când se cuplează (1). Nu țineți mâna în apropierea roții de reglare.
3. Marcajul verde de pe roata de reglare trebuie să se alinieze cu marcajul verde de pe cupla de tractare.
4. Pentru a bloca, rotiți cheia în sens antiorar și scoateți cheia (2).
5. Scoateți capacul de protecție de pe rama cheii și presați-l pe încuietoare.

Conducerea cu o remorcă

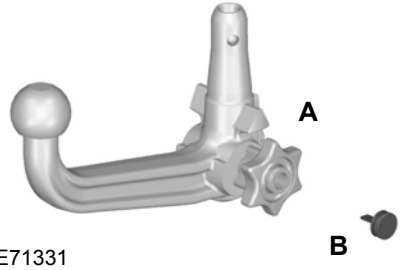

E71331

AVERTIZARE



În cazul în care condițiile de mai jos nu pot fi îndeplinite, nu folosiți cârligul de tractare și solicitați verificarea sa de către un mecanic cu calificarea adecvată.

Înainte de a porni la drum, asigurați-vă că brațul cârligului de tractare este corect blocat. Asigurați-vă că:

- marcajele verzi sunt aliniate
- roata de reglare (A) este corect montată pe brațul capului de tractare.
- ați scos cheia (B)
- brațul cârligului de tractare este fixat în poziție. Acesta nu trebuie să se miște la smucituri.

Tractare

Demontarea brațului cârligului de tractare

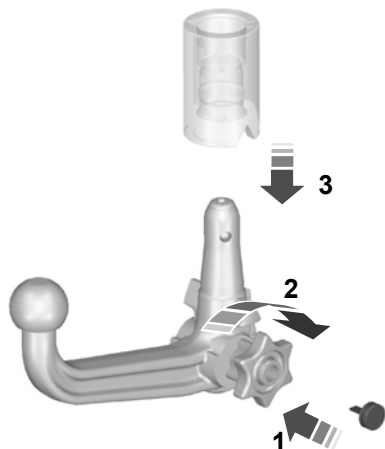

E71332

1. Desprindeți remorca.
2. Scoateți capacul de protecție. Presați capacul pe rama cheii. Introduceți cheia și deblocați (1).
3. Țineți brațul cârligului de tractare. Trageți roata de reglare în afară, rotiți-o în sens orar până la opritor (2) și scoateți brațul cârligului de tractare (3).
4. Eliberați roata de reglare.

Când este deblocat în acest fel, brațul cârligului de tractare poate fi reintrodus oricând.

Conducerea fără remorcă

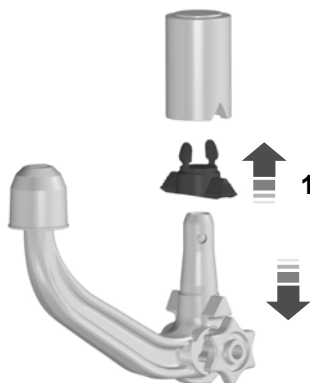

E94771

1. Demontați brațul cârligului de tractare.
2. Introduceți dopul în locașul său (1).

AVERTIZARE



Nu deblocați niciodată brațul cârligului de tractare când remorca este legată.

Întreținere

AVERTIZARE



Demontați brațul cârligului de tractare și protejați locașul cu dopul înainte de a spăla autovehiculul cu aburi.

Mențineți sistemul curat. Lubrifiați periodic lagărele, suprafețele de glisare și cârligele de blocare cu unsoare sau ulei fără rășini, iar, în cazul încuietorii, cu unsoare grafitată.

În cazul pierderii, cheile de schimb sunt disponibile de la producător după precizarea numărului de pe cilindrul sistemului de blocare.

Sfaturi despre condus

INTRODUCERE

Pneuri

AVERTIZARE



Pneurile noi trebuie să fie rodete aproximativ 500 kilometri (300 mile). În acest timp, este posibil să observați o ținută de drum diferită.

Frâne și ambreiaj

AVERTIZARE



A se evita, atunci când este posibil, folosirea intensă a frânelor și a ambreiajului la primii 150 kilometri (100 mile) în oraș și la primii 1500 kilometri (1000 mile) pe autostrăzi.

Motor

ATENȚIONARE



A se evita conducerea cu viteză ridicată la primii 1500 kilometri (1000 mile). Variați frecvent viteza și treceți din timp la treptele superioare de viteză. Nu suprasolicitați motorul.

PRECAUȚIUNI DE VREME RECE

La temperaturi sub -30°C , operarea funcțională a anumitor componente și sisteme poate fi afectată.

CONDUCERE PRIN APĂ

Conducerea prin apă

ATENȚIE



Conduceți prin apă numai în cazuri de urgență, și nu ca parte a unei conduite normale.

ATENȚIE



Motorul se poate deteriora dacă apa pătrunde în filtrul de aer.

În caz de urgență, autovehiculul poate fi condus prin apă cu o adâncime de maximum 200 de milimetri (8 inch), la o viteză maximă de 10 km/h (6 mph). Este necesară o atenție sporită la conducerea prin ape curgătoare.

Când conduceți prin apă, mențineți o viteză scăzută și nu opriți autovehiculul. După ce ați condus prin apă și imediat ce siguranța o permite:

- Apăsăți ușor pedala de frână și verificați dacă funcția completă a frânei este atinsă.
- Verificați dacă claxonul funcționează.
- Verificați dacă luminile autovehiculului sunt complet funcționale.
- Verificați funcționarea sistemului de servodirecție.

Situațiile rutiere de urgență

TRUSA DE PRIM AJUTOR

Un spațiu este prevăzut în acest sens în portbagaj.

TRIUNGHI REFLECTORIZANT

Un spațiu este prevăzut în acest sens în portbagaj.

Siguranțe

AMPLASARE CUTIE SIGURANȚE

Cutie de siguranțe în compartimentul motor

Această cutie de siguranțe este amplasată în compartimentul motor. Vezi **Întreținerea** (pagina 203).

Cutie de siguranțe în compartimentul pasagerilor

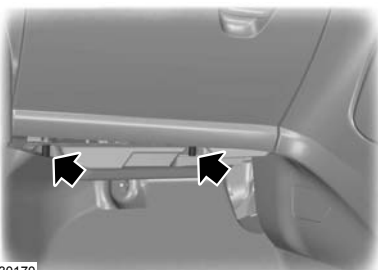

E130170

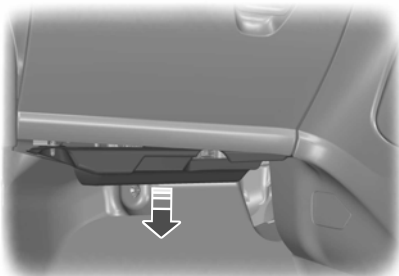

E130171

1. Presați clemele de fixare pentru a elibera capacul.
2. Coborâți capacul cutiei de siguranțe și trageți-l înspre dumneavoastră.

Instalarea se realizează în ordine inversă.

Cutie de siguranțe din compartimentul de încărcare

Cu 4 uși

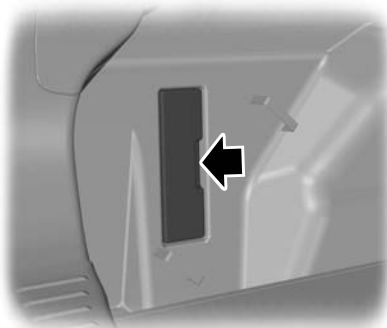

E135336

5 uși

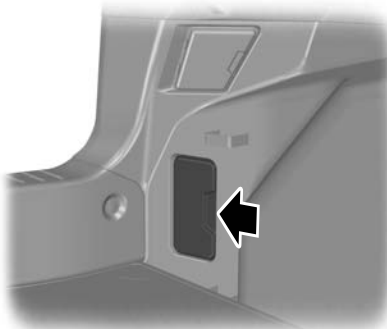

E135337

Siguranțe

Break

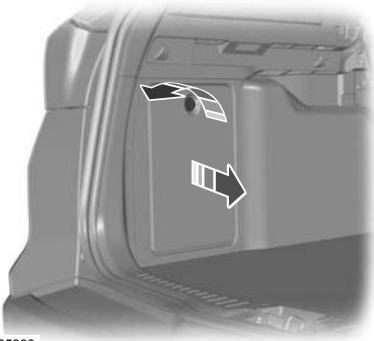

E135338

SCHIMBAREA UNEI SIGURANTE

AVERTIZARI



Nu modificați în niciun fel sistemul electric al vehiculului dumneavoastră. Reparațiile la sistemul electric și înlocuirea releelor și a siguranțelor de înaltă tensiune trebuie efectuate de un tehnician cu calificarea corespunzătoare.

AVERTIZARI



Decuplați contactul și opriți toate echipamentele electrice înainte de a atinge sau a încerca înlocuirea unei siguranțe.

ATENȚIONARE



Înlocuiți cu o siguranță cu aceleași caracteristici ca ale celei scoase.

Nota: Siguranțele arse se pot identifica după rupturi ale filamentului.

Nota: Toate siguranțele, cu excepția celor de înaltă tensiune, se fixează prin împingere.

Nota: Un extractor de siguranțe se găsește în cutia de siguranțe din compartimentul motor.

Siguranțe

DIAGRAMĂ SIGURANȚE

Cutie de siguranțe în compartimentul motor

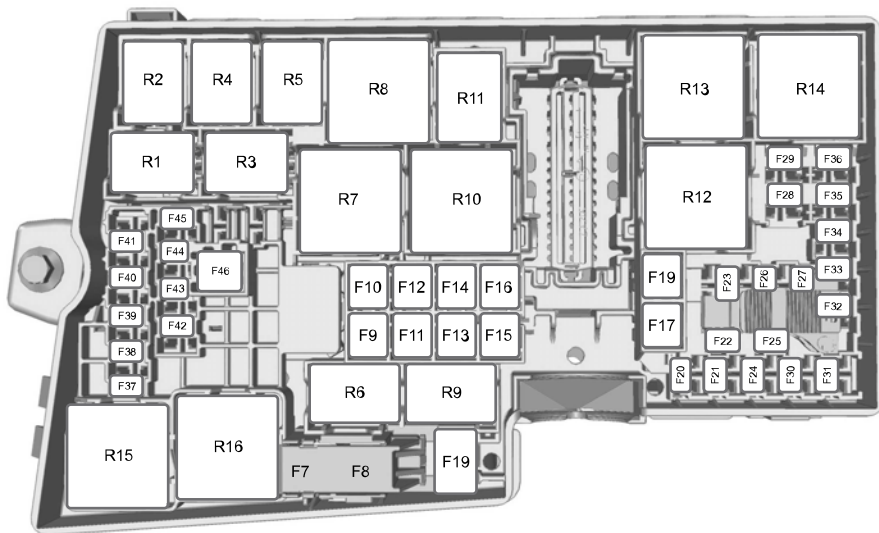

E129925

Siguranță	Amperaj	Circuite protejate
7	40	Pompa ABS, pompa programului de stabilitate electronică (ESP)
8	30	Supapa programului de stabilitate electronică (ESP)
9	30	Lunetă încălzită
10	40	Ventilatorul încălzitorului
11	30	Modulul pornire-oprire
12	30	Sistemele de management al motorului
13	30	Releul demarorului
14	40	Parbrizul încălzit (partea dreaptă)
15	25	Modulul de control al transmisiei

Siguranțe

Siguranță	Amperaj	Circuite protejate
16	40	Parbrizul încălzit (partea stângă)
17	20	Sistem auxiliar de încălzire
18	20	Ștergătoare parbriz
19	5	ABS, modulul program de stabilitate electronică (ESP)
20	15	Claxon
21	5	Întreprupător lampă stop
22	15	Sistemul de monitorizare a bateriei
23	5	Bobinele de releu, modulul electronic al comutatorului de control al luminilor
24	20	Priza de alimentare din spate
25	10	Oglinzile exterioare reglabile electric
26	15	Modulul de control al transmisiei
27	15	Ambreiaj aer condiționat
28	5	Controlul automat al vitezei
29	20	Spălător faruri
30	5	Modul de comandă al grupului motopropulsor (PCM)
31	-	Neutilizată
32	10	Supapa EGR, supapele de control al turbionării, senzorul HEGO (managementul motorului)
33	10	Supapele de comandă ale motorului
34	10	Injectoarele
35	5	Obturator activ în grilă (motor pe benzină)
35	15	Obturator activ în grilă și încălzitor filtru (motor pe motorină)
36	10	Modul de comandă al grupului motopropulsor (PCM)
37	-	Neutilizată
38	15	Modulul electronic al transmisiei (PCM), modulul de control al transmisiei

Siguranțe

Siguranță	Amperaj	Circuite protejate
39	5	Modulul de control al farurilor
40	5	Servodirecția asistată electronic
41	20	Modulul de control al caroseriei
42	15	Ștergător lunetă
43	15	Reglarea farurilor pe înălțime
44	5	Controlul automat al vitezei
45	10	Duzele spălătorului încălzite
46	25	Geamuri cu acționare electrică (față)
47	7,5	Oglinzi exterioare încălzite
48	15	Vaporizator

Siguranțe

Cutie de siguranțe în compartimentul pasagerilor

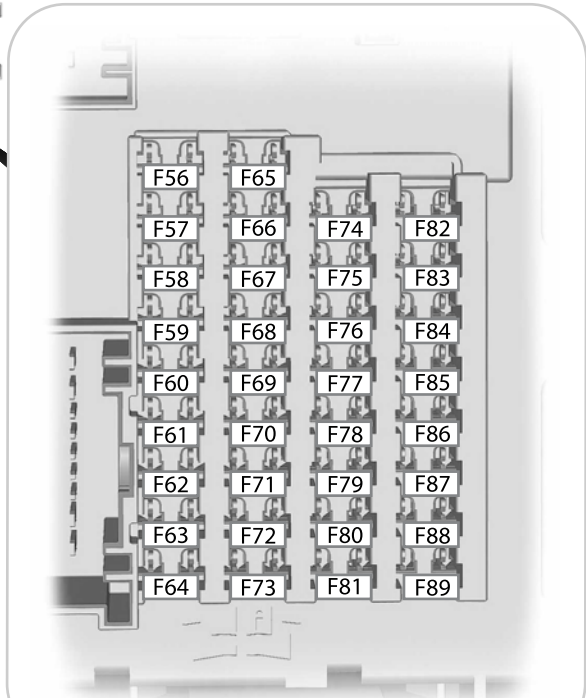
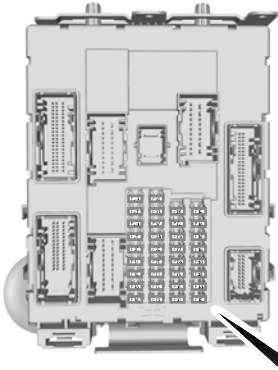

Siguranță	Amperaj	Circuite protejate
56	20	Alimentarea pompei de combustibil

Siguranțe

Siguranță	Amperaj	Circuite protejate
57	-	Neutilizată
58	-	Neutilizată
59	5	Alimentarea sistemului antifurt pasiv (PATS)
60	10	Lămpile de interior, blocul de comutatoare de pe ușa șoferului, torpedoul, lumina ambientală, trapa electrică
61	20	Bricheta, priza de alimentare spate
62	5	Modulul senzorului de ploaie, senzorul de umiditate, oglinda antiorbire
63	10	Controlul automat al vitezei
64	-	Neutilizată
65	10	Deschiderea capotei portbagajului
66	20	Blocarea ușii șoferului, sistemul de închidere dublă
67	7,5	Afișajul informativ și multimedia, GPS, BVC
68	15	Blocarea coloanei de direcție
69	5	Tabloul de bord
70	20	Închidere centralizată
71	10	Aerul condiționat
72	7,5	Modulul de control al volanului
73	5	Sirena cu baterie de rezervă (sistemul de alarmă), sistemul de diagnosticare de bord
74	15	Faza lungă
75	15	Faruri de ceață față
76	10	Lampă mers înapoi
77	20	Pompă spălător
78	5	Contactul sau butonul de pornire
79	15	Butoanele radio, lămpi de avarie și blocare uși
80	20	Trapa electrică
81	5	Senzorul de mișcare în interior, radioreceptorul

Siguranțe

Siguranță	Amperaj	Circuite protejate
82	20	Masa pompei spălătorului
83	20	Masa sistemului de închidere centralizată
84	20	Masa pentru blocarea ușii șoferului și sistemul de închidere dublă
85	7,5	Radiatorul de control al climatizării, comutatorul de dezactivare a airbagului pasagerului, comutatorul scaunelor încălzite, sistemul suplimentar de încălzire, modulul sistemului de încălzire pentru sistemul de aer condiționat manual
86	10	Sistemul de siguranță, sistemul de dezactivare a airbagului pasagerului
87	-	Neutilizată
88	-	Neutilizată
89	-	Neutilizată

Cutia de siguranțe din compartimentul de încărcare

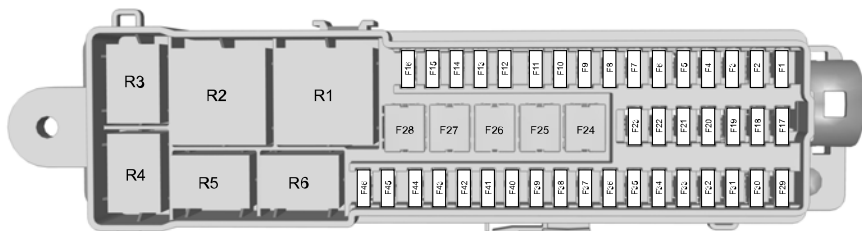

E129927

Siguranță	Amperaj	Circuite protejate
1	-	Neutilizată
2	10	Modul de acces fără cheie
3	5	Mănerile ușilor la autovehicule cu acces fără cheie

Siguranțe

Siguranță	Amperaj	Circuite protejate
4	25	Modulul ușii (stânga față) (geamurile acționate electric, închiderea centralizată, oglinzi rabatabile electric, oglinzi exterioare încălzite)
5	25	Modulul ușii (dreapta față) (geamurile acționate electric, închiderea centralizată, oglinzi rabatabile electric, oglinzi exterioare încălzite)
6	25	Modulul ușii (stânga spate) (geamuri acționate electric)
7	25	Modulul ușii (dreapta spate) (geamuri acționate electric)
8	10	Sistemul de alarmă
9	25	Scaunul reglabil electric pentru șofer
10	-	Neutilizată
11	-	Neutilizată
12	10	Modulul de aer condiționat (cu modul pornire-oprire)
13	5	Tabloul de bord (cu modul pornire-oprire)
14	7,5	Afișajul informativ și multimedia, modul GPS (cu modul pornire-oprire)
15	15	Unitatea audio, panoul de comandă al unității audio (cu modul pornire-oprire)
16	-	Neutilizată
17	-	Neutilizată
18	-	Neutilizată
19	-	Neutilizată
20	-	Neutilizată
21	-	Neutilizată
22	-	Neutilizată
23	-	Neutilizată
24	-	Neutilizată
25	-	Neutilizată
26	40	Modul remorcă

Siguranțe

Siguranță	Amperaj	Circuite protejate
27	-	Neutilizată
28	-	Neutilizată
29	5	Afișajul de punct mort, asistența pentru păstrarea benzii de mers, Active City Stop, camera retrovizoare (fără modulul start-stop)
30	5	Modulul sistemului de parcare asistată
31	-	Neutilizată
32	-	Neutilizată
33	-	Neutilizată
34	15	Scaunul încălzit pentru șofer
35	15	Scaunul încălzit pentru pasagerul din față
36	-	Neutilizată
37	5	Trapa electrică
38	-	Neutilizată
39	-	Neutilizată
40	-	Neutilizată
41	5	Cap de tractare retractabil
42	-	Neutilizată
43	-	Neutilizată
44	-	Neutilizată
45	-	Neutilizată
46	10	Afișaj punct mort, asistență pentru păstrarea benzii de mers, camera de vedere spate (cu modul pornire-oprire)

Recuperare vehicul

PUNCTE DE TRACTARE

Amplasarea ochiului de remorcare

Ochiul de remorcare cu înșurubare este situat în locașul roții de rezervă.

Ochiul de remorcare trebuie să fie **întotdeauna** transportat în vehicul.

Instalarea ochiului de remorcare

ATENȚIONARE

! Ochiul de remorcare cu înșurubare are **filetul pe partea stângă**. Pentru a monta ochiul de remorcare, înșurubați-l **spre stânga (sens antiorar)**. Asigurați-vă că ochiul de remorcare este strâns până la capăt.

Nota: La vehiculele cu bară de remorcare, ochiul de remorcare nu poate fi montat în spatele vehiculului. Pentru a remorca un vehicul, folosiți bara de remorcare.

Ochi de remorcare frontal



E78367

Ochi de remorcare posterior



E78368

Introduceți un obiect potrivit în gaura de pe partea inferioară a capacului și desprindeți capacul.

Montați ochiul de remorcare.

TRACTARE VEHICUL PE ROȚI

Toate autovehiculele



AVERTIZARI

! Treceți contactul în poziția pornit când autovehiculul dumneavoastră este tractat. Blocarea direcției se va cupla, iar semnalizatoarele și stopurile de frână nu vor funcționa în caz contrar.

! Frânarea și direcția asistată nu vor funcționa decât cu motorul pornit. Apăsăți mai tare pedala de frână și permiteți distanțe de oprire mai mari și manevrabilitate mai mare a direcției.

Recuperare vehicul



ATENȚIE

-  O tensionare prea mare a cablului de tractare poate avaria autovehiculul dumneavoastră sau autovehiculul care tractează.
 -  Selectați punctul mort când autovehiculul dumneavoastră este tractat.
 -  În cazul unei avarii sau defecțiuni mecanice, **nu** utilizați sisteme de transport cu ridicarea unei singure punți. Un autovehicul trebuie să fie recuperat fie cu **TOATE** roțile așezate pe sol, fie transportat cu **TOATE** roțile ridicate de la sol pe o platformă orizontală.
-

Demarați încet și lin, fără a smuci autovehiculul care tractează.

Autovehicule cu transmisie automată

ATENȚIE

-  Dacă se vor depăși viteza de 20 km/h și distanța de 20 kilometri, **TOATE** roțile trebuie ridicate de la sol.
 -  Se recomandă ca operațiunea de remorcare să nu fie executată cu roțile motoare așezate pe sol. Cu toate acestea, dacă este necesar ca vehiculul să fie mutat dintr-o zonă periculoasă, nu remorcați vehiculul cu o viteză mai mare de 20 km/h sau pe o distanță mai mare de 20 kilometri.
 -  Nu tractați autovehiculul cu spatele.
 -  În cazul unei defecțiuni mecanice la transmisie, **nu** utilizați sisteme de transport cu ridicarea unei singure punți. **TOATE** roțile trebuie ridicate de la sol pe o platformă orizontală.
 -  Nu remorcați vehiculul dacă temperatura exterioară este sub 0 °C (32 °F).
-

Întreținerea

INFORMATII GENERALE

Duceți regulat vehiculul dumneavoastră în service pentru a-i menține ținuta de drum și valoarea de revânzare. Există o vastă rețea de Service-uri Autorizate Ford gata să vă ajute prin experiența profesională în materie de service. Considerăm că tehnicienii special instruiți din aceste unități sunt cei mai în măsură să ofere un service corespunzător și competent vehiculului dvs. Aceștia sunt ajutați de o gamă largă de instrumente foarte specializate, create special pentru operații de service la vehiculul dumneavoastră.

Pe lângă service-ul regulat, vă recomandăm să efectuați următoarele verificări suplimentare.

AVERTIZARI



Decuplați contactul înainte de a atinge sau de a încerca reglaje de orice tip.



Nu atingeți părțile sistemului electronic de contact după ce ați pus contactul sau dacă motorul este în funcțiune. Sistemul funcționează la tensiune ridicată.



Țineți mâinile și îmbrăcămintea departe de ventilatorul sistemului de răcire al motorului. În anumite condiții, este posibil ca ventilatorul să continue să funcționeze timp de câteva minute după ce ați oprit motorul.

ATENȚIONARE



Atunci când efectuați verificări de întreținere, asigurați-vă că bușoanele de umplere sunt ferm fixate.

Verificări zilnice

- Lumini de exterior.
- Lumini de interior.
- Martori de avertizare și indicatoare.

Verificări la alimentare cu carburant

- Nivelul de ulei al motorului. Vezi **Verificare ulei motor** (pagina 213).
- Nivelul de lichid de frână. Vezi **Verificare fluid frână și ambreiaj** (pagina 214).
- Nivelul lichidului spălătorului. Vezi **Verificare lichid stergător** (pagina 214).
- Presiunea în pneuri (la rece). Vezi **Specificațiile tehnice** (pagina 234).
- Uzura pneurilor. Vezi **Roți și pneuri** (pagina 222).

Verificări lunare

- Nivelul lichidului de răcire al motorului (cu motorul rece). Vezi **Verificare lichid răcire motor** (pagina 213).
- Țevi, furtunuri și rezervoare pentru depistarea eventualelor pierderi.
- Funcționarea aerului condiționat.
- Funcționarea frânei de mână.
- Funcționarea claxonului.
- Strângerea fermă a piulițelor de la roți. Vezi **Specificațiile tehnice** (pagina 234).

Întreținerea

DESCHIDERE ȘI ÎNCHIDERE CAPOTĂ

Deschiderea capotei

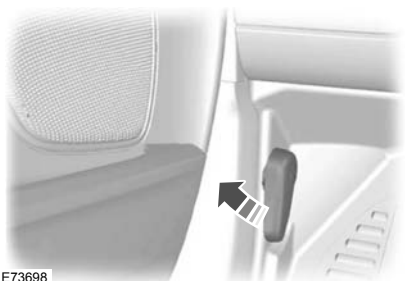

Deplasați opritorul galben către dreapta.

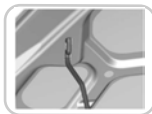

E87786

Deschideți capota și fixați-o cu tija de sprijin.

Închiderea capotei

AVERTIZARE



Asigurați-vă că ați închis, în mod corespunzător, capota.

Coborâți capota și lăsați-o să cadă sub propria greutate de la o distanță de 20 - 30 de centimetri.

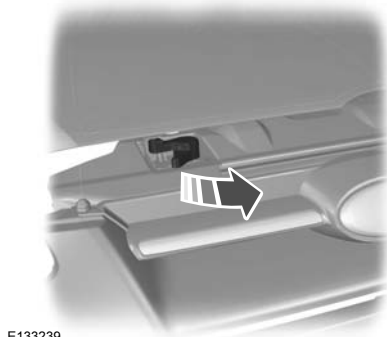

Întreținerea

DESCRIERE COMPARTIMENT MOTOR - 1.6L DURATEC-16V TI-VCT (SIGMA)

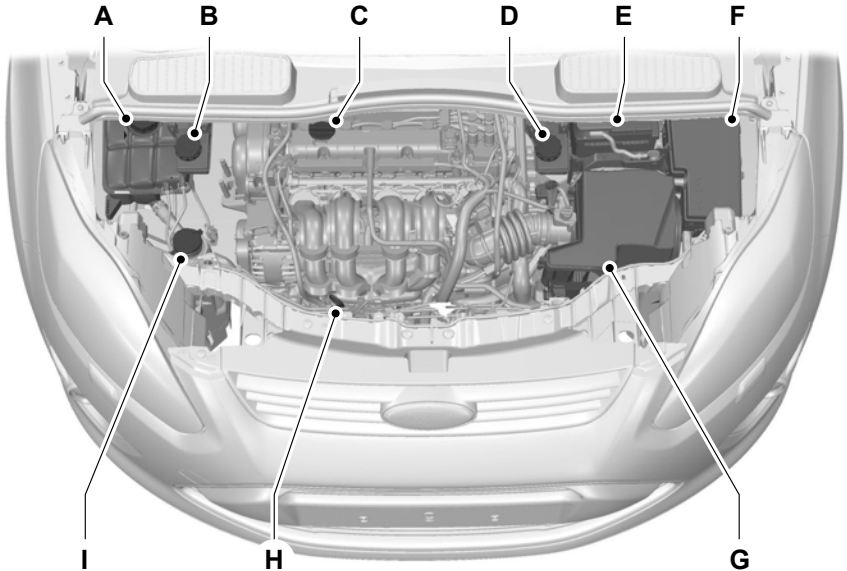

E130030

- A Rezervor lichid răcire motor* : Vezi **Verificare lichid răcire motor** (pagina 213).
- B Rezervor lichid de frână și ambreiaj (post de conducere pe partea dreaptă)* : Vezi **Verificare fluid frână și ambreiaj** (pagina 214).
- C Gură de umplere rezervor ulei de motor* : Vezi **Verificare ulei motor** (pagina 213).
- D Rezervor lichid de frână și ambreiaj (post de conducere pe partea stângă)* : Vezi **Verificare fluid frână și ambreiaj** (pagina 214).
- E Baterie: Vezi **Acumulatorul vehiculului** (pagina 220).
- F Cutie de siguranțe în compartimentul motor: Vezi **Siguranțe** (pagina 191).
- G Filtru de aer: întreținerea nu este necesară.

Întreținerea

A Jojă nivel ulei motor* : Vezi **Verificare ulei motor** (pagina 213).

I Rezervor lichid ștergătoare parbriz* : Vezi **Verificare lichid ștergător** (pagina 214).

* Pentru o identificare ușoară, capacele gurilor de umplere și joja pentru măsurarea nivelului de ulei sunt colorate.

DESCRIERE COMPARTIMENT MOTOR - 1.6L ECOBOOST SCTI (SIGMA)

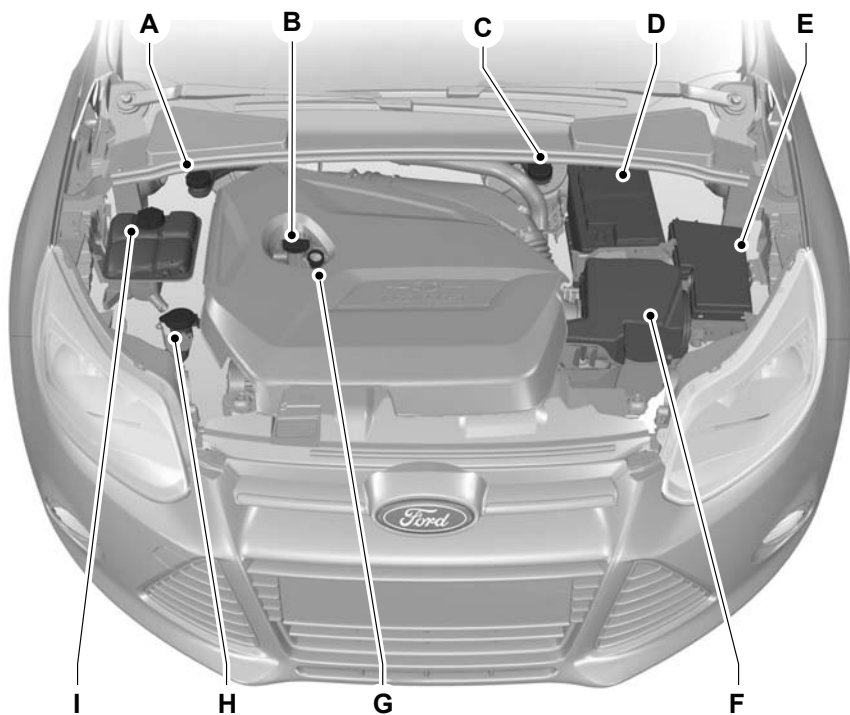

E132729

Întreținerea

- A Rezervor lichid de frână și ambreiaj (modele cu volan pe dreapta). Vezi **Verificare fluid frână și ambreiaj** (pagina 214).
- B Bușon de umplere cu ulei a motorului¹. Vezi **Verificare ulei motor** (pagina 213).
- C Rezervor lichid de frână și ambreiaj (modele cu volan pe stânga). Vezi **Verificare fluid frână și ambreiaj** (pagina 214).
- D Bateria. Vezi **Acumulatorul vehiculului** (pagina 220).
- E Cutia de siguranțe din compartimentul motor. Vezi **Siguranțe** (pagina 191).
- F Filtrul de aer. Nu necesită întreținere.
- G Jojă ulei motor¹. Vezi **Verificare ulei motor** (pagina 213).
- A Rezervorul de lichid de spălare a parbrizului. Vezi **Verificare lichid stergător** (pagina 214).
- I Rezervor lichid de răcire motor. Vezi **Verificare lichid răcire motor** (pagina 213).

¹ Bușoanele de umplere și joja de ulei de motor sunt colorate, pentru a putea fi ușor identificate.

Întreținerea

DESCRIERE COMPARTIMENT MOTOR - 1.6L DURATORQ-TDCI (DV) DIESEL

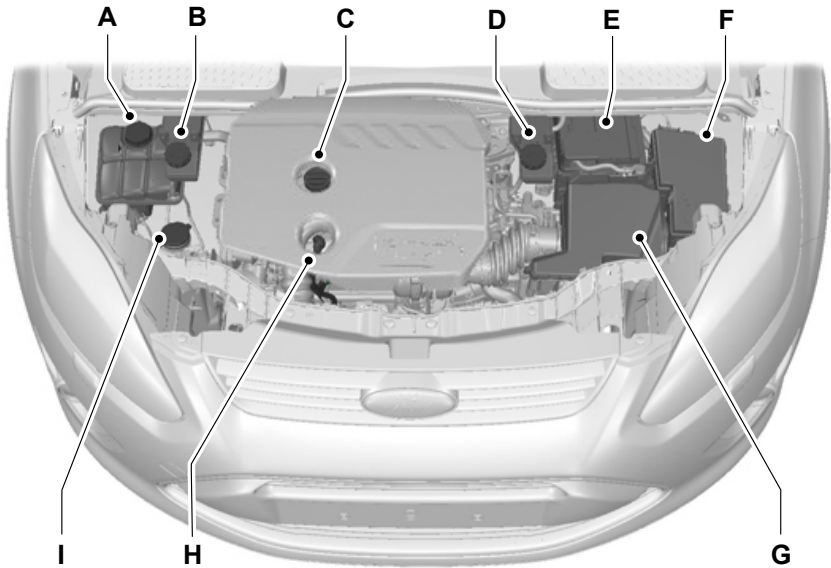

E130031

- A Rezervor lichid răcire motor*: Vezi **Verificare lichid răcire motor** (pagina 213).
- B Rezervor lichid de frână și ambreiaj (post de conducere pe partea dreaptă)*: Vezi **Verificare fluid frână și ambreiaj** (pagina 214).
- C Gură de umplere rezervor ulei de motor*: Vezi **Verificare ulei motor** (pagina 213).
- D Rezervor lichid de frână și ambreiaj (post de conducere pe partea stângă)*: Vezi **Verificare fluid frână și ambreiaj** (pagina 214).
- E Baterie: Vezi **Acumulatorul vehiculului** (pagina 220).
- F Cutie de siguranțe în compartimentul motor: Vezi **Siguranțe** (pagina 191).
- G Filtru de aer: întreținerea nu este necesară.

Întreținerea

- A Joă nivel ulei motor* : Vezi **Verificare ulei motor** (pagina 213).
- I Rezervor lichid ștergătoare parbriz*: Vezi **Verificare lichid stergător** (pagina 214).

* Pentru o identificare ușoară, capacele gurilor de umplere și joja pentru măsurarea nivelului de ulei sunt colorate.

DESCRIERE COMPARTIMENT MOTOR - 2.0L DURATEC-HE (MI4)

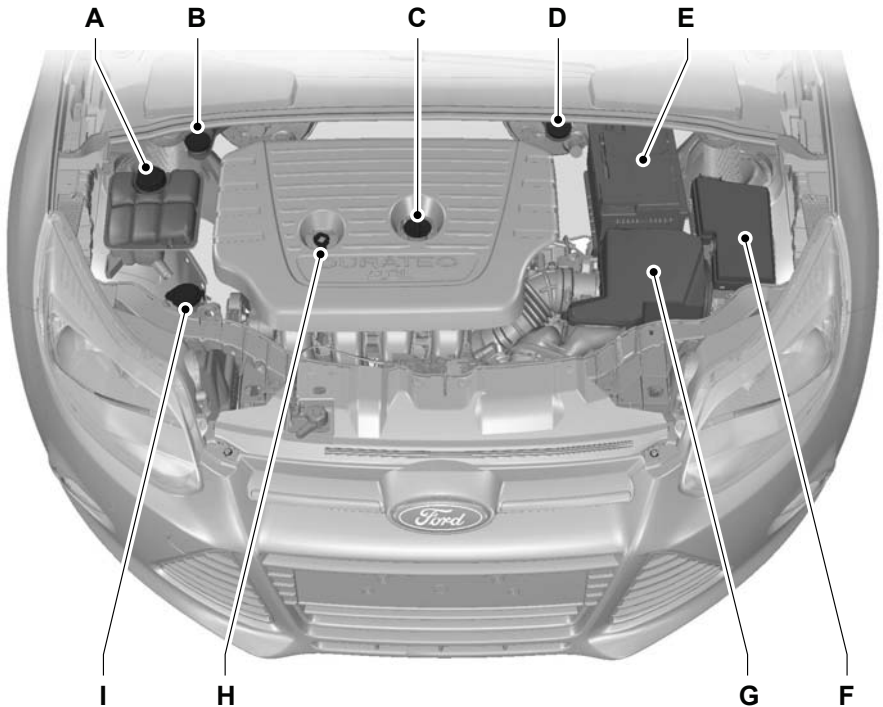

E139960

Întreținerea

- A Rezervor lichid răcire motor^{*} : Vezi **Verificare lichid răcire motor** (pagina 213).
- B Rezervor lichid de frână și ambreiaj (post de conducere pe partea dreaptă)^{*} : Vezi **Verificare fluid frână și ambreiaj** (pagina 214).
- C Gură de umplere rezervor ulei de motor^{*} : Vezi **Verificare ulei motor** (pagina 213).
- D Rezervor lichid de frână și ambreiaj (post de conducere pe partea stângă)^{*} : Vezi **Verificare fluid frână și ambreiaj** (pagina 214).
- E Baterie: Vezi **Acumulatorul vehiculului** (pagina 220).
- F Cutie de siguranțe în compartimentul motor: Vezi **Siguranțe** (pagina 191).
- G Filtru de aer: întreținerea nu este necesară.
- H Jojă nivel ulei motor^{*} : Vezi **Verificare ulei motor** (pagina 213).
- I Rezervor lichid ștergătoare parbriz^{*} : Vezi **Verificare lichid ștergător** (pagina 214).

^{*}Pentru o identificare ușoară, capacele gurilor de umplere și joja pentru măsurarea nivelului de ulei sunt colorate.

Întreținerea

DESCRIERE COMPARTIMENT MOTOR - 2.0L DURATORQ-TDCI (DW) DIESEL

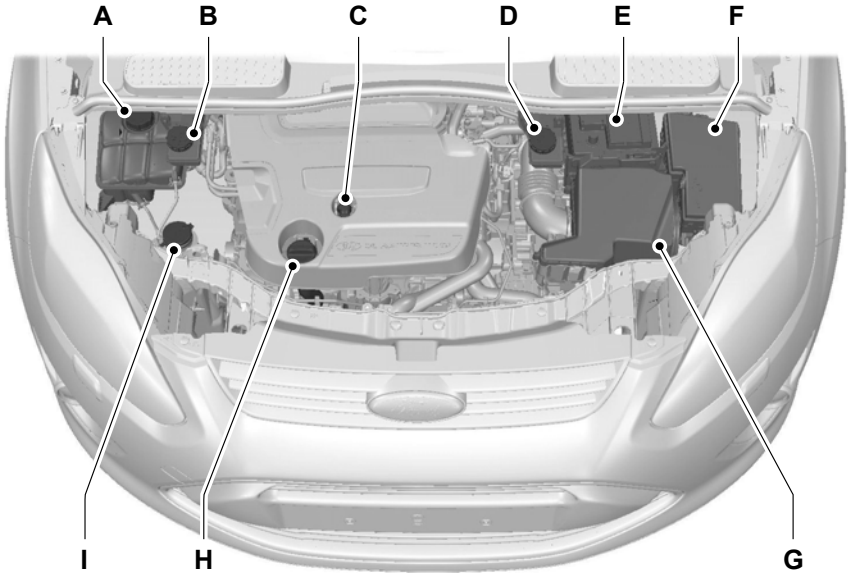

E130032

- A Rezervor lichid răcire motor* : Vezi **Verificare lichid răcire motor** (pagina 213).
- B Rezervor lichid de frână și ambreiaj (post de conducere pe partea dreaptă)* : Vezi **Verificare fluid frână și ambreiaj** (pagina 214).
- C Jojă nivel ulei motor* : Vezi **Verificare ulei motor** (pagina 213).
- D Rezervor lichid de frână și ambreiaj (post de conducere pe partea stângă)* : Vezi **Verificare fluid frână și ambreiaj** (pagina 214).
- E Baterie: Vezi **Acumulatorul vehiculului** (pagina 220).
- F Cutie de siguranțe în compartimentul motor: Vezi **Siguranțe** (pagina 191).
- G Filtru de aer: întreținerea nu este necesară.

Întreținerea

- A Gură de umplere rezervor ulei de motor* : Vezi **Verificare ulei motor** (pagina 213).
- I Rezervor lichid ștergătoare parbriz* : Vezi **Verificare lichid ștergător** (pagina 214).

*Pentru o identificare ușoară, capacele gurilor de umplere și joja pentru măsurarea nivelului de ulei sunt colorate.

JOĂ ULEI - 1.6L DURATEC-16V TI-VCT (SIGMA)

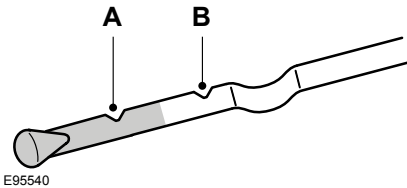

E95540

- A MIN
- B MAX

JOĂ ULEI - 2.0L DURATEC-HE (MI4)

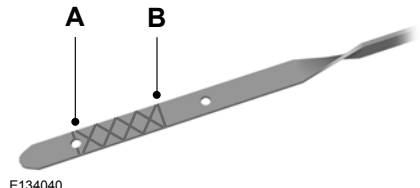

E134040

- A MIN
- B MAX

JOĂ ULEI - 1.6L ECOBOOST SCTI (SIGMA)

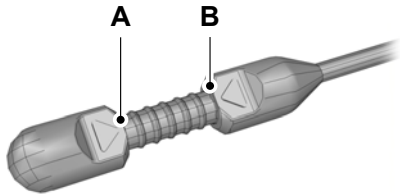

E134114

- A MIN
- B MAX

JOĂ ULEI - 1.6L DURATORQ-TDCI (DV) DIESEL/2.0L DURATORQ-TDCI (DW) DIESEL

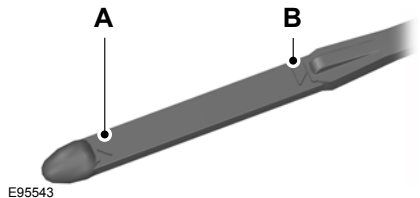

E95543

- A MIN
- B MAX

Întreținerea

VERIFICARE ULEI MOTOR

ATENȚIONARE

 Nu folosiți aditivi pentru ulei sau alte substanțe de tratare a motorului. În anumite situații, aceștia pot defecta motorul.

Nota: Consumul de ulei al motoarelor noi atinge nivelul normal după aproximativ 5000 de kilometri (3000 mile).

Verificarea nivelului de ulei

ATENȚIONARE

 Verificați dacă nivelul este între semnele **MIN** și **MAX**.

Nota: Verificați nivelul înainte de a porni motorul.

Nota: Verificați dacă vehiculul este pe o suprafață dreaptă.

Nota: Uleiul se dilată atunci când este încălzit. De aceea, nivelul poate depăși, cu câțiva milimetri, semnul **MAX**.

Scoateți joja și ștergeți-o cu o cârpă curată, fără scame. Puneți la loc joja și scoateți-o din nou, pentru a verifica nivelul uleiului.

Dacă nivelul este la semnul **MIN**, completați imediat cu ulei.

Completarea cu ulei

AVERTIZARI

 Completați cu ulei numai atunci când motorul este rece. Dacă motorul este cald, așteptați 10 minute, pentru ca acesta să se răcească.

 Nu scoateți bușonul de umplere atunci când motorul este în funcțiune.

Scoateți bușonul de umplere.

ATENȚIONARE

 Nu completați peste semnul **MAX**.

Completați cu lichidul ce îndeplinește specificațiile Ford. Vezi **Specificațiile tehnice** (pagina 215).

Puneți la loc bușonul de umplere. Rotiți-l până când întâmpinați o rezistență semnificativă.

VERIFICARE LICHID RĂCIRE MOTOR

Verificarea nivelului lichidului de răcire

AVERTIZARE

 Aveți grijă ca lichidul să nu vă atingă pielea sau ochii. Dacă acest lucru se întâmplă, clătiți imediat zonele afectate cu apă din abundență și contactați un medic.

ATENȚIONARE

 Verificați dacă nivelul este între semnele **MIN** și **MAX**.

Nota: Lichidul de răcire se dilată atunci când este încălzit. De aceea, nivelul poate depăși semnul **MAX**.

Dacă nivelul este la semnul **MIN**, completați imediat cu ulei.

Completarea cu ulei

AVERTIZARI

 Completați cu ulei numai atunci când motorul este rece. Dacă motorul este cald, așteptați 10 minute, pentru ca acesta să se răcească.

Întreținerea

AVERTIZARI



Nu scoateți bușonul de umplere atunci când motorul este în funcțiune.



Nu scoateți bușonul de umplere atunci când motorul este cald. Așteptați ca motorul să se răcească.



Lichidul de răcire nediluat este inflamabil și se poate aprinde dacă este vărsat pe o țevă de eșapament fierbinte.

ATENȚIE



În caz de urgență, adăugați apă în sistemul de răcire, pentru a putea ajunge la un atelier de service. Apelați imediat la un tehnician specializat pentru verificarea sistemului.



Utilizarea timp îndelungat a unui lichid de răcire diluat incorect poate provoca deteriorarea motorului datorită coroziunii, supraîncălzirii sau înghețării.

Deșurubați **lent** bușonul. Presiunea existentă va fi redusă lent, pe măsură ce deșurubați bușonul.

ATENȚIONARE



Nu completați peste semnul **MAX**.

Completați cu un amestec de 50/50 lichid de răcire și apă, folosind lichid care respectă specificațiile Ford. Vezi **Specificațiile tehnice** (pagina 215).

VERIFICARE FLUID FRÂNĂ ȘI AMBREIAJ

AVERTIZARI



Utilizarea altor lichide în afara lichidului de frână recomandat poate reduce eficiența la frânare, necorespunzând standardelor de performanță Ford.



Aveți grijă ca lichidul să nu vă atingă pielea sau ochii. Dacă acest lucru se întâmplă, clătiți imediat zonele afectate cu apă din abundență și contactați un medic.



Dacă nivelul este la marcajul **MIN**, solicitați fără întârziere verificarea sistemului de către un mecanic cu o calificare corespunzătoare.

Nota: *Mențineți lichidul de frână curat și uscat. Contaminarea cu murdărie, apă, produse petroliere sau alte materiale poate duce la deteriorarea sistemului de frânare și la posibile defecțiuni.*

Nota: *Sistemele de frână și de ambreiaj sunt alimentate de la același rezervor.*

Completați cu lichidul ce îndeplinește specificațiile Ford. Vezi **Specificațiile tehnice** (pagina 215).

VERIFICARE LICHID STERGĂTOR

Nota: *Sistemele pentru stropitoarea față și stropitoarea spate sunt alimentate din același rezervor.*

Pentru completare, utilizați lichid de spălare și apă în amestec pentru a preveni înghețarea la temperaturi scăzute și pentru a îmbunătăți posibilitățile de spălare. Vă recomandăm să utilizați doar lichid de spălare de înaltă calitate.

Întreținerea

Pentru informații privind diluarea lichidului, consultați instrucțiunile produsului.

SPECIFICAȚIILE TEHNICE

Lichidele vehiculului

ATENȚIONARE



Nu folosiți lichide care nu îndeplinesc specificațiile sau cerințele prescrise. Folosirea de lichide necorespunzătoare poate duce la deteriorări neacoperite de garanția Ford.

Articol	Specificații	Lichid recomandat
Uleiul de motor - motoare pe benzină și diesel	WSS-M2C913-C	Ulei de motor Castrol sau Ford
Uleiul de motor alternativ - numai pentru motoare pe benzină	WSS-M2C925-B	Ulei de motor Castrol
Antigel	WSS-M97B44-D	Antigel Motorcraft SuperPlus
Lichid de frână	WSS-M6C65-A2 sau ISO 4925 Clasa 6	Lichid de frână de înaltă performanță Motorcraft sau Ford DOT 4 LV

Motorul a fost proiectat pentru utilizarea cu ulei de motor Castrol sau Ford, ce asigură o economie de combustibil, menținând concomitent fiabilitatea motorului.

Doar pentru motoarele pe benzină, Ford și Castrol au dezvoltat un ulei de fricțiune redusă **SAE-5W-20**, ce asigură o economicitate superioară uleiurilor standard **SAE-5W-30**. Dacă acest ulei nu este disponibil, vă recomandăm să utilizați ulei conform cu specificația **WSS-M2C913-C**.

Completarea cu ulei: Dacă nu reușiți să găsiți un ulei care să îndeplinească specificațiile definite de **WSS-M2C913-C** sau **WSS-M2C925-B** (doar pentru motoare pe benzină), atunci trebuie să folosiți **SAE 5W-30**, care este conform cu specificațiile definite de **ACEA A5/B5**.

Folosirea pentru completare a altor uleiuri decât cele specificate poate duce la timpi mai lungi de pornire a motorului, scăderea performanțelor motorului, creșterea consumului de combustibil și a emisiilor de noxe.

Uleiul de motor Castrol recomandat.

Întreținerea



Capacities

VARIANTĂ	ARTICOL	CAPACITY IN LITRES (GALLONS)
Autovehicule cu motor pe benzină	Alimentarea cu carburant	55 (12,1)
1.6L Duratorq-TDCi - DV	Alimentarea cu carburant	53 (11,7)
2.0L Duratorq-TDCi - DW	Alimentarea cu carburant	60 (13,2)
Toate	Sistem de spălare parbriz - cu spălătoare pentru faruri	4,5 (1)
Toate	Sistem de spălare parbriz - fără spălătoare pentru faruri	3 (0,7)
1.6L Duratec-16V Ti-VCT - Sigma	Ulei de motor - cu filtru	4,1 (0,9)
1.6L Duratec-16V Ti-VCT - Sigma	Ulei de motor - fără filtru	3,75 (0,8)
1.6L Duratec-16V Ti-VCT - Sigma	Sistem de răcire.	aprox. 5,8
1.6L EcoBoost - Sigma	Ulei de motor - cu filtru	4,1 (0,9)
1.6L EcoBoost - Sigma	Ulei de motor - fără filtru	3,75 (0,8)
1.6L EcoBoost - Sigma	Sistem de răcire.	aprox. 6,3
2.0L Duratec-HE - MI4	Ulei de motor - cu filtru	4,3 (1)
2.0L Duratec-HE - MI4	Ulei de motor - fără filtru	3,9 (0,9)
2.0L Duratec-HE - MI4	Sistem de răcire.	aprox. 6,5 (1,4)
1.6L Duratorq-TDCi - DV	Ulei de motor - cu filtru	3,8 (0,8)
1.6L Duratorq-TDCi - DV	Ulei de motor - fără filtru	3,5 (0,8)
1.6L Duratorq-TDCi - DV	Sistem de răcire.	aprox. 7,3
2.0L Duratorq-TDCi - DW	Ulei de motor - cu filtru	5,7 (1,3)
2.0L Duratorq-TDCi - DW	Ulei de motor - fără filtru	5,4 (1,2)

Întreținerea

VARIANTĂ	ARTICOL	CAPACITY IN LITRES (GALLONS)
2.0L Duratorq-TDCi - DW	Sistem de răcire.	aprox. 8,5

Capacități de completare cu ulei de motor

MOTOR	CAPACITATE ÎN LITRI (GALOANE)
1.6L Duratec-16V Ti-VCT - Sigma	0,8 (0,2)
1.6L EcoBoost - Sigma	0,8 (0,2)
2.0L Duratec-HE - MI4	0,9 (0,2)
1.6L Duratorq-TDCi - DV	1,6 (0,4)
2.0L Duratorq-TDCi - DW	1,8 (0,4)

Întreținere vehicul

CURĂȚARE EXTERIOR

AVERTIZARE



Dacă apeleți la o spălătorie auto cu tratament de ceruire, asigurați-vă că ați îndepărtat ceara de pe parbriz.

ATENȚIE



Înainte de a apele la o unitate de spălare auto, verificați dacă aceasta este potrivită vehiculului dumneavoastră.



Unele instalații din spălătorile auto folosesc apă la presiune ridicată. Aceasta poate avaria anumite părți ale vehiculului dumneavoastră.



Scoateți antena înainte de a apele la o spălătorie auto automată.



Opriiți ventilatorul radiatorului pentru a preveni contaminarea filtrului de aer proaspăt.

Vă recomandăm să spălați vehiculul cu un burete și apă caldă care să conțină un șampon auto.

Curățarea farurilor

ATENȚIE



Nu răzuți lentilele farurilor și nu folosiți materii abrazive, solvenți cu alcool sau cu substanțe chimice pentru a le curăța.



Nu ștergeți farurile dacă acestea sunt ude.

Curățarea lunetei

ATENȚIONARE



Nu răzuți partea din interior a lunetei și nu folosiți materii abrazive sau solvenți chimici pentru a o curăța.

Folosiți o lavetă curată, fără scame sau o bucată de piele moale și umezită pentru a curăța partea din interior a lunetei.

Curățarea ornamentelor cromate

ATENȚIONARE



Nu folosiți materii abrazive sau solvenți chimici. Folosiți apă cu săpun.

Conservarea vopselei caroseriei

ATENȚIE



Nu lustruiți vehiculul în bătaia soarelui.



Nu permiteți substanței de lustruire să atingă suprafețele din plastic. Este posibil ca îndepărtarea sa să fie dificilă.



Nu aplicați substanță de lustruit pe parbriz sau pe lunetă. Această acțiune ar putea face ștergătoarele să devină zgomotoase și să nu curețe geamul în mod corect.

Vă recomandăm să ceruiți vopseaua o dată sau de două ori pe an.

CURĂȚARE INTERIOR

Centuri de siguranță

AVERTIZARI



Nu folosiți substanțe abrazive sau solvenți chimici pentru a le curăța.



Nu permiteți pătrunderea umidității în mecanismul retractor al centurii de siguranță.

Curățați centurile de siguranță cu un burete moale îmbibat în detergent pentru interior sau apă. Lăsați centurile să se usuce pe cale naturală, departe de surse de căldură artificiale.

Ecrane consolă indicatoare, ecrane LCD, ecrane radio

AVERTIZARE



Nu folosiți substanțe abrazive ori solvenți chimici sau pe bază de alcool pentru a le curăța.

Lunete

ATENȚIE



Nu folosiți materiale abrazive pentru a curăța suprafața interioară a lunetei.



Nu lipiți abțibilduri sau etichete pe suprafața interioară a lunetei.

REPARARE DEFECT MINOR VOPSEA

ATENȚIONARE



Îndepărtați imediat substanțele aparent inofensive de pe vopsea (de ex. excremente de păsări, rășină de copac, rămășițe de insecte, pete de gudron, sare antiderapantă și deșeuri industriale).

Este recomandat să reparați cât mai repede posibil deteriorările de vopsea cauzate de pietrele de pe drum sau zgârieturile minore. O gamă de produse este disponibilă la dealerul Ford. Citiți și urmați instrucțiunile producătorului.

Acumulatorul vehiculului

PORNIREA ASISTATĂ A VEHICULULUI

AVERTIZARE



Nu utilizați conducte de combustibil, capace de culbutoare ale motorului sau galeria de admisie ca puncte de masă.

ATENȚIE



Conectați numai baterii cu aceeași tensiune nominală.



Folosiți întotdeauna numai cabluri de pornire cu cleme de prindere izolate și cu diametru corespunzător.



Nu deconectați bateria de la sistemul electric al vehiculului.

Conectarea cablurilor de pornire

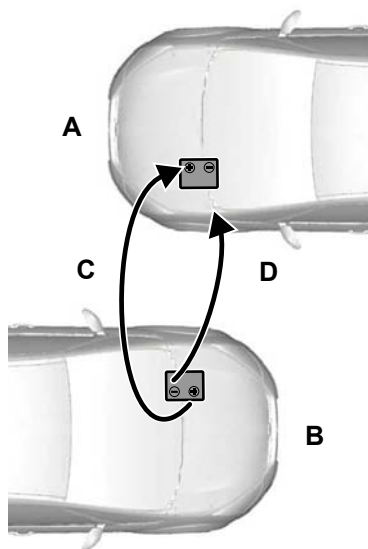

E102925

- A Vehicul cu bateria descărcată
- B Vehicul cu baterie donatoare
- C Cablu de conexiune pozitivă
- D Cablu de conexiune negativă

1. Poziționați vehiculele astfel încât acestea să nu fie în contact direct.
2. Oprăți motorul și orice alt echipament electric.
3. Conectați borna pozitivă (+) a vehiculului **B** cu borna pozitivă (+) a vehiculului **A** (cablul **C**).
4. Conectați borna negativă (-) a vehiculului **B** la conexiunea la masă a vehiculului **A** (cablul **D**). Vezi **Puncte legătură baterie** (pagina 221).

Acumulatorul vehiculului

ATENȚIE

! **Nu conectați la borna negativă (-) a bateriei descărcate.**

! Asigurați-vă că sunt la distanță sigură cablurile de părțile sistemului de distribuție a combustibilului.

Pornirea motorului

1. Acționați motorul vehiculului **B** la o viteză relativ ridicată.
2. Porniți motorul vehiculului **A**.
3. Rulați motorul ambelor vehicule cel puțin trei minute înainte de deconectarea cablurilor.

ATENȚIONARE

! Nu aprindeți farurile în timpul deconectării cablurilor. Tensiunile de vârf ar putea provoca spargerea becurilor.

Deconectați cablurile în ordine inversă.

SCHIMBAREA ACUMULATORULUI VEHICULULUI

ATENȚIONARE

! Pentru vehiculele cu pornire-oprire, cerința privind acumulatorul este diferită. Acesta trebuie să fie înlocuit cu unul de specificație identică cu cel inițial.

Nota: Dacă este cazul, sistemul audio trebuie să fie reprogramat cu un cod.

Acumulatorul este amplasat în compartimentul motorului. Vezi **Întreținerea** (pagina 203).

PUNCTE LEGĂTURĂ BATERIE

ATENȚIONARE

! **Nu conectați la borna negativă (-) a bateriei descărcate.**

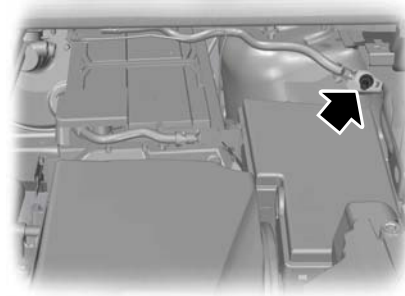

E130431

Punctul de împământare este situat în dreapta acumulatorului, lângă cutia de siguranțe a compartimentului motorului.

Roți și pneuri

INFORMATII GENERALE

ATENȚIE

 Utilizați doar dimensiunile aprobate de roți și pneuri. Folosirea altor dimensiuni ar putea deteriora vehiculul și vor anula valabilitatea certificatului de omologare națională a anvelopelor ("National Type Approval").

 Dacă schimbați diametrul pneurilor față de cele prevăzute în fabrică, este posibil, ca vitezometrul să nu indice viteza corectă. Duceți vehiculul la furnizorul dvs. pentru a reprograma sistemul de management al motorului.

 Dacă intenționați să modificați dimensiunea roților față de cele montate din fabrică, verificați la dealerul dvs. dacă acestea sunt adecvate.

Nota: Verificați regulat presiunile din pneuri pentru a optimiza economia de combustibil.

O etichetă adevivă cu valorile de presiune din pneuri este fixată în deschiderea ușii soferului pe montantul B.

Verificați și ajustați "la rece" (cu pneurile reci) presiunea din pneuri la temperatura ambiantă în care intenționați să conduceți vehiculul.

SCHIMBAREA UNEI ROȚI

Prezoanele

Puteți obține o cheie de rezervă pentru prezoane și prezoane de rezervă de la dealerul dumneavoastră folosind certificatul cu numărul de referință.

Vehiculele cu roată de rezervă

Dacă roata de rezervă este exact de același tip și dimensiune ca roțile montate, puteți înlocui roata existentă cu roata de rezervă, după care puteți continua să conduceți normal.

Dacă roata de rezervă este diferită de celelalte roți, aceasta va fi marcată cu o etichetă galbenă pe veți găsi menționată limita de viteză corespunzătoare.

Consultați următoarele informații înainte de schimbarea roții.

AVERTIZARI



Conduceți pe distanțe cât mai scurte.



Nu montați simultan mai multe roți de rezervă pe vehicul.



Nu efectuați reparații ale pneului în cazul unei roți de rezervă.



Nu treceți printr-o spălătorie automată.



Dacă nu sunteți siguri de tipul roții de rezervă pe care îl aveți, nu depășiți viteza de 80 km/h.



Montați lanțurile de zăpadă numai pe pneurile specificate. Vezi **Specificațiile tehnice** (pagina 234).

ATENȚIONARE



Garda la sol a vehiculului dumneavoastră poate fi redusă. Aveți grijă atunci când parcați lângă o bordură.

Nota: Vehiculul dumneavoastră poate prezenta caracteristici de deplasare neobișnuite.

Roți și pneuri

Cricul vehiculului

AVERTIZARI



Cricul livrat odată cu vehiculul trebuie să fie folosit doar atunci când schimbați o roată într-o situație de urgență.



Înainte de a utiliza cricul, verificați dacă acesta este defect sau deformat și dacă filetul este lubrifiat și fără corpuri străine.



Nu așezați obiecte între cric și sol sau între cric și vehicul.

Nota: Vehiculele cu kit de reparare a pneurilor nu sunt echipate cu cric sau cheie tubulară pentru roți.

Se recomandă utilizarea unui cric hidraulic similar celor folosit în atelierele auto pentru a schimba pneurile de vară cu cele de iarnă și invers.

Nota: Folosiți un cric cu o capacitate de ridicare de minimum 1,5 tone cu placă de ridicare cu un diametru de minimum 80 mm (3,1 inchi).

Vehiculele fără kit de reparare a pneurilor

Cricul, cheia tubulară pentru roți, ochiul de remorcare cu înșurubare și dispozitivul de scoatere a capacelor roților se află în compartimentul pentru roata de rezervă.

Punctele de fixare a cricului și de ridicare

ATENționARE



Folosiți numai punctele de prindere a cricului specificate. Dacă folosiți alte puncte, puteți distruge caroseria, direcția, suspensiile, motorul, sistemul de frânare sau conductele de combustibil.

Roți și pneuri

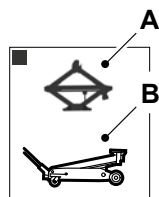
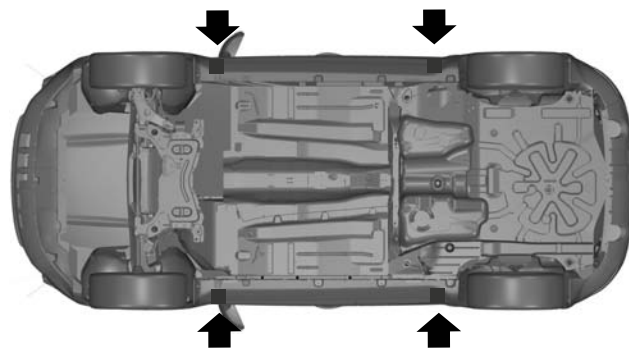

E92658

- A Numai în caz de urgență
- B Întreținere

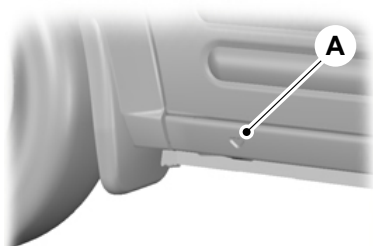

E93302

Marcajele **A** în formă de mici săgeți de pe praguri indică punctele de fixare a cricului.



E92932

Roți și pneuri



E93020

Asamblarea cheii tubulare pentru roți

Tipul 1

AVERTIZARE



În momentul în care readuceți prelungirea cheii tubulare pentru roți în poziția inițială, aveți grijă să nu vă prindeți degetele.

Nota: Verificați dacă ați extins complet cheia tubulară pentru roți.



E122546

Extindeți cheia tubulară.

Tipul 2

ATENȚIONARE



Ochiul de remorcă cu înșurubare are **filetul pe partea stângă**. Rotiți-l în sensul invers acelor de ceasornic pentru a-l monta. Asigurați-vă că ochiul de remorcă este strâns până la capăt.

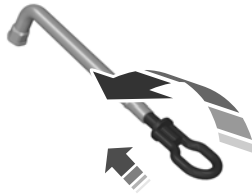

E122502

Introduceți ochiul de remorcă cu înșurubare în cheia tubulară.

Scoaterea capacelor roților

Tipul 1

Introduceți capătul plat al cheii tubulare între jantă și capac și scoateți cu atenție capacul.

Roți și pneuri

Tipul 2

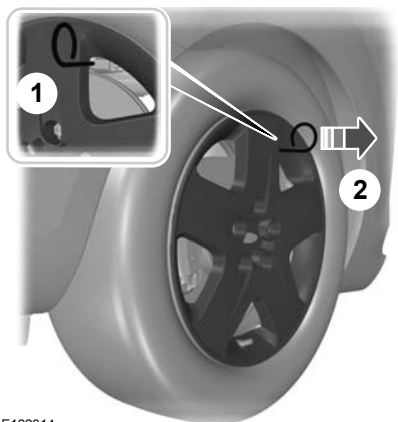

E122314

1. Introduceți dispozitivul de scoatere a capacelor roților.
2. Scoateți capacul roții.

Nota: Aveți grijă să trageți dispozitivul de scoatere a capacelor roților în unghi drept față de capac.

Scoaterea unei roți

AVERTIZARI

- ⚠ Parcați vehiculul astfel încât să nu perturbați și să nu puneți în pericol traficul, fără a vă pune în pericol nici pe dumneavoastră.
- ⚠ Așezați pe sol un triunghi reflectorizant.
- ⚠ Verificați dacă vehiculul se află pe o suprafață stabilă și dreaptă, cu roțile orientate drept înainte.
- ⚠ Decuplați contactul și acționați frâna de parcare.

AVERTIZARI

- ⚠ Dacă vehiculul are transmisie manuală, selectați prima treaptă sau marșarierul. Dacă transmisia este automată, selectați poziția de parcare.
- ⚠ Rugați pasagerii să părăsească vehiculul.
- ⚠ Fixați roata diametral opusă cu un bloc sau cu o cală.
- ⚠ Verificați dacă săgețile de pe pneurile direcționale indică sensul de rotire atunci când vehiculul se deplasează înainte. Dacă trebuie să montați o roată de rezervă cu săgețile orientate în sens opus, solicitați-i unui tehnician calificat să readucă pneul în direcția corectă.
- ⚠ Nu lucrați sub vehicul atunci când acesta este susținut doar de către un cric.
- ⚠ Verificați dacă cricul este vertical față de punctul de fixare a cricului și dacă baza este așezată drept pe sol.

ATENȚIONARE

- ⚠ Nu așezați roțile din aliaj cu fața în jos pe sol, deoarece stratul de vopsea se va deteriora.

Nota: Roata de rezervă se află sub covorul din portbagaj.

1. Montați cheia de prezoane.

Roți și pneuri

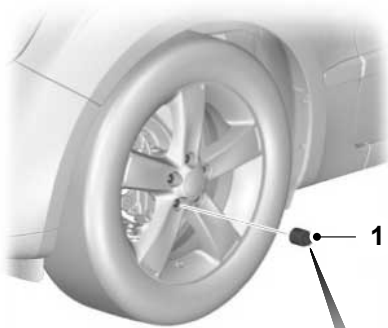

E121887

2. Slăbiți prezoanele.
3. Ridicați vehiculul pe cric până când pneul este deasupra solului.
4. Scoateți prezoanele și roata.

Montarea unei roți

AVERTIZARI

 Utilizați doar dimensiunile aprobate de roți și pneuri. Folosirea altor dimensiunile ar putea deteriora vehiculul și vor anula valabilitatea certificatului de omologare națională a anvelopelor ("National Type Approval"). Vezi **Specificațiile tehnice** (pagina 234).

AVERTIZARI

 Nu montați pneuri de tip "run flat" (cu posibilitate de rulare în caz de pană) pe vehiculele care nu au fost echipate, inițial, cu acest tip de pneuri. Vă rugăm să contactați dealerul pentru informații suplimentare despre compatibilitate.

ATENȚIONARE

 Nu montați roți cu jante din aliaj folosind prezoanele destinate roților cu jante din oțel.

Nota: *Piulițele roților cu jante din aliaj și jante din oțel cu spițe pot fi utilizate pentru scurt timp (maximum două săptămâni) și pentru roțile de rezervă cu jante din oțel.*

Nota: *Verificați dacă suprafețele de contact dintre jantă și butuc prezintă corpuri străine.*

Nota: *Verificați dacă sunt bine fixate pe roată conurile prezoanelor.*

1. Montați roata.
2. Strângeți prezoanele cu degetele.
3. Montați cheia de prezoane.

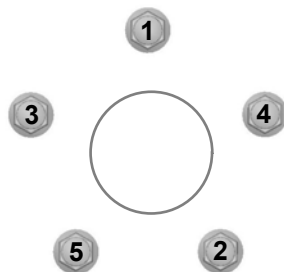

E75442

4. Strângeți parțial prezoanele în ordinea indicată.

Roți și pneuri

5. Coborâți vehiculul și scoateți cricul.
6. Strângeți complet prezoanele în ordinea indicată. Vezi **Specificațiile tehnice** (pagina 234).
7. Montați capacul de roată cu palma.

AVERTIZARE



Solicitați cât mai repede posibil verificarea gradului de strângere a prezoanelor și presiunea pneurilor.

TRUSĂ REPARAȚIE PNEU

Este posibil ca vehiculul dumneavoastră să nu fie echipat cu roată de rezervă. În acest caz, va fi prevăzut cu un kit de vulcanizare rapidă, care poate fi utilizat pentru a repara o pană.

Trusa de reparare a pneului este amplasată în locașul roții de rezervă.

Informații generale

AVERTIZARI



În funcție de tipul și de dimensiunea porțiunii deteriorate, este posibil ca unele pneuri să poată fi vulcanizate parțial sau să nu poată fi vulcanizate deloc. Pierderea presiunii din pneuri poate afecta manevrarea vehiculului, ducând la pierderea controlului asupra acestuia.



Nu folosiți kitul de vulcanizare rapidă dacă pneul a fost deteriorat ca urmare a deplasării cu pneul insuficient umflat.



Nu folosiți kitul de vulcanizare rapidă pentru pneurile de tip "run flat" (cu posibilitate de rulare în caz de pană).



Nu încercați să remediați alte defecțiuni decât cele aflate pe banda de rulare vizibilă a pneului.



Nu încercați să remediați defecțiunile de pe flancul pneului.

Cu ajutorul kitului de vulcanizare rapidă puteți vulcaniza majoritatea perforărilor (cu un diametru de maximum 6 milimetri), pentru a putea circula temporar.

Urmați regulile de mai jos atunci când utilizați kitul:

- **Conduceți cu atenție și nu efectuați manevre de virare sau de mers bruște**, mai ales dacă vehiculul este foarte încărcat sau dacă tractați o remorcă.
- Kitul va asigura o reparație temporară de urgență, permițându-vă să vă continuați drumul până la cel mai apropiat dealer de vehicule sau magazin de pneuri sau pe o distanță maximă de 200 de km.
- Nu depășiți **viteza de 80 km/h**.
- Nu lăsați kitul la îndemâna copiilor.
- Folosiți kitul numai atunci când temperatura exterioară este între -30°C și $+70^{\circ}\text{C}$.

Utilizarea kitului de vulcanizare rapidă

AVERTIZARI



Aerul comprimat poate acționa ca explozibil sau propulsor.



Nu lăsați kitul de vulcanizare rapidă nesupravegheat atunci când îl utilizați.

ATENȚIONARE



Nu lăsați compresorul să funcționeze pentru o durată mai mare de 10 minute.

Nota: Folosiți kitul de vulcanizare rapidă numai pentru vehiculul cu care a fost livrat.

Roți și pneuri

- Parcați în afara carosabilului, astfel încât să nu perturbați traficul și să puteți folosi kitul fără să vă puneți în pericol.
- Acționați frâna de mână chiar dacă ați parcat pe o suprafață dreaptă, pentru a vă asigura că vehiculul nu se va deplasa.
- Nu încercați să scoateți obiectele străine, cum ar fi cuiele sau șuruburile, care au perforat pneul.
- Lăsați motorul să ruleze cât timp utilizați kitul, dar nu și dacă vehiculul se află într-un spațiu închis sau insuficient aerisit (de exemplu, în interiorul unei clădiri). În astfel de situații, porniți compresorul cu motorul oprit.
- Înlocuiți flaconul cu substanța adezivă cu unul nou înainte de data expirării (vezi partea de sus a flaconului).
- Informați-i pe toți ceilalți utilizatori ai vehiculului că pneul a fost vulcanizat temporar cu kitul de vulcanizare și avertizați-i asupra condițiilor speciale de deplasare pe care trebuie să le respecte.

Umflarea pneului

AVERTIZARI

 Înainte de a umfla pneul, verificați flancul acestuia. Dacă observați fisuri, umflături sau alte semne de deteriorare, nu încercați să umflați pneul.

 Nu stați lângă pneu în timp ce compresorul pompează aer.

 Urmăriți flancul pneului. Dacă apar fisuri, umflături sau alte semne de deteriorare, opriți compresorul și evacuați aerul cu ajutorul supapei reductoare de presiune **B**. Nu folosiți în continuare acest pneu.

AVERTIZARI

 Substanța adezivă conține latex din cauciuc natural. Evitați contactul cu pielea și îmbrăcămintea. Dacă acest lucru se întâmplă, clătiți imediat zonele afectate cu apă din abundență și contactați un medic.

 Dacă presiunea de umflare a pneului nu atinge 1,8 bari în 7 minute, este posibil ca pneul să fie prea deteriorat, vulcanizarea temporară nefiind posibilă. În acest caz, nu continuați deplasarea cu pneul respectiv.

ATENȚIONARE

 Dacă răsuciți flaconul pe suport, sigiliul va fi perforat. Nu scoateți flaconul din suport, deoarece substanța adezivă va curge.

Roți și pneuri

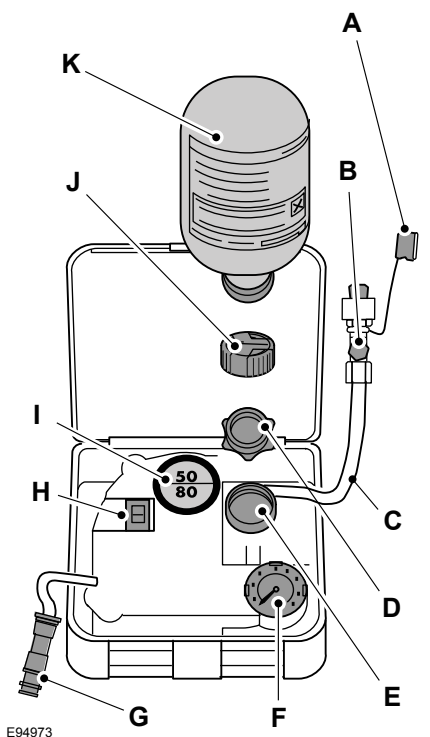

E94973

- A Capac de protecție
- B Supapă reductoare de presiune
- C Furtun
- D Capac portocaliu
- E Suport flacon
- F Manometru
- G Fișă de alimentare cu cablu
- A Înterupător compresor
- I Etichetă
- J Capac flacon
- K Flacon cu substanță adezivă

1. Deschideți capacul kitului de vulcanizare rapidă.
2. Dezlipiți eticheta **I** care indică viteza maximă admisă de 80 km/h de pe flacon și lipiți-o pe bord, în raza vizuală a șoferului. Aveți grijă că eticheta să nu acopere ceva important.
3. Scoateți furtunul **C** și fișa de alimentare cu cablu **G** din kit.
4. Deșurubați capacul portocaliu **D** și capacul flaconului **J**.
5. Răsuciți flaconul cu substanță adezivă **K** în suport **E**, în sensul acelor de ceasornic, până când este bine fixat.
6. Scoateți capacul ventilului de pe pneul deteriorat.
7. Scoateți capacul de protecție **A** de pe furtun **C** și înșurubați bine furtunul **C** pe ventilul pneului deteriorat.
8. Verificați dacă întrerupătorul compresorului **H** este în poziția **O**.
9. Introduceți fișa de alimentare **G** în priza pentru brichetă sau priza auxiliară. Vezi **Brichetă** (pagina 118). Vezi **Punctele de alimentare auxiliare** (pagina 118).
10. Porniți motorul.
11. Aduceți întrerupătorul compresorului **H** în poziția **1**.
12. Umflați pneul timp de cel mult 7 minute, la o presiune de umflare de minimum 1,8 bari și maximum 3,5 bari. Aduceți întrerupătorul compresorului **H** în poziția **O** și verificați presiunea curentă a pneului cu manometrul **F**.
13. Scoateți fișa de alimentare **G** din priza pentru brichetă sau din priza auxiliară.
14. Deșurubați rapid furtunul **C** din ventilul pneului și puneți la loc capacul de protecție **A**. Puneți la loc capacul ventilului și strângeți-l.

Roți și pneuri

- Lasati flaconul cu substanta adeziva **K** în suportul **E**.
- Păstrați kitul, capacul flaconului și capacul portocaliu într-un loc sigur, dar ușor accesibil, în interiorul vehiculului. Veți avea din nou nevoie de kit atunci când verificați presiunea pneului.
- Imediat după aceasta, parcurgeți o distanță de aproximativ trei kilometri, pentru ca substanța adezivă să lipească zona deteriorată.

Nota: *Atunci când substanța adezivă este introdusă prin ventilul pneului, presiunea poate crește până la 6 bari, dar va scădea din nou după aproximativ 30 de secunde.*

AVERTIZARE



Dacă simțiți vibrații puternice, instabilitatea direcției sau zgomote în timpul mersului, reduceți viteza și conduceți cu atenție până într-un loc unde puteți opri în siguranță. Verificați din nou pneul și presiunea acestuia. Dacă presiunea pneului este sub 1,3 bari sau dacă observați fisuri, umflături sau alte semne de deteriorare vizibile, nu continuați deplasarea cu pneul respectiv.

Verificarea presiunii pneului

- Opriiți vehiculul după ce ați parcurs o distanță de aproximativ trei kilometri. Verificați și, dacă este cazul, reglați presiunea pneului defect.
- Fixați kitul și citiți presiunea de pe manometrul **F**.
- Dacă presiunea pneului umplut cu substanță adezivă este de 1,3 bari sau mai mult, reglați-o la valoarea specificată. Vezi **Specificațiile tehnice** (pagina 234).
- Urmați din nou procedura de umflare, pentru a umfla complet pneul.

- Verificați din nou presiunea cu ajutorul manometrului **F**. Dacă presiunea pneului este prea mare, dezumflați pneul până la valoarea specificată, utilizând supapa reductoare de presiune **B**.
- După ce ați umflat pneul la presiunea corectă, aduceți întrerupătorul compresorului **H** în poziția **O**, scoateți fișa de alimentare **G** din priză, deșurubați furtunul **C**, puneți la loc și închideți capacul ventilului și puneți la loc capacul de protecție **A**.
- Lăsați flaconul cu substanță adezivă **K** în suport **E** și depozitați kitul în siguranță, în locul inițial.
- Deplasați-vă până la cel mai apropiat vulcanizare, pentru a înlocui pneul deteriorat. Înainte de a scoate pneul de pe jantă, informați persoana de la vulcanizare că pneul conține substanță adezivă. Înlocuiți kitul cât de curând posibil după ce l-ați utilizat o dată.

Nota: *Nu uitați că aceste kituri de vulcanizare rapidă a pneurilor nu asigură decât deplasarea temporară. Reglementările aplicabile reparării pneurilor după utilizarea kitului de vulcanizare pot diferi de la o țară la alta. Pentru mai multe informații, adresați-vă unui specialist în pneuri.*

AVERTIZARE



Înainte de porni la drum, verificați dacă presiunea pneului este reglată la valoarea recomandată. Vezi **Specificațiile tehnice** (pagina 234). Urmăriți presiunea până când pneul vulcanizat este înlocuit.

Flacoanele cu substanță adezivă goală pot fi aruncate împreună cu deșeurile menajere obișnuite. Returnați restul de substanță adezivă dealerului sau aruncați-l în conformitate cu reglementările locale privind aruncarea deșeurilor.

Roți și pneuri

ÎNȚREȚINERE PNEU



E70415

Pentru a vă asigura că pneurile față și spate ale vehiculului dumneavoastră se uzează uniform și au o viață utilă mai lungă, vă recomandăm să le schimbați pe cele din față cu cele din spate și invers la intervale regulate între 5000 și 10000 km (3000 și 6000 mile).

ATENȚIONARE

! Nu zgâriați pereții laterali ai pneurilor atunci când parcați.

Dacă trebuie să urcați vehiculul pe bordură, faceți acest lucru încet și cu roțile în unghi drept față de bordură.

Examinați pneurile regulat, verificând absența de tăieturi, obiecte străine și uzură neuniformă a benzii de rulare. Uzura neuniformă poate semnaliza nesituarea alinierii roților în valorile specificate.

Verificați presiunea pneurilor (inclusiv a celui de rezervă) la rece, la fiecare două săptămâni.

FOLOSIRE PNEURI DE IARNĂ

ATENȚIONARE

! Asigurați-vă că folosiți piulițe de roată adecvate tipului de roată pe care sunt montate pneurile de iarnă.

Dacă pneurile de iarnă sunt uzate, asigurați-vă că presiunea lor este corectă. Vezi **Specificațiile tehnice** (pagina 234).

FOLOSIRE LANȚURI PENTRU ZĂPADĂ

AVERTIZARI



Nu depășiți 50 km/h (30 mph).



Nu utilizați lanțuri de zăpadă pe drumurile neînzăpezite.



Montați lanțurile de zăpadă numai pe pneurile specificate. Vezi **Specificațiile tehnice** (pagina 234).

ATENȚIONARE



Dacă vehiculul dumneavoastră este echipat cu capace de roți, scoateți-le înainte de a monta lanțurile de zăpadă.

Nota: ABS va continua să funcționeze normal.

Folosiți numai lanțuri de zăpadă cu zale mici.

Folosiți lanțuri de zăpadă numai pe roțile față.

Vehicule cu control al stabilității (EPS)

Vehiculele cu control al stabilității (EPS) pot prezenta caracteristici de conducere neobișnuite, care pot fi reduse prin decuplarea controlului tracțiunii. Vezi **Folosire sistem stabilitate** (pagina 142).

Roți și pneuri

SISTEM MONITORIZARE PRESIUNE ÎN PNEURI

AVERTIZARI



Acest sistem nu vă absolvă de responsabilitatea de a verifica regulat presiunea pneurilor.



Acest sistem vă va avertiza doar în cazul unei presiuni scăzute în pneuri. Nu va umfla pneurile.



Nu vă deplasați cu pneurile insuficient umflate. Acest lucru poate cauza supraîncălzirea și defectarea pneurilor. Umflarea insuficientă duce la reducerea eficienței combustibilului și a duratei de viață a pneurilor, dar vă poate afecta, de asemenea, abilitatea de a conduce vehiculul în siguranță.

ATENȚIE



Nu îndoiiți și nu deteriorați valvele atunci când umflați pneurile.



Apelați la un tehnician specializat pentru montarea pneurilor.

Sistemul de detecție a pierderilor de presiune vă va avertiza în cazul unei modificări a presiunii aerului din pneuri. Acest lucru se realizează prin intermediul senzorilor ABS pentru a detecta circumferința de rulare a roților. La schimbarea circumferinței, ceea ce indică o presiune scăzută într-un pneu, un mesaj de avertizare apare pe afișajul de informare, iar martorul mesaj se va aprinde. Vezi **Mesaje informații** (pagina 89).

Dacă pe afișajul de informare apare un mesaj de avertizare presiune scăzută în pneuri, verificați presiunea pneurilor cât de repede posibil și umflați-le până la presiunea recomandată. Vezi **Specificațiile tehnice** (pagina 234).

Dacă acest lucru se întâmplă frecvent, detectați cauza și rectificați-o cât de curând posibil.

Cu excepția unei presiuni prea scăzute în pneu sau a unui pneu deteriorat, următoarele situații pot afecta circumferința de rulare:

- Încălcătura vehiculului este neuniformă.
- Tractarea unei remorci sau coborârea ori urcarea unei pante.
- Folosirea lanțurilor pentru zăpadă.
- Deplasarea pe suprafețe moi, cum ar fi zăpada sau noroiul.

Nota: *Sistemul va continua să funcționeze corect, dar durata de detectare poate crește.*

Resetarea sistemului

Nota: *Nu reseați sistemul atunci când vehiculul se află în mișcare.*

Nota: *Trebuie să reseați sistemul după fiecare ajustare a presiunii pneurilor sau după schimbarea acestora.*

Nota: *Porniți motorul.*

1. Utilizând comanda afișajului informativ, navigați la **Settings > Driver assist > Deflation detection**
2. Apăsăți și țineți apăsat butonul **OK** până când apare o confirmare.

Roți și pneuri

SPECIFICAȚIILE TEHNICE

Cuplu piuliță roată

Tip roată	Nm
Toate	130 (96)

Presiunea în pneuri (pneuri reci)

Până la 80 km/h

Varianta	Dimensiune pneu	Sarcină normală		Sarcină maximă	
		Față	Spate	Față	Spate
		bar	bar	bar	bar
Toate	T125/80 R 16	4,2 (61)	4,2 (61)	4,2 (61)	4,2 (61)
Toate	T125/90 R 16	4,2 (61)	4,2 (61)	4,2 (61)	4,2 (61)

Până la 160 km/h

Varianta	Dimensiune pneu	Sarcină normală		Sarcină maximă	
		Față	Spate	Față	Spate
		bar (psi)	bar (psi)	bar (psi)	bar (psi)
Toate	205/55 R 16 *	2,1 (31)	2,1 (31)	2,4 (35)	2,8 (41)
1.6L Duratec-16V Ti-VCT - Sigma, 1.6L EcoBoost - Sigma, 2.0L Duratec-HE - MI4, 1.6L Duratorq-TDCi - DV	215/55 R 16 *	2,1 (31)	2,1 (31)	2,4 (35)	2,8 (41)
2.0L Duratorq-TDCi - DW	215/55 R 16 *	2,3 (33)	2,1 (31)	2,4 (35)	2,8 (41)
1.6L Duratec-16V Ti-VCT - Sigma, 1.6L EcoBoost - Sigma, 2.0L Duratec-HE - MI4, 1.6L Duratorq-TDCi - DV	215/50 R 17	2,1 (31)	2,1 (31)	2,4 (35)	2,8 (41)

Roți și pneuri

Varianta	Dimensiune pneu	Sarcină normală		Sarcină maximă	
		Față	Spate	Față	Spate
		bar (psi)	bar (psi)	bar (psi)	bar (psi)
2.0L Duratorq-TDCi - DW	215/50 R 17	2,3 (33)	2,1 (31)	2,4 (35)	2,8 (41)
1.6L Duratec-16V Ti-VCT - Sigma, 1.6L EcoBoost - Sigma, 2.0L Duratec-HE - MI4, 1.6L Duratorq-TDCi - DV	235/40 R 18	2,1 (31)	2,1 (31)	2,4 (35)	2,8 (41)
2.0L Duratorq-TDCi - DW	235/40 R 18	2,3 (33)	2,1 (31)	2,4 (35)	2,8 (41)

¹ Montați lanțuri de zăpadă numai la pneurile specificate.

Viteză continuă de peste 160 km/h

Varianta	Dimensiune pneu	Sarcină normală		Sarcină maximă	
		Față	Spate	Față	Spate
		bar (psi)	bar (psi)	bar (psi)	bar (psi)
1.6L Duratec-16V Ti-VCT - Sigma, 1.6L Duratorq-TDCi - DV	205/55 R 16	2,1 (31)	2,1 (31)	2,4 (35)	2,8 (41)
1.6L EcoBoost - Sigma,	205/55 R 16	2,2 (32)	2,1 (31)	2,4 (35)	2,8 (41)
1.6L Duratec-16V Ti-VCT - Sigma, 1.6L EcoBoost - Sigma, 2.0L Duratec-HE - MI4, 1.6L Duratorq-TDCi - DV	215/55 R 16	2,1 (31)	2,1 (31)	2,4 (35)	2,8 (41)
2.0L Duratorq-TDCi - DW	215/55 R 16	2,3 (33)	2,1 (31)	2,6 (38)	2,8 (41)

Roți și pneuri

Varianta	Dimensiune pneu	Sarcină normală		Sarcină maximă	
		Față	Spate	Față	Spate
		bar (psi)	bar (psi)	bar (psi)	bar (psi)
1.6L Duratec-16V Ti-VCT - Sigma, 1.6L EcoBoost - Sigma, 2.0L Duratec-HE - MI4, 1.6L Duratorq-TDCi - DV	215/50 R 17	2,1 (31)	2,1 (31)	2,4 (35)	2,8 (41)
2.0L Duratorq-TDCi - DW	215/50 R 17	2,3 (33)	2,1 (31)	2,6 (38)	2,8 (41)
1.6L Duratec-16V Ti-VCT - Sigma, 1.6L EcoBoost - Sigma, 2.0L Duratec-HE - MI4, 1.6L Duratorq-TDCi - DV	235/40 R 18	2,1 (31)	2,1 (31)	2,4 (35)	2,8 (41)
2.0L Duratorq-TDCi - DW	235/40 R 18	2,3 (33)	2,1 (31)	2,6 (38)	2,8 (41)

Identificare vehicul

PLACUȚĂ IDENTIFICARE VEHICUL

Nota: Aspectul plăcuței de identificare a vehiculului poate fi diferit de cel ilustrat.

Nota: Informațiile prezente pe această plăcuță identificare vehicul depind de cerințele pieței.

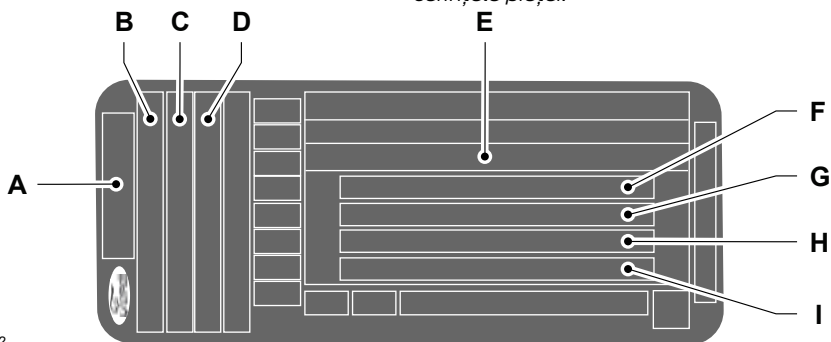

E135662

- A modelul
- B Varianta
- C Denumire motor
- D Nivel de emisii
- E Număr identificare vehicul
- F Greutate brută vehicul
- G Greutate brută agregat
- A Greutate maximă pe puntea față
- I Greutate maximă pe puntea spate

Numărul de identificare a vehiculului și greutatele maxime sunt indicate pe o plăcuță situată pe partea de închidere a cadrului ușii din dreapta, în partea inferioară.

Identificare vehicul

NUMĂR IDENTIFICARE VEHICUL

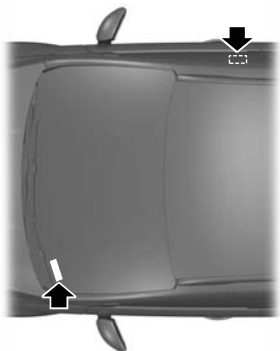

E87496

Numărul de identificare al vehiculului este ștanțat în panoul planșeului din partea dreaptă, lângă scaunul din față. De asemenea, este prezent în partea stângă a panoului de bord.

Capacități și specificații

SPECIFICAȚIILE TEHNICE

Dimensiunile vehiculului

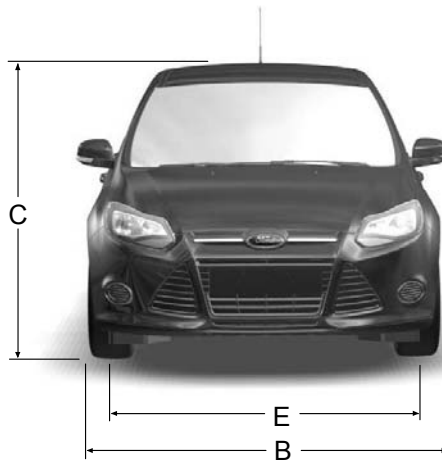
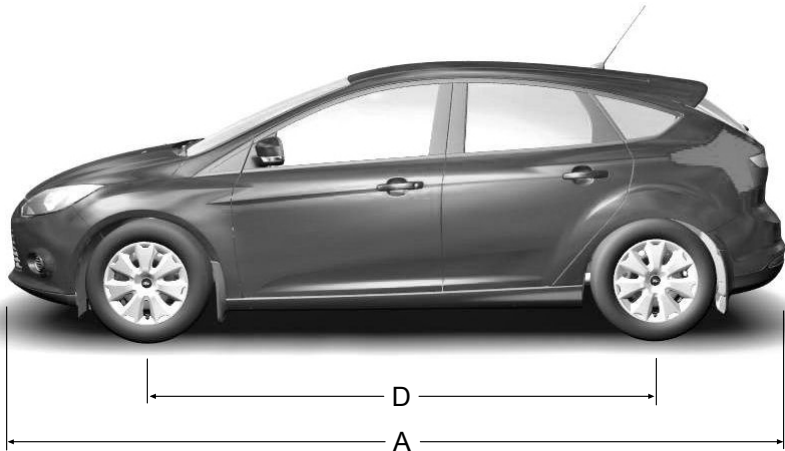

E132736

Capacități și specificații

Cu 4 uși

Articol	Descriere dimensiune	Dimensiune în mm (țoli)
A	Lungimea maximă	4534 (178,5)
B	Lățimea totală incluzând oglinzile exterioare	2010 (79,1)
C	Înălțimea totală - greutate utilă CE	1451 - 1484 (57,1 - 58,4)
D	Ampatament	2648 (104,3)
E	Ecartament frontal	1544 - 1559 (60,8 - 61,4)
E	Ecartament posterior	1534 - 1549 (60,4 - 61)

5 uși

Articol	Descriere dimensiune	Dimensiune în mm (țoli)
A	Lungimea maximă	4358 - 4412 (171,6 - 173,7)
B	Lățimea totală incluzând oglinzile exterioare	2010 (79,1)
C	Înălțimea totală - greutate utilă CE	1451 - 1484 (57,1 - 58,4)
D	Ampatament	2648 (104,3)
E	Ecartament frontal	1544 - 1559 (60,8 - 61,4)
E	Ecartament posterior	1534 - 1549 (60,4 - 61)

Break

Articol	Descriere dimensiune	Dimensiune în mm (țoli)
A	Lungimea maximă	4556 - 4606 (179,4 - 181,3)
B	Lățimea totală incluzând oglinzile exterioare	2010 (79,1)
C	Înălțimea totală - greutate utilă CE	1472 - 1505 (58 - 59,3)
D	Ampatament	2648 (104,3)
E	Ecartament frontal	1544 - 1559 (60,8 - 61,4)
E	Ecartament posterior	1534 - 1549 (60,4 - 61)

Capacități și specificații

Dimensiunile echipamentului de remorcare

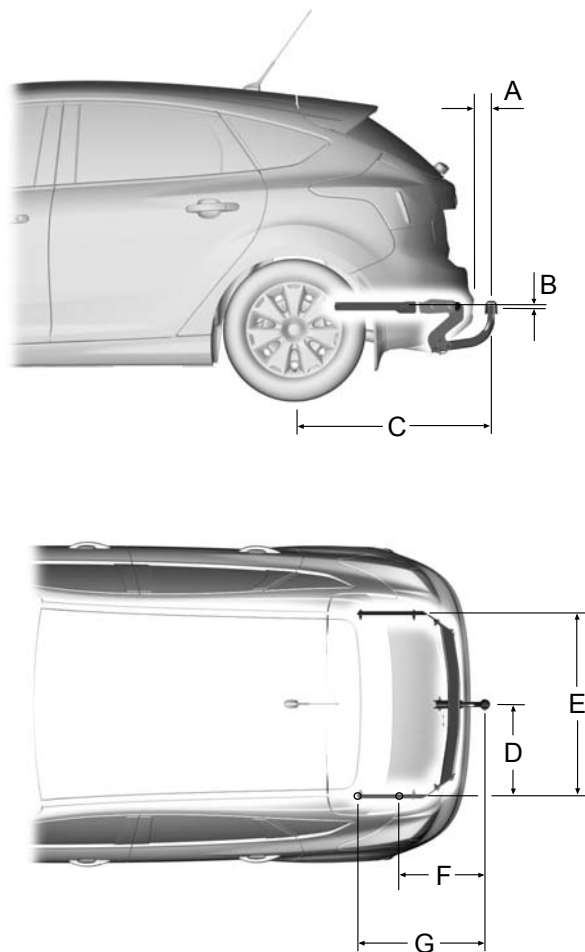

E132737

Capacități și specificații

Cu 4 uși

Articol	Descriere dimensiune	Dimensiune în mm (țoli)
A	Bara de protecție - centrul capului de tractare	77 - 80 (3 - 3,1)
B	Punct de legare - centrul capului de tractare	5 (0,2)
C	Centru roată - centrul capului de tractare	1068 - 1071 (42 - 42,2)
D	Centru cap de tractare - lonjeron	518 (20,4)
E	Distanța dintre lonjeroane	1037 (40,8)
F	Centru cap de tractare - centrul primului punct de legare	450 (17,7)
G	Centru cap de tractare - centru celui de-al doilea punct de legare	750 (29,5)

5 uși

Articol	Descriere dimensiune	Dimensiune în mm (țoli)
A	Bara de protecție - centrul capului de tractare	81 - 83 (3,2 - 3,3)
B	Punct de legare - centrul capului de tractare	5 (0,2)
C	Centru roată - centrul capului de tractare	896 - 898 (35,3 - 35,4)
D	Centru cap de tractare - lonjeron	518 (20,4)
E	Distanța dintre lonjeroane	1036 (40,8)
F	Centru cap de tractare - centrul primului punct de legare	420 (16,5)
G	Centru cap de tractare - centru celui de-al doilea punct de legare	720 (28,3)

Break

Articol	Descriere dimensiune	Dimensiune în mm (țoli)
A	Bara de protecție - centrul capului de tractare	81 (3,2)
B	Punct de legare - centrul capului de tractare	76 (3)

Capacități și specificații

Articol	Descriere dimensiune	Dimensiune în mm (țoli)
C	Centru roată - centrul capului de tractare	1094 (43,1)
D	Centru cap de tractare - lonjeron	590 (23,2)
E	Distanța dintre lonjeroane	1179 (46,4)
F	Centru cap de tractare - centrul primului punct de legare	474 (18,7)
G	Centru cap de tractare - centru celui de-al doilea punct de legare	719 (28,3)

Introducere în capitolul audio

INFORMAȚII IMPORTANTE AUDIO

AVERTIZARI

 Datorită incompatibilității tehnice, este posibil ca discurile inscriptibile (CD-R) și reinscriptibile (CD-RW) să nu funcționeze corect.

 Aceste unități radio-CD redau compact-discuri conforme cu specificațiile audio ale standardului International Red Book. CD-urile protejate împotriva copierii ale unor producători nu sunt conforme cu acest standard, astfel că redarea nu poate fi garantată.

 Discurile în format dublu, cu două fețe (formatele DVD Plus, CD-DVD), adoptate de industria muzicală, sunt mai groase decât CD-urile obișnuite și, în consecință, redarea pe această unitate nu poate fi garantată, discurile putându-se bloca. Nu se vor utiliza CD-uri de forme neregulate sau CD-uri cu peliculă de protecție zgâriată sau cu etichete autoadezive aplicate. Solicitățile în garanție nu vor fi acceptate atunci când se găsesc astfel de discuri în interiorul unei unități audio returnate pentru reparație.

 Toate unitățile CD sunt proiectate să redea numai compact-discuri audio de 12 cm disponibile în comerț.

 Unitatea audio poate fi avariata dacă se introduc obiecte inadecvate, cum ar fi carduri de credit sau monede, în fanta CD.

Etichetele unității audio

CLASS 1
LASER PRODUCT

CAUTION—INVISIBLE LASER RADIATION WHEN OPEN
DO NOT STARE INTO BEAM OR
VIEW DIRECTLY WITH OPTICAL INSTRUMENTS

Etichetele discurilor

CD audio



MP3



Descriere generală audio

Nota: Unitățile au un afișaj multifuncțional integrat situat deasupra fantei de acces CD. Acesta prezintă informații importante privind comanda unității dvs. audio. În plus, în jurul ecranului afișajului sunt plasate diferite pictograme care sunt luminate când o funcție este activă (de exemplu, CD, Radio sau Aux.)

Tipul 1

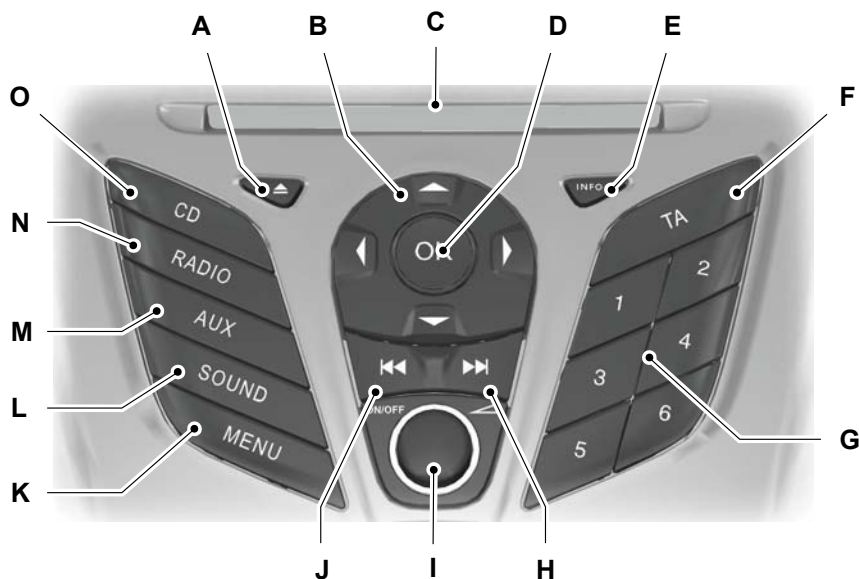

E130324

- A Scoatere CD. Vezi **CD player** (pagina 257).
- B Săgeți de navigare.
- C Fanta de acces CD. Vezi **CD player** (pagina 257).
- D OK.
- E Informatii.
- F Anunturi despre trafic. Vezi **Control informații trafic** (pagina 253).

Descriere generală audio

- G Posturi de radio prereglate. Vezi **Butoane presetare posturi radio** (pagina 253).
- A Căutare progresivă ("înainte"). Selectare melodii pe CD. Vezi **Scanare posturi radio** (pagina 252). Vezi **Selecție melodii** (pagina 257).
- I Pornire/oprire și comandă volum.
- J Căutare regresivă ("înapoi"). Selectare melodii pe CD. Vezi **Scanare posturi radio** (pagina 252). Vezi **Selecție melodii** (pagina 257).
- K Selectare meniu.
- L Buton de sunet. Vezi **Buton sunet** (pagina 252).
- M Selectare sursă audio auxiliară. Vezi **Mufă intrare auxiliară (AUX IN)** (pagina 120). Vezi **Mufă intrare auxiliară (AUX IN)** (pagina 260).
- N Radio și selectare bandă de frecvență. Vezi **Operare audio** (pagina 252).
- B Selectare CD. Vezi **CD player** (pagina 257).

Tipul 2

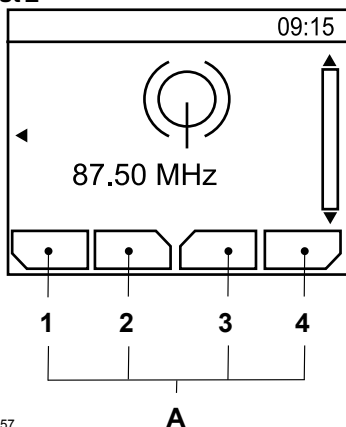

E104157

- A Descrierea butoanelor pentru funcții 1-4

Descriere generală audio

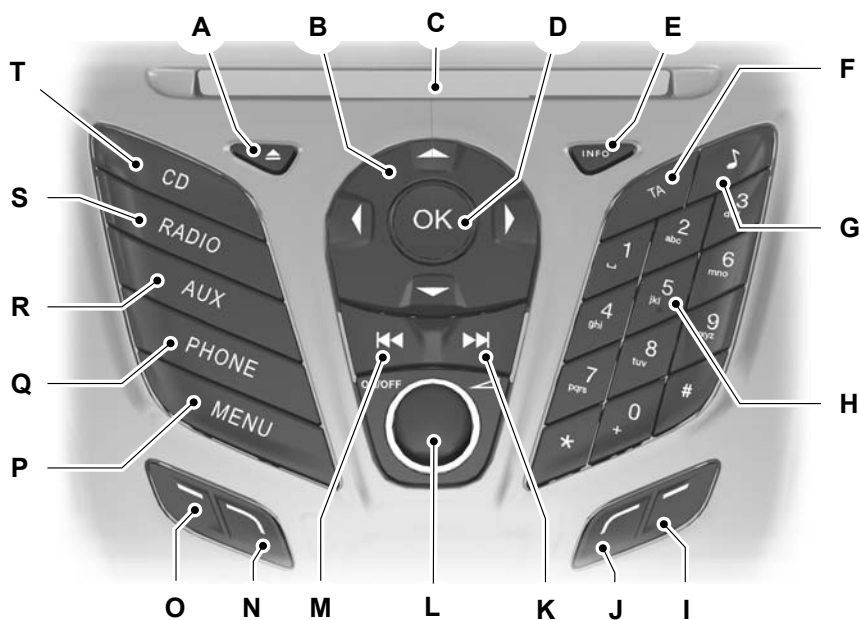

E130142

- A Scoatere CD. Vezi **CD player** (pagina 257).
- B Săgeți de navigare.
- C Fanta de acces CD. Vezi **CD player** (pagina 257).
- D OK.
- E Informatii.
- F Anunturi despre trafic. Vezi **Control informații trafic** (pagina 253).
- G Buton de sunet. Vezi **Buton sunet** (pagina 252).
- A Tastatură telefonică și posturi de radio prereglate. Vezi **Folosire telefon** (pagina 264). Vezi **Butoane presetare posturi radio** (pagina 253).
- I Funcția 4.
- J Funcția 3.
- K Căutare progresivă ("înainte"). Selectare melodii pe CD. Vezi **Scanare posturi radio** (pagina 252). Vezi **Selectie melodie** (pagina 257).

Descriere generală audio

- L Pornire/oprire și comandă volum.
- M Căutare regresivă ("înapoi"). Selectare melodie pe CD. Vezi **Scanare posturi radio** (pagina 252). Vezi **Selecție melodie** (pagina 257).
- N Funcția 2.
- B Funcția 1.
- P Selectare meniu.
- Q Meniu telefon. Vezi **Telefon** (pagina 262).
- R Selectare sursă audio auxiliară, USB și iPod. Vezi **Mufă intrare auxiliară (AUX IN)** (pagina 120). Vezi **Mufă intrare auxiliară (AUX IN)** (pagina 260). Vezi **Conectivitate** (pagina 283).
- S Radio și selectare bandă de frecvență. Vezi **Operare audio** (pagina 252).
- T Selectare CD. Vezi **CD player** (pagina 257).

Butoanele pentru funcții 1-4 sunt dependente de context și se modifică în funcție de modul unității audio curente. Descrierea funcțiilor este prezentată în partea de jos a ecranului afișajului.

Tipul 3

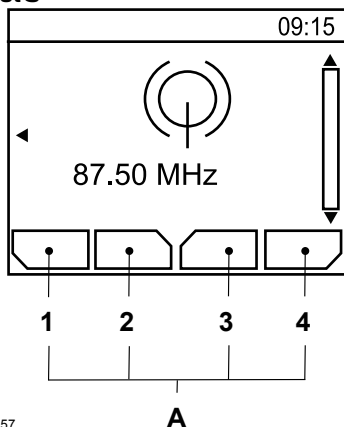

E104157

- A Descrierea butoanelor pentru funcții 1-4

Descriere generală audio

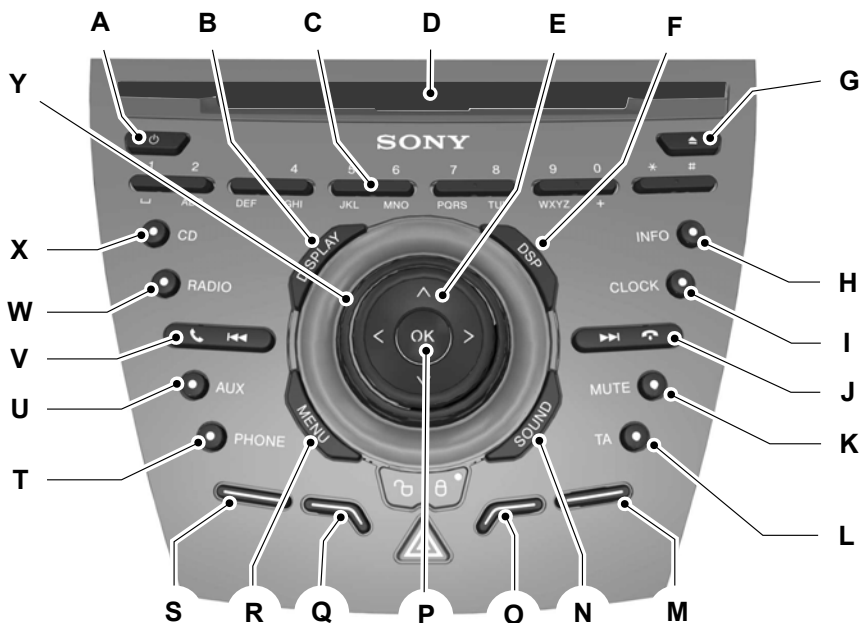

E129074

- A Pornire/oprire comandă.
- B Selectare afișaj.
- C Tastatură telefonică și posturi de radio prereglate. Vezi **Folosire telefon** (pagina 264). Vezi **Butoane presetare posturi radio** (pagina 253).
- D Fanta de acces CD. Vezi **CD player** (pagina 257).
- E Săgeți de navigare.
- F Selectare DSP. Vezi **Procesor de sunet digital (DSP)** (pagina 255).
- G Scoatere CD. Vezi **CD player** (pagina 257).
- A Informatii.
- I Ceas.
- J Căutare progresivă ("înainte"). Selectare melodie pe CD. Terminare apel. Vezi **Scanare posturi radio** (pagina 252). Vezi **Selectție melodie** (pagina 257). Vezi **Folosire telefon** (pagina 264).
- K Dezactivare microfon.

Descriere generală audio

- L Anunțuri despre trafic. Vezi **Control informații trafic** (pagina 253).
- M Funcția 4.
- N Buton de sunet. Vezi **Buton sunet** (pagina 252).
- B Funcția 3.
- P OK.
- Q Funcția 2.
- R Selectare meniu.
- S Funcția 1.
- T Meniu telefon. Vezi **Telefon** (pagina 262).
- U Selectare sursă audio auxiliară. Vezi **Mufă intrare auxiliară (AUX IN)** (pagina 120). Vezi **Mufă intrare auxiliară (AUX IN)** (pagina 260).
- V Căutare regresivă ("înapoi"). Selectare melodie pe CD. Acceptare apel. Vezi **Scanare posturi radio** (pagina 252). Vezi **Selecție melodie** (pagina 257). Vezi **Folosire telefon** (pagina 264).
- W Radio și selectare bandă de frecvență. Vezi **Operare audio** (pagina 252).
- X Selectare CD. Vezi **CD player** (pagina 257).
- Y Comandă volum.

Butoanele pentru funcții 1-4 sunt dependente de context și se modifică în funcție de modul unității audio curente. Descrierea funcțiilor este prezentată în partea de jos a ecranului afișajului.

Securitate sistem audio

COD SECURITATE

Fiecare unitate are un cod unic care este asociat cu numărul de identificare al vehiculului (VIN). Înainte de a permite utilizarea, sistemul va verifica în mod automat ca unitatea audio și vehiculul să corespundă.

Dacă apare un mesaj conținând un cod de siguranță, vă rugăm să consultați dealerul.

Operare audio

CONTROL PORNIT/OPRIT

Apăsați butonul de pornire/oprire. Aceasta permite și utilizarea unității timp de o oră cu contactul decuplat.

Radioul se va opri automat după o oră.

BUTON SUNET

Aceasta vă permite să ajustați reglajele de sunet (de exemplu, tonurile de bas și tonurile înalte).

1. Apăsați butonul de sunet.
2. Folositi butoanele directionale sus si jos pentru a selecta reglajul necesar.
3. Folosiți butoanele direcționale stânga și dreapta pentru a face reglajul necesar. Afișajul indică nivelul selectat.
4. Apăsați butonul **OK** pentru a confirma noile reglaje.

BUTON LUNGIME DE BANDĂ

Apăsați butonul RADIO pentru a selecta una dintre benzile de unde disponibile.

Selectorul poate fi utilizat și pentru a reveni la recepția radio după ce ați ascultat o altă sursă.

Alternativ, apăsați butonul săgeată la stânga pentru a afișa benzile de unde disponibile. Derulați până la banda dorită și apăsați OK.

SCANARE POSTURI RADIO

Corelarea serviciului DAB

Nota: În mod implicit, corelarea serviciului DAB este dezactivată.

Nota: Corelarea serviciului permite crearea unei referințe încrucișate la alte frecvențe corespunzătoare ale aceluiași post de radio, de exemplu FM și alte ansambluri DAB.

Nota: Sistemul va comuta automat la un alt post de radio corespunzător dacă postul curent nu mai poate fi recepționat, de exemplu atunci când ieșiți din zona de acoperire.

Activarea și dezactivarea corelării serviciului DAB. Vezi **Informatii generale** (pagina 81).

Reglarea prin căutare

Selectați banda de frecvență și apăsați scurt unul dintre butoanele de căutare. Unitatea se va opri la primul post de radio pe care îl găsește în direcția de căutare alesă de dvs.

Reglarea manuală

Tipul 1

1. Apăsați butonul MENU.
2. Selectați modul RADIO și apoi MANUAL TUNE.
3. Folositi butoanele directionale stânga și dreapta pentru a parcurge banda de frecvența cu pași mici, progresiv ("înainte") sau regresiv ("înapoi"), sau mentineti apasate aceste butoane pentru a o parcurge rapid, până când gasiti un post de radio pe care doriti sa îl ascultati.
4. Apăsați OK pentru a continua ascultarea postului de radio.

Tipul 2 și 3

1. Apăsați butonul de funcții 2.
2. Folositi butoanele directionale stânga și dreapta pentru a parcurge banda de frecvența cu pași mici, progresiv ("înainte") sau regresiv ("înapoi"), sau mentineti apasate aceste butoane pentru a o parcurge rapid, până când gasiti un post de radio pe care doriti sa îl ascultati.

Operare audio

3. Apăsăți OK pentru a continua ascultarea postului de radio.

Reglarea prin scanare

Scanarea vă permite să ascultați pentru câteva secunde fiecare post de radio detectat.

Tipul 1

1. Apăsăți butonul MENU.
2. Selectați modul RADIO și apoi SCAN.
3. Folosiți butoanele de operare pentru a scana progresiv ("înainte") sau regresiv ("înapoi") banda de frecvență selectată.
4. Apăsăți OK pentru a continua ascultarea postului de radio.

Tipul 2 și 3

1. Apăsăți butonul de funcții 3.
2. Folosiți butoanele de căutare pentru a scana progresiv ("înainte") sau regresiv ("înapoi") banda de frecvență selectată.
3. Apăsăți din nou butonul de funcții 3 sau OK pentru a continua ascultarea postului de radio.

BUTOANE PRESETARE POSTURI RADIO

Această funcție vă permite să memorați posturile de radio favorite, astfel încât acestea să poată fi accesate prin selectarea benzii de unde adecvate și apăsarea unui buton de presetare.

1. Selectați banda de unde.
2. Acordați radioul pe postul de radio dorit.

3. Țineți apăsat unul dintre butoanele de presetare. Vor apărea o bară de evoluție și un mesaj. Atunci când bara de evoluție ajunge la capăt, postul de radio a fost memorat. Sonorul unității audio va fi închis temporar, ca o confirmare.

Această procedură poate fi repetată pentru toate benzile de unde și butoanele de presetare.

Nota: Când conduceți în altă parte a țării, posturile de radio FM și DAB ce emit pe frecvențe alternative și sunt memorate pe butoanele de presetare pot fi actualizate pe frecvența și denumirea postului corect pentru zona respectivă.

MEMORARE AUTOMATĂ

Nota: Aceasta va memora un număr de maxim 10 dintre cele mai puternice semnale disponibile, fie din banda de frecvență AM, fie din FM, și va înlocui posturile de radio memorate anterior. De asemenea, poate fi folosită pentru memorarea manuală a posturilor de radio, la fel ca la celelalte benzi de frecvență.

Nota: La tipul 3 trebuie să selectați FM AST sau AM AST pentru a folosi această funcție.

- Mențineți apăsat butonul de funcții 1 sau butonul RADIO.
- Când căutarea este terminată, sunetul este restabilit și cele mai puternice semnale sunt memorate în grupul de posturi de radio prereglate din Autostore.

CONTROL INFORMAȚII TRAFIC

Multe posturi de radio care emit în banda FM au un cod TP care indică faptul că acestea transmit informații ale programelor despre trafic.

Operare audio

Activarea anunșurilor despre trafic

Înainte de a putea recepționa anunșuri despre trafic, trebuie să apăsați butonul TA sau TRAFFIC. Un afișaj "TA" va apare pentru a arăta că funcția este activă.

Dacă deja ascultați un post de radio care difuzează anunșuri despre trafic, atunci "TP" va fi, de asemenea, afișat. În caz contrar, aparatul de radio va căuta un program despre trafic.

Când este difuzat anunșul despre trafic, acesta va întrerupe, în mod automat, programul obișnuit de radio sau redarea de pe CD, iar "Traffic announcement (TA)" va apare pe afișaj.

Dacă un post de radio care nu difuzează anunșuri despre trafic a fost selectat sau apelat folosind un buton pentru posturi prereglate, unitatea audio va rămâne pe postul respectiv, cu excepția cazurilor când TA sau TRAFFIC este dezactivat și apoi reactivat.

Nota: Dacă TA este activat și selectați un acord presetat sau manual pe un post care nu difuzează TA, nu vor fi recepționate anunșuri privind traficul.

Nota: Când ascultați un post fără TA și dezactivați și reactivați TA, se va realiza o căutare TP.

Volumul anunșurilor despre trafic

Anunșurile despre trafic întrerup transmisiunile obișnuite la un nivel minim prreglat care este, de obicei, mai tare decât nivelul volumului de ascultare normală.

Pentru modificarea volumului prreglat:

- Folosiți butonul de volum pentru a face reglajul necesar în timpul unui anunș TA care este recepționat. Afișajul va arăta nivelul selectat.

Încheierea anunșurilor despre trafic

Unitatea audio va reveni la funcționarea normală la sfârșitul fiecărui anunș despre trafic. Pentru a încheia anunșul înainte de sfârșitul acestuia, apăsați TA sau TRAFFIC în timpul anunșului.

Nota: Dacă apăsați TA sau TRAFFIC în oricare alt moment, aceasta va dezactiva toate anunșurile despre trafic.

Meniuri audio

CONTROL AUTOMAT VOLUM

Acolo unde este disponibilă, comanda de volum automată (AVC) reglează nivelul volumului pentru a compensa zgomotul motorului și pe cel produs de trafic.

1. Apăsați butonul MENU și selectați AUDIO.
2. Selectați AVC LEVEL sau ADAPTIVE VOL.
3. Folosiți butonul direcțional stânga sau dreapta pentru reglarea nivelului.
4. Apăsați butonul OK pentru a confirma alegerea dvs.
5. Apăsați butonul MENU pentru a reveni.

PROCESOR DE SUNET DIGITAL (DSP)

DSP a ocupării vehiculului

Această funcție ține cont de diferențele de distanță de la diferitele difuzoare din vehicul până la fiecare scaun. Selectați poziția de așezare pentru care semnalul audio urmează să fie intensificat în mod corect.

Egalizor DSP

Selectați categoria de muzică care se potrivește cel mai bine cu preferința dvs. de audiție. Semnalul de ieșire audio se va modifica pentru a accentua stilul specific de muzică ales.

Modificarea reglajelor DSP

1. Apăsați butonul MENU.
2. Selectați AUDIO sau AUDIO SETTINGS.
3. Derulați până la funcția DSP necesară.
4. Folosiți butoanele direcționale sus și jos pentru a selecta reglajul necesar.

5. Apăsați butonul OK pentru a confirma alegerea dvs.
6. Apăsați butonul MENU pentru a reveni.

EMISIUNI DE ȘTIRI

Unele unități audio întrerup recepția normală pentru a difuza buletine de știri de la posturi de radio care emit în banda de frecvență FM sau de la sisteme de transmisie date digitale prin radio (RDS) și posturi din alte rețele asociate (EON), în același mod în care sunt transmise informațiile despre trafic.

În timpul difuzării știrilor, afișajul va indica existența unui anunț care este recepționat. Știrile din cadrul întreruperilor de program sunt difuzate la același nivel prereglat de volum ca și anunțurile despre trafic.

1. Apăsați butonul MENU.
2. Selectați AUDIO sau AUDIO SETTINGS.
3. Derulați până la NEWS și porniți sau opriți cu butonul OK.
4. Apăsați butonul MENU pentru a reveni.

FRECVENȚE ALTERNATIVE

Multe posturi de radio care emit în banda de unde FM au un cod de identificare a programului (PI), ce poate fi recunoscut de unitățile audio.

Dacă radioul are funcția de căutare AF (frecvențe alternative) activată și vă deplasați între o zonă de emisie și alta, această funcție va căuta și, dacă îl va găsi, va comuta la un semnal de emisie mai puternic.

Înșă, în anumite condiții, căutarea AF poate perturba temporar recepția normală.

Meniuri audio

Când este selectată această funcție, unitatea evaluează permanent puterea semnalului și, dacă este disponibil un semnal mai puternic, va comuta la acesta. Aceasta trece în modul silențios în timp ce verifică o listă de frecvențe alternative și, dacă este cazul, va căuta în banda de unde selectată o frecvență alternativă valabilă.

Aceasta va restabili recepția radio atunci când găsește o frecvență alternativă; dacă nu găsește o frecvență alternativă, unitatea va reveni la frecvența memorată.

Când este selectată această funcție, pe afișaj se indică „AF”.

1. Apăsați butonul MENU.
2. Selectați AUDIO sau AUDIO MENU.
3. Derulați până la ALTERNAT FREQ. sau ALTERNATIVE FREQ. și activați sau dezactivați funcția cu butonul OK.
4. Apăsați butonul MENU pentru a reveni.

MOD REGIONAL (REG)

Modul regional (REG) controlează comportarea în timpul comutării frecvențelor audio (AF) între rețelele asociate din punct de vedere regional ale unui emițător-sursă. Un emițător poate transmite într-o rețea destul de mare peste o suprafață întinsă a țării. În diferite perioade ale zilei, această rețea mare poate fi divizată în mai multe rețele regionale mai mici, centrate, în mod obișnuit, în mari orașe sau municipii. Atunci când rețeaua nu este divizată în variante regionale, întreaga rețea transmite același program.

Modul regional ON: Acesta previne comutările "aleatoare" de frecvență audio (AF) atunci când rețele regionale învecinate nu transmit același program.

Mod regional OFF: Acesta permite o arie de acoperire mai largă dacă rețelele regionale învecinate transmit același program, dar pot cauza comutări "aleatoare" de AF în caz contrar.

1. Apăsați butonul MENU.
2. Selectați AUDIO sau AUDIO SETTINGS.
3. Derulați până la RDS REGIONAL și porniți sau opriți cu butonul OK.
4. Apăsați butonul MENU pentru a reveni.

CD player

REDARE CD

Nota: În cursul redării, afișajul indică discul, piesa și timpul scurs de la începutul piesei.

În timpul recepției radio, apăsați o dată butonul CD pentru a iniția redarea CD-ului.

Redarea va începe imediat după încărcarea unui disc.

SELECȚIE MELODIE

- Apăsați o dată butonul de căutare progresivă ("înainte") pentru a ajunge la melodia următoare sau apăsați-l în mod repetat pentru a avea acces la melodiile următoare.
- Apăsați o dată butonul de căutare regresivă ("înapoi") pentru a reda din nou melodia curentă. Dacă butonul este apăsat în interval de două secunde de la începerea unei melodii, atunci va fi selectată melodia precedentă.
- Apăsați în mod repetat butonul de căutare regresivă pentru a selecta melodiile precedente.
- Apăsați butoanele direcționale sus/jos, și folosind butonul OK, selectați melodia solicitată.

Tipul 2 și 3

Numărul melodiei dorite poate fi introdus folosind tastatura numerică. Tastați numărul melodiei dorite până acesta este complet (de exemplu, 1 apoi 2 pentru melodia 12), sau tastați numărul și apăsați direct OK.

REPEDE ÎNAINTE/ÎNAPOI

Țineți apăsat butonul de căutare în jos sau în sus pentru a căuta înapoi sau înainte printre piesele de pe disc.

ALEATOR

Funcția de redarea aleatoare a melodiilor, cunoscută și sub numele de redare aleatoare, redă toate melodiile de pe CD în ordine aleatoare.

Tipul 1

1. Apăsați butonul MENU și selectați CD MODE.
2. Selectați SHUFFLE, care apoi activează funcția pentru a fi pornită sau oprită.

Când este redat un CD cu fișiere MP3, opțiunile includ SHUFFLE pentru întreg CD-ul sau redarea în ordine aleatoare a tuturor melodiilor din dosar.

Tipul 2 și 3

Apăsați butonul de funcții 2.

Nota: Când este redat un CD cu fișiere MP3, opțiunile includ SHUFFLE pentru întreg CD-ul sau redarea în ordine aleatoare a tuturor melodiilor din dosar. Apăsarea repetată a butonului de funcții 2 va alterna aceste opțiuni.

Folosiți butonul de căutare progresivă ("înainte") sau regresivă ("înapoi") pentru a selecta melodia următoare pentru redare aleatoare, dacă este necesar.

REPETARE MELODII CD

Tipul 1

1. Apăsați butonul MENU și selectați CD MODE.
2. Selectați REPEAT, care apoi activează funcția pentru a fi pornită sau oprită. Melodia va fi redată din nou imediat după ce s-a terminat.

Când este redat un CD cu fișiere MP3, opțiunile includ REPEAT pentru melodie sau repetarea tuturor melodiile din dosar.

CD player

Tipul 2 și 3

Apăsați butonul de funcții 1.

Când este redat un CD cu fișiere MP3, opțiunile includ REPEAT pentru melodie sau repetarea tuturor melodiilor din dosar. Apăsarea repetată a butonului de funcții 1 va alterna aceste opțiuni.

SCANARE MELODII CD

Funcția SCAN vă permite o preaudiție a fiecărei melodii timp de aproximativ 5 secunde.

Tipul 1

Sunt posibile diferite moduri de scanare, în funcție de tipul CD-ului care este redat momentan.

1. Apăsați butonul MENU și selectați CD MODE.
2. Selectați SCAN, care apoi activează funcția pentru a fi pornită sau oprită.

Nota: Când este redat un CD cu fișiere MP3, opțiunile includ SCAN pentru CD sau doar pentru melodiile din dosar.

3. Apăsați butonul OK pentru a oprit scanarea.

Tipul 2 și 3

1. Apăsați butonul de funcții 3.

Nota: Când este redat un CD cu fișiere MP3, opțiunile includ SCAN pentru CD sau doar pentru melodiile din dosar. Apăsarea repetată a butonului de funcții 3 va alterna aceste opțiuni.

2. Apăsați din nou butonul de funcții 3 pentru a oprit scanarea.

REDARE FIȘIER MP3

Nota: Este posibil ca unele fișiere audio protejate contra copierii să nu poată fi citite de CD player.

CD playerul acceptă și fișiere în format audio MP3 și WMA.

Când se introduce un CD cu material audio este introdus în CD player, se citește structura directorului discului. Este posibil ca redarea să nu înceapă imediat, iar calitatea redării variază în funcție de disc.

Piese în format MP3 pot fi inscripționate pe CD în mai multe moduri. Acestea pot fi plasate în directorul rădăcină, ca un CD audio obișnuit, respectiv pot fi plasate în foldere ce pot reprezenta, de exemplu, un album, un artist sau un gen.

Redarea unui disc Multi session

Succesiunea normală de redare la CD-urile cu mai multe foldere presupune redarea pieselor din primul folder, apoi a pieselor din eventuale foldere încapsulate în primul folder, apoi se continuă cu al doilea folder și așa mai departe. De exemplu, dacă folderul 1 conține folderele 1a și 1b, iar folderul 2 conține folderul 2a, succesiunea de redare a folderelor va fi 1, 1a, 1b, 2, 2a.

Când redarea unui fișier este încheiată, continuă redarea celorlalte fișiere din același director. Modificarea directorului se realizează automat când toate fișierele din directorul curent au fost redade.

OPȚIUNI DISPLAY MP3

Când este redat un disc MP3, pot fi afișate anumite informații codificate pentru fiecare piesă. Aceste informații vor include în mod normal:

CD player

- Numele fișierului
- Numele folderului
- Informațiile ID3, care ar putea fi numele albumului sau artistului.

Unitatea va indica în mod normal numele fișierului redat. Pentru a selecta unul dintre elementele informative, apăsați butonul **INFO** repetat până ce elementul dorit apare pe afișaj.

Nota: Dacă informația ID3 selectată nu este disponibilă, pe afișaj apare mesajul **NO MP3 TAG**.

Opțiuni de afișare a textului CD

Când este redat un disc audio cu text CD, pot fi afișate informații codificate limitate pentru fiecare piesă. Aceste informații vor include în mod normal:

- Numele discului
- Numele artistului
- Numele piesei.

Nota: Aceste opțiuni de afișare sunt selectate la fel ca în cazul afișajelor MP3. **NO DISC NAME** sau **NO TRACK NAME** vor apărea pe afișaj dacă nu s-au codificat informații.

SFÂRȘIT REDARE CD

Pentru a relua recepția radio pentru toate unitățile:

- Apăsați butonul RADIO.

Nota: CD-ul nu va fi scos, ci se va opri la momentul în care recepția radio a fost reluată.

Pentru a relua redarea CD-ului, apăsați din nou butonul CD.

Mufă intrare auxiliară (AUX IN)

Nota: Pentru o funcționare optimă când folosiți orice aparat auxiliar, reglați destul de tare volumul acestui aparat. Aceasta va reduce interferența audio atunci când alimentați aparatul de la priza vehiculului.

Când este prevăzută, mufa de intrare auxiliară (AUX IN) permite ca un aparat auxiliar, ca de exemplu, un MP3 player, să fie conectat în sistemul audio al vehiculului. Semnalul de ieșire poate fi redat prin difuzoarele vehiculului.

Pentru conectarea unui aparat auxiliar, folosiți un conector obișnuit cu jack audio de 3,5 mm pe care îl introduceți în mufa AUX IN.

Selectați intrarea auxiliară cu butonul AUX și semnalul redat va fi auzit la difuzoarele vehiculului. LINE IN sau LINE IN ACTIVE va apare pe afișajul unității audio a vehiculului. Volumul, tonurile înalte și basul pot fi reglate la unitatea audio a vehiculului în modul obișnuit.

Butoanele unității audio a vehiculului pot fi folosite și pentru a reveni la redarea de la această unitate, în timp ce aparatul auxiliar rămâne conectat.

Probleme sistem audio

Afișaj unitate audio	Remediere
PLEASE CHECK CD	Mesaj de eroare general pentru defecțiuni referitoare la CD, cum ar fi necitirea CD-ului, introducerea unui CD de date, etc. Asigurați-vă că discul este introdus corect, cu fața în sus. Curățați CD-ul și încercați din nou sau înlocuiți-l cu altul cu muzică cunoscută. Dacă eroarea persistă, contactați dealerul FORD.
CD DRIVE MALFUNCTION	Mesaj de eroare general pentru defecțiuni referitoare la CD, cum ar fi posibila defectare a mecanismului.
CD DRIVE HIGH TEMP	Temperatură ambiantă prea ridicată – unitatea nu va funcționa până nu se răcește.
IPODERROR READING DEVICE	Mesaj de eroare general pentru defecțiuni referitoare la iPod, cum ar fi necitirea datelor. Asigurați-vă că iPod-ul este introdus corect. Dacă eroarea persistă, contactați dealerul.

Telefon

INFORMATII GENERALE

ATENTIONARE



Utilizarea sistemului cu motorul oprit va duce la consumarea bateriei.

În acest paragraf sunt descrise funcțiile și caracteristicile sistemului "mâini libere" al telefonului mobil cu Bluetooth.

Telefonul mobil cu Bluetooth face parte din sistem și asigură interacțiunea cu sistemul audio sau de navigare și cu telefonul dumneavoastră mobil. Vă permite să utilizați sistemul audio sau de navigare pentru a efectua și a recepționa apeluri fără a fi nevoie să folosiți telefonul dumneavoastră mobil.

Compatibilitatea telefoanelor

ATENTIONARE



În lipsa unui consens, producătorii de telefoane mobile pot implementa diverse profiluri în dispozitivele lor cu Bluetooth. Din acest motiv, poate apărea o incompatibilitate între telefon și sistemul hands-free, care, în unele cazuri, poate reduce semnificativ performanța sistemului. Pentru evitarea acestei situații, trebuie folosite numai telefoane recomandate.

Pentru informații complete, vă rugăm să vizitați site-ul web www.ford-mobile-connectivity.com.

SETARE BLUETOOTH

Înainte de a utiliza telefonul din vehicul, acesta trebuie conectat la sistemul telefonic al vehiculului.

Manipularea telefoanelor

La sistemul vehiculului pot fi conectate până la șase dispozitive Bluetooth.

Nota: Dacă primiți un apel atunci când telefonul folosit este selectat ca noul telefon activ, apelul va fi transferat la sistemul audio al vehiculului.

Nota: Chiar dacă este conectat la sistemul autovehiculului, telefonul dumneavoastră poate fi folosit ca de obicei.

Cerințe pentru conectarea prin Bluetooth

Trebuie îndeplinite următoarele condiții înainte de a conecta telefonul prin Bluetooth.

1. Caracteristica Bluetooth trebuie să fie activată în telefon și în unitatea audio. Asigurați-vă că opțiunea Bluetooth din mediul unității audio este setată pe **ON**. Pentru mai multe informații despre setările telefonului, consultați instrucțiunile de utilizare ale acestuia.
2. Căutați **Ford Audio** în meniul Bluetooth al telefonului dvs. și selectați această opțiune.
3. Cu ajutorul tastaturii telefonului, introduceți numărul de cod de pe afișajul vehiculului. Dacă pe afișaj nu apare niciun număr de cod, introduceți, cu ajutorul tastaturii telefonului, codul PIN 0000 al Bluetooth. Acum introduceți codul PIN Bluetooth de pe afișajul vehiculului.
4. Dacă telefonul mobil vă solicită să autorizați conexiunea automată, selectați **YES**.

Nota: Dacă unitatea audio este oprită, convorbirea telefonică va fi întreruptă. Convoorbirea va continua dacă motorul este oprit.

Telefon

SETARE TELEFON

Agenda telefonică

Nota: *Este posibil să fie necesar să confirmați accesul la agenda telefonului pentru sistemul Bluetooth prin telefonul mobil.*

După pornire, accesul la lista din agenda telefonică poate fi întârziat timp de câteva minute, în funcție de mărimea acesteia.

Categorii din agenda telefonică

Categoria este indicată printr-o pictogramă:



Telefon



Mobil



Acasă



Birou

Transformarea unui telefon în telefon activ

Nota: *Dacă primiți un apel atunci când telefonul folosit este selectat ca noul telefon activ, apelul va fi transferat la sistemul audio al vehiculului.*

La prima utilizare a sistemului, niciun telefon nu este conectat la sistem.

După cuplarea contactului și pornirea unității audio, telefonul cu suport Bluetooth trebuie să fie conectat la sistem. Vezi **Setare Bluetooth** (pagina 262).

După asocierea unui telefon cu Bluetooth la sistem, acesta devine telefonul activ. Pentru informații suplimentare, consultați meniul telefonului.

Selectați telefonul din meniul de telefoane active.

La recuplarea contactului și repornirea radioului, ultimul telefon activ este preluat de sistem.

Nota: *În unele situații, este necesară și confirmarea pe telefon a conexiunii Bluetooth.*

Asocierea unui alt telefon cu Bluetooth

Asociați un nou telefon cu Bluetooth conform cerințelor de realizare a unei conexiuni Bluetooth.

Telefoanele stocate în sistem sunt accesibile prin utilizarea listei de telefoane din unitatea audio.

Nota: *Se pot asocia maximum șase telefoane. Dacă cele șase dispozitive cu Bluetooth au fost deja asociate, pentru a asocia un alt dispozitiv, este necesară dezasocierea unuia dintre ele.*

Telefon

CONTROL TELEFON

Telecomandă

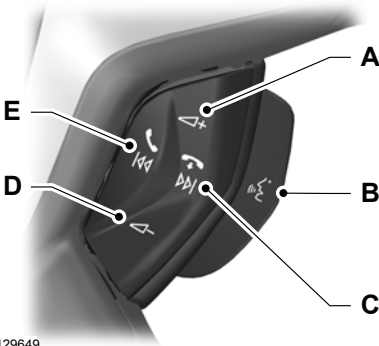

E129649

- A Mărire volum
- B Buton Voice
- C Încheiere apel
- D Reducere volum
- E Recepționare apel

FOLOSIRE TELEFON

Nota: Consultați ghidul audio pentru informații detaliate despre comenzi. Vezi **Descriere generală audio** (pagina 245).

Nota: Puteți ieși din meniul telefonului prin apăsarea oricărui buton pentru sursă **CD**, **RADIO** sau **AUX**.

Nota: Când este cazul, folosirea butoanelor direcționale sus/jos, de căutare progresivă ("înainte") și regresivă ("înapoi") și a butonului **OK** poate fi făcută atât de la volan, cât și de la unitatea audio.

În acest capitol sunt descrise funcțiile telefonice ale unității audio.

Trebuie să existe un telefon activ.

Chiar dacă este conectat la unitatea audio, telefonul dumneavoastră poate fi utilizat în modul obișnuit.

Efectuarea unui apel

Formarea unui număr prin comandă vocală

Numerele de telefon pot fi formate prin comandă vocală. Vezi **Comenzi telefon** (pagina 275).

Formarea unui număr cu ajutorul agendei

1. Apăsați butonul **PHONE**.
2. Apăsați butoanele direcționale sus/jos până **PHONEBOOK** apare pe afișaj.
3. Apasati butonul **OK**.

Nota: De asemenea, puteți folosi tastatura telefonică pentru a selecta prima literă a numelui pe care îl căutați. Apăsați în mod repetat numărul care corespunde literei până când litera necesară este afișată.

4. Apăsați butoanele săgeată sus/jos pentru a selecta numărul de telefon dorit.

Nota: Mențineți apăsată butoanele direcționale sus/jos pentru a căuta înainte și înapoi prin agenda telefonică.

5. Apăsați butonul **OK** pentru a forma numărul de telefon selectat.

Formarea unui număr de la tastatura telefonică

1. Apăsați butonul **PHONE**.
2. Formați numărul folosind tastatura telefonică de pe unitatea audio.
3. Apasati butonul **OK**.

Nota: Dacă introduceți o cifră incorectă în timp ce introduceți un număr de telefon, apăsați butonul de funcții 3 pentru a șterge ultima cifră. Dacă țineți apăsat, va fi șters întregul șir de cifre.

Telefon

Încheierea unui apel

Apelurile pot fi încheiate prin:

- apăsarea butonului de căutare progresivă ("înainte")
- apăsarea butonului **OK**
- apăsarea butonului de funcții 4.

Reapelarea unui număr

1. Apăsăți butonul **PHONE**.
2. Apasați butoanele direcționale sus/jos până **CALL LISTS** apare pe afisaj.
3. Apasați butonul **OK**.

Nota: Dacă telefonul activ nu dispune de o listă de apeluri efectuate, puteți reapela ultimul număr de apel efectuat/ultima înregistrare.

4. Apăsăți butoanele sus/jos pentru a selecta lista de apeluri dorită.
5. Apasați butonul **OK**.
6. Apăsăți butoanele sus/jos pentru a selecta numărul de telefon dorit.
7. Apasați butonul **OK**.

Reapelarea ultimului număr apelat

1. Apăsăți butonul **PHONE**.
2. Apăsăți butoanele direcționale sus/jos până **REDIAL** apare pe afișaj.
3. Apasați butonul **OK**.

Recepționarea unui apel

Acceptarea unui apel

Apelurile primite pot fi acceptate prin apăsarea butonului de căutare regresivă ("înapoi") sau a butonului **OK**.

Respingerea unui apel

Apelurile primite pot fi respinse prin:

- apăsarea butonului de căutare progresivă ("înainte") sau
- de căutare regresivă ("înapoi") pentru a evidenția **REJECT**, urmată de apăsarea butonului **OK**.

Recepționarea unui al doilea apel

Nota: Funcția de primire a unui al doilea apel trebuie să fie activată pe telefonul dumneavoastră.

Dacă recepționați un al doilea apel în timp ce vă aflați într-o convorbire, va fi emis un bip și veți putea încheia convorbirea în curs și accepta apelul recepționat.

Acceptarea unui al doilea apel

Nota: Primul apel primit va fi întrerupt și înlocuit de al doilea apel primit.

Apelurile primite după primul apel pot fi acceptate prin apăsarea butonului de căutare regresivă ("înapoi") de pe volan sau de la unitatea audio, sau prin apăsarea butonului **OK** de la unitatea audio.

Respingerea unui al doilea apel

Apelurile primite după primul apel pot fi respinse prin:

- apăsarea butonului de căutare progresivă ("înainte") sau
- de căutare regresivă ("înapoi") pentru a evidenția **REJECT**, urmată de apăsarea butonului **OK**.

Apelurile primite după primul apel pot fi respinse apăsând butonul de funcții 4.

Dezactivarea microfonului

Nota: În timpul unui apel, puteți dezactiva microfonul. Atunci când este dezactivat, pe ecran va apărea un mesaj de confirmare.

Telefon

Apăsați butonul de funcții 1. Apăsați din nou butonul pentru a dezactiva această funcție.

Schimbarea telefonului activ

Nota: *Telefoanele trebuie să fie asociate la sistem înainte de a putea fi activate.*

Nota: *După asocierea unui telefon la sistem, acesta devine telefonul activ.*

1. Apăsați butonul **PHONE**.
2. Apăsați butoanele direcționale sus/jos până **SELECT PHONE** apare pe afișaj.
3. Apasati butonul **OK**.
4. Parcurgeți diferitele telefoane memorate utilizând butoanele sus/jos pentru a afișa telefoanele asociate.
5. Apăsați butonul **OK** pentru a selecta telefonul care va deveni telefonul activ.

Anularea asocierii unui telefon

Un telefon asociat poate fi șters din sistem oricând, dacă nu există o convorbire în curs.

1. Apăsați butonul **PHONE**.
2. Apăsați butoanele sus/jos până **SELECT PHONE** apare pe afișaj.
3. Apasati butonul **OK**.
4. Apăsați butoanele sus/jos pentru a evidenția telefonul de care aveți nevoie.
5. Apăsați butonul de funcții 1.

Control vocal

PRINCIPIU DE OPERARE

ATENȚIONARE



Utilizarea sistemului cu motorul oprit va duce la consumarea bateriei.

Recunoașterea vocală permite funcționarea sistemului fără ca atenția dumneavoastră să fie distrasă de la drum pentru a modifica setările sau pentru a primi răspunsuri de la sistem.

Ori de câte ori roștiți una dintre comenzile definite cu sistemul activ, sistemul de recunoaștere vocală transformă comanda dumneavoastră într-un semnal de control pentru sistem. Înregistrările dumneavoastră sunt sub formă de dialoguri sau comenzi. Sunteți asistat prin anunțuri sau întrebări.

Vă rugăm să vă familiarizați cu funcțiile sistemului înainte de a utiliza funcția de recunoaștere vocală.

Comenzile acceptate

Prin intermediul sistemului de comandă vocală puteți controla următoarele funcții ale vehiculului:

- Telefon cu Bluetooth
- radioul
- CD playerul
- aparat extern (USB)
- aparat extern (iPod)
- comandă automată climatizare

Reacția sistemului

Pe măsură ce se desfășoară o sesiune vocală, sistemul va răspunde printr-un bip de fiecare dată când este gata să continue.

Nu încercați să îi dați o comandă dacă nu ați auzit bipul. Sistemul de comandă vocală va repeta fiecare comandă rostită.

Dacă nu sunteți sigur asupra modului de continuare, roștiți „HELP” pentru asistență sau „CANCEL” dacă nu doriți să continuați.

Funcția „HELP” oferă doar un subset de comenzi vocale disponibile. Explicațiile detaliate ale tuturor comenzilor posibile se găsesc pe paginile următoare.

Comenzile vocale

Toate comenzile vocale vor fi rostite pe un ton normal, ca și cum ați vorbi cu un pasager sau la telefon. Intensitatea dumneavoastră vocală va depinde de intensitatea zgomotului din jur, din interiorul sau din afara vehiculului, dar nu strigați.

FOLOSIRE CONTROL VOCAL

Funcționarea sistemului

Ordinea și conținutul comenzilor vocale sunt indicate în următoarele liste. Tabelele prezintă ordinea comenzilor vocale ale utilizatorului și răspunsurile sistemului pentru fiecare funcție disponibilă.

< > indică un număr sau o etichetă de nume stocată ce trebuie introdus(ă) de către utilizator.

Comenzile rapide

Există câteva comenzi rapide pentru comenzile vocale, cu ajutorul cărora puteți controla câteva funcții ale vehiculului fără să fie nevoie să urmați meniul de comandă complet. Acestea sunt:

- telefon: „MOBILE NAME”, „DIAL NUMBER”, „DIAL NAME” și „REDIAL”
- control automat climatizare: „TEMPERATURE”, „AUTO MODE”, „DEFROSTING/DEMISTING ON” și „DEFROSTING/DEMISTING OFF”
- radio: „TUNE NAME”

Control vocal

- dispozitiv extern (USB): "TRACK"
- dispozitiv extern (iPod): "TRACK"

Inițierea comunicării cu sistemul

Înainte de a putea să începeți comunicarea cu sistemul, în primul rând, trebuie să apăsați butonul. **VOICE** pentru fiecare operațiune și să așteptați până ce sistemul vă răspunde printr-un sunet ("bip"). Vezi **Control vocal** (pagina 46).

Apăsați din nou butonul, pentru a anula sesiunea vocală.

Eticheta de nume

Funcționalitatea etichetă de nume poate accepta funcțiile telefonice, audio și de navigare utilizând funcția „STORE NAME”. Puteți atribui etichete de nume unor elemente, cum ar fi posturile de radio preferate sau contactele telefonice personale. Vezi **Comenzi audio** (pagina 268). Vezi **Comenzi telefon** (pagina 275).

- Memorați maximum 20 de etichete de nume per funcție.
- Durata medie de înregistrare pentru fiecare etichetă de nume este de aproximativ 2-3 secunde.

COMENZI AUDIO

CD playerul

Puteți controla redarea prin comandă vocală.

Prezentare generală

Prezentarea generală de mai jos arată comenzile vocale disponibile. Listele de mai jos vă vor oferi mai multe informații despre meniul complet de comenzi în exemplele selectate.

„CD PLAYER”
„HELP”
„PLAY”
„TRACK”*
„SHUFFLE ALL”
„SHUFFLE FOLDER”**
„SHUFFLE OFF”
„REPEAT FOLDER”**
„REPEAT TRACK”
„REPEAT OFF”

* Poate fi folosită ca scurtătură.

** Opțiune disponibilă numai dacă CD-ul conține fișiere de date audio tip MP3.

Control vocal

Piesă

Puteți alege o anumită piesă de pe CD.

Trepte	Utilizatorul spune	Sistemul răspunde
1	„CD PLAYER”	„CD PLAYER”
2	„TRACK”*	„TRACK NUMBER PLEASE”
3	„<un număr între 1 și 99>”**	„<număr> TRACK”

* Poate fi folosită ca scurtătură.

** În plus, numerele pot fi rostite ca maximum patru cifre distincte (de exemplu, „2”, „4”, „5” pentru piesa 245)

Aleatoriu toate

Setează redarea aleatorie.

Trepte	Utilizatorul spune	Sistemul răspunde
1	„CD PLAYER”	„CD PLAYER”
2	„SHUFFLE ALL”	

Radioul

Comenzile vocale pentru radio susțin funcționalitatea radioului și, cu ajutorul lor, puteți să acordați posturile de radio prin comandă vocală.

Prezentare generală

Prezentarea generală de mai jos arată comenzile vocale disponibile. În listele de mai jos veți găsi informații suplimentare privind meniul complet de comenzi.

„RADIO”
„HELP”
„AM”
„FM”
„TUNE NAME”*
„DELETE NAME”
„DELETE DIRECTORY”
„PLAY DIRECTORY”

Control vocal

„RADIO”
„STORE NAME“
„PLAY”

* Poate fi folosită ca scurtătură.

Frecvență acordaj

Cu ajutorul acestei funcții, puteți acorda radioul prin comenzi vocale.

Trepte	Utilizatorul spune	Sistemul răspunde
1	„RADIO”	„RADIO”
2	„AM”	„AM FREQUENCY PLEASE”
	„FM”	„FM FREQUENCY PLEASE”
3	„<frecvență>”*	„<frecvență> TUNE”

* Frecvența poate fi introdusă în mai multe moduri. Consultați exemplele de mai jos.

Banda FM: 87,5 - 108,0 în trepte de 0,1

- „Optzeci și nouă virgulă nouă” (89,9)
- „Nouăzeci” (90,0)
- „O sută virgulă cinci” (100,5)
- „Unu zero unu virgulă unu” (101,1)
- „Unu zero opt” (108,0)

- „Cinci trezeci și unu” (531)
- „Nouă sute” (900)
- „Paisprezece patruzeci” (1440)
- „Cincisprezece zero trei” (1503)
- „Zece optzeci” (1080)

Stocare nume

Banda AM/MW: 531 - 1602 în trepte de 9

Banda AM/LW: 153 - 281 în trepte de 1

Dacă ați acordat un post de radio, îl puteți memora sub un nume în director.

Trepte	Utilizatorul spune	Sistemul răspunde
1	„RADIO”	„RADIO”
2	„STORE NAME“	„STORE NAME“ „NAME PLEASE“
3	„<name>“	„REPEAT NAME PLEASE“
4	„<name>“	„STORING NAME“ „<name> STORED“

Control vocal

Nume acordaj

Cu ajutorul acestei funcții, puteți activa un post de radio memorat.

Trepte	Utilizatorul spune	Sistemul răspunde
1	„RADIO”	„RADIO”
2	„TUNE NAME”*	„NAME PLEASE”
3	„<name>”	„<nume> TUNE”

* Poate fi folosită ca scurtătură.

Ștergere nume

Cu ajutorul acestei funcții, puteți șterge un post de radio memorat.

Trepte	Utilizatorul spune	Sistemul răspunde
1	„RADIO”	„RADIO”
2	„DELETE NAME”	„NAME PLEASE”
3	„<name>”	„DELETE <name>” „CONFIRM YES OR NO”
4	„YES”	„DELETED”
	„NO”	„COMMAND CANCELLED”

Redare director

Cu ajutorul acestei funcții, puteți lăsa sistemul să enumere toate posturile de radio memorate.

Trepte	Utilizatorul spune	Sistemul răspunde
1	„RADIO”	„RADIO”
2	„PLAY DIRECTORY”	„PLAY <DIRECTORY>”

Ștergere director

Cu ajutorul acestei funcții, puteți șterge simultan toate posturile de radio memorate.

Control vocal

Trepte	Utilizatorul spune	Sistemul răspunde
1	„RADIO”	„RADIO”
2	„DELETE DIRECTORY”	„DELETE DIRECTORY” „CONFIRM YES OR NO”
3	„YES”	„RADIO DIRECTORY DELETED”
	„NO”	„COMMAND CANCELLED”

Redare

Această funcție comută sursa audio la modul radio.

Trepte	Utilizatorul spune	Sistemul răspunde
1	„RADIO”	„RADIO”
2	„PLAY”	

Intrare auxiliară

Cu ajutorul acestei funcții, puteți comuta sursa audio la dispozitivul de intrare auxiliar atașat.

Trepte	Utilizatorul spune	Sistemul răspunde
1	„EXTERNAL DEVICE”	„EXTERNAL DEVICE”
2	„LINE IN”	„LINE IN”

Aparate externe - USB

Aceste comenzi vocale asigură funcționalitatea unui aparat extern prevăzut cu USB care poate fi conectat la unitatea audio.

Prezentare generală

Prezentarea generală de mai jos arată comenzile vocale disponibile. Listele de mai jos vă vor oferi mai multe informații despre meniul complet de comenzi în exemplele selectate.

„EXTERNAL DEVICE”, „USB”
„HELP”

Control vocal

„EXTERNAL DEVICE”, „USB”
„PLAY”
„TRACK”*
„PLAYLIST”**
„FOLDER”**
„SHUFFLE ALL”
„SHUFFLE FOLDER”
„SHUFFLE PLAYLIST”
„SHUFFLE OFF”
„REPEAT TRACK”
„REPEAT FOLDER”
„REPEAT OFF”

* Poate fi folosită ca scurtătură.

** Listelor de redare și dosarelor activate prin comandă vocală trebuie să li se atribuie nume de fișier speciale. Vezi **Informatii generale** (pagina 283).

redare USB

Această funcție vă permite să comutați sursa audio pe aparatul conectat prin USB.

Trepte	Utilizatorul spune	Sistemul răspunde
1	„EXTERNAL DEVICE”	„EXTERNAL DEVICE”
2	„USB”	„USB”
3	„PLAY”	

Melodie USB

Puteți alege direct o melodie de pe aparatul dvs. conectat prin USB.

Control vocal

Trepte	Utilizatorul spune	Sistemul răspunde
1	„EXTERNAL DEVICE”	„EXTERNAL DEVICE”
2	„USB”	„USB”
3	„TRACK”	„TRACK NUMBER PLEASE”
4	„<un număr între 1 și 99>”**	„<număr> TRACK”

* În plus, numerele pot fi rostite prin cifrele componente, maxim patru cifre separate (de exemplu "2", "4", "5" pentru melodia 245)

Aparate externe - iPod

Aceste comenzi vocale asigură funcționalitatea unui iPod care poate fi conectat la unitatea audio.

Prezentare generală

Prezentarea generală de mai jos arată comenzile vocale disponibile. Listele de mai jos vă vor oferi mai multe informații despre meniul complet de comenzi în exemplele selectate.

„EXTERNAL DEVICE”, „IPOD”
„HELP”
„PLAY”
„TRACK”*
„PLAYLIST”**
„SHUFFLE ALL”
„SHUFFLE PLAYLIST”
„SHUFFLE OFF”
„REPEAT TRACK”
„REPEAT OFF”

* Poate fi folosită ca scurtătură.

** Listelor de redare activate prin comandă vocală trebuie să li se atribuie nume de fișier speciale. Vezi **Informații generale** (pagina 283).

Control vocal

Melodie iPod

Puteți alege direct o melodie din lista cu toate titlurile aparatului dvs. iPod.

Trepte	Utilizatorul spune	Sistemul răspunde
1	„EXTERNAL DEVICE”	„EXTERNAL DEVICE”
2	„IPOD”	„IPOD”
3	„TRACK”*	„TRACK NUMBER PLEASE”
4	„<un număr între 1 și 99>”**	„<număr> TRACK”

* Poate fi folosită ca scurtătură.

** În plus, numerele pot fi rostite prin cifrele componente, maxim cinci cifre separate (de exemplu "5", "2", "4", "5", "3" pentru melodia 52453), până la limita de 65535.

Listă de redare iPod

Puteți alege direct o listă de redare din aparatul dvs. iPod.

Trepte	Utilizatorul spune	Sistemul răspunde
1	„EXTERNAL DEVICE”	„EXTERNAL DEVICE”
2	„IPOD”	„IPOD”
3	„PLAYLIST”**	„PLAYLIST NUMBER PLEASE”
4	„<un număr cuprins între 1 și 10>”	„PLAYLIST <număr>”

* Listelor de redare activate prin comandă vocală trebuie să li se atribuie nume de fișier speciale. Vezi **Informații generale** (pagina 283).

COMENZI TELEFON

Telefon

Sistemul dvs. telefonic vă permite să creați o agendă telefonică suplimentară. Intrările stocate pot fi apelate prin comandă vocală. Numerele de telefon stocate prin utilizarea comenzii vocale sunt stocate pe sistemul vehiculului, și nu în telefon.

Prezentare generală

Prezentarea generală de mai jos indică comenzile vocale disponibile. Listele următoare vor furniza informații suplimentare privind meniul complet de comenzi cu ajutorul exemplurilor selectate.

Control vocal

„PHONE“
„HELP“
„MOBILE NAME“*
„DIAL NUMBER“*
„DIAL NAME“*
„DELETE NAME“
„DELETE DIRECTORY“
„PLAY DIRECTORY“
„STORE NAME“
„REDIAL“*
„ACCEPT CALLS“
„REJECT CALLS“

* Se poate folosi drept comandă rapidă.

Funcțiile telefonului

Apelare număr

Numerele de telefon pot fi apelate după executarea comenzii vocale a etichetei de nume.

Pași	Utilizatorul spune	Sistemul răspunde
1	„PHONE“	„PHONE“
2	„DIAL NUMBER“*	„NUMBER PLEASE“
3	„<phone number>“	„<phone number> CONTINUE?“
4	„DIAL“	„DIALLING“
	„CORRECTION“	„<repeat last part of number> CONTINUE?“

* Se poate folosi drept comandă rapidă.

Control vocal

Apelare nume

Numerele de telefon pot fi apelate după executarea comenzii vocale a etichetei de nume.

Pași	Utilizatorul spune	Sistemul răspunde
1	„PHONE“	„PHONE“
2	„DIAL NAME“*	„NAME PLEASE“
3	„<name>“	„DIAL <name>“ „CONFIRM YES OR NO“
4	„YES“	„DIALLING“
	„NO“	„COMMAND CANCELLED“

* Se poate folosi drept comandă rapidă.

Reapelare

Această funcție vă permite să reapelați ultimul număr de telefon apelat.

Pași	Utilizatorul spune	Sistemul răspunde
1	„PHONE“	„PHONE“
2	„REDIAL“*	„REDIAL“ „CONFIRM YES OR NO“
3	„YES“	„DIALLING“
	„NO“	„COMMAND CANCELLED“

* Se poate folosi drept comandă rapidă.

Nume mobil

Această funcție vă permite să accesați numerele de telefon stocate cu o etichetă de nume în telefonul dvs. mobil.

Pași	Utilizatorul spune	Sistemul răspunde
1	„PHONE“	„PHONE“

Control vocal

Pași	Utilizatorul spune	Sistemul răspunde
2	„MOBILE NAME“*	„MOBILE NAME“ „<phone dependent dialogue>“

* Se poate folosi drept comandă rapidă.

DTMF (Apelare cu ton)

Această funcție transferă numerele pronunțate în tonuri DTMF (multifrecvență bitonală). De exemplu, pentru a interoga de la distanță robotul dvs. telefonic de acasă sau pentru a introduce un număr PIN etc.

Nota: DTMF poate fi folosit numai în timpul unui apel în desfășurare. Acționați butonul VOICE și așteptați solicitarea sistemului.

Poate fi folosit numai la vehicule pe care este instalat un buton special VOICE.

Pași	Utilizatorul spune	Sistemul răspunde
1		„NUMBER PLEASE“
2	„<numbers 1 to 9, zero, hash, star>“	

Crearea unei agende telefonice

Stocare nume

Noile intrări pot fi stocate cu ajutorul comenzii „STORE NAME“. Această caracteristică poate fi folosită pentru apelarea unui număr prin invocarea numelui în locul întregului număr.

Pași	Utilizatorul spune	Sistemul răspunde
1	„PHONE“	„PHONE“
2	„STORE NAME“	„STORE NAME“ „NAME PLEASE“
3	„<name>“	„REPEAT NAME PLEASE“
4	„<name>“	„STORING NAME“ „<name> STORED“ „NUMBER PLEASE“
5	„<phone number>“	„<phone number>“
6	„STORE“	„STORING NUMBER“

Control vocal

Pași	Utilizatorul spune	Sistemul răspunde
		„<phone number>“ „NUMBER STORED“

Ștergere nume

Numele stocate pot fi de asemenea șterse din director.

Pași	Utilizatorul spune	Sistemul răspunde
1	„PHONE“	„PHONE“
2	„DELETE NAME“	„NAME PLEASE“
3	„<name>“	„DELETE <name>“ „CONFIRM YES OR NO“
4	„YES“	„<name> DELETED“
	„NO“	„COMMAND CANCELLED“

Redare director

Folosiți această funcție pentru a permite sistemului să vă comunice toate intrările stocate.

Pași	Utilizatorul spune	Sistemul răspunde
1	„PHONE“	„PHONE“
2	„PLAY DIRECTORY“	„PLAY DIRECTORY“

Ștergere director

Această funcție vă permite să ștergeți toate intrările odată.

Pași	Utilizatorul spune	Sistemul răspunde
1	„PHONE“	„PHONE“
2	„DELETE DIRECTORY“	„DELETE DIRECTORY“ „CONFIRM YES OR NO“

Control vocal

Pași	Utilizatorul spune	Sistemul răspunde
3	„YES“	„DIRECTORY DELETED“
	„NO“	„COMMAND CANCELLED“

Setări principale

Apeluri refuzate

Apelurile pot fi setate automat pe refuz de preluare cu ajutorul comenzii vocale.

Pași	Utilizatorul spune	Sistemul răspunde
1	„PHONE“	„PHONE“
2	„REJECT CALLS“	„REJECT CALLS“
	„ACCEPT CALLS“ *	„ACCEPT CALLS“

* folosiți această comandă pentru a opri modul de refuz apeluri

COMENZI CONTROL CLIMATIZARE

Climatizare

Comenzile vocale de climatizare asigură funcționarea setărilor de durată ale ventilatorului, de temperatură și de mod. Nu toate funcțiile sunt disponibile pe toate autovehiculele.

Prezentare generală

Prezentarea generală de mai jos arată comenzile vocale disponibile. Listele de mai jos vă vor oferi mai multe informații despre meniul complet de comenzi în exemplele selectate.

„CLIMATE“
„HELP“
„FAN“*
„DEFROSTING/DEMISTING ON“*
„DEFROSTING/DEMISTING OFF“*
„TEMPERATURE“*

Control vocal

„CLIMATE”
„AUTO MODE”*

* Poate fi folosită ca scurtătură. La autovehiculele dotate cu un modul de limba engleză, scurtătura „FAN” (Ventilator) nu este disponibilă.

Ventilator

Această funcție permite reglarea turației ventilatorului.

Trepte	Utilizatorul spune	Sistemul răspunde
1	„CLIMATE”	„CLIMATE”
2	„FAN”*	„FAN SPEED PLEASE”
3	„MINIMUM”	„FAN MINIMUM”
	„<a number between 1 and 7>”	„FAN <number>”
	„MAXIMUM”	„FAN MAXIMUM”

* Poate fi folosită ca scurtătură. La autovehiculele dotate cu un modul de limba engleză, scurtătura „FAN” (Ventilator) nu este disponibilă.

Dejivrare/dezaburire

Trepte	Utilizatorul spune	Sistemul răspunde
1	„CLIMATE”	„CLIMATE”
2	„DEFROSTING ON/DEMISTING ON”*	„DEFROSTING ON/DEMISTING ON”
	„DEFROSTING OFF/DEMISTING OFF”*	„DEFROSTING OFF/DEMISTING OFF”

* Poate fi folosită ca scurtătură.

Temperatură

Această funcție permite reglarea temperaturii.

Control vocal

Trepte	Utilizatorul spune	Sistemul răspunde
1	„CLIMATE”	„CLIMATE”
2	„TEMPERATURE”*	„TEMPERATURE PLEASE”
3	„MINIMUM”	„TEMPERATURE MINIMUM”
	„<a number between 15 and 29 °C with 0.5 increments>” or „<a number between 59 and 84 °F>”	„TEMPERATURE <number>”
	„MAXIMUM”	„TEMPERATURE MAXIMUM”

* Poate fi folosită ca scurtătură.

Mod auto



Trepte	Utilizatorul spune	Sistemul răspunde
1	„CLIMATE”	„CLIMATE”
2	„AUTO MODE”*	„AUTO MODE”

* Poate fi folosită ca scurtătură. Poate fi dezactivat prin selectarea unei temperaturi diferite sau a unei turații a ventilatorului diferite.

Conectivitate

INFORMATII GENERALE

ATENȚIE

-  Manipulați cu grijă dispozitivele externe cu conectori electrici neprotejați (cum ar fi mufa USB). Înlocuiți întotdeauna capacul/elementul de protecție, dacă este posibil. Se pot produce descărcări electrostatice, care determină defectarea dispozitivului.
-  Nu atingeți și nu umblați la priza USB din interiorul vehiculului. Acoperiți priza atunci când nu o utilizați.
-  Folosiți numai dispozitive dispozitiv USB de stocare în masă.
-  Comutați întotdeauna unitatea audio la o sursă diferită (de exemplu, radioul) înainte de a decupla dispozitivul USB.
-  Nu instalați și nu conectați huburi sau splitere USB.

Nota: Sistemul este proiectat doar pentru a recunoaște și a citi fișierele audio corespunzătoare de pe un dispozitiv USB conform cu clasa de dispozitive USB de stocare în masă sau de pe un iPod. Nu se garantează funcționarea tuturor dispozitivelor USB existente cu sistemul.

Nota: Există posibilitatea conectării unor dispozitive compatibile cu cablu USB, precum și a celor care sunt conectate direct la priza USB a vehiculului (de exemplu, stickurile de memorie USB sau dispozitivele de tip pen drive).

Nota: Este posibil ca unele dispozitive USB, cu un consum mai mare de energie, să nu fie compatibile (de exemplu, unele hard diskuri mai mari).

Nota: Durata de accesare, pentru a citi fișierele de pe dispozitivul extern, diferă în funcție de factori precum structura fișierelor, dimensiunea acestora și conținutul de pe dispozitiv.

Sistemul acceptă o gamă de dispozitive externe, care formează un ansamblu cu unitatea audio prin priza USB și prizele de intrare auxiliare. Odată conectat, dispozitivul extern poate fi controlat prin intermediul unității audio.

Vă prezentăm o listă a dispozitivelor compatibile obișnuite:

- Stickuri de memorie USB
- Hard diskuri USB portabile
- Unele MP3 playere cu conexiune USB
- Playere de fișiere iPod (acesați **www.ford-mobile-connectivity.com** pentru cea mai recentă listă de compatibilități).

Sistemul este compatibil USB 2.0, viteză maximă, compatibil cu gazdele USB 1.1 și acceptă sistemele de fișiere FAT 16/32.

Informații despre structura fișierelor audio pentru dispozitivele externe

USB

Creați o singură partiție pe dispozitivul USB.

În cazul în care creați liste de redare, acestea trebuie să conțină căile de fișier corecte, cu trimitere la dispozitivul USB. Se recomandă să creați lista de redare după ce fișierele audio au fost transferate pe dispozitivul USB.

Listele de redare trebuie să fie create în formatul .m3u.

Fișierele audio trebuie să fie în formatul .mp3.

Nu depășiți următoarele limite:

- 1.000 de elemente per dosar (fișiere, dosare și liste de redare)
- 5.000 de dosare per dispozitiv USB (inclusiv listele de redare)
- 8 niveluri de subdosare.

Conectivitate

Pentru a activa comanda vocală pentru listele de redare și dosarele personalizate, urmați procedura de mai jos:

- Creați dosarele denumite în formatul "**Ford<*>**", unde <*> este un număr între 1 și 10. De exemplu, "**Ford3**" fără nicio extensie.
- Creați liste de redare denumite în formatul "**Ford<*>.m3u**", unde <*> este un număr între 1 și 10. De exemplu, "**Ford5.m3u**" fără niciun spațiu între "**Ford**" și număr.

De acum înainte, dosarele și listele de redare personalizate vor putea fi selectate prin comandă vocală. Vezi **Comenzi audio** (pagina 268).

iPod

Pentru a activa comanda vocală pentru listele de redare personalizate, creați liste de redare denumite în formatul "**Ford<*>**", unde <*> este un număr între 1 și 10. De exemplu, "**Ford7**" fără niciun spațiu între "**Ford**" și număr.

De acum înainte, listele de redare vor putea fi selectate prin comandă vocală. Vezi **Comenzi audio** (pagina 268).

CONECTARE DISPOZITIV EXTERIOR

AVERTIZARE



Asigurați-vă că aparatul extern este montat într-un mod sigur în vehicul și că legăturile sale care atârnă nu împiedică folosirea niciuneia dintre comenzile de conducere ale vehiculului.

Aparatele externe pot fi conectate folosind mufa de intrare auxiliară și portul USB. Vezi **Mufă intrare auxiliară (AUX IN)** (pagina 120). Vezi **Port USB** (pagina 120).

Conectare

Conectați aparatul și, dacă este necesar, asigurați-l pentru a împiedica mișcarea acestuia în interiorul vehiculului.

Conectarea unui iPod

Pentru un confort și o calitate audio optime, vă recomandăm să cumpărați un cablu special, unic de legătură, disponibil la furnizorul dvs.

Ca alternativă, este posibil să conectați aparatul dvs. iPod folosind cablul USB standard pentru iPod și un fir separat cu jack audio de 3.5mm. Dacă folosiți această metodă, prereglați volumul iPod-ului la nivel maxim și dezactivați orice reglaje ale egalizatorului înainte de a face legăturile:

- Conectați ieșirea de cască iPod la mufa AUX IN.
- Conectați cablul USB de la iPod la mufa USB a vehiculului.

CONECTARE DISPOZITIV EXTERIOR - VEHICULE CU: BLUETOOTH

Conectarea unui dispozitiv audio cu Bluetooth

ATENȚIONARE



Deoarece există diverse standarde, producătorii pot implementa diverse profiluri în cadrul dispozitivelor lor cu Bluetooth. Din acest motiv, se poate produce o incompatibilitate între dispozitivul cu Bluetooth și sistem care, în unele cazuri, poate limita funcționalitatea sistemului. Pentru a evita această situație, ar trebui folosite numai dispozitivele recomandate.

Pentru detalii complete, vizitați site-ul web www.ford-mobile-connectivity.com.

Conectivitate

Asocierea dispozitivului

Pentru a conecta dispozitivul la sistem, urmați aceeași procedură ca în cazul telefoanelor cu „hands-free” (mâini libere) prin Bluetooth. Vezi **Setare Bluetooth** (pagina 262).

Utilizarea dispozitivului

Nota: *Butoanele de căutare și informațiile despre fișiere vor funcționa doar pentru anumite telefoane și aparate.*

Selectați Bluetooth audio ca sursa activă.

1. Selectați **AUX**.
2. Apăsați butoanele direcționale sus și jos pentru a selecta funcția dorită.
3. Apasati butonul **OK**.

Piese pot fi accesate prin trecerea înainte și înapoi cu ajutorul comenzilor de pe volan sau direct de la butoanele unității audio.

Control audio

Apăsați tastele de căutare progresivă ("în sus") și regresivă ("în jos") pentru o căutare discontinuă, în salturi înapoi sau înainte, printre melodii.

Apăsați și mențineți apăsată tastele de căutare pentru a activa derularea rapidă înapoi/înainte a conținutului melodiei.

Apăsați butonul **INFO** sau butonul pentru funcții 4 pentru a afișa următoarele:

- Titlul.
- Artistul.
- Albumul.
- Numele fișierului.

FOLOSIRE DISPOZITIV USB

Sunt utilizate diferite pictograme pentru identificarea tipurilor de fișiere, dosare etc. audio.



Aparatul conectat prin USB este sursa activă



Dosar



Listă de redare



Album



Artist



Nume fișier



Titlu melodie



Informație indisponibilă

Operație

Selectați ca sursă audio aparatul conectat prin USB apăsând în mod repetat butonul **AUX** până când ecranul USB apare pe afișaj. După prima conectare a aparatului USB, va porni în mod automat prima melodie din primul dosar. Ulterior, după schimbarea sursei audio, poziția de redare din aparatul USB va fi reamintită.

Pentru a parcurge conținutul aparatului, apăsați o singură dată tasta direcțională sus/jos sau butonul **OK**.

Conectivitate

Pe afișaj vor apărea informații despre piesă, împreună cu alte informații importante descrise mai jos:

- Bara verticală de derulare din partea dreaptă a afișajului indică poziția actuală de vizualizare a dosarului.
- ">" după o intrare indică existența unui subnivel suplimentar care poate fi accesat (de exemplu, un dosar denumit după un album și conținând diferite melodii din acesta).
- „<” înainte de listă indică faptul că se poate citi un nivel superior.
- Pictogramele din partea stângă a textului melodiei/dosarului indică tipul de fișier/dosar. Consultați lista pentru o explicație privind aceste pictograme.

Pentru a naviga prin conținutul aparatului conectat prin USB, folosiți tastele direcționale sus/jos pentru a parcurge listele, respectiv tastele stânga/dreapta pentru a vă deplasa în sus sau în jos în cadrul structurii dosarului. De îndată ce dosarul, lista de redare sau melodia dorită este evidențiată, apăsați pe butonul **OK** pentru a selecta redarea.

Nota: Dacă doriți să treceți direct la nivelul superior al conținutului din aparatul USB, apăsați și mențineți apăsată tasta direcțională stânga.

Control audio

Apăsați tastele de căutare progresivă ("înainte") și regresivă ("înapoi") pentru a căutare discontinuă, în salturi înapoi sau înainte, printre melodii.

Apăsați și mențineți apăsată tastele de căutare pentru a activa derularea rapidă înapoi/înainte prin conținutul melodiei.

Utilizați butoanele de funcții pentru a activa redarea în ordine aleatoare, repetarea și scanarea întregului aparat, dosarelor sau listelor de redare.

Apăsați butonul **INFO** sau butonul de funcții 4 pentru a afișa următoarele:

- titlu
- artistul
- albumul
- numele dosarului
- numele fișierului.

FOLOSIRE IPOD

Sunt utilizate diferite pictograme pentru identificarea tipurilor de fișiere, dosare etc. audio.



iPod reprezintă sursa activă



Listă de redare iPod



Artist iPod



Album iPod



Gen iPod



Melodie iPod



Categorie generică iPod



Fișier media generic iPod

Operație

Conectați iPod-ul. Vezi **Conectare dispozitiv exterior** (pagina 284).

Conectivitate

Selectați iPod ca sursă audio apăsând în mod repetat butonul **AUX** până când ecranul iPod apare pe afișaj.

Lista meniului iPod pentru parcurgerea conținutului este disponibilă prin intermediul afișajului radio. Navigarea în conținut urmează aceleași principii ca și la utilizarea iPod-ului în mod autonom (de exemplu, căutarea după artist, titlu etc.). Pentru a parcurge conținutul iPod-ului, apăsați tasta direcțională sus / jos sau butonul OK o singură dată.

Pe afișaj vor apărea informații despre piesă, împreună cu alte informații importante descrise mai jos:

- Bara verticală de derulare de pe partea dreaptă a afișajului indică poziția actuală de vizualizare a listei.
- „>” după o intrare indică faptul că se poate citi un nivel inferior (de exemplu, toate albumele unui anumit artist).
- „<” înainte de listă indică faptul că se poate citi un nivel superior.
- O pictogramă pe partea stângă indică tipul de listă afișată în acest moment (de exemplu, lista de albume). Consultați lista pentru o explicație privind aceste pictograme.

Pentru a naviga prin conținutul iPod, folosiți tastele direcționale sus/jos pentru a parcurge listele și tastele stânga/dreapta pentru a vă deplasa în sus sau în jos în cadrul ierarhiei. Odată ce piesa, lista de redare, albumul, artistul sau genul dorit sunt evidențiate, apăsați pe butonul OK pentru a selecta redarea.

Nota: Dacă doriți să treceți direct la nivelul superior din conținutul iPod, apăsați și mențineți apăsată tasta direcțională stânga.

Control audio

Apăsați tastele de căutare progresivă ("în sus") și regresivă ("în jos") pentru o căutare discontinuă, în salturi înapoi sau înainte, printre melodii.

Apăsați și mențineți apăstate tastele de căutare pentru a activa derularea rapidă înapoi/înainte a conținutului melodiei.

Utilizați butoanele de funcții pentru a activa redarea în ordine aleatoare și repetarea listelor de redare.

Apăsați butonul de funcții 3 pentru a explora întregul aparat sau o listă de redare, dacă acestea sunt deschise.

Apăsați butonul **INFO** sau butonul pentru funcții 4 pentru a afișa următoarele:

- titlu
- artistul
- album

Introducere în navigație

INFORMATII GENERALE

Apăsați butonul aferent de pe rama unității pentru a accesa funcțiile sistemului. Astfel, veți accesa modul selectat.

Modul o oră

Pentru conservarea capacității bateriei, sistemul poate fi utilizat în modul o oră. Cu contactul decuplat, apăsați butonul ON/OFF pentru a activa sistemul. Sistemul se va dezactiva automat după o oră.

Observații referitoare la sistem

AVERTIZARI

 Sticla frontală a afișajului cu cristale lichide se poate sparge dacă este lovită cu un obiect dur. Dacă sticla se sparge, nu atingeți materialul cristalin al lichidului. În cazul în care lichidul vine în contact cu pielea, spălați imediat cu apă și săpun.

 Unitatea este un produs cu laser de clasă superioară ce utilizează o rază laser invizibilă. Dacă acesta este manipulat incorect, poate emite raze periculoase. Nu încercați să priviți prin niciunul dintre orificiile unității.





ATENȚIE

 Nu se vor utiliza CD-uri de forme neregulate sau CD-uri cu peliculă de protecție zgâriată sau cu etichete autoadezive aplicate. Solicitățile în garanție nu vor fi acceptate atunci când se găsesc astfel de discuri în interiorul unei unități audio returnate pentru reparație.

 Nu curățați unitatea cu solvenți sau soluții de curățare cu aerosoli. Folosiți doar o lavetă umedă.

 Nu introduceți corpuri străine în niciuna dintre fantele unităților de disc sau card media ale unității audio.





ATENȚIE

-  Nu introduceți mai mult de un disc în unitatea de disc.
-  Utilizați doar discuri de 12 cm, respectiv discuri de 8 cm cu un adaptor adecvat.
-  Nu încercați să deschideți unitatea. Dacă unitatea funcționează defectuos, contactați dealerul.
-  Utilizarea incorectă a setărilor și racordurilor, în alt mod decât conform celor prezentate în această broșură, poate duce la avarierea unității.
-  Nu răsuciți cheia în contact și nu încercați să porniți motorul în timpul actualizării software-ului.

Se recomandă ca sistemul să fie utilizat cu cheia de contact în poziția accesoriei sau cu motorul în funcțiune. Dacă sistemul este utilizat timp îndelungat cu motorul oprit, se va avea grijă să se evite descărcarea bateriei.

SIGURANȚA ȘOSELEI

AVERTIZARI

-  Sistemul vă oferă informații concepute pentru a vă ajuta să ajungeți la destinație în mod rapid și în siguranță.
-  Din motive de siguranță, șoferul trebuie să programeze sistemul doar atunci când vehiculul este în staționare.
-  Sistemul nu vă oferă nicio asistență referitor la semne de stop, semafoare, zone aflate în construcție sau alte informații importante privind siguranța.
-  Nu utilizați sistemul până când nu v-ați familiarizat cu funcționarea sa.

Introducere în navigație

AVERTIZARI



Uitați-vă la afișajul sistemului numai atunci când condițiile de conducere o permit.

Informații privind siguranța

Citiți și respectați toate precauțiile indicate privind siguranța. În caz contrar, poate crește riscul de coliziune și vătămare corporală. Ford Motor Company nu va fi responsabilă de daune de niciun tip care decurg din nerespectarea acestor indicații.

Dacă este necesară vizualizarea detaliată a instrucțiunilor de traseu, trageți în afara părții carosabile atunci când acest lucru se face în condiții de siguranță și parcați vehiculul.

Nu utilizați sistemul de navigare pentru a localiza serviciile de urgență.

Pentru a utiliza sistemul cât mai eficient și în siguranță posibil, utilizați întotdeauna cele mai recente informații de navigare. Furnizorul dumneavoastră va fi în măsură să vă ajute în acest sens.

Descriere navigație

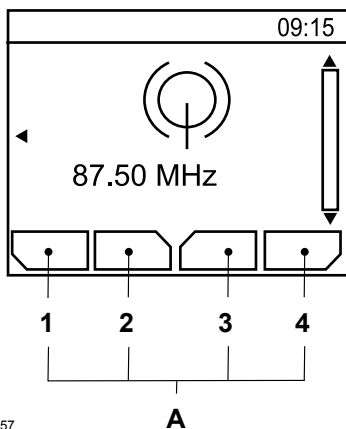

A Descrierea butoanelor pentru funcții 1-4

Butoanele pentru funcții 1-4 sunt dependente de context și se modifică în funcție de modul unității audio curente. Descrierea funcțiilor este prezentată în partea de jos a ecranului afișajului.

E104157

A

Descriere navigație

Autovehicule cu sistem de navigație CD-SD

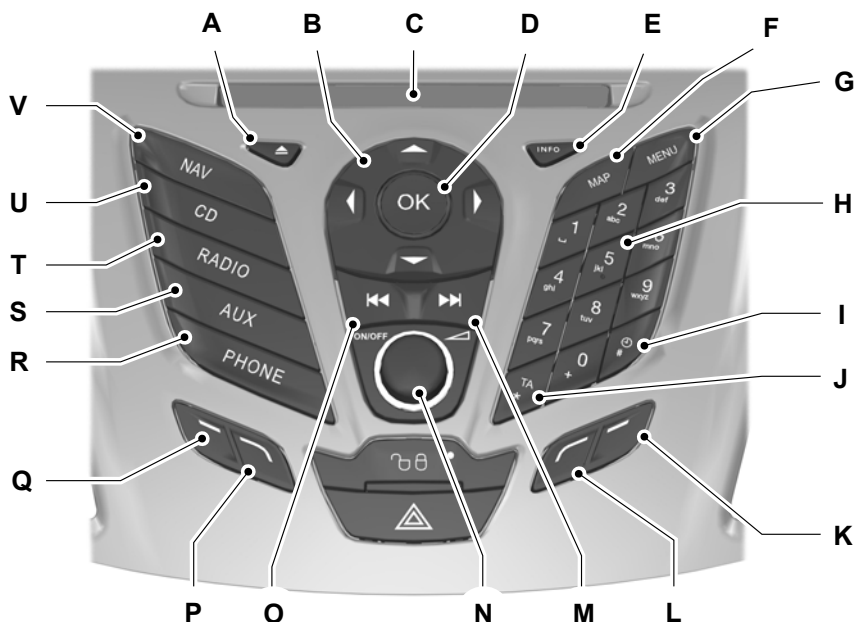

E129241

- A Scoatere CD.
- B Săgeți de navigare.
- C Fanta de acces CD.
- D OK.
- E Informatii.
- F Selectare hartă. Vezi **Afișaje traseu** (pagina 303).
- G Selectare meniu. Vezi **Setări sistem** (pagina 299).
- A Tastatură telefonică și posturi de radio prereglate. Vezi **Operare audio** (pagina 252). Vezi **Meniuri audio** (pagina 255). Vezi **Telefon** (pagina 262).
- I Ceas. Vezi **Setări sistem** (pagina 299).
- J Anunțuri despre trafic. Vezi **Canal mesaj trafic** (pagina 304).
- K Funcția 4.

Descriere navigație

- L Funcția 3.
- M Căutare progresivă ("înainte"). Selectare melodie pe CD. Vezi **Scanare posturi radio** (pagina 252). Vezi **Selecție melodie** (pagina 257).
- N Pornire/oprire și comandă volum. Vezi **Control pornit/oprit** (pagina 252).
- B Căutare regresivă ("înapoi"). Selectare melodie pe CD. Vezi **Scanare posturi radio** (pagina 252). Vezi **Selecție melodie** (pagina 257).
- P Funcția 2.
- Q Funcția 1.
- R Selectare telefon. Vezi **Telefon** (pagina 262).
- S Selectare sursă audio auxiliară. Vezi **Mufă intrare auxiliară (AUX IN)** (pagina 260).
- T Selectare radio. Vezi **Operare audio** (pagina 252). Vezi **Meniuri audio** (pagina 255).
- U Selectare CD. Vezi **CD player** (pagina 257).
- V Selectare navigație. Vezi **Setări sistem** (pagina 299).

Descriere navigație

Autovehicule cu sistem de navigație CD-SD Sony

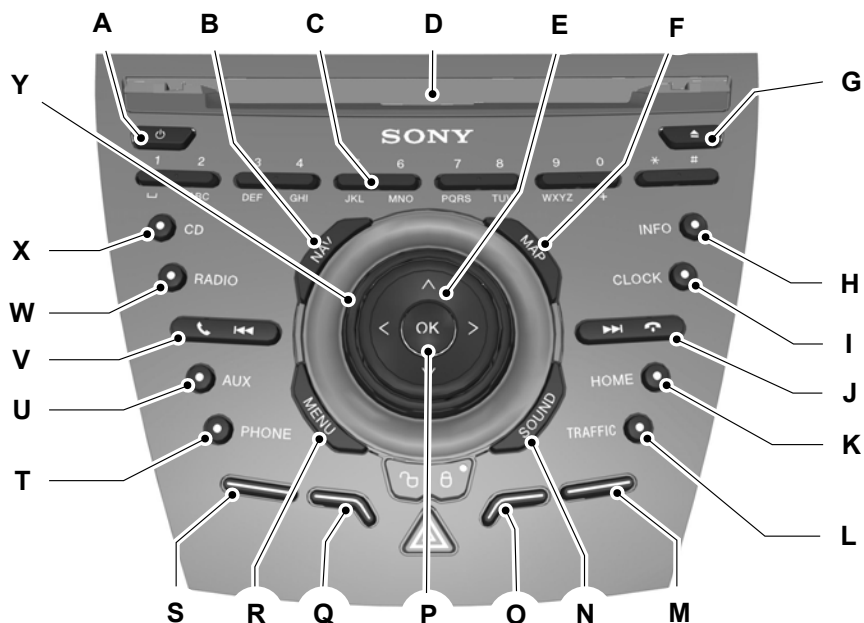

E129242

- A Pornire/oprire comandă. Vezi **Control pornit/oprit** (pagina 252).
- B Selectare navigație. Vezi **Setări sistem** (pagina 299).
- C Tastatură telefonică și posturi de radio prereglate. Vezi **Operare audio** (pagina 252). Vezi **Meniuri audio** (pagina 255). Vezi **Telefon** (pagina 262).
- D Fanta de acces CD.
- E Săgeți de navigare.
- F Selectare hartă. Vezi **Afișaje traseu** (pagina 303).
- G Scoatere CD.
- A Informatii.
- I Ceas. Vezi **Setări sistem** (pagina 299).

Descriere navigație

- J Căutare progresivă ("înainte"). Selectare piesă de pe CD. Încheiere apel. Vezi **Scanare posturi radio** (pagina 252). Vezi **Selecție melodie** (pagina 257). Vezi **Folosire telefon** (pagina 264).
- K Selectare adresă domiciliu. Vezi **Setări sistem** (pagina 299).
- L Anunțuri despre trafic. Vezi **Canal mesaj trafic** (pagina 304).
- M Funcția 4.
- N Selectare sunet. Vezi **Buton sunet** (pagina 252).
- B Funcția 3.
- P OK.
- Q Funcția 2.
- R Selectare meniu. Vezi **Setări sistem** (pagina 299).
- S Funcția 1.
- T Selectare telefon. Vezi **Telefon** (pagina 262).
- U Selectare sursă audio auxiliară. Vezi **Mufă intrare auxiliară (AUX IN)** (pagina 260).
- V Căutare regresivă ("înapoi"). Selectare piesă de pe CD. Acceptare apel. Vezi **Scanare posturi radio** (pagina 252). Vezi **Selecție melodie** (pagina 257). Vezi **Folosire telefon** (pagina 264).
- W Selectare radio. Vezi **Operare audio** (pagina 252). Vezi **Meniuri audio** (pagina 255).
- X Selectare CD. Vezi **CD player** (pagina 257).
- Y Comandă volum.

Descriere navigație

ÎNCĂRCARE DATE DE NAVIGAȚIE

Încărcarea datelor de navigație



E129900

1. Încărcați cardul SD de navigație în fanta aferentă.
2. Apăsați butonul NAV. Avertizarea privind siguranța rutieră va apărea pe afișajul informativ.
3. Utilizați butoanele săgeți în sus și în jos pentru a selecta funcția dorită.
4. Apăsați butonul OK pentru a confirma alegerea dvs.

Pentru actualizări ale hărților și sistemului, vă rugăm să vă adresați dealerului.

Pornire rapidă navigație

Autovehicule cu sistem de navigație mobil

ATENȚIONARE

! Utilizarea sistemului cu motorul oprit va duce la consumarea bateriei.

Nota: *Veți fi taxat(ă) atunci când trimiteți sau primiți mesaje text.*

Nota: *Pentru toate funcțiile și operațiile telefonului dumneavoastră, consultați manualul telefonului.*

Nota: *Păstrați codul de activare (imprimat în ghidul de instalare) într-un loc sigur.*

Nota: *Păstrați mesajul text de activare în căsuța poștală a telefonului mobil.*

Compatibilitatea telefoanelor

ATENȚIONARE

! În lipsa unui consens, producătorii de telefoane mobile pot implementa diverse profiluri în dispozitivele lor cu Bluetooth. Din acest motiv, poate apărea o incompatibilitate între telefon și sistemul hands-free, care, în unele cazuri, poate reduce semnificativ performanța sistemului. Pentru evitarea acestei situații, trebuie folosite numai telefoane recomandate.

Pentru informații complete, vă rugăm să vizitați site-ul web www.ford-mobile-connectivity.com.

Instalarea cardului micro SD

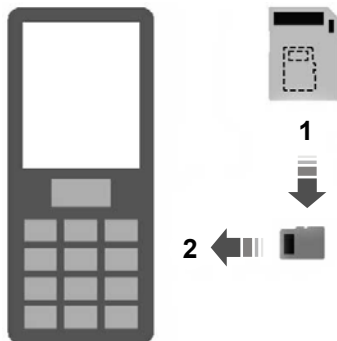

E114212

1. Scoateți cardul micro SD din adaptor.
2. Introduceți cardul micro SD în telefonul mobil.

Activarea sistemului de navigare pe telefonul mobil

Nota: *Radioul trebuie să fie pornit înainte de conectarea telefonului mobil la receptorul GPS al mașinii.*

Nota: *Sistemul Ford Mobile Navigation trebuie să fie instalat și activat pe telefonul dumneavoastră mobil.*

Nota: *Este posibilă activarea a până la maximum trei telefoane.*

Nota: *Instrucțiuni detaliate sunt disponibile pe cardul micro SD și pe site-ul www.ford-mobile-connectivity.com.*

Pentru a conecta dispozitivul la sistem, urmați aceeași procedură ca în cazul telefoanelor cu „hands-free” (mâini libere) prin Bluetooth. Vezi **Setare Bluetooth** (pagina 262).

1. Porniți radioul.

Pornire rapidă navigație



E114213

2. Deschideți telefonul mobil și porniți „Ford Mobile Navigation“.
3. Alegeți „Selectați destinația“.
4. Alegeți „Introduceți adresa“.
5. Modificați opțiunile de traseu dacă este necesar și începeți ghidarea pe traseu.
6. Afișajul vehiculului va indica informațiile privind virajele. Instrucțiunile vocale sunt transmise prin difuzoarele vehiculului.

Nota: Telefonul dumneavoastră mobil va indica poziția dumneavoastră actuală.

7. Puteți părăsi aplicația și puteți continua ghidarea pe traseu după repornirea aplicației.

Autovehicule cu sistem de navigație CD-SD sau sistem de navigație CD-SD Sony

Sistemul dispune de o gamă largă de funcții, fiind totuși ușor de utilizat și intuitiv. Ghidarea în traseu este prezentată pe afișaj. Afișajul oferă informații complete pentru utilizarea sistemului prin intermediul meniurilor, ecranelor text și hârtiilor afișate. Selecțiile pe afișaj se realizează prin derularea meniurilor cu ajutorul butoanelor săgeți în sus, în jos, stânga și dreapta și apăsarea butonului **OK** pentru activarea setării dorite.

Utilizarea de bază

1. Apăsați butonul **NAV** sau **MENU** pentru a accesa structura meniului.

2. Utilizați butoanele săgeți în sus, în jos, stânga și dreapta și parcurgeți diferitele liste de selecție.
3. Apăsați butonul **OK** pentru a activa selecția.

Listele de selecție

Se prezintă diferite ecrane, ce oferă o listă pentru selectarea opțiunilor disponibile.

1. Selectați opțiunea dorită, respectiv dacă aceasta nu este prezentată pe ecran, utilizați butoanele săgeți în sus și în jos pentru a vizualiza restul listei de selecție.
2. Apăsați butonul **OK** pentru a confirma selecția.

Introducerea datelor prin intermediul tastaturii alfanumerice

Când este necesar să se introducă o adresă, apare o tastatură și vi se solicită să introduceți un cod poștal, un oraș, o stradă.

1. Utilizați butoanele săgeți în sus, în jos, stânga și dreapta pentru a selecta litera sau cifra dorită.

Nota: Pe măsură ce tastați, vor fi prezentate posibile rezultate pe afișaj.

Nota: Sistemul va limita posibilele caractere la cele care pot alcătui o înregistrare validă.

2. Apăsați butonul **OK** pentru a activa selecția.

Exemplu de setare a unui traseu

Ecranul principal de navigație

- Pentru a selecta sistemul de navigație, apăsați butonul **NAV**. Avertizarea pentru siguranța rutieră va fi afișată. Pentru a utiliza sistemul, citiți avertizarea și apăsați butonul **OK**.

Pornire rapidă navigație

Ecranul de introducere a destinației

- Utilizați butoanele săgeți în sus și în jos pentru a derula până la **Destination input**.
- Apăsați butonul OK pentru a activa selecția.

Nota: *Este prezentată o listă cu diferite opțiuni.*

- Începând de sus, selectați țara, urmată de codul poștal, dacă este disponibil, și orașul sau strada.
- Utilizați tastatura alfanumerică și listele de selecție pentru a selecta detaliile referitoare la adresă.
- Odată introduse suficiente informații, derulați până la **Start guidance** și apăsați butonul **OK** pentru a activa selecția.

Nota: *Dacă, de exemplu, doriți doar să mergeți până în centrul unui oraș, nu sunt necesare detalii complete referitoare la adresă.*

- Traseul este apoi calculat și afișajul revine în ecranul principal de navigație, cu instrucțiuni despre ce aveți de făcut în continuare.
- Țineți cont de informațiile afișate și instrucțiunile vocale pentru a ajunge la destinație.

Setări sistem

Cele mai importante setări ale unității de navigație pot fi accesate prin intermediul butonului **MENU** sau **NAV**. Secțiunea următoare descrie diferitele opțiuni și modul de utilizare a acestora.

Pentru structurile meniului: Vezi **Afișaj informații** (pagina 81).

Structura meniului - Afișajul informativ și multimedia - Autovehicule cu sistem de navigație

Route

Cu ajutorul acestei funcții, puteți să personalizați traseul în funcție de cerințele dumneavoastră specifice cu privire la călătorie (de exemplu, ghidarea continuă în traseu, blocarea unor secțiuni specifice ale traseului sau selectarea unor secțiuni specifice ale traseului).

Destination input

Cu ajutorul acestei funcții, puteți să introduceți detaliile referitoare la destinația dumneavoastră (de exemplu, introducerea numelor orașelor și a numelor străzilor sau selectarea unei poziții de pe hartă).

Traffic

Cu ajutorul acestei funcții, puteți să personalizați modul de recepționare a informațiilor despre trafic (de exemplu, analizarea și sortarea mesajelor din trafic, analizarea traseului sau blocarea unor părți ale traseului).

Home address

Cu ajutorul acestei funcții, puteți să inițiați ghidarea în traseu spre adresa dumneavoastră de domiciliu sau să modificați detaliile referitoare la adresa dumneavoastră de domiciliu.

Nota: *La autovehicule cu sistem de navigație CD-SD Sony, apăsați butonul HOME și sistemul va iniția automat ghidarea în traseu spre adresa de domiciliu înregistrată.*

Last destinations

Cu ajutorul acestei funcții, puteți să accesați rapid un istoric al destinațiilor anterioare înregistrate în sistem. Un afișaj detaliat va prezenta informațiile complete memorate, inclusiv o hartă de ansamblu. Selectați din listă destinația pe care doriți să o parcurgeți din nou.

Favourites

Cu ajutorul acestei funcții, puteți să creați o agendă de adrese personalizată și să alocați nume definite de utilizator pentru diverse adrese și poziții de pe hartă. Un afișaj detaliat va prezenta informațiile complete memorate, inclusiv o hartă de ansamblu. Selectați din listă destinația pe care doriți să o parcurgeți din nou.

Points of interest

Cu ajutorul acestei funcții, puteți să personalizați traseul în funcție de cerințele dumneavoastră specifice cu privire la călătorie (de exemplu, un muzeu aflat în traseu sau un anumit punct de interes aflat în apropierea destinației dumneavoastră).

Tour planning

Cu ajutorul acestei funcții, puteți să introduceți un număr de destinații diferite și să selectați ordinea în care doriți să le vizitați. Puteți de asemenea modifica un tur existent sau să afișați un tur parcurs anterior. Sistemul va calcula automat și va afișa călătoria selectată.

Store position

Cu ajutorul acestei funcții, puteți să memorați și să denumiți poziția dumneavoastră curentă.

Setări sistem

Route options

Cu ajutorul acestei funcții, puteți să personalizați traseul în funcție de cerințele dumneavoastră specifice cu privire la călătorie (de exemplu, să selectați cel mai rapid sau mai economic traseu, respectiv să selectați un traseu ce ocolește tunelurile, drumurile sezoniere sau autostrăzile cu taxă).

Special functions

Cu ajutorul acestei funcții, puteți să selectați informațiile GPS și de sistem sau o prezentare a funcțiilor sistemului.

Map display

Cu ajutorul acestei funcții, puteți să modificați modul în care este afișată harta pe ecran (de exemplu, în vedere 2D sau 3D) și să personalizați informațiile afișate despre călătoria dumneavoastră (de exemplu, ora sosirii și ghidarea pentru benzile de circulație).

Assistance options

Cu ajutorul acestei funcții, puteți să personalizați informațiile afișate referitoare la călătoria dumneavoastră (de exemplu, semnele de circulație, benzile de circulație și limitele de viteză).

Personal data

Cu ajutorul acestei funcții, puteți să editați și să ștergeți datele personale (de exemplu, adresa de domiciliu).

Reset all settings

Cu ajutorul acestei funcții, puteți să resetați setările sistemului de navigație.

Structura meniului - Afișajul informativ și multimedia - Toate autovehiculele

Setările audio

Adaptive volume

Cu ajutorul acestei funcții, puteți să reglați nivelul volumului pentru a compensa zgomotul motorului și de drum. Puteți activa și dezactiva această funcție.

Sound

Cu ajutorul acestei funcții, puteți să reglați setările de sunet (de exemplu, tonurile joase și tonurile înalte).

Nav audio mixing

Cu ajutorul acestei funcții, puteți să reglați controlul volum între ieșirea vocală pentru informațiile de navigație și sursa audio.

DSP settings

Cu ajutorul acestei funcții, puteți să personalizați ieșirea difuzoarelor în funcție de poziția scaunelor.

Egalizor DSP

Cu ajutorul acestei funcții, puteți să selectați genul de muzică cel mai potrivit cu preferințele dumneavoastră. Semnalul de ieșire audio se va modifica pentru a accentua stilul specific de muzică ales.

News

Cu ajutorul acestei funcții, puteți să receptionați buletine de știri de la posturi de radio care emit în banda de unde FM sau de la sistemele de transmisie a datelor digitale prin radio (RDS) și posturi din alte rețele asociate (EON), în același mod în care sunt transmise informațiile despre trafic. Puteți activa și dezactiva această funcție.

Setări sistem

Alternative frequencies

Această funcție va căuta și comuta la postul de radio cu cel mai puternic semnal atunci când vă deplasați dintr-o zonă de recepție în alta.

RDS regional

Această funcție controlează comportarea în timpul comutării frecvențelor audio (AF) între rețelele asociate din punct de vedere regional ale unui emițător-sursă.

DAB service link

Cu ajutorul acestei funcții, puteți să selectați posturi de radio ce emit în canalele DAB.

Bluetooth

Cu ajutorul acestei funcții, puteți să activați și dezactivați Bluetooth.

Setările ceasului

Set time

Cu ajutorul acestei funcții, puteți să reglați manual ora.

Set date

Cu ajutorul acestei funcții, puteți să reglați manual data, luna și anul.

GPS time

Dacă vă aflați într-o zonă de acoperire adecvată, puteți folosi această funcție pentru a regla automat data și ora prin intermediul GPS.

Set time zone

Cu ajutorul acestei funcții, puteți să selectați un anumit fus orar.

Summertime

Cu ajutorul acestei funcții, puteți să setați sistemul pentru a se adapta la diferențele orare sezoniere.

Nota: *Trebuie să fie selectată ora GPS.*

24-hour mode

Cu ajutorul acestei funcții, puteți să alegeți modul 12 sau 24 de ore ale sistemului.

Sistem navigație

MENIU OPȚIUNI TRASEU

Puteți seta un număr de opțiuni ce modifică modul de planificare a unui traseu.

Utilizând butoanele săgeți în sus, în jos, stânga și dreapta, puteți selecta din listă ce caracteristici ale drumului trebuie evitate sau incluse în traseu prin activarea sau dezactivarea funcției.

Route

Eco

Această opțiune acordă prioritate celui mai economic traseu spre destinație.

Fast

Această opțiune acordă prioritate celui mai rapid traseu spre destinație.

Short

Această opțiune acordă prioritate celui mai scurt traseu spre destinație.

Always ask

Utilizați această funcție pentru a vă asigura că vi se oferă întotdeauna posibilitatea de a opta asupra tipului de traseu dorit pentru călătoria dumneavoastră.

Driver

Leisurely

Această opțiune acordă prioritate traseului spre destinație pentru un șofer relaxat.

Normal

Această opțiune acordă prioritate traseului spre destinație pentru un șofer normal.

Fast

Această opțiune acordă prioritate traseului spre destinație pentru un șofer grăbit.

Eco settings

Trailer

Utilizați această funcție pentru a modifica setările ce vizează economicitatea în cursul călătoriei în funcție de tractarea sau nu a unei remorci, respectiv de mărimea remorcii tractate.

Roof box

Utilizați această funcție pentru a modifica setările ce vizează economicitatea în cursul călătoriei în funcție de utilizarea unui portbagaj de pavilion.

Dynamic

Când este activată această funcție și dacă unitatea recepționează semnalul unui canal valid de mesaje din trafic (TMC), traseul va fi actualizat automat pentru a lua în calcul în timp real incidentele sau ambuteiajele din trafic.

Nota: *Această funcție poate fi utilă pentru evitarea întârzierilor sau blocării în trafic.*

Motorway

Când este activată această funcție, sistemul va căuta autostrăzi aflate în traseu și va actualiza automat distanța și estimările orare pentru traseu.

Nota: *Această funcție poate fi utilă pentru evitarea întârzierilor sau blocării în trafic.*

Ferry/motorail

Când este activată această funcție, sistemul va căuta posibilități de transfer pe feribot sau calea ferată aflate în traseu și va actualiza automat distanța și estimările orare pentru traseu.

Sistem navigație

Toll

Când este activată această funcție, sistemul va căuta autostrăzi cu taxă aflate în traseu și va actualiza automat distanța și estimările orare pentru traseu.

Seasonal roads

Când este activată această funcție, sistemul va căuta drumuri sezoniere aflate în traseu și va actualiza automat distanța și estimările orare pentru traseu.

Nota: *Această funcție poate fi utilă pentru evitarea întârzierilor sau blocării în trafic.*

Toll sticker

Când este activată această funcție, sistemul va selecta automat autostrăzi cu taxă aflate în traseu și va actualiza automat distanța și estimările orare.

AFIȘAJE TRASEU

Map display

Apăsați butonul **MAP** pentru afișarea hărții.

Aceasta vă va indica poziția curentă cu autovehiculul în centrul imaginii reprezentat printr-o săgeată încercuită. Săgeata va fi orientată în sensul deplasării.

Informațiile din linia superioară precizează numele străzii pe care vă aflați, respectiv al străzii pe care trebuie să vă încadrați dacă se apropie o intersecție.

Puteți modifica modul de afișare a hărții prin modificarea setărilor referitoare la scară și orientare. Apăsați butoanele de funcții corespunzătoare pentru a modifica scara hărții și măriți sau reduceți focalizarea cu ajutorul butoanelor săgeți stânga și dreapta. Scara curentă a hărții este indicată pe afișaj.

Setările pentru scara hărții pot fi setate între 50 de metri și 500 de kilometri sau 0,05 mile și 500 mile, cu o setare automată în extremitatea din stânga. Setarea automată modifică permanent scara hărții în funcție de tipul de drum pe care vă aflați.

Junction zoom

Această funcție va mări automat nivelul de focalizare al afișajului hărții de fiecare dată când urmează să efectuați un viraj sau manevre mai complexe. În scurt timp după aceea, scara va reveni la nivelul anterior.

Selectați AUTO pentru a activa funcția de focalizare în intersecții.

Navigation display

După inițierea unui traseu de navigație, ecranul implicit îl reprezintă ecranul principal de navigație:

Cu traseul activ în curs, ghidarea va fi asigurată prin informații afișate pe ecran și prin anunțuri vocale. Indiferent de ce sursă audio veți dori să lăsați activă, informațiile de bază despre viraje și distanțe vor rămâne afișate pe ecran sub formă de inserții grafice. Nu este nevoie să lăsați unitatea în ecranul principal de navigație atunci când sunteți ghidat în traseu. Dacă se solicită, se pot prezenta informații puțin mai detaliate despre traseu prin intermediul ecranului principal de navigație.

AVERTIZARE



Nu vă concentrați atenția pe mesajele de pe ecran în timpul navigării. Ascultați întotdeauna anunțurile vocale și aveți grijă să nu vă lăsați atenția distrasă de la drum.

Canal mesaj trafic

PRINCIPIU DE OPERARE

Posturile de radio cu canal de mesaje din trafic (TMC) emit în banda de unde FM. TMC este o caracteristică ce primește alerte de trafic care pot fi utilizate pentru planificarea traseelor alternative și evitarea ambuteiajelor.

FOLOSIRE TMC

Apăsăți butonul **TA** sau **TRAFFIC** pentru accesarea paginii meniului trafic.

Anunțurile despre trafic

Anunțurile despre trafic (TA) pot fi activate sau dezactivate prin intermediul acestui meniu. Dacă sunt activate, indicatorul **TA** este prezentat în zona de informații din bara de stare.

Posturile de radio ce emit în banda de unde FM și transmit programe despre trafic (TP) sunt identificate prin indicatorul **TP** prezent pe afișaj. Cu TA activate, unitatea va răspunde la aceste anunțuri și va întrerupe redarea altor surse audio. După încheierea anunțului, redarea sursei audio este reluată.

Încheierea anunțurilor despre trafic

Unitatea va reveni la funcționarea normală la sfârșitul fiecărui anunț despre trafic. Pentru a încheia anunțul înainte de sfârșitul acestuia, apăsați butonul **TA**, **TRAFFIC**, **RADIO** sau **CD** în timpul anunțului.

Utilizarea mesajelor TMC

Selectați opțiunea dorită de pe ecran pentru a afișa o listă de mesaje TMC. Vezi **Informații generale** (pagina 81). Acesta este doar un afișaj de prezentare generală, care oferă doar informații de bază. Selectați mesajul pentru care doriți informații suplimentare și va fi afișat un alt ecran ce oferă detalii complete cu privire la poziția incidentului din trafic etc.

Puteți selecta fie o imagine ce prezintă mesajele care afectează numai traseul programat, fie o imagine ce prezintă toate mesajele recepționate. Apăsăți butonul de funcții 1 pentru a modifica imaginea.

Upgradari hartă

Rețeaua rutieră este în permanentă schimbare, datorită drumurilor noi, modificărilor în clasificarea drumurilor etc. Din acest motiv, nu este întotdeauna posibilă potrivirea exactă a datelor hărților din sistem cu rețeaua rutieră curentă.

Informațiile cartografice sunt actualizate în mod regulat, dar nu toate zonele sunt neapărat acoperite la același nivel al detaliilor. Unele drumuri, în special cele particulare, pot să nu fie incluse în baza de date. Pentru precizie, folosiți întotdeauna discul cu cea mai recentă versiune. Furnizorul dumneavoastră va fi în măsură să vi-l pună la dispoziție.

APROBĂRI TIP

NOTIFICARE FCC/INDUSTRY CANADA

Acest dispozitiv respectă Partea 15 a Regulamentului FCC. Funcționarea face obiectul următoarelor două condiții: (1) acest dispozitiv nu trebuie să genereze interferențe dăunătoare, și (2) acest dispozitiv trebuie să suporte orice interferență receptată, inclusiv interferențe ce pot determina o funcționare nedorită.

ID FCC: WJLRX-42

IC: 7847A-RX42

Schimbările sau modificările aduse dispozitivului și neaprobată în mod expres de partea responsabilă privind conformitatea pot anula dreptul utilizatorului de a utiliza echipamentul.

RX-42 - declarație de conformitate

Noi, partea responsabilă pentru conformitate, declarăm pe propria răspundere că produsul de integrare a telefonului mobil RX-42 respectă prevederile următoarei Directive a Consiliului: 1999/5/CE. Un exemplar al declarației de conformitate poate fi găsit la adresa:

www.novero.com/declaration_of_conformity

Marca verbală și logourile Bluetooth aparțin Bluetooth SIG, Inc., iar utilizarea acestor mărci de către Ford Motor Company se realizează sub licență. Alte mărci comerciale și denumiri comerciale aparțin proprietarilor de drept.

APROBĂRI TIP

iPod este marcă înregistrată a Apple Inc.

APROBĂRI TIP



© 2008 NAVTEQ B.V. Toate drepturile rezervate.

Anexe

(AT)	"© Bundesamt für Eich- und Vermessungswesen"
(PL)	"© EuroGeographics"
(FR)	"source: Géoroute® IGN France & BD Carto® IGN France"
(DE)	"Die Grundlagendaten wurden mit Genehmigung der zuständigen Behörden entnommen"
(GB)	"Based upon Crown Copyright material."
(GR)	"Copyright Geomatics Ltd."
(IT)	"La Banca Dati Italiana è stata prodotta usando quale riferimento anche cartografia numerica ed al tratto prodotta e fornita dalla Regione Toscana."
(NO)	"Copyright © 2000; Norwegian Mapping Authority"
(PT)	"Source: IgeoE – Portugal"
(ES)	"Información geográfica propiedad del CNIG"
(SE)	"Based upon electronic data © National Land Survey Sweden."
(CH)	"Topografische Grundlage: © Bundesamt für Landestopographie"

APROBĂRI TIP



Sigla SD este marcă comercială înregistrată.

APROBĂRI TIP

Senzorul laser

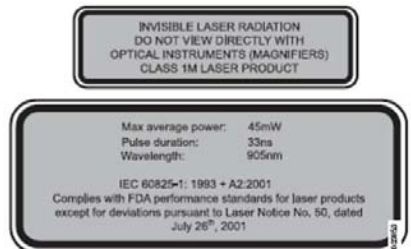

Anexe

AVERTIZARI



Radiații laser invizibile. Nu priviți direct cu instrumente optice (lupe).
Produs laser din clasa 1M.

AVERTIZARI



IEC 60825-1: 1993 + A2:2001.
Conform cu standardele de performanță FDA pentru produse laser, exceptând abaterea conformă cu Avizul privind produsele laser Nr. 50, datat 26 iulie 2001.

Articol	Specificații
Putere medie max	45mW
Durata impulsului	33ns
Lungimea de undă	905nm

APROBĂRI TIP

Declarația UE

Prin prezenta, Valeo declară că acest dispozitiv cu rază scurtă de acoperire este în conformitate cu cerințele esențiale și alte prevederi relevante ale Directivei 1999/5/CE.

Certificatul pentru Emiratele Arabe Unite



E125209

ER-GEN-00-0002-24

COMPATIBILITATE ELECTROMAGNETICĂ

AVERTIZARI



Vehiculul dvs. a fost testat și certificat potrivit legislațiilor referitoare la compatibilitatea electromagnetică (72/245/EEC, Regulamentul 10 al UN ECE sau alte cerințe locale aplicabile). Este responsabilitatea dumneavoastră să vă asigurați că orice echipament montat este în conformitate cu legislațiile locale în vigoare. Solicitați montarea oricărui echipament de către tehnicieni de calificare adecvată.



Echipamentele transmițătoare (radiofrecvență) (de exemplu, telefoane celulare, radiotransmițătoare de amatori etc.) pot fi montate pe vehiculul dumneavoastră numai dacă acestea sunt conforme cu parametrii prezentați în tabelul de mai jos. Nu există prevederi sau condiții speciale pentru montare sau utilizare.



Nu montați niciun fel de dispozitiv de emisie-recepție, microfoane, difuzoare sau orice alt dispozitiv în calea de deschidere a sistemului de airbag.

Anexe

AVERTIZARI



Nu fixați cablurile de antenă la cablajul original al vehiculului, la conductele de carburant și de frână.

AVERTIZARI



Păstrați antena și cablurile de alimentare la cel puțin 10 centimetri (4 inci) distanță de orice module electronice și airbaguri.

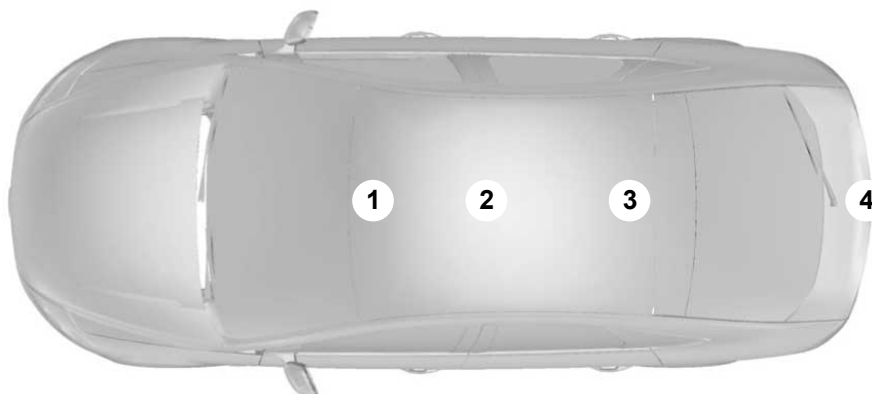

E85998

Banda de frecvență MHz	Puterea de ieșire maximă în wați (RMS de vârf)	Pozițiile antenei
1 – 30	50 W	3. 4
30 – 54	50 W	1. 2. 3
68 – 87,5	50 W	1. 2. 3
142 – 176	50 W	1. 2. 3
380 – 512	50 W	1. 2. 3
806 – 940	10 W	1. 2. 3
1200 – 1400	10 W	1. 2. 3
1710 – 1885	10 W	1. 2. 3
1885 – 2025	10 W	1. 2. 3

Nota: După montarea transmțătoarelor în RF, verificați interferențele de la și spre toate echipamentele electrice din vehicul, atât în modul standby cât și în modul de transmisie.

Verificați toate echipamentele electrice:

- cu contactul **ON (PORNIT)**
- cu motorul în funcțiune
- în timpul unui test de drum la diferite viteze.

Verificați dacă câmpurile electromagnetice generate în interiorul cabinei vehiculului de transmțătorul montat nu depășesc limitele de expunere umană aplicabile.

Index

A

A/C	
Vezi: Control climatizare.....	100
ABS	
Vezi: Frâne.....	140
ACC	
Vezi: Controlul automat al vitezei (ACC)....	157
Accesorii	
Vezi: Piese și accesorii.....	7
Vezi: Utilizarea controlului automat al vitezei.....	159
Activarea alarmei.....	43
Activare imobilizer motor.....	41
Active City Stop.....	174
Principiu de operare.....	174
Acumulatorul vehiculului.....	220
Aer condiționat	
Vezi: Control climatizare.....	100
Afișaje traseu.....	303
Junction zoom.....	303
Map display.....	303
Navigation display.....	303
Afișaj informații.....	81
Informații generale.....	81
Afișaj punct mort.....	72
Activarea și dezactivarea sistemului.....	74
Detectarea și avertizările.....	73
Erori de detectare.....	74
Sistemul de monitorizare a punctului mort (BLIS).....	72
Utilizarea sistemului.....	72
Ajustarea farurilor - Vehicule cu: Lumini fata adaptative/Faruri cu Xenon.....	56
Ajustarea volanului.....	45
Ajustare pe înălțime a centurii.....	28
Alarmă.....	42
Principiu de operare.....	42
Aleator.....	257
Tipul 1.....	257
Tipul 2 și 3.....	257
Alertă înaintare.....	161
Activarea și dezactivarea sistemului.....	161
Reglarea sensibilității funcției de avertizare.....	162
Alimentare și realimentare.....	131
Specificațiile tehnice.....	135
Amplasare cutie siguranțe.....	191
Cutia de siguranțe din compartimentul de încărcare.....	191
Cutie de siguranțe în compartimentul motor.....	191
Cutie de siguranțe în compartimentul pasagerilor.....	191
Anexă simboluri.....	7
Simboluri de pe autovehicul.....	7
Simboluri folosite în acest manual.....	7
Anexe.....	306
Aprobări tip.....	306
Certificatul pentru Emiratele Arabe Unite.....	308
Declarația UE.....	308
NOTIFICARE FCC/INDUSTRY CANADA.....	306
RX-42 - declarație de conformitate.....	306
Senzorul laser.....	307
Asistare la urcare pantă (HLA)	
Vezi: Folosire asistare la pornirea din rampa.....	143
Asistare pornire în pantă.....	143
Principiu de operare.....	143
Asistența de parcare activă.....	152
Principiu de operare.....	152
Asistență pentru păstrarea benzii de mers.....	169
Principiu de operare.....	169
Așezare în poziția corectă.....	112
Avertizarea pentru banda de plecare.....	167
Principiu de operare.....	167
Avertizarea șoferului.....	165
Principiu de operare.....	165
Avertizări și indicații sonore.....	79
Activarea și dezactivarea avertizărilor sonore.....	79
Atenționare centură de siguranță.....	80
Cheia în afara autoturismului.....	80
Deschidere uși.....	80
Îngheț.....	80
Lumini aprinse.....	80
Nivel scăzut al combustibilului.....	80
Transmisie automată.....	79

Index

Avertizor centură scaun.....	29
Avertizarea privind centura de siguranță a scaunelor din spate.....	29
Dezactivarea avertizorului privind centura de siguranță.....	29
B	
Banchetă.....	115
Rabatarea în față a spătarelor scaunelor spate.....	116
Rabatarea în față a șezuturilor și a spătarelor scaunelor spate.....	116
Rabatarea în sus a spătarelor.....	117
Baterie telecomandă	
Vezi: Schimbarea bateriei la telecomanda.....	31
Blocaj volan.....	121
Vehicule cu pornire fără cheie.....	121
Vehicule fără pornire fără cheie.....	121
Blocare ușă copii.....	24
Sisteme electrice de blocare pentru siguranța copiilor.....	24
Sisteme manuale de blocare pentru siguranța copiilor.....	24
Brichetă.....	118
Butoane presetare posturi radio.....	253
Buton lungime de bandă.....	252
Buton sunet.....	252
C	
Cabluri pornire	
Vezi: Pornirea asistată a vehiculului.....	220
Calitate combustibil - Benzina.....	131
Calitate combustibil - Diesel.....	132
Depozitarea pe termen lung.....	132
Calitate combustibil - E85.....	131
Gararea pe termen lung.....	131
Camăra video mers înapoi.....	149
Principiu de operare.....	149
Canal mesaj trafic.....	304
Principiu de operare.....	304
Capacități și specificații.....	239
Specificațiile tehnice.....	239
Capac rezervor.....	132
Alimentarea dintr-o canistră.....	135
Cap de tractare.....	186
Conducerea cu o remorcă.....	187
Conducerea fără remorcă.....	188
Deblocarea mecanismului brațului cârligului de tractare.....	186
Demontarea brațului cârligului de tractare.....	188
Introducerea brațului cârligului de tractare.....	187
Întreținere.....	188
Cârlig remorcă retractabil.....	183
Conducerea cu o remorcă.....	185
Eliberarea brațului capului de tractare.....	184
Întreținere.....	186
Pivotarea brațului capului de tractare în poziția de retragere.....	185
Pivotarea brațului capului de tractare în poziția extinsă.....	184
Stări de defecțiune.....	185
Catalizator.....	132
Conducerea cu catalizator (convertorul catalitic).....	132
CD player.....	257
Ceas.....	118
Centru mesaje	
Vezi: Afișaj informații.....	81
Centuri de siguranță	
Vezi: Strângere centuri siguranță.....	28
Chei codate.....	41
Chei și telecomenzi.....	31
Cod securitate.....	251
Comenzi audio.....	268
Aparate externe - iPod.....	274
Aparate externe - USB.....	272
CD playerul.....	268
Intrare auxiliară.....	272
Radioul.....	269
Comenzi control climatizare.....	280
Climatizare.....	280
Comenzi telefon.....	275
Crearea unei agende telefonice.....	278
Funcțiile telefonului.....	276
Setări principale.....	280
Telefon.....	275
Compatibilitate electromagnetică.....	308

Index

Computer de bord.....	88	Control automat climatizare.....	103
Consum instantaneu de combustibil.....	88	Aer recirculat.....	105
Consum mediu de combustibil.....	88	Dejivrarea și dezaburirea parbrizului.....	105
Contorul de parcurs.....	88	Dezactivarea modului mono.....	104
Distanța până la epuizarea combustibilului.....	88	Distribuirea aerului.....	105
Kilometraj total.....	88	Modul mono.....	104
Resetarea computerului de bord.....	88	Oprirea sistemului de control automat al climatizării.....	106
Temperatură exterioară.....	88	Pornirea și oprirea aerului condiționat.....	105
Viteză medie.....	88	Răcirea rapidă a interiorului.....	105
Conducere prin apă.....	189	Reactivarea modului mono.....	104
Conducerea prin apă.....	189	Reglarea temperaturii.....	104
Conectarea unui iPod		Ventilator.....	105
Vezi: Conectare dispozitiv exterior.....	284	Control automat volum.....	255
Vezi: Conectare dispozitiv exterior - Vehicule cu: Bluetooth.....	284	Control climatizare.....	100
Conectare dispozitiv exterior.....	284	Principiu de operare.....	100
Conectare.....	284	Control informații trafic.....	253
Conectare dispozitiv exterior - Vehicule cu: Bluetooth.....	284	Activarea anunțurilor despre trafic.....	254
Conectarea unui dispozitiv audio cu Bluetooth.....	284	Încheierea anunțurilor despre trafic.....	254
Conectivitate.....	283	Volumul anunțurilor despre trafic.....	254
Informații generale.....	283	Control manual climatizare.....	101
Conexiune MP3		Aer recirculat.....	102
Vezi: Conectare dispozitiv exterior.....	284	Aerul condiționat.....	102
Vezi: Conectare dispozitiv exterior - Vehicule cu: Bluetooth.....	284	Controlul distribuirii aerului.....	101
Consum combustibil.....	135	Încălzirea rapidă a interiorului.....	102
Consum combustibil		Ventilator.....	102
Vezi: Specificațiile tehnice.....	135	Ventilația.....	102
Contact pornire		Control pornit/oprit.....	252
Vezi: Întrerupător pornire.....	121	Control stabilitate.....	141
Control audio.....	45	Principiu de operare.....	141
Tipul 1.....	45	Control telefon.....	264
Tipul 2.....	46	Telecomandă.....	264
		Controlul automat al farului de fază.....	53
		Activarea sistemului.....	54
		Anularea manuală a sistemului.....	55
		Setarea sensibilității sistemului.....	54
		Controlul automat al vitezei (ACC).....	157
		Principiu de operare.....	157
		Controlul automat al vitezei (ACC) Vezi: Utilizarea controlului automat al vitezei.....	159

Index

Controlul iluminării.....	52	Despre acest manual.....	7
Faruri Home safe.....	53	Dezactivare air bag pasager.....	30
Fază lungă și fază scurtă.....	52	Activarea airbagului pasagerului.....	30
Lumini de parcare.....	52	Dezactivarea airbagului pasagerului.....	30
Poziții buton pentru luminile exterioare.....	52	Instalare comutator dezactivare airbag pasager.....	30
Semnalizare cu farurile.....	52	Dezactivare alarmă.....	43
Control vocal.....	46	Vehicule ce nu au funcția de acționare fără cheie.....	43
Principiu de operare.....	267	Vehicule cu funcția de acționare fără cheie.....	43
Covorașe.....	120	Dezactivare imobilizer.....	41
Curățare exterior.....	218	Diagramă siguranțe.....	193
Conservarea vopselei caroseriei.....	218	Cutia de siguranțe din compartimentul de încărcare.....	198
Curățarea farurilor.....	218	Cutie de siguranțe în compartimentul motor.....	193
Curățarea lunetei.....	218	Cutie de siguranțe în compartimentul pasagerilor.....	196
Curățarea ornamentelor cromate.....	218	Dotări standard.....	118
Curățare interior.....	218	DPF	
Centuri de siguranță.....	218	Vezi: Filtru particule diesel.....	125
Ecrane consolă indicatoare, ecrane LCD, ecrane radio.....	219		
Lunete.....	219		
Cutie viteze			
Vezi: Transmisie.....	137		
D		E	
Demontare far.....	59	Emisiuni de știri.....	255
Deschidere și închidere capotă.....	204	F	
Deschiderea capotei.....	204	Farurile de ceață spate	
Închiderea capotei.....	204	Vezi: Lămpi ceață spate.....	55
Deschidere și închidere generală.....	38	Filtru particule diesel.....	125
Deschidere globală.....	39	Regenerarea.....	126
Închidere globală.....	39	Folosind asistența de parcare activă.....	152
Descriere compartiment motor - 1.6L		Folosind limitatorul de viteză.....	163
Duratec-16V Ti-VCT (Sigma).....	205	Activarea și dezactivarea sistemului.....	163
Descriere compartiment motor - 1.6L		Avertizările sistemului.....	163
Duratorq-TDCi (DV) Diesel.....	208	Depășirea intenționată a limitei de viteză setate.....	163
Descriere compartiment motor - 1.6L		Setarea limitei de viteză.....	163
EcoBoost SCTi (Sigma).....	206	Folosire ajutor parcare - Vehicule cu: Ajutor la parcare spate.....	145
Descriere compartiment motor - 2.0L		Folosire ajutor parcare - Vehicule cu: Frana de parcare fata si spate.....	146
Duratec-HE (M14).....	209	Manevrarea cu parcare asistată.....	147
Descriere compartiment motor - 2.0L		Pornirea și oprirea modulului de parcare asistată.....	146
Duratorq-TDCi (DW) Diesel.....	211		
Descriere generală audio.....	245		
Descriere navigație.....	290		
Autovehicule cu sistem de navigație			
CD-SD.....	291		
Autovehicule cu sistem de navigație CD-SD			
Sony.....	293		

Index

Folosire asistare la pornirea din rampaă.....	143
Activarea sistemului.....	143
Dezactivarea sistemului.....	144
Doar la autovehicule cu transmisie manuală.....	143
Folosire camera mers înapoi.....	149
Activarea camerei retrovizoare.....	149
Dezactivarea camerei retrovizoare.....	151
Utilizarea ecranului.....	150
Vehiculele cu asistare la parcare.....	151
Folosire centuri pe perioada sarcinii.....	29
Folosire control vocal.....	267
Eticheta de nume.....	268
Funcționarea sistemului.....	267
Folosire dispozitiv USB.....	285
Control audio.....	286
Operație.....	285
Folosire iPod.....	286
Control audio.....	287
Operație.....	286
Folosire lanțuri pentru zapadă.....	232
Vehicule cu control al stabilității (EPS).....	232
Folosire mod 'Eco'.....	130
Resetarea modului Eco.....	130
Folosire pneuri de iarnă.....	232
Folosire pornire-oprire.....	128
Oprirea motorului.....	128
Repornirea motorului.....	129
Folosire sistem stabilitate.....	142
Folosire telefon.....	264
Anularea asocierii unui telefon.....	266
Dezactivarea microfonului.....	265
Efectuarea unui apel.....	264
Recepționarea unui al doilea apel.....	265
Recepționarea unui apel.....	265
Schimbarea telefonului activ.....	266
Folosire tempomat.....	155
Anulare viteză setată.....	155
Oprire control automat al vitezei.....	156
Pornire control automat al vitezei.....	155
Revenire la viteză setată.....	156
Schimbarea vitezei setate.....	155
Setare viteză.....	155
Folosire TMC.....	304
Anunțurile despre trafic.....	304
Încheierea anunțurilor despre trafic.....	304
Utilizarea mesajelor TMC.....	304
Frână de mână	
Vezi: Frână de parcare.....	140
Frână de parcare.....	140
Frâne.....	140
Principiu de operare.....	140
Frecvențe alternative.....	255
G	
Geamuri cu acționare electrică.....	69
Butoanele de pe ușa șoferului.....	69
Butonul de siguranță pentru geamurile spate.....	69
Deschiderea și închiderea automată a geamurilor.....	69
Deschiderea și închiderea globală.....	69
Funcția antiprindere.....	70
Resetarea memoriei geamurilor electrice.....	70
Geamuri și oglinzi.....	69
Geamuri și oglinzi încălzite.....	106
Geamuri încălzite.....	106
Oglinzi exterioare încălzite.....	106
Guri de ventilare.....	100
Fantă de ventilație laterală.....	101
Fantele de ventilație centrale.....	100
H	
HLA	
Vezi: Asistare pornire în pantă.....	143
Vezi: Folosire asistare la pornirea din rampaă.....	143
Huse bagaj.....	176
I	
Identificare vehicul.....	237
Iluminare.....	52
Imobilizer	
Vezi: Imobilizer motor.....	41
Imobilizer motor.....	41
Principiu de operare.....	41

Index

Incuietoare capota	
Vezi: Deschidere și închidere capotă.....	204
Indicatoare bord.....	75
Indicator de carburant.....	76
Indicator temperatură lichid de răcire motor.....	76
Indicatori direcție.....	57
Informații generale pe frecvențe radio.....	31
Informații importante audio.....	244
Etichetele discurilor.....	244
Etichetele unității audio.....	244
Intrare fără cheie.....	36
Blocarea autovehiculului.....	36
Blocarea și deblocarea ușilor cu lama cheii.....	38
Cheia pasivă.....	36
Chei dezactivate.....	38
Deblocarea autovehiculului.....	37
Informații generale.....	36
Introducere.....	189
Frâne și ambreiaj.....	189
Motor.....	189
Pneuri.....	189
Introducere în capitolul audio.....	244
Introducere în navigație.....	288
Informații generale.....	288
iPod	
Vezi: Folosire iPod.....	286
Î	
Încălzire auxiliară.....	108
Încălzitorul auxiliar diesel (în funcție de țară).....	111
Încălzitorul de parcare.....	108
Încălzitorul pe bază de combustibil (în funcție de țară).....	110
Încălzire	
Vezi: Control climatizare.....	100
Încălzitor de combustibil	
Vezi: Încălzire auxiliară.....	108
Încălzitorul de bloc motor.....	126
Încărcare date de navigație.....	295
Încărcarea datelor de navigație.....	295
Încuiere și descuiere.....	34
Blocarea.....	34
Blocarea dublă.....	34
Blocarea separată a ușilor cu ajutorul cheii.....	35
Blocarea și deblocarea ușilor din interior.....	35
Capota portbagajului.....	35
Confirmarea de blocare și deblocare.....	35
Deblocarea.....	34
Încuietori.....	34
Încuietori electrice ale ușilor	
Vezi: Încuiere și descuiere.....	34
Înterupător pornire.....	121
Întreținerea.....	203
Informații generale.....	203
Specificațiile tehnice.....	215
Întreținere pneu.....	232
Întreținere vehicul.....	218
Întunecare automată oglindă.....	72
J	
Joă de ulei - 1.6L Duratec-16V Ti-VCT (Sigma).....	212
Joă de ulei - 1.6L Duratorq-TDCi (DV) Diesel/2.0L Duratorq-TDCi (DW) Diesel.....	212
Joă de ulei - 1.6L EcoBoost SCTi (Sigma).....	212
Joă de ulei - 2.0L Duratec-HE (M14).....	212
L	
Lanțuri zapadă	
Vezi: Folosire lanțuri pentru zapadă.....	232
Lămpi auto.....	53
Lămpi ceată față.....	55
Lămpi ceată spate.....	55
Lămpi interioare.....	58
Iluminarea de interior.....	58
Lumina ambientă.....	59
Lămpile de ceată față	
Vezi: Lămpi ceată față.....	55
Lămpi semnalizare.....	57

Index

Lămpi și semnale de avertizare.....	77	Meniu opțiuni traseu.....	302
Atenționare centură de siguranță.....	79	Driver.....	302
Indicator bujie incandescentă.....	78	Dynamic.....	302
Indicator control al stabilității (ESP).....	79	Eco settings.....	302
Indicator control automat al vitezei.....	77	Ferry/motorail.....	302
Indicator faruri de ceață față.....	78	Motorway.....	302
Indicator faruri de ceață spate.....	79	Route.....	302
Indicator fază lungă.....	78	Seasonal roads.....	303
Indicator mesaje.....	78	Toll.....	303
Indicator pentru faruri.....	78	Toll sticker.....	303
Indicatorul de avertizare pentru alertă față.....	78	Meniuri audio.....	255
Indicatorul de monitorizare a punctului mort.....	77	Mesaje informații.....	89
Indicatorul de pornire-oprire.....	79	Active City Stop.....	90
Lampa de avertizare la părăsirea benzii de circulație.....	78	Alertarea șoferului.....	93
Lampa de avertizare privind presiunea redușă în pneuri.....	78	Asistență la urcare pantă.....	93
Lampă avertizare nivel scăzut de combustibil.....	78	Asistență pentru păstrarea benzii de mers.....	94
Lampă maror de avertizare ABS.....	77	Bateria și sistemul de încărcare.....	91
Lampă maror de avertizare airbag.....	77	Control al stabilității (ESP).....	96
Lampă maror de avertizare baterie.....	78	Controlul automat al fazei lungi.....	90
Lampă maror de avertizare îngheț.....	78	Deschidere ușii.....	92
Lampă maror de avertizare motor.....	77	Frâna de parcare.....	96
Lampă maror de avertizare presiune utei.....	79	Imobilizer motor.....	93
Lampă maror de avertizare sistem de frânare.....	77	Indicator mesaje.....	89
Semnalizatoare.....	77	Intrare fără cheie.....	93
Limitator viteză.....	163	Întreținere.....	95
Principiu de operare.....	163	Lumini.....	94
Lumini avarie.....	56	Parcarea asistată.....	96
M		Pornirea motorului.....	97
Măsurii securitate.....	131	Pornire-oprire.....	97
Memorare automată.....	253	Protecția ocupanților.....	95
		Servodirecție.....	96
		Sistem de blocare electrică pentru siguranța copiilor.....	91
		Sistem de monitorizare a presiunii în pneuri.....	99
		Sistemul airbag.....	90
		Sistemul de alarmă.....	90
		Sistemul de climatizare.....	91
		Sistemul de control automat al vitezei și Sistemul de control adaptiv al vitezei (ACC).....	92
		Sistemul de monitorizare a punctului mort.....	91
		Transmisie.....	98
		Mod Eco.....	130
		Principiu de operare.....	130
		Mod regional (REG).....	256

Index

Mufă intrare auxiliară (AUX IN).....	120	Plase încărcătură.....	177
N		Plasa de reținere bagaje.....	177
Număr identificare vehicul.....	238	Plasă de portbagaj.....	178
O		Pneuri de iarnă	
Oglindă supraveghere copil.....	119	Vezi: Folosire pneuri de iarnă.....	232
Oglinzi exterioare electrice.....	71	Pneuri	
Oglinzi electrice rabatabile.....	71	Vezi: Roți și pneuri.....	222
Poziții înclinare oglindă.....	71	Pornirea asistată a vehiculului.....	220
Oglinzi exterioare.....	70	Conectarea cablurilor de pornire.....	220
Oglinzi rabatabile manual.....	70	Pornirea motorului.....	221
Oglinzi		Pornirea și oprirea motorului.....	121
Vezi: Geamuri și oglinzi.....	69	Informatii generale.....	121
Vezi: Geamuri și oglinzi încălzite.....	106	Pornire baterie cu cabluri	
Operare audio.....	252	Vezi: Pornirea asistată a vehiculului.....	220
Oprire motor.....	126	Pornire fără cheie.....	124
Autovehicule cu turbocompresor.....	126	Contact cuplat.....	124
Opțiuni display MP3.....	258	Oprirea motorului cu autovehiculul	
Opțiuni de afișare a textului CD.....	259	staționar.....	125
P		Oprirea motorului în timpul mersului.....	125
Parcarea asistată.....	145	Pornirea cu transmisie automată.....	124
Principiu de operare.....	145	Pornirea cu transmisie manuală.....	124
Pe scurt.....	10	Pornirea nereușită.....	125
Prezentare generală a exteriorului,		Pornirea unui motor diesel.....	124
față.....	10	Pornire motor diesel.....	123
Prezentare generală a exteriorului,		Motor rece sau cald.....	123
spate.....	16	Pornire motor pe benzină - E85.....	123
Prezentare generală a interiorului		Pornirea la temperaturi ambiante	
vehiculului.....	11	scăzute.....	123
Prezentare generală a panoului de		Pornire motor pe benzină.....	122
bord.....	13	Motor înecat.....	122
Piese și accesorii.....	7	Motor rece sau cald.....	122
Acum puteți fi sigur că piesele Ford sunt		Ralantiul motorului după pornire.....	122
originale.....	7	Pornire rapidă navigație.....	296
Căutați logoul Ford pe următoarele		Autovehicule cu sistem de navigație CD-SD	
componente.....	8	sau sistem de navigație CD-SD	
Pilot automat		Sony.....	297
Vezi: Folosire tempomat.....	155	Autovehicule cu sistem de navigație	
Pilot automat.....	155	mobil.....	296
Principiu de operare.....	155	Pornit-oprit.....	128
Vezi: Pilot automat.....	155	Principiu de operare.....	128
Placută identificare vehicul.....	237	Port bagaj pavilion.....	180
		Montarea barelor transversale.....	180
		Suport pentru portbagaj.....	180
		Port USB.....	120
		Poziționare scaun copil.....	19
		Precauțiuni de vreme rece.....	189
		Presiune în pneuri	
		Vezi: Specificațiile tehnice.....	234

Index

Probleme sistem audio.....	261
Procesor de sunet digital (DSP).....	255
DSP a ocupării vehiculului.....	255
Egalizor DSP.....	255
Modificarea reglajelor DSP.....	255
Programare telecomandă.....	31
Programarea unei telecomenzi noi.....	31
Reprogramarea funcției de deblocare.....	31
Programare telecomandă	
Vezi: Programare telecomandă.....	31
Protecția pasagerului.....	26
Principiu de operare.....	26
Protecție câine.....	178
Montarea în spatele scaunelor din față.....	179
Montarea în spatele scaunelor din spate.....	179
Puncte ancorare bagaj.....	176
Puncte ancorare ISOFIX.....	23
Montarea unui scaun special pentru copii cu chingi de prindere superioare.....	23
Punctele de ancorare pentru chinga superioară - toate vehiculele.....	23
Punctele de ancorare pentru chinga superioară - vehiculele cu 4 uși.....	23
Puncte de tractare.....	201
Amplasarea ochiului de remorcare.....	201
Instalarea ochiului de remorcare.....	201
Punctele de alimentare auxiliare.....	118
Puncte legătură baterie.....	221
Purtare de sarcină.....	176
Informatii generale.....	176
Purtători de sarcini	
Vezi: Port bagaj pavilion.....	180
R	
Realimentare - E85.....	135
Realimentare.....	135
Recunoașterea semnelor de circulație.....	172
Principiu de operare.....	172
Recuperare vehicul.....	201
Redare CD.....	257
Redare fișier MP3.....	258
Redarea unui disc Multi session.....	258
Reglaj înălțime faruri.....	56
Poziții recomandate pentru butonul de reglare pe înălțime a farurilor.....	56
Reglare faruri	
Vezi: Ajustarea farurilor - Vehicule cu: Lumini fata adaptative/Faruri cu Xenon.....	56
Reglare intensitate luminoasă bord.....	118
Reparare defect minor vopsea.....	219
Repede înainte/înapoi.....	257
Repetare melodii CD.....	257
Tipul 1.....	257
Tipul 2 și 3.....	258
Roți și pneuri.....	222
Informatii generale.....	222
Specificațiile tehnice.....	234
S	
Scanare melodii CD.....	258
Tipul 1.....	258
Tipul 2 și 3.....	258
Scanare posturi radio.....	252
Corelarea serviciului DAB.....	252
Reglarea manuală.....	252
Reglarea prin căutare.....	252
Reglarea prin scanare.....	253
Scaune copii.....	18
Scaune pentru copii pentru diverse grupe de greutate.....	18
Scaune cu acționare electrică.....	115
Scaune cu acționare manuală.....	112
Deplasarea înainte și înapoi a scaunelor.....	112
Reglarea înălțimii scaunului șoferului.....	113
Reglarea suportului lombar.....	113
Reglarea unghiului spătarului.....	113
Scaune încălzite.....	117
Scaunele de înălțare.....	22
Pernă de înălțare (Grupa 3).....	22
Scaun de înălțare (Grupa 2).....	22
Scaune.....	112
Schimbarea acumulatorului vehiculului.....	221

Index

Schimbarea bateriei la telecomandă.....	31
Telecomandă cu cheie tip escamotabil.....	32
Telecomandă fără cheie tip escamotabil.....	32
Schimbarea lamelelor de ștergător.....	50
Lama ștergătorului de lunetă.....	51
Lame ștergător de parbriz.....	50
Schimbarea unei roți.....	222
Asamblarea cheii tubulare pentru roți.....	225
Cricul vehiculului.....	223
Montarea unei roți.....	227
Prezoanele.....	222
Punctele de fixare a cricului și de ridicare.....	223
Scoaterea capacelor roților.....	225
Scoaterea unei roți.....	226
Vehiculele cu roată de rezervă.....	222
Schimbarea unei sigurante.....	192
Schimbarea unui bec.....	60
Far.....	60
Faruri de ceață față.....	63
Lampa centrală de stop montată pe hayon.....	66
Lampa de apropiere.....	63
Lampa din portbagaj, lampa din spațiul pentru picioare și lampa de pe hayon.....	67
Lampa plăcuței de înmatriculare.....	66
Lămpile spate - 4 uși.....	65
Lămpile spate - 5 uși.....	64
Luminile de interior.....	67
Semnalizatorul lateral.....	62
Schimbare bec	
Vezi: Schimbarea unui bec.....	60
Securitate sistem audio.....	251
Selecție melodii.....	257
Tipul 2 și 3.....	257
Setare Bluetooth.....	262
Cerințe pentru conectarea prin Bluetooth.....	262
Manipularea telefoanelor.....	262
Setare telefon.....	263
Agenda telefonică.....	263
Asocierea unui alt telefon cu Bluetooth.....	263
Categoriile din agenda telefonică.....	263
Transformarea unui telefon în telefon activ.....	263
Setări personalizate.....	88
Dezactivarea semnalelor sonore.....	89
Setarea limbii.....	88
Unități de măsură.....	89
Unități de măsură pentru temperatură.....	89
Setări sistem.....	299
Setările audio.....	300
Setările ceasului.....	301
Structura meniului - Afișajul informativ și multimedia - Autovehicule cu sistem de navigație.....	299
Structura meniului - Afișajul informativ și multimedia - Toate autovehiculele.....	300
Sfârșit redare CD.....	259
Sfaturi despre condus.....	189
Sfaturi privind conducerea cu ABS	
Vezi: Sfaturi privind conducerea cu sistemul de antiblocare a frânelor.....	140
Sfaturi privind conducerea cu sistemul de antiblocare a frânelor.....	140
Siguranța copilului.....	18
Siguranța șoselei.....	288
Informații privind siguranța.....	289
Siguranțe.....	191
Sistem monitorizare presiune în pneuri.....	233
Resetarea sistemului.....	233
Sistem navigație.....	302
Situațiile rutiere de urgență.....	190
Spălare	
Vezi: Curățare exterior.....	218
Spălare mașină	
Vezi: Curățare exterior.....	218
Spălătoare faruri.....	49
Spălător parbriz.....	48
Specificații bec.....	67
Specificații tehnice	
Vezi: Capacități și specificații.....	239
Stergătoare auto.....	47

Index

Stergătoare	
Vezi: Ștergătoare și spălătoare.....	47
Stergător și spălător lunetă.....	49
Spălător lunetă.....	49
Ștergerea în marșarier.....	49
Ștergere intermitentă.....	49
Strângere centuri siguranță.....	28
Suport pahar.....	119
Cotiera spate.....	119
Suport unitate navigație satelit.....	120
Reglarea suportului.....	120
Suporturi pahare.....	119
Ș	
Ștergătoare parbriz.....	47
Sistem ștergătoare automate.....	47
Ștergere intermitentă.....	47
Ștergătoare și spălătoare.....	47
T	
Tablou bord.....	75
Telefon	
Vezi: Folosire telefon.....	264
Telefon.....	262
Informații generale.....	262
Tetiere.....	113
Ajustarea tetierelor.....	113
Înlăturarea tetierelor.....	114
Tractare remorcă.....	183
Drumuri în rampă.....	183
Tractare.....	183
Tractare vehicul pe roți.....	201
Autovehicule cu transmisie automată.....	202
Toate autovehiculele.....	201
Transmisie automată.....	137
Manetă de eliberare a poziție de parcare în caz de urgență.....	139
Modul Sport și schimbarea manuală a treptelor de viteză.....	138
Pozițiile manetei schimbătorului de viteze.....	137
Sugestii pentru conducerea cu transmisia automată.....	139
Transmisie manuală.....	137
Selectați marșarierul.....	137
Transmisie.....	137
Trapă electrică.....	106
Deschiderea și închiderea automată a trapei.....	107
Deschiderea și închiderea trapei.....	107
Funcția trapei de rememorare a comenzilor.....	108
Modul de siguranță al trapei.....	108
Protecția trapei împotriva prinderii mâinilor.....	107
Rabatarea trapei.....	107
Trapă	
Vezi: Trapă electrică.....	106
Triunghi reflectorizant.....	190
Trusa de prim ajutor.....	190
Trusă reparație pneu.....	228
Informații generale.....	228
Umflarea pneului.....	229
Utilizarea kitului de vulcanizare rapidă.....	228
Verificarea presiunii pneului.....	231
U	
Upgradari hartă.....	305
USB	
Vezi: Folosire dispozitiv USB.....	285
Utilizare a Active City Stop.....	175
Activarea și dezactivarea sistemului.....	175
Utilizarea asistenței pentru păstrarea benzii de mers.....	170
Activarea și dezactivarea sistemului.....	170
Avertizările sistemului.....	170
Utilizarea avertizării pentru banda de plecare.....	167
Activarea și dezactivarea sistemului.....	167
Avertizările sistemului.....	168
Setarea nivelului de vibrație a volanului.....	168
Setarea sensibilității sistemului.....	168
Utilizarea avertizării șoferului.....	165
Activarea și dezactivarea sistemului.....	165
Afișajul sistemului.....	166
Avertizările sistemului.....	165
Resetarea sistemului.....	166

Index

Utilizarea controlului automat al vitezei.....	159
Dezactivarea automată.....	160
Dezactivarea temporară a sistemului.....	160
Oprirea sistemului.....	160
Pornirea sistemului.....	159
Schimbarea vitezei setate.....	159
Setarea distanței față de vehiculul din față.....	159
Setare viteză.....	159
Utilizarea recunoașterii semnelor de circulație.....	172
Activarea și dezactivarea sistemului.....	172
Afișajul sistemului.....	172
Setarea avertismentului privind viteza în sistem.....	172
V	
Ventilație	
Vezi: Control climatizare.....	100
Ventile	
Vezi: Guri de ventilare.....	100
Verificare fluid frână și ambreiaj.....	214
Verificare lamele stergător.....	50
Verificare lichid răcire motor.....	213
Completarea cu ulei.....	213
Verificarea nivelului lichidului de răcire.....	213
Verificare lichid răcire	
Vezi: Verificare lichid răcire motor.....	213
Verificare lichid stergător.....	214
Verificare ulei motor.....	213
Completarea cu ulei.....	213
Verificarea nivelului de ulei.....	213
Verificare ulei	
Vezi: Verificare ulei motor.....	213
VIN	
Vezi: Număr identificare vehicul.....	238
Volan.....	45

(CG3568ro)