

FORD **RANGER** Manual de utilizare



Informațiile cuprinse în această publicație erau corecte la momentul intrării în tipar. În interesul unei dezvoltări continue, ne rezervăm dreptul de modificare în orice moment a specificațiilor, a proiectării sau a echipamentelor, fără preaviz sau fără a ne asuma vreo responsabilitate. Nicio parte a acestei publicații nu poate fi reprodusă, transmisă, stocată într-un sistem de stocare a datelor sau tradusă în orice limbă, în orice formă sau prin orice mijloace fără acordul nostru scris. Cu excepția erorilor și omisiunilor.

© Ford Motor Company 2012

Toate drepturile rezervate.

Cod piesa: CG3575ro 06/2012 20120927115648

Cuprins

Introducere

Despre acest manual.....	7
Anexă simboluri.....	7
Piese de schimb recomandate.....	8

Pe scurt

Pe scurt.....	9
---------------	---

Siguranța copilului

Scaune copii.....	16
Poziționare scaun copil.....	17
Puncte ancorare ISOFIX.....	20
Scaunele de înălțare.....	21
Blocare ușă copii.....	22

Protecția pasagerului

Principiu de operare.....	23
Strângere centuri siguranță.....	25
Ajustare pe înălțime a centurii.....	26
Avertizor centură scaun.....	26
Folosire centuri pe perioada sarcinii.....	26
Dezactivare air bag pasager.....	27

Chei și telecomenzi

Informații generale pe frecvențe radio.....	28
Programare telecomandă.....	28
Schimbarea bateriei la telecomanda.....	29

Încuietori

Încuiere și descuiere.....	30
Deschidere și închidere generală.....	33

Imobilizer motor

Principiu de operare.....	34
Chei codate.....	34
Activare imobilizer motor.....	34
Dezactivare imobilizer.....	34

Alarmă

Principiu de operare.....	35
Activarea alarmei.....	36
Dezactivare alarmă.....	36

Volan

Ajustarea volanului.....	37
Control audio.....	37
Control vocal.....	38

Ștergătoare și spălătoare

Ștergătoare parbriz.....	39
Ștergătoare auto.....	39
Spălător parbriz.....	40
Verificare lamele ștergător.....	40
Schimbarea lamelelor de ștergător.....	41

Iluminare

Controlul iluminării.....	42
Lămpi auto.....	43
Lămpi ceață față.....	43
Lămpi ceață spate.....	44
Reglaj înălțime faruri.....	45
Lumini avarie.....	45
Indicatori direcție.....	46
Lămpi interioare.....	46
Schimbarea unui bec.....	46
Specificații bec.....	53

Geamuri și oglinzi

Geamuri cu acționare electrică.....	54
Oglinzi exterioare.....	56
Oglinzi exterioare electrice.....	56
Ferestre culisante.....	57

Tablou bord

Indicatoare bord.....	58
Lămpi și semnale de avertizare.....	58
Avertizări și indicații sonore.....	62

Cuprins

Afișaj informații

Informații generale.....	64
Computer de bord.....	64
Setări personalizate.....	67

Control climatizare

Principiu de operare.....	68
Guri de ventilare.....	68
Control manual climatizare.....	69
Control automat climatizare.....	71
Geamuri și oglinzi încălzite.....	73

Scaune

Așezare în poziția corectă.....	75
Scaune față.....	75
Tetiere.....	80
Banchetă.....	80
Scaune încălzite.....	82

Dotări standard

Ceas.....	83
Reglare intensitate luminoasă bord.....	83
Brichetă.....	83
Scrumieră.....	83
Punctele de alimentare auxiliare.....	84
Suport pahar.....	84
Suporturi pahare.....	85
Compartimente depozitare.....	85
Mufă intrare auxiliară.....	86
Port USB.....	86
Răcitor.....	86
Covorașe.....	87

Pornirea și oprirea motorului

Informații generale.....	88
Înterupător pornire.....	88
Blocaj volan.....	88
Pornire motor pe benzină.....	88
Pornire motor diesel.....	89

Filtru particule diesel.....	90
Oprire motor.....	90

Alimentare și realimentare

Măsurii securitate.....	91
Calitate combustibil - Benzina.....	91
Calitate combustibil - Diesel.....	91
Catalizator.....	92
Capac rezervor.....	92
Realimentare.....	94
Consum combustibil.....	94
Specificațiile tehnice.....	95

Transmisie

Transmisie manuală.....	97
Tracțiunea integrală.....	97
Diferențialului electronic de blocare.....	99
Transmisie automată.....	100

Frâne

Principiu de operare.....	103
Sfaturi privind conducerea cu sistemul de antiblocare a frânei.....	103
Frână de parcare.....	103

Control la coborâre pantă (HDC)

Principiu de operare.....	105
Utilizarea controlului la coborârea în pantă.....	105

Control stabilitate

Principiu de operare.....	107
Folosire sistem stabilitate.....	108

Asistare pornire în pantă

Principiu de operare.....	109
Folosire asistare la pornirea din rampă.....	109

Cuprins

Parcarea asistată

Principiu de operare.....	111
Parcarea asistată - Vehicule cu: Ajutor la parcare spate.....	111

Camera video mers înapoi

Principiu de operare.....	114
Camera pentru mers înapoi.....	114

Pilot automat

Principiu de operare.....	117
Folosire tempomat.....	117

Purtare de sarcină

Informatii generale.....	120
Hayonul.....	120
Accesorii reținere încărcătură.....	120
Port bagaj pavilion.....	123

Tractare

Tractare remorcă.....	125
Cap de tractare.....	127

Sfaturi despre condus

Puncte de interes general.....	129
Introducere.....	129
Precauțiuni de vreme rece.....	129
Performanța scăzută motor.....	129
Conducere prin apă.....	130

Situațiile rutiere de urgență

Trusa de prim ajutor.....	131
Triunghi reflectorizant.....	131

Siguranțe

Amplasare cutie siguranțe.....	133
Schimbarea unei siguranțe.....	134
Diagramă siguranțe.....	135

Recuperare vehicul

Puncte de tractare.....	143
Tractare vehicul pe roți.....	143

Întreținerea

Informatii generale.....	144
Descriere și închidere capotă.....	145
Descriere compartiment motor - 2.5L Duratec-HE (122kW/165CP) - MI4.....	146
Descriere compartiment motor - 2.2L Duratorq-TDCi (Puma) Diesel.....	148
Descriere compartiment motor - 3.2L Duratorq-TDCi (Puma) Diesel.....	150
Joă ulei - 2.5L Duratec-HE (122kW/165CP) - MI4.....	152
Joă ulei - 2.2L Duratorq-TDCi (Puma) Diesel/3.2L Duratorq-TDCi (Puma) Diesel.....	152
Verificare ulei motor.....	152
Verificare lichid răcire motor.....	153
Verificare lichid sistem direcție.....	154
Verificare fluid frână și ambreiaj.....	154
Scurgere apă din filtrul de combustibil.....	154
Verificare lichid stergător.....	155
Specificațiile tehnice.....	155

Întreținere vehicul

Curățare exterior.....	159
Curățare interior.....	160
Reparare defect minor vopsea.....	160

Acumulatorul vehiculului

Pornirea asistată a vehiculului.....	161
Puncte legătură baterie.....	162
Simboluri avertizare baterie.....	162

Roți și pneuri

Informatii generale.....	163
Schimbarea unei roți.....	163

Cuprins

Întreținere pneu.....	169
Folosire pneuri de iarnă.....	169
Folosire lanțuri pentru zapadă.....	169
Specificațiile tehnice.....	170

Identificare vehicul

Placută identificare vehicul.....	171
Număr identificare vehicul.....	171

Capacități și specificații

Specificațiile tehnice.....	172
-----------------------------	-----

Introducere în navigație

Informații generale.....	180
Siguranța șoselei.....	180

Pornire rapidă navigație

Pornire rapidă navigație.....	182
-------------------------------	-----

Descriere navigație

Descriere navigație.....	184
Încărcare date de navigație.....	186

Setări sistem

Setări sistem.....	187
--------------------	-----

Sistem navigație

Meniu opțiuni traseu.....	190
Afișaje traseu.....	191

Canal mesaj trafic

Principiu de operare.....	192
Folosire TMC.....	192

Upgradari hartă

Upgradari hartă.....	193
----------------------	-----

Introducere în capitolul audio

Informații importante audio.....	194
----------------------------------	-----

Descriere generală audio

Descriere generală audio.....	195
-------------------------------	-----

Securitate sistem audio

Cod securitate.....	202
---------------------	-----

Displayuri ceas și data audio

Setare ceas pe unitatea radio.....	203
------------------------------------	-----

Operare audio

Control pornit/oprit.....	205
Buton sunet.....	205
Buton lungime de bandă.....	205
Scanare posturi radio.....	205
Butoane presetare posturi radio.....	206
Memorare automată.....	206
Control informații trafic.....	207

Meniuri audio

Control automat volum.....	208
Procesor de sunet digital (DSP).....	208
Emisiuni de știri.....	208
Frecvențe alternative.....	208
Mod regional (REG).....	209

CD player

Redare CD.....	210
Selecție melodie.....	210
Repede înainte/înapoi.....	210
Aleator.....	210
Repetare melodii CD.....	211
Scanare melodii CD.....	211
Redare fișier MP3.....	211
Opțiuni display MP3.....	214
Sfârșit redare CD.....	214

Cuprins

Mufă intrare auxiliară (AUX IN)

Mufă intrare auxiliară (AUX IN).....215

Întreținere sistem audio

Antenă.....216

Probleme sistem audio

Probleme sistem audio.....217

Telefon

Informatii generale.....218

Setare telefon.....218

Setare Bluetooth.....219

Control telefon.....220

Folosire telefon.....220

Control vocal

Principiu de operare.....223

Folosire control vocal.....223

Comenzi audio.....224

Comenzi telefon.....232

Comenzi control climatizare.....237

Conectivitate

Informatii generale.....240

Conectare dispozitiv exterior.....241

Conectare dispozitiv exterior - Vehicule
cu: Bluetooth.....241

Folosire dispozitiv USB.....242

Folosire iPod.....244

Anexe

Aprobări tip.....247

Aprobări tip.....247

Aprobări tip.....247

Compatibilitate electromagnetică.....247

Introducere

DESPRE ACEST MANUAL

Vă mulțumim că ați ales compania Ford. Vă recomandăm să acordați timp citirii acestui manual pentru a vă familiariza cu vehiculul dvs. Cu cât îl veți cunoaște mai bine, cu atât mai mari vor fi siguranța și plăcerea obținute conducându-l.

AVERTIZARE



Conduceți întotdeauna cu grija și atenția cuvenite atunci când folosiți comenzile și funcțiile vehiculului dvs.

Nota: Acest manual descrie caracteristici și opțiuni ale produsului disponibile în întreaga gamă, uneori chiar înainte ca acestea să fie general disponibile. Acesta poate descrie opțiuni cu care vehiculul dumneavoastră nu este prevăzut.

Nota: Este posibil ca unele dintre figurile din acest manual să fie utilizate pentru alte modele, astfel încât acestea pot părea diferite în cazul vehiculului dvs. Cu toate acestea, informațiile esențiale cuprinse în figuri sunt întotdeauna corecte.

Nota: Folosiți și conduceți întotdeauna vehiculul dvs. în conformitate cu legile și normele în vigoare.

Nota: În cazul în care vindeți vehiculul, transmiteți acest manual noului proprietar. Acesta este parte integrantă a vehiculului.

Acest vehicul a primit aprobarea TÜV, organizație internațională acreditată de testare, pentru proprietățile sale alergene reduse.

Toate materialele folosite la fabricarea interiorului acestui vehicul îndeplinesc cerințele stricte ale TÜV TOXPROOF Criteria Catalogue for Vehicle Interiors (Catalogul cerințelor pentru interioarele vehiculului) de TÜV Produkt și Umwelt GmbH și sunt proiectate să reducă la minimum riscul de reacții alergice.

În plus, un filtru eficient de polen protejează pasagerii împotriva particulelor alergene din aerul liber.

Pentru mai multe informații, contactați TÜV la www.tuv.com.

ANEXĂ SIMBOLURI

Simboluri folosite în acest manual

AVERTIZARE



Riscați moartea sau rănirea gravă a dumneavoastră și a celorlalți dacă nu urmați instrucțiunile evidențiate de simbolul de avertizare.

ATENȚIONARE



Riscați să deteriorați autovehiculul dacă nu urmați instrucțiunile evidențiate de simbolul de atenționare.

Simboluri de pe autovehicul



Atunci când vedeți aceste simboluri, citiți și urmați instrucțiunile relevante din acest manual înainte de a atinge sau de a încerca orice reglaje.

Introducere

PIESE DE SCHIMB RECOMANDATE

Pentru vehiculul dumneavoastră au fost proiectate piese și accesorii Ford originale. În lipsa unor specificații exprese, nu am testat alte piese și accesorii, de aceea, nu garantăm că acestea sunt adecvate pentru vehiculul dumneavoastră. Vă recomandăm să consultați dealerul Ford pentru a afla care sunt piesele și accesoriile adecvate pentru vehiculul dumneavoastră.

Pe scurt

Privire de ansamblu asupra panoului de bord - Post de conducere pe partea dreaptă

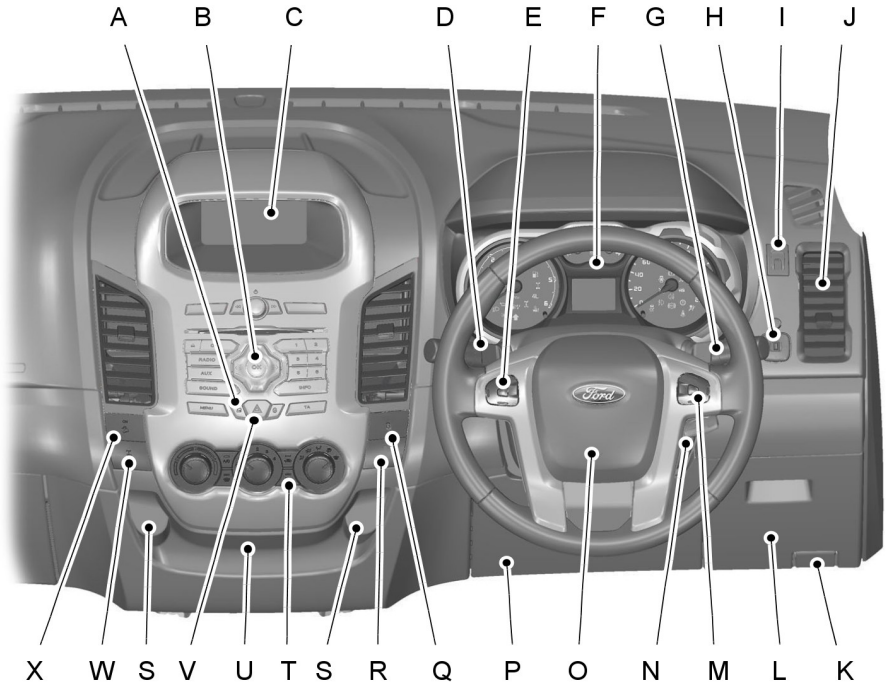

E131276

Pe scurt

Privire de ansamblu asupra panoului de bord - Post de conducere pe partea stângă

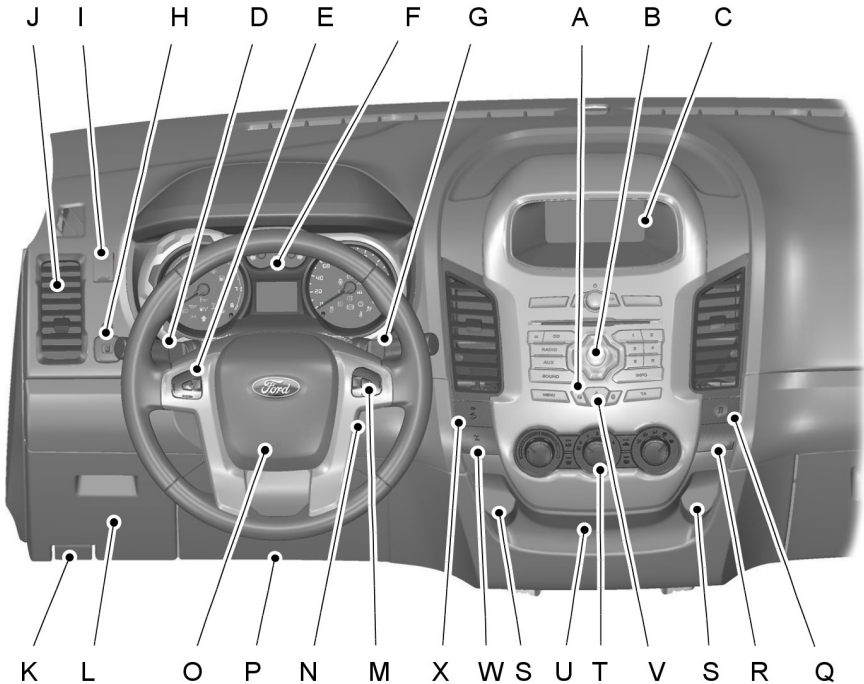

E131277

- A Butonul de blocare a ușii. Vezi **Încuiere și descuiere** (pagina 30).
- B Unitate audio. Vezi **Descriere generală audio** (pagina 195).
- C Afișaj multifuncțional.

- D Manetă multifuncțională: Indicatoare de semnalizare. Vezi **Indicatori direcție** (pagina 46). Manetă pentru fază lungă. Vezi **Controlul iluminării** (pagina 42). sau ștergător de parbriz. Vezi **Ștergătoare și spălătoare** (pagina 39).
- E Comanda audio. Vezi **Control audio** (pagina 37).

Pe scurt

- F Consolă indicatoare. Vezi **Indicatoare bord** (pagina 58).
Vezi **Lămpi și semnale de avertizare** (pagina 58).
- G Manetă multifuncțională:
Indicatoare de semnalizare. Vezi **Indicatori direcție** (pagina 46).
Manetă pentru fază lungă. Vezi **Controlul iluminării** (pagina 42). sau ștergător de parbriz.
Vezi **Ștergătoare și spălătoare** (pagina 39).
- H Comandă pentru oglinzile exterioare. Vezi **Oglinzi exterioare electrice** (pagina 56).
- I Comutator de reglaj al nivelului farurilor. Vezi **Reglaj înălțime faruri** (pagina 45).
- J Guri de aeratoare. Vezi **Guri de ventilare** (pagina 68).
- K Maneta de deblocare a capotei.
Vezi **Deschidere și închidere capotă** (pagina 145).
- L Compartiment de depozitare de pe partea șoferului. Vezi **Scrumieră** (pagina 83).
- M Sistemul de control automat al vitezei. Vezi **Pilot automat** (pagina 117).
- N Contact pornire. Vezi **Înterupător pornire** (pagina 88).
- O Claxon.
- P Airbagul pentru genunchi de pe partea șoferului. Vezi **Principiu de operare** (pagina 23).
- Q Comutator control al stabilității (ESP). Vezi **Folosire sistem stabilitate** (pagina 108).
- R Martor luminos dezactivare airbag pasager. Vezi **Dezactivare air bag pasager** (pagina 27).
- S Prize de alimentare auxiliare. Vezi **Punctele de alimentare auxiliare** (pagina 84).
- T Control climă. Vezi **Control manual climatizare** (pagina 69).
- U Ințrare auxiliară și USB. Vezi **Mufă intrare auxiliară** (pagina 86). Vezi **Port USB** (pagina 86).
- V Înterupător lumini avarie. Vezi **Lumini avarie** (pagina 45).
- W Butonul diferențialului electronic de blocare (ELD). Vezi **Tracțiunea integrală** (pagina 97).
- X Control la coborârea în pantă. Vezi **Control la coborâre pantă (HDC)** (pagina 105).

Pe scurt

Blocarea și deblocarea

Deblocarea autovehiculului

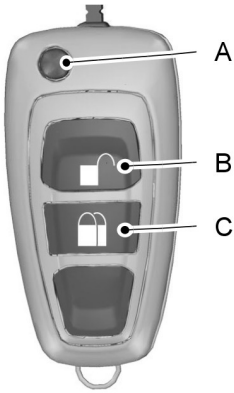

E131278

- A Buton de pliere/depliere a cheii
- B Deblocare
- C Blocare

Apăsați o dată butonul de deblocare, pentru a debloca vehiculul.

Apăsați o dată butonul de blocare pentru a activa închiderea centralizată.

Apăsați de două ori butonul de blocare în interval de trei secunde pentru a bloca dublu ușile.

Reglarea volanului

AVERTIZARE



Nu reglați niciodată volanul atunci când vehiculul este în mișcare.

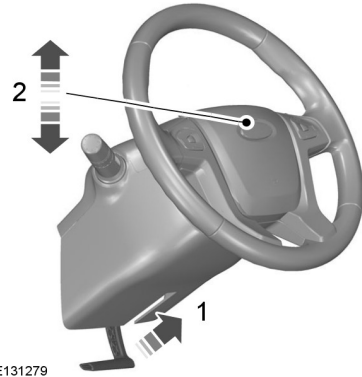

E131279

AVERTIZARE



Asigurați-vă că ați angrenat maneta de blocare până la capăt atunci când o aduceți la poziția inițială.



E131280

Vezi **Ajustarea volanului** (pagina 37).

Pe scurt

Control manual climatizare

Setări recomandate pentru răcire

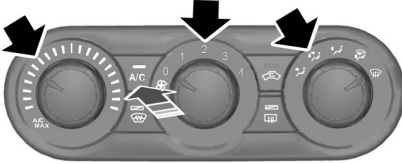

E131281

Selectați aerul exterior.

Deschideți fantele de ventilație centrale și laterale.

Orientați fantele de ventilație centrale în sus și fantele de ventilație laterale spre geamurile laterale.

Setări recomandate pentru încălzire

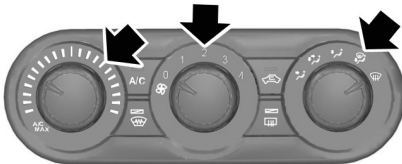

E131282

Selectați aerul exterior.

Închideți fantele de ventilație centrale și deschideți fantele de ventilație laterale.

Orientați fantele de ventilație laterale spre geamurile laterale.

Vezi **Control manual climatizare** (pagina 69).

Control automat climatizare

Setări recomandate pentru răcire



E131283

Selectați aerul exterior.

Reglați temperatura la 22°C.

Deschideți fantele de ventilație centrale și laterale.

Orientați fantele de ventilație centrale în sus și fantele de ventilație laterale spre geamurile laterale.

Setări recomandate pentru încălzire



E131284

Selectați aerul exterior.

Reglați temperatura la 22°C.

Deschideți fantele de ventilație centrale și laterale.

Orientați fantele de ventilație centrale în sus și fantele de ventilație laterale spre geamurile laterale.

Semnalizatoare

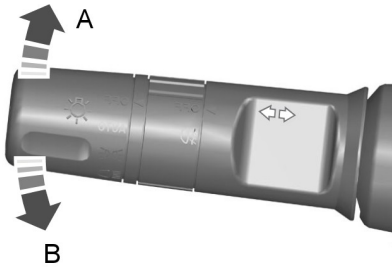

E131285

Dacă maneta este mișcată în sus sau în jos, semnalizatoarele se vor aprinde intermitent de trei ori.

Vezi **Indicatori direcție** (pagina 46).

Airbag



E131289

AVERTIZARE

 Pentru a evita riscul de deces sau de vătămare gravă, nu utilizați niciodată pe scaunul din dreapta un scaun pentru copii orientat spre spate decât atunci când airbagul nu este dezactivat.

Vezi **Poziționare scaun copil** (pagina 17).

Transmisie manuală

Selectarea marșarierului - 6 trepte

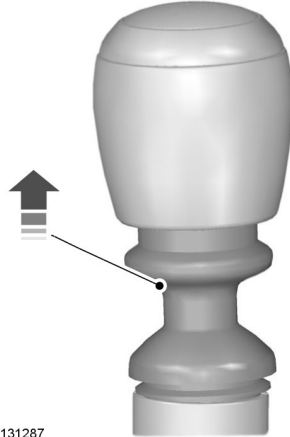

E131287

Este necesară ridicarea manșonului în timpul selectării marșarierului la vehiculele cu 6 trepte.

Vezi **Transmisie manuală** (pagina 97).

Alimentare cu combustibil

AVERTIZARE

 Atunci când alimentați, aveți grijă ca din țeava pistolului de alimentare să nu curgă pe jos picături de combustibil.

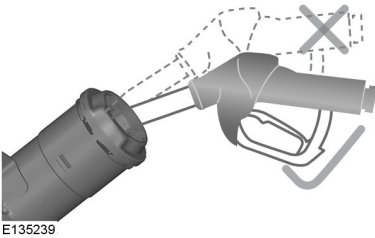

Introduceți duza conductei de alimentare până la primul șanț de pe duză și mențineți-o în poziție în orificiul rezervorului de combustibil.

AVERTIZARE



Vă recomandăm să așteptați cel puțin 10 secunde înainte de a scoate duza de alimentare pentru a permite ca restul de carburant să se scurgă în rezervorul de carburant.

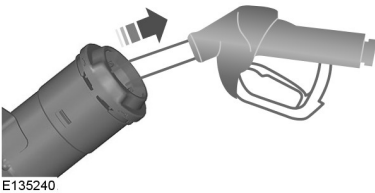

Ridicați ușor duza de alimentare pentru a o scoate.

Vezi **Capac rezervor** (pagina 92).

Siguranța copilului

SCAUNE COPII





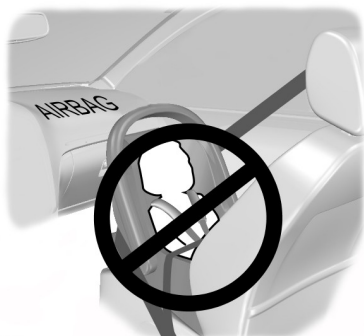

E133140





E68916

AVERTIZARI

-  Asigurați copiii cu înălțime sub 150 centimetri (59 inchi) într-un sistem de siguranță pentru copii adecvat și autorizat, pe bancheta spate.
-  Pericol extrem! Nu instalați un scaun auto pentru copii orientat în sens invers direcției de mers pe un scaun protejat de un airbag aflat în fața sa!
-  Citiți și urmați instrucțiunile producătorului atunci când montați un scaun auto pentru copii.
-  Nu modificați sub nicio formă scaunele pentru copii.
-  Nu țineți copiii în brațe atunci când vehiculul se află în mișcare.

AVERTIZARI

-  Nu lăsați copiii nesupravegheați în vehicul.
-  Dacă vehiculul dumneavoastră a fost implicat într-un accident, solicitați-i unui tehnician calificat să verifice scaunele pentru copii.

Nota: Utilizarea obligatorie a scaunelor pentru copii diferă în funcție de țară.

Numai scaunele pentru copii omologate conform normei ECE-R44.03 (sau ulterioară) au fost testate și aprobate pentru a fi utilizate în vehiculul dumneavoastră. Puteți afla care sunt acestea de la dealerul dumneavoastră.

Scaune pentru copii pentru diverse grupe de greutate

Utilizați scaunul auto corect, după cum urmează:

Scaunul de siguranță pentru bebeluși



E68918

Așezați copiii cu o greutate sub 13 kg (29 pounds) într-un scaun auto pentru bebeluși, orientat în sens invers direcției de mers (Grupa 0+), fixat pe bancheta din spate.

Siguranța copilului

Scaunul de siguranță pentru copii



E68920



Așezați copiii cu o greutate între 13 și 18 kg (29 și 40 pounds) într-un scaun de siguranță pentru copii (Grupa 1), fixat pe bancheta din spate.

POZIȚIONARE SCAUN COPIL

AVERTIZARI

 Vă rugăm să contactați dealerul pentru detalii de ultimă oră referitoare la scaunele pentru copii recomandate de Ford.

AVERTIZARI

-  Pericol extrem! Nu instalați un scaun auto pentru copii orientat în sens invers direcției de mers pe un scaun protejat de un airbag aflat în fața sa!
-  Când utilizați un scaun auto pentru copii cu suport pentru picioare, suportul pentru picioare trebuie să se sprijine în siguranță pe podea.
-  Atunci când folosiți un scaun pentru copil cu centură de siguranță, asigurați-vă că centura de siguranță nu este neîntinsă sau răsucită.

ATENȚIONARE

-  Scaunul pentru copii trebuie să fie rezemat bine de scaunul autovehiculului. Este posibil să fie necesară ridicarea sau demontarea tetierei. Vezi **Tetiere** (pagina 80).

Nota: Când se utilizează un scaun pentru copii pe scaunul din față, reglați întotdeauna scaunul pasagerului din față în poziția la maximum spre înapoi. Dacă se constată că este dificil de realizat strângerea fermă a secțiunii transversale a centurii de siguranță, reglați spătarul în poziție complet verticală și reglați scaunul pe înălțime. Vezi **Scaune** (pagina 75).

Siguranța copilului

Poziții de așezare	Categoriile de grupe de greutate				
	0	0+	1	2	3
	Până la 10 kg	Până la 13 kg	9 - 18 kg	15 - 25 kg	22 - 36 kg
Scaun pasager față exterior, cu airbag ACTIVAT	X	X	UF ¹	UF ¹	UF ¹
Scaun pasager față exterior, cu airbag DEZACTIVAT	U ¹	U ¹	U ¹	U ¹	U ¹
Banchetă spate	U	U	U	U	U
Scaun central pentru cabina simplă	X	X	X	X	X

X Nu este adecvat pentru copiii din această grupă de greutate.

U Adecvat pentru scaunele universale pentru copii aprobate pentru această grupă de greutate.

U¹ Adecvat pentru scaunele universale pentru copii aprobate pentru această grupă de greutate. Cu toate acestea, vă recomandăm să asigurați copiii pe bancheta spate într-un scaun aprobat de autoritățile naționale.

UF¹ Adecvat pentru scaunele universale pentru copii, orientate cu fața spre direcția de mers, aprobate această grupă de greutate. Cu toate acestea, vă recomandăm să asigurați copiii pe bancheta spate într-un scaun aprobat de autoritățile naționale.

Scaune pentru copil ISOFIX - cabină dublă

Poziții de așezare		Categoriile de grupe de greutate	
		0+	1
		Orientat spre înapoi	Orientat spre înainte
		Până la 13 kg	9 - 18 kg
Scaunul din față	Grupa de mărime	Neechipat cu ISOFIX	
	Tip scaun		
Scaunul cu ISOFIX din spate dinspre exterior	Grupa de mărime	E, D, C*	A, B, B1, C, D ¹

Siguranța copilului

Poziții de așezare		Categoriile de grupe de greutate	
		O+	1
		Orientat spre înapoi	Orientat spre înainte
		Până la 13 kg	9 - 18 kg
	Tip scaun	IL ²	IL, IUF ³
Scaunul central din spate	Grupa de mărime	Neechipat cu ISOFIX	
	Tip scaun		

IL Adecvat pentru anumite sisteme ISOFIX de reținere pentru copii din categoria **semi-universal**. Vă rugăm să contactați furnizorul de sisteme de reținere pentru copii pentru liste cu recomandări.

IUF Adecvat pentru sisteme ISOFIX de reținere pentru copii orientate cu fața spre sensul de mers din categoria **universal** omologate pentru această grupă de greutate și grupă de mărime ISOFIX.

*Grupa de mărime ISOFIX pentru sistemele de reținere pentru copii din ambele categorii **universal** și **semi-universal** este definită prin litere majuscule de la **A** la **G**. Aceste litere de identificare sunt afișate pe sistemele ISOFIX de reținere pentru copii.

**La momentul publicării, scaunul pentru bebeluși recomandat din Grupa 0+ ISOFIX este Britax Roemer Baby Safe. Vă rugăm să contactați dealerul pentru detalii de ultimă oră referitoare la scaunele pentru copii recomandate de Ford.

***La momentul publicării, scaunul pentru copii recomandat din Grupa 1 ISOFIX este Britax Roemer Safefix PLUS. Vă rugăm să contactați dealerul pentru detalii de ultimă oră referitoare la scaunele pentru copii recomandate de Ford.

Siguranța copilului

PUNCTE ANCORARE ISOFIX

AVERTIZARE



Utilizați un sistem anti-rotire împreună cu sistemul ISOFIX. Vă recomandăm să utilizați o chingă superioară (numită Top Tether) sau un picior de sprijin.

Nota: Atunci când achiziționați un sistem de fixare ISOFIX, trebuie să cunoașteți grupa de greutate și grupa de mărime ISOFIX corecte pentru locurile preconfigurate de instalare a scaunului. Vezi **Poziționare scaun copil** (pagina 17).

Vehiculul dumneavoastră este prevăzut cu puncte de ancorare ISOFIX, care se potrivesc cu sistemele de fixare ISOFIX aprobate în întreaga lume.

Sistemul ISOFIX este format din două bare rigide de atașare, montate pe scaunul special pentru copii, care se fixează în punctele de ancorare de pe bancheta din spate, în punctul de contact al pernei cu spătarul. Punctele de ancorare a chingii sunt prevăzute pe capitonajul panoului din spate pentru scaunele auto pentru copii cu chingă superioară.

Montarea unui scaun pentru copii cu chingă superioară

AVERTIZARE



Fixați chinga de prindere superioară doar în punctul de ancorare corect.

Cabina dublă

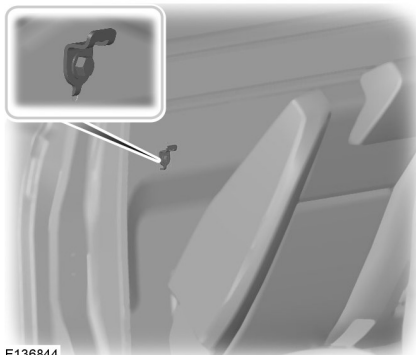

E136844

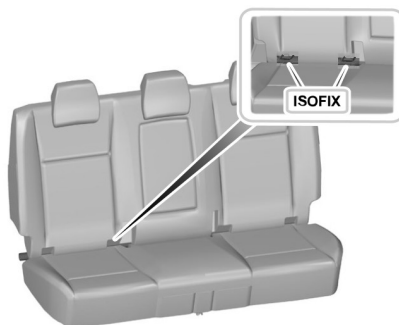

E132631

1. Demontați tetiera. Vezi **Tetiere** (pagina 80).
2. Așezați scaunul auto pentru copii pe perna scaunului din spate și rabatați spătarul spre înainte. Vezi **Banchetă** (pagina 80).
3. Întindeți chinga de prindere spre punctul de ancorare.



Siguranța copilului

AVERTIZARE

 Curea de prindere în dreptul tetierei nu trebuie să fie slăbită sau răsucită și trebuie să fie corect poziționată în punctul de ancorare.

4. Împingeți spătarul în poziție verticală.

AVERTIZARI

-  Verificați dacă spătarul este sigur și bine fixat în dispozitivul de prindere.
-  Asigurați-vă că scaunul de siguranță este montat corect. Există riscul de rănire.

5. Împingeți cu putere spre spate scaunul pentru copii pentru a cupla punctele ISOFIX de ancorare inferioare.

6. Strângeți chinga de prindere conform instrucțiunilor producătorului scaunului special pentru copii.

Vă recomandăm să utilizați o chingă de prindere dacă aceasta există.

SCAUNELE DE ÎNĂLȚARE

AVERTIZARI

 Nu montați un scaun de înălțare sau o pernă de înălțare folosind numai banda transversală a centurii de siguranță.

 Nu montați un scaun de înălțare sau o pernă de înălțare folosind o centură de siguranță neîntinsă sau răsucită.

 Nu treceți centura de siguranță pe sub brațul copilului sau prin spatele lui.

 Nu folosiți perne, cărți sau prosoape pentru a vă ridica copilul mai sus.

 Asigurați-vă că se așază în poziție verticală copiii.

AVERTIZARI

 Asigurați copiii cu o greutate mai mare de 15 kg (33 pounds), dar cu o înălțime mai mică de 150 cm (59 inchi), într-un scaun de înălțare sau pe o pernă de înălțare.

ATENȚIONARE

 Atunci când utilizați un scaun pentru copil pe bancheta din spate, asigurați-vă că scaunul pentru copil este rezemat bine contra scaunului autovehiculului. Este posibil să fie necesară ridicarea sau demontarea tetierei. Vezi **Tetiere** (pagina 80).

Scaun de înălțare (Grupa 2)



E70710

Vă recomandăm să folosiți un scaun de înălțare care combină o pernă cu un spătar în locul doar unei perne de înălțare. Poziția ridicată de așezare vă va permite să poziționați banda diagonală a centurii de siguranță pentru adulți peste centrul umărului copilului, iar banda transversală ferm peste șolduri.

Siguranța copilului

Pernă de înălțare (Grupa 3)



E68924

Partea din stânga

Rotiți în sensul invers acelor de ceasornic pentru a bloca și în sensul acelor de ceasornic pentru a debloca.

Partea din dreapta

Rotiți în sensul acelor de ceasornic pentru a bloca și în sensul invers acelor de ceasornic pentru a debloca.

BLOCARE UȘĂ COPII

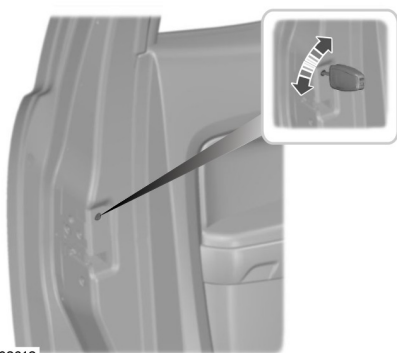

E132612

AVERTIZARE



Nu puteți deschide ușile din interior dacă ați blocat siguranța pentru copii.

Protecția pasagerului

PRINCIPIU DE OPERARE

Airbaguri

AVERTIZARI

 Nu modificați în niciun mod partea anterioară a vehiculului dumneavoastră. Acest lucru poate afecta în mod negativ deschiderea airbagurilor.

 Text original potrivit ECE R94.01: Pericol extrem! Nu folosiți un scaun special pentru copii așezat cu spatele față de sensul de mers, pe scaunele protejate cu airbag frontal!

 Purtați centura de siguranță și mențineți o distanță suficientă față de volan. Numai când se folosește centura de siguranță în mod corespunzător, aceasta poate ține corpul într-o poziție care să permită airbagului să atingă efectul maxim. Vezi **Așezare în poziția corectă** (pagina 75).

 Apelați la un tehnician calificat corespunzător pentru a efectua reparații ale volanului, coloanei de direcție, scaunelor, airbagurilor și centurilor de siguranță.

 Nu blocați niciodată spațiul din fața airbagurilor. Nu agățați și nu puneți nimic în aceste zone.

 Nu perforați spațiile în care sunt amplasate airbagurile. Acest lucru poate deteriora și afecta în mod negativ deschiderea airbagurilor.

 Folosiți huse create special pentru scaune cu airbaguri laterale. Acestea trebuie montate de tehnicieni calificați în acest sens.

Nota: La deschiderea airbagului veți auzi un zgomot puternic și va apărea un nor inofensiv de resturi de pulbere. Este un lucru normal.

Nota: Zonele airbagului trebuie șterse numai cu o cârpă umedă.

Airbaguri șofer și pasager față

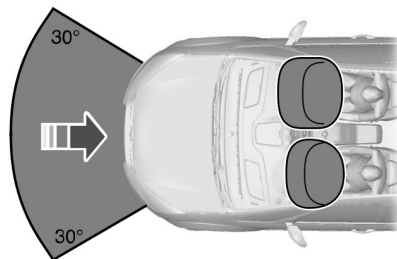

E74302

Airbagurile pentru șofer și pasager față se vor activa în timpul unei coliziuni majore care intervine fie frontal fie la un unghi de până la 30 de grade, din stânga sau din dreapta. Airbagurile se vor umfla în câteva miimi de secundă și se vor dezumfla în contact cu pasagerii, atenuând mișcarea înspre înaintea a acestora. Airbagurile pentru șofer și pasager față nu se vor activa la coliziuni frontale minore, la răsturnări și la coliziuni din spate sau lateral.

Airbagul pentru genunchi de pe partea șoferului

ATENȚIONARE

 Nu încercați să deschideți capacul airbagului pentru genunchi de pe partea șoferului.

Airbagul pentru genunchi de pe partea șoferului se va declanșa în cazul unei coliziuni frontale sau al unor coliziuni într-un unghi de până la 30 de grade dinspre stânga sau dreapta. Airbagul se va umfla în câteva miimi de secundă și se va

Protecția pasagerului

dezumfla în contact cu șoferul, formând o barieră de protecție între genunchii șoferului și coloana de direcție. În cazul unor răsturnări, coliziuni din spate sau laterale, airbagul pentru genunchi nu se va declanșa.

Pentru localizarea articolului: Vezi **Pe scurt** (pagina 9).

Nota: Airbagul pentru genunchi are un prag de declanșare sub cel al airbagurilor frontale. Este posibil ca la coliziuni minore să se declanșeze doar airbagul pentru genunchi.

Airbaguri laterale



E72658

Airbagurile laterale sunt montate în interiorul spătarelor scaunelor din față. O etichetă indică echiparea vehiculului cu airbaguri laterale.

Airbagurile laterale se vor activa în timpul unei coliziuni laterale grave. Airbagurile se vor umfla în câteva miimi de secundă și se vor dezumfla în contact cu pasagerii, protejând astfel zona umerilor și a pieptului acestora. Airbagurile laterale nu se vor activa la coliziuni laterale minore, la răsturnări și la coliziuni frontale sau din spate.

Airbaguri perdea

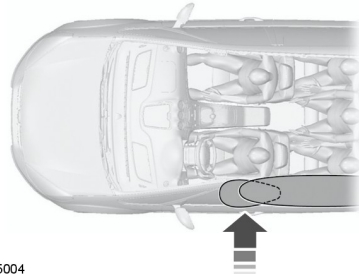



Airbagurile perdea sunt montate în interiorul panourilor tapițate de deasupra geamurilor laterale și din spate. Simbolurile inscripționate de pe panourile tapițate din dreptul stâlpului B indică faptul că vehiculul dumneavoastră este dotat cu airbaguri perdea.

Airbagurile perdea se vor activa în timpul unei coliziuni laterale grave. Airbagul se va umfla în câteva miimi de secundă și se va dezumfla în contact cu pasagerii, protejând astfel zona capului acestora. Airbagurile perdea nu se vor activa la coliziuni laterale minore, la coliziuni frontale, la coliziuni din spate și la răsturnări.



Centuri de siguranță

AVERTIZARI

-  Purtați centura de siguranță și mențineți o distanță suficientă față de volan. Numai când se folosește centura de siguranță în mod corespunzător, aceasta poate ține corpul într-o poziție potrivită pentru a atinge efectul maxim. Vezi **Așezare în poziția corectă** (pagina 75).
-  Nu folosiți niciodată o centură de siguranță pentru mai multe persoane.
-  Folosiți catarama corespunzătoare pentru fiecare centură de siguranță.

Protecția pasagerului

AVERTIZARI

-  Nu folosiți o centură de siguranță fixată prea slab sau răsucită.
-  Nu purtați îmbrăcăminte groasă. Pentru o protecție optimă, centurile de siguranță trebuie să se fixeze ferm pe lângă corp.
-  Poziționați chinga diagonală a centurii de siguranță pe centrul umărului, iar pe cea subabdominală fixați-o ferm peste șold.

Retractorii centurilor de siguranță ale șoferului și pasagerului din față sunt prevăzute cu un dispozitiv de pretensionare. Dispozitivele de pretensionare pentru centurile de siguranță au un prag de declanșare sub cel al airbagului. Este posibil ca la coliziuni minore, doar dispozitivele de pretensionare ale centurilor de siguranță să se declanșeze.

Stare după coliziune

AVERTIZARE

-  Centurile supuse la tensiune, în urma unui accident, trebuie să fie înlocuite, iar sistemele de ancorare verificate de un tehnician calificat corespunzător.

STRÂNGERE CENTURI SIGURANȚĂ

AVERTIZARE

-  Introduceți capătul metalic în cataramă până când auziți un clic clar. Dacă nu auziți un clic, înseamnă că nu ați fixat corect centura de siguranță.



E74124

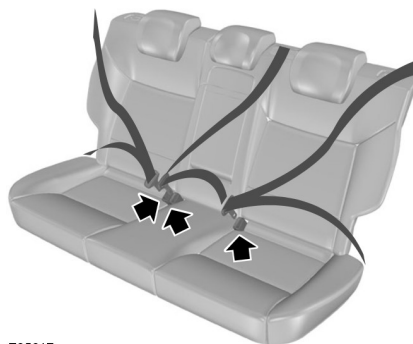

E85817

Trageți ușor centura. Se poate bloca dacă o trageți brusc sau dacă vehiculul se află pe o pantă.

Apăsăți butonul roșu de pe cataramă pentru a elibera centura. Lăsați-o să se retragă complet și ușor.

Protecția pasagerului

AJUSTARE PE ÎNĂLȚIME A CENTURII

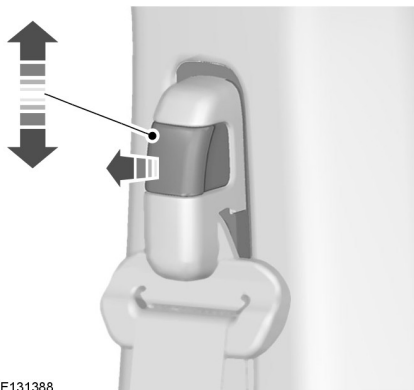

Pentru a ridica sau coborî, trageți butonul de blocare de pe dispozitivul de reglare și deplasați după caz.

AVERTIZOR CENTURĂ SCAUN

AVERTIZARE



Sistemul de protecție a ocupanților va oferi o protecție optimă numai atunci când centurile de siguranță sunt utilizate în mod adecvat.



Tipul 1: Lampa de avertizare privind centura de siguranță va fi aprinsă timp de 6 secunde când contactul este cuplat pentru a-i aminti șoferului să fixeze centura de siguranță.

Tip 2: Lampa de avertizare privind centura de siguranță va fi aprinsă tot timpul atunci când centura de siguranță a șoferului nu este fixată.

Tipul 3: Lampa de avertizare privind centura de siguranță se aprinde și o avertizare sonoră se va auzi dacă centura de siguranță a șoferului sau a pasagerului față nu a fost fixată și vehiculul a depășit o viteză relativ mică. Aceasta se va aprinde și în cazul în care centura de siguranță nu este fixată atunci când vehiculul se deplasează. Avertizarea sonoră se va opri după cinci minute, dar lampa de avertizare privind centura de siguranță va rămâne aprinsă până când centura de siguranță este fixată.

Dezactivarea avertizorului privind centura de siguranță

Consultați furnizorul dumneavoastră.

FOLOSIRE CENTURI PE PERIOADA SARCINII

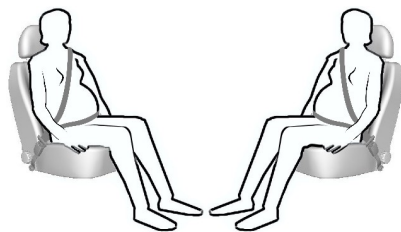

E68587

AVERTIZARE



Poziționați centura de siguranță astfel încât să vă protejeze atât pe dumneavoastră, cât și pe făt. Nu folosiți numai banda abdominală sau banda diagonală.

Așezați banda abdominală într-o poziție în care să nu vă deranjeze, peste șolduri și sub abdomen. Așezați banda diagonală între sâni, deasupra și în lateralul abdomenului.

Protecția pasagerului

DEZACTIVARE AIR BAG PASAGER

AVERTIZARE

 Asigurați-vă că airbagul pasagerului este dezactivat atunci când montați un scaun special pentru copii așezat cu spatele față de sensul de mers pe scaunul pasagerului din față.



E131289

Instalare comutator dezactivare airbag pasager

AVERTIZARE

 Dacă trebuie să montați un scaun special pentru copii pe un scaun protejat cu un airbag frontal activ, instalați un comutator dezactivare airbag pasager. Consultați dealerul dumneavoastră pentru mai multe informații.

Nota: *Comutatorul cu cheie este amplasat în torpedou, având un mator dezactivare airbag în panoul de bord.*

Dacă matorul de avertizare airbag este aprins sau se aprinde intermitent în timpul deplasării, acesta indică o funcționare defectuoasă. Înlăturați scaunul special pentru copii și apelați imediat la un specialist pentru verificarea sistemului.

Dezactivarea airbagului pasagerului



E136174

A B

- A Dezactivat
- B Activat

Setați comutatorul la poziția **A**.



Când cuplați contactul, lampa de avertizare privind airbagul pasagerului OFF se aprinde, indicând dezactivarea airbagului pasagerului. Pentru localizarea articolului: Vezi **Pe scurt** (pagina 9).

Activarea airbagului pasagerului

AVERTIZARE

 Asigurați-vă că airbagul pasagerului este activat atunci când **nu** folosiți un scaun special pentru copii așezat pe scaunul pasagerului din față.

Setați comutatorul la poziția **B**.





Când cuplați contactul, lampa de avertizare privind airbagul pasagerului ON se aprinde, indicând activarea airbagului pasagerului. Pentru localizarea articolului: Vezi **Pe scurt** (pagina 9).

Chei și telecomenzi

INFORMAȚII GENERALE PE FRECVENȚE RADIO

ATENȚIE

 Frecvența radio utilizată de telecomanda dumneavoastră poate fi folosită și de către alte transmisii radio pe distanțe scurte (de exemplu, stații radio de amatori, echipament medical, căști fără fir, telecomenzi și sisteme de alarmă). În cazul în care frecvențele sunt bruiate, nu veți putea folosi telecomanda. Puteți încuia și descuia ușile cu ajutorul cheii.

 Verificați dacă vehiculul dvs. este încuiat înainte de a-l lăsa nesupravegheat. Astfel, veți evita potențiale încuieri prin frecvențe ostile.

Nota: Este posibil să deblocați ușile dacă apăsați accidental butoanele de pe telecomandă.

Raza de comunicare dintre telecomandă și vehiculul dumneavoastră variază în funcție de mediul înconjurător.

PROGRAMARE TELECOMANDĂ

Nota: Se pot programa telecomenzi suplimentare doar dacă vehiculul este prevăzut cu cel puțin o telecomandă.

Pot fi programate maxim opt telecomenzi (inclusiv cea furnizată cu vehiculul dumneavoastră). Telecomenzile trebuie să rămână în interiorul vehiculului în timpul procedurii de programare. Fixați centurile de siguranță ale scaunelor din față și închideți toate ușile pentru a vă asigura că, în timpul programării, nu se vor auzi mai multe sunete în același timp.

Programarea unei telecomenzi noi

1. Pentru a programa telecomenzi noi, rotiți cheia de contact la poziția **II** de patru ori în șase secunde.
2. Rotiți contactul la poziția **O**. Se va auzi un sunet indicând faptul că, în următoarele zece secunde, puteți programa telecomenzile.
3. Apăsați orice buton de pe telecomanda nouă. Veți auzi un sunet de confirmare.
4. Repetați acest ultim pas pentru toate telecomenzile, inclusiv pentru cea originală. Nu scoateți cheia din contact în timp ce apăsați butonul de pe această telecomandă.
5. Reporniți contactorul de pornire (poziția **II**) sau așteptați zece secunde fără să programați o altă telecomandă pentru a încheia programarea cheii. Doar telecomenzile, pe care tocmai le-ați programat, pot bloca sau debloca vehiculul.

Reprogramarea funcției de deblocare

Nota: Atunci când apăsați butonul de deblocare, sunt deblocate fie toate ușile, fie doar ușa șoferului. Apăsați butonul de deblocare din nou pentru a debloca toate ușile.

Apăsați și mențineți apăstate simultan butoanele blocare și deblocare de pe cheia cu telecomandă cu frecvență radio, timp de cel puțin patru secunde, cu motorul oprit. Indicatorii de direcție se vor aprinde de două ori pentru a confirma modificarea.

Pentru a reveni la funcția deblocare originală, repetați procesul.

Programarea cheii suplimentare

Nota: Cheile suplimentare pot fi programate doar dacă aveți deja două chei programate.

Chei și telecomenzi

1. Introduceți prima cheie și puneți contactul.
2. Scoateți cheia în decurs de 10 secunde.
3. Introduceți a doua cheie în decurs de 10 secunde și puneți contactul.
4. Scoateți cheia în decurs de 10 secunde.
5. Introduceți cheia suplimentară care necesită programare în decurs de 10 secunde.

SCHIMBAREA BATERIEI LA TELECOMANDA



Asigurați-vă că eliminați bateriile vechi într-o manieră ecologică. Solicitați sfaturi cu privire la reciclare de la autoritățile locale.

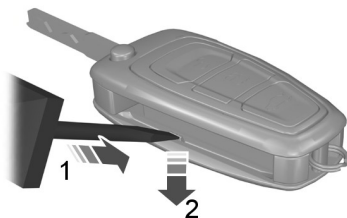

E128809

1. Introduceți cu atenție o șurubelniță în poziția indicată și împingeți ușor clema.
2. Presați clema în jos pentru a elibera capacul bateriei.

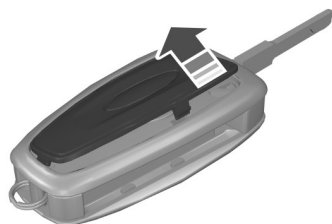

E128810

3. Scoateți cu atenție capacul.

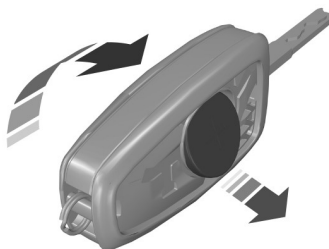

E128811

4. Răsuciți telecomanda pentru a scoate bateria.
5. Montați o nouă baterie (3V CR 2032) cu semnul + îndreptat în sus.
6. Montați la loc capacul bateriei.

Încuietori

ÎNCUIERE ȘI DESCUIERE

Nota: Nu lăsați cheile în vehicul.

Nota: Toate ușile se vor închide automat când vehiculul este condus la 7 Km/h sau mai mult. Această funcție poate fi activată sau dezactivată, consultați **modul de configurare pentru șofer** pe parcursul acestei proceduri.

Blocarea și deblocarea ușilor cu cheia

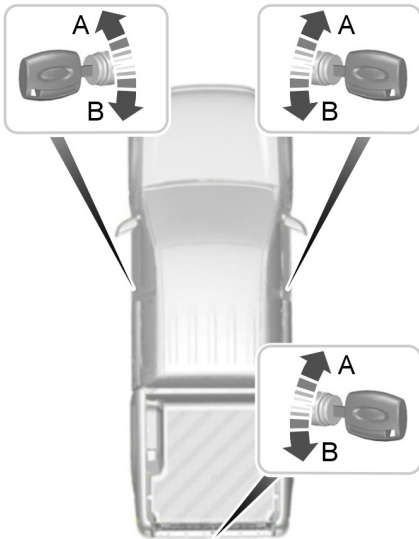

E131447

- A Deblocare
- B Blocare

Nota: Pentru a **bloca dublu** ușile rotiți cheia în poziția de blocare de două ori într-un interval de trei secunde.

Blocarea și deblocarea ușilor cu ajutorul telecomenzii

Reblocare automată: Ușile se vor rebloca automat dacă nu se deschide o ușă în mai puțin de 45 de secunde de la deblocarea ușilor cu telecomanda. Blocarea ușilor și alarma vor reveni la starea lor anterioară.

Nota: Această opțiune poate fi dezactivată de dealerul dvs. Ford.

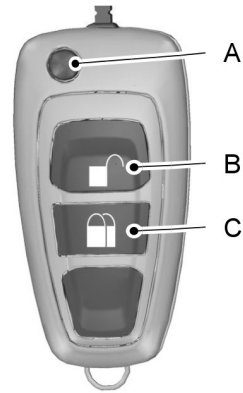

E131278

- A Buton de pliere/depliere a cheii
- B Deblocare
- C Blocare

Apăsați o dată butonul **B** pentru a debloca vehiculul.

Apăsați butonul **C** o dată pentru a activa închiderea centralizată.

Nota: Închiderea centralizată este activată doar când toate ușile pasagerilor sunt închise.

Apăsați de două ori butonul **C** în interval de patru secunde pentru a bloca dublu ușile.

Încuietori

Nota: Blocarea dublă este activată numai când toate ușile pasagerilor sunt închise și capota este închisă, iar vehiculul este prevăzut cu alarmă.

AVERTIZARE



Nu activați blocarea dublă atunci când se află persoane sau animale în interiorul vehiculului. Nu veți putea să deblocați ușile din interior dacă le-ați blocat dublu.

Nota: Dacă contactul este pus cu funcția de dublă blocare activată, blocarea va reveni automat în faza de blocare simplă.

Blocarea dublă este o caracteristică de protecție antifurt care împiedică ușile să fie deschise din interior de către cineva.

Nota: Ușa șoferului poate fi descuiată cu cheia. Aceasta trebuie să fie folosită dacă telecomanda nu funcționează.

Nota: Dacă autovehiculul rămâne încuiat timp de mai multe săptămâni, telecomanda va fi dezactivată. Autovehiculul trebuie descuiat și motorul trebuie pornit cu ajutorul cheii. Descuierea și pornirea o dată a autovehiculului va activa telecomanda.

Reprogramarea funcției de deblocare

Funcția de deblocare este reprogramată astfel încât numai ușa șoferului să se deblocheze. Vezi **Programare telecomandă** (pagina 28).

Confirmarea de blocare și deblocare

Nota: Atunci când blocați ușile, indicatorii de direcție se vor aprinde o dată.

Atunci când blocați dublu ușile, semnalizatoarele se vor aprinde de două ori. Semnalizatoarele de direcție se vor aprinde o dată prelungit când deblocați ușile.

Funcția de protecție la atingerea de către copii

Dacă butoanele telecomenzii sunt apășate continuu de mai multe ori, funcția de blocare și deblocare va fi suspendată temporar pentru a evita supraîncălzirea încuietorilor ușilor.

Blocarea și deblocarea ușilor din interior



Apăsați butonul. Pentru localizarea elementului. Vezi **Pe scurt** (pagina 9).

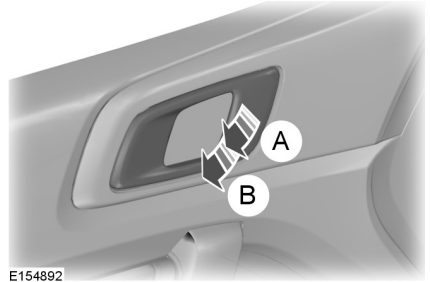

- A Deblocare
- B Deschidere

Modul de configurație pentru șofer

Nota: Această operație trebuie să se realizeze în decurs de **30 de secunde**.

1. Cuplați contactul.
2. Apăsați butonul de încuiere a ușii de trei ori.
3. Decuplați contactul.
4. Apăsați butonul de încuiere a ușii de trei ori.
5. Cuplați contactul.

Încuietori

Sistemul va emite un semnal sonor care să indice activarea modului de configurație pentru șofer.

Odată ce vă aflați în modul de configurare pentru șofer, urmați pașii de mai jos pentru a comuta starea încuierii automate în funcție de viteză sau a descuierii automate.

Blocarea automată în funcție de viteză

Apăsăți de două ori butonul de închidere sau deschidere centralizată și așteptați timp de trei secunde pentru a comuta încuierea automată în funcție de viteză. Sistemul va emite un semnal sonor la comutare.

Deblocarea automată

Nota: *Deblocarea automată este activată implicit.*

Apăsăți de trei ori butonul de închidere sau deschidere centralizată în decurs de trei secunde și așteptați trei secunde pentru a comuta descuierea automată în funcție de viteză.

Dacă funcția de deblocare automată este activată:

- Toate ușile vor fi deblocate când se deschide ușa șoferului sau ușa pasagerului față (vehiculele nefurnizate cu telecomandă) din interior, cu cheia în contact.

Dacă funcția de deblocare automată este dezactivată:

- Se va debloca numai ușa respectivă în timpul deschiderii din interior.

Nota: *Deschiderea ușilor spate nu va duce niciodată la deblocarea altor uși când se realizează din interior.*

Blocarea separată a ușilor cu ajutorul cheii

Nota: *Dacă funcția de închidere centralizată nu funcționează, ușile pot fi blocate separat cu ajutorul cheii în poziția indicată.*

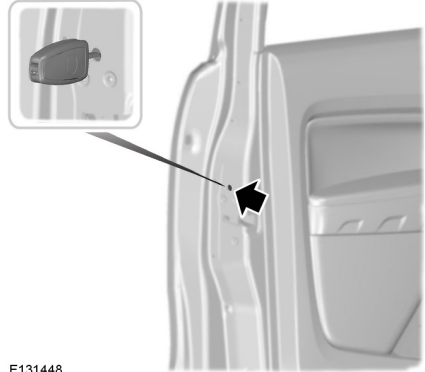

E131448

Partea din stânga

Rotiți în sensul acelor de ceasornic pentru blocare.

Partea din dreapta

Rotiți în sens invers acelor de ceasornic pentru blocare.

Deblocarea

Nota: *Dacă au fost activate sistemele de blocare pentru siguranța copiilor, prin tragerea de maneta interioară va fi dezactivată doar blocarea în caz de urgență, nu și sistemele de blocare pentru siguranța copiilor. Ușile pot fi deschise doar cu ajutorul mânerului exterior al ușii.*

Nota: *Dacă ușile au fost deblocate, ele trebuie blocate separat utilizând această metodă până la repararea funcției de închidere centralizată.*

Încuietori

Deblocați ușa șoferului cu ajutorul cheii. Celelalte uși pot fi deblocate separat prin tragerea de mânerele interioare ale ușilor respective.

DESCHIDERE ȘI ÎNCHIDERE GENERALĂ

Nota: Puteți acționa geamurile timp de un minut după ce ați decuplat contactul. Acestea vor fi dezactivate dacă este deschisă o ușă.

Nota: Închiderea globală va funcționa doar dacă ați setat corect memoria pentru fiecare geam. Vezi **Geamuri cu acționare electrică** (pagina 54).

Deschidere globală

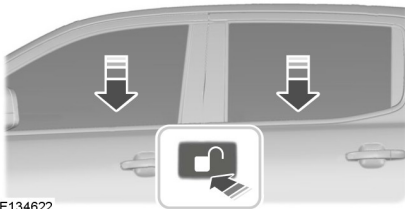

Pentru a deschide toate geamurile, apăsați și țineți apăsat butonul de **deblocare** de pe telecomandă timp de cel puțin trei secunde. Apăsați din nou orice buton de pe telecomandă pentru a opri funcția de deschidere.

Închidere globală

AVERTIZARE



Folosiți cu prudență închiderea globală. Într-o situație de urgență, apăsați imediat un buton pentru a opri geamurile.

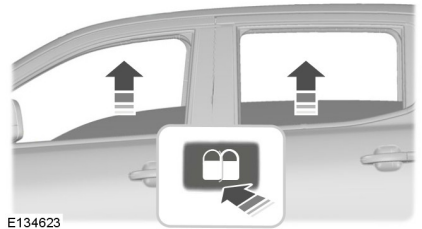

Pentru a închide toate geamurile, apăsați și țineți apăsat butonul de **blocare** de pe telecomandă timp de cel puțin două secunde. Apăsați din nou orice buton de pe telecomandă pentru a opri funcția de închidere. Funcția de protecție împotriva prinderii mâinilor este, de asemenea, activă în timpul închiderii globale.

Imobilizer motor

PRINCIPIU DE OPERARE

Dispozitivul antidemarare este un sistem de protecție antifurt care împiedică pornirea motorului cu o cheie cu cod necorespunzător.

CHEI CODATE

Nota: Nu protejați cheile cu obiecte metalice. Acest lucru poate împiedica receptorul să recunoască cheia dumneavoastră drept cheie validă.

Nota: În cazul în care pierdeți o cheie, solicitați ștergerea și recodarea tuturor cheilor rămase. Consultați dealerul dumneavoastră pentru mai multe informații. Solicitați recodarea cheilor de schimb împreună cu cheile existente.

În cazul în care pierdeți o cheie, puteți obține una de schimb de la dealerul Ford. Dacă este posibil, transmiteți dealerului numărul cheii aflat pe eticheta furnizată împreună cu cheile originale. De asemenea, puteți obține chei suplimentare de la dealerul Ford.

ACTIVARE IMOBILIZER MOTOR

Dispozitivul de imobilizare a motorului este activat în mod automat la scurt timp după ce ați decuplat contactul.

Indicatorul din grupul de instrumente va da semnale luminoase pentru a confirma că sistemul este în funcțiune.

DEZACTIVARE IMOBILIZER

Imobilizerul motorului este dezactivat automat atunci când cuplați contactul cu cheia cu cod corectă.

Indicatorul din tabloul de bord se va aprinde timp de aproximativ trei secunde, după care se va stinge. Dacă indicatorul rămâne aprins timp de un minut sau se aprinde intermitent timp de aproximativ un minut și apoi repetat, la intervale regulate, cheia dumneavoastră nu a fost recunoscută. Scoateți cheia și încercați din nou.

Dacă nu puteți porni motorul cu o cheie cu cod corectă, este vorba despre o avarie. Solicitați verificarea imediată a imobilizerului.

Alarmă

PRINCIPIU DE OPERARE

Sistemul de alarmă

Autovehiculul poate fi echipat cu unul dintre următoarele sisteme de alarmă:

- Alarma de perimetru cu senzori de interior.
- Alarma de perimetru cu senzori de exterior și sirenă cu baterie de rezervă.

Senzori de interior



Senzorii de interior sunt activați atunci când armați alarma. Vezi **Activarea alarmei** (pagina 36).

AVERTIZARI

 Senzorii din unitatea de iluminare interioară nu trebuie să fie acoperiți. Nu activați alarma dacă în interiorul autovehiculului se află persoane, animale sau alte obiecte în mișcare.

 Este posibil ca senzorii de interior să nu detecteze deplasarea din cabină corect dacă baza banchetei din spate din cabina dubla este lăsată în poziție verticală.

 Nu lăsați suportul de pahare deschis.

Nota: Aceasta poate conduce la alarme false dacă există animale sau obiecte în mișcare în interiorul autovehiculului.

Nota: Alarmele false pot fi declanșate de încălzitorul pe combustibil. Dacă utilizați încălzitorul pe combustibil, dirijați fluxul de aer către spațiul pentru picioare.

Senzorii au rolul de a descuraja pătrunderea neautorizată în autovehicul prin detectarea oricărei mișcări din interiorul acestuia.

Sirena

Sirena va emite un zgomot când alarma este declanșată. Aceasta este armată atunci când încuiați autovehiculul. Aceasta nu se va activa dacă cineva deconectează acumulatorul vehiculului sau sirena propriu-zisă.

Sirena cu baterie de rezervă

Sirena cu baterie de rezervă este un sistem de alarmă suplimentar ce emite avertizări acustice atunci când este declanșată alarma. Aceasta este armată atunci când încuiați autovehiculul. Sirena este prevăzută cu baterie proprie și va emite avertizări acustice și atunci când cineva deconectează bateria autovehiculului sau chiar bateria de rezervă a sirenei.

Declanșarea alarmei

După ce a fost activată, alarma se declanșează în una din următoarele situații:

- Dacă cineva deschide o ușă sau capota fără o cheie sau o telecomandă autorizată.
- Dacă cineva demontează afișajul multifuncțional.
- Atunci când contactul este pus pe poziția **I**, **II** sau **III** fără o cheie permisă.

Alarmă

- Atunci când senzorii de interior detectează mișcare în interiorul vehiculului.
- La autovehiculele cu sirenă cu baterie de rezervă, dacă cineva deconectează bateria autovehiculului sau chiar bateria de rezervă a sirenei.

Dacă alarma este declanșată, sirena alarmei va suna 30 de secunde și luminile de avarie vor fi aprinse intermitent timp de cinci minute.

Orice altă încercare de a efectua una din acțiunile de mai sus va declanșa din nou alarma.

ACTIVAREA ALARMEI

Pentru a arma alarma, blocați autovehiculul. Vezi **Încuietori** (pagina 30).

DEZACTIVARE ALARMĂ

Dezactivați și opriți alarma prin deblocarea ușilor cu ajutorul cheii și prin introducerea cheii în contact cu o cheie codificată corect, în cel mult 12 secunde, sau prin deblocarea ușilor cu ajutorul telecomenzii.

Volan

AJUSTAREA VOLANULUI

AVERTIZARE



Nu reglați niciodată volanul atunci când vehiculul este în mișcare.

Nota: Asigurați-vă că sunteți așezat(ă) în poziție corectă. Vezi **Așezare în poziția corectă** (pagina 75).

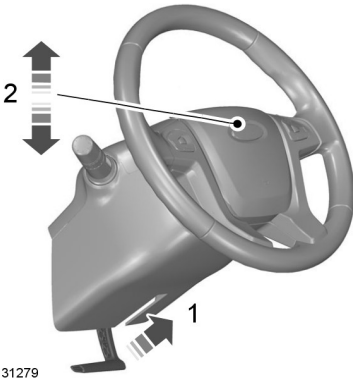

AVERTIZARE



Asigurați-vă că ați angrenat maneta de blocare până la capăt atunci când o aduceți la poziția inițială.

CONTROL AUDIO

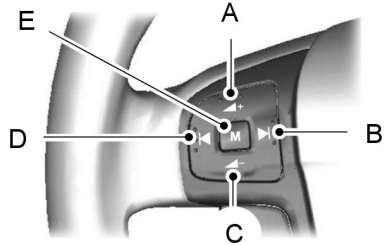

- A Mărire volum
- B Căutare înainte
- C Reducere volum
- D Căutare înapoi
- E Mod

Mod

Apăsați și **țineți apăsat** butonul de mod pentru a selecta sursa audio.

Apăsați butonul de mod pentru:

- a acorda radioul pe următorul post de radio presetat
- a prelua un apel telefonic.
- a încheia un apel telefonic.

Căutare

Apăsați butonul de căutare pentru:

Volan

- a acorda radioul pe postul de radio următor sau anterior din banda de frecvențe
- a reda melodia următoare sau anterioară de pe CD.

Apăsați și **țineți apăsat** butonul de căutare pentru:

- a acorda radioul înainte sau înapoi în banda de frecvențe
- a căuta o piesă de pe CD.

CONTROL VOCAL

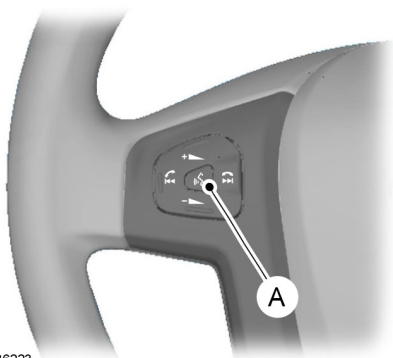

E136223

A	Comanda vocală
---	----------------



Apăsați butonul de control vocal pentru a selecta sau deselecta controlul vocal.

Pentru informații suplimentare: Vezi **Control vocal** (pagina 223).

Ștergătoare și spălătoare

ȘTERGĂTOARE PARBRIZ

ATENȚIONARE

! Activarea acestei funcții fără a avea motorul pornit poate descărca bateria.

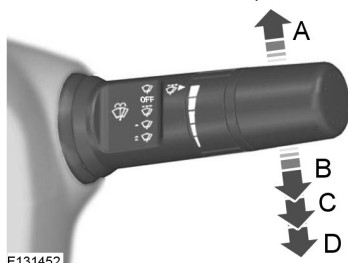

E131452

- A O singură ștergere
- B Ștergătoare intermitente sau ștergătoare automate
- C Ștergere normală
- D Ștergere la viteză mare

Ștergere intermitentă

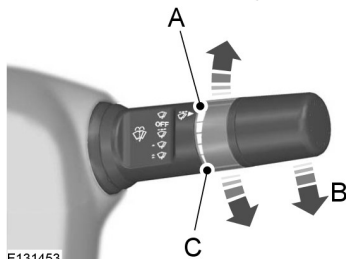

E131453

- A Interval lung ștergere
- B Ștergere intermitentă
- C Interval scurt ștergere

ȘTERGĂTOARE AUTO

ATENȚIE

- ! Nu porniți ștergătoarele auto dacă vremea este frumoasă. Senzorul de ploaie este foarte sensibil și ștergătoarele se pot activa dacă pe parbriz se acumulează mizerie, insecte sau dacă parbrizul se aburește.
- ! Înlocuiți lamelele ștergătoarelor imediat ce acestea încep să lase dăre de apă sau pete. Dacă nu le înlocuiți, senzorul de ploaie va continua să detecteze apă pe parbriz și ștergătoarele se vor activa, chiar dacă parbrizul este în mare parte uscat.
- ! Dejvrați complet parbrizul pe vreme geroasă înainte de a porni ștergătoarele.
- ! Opriți ștergătoarele înainte de a intra într-o spălătorie auto.

Ștergătoare și spălătoare

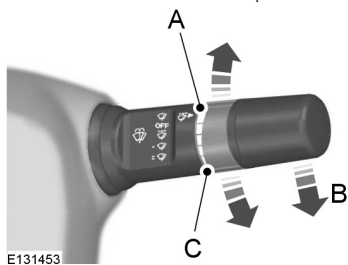

- A Sensibilitate înaltă
- B Pornit
- C Sensibilitate scăzută

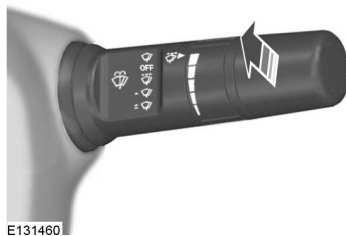

AVERTIZARE



Nu utilizați spălătoarele de parbriz timp de mai mult de 10 secunde sau atunci când rezervorul este gol.

Dacă porniți ștergătoarele, acestea nu vor funcționa până când nu se detectează apă pe parbriz. Senzorul de ploaie va continua să măsoare cantitatea de apă de pe parbriz și să regleze automat viteza ștergătoarelor.

Reglați sensibilitatea senzorului de ploaie cu ajutorul butonului rotativ. Cu sensibilitate redusă, ștergătoarele vor funcționa atunci când senzorul detectează o cantitate mare de apă pe parbriz. Cu sensibilitate ridicată, ștergătoarele vor funcționa atunci când senzorul detectează o cantitate mică de apă pe parbriz.

SPĂLĂTOR PARBRIZ

ATENȚIONARE



Activarea acestei funcții fără a avea motorul pornit poate descărca bateria.

VERIFICARE LAMELE STERGĂTOR

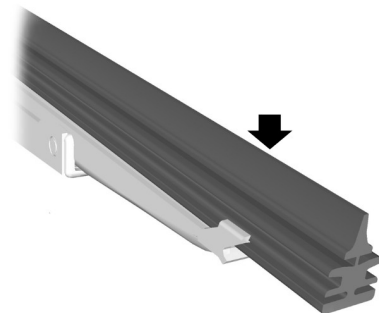

E66644

Treceți vârful degetelor peste marginea lamelei, pentru a verifica asperitatea.

Curățați pliurile lamelelor ștergătoarelor cu apă aplicată cu un burete moale.

Ștergătoare și spălătoare

SCHIMBAREA LAMELELOR DE ȘTERGĂTOR

Lame ștergător de parbriz

ATENȚIE

- ❗ Oprii ștergătoarele de parbriz în poziția de service pentru schimbarea lamelor acestora.
- ❗ În perioada de iarnă, puteți folosi poziția de service a ștergătoarelor de parbriz pentru a asigura un acces mai ușor la acestea în vederea curățării lor de zăpadă și gheață. Ștergătoarele de parbriz vor reveni în poziția lor normală de îndată ce cuplați contactul; din acest motiv, înainte de a cupla contactul, asigurați-vă că exteriorul parbrizului nu are zăpadă și gheață.

Poziția de service

1. Rotiți cheia de contact în poziția **0** din poziția **II**.
2. Trageți maneta spălătorului către volan timp de trei secunde.

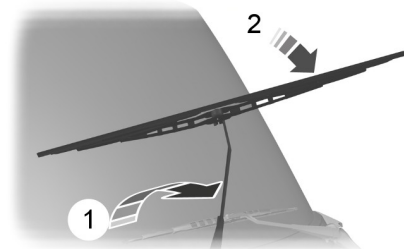

E93783

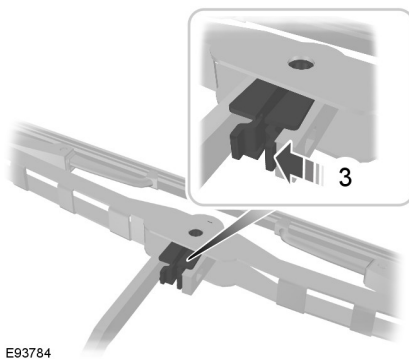

E93784

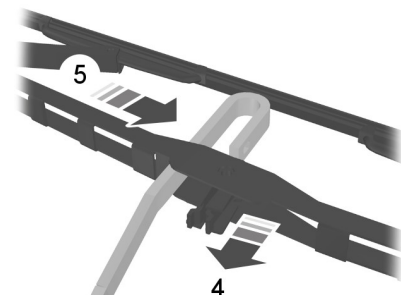

E93785

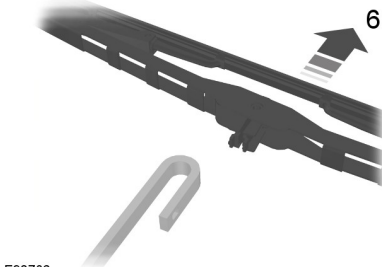

E93786

Nota: Asigurați-vă că lama ștergătorului se blochează în poziție.

Instalarea se realizează în ordine inversă.

Iluminare

CONTROLUL ILUMINĂRII

Poziții buton pentru luminile exterioare

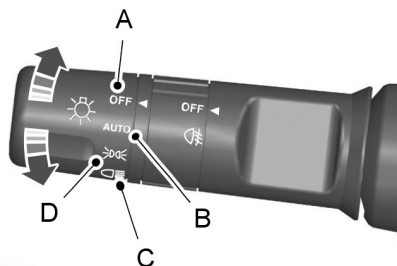

E133582

- A Lumini stinse
- B Controlul de lumină automată
- C Faruri
- D Lumini laterale și poziții spate

Lumini de parcare

ATENȚIONARE

⚠ Utilizarea prelungită a luminilor de parcare va descărca bateria.

Opriiți motorul.

Ambele părți

Setați comutatorul de lumini în poziția **D**.

O parte

Nota: Lampa de parcare trebuie să fie aprinsă în decurs de 10 minute de la scoaterea cheii. Dacă s-a depășit acest interval, cheia trebuie să fie reintrodusă.

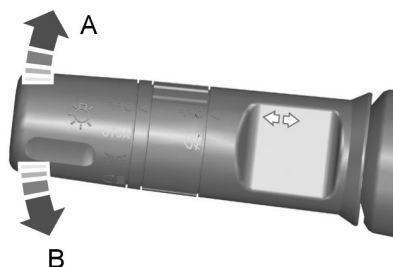

E131285

- A Partea din dreapta
- B Partea din stânga

Fază lungă și fază scurtă



E133583

Împingeți maneta spre planșa de bord pentru a comuta de la faza lungă la faza scurtă.

Semnalizare cu farurile

Trageți maneta spre volan.

Faruri Home safe

Decuplați contactul și trageți maneta semnalizatorului către volan sau, dacă ați pornit luminile automate, rotiți cheia din poziția **II** în **I** sau **O** pentru a aprinde farurile.

Iluminare

Veti auzi un sunet scurt. Farurile se vor stinge automat după trei minute de la deschiderea oricărei uși sau la 30 de secunde după ce ultima ușă a fost închisă.

Cu toate ușile închise, dar într-un interval de 30 de secunde, deschiderea oricărei uși va determina repornirea cronometrării celor trei minute.

Puteți anula funcția lumini de însoțire fie trăgând din nou maneta de semnalizare spre volan, fie cuplând contactul.

Luminile de apropiere

Semnalizatoarele laterale, lampa plăcuțe de înmatriculare și lămpile de acces se aprind și rămân aprinse timp de 25 de secunde atunci când vehiculul este deblocat cu ajutorul telecomenzii. Dacă este deschisă o ușă, lampa stă aprinsă până când ușa este închisă, contactul este cuplat sau timp de 10 minute.

Luminile de avarie

Luminile de avarie sau lămpile de ceață se vor activa când frâna este acționată brusc la o viteză de peste 50 km/h (30 mph).

LĂMPI AUTO

AVERTIZARE



În condiții meteorologice nefavorabile, s-ar putea să fie nevoie să aprindeți farurile manual.

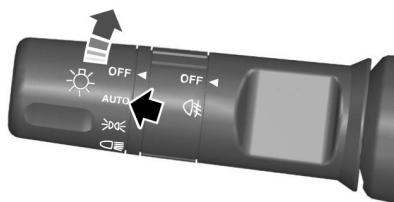

E133599

Nota: Dacă ați aprins lămpile auto, puteți activa faza lungă doar atunci când lămpile auto au aprins farurile.

Farurile se vor aprinde și stinge automat în funcție de lumina mediului înconjurător.

LĂMPI CEAȚĂ FAȚĂ

Maneta de comandă

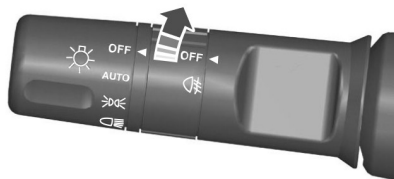

E133585

AVERTIZARE



Utilizați farurile de ceață față numai atunci când vizibilitatea este redusă considerabil din cauza ceații, ninsorii sau ploii.

Nota: Nu puteți aprinde lămpile de ceață față dacă nu ați aprins farurile.

Iluminare

Reglare

Puteți regla ușor orientarea lămpii de ceață față pentru confort în timpul conducerii.

Nota: Reglarea lămpii de ceață trebuie să corespundă cerințelor legislative locale.

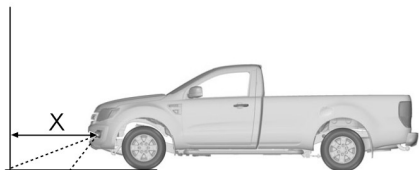

E136853

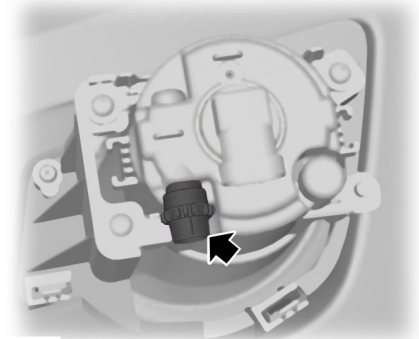

E136854

1. Poziționați vehiculul neîncărcat pe o suprafață plană, fără denivelări.
2. Cereți-i unei persoane să se așeze pe scaunul șoferului.

3. Porniți motorul pentru ca acumulatorul să rămână încărcat.
4. Porniți lampa de ceață față.
5. Reglați orientarea lămpii de ceață astfel încât linia de separație să nu depășească **X**: 20 m (65,6 picioare).

LĂMPI CEAȚĂ SPATE

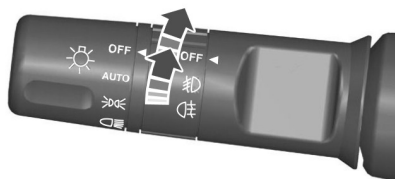

E136254

AVERTIZARI

- ⚠️ Folosiți lămpile de ceață spate numai atunci când vizibilitatea este redusă la mai puțin de 50 de metri.
- ⚠️ Nu folosiți lămpile de ceață spate atunci când plouă sau ninge și vizibilitatea depășește 50 de metri.

Nota: Nu puteți aprinde lămpile de ceață spate decât dacă ați aprins farurile și farurile de ceață față.

Iluminare

REGLAJ ÎNĂLȚIME FARURI

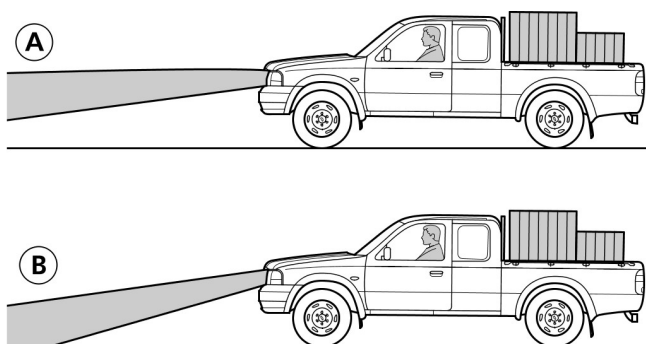

E78244

- A Fără reglare pe înălțime a farurilor
- B Cu reglare pe înălțime a farurilor

Puteți regla nivelul fasciculului de lumină al farului în funcție de încărcătura autovehiculului.

Setați comanda de aducere la nivel a farurilor la zero atunci când autovehiculul nu este încărcat. Setați-l pentru a ilumina pe o distanță între 35 și 100 de metri atunci când vehiculul este încărcat parțial sau complet.

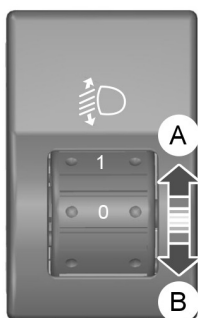

E133544

- A Fasciculul farurilor ridicat
- B Fasciculul farurilor coborât

LUMINI AVARIE



Pentru localizarea articolului: Vezi **Pe scurt** (pagina 9).

Iluminare

INDICATORI DIRECȚIE

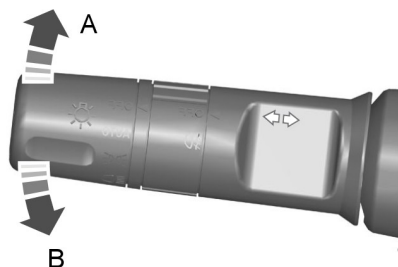

E131285

- A Partea din dreapta
- B Partea din stânga

LĂMPI INTERIOARE

Lumină de interior

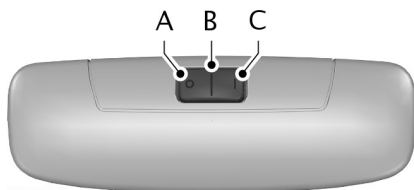

E112207

- A Lumini stinse
- B Contact cu ușa
- C Pornit

Dacă fixați butonul în poziția **B**, lumina de interior se va aprinde atunci când deblocați sau deschideți o ușă. Dacă lăsați o ușă deschisă atunci când motorul este oprit, lumina de interior se va stinge automat, după o perioadă, pentru a împiedica descărcarea bateriei vehiculului. Pentru a o reporni, porniți motorul pentru o scurtă perioadă de timp.

Lumina de interior se va aprinde și atunci când opriți motorul. Se va stinge automat după o scurtă perioadă de timp sau când porniți ori reporniți motorul.

Dacă setați comutatorul în poziția **C** cu motorul oprit, lumina de interior se va aprinde. Se va stinge automat după o scurtă perioadă de timp pentru a împiedica descărcarea bateriei autovehiculului. Pentru a o reporni, porniți motorul pentru o scurtă perioadă de timp.

Lampa de lectură



E112208

Dacă opriți motorul, lampa de lectură se va stinge automat, după o perioadă, pentru a împiedica descărcarea bateriei vehiculului. Pentru a le reporni, porniți motorul pentru o scurtă perioadă de timp.

SCHIMBAREA UNUI BEC

AVERTIZARI



Stingeți luminile și decuplați contactul.



Lăsați compartimentul motorului și becul să se răcească înainte de a-l scoate.

Iluminare

ATENȚIONARE

- ! Montați numai becuri cu specificațiile corecte. Vezi **Specificații bec** (pagina 53).

Nota: Următoarele instrucțiuni prezintă modul de scoatere a becurilor. Montați noile becuri în ordine inversă, dacă nu există alte instrucțiuni.

Este posibil să observați condens sau picături mici de apă în unitățile lămpilor din când în când. Acestea nu afectează funcționarea lămpii și vor dispărea când lămpile sunt aprinse și vehiculul este condus.

Nota: Dacă aveți dubii privind oricare dintre următoarele proceduri de înlocuire a becurilor, solicitați înlocuirea becului de către dealerul dvs. Ford autorizat.

Fază lungă și fază scurtă faruri

ATENȚIE

- ! Nu atingeți sticla becului.
- ! Asigurați-vă că becul este așezat corect înainte de a pune clema elastică la loc. Verificarea amplasării becului prin partea frontală a lentilei farului poate fi o metodă utilă pentru a vă asigura că becul este corect aliniat.

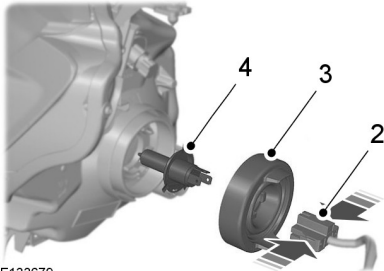

E133679

1. Deschideți capota. Vezi **Deschidere și închidere capotă** (pagina 145).
2. Deconectați conectorul electric apăsând dispozitivele de eliberare a clemei de pe ambele părți ale conectorului.
3. Scoateți apărătoarea de cauciuc.
4. Desfaceți clema elastică ce fixează becul și scoateți becul.
5. Introduceți becul de schimb și fixați-l cu ajutorul clemei elastice.

Nota: Asigurați-vă că apărătoarea de cauciuc se etanșează corect contra becului și că nu se deformează carcasa farului în timpul montării.

Lămpile de poziție laterale și semnalizatoarele față

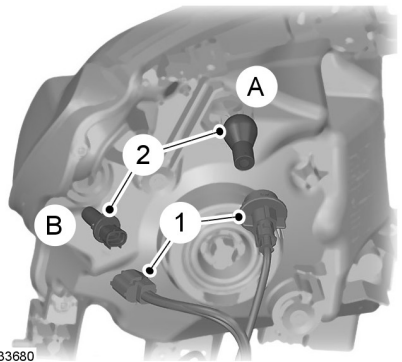

E133680

- A Indicator de direcție
B Lampă poziție laterală

1. Scoateți suportul de bec din ansamblul de far.
2. Scoateți becul.

Iluminare

Faruri de ceață față

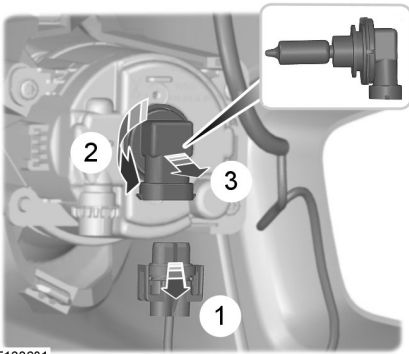

Nota: Nu puteți separa becul de suportul său.

1. Deconectați conectorii electrici.
2. Rotiți suportul becului în sens invers acelor de ceasornic și scoateți-l.

Semnalizatoarele laterale

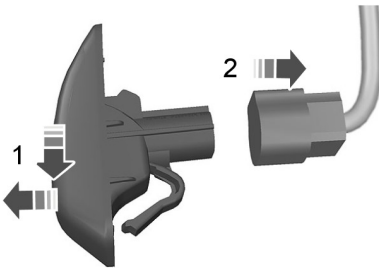

1. Glisați lentila în spate și scoateți-o.
2. Deconectați conectorii electrici.

Lămpile oglinzilor exterioare

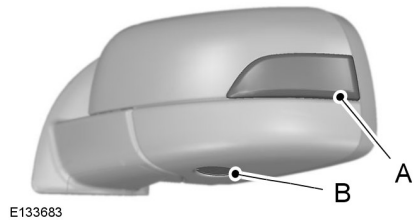

- A Semnalizator lateral
B Lumina de la intrarea ușii

Nota: Acestea nu pot fi reparate, vă rugăm să consultați dealerul în caz de defectare.

Lumini spate

Tipul 1

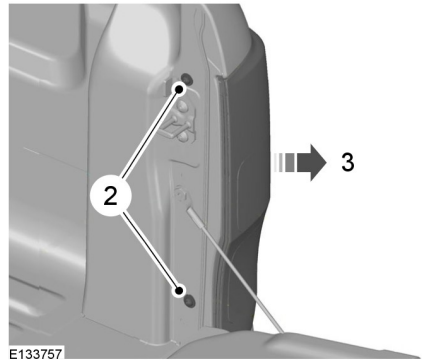

Iluminare

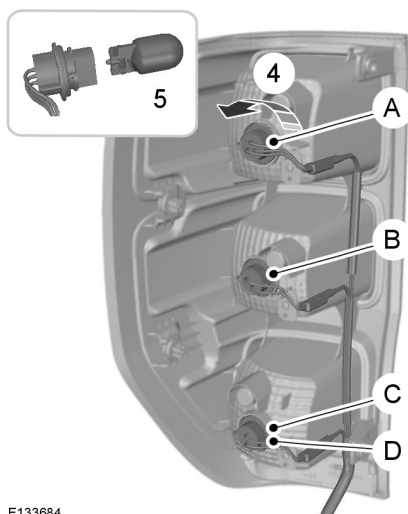

E133684

- A Lampă spate și lampă stop
- B Indicator de direcție
- C Lampă mers înapoi
- D Lampa de ceață (pe partea stângă pentru vehiculele cu volan pe stânga)

1. Deschideți hayonul.
2. Scoateți șuruburile.
3. Scoateți lampa spate.
4. Rotiți suportul becului în sens invers acelor de ceasornic și scoateți-l.
5. Scoateți becul.

Tipul 2

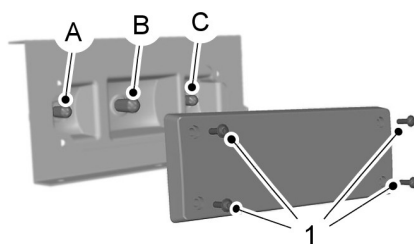

E133685

- A Indicator de direcție
- B Lampă spate și lampă stop
- C Lampă mers înapoi

1. Scoateți șuruburile.
2. Scoateți geamul.
3. Scoateți becul.

Lampa plăcuței de înmatriculare

Tipul 1

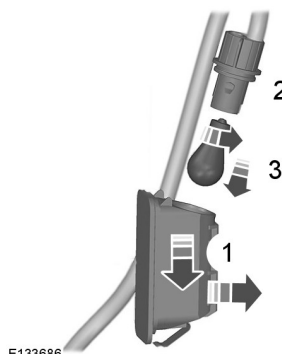

E133686

1. Îndepărtați prin culisare unitatea de conector și scoateți-o.

Iluminare

2. Scoateți conectorul odată cu becul.
3. Scoateți becul.

Tipul 2

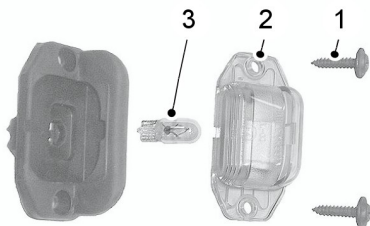

E133687

1. Scoateți șuruburile.
2. Scoateți geamul.
3. Scoateți becul.

Lampă de interior

Cabină simplă și dublă

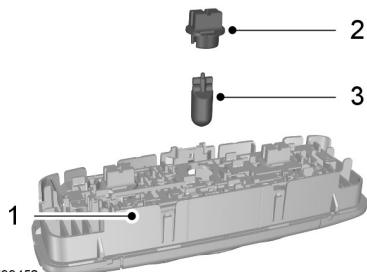

E99452

1. Prindeți cu atenție lampa.
2. Rotiți suportul becului în sens invers acelor de ceasornic și scoateți-l.
3. Scoateți becul.

Lămpile de citit față

Fără senzor de alarmă

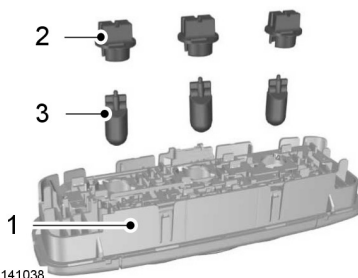

E141038

1. Prindeți cu atenție lampa.
2. Rotiți suportul becului în sens invers acelor de ceasornic și scoateți-l.
3. Scoateți becul.

Iluminare

Cu senzor de alarmă

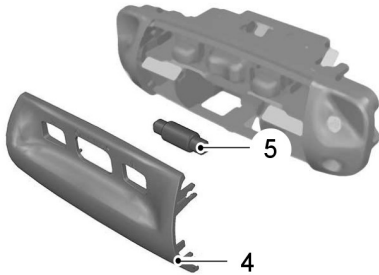
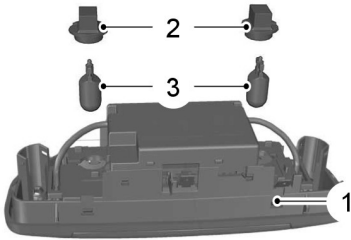

E140992

- Prindeți cu atenție lampa.
- Pentru lămpile de citit, rotiți suportul becului în sens invers acelor de ceasornic și scoateți-l.
- Scoateți becul.
- Pentru lampa centrală, scoateți cu atenție lentilele lămpii.
- Scoateți becul.

Lampa centrală de frână montată pe hayon

Tipul 1

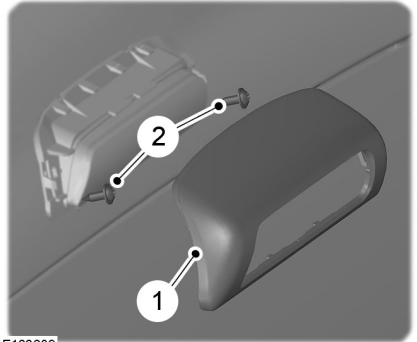

E133689

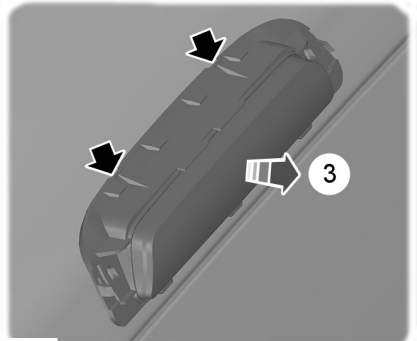

E133756

Iluminare

Tipul 2

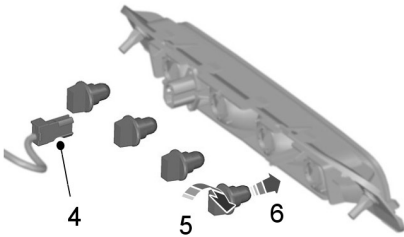

E133755

1. Scoateți capacul.
2. Scoateți șuruburile.
3. Prindeți cu atenție lampa.
4. Deconectați conectorii electrici.
5. Scoateți suportul de bec, rotindu-l la 45 de grade în sens antiorar.
6. Demontați becurile.

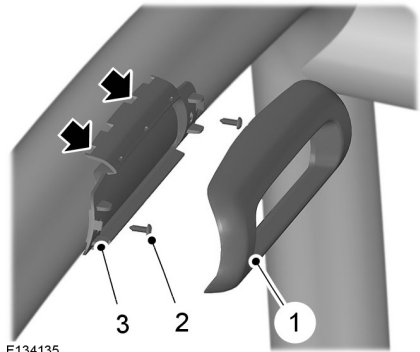

E134135

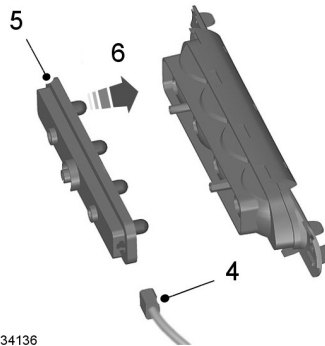

E134136

1. Scoateți capacul.
2. Scoateți șuruburile.
3. Prindeți cu atenție lampa.
4. Deconectați conectorii electrici.
5. Trageți în afară suportul de bec.
6. Demontați becurile.

Iluminare

SPECIFICAȚII BEC

Bec	Specificații	Putere (wați)
Fază lungă și fază scurtă faruri	H4	55/60
Semnalizator față	P21W	21
Lampă poziție laterală	W5W	5
Lampă ceață față	H11	55
Semnalizatorul lateral*	-	5
Semnalizator spate	WY21W	21
Lampă spate și lampă stop	W21/5W	21/5
Lampă mers înapoi	W21W	21
Lampă ceață spate	W21W	21
Lampa plăcuței de înmatriculare	W5W	5
Lampă de interior	W5W	5
Lampă de citit	W5W	5
Lampa centrală de frână montată pe hayon	W5W	5
Lampă pe bara de pavilion	W5W	5

* Becul nu poate fi înlocuit, deoarece face parte integrantă din ansamblu. Se va înlocui unitatea lămpii semnalizatorului.

Geamuri și oglinzi

GEAMURI CU ACȚIONARE ELECTRICĂ

AVERTIZARE



Nu acționați geamurile electrice dacă acestea sunt obstrucționate.

Nota: Dacă utilizați des butoanele într-o perioadă scurtă de timp, sistemul poate deveni inutilizabil pentru o anumită perioadă de timp, pentru a se împiedica defectarea din cauza supraîncălzirii.

Nota: Dacă acționați concomitent butonul ușii vizate și butonul de pe ușa șoferului pentru geamul ușii respective, geamul se va opri.

Porniți motorul pentru a acționa geamurile electrice.

Butoanele de pe ușa șoferului (cabină dublă)

Puteți acționa toate geamurile cu butoanele de pe finiația ușii șoferului.

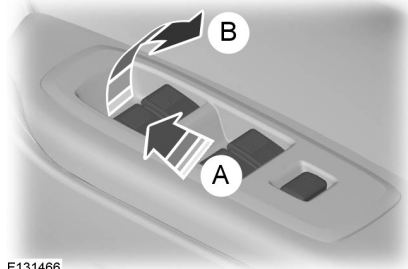

E131466

- A Deschidere
- B Închidere

Butoanele de pe ușa șoferului (cabină simplă și extinsă)

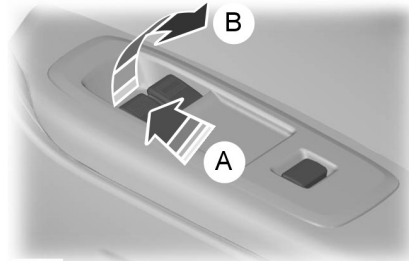

E131469

- A Deschidere
- B Închidere

Butoanele de pe ușa pasagerului din față și ușile din spate

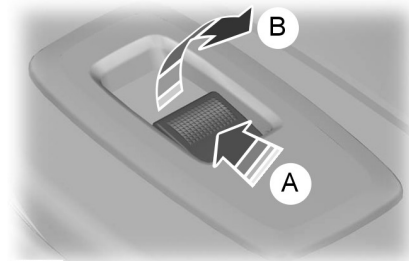

E131467

- A Deschidere
- B Închidere

Deschiderea și închiderea automată a geamurilor

Apăsați sau ridicați butonul până la cel de-al doilea punct de acționare și eliberați-l. Apăsați-l sau ridicați-l din nou pentru a opri mișcarea geamului.

Geamuri și oglinzi

Butonul de siguranță pentru geamurile spate

Nota: Puteți acționa întotdeauna geamurile din spate și geamul pasagerului față din ușa șoferului dacă vehiculul este prevăzut cu deschidere și închidere globală.

Nota: Numai vehiculele cu deschidere și închidere globală vor avea un martor pe buton care să indice activarea funcției.

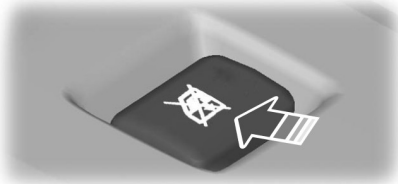

E131468

Un buton de pe ușa șoferului dezactivează butoanele geamurilor electrice ale pasagerilor față și spate.

Lumina de pe butonul de siguranță de aprinde și luminile de pe butoanele geamurilor spate se sting atunci când geamurile spate sunt dezactivate.

Resetarea memoriei geamurilor electrice

AVERTIZARE



Funcția antiprindere este dezactivată până când reseați memoria.

După ce bateria a fost deconectată de la vehicul, trebuie să reseați separat memoria pentru fiecare geam:

1. Ridicați butonul până când geamul este închis complet. Țineți butonul ridicat încă o secundă.
2. Eliberați butonul și ridicați-l din nou până auziți un clic de la releu, timp de o secundă.

3. Deschideți geamul și încercați să îl închideți automat.
4. Repetați procedura dacă geamul nu se închide automat.

Modul de siguranță

AVERTIZARE



Funcția de protecție împotriva prinderii mâinilor nu este activă pe durata acestei proceduri.

Dacă sistemul detectează o funcționare defectuoasă, acesta intră în modul de siguranță. Geamurile se vor mișca doar câte 0,5 secunde o dată, apoi se vor opri din nou. Închideți geamurile apăsând din nou butonul atunci când acestea se opresc. Apelați imediat la un specialist.

Deschidere globală și închidere globală (GO/GC) (dacă este prevăzută)

Puteți acționa geamurile electrice timp de un minut și atunci când contactul este decuplat, cu ajutorul funcției de deschidere și închidere globală. Vezi **Deschidere și închidere generală** (pagina 33).

Nota: Deschiderea globală și închiderea globală va deschide, respectiv închide automat geamurile numai la vehiculele prevăzute cu această funcție.

Nota: Închiderea globală va funcționa doar dacă ați setat corect memoria pentru fiecare geam. Memoria este setată implicit, resetarea acesteia fiind necesară doar dacă apar probleme.

Funcția antiprindere (numai vehiculele cu GO/GC)

AVERTIZARE



Închiderea neatență a geamurilor poate anula funcția de protecție și provoca leziuni.

Geamuri și oglinzi

Geamurile electrice se vor opri automat în timp ce se închid (autoridicare) și vor coborî puțin dacă detectează un obstacol.

Anularea funcției antiprindere

ATENȚIONARE

⚠ Atunci când închideți geamul (autoridicare) pentru a treia oară cu obstacolul interpus, funcția antiprindere este dezactivată. Verificați dacă există obstacole în calea geamului care se închide.

Pentru a anula această funcție de protecție atunci când există obstacole, de exemplu iarna, procedați astfel:

1. Închideți de două ori geamul, pînă când atinge obstacolul, și lăsați-l să coboare la loc.
2. Închideți geamul a treia oară, pînă la obstacol. Funcția antiprindere este dezactivată și nu puteți închide automat geamul. Geamul va trece de obstacol și îl veți putea închide complet în mod manual.
3. Dacă geamul nu se închide după a treia încercare, solicitați verificarea acestuia de către un tehnician instruit corespunzător.

OGLINZI EXTERIOARE

AVERTIZARE

⚠ Nu supraestimați distanța față de obiectele pe care le vedeți în oglinda convexă. Obiectele văzute în oglinzi convexe vor părea mai mici și mai îndepărtate decât sunt în realitate.

Oglinzi rabatabile manual

Rabatare

Împingeți oglinda spre geamul din sticlă al ușii.

Extindere

Asigurați-vă că angrenați oglinda complet în suportul său atunci când o aduceți la poziția inițială.

OGLINZI EXTERIOARE ELECTRICE

AVERTIZARE

⚠ Nu supraestimați distanța față de obiectele pe care le vedeți în oglinda convexă. Obiectele văzute în oglinzi convexe vor părea mai mici și mai îndepărtate decât sunt în realitate.

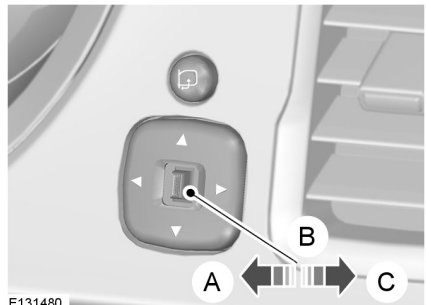

- A Oglindă stînga
- B Lumini stinse
- C Oglindă dreapta

Geamuri și oglinzi

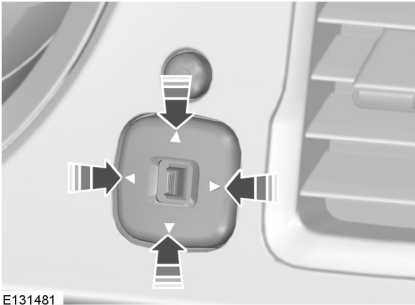

E131481

Oglinzile exterioare acționate electric sunt dotate cu un dispozitiv de încălzire care va dezgheța sau dezaburi sticla oglinzii. Vezi **Geamuri și oglinzi încălzite** (pagina 73).

Oglinzi electrice rabatabile

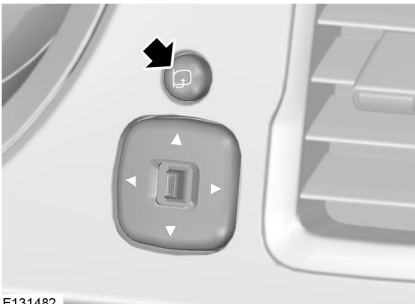

E131482

Pentru a plia și deplia oglinzile, apăsați scurt comutatorul. Dacă apăsați din nou comutatorul, în timp ce oglinzile se află în mișcare, acestea se vor opri și se vor mișca în direcția opusă.

FERESTRE CULISANTE

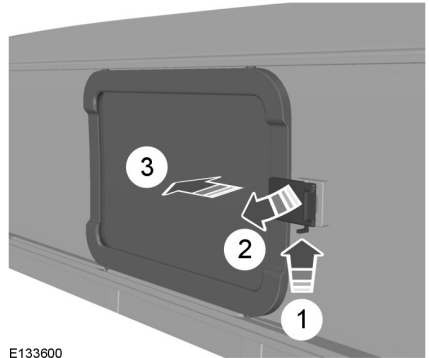

E133600

Tabloul bord

INDICATOARE BORD

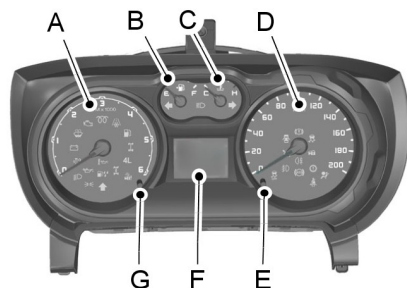

E131495

- A Tahometru
- B Indicator de carburant
- C Indicator temperatură lichid de răcire motor
- D Vitezometru
- E Butonul de atenuare a iluminării
- F Afișaj informații
- G Butonul de selectare și resetare a afișajului computerului de bord

Indicator temperatură lichid de răcire motor

Indică temperatura lichidului de răcire motor. La temperatură normală de funcționare, acul indicator va rămâne în zona centrală.

ATENȚIONARE



Nu reporniți motorul până când cauza supraîncălzirii nu a fost soluționată.

Dacă acul indicator pătrunde în zona roșie, motorul este supraîncălzit. Oprii motorul, decuplați contactul și stabiliți cauza **de îndată ce motorul s-a răcit**. Vezi **Verificare lichid răcire motor** (pagina 153).

Indicator de carburant

Săgeata de lângă simbolul reprezentând pompa de combustibil vă indică partea vehiculului în care este amplasat capacul rezervorului de carburant.

LĂMPI ȘI SEMNALE DE AVERTIZARE

Următorii martori de avertizare și indicatori se vor aprinde scurt, atunci când porniți motorul, pentru a confirma faptul că sistemul funcționează:

- Lampă martor de avertizare ABS
- Indicatorul imobilizatorului vehiculului
- Martor de avertizare al sistemului de frânare
- Lampă martor de avertizare baterie
- Lampă martor de avertizare airbag
- Lampă avertizare nivel scăzut de combustibil
- Indicator control al stabilității (ESP)
- Lampă martor de avertizare presiune ulei
- Indicator de avertizare privind schimbul de ulei (numai diesel)
- Martori de avertizare motor
- Lampa de control pentru tracțiune integrală
- Lampa de control pentru tracțiune integrală în gama joasă (4L)
- Indicatorul diferențialului electronic de blocare (ELD)
- Indicator anti-apă (numai pentru motoare diesel)
- Indicator al nivelului lichidului spălătorului
- DPF (filtru de particule diesel)
- Indicator de avertizare privind poleiul/gheața

Tablou bord

Lampă martor de avertizare ABS



Dacă se aprinde în timpul mersului, acesta indică o funcționare defectuoasă. Veți continua să aveți un sistem de frânare normal (fără ABS). Apelați imediat la un tehnician specializat pentru verificarea sistemului.

Indicatorul imobilizatorului vehiculului



Indicatorul imobilizatorului va lumina intermitent în cazul în care cheia este scoasă din contact sau dacă se introduce o cheie incorectă.

Martor de avertizare al sistemului de frânare



Se aprinde atunci când este acționată frâna de mână.

AVERTIZARE



Reduceți treptat viteza și opriți vehiculul de îndată ce o puteți face în condiții de siguranță. Utilizați frânele cu grijă.

Dacă se aprinde în timpul condusului, verificați dacă frâna de mână este acționată. Dacă frâna de mână nu este acționată, este vorba despre o funcționare defectuoasă. Apelați imediat la un tehnician specializat pentru verificarea sistemului.

Lampă martor de avertizare baterie



Dacă lampa de avertizare pentru contact se aprinde sau clipește în timpul deplasării, opriți toate echipamentele electrice care nu sunt necesare și solicitați verificarea imediată a sistemului. Solicitați verificarea acestuia de către un specialist.

Lampă martor de avertizare airbag



Dacă se aprinde în timpul mersului, acesta indică o defecțiune. Aceasta trebuie verificată cât mai curând posibil.

Lampă avertizare nivel scăzut de combustibil



Dacă se aprinde lampa de avertizare asupra nivelului scăzut de combustibil, realimentați în cel mai scurt timp posibil.

Săgeata de lângă simbolul reprezentând pompa de combustibil vă indică partea vehiculului în care este amplasat capacul rezervorului de carburant.

Indicator control al stabilității (ESP)



În timpul deplasării, se aprinde intermitent atunci când sistemul este activat. Dacă nu se aprinde după pornirea motorului sau rămâne aprins constant în timpul deplasării, acesta indică o funcționare defectuoasă. În timpul unei funcționări defectuoase, sistemul se oprește. Apelați imediat la un tehnician specializat pentru verificarea sistemului.



Dacă opriți sistemul ESP, martorul de avertizare se va aprinde de două ori și va rămâne aprins. Martorul se va stinge atunci când reporniți sistemul sau opriți motorul.

Lampă martor de avertizare presiune ulei



Nu reluați deplasarea, dacă martorul de avertizare pentru presiunea uleiului se aprinde, deși nivelul uleiului este corect. Apelați imediat la un specialist.

ATENȚIONARE

Tablou bord



Dacă lampa de avertizare pentru presiunea uleiului se aprinde sau clipește în timpul deplasării, aceasta indică o defecțiune. Oprțiți vehiculul, oprțiți motorul și verificați nivelul uleiului de motor. Vezi **Verificare ulei motor** (pagina 152).

Indicator de avertizare privind schimbul de ulei (numai diesel)



Indicatorul de avertizare privind schimbul de ulei vă informează că motorul necesită un schimb de ulei din cauza acumulării excesive de cenușă în uleiul de motor.

Martori de avertizare motor

Martor de avertizare funcționare defectuoasă



Martor de avertizare transmisie



Toate autovehiculele

Dacă oricare din acești martori se aprinde în timp ce motorul este pornit, aceasta indică o funcționare defectuoasă. Motorul va funcționa în continuare, dar puterea sa poate fi limitată. Dacă aceasta clipește în timpul deplasării, reduceți imediat viteza vehiculului. Dacă pâlpâie în continuare, evitați accelerarea sau decelerarea bruscă. Apelați imediat la un tehnician specializat pentru verificarea sistemului.

AVERTIZARE



Apelați imediat la un specialist.

Dacă ambii martori pâlpâie concomitent, oprțiți vehiculul de îndată ce o puteți face în condiții de siguranță (continuarea deplasării poate determina reducerea puterii și poate cauza oprirea motorului). Oprțiți motorul și încercați să îl porniți din nou. Dacă motorul pornește din nou, apelați imediat la un tehnician specializat pentru verificarea sistemului. Dacă motorul nu mai pornește, vehiculul trebuie verificat înainte de a vă continua deplasarea.

Lampa de control pentru tracțiune integrală



Lampa de control pentru tracțiune integrală se aprinde atunci când comutatorul mecanismului de transfer este în poziția **4H** sau **4L**. Acesta va lumina intermitent când se cuplează 4H sau 4L. Vezi **Diferențialului electronic de blocare** (pagina 99).

Lampa de control pentru tracțiune integrală în gama joasă (4L)



Lampa de control pentru tracțiune integrală în gama joasă (4L) se aprinde atunci când comutatorul mecanismului de transfer este în poziția **4L**. Va lumina intermitent când se cuplează poziția 4L. Vezi **Diferențialului electronic de blocare** (pagina 99).

Indicatorul diferențialului electronic de blocare (ELD)



Lampa martor ELD se aprinde atunci când diferențialul spate se blochează. Lampa clipește dacă este detectată o eroare sau dacă cererea de cuplare sau decuplare nu poate fi efectuată. Vezi **Diferențialului electronic de blocare** (pagina 99).

Tablou bord

Indicator anti-apă (numai pentru motoare diesel)



Lampa de control pentru prezența apei în combustibil se aprinde dacă există apă în exces în filtrul de combustibil. Scurgeți apa imediat. Vezi **Scurgere apă din filtrul de combustibil** (pagina 154).

Indicator al nivelului lichidului spălătorului



Se aprinde când nivelul lichidului de spălare a parbrizului scade sub marcajul de minim. Vezi **Verificare lichid stergător** (pagina 155).

DPF (filtru de particule diesel)



Dacă acesta se aprinde, apălați imediat la un tehnician specializat pentru verificarea sistemului.

Indicator de avertizare privind poleiul/gheața

AVERTIZARE



Chiar dacă temperatura crește peste 4 °C (39 °F), nu există nicio garanție că șoseaua este ferită de pericolele determinate de condițiile meteo nefavorabile.



Se aprinde în culoare portocalie atunci când temperatura exterioară este între 4 °C și 0 °C. Se aprinde în culoare roșie atunci când temperatura este sub 0 °C (32 °F).

Martor de avertizare ușă deschisă



Lampa de avertizare pentru ușă deschisă se aprinde atunci când cuplați contactul și nu ați închis bine ușile.

Indicatorul pentru bujii incandescente - pentru vehicule diesel



Vezi **Pornire motor diesel** (pagina 89).

Semnalizatoare

Semnalizatorul dreapta



Semnalizatorul stânga



Lampa de control pentru semnalizare va clipi atunci când utilizați lămpile de semnalizare. O creștere bruscă a frecvenței clipirii indică faptul că un bec este ars.

Indicator pentru faruri



Indicatorul farurilor se va aprinde când aprindeți lămpile laterale și lămpile spate.

Indicator fază lungă



Lampa de control pentru faza lungă se aprinde atunci când aprindeți faza lungă. Se va aprinde intermitent atunci când porniți semnalizarea cu farurile.

Indicator faruri de ceață față



Lampa de control pentru proiectoarele de ceață se aprinde atunci când aprindeți proiectoarele de ceață.

Tablou bord

Indicator faruri de ceață spate



Lampa de control pentru lămpile de ceață spate se aprinde atunci când aprindeți lămpile de ceață spate.

Indicatorul centurii de siguranță



Vezi **Avertizor centură scaun** (pagina 26).

Martorul indicator al schimbării vitezelor (numai cutie manuală)



Se va aprinde pentru a vă informa că puteți economisi carburant și reduce emisiile de CO2 prin schimbarea vitezei într-o treaptă superioară.

Control automat viteză



Se va aprinde dacă ați setat o anumită viteză cu ajutorul sistemului de control al deplasării.

AVERTIZĂRI ȘI INDICAȚII SONORE

Avertismentul de deschidere a ușilor

Semnalul sonor de avertizare privind ușa deschisă se va emite dacă viteza vehiculului depășește aproximativ 10 km/h (6,2 mph) și nu ați închis ușile.

Avertizarea pentru lumini aprinse

Semnalul sonor de avertizare privind luminile aprinse se va emite dacă cheia nu este în poziția **II** sau **III** și deschideți orice ușă înainte de a stinge luminile.

Avertisment privind necuplarea poziției de parcare

Semnalul sonor de avertizare privind necuplarea poziției de parcare se va emite dacă levierul transmisiei automate nu se află în poziția de parcare și deschideți ușa șoferului.

Avertisment privind frâna de parcare

Semnalul sonor de avertizare privind frâna de parcare se va emite dacă frâna de parcare este lăsată cuplată și viteza vehiculului depășește aproximativ 5 km/h (3 mph).

Avertismentul de rezervă privind sistemele de reținere

Semnalul sonor de avertizare de rezervă privind sistemele de reținere se va emite dacă lampa de avertizare privind sistemele de reținere este defectă. Se vor auzi 5 serii a câte 5 semnale sonore la fiecare 30 de minute.

Avertisment de nivel scăzut al combustibilului

Semnalul sonor de avertizare privind nivelul scăzut al combustibilului se va emite când lampa de avertizare privind nivelul scăzut al combustibilului și/sau afișajul informativ indică 80, 40, 20, 0 km (50, 25, 10, 0 mile) rămași.

Semnalizatoarele

Semnalul sonor privind semnalizatoarele se va emite când se activează semnalizatorul stânga sau dreapta.

Tablou bord

Avertismentul privind indicatoarele de direcție

Semnalul sonor de avertizare privind indicatoarele de direcție se va emite dacă indicatorul de direcție stânga sau dreapta este uitat pornit mai mult de aproximativ 3,2 km (1,98 mile).

Lumina de parcare de pe o parte

Semnalul sonor privind lumina de parcare de pe o parte se va emite când lumina de parcare de pe o parte este activată.

Home safe

Semnalul sonor de avertizare privind funcția Home safe se va emite când luminile Home Safe sunt activate.

Atenționare centură de siguranță

Semnalul sonor de avertizare privind centurile de siguranță se va emite dacă centura de siguranță a șoferului și/sau a pasagerilor este desfăcută și viteza vehiculului depășește aproximativ 25 km/h (15,5 mph).

Avertizarea privind alarma

Semnalul sonor de avertizare privind alarma se va emite dacă vehiculul este descuiat cu cheia mecanică, și nu cu telecomanda. Semnalul sonor de avertizare se va emite timp de până la 12 secunde până ce butonul de descuiere este apăsat pe telecomandă sau se introduce o cheie codată corect în contact, fiind rotită în poziția **II** sau **III**. Dacă trec 12 secunde înainte să se întâmple acest lucru, alarma vehiculului se va declanșa.

Avertismentul privind cheia în contact

Semnalul sonor de avertizare privind cheia în contact se va emite în cazul în care cheia este introdusă în contact (nefiind însă rotită în poziția **II** sau **III**) și ușa șoferului este deschisă.

Avertismentul privind viteza excesivă

Semnalul sonor de avertizare privind viteza excesivă se va emite dacă viteza vehiculului depășește aproximativ 120 km/h (74,5 mph).

Avertismentul privind nivelul scăzut de lichid de spălare

Semnalul sonor de avertizare privind nivelul scăzut de lichid de spălare se va emite dacă nivelul de lichid de spălare din recipientul spălătorului este scăzut.

Avertismentul privind încuierea neefectuată

Semnalul sonor de avertizare privind încuierea neefectuată se va emite dacă ușa nu este încuiată după apăsarea butonului de încuiere.

Nota: Această caracteristică este dezactivată implicit. Pentru a o activa, luați legătura cu dealerul Ford.

Afișaj informații

INFORMATII GENERALE

AVERTIZARE



Nu acționați comenzile din afișajul informativ când autovehiculul este în mișcare.

Nota: Afișajul informativ va rămâne activat timp de câteva minute după ce ați trecut contactul în poziția oprit.

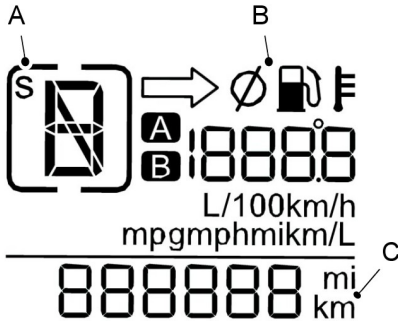

E136109

- A Afișajul treptei de viteză (numai transmisie automată)
- B Afișajul computerului de bord
- C Afișajul kilometrajului

Kilometraj total

Înregistrează distanța totală parcursă de vehicul.

COMPUTER DE BORD

Comenzi

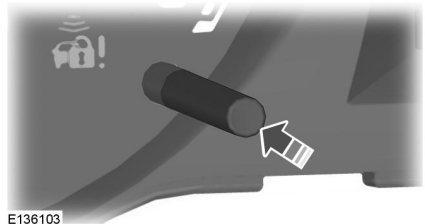

Pentru localizarea articolului: Vezi **Indicatoare bord** (pagina 58).

Apăsați butonul **SET/RESET** mai puțin de 2 secunde pentru a:

- Selecta între afișajele computerului de bord

Apăsați și mențineți apăsat butonul **SET/RESET** mai mult de două secunde pentru a:

- Reseta contorul A
- Reseta contorul B
- Reseta consumul mediu de combustibil
- Reseta viteza medie

Afișajul computerului de bord include următoarele afișaje de informare:

Afișaj informații

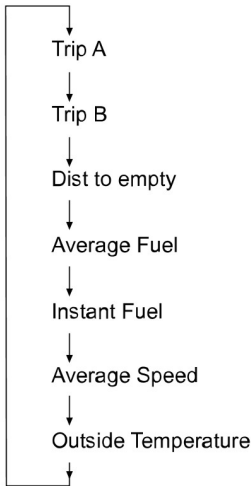

E136110

Contorul de parcurs (A și B)



E138112

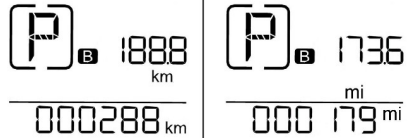

E138113

Înregistrează distanța parcursă într-o anumită călătorie.

Distanța până la epuizarea combustibilului



E138114

Indică distanța aproximativă care poate fi parcursă cu combustibilul rămas în rezervor. Schimbarile în stilul de conducere pot modifica valoarea afișată.

Afișaj informații

Consum mediu de combustibil

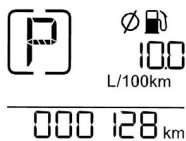

E138117

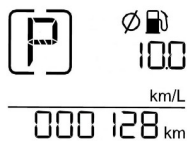

E138116

Indică media actuală a consumului de combustibil.



E138118

Indică media valorii consumului de combustibil de la ultima resetare a funcției.

Consum instantaneu de combustibil

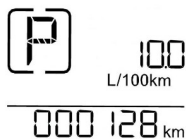

E138115

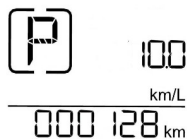

Viteză medie



E138119



Indică viteza medie calculată de la ultima resetare a funcției.

Temperatură exterioară

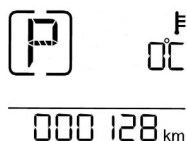

E138120



Afișaj informații

Indică temperatura exterioară.

Nota: Poziția afișajului computerului de bord poate varia în funcție de informația afișată.

SETĂRI PERSONALIZATE

Setarea limbii



- A Meniu de setare a limbii activ
- B Afișajul denumirii limbii

Sunt disponibile unsprezece limbi, de la 01 la 11, în ordinea de mai jos:

- 01: Engleză - GB
- 02: Suedeză - S
- 03: Germană - D
- 04: Olandeză - NL
- 05: Franceză - F
- 06: Italiană - I
- 07: Spaniolă - E
- 08: Portugheză - P
- 09: Turcă - TR
- 10: Rusă - RUS
- 11: Poloneză - PL

Pentru a accesa meniul de setare a limbii:

1. Cu contactul decuplat, apăsați și țineți apăsat butonul de reglare a iluminării. Pentru amplasarea elementului: Vezi **Indicatoare bord** (pagina 58). și cuplați contactul.
2. Afișajul va prezenta meniul de setare a limbii activ.
3. Apăsați **SET/RESET** pentru a selecta între diferite limbi.
4. Apăsați și țineți apăsat butonul **SET/RESET** pentru a seta limba afișată curent.
5. Se va auzi un semnal sonor de confirmare a selecției.
6. Afișajul va reveni apoi la funcționarea normală.

Unitățile de măsură

Pentru a selecta unități metrice sau imperiale pentru afișajul temperaturii exterioare:

1. Modificați modul de afișare pe "Outside Temperature".
2. Apăsați și țineți apăsat butonul **SET/RESET** timp de peste două secunde, iar unitățile se vor modifica.

Alternarea unităților de măsură folosind acest ecran va afecta următoarele afișaje:

- Temperatura aerului exterior.
- Afișarea temperaturii cu controlul automat al climatizării.
- Temperatura setată în afișajul multifuncțional.

Control climatizare

PRINCIPIU DE OPERARE

Aer din exterior

Evitați blocarea orificiilor de admisie a aerului din fața parbrizului (cu zăpadă, frunze etc.), pentru a asigura funcționarea eficientă a sistemului de control al climatizării.

Aer recirculat

ATENȚIONARE

! Utilizarea prelungită a aerului recirculat poate cauza aburirea geamurilor. În acest caz, urmați setările de dejivrare și dezaburire a parbrizului.

Aerul din compartimentul pentru pasageri va fi recirculat. Aerul din exterior nu va pătrunde în vehicul.

Încălzirea

Performanțele de încălzire depind de temperatura lichidului de răcire a motorului.

Aerul condiționat

Nota: Sistemul de aer condiționat funcționează numai când temperatura este peste 4°C (39°F).

Nota: Dacă folosiți sistemul de aer condiționat, consumul de combustibil al vehiculului dumneavoastră va crește.

Aerul este condus prin evaporator, unde este răcit. Umiditatea este extrasă din aer, pentru ca geamurile să nu se aburească. Condensul rezultat este dirijat către exteriorul vehiculului și, de aceea, este normal să se formeze o mică baltă de apă sub vehicul.

Informații generale despre controlarea climatizării din habitacul

Închideți complet toate geamurile.

Încălzirea habitaculului

Orientați fluxul de aer către picioarele dumneavoastră. Pe vreme rece sau umedă, orientați o parte a fluxului de aer către parbriz și geamurile ușilor.

Răcirea habitaculului

Orientați fluxul de aer către fața dumneavoastră.

GURI DE VENTILARE

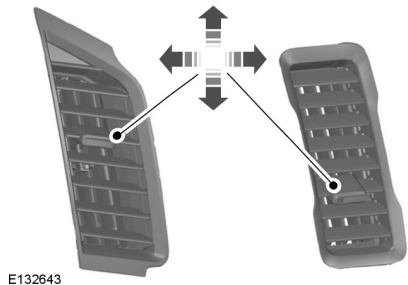

Control climatizare

CONTROL MANUAL CLIMATIZARE

Controlul distribuirii aerului

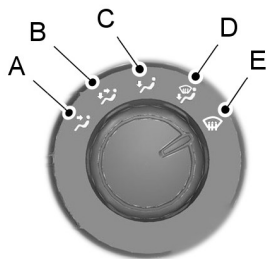

E132661

- A Nivelul feței
- B Nivelul feței și spațiul pentru picioare
- C Spațiu pentru picioare
- D Spațiu pentru picioare și parbriz
- E Parbriz

Puteți aduce controlul distribuirii aerului în oricare dintre pozițiile indicate. O cantitate mică de aer este dirijată către parbriz în pozițiile B și C.

Ventilator

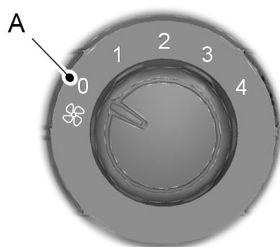

E132663

- A Lumini stinse

Comanda de temperatură

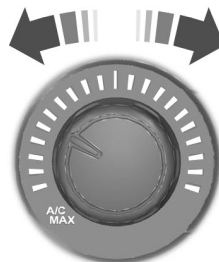

E132662

- Albastru Rece
- Roșu Cald
- A/C Răcire maximă
- MAX

Aer recirculat



Apăsați butonul de aer recirculat pentru a alterna între aerul exterior și aerul recirculat.

Control climatizare

Reglajele sistemului

Nota: Faceți toate reglajele în pozițiile indicate.

Încălzirea rapidă a interiorului



E132666

Selectați aerul exterior.

Ventilația

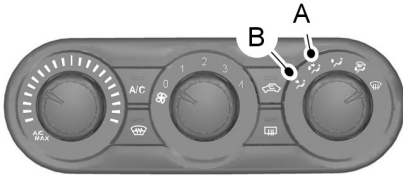

E132667

- A Nivelul feței și spațiul pentru picioare
- B Nivelul feței

Reglați butonul de comandă a distribuției aerului în poziția **A** sau **B**. Fixați ventilatorul și temperatura în orice poziție și selectați aerul exterior. Deschideți fantele de ventilație pentru a satisface cerințele persoanelor din vehicul.

Pornirea și oprirea aerului condiționat



Apăsați butonul **A/C** pentru a porni și opri sistemul de aer condiționat.

Răcirea cu aer exterior



E132668

Porniți aerul condiționat și selectați aerul exterior.

Răcirea rapidă a interiorului



E132669

Prin selectarea A/C MAX, se va obține o răcire la nivel maxim a ocupanților. Pentru a dezactiva A/C MAX, deselectați A/C sau aerul recirculat.

Degivrarea și dezaburirea rapidă a parbrizului



E132665

Control climatizare

Selectarea distribuției aerului la parbriz va duce la activarea automată a aerului condiționat și selectarea aerului exterior.

Reducerea umidității aerului din interior



E132670

Selectarea distribuției aerului la parbriz va duce la activarea automată a aerului condiționat și selectarea aerului exterior.

CONTROL AUTOMAT CLIMATIZARE

Sistemul controlează automat temperatura, cantitatea și distribuirea fluxului de aer și le reglează în funcție de condițiile de trafic și meteo. Dacă apăsați o dată scurt butonul **AUTO**, veți trece la modul automat.

Nota: În modul **AUTO**, asigurați-vă că temperatura este setată la nivelul dorit (de preferință 22°C (71°F)).

Nota: Dacă s-a acționat funcția de climatizare, informațiile referitoare la aceasta sunt afișate pe ecranul informativ. Vezi **Afișaj informații** (pagina 64).

Nota: Nu efectuați reglaje atunci când în interiorul vehiculului este foarte cald sau foarte frig. Sistemul de control automat al climatizării este reglat automat în funcție de situația curentă. Pentru ca sistemul să funcționeze corespunzător, fanta laterală și cea centrală trebuie să fie complet deschise.

Nota: Senzorul de lumină solară se află deasupra tabloului de bord. Nu acoperiți senzorul cu obiecte.

Nota: Senzorul de temperatură din vehicul este amplasat în spatele măștii de sub comanda pentru distribuția aerului. Nu acoperiți masca cu obiecte.

Nota: La temperaturi exterioare scăzute, atunci când sistemul este în modul auto, debitul de aer va fi scăzut, iar curentul de aer va fi orientat către parbriz și geamurile laterale cât timp motorul este rece.

Controlul distribuiri aerului

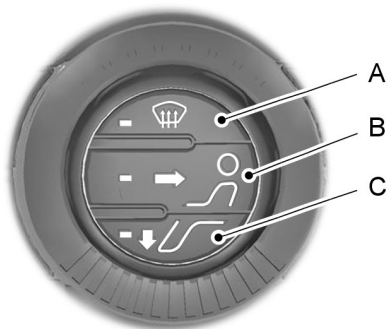

E132685

- A Parbriz
- B Nivelul feței
- C Spațiu pentru picioare

Pentru a regla distribuirea aerului, apăsați butonul dorit. Se poate selecta următoarea combinație de setări: **A, B, C, A și C** și **B și C**.

Control climatizare

Ventilator



E132686

Nota: Când ventilatorul este în mod **AUTO**, nu sunt aprinși indicatori de setare ai ventilatorului.

Când turația ventilatorului este controlată manual prin acționarea butonului rotativ al ventilatorului, setarea ventilatorului este indicată pe afișajul de deasupra comenzilor distribuției aerului.

Pentru a reveni la modul auto, apăsați scurt butonul **AUTO**.

Comanda de temperatură

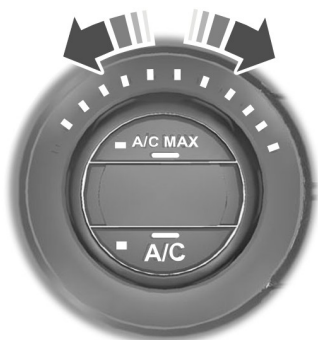

E132687

Puteți regla temperatura între 16°C (61°F) și 28°C (82°F), în trepte de câte 0,5°C (1°F). În poziția **LO** (sub 16 °C), sistemul va trece la răcire permanentă, în **HI** (peste 28 °C) la încălzire permanentă, și nu va stabili o temperatură constantă.

Modul mono

În modul mono, setările de temperatură pentru partea șoferului și cea a pasagerului sunt interdependente. Dacă reglați temperatura folosind butonul rotativ de pe partea șoferului, valorile vor fi reglate la aceeași valoare pe partea pasagerului.

Pentru a activa modul dublu

Apăsați lung butonul **AUTO** sau selectați temperatura pentru partea pasagerului cu butonul rotativ de pe partea pasagerului. Temperatura de pe partea șoferului va rămâne aceeași. Acum puteți regla temperatura de pe partea șoferului și respectiv de pe partea pasagerului independent una de cealaltă. Valorile temperaturii de pe fiecare parte sunt afișate pe ecran. Puteți seta o diferență de temperatură de maximum 4 °C (8 °F).

Nota: Dacă setați o diferență de temperatură mai mare de 4 °C (8 °F), temperatura de pe cealaltă parte va fi reglată astfel încât diferența să rămână 4 °C (8 °F).

Dezactivarea modului dublu

Apăsați butonul **AUTO** timp de trei secunde sau selectați **HI** sau **LO** pe partea șoferului. Temperatura de pe partea pasagerului va fi adusă la temperatura de pe partea șoferului.

Aer recirculat



Control climatizare

Apăsăți butonul de aer recirculat pentru a alterna între aerul proaspăt și aerul recirculat.

Nota: Atunci când sistemul este în modul auto și temperatura interioară și cea exterioară sunt ridicate, sistemul selectează automat aerul recirculat, pentru a optimiza răcirea interiorului. Odată ce se atinge temperatura selectată, sistemul va selecta din nou, automat, aerul exterior.

Răcirea rapidă a interiorului

A/C MAX

Prin selectarea A/C MAX, se va obține o răcire la nivel maxim a ocupanților. Prin a doua apăsare a butonului A/C MAX, A/C MAX va fi dezactivat.

Dejivrarea și dezaburirea parbrizului

MAX

Apăsăți butonul de dejivrare **MAX** pentru dezaburirea rapidă a parbrizului.

În vehicul va fi debitat aer proaspăt și se selectează automat A/C. Turația ventilatorului, controlul temperaturii și aerul proaspăt sunt acționate automat și nu pot fi reglate în acest mod. Ventilatorul este fixat la viteză maximă, și temperatura la **HI**.

Atunci când selectați dejivrarea MAX, geamurile încălzite vor porni automat și se vor opri după o perioadă presetată de timp.

Printr-o a doua apăsare a butonului de dejivrare **MAX**, sistemul va reveni la setările anterioare.

Pentru a reveni la modul auto, apăsați scurt butonul **AUTO**.

Pornirea și oprirea aerului condiționat

A/C

Apăsăți butonul **A/C** pentru a porni și opri sistemul de aer condiționat. Lumina din buton indică starea aerului condiționat.

Nota: Aerul condiționat este activ numai când motorul este pornit.

Oprirea sistemului de control automat al climatizării



Apăsăți butonul de **alimentare** pentru a porni și opri sistemul. Când este dezactivat, se selectează aerul recirculat, însă se poate selecta și manual aerul proaspăt.

GEAMURI ȘI OGLINZI ÎNCĂLZITE

Geamuri încălzite

Folosiiți funcția de încălzire a geamurilor pentru a dejivra sau dezaburi parbrizul sau luneta.

Nota: Funcția de încălzire a geamurilor este activă numai atunci când motorul este pornit.

Nota: Geamurile încălzite se vor opri automat după o perioadă presetată.

Parbriz încălzit



Apăsăți butonul de încălzire a parbrizului pentru a porni și opri încălzirea parbrizului.

Control climatizare

Lunetă încălzită



Apăsați butonul de încălzire a lunetei pentru a porni și opri încălzirea lunetei.

Oglinzi exterioare încălzite

Oglinzile exterioare cu încălzire sunt dotate cu un dispozitiv de încălzire care va deșchimbă sau dezaburi sticla oglinzii. Acestea se vor activa automat când activați luneta încălzită.

AȘEZARE ÎN POZIȚIA CORECTĂ

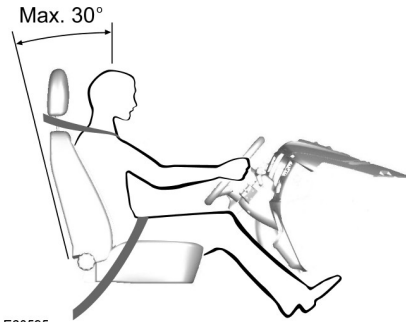

E68595

AVERTIZARI



Nu reglați scaunele cât vehiculul este în mișcare.



Numai atunci când utilizați centura de siguranță în mod corespunzător ea vă poate menține într-o poziție care să permită airbagului să obțină un efect optim.

Dacă sunt utilizate corespunzător, scaunul, tetiera, centura de siguranță și airbagurile vor asigura o protecție optimă în eventualitatea unei coliziuni. Vă recomandăm:

- să fiți așezat(ă) în poziție verticală, cu baza coloanei vertebrale cât mai în spate este posibil.
- să nu înclinați spătarul scaunului mai mult de 30 de grade.
- să reglați tetiera astfel încât partea de sus a acesteia să fie la același nivel cu creștetul capului dumneavoastră și cât mai în față posibil, păstrând totodată o poziție confortabilă.

- să mențineți o distanță suficientă între dumneavoastră și volan. Vă recomandăm un minim de 250 milimetri (10 țoli) între stern și capacul airbagului.
- să țineți volanul cu brațele ușor îndoite.
- să îndoțiți picioarele ușor, astfel încât să aveți posibilitatea să apăsați pe pedale până la capăt.
- să așezați banda diagonală a centurii de siguranță peste centrul umărului și să fixați banda ventrală strâns peste șolduri.

Asigurați-vă că poziția dumneavoastră de condus este confortabilă și că puteți menține controlul integral asupra vehiculului dumneavoastră.

SCAUNE FAȚĂ

AVERTIZARI



Nu folosiți huse de scaun care nu sunt special create pentru scaunele cu airbaguri laterale. Aceste huse trebuie să fie montate de tehnicieni special calificați.



Nu reglați scaunele cât vehiculul este în mișcare.

Scaune

Reglarea suportului lombar



Deplasarea scaunelor spre înainte și înapoi (scaune cu acționare manuală)



AVERTIZARE



Mișcați scaunul înainte și înapoi după ce ați eliberat maneta, pentru a vă asigura că este bine fixat în poziție.

ATENȚIONARE



Nu aduceți scaunele față prea aproape de bord.

Scaune

Reglarea înălțimii scaunului șoferului (scaune cu acționare manuală)



E131593

Cu fiecare tragere sau apăsare a manetei, scaunul este înălțat sau coborât ușor.

Reglarea unghiului spătarului (scaune cu acționare manuală)



E131592

AVERTIZARI



Mișcați spătarul înainte și înapoi după ce eliberați maneta, pentru a vă asigura că este bine fixat în opritor.



Dacă scaunul pasagerului din față a fost deplasat spre înainte, mișcați scaunul înainte și înapoi după ce eliberați maneta, pentru a vă asigura că este bine fixat în opritor.

Scaune

Scaunul față - cabină extinsă



E136219

Nota: La vehiculele cu cabină extinsă, scaunul pasagerului din față poate fi reglat pentru a permite un acces mai facil pasagerilor din spate.

Rabatarea spătarului scaunului (banchetă - cabină simplă)



E135862

Deplasarea scaunelor spre înainte și înapoi (scaune cu acționare electrică)



E131591

Scaune

ATENȚIONARE

! Nu aduceți scaunele față prea aproape de bord.

Reglarea înălțimii scaunului șoferului (scaune cu acționare electrică)



E131594

Reglarea unghiului spătarului (scaune cu acționare electrică)



E131596

Înclinarea scaunului (scaune cu acționare electrică)



E131607

Scaune

TETIERE

Ajustarea tetierelor

AVERTIZARI

 Ridicați tetiera spate atunci când bancheta din spate este ocupată de un pasager.

 Atunci când folosiți un scaun special pentru copii așezat cu fața spre sensul de mers, pe bancheta din spate, înlăturați întotdeauna tetiera acesteia.

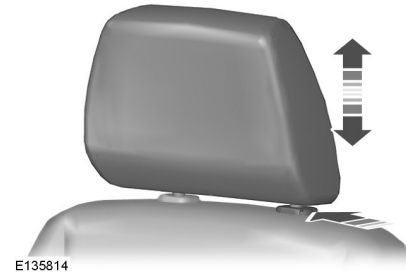

Ajustați tetiera astfel încât partea superioară a acesteia să fie la același nivel cu capul dumneavoastră.

Înlăturarea tetierelor

Apăsăți butonul de blocare folosind un instrument adecvat și înlăturați tetiera.



BANCHETĂ

Rabaterea șezutului scaunului spate

Cabina extinsă

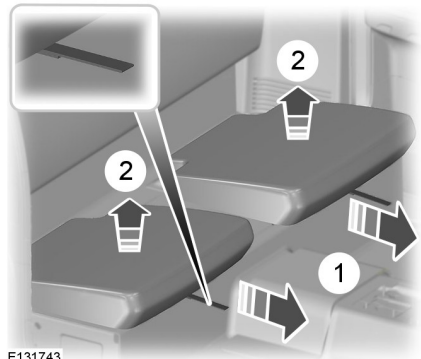

Scaune

Cabina dublă

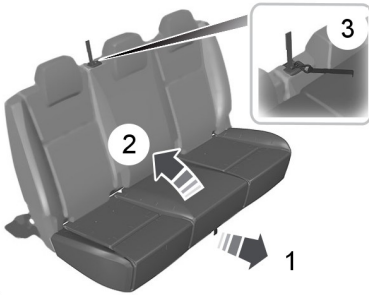

E133361

ATENȚIONARE

- ! Când șezutul este rabatat în jos, chinga de ancorare a șezutului trebuie să fie depozitată în buzunarul furnizat.

Rabaterea spătarului din spate - cabina dublă

AVERTIZARE

- ! Atunci când rabatați spătarele, aveți grijă să nu vă prindeți degetele între spătar și cadrul scaunului.

ATENȚIE

- ! Nu utilizați suprafața posterioară a spătarului banchetei spate ca suprafață de încărcare.
- ! Nu deblocați și nu rabatați scaunul înapoi când șezutul scaunului este rabatat în sus.

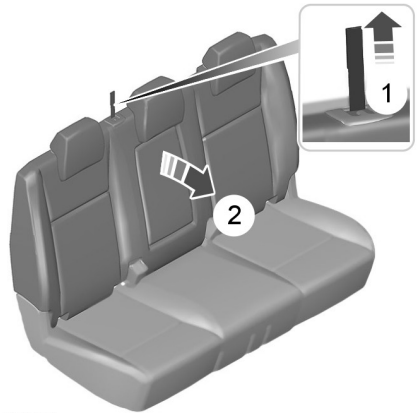

E131744

Pentru a rabata spătarul în jos

1. Trageți în sus chinga de deblocare.
2. Împingeți spătarele în față.

Pentru a readuce spătarul în poziție verticală:

1. Împingeți spătarul în poziție verticală.

AVERTIZARI

- ! Atunci când rabatați spătarele în sus, verificați dacă centurile sunt vizibile pentru ocupanți și nu sunt prinse în spatele scaunului.

- ! Verificați dacă spătarul din spate este asigurat și cuplat corect în opritoare

Scaune

Cotiera banchetei din spate

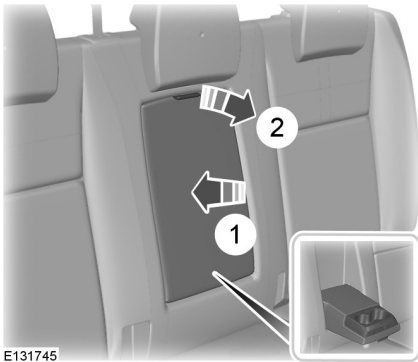

1. Împingeți cotiera în spătar și țineți-o acolo.
2. Trageți chinga pentru a debloca.

SCAUNE ÎNCĂLZITE

ATENȚIONARE

! Activarea acestei funcții fără a avea motorul pornit poate descărca bateria.



Încălzirea scaunelor va funcționa numai când contactul este cuplat.

Temperatura maximă este atinsă după cinci sau șase minute. Aceasta este reglată termostatic.

Încălzirea scaunelor va rămâne pornită până când este decuplat fie comutatorul scaunului cu încălzire, fie contactul.

Dotări standard

CEAS

Pentru instrucțiuni detaliate cu privire la reglarea ceasului. Vezi **Setare ceas pe unitatea radio** (pagina 203).

REGLARE INTENSITATE LUMINOASĂ BORD

Nota: Prin reglarea comutatorului reostatului iluminării se va modifica nivelul de iluminare al afișajelor și comutatoarelor din interior.

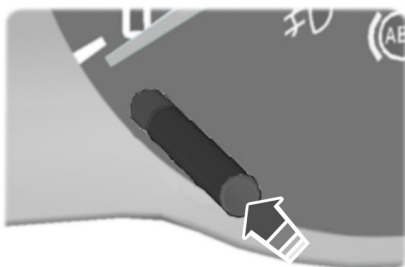

E133586

Pentru localizarea articolului: Vezi **Indicatoare bord** (pagina 58).

Apăsați butonul de reglare a iluminării pentru a regla nivelul iluminării în trepte mari.

Apăsați și țineți apăsat butonul de reglare pentru a regla fin nivelul iluminării în trepte mici.

BRICHETĂ

ATENȚIE

- ❗ Dacă folosiți priza atunci când motorul nu este în funcțiune, bateria se poate descărca.
- ❗ Nu mențineți bricheta electrică de bord apăsată.

Nota: Puteți utiliza priza pentru a alimenta aparate de 12 V cu un curent nominal maxim de 10 A. Folosiți doar accesorii de conectare Ford sau conectori destinați utilizării împreună cu prize standard SAE.

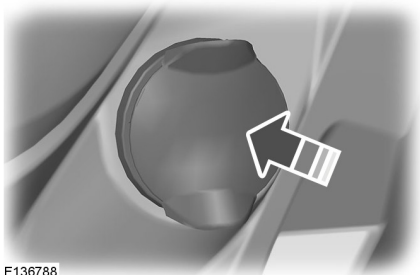

E136788

Apăsați dispozitivul pentru a utiliza bricheta. Va ieși automat.

Pentru localizarea articolului: Vezi **Pe scurt** (pagina 9).

SCRUMIERĂ

Nota: Scrumiera demontabilă poate fi amplasată în oricare dintre suporturile pentru pahare din față sau din spate.

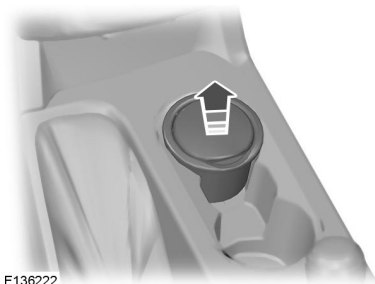

E136222

Dotări standard

PUNCTELE DE ALIMENTARE AUXILIARE



ATENȚIONARE

- ⚠️ Dacă folosiți priză auxiliară atunci când motorul nu este în funcțiune, bateria se poate descarca.

Nota: Puteți utiliza priză atunci când contactul este decuplat.

Puteți utiliza priză de alimentare auxiliară pentru aparate de 12 V cu un curent nominal maxim de 10 A. Folosiți doar accesorii de conectare Ford sau conectori destinați utilizării împreună cu prize standard SAE. Pentru localizarea articolului: Vezi **Pe scurt** (pagina 9).

SUPORT PAHAR

AVERTIZARI

- ⚠️ Nu așezați băuturi fierbinți în suporturile de pahar atunci când vehiculul se deplasează.
- ⚠️ Nu așezați obiecte de sticlă în suporturile pentru pahare.

Suporturile pentru pahare din față

Tipul 1



Tipul 2

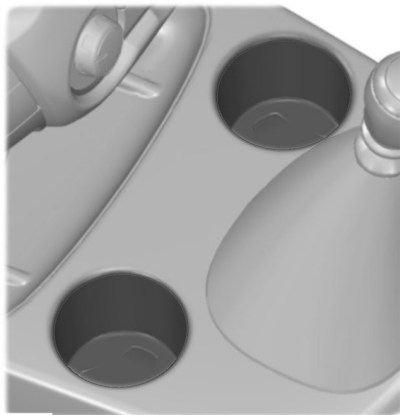

Dotări standard

Suporturile pentru pahare din spate

Tipul 2



E132724

SUPORȚI PAHARE

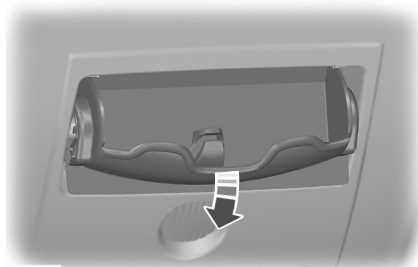

E133675

COMPARTIMENTE DEPOZITARE

Partea șoferului

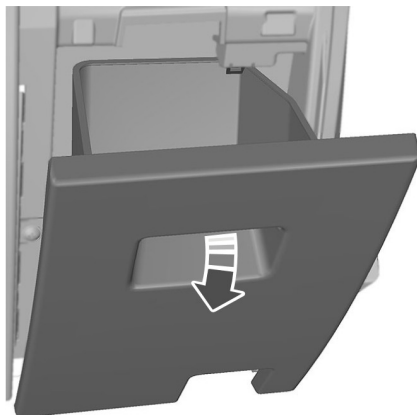

E133607

Partea pasagerului

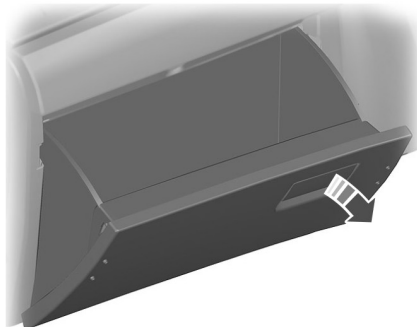

E136461

Dotări standard

Consola centrală



E136462



E136463

MUFĂ INTRARE AUXILIARĂ

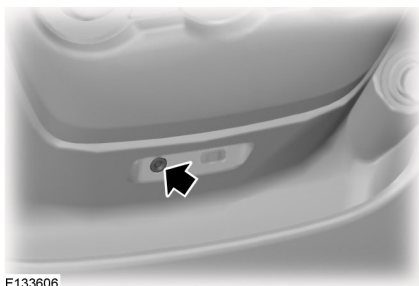

E133606

Pentru localizarea articolelor, consultați:
Vezi **Pe scurt** (pagina 9).

Vezi **Mufă intrare auxiliară (AUX IN)**
(pagina 215).

PORT USB

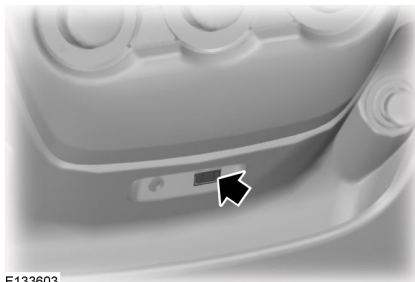

E133603

Pentru localizarea articolului: Vezi **Pe scurt** (pagina 9).

Vezi **Conectivitate** (pagina 240).

RĂCITOR

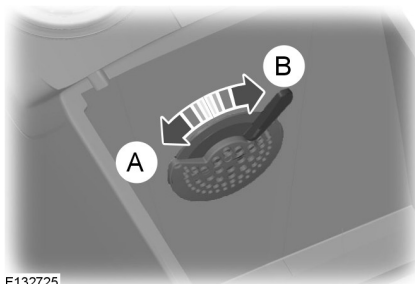

E132725

A Deschidere

B Închidere

Debitul de aer rece din răcitor poate fi
reglat cu ajutorul manetei de comandă.

COVORAȘE

AVERTIZARI

 Atunci când folosiți covorașe de mașină, asigurați-vă întotdeauna că acestea sunt fixate corect prin intermediul clemelor corespunzătoare și că sunt poziționate astfel încât acestea să nu împiedice operarea pedalelor.

 Nu montați covorașe suplimentare deasupra covorașelor montate din fabrică.

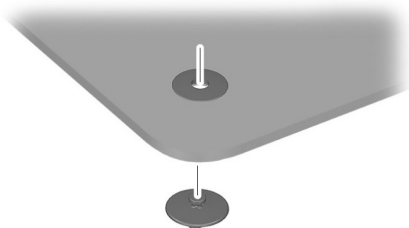

E136481

Pornirea și oprirea motorului

INFORMATII GENERALE

Aspecte generale privind pornirea

Dacă bateria a fost deconectată, vehiculul poate prezenta unele caracteristici neobișnuite în timpul rulării, pe o distanță de aproximativ 8 km după reconectarea bateriei.

Acest lucru se datorează faptului că sistemul de management al motorului trebuie să se readapteze la starea actuală a motorului. Orice caracteristici neobișnuite, în această perioadă, pot fi ignorate.

Pornirea motorului prin remorcare sau împingere

AVERTIZARE



Pentru a evita deteriorarea motorului, nu porniți vehiculul prin remorcare sau împingere. Folosiți cabluri de pornire și o baterie auxiliară pentru pornire. Vezi **Pornirea asistată a vehiculului** (pagina 161).

ÎNTRERUPĂTOR PORNIRE

AVERTIZARE



Nu rotiți niciodată cheia la poziția **0** sau **I** atunci când vehiculul se află în mișcare.



E72128

0 Motorul este oprit.

I Contactul și toate circuitele electrice principale sunt dezactivate.

Nota: Nu lăsați cheia contactului în această poziție mult timp pentru a evita descărcarea bateriei.

II Motorul este pornit. Toate circuitele electrice sunt funcționale. Martorii de avertizare și indicatoarele se aprind. Aceasta este poziția cheii în timpul deplasării. Trebuie să o selectați și atunci când vehiculul este remorcat.

III Demarorul este activat. Eliberați cheia imediat după pornirea motorului.

BLOCAJ VOLAN

Când scoateți cheia din contact, blocarea coloanei de direcție este activată imediat ce roțiți volanul.

Direcția va fi deblocată atunci când cheia este rotită în poziția **ACC**.

PORNIRE MOTOR PE BENZINĂ

Nota: Puteți acționa demarorul doar pentru o perioadă limitată de timp, de exemplu 10 secunde. Numărul încercărilor de pornire este limitat la aproximativ șase. Dacă depășiți această limită, sistemul nu va permite să încercați din nou decât după o anumită perioadă de timp, de exemplu 30 minute.

Motor rece sau cald

Vehicule cu transmisie manuală

Nota: Nu atingeți pedala de accelerație.

Nota: Eliberarea pedalei de ambreiaj în timpul pornirii motorului poate determina încetarea antrenării motorului și revenirea la poziția de cuplare a contactului.

1. Apăsăți până la capăt pedala de ambreiaj.

Pornirea și oprirea motorului

2. Porniți motorul.

Vehicule cu transmisie automată

Nota: Nu atingeți pedala de accelerație.

Nota: Eliberarea pedalei de frână în timpul pornirii motorului poate determina încetarea antrenării motorului și recuplarea contactului.

1. Aduceți maneta selectorului cutiei de viteze în poziția P sau N.
2. Apăsați până la capăt pedala de frână.
3. Porniți motorul.

Toate vehiculele

Dacă motorul nu pornește, așteptați o scurtă perioadă și încercați din nou.

Dacă motorul nu pornește după trei încercări, așteptați 10 secunde și apoi urmați procedura „Motor înecat”.

Dacă aveți dificultăți la pornirea motorului când temperatura este sub -25°C (-13°F), apăsați pedala de accelerație până la mijlocul cursei acesteia și încercați din nou.

Motor înecat

Vehicule cu transmisie manuală

1. Apăsați până la capăt pedala de ambreiaj.
2. Apăsați complet pedala de accelerație și mențineți-o în această poziție.
3. Porniți motorul.

Vehicule cu transmisie automată

1. Aduceți maneta selectorului cutiei de viteze în poziția P sau N.
2. Apăsați complet pedala de accelerație și mențineți-o în această poziție.
3. Apăsați până la capăt pedala de frână.
4. Porniți motorul.

Toate vehiculele

Dacă motorul nu pornește, repetați procedura „Motor cald sau rece”.

Ralantiul motorului după pornire

Viteza la care motorul rulează la ralanti imediat după pornire poate varia dependent de temperatura motorului.

Dacă motorul este rece, turația de ralanti va fi mărită în mod automat pentru a încălzi convertorul catalitic. Aceasta menține emisiile vehiculului la un minim absolut.

Turația de ralanti va scădea ușor spre nivelul normal pe măsură ce catalizatorul se încălzește.

PORNIRE MOTOR DIESEL

Motor rece sau cald

Toate vehiculele

Nota: Dacă temperatura este sub -15°C (5°F), este posibil să fie necesară antrenarea motorului timp de până la 25 de secunde.

Nota: Continuați să antrenați motorul până când acesta pornește.

Nota: Puteți acționa demarorul în reprimă de maximum 30 de secunde.



Puneți contactul și așteptați până când indicatorul de bujie de preîncălzire se stinge.

Vehicule cu transmisie manuală

Nota: Nu atingeți pedala de accelerație.

1. Apăsați până la capăt pedala de ambreiaj.
2. Porniți motorul.

Pornirea și oprirea motorului

Vehicule cu transmisie automată

1. Selectați poziția de parcare sau punct mort.
2. Apăsați până la capăt pedala de frână.
3. Porniți motorul.

FILTRU PARTICULE DIESEL

DPF face parte din sistemele de reducere a emisiilor, montate pe vehiculul dumneavoastră. Elimină particulele diesel nocive (calamina) din gazele de eșapament.

Regenerarea

AVERTIZARE



Nu parcați și nu rulați la ralanti vehiculul dumneavoastră peste frunze uscate, iarbă uscată sau alte materiale combustibile. Procesul de regenerare DPF creează temperaturi foarte ridicate ale gazelor de eșapament, iar gazele vor degaja o cantitate considerabilă de căldură în timpul și după regenerarea DPF și după ce ați oprit motorul. Astfel, apare un potențial risc de incendiu.

ATENȚIONARE



Evitați situația ca vehiculul să rămână fără carburant.

Spre deosebire de un filtru obișnuit, care necesită înlocuire periodică, DPF a fost astfel proiectat încât să se regenereze sau să se curețe automat, pentru a menține eficiența funcționării. Procesul de regenerare este declanșat automat. Cu toate acestea, unele condiții de trafic implică asistarea, de către dumneavoastră, a procesului de regenerare.

Dacă vă deplasați doar pe distanțe scurte sau călătoriile dumneavoastră implică opriri și porniri frecvente, ceea ce înseamnă accelerări și încetiniri dese, călătoriile ocazionale, în care apar următoarele condiții, vor ajuta procesul de regenerare:

- Conduceți cu viteză constantă, de preferat, numai pe drumuri principale sau autostrăzi, timp de maximum 20 de minute.
- Evitați rularea la ralanti prelungită și respectați întotdeauna limitele de viteză și condițiile de trafic.
- Nu decuplați contactul.
- Folosiți o treaptă inferioară celei folosite în mod normal, pentru a menține o turație mai mare a motorului în timpul călătoriei, unde este cazul.

OPRIRE MOTOR

Autovehicule cu turbocompresor

ATENȚIONARE



Nu opriți motorul când acesta funcționează la o turație ridicată sau imediat după o remorcare intensă. Dacă faceți acest lucru, turbocompresorul va continua să funcționeze după ce presiunea uleiului de motor a scăzut la zero. Astfel, se va ajunge la uzura prematură a lagărelor turbocompresorului.

Eliberați pedala de accelerație. Așteptați până când motorul a atins turația de ralanti și apoi opriți motorul.

Alimentare și realimentare

MĂSURI SECURITATE

AVERTIZARI



Opriiți alimentarea la cea de-a doua închidere automată a ștuțului pompei de combustibil. Surplusul de combustibil va umple spațiul de expansiune din rezervor, ducând la deversarea combustibilului. Deversarea combustibilului este periculoasă pentru alți participanți la trafic.



Nu folosiți niciun fel de flăcări sau surse de căldură în apropierea sistemului de alimentare cu combustibil. Sistemul de alimentare cu combustibil este sub presiune. Există pericol de rănire în cazul scurgerilor din sistemul de alimentare.

CALITATE COMBUSTIBIL - BENZINA

ATENȚIONARE



Nu folosiți benzină cu plumb sau benzină cu aditivi care conține alți compuși metalici (de exemplu, mangan). Acestea pot deteriora sistemul de emisii.

Nota: Vă recomandăm să utilizați doar carburant de înaltă calitate.

Nota: Nu este recomandată folosirea aditivilor sau a tratamente pentru motor care nu sunt aprobate de Ford.

Nota: Se acceptă și utilizarea de combustibili amestecați cu etanol în proporție de 10% (E10).

Utilizați benzină **fără plumb cu cifră octanică de minimum 91** care îndeplinește specificația națională relevantă.

CALITATE COMBUSTIBIL - DIESEL

AVERTIZARE



Nu amestecați motorina cu ulei, benzină sau alte lichide. Amestecarea ar putea provoca o reacție chimică.

ATENȚIE



Nu adăugați kerosen, parafină sau benzină în motorină. Aceasta ar putea provoca deteriorarea sistemului de alimentare cu carburant.



Utilizați combustibil diesel care să corespundă specificației naționale relevante.

Nota: Vă recomandăm să utilizați doar carburant de înaltă calitate.

Nota: Nu este recomandată folosirea aditivilor sau a tratamente pentru motor care nu sunt aprobate de Ford.

Nota: Se acceptă și utilizarea de combustibili amestecați cu biodiesel în proporție de 10% (B10).

Depozitarea pe termen lung

Cei mai mulți carburanți diesel conțin bio-diesel, de aceea este recomandat să umpleți rezervorul cu motorină minerală pură (dacă este disponibilă) sau să adăugați un antioxidant înaintea unei neutilizări îndelungate, care depășește două luni, a vehiculului dvs. Furnizorul dvs. vă poate ajuta cu un antioxidant potrivit.

Alimentare și realimentare





CATALIZATOR

AVERTIZARE

 Nu parcați și nu rulați la ralanti vehiculul dumneavoastră peste frunze uscate, iarbă uscată sau alte materiale combustibile. Eșapamentul va radia o cantitate considerabilă de căldură atât în timpul folosirii, cât și după ce ați oprit motorul. Astfel, apare un potențial risc de incendiu.



Conducerea cu catalizator (convertorul catalitic)

ATENȚIE

-  Evitați situația ca vehiculul să rămână fără carburant.
-  Nu antrenați motorul perioade lungi de timp.
-  Nu porniți vehiculul dvs. prin împingere sau tractare. Folosiți cabluri de pornire. Vezi **Pornirea asistată a vehiculului** (pagina 161).
-  Nu decuplați contactul când conduceți.

CAPAC REZERVOR

AVERTIZARI

-  Aveți grijă când alimentați să evitați stropirea oricărui carburant rămas în pistolul de alimentare.
-  Nu folosiți niciun fel de flacără sau căldură în apropierea sistemului de alimentare cu carburant. Sistemul de alimentare cu carburant este sub presiune. Există un risc de rănire dacă sistemul de alimentare are scurgeri.

ATENȚIONARE

 Dacă folosiți pulverizarea de înaltă presiune pentru a vă spăla vehiculul, pulverizați scurt doar clapeta rezervorului de carburant de la o distanță de minim 20 centimetri (8 inch).

Nota: Închiderea centralizată blochează și deblochează de asemenea și clapeta rezervorului de combustibil. Vezi **Încuiere și descuiere** (pagina 30).

Vehiculele prevăzute cu sistem cu capac

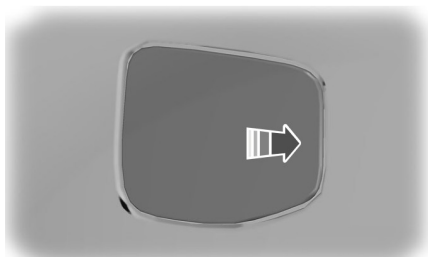

E136220

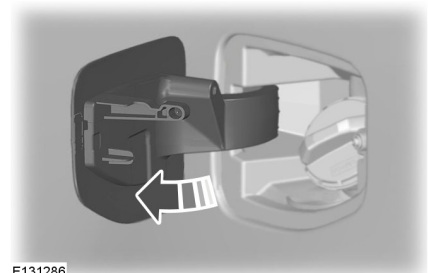

E131286

1. Apăsăți clapeta pentru a o deschide.
2. Deschideți clapeta complet până se angrenează. Rotiți capacul rezervorului în sens antiorar.

Alimentare și realimentare

3. Când scoateți capacul, este posibil să se audă un fâsăit. Acest zgomot este normal și trebuie ignorat.
4. Pentru a închide, rotiți capacul rezervorului în sens orar până ce se angrenează sonor.
5. Închideți și apăsați capacul rezervorului pentru a-l bloca.

Vehiculele prevăzute cu sistem fără capac

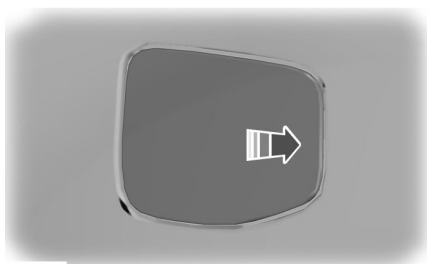

E136220

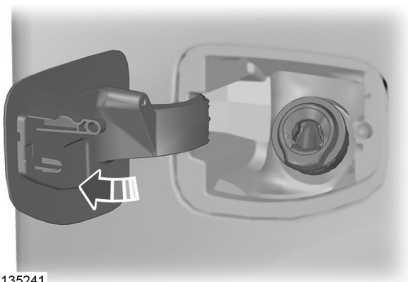

E135241

1. Apăsați clapeta pentru a o deschide.
2. Închideți și apăsați capacul rezervorului pentru a-l bloca.

Când introduceți pistolul de alimentare cu carburant, se va deschide un element de blocare cu arc dacă este detectat pistolul de dimensiune corectă. Aceasta ajută la evitarea alimentării cu carburant nepotrivit.

Nota: O pâlnie se află în torpedou. Folosiți această pâlnie când alimentați dintr-o canistră.

Umplerea

AVERTIZARE



Terminați alimentarea după ce pistolul se oprește a doua oară.

Carburantul suplimentar va umple volumul de expansiune din rezervor ceea ce ar putea duce la scurgerea carburantului. Scurgerile de carburant ar putea fi periculoase pentru alți participanți la trafic.

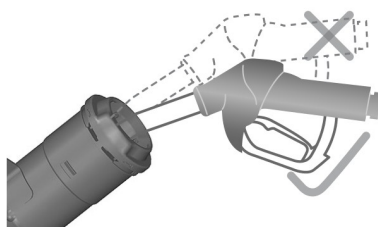

E135239

Introduceți complet pistolul de alimentare. Coborâți pistolul în așa fel încât să se fixeze în locașul din deschiderea conductei de combustibil. Mențineți-l rezemat în această poziție și inițiați alimentarea apăsând pe trăgaci.

AVERTIZARE



Vă recomandăm să așteptați cel puțin 10 secunde înainte de a scoate duza de alimentare pentru a permite ca restul de carburant să se scurgă în rezervorul de carburant.

Alimentare și realimentare

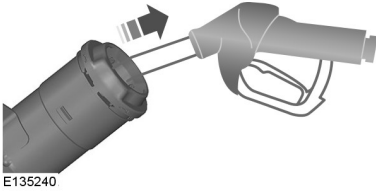

Ridicați ușor duza de alimentare pentru a o scoate.

REALIMENTARE

ATENȚIONARE

! Nu încercați să porniți motorul dacă ați umplut rezervorul de carburant cu un carburant incorect. Această acțiune poate avaria motorul. Solicitați imediat verificarea sistemului de către un mecanic cu o calificare corespunzătoare.

CONSUM COMBUSTIBIL

Cifrele privind emisiile de CO₂ și consumul de carburant sunt stabilite prin intermediul unor teste de laborator, efectuate de către toți fabricanții de vehicule în conformitate cu Directiva CEE 80/1268/CEE și amendamentele acesteia .

Scopul acestora este de a crea comparații între mărci și modele de vehicule. Nu sunt stabilite în scopul de a reprezenta nivelul consumului de carburant al vehiculului dumneavoastră într-o situație reală. Consumul de carburant, în situații reale, este influențat de o multitudine de factori precum: stilul de a conduce, deplasarea cu viteză ridicată, opririle și pornirile, folosirea aerului condiționat, accesoriile montate și remorcarea etc.

Reprezentantul dumneavoastră Ford vă poate oferi sfaturi pentru scăderea consumului de carburant.

Alimentare și realimentare

SPECIFICAȚIILE TEHNICE

Consum combustibil

Variantă	Urban	Extra-urban	Combinat	Emisii CO2
	l/100 km (mpg)	l/100 km (mpg)	l/100 km (mpg)	g/km
Vehicule cu motor 2.5L Duratec-HE - tracțiune pe 2 roți	13,6 (20,7)	8,2 (34,4)	10,2 (27,7)	244
Vehicule cu motor 2.5L Duratec-HE - tracțiune integrală	14,1 (20,0)	8,9 (31,7)	10,8 (26,1)	259
Vehicule cu motor 2.2L Duratorq-TDCi - tracțiune pe două roți (transmisie manuală - MT82)	9,0 (31,4)	6,8 (41,5)	7,6 (37,2)	203
Vehicule cu motor 2.2L Duratorq-TDCi - tracțiune integrală (transmisie manuală - MT82)	9,9 (28,5)	7,1 (39,8)	8,1 (34,9)	217
Vehicule cu motor 2.2L Duratorq-TDCi - tracțiune pe două roți (transmisie automată)	11,1 (25,4)	7,6 (37,2)	8,9 (31,7)	238
Vehicule cu motor 2.2L Duratorq-TDCi - tracțiune integrală (transmisie automată)	12,1 (23,3)	7,9 (35,7)	9,4 (30,0)	251
Vehicule cu motor 3.2L Duratorq-TDCi - tracțiune pe două roți (transmisie manuală - MT82)	10,8 (26,1)	7,0 (40,3)	8,4 (33,6)	222

Alimentare și realimentare

Variantă	Urban	Extra-urban	Combinat	Emisii CO2
	l/100 km (mpg)	l/100 km (mpg)	l/100 km (mpg)	g/km
Vehicule cu motor 3.2L Duratorq-TDCi - tracțiune integrală (transmisie manuală - MT82)	11,8 (23,9)	7,6 (37,1)	9,1 (31,0)	241
Vehicule cu motor 3.2L Duratorq-TDCi - tracțiune pe două roți (transmisie automată)	11,6 (24,3)	7,4 (38,2)	8,9 (31,7)	239
Vehicule cu motor 3.2L Duratorq-TDCi - tracțiune integrală (transmisie automată)	12 (23,5)	7,9 (35,7)	9,4 (30,0)	251

Transmisie

TRANSMISIE MANUALĂ

Selectați marșarierul

ATENȚIONARE

! Nu schimbați în marșarier atunci când vehiculul este în mișcare. Această acțiune poate duce la deteriorarea transmisiei.

Nota: Apăsați complet pedala de ambreiaj și așteptați trei secunde înainte de a selecta marșarierul.

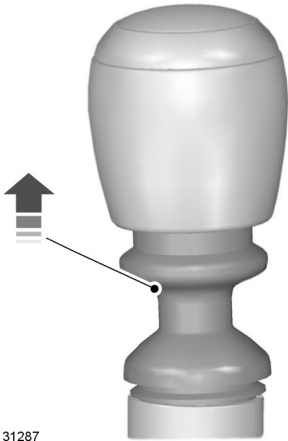

E131287

La unele vehicule, este necesar să se ridice manșonul în timp ce se selectează marșarierul.

TRACȚIUNEA INTEGRALĂ

Nota: Se poate auzi un zgomot de angrenare de la transmisie în timpul comutării treptelor de viteză, fenomen normal.



E132692

Tracțiunea pe două roți, gama înaltă (2H)

Utilizați în toate situațiile normale de conducere pe carosabil, precum și pentru conducerea pe teren accidentat uscat și fără diferențe de nivel.

Tracțiunea integrală, gama înaltă (4H)

AVERTIZARE



Nu utilizați tracțiunea integrală 4H pentru situațiile normale de conducere pe carosabil.

Nota: Lampa de control pentru tracțiune integrală se aprinde atunci când comutatorul mecanismului de transfer este în poziția 4H. Vezi **Lămpi și semnale de avertizare** (pagina 58).

Utilizați pentru conducerea pe teren accidentat.

Transmisie

Tracțiunea integrală, gama joasă (4L)

AVERTIZARE



Nu utilizați tracțiunea integrală **4L** pentru situațiile normale de conducere pe carosabil.

Nota: *Martorul indicator pentru tracțiune integrală în gama joasă 4L și marorul indicator pentru tracțiune integrală se aprind atunci când comutatorul mecanismului de transfer este în poziția 4L. Vezi **Lămpi și semnale de avertizare** (pagina 58).*

Utilizați pentru conducerea pe teren accidentat în condiții extreme, cum ar fi în rampe sau pante abrupte.

Utilizați, de asemenea, atunci când sunt necesare manevre la viteză redusă, cum ar fi la deplasarea cu remorcă în marșarier sau la traversarea unui vad de râu acoperit cu pietriș.

Comutarea între 2H și 4H

Nota: *La comutarea pe 2H, toate funcțiile de control al stabilității (ESP) sunt reactivate.*

Aceasta se poate realiza cu vehiculul deplasându-se la o viteză de până la 110 km/h, însă numai cu pedala de accelerație eliberată. În timpul schimbării treptelor de viteză, marorul indicator va lumina intermitent.

Comutarea între 2H și 4L

Nota: *La comutarea pe 4L controlul tracțiunii motorului și controlul stabilității remorcii sunt dezactivate. Controlul la coborârea în pantă, asistența la pornirea în pantă și controlul tracțiunii prin frânare rămân active.*

Nota: *La comutarea pe 2H, toate funcțiile de control al stabilității (ESP) sunt reactivate.*

1. Opriti vehiculul în condiții de siguranță pentru această operațiune.
2. Apăsati complet pedala de ambreiaj (transmisie manuală).
3. Deplasați maneta selectorului de viteze în poziția neutră (**N**) (transmisie automată).
4. Aduceți comutatorul mecanismului de transfer din **2H** în **4L** sau din **4L** în **2H**.

În timpul schimbării treptelor de viteză, marorul indicator va lumina intermitent. În cazul în care continuă să se aprindă intermitent, verificați dacă s-au îndeplinit condițiile de mai sus.

Comutarea între 4H și 4L

Nota: *La comutarea pe 4L controlul tracțiunii motorului și controlul stabilității remorcii sunt dezactivate. Controlul la coborârea în pantă, asistența la pornirea în pantă și controlul tracțiunii prin frânare rămân active.*

1. Opriti vehiculul în condiții de siguranță pentru această operațiune.
2. Apăsati complet pedala de ambreiaj (transmisie manuală).
3. Deplasați maneta selectorului de viteze în poziția neutră (**N**) (transmisie automată).
4. Aduceți comutatorul mecanismului de transfer din **4H** în **4L** sau din **4L** în **4H**.

În timpul schimbării treptelor de viteză, marorul indicator va lumina intermitent. În cazul în care continuă să se aprindă intermitent, verificați dacă s-au îndeplinit condițiile de mai sus.

DIFERENȚIALULUI ELECTRONIC DE BLOCARE

AVERTIZARE



Nu utilizați vehiculul pe drumuri asfaltate cu sistemul activat. În caz contrar, pneurile se pot uza excesiv și genera un zgomot puternic. Sistemul este conceput pentru utilizarea pe suprafețe foarte alunecoase sau instabile.

Sistemul blochează porțiunile din stânga și dreapta ale punții spate pentru a forma o punte de antrenare puternică, generând astfel o tracțiune spate mărită în anumite condiții.

Nota: Sistemul se va activa numai dacă viteza vehiculului este mai mică de 30 km/h (20 mph) și dacă pedala de accelerație nu este apăsată.

Pentru a activa sistemul, apăsați butonul diferențialului electronic de blocare (ELD). Pentru localizarea articolului: Vezi **Pe scurt** (pagina 9).

Puntea spate se va bloca și se va debloca numai când angrenajele interne sunt aliniate și nu există niciun cuplu pe diferențial. Pentru a ajuta alinierea, conduceți vehiculul în linie dreaptă, fără a apăsa pedala de accelerație. Alternativ, conduceți ușor înainte și înapoi, rotind volanul dintr-o parte în alta pentru a permite alinierea angrenajelor interne.

Nota: Sistemul poate fi utilizat în orice interval al transmisiei (2H, 4H sau 4L).

Sistemul:

- se va deconecta automat când viteza vehiculului depășește 40 km/h (25 mph).
- se va reactiva când viteza scade sub 30 km/h (20 mph).
- se va dezactiva când decuplați contactul.

Dacă selectați sistemul când conduceți cu peste 40 km/h (25 mph), solicitarea este memorată, iar când viteza vehiculului scade la 30 km/h (20 mph), sistemul se va activa. Lampa maror ELD va lumina intermitent fie până când viteza vehiculului scade și se activează sistemul de blocare a diferențialului, fie până când șoferul deselectează butonul ELD.

Nota: Când sistemul este activat, funcțiile programului de stabilitate electronică (ESP), cum ar fi Control stabilitate, Control tracțiune, Control la coborâre pantă, Semnal de oprire de urgență, Asistență la pornirea în pantă și Control stabilitate remorcă se vor dezactiva, indicatorul de dezactivare ESP se aprinde, iar indicatorul de activare HDC se oprește.

Nota: Atunci când sistemul ABS funcționează, sistemul se va dezactiva.

Transmisie

TRANSMISIE AUTOMATĂ

Pozițiile manetei schimbătorului de viteze

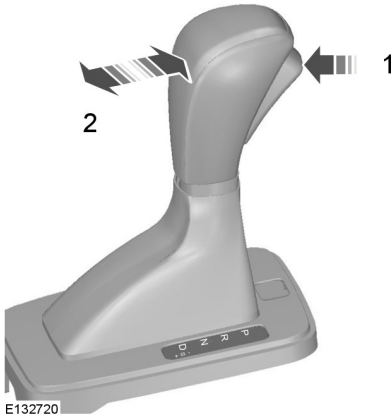

E132720

- P Parcare
- R Marșarier
- N Punct mort
- D Conduc
- S Modul Sport și schimbarea manuală a treptelor de viteză
- S+ Schimbare manuală în treapta superioară
- S- Schimbare manuală în treapta inferioară

AVERTIZARE



Acționați frânele înainte de a muta maneta schimbătorului de viteze și mențineți-le acționate până în momentul în care sunteți gata de deplasare.

Nota: Un motor rece are o turație mai mare la ralanti. Acest lucru va crește tendința autovehiculului de a **avansa lent** atunci când selectați o treaptă de mers.

Apăsăți butonul de pe maneta schimbătorului de viteze pentru a selecta marșarier și parcare.

Poziția manetei schimbătorului de viteze va fi indicată în afișajul informativ.

Parcare

AVERTIZARI



Selectați parcare numai atunci când autovehiculul este staționat.



Acționați frâna de mână și selectați poziția de parcare înainte să părăsiți vehiculul. Asigurați-vă că maneta schimbătorului de viteze este blocată în poziție.

Nota: Pentru a scoate levierul selector din poziția de parcare, acționați pedala de frână și cheia de contact în poziția II.

Nota: Va fi emisă o avertizare sonoră dacă deschideți ușa șoferului și nu ați selectat poziția de parcare.

Nota: Economizorul de baterie va dezactiva avertizarea sonoră după un interval de timp.

În această poziție, puterea nu este transmisă roților motoare, iar transmisia este blocată. Puteți porni motorul cu maneta schimbătorului de viteze în această poziție.

Marșarier

AVERTIZARE



Selectați marșarier numai când autovehiculul este staționat și motorul este la turația de ralanti.

Transmisie

Punct mort

În această poziție, puterea nu este transmisă roților motoare, dar transmisia nu este blocată. Puteți porni motorul cu maneta schimbătorului de viteze în această poziție.

Conduc

Selectați conduc pentru a schimba automat treptele de viteză pentru mers înainte.

Modul Sport

Nota: Modul sportiv este destinat parcurgerii automate a treptelor de viteză de mers înainte într-un mod mai dinamic.

Nota: Când remorcați sarcini grele sau vă aflați pe zone de deal, se recomandă selectarea modului sportiv. Astfel, se vor obține temperaturi de transmisie mai mici și o forță de frânare suplimentară a motorului.

Activați modul sportiv prin deplasarea levierului selector din poziția de mers înainte către șofer. Acționarea este indicată în tabloul de bord prin afișarea „S”. Vezi **Informații generale** (pagina 64).

Modul Sport va rămâne activ până când treceți manual într-o treaptă inferioară sau superioară.

Nota: Când selectați poziția S, se poate produce o schimbare a treptei de viteză în funcție de poziția pedalei de accelerație în raport cu viteza de deplasare curentă.

Schimbare manuală



E136209

Nota: Schimbarea treptei de viteză se va produce numai atunci când viteza autovehiculului și turația motorului sunt corespunzătoare.

Schimbarea manuală a treptei de viteză se poate efectua doar când levierul selector se află în poziția S. Deplasați levierul selector înainte pentru a schimba într-o treaptă inferioară și înapoi pentru o treaptă superioară.

AVERTIZARE



Nu mențineți permanent maneta schimbătorului de viteze în – sau +.

Când vehiculul staționează, se pot selecta doar prima și doua treaptă.

Schimbarea manuală este secvențială, prin urmare nu se pot omite trepte de viteză.

Transmisie

Transmisia va rămâne în treapta selectată. Când turația motorului este prea scăzută sau la ralanti, se va retrograda în treapta a doua. Treapta selectată este indicată pe tabloul de bord. Vezi **Informatii generale** (pagina 64).

Modurile de conducere

Transmisia va selecta treapta de viteză adecvată pentru o performanță optimă în funcție de temperatura ambiantă, unghiul de înclinare a șoselei, încărcătura autovehiculului și aportul șoferului.

Sugestii pentru conducerea cu transmisia automată

Punerea în mișcare

AVERTIZARE



Pornirea prin tractare sau prin împingere nu este posibilă în cazul unui autovehicul cu transmisie automată. Vezi **Pornirea asistată a vehiculului** (pagina 161).

1. Eliberați frâna de parcare.
2. Eliberați frâna de parcare și apăsați pedala de accelerație.

Oprirea

1. Eliberați pedala de accelerație și apăsați pedala de frână.
2. Acționați frâna de mână.

Retrogradare forțată

Apăsați complet pedala de accelerație având maneta selectorului de viteze în poziția de conducere pentru a selecta următoarea treaptă superioară pentru performanțe optime. Eliberați pedala de accelerație în momentul în care nu mai aveți nevoie de retrogradarea forțată.

Butonul de eliberare a poziției de parcare în caz de urgență



E132721

Utilizați butonul pentru a deplasa levierul selector din poziția de parcare în eventualitatea unei defecțiuni electrice sau când autovehiculul dumneavoastră are acumulatorul descărcat.

ATENȚIONARE



Aveți grijă când desfaceți capacul.

Ridicați capacul din consola centrală, aflat lângă levierul selector, cu ajutorul unei unelte adecvate.

Împingeți butonul de blocare din fantă și scoateți simultan levierul selector din poziția **P**.

Nota: Dacă poziția **P** este selectată din nou, această procedură trebuie repetată.

PRINCIPIU DE OPERARE

Frâne cu discuri

Umezirea discurilor de frână cauzează reducerea eficienței la frânare. Apăsăți ușor pedala de frână atunci când ieșiți de la spălătoria auto pentru a înlătura pelicula de apă.

Sistem anti-blocare frâne (ABS)

AVERTIZARE



ABS-ul nu vă absolvă de responsabilitatea de a conduce cu atenția și prudența cuvenite.

ABS-ul vă ajută să controlați în totalitate volanul și stabilitatea direcției atunci când frânați brusc, într-o situație de urgență, împiedicând blocarea roților.

Ignorarea prin comandă manuală a frânelor

În cazul în care pedala de accelerație se blochează sau se prinde, acționarea pedalei de frână cu o apăsare constantă și fermă va duce și la încetinirea vehiculului, și la reducerea puterii motorului.

Dacă întâmpinați această situație.

1. Acționați frânele și opriți vehiculul în condiții de siguranță.
2. Opriți motorul.
3. Selectați poziția PARK (numai la transmisia automată).
4. Acționați frâna de mână.

Examinați dacă există obstacole la pedala de accelerație. Dacă nu observați niciunul și situația persistă, solicitați tractarea vehiculului dvs. la un dealer.

SFATURI PRIVIND CONDUCEREA CU SISTEMUL DE ANTIBLOCARE A FRÂNEI

Nota: *Atunci când sistemul funcționează, pedala de frână pulsează și e posibil să-și continue cursa. Mențineți apăsarea pe pedala de frână. De asemenea, e posibil să auziți un zgomot de la sistem. Acest comportament este normal.*

Sistemul ABS nu elimină riscurile când:

- conduceți prea aproape de vehiculul din fața dvs.
- vehiculul acvaplonează
- luați curbele la viteze prea mari
- suprafața carosabilă este în condiție proastă.

FRÂNĂ DE PARCARE

AVERTIZARE



Vehiculele cu transmisie automată trebuie să fie întotdeauna lăsate cu maneta de selectare în poziția **P**

(**Parcare**).

- Apăsăți ferm pedala frânei de picior.
- Trageți energic maneta frânei de mână în sus, până la capăt.
- Nu apăsăți butonul de eliberare în timp ce trageți de manetă în sus.
- În cazul în care vehiculul dumneavoastră este parcat pe un deal și este orientat în sus, selectați treapta întâi de viteză sau **P (Parcare)** și trageți de volan în sensul opus față de bordură.
- În cazul în care vehiculul dumneavoastră este parcat pe un deal și este orientat în jos, selectați marșarierul sau **P (Parcare)** și trageți de volan în sensul bordurii.

Frâne

Pentru a elibera frâna de mână, apăsați cu fermitate pedala de frână, trageți ușor maneta în sus, apăsați butonul de eliberare și împingeți maneta în jos.

Control la coborâre pantă (HDC)

PRINCIPIU DE OPERARE

HDC funcționează în combinație cu controlul stabilității (ESP), oferind mai mult control off-road, mai ales când coborâți pe pante abrupte. Funcționarea HDC este complet automată dacă a fost cuplat.

În timpul coborârii unei pante când conduceți off-road, frâna de motor este utilizată la controlarea vitezei de coborâre. Dacă frâna de motor nu este suficientă pentru a controla viteza vehiculului, HDC va încetini vehiculul cu sistemul de frânare.

Dacă vehiculul este prevăzut cu transmisie manuală, HDC se va utiliza numai în treapta întâi sau în marșarier. Dacă vehiculul este prevăzut cu transmisie automată, HDC se va utiliza numai în **D**, **R** sau modul Sport **I**. Când se află în **D**, vehiculul va selecta treapta adecvată.

Înainte de a conduce off-road

AVERTIZARE



Înainte de a conduce off-road, este absolut esențial ca șoferii neexperimentați să se familiarizeze complet cu comenzile vehiculului. Mai ales cu modul Sport și Controlul la coborâre pantă (HDC).

UTILIZAREA CONTROLULUI LA COBORÂREA ÎN PANTĂ

Nota: Când blocarea diferențialului spate este cuplată, HDC va fi indisponibil.

Selectarea HDC

HDC poate fi selectat la viteze sub 60 km/h. Pentru a selecta HDC, apăsați și eliberați comutatorul de pornire/oprire HDC. Pentru localizarea articolului: Vezi **Pe scurt** (pagina 9).

Nota: După selectarea HDC, va fi activat la viteze sub 35 km/h și dezactivat la viteze de peste 40 km/h, însă nu se va dezactiva până ce viteza vehiculului nu depășește 60 km/h.

Nota: HDC va fi dezactivat când contactul este decuplat.



Comutatorul HDC va ilumina continuu pentru a indica faptul că HDC este complet activ.

HDC se va dezactiva temporar în următoarele condiții:

- Temperatură ridicată a frânelor. Funcționarea este reluată odată ce frânele se răcesc.
- Lampa de avertizare privind activarea ESP este aprinsă și funcțională.
- Diferențialul electronic de blocare funcționează.

Funcționarea HDC

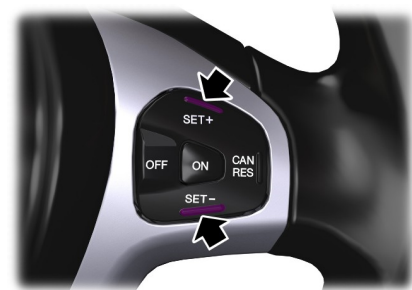

E102680

Cu HDC cuplat, viteza de coborâre poate fi modificată prin comutatoarele de control automat al vitezei de pe volan. **SET +** crește viteza, iar **SET -** scade viteza.

Pentru a crește viteza, apăsați și mențineți apăsat comutatorul **SET +** până când atingeți viteza dorită. Când comutatorul este eliberat, viteza va fi menținută.

Control la coborâre pantă (HDC)

Pentru a reduce viteza, apăsați și mențineți apăsat comutatorul **SET** - până când atingeți viteza dorită. Când comutatorul este eliberat, viteza va fi menținută.

Pentru a crește sau reduce viteza treptat, atingeți scurt comutatorul **SET +** sau **SET -**, după caz. La fiecare atingere a comutatorului, viteza va crește sau va scădea în trepte de 0,5 km/h. Viteza poate fi crescută sau redusă prin apăsarea pedalei de accelerație sau a pedalei de frână, respectiv.

Nota: Fiecărei trepte de viteză îi corespunde o viteză minimă predeterminată.

Nota: Viteza de coborâre va crește numai pe o pantă abruptă, suficient cât să ofere o inerție mai mare. Prin urmare, este posibil ca utilizarea comutatorului **+** pe o pantă mai lină să nu ducă la creșterea vitezei.

Nota: Dacă se apasă pedala de frână, HDC va fi ignorat, iar frânele vor funcționa normal. Când pedala de frână este eliberată, HDC va relua controlul asupra coborârii.

Nota: Dacă HDC este oprit în timpul unei coborâri, asistența HDC se va atenua treptat. Astfel, se previne pierderea controlului dacă HDC a fost dezactivat neintenționat. HDC va relua controlul când este reactivat dacă mai este necesară asistența, însă la viteza la care rula vehiculul când pedala este eliberată.

Nota: Când HDC este în funcțiune, este posibil să se audă un zgomot de la modulul de control al frânelor din compartimentul motorului. Este un lucru normal.

Nota: Când HDC funcționează, lampa de avertizare privind activarea ESP va lumina intermitent.

Când conduceți off-road, HDC poate fi permanent selectat, însă va oferi asistență numai când se îndeplinesc parametrii de viteză.

Control stabilitate

FOLOSIRE SISTEM STABILITATE

Nota: *Sistemul se va activa automat de fiecare dată când treceți contactul în poziția pornit.*

Nota: *Când sistemul este dezactivat cu comutatorul de transfer în poziția 2H, indicatorul de dezactivare ESP se va aprinde de două ori pentru a indica faptul că sistemul este complet dezactivat și va rămâne aprins. Apăsați comutatorul din nou pentru a activa sistemul. Pentru localizarea articolului: Vezi **Pe scurt** (pagina 9).*

Nota: *ESP este dezactivat când comutatorul de transfer se află în poziția 4L sau diferențialului electronic de blocare funcționează.*

Vehicule cu tracțiune pe 2 roți

Apăsați și mențineți apăsat butonul timp de o secundă pentru a dezactiva controlul tracțiunii motorului, controlul stabilității remorcii și controlul tracțiunii prin frânare. Asistența la pornirea în panta rămâne activă.

Vehicule cu tracțiune pe 4 roți

Nota: *Toate funcțiile de control al stabilității (ESP) sunt reactivate atunci când poziția 2H este selectată.*

Comutatorul mecanismului de transfer în poziția **4H**:

- Apăsați și mențineți apăsat butonul timp de o secundă pentru a dezactiva controlul tracțiunii motorului și controlul stabilității remorcii. Controlul la coborârea în pantă, asistența la pornirea în pantă și controlul tracțiunii prin frânare rămân active.

Comutatorul mecanismului de transfer în poziția **4H** sau **4L**:

- Apăsați și mențineți apăsat butonul timp de cinci secunde pentru a dezactiva controlul tracțiunii motorului, controlul stabilității remorcii și controlul tracțiunii prin frânare. Controlul la coborârea în pantă și asistența la pornirea în pantă rămân active.

Comutatorul mecanismului de transfer în poziția **2H**:

- Apăsați și mențineți apăsat butonul timp de o secundă pentru a dezactiva controlul tracțiunii motorului, controlul tracțiunii prin frânare și controlul stabilității, incluzând controlul stabilității remorcii. Controlul la coborârea în pantă și asistența la pornirea în pantă rămân active.

Asistare pornire în pantă

PRINCIPIU DE OPERARE

Sistemul de asistare la pornirea în pantă facilitează pornirea atunci când vehiculul se află pe o pantă, fără să fie necesară utilizarea frânei de mână.

Atunci când sistemul este activ, autovehiculul va rămâne pentru scurt timp staționar pe un drum înclinat după ce eliberați pedala de frână. Astfel, puteți lua piciorul de pe pedala de frână și apăsa pedala de accelerație, pentru a porni. Frânele sunt eliberate automat odată ce motorul are suficientă forță de tracțiune pentru a împiedica alunecarea vehiculului în josul pantei. Acest lucru este un avantaj la pornirea pe o pantă, de exemplu, o rampa dintr-un parc de mașini, semafoare sau mersul înapoi în sens ascendent într-o parcare.

AVERTIZARE



Sistemul nu înlocuiește frâna de mână. Atunci când coborâți din vehicul, acționați întotdeauna frâna de mână și selectați prima viteză sau marșarierul.

Nota: Sistemul de asistare la pornirea în pantă este disponibil la vehiculele prevăzute cu programul electronic de stabilitate (ESP).

FOLOSIRE ASISTARE LA PORNIREA DIN RAMPA

Sistemul este activat automat când vehiculul este oprit pe o pantă cu o înclinație mai mare de 7% în cazul vehiculelor cu transmisie automată și mai mare de 4% în cazul celor cu transmisie manuală. Sistemul funcționează cu vehiculul orientat în josul pantei dacă este selectat marșarierul și în susul pantei dacă este selectată o treaptă de viteză pentru mers înainte.

Activarea sistemului

AVERTIZARI



Trebuie să rămâneți în interiorul vehiculului odată ce ați activat sistemul.



La vehiculele cu transmisie automată, există o scurtă întârziere de până la două secunde după cuplarea levierului în Mers înainte sau Mers înapoi înaintea activării funcției de asistare la pornirea în pantă. Pentru a evita punerea în mișcare neintenționată în pantă, nu eliberați pedala de frână timp de până la două secunde.



Sistemul este activ cu excepția cazului în care lampa de avertizare este stinsă. Sunteți în permanență responsabil pentru menținerea autovehiculului sub control, supravegherea sistemului și intervenire, dacă este cazul.

Puteți activa sistemul numai dacă au fost îndeplinite următoarele condiții:

- Motorul este pornit.
- Toate ușile sunt complet închise.
- Frâna de mână este complet eliberată.
- Nu este activat niciun mod de avarie.
- Pedala de accelerație nu este apăsată.
- Vehiculul este complet oprit.
- **În susul pantei:** Levierul schimbătorului trebuie să fie în poziția D la transmisia automată și în orice poziție în afară de R (marșarier) la transmisia manuală.
- **În josul pantei:** Levierul schimbătorului trebuie să fie în poziția R (marșarier).

Pentru a activa sistemul:

Asistare pornire în pantă

1. Apăsați pedala de frână și cea de ambreiaj (transmisie manuală), pentru a opri complet vehiculul. Continuați să apăsați pedala de frână și cea de ambreiaj (transmisie manuală).
2. Dacă senzorii detectează faptul că vehiculul se află pe o pantă, sistemul va fi activat automat.
3. Când luați piciorul de pe pedala de frână, autovehiculul va rămâne pentru scurt timp în pantă fără a rula la vale. Acest interval de imobilitate va fi prelungit automat dacă vă pregătiți să vă deplasați.
4. Porniți ca de obicei. Frânele vor fi eliberate automat.

AVERTIZARE



Dacă motorul depășește turația normală sau dacă se detectează o avarie în timp ce sistemul este activ, sistemul va fi dezactivat și lampa de avertizare ESP se va aprinde.

Dezactivarea sistemului

Pentru a dezactiva sistemul, efectuați **una** dintre următoarele acțiuni:

- Acționați frâna de mână.
- Deschideți orice ușă.
- Urcați panta fără să acționați din nou frâna.
- Așteptați una până la două secunde după ce ridicați piciorul de pe pedala de frână.
- Dacă sistemul este activ într-o treaptă de viteză pentru mers înainte, selectați marșarierul.
- Dacă sistemul este activ în poziție neutră, eliberați pedala de ambreiaj (transmisie manuală).
- Dacă sistemul este activ în marșarier, selectați poziția neutră.

Parcarea asistată

PRINCIPIU DE OPERARE

AVERTIZARE



Sistemul de parcare asistată nu vă eliberează de responsabilitatea de a conduce cu grija și atenția cuvenite.

ATENȚIE



Vehiculele prevăzute cu un modul de tractare remorcă care nu este aprobat de noi pot să nu detecteze în mod corect obstacolele.



Senzorii pot să nu detecteze obiecte pe ploii torențiale sau alte condiții care provoacă reflexii fragmentate.



Senzorii pot să nu detecteze obiecte cu suprafețe care absorb ultrasunete.



Sistemul de parcare asistată nu detectează obstacole care se îndepărtează de vehicul. Acestea vor fi detectate doar imediat după ce au pornit din nou spre vehiculul.



Dacă folosiți pulverizarea de înaltă presiune pentru a vă spăla vehiculul, pulverizați senzorii scurt de la o distanță de minim 20 centimetri (8 inch).



Sistemul de parcare asistată emite semnale sonore prin intermediul sistemului audio prevăzut și omologat de Ford. Dacă acesta este nefuncțional, sistemul de parcare asistată nu va funcționa.

Nota: La vehiculele prevăzute cu braț al capului de tractare, sistemul de parcare asistată este dezactivat în mod automat când sunt conectate la priză orice lămpi (sau plăci de semnalizare) ale remorcii printr-un modul de tractare remorcă omologat de Ford.

Nota: Feriți senzorii de murdărie, gheață și zăpadă. Nu îi curățați cu obiecte ascuțite.

Nota: Sistemul de parcare asistată poate emite avertizări sonore false dacă detectează un semnal care folosește aceeași frecvență ca și senzorii sau dacă vehiculul este complet încărcat.

Nota: Senzorii de distanță spate pot detecta pereții laterali ai garajului. Dacă distanța dintre senzorul de distanță spate și peretele lateral rămâne constantă timp de 3 secunde, avertizarea sonoră va înceta. Pe măsură ce continuați, senzorii de distanță față vor detecta obiecte din spate.

PARCAREA ASISTATĂ - VEHICULE CU: AJUTOR LA PARCARE SPATE

AVERTIZARE



Sistemul de parcare asistată nu vă eliberează de responsabilitatea de a conduce cu grija și atenția cuvenite.

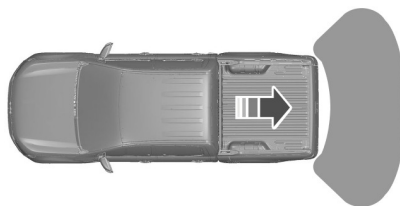

E134605

Senzorul de parcare este activat automat atunci când schimbați în marsul înapoi cu motorul pornit.

Nota: Va suna o dată pentru a indica activarea senzorului de parcare.

Parcarea asistată

Nota: Martorii indicatori vor apărea pe afișajul multifuncțional. Pentru localizarea articolului: Vezi **Pe scurt** (pagina 9).

Veți auzi un sunet intermitent, la o distanță de aproximativ 180 de centimetri între obstacol și bara de protecție spate și de aproximativ 50 de centimetri de părțile laterale. Reducerea distanței accelerează frecvența sunetului intermitent.

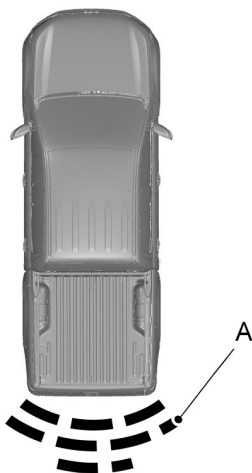

E134606

A Indicatorul de distanță.

Pe măsură ce distanța se reduce, indicatorul se deplasează spre autovehicul.

Veți auzi un sunet continuu începând de la o distanță de mai puțin de 40 de centimetri până la bara de protecție spate.

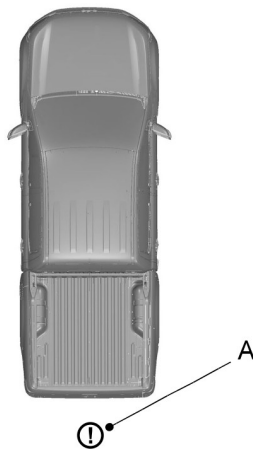

E134607

A Indicatorul de defecțiune.

Nota: Dacă se indică o defecțiune, sistemul va fi dezactivat, auzindu-se un singur sunet. Solicitați verificarea sistemului de către un mecanic cu o calificare corespunzătoare.

Parcarea asistată



E134608

Un simbol de remorcă indică existența unei remorci atașate și sistemul este dezactivat.

Cameră video mers înapoi

PRINCIPIU DE OPERARE

Camera este un instrument vizual destinat deplasării înapoi.

AVERTIZARE



Sistemul nu vă scutește de responsabilitatea de a conduce cu grija și atenția cuvenite.

ATENȚIE



Dacă folosiți un pulverizator de înaltă presiune pentru a vă spăla vehiculul, pulverizați scurt asupra camerei de la o distanță de cel puțin 20 de centimetri.



Nu exercitați presiune asupra camerei.

Nota: Protejați camera de impurități, gheață și zăpadă. Nu o curățați cu obiecte abrazive, degresant, ceară sau produse organice. Folosiți doar o cârpă moale.

În timpul funcționării, pe afișaj apar linii de ghidare ce reprezintă traiectoria vehiculului dumneavoastră și distanța aproximativă față de obiectele din spate.

CAMERA PENTRU MERS ÎNAPOI

AVERTIZARI



Funcționarea camerei poate varia în funcție de temperatura mediului exterior, vehicul și condițiile de trafic.



Distanțele de pe ecran pot fi diferite față de distanța reală.



Nu așezați obiecte în fața camerei.

Camera se află pe hayon, sub siglă.



E133364

Activarea camerei retrovizoare

ATENȚIONARE



Camera poate să nu detecteze obiectele din apropierea vehiculului.

Cu unitatea de contact cuplată, selectați marșarierul. Imaginea este afișată pe ecranul oglinzii retrovizoare.

Camera poate să nu funcționeze corect în următoarele situații:

- Zone întunecate.
- Lumină puternică.
- Dacă temperatura mediului exterior crește sau scade rapid.
- În cazul în care camera este udă, de exemplu, pe ploaie sau în condiții de umiditate ridicată.
- Dacă obiectivul camerei este murdar, de exemplu, de noroi.

Utilizarea ecranului

ATENȚIE



Obstacolele aflate deasupra locului de amplasare a camerei nu vor fi arătate. Verificați zona din spatele vehiculului dumneavoastră, dacă este cazul.

Cameră video mers înapoi

ATENȚIE

⚠ Semnele au doar rol orientativ și sunt calculate pentru vehiculele aflate la sarcină maximă, pe o suprafață carosabilă uniformă.

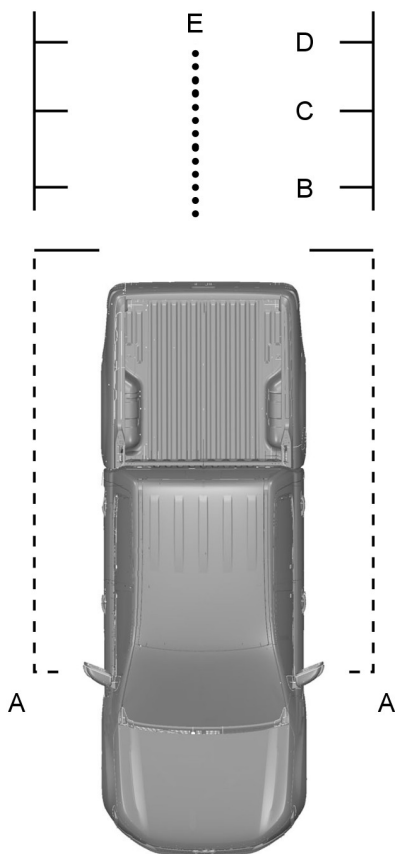

E133365

- A Distanța la oglinda exterioară - 0,1 metri (4 inchi)
- B Roșu - 0,3 metri (12 inchi)
- C Galben - 1 metru (39 inchi)

Cameră video mers înapoi

- D Verde - 2 metri (79 inchi)
- E Negru - linia mediană a traseului proiectat al vehiculului

Nota: La deplasarea în marșarier cu o remorcă, liniile de pe ecran indică direcția vehiculului și nu remorca.

Dezactivarea camerei retrovizoare

Nota: Decuplați marșarierul. Ecranul va rămâne aprins pentru o perioadă scurtă de timp înainte de a se stinge.

Nota: Sistemul se va închide automat după ce viteza vehiculului a ajuns la aproximativ 15 km/h (9 mph).

Pilot automat

PRINCIPIU DE OPERARE

AVERTIZARE



Sistemul nu vă scutește de responsabilitatea de a conduce cu grija și atenția cuvenite.

Controlul automat al vitezei vă permite să controlați viteza de la butoanele de pe volan. Puteți folosi sistemul de control automat al vitezei când vehiculul a depășit aproximativ 30 km/h.

FOLOSIRE TEMPOMAT

AVERTIZARE



Nu folosiți sistemul de control automat al vitezei în trafic aglomerat, pe drumuri sinuoase sau atunci când suprafața carosabilă este alunecoasă.

Pornire control automat al vitezei



E102679

Nota: Sistemul este pregătit pentru setarea unei viteze.

Setare viteză

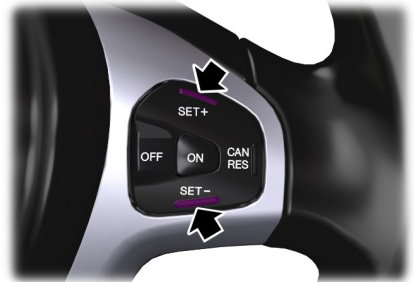

E102680

Apăsăți pentru a memora și menține viteza dumneavoastră actuală. Indicatorul control automat al vitezei se va aprinde. Vezi **Lămpi și semnale de avertizare** (pagina 58).

Schimbarea vitezei setate

AVERTIZARI



Vehiculele cu transmisie manuală: atunci când coborâți o pantă, viteza dumneavoastră poate depăși viteza setată. Sistemul nu va acționa frânele. Schimbați în viteză inferioară și apăsați comutatorul **SET-** pentru a asista sistemul în menținerea vitezei setate.



Vehiculele cu transmisie automată: atunci când coborâți o pantă, transmisia va retrograda pentru a încerca să mențină viteza. Este posibil să fie necesară și acționarea frânelor de către șofer pentru a menține viteza. Viteza setată se va dezactiva dacă se acționează frâna.

Nota: Dacă accelerați prin apăsarea pedalei de accelerație, viteza setată nu se va modifica. Atunci când eliberați pedala de accelerație, veți reveni la viteza setată anterior dacă lampa de pilot automat este încă aprinsă.

Pilot automat

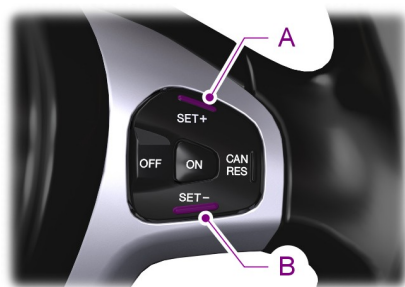

E102681

- A Accelerare
- B Decelerare

Pentru a crește viteza, apăsați și mențineți apăsat comutatorul **SET +** până când atingeți viteza dorită. Când comutatorul este eliberat, viteza va fi menținută.

Pentru a reduce viteza, apăsați și mențineți apăsat comutatorul **SET -** până când atingeți viteza dorită. Când comutatorul este eliberat, viteza va fi menținută.

Pentru a crește sau reduce viteza treptat, atingeți scurt comutatorul **SET +** sau **SET -**, după caz. La fiecare atingere a comutatorului, viteza va crește sau va scădea în trepte de 1 km/h. Viteza poate fi crescută sau redusă prin apăsarea pedalei de accelerație sau a pedalei de frână, respectiv.

Anulare viteză setată

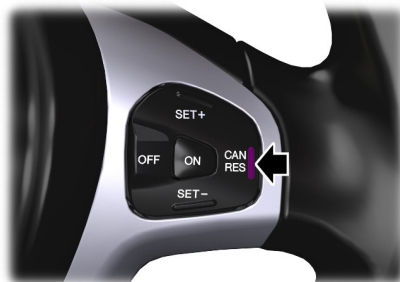

E102682

Apăsați pedala de frână sau comutatorul **CAN RES**.

Nota: *Sistemul nu va mai controla viteza dumneavoastră. Indicatorul control automat al vitezei nu se va mai aprinde, dar sistemul va reține viteza setată anterior.*

Revenire la viteza setată

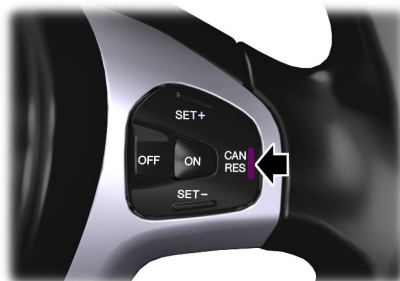

E102682

Indicatorul control automat al vitezei se va aprinde și sistemul va încerca să revină la viteza setată anterior.

Pilot automat

Oprire control automat al vitezei

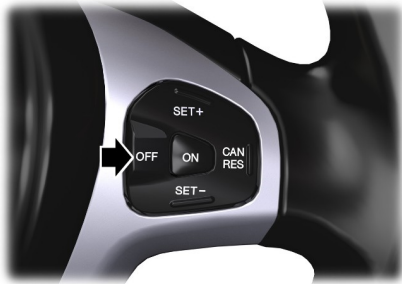

E102683

Sistemul nu va reține viteza setată anterior. Indicatorul control automat al vitezei nu se va aprinde.

Oricare dintre următoarele acțiuni poate duce la dezactivarea sistemului.

- Apăsarea pedalei de frână.
- Acționarea frânei de parcare.
- Apăsarea pedalei de ambreiaj.
- Selectarea punctului neutru.

Purtare de sarcină

INFORMATII GENERALE

AVERTIZARI

-  Folosiți curele de fixare a încărcăturilor, standardizate, de ex., DIN.
-  Verificați dacă ați fixat bine toate obiectele lejere.
-  Așezați bagajele și alte încărcături cât mai jos și mai departe posibil în portbagaj sau spațiul destinat încărcăturilor.
-  Nu depășiți sarcinile maxime pentru puntea față și spate a vehiculului dumneavoastră. Vezi **Identificare vehicul** (pagina 171).
-  A nu se depăși greutatea brută maximă a vehiculului înscrisă pe plăcuța de identificare a vehiculului. Vezi **Identificare vehicul** (pagina 171).



ATENȚIONARE

-  Evitați contactul obiectelor cu luneta.

HAYONUL

Nota: Hayonul poate fi coborât pentru a facilita introducerea/scoaterea încărcăturilor.

ATENȚIE

-  Nu depășiți sarcina maximă admisă pe hayon de 220 kg (485 livre).
-  Nu coborâți complet oblonul din spate al benei dacă este montat un cârlig de tractare sau o bară de protecție.
-  Asigurați-vă că țineți ferm hayonul pentru a preveni căderea sa.

Coborârea hayonului

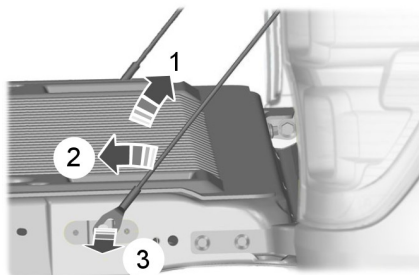

E135868

- 1 Ridicați ușor oblonul din spate al benei.
- 2 Trageți cablul de susținere în spate.
- 3 Eliberați cablul de susținere din hayon.
- 4 Repetați pașii 1-3 pentru a scoate cablul de susținere de pe cealaltă parte.

ACCESORII REȚINERE ÎNCĂRCĂTURĂ

Cârligele de ancorare

Nota: Numărul cârligelor de ancorare poate diferi în funcție de modelul vehiculului.

Purtare de sarcină

Tipul 1

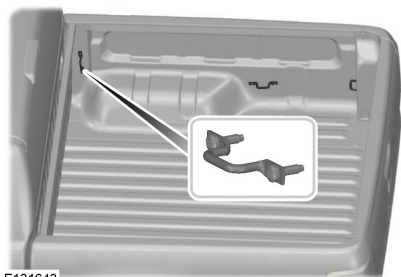

Punctele de ancorare

Tipul 2

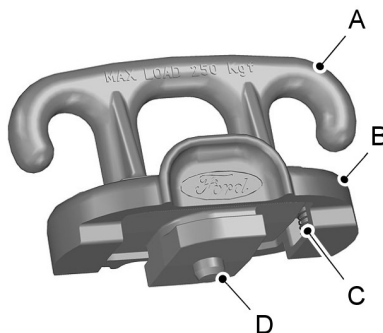
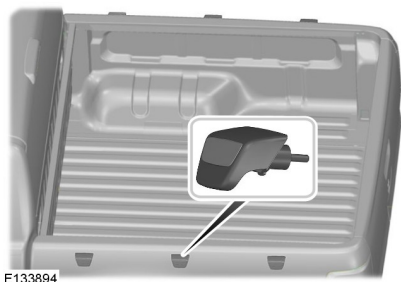

Tipul 3

ATENȚIONARE

! Sarcina maximă pentru un cârlig de ancorare este ștanțată pe cârlig; nu depășiți această sarcină.

- A Cap
- B Ramă
- C Arc
- D Știft

AVERTIZARI

! Punctele de ancorare se vor utiliza numai pentru reținerea sarcinilor în spațiul pentru încărcături. Utilizarea punctelor de ancorare în orice alt scop poate provoca răni grave sau avarierea vehiculului. Punctele de ancorare nu trebuie să fie niciodată utilizate în scopuri de remorcare.

Purtare de sarcină

AVERTIZARI

 Fiecare punct de ancorare are o sarcină nominală maximă. Depășirea acestei forțe poate provoca răni grave și/sau avariarea vehiculului.

 Examinați întotdeauna punctele de ancorare înainte de utilizare. Nu utilizați punctele de ancorare în următoarele condiții:

- Punctele de ancorare prezintă semne de uzură sau deteriorare.
- Șanțurile lonjeronului care susțin punctele de ancorare prezintă semne de uzură, deteriorare sau deformare.
- Rama de blocare a punctului de ancorare este deteriorată sau crăpată sau refuză să se blocheze în locaș.
- Punctul de ancorare nu este fixat corect în lonjeronul de susținere.

Montarea punctului de ancorare

AVERTIZARE

 Rama trebuie să se îmbine complet în lonjeron pentru a asigura punctul de ancorare și a permite utilizarea sa în siguranță. Ancorarea nu este montată corect chiar și dacă mesajul de sub ramă, **“Not Locked”** (Neblocat) este parțial vizibil.

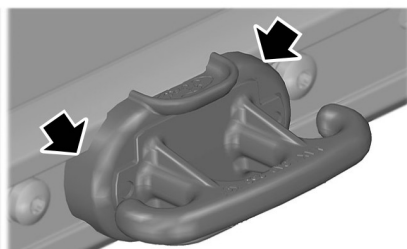
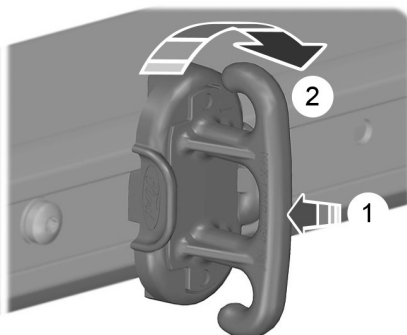

E134099

1. Îmbinați baza punctului de ancorare în șanțul lonjeronului, ținând capul pe verticală.
2. Culisați pe lonjeron până ce știftul de la baza ancorării se îmbină în orificiul vizat de pe lonjeron.
3. Împingeți ancorarea înăuntru și rotiți-o cu un sfert de rotație în sens orar până ce capul ancorării este orizontal și rama de blocare se angrenează sonor în locaș.

Purtare de sarcină

Scoaterea punctului de ancorare

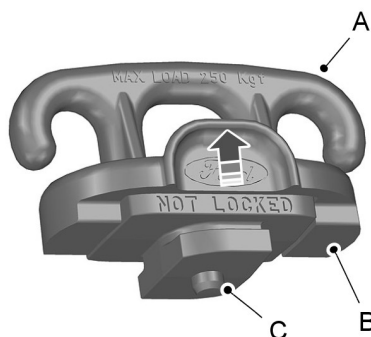

E134100

1. Prindeți rama de blocare între degetul mare și degete utilizând adâncitura pentru degete.
2. Îndepărtați prin tragere rama de lonjeron până ce baza punctului de ancorare se decuplează complet din șanțul lonjeronului.
3. Rotiți punctul de ancorare cu un sfert de rotație în sens antiorar până ce se decuplează din lonjeron.

Reazemul de încărcare

AVERTIZARE



Un reazem de încărcare aflat pe vehicul va modifica centrul de greutate și aerodinamica acestuia.

Aveți grijă la abordarea virajelor, deplasarea în condiții de vânt din lateral și la viteze mari.

ATENȚIONARE



Nu depășiți masa totală maximă autorizată. Vezi **Placută identificare vehicul** (pagina 171).

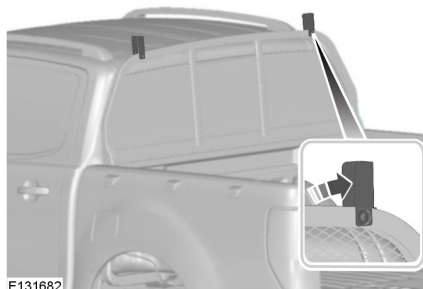

Nota: Asigurați bagajele sau încărcătura amplasată pe reazemul de încărcare cu opritoare speciale.

PORT BAGAJ PAVILION

Suport pentru portbagaj

AVERTIZARI



În cazul în care folosiți un suport pentru portbagaj, consumul de combustibil al autovehiculului dumneavoastră va fi mai mare și s-ar putea să observați o ținută de drum diferită.



La fixarea unui suport pentru portbagaj, citiți și urmați instrucțiunile producătorului.

ATENȚIONARE



Nu depășiți sarcina maximă admisă pe pavilion de 80 kg, inclusiv portbagajul de pavilion.

Verificați asigurarea încărcăturii portbagajului de pavilion după cum urmează:

- înainte de pornire
- după parcurgerea a 50 km
- la intervale de 1000 km (600 mile).

Purtare de sarcină

Nota: Pentru reducerea consumului de combustibil, traversele vor fi demontate atunci când nu sunt în uz.

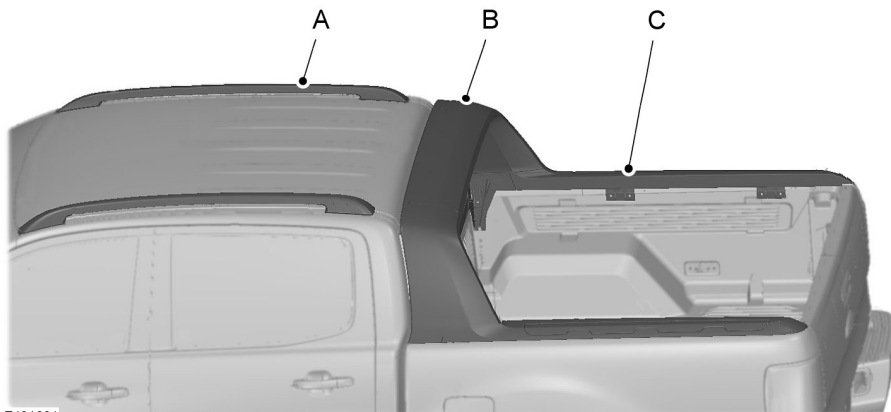

E131684

- A Barele de ancorare
- B Barele sport
- C Barele pentru portbagaj casetă

ATENȚIE

- ⚠ Nu stați așezat sau în picioare pe **B** sau **C**.
 - ⚠ Nu utilizați componenta **C** pentru asigurarea încărcăturii.
-

Tractare

TRACTARE REMORCĂ

AVERTIZARE



A nu se depăși greutatea brută maximă a agregatului înscrisă pe plăcuța de identificare a vehiculului.

Vezi **Placă identificare vehicul** (pagina 171).

ATENȚIE



Sarcinile maxime admise pe axe nu trebuie depășite în timpul tractării și transportului.



Nu depășiți viteza de 100 km/h (62 mph) când vehiculul tractează o greutate a încărcăturii mai mare de 3000 kg (6613 lbs).

Nota: *Vehiculele echipate cu program electronic de stabilitate (ESP) dispun de control al stabilității remorcii. Vezi **Control stabilitate** (pagina 107).*

Amplasați sarcinile cât mai jos și central posibil față de puntea (punțile) remorcii. Dacă tractați cu un vehicul gol, sarcina din remorcă trebuie să fie amplasată spre bot, în limita de sarcină maximă pe cuplă, deoarece astfel se obține stabilitatea optimă.

Stabilitatea agregatului vehicul-remorcă depinde foarte mult de calitatea remorcii.

Sarcinile utile maxime pentru vehicul și remorcă reprezintă valori obligatorii din punct de vedere tehnic pentru înclinări de până la 12% la o altitudine de 1000 metri (3281 picioare) deasupra nivelului mării. În regiuni aflate la mare altitudine, atmosfera rarefiată poate reduce performanțele motorului, astfel că se vor aplica următoarele restricții:

În regiunile de mare altitudine, la peste 1000 metri (3281 picioare), greutatea brută maximă a agregatului trebuie să fie redusă cu 10% la fiecare 1000 metri (3281 picioare) în plus.

Drumuri în rampă

AVERTIZARE



Frâna inerțială a remorcii nu este controlată prin intermediul sistemului de antiblocare a frânelor.

Schimbați viteza pe o treaptă inferioară înainte de a ajunge pe un drum cu pantă abruptă.

Modul tractare remorcă

Vehiculele echipate din fabrică cu bară de tractare au și un modul de control al mufei remorcii pentru iluminare. Pe lângă funcția de mufă pentru remorcă, modulul de control al mufei remorcii protejează circuitele electrice primare ale vehiculului de problemele sau defecțiunile electrice care pot apărea la remorcă.

Pentru vehiculele fără bară de tractare ca dotare standard, a fost creat un kit electric accesoriu pentru tractarea remorcii, original Ford, pentru a permite montarea unei bare de tractare. Kit-ul este compus din modulul de control al mufei remorcii, mufa remorcii, cablaje și componentele hardware aferente.

După montarea kit-ului, vehiculul trebuie configurat. Această configurare poate fi efectuată de dealerul dvs. Ford autorizat.

Nota: *Asigurați-vă că semnalizatoarele și lămpile de stop nu clipească cu motorul pornit atunci când folosiți o remorcă cu lămpi cu leduri de joasă putere.*

Tractare

Pentru a preveni clipirea lămpilor și a asigura funcționarea corectă a sistemului de asistare la parcare cu spatele, trebuie conectat un cablu pentru remorcă între remorcă și vehicul.

ATENȚIONARE



Nu conectați cablul pentru remorcă la vehicul atunci când remorca nu este conectată.

Nota: Cablul pentru remorcă este disponibil la dealerii autorizați Ford.

Specificații tehnice

Capacități de remorcare

Varianta	Conduc	Transmisie	Remorcă fără frâne kg	Remorcă cu frâne kg	Sarcina pe cupla de tractare kg
2.5L benzină	4x2	Manuală	750 (1654)	2200 (4850)	220 (485)
	4x2*	Manuală	750 (1654)	1700 (3748)	170 (375)
	4x4	Manuală	750 (1654)	1100 (2425)	110 (243)
2.2L diesel 88kW & 92kW	4x2	Manuală	750 (1654)	2200 (4850)	220 (485)
	4x2*	Manuală	750 (1654)	1600 (3527)	160 (353)
	4x4	Manuală	750 (1654)	1600 (3527)	160 (353)
2.2L diesel 110kW	4x2	Manuală	750 (1654)	2500 (5512)	250 (551)
	4x2* Raport de transmisie 3.31	Manuală	750 (1654)	1800 (3968)	180 (397)
	4x2* Raport de transmisie 3.55	Manuală	750 (1654)	3350 (7386)	335 (739)
	4x2*	Automată	750 (1654)	3350 (7386)	335 (739)
	4x4	Manuală și automată	750 (1654)	3350 (7386)	335 (739)
3.2L diesel	4x2* și 4x4	Manuală	750 (1654)	1800 (3968)	180 (397)





Tractare

Varianta	Conduc	Transmisie	Remorcă fără frâne kg	Remorcă cu frâne kg	Sarcina pe cupla de tractare kg
	Raport de transmisie 3.31				
	4x2* și 4x4 Raport de transmisie 3.55	Manuală	750 (1654)	3350 (7386)	335 (739)
	4x2*	Automată	750 (1654)	3350 (7386)	335 (739)
	4x4	Automată	750 (1654)	3350 (7386)	335 (739)

*Vehicule cu gardă la sol ridicată

CAP DE TRACTARE

AVERTIZARI

-  Nu lăsați niciodată cârligul de tractare demontat neasigurat în vehicul. Aceasta crește riscul de rănire în cazul unui accident.
-  În caz de neutilizare, transportați întotdeauna brațul cârligului de tractare bine fixat în portbagaj.
-  Acordați o atenție deosebită montării brațului cârligului de tractare deoarece siguranța autovehiculului și a remorcii depinde de acest lucru.
-  Nu modificați cupla remorcii.
-  Nu dezasamblați sau reparați brațul cârligului de tractare.

Sub bara de protecție spate sunt prevăzute o priză pentru remorcă și un locaș pentru brațul cârligului de tractare. Rotiți priza pentru remorcă în jos cu 90 de grade, până când se cuplează în poziția corectă.

4x2

Introducerea brațului cârligului de tractare

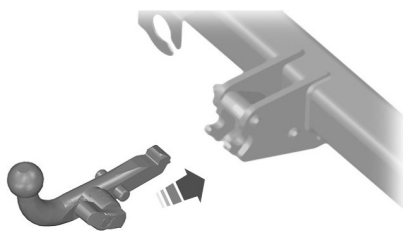

E137325

1. Introduceți cârligul de tractare în locaș.

AVERTIZARE

-  Verificați dacă s-a cuplat corect cârligul de tractare în locaș.

Tractare

Conducerea cu o remorcă

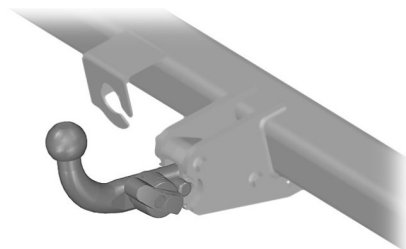

E138394

AVERTIZARE

 În cazul în care condițiile de mai jos nu pot fi îndeplinite, nu folosiți cârligul de tractare și solicitați verificarea acestuia de către un mecanic calificat corespunzător.

Înainte de a începe călătoria, verificați dacă:

- Cârligul de tractare este blocat corect.
- Cârligul de tractare este cuplat corect în locaș.

Demontarea brațului cârligului de tractare

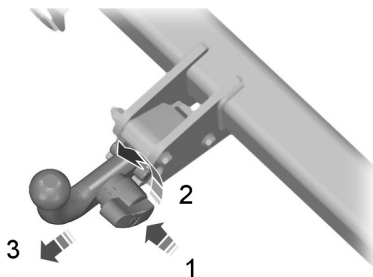

E137326

1. Împingeți maneta spre centrul vehiculului.

2. Răsuciți maneta în sens invers acelor de ceasornic pentru a debloca brațul cârligului de tractare.
3. Demontați brațul cârligului de tractare.

4x2 (vehicule cu gardă la sol ridicată) și 4x4

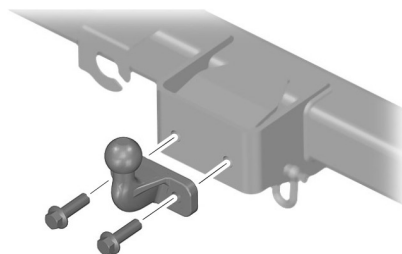



E139242

Strângeți șuruburile cu 218 ± 42 Nm.

Conducerea fără remorcă

1. Demontați brațul cârligului de tractare.
2. Introduceți priza în locașul aferent.

AVERTIZARI

-  Pentru a preveni riscul de rănire, nu deblocați niciodată cârligul de tractare cu remorca atașată.
-  Demontați cârligul de tractare atunci când conduceți fără remorcă.

Întreținere

Mențineți sistemul curat.

Lubrifiați periodic mecanismul cârligului de tractare cu vaselină sau ulei fără rășini, iar încuietoria cu vaselină grafitată.

Sfaturi despre condus

PUNCTE DE INTERES GENERAL

Autovehicule cu motor diesel

Dacă se aprinde lampa de avertizare asupra nivelului scăzut de combustibil, realimentați în cel mai scurt timp posibil. Dacă veți continua să conduceți fără să realimentați, motorul va începe să funcționeze neregulat. Aceasta indică faptul că sunteți pe cale să rămâneți în pană de combustibil. Realimentați imediat.

INTRODUCERE

Pneuri

AVERTIZARE



Pneurile noi trebuie să fie rodade aproximativ 500 kilometri (300 mile). În acest timp, este posibil să observați o ținută de drum diferită.

Frâne și ambreiaj

AVERTIZARE



A se evita, atunci când este posibil, folosirea intensă a frânelor și a ambreiajului la primii 150 kilometri (100 mile) în oraș și la primii 1500 kilometri (1000 mile) pe autostrăzi.

Motor

ATENȚIONARE



A se evita conducerea cu viteză ridicată la primii 1500 kilometri (1000 mile). Variați frecvent viteza și treceți din timp la treptele superioare de viteză. Nu suprasolicitați motorul.

PRECAUȚIUNI DE VREME RECE

La temperaturi sub -30°C , operarea funcțională a anumitor componente și sisteme poate fi afectată.

PERFORMANTA SCAZUTA MOTOR

Dacă motorul se supraîncălzește, puteți conduce vehiculul pentru o scurtă perioadă de timp, fără ca acest lucru să defecteze motorul. Motorul va continua să funcționeze la capacitate redusă. Distanța pe care o puteți parcurge depinde de temperatura mediului exterior, încărcătură și teren.

Dacă acul indicator atinge limita superioară, motorul se supraîncălzește. Vezi **Indicatoare bord** (pagina 58).

Dacă temperatura continuă să crească, alimentarea cu combustibil a motorului va scădea. Sistemul de aer condiționat (dacă există) va fi oprit și ventilatorul de răcire a motorului va intra în funcțiune.

ATENȚIONARE



Funcționarea continuă va determina creșterea temperaturii motorului și oprirea completă a acestuia.

- Opriți vehiculul cât mai repede cu putință.
- Opriți imediat motorul, pentru a împiedica defectarea gravă a acestuia.
- Așteptați ca motorul să se răcească.
- Verificați nivelul lichidului de răcire. Vezi **Verificare lichid răcire motor** (pagina 153).
- Apelați imediat la un specialist pentru verificarea vehiculului.

Sfaturi despre condus

CONDUCERE PRIN APĂ

Conducerea prin apă

AVERTIZARE



Nu traversați cursuri de apă adânci și rapide, întrucât e posibil ca vehiculul dvs. să fie luat de curenți.

ATENȚIE



Conduceți prin apă numai în cazuri de urgență, și nu ca parte a unei conduceri normale.



Motorul se poate deteriora dacă apa pătrunde în filtrul de aer.



Încercați întotdeauna să stabiliți adâncimea unui curs de apă înainte de a-l traversa cu vehiculul.

În caz de urgență, vehiculul poate fi condus prin apă cu o adâncime maximă conform imaginii și la o viteză maximă de 7 km/h (4 mph). Este necesară o atenție sporită la conducerea prin ape curgătoare.

4X2

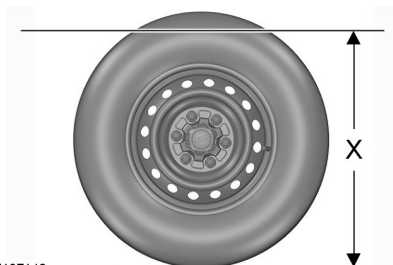

E137140

X 600 mm (23,6 inchi)

4x2 (vehicule cu gardă la sol ridicată) și 4x4

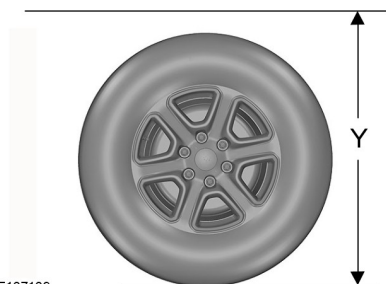

E137139

Y 800 mm (31,5 inchi)

Atunci când conduceți prin apă, cuplați treapta întâi și gama joasă (dacă este disponibilă), mențineți o viteză constantă echivalentă mersului pe jos, păstrând valul de provă înaintea vehiculului, și nu vă opriți. După ce ați condus prin apă și imediat ce siguranța o permite:

- Apăsăți ușor pedala de frână și verificați dacă funcția completă a frânei este atinsă.
- Verificați dacă claxonul funcționează.
- Verificați dacă luminile autovehiculului sunt complet funcționale.
- Verificați funcționarea sistemului de servodirecție.

Situațiile rutiere de urgență

TRUSA DE PRIM AJUTOR

Nota: Trusa de prim ajutor este fixată în compartimentul de depozitare de pe partea pasagerului.

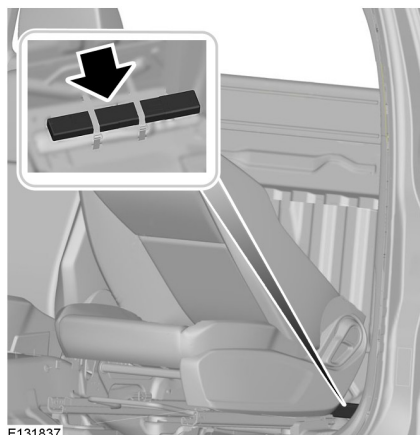
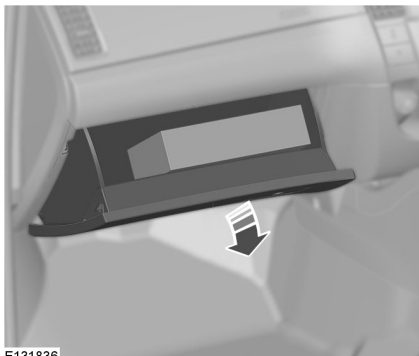

- 1 Rabatați spătarul spre înainte.

TRIUNGHI REFLECTORIZANT

Cabina simplă

O chingă de fixare aflată în spatele scaunului pasagerului poate fi utilizată pentru fixarea triunghiului reflectorizant.

Cabina extinsă

Nota: Triunghiul reflectorizant poate fi fixat în lada de scule de sub bancheta din spate.

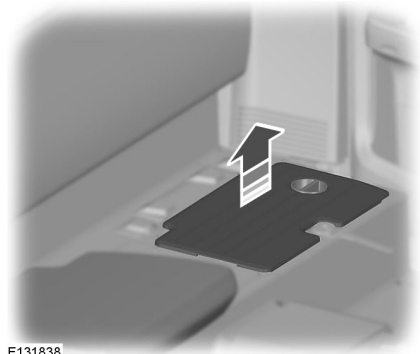

- 1 Demontați șezutul scaunului spate.
- 2 Scoateți capacul.

Situațiile rutiere de urgență

Cabina dublă

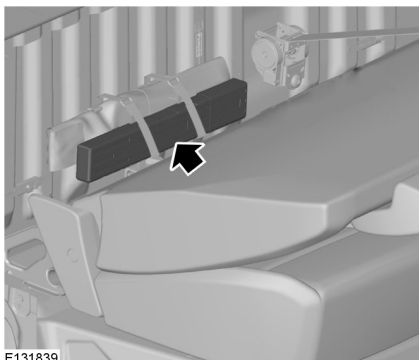

E131839

- 1 Rabatați spătarul scaunului spate spre înainte.

Siguranțe

AMPLASARE CUTIE SIGURANȚE

Conducere pe stânga

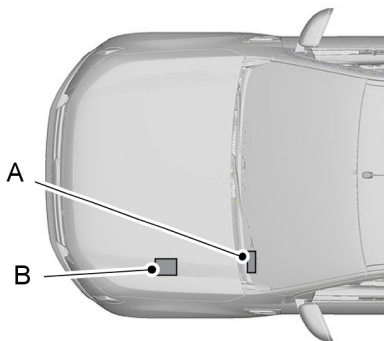

E132740

Conducere pe dreapta

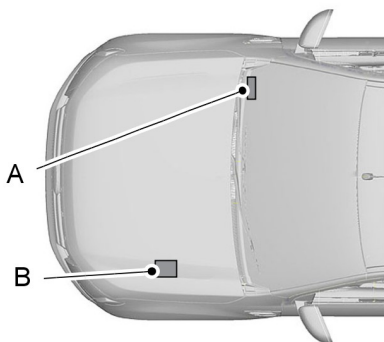

E132741

- A Cutie de siguranțe în compartimentul pasagerilor
- B Cutie de siguranțe în compartimentul motor

Cutie de siguranțe în compartimentul pasagerilor

Deschideți complet compartimentul de depozitare de pe partea șoferului.

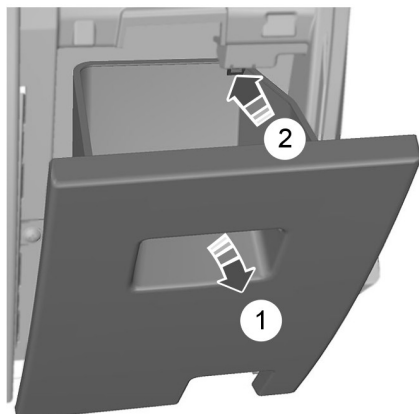

E133080

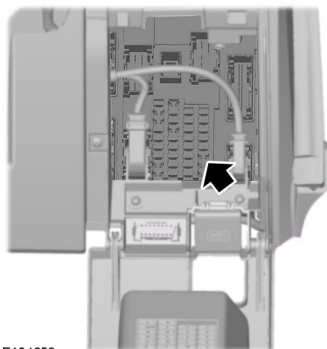

E134659

Siguranțe

Cutie de siguranțe în compartimentul motor

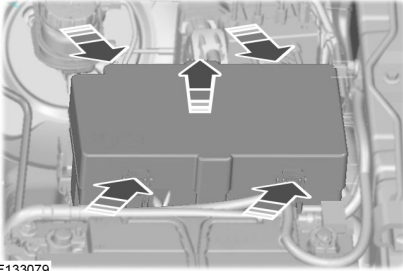



E133079

Deblocați clemele și scoateți capacul.

SCHIMBAREA UNEI SIGURANTE

AVERTIZARI

 Nu modificați în niciun fel sistemul electric al vehiculului dumneavoastră. Solicitați efectuarea de reparații la sistemul electric și înlocuirea comutatoarelor și a siguranțelor de înaltă tensiune numai de către un mecanic cu o calificare corespunzătoare.

 Decuplați contactul și opriți toate echipamentele electrice înainte de a atinge sau a încerca înlocuirea unei siguranțe.

ATENȚIONARE

 Înlocuiți cu o siguranță cu aceleași caracteristici ca ale celei scoase.

Nota: Siguranțele arse se pot identifica după rupturi ale filamentului.

Nota: Toate siguranțele, cu excepția celor de înaltă tensiune, se fixează prin împingere.

Siguranțe

DIAGRAMĂ SIGURANȚE

Cutie de siguranțe în compartimentul motor

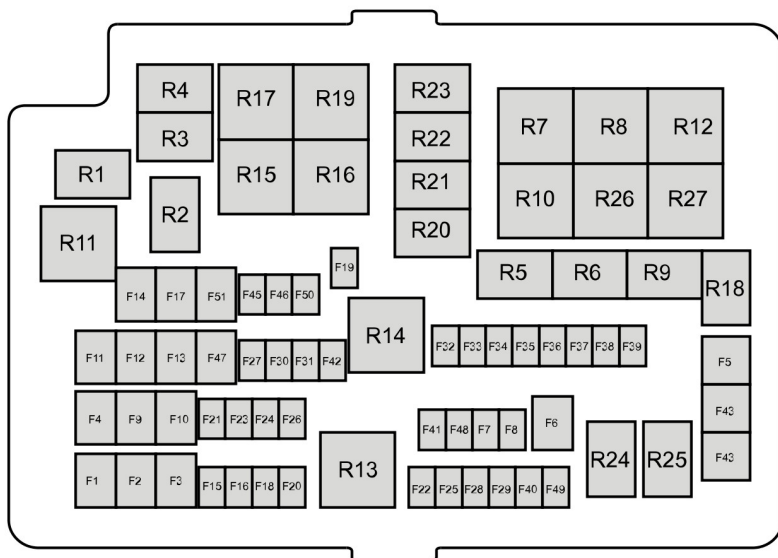

E133601

Siguranță	Amperaj	Circuite protejate
1	60	Alimentare cutie de siguranțe în compartimentul pasagerilor (baterie)
2	60	Alimentare cutie de siguranțe în compartimentul pasagerilor (baterie)
3 (benzină)	50	Ventilator răcire motor
3 (diesel)	60	Modulul de comandă a bujiilor incandescente
4	40	Modul ABS

Siguranțe

Siguranță	Amperaj	Circuite protejate
5	30	Geamuri cu acționare electrică (față și spate)
6	25	Masa motorului pentru tracțiunea 4x4 (integrală)
7	-	Neutilizată
8	-	Neutilizată
9	20	Scaun reglabil electric
10	25	Geamuri cu acționare electrică (față)
11	30	Motorul ventilatorului
12	25	Alimentarea motorului pentru tracțiunea 4x4 (integrală)
13	20	Solenoidul demarorului
14	20	Lunetă încălzită
15 (benzină)	10	Pompă combustibil flex
15 (diesel)	20	Bujia incandescentă a vaporizatorului
16	10	Cuplajul de aer condiționat
17	25	Geamuri cu acționare electrică (față)
18	25	Motorul ștergătoarelor de parbriz
19	25	Masa motorului ștergătoarelor de parbriz
20	20	Brichetă
21	15	Claxon
22	15	Injectoare de combustibil, supapă de combustibil flexibil
23	10	Electrovalva de blocare a diferențialului
24	20	Priză de alimentare auxiliară pe panoul de bord, consola superioară
25	15	Bobinele de aprindere, senzorul de debit masic și temperatură, modulul bujiilor incandescente, supapa de comandă vacuumatică (VCV), supapa regulatorului electronic de vid (EVRV)
26	7,5	Modulul de control electronic (ECM)
27	10	Modulul de control al cutiei de viteze (TCM)

Siguranțe

Siguranță	Amperaj	Circuite protejate
28	10	Senzorul încălzit de oxigen al gazelor de evacuare, senzorul universal încălzit de oxigen al gazelor de evacuare, bobinele de releu
29	15	Modulul de control electronic (ECM)
30	15	Senzorul de monitorizare a acumulatorului
31	20	Priza de alimentare auxiliare (consola spate)
32	5	Comutator presiune A/C
33	10	Modulul de control al cutiei de viteze (TCM)
34	5	Încălzitorul cu coeficient de temperatură pozitivă (PTC)
35	20	Alimentarea cutiei de siguranțe în compartimentul pasagerilor (aprindere)
36	5	Modul ABS
37	10	Reglarea farurilor pe înălțime
38	20	Scaunele încălzite
39	10	Alimentare oglinzi
40	-	Neutilizată
41	10	Oglinzile încălzite
42	10	Sirena
43	30	Parbrizul cu încălzire (dreapta)
44	30	Parbrizul cu încălzire (stânga)
45	25	Modul ABS
46	20	Priza de alimentare auxiliare (capitonaj benă)
47	20	Modul tractare remorcă
48	-	Neutilizată
49	-	Neutilizată
50	5	Releul de contact, bobinele de releu
51	30	Geamuri cu acționare electrică (spate)

Siguranțe

Releu	Circuite comutate
R1	Interblocarea cheii
R2	Ștergător pornit/oprit
R3	Claxon
R4	Cuplajul de aer condiționat
R5	Blocarea diferențialului
R6	Ștergător sus/jos
R7	Ventilatorul de răcire a motorului jos
R8	Ventilatorul de răcire a motorului sus
R9	Pompa de combustibil flexibil, bujia incandescentă a vaporizatorului
R10	Lunetă încălzită
R11	Parbriz încălzit
R12	Neutilizată
R13	Menținerea alimentării la modulul de control electronic (ECM)
R14	Contact
R15	Motor 4x4 2 (în sens orar)
R16	Motor 4x4 1 (în sens antiorar)
R17	Motor 4WD
R18	Claxonul de siguranță
R19	Demaror
R20	Neutilizată
R21	Neutilizată
R22	Neutilizată
R23	Neutilizată
R24	Neutilizată

Sigurațe

Releu	Circuite comutate
R25	Neutilizatã
R26	Motorul ventilatorului
R27	Scaun cu reglaj electric

Siguranțe

Cutie de siguranțe în compartimentul pasagerilor

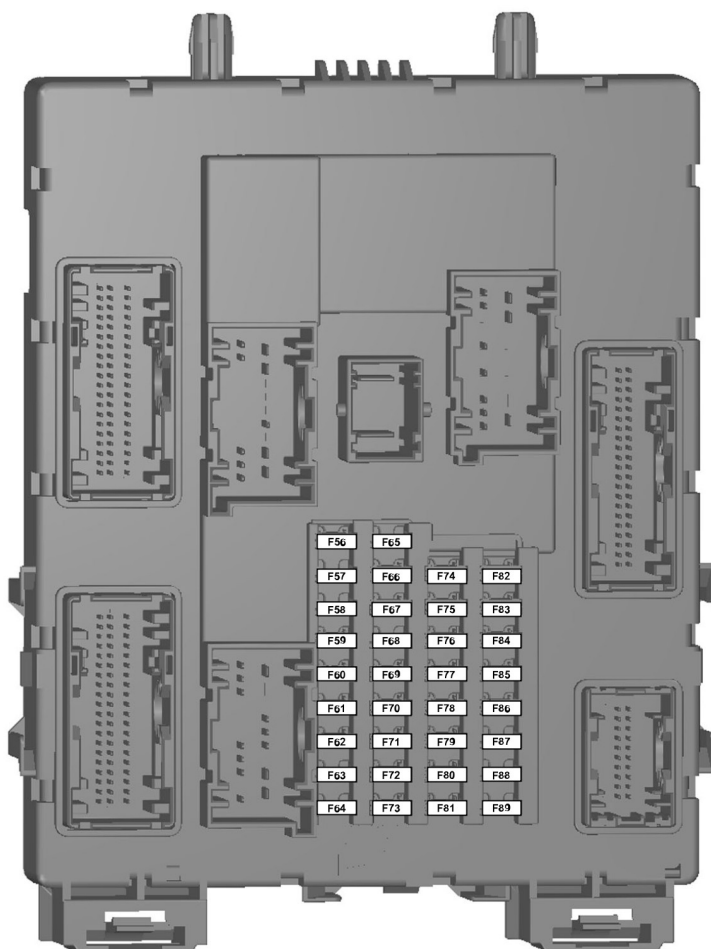

E133602

Siguranțe

Siguranță	Amperaj	Circuite protejate
56	20	Pompă combustibil
57	-	Neutilizată
58	-	Neutilizată
59	5	Sistemul pasiv antifurt (PAT)
60	10	Lampa interioară, blocul de comutatoare de pe ușa șoferului, luminile de ambianță, luminile de la intrarea ușii, schimbătorul automat, lampa din spațiul pentru picioare
61	-	Neutilizată
62	5	Modulul senzorului de ploaie
63	-	Neutilizată
64	-	Neutilizată
65	-	Neutilizată
66	20	Deblocarea ușii șoferului, sistemul de închidere centralizată dublă
67	5	Întreprupătorul lămpii de frână
68	-	Neutilizată
69	5	Tabloul de bord, modulul integrat de control (ICP), modulul de urmărire și blocare
70	20	Închidere centralizată
71	5	Aerul condiționat
72	7,5	Sirena
73	5	Sistemul de diagnosticare la bord II
74	20	Faza lungă
75	15	Faruri de ceață față
76	10	Lampa de mers înapoi, oglinda retrovizoare
77	20	Pompă spălător
78	5	Contact

Siguranțe

Siguranță	Amperaj	Circuite protejate
79	15	Semnalul audio DIN, sistemul audio FSAO, afișajul multifuncțional
80	20	Afișajul multifuncțional, sistemul audio Hi, modulul de închidere a supapei de frână (BVC)
81	5	Senzorul de deplasare interioară
82	20	Masa pompei spălătorului
83	20	Masa sistemului de închidere centralizată
84	20	Deblocarea ușii șoferului, masa sistemului de închidere centralizată dublă
85	7,5	Tabloul de bord, modulul de asistare la parcare, camera retrovizoare, aerul condiționat manual, oglinda retrovizoare, modulul de urmărire și blocare
86	10	Sistemul de siguranță, indicatorul de dezactivare a airbagului pasagerului
87	5	Tuometru
88	-	Neutilizată
89	-	Neutilizată

Recuperare vehicul

PUNCTE DE TRACTARE

Nota: Al doilea ochi de remorcă din față este opțional.

Nota: Dacă nu este montat ochiul de remorcă din spate, punctul de ancorare recomandat se află pe partea stângă sau dreaptă a bridei de suspensie spate.

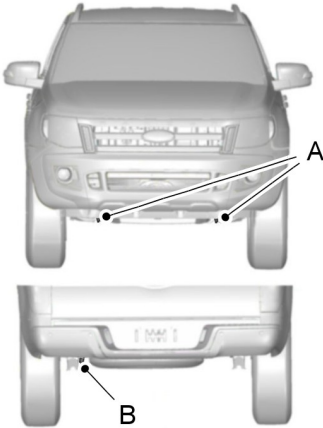

E131731

- A Ochi de remorcă frontal
- B Ochi de remorcă posterior

TRACTARE VEHICUL PE ROȚI

Toate autovehiculele

AVERTIZARI

! Treceți contactul în poziția pornit când autovehiculul dumneavoastră este tractat. Blocarea direcției se va cupla, iar semnalizatoarele și stopurile de frână nu vor funcționa în caz contrar.

AVERTIZARI

! Pompa de servofrână și cea de servodirecție nu funcționează decât dacă motorul este pornit. Apăsați mai tare pedala de frână și permiteți distanțe de oprire mai mari și manevrabilitate mai mare a direcției.

ATENȚIE

! O tensionare prea mare a cablului de tractare poate avaria autovehiculul dumneavoastră sau autovehiculul care tractează.

! **2WD:** Selectați punctul mort când vehiculul dumneavoastră este tractat.

! **4WD:** În cazul unei avarii sau defecțiuni mecanice a transmisiei, vehiculul dumneavoastră trebuie să fie recuperat fie cu **TOATE** roțile distanțate de sol, fie transportat cu **TOATE** roțile pe sol când vehiculul se află în modul 2WD. Nu remorcați sub nicio formă vehiculul cu **TOATE** roțile pe sol când se află în modul 4WD.

Demarați încet și lin, fără a smuci autovehiculul care este tractat.

Autovehicule cu transmisie automată

ATENȚIE

! Se recomandă ca operațiunea de remorcă să nu fie executată cu roțile motoare așezate pe sol. Cu toate acestea, dacă este necesar ca vehiculul să fie mutat dintr-o zonă periculoasă, nu remorcați vehiculul cu o viteză mai mare de 80 km/h sau pe o distanță mai mare de 80 kilometri.

! În cazul unei defecțiuni mecanice a transmisiei, roțile motoare trebuie ridicate la distanță de sol.

Întreținerea

INFORMATII GENERALE

Duceți regulat vehiculul dumneavoastră în service pentru a-i menține ținuta de drum și valoarea de revânzare. Există o vastă rețea de Service-uri Autorizate Ford gata să vă ajute prin experiența profesională în materie de service. Considerăm că tehnicienii special instruiți din aceste unități sunt cei mai în măsură să ofere un service corespunzător și competent vehiculului dvs. Aceștia sunt ajutați de o gamă largă de instrumente foarte specializate, create special pentru operații de service la vehiculul dumneavoastră.

Pe lângă service-ul regulat, vă recomandăm să efectuați următoarele verificări suplimentare.

AVERTIZARI



Decuplați contactul înainte de a atinge sau de a încerca reglaje de orice tip.



Nu atingeți părțile sistemului electronic de contact după ce ați pus contactul sau dacă motorul este în funcțiune. Sistemul funcționează la tensiune ridicată.



Țineți mâinile și îmbrăcămintea departe de ventilatorul sistemului de răcire al motorului. În anumite condiții, este posibil ca ventilatorul să continue să funcționeze timp de câteva minute după ce ați oprit motorul.

ATENȚIONARE



Atunci când efectuați verificări de întreținere, asigurați-vă că bușoanele de umplere sunt ferm fixate.

Verificări zilnice

- Lumini de exterior.
- Lumini de interior.
- Martori de avertizare și indicatoare.

Verificări la alimentare cu carburant

- Nivelul de ulei al motorului. Vezi **Verificare ulei motor** (pagina 152).
- Nivelul de lichid de frână. Vezi **Verificare fluid frână și ambreiaj** (pagina 154).
- Nivelul lichidului spălătorului. Vezi **Verificare lichid stergător** (pagina 155).
- Presiunea în pneuri (la rece). Vezi **Specificațiile tehnice** (pagina 170).
- Uzura pneurilor. Vezi **Întreținere pneu** (pagina 169).

Verificări lunare

- Nivelul lichidului de răcire al motorului (cu motorul rece). Vezi **Verificare lichid răcire motor** (pagina 153).
- Țevi, furtunuri și rezervoare pentru depistarea eventualelor pierderi.
- Nivelul de lichid din servodirecție. Vezi **Verificare lichid sistem direcție** (pagina 154).
- Funcționarea aerului condiționat.
- Funcționarea frânei de mână.
- Funcționarea claxonului.
- Strângerea fermă a piulițelor de la roți. Vezi **Specificațiile tehnice** (pagina 170).

Întreținerea

DESCHIDERE ȘI ÎNCHIDERE CAPOTĂ

Deschiderea capotei

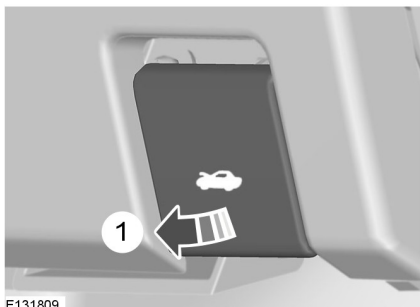

E131809

1. Trageți maneta de sub panoul de bord. Pentru localizarea articolului: Vezi **Pe scurt** (pagina 9).

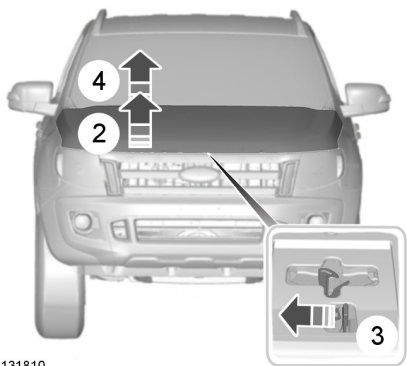

E131810

2. Ridicați puțin capota.
3. Deplasați piedica spre partea stângă a vehiculului.
4. Deschideți capota.

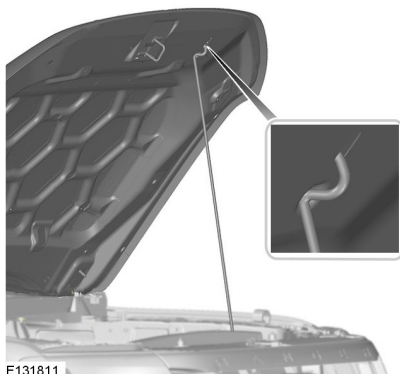

E131811

5. Susțineți capota cu tija.

Închiderea capotei

Nota: Asigurați-vă că ați închis, în mod corespunzător, capota.

Coborâți capota și lăsați-o să cadă sub propria greutate de la o distanță de 20 - 30 de centimetri.

Întreținerea

DESCRIERE COMPARTIMENT MOTOR - 2.5L DURATEC-HE (122KW/165CP) - MI4

Volan pe dreapta

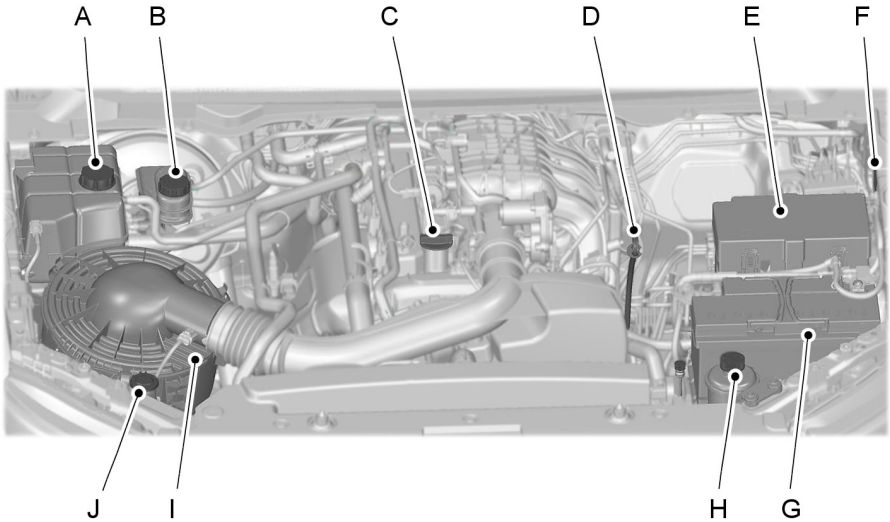

E131919

Întreținerea

Volan pe stânga

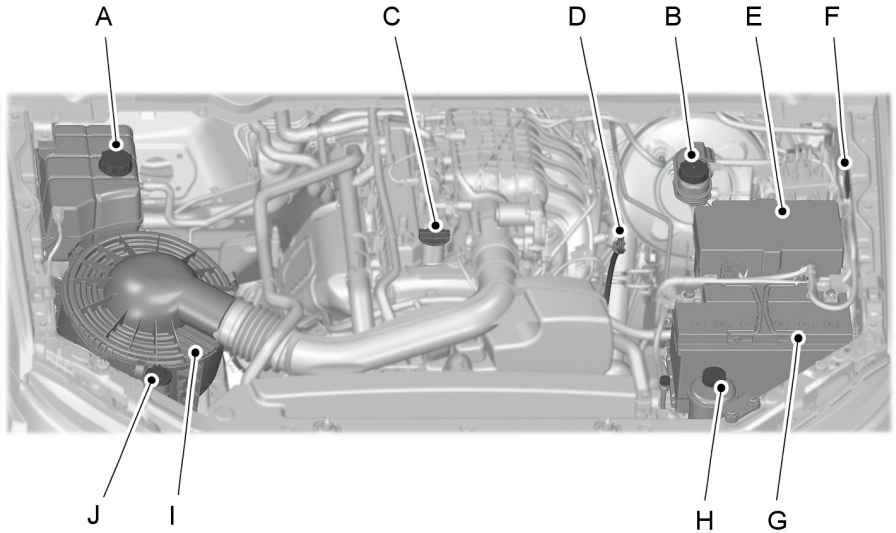

E131920

- A Capacul vasului de expansiune pentru lichidul de răcire a motorului. Vezi **Verificare lichid răcire motor** (pagina 153).
- B Capacul rezervorului cu lichid de frână și de ambreiaj. Vezi **Verificare fluid frână și ambreiaj** (pagina 154).
- C Bușon de umplere cu ulei a motorului¹. Vezi **Verificare ulei motor** (pagina 152).
- D Jojă ulei motor¹. Vezi **Verificare ulei motor** (pagina 152).
- E Cutie de conexiuni motor. Vezi **Siguranțe** (pagina 133).
- F Plăcuța de identificare a vehiculului. Vezi **Identificare vehicul** (pagina 171).
- G Bateria. Vezi **Acumulatorul vehiculului** (pagina 161).
- H Capacul rezervorului cu lichid de servodirecție. Vezi **Verificare lichid sistem direcție** (pagina 154).

Întreținerea

- I Filtrul de aer.
- J Capacul rezervorului de lichid de spălare. Vezi **Verificare lichid stergători** (pagina 155).

¹Bușoanele de umplere și joja pentru măsurarea nivelului de ulei de motor sunt colorate, pentru a putea fi ușor identificate.

DESCRIERE COMPARTIMENT MOTOR - 2.2L DURATORQ-TDCI (PUMA) DIESEL

Volan pe dreapta

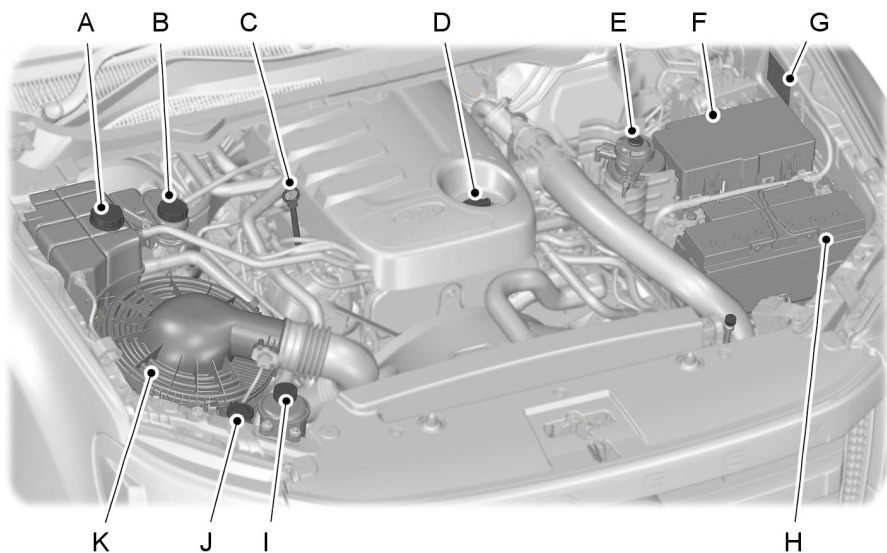

E131930

Întreținerea

Volan pe stânga

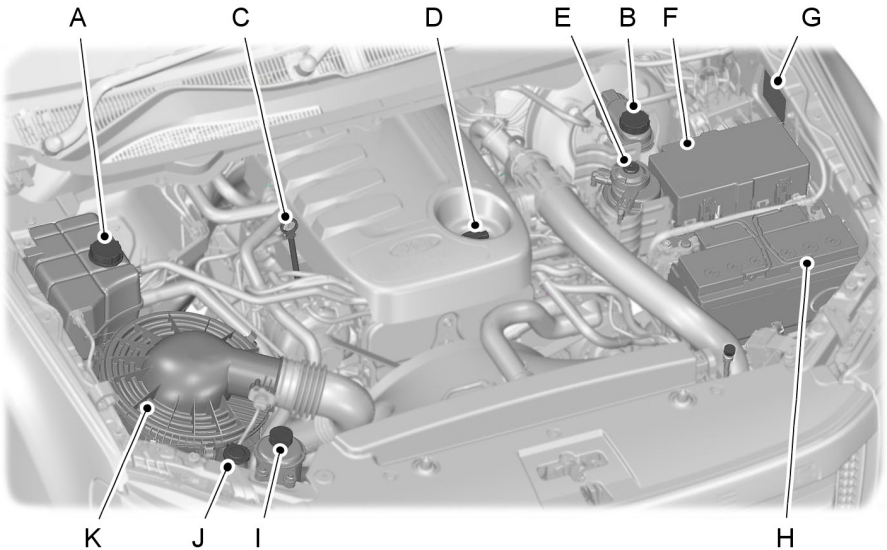

E131931

- A Capacul vasului de expansiune pentru lichidul de răcire a motorului. Vezi **Verificare lichid răcire motor** (pagina 153).
- B Capacul rezervorului cu lichid de frână și de ambreiaj. Vezi **Verificare fluid frână și ambreiaj** (pagina 154).
- C Jojă ulei motor¹. Vezi **Jojă ulei** (pagina 152).
- D Bușon de umplere cu ulei a motorului¹. Vezi **Verificare ulei motor** (pagina 152).
- E Decantorul de apă al filtrului de combustibil. Vezi **Scurgere apă din filtrul de combustibil** (pagina 154).
- F Cutie de conexiuni motor. Vezi **Siguranțe** (pagina 133).
- G Plăcuța de identificare a vehiculului. Vezi **Identificare vehicul** (pagina 171).
- H Bateria. Vezi **Acumulatorul vehiculului** (pagina 161).
- I Capacul rezervorului cu lichid de servodirecție. Vezi **Verificare lichid sistem direcție** (pagina 154).

Întreținerea

- J Capacul rezervorului de lichid de spălare. Vezi **Verificare lichid stergător** (pagina 155).
- K Filtrul de aer.

¹ Bușoanele de umplere și joja pentru măsurarea nivelului de ulei de motor sunt colorate, pentru a putea fi ușor identificate.

DESCRIERE COMPARTIMENT MOTOR - 3.2L DURATORQ-TDCI (PUMA) DIESEL

Volan pe dreapta

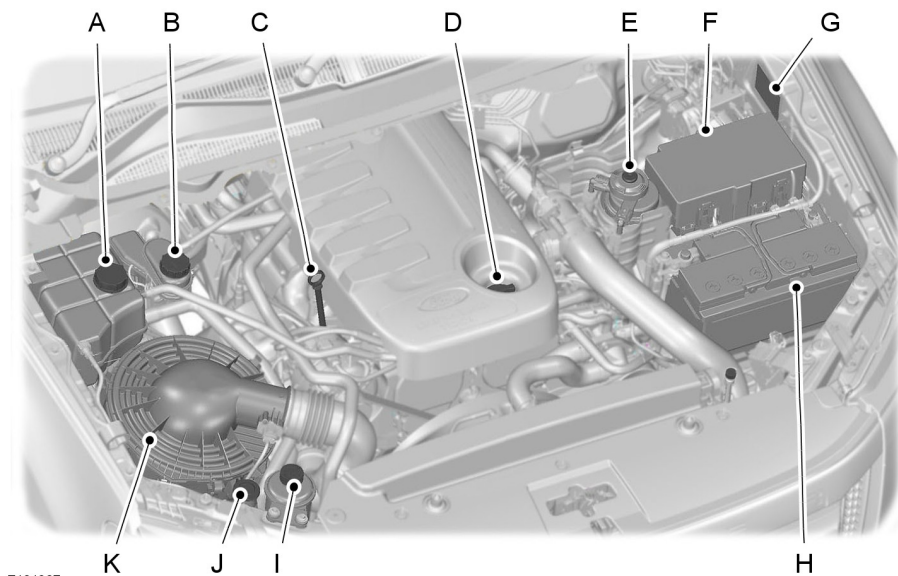

E131967

Întreținerea

Volan pe stânga

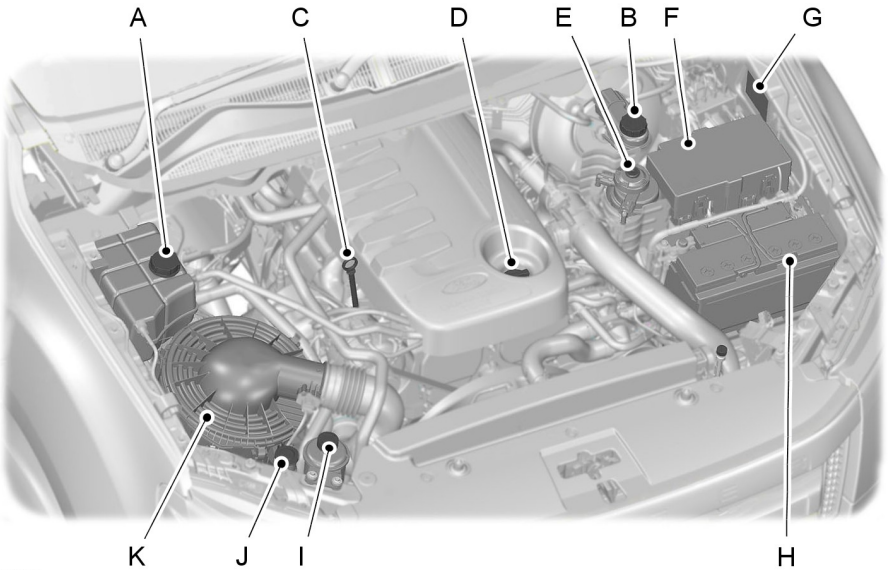

E131968

- A Capacul vasului de expansiune pentru lichidul de răcire a motorului. Vezi **Verificare lichid răcire motor** (pagina 153).
- B Capacul rezorului cu lichid de frână și de ambreiaj. Vezi **Verificare fluid frână și ambreiaj** (pagina 154).
- C Jojă ulei motor¹. Vezi **Jojă ulei** (pagina 152).
- D Bușon de umplere cu ulei a motorului¹. Vezi **Verificare ulei motor** (pagina 152).
- E Decantorul de apă al filtrului de combustibil. Vezi **Scurgere apă din filtrul de combustibil** (pagina 154).
- F Cutie de conexiuni motor. Vezi **Siguranțe** (pagina 133).
- G Plăcuța de identificare a vehiculului. Vezi **Identificare vehicul** (pagina 171).
- H Bateria. Vezi **Acumulatorul vehiculului** (pagina 161).
- I Capacul rezorului cu lichid de servodirecție. Vezi **Verificare lichid sistem direcție** (pagina 154).

Întreținerea

- J Capacul rezervorului de lichid de spălare. Vezi **Verificare lichid stergător** (pagina 155).
- K Filtrul de aer.

¹ Bușoanele de umplere și joja pentru măsurarea nivelului de ulei de motor sunt colorate, pentru a putea fi ușor identificate.

JOĂ ULEI - 2.5L DURATEC-HE (122KW/165CP) - MI4

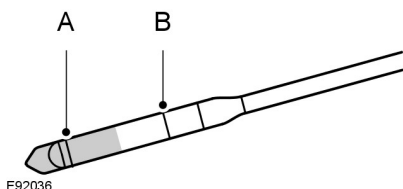

- A MIN
- B MAX

JOĂ ULEI - 2.2L DURATORQ-TDCI (PUMA) DIESEL/3.2L DURATORQ-TDCI (PUMA) DIESEL

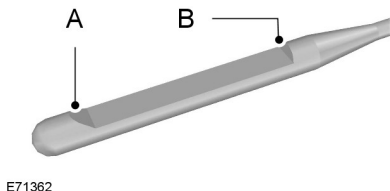

- A MIN
- B MAX

VERIFICARE ULEI MOTOR

ATENȚIONARE

! Nu folosiți aditivi pentru ulei sau alte substanțe de tratare a motorului. În anumite situații, aceștia pot defecta motorul.

Nota: Consumul de ulei al motoarelor noi atinge nivelul normal după aproximativ 5000 de kilometri (3000 mile).

Verificarea nivelului de ulei

ATENȚIONARE

! Verificați dacă nivelul este între semnele **MIN** și **MAX**.

Nota: Verificați nivelul înainte de a porni motorul.

Nota: Verificați dacă vehiculul este pe o suprafață dreaptă.

Nota: Uleiul se dilată atunci când este încălzit. De aceea, nivelul poate depăși, cu câțiva milimetri, semnul **MAX**.

Scoateți joja și ștergeți-o cu o cârpă curată, fără scame. Puneți la loc joja și scoateți-o din nou, pentru a verifica nivelul uleiului.

Dacă nivelul este la semnul **MIN**, completați imediat cu ulei.

Întreținerea

Completarea cu ulei

AVERTIZARI



Completați cu ulei numai atunci când motorul este rece. Dacă motorul este cald, așteptați 10 minute, pentru ca acesta să se răcească.



Nu scoateți bușonul de umplere atunci când motorul este în funcțiune.

Scoateți bușonul de umplere.

AVERTIZARE



Nu completați peste semnul **MAX**.

Nota: *Îndepărtați imediat scurgerile folosind o lavetă absorbantă.*

Completați cu lichidul ce îndeplinește specificațiile Ford. Vezi **Specificațiile tehnice** (pagina 155).

Puneți la loc bușonul de umplere. Rotiți-l până când întâmpinați o rezistență semnificativă.

VERIFICARE LICHID RĂCIRE MOTOR

Verificarea nivelului lichidului de răcire

AVERTIZARE



Aveți grijă ca lichidul să nu vă atingă pielea sau ochii. Dacă acest lucru se întâmplă, clătiți imediat zonele afectate cu apă din abundență și contactați un medic.

ATENȚIONARE



Verificați dacă nivelul este între semnele **MIN** și **MAX**.

Nota: *Lichidul de răcire se dilată atunci când este încălzit. De aceea, nivelul poate depăși semnul **MAX**.*

Dacă nivelul este la semnul **MIN**, completați imediat cu ulei.

Completarea cu ulei

AVERTIZARI



Completați cu ulei numai atunci când motorul este rece. Dacă motorul este cald, așteptați 10 minute, pentru ca acesta să se răcească.



Nu scoateți bușonul de umplere atunci când motorul este în funcțiune.



Nu scoateți bușonul de umplere atunci când motorul este cald. Așteptați ca motorul să se răcească.



Lichidul de răcire nediluat este inflamabil și se poate aprinde dacă este vărsat pe o țevă de eșapament fierbinte.

ATENȚIE



În caz de urgență, adăugați apă în sistemul de răcire, pentru a putea ajunge la un atelier de service. Apelați imediat la un tehnician specializat pentru verificarea sistemului.



Utilizarea timp îndelungat a unui lichid de răcire diluat incorect poate provoca deteriorarea motorului datorită coroziunii, supraîncălzirii sau înghețării.

Deșurubați **lent** bușonul. Presiunea existentă va fi redusă lent, pe măsură ce deșurubați bușonul.

ATENȚIONARE



Nu completați peste semnul **MAX**.

Întreținerea

Completați cu un amestec de 50/50 lichid de răcire și apă, folosind lichid care respectă specificațiile Ford. Vezi **Specificațiile tehnice** (pagina 155).

VERIFICARE LICHID SISTEM DIRECȚIE

AVERTIZARE

 Aveți grijă ca lichidul să nu vă atingă pielea sau ochii. Dacă acest lucru se întâmplă, clătiți imediat zonele afectate cu apă din abundență și contactați un medic.

ATENȚIONARE

 Verificați dacă nivelul este între semnele **MIN** și **MAX**.

Dacă nivelul este la semnul **MIN**, completați imediat cu lichid.

Completarea cu lichid

Scoateți bușonul de umplere.

ATENȚIONARE

 Nu completați peste semnul **MAX**.

Completați cu lichidul ce îndeplinește specificațiile Ford. Vezi **Specificațiile tehnice** (pagina 155).

VERIFICARE FLUID FRÂNĂ ȘI AMBREIAJ

AVERTIZARI

 Utilizarea altor lichide în afara lichidului de frână recomandat poate reduce eficiența la frânare, necorespunzând standardelor de performanță Ford.

AVERTIZARI

 Aveți grijă ca lichidul să nu vă atingă pielea sau ochii. Dacă acest lucru se întâmplă, clătiți imediat zonele afectate cu apă din abundență și contactați un medic.

 Dacă nivelul este la marcajul **MIN**, solicitați fără întârziere verificarea sistemului de către un mecanic cu o calificare corespunzătoare.

Nota: *Mențineți lichidul de frână curat și uscat. Contaminarea cu murdărie, apă, produse petroliere sau alte materiale poate duce la deteriorarea sistemului de frânare și la posibile defecțiuni.*

Nota: *Sistemele de frână și de ambreiaj sunt alimentate de la același rezervor.*

Completați cu lichidul ce îndeplinește specificațiile Ford. Vezi **Specificațiile tehnice** (pagina 155).

SCURGERE APĂ DIN FILTRUL DE COMBUSTIBIL

AVERTIZARE

 Nu aruncați motorina odată cu deșeurile menajere sau în sistemul public de canalizare. Apelați la centrele locale autorizate de eliminare a deșeurilor.

Nota: *Alimentați numai cu combustibil care respectă specificațiile Ford. Vezi **Calitate combustibil** (pagina 91).*

Nota: *Pompa din rezervor se va opri automat după aproximativ 40 de secunde.*

Întreținerea

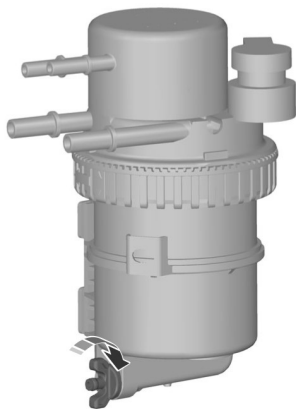

E131831

Pentru localizarea articolelor: Vezi **Descriere compartiment motor** (pagina 148). Vezi **Descriere compartiment motor** (pagina 150).

1. Decuplați contactul.
2. Racordați și fixați un furtun adecvat pe bușonul de scurgere al filtrului.
3. Dirijați celălalt capăt al furtunului la un recipient adecvat.
4. Desfiletați bușonul de golire cu aproximativ 1,5 rotații.

5. Cuplați contactul pentru a activa pompa din rezervor.
6. Goliți apa până ce este înlocuită de combustibil diesel curat.
7. Decuplați contactul.
8. Strângeți bușonul de scurgere și scoateți furtunul.
9. Porniți motorul și verificați dacă există scurgeri.

Nota: Dacă motorul funcționează, lampa de control pentru prezența apei în combustibil se va stinge după aproximativ 2 secunde, cu motorul în funcțiune.

VERIFICARE LICHID STERGĂTOR

Completați rezervorul de lichid de spălare când indicatorul nivelului lichidului de spălare este activat. Vezi **Lămpi și semnale de avertizare** (pagina 58).

Pentru completare, utilizați lichid de spălare și apă în amestec pentru a preveni înghețarea la temperaturi scăzute și pentru a îmbunătăți posibilitățile de spălare. Vă recomandăm să utilizați doar lichid de spălare de înaltă calitate.

SPECIFICAȚIILE TEHNICE

Lichidele vehiculului

Piesă	Lichid recomandat	Specificații
Olei de motor - diesel (pentru piețele cu conținut scăzut de sulf, mai mic de 350 ppm)**	Olei de motor Castrol	WSS-M2C-913-C WSS-M2C-913-D
Olei de motor - diesel (pentru piețele cu conținut ridicat de sulf,	Olei de motor Castrol	WSS-M2C-921-A

Întreținerea

Piesă	Lichid recomandat	Specificații
mai mare de 350 ppm)		WSS-M2C-913-D
Ulei de motor - benzină	Ulei de motor Castrol	WSS M2C913-C WSS-M2C-913-D WSS-M2C929-A WSS M2C930-A WSS M2C946-A WSS M2C945-A
Ulei de transmisie - manuală (MT-75)	Castrol - BOT130-M	WSD-M2C200-C
Ulei de transmisie - manuală (MT-82)	Castrol - BOT350-M3	WSS-M2C200-D2
Ulei de transmisie - automată	Motorcraft MERCON® LV	WSS-M2C938-A (XT-10 QLV)
Ambreiaj/frână		WSS-M6C65-A2 Super Dot4-14M
Servodirecție	Motorcraft MERCON® LV	WSS-M2C938-A (XT-10 QLV)
Lichid de răcire	Chevron / Artego	WSS-M97B44-D (XLC-0F02)
Punți față		WSP-M2C197-A
Punți spate	Castrol	WSP-M2C197-A
Cutie de transfer	Motorcraft MERCON® LV	WSS-M2C938-A (XT-10 QLV)

Întreținerea

Piesă	Lichid recomandat	Specificații
Agentul frigorific	R134A	WSH-M17B19-A
Lubrifiant pentru compresorul AC	POLIALCHILEN GLICOL	WSH-MIC231-B

Motorul a fost proiectat pentru utilizarea cu ulei de motor Castrol sau Ford, ce asigură o economie de combustibil, menținând concomitent fiabilitatea motorului.

Completarea uleiului:

Ulei de motor - Diesel (pentru piețele cu conținut scăzut de sulf, mai mic de 350 ppm): În cazul în care nu puteți găsi un ulei care îndeplinește specificațiile indicate în tabelul de fluide pentru vehicul, trebuie să utilizați **SAE 5W-30**, care este conform cu specificațiile definite de **ACEA A5/B5**.

Din moment ce concentrația medie de sulf din Thailanda este de aproximativ 200 ppm, sunt necesare **WSS-M2C913-D sau **WSS-M2C913-C** fabricat de Castrol în această țară.

Ulei de motor - Diesel (pentru piețele cu conținut ridicat de sulf, mai mare de 350 ppm): În cazul în care nu puteți găsi un ulei care îndeplinește specificațiile indicate în tabelul de fluide pentru vehicul, trebuie să utilizați **SAE 10W-30**, care este conform cu specificațiile definite de **API CH-4**.

Doar pentru motoarele pe benzină - Dacă nu reușiți să găsiți un ulei care să îndeplinească specificațiile definite în tabelul de fluide pentru vehicul, trebuie să folosiți **SAE 5W-20** sau **SAE 5W-30** care să îndeplinească specificațiile definite de **ACEA A5/B5, API SM** sau **API SN**.

Folosirea pentru completare a altor uleiuri decât cele specificate poate duce la timpi mai lungi de pornire a motorului, scăderea performanțelor motorului, creșterea consumului de combustibil și a emisiilor de noxe.

Uleiul de motor Castrol recomandat.



Capacities

Variantă	Articol	Capacity in litres (gallons)
Toate	Lichid servodirecție asistată	1,2 (0,26)
Toate	Sistem de stropire parbriz	5,5 (1,2)
Toate	Alimentarea cu carburant	80 (17,60)
Transmisie automată (uscat)	Lichid de transmisie	10,5 (2,31)

Întreținerea

VARIANTĂ	Articol	Capacity in litres (gallons)
Transmisie automată (umed)	Lichid de transmisie	9 (1,97)
Transmisie manuală (MT75)	Lichid de transmisie	1,7 (0,37)
Transmisie manuală (MT82)	Lichid de transmisie	2,7 (0,59)
2.2L DuraTorq-TDCi	Ulei de motor - cu filtru	8,6 (1,89)
2.2L DuraTorq-TDCi (MT75 & MT82)	Sistem de răcire.	11,5 (2,53)
2.2L DuraTorq-TDCi (AT)	Sistem de răcire.	11,9 (2,62)
3.2L DuraTorq-TDCi	Ulei de motor - cu filtru	9,75 (2,14)
3.2L DuraTorq-TDCi (MT82)	Sistem de răcire.	12,9 (2,84)
3.2L DuraTorq-TDCi (AT)	Sistem de răcire.	13,5 (2,97)
2.5L Duratec-HE	Ulei de motor - cu filtru	6,7 (1,47)
2.5L Duratec-HE	Sistem de răcire.	11,0 (2,42)

Întreținere vehicul

CURĂȚARE EXTERIOR

AVERTIZARE



Dacă apeleți la o spălătorie auto cu tratament de ceruire, asigurați-vă că ați îndepărtat ceara de pe parbriz.

ATENȚIE



Înainte de a apele la o unitate de spălare auto, verificați dacă aceasta este potrivită vehiculului dumneavoastră.



Unele instalații din spălătoriile auto folosesc apă la presiune ridicată. Aceasta poate avaria anumite părți ale vehiculului dumneavoastră.



Scoateți antena înainte de a apele la o spălătorie auto automată.



Opriiți ventilatorul radiatorului pentru a preveni contaminarea filtrului de aer proaspăt.

Vă recomandăm să spălați vehiculul cu un burete și apă caldă care să conțină un șampon auto.

Curățarea farurilor

ATENȚIE



Nu răzuți lentilele farurilor și nu folosiți materii abrazive, solvenți cu alcool sau cu substanțe chimice pentru a le curăța.



Nu ștergeți farurile dacă acestea sunt ude.

Curățarea lunetei

ATENȚIONARE



Nu răzuți partea din interior a lunetei și nu folosiți materii abrazive sau solvenți chimici pentru a o curăța.

Folosiți o lavetă curată, fără scame sau o bucată de piele moale și umezită pentru a curăța partea din interior a lunetei.

Curățarea ornamentelor cromate

ATENȚIONARE



Nu folosiți materii abrazive sau solvenți chimici. Folosiți apă cu săpun.

Curățarea jantelor de aliaj

Nota: Nu aplicați un agent de curățare chimic pe jante și capace atunci când acestea sunt calde sau încinse.

Nota: Agenții de curățare industriali (pentru aplicații grele) sau chimici folosiți în combinație cu perii pentru eliminarea prafului și murdăriei de pe frâne pot îndepărta finisajul după o anumită perioadă de timp.

Nota: Nu utilizați agenți pentru curățarea jantelor pe bază de acid fluorhidric sau foarte caustici, perii de sârmă, combustibili sau detergenți casnici puternici.

Nota: Dacă intenționați să parcați vehiculul pentru o perioadă lungă de timp după curățarea jantelor cu agent de curățare, conduceți vehiculul timp de câteva minute înainte de această operație. Aceasta va reduce riscul de coroziune extinsă a discurilor de frână, plăcuțelor de frână și garniturilor.

Nota: Unele spălătorii automate pot cauza deteriorarea finisajului de pe jante și capace.

Jantele de aliaj și capacele jantelor sunt acoperite cu un finisaj de vopsea transparentă. Pentru a păstra jantele în condiție optimă, vă recomandăm următoarele:

Întreținere vehicul

- Curățați-le săptămânal cu agentul de curățare recomandat pentru jante și anvelope.
- Utilizați un burete pentru a elimina depozitele dure de murdărie și acumulările de praf provenit din plăcuțele de frână.
- Spălați-le bine cu jet de apă sub presiune când ați terminat procesul de curățare.

Vă recomandăm să utilizați un agent de curățare a jantelor recomandat de service-ul Ford. Asigurați-vă că citiți și urmați instrucțiunile producătorului.

Utilizarea produselor de curățare nerecomandate poate avea ca rezultat deteriorarea severă și permanentă a aspectului jantelor.

Conservarea vopselei caroseriei

ATENȚIE

- ! Nu lustruți vehiculul în bătaia soarelui.
- ! Nu permiteți substanței de lustruire să atingă suprafețele din plastic. Este posibil ca îndepărtarea sa să fie dificilă.
- ! Nu aplicați substanță de lustruit pe parbriz sau pe lunetă. Această acțiune ar putea face ștergătoarele să devină zgomotoase și să nu curețe geamul în mod corect.

Vă recomandăm să ceruiți vopseaua o dată sau de două ori pe an.

CURĂȚARE INTERIOR

Centuri de siguranță

AVERTIZARI

- ! Nu folosiți substanțe abrazive sau solvenți chimici pentru a le curăța.

AVERTIZARI



Nu permiteți pătrunderea umidității în mecanismul retractor al centurii de siguranță.

Curățați centurile de siguranță cu un burete moale îmbibat în detergent pentru interior sau apă. Lăsați centurile să se usuce pe cale naturală, departe de surse de căldură artificiale.

Ecrane consolă indicatoare, ecrane LCD, ecrane radio

AVERTIZARE



Nu folosiți substanțe abrazive ori solvenți chimici sau pe bază de alcool pentru a le curăța.

Lunete

ATENȚIE

- ! Nu folosiți materiale abrazive pentru a curăța suprafața interioară a lunetei.
- ! Nu lipiți abțibilduri sau etichete pe suprafața interioară a lunetei.

REPARARE DEFECT MINOR VOPSEA

ATENȚIONARE

- ! Îndepărtați imediat substanțele aparent inofensive de pe vopsea (de ex. excremente de păsări, rășină de copac, rămășițe de insecte, pete de gudron, sare antiderapantă și deșeuri industriale).

Este recomandat să reparați cât mai repede posibil deteriorările de vopsea cauzate de pietrele de pe drum sau zgârieturile minore. O gamă de produse este disponibilă la dealerul Ford. Citiți și urmați instrucțiunile producătorului.

Acumulatorul vehiculului

PORNIREA ASISTATĂ A VEHICULULUI

ATENȚIE

- ! Conectați numai baterii cu aceeași tensiune nominală.
- ! Folosiți întotdeauna numai cabluri de pornire cu cleme de prindere izolate și cu diametru corespunzător.
- ! Nu deconectați bateria de la sistemul electric al vehiculului.

Conectarea cablurilor de pornire

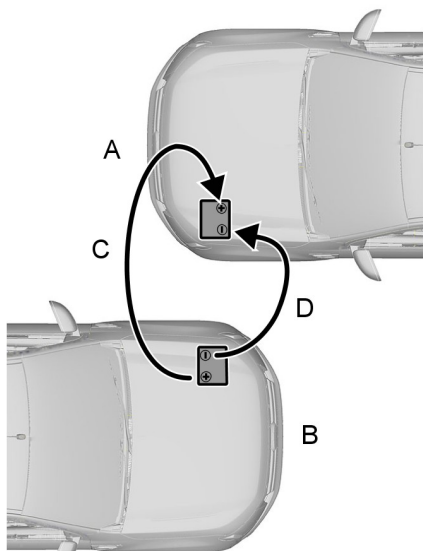

E131788

- A Vehicul cu bateria descărcată
- B Vehicul cu baterie donatoare

- C Cablu de conexiune pozitivă
- D Cablu de conexiune negativă

1. Poziționați vehiculele astfel încât acestea să nu fie în contact direct.
2. Opriți motorul și orice alt echipament electric.
3. Conectați borna pozitivă (+) a vehiculului **B** cu borna pozitivă (+) a vehiculului **A** (cablul **C**).
4. Conectați borna negativă (-) a vehiculului **B** la conexiunea la masă a vehiculului **A** (cablul **D**). Vezi **Puncte legătură baterie** (pagina 162).

ATENȚIE

- ! **Nu conectați la borna negativă (-) a bateriei descărcate.**
- ! Asigurați-vă că sunt la distanță sigură cablurile de părți mobile.

Pornirea motorului

1. Acționați motorul vehiculului **B** la o viteză relativ ridicată.
2. Porniți motorul vehiculului **A**.
3. Rulați motorul ambelor vehicule cel puțin trei minute înainte de deconectarea cablurilor.

ATENȚIONARE

- ! Nu aprindeți farurile în timpul deconectării cablurilor. Tensiunile de vârf ar putea provoca spargerea becurilor.

Deconectați cablurile în ordine inversă.

Acumulatorul vehiculului

PUNCTE LEGĂTURĂ BATERIE

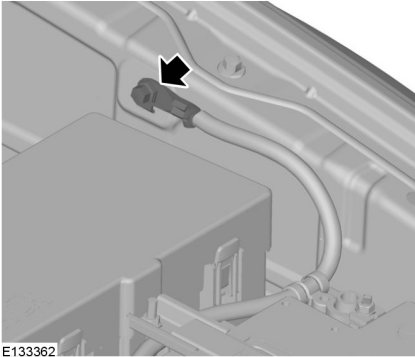

ATENȚIONARE

! Nu conectați la borna negativă (-) a bateriei descărcate.

SIMBOLURI AVERTIZARE BATERIE

Etichetele acumulatorului



Fumatul interzis, focul deschis interzis, scânteile interzise.



Protejați-vă ochii.



Nu permiteți apropierea copiilor.



Coroziv.



Respectați instrucțiunile de utilizare.



Gaz exploziv.

Roți și pneuri

INFORMATII GENERALE

ATENȚIE

! Utilizați doar dimensiunile aprobate de roți și pneuri. Folosirea altor dimensiunile ar putea deteriora vehiculul și vor anula valabilitatea certificatului de omologare națională a anvelopelor ("National Type Approval").

! Dacă schimbați diametrul pneurilor față de cele prevăzute în fabrică, este posibil, ca vitezometrul să nu indice viteza corectă. Duceți vehiculul la furnizorul dvs. pentru a reprograma sistemul de management al motorului.

! Dacă intenționați să modificați dimensiunea roților față de cele montate din fabrică, verificați la dealerul dvs. dacă acestea sunt adecvate.

Nota: Verificați regulat presiunile din pneuri pentru a optimiza economia de combustibil.

O etichetă adezivă cu valorile de presiune din pneuri este fixată în deschiderea ușii soferului pe montantul B.

Verificați și ajustați "la rece" (cu pneurile reci) presiunea din pneuri la temperatura ambiantă în care intenționați să conduceți vehiculul.

SCHIMBAREA UNEI ROȚI

Prezoanele

Puteți obține o cheie de rezervă pentru prezoane și prezoane de rezervă de la dealerul dumneavoastră folosind certificatul cu numărul de referință.

Cricul vehiculului

AVERTIZARI

! Cricul livrat odată cu vehiculul trebuie să fie folosit doar atunci când schimbați o roată într-o situație de urgență.

! Înainte de a utiliza cricul, verificați dacă acesta este defect sau deformat și dacă filetul este lubrifiat și fără corpuri străine.

! Nu așezați obiecte între cric și sol sau între cric și vehicul.

Se recomandă utilizarea unui cric hidraulic similar celor folosiți în atelierile auto pentru a schimba pneurile de vară cu cele de iarnă și invers.

Nota: Folosiți un cric cu o capacitate de ridicare minimă de 1 tonă și o placă de ridicare cu un diametru minim de 80 mm.

Cricul, cheia de roți și manivela cricului sunt amplasate în cabină.

Cabina simplă



E133591

Roți și pneuri



E135841

1. Rabatați spătarul de pe stânga spre înainte.
2. Scoateți chinga de blocare și scoateți uneltele.
3. Rabatați spătarul dreapta spre înainte.
4. Slăbiți cricul, scoateți șurubul și scoateți cricul.

Cabina extinsă

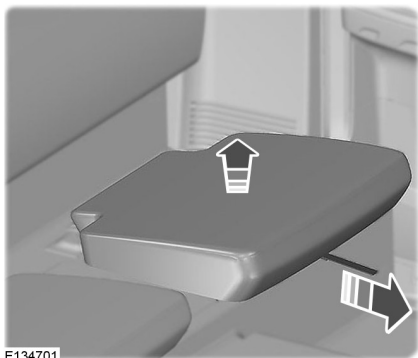

E134701

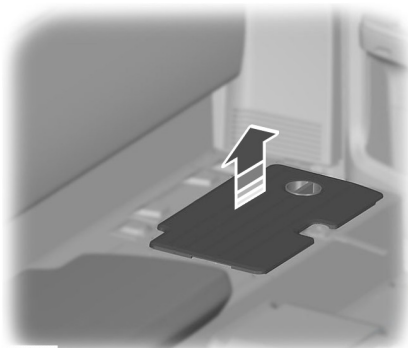

E131838

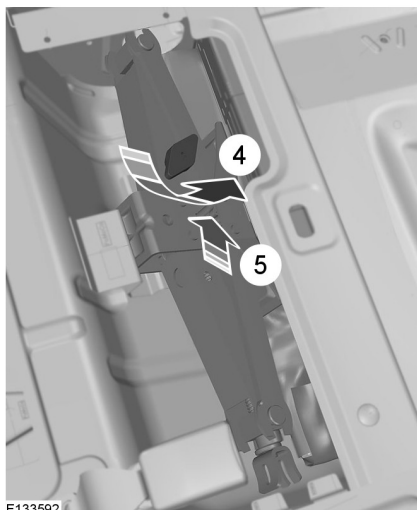

E133592

1. Trageți chinga de deblocare.
2. Scoateți scaunele spate.
3. Scoateți capacul și slăbiți cricul.
4. Scoateți șurubul.
5. Îndepărtați cricul.
6. Scoateți uneltele.

Roți și pneuri

Cabina dublă

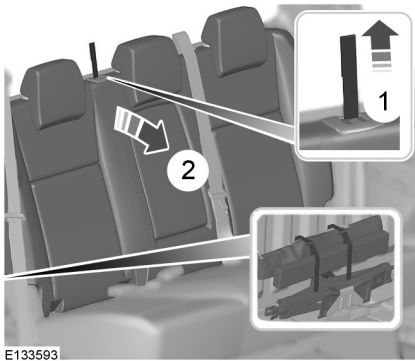

1. Trageți în sus chinga de deblocare.
2. Coborâți spătarul.
3. Scoateți chinga de blocare.
4. Slăbiți cricul și scoateți șurubul.
5. Îndepărtați cricul.

Roata de rezervă

Nota: Vehiculul dumneavoastră poate prezenta caracteristici de deplasare neobișnuite.

Roata de rezervă se află sub partea din spate a vehiculului.

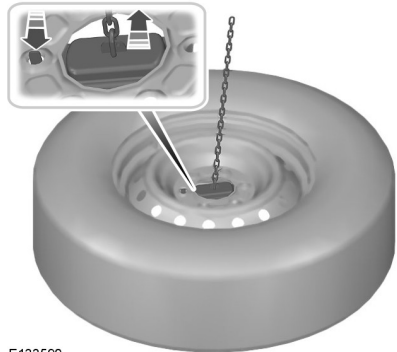
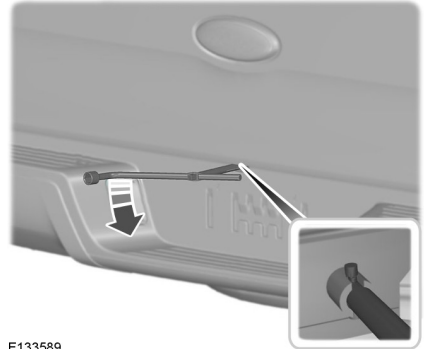
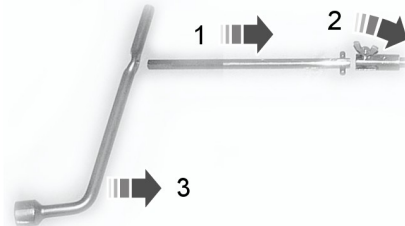

1. Asamblați manivela.
2. Introduceți complet manivela cricului în orificiul ghidajului. Rotiți în sens invers acelor de ceasornic până când roata se așază pe sol și cablul este slăbit.
3. Treceți suportul și cablul prin deschizătura roții.

Roți și pneuri

Punctele de fixare a cricului și de ridicare

ATENȚIONARE

! Folosiți numai punctele de prindere a cricului specificate. Dacă folosiți alte puncte, puteți distruge caroseria, direcția, suspensiile, motorul, sistemul de frânare sau conductele de combustibil.

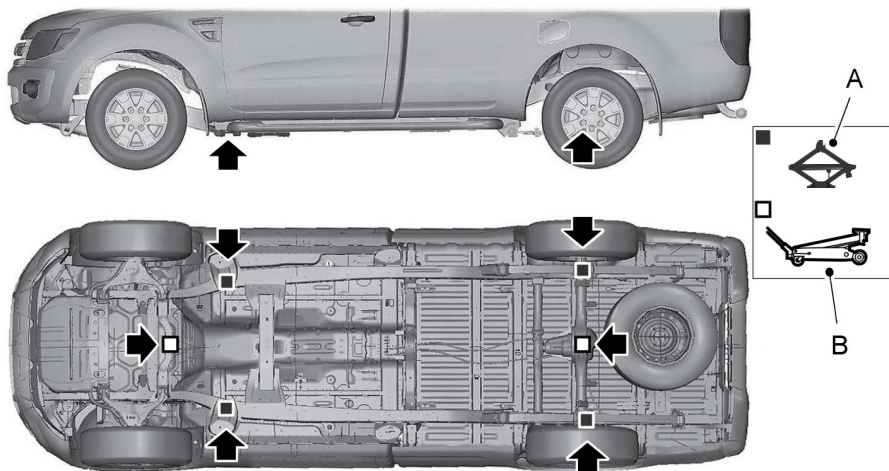

E133594

- A Numai în caz de urgență
- B Întreținere

Roți și pneuri



E134692

Scoaterea unei roți

AVERTIZARI

! Parcați vehiculul astfel încât să nu perturbați și să nu puneți în pericol traficul, fără a vă pune în pericol nici pe dumneavoastră.

! Porniți luminile de avarie.

! Așezați pe sol un triunghi reflectorizant.

! Verificați dacă vehiculul se află pe o suprafață stabilă și dreaptă, cu roțile orientate drept înainte.

! Decuplați contactul și acționați frâna de parcare.

! Dacă vehiculul are transmisie manuală, selectați prima treaptă sau marșarierul. Dacă transmisia este automată, selectați poziția de parcare.

! Rugați pasagerii să părăsească vehiculul.

! Imobilizați întotdeauna roata diametral opusă cu un butuc de lemn sau cu o cală de blocare atunci când înlocuiți o roată.

AVERTIZARI

! Utilizați numai un cric auto pentru înlocuirea unei roți. Nu lucrați niciodată sub vehiculul susținut doar de un cric.

! Verificați dacă cricul este vertical față de punctul de fixare a cricului și dacă baza este așezată drept pe sol.

ATENȚIONARE

! Nu așezați roțile din aliaj cu fața în jos pe sol, deoarece stratul de vopsea se va deteriora.

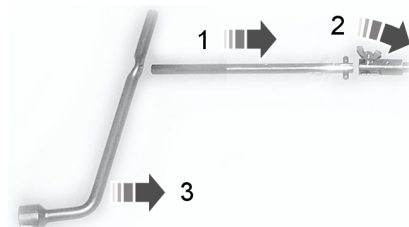

E79153

Nota: Este necesară asamblarea a trei manivele când ridicați cu cricul partea posterioară a vehiculului.

1. Montați manivela cricului.
2. Slăbiți prezoanele.
3. Ridicați vehiculul pe cric până când pneul este deasupra solului.

Roți și pneuri

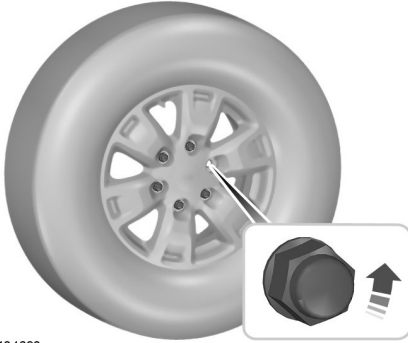



E134693

4. Desfiletați și scoateți piulițele de roți și scoateți roata.

Montarea unei roți

AVERTIZARI

 Utilizați doar dimensiunile aprobate de roți și pneuri. Dacă se utilizează alte mărimi, este posibil să avariați vehiculul și să se anuleze garanția. Vezi **Specificațiile tehnice** (pagina 170).

 Nu montați pneuri de tip "run flat" (cu posibilitate de rulare în caz de pană) pe vehiculele care nu au fost echipate, inițial, cu acest tip de pneuri. Vă rugăm să contactați dealerul pentru informații suplimentare despre compatibilitate.

 Verificați dacă există vaselină sau ulei pe fileturi sau în spațiul dintre prezoane și piulițe.

 Solicitați în cel mai scurt timp posibil verificarea cuplului de strângere și a presiunii în pneu.

ATENȚIONARE

 Nu montați roți cu jante din aliaj folosind prezoanele destinate roților cu jante din oțel.

Nota: *Piulițele roților cu jante din aliaj și jante din oțel cu spițe pot fi utilizate pentru scurt timp (maximum două săptămâni) și pentru roțile de rezervă cu jante din oțel.*

1. Montați roata.
2. Strângeți prezoanele cu degetele.
3. Montați cheia de prezoane.

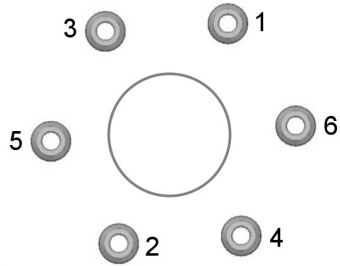

E79156

4. Strângeți parțial prezoanele în ordinea indicată.
5. Coborâți vehiculul și scoateți cricul.
6. Strângeți complet prezoanele în ordinea indicată. Vezi **Specificațiile tehnice** (pagina 170).
7. Asigurați-vă că protuberanța capacului este amplasată în aceeași poziție ca protuberanța de pe butuc.

AVERTIZARE

 Solicitați cât mai repede posibil verificarea gradului de strângere a prezoanelor și presiunea pneurilor.

Nota: *Dacă roata de rezervă prezintă o altă dimensiune sau construcție decât restul roților, solicitați înlocuirea acesteia cât mai curând posibil.*

Roți și pneuri

Așezarea roții în locaș

ATENȚIONARE

- ! Nu ridicați suportul roții de rezervă fără ca roata să fie montată. Mecanismul de ridicare se poate defecta dacă este coborât fără ca roata să fie montată.

1. Așezați roata culcată pe sol, cu partea exterioară orientată în jos. Înclinați suportul și treceți-l, împreună cu cablul, prin deschizătura centrală a roții.
2. Introduceți complet capătul plat al cheii tubulare pentru roți în orificiul de ghidare și rotiți în sensul acelor de ceasornic.
3. Așezați în locaș cheia tubulară pentru roți, cricul și manivela.

ÎNȚREȚINERE PNEU

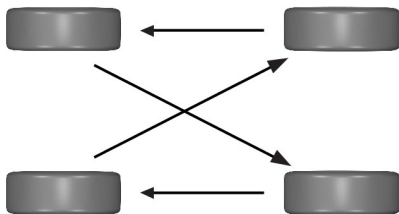

E136542

Pentru a vă asigura că pneurile față și spate ale vehiculului dvs. se uzează uniform și sunt mai durabile, recomandăm permutarea pneurilor conform graficului la intervale regulate de 10.000 km.

ATENȚIONARE

- ! Nu zgâriați pereții laterali ai pneurilor atunci când parcați.

Dacă trebuie să urcați vehiculul pe bordură, faceți acest lucru încet și cu roțile în unghi drept față de bordură.

Examinați pneurile regulate, verificând absența de tăieturi, obiecte străine și uzură neuniformă a benzii de rulare. Uzura neuniformă poate semnala nesituaarea alinierii roților în valorile specificate.

FOLOSIRE PNEURI DE IARNĂ

ATENȚIONARE

- ! Asigurați-vă că folosiți piulițe de roată adecvate tipului de roată pe care sunt montate pneurile de iarnă.

Dacă pneurile de iarnă sunt uzate, asigurați-vă că presiunea lor este corectă. Vezi **Specificațiile tehnice** (pagina 170).

FOLOSIRE LANȚURI PENTRU ZAPADĂ

AVERTIZARI

- ! Nu depășiți 50 km/h.
- ! Nu utilizați lanțuri de zăpadă pe drumurile neînzăpezite.

ATENȚIONARE

- ! Dacă vehiculul dumneavoastră este echipat cu capace de roți, scoateți-le înainte de a monta lanțurile de zăpadă.

Nota: ABS va continua să funcționeze normal.

Nota: Strângeți lanțurile de zăpadă după 1 km.

Folosiți numai lanțuri de zăpadă cu zale mici.

Roți și pneuri

Folosiți lanțuri de zăpadă numai pe roțile spate.

La vehicule cu tracțiune integrală, umflați pneurile roților din spate la presiunea maximă admisă. Vezi **Specificațiile tehnice** (pagina 170).

SPECIFICAȚIILE TEHNICE

Cuplu piuliță roată

Tip roată	Nm
Toate	135 (99,6)

Presiunea în pneuri (pneuri reci)

Varianta	Dimensiune pneu	Sarcină normală		Economie		Sarcină maximă	
		Față	Spate	Față	Spate	Față	Spate
		bar (psi)	bar (psi)	bar (psi)	bar (psi)	bar (psi)	bar (psi)
4x2	215/70 R 16*	2,4 (35)	2,4 (35)	2,6 (38)	2,6 (38)	2,6 (38)	3,8 (54)
Toate	255/70 R 16*	2,4 (35)	2,4 (35)	2,6 (38)	2,6 (38)	2,6 (38)	3,0 (44)
Toate	265/65 R 17*	2,4 (35)	2,4 (35)	2,6 (38)	2,6 (38)	2,6 (38)	3,0 (44)
Toate	265/60 R 18*	2,4 (35)	2,4 (35)	2,6 (38)	2,6 (38)	2,6 (38)	3,0 (44)

*Montați lanțuri de zăpadă numai la pneurile specificate.

Identificare vehicul

PLACUȚĂ IDENTIFICARE VEHICUL

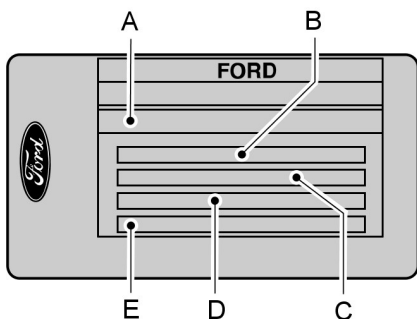

E85610

- A Număr identificare vehicul
- B Greutate brută vehicul
- C Greutate brută agregat
- D Greutate maximă pe puntea față
- E Greutate maximă pe puntea spate

Numărul de identificare vehicul și greutatele maxime sunt indicate pe o plăcuță situată pe partea inferioară a deschizăturii ușii pasagerului.

NUMĂR IDENTIFICARE VEHICUL

În funcție de locul în care a fost construit vehiculul, numărul ștanțat de identificare al vehiculului se regăsește în următoarele puncte.

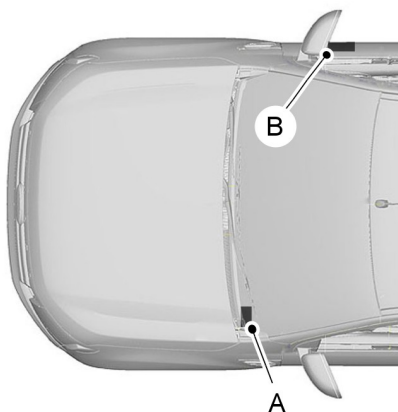

E133363

- A Pe partea stângă a bordului.
- B Pe partea dreaptă, sub ușa din dreapta, pe șasiu.

Capacități și specificații

SPECIFICAȚIILE TEHNICE

Dimensiunile vehiculului

Cabina simplă

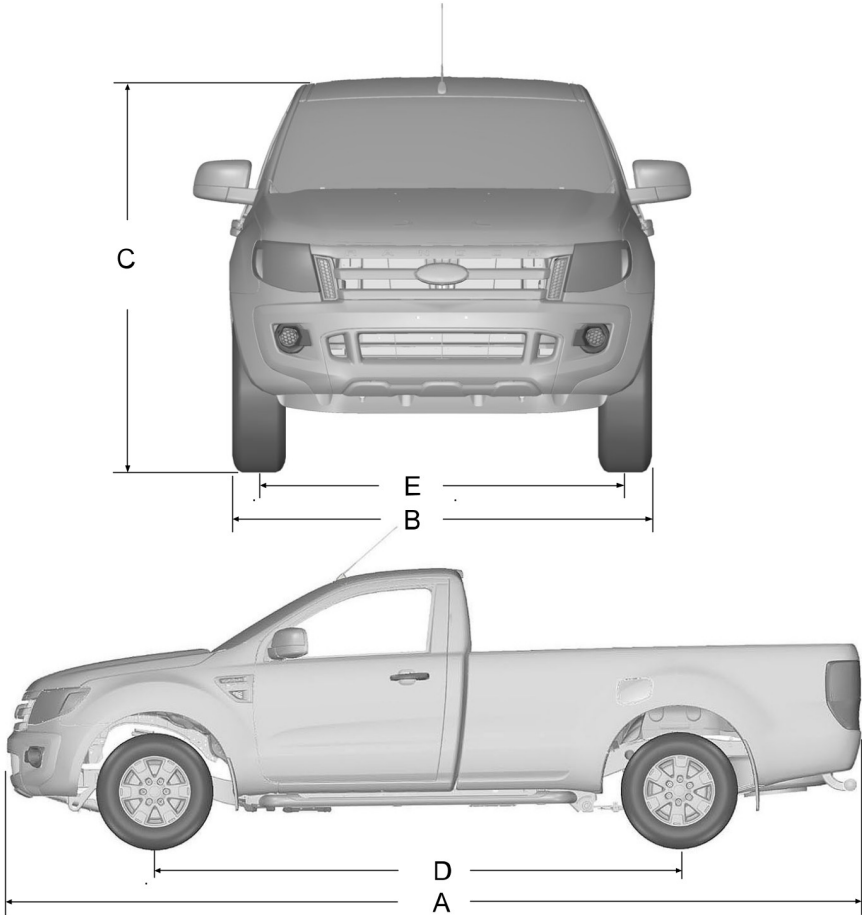

E131995

Capacități și specificații

Articol	Dimension description	Dimension in mm (inches)
A	Lungime maximă - fără bara spate	5274 (207,6)
A	Lungime maximă - inclusiv bara spate	5351 (210,7)
B	Lățime totală - fără oglinzile exterioare	1850 (72,8)
C	Înălțime totală (4x2)	1703 (67,0)
C	Înălțime totală (4x2* sau 4x4)	1800 (70,9)
D	Ampatament	3220 (126,8)
E	Ecartament - față și spate (4x2)	1590 (62,6)
E	Ecartament - față și spate (4x4)	1560 (61,4)

*Vehicule cu gardă la sol ridicată

Cabina extinsă cu 4 uși

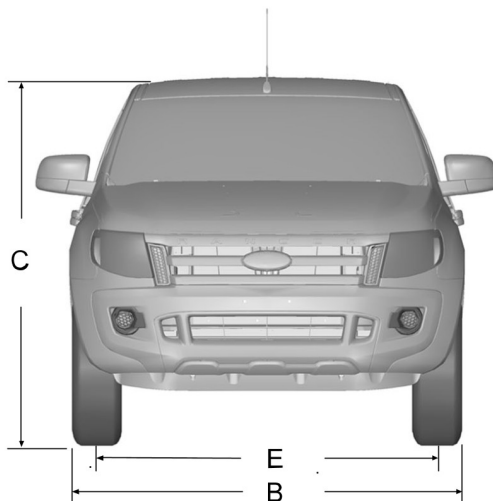

E131994

Capacități și specificații

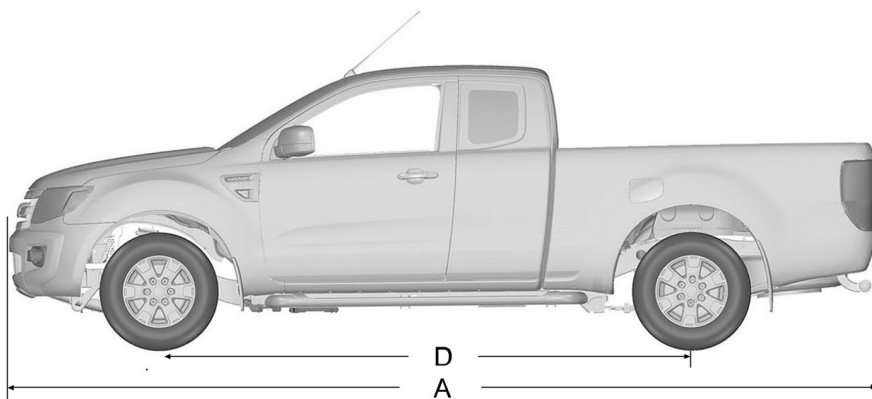

E131996

Articol	Dimension description	Dimension in mm (inches)
A	Lungime maximă - fără bara spate	5274 (207,6)
A	Lungime maximă - inclusiv bara spate	5351 (210,7)
B	Lățime totală - fără oglinzile exterioare	1850 (72,8)
C	Înălțime totală (4x2)	1706 (67,2)
C	Înălțime totală (4x2* sau 4x4)	1804-1810 (71,0 - 71,2) ¹
D	Ampatament	3220 (126,8)
E	Ecartament - față și spate (4x2)	1590 (62,6)
E	Ecartament - față și spate (4x4)	1560 (61,4)

¹În funcție de dimensiunile pneurilor
*Vehicule cu gardă la sol ridicată

Capacități și specificații

Cabina dublă

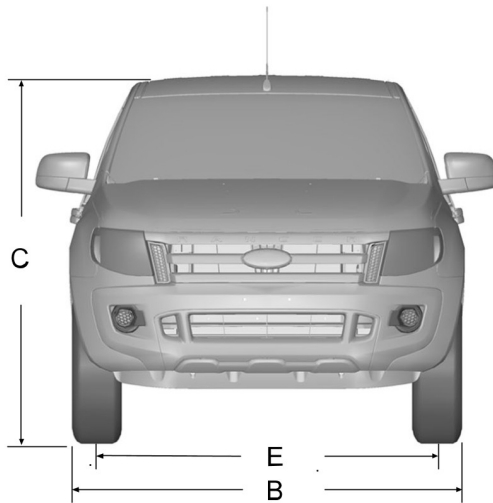

E131994

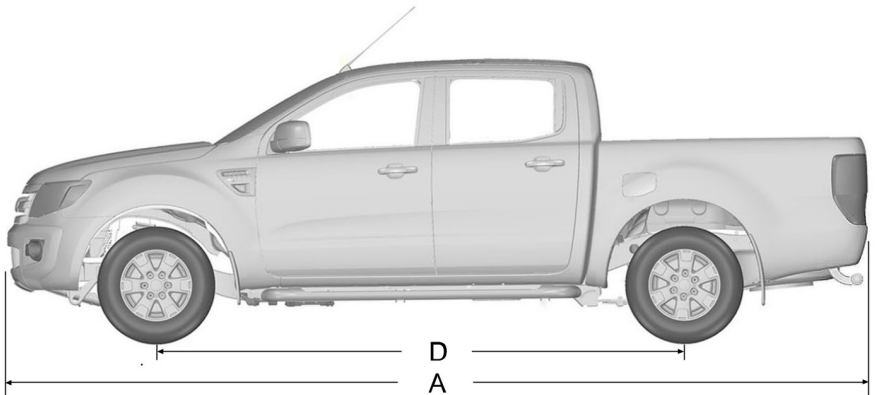

E131997

Capacități și specificații

Articol	Dimension description	Dimension in mm (inches)
A	Lungime maximă - fără bara spate	5274 (207,6)
A	Lungime maximă - inclusiv bara spate	5351 (210,7)
B	Lățime totală - fără oglinzile exterioare	1850 (72,8)
C	Înălțime totală (4x2)	1716 (67,5)
C	Înălțime totală (4x2* sau 4x4)	1815-1821 (71,4 - 71,7) ¹
D	Ampatament	3220 (126,8)
E	Ecartament - față și spate (4x2)	1590 (62,6)
E	Ecartament - față și spate (4x4)	1560 (61,4)
<p>În funcție de dimensiunile pneurilor *Vehicule cu gardă la sol ridicată</p>		

Capacități și specificații

Dimensiunile echipamentului de remorcare

4x2

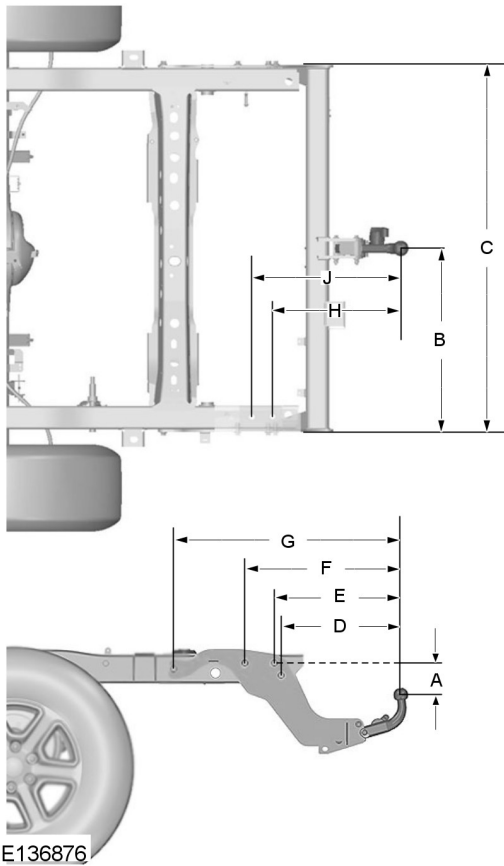

Capacități și specificații

4x2 (vehicule cu gardă la sol ridicată) și 4x4

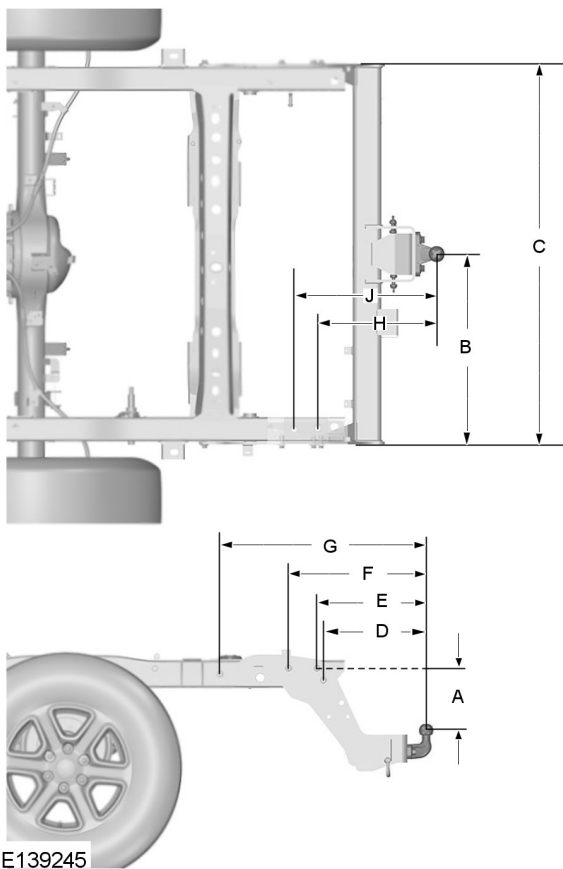

E139245

Articol	Dimension description	Dimension in mm (inches)
A	Punct de atașare - centrul capului de tractare (4x2)	124 ± 5 (4,8 ± 0,2)
A	Punct de atașare - centrul capului de tractare (4x2* sau 4x4)	221,5 ± 5 (8,7 ± 0,2)

Capacități și specificații

Articol	Dimension description	Dimension in mm (inches)
B	Centru cap de tractare - lonjeron	588 (23,1)
C	La exteriorul lonjeronului	1176 (46,3)
D	Centru cap de tractare - centru punct de atașare nr. 1 (4x2)	419 ± 5 (16,5 ± 0,2)
D	Centru cap de tractare - centru punct de atașare nr. 1 (4x2* sau 4x4)	363 ± 5 (14,3 ± 0,2)
E	Centru cap de tractare - centru punct de atașare nr. 2 (4x2)	442 ± 5 (17,4 ± 0,2)
E	Centru cap de tractare - centru punct de atașare nr. 2 (4x2* sau 4x4)	386 ± 5 (15,2 ± 0,2)
F	Centru cap de tractare - centru punct de atașare nr. 3 (4x2)	542 ± 5 (21,3 ± 0,2)
F	Centru cap de tractare - centru punct de atașare nr. 3 (4x2* sau 4x4)	486 ± 5 (19,1 ± 0,2)
G	Centru cap de tractare - centru punct de atașare nr. 4 (4x2)	785 ± 5 (30,9 ± 0,2)
G	Centru cap de tractare - centru punct de atașare nr. 4 (4x2* sau 4x4)	728 ± 5 (28,7 ± 0,2)
H	Centru cap de tractare - centru punct de atașare nr. 5 (4x2)	429 ± 5 (16,8 ± 0,2)
H	Centru cap de tractare - centru punct de atașare nr. 5 (4x2* sau 4x4)	373 ± 5 (14,7 ± 0,2)
J	Centru cap de tractare - centru punct de atașare nr. 6 (4x2)	504 ± 5 (19,8 ± 0,2)
J	Centru cap de tractare - centru punct de atașare nr. 6 (4x2* sau 4x4)	448 ± 5 (17,6 ± 0,2)
*Vehicule cu gardă la sol ridicată		

Introducere în navigație

INFORMATII GENERALE

Apăsăți butonul aferent de pe rama unității pentru a accesa funcțiile sistemului. Astfel, veți accesa modul selectat.

Modul o oră

Pentru conservarea capacității bateriei, sistemul poate fi utilizat în modul o oră. Cu contactul decuplat, apăsați butonul ON/OFF pentru a activa sistemul. Sistemul se va dezactiva automat după o oră.

Observații referitoare la sistem

AVERTIZARI

 Viteza maximă indicată poate să nu fie aplicabilă vehiculului dumneavoastră. Este întotdeauna responsabilitatea dumneavoastră să conduceți vehiculul, să supravegheați orice sistem și să vă supuneți limitei corecte de viteză.







 Sticla frontală a afișajului cu cristale lichide se poate sparge dacă este lovită cu un obiect dur. Dacă sticla se sparge, nu atingeți materialul cristalin al lichidului. În cazul în care lichidul vine în contact cu pielea, spălați imediat cu apă și săpun.

 Unitatea este un produs cu laser de clasă superioară ce utilizează o rază laser invizibilă. Dacă acesta este manipulat incorect, poate emite raze periculoase. Nu încercați să priviți prin niciunul dintre orificiile unității.

ATENȚIE

 Nu se vor utiliza CD-uri de forme neregulate sau CD-uri cu peliculă de protecție zgâriată sau cu etichete autoadezive aplicate. Solicitățile în garanție nu vor fi acceptate atunci când se găsesc astfel de discuri în interiorul unei unități audio returnate pentru reparație.



ATENȚIE

-  Nu curățați unitatea cu solvenți sau soluții de curățare cu aerosoli. Folosiți doar o lavetă umedă.
-  Nu introduceți corpuri străine în niciuna dintre fantele unităților de disc sau card media ale unității audio.
-  Nu introduceți mai mult de un disc în unitatea de disc.
-  Utilizați doar discuri de 12 cm, respectiv discuri de 8 cm cu un adaptor adecvat.
-  Nu încercați să deschideți unitatea. Dacă unitatea funcționează defectuos, contactați dealerul.
-  Utilizarea incorectă a setărilor și racordurilor, în alt mod decât conform celor prezentate în această broșură, poate duce la avarierea unității.
-  Nu răsuciți cheia în contact și nu încercați să porniți motorul în timpul actualizării software-ului.

Se recomandă ca sistemul să fie utilizat cu cheia de contact în poziția accesoriei sau cu motorul în funcțiune. Dacă sistemul este utilizat timp îndelungat cu motorul oprit, se va avea grijă să se evite descărcarea bateriei.

SIGURANȚA ȘOSELEI

AVERTIZARI

-  Sistemul vă oferă informații concepute pentru a vă ajuta să ajungeți la destinație în mod rapid și în siguranță.
-  Din motive de siguranță, șoferul trebuie să programeze sistemul doar atunci când vehiculul este în staționare.

Introducere în navigație

AVERTIZARI



Sistemul nu vă oferă nicio asistență referitor la semne de stop, semafoare, zone aflate în construcție sau alte informații importante privind siguranța.



Nu utilizați sistemul până când nu v-ați familiarizat cu funcționarea sa.



Uitați-vă la afișajul sistemului numai atunci când condițiile de conducere o permit.

Informații privind siguranța

Citiți și respectați toate precauțiile indicate privind siguranța. În caz contrar, poate crește riscul de coliziune și vătămare corporală. Ford Motor Company nu va fi responsabilă de daune de niciun tip care decurg din nerespectarea acestor indicații.

Dacă este necesară vizualizarea detaliată a instrucțiunilor de traseu, trageți în afara părții carosabile atunci când acest lucru se face în condiții de siguranță și parcați vehiculul.

Nu utilizați sistemul de navigare pentru a localiza serviciile de urgență.

Pentru a utiliza sistemul cât mai eficient și în siguranță posibil, utilizați întotdeauna cele mai recente informații de navigare. Furnizorul dumneavoastră va fi în măsură să vă ajute în acest sens.

Pornire rapidă navigație

Autovehicule cu sistem de navigație SD

Sistemul dispune de o gamă largă de funcții, fiind totuși ușor de utilizat și intuitiv. Ghidarea în traseu este prezentată pe afișaj. Afișajul oferă informații complete pentru utilizarea sistemului prin intermediul meniurilor, ecranelor text și hârtiilor afișate. Selecțiile pe afișaj se realizează prin derularea meniurilor cu ajutorul butoanelor săgeți în sus, în jos, stânga și dreapta și apăsarea butonului **OK** pentru activarea setării dorite.

Utilizarea de bază

1. Apăsați butonul **NAV** sau **MENU** pentru a accesa structura meniului.
2. Utilizați butoanele săgeți în sus, în jos, stânga și dreapta și parcurgeți diferitele liste de selecție.
3. Apăsați butonul **OK** pentru a activa selecția.

Listele de selecție

Se prezintă diferite ecrane, ce oferă o listă pentru selectarea opțiunilor disponibile.

1. Selectați opțiunea dorită, respectiv dacă aceasta nu este prezentată pe ecran, utilizați butoanele săgeți în sus și în jos pentru a vizualiza restul listei de selecție.
2. Apăsați butonul **OK** pentru a confirma selecția.

Introducerea datelor prin intermediul tastaturii alfanumerice

Când este necesar să se introducă o adresă, apare o tastatură și vi se solicită să introduceți un cod poștal, un oraș, o stradă.

1. Utilizați butoanele săgeți în sus, în jos, stânga și dreapta pentru a selecta litera sau cifra dorită.

Nota: Pe măsură ce tastați, vor fi prezentate posibile rezultate pe afișaj.

Nota: Sistemul va limita posibilele caractere la cele care pot alcătui o înregistrare validă.

2. Apăsați butonul **OK** pentru a activa selecția.

Exemplu de setare a unui traseu

Ecranul principal de navigație

- Pentru a selecta sistemul de navigație, apăsați butonul **NAV**. Avertizarea pentru siguranța rutieră va fi afișată. Pentru a utiliza sistemul, citiți avertizarea și apăsați butonul **OK**.

Ecranul de introducere a destinației

- Utilizați butoanele săgeți în sus și în jos pentru a derula până la **Destination input**.
- Apăsați butonul **OK** pentru a activa selecția.

Nota: Este prezentată o listă cu diferite opțiuni.

- Începând de sus, selectați țara, urmată de codul poștal, dacă este disponibil, și orașul sau strada.
- Utilizați tastatura alfanumerică și listele de selecție pentru a selecta detaliile referitoare la adresă.
- Odată introduse suficiente informații, derulați până la **Start guidance** și apăsați butonul **OK** pentru a activa selecția.

Nota: Dacă, de exemplu, doriți doar să mergeți până în centrul unui oraș, nu sunt necesare detalii complete referitoare la adresă.

Pornire rapidă navigație

- Traseul este apoi calculat și afișajul revine în ecranul principal de navigație, cu instrucțiuni despre ce aveți de făcut în continuare.
- Țineți cont de informațiile afișate și instrucțiunile vocale pentru a ajunge la destinație.

Descriere navigație

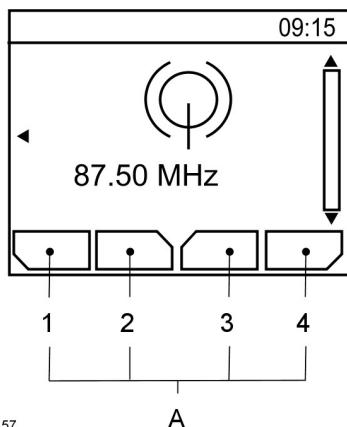

A Descrierea butoanelor pentru funcții 1-4

Butoanele pentru funcții 1-4 sunt dependente de context și se modifică în funcție de modul unității audio curente. Descrierea funcțiilor este prezentată în partea de jos a ecranului afișajului.

E104157

Descriere navigație

Autovehicule cu sistem de navigație SD

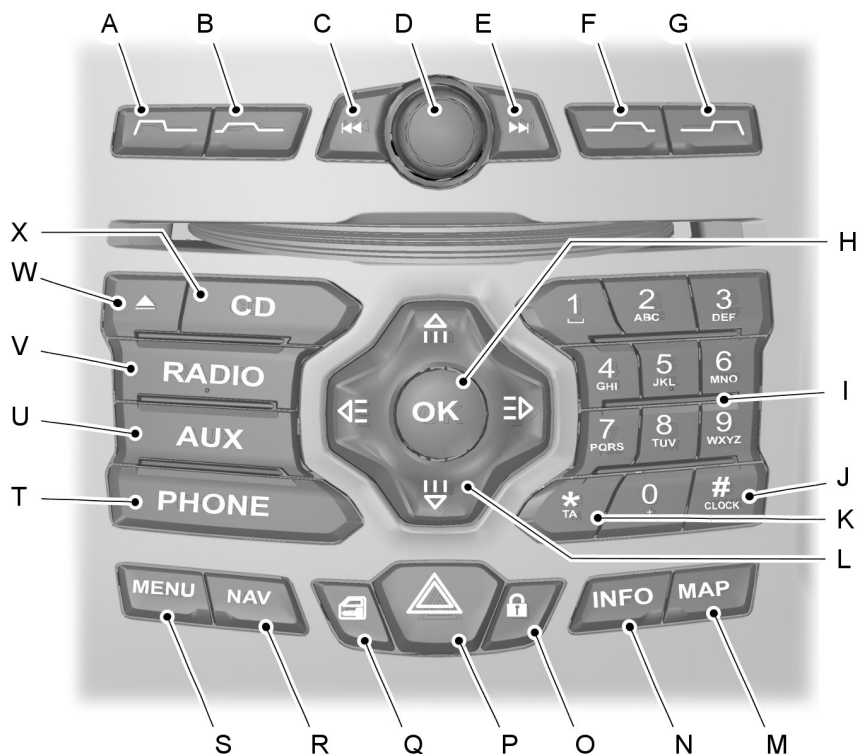

E135352

- A Funcția 1.
- B Funcția 2.
- C Căutare regresivă ("înapoi").
Selectare melodii pe CD. Vezi **Scanare posturi radio** (pagina 205). Vezi **Selecție melodii** (pagina 210).
- D Pornire/oprire și comandă volum.
- E Căutare progresivă ("înainte").
Selectare melodii pe CD. Vezi **Scanare posturi radio** (pagina 205). Vezi **Selecție melodii** (pagina 210).
- F Funcția 3.

Descriere navigație

- G Funcția 4.
- H OK.
- I Tastatura telefonică, posturile de radio presetate și tastatura pentru navigare. Vezi **Folosire telefon** (pagina 220). Vezi **Butoane presetare posturi radio** (pagina 206). Vezi **Pornire rapidă navigație** (pagina 182).
- J Ceas.
- K Anunțuri despre trafic. Vezi **Control informații trafic** (pagina 207).
- L Săgeți de navigare.
- M Harta.
- N Informații.
- O Indicatorul de încuiere a ușilor.
- P Interupător lumini avarie. Vezi **Lumini avarie** (pagina 45).
- Q Butonul de blocare a ușii. Vezi **Încuiere și descuiere** (pagina 30).
- R Sistemul de navigație.
- S Selectare meniu.
- T Meniu telefon. Vezi **Telefon** (pagina 218).
- U Selectare sursă audio auxiliară, USB și iPod. Vezi **Mufă intrare auxiliară** (pagina 86). Vezi **Mufă intrare auxiliară (AUX IN)** (pagina 215). Vezi **Conectivitate** (pagina 240).
- V Radio și selectare bandă de frecvență. Vezi **Operare audio** (pagina 205).
- W Scoatere CD. Vezi **CD player** (pagina 210).
- X Selectare CD. Vezi **CD player** (pagina 210).

ÎNCĂRCARE DATE DE NAVIGAȚIE

Încărcarea datelor de navigație

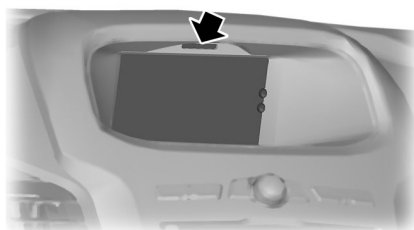

E136622

1. Încărcați cardul SD de navigație în fanta aferentă.
2. Apăsati butonul NAV. Avertizarea privind siguranța rutieră va apărea pe afișajul informativ.
3. Utilizați butoanele săgeți în sus și în jos pentru a selecta funcția dorită.
4. Apăsati butonul OK pentru a confirma alegerea dvs.

Pentru actualizări ale hărților și sistemului, vă rugăm să vă adresați dealerului.

Setări sistem

Cele mai importante setări ale unității de navigație pot fi accesate prin intermediul butonului **MENU** sau **NAV**. Secțiunea următoare descrie diferitele opțiuni și modul de utilizare a acestora.

Pentru structurile meniului: Vezi **Afișaj informații** (pagina 64).

Structura meniului - Afișajul informativ și multimedia - Autovehicule cu sistem de navigație

Rută

Cu ajutorul acestei funcții, puteți să personalizați traseul în funcție de cerințele dumneavoastră specifice cu privire la călătorie (de exemplu, ghidarea continuă în traseu, blocarea unor secțiuni specifice ale traseului sau selectarea unor secțiuni specifice ale traseului).

Introducere destinație

Cu ajutorul acestei funcții, puteți să introduceți detaliile referitoare la destinația dumneavoastră (de exemplu, introducerea numelor orașelor și a numelor străzilor sau selectarea unei poziții de pe hartă).

Trafic

Cu ajutorul acestei funcții, puteți să personalizați modul de recepționare a informațiilor despre trafic (de exemplu, analizarea și sortarea mesajelor din trafic, analizarea traseului sau blocarea unor părți ale traseului).

Adresă acasă

Cu ajutorul acestei funcții, puteți să inițiați ghidarea în traseu spre adresa dumneavoastră de domiciliu sau să modificați detaliile referitoare la adresa dumneavoastră de domiciliu.

Ultimele destinații

Cu ajutorul acestei funcții, puteți să accesați rapid un istoric al destinațiilor anterioare înregistrate în sistem. Un afișaj detaliat va prezenta informațiile complete memorate, inclusiv o hartă de ansamblu. Selectați din listă destinația pe care doriți să o parcurgeți din nou.

Favorite

Cu ajutorul acestei funcții, puteți să creați o agendă de adrese personalizată și să alocați nume definite de utilizator pentru diverse adrese și poziții de pe hartă. Un afișaj detaliat va prezenta informațiile complete memorate, inclusiv o hartă de ansamblu. Selectați din listă destinația pe care doriți să o parcurgeți din nou.

Puncte de interes

Cu ajutorul acestei funcții, puteți să personalizați traseul în funcție de cerințele dumneavoastră specifice cu privire la călătorie (de exemplu, un muzeu aflat în traseu sau un anumit punct de interes aflat în apropierea destinației dumneavoastră).

Planificare călătorie

Cu ajutorul acestei funcții, puteți să introduceți un număr de destinații diferite și să selectați ordinea în care doriți să le vizitați. Puteți de asemenea modifica un tur existent sau să afișați un tur parcurs anterior. Sistemul va calcula automat și va afișa călătoria selectată.

Memorare poziție

Cu ajutorul acestei funcții, puteți să memorați și să denumiți poziția dumneavoastră curentă.

Setări sistem

Opțiuni rută

Cu ajutorul acestei funcții, puteți să personalizați traseul în funcție de cerințele dumneavoastră specifice cu privire la călătorie (de exemplu, să selectați cel mai rapid sau mai economic traseu, respectiv să selectați un traseu ce ocolește tunelurile, drumurile sezoniere sau autostrăzile cu taxă).

Funcții speciale

Cu ajutorul acestei funcții, puteți să selectați informațiile GPS și de sistem sau o prezentare a funcțiilor sistemului.

Map display

Cu ajutorul acestei funcții, puteți să modificați modul în care este afișată harta pe ecran (de exemplu, în vedere 2D sau 3D) și să personalizați informațiile afișate despre călătoria dumneavoastră (de exemplu, ora sosirii și ghidarea pentru benzile de circulație).

Opțiuni ajutor

Cu ajutorul acestei funcții, puteți să personalizați informațiile afișate referitoare la călătoria dumneavoastră (de exemplu, semnele de circulație, benzile de circulație și limitele de viteză).

Date personale

Cu ajutorul acestei funcții, puteți să editați și să ștergeți datele personale (de exemplu, adresa de domiciliu).

Resetarea tuturor setărilor

Cu ajutorul acestei funcții, puteți să resetați setările sistemului de navigație.

Structura meniului - Afișajul informativ și multimedia - Toate autovehiculele

Setările audio

Volum adaptiv

Cu ajutorul acestei funcții, puteți să reglați nivelul volumului pentru a compensa zgomotul motorului și de drum. Puteți activa și dezactiva această funcție. Vezi **Control automat volum** (pagina 208).

Sunet

Cu ajutorul acestei funcții, puteți să reglați setările de sunet (de exemplu, tonurile joase și tonurile înalte).

Combinare nav audio

Cu ajutorul acestei funcții, puteți să reglați controlul volum între ieșirea vocală pentru informațiile de navigație și sursa audio.

Setări DSP

Cu ajutorul acestei funcții, puteți să personalizați ieșirea difuzoarelor în funcție de poziția scaunelor. Vezi **Procesor de sunet digital (DSP)** (pagina 208).

Egalizor DSP

Cu ajutorul acestei funcții, puteți să selectați genul de muzică cel mai potrivit cu preferințele dumneavoastră. Semnalul de ieșire audio se va modifica pentru a accentua stilul specific de muzică ales. Vezi **Procesor de sunet digital (DSP)** (pagina 208).

Setări sistem

Știri

Cu ajutorul acestei funcții, puteți să recepționați buletine de știri de la posturi de radio care emit în banda de unde FM sau de la sistemele de transmisie a datelor digitale prin radio (RDS) și posturi din alte rețele asociate (EON), în același mod în care sunt transmise informațiile despre trafic. Puteți activa și dezactiva această funcție. Vezi **Emisiuni de știri** (pagina 208).

Alternative frequencies (frecvențe alternative)

Această funcție va căuta și comuta la postul de radio cu cel mai puternic semnal atunci când vă deplasați dintr-o zonă de recepție în alta. Vezi **Frecvențe alternative** (pagina 208).

RDS regional

Această funcție controlează comportarea în timpul comutării frecvențelor audio (AF) între rețelele asociate din punct de vedere regional ale unui emițător-sursă. Vezi **Mod regional (REG)** (pagina 209).

Bluetooth

Cu ajutorul acestei funcții, puteți să activați și dezactivați Bluetooth.

Setările ceasului

Setare oră

Cu ajutorul acestei funcții, puteți să reglați manual ora.

Setare dată

Cu ajutorul acestei funcții, puteți să reglați manual data, luna și anul.

Oră GPS

Dacă vă aflați într-o zonă de acoperire adecvată, puteți folosi această funcție pentru a regla automat data și ora prin intermediul GPS.

Setare fus orar

Cu ajutorul acestei funcții, puteți să selectați un anumit fus orar.

Oră de vară

Cu ajutorul acestei funcții, puteți să setați sistemul pentru a se adapta la diferențele ore sezoniere.

Nota: *Trebuie să fie selectată ora GPS.*

Mod 24 ore

Cu ajutorul acestei funcții, puteți să alegeți modul 12 sau 24 de ore ale sistemului.

Sistem navigație

MENIU OPȚIUNI TRASEU

Puteți seta un număr de opțiuni ce modifică modul de planificare a unui traseu.

Utilizând butoanele săgeți în sus, în jos, stânga și dreapta, puteți selecta din listă ce caracteristici ale drumului trebuie evitate sau incluse în traseu prin activarea sau dezactivarea funcției.

Route

Eco

Această opțiune acordă prioritate celui mai economic traseu spre destinație.

Fast

Această opțiune acordă prioritate celui mai rapid traseu spre destinație.

Short

Această opțiune acordă prioritate celui mai scurt traseu spre destinație.

Always ask

Utilizați această funcție pentru a vă asigura că vi se oferă întotdeauna posibilitatea de a opta asupra tipului de traseu dorit pentru călătoria dumneavoastră.

Driver

Leisurely

Această opțiune acordă prioritate traseului spre destinație pentru un șofer relaxat.

Normal

Această opțiune acordă prioritate traseului spre destinație pentru un șofer normal.

Fast

Această opțiune acordă prioritate traseului spre destinație pentru un șofer grăbit.

Eco settings

Trailer

Utilizați această funcție pentru a modifica setările ce vizează economicitatea în cursul călătoriei în funcție de tractarea sau nu a unei remorci, respectiv de mărimea remorcii tractate.

Roof box

Utilizați această funcție pentru a modifica setările ce vizează economicitatea în cursul călătoriei în funcție de utilizarea unui portbagaj de pavilion.

Dynamic

Când este activată această funcție și dacă unitatea recepționează semnalul unui canal valid de mesaje din trafic (TMC), traseul va fi actualizat automat pentru a lua în calcul în timp real incidentele sau ambuteiajele din trafic.

Nota: Această funcție poate fi utilă pentru evitarea întârzierilor sau blocării în trafic.

Motorway

Când este activată această funcție, sistemul va căuta autostrăzi aflate în traseu și va actualiza automat distanța și estimările orare pentru traseu.

Nota: Această funcție poate fi utilă pentru evitarea întârzierilor sau blocării în trafic.

Ferry/motorail

Când este activată această funcție, sistemul va căuta posibilități de transfer pe feribot sau calea ferată aflate în traseu și va actualiza automat distanța și estimările orare pentru traseu.

Sistem navigație

Toll

Când este activată această funcție, sistemul va căuta autostrăzi cu taxă aflate în traseu și va actualiza automat distanța și estimările orare pentru traseu.

Seasonal roads

Când este activată această funcție, sistemul va căuta drumuri sezoniere aflate în traseu și va actualiza automat distanța și estimările orare pentru traseu.

Nota: *Această funcție poate fi utilă pentru evitarea întârzierilor sau blocării în trafic.*

Toll sticker

Când este activată această funcție, sistemul va selecta automat autostrăzi cu taxă aflate în traseu și va actualiza automat distanța și estimările orare.

AFIȘAJE TRASEU

Map display

Apăsați butonul **MAP** pentru afișarea hărții.

Aceasta vă va indica poziția curentă cu autovehiculul în centrul imaginii reprezentat printr-o săgeată încercuită. Săgeata va fi orientată în sensul deplasării.

Informațiile din linia superioară precizează numele străzii pe care vă aflați, respectiv al străzii pe care trebuie să vă încadrați dacă se apropie o intersecție.

Puteți modifica modul de afișare a hărții prin modificarea setărilor referitoare la scară și orientare. Apăsați butoanele de funcții corespunzătoare pentru a modifica scara hărții și măriți sau reduceți focalizarea cu ajutorul butoanelor săgeți stânga și dreapta. Scara curentă a hărții este indicată pe afișaj.

Setările pentru scara hărții pot fi setate între 50 de metri și 500 de kilometri sau 0,05 mile și 500 mile, cu o setare automată în extremitatea din stânga. Setarea automată modifică permanent scara hărții în funcție de tipul de drum pe care vă aflați.

Junction zoom

Această funcție va mări automat nivelul de focalizare al afișajului hărții de fiecare dată când urmează să efectuați un viraj sau manevre mai complexe. În scurt timp după aceea, scara va reveni la nivelul anterior.

Selectați AUTO pentru a activa funcția de focalizare în intersecții.

Navigation display

După inițierea unui traseu de navigație, ecranul implicit îl reprezintă ecranul principal de navigație:

Cu traseul activ în curs, ghidarea va fi asigurată prin informații afișate pe ecran și prin anunțuri vocale. Indiferent de ce sursă audio veți dori să lăsați activă, informațiile de bază despre viraje și distanțe vor rămâne afișate pe ecran sub formă de inserții grafice. Nu este nevoie să lăsați unitatea în ecranul principal de navigație atunci când sunteți ghidat în traseu. Dacă se solicită, se pot prezenta informații puțin mai detaliate despre traseu prin intermediul ecranului principal de navigație.

AVERTIZARE



Nu vă concentrați atenția pe mesajele de pe ecran în timpul navigării. Ascultați întotdeauna anunțurile vocale și aveți grijă să nu vă lăsați atenția distrasă de la drum.

Canal mesaj trafic

PRINCIPIU DE OPERARE

Posturile de radio cu canal de mesaje din trafic (TMC) emit în banda de unde FM. TMC este o caracteristică ce primește alerte de trafic care pot fi utilizate pentru planificarea traseelor alternative și evitarea ambuteiajelor.

FOLOSIRE TMC

Apăsăți butonul **TA** sau **TRAFFIC** pentru accesarea paginii meniului trafic.

Anunțurile despre trafic

Anunțurile despre trafic (TA) pot fi activate sau dezactivate prin intermediul acestui meniu. Dacă sunt activate, indicatorul **TA** este prezentat în zona de informații din bara de stare.

Posturile de radio ce emit în banda de unde FM și transmit programe despre trafic (TP) sunt identificate prin indicatorul **TP** prezent pe afișaj. Cu TA activate, unitatea va răspunde la aceste anunțuri și va întrerupe redarea altor surse audio. După încheierea anunțului, redarea sursei audio este reluată.

Încheierea anunțurilor despre trafic

Unitatea va reveni la funcționarea normală la sfârșitul fiecărui anunț despre trafic. Pentru a încheia anunțul înainte de sfârșitul acestuia, apăsați butonul **TA**, **TRAFFIC**, **RADIO** sau **CD** în timpul anunțului.

Utilizarea mesajelor TMC

Selectați opțiunea dorită de pe ecran pentru a afișa o listă de mesaje TMC. Vezi **Informații generale** (pagina 64). Acesta este doar un afișaj de prezentare generală, care oferă doar informații de bază. Selectați mesajul pentru care doriți informații suplimentare și va fi afișat un alt ecran ce oferă detalii complete cu privire la poziția incidentului din trafic etc.

Puteți selecta fie o imagine ce prezintă mesajele care afectează numai traseul programat, fie o imagine ce prezintă toate mesajele recepționate. Apăsăți butonul de funcții 1 pentru a modifica imaginea.

Avertizarea privind zonele de pericol (în funcție de țară)

Nota: Disponibilitatea acestei funcții variază de la o țară la alta.

Acest sistem furnizează o funcție de avertizare privind zonele de pericol, care vă informează, prin semnale audio și vizuale, cu privire la zonele periculoase de trafic. Sistemul este implicit dezactivat. Puteți activa și dezactiva sistemul prin intermediul afișajului informativ. Vezi **Afișaj informații** (pagina 64).

Upgradari hartă

Rețeaua rutieră este în permanentă schimbare, datorită drumurilor noi, modificărilor în clasificarea drumurilor etc. Din acest motiv, nu este întotdeauna posibilă potrivirea exactă a datelor hărților din sistem cu rețeaua rutieră curentă.

Informațiile cartografice sunt actualizate în mod regulat, dar nu toate zonele sunt neapărat acoperite la același nivel al detaliilor. Unele drumuri, în special cele particulare, pot să nu fie incluse în baza de date. Pentru precizie, folosiți întotdeauna discul cu cea mai recentă versiune. Furnizorul dumneavoastră va fi în măsură să vi-l pună la dispoziție.

Introducere în capitolul audio

INFORMAȚII IMPORTANTE AUDIO

AVERTIZARI

 Datorită incompatibilității tehnice, este posibil ca discurile inscriptibile (CD-R) și reinscriptibile (CD-RW) să nu funcționeze corect.

 Aceste unități radio-CD redau compact-discuri conforme cu specificațiile audio ale standardului International Red Book. CD-urile protejate împotriva copierii ale unor producători nu sunt conforme cu acest standard, astfel că redarea nu poate fi garantată.

 Discurile în format dublu, cu două fețe (formatele DVD Plus, CD-DVD), adoptate de industria muzicală, sunt mai groase decât CD-urile obișnuite și, în consecință, redarea pe această unitate nu poate fi garantată, discurile putându-se bloca. Nu se vor utiliza CD-uri de forme neregulate sau CD-uri cu peliculă de protecție zgâriată sau cu etichete autoadezive aplicate. Solicitățile în garanție nu vor fi acceptate atunci când se găsesc astfel de discuri în interiorul unei unități audio returnate pentru reparație.

 Toate unitățile CD sunt proiectate să redea numai compact-discuri audio de 12 cm disponibile în comerț.

 Unitatea audio poate fi avariata dacă se introduc obiecte inadecvate, cum ar fi carduri de credit sau monede, în fanta CD.

Etichetele unității audio

CLASS 1
LASER PRODUCT

CAUTION—INVISIBLE LASER RADIATION WHEN OPEN
DO NOT STARE INTO BEAM OR
VIEW DIRECTLY WITH OPTICAL INSTRUMENTS

Etichetele discurilor

CD audio



MP3



Descriere generală audio

Nota: Unitățile au un afișaj multifuncțional integrat situat deasupra fantei de acces CD. Acesta prezintă informații importante privind comanda unității dvs. audio. În plus, în jurul ecranului afișajului sunt plasate diferite pictograme care sunt luminate când o funcție este activă (de exemplu, CD, Radio sau Aux.)

Tipul de unitate audio și afișaj multifuncțional relevant:

Tipul 1: Audio standard

Tipul 2: Afișaj standard

Tipul 3: Afișaj mare

Tipul 4: Afișaj color de 4,2 inch

Tipul 5: Afișaj color NAV de 5 inch

Tipul 1

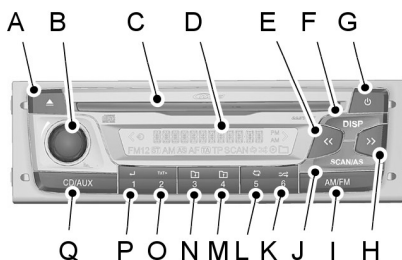

E136953

- A Scoatere CD. Vezi **CD player** (pagina 210).
- B Butonul de reglare volum/meniu.
- C Fanta de acces CD.
- D Afișajul LCD.
- E Căutare regresivă ("înapoi"). Selectarea piesei/derulare rapidă înapoi pe CD. Vezi **Scanare posturi radio** (pagina 205). Vezi **Selecție melodie** (pagina 210).
- F Afișarea orei/datei și informații RDS.
- G Pornire/oprire și anularea sunetului.
- H Căutare progresivă ("înainte"). Selectarea piesei/derulare rapidă înainte pe CD. Vezi **Scanare posturi radio** (pagina 205). Vezi **Selecție melodie** (pagina 210).
- I Radio și selectare bandă de frecvență. Vezi **Operare audio** (pagina 205).
- J Căutarea postului și stocarea automată.
- K Postul presetat 6. Redarea aleatorie. Vezi **Butoane presetare posturi radio** (pagina 206).
- L Postul presetat 5. Repetare. Vezi **Butoane presetare posturi radio** (pagina 206).
- M Postul presetat 4. Folderul următor. Vezi **Butoane presetare posturi radio** (pagina 206).
- N Postul presetat 3. Folderul anterior. Vezi **Butoane presetare posturi radio** (pagina 206).
- O Postul presetat 2. Derularea pe afișaj. Vezi **Butoane presetare posturi radio** (pagina 206).
- P Postul presetat 1. Revenire în meniu. Vezi **Butoane presetare posturi radio** (pagina 206).
- Q Selectare CD/Auxiliar. Vezi **CD player** (pagina 210). Vezi **Mufă intrare auxiliară** (pagina 86). Vezi **Mufă intrare auxiliară (AUX IN)** (pagina 215).

Descriere generală audio

Tipul 2

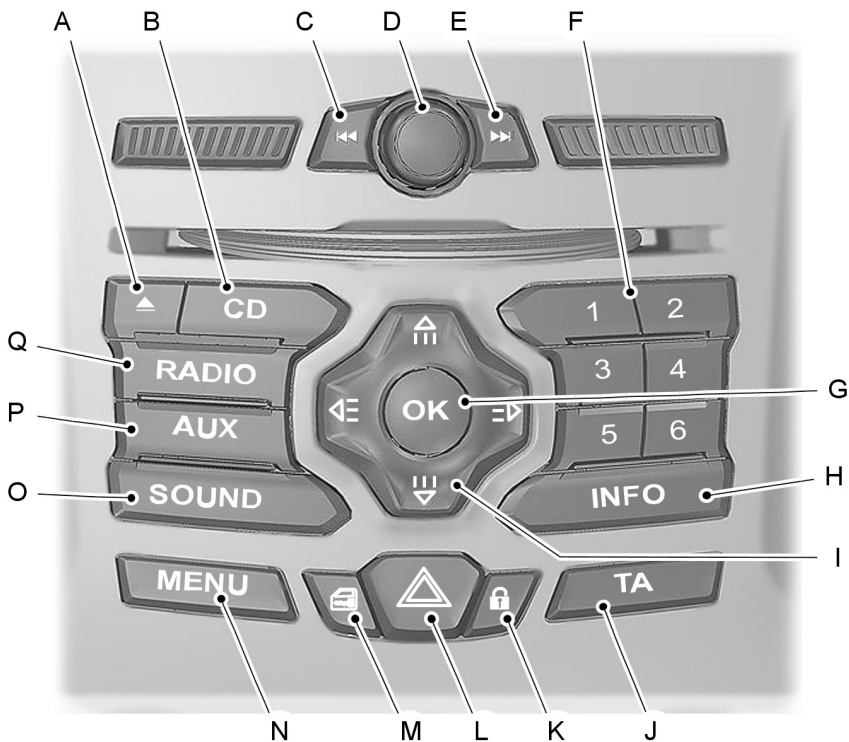

E135350

A Scoatere CD. Vezi **CD player** (pagina 210).

B Selectare CD. Vezi **CD player** (pagina 210).

C Căutare regresivă ("înapoi"). Selectare melodie pe CD. Vezi **Scanare posturi radio** (pagina 205). Vezi **Selecție melodie** (pagina 210).

D Pornire/oprire și comandă volum.

Descriere generală audio

- E Căutare progresivă ("înainte").
Selectare melodii pe CD. Vezi **Scanare posturi radio** (pagina 205). Vezi **Selecție melodii** (pagina 210).
- F Posturi de radio prereglate. Vezi **Butoane presetare posturi radio** (pagina 206).
- G Selectare meniu.
- H Informatii.
- I Săgeți de navigare.
- J Anunțuri despre trafic. Vezi **Control informații trafic** (pagina 207).
- K Indicatorul de încuiere a ușilor.
- L Interupător lumini avarie. Vezi **Lumini avarie** (pagina 45).
- M Butonul de blocare a ușii. Vezi **Încuiere și descuriere** (pagina 30).
- N Accesare/ieșire din meniu.
- O Buton de sunet. Vezi **Buton sunet** (pagina 205).
- P Selectare sursă audio auxiliară. Vezi **Mufă intrare auxiliară** (pagina 86). Vezi **Mufă intrare auxiliară (AUX IN)** (pagina 215).
- Q Radio și selectare bandă de frecvență. Vezi **Operare audio** (pagina 205).

Tipul 3 și tipul 4

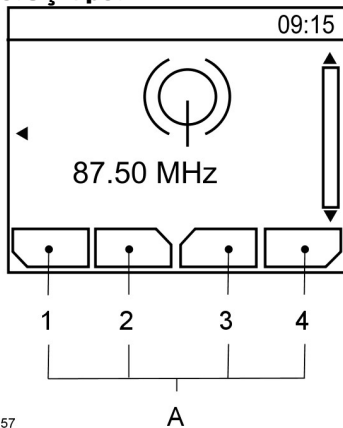

E104157

- A Descrierea butoanelor pentru funcții 1-4

Descriere generală audio

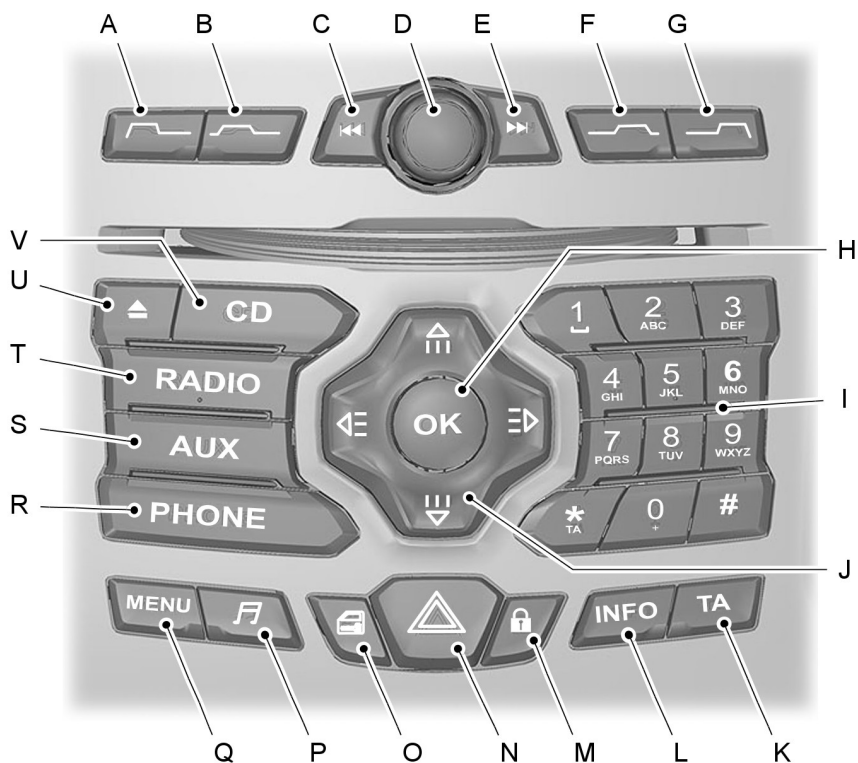

E135351

- A Funcția 1.
B Funcția 2.
C Căutare regresivă ("înapoi").
Selectare melodie pe CD. Vezi **Scanare posturi radio** (pagina 205). Vezi **Selecție melodie** (pagina 210).
D Pornire/oprire și comandă volum.
E Căutare progresivă ("înainte").
Selectare melodie pe CD. Vezi **Scanare posturi radio** (pagina 205). Vezi **Selecție melodie** (pagina 210).
F Funcția 3.
G Funcția 4.
H Selectare meniu.
I
J
Q
P
O
N
M
L
K

Descriere generală audio

- I Tastatura telefonică și posturi de radio prereglate. Vezi **Folosire telefon** (pagina 220). Vezi **Butoane presetare posturi radio** (pagina 206).
- J Săgeți de navigare.
- K Anunțuri despre trafic. Vezi **Control informații trafic** (pagina 207).
- L Informații.
- M Indicatorul de încuiere a ușilor.
- N Interupător lumini avarie. Vezi **Lumini avarie** (pagina 45).
- O Butonul de blocare a ușii. Vezi **Încuiere și descuiere** (pagina 30).
- P Buton de sunet. Vezi **Buton sunet** (pagina 205).
- Q Accesare/ieșire din meniu.
- R Meniu telefon. Vezi **Telefon** (pagina 218).
- S Selectare sursă audio auxiliară, USB și iPod. Vezi **Mufă intrare auxiliară** (pagina 86). Vezi **Mufă intrare auxiliară (AUX IN)** (pagina 215). Vezi **Conectivitate** (pagina 240).
- T Radio și selectare bandă de frecvență. Vezi **Operare audio** (pagina 205).
- U Scoatere CD. Vezi **CD player** (pagina 210).
- V Selectare CD. Vezi **CD player** (pagina 210).

Butoanele pentru funcții 1-4 sunt dependente de context și se modifică în funcție de modul unității audio curente. Descrierea funcțiilor este prezentată în partea de jos a ecranului afișajului.

Tipul 5

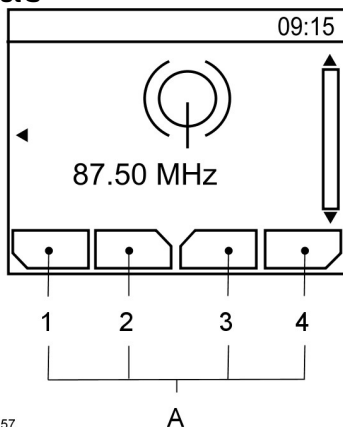

E104157

- A Descrierea butoanelor pentru funcții 1-4

Descriere generală audio

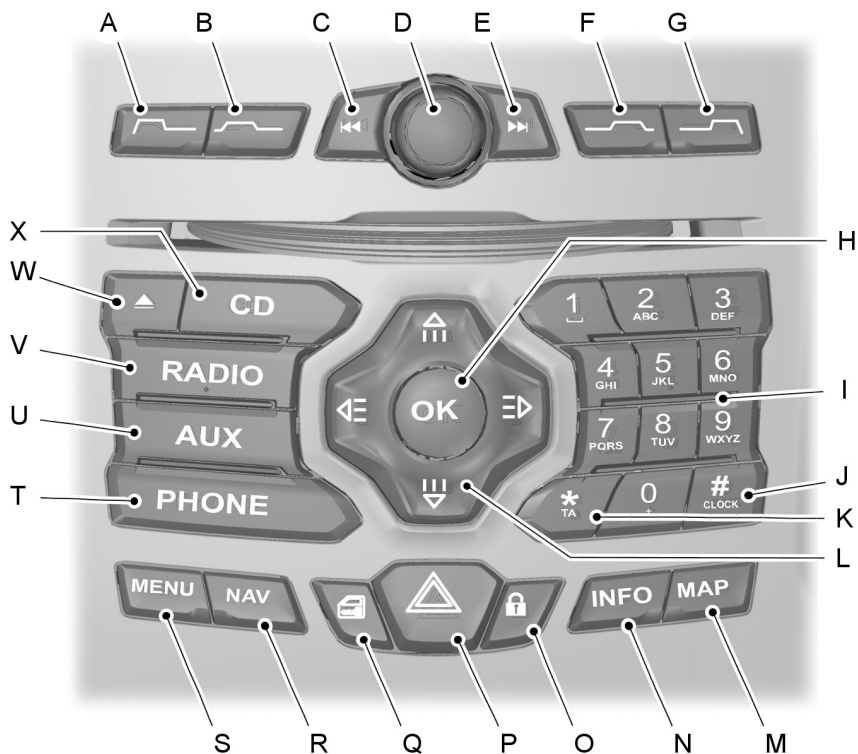

E135352

- A Funcția 1.
- B Funcția 2.
- C Căutare regresivă ("înapoi").
Selectare melodie pe CD. Vezi **Scanare posturi radio** (pagina 205). Vezi **Selecție melodie** (pagina 210).
- D Pornire/oprire și comandă volum.

- E Căutare progresivă ("înainte").
Selectare melodie pe CD. Vezi **Scanare posturi radio** (pagina 205). Vezi **Selecție melodie** (pagina 210).
- F Funcția 3.
- G Funcția 4.
- H Selectare meniu.

Descriere generală audio

- I Tastatura telefonică, posturile de radio presetate și tastatura pentru navigare. Vezi **Folosire telefon** (pagina 220). Vezi **Butoane presetare posturi radio** (pagina 206). Vezi **Pornire rapidă navigație** (pagina 182).
- J Ceas.
- K Anunturi despre trafic. Vezi **Control informații trafic** (pagina 207).
- L Săgeți de navigare.
- M Harta.
- N Informatii.
- O Indicatorul de încuiere a ușilor.
- P Interupător lumini avarie. Vezi **Lumini avarie** (pagina 45).
- Q Butonul de blocare a ușii. Vezi **Încuiere și descuiere** (pagina 30).
- R Sistemul de navigație.
- S Accesare/ieșire din meniu.
- T Meniu telefon. Vezi **Telefon** (pagina 218).
- U Selectare sursă audio auxiliară, USB și iPod. Vezi **Mufă intrare auxiliară** (pagina 86). Vezi **Mufă intrare auxiliară (AUX IN)** (pagina 215). Vezi **Conectivitate** (pagina 240).
- V Radio și selectare bandă de frecvență. Vezi **Operare audio** (pagina 205).
- W Scoatere CD. Vezi **CD player** (pagina 210).
- X Selectare CD. Vezi **CD player** (pagina 210).

Butoanele pentru funcții 1-4 sunt dependente de context și se modifică în funcție de modul unității audio curente. Descrierea funcțiilor este prezentată în partea de jos a ecranului afișajului.

Securitate sistem audio

COD SECURITATE

Fiecare unitate conține un cod unic necesar la activarea sistemului audio când acumulatorul vehiculului a fost deconectat și reconectat. Codul din 4 cifre este inclus în pachetul de informații pentru proprietar.

Dacă nu este disponibil codul de siguranță, vă rugăm să consultați dealerul.

Displayuri ceas și data audio

SETARE CEAS PE UNITATEA RADIO

Modificarea orei

Ceasul poate fi setat în orice moment în care sistemul se află în modul o oră sau contactul de pornire se află în poziția ACC sau ON.

Nota: Tipul 2 și 3: Ora poate fi fixată cu ajutorul butoanelor de oră și minut de pe ecran.

Pentru avansarea orei, apăsați butonul HOUR SET. Pentru avansarea minutelor, apăsați butonul MINUTE SET în timp ce ora se aprinde intermitent.

Nota: Tipul 5: Ora poate fi fixată cu ajutorul butonului pentru ceas de pe panoul de control al unității audio. **Vezi Descriere generală audio** (pagina 195).

Nota: Ora poate fi reglată cu butoanele direcționale pentru navigație de pe panoul de control al unității audio.

Tipul 1

- Apăsați butonul MENU.
- Rotiți MENU CONTROL pentru a selecta data/ora.
- Apăsați scurt butonul MENU pentru a introduce data/ora.
- Rotiți MENU CONTROL pentru a selecta ora fixată și pentru a o introduce.
- Rotiți MENU CONTROL pentru a regla orele.
- Apăsați butonul ÎNAPOI pentru a reveni în meniul anterior.
- Rotiți MENU CONTROL pentru a selecta minutul fixat și pentru a îl introduce.

- Rotiți MENU CONTROL pentru a regla minutele.
- Apăsați butonul MENU pentru a salva noile setări.

Tipul 2, 4 și 5

- Apăsați butonul MENU.
- Folosiți butoanele direcționale SUS și JOS pentru a selecta setările ceasului.
- Apăsați butonul OK sau butonul direcțional DREAPTA pentru a accesa setările ceasului.
- Folosiți butoanele direcționale SUS și JOS pentru a selecta ora fixată.
- Folosiți butoanele direcționale SUS și JOS pentru a regla orele.
- Folosiți butoanele direcționale DREAPTA și STÂNGA pentru a derula până la minute.
- Folosiți butoanele direcționale SUS și JOS pentru a regla minutele.
- Apăsați butonul OK pentru a salva noile setări.

Tipul 3

- Apăsați butonul MENU.
- Folosiți butoanele direcționale SUS și JOS pentru a selecta ceasul.
- Apăsați butonul OK sau butonul direcțional DREAPTA pentru a accesa meniul ceasului.
- Folosiți butoanele direcționale SUS și JOS pentru a selecta ora fixată.
- Folosiți butoanele direcționale SUS și JOS pentru a regla orele.
- Folosiți butoanele direcționale DREAPTA și STÂNGA pentru a derula până la minute.
- Folosiți butoanele direcționale SUS și JOS pentru a regla minutele.
- Apăsați butonul OK pentru a salva noile setări.

Displayuri ceas și data audio

Reglarea orei exacte

Puteți seta ora la începutul unei ore cu ajutorul acestei funcții.

- Apăsați butonul CLOCK timp de circa două secunde, până când se emite un semnal sonor. Ora curentă a ceasului se aprinde intermitent.
- Apăsați din nou butonul CLOCK și ora va fi reglată după cum urmează:

Exemplu

- ora setată curent între 12:01 și 12:29 se va modifica în ora 12:00 fix
- ora setată curent între 12:30 și 12:59 se va modifica în ora 1:00 fix.

Nota: *Dacă este întreruptă alimentarea cu tensiune a unității (dacă se arde siguranța sau este deconectată bateria vehiculului), ceasul trebuie setat din nou.*

Operare audio

CONTROL PORNIT/OPRIT

Apăsați butonul de pornire/oprire. Aceasta permite și utilizarea unității timp de o oră cu contactul decuplat.

Radioul se va opri automat după o oră.

BUTON SUNET

Aceasta vă permite să ajustați reglajele de sunet (de exemplu, tonurile de bas și tonurile înalte).

1. Apăsați butonul de sunet.
2. Folositi butoanele directionale sus si jos pentru a selecta reglajul necesar.
3. Folosiți butoanele direcționale stânga și dreapta pentru a face reglajul necesar. Afișajul indică nivelul selectat.
4. Apăsați butonul **OK** pentru a confirma noile reglaje.

BUTON LUNGIME DE BANDĂ

Apăsați butonul RADIO pentru a selecta una dintre benzile de unde disponibile.

Selectorul poate fi utilizat și pentru a reveni la recepția radio după ce ați ascultat o altă sursă.

Alternativ, apăsați butonul săgeată la stânga pentru a afișa benzile de unde disponibile. Derulați până la banda dorită și apăsați OK.

SCANARE POSTURI RADIO

Reglarea prin căutare

Selectați banda de frecvență și apăsați scurt unul dintre butoanele de căutare. Unitatea se va opri la primul post de radio pe care îl găsește în direcția de căutare alesă de dvs.

Reglarea manuală

Tipul 1

1. Apăsați butonul FM/AM și apoi MANUAL TUNE.
2. Folositi butoanele directionale stânga si dreapta pentru a parcurge banda de frecventa cu pasi mici, progresiv ("înainte") sau regresiv ("înapoi"), sau mentineti apasate aceste butoane pentru a o parcurge rapid, pâna când gasiti un post de radio pe care doriti sa îl ascultati.

Tipul 2

1. Apăsați butonul MENU.
2. Selectați modul RADIO și apoi MANUAL TUNE.
3. Folositi butoanele directionale stânga si dreapta pentru a parcurge banda de frecventa cu pasi mici, progresiv ("înainte") sau regresiv ("înapoi"), sau mentineti apasate aceste butoane pentru a o parcurge rapid, pâna când gasiti un post de radio pe care doriti sa îl ascultati.
4. Apăsați OK pentru a continua ascultarea postului de radio.

Tipul 3, 4 și 5

1. Apăsați butonul de funcții 2.
2. Folositi butoanele directionale stânga si dreapta pentru a parcurge banda de frecventa cu pasi mici, progresiv ("înainte") sau regresiv ("înapoi"), sau mentineti apasate aceste butoane pentru a o parcurge rapid, pâna când gasiti un post de radio pe care doriti sa îl ascultati.
3. Apăsați OK pentru a continua ascultarea postului de radio.

Operare audio

Reglarea prin scanare

Funcția SCAN vă permite să ascultați timp de câte 8 secunde fiecare post de radio detectat.

Tipul 1

1. Apăsați butonul FM/AM.
2. Apăsați scurt butonul SCAN/AS, iar radioul va căuta automat posturi în banda de frecvență selectată.
3. Apăsați scurt butonul SCAN/AS din nou pentru a continua să ascultați un post.

Tipul 2

1. Apăsați butonul MENU.
2. Selectați modul RADIO și apoi SCAN.
3. Folosiți butoanele de căutare pentru a scana progresiv ("înainte") sau regresiv ("înapoi") banda de frecvență selectată.
4. Apăsați OK pentru a continua ascultarea postului de radio.

Tipul 3, 4 și 5

1. Apăsați butonul de funcții 3.
2. Folosiți butoanele de căutare pentru a scana progresiv ("înainte") sau regresiv ("înapoi") banda de frecvență selectată.
3. Apăsați din nou butonul de funcții 3 sau OK pentru a continua ascultarea postului de radio.

BUTOANE PRESETARE POSTURI RADIO

Această funcție vă permite să memorați posturile de radio favorite, astfel încât acestea să poată fi accesate prin selectarea benzii de unde adecvate și apăsarea unui buton de presetare.

1. Selectați banda de unde.
2. Acordați radioul pe postul de radio dorit.
3. Țineți apăsat unul dintre butoanele de presetare. Vor apărea o bară de evoluție și un mesaj. Atunci când bara de evoluție ajunge la capăt, postul de radio a fost memorat. Sonorul unității audio va fi închis temporar, ca o confirmare.

Această procedură poate fi repetată pentru toate benzile de unde și butoanele de presetare.

Nota: Când conduceți în altă parte a țării, posturile de radio FM ce emit pe frecvențe alternative și sunt memorate pe butoanele de presetare pot fi actualizate pe frecvența și denumirea postului corecte pentru zona respectivă.

MEMORARE AUTOMATĂ

Nota: Aceasta va memora cele mai puternice semnale disponibile, fie din banda de frecvență AM, fie din FM, și va înlocui posturile de radio memorate anterior. De asemenea, poate fi folosită pentru memorarea manuală a posturilor de radio, la fel ca la celelalte benzi de frecvență.

Tipul 1

1. În modul RADIO, apăsați prelungit butonul SCAN/AS.
2. Când căutarea este terminată, sunetul este restabilit și cele mai puternice 6 posturi sunt memorate în grupul de posturi de radio prereglate din Autostore.

Tipul 2, 3, 4 și 5

1. Mențineți apăsat butonul de funcții 1 sau butonul RADIO.

Operare audio

2. Când căutarea este terminată, sunetul este restabilit și cele mai puternice 10 posturi sunt memorate în grupul de posturi de radio prereglate din Autostore.

CONTROL INFORMAȚII TRAFIC

Multe posturi de radio care emit în banda FM au un cod TP care indică faptul că acestea transmit informații ale programelor despre trafic.

Activarea anunțurilor despre trafic

Înainte de a putea recepționa anunțuri despre trafic, trebuie să apăsați butonul TA sau TRAFFIC. Un afișaj "TA" va apare pentru a arăta că funcția este activă.

Dacă deja ascultați un post de radio care difuzează anunțuri despre trafic, atunci "TP" va fi, de asemenea, afișat. În caz contrar, aparatul de radio va căuta un program despre trafic.

Când este difuzat anunțul despre trafic, acesta va întrerupe, în mod automat, programul obișnuit de radio sau redarea de pe CD, iar "Traffic announcement (TA)" va apare pe afișaj.

Dacă un post de radio care nu difuzează anunțuri despre trafic a fost selectat sau apelat folosind un buton pentru posturi prereglate, unitatea audio va rămâne pe postul respectiv, cu excepția cazurilor când TA sau TRAFFIC este dezactivat și apoi reactivat.

Nota: Dacă TA este activat și selectați un acord presetat sau manual pe un post care nu difuzează TA, nu vor fi recepționate anunțuri privind traficul.

Nota: Când ascultați un post fără TA și dezactivați și reactivați TA, se va realiza o căutare TP.

Volumul anunțurilor despre trafic

Anunțurile despre trafic întrerup transmisiunile obișnuite la un nivel minim prereglat care este, de obicei, mai tare decât nivelul volumului de ascultare normală.

Pentru modificarea volumului prereglat:

- Folosiți butonul de volum pentru a face reglajul necesar în timpul unui anunț TA care este recepționat. Afișajul va arăta nivelul selectat.

Încheierea anunțurilor despre trafic

Unitatea audio va reveni la funcționarea normală la sfârșitul fiecărui anunț despre trafic. Pentru a încheia anunțul înainte de sfârșitul acestuia, apăsați TA sau TRAFFIC în timpul anunțului.

Nota: Dacă apăsați TA sau TRAFFIC în oricare alt moment, aceasta va dezactiva toate anunțurile despre trafic.

Meniuri audio

CONTROL AUTOMAT VOLUM

Acolo unde este disponibilă, comanda de volum automată (AVC) reglează nivelul volumului pentru a compensa zgomotul motorului și pe cel produs de trafic.

1. Apăsați butonul MENU și selectați AUDIO.
2. Selectați AVC LEVEL sau ADAPTIVE VOL.
3. Folosiți butonul direcțional stânga sau dreapta pentru reglarea nivelului.
4. Apăsați butonul OK pentru a confirma alegerea dvs.
5. Apăsați butonul MENU pentru a reveni.

PROCESOR DE SUNET DIGITAL (DSP)

DSP a ocupării vehiculului

Această funcție ține cont de diferențele de distanță de la diferitele difuzoare din vehicul până la fiecare scaun. Selectați poziția de așezare pentru care semnalul audio urmează să fie intensificat în mod corect.

Egalizor DSP

Selectați categoria de muzică care se potrivește cel mai bine cu preferința dvs. de audiție. Semnalul de ieșire audio se va modifica pentru a accentua stilul specific de muzică ales.

Modificarea reglajelor DSP

1. Apăsați butonul MENU.
2. Selectați AUDIO sau AUDIO SETTINGS.
3. Derulați până la funcția DSP necesară.
4. Folosiți butoanele direcționale sus și jos pentru a selecta reglajul necesar.

5. Apăsați butonul OK pentru a confirma alegerea dvs.
6. Apăsați butonul MENU pentru a reveni.

EMISIUNI DE ȘTIRI

Unele unități audio întrerup recepția normală pentru a difuza buletine de știri de la posturi de radio care emit în banda de frecvență FM sau de la sisteme de transmisie date digitale prin radio (RDS) și posturi din alte rețele asociate (EON), în același mod în care sunt transmise informațiile despre trafic.

În timpul difuzării știrilor, afișajul va indica existența unui anunț care este recepționat. Știrile din cadrul întreruperilor de program sunt difuzate la același nivel prereglat de volum ca și anunțurile despre trafic.

1. Apăsați butonul MENU.
2. Selectați AUDIO sau AUDIO SETTINGS.
3. Derulați până la NEWS și porniți sau opriți cu butonul OK.
4. Apăsați butonul MENU pentru a reveni.

FRECVENȚE ALTERNATIVE

Multe posturi de radio care emit în banda de unde FM au un cod de identificare a programului (PI), ce poate fi recunoscut de unitățile audio.

Dacă radioul are funcția de căutare AF (frecvențe alternative) activată și vă deplasați între o zonă de emisie și alta, această funcție va căuta și, dacă îl va găsi, va comuta la un semnal de emisie mai puternic.

Înșă, în anumite condiții, căutarea AF poate perturba temporar recepția normală.

Meniuri audio

Când este selectată această funcție, unitatea evaluează permanent puterea semnalului și, dacă este disponibil un semnal mai puternic, va comuta la acesta. Aceasta trece în modul silențios în timp ce verifică o listă de frecvențe alternative și, dacă este cazul, va căuta în banda de unde selectată o frecvență alternativă valabilă.

Aceasta va restabili recepția radio atunci când găsește o frecvență alternativă; dacă nu găsește o frecvență alternativă, unitatea va reveni la frecvența memorată.

Când este selectată această funcție, pe afișaj se indică „AF”.

1. Apăsați butonul MENU.
2. Selectați AUDIO sau AUDIO MENU.
3. Derulați până la ALTERNAT FREQ. sau ALTERNATIVE FREQ. și activați sau dezactivați funcția cu butonul OK.
4. Apăsați butonul MENU pentru a reveni.

MOD REGIONAL (REG)

Modul regional (REG) controlează comportarea în timpul comutării frecvențelor audio (AF) între rețelele asociate din punct de vedere regional ale unui emițător-sursă. Un emițător poate transmite într-o rețea destul de mare peste o suprafață întinsă a țării. În diferite perioade ale zilei, această rețea mare poate fi divizată în mai multe rețele regionale mai mici, centrate, în mod obișnuit, în mari orașe sau municipii. Atunci când rețeaua nu este divizată în variante regionale, întreaga rețea transmite același program.

Modul regional ON: Acesta previne comutările "aleatoare" de frecvență audio (AF) atunci când rețele regionale învecinate nu transmit același program.

Mod regional OFF: Acesta permite o arie de acoperire mai largă dacă rețelele regionale învecinate transmit același program, dar pot cauza comutări "aleatoare" de AF în caz contrar.

1. Apăsați butonul MENU.
2. Selectați AUDIO sau AUDIO SETTINGS.
3. Derulați până la RDS REGIONAL și porniți sau opriți cu butonul OK.
4. Apăsați butonul MENU pentru a reveni.

CD player

REDARE CD

Nota: În cursul redării, afișajul indică discul, piesa și timpul scurs de la începutul piesei.

În timpul recepției radio, apăsați o dată butonul CD pentru a iniția redarea CD-ului.

Redarea va începe imediat după încărcarea unui disc.

SELECȚIE MELODIE

- Apăsați o dată butonul de căutare progresivă ("înainte") pentru a ajunge la melodia următoare sau apăsați-l în mod repetat pentru a avea acces la melodiile următoare.
- Apăsați o dată butonul de căutare regresivă ("înapoi") pentru a reda din nou melodia curentă. Dacă butonul este apăsat în interval de două secunde de la începerea unei melodii, atunci va fi selectată melodia precedentă.
- Apăsați în mod repetat butonul de căutare regresivă pentru a selecta melodiile precedente.

Tipul 2, 3, 4 și 5

- Apăsați butoanele direcționale sus/jos, și folosind butonul OK, selectați melodia solicitată.

Tipul 3, 4 și 5

Numărul melodiei dorite poate fi introdus folosind tastatura numerică. Tastați numărul melodiei dorite până acesta este complet (de exemplu, 1 apoi 2 pentru melodia 12), sau tastați numărul și apăsați direct OK.

REPEDE ÎNAINTE/ÎNAPOI

Țineți apăsat butonul de căutare în jos sau în sus pentru a căuta înapoi sau înainte printre piesele de pe disc.

ALEATOR

Funcția de redarea aleatoare a melodiilor, cunoscută și sub numele de redare aleatoare, redă toate melodiile de pe CD în ordine aleatoare.

Tipul 1

1. Apăsați butonul SHUFFLE în modul CD.

Când este redat un CD cu fișiere MP3, opțiunile includ SHUFFLE pentru întreg CD-ul sau redarea în ordine aleatoare a tuturor melodiilor din dosar.

Tipul 2

1. Apăsați butonul MENU și selectați CD MODE.
2. Selectați SHUFFLE, care apoi activează funcția pentru a fi pornită sau oprită.

Când este redat un CD cu fișiere MP3, opțiunile includ SHUFFLE pentru întreg CD-ul sau redarea în ordine aleatoare a tuturor melodiilor din dosar.

Tipul 3, 4 și 5

Apăsați butonul de funcții 2.

Nota: Când este redat un CD cu fișiere MP3, opțiunile includ SHUFFLE pentru întreg CD-ul sau redarea în ordine aleatoare a tuturor melodiilor din dosar. Apăsarea repetată a butonului de funcții 2 va alterna aceste opțiuni.

Folosiți butonul de căutare progresivă ("înainte") sau regresivă ("înapoi") pentru a selecta melodia următoare pentru redare aleatoare, dacă este necesar.

CD player

REPETARE MELODII CD

Tipul 1

1. Apăsați butonul REPEAT în modul CD.

Când este redat un CD cu fișiere MP3, opțiunile includ REPEAT pentru melodie sau repetarea tuturor melodiile din dosar.

Tipul 2

1. Apăsați butonul MENU și selectați CD MODE.
2. Selectați REPEAT, care apoi activează funcția pentru a fi pornită sau oprită. Melodia va fi redată din nou imediat după ce s-a terminat.

Când este redat un CD cu fișiere MP3, opțiunile includ REPEAT pentru melodie sau repetarea tuturor melodiile din dosar.

Tipul 3, 4 și 5

Apăsați butonul de funcții 1.

Când este redat un CD cu fișiere MP3, opțiunile includ REPEAT pentru melodie sau repetarea tuturor melodiile din dosar. Apăsarea repetată a butonului de funcții 1 va alterna aceste opțiuni.

SCANARE MELODII CD

Funcția SCAN vă permite o preauditiție a fiecărei melodii timp de aproximativ 8 secunde.

Tipul 1

1. Apăsați CD/AUX pentru a selecta CD MODE.
2. Apăsați scurt butonul SCAN/AS pentru a activa scanarea CD.
3. Apăsați scurt din nou butonul SCAN/AS pentru a continua audiția piesei.

Tipul 2

Sunt posibile diferite moduri de scanare, în funcție de tipul CD-ului care este redat momentan.

1. Apăsați butonul MENU și selectați CD MODE.
2. Selectați SCAN, care apoi activează funcția pentru a fi pornită sau oprită.

Nota: Când este redat un CD cu fișiere MP3, opțiunile includ SCAN pentru CD sau doar pentru melodiile din dosar.

3. Apăsați butonul OK pentru a opri scanarea.

Tipul 3, 4 și 5

1. Apăsați butonul de funcții 3.

Nota: Când este redat un CD cu fișiere MP3, opțiunile includ SCAN pentru CD sau doar pentru melodiile din dosar. Apăsarea repetată a butonului de funcții 3 va alterna aceste opțiuni.

2. Apăsați din nou butonul de funcții 3 pentru a opri scanarea.

REDARE FIȘIER MP3

MP3 (MPEG 1 Audio Layer-3) este o tehnologie și un format standard de comprimare a datelor audio. Acesta permite o utilizare mai eficientă a mediilor de stocare.

Puteți reda fișiere MP3 înregistrate pe CD-ROM-uri, CD-R-uri și CD-RW-uri. Discul trebuie să fie în formatul ISO 9660 nivel 1 sau nivel 2 sau în format extins Joliet sau Romeo. Puteți utiliza, de asemenea, un disc înregistrat în sesiuni multiple.

Formatul ISO 9660

Acesta este cel mai uzual standard internațional pentru formatul logic al fișierelor și folderelor de pe un CD-ROM.

CD player

Există mai multe niveluri de specificație. În nivelul 1, numele fișierelor trebuie să fie în format 8.3 (maximum 8 caractere ale numelui, maximum 3 caractere ale extensiei „.MP3”) și scris cu majuscule.

Numele folderelor pot fi alcătuite din maximum 8 caractere. Nu pot exista mai mult de 8 niveluri ale structurii de foldere (arbori). Specificațiile de nivel 2 permit nume de fișiere de până la 31 de caractere.

Fiecare folder poate avea până la 8 arbori.

Pentru formatul de extensie Joliet sau Romeo, vă rugăm să luați în considerare aceste restricții atunci când configurați software-ul de inscripționare CD.

Sesiune multiplă

Aceasta este o metodă de inscripționare ce permite adăugarea de date cu ajutorul metodei Track-At-Once (inscripționare continuă).

CD-urile obișnuite încep cu o zonă de control CD denumită Lead-in și se încheie cu o zonă denumită Lead-out. Un CD Sesiune multiplă este cu CD cu mai multe sesiuni, fiecare segment dintre Lead-in și Lead-out fiind considerat o sesiune individuală.

- CD-Extra: Formatul care inscripționează partea audio (date CD audio) ca piese în sesiunea 1 și datele ca piese în sesiunea 2.
- CD mixt: În acest format, datele sunt înregistrate ca piesa 1, iar materialul audio (date CD audio) este înregistrat ca piesa 2.

Formatele de fișiere

- Pentru alte formate decât ISO 9660 nivel 1 și nivel 2, este posibil ca numele folderelor sau fișierelor să nu fie afișate corect.
- Atunci când le denumiți, nu uitați să adăugați extensia „.MP3” la numele fișierului.
- Dacă adăugați extensia „.MP3” la un alt tip de fișier decât MP3, unitatea nu poate recunoaște corect fișierul și va genera interferențe aleatorii, care vă pot defecta difuzoarele.
- Următoarele tipuri de discuri necesită mai mult timp pentru inițierea redării.
 - un disc inscripționat cu o structură de foldere complicată.
 - un disc inscripționat în format Multi Session (sesiuni multiple).
 - un disc nefinalizat pe care se mai pot adăuga date.

Redarea unui disc cu sesiuni multiple

Atunci când prima piesă a primei sesiuni include date CD audio

Sunt redade numai datele CD audio din prima sesiune. Datele CD non-audio/informațiile despre fișiere MP3 (număr piesă, durată etc.) sunt afișate fără sonor.

Când prima piesă a primei sesiuni include date CD non-audio

- Dacă pe disc se află un fișier MP3, vor fi redade doar fișierele MP3, celelalte date fiind omise. (Datele CD audio nu sunt recunoscute.)
- Dacă nu se află niciun fișier MP3 pe disc, nu se redă nimic. (Datele CD audio nu sunt recunoscute.)

CD player

Ordinea de redare a fișierelor MP3

Ordinea de redare a folderelor și fișierelor este cea prezentată.

Nota: *Un folder care nu conține un fișier MP3 este omis.*

Recomandare pentru redare: Pentru a specifica o anumită ordine de redare, înainte de numele folderului sau al fișierului, introduceți numărul de ordine (de ex. „01”, „02” etc.), apoi inscripționați conținutul pe disc. (Ordinea diferă în funcție de software-ul de inscripționare.)

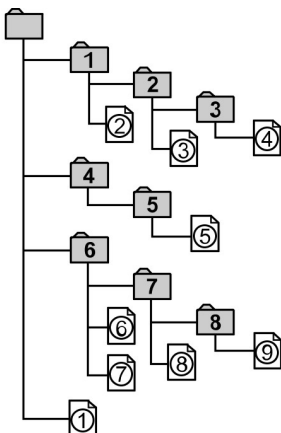

E104206

Eticheta ID3 versiunea 2

Atunci când este redat un fișier MP3 ce conține o etichetă ID3 ver.2, au loc următoarele:

- La omiterea unei porțiuni a etichetei ID3 ver.2 (de la începutul piesei), sunetul nu este redat. Timpul între piese se modifică în funcție de capacitatea etichetei ID3 ver.2. Exemplu: La 64 kbiți, acesta este de circa 2 secunde (cu RealJukebox).
- Timpul de redare scurs afișat la omiterea unei porțiuni a etichetei ID3 ver.2 este inexact. Pentru fișierele MP3 cu o rată de transfer diferită de 128 kbps, timpul nu este afișat exact în cursul redării.
- Când se creează un fișier MP3 cu un software de conversie MP3 (de ex. RealJukebox - marcă comercială înregistrată a RealNetworks Inc), eticheta ID3 ver.2 va fi inscripționată automat.

Parcurerea fișierelor MP3

Piese în format MP3 pot fi inscripționate pe CD în mai multe moduri. Pot fi incluse integral în directorul rădăcină, ca un CD audio obișnuit, sau pot fi incluse în foldere care reprezintă, de exemplu, un album, un artist sau un gen.

Ordinea normală de redare a CD-urilor cu mai multe foldere presupune redarea, mai întâi, a pieselor din folderul rădăcină (nivelul superior), urmată de redarea pieselor din folderul/folderele din folderul rădăcină, după care se trece la cel de-al doilea folder și așa mai departe.

- Apăsăți butonul săgeată în sus sau în jos pentru a accesa lista de piese.
- Parcurgeți structura utilizând butoanele săgeată pentru a selecta un alt folder sau o altă piesă (fișier).
- Apăsăți OK pentru a selecta o piesă evidențiată.

OPȚIUNI DISPLAY MP3

Nota: În cazul unităților de tip 1 poate fi necesar să apăsați de mai multe ori butonul INFO, pentru a afișa toate informațiile disponibile despre piese.

Când este redat un disc MP3, pot fi afișate anumite informații codificate pentru fiecare piesă. În general, aceste informații includ:

- Numele fișierului
- Numele folderului
- Informații ID3, care pot fi numele albumului sau numele artistului

În mod normal, unitatea va indica numele fișierului redat. Pentru a selecta una dintre celelalte informații:

- Apăsați butonul INFO.

Opțiunile de afișare a textului de pe CD

În momentul redării unui disc audio cu text de CD, pot fi afișate informații codificate limitate pentru fiecare piesă. În general, aceste informații includ:

- Numele discului
- Numele artistului
- Numele piesei

Aceste opțiuni de afișare sunt selectate la fel ca în cazul afișajelor MP3.

SFÂRȘIT REDARE CD

Pentru a relua recepția radio pentru toate unitățile:

- Apăsați butonul RADIO.

Nota: CD-ul nu va fi scos, ci se va opri la momentul în care recepția radio a fost reluată.

Pentru a relua redarea CD-ului, apăsați din nou butonul CD.

Mufă intrare auxiliară (AUX IN)

Nota: Pentru o funcționare optimă când folosiți orice aparat auxiliar, reglați destul de tare volumul acestui aparat. Aceasta va reduce interferența audio atunci când alimentați aparatul de la priza vehiculului.

Când este prevăzută, mufa de intrare auxiliară (AUX IN) permite ca un aparat auxiliar, ca de exemplu, un MP3 player, să fie conectat în sistemul audio al vehiculului. Semnalul de ieșire poate fi redat prin difuzoarele vehiculului.

Pentru conectarea unui aparat auxiliar, folosiți un conector obișnuit cu jack audio de 3,5 mm pe care îl introduceți în mufa AUX IN.

Selectați intrarea auxiliară cu butonul AUX și semnalul redat va fi auzit la difuzoarele vehiculului. LINE IN sau LINE IN ACTIVE va apare pe afișajul unității audio a vehiculului. Volumul, tonurile înalte și basul pot fi reglate la unitatea audio a vehiculului în modul obișnuit.

Butoanele unității audio a vehiculului pot fi folosite și pentru a reveni la redarea de la această unitate, în timp ce aparatul auxiliar rămâne conectat.

Întreținere sistem audio

ANTENĂ

Antena radio este montată pe pavilionul vehiculului, deasupra oglinzii retrovizoare interioare. Aceasta este fixă, neputând fi ridicată și coborâtă; cu toate acestea, ansamblul poate fi demontat prin deșurubarea din bază.

ATENȚIONARE



Pentru a se preveni deteriorarea antenei, demontați-o la intrarea într-o spălătorie auto sau la trecerea pe sub obstacole aflate la mică distanță față de sol.

Probleme sistem audio

Afișaj unitate audio	Remediere
PLEASE CHECK CD	Mesaj de eroare general pentru defecțiuni referitoare la CD, cum ar fi necitirea CD-ului, introducerea unui CD de date, etc. Asigurați-vă că discul este introdus corect, cu fața în sus. Curățați CD-ul și încercați din nou sau înlocuiți-l cu altul cu muzică cunoscută. Dacă eroarea persistă, contactați dealerul FORD.
CD DRIVE MALFUNCTION	Mesaj de eroare general pentru defecțiuni referitoare la CD, cum ar fi posibila defectare a mecanismului.
CD DRIVE HIGH TEMP	Temperatură ambiantă prea ridicată – unitatea nu va funcționa până nu se răcește.
IPOD ERROR READING DEVICE	Mesaj de eroare general pentru defecțiuni referitoare la iPod, cum ar fi necitirea datelor. Asigurați-vă că iPod-ul este introdus corect. Dacă eroarea persistă, contactați dealerul.

Telefon

INFORMATII GENERALE

ATENTIONARE

 Utilizarea sistemului cu motorul oprit va duce la consumarea bateriei.

În acest paragraf sunt descrise funcțiile și caracteristicile sistemului "mâini libere" al telefonului mobil cu Bluetooth.

Telefonul mobil cu Bluetooth face parte din sistem și asigură interacțiunea cu sistemul audio sau de navigare și cu telefonul dumneavoastră mobil. Vă permite să utilizați sistemul audio sau de navigare pentru a efectua și a recepționa apeluri fără a fi nevoie să folosiți telefonul dumneavoastră mobil.

Compatibilitatea telefoanelor

ATENTIONARE

 În lipsa unui consens, producătorii de telefoane mobile pot implementa diverse profiluri în dispozitivele lor cu Bluetooth. Din acest motiv, poate apărea o incompatibilitate între telefon și sistemul hands-free, care, în unele cazuri, poate reduce semnificativ performanța sistemului. Pentru evitarea acestei situații, trebuie folosite numai telefoane recomandate.

Pentru informații complete, vă rugăm să vizitați site-ul web www.ford-mobile-connectivity.com.

SETARE TELEFON

Agenda telefonică

După pornire, accesul la lista din agenda telefonică poate fi întârziat timp de câteva minute, în funcție de mărimea acesteia.

Categoriile din agenda telefonică

În funcție de intrarea accesată în agenda dvs. telefonică, pot fi afișate diferite categorii în unitatea audio.

De exemplu:

M	Mobil
B	Birou
A	Acasă
F	Fax

Nota: Este posibil ca intrările să fie afișate fără un accesoriu de categorie.

Categoria poate fi de asemenea indicată sub forma unei pictograme:



Telefon



Mobil



Acasă



Birou



Fax

Transformarea unui telefon în telefon activ

La prima utilizare a sistemului, niciun telefon nu este conectat la sistem.

Telefon cu Bluetooth

După asocierea unui telefon cu Bluetooth la sistem, acesta devine telefonul activ. Pentru informații suplimentare, consultați meniul telefonului.

Telefon

Selectați telefonul din meniul de telefoane active.

La repunerea contactului și la repornirea radioului sau a unității de navigare, sistemul va prelua ultimul telefon activ.

Nota: *În unele situații, este necesară și confirmarea pe telefon a conexiunii Bluetooth.*

Asocierea unui alt telefon cu Bluetooth

Asociați un nou telefon cu Bluetooth conform cerințelor de realizare a unei conexiuni Bluetooth.

Telefoanele stocate în sistem sunt accesibile prin utilizarea listei de telefoane din unitatea audio.

Nota: *Se pot asocia maximum șase telefoane. Dacă cele șase dispozitive cu Bluetooth au fost deja asociate, pentru a asocia un alt dispozitiv, este necesară dezasocierea unuia dintre ele.*

SETARE BLUETOOTH

Înainte de a utiliza telefonul din vehicul, acesta trebuie conectat la sistemul telefonic al vehiculului.

Manipularea telefoanelor

La sistemul vehiculului pot fi conectate până la șase dispozitive Bluetooth.

Nota: *Dacă primiți un apel atunci când telefonul folosit este selectat ca noul telefon activ, apelul va fi transferat la sistemul audio al vehiculului.*

Nota: *Chiar dacă este conectat la sistemul autovehiculului, telefonul dumneavoastră poate fi folosit ca de obicei.*

Cerințe pentru conectarea prin Bluetooth

Trebuie îndeplinite următoarele condiții înainte de a conecta telefonul prin Bluetooth.

1. Caracteristica Bluetooth trebuie să fie activată în telefon și în unitatea audio. Asigurați-vă că opțiunea Bluetooth din mediul unității audio este setată pe **ON**. Pentru mai multe informații despre setările telefonului, consultați instrucțiunile de utilizare ale acestuia.
2. Căutați **Ford Audio** în meniul Bluetooth al telefonului dvs. și selectați această opțiune.
3. Cu ajutorul tastaturii telefonului, introduceți numărul de cod de pe afișajul vehiculului. Dacă pe afișaj nu apare niciun număr de cod, introduceți, cu ajutorul tastaturii telefonului, codul PIN 0000 al Bluetooth. Acum introduceți codul PIN Bluetooth de pe afișajul vehiculului.
4. Dacă telefonul mobil vă solicită să autorizați conexiunea automată, selectați **YES**.

Nota: *Dacă unitatea audio este oprită, convorbirea telefonică va fi întreruptă. Convorbirea va continua dacă motorul este oprit.*

Telefon

CONTROL TELEFON

Telecomandă

Buton de acceptare și respingere a apelurilor

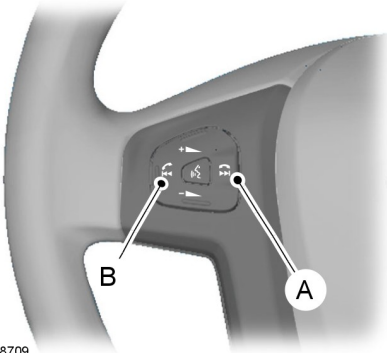

E138709

- A Refuzare apel
- B Acceptarea apelului

Apelurile primite pot fi acceptate printr-o singură apăsare a butonului de preluare apel. Apăsați butonul de refuzare apel pentru a încheia convorbirea sau pentru a refuza apelul primit.

FOLOSIRE TELEFON

Nota: Puteți ieși din meniul telefonului prin apăsarea oricărui buton pentru sursă **CD**, **RADIO** sau **AUX**.

Nota: Când vi se indică acest lucru, se pot folosi butoanele de căutare sus și căutare jos fie de pe volan, fie de pe unitatea audio.

În acest capitol sunt descrise funcțiile telefonice ale unității audio.

Trebuie să existe un telefon activ.

Chiar dacă este conectat la unitatea audio, telefonul dumneavoastră poate fi utilizat în modul obișnuit.

Efectuarea unui apel

Formarea unui număr prin comandă vocală

Numerele de telefon pot fi formate prin comandă vocală. Vezi **Comenzi telefon** (pagina 232).

Formarea unui număr cu ajutorul agendei

Puteți accesa agenda telefonică prin Bluetooth. Înregistrările vor apărea pe ecranul unității.

1. Apăsați butonul **PHONE**.
2. Apăsați butoanele direcționale sus/jos până **PHONEBOOK** apare pe afișaj.
3. Apasati butonul **OK**.

Nota: De asemenea, puteți folosi tastatura telefonică pentru a selecta prima literă a numelui pe care îl căutați. Apăsați în mod repetat numărul care corespunde literei până când litera necesară este afișată.

4. Apăsați butoanele săgeată sus/jos pentru a selecta numărul de telefon dorit.

Nota: Mențineți apăsată butoanele direcționale sus/jos pentru a căuta înainte și înapoi prin agenda telefonică.

5. Apăsați butonul **OK** pentru a forma numărul de telefon selectat.

Formarea unui număr de la tastatura telefonică

Dacă aveți o unitate audio cu tastatură telefonică (tastele de la 0 la 9, * și #):

1. Apăsați butonul **PHONE**.
2. Apăsați butoanele direcționale sus/jos până **DIAL NUMBER** apare pe afișaj.
3. Apasati butonul **OK**.

Telefon

4. Formați numărul folosind tastatura telefonică de pe unitatea audio.
5. Apasati butonul **OK**.

Nota: Dacă introduceți o cifră incorectă în timp ce introduceți un număr de telefon, apăsați butonul de funcții 3 pentru a șterge ultima cifră. Dacă țineți apăsat, va fi șters întregul șir de cifre.

Țineți apăsat 0 pentru a introduce +.

Încheierea unui apel

Apelurile pot fi încheiate prin:

- Apăsarea butonului de respingere a apelurilor.
- Apăsați butonul **OK**.
- Apăsarea butonului de funcții 4.

Reapelarea unui număr

1. Apăsați **PHONE** sau butonul de preluare a apelurilor.
2. Apasati butoanele directionale sus/jos până **CALL LISTS** apare pe afișaj.
3. Apasati butonul **OK**.

Nota: Dacă telefonul activ nu dispune de o listă de apeluri efectuate, puteți reapela ultimul număr de apel efectuat/ultima înregistrare.

4. Apăsați butoanele sus/jos pentru a selecta lista de apeluri dorită.
5. Apasati butonul **OK**.
6. Apăsați butoanele sus/jos pentru a selecta numărul de telefon dorit.
7. Apasati butonul **OK**.

Reapelarea ultimului număr apelat

1. Apăsați **PHONE** sau butonul de preluare a apelurilor.
2. Apăsați butoanele direcționale sus/jos până **REDIAL** apare pe afișaj.
3. Apasati butonul **OK**.

Recepționarea unui apel

Acceptarea unui apel

Apelurile primite pot fi acceptate prin apăsarea butonului de preluare a apelurilor sau a butonului **OK**.

Respingerea unui apel

Apelurile primite pot fi respinse prin:

- Apăsarea butonului de respingere a apelurilor sau
- Apăsarea butonului direcțional jos pentru a evidenția **REJECT**, urmată de apăsarea butonului **OK**.

Recepționarea unui al doilea apel

Nota: Funcția de primire a unui al doilea apel trebuie să fie activată pe telefonul dumneavoastră.

Dacă recepționați un al doilea apel în timp ce vă aflați într-o convorbire, va fi emis un bip și veți putea încheia convorbirea în curs și accepta apelul recepționat.

Acceptarea unui al doilea apel

Nota: Primul apel primit va fi întrerupt și înlocuit de al doilea apel primit.

Apelurile primite după primul apel pot fi acceptate prin apăsarea butonului de preluare a apelurilor de pe volan, a butonului **PHONE** sau prin apăsarea butonului **OK** de la unitatea audio.

Respingerea unui al doilea apel

Apelurile primite după primul apel pot fi respinse prin:

- Apăsarea butonului de respingere a apelurilor.
- Apăsarea butonului direcțional jos pentru a evidenția **REJECT**, urmată de apăsarea butonului **OK**.
- Apăsarea butonului de funcții 4.

Dezactivarea microfonului

Nota: În timpul unui apel, puteți dezactiva microfonul. Atunci când este dezactivat, pe ecran va apărea un mesaj de confirmare.

Apăsați butonul de funcții 1. Apăsați din nou butonul pentru a dezactiva această funcție.

Schimbarea telefonului activ

Nota: Telefoanele trebuie să fie asociate la sistem înainte de a putea fi activate.

Nota: După asocierea unui telefon la sistem, acesta devine telefonul activ.

1. Apăsați butonul **PHONE**.
2. Apăsați butoanele direcționale sus/jos până **SELECT PHONE** apare pe afișaj.
3. Apasați butonul **OK**.
4. Parcurgeți diferitele telefoane memorate utilizând butoanele sus/jos pentru a afișa telefoanele asociate.
5. Apăsați butonul **OK** pentru a selecta telefonul care va deveni telefonul activ.

Anularea asocierii unui telefon

Un telefon asociat poate fi șters din sistem oricând, dacă nu există o convorbire în curs.

1. Apăsați butonul **PHONE**.
2. Apăsați butoanele direcționale sus/jos până **SELECT PHONE** apare pe afișaj.
3. Apasați butonul **OK**.
4. Apăsați butoanele sus/jos pentru a evidenția telefonul de care aveți nevoie.
5. Apăsați butonul de funcții 1.

Control vocal

PRINCIPIU DE OPERARE

ATENȚIONARE

 Utilizarea sistemului cu motorul oprit va duce la consumarea bateriei.

Recunoașterea vocală permite funcționarea sistemului fără ca atenția dumneavoastră să fie distrasă de la drum pentru a modifica setările sau pentru a primi răspunsuri de la sistem.

Ori de câte ori roștiți una dintre comenzile definite cu sistemul activ, sistemul de recunoaștere vocală transformă comanda dumneavoastră într-un semnal de control pentru sistem. Înregistrările dumneavoastră sunt sub formă de dialoguri sau comenzi. Sunteți asistat prin anunțuri sau întrebări.

Vă rugăm să vă familiarizați cu funcțiile sistemului înainte de a utiliza funcția de recunoaștere vocală.

Comenzile acceptate

Prin intermediul sistemului de comandă vocală puteți controla următoarele funcții ale vehiculului:

- Telefon cu Bluetooth
- radioul
- CD playerul
- aparat extern (USB)
- aparat extern (iPod)
- aparat extern (Line in)
- aparat extern (Bluetooth)
- comandă automată climatizare

Reacția sistemului

Pe măsură ce se desfășoară o sesiune vocală, sistemul va răspunde printr-un bip de fiecare dată când este gata să continue.

Nu încercați să îi dați o comandă dacă nu ați auzit bipul. Sistemul de comandă vocală va repeta fiecare comandă rostită.

Dacă nu sunteți sigur asupra modului de continuare, roștiți „HELP” pentru asistență sau „CANCEL” dacă nu doriți să continuați.

Funcția „HELP” oferă doar un subset de comenzi vocale disponibile. Explicațiile detaliate ale tuturor comenzilor posibile se găsesc pe paginile următoare.

Comenzile vocale

Toate comenzile vocale vor fi rostite pe un ton normal, ca și cum ați vorbi cu un pasager sau la telefon. Intensitatea dumneavoastră vocală va depinde de intensitatea zgomotului din jur, din interiorul sau din afara vehiculului, dar nu strigați.

FOLOSIRE CONTROL VOCAL

Funcționarea sistemului

Ordinea și conținutul comenzilor vocale sunt indicate în următoarele liste. Tabelele prezintă ordinea comenzilor vocale ale utilizatorului și răspunsurile sistemului pentru fiecare funcție disponibilă.

<> indică un număr sau o etichetă de nume stocată ce trebuie introdus(ă) de către utilizator.

Comenzile rapide

Există câteva comenzi rapide pentru comenzile vocale, cu ajutorul cărora puteți controla câteva funcții ale vehiculului fără să fie nevoie să urmați meniul de comandă complet. Acestea sunt:

- telefon: „MOBILE NAME”, „DIAL NUMBER”, „DIAL NAME” și „REDIAL”
- CD player/magazie de CD-uri: „DISC” și „TRACK”

Control vocal

- control automat climatizare: "TEMPERATURE", "AUTO MODE", "DEFROSTING/DEMISTING ON" și "DEFROSTING/DEMISTING OFF"
- radio: „TUNE NAME”
- dispozitiv extern (USB): "TRACK"
- dispozitiv extern (iPod): "TRACK"

Inițierea comunicării cu sistemul

Înainte de a putea să începeți comunicarea cu sistemul, în primul rând, trebuie să apăsați butonul. **VOICE** pentru fiecare operațiune și să așteptați până ce sistemul vă răspunde printr-un sunet ("bip"). Vezi **Control vocal** (pagina 38).

Apăsați din nou butonul, pentru a anula sesiunea vocală.

Eticheta de nume

Funcționalitatea etichetă de nume poate accepta funcțiile telefonice, audio și de navigare utilizând funcția „STORE NAME”. Puteți atribui etichete de nume unor elemente, cum ar fi posturile de radio preferate sau contactele telefonice personale. Vezi **Comenzi audio** (pagina 224). Vezi **Comenzi telefon** (pagina 232).

- Memorați maximum 20 de etichete de nume per funcție.
- Durata medie de înregistrare pentru fiecare etichetă de nume este de aproximativ 2-3 secunde.

COMENZI AUDIO

CD playerul

Puteți controla redarea prin comandă vocală.

Prezentare generală

Prezentarea generală de mai jos arată comenzile vocale disponibile. Listele de mai jos vă vor oferi mai multe informații despre meniul complet de comenzi în exemplele selectate.

„CD PLAYER”
„HELP”
„PLAY”
„TRACK”*
„SHUFFLE ALL”
„SHUFFLE FOLDER”**
„SHUFFLE OFF”
„REPEAT FOLDER”**

Control vocal

„CD PLAYER”
„REPEAT TRACK”
„REPEAT OFF”

* Poate fi folosită ca scurtătură.

** Opțiune disponibilă numai dacă CD-ul conține fișiere audio MP3 sau WMA.

Piesă

Puteți alege o anumită piesă de pe CD.

Trepte	Utilizatorul spune	Sistemul răspunde
1	„CD PLAYER”	„CD PLAYER”
2	„TRACK”*	„TRACK NUMBER PLEASE”
3	„<un număr între 1 și 99>”**	„<număr> TRACK”

* Poate fi folosită ca scurtătură.

** În plus, numerele pot fi rostite ca maximum patru cifre distincte (de exemplu, „2”, „4”, „5” pentru piesa 245)

Aleatoriu toate

Setează redarea aleatorie.

Trepte	Utilizatorul spune	Sistemul răspunde
1	„CD PLAYER”	„CD PLAYER”
2	„SHUFFLE ALL”	

Radioul

Comenzile vocale pentru radio susțin funcționalitatea radioului și, cu ajutorul lor, puteți să acordați posturile de radio prin comandă vocală.

Prezentare generală

Prezentarea generală de mai jos arată comenzile vocale disponibile. În listele de mai jos veți găsi informații suplimentare privind meniul complet de comenzi.

Control vocal

„RADIO”
„HELP”
„AM”
„FM”
„TUNE NAME”*
„DELETE NAME“
„DELETE DIRECTORY“
„PLAY DIRECTORY“
„STORE NAME“
„PLAY”

* Poate fi folosită ca scurtătură.

Frecvență acordaj

Cu ajutorul acestei funcții, puteți acorda radioul prin comenzi vocale.

Trepte	Utilizatorul spune	Sistemul răspunde
1	„RADIO”	„RADIO”
2	„AM”	„AM FREQUENCY PLEASE”
	„FM”	„FM FREQUENCY PLEASE”
3	„<frecvență>”*	„<frecvență> TUNE”

* Frecvența poate fi introdusă în mai multe moduri. Consultați exemplele de mai jos.

Banda FM: 87,5 - 108,0 în trepte de 0,1

- „Optzeci și nouă virgulă nouă” (89,9)
- „Nouăzeci” (90,0)
- „O sută virgulă cinci” (100,5)
- „Unu zero unu virgulă unu” (101,1)
- „Unu zero opt” (108,0)

Banda AM/MW: 531 - 1602 în trepte de 9

Banda AM/LW: 153 - 281 în trepte de 1

- „Cinci trezeci și unu” (531)
- „Nouă sute” (900)
- „Paisprezece patruzeci” (1440)
- „Cincisprezece zero trei” (1503)
- „Zece optzeci” (1080)

Control vocal

Stocare nume

Dacă ați acordat un post de radio, îl puteți memora sub un nume în director.

Trepte	Utilizatorul spune	Sistemul răspunde
1	„RADIO”	„RADIO”
2	„STORE NAME“	„STORE NAME“ „NAME PLEASE“
3	„<name>“	„REPEAT NAME PLEASE“
4	„<name>“	„STORING NAME“ „<name> STORED“

Nume acordaj

Cu ajutorul acestei funcții, puteți activa un post de radio memorat.

Trepte	Utilizatorul spune	Sistemul răspunde
1	„RADIO”	„RADIO”
2	„TUNE NAME”*	„NAME PLEASE“
3	„<name>“	„<nume> TUNE”

* Poate fi folosită ca scurtătură.

Ștergere nume

Cu ajutorul acestei funcții, puteți șterge un post de radio memorat.

Trepte	Utilizatorul spune	Sistemul răspunde
1	„RADIO”	„RADIO”
2	„DELETE NAME“	„NAME PLEASE“
3	„<name>“	„DELETE <name>“ „CONFIRM YES OR NO“
4	„YES“	„DELETED”
	„NO“	„COMMAND CANCELLED“

Control vocal

Redare director

sistemul să enumere toate posturile de radio memorate.

Cu ajutorul acestei funcții, puteți lăsa

Trepte	Utilizatorul spune	Sistemul răspunde
1	„RADIO”	„RADIO”
2	„PLAY DIRECTORY”	„PLAY <DIRECTORY>”

Ștergere director

Cu ajutorul acestei funcții, puteți șterge simultan toate posturile de radio memorate.

Trepte	Utilizatorul spune	Sistemul răspunde
1	„RADIO”	„RADIO”
2	„DELETE DIRECTORY”	„DELETE DIRECTORY” „CONFIRM YES OR NO”
3	„YES”	„RADIO DIRECTORY DELETED”
	„NO”	„COMMAND CANCELLED”

Redare

Această funcție comută sursa audio la modul radio.

Trepte	Utilizatorul spune	Sistemul răspunde
1	„RADIO”	„RADIO”
2	„PLAY”	

Intrare auxiliară

Cu ajutorul acestei funcții, puteți comuta sursa audio la dispozitivul de intrare auxiliar atașat.

Control vocal

Trepte	Utilizatorul spune	Sistemul răspunde
1	„EXTERNAL DEVICE”	„EXTERNAL DEVICE”
2	„LINE IN”	„LINE IN”

Aparate externe - USB

Aceste comenzi vocale asigură funcționalitatea unui aparat extern prevăzut cu USB care poate fi conectat la unitatea audio.

Prezentare generală

Prezentarea generală de mai jos arată comenzile vocale disponibile. Listele de mai jos vă vor oferi mai multe informații despre meniul complet de comenzi în exemplele selectate.

„EXTERNAL DEVICE”, „USB”
„HELP”
„PLAY”
„TRACK”*
„PLAYLIST”**
„FOLDER”**
„SHUFFLE ALL”
„SHUFFLE FOLDER”
„SHUFFLE PLAYLIST”
„SHUFFLE OFF”
„REPEAT TRACK”
„REPEAT FOLDER”
„REPEAT OFF”

* Poate fi folosită ca scurtătură.

** Listelor de redare și dosarelor activate prin comandă vocală trebuie să li se atribuie nume de fișier speciale.

redare USB

Această funcție vă permite să comutați sursa audio pe aparatul conectat prin USB.

Control vocal

Trepte	Utilizatorul spune	Sistemul răspunde
1	„EXTERNAL DEVICE”	„EXTERNAL DEVICE”
2	„USB”	„USB”
3	„PLAY”	

Melodie USB

Puteți alege direct o melodie de pe aparatul dvs. conectat prin USB.

Trepte	Utilizatorul spune	Sistemul răspunde
1	„EXTERNAL DEVICE”	„EXTERNAL DEVICE”
2	„USB”	„USB”
3	„TRACK”	„TRACK NUMBER PLEASE”
4	„<un număr între 1 și 99>”**	„<număr> TRACK”

* În plus, numerele pot fi rostite prin cifrele componente, maxim patru cifre separate (de exemplu "2", "4", "5" pentru melodia 245)

Aparate externe - iPod

Aceste comenzi vocale asigură funcționalitatea unui iPod care poate fi conectat la unitatea audio.

Prezentare generală

Prezentarea generală de mai jos arată comenzile vocale disponibile. Listele de mai jos vă vor oferi mai multe informații despre meniul complet de comenzi în exemplele selectate.

„EXTERNAL DEVICE”, „IPOD”
„HELP”
„PLAY”
„TRACK”*
„PLAYLIST”**
„SHUFFLE ALL”
„SHUFFLE PLAYLIST”

Control vocal

„EXTERNAL DEVICE”, „IPOD”
„SHUFFLE OFF”
„REPEAT TRACK”
„REPEAT OFF”

* Poate fi folosită ca scurtătură.

** Listelor de redare activate prin comandă vocală trebuie să li se atribuie nume de fișier speciale.

Melodie iPod

Puteți alege direct o melodie din lista cu toate titlurile aparatului dvs. iPod.

Trepte	Utilizatorul spune	Sistemul răspunde
1	„EXTERNAL DEVICE”	„EXTERNAL DEVICE”
2	„IPOD”	„IPOD”
3	„TRACK”	„TRACK NUMBER PLEASE”
4	„<un număr între 1 și 99>”	„<număr> TRACK”

* Poate fi folosită ca scurtătură.

** În plus, numerele pot fi rostite prin cifrele componente, maxim cinci cifre separate (de exemplu "5", "2", "4", "5", "3" pentru melodia 52453), până la limita de 65535.

Listă de redare iPod

Puteți alege direct o listă de redare din aparatul dvs. iPod.

Control vocal

Trepte	Utilizatorul spune	Sistemul răspunde
1	„EXTERNAL DEVICE”	„EXTERNAL DEVICE”
2	„IPOD”	„IPOD”
3	„PLAYLIST”**	„PLAYLIST NUMBER PLEASE”
4	„<un număr cuprins între 1 și 10>”	„PLAYLIST <număr>”

* Listelor de redare activate prin comandă vocală trebuie să li se atribuie nume de fișier speciale.

Aparate externe - Bluetooth

Aceste comenzi vocale asigură funcționalitatea unui Bluetooth® care poate fi conectat la unitatea audio.

Prezentare generală

Prezentarea generală de mai jos arată comenzile vocale disponibile. Listele de mai jos vă vor oferi mai multe informații despre meniul complet de comenzi în exemplele selectate.

"EXTERNAL DEVICE", "BLUETOOTH"
„HELP”
„PLAY”
„SHUFFLE ALL”
„SHUFFLE OFF”
„REPEAT TRACK”
„REPEAT OFF”

COMENZI TELEFON

Telefon

Sistemul dvs. telefonic vă permite să creați o agendă telefonică suplimentară. Intrările stocate pot fi apelate prin comandă vocală. Numerele de telefon stocate prin utilizarea comenzii vocale sunt stocate pe sistemul vehiculului, și nu în telefon.

Prezentare generală

Prezentarea generală de mai jos indică comenzile vocale disponibile. Listele următoare vor furniza informații suplimentare privind meniul complet de comenzi cu ajutorul exemplelor selectate.

Control vocal

„PHONE“
„HELP“
„MOBILE NAME“*
„DIAL NUMBER“*
„DIAL NAME“*
„DELETE NAME“
„DELETE DIRECTORY“
„PLAY DIRECTORY“
„STORE NAME“
„REDIAL“*
„ACCEPT CALLS“
„REJECT CALLS“

* Se poate folosi drept comandă rapidă.

Funcțiile telefonului

Apelare număr

Numerele de telefon pot fi apelate după executarea comenzii vocale a etichetei de nume.

Pași	Utilizatorul spune	Sistemul răspunde
1	„PHONE“	„PHONE“
2	„DIAL NUMBER“*	„NUMBER PLEASE“
3	„<phone number>“	„<phone number> CONTINUE?“
4	„DIAL“	„DIALLING“
	„CORRECTION“	„<repeat last part of number> CONTINUE?“

* Se poate folosi drept comandă rapidă.

Control vocal

Apelare nume

executarea comenzii vocale a etichetei de nume.

Numerele de telefon pot fi apelate după

Pași	Utilizatorul spune	Sistemul răspunde
1	„PHONE“	„PHONE“
2	„DIAL NAME“*	„NAME PLEASE“
3	„<name>“	„DIAL <name>“ „CONFIRM YES OR NO“
4	„YES“	„DIALLING“
	„NO“	„COMMAND CANCELLED“

* Se poate folosi drept comandă rapidă.

Reapelare

Această funcție vă permite să reapelați ultimul număr de telefon apelat.

Pași	Utilizatorul spune	Sistemul răspunde
1	„PHONE“	„PHONE“
2	„REDIAL“*	„REDIAL“ „CONFIRM YES OR NO“
3	„YES“	„DIALLING“
	„NO“	„COMMAND CANCELLED“

* Se poate folosi drept comandă rapidă.

Nume mobil

Această funcție vă permite să accesați numerele de telefon stocate cu o etichetă de nume în telefonul dvs. mobil.

Control vocal

Pași	Utilizatorul spune	Sistemul răspunde
1	„PHONE“	„PHONE“
2	„MOBILE NAME“	„MOBILE NAME“ „<phone dependent dialogue>“

* Se poate folosi drept comandă rapidă.

DTMF (Apelare cu ton)

Această funcție transferă numerele pronunțate în tonuri DTMF (multifrecvență bitonală). De exemplu, pentru a interoga de la distanță robotul dvs. telefonic de acasă sau pentru a introduce un număr PIN etc.

Nota: DTMF poate fi folosit numai în timpul unui apel în desfășurare. Acționați butonul VOICE și așteptați solicitarea sistemului.

Poate fi folosit numai la vehicule pe care este instalat un buton special VOICE.

Pași	Utilizatorul spune	Sistemul răspunde
1		„NUMBER PLEASE“
2	„<numbers 1 to 9, zero, hash, star>“	

Crearea unei agende telefonice

Stocare nume

Noile intrări pot fi stocate cu ajutorul comenzii „STORE NAME“. Această caracteristică poate fi folosită pentru apelarea unui număr prin invocarea numelui în locul întregului număr.

Pași	Utilizatorul spune	Sistemul răspunde
1	„PHONE“	„PHONE“
2	„STORE NAME“	„STORE NAME“ „NAME PLEASE“
3	„<name>“	„REPEAT NAME PLEASE“
4	„<name>“	„STORING NAME“ „<name> STORED“

Control vocal

Pași	Utilizatorul spune	Sistemul răspunde
		„NUMBER PLEASE“
5	„<phone number>“	„<phone number>“
6	„STORE“	„STORING NUMBER“ „<phone number>“ „NUMBER STORED“

Ștergere nume

Numele stocate pot fi de asemenea șterse din director.

Pași	Utilizatorul spune	Sistemul răspunde
1	„PHONE“	„PHONE“
2	„DELETE NAME“	„NAME PLEASE“
3	„<name>“	„DELETE <name>“ „CONFIRM YES OR NO“
4	„YES“	„<name> DELETED“
	„NO“	„COMMAND CANCELLED“

Redare director

Folosiți această funcție pentru a permite sistemului să vă comunice toate intrările stocate.

Pași	Utilizatorul spune	Sistemul răspunde
1	„PHONE“	„PHONE“
2	„PLAY DIRECTORY“	„PLAY DIRECTORY“

Ștergere director

Această funcție vă permite să ștergeți toate intrările odată.

Control vocal

Pași	Utilizatorul spune	Sistemul răspunde
1	„PHONE“	„PHONE“
2	„DELETE DIRECTORY“	„DELETE DIRECTORY“ „CONFIRM YES OR NO“
3	„YES“	„DIRECTORY DELETED“
	„NO“	„COMMAND CANCELLED“

Setări principale

Apeluri refuzate

Apelurile pot fi setate automat pe refuz de preluare cu ajutorul comenzii vocale.

Pași	Utilizatorul spune	Sistemul răspunde
1	„PHONE“	„PHONE“
2	„REJECT CALLS“	„REJECT CALLS“
	„ACCEPT CALLS“ *	„ACCEPT CALLS“

* folosiți această comandă pentru a opri modul de refuz apeluri

COMENZI CONTROL CLIMATIZARE

Climatizare

Comenzile vocale de climatizare asigură funcționarea setărilor de turație ale ventilatorului, de temperatură și de mod. Nu toate funcțiile sunt disponibile pe toate autovehiculele.

Prezentare generală

Prezentarea generală de mai jos arată comenzile vocale disponibile. Listele de mai jos vă vor oferi mai multe informații despre meniul complet de comenzi în exemplele selectate.

Control vocal

„CLIMATE”
„HELP”
„FAN”*
„DEFROSTING/DEMISTING ON”*
„DEFROSTING/DEMISTING OFF”*
„TEMPERATURE”*
„AUTO MODE”*

* Poate fi folosită ca scurtătură.

Ventilator

Această funcție permite reglarea turației ventilatorului.

Trepte	Utilizatorul spune	Sistemul răspunde
1	„CLIMATE”	„CLIMATE”
2	„FAN”*	„FAN SPEED PLEASE”
3	„MINIMUM”	„FAN MINIMUM”
	„<a number between 1 and 7>”	„FAN <number>”
	„MAXIMUM”	„FAN MAXIMUM”

* Poate fi folosită ca scurtătură.

Control vocal

Dejivrare/dezaburire

Trepte	Utilizatorul spune	Sistemul răspunde
1	„CLIMATE”	„CLIMATE”
2	„DEFROSTING ON/DEMISTING ON”*	„DEFROSTING ON/DEMISTING ON”
	„DEFROSTING OFF/DEMISTING OFF”*	„DEFROSTING OFF/DEMISTING OFF”

* Poate fi folosită ca scurtătură.

Temperatură

Această funcție permite reglarea temperaturii.

Trepte	Utilizatorul spune	Sistemul răspunde
1	„CLIMATE”	„CLIMATE”
2	„TEMPERATURE”*	„TEMPERATURE PLEASE”
3	„MINIMUM”	„TEMPERATURE MINIMUM”
	„<a number between 15 and 29 °C with 0.5 increments>” or „<a number between 59 and 84 °F>”	„TEMPERATURE <number>”
	„MAXIMUM”	„TEMPERATURE MAXIMUM”

* Poate fi folosită ca scurtătură.

Mod auto



Trepte	Utilizatorul spune	Sistemul răspunde
1	„CLIMATE”	„CLIMATE”
2	„AUTO MODE”*	„AUTO MODE”

* Poate fi folosită ca scurtătură. Poate fi dezactivat prin selectarea unei temperaturi diferite sau a unei turații a ventilatorului diferite.

Conectivitate

INFORMATII GENERALE

ATENȚIE

-  Manipulați cu grijă dispozitivele externe cu conectori electrici neprotejați (cum ar fi mufa USB). Înlocuiți întotdeauna capacul/elementul de protecție, dacă este posibil. Se pot produce descărcări electrostatice, care determină defectarea dispozitivului.
-  Nu atingeți și nu umblați la priza USB din interiorul vehiculului. Acoperiți priza atunci când nu o utilizați.
-  Folosiți numai dispozitive dispozitiv USB de stocare în masă.
-  Comutați întotdeauna unitatea audio la o sursă diferită (de exemplu, radioul) înainte de a decupla dispozitivul USB.
-  Nu instalați și nu conectați huburi sau splitere USB.

Nota: Sistemul este proiectat doar pentru a recunoaște și a citi fișierele audio corespunzătoare de pe un dispozitiv USB conform cu clasa de dispozitive USB de stocare în masă sau de pe un iPod. Nu se garantează funcționarea tuturor dispozitivelor USB existente cu sistemul.

Nota: Există posibilitatea conectării unor dispozitive compatibile cu cablu USB, precum și a celor care sunt conectate direct la priza USB a vehiculului (de exemplu, stickurile de memorie USB sau dispozitivele de tip pen drive).

Nota: Este posibil ca unele dispozitive USB, cu un consum mai mare de energie, să nu fie compatibile (de exemplu, unele hard diskuri mai mari).

Nota: Durata de accesare, pentru a citi fișierele de pe dispozitivul extern, diferă în funcție de factori precum structura fișierelor, dimensiunea acestora și conținutul de pe dispozitiv.

Sistemul acceptă o gamă de dispozitive externe, care formează un ansamblu cu unitatea audio prin priza USB și prizele de intrare auxiliare. Odată conectat, dispozitivul extern poate fi controlat prin intermediul unității audio.

Vă prezentăm o listă a dispozitivelor compatibile obișnuite:

- Stickuri de memorie USB
- Hard diskuri USB portabile
- Unele MP3 playere cu conexiune USB
- Playere de fișiere iPod (accesați **www.ford-mobile-connectivity.com** pentru cea mai recentă listă de compatibilități).

Sistemul este compatibil USB 2.0, viteză maximă, compatibil cu gazdele USB 1.1 și acceptă sistemele de fișiere FAT 16/32.

Informații despre structura fișierelor audio pentru dispozitivele externe

USB

Creați o singură partiție pe dispozitivul USB.

Vă recomandăm să plasați fișierele MP3 într-un folder.

În cazul în care creați liste de redare, acestea trebuie să conțină căile de fișier corecte, cu trimitere la dispozitivul USB. Se recomandă să creați lista de redare după ce fișierele audio au fost transferate pe dispozitivul USB.

Listele de redare trebuie să fie create în formatul .m3u.

Fișierele audio trebuie să fie în formatul .mp3.

Conectivitate

Nu depășiți următoarele limite:

- 1.000 de elemente per dosar (fișiere, dosare și liste de redare)
- 5.000 de dosare per dispozitiv USB (inclusiv listele de redare)
- 8 niveluri de subdosare.

Pentru a activa comanda vocală pentru listele de redare și dosarele personalizate, urmați procedura de mai jos:

- Creați dosarele denumite în formatul "**Ford<*>**", unde <*> este un număr între 1 și 10. De exemplu, "**Ford3**" fără nicio extensie.
- Creați liste de redare denumite în formatul "**Ford<*>.m3u**", unde <*> este un număr între 1 și 10. De exemplu, "**Ford5.m3u**" fără niciun spațiu între "**Ford**" și număr.

De acum înainte, dosarele și listele de redare personalizate vor putea fi selectate prin comandă vocală. Vezi **Comenzi audio** (pagina 224).

iPod

Pentru a activa comanda vocală pentru listele de redare personalizate, creați liste de redare denumite în formatul "**Ford<*>**", unde <*> este un număr între 1 și 10. De exemplu, "**Ford7**" fără niciun spațiu între "**Ford**" și număr.

De acum înainte, listele de redare vor putea fi selectate prin comandă vocală. Vezi **Comenzi audio** (pagina 224).

CONECTARE DISPOZITIV EXTERIOR

AVERTIZARE



Asigurați-vă că aparatul extern este montat într-un mod sigur în vehicul și că legăturile sale care atârnă nu împiedică folosirea niciuneia dintre comenzile de conducere ale vehiculului.

Aparatele externe pot fi conectate folosind mufa de intrare auxiliară și portul USB. Vezi **Mufă intrare auxiliară** (pagina 86). Vezi **Port USB** (pagina 86).

Conectare

Conectați aparatul și, dacă este necesar, asigurați-l pentru a împiedica mișcarea acestuia în interiorul vehiculului.

Conectarea unui iPod

Conectați cablul USB de la iPod la mufa USB a vehiculului.

CONECTARE DISPOZITIV EXTERIOR - VEHICULE CU: BLUETOOTH

Conectarea unui dispozitiv audio cu Bluetooth

ATENȚIONARE



Deoarece există diverse standarde, producătorii pot implementa diverse profiluri în cadrul dispozitivelor lor cu Bluetooth. Din acest motiv, se poate produce o incompatibilitate între dispozitivul cu Bluetooth și sistem care, în unele cazuri, poate limita funcționalitatea sistemului. Pentru a evita această situație, ar trebui folosite numai dispozitivele recomandate.

Pentru detalii complete, vizitați site-ul web www.ford-mobile-connectivity.com.

Asocierea dispozitivului

Nota: Unele unități audio și de navigație au un meniu audio Bluetooth separat. Folosiți acest meniu pentru a accesa funcția de configurare și control.

Conectivitate

Pentru a conecta dispozitivul la sistem, urmați aceeași procedură ca în cazul telefoanelor cu „hands-free” (mâini libere) prin Bluetooth. Vezi **Setare Bluetooth** (pagina 219).

Utilizarea dispozitivului

Selectați Bluetooth audio ca sursa activă.

Piese pot fi accesate prin trecerea înainte și înapoi cu ajutorul comenzilor de pe volan sau direct de la butoanele unității audio.

FOLOSIRE DISPOZITIV USB

Sunt utilizate diferite pictograme pentru identificarea tipurilor de fișiere, dosare etc. audio.



Aparatul conectat prin USB este sursa activă



Dosar



Listă de redare



Album



Artist



Nume fișier



Titlu melodie



Informație indisponibilă

USB

Operație

Selectați ca sursă audio aparatul conectat prin USB prin apăsarea în mod repetat a butonului **CD/AUX** până când apare "USB" pe afișaj. După prima conectare a aparatului USB, va porni în mod automat prima melodie din primul dosar. Ulterior, după schimbarea sursei audio, poziția de redare din aparatul USB va fi reamintită.

Pentru a parcurge conținutul aparatului, apăsați o singură dată tasta direcțională sus/jos sau butonul OK.

Pe afișaj vor apărea informații despre piesă, împreună cu alte informații importante descrise mai jos:

- Bara verticală de derulare din partea dreaptă a afișajului indică poziția actuală de vizualizare a dosarului.
- ">" după o intrare indică existența unui subnivel suplimentar care poate fi accesat (de exemplu, un dosar denumit după un album și conținând diferite melodii din acesta).
- „<" înainte de listă indică faptul că se poate citi un nivel superior.
- Pictogramele din partea stângă a textului melodiei/dosarului indică tipul de fișier/dosar. Consultați lista pentru o explicație privind aceste pictograme.

Pentru a naviga prin conținutul aparatului conectat prin USB, folosiți tastele direcționale sus/jos pentru a parcurge listele, respectiv tastele stânga/dreapta pentru a vă deplasa în sus sau în jos în cadrul structurii dosarului. De îndată ce melodia, lista de redare, albumul sau dosarul dorit sunt evidențiate, apăsați pe butonul OK pentru a selecta redarea.

Nota: Dacă doriți să treceți direct la nivelul superior al conținutului din aparatul USB, apăsați și mențineți apăsată tasta direcțională stânga.

Conectivitate

Control audio

Apăsați tastele direcționale stânga și dreapta pentru a trece la melodiile anterioare sau următoare.

Apăsați și mențineți apăsată tastele direcționale stânga/dreapta pentru a permite derularea rapidă înapoi/înainte a conținutului piesei.

Pentru a parcurge conținutul aparatului, apăsați tasta direcțională sus/Jos sau butonul OK.

Apăsați tasta MENU pentru a intra în meniul USB. Pentru dosare și liste de redare, este posibil să activați funcția de redare în ordine aleatoare și funcția de repetare.

Apăsați butonul SCAN pentru a explora întregul aparat, dosarul prezent sau o listă de redare dacă acestea sunt deschise.

Apăsați butonul **INFO** pentru a afișa următoarele:

- nume fișier
- titlu
- artistul
- albumul
- număr piesă și durată de redare.

Prin apăsarea repetată a butonului, se vor derula aceste afișări.

Unități de navigare SD

Operație

Selectați ca sursă audio aparatul conectat prin USB prin apăsarea butonului **CD/AUX** până când butonul USB apare în partea stângă a afișajului. Selectați USB din lista de aparate disponibile.

Nota: Este posibil ca unele dispozitive să fie indicate, nefiind însă și selectabile, în funcție de conectarea sau neconectarea dispozitivului.

După prima conectare a aparatului USB, va porni în mod automat prima melodie din primul dosar. Ulterior, după schimbarea sursei audio, poziția de redare din aparatul USB va fi reamintită.

Pentru a parcurge conținutul aparatului, apăsați butonul de derulare în sus sau în jos.

Pe afișaj vor apărea informații despre piesă, împreună cu alte informații importante descrise mai jos:

- Bara verticală de derulare din partea dreaptă a afișajului indică poziția actuală de vizualizare a dosarului.
- ">" după o intrare indică existența unui subnivel suplimentar care poate fi accesat (de exemplu, un dosar denumit după un album și conținând diferite melodii din acesta).
- "<" în partea stângă a afișajului indică existența unui nivel superior suplimentar care poate fi accesat.
- Pictogramele din partea stângă a textului melodiei/dosarului indică tipul de fișier/dosar. Consultați lista pentru o explicație privind aceste pictograme.

Utilizați butoanele de derulare pentru a naviga în conținutul aparatului conectat prin USB parcurgându-i listele. Apăsați butonul pentru a extinde conținutul listei de redare sau dosarului evidențiat, sau pentru a începe redarea unei anumite melodii. Apăsați tasta direcțională stânga pentru a trece la un nivel superior.

Control audio

Apăsați tastele sus și jos **SEEK** pentru a trece la piesele precedente sau următoare.

Apăsați și mențineți apăsată tastele **SEEK** pentru a permite derularea rapidă înapoi/înainte prin conținutul melodiei.

Apăsați tastele direcționale din bara de derulare pentru a parcurge conținutul aparatului.

Conectivitate

Pentru dosare și liste de redare, apăsați butoanele SHUFFLE sau REPEAT pentru a activa funcția de redare în ordine aleatoare și funcția de repetare.

Apăsați butonul SCAN pentru a explora lista de redare prezentă dacă aceasta este activă, sau întregul aparat conectat prin USB sau întregul dosar.

Apăsați butonul **INFO** pentru a afișa următoarele:

- nume fișier
- titlu
- artistul
- albumul
- număr piesă și durată de redare.

FOLOSIRE IPOD

Sunt utilizate diferite pictograme pentru identificarea tipurilor de fișiere, dosare etc. audio.



iPod reprezintă sursa activă



Listă de redare iPod



Artist iPod



Album iPod



Gen iPod



Melodie iPod



Categorie generică iPod



Fișier media generic iPod

Radioul

Operație

Conectați iPod-ul. Vezi **Conectare dispozitiv exterior** (pagina 241).

Selectați iPod ca sursă audio prin apăsarea în mod repetat a butonului **CD/AUX** până când iPod apare pe afișaj.

Lista meniului iPod pentru parcurgerea conținutului este disponibilă prin intermediul afișajului radio. Navigarea în conținut urmează aceleași principii ca și la utilizarea iPod-ului în mod autonom (de exemplu, căutarea după artist, titlu etc.). Pentru a parcurge conținutul iPod-ului, apăsați tasta direcțională sus / jos sau butonul OK o singură dată.

Pe afișaj vor apărea informații despre piesă, împreună cu alte informații importante descrise mai jos:

- Bara verticală de derulare de pe partea dreaptă a afișajului indică poziția actuală de vizualizare a listei.
- „>“ după o intrare indică faptul că se poate citi un nivel inferior (de exemplu, toate albumele unui anumit artist).
- „<“ înainte de listă indică faptul că se poate citi un nivel superior.
- O pictogramă pe partea stângă indică tipul de listă afișată în acest moment (de exemplu, lista de albume). Consultați lista pentru o explicație privind aceste pictograme.

Pentru a naviga prin conținutul iPod, folosiți tastele direcționale sus/jos pentru a parcurge listele și tastele stânga/dreapta pentru a vă deplasa în sus sau în jos în cadrul ierarhiei. Odată ce piesa, lista de redare, albumul, artistul sau genul dorit sunt evidențiate, apăsați pe butonul OK pentru a selecta redarea.

Conectivitate

Nota: Dacă doriți să treceți direct la nivelul superior din conținutul iPod, apăsați și mențineți apăsată tasta direcțională stânga.

Control audio

Apăsați tastele direcționale stânga și dreapta pentru a trece la melodiile anterioare sau următoare.

Apăsați și mențineți apăsată tastele direcționale stânga/dreapta pentru a permite derularea rapidă înapoi/înainte a conținutului piesei.

Pentru a parcurge conținutul iPod-ului, apăsați tasta direcțională sus / jos sau butonul OK.

Apăsați tasta **MENU** pentru a accesa meniul iPod. Aici, puteți valida funcțiile de redare aleatorii și repetare. De asemenea, este posibilă validarea opțiunii iPod „Shuffle songs” direct de la nivelul superior.

Apăsați butonul **SCAN** pentru a scana piesele selectate în acest moment.

Apăsați butonul **INFO** pentru a afișa următoarele:

- titlu
- artistul
- număr piesă și durată de redare.

Prin apăsarea repetată a butonului, se vor derula aceste afișări.

Unități de navigare SD

Operație

Conectați iPod-ul. Vezi **Conectare dispozitiv exterior** (pagina 241).

Selectați iPod ca sursă audio prin apăsarea butonului **CD/AUX** până când butonul iPod apare pe partea stângă a afișajului. Selectați iPod din lista de dispozitive disponibile.

Nota: Este posibil ca unele dispozitive să fie indicate, nefiind însă și selectabile, în funcție de conectarea sau neconectarea dispozitivului.

Lista meniului iPod pentru parcurgerea conținutului este disponibilă prin intermediul afișajului. Navigarea în conținut urmează aceleași principii ca și la utilizarea iPod-ului în mod autonom (de exemplu, căutarea după artist, titlu etc.). Pentru a naviga în conținutul iPod, apăsați butonul de derulare în sus sau în jos.

Pe afișaj vor apărea informații despre piesă, împreună cu alte informații importante descrise mai jos:

- Bara verticală de derulare de pe partea dreaptă a afișajului indică poziția actuală de vizualizare a listei.
- „>” după o intrare indică faptul că se poate citi un nivel inferior (de exemplu, toate albumele unui anumit artist).
- „<” înainte de listă indică faptul că se poate citi un nivel superior.
- O pictogramă pe partea stângă indică tipul de listă afișată în acest moment (de exemplu, lista de albume). Consultați lista pentru o explicație privind aceste pictograme.

Pentru a naviga în conținutul iPod, utilizați butoanele de derulare pentru a parcurge listele. Apăsați butonul pentru a extinde conținutul listei de redare, albumului, artistului, genului evidențiat sau pentru a începe redarea unei anumite piese. Apăsați tasta direcțională stânga pentru a trece la un nivel superior.

Control audio

Apăsați tastele sus și jos **SEEK** pentru a trece la piesele precedente sau următoare.

Apăsați și mențineți apăsată tastele **SEEK** pentru a permite derularea rapidă înapoi/înainte prin conținutul melodiei.

Conectivitate

Apăsați tastele direcționale ale barei de derulare pentru a parcurge conținutul iPod.

Apăsați tasta MENU pentru a accesa meniul iPod. Aici, puteți valida funcțiile de redare aleatoare și repetare. De asemenea, este posibilă validarea opțiunii iPod „Shuffle songs” direct de la nivelul superior.

Apăsați butonul SCAN pentru a scana piesele selectate în acest moment.

Apăsați butonul **INFO** pentru a afișa următoarele:

- titlu
- artistul
- număr piesă și durată de redare.

APROBĂRI TIP

NOTIFICARE FCC/INDUSTRY CANADA

Acest dispozitiv respectă Partea 15 a Regulamentului FCC. Funcționarea face obiectul următoarelor două condiții: (1) acest dispozitiv nu trebuie să genereze interferențe dăunătoare, și (2) acest dispozitiv trebuie să suporte orice interferență receptată, inclusiv interferențe ce pot determina o funcționare nedorită.

ID FCC: WJLRX-2

IC: 7847A-RX42

Schimbările sau modificările aduse dispozitivului și neaprobat în mod expres de partea responsabilă privind conformitatea pot anula dreptul utilizatorului de a utiliza echipamentul.

RX-42 - declarație de conformitate

Noi, partea responsabilă pentru conformitate, declarăm pe propria răspundere că produsul de integrare a telefonului mobil RX-42 respectă prevederile următoarei Directive a Consiliului: 1999/5/CE. Un exemplar al declarației de conformitate poate fi găsit la adresa:

www.novero.com/declaration_of_conformity

Marca verbală și logourile Bluetooth aparțin Bluetooth SIG, Inc., iar utilizarea acestor mărci de către Ford Motor Company se realizează sub licență. Alte mărci comerciale și denumiri comerciale aparțin proprietarilor de drept.

APROBĂRI TIP

iPod este marcă înregistrată a Apple Inc.

APROBĂRI TIP



Sigla SD este marcă comercială înregistrată.

COMPATIBILITATE ELECTROMAGNETICĂ

AVERTIZARI



Vehiculul dvs. a fost testat și certificat potrivit legislațiilor referitoare la compatibilitatea electromagnetică (72/245/EEC, Regulamentul 10 al UN ECE sau alte cerințe locale aplicabile). Este responsabilitatea dumneavoastră să vă asigurați că orice echipament montat este în conformitate cu legislațiile locale în vigoare. Solicitați montarea oricărui echipament de către tehnicieni de calificare adecvată.



Echipamentele transmițătoare (radiofrecvență) (de exemplu, telefoane celulare, radiotransmițătoare de amatori etc.) pot fi montate pe vehiculul dumneavoastră numai dacă acestea sunt conforme cu parametrii prezentați în tabelul de mai jos. Nu există prevederi sau condiții speciale pentru montare sau utilizare.



Nu montați niciun fel de dispozitiv de emisie-recepție, microfoane, difuzoare sau orice alt dispozitiv în calea de deschidere a sistemului de airbag.

Anexe

AVERTIZARI



Nu fixați cablurile de antenă la cablajul original al vehiculului, la conductele de carburant și de frână.

AVERTIZARI



Păstrați antena și cablurile de alimentare la cel puțin 10 centimetri (4 inci) distanță de orice module electronice și airbaguri.

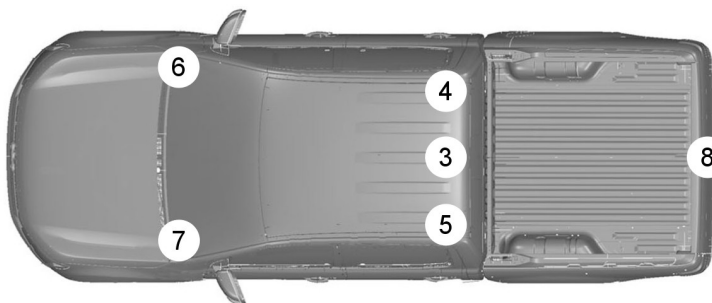

E139668

Banda de frecvență MHz	Puterea de ieșire maximă în wați (RMS de vârf)	Pozițiile antenei
1 - 30	100 W	8
50 - 54	100 W	3. 4. 5
68 – 87,5	50 W	3. 4. 5
142 – 176	50 W	3. 4. 5
220 - 225	50 W	3. 4. 5
380 – 512	50 W	3. 4. 5
806 – 870	10 W	3, 4, 5, 6*, 7*
870 - 940	10 W	3, 4, 5, 6*, 7*
1200 – 1400	10 W	3. 4. 5

Anexe

Banda de frecvență MHz	Puterea de ieșire maximă în wați (RMS de vârf)	Pozițiile antenei
1710 – 1885	10 W	3, 4, 5, 6 ¹ , 7 ¹
1885 – 2025	10 W	3, 4, 5, 6 ¹ , 7 ¹

¹Numai pentru telefoanele celulare GSM/3G, cu o antenă internă montată în interiorul parbrizului.

Nota: *Poziția 6 și 7 reprezintă antena internă, 8 este bara de tractare.*

Nota: *După montarea transmițătoarelor în RF, verificați interferențele de la și spre toate echipamentele electrice din vehicul, atât în modul standby cât și în modul de transmisie.*

Verificați toate echipamentele electrice:

- cu contactul **ON (PORNIT)**
- cu motorul în funcțiune
- în timpul unui test de drum la diferite viteze.

Verificați dacă câmpurile electromagnetice generate în interiorul cabinei vehiculului de transmițătorul montat nu depășesc limitele de expunere umană aplicabile.

Index

4

4WD

Vezi: Tracțiunea integrală.....97

A

A/C

Vezi: Control climatizare.....68

ABS

Vezi: Frâne.....103

Accesorii

Vezi: Piese de schimb recomandate.....8

Accesorii reținere încărcătură.....120

Cârligele de ancorare.....120

Punctele de ancorare.....121

Reazemul de încărcare.....123

Activarea alarmei.....36

Activare imobilizer motor.....34

Acumulatorul vehiculului.....161

Aer condiționat

Vezi: Control climatizare.....68

Afișaje traseu.....191

Junction zoom.....191

Map display.....191

Navigation display.....191

Afișaj informații.....64

Informații generale.....64

Ajustarea volanului.....37

Ajustare pe înălțime a centurii.....26

Alarmă.....35

Principiu de operare.....35

Aleator.....210

Tipul 1.....210

Tipul 2.....210

Tipul 3, 4 și 5.....210

Alimentare și realimentare.....91

Specificațiile tehnice.....95

Amplasare cutie siguranțe.....133

Cutie de siguranțe în compartimentul motor.....134

Cutie de siguranțe în compartimentul pasagerilor.....133

Anexă simboluri.....7

Simboluri de pe autovehicul.....7

Simboluri folosite în acest manual.....7

Anexe.....247

Antenă.....216

Aprobări tip.....247

NOTIFICARE FCC/INDUSTRY

CANADA.....247

RX-42 - declarație de conformitate.....247

Asistare la urcare pantă (HLA)

Vezi: Folosire asistare la pornirea din

rampa.....109

Asistare pornire în pantă.....109

Principiu de operare.....109

Așezare în poziția corectă.....75

Avertizări și indicații sonore.....62

Atenționare centură de siguranță.....63

Avertisment de nivel scăzut al

combustibilului.....62

Avertisment privind frâna de parcare.....62

Avertisment privind necuplarea poziției de

parcare.....62

Avertismentul de deschidere a ușilor.....62

Avertismentul de rezervă privind sistemele

de reținere.....62

Avertismentul privind cheia în contact.....63

Avertismentul privind indicatoarele de

direcție.....63

Avertismentul privind încuierea

neefectuată.....63

Avertismentul privind nivelul scăzut de

lichid de spălare.....63

Avertismentul privind viteza excesivă.....63

Avertizarea pentru lumini aprinse.....62

Avertizarea privind alarma.....63

Home safe.....63

Lumina de parcare de pe o parte.....63

Semnalizatoarele.....62

Avertizor centură scaun.....26

Dezactivarea avertizorului privind centura

de siguranță.....26

B

Banchetă.....80

Cotiera banchetei din spate.....82

Rabaterea spătarului din spate - cabina

dublă.....81

Rabaterea șezutului scaunului spate.....80

Baterie telecomandă

Vezi: Schimbarea bateriei la

telecomanda.....29

Blocaj volan.....88

Index

Blocare ușă copii.....	22	Cod securitate.....	202
Partea din dreapta.....	22	Comenzi audio.....	224
Partea din stânga.....	22	Aparate externe - Bluetooth.....	232
Brichetă.....	83	Aparate externe - iPod.....	230
Butoane presetare posturi radio.....	206	Aparate externe - USB.....	229
Buton lungime de bandă.....	205	CD playerul.....	224
Buton sunet.....	205	Intrare auxiliară.....	228
C		Radioul.....	225
Cabluri pornire		Comenzi control climatizare.....	237
Vezi: Pornirea asistată a vehiculului.....	161	Climatizare.....	237
Calitate combustibil - Benzina.....	91	Comenzi telefon.....	232
Calitate combustibil - Diesel.....	91	Crearea unei agende telefonice.....	235
Depozitarea pe termen lung.....	91	Funcțiile telefonului.....	233
Camera pentru mers înapoi.....	114	Setări principale.....	237
Activarea camerei retrovizoare.....	114	Telefon.....	232
Dezactivarea camerei retrovizoare.....	116	Compartimente depozitare.....	85
Utilizarea ecranului.....	114	Compatibilitate electromagnetică.....	247
Cameră video mers înapoi.....	114	Computer de bord.....	64
Principiu de operare.....	114	64
Canal mesaj trafic.....	192	Comenzi.....	64
Principiu de operare.....	192	Conducere prin apă.....	130
Capacități și specificații.....	172	Conducerea prin apă.....	130
Specificațiile tehnice.....	172	Conectarea unui iPod	
Capac rezervor.....	92	Vezi: Conectare dispozitiv exterior.....	241
Umplerea.....	93	Vezi: Conectare dispozitiv exterior - Vehicule	
Vehiculele prevăzute cu sistem cu		cu: Bluetooth.....	241
capac.....	92	Conectare dispozitiv exterior.....	241
Vehiculele prevăzute cu sistem fără		Conectare.....	241
capac.....	93	Conectare dispozitiv exterior - Vehicule	
Cap de tractare.....	127	cu: Bluetooth.....	241
4x2.....	127	Conectarea unui dispozitiv audio cu	
4x2 (vehicule cu gardă la sol ridicată) și		Bluetooth.....	241
4x4.....	128	Conectivitate.....	240
Conducerea fără remorcă.....	128	Informații generale.....	240
Întreținere.....	128	Conexiune MP3	
Catalizator.....	92	Vezi: Conectare dispozitiv exterior.....	241
Conducerea cu catalizator (convertorul		Vezi: Conectare dispozitiv exterior - Vehicule	
catalitic).....	92	cu: Bluetooth.....	241
CD player.....	210	Consum combustibil.....	94
Ceas.....	83	Consum combustibil	
Centru mesaje		Vezi: Specificațiile tehnice.....	95
Vezi: Afișaj informații.....	64	Contact pornire	
Centuri de siguranță		Vezi: Întrerupător pornire.....	88
Vezi: Strângere centuri siguranță.....	25	Control audio.....	37
Chei codate.....	34	Căutare.....	37
Chei și telecomenzi.....	28	Mod.....	37

Index

Control automat climatizare.....	71	Curățare exterior.....	159
Aer recirculat.....	72	Conservarea vopselei caroseriei.....	160
Comanda de temperatură.....	72	Curățarea farurilor.....	159
Controlul distribuției aerului.....	71	Curățarea jantelor de aliaj.....	159
Dejivrarea și dezaburirea parbrizului.....	73	Curățarea lunetei.....	159
Oprirea sistemului de control automat al climatizării.....	73	Curățarea ornamentelor cromate.....	159
Pornirea și oprirea aerului condiționat.....	73	Curățare interior.....	160
Răcirea rapidă a interiorului.....	73	Centuri de siguranță.....	160
Ventilator.....	72	Ecrane consolă indicatoare, ecrane LCD, ecrane radio.....	160
Control automat volum.....	208	Lunete.....	160
Control climatizare.....	68	Cutie viteze	
Principiu de operare.....	68	Vezi: Transmisie.....	97
Control informații trafic.....	207	D	
Activarea anunțurilor despre trafic.....	207	Deschidere și închidere capotă.....	145
Încheierea anunțurilor despre trafic.....	207	Deschiderea capotei.....	145
Volumul anunțurilor despre trafic.....	207	Închiderea capotei.....	145
Control la coborâre pantă (HDC).....	105	Deschidere și închidere generală.....	33
Principiu de operare.....	105	Deschidere globală.....	33
Control la coborâre pantă (HDC)		Închidere globală.....	33
Vezi: Utilizarea controlului la coborârea în pantă.....	105	Descriere compartiment motor - 2.2L Duratorq-TDCi (Puma) Diesel.....	148
Control manual climatizare.....	69	Descriere compartiment motor - 2.5L Duratec-HE (122kW/165CP) - MI4.....	146
Aer recirculat.....	69	Descriere compartiment motor - 3.2L Duratorq-TDCi (Puma) Diesel.....	150
Comanda de temperatură.....	69	Descriere generală audio.....	195
Controlul distribuției aerului.....	69	Descriere navigație.....	184
Reglajele sistemului.....	70	Autovehicule cu sistem de navigație SD.....	185
Ventilator.....	69	Despre acest manual.....	7
Control pornit/oprit.....	205	Dezactivare air bag pasager.....	27
Control stabilitate.....	107	Activarea airbagului pasagerului.....	27
Principiu de operare.....	107	Dezactivarea airbagului pasagerului.....	27
Control telefon.....	220	Instalare comutator dezactivare airbag pasager.....	27
Telecomandă.....	220	Dezactivare alarmă.....	36
Controlul iluminării.....	42	Dezactivare imobilizer.....	34
Faruri Home safe.....	42	Diagramă siguranțe.....	135
Fază lungă și fază scurtă.....	42	Cutie de siguranțe în compartimentul motor.....	135
Lumini de parcare.....	42	Cutie de siguranțe în compartimentul pasagerilor.....	140
Luminile de apropiere.....	43	Diferențialului electronic de blocare.....	99
Luminile de avarie.....	43		
Poziții buton pentru luminile exterioare.....	42		
Semnalizare cu farurile.....	42		
Control vocal.....	38		
Principiu de operare.....	223		
Covorașe.....	87		

Index

Displayuri ceas și data audio.....	203
Dotări standard.....	83
DPF	
Vezi: Filtru particule diesel.....	90
E	
Emisiuni de știri.....	208
F	
Farurile de ceață spate	
Vezi: Lămpi ceață spate.....	44
Ferestre culisante.....	57
Filtru particule diesel.....	90
Regenerarea.....	90
Folosire asistare la pornirea din rampă.....	109
Activarea sistemului.....	109
Dezactivarea sistemului.....	110
Folosire centuri pe perioada sarcinii.....	26
Folosire control vocal.....	223
Eticheta de nume.....	224
Funcționarea sistemului.....	223
Folosire dispozitiv USB.....	242
Unități de navigare SD.....	243
USB.....	242
Folosire iPod.....	244
Radioul.....	244
Unități de navigare SD.....	245
Folosire lanțuri pentru zapadă.....	169
Folosire pneuri de iarnă.....	169
Folosire sistem stabilitate.....	108
Vehicule cu tracțiune pe 2 roți.....	108
Vehicule cu tracțiune pe 4 roți.....	108
Folosire telefon.....	220
Anularea asocierii unui telefon.....	222
Dezactivarea microfonului.....	222
Efectuarea unui apel.....	220
Recepționarea unui al doilea apel.....	221
Recepționarea unui apel.....	221
Schimbarea telefonului activ.....	222
Folosire tempomat.....	117
Anulare viteză setată.....	118
Oprire control automat al vitezei.....	119
Pornire control automat al vitezei.....	117
Revenire la viteză setată.....	118
Schimbarea vitezei setate.....	117
Setare viteză.....	117
Folosire TMC.....	192
Anunțurile despre trafic.....	192
Avertizarea privind zonele de pericol (în funcție de țară).....	192
Încheierea anunțurilor despre trafic.....	192
Utilizarea mesajelor TMC.....	192
Frână de mână	
Vezi: Frână de parcare.....	103
Frână de parcare.....	103
Frâne.....	103
Principiu de operare.....	103
Frecvențe alternative.....	208
G	
Geamuri cu acționare electrică.....	54
Butoanele de pe ușa pasagerului din față și ușile din spate.....	54
Butoanele de pe ușa șoferului (cabină dublă).....	54
Butoanele de pe ușa șoferului (cabină simplă și extinsă).....	54
Butonul de siguranță pentru geamurile spate.....	55
Deschiderea și închiderea automată a geamurilor.....	54
Deschidere globală și închidere globală (GO/GC) (dacă este prevăzută).....	55
Funcția antiprindere (numai vehiculele cu GO/GC).....	55
Modul de siguranță.....	55
Resetarea memoriei geamurilor electrice.....	55
Geamuri și oglinzi.....	54
Geamuri și oglinzi încălzite.....	73
Geamuri încălzite.....	73
Oglinzi exterioare încălzite.....	74
Guri de ventilare.....	68

Index

H

Hayonul.....	120
HDC	
Vezi: Control la coborâre pantă (HDC).....	105
Vezi: Utilizarea controlului la coborârea în pantă.....	105
HLA	
Vezi: Asistare pornire în pantă.....	109
Vezi: Folosire asistare la pornirea din rampă.....	109

I

Identificare vehicul.....	171
Iluminare.....	42
Imobilizer	
Vezi: Imobilizer motor.....	34
Imobilizer motor.....	34
Principiu de operare.....	34
Încuietoare capota	
Vezi: Deschidere și închidere capotă.....	145
Indicatoare bord.....	58
Indicator de carburant.....	58
Indicator temperatură lichid de răcire motor.....	58
Indicatori direcție.....	46
Informații generale pe frecvențe radio.....	28
Informații importante audio.....	194
Etichetele discurilor.....	194
Etichetele unității audio.....	194
Introducere.....	129
Frâne și ambreiaj.....	129
Motor.....	129
Pneuri.....	129
Introducere în capitolul audio.....	194
Introducere în navigație.....	180
Informații generale.....	180
iPod	
Vezi: Folosire iPod.....	244

Î

Încălzire	
Vezi: Control climatizare.....	68
Încărcare date de navigație.....	186
Încărcarea datelor de navigație.....	186

Încuiere și descuiere.....	30
Blocarea separată a ușilor cu ajutorul cheii.....	32
Blocarea și deblocarea ușilor cu ajutorul telecomenzii.....	30
Blocarea și deblocarea ușilor cu cheia.....	30
Blocarea și deblocarea ușilor din interior.....	31
Funcția de protecție la atingerea de către copii.....	31
Modul de configurație pentru șofer.....	31
Încuietori.....	30
Încuietorile electrice ale ușilor	
Vezi: Încuiere și descuiere.....	30
Înterupător pornire.....	88
Întreținerea.....	144
Informații generale.....	144
Specificațiile tehnice.....	155
Întreținere pneu.....	169
Întreținere sistem audio.....	216
Întreținere vehicul.....	159

J

Jojă ulei - 2.2L Duratorq-TDCi (Puma) Diesel/3.2L Duratorq-TDCi (Puma) Diesel.....	152
Jojă ulei - 2.5L Duratec-HE (122kW/165CP) - M14.....	152

L

Lanțuri zapadă	
Vezi: Folosire lanțuri pentru zapadă.....	169
Lămpi auto.....	43
Lămpi ceață față.....	43
Maneta de comandă.....	43
Reglare.....	44
Lămpi ceață spate.....	44
Lămpi interioare.....	46
Lampa de lectură.....	46
Lumină de interior.....	46
Lămpile de ceață față	
Vezi: Lămpi ceață față.....	43

Index

Lămpi și semnale de avertizare.....	58	Memorare automată.....	206
Control automat viteză.....	62	Tipul 1.....	206
DPF (filtru de particule diesel).....	61	Tipul 2, 3, 4 și 5.....	206
Indicator al nivelului lichidului spălătorului.....	61	Meniu opțiuni traseu.....	190
Indicator anti-apă (numai pentru motoare diesel).....	61	Driver.....	190
Indicator control al stabilității (ESP).....	59	Dynamic.....	190
Indicator de avertizare privind poleiul/gheața.....	61	Eco settings.....	190
Indicator de avertizare privind schimbul de ulei (numai diesel).....	60	Ferry/motorail.....	190
Indicator faruri de ceață față.....	61	Motorway.....	190
Indicator faruri de ceață spate.....	62	Route.....	190
Indicator fază lungă.....	61	Seasonal roads.....	191
Indicator pentru faruri.....	61	Toll.....	191
Indicatorul centurii de siguranță.....	62	Toll sticker.....	191
Indicatorul diferențialului electronic de blocare (ELD).....	60	Meniuri audio.....	208
Indicatorul imobilizatorului vehiculului.....	59	Mod regional (REG).....	209
Indicatorul pentru bujii incandescente - pentru vehicule diesel.....	61	Mufă intrare auxiliară (AUX IN).....	215
Lampa de control pentru tracțiune integrală.....	60	Mufă intrare auxiliară.....	86
Lampa de control pentru tracțiune integrală în gama joasă (4L).....	60	N	
Lampă avertizare nivel scăzut de combustibil.....	59	Număr identificare vehicul.....	171
Lampă martor de avertizare ABS.....	59	O	
Lampă martor de avertizare airbag.....	59	Oglinzi exterioare electrice.....	56
Lampă martor de avertizare baterie.....	59	Oglinzi electrice rabatabile.....	57
Lampă martor de avertizare presiune ulei.....	59	Oglinzi exterioare.....	56
Martor de avertizare al sistemului de frânare.....	59	Oglinzi rabatabile manual.....	56
Martor de avertizare ușă deschisă.....	61	Oglinzi	
Martori de avertizare motor.....	60	Vezi: Geamuri și oglinzi.....	54
Martorul indicator al schimbării vitezelor (numai cutie manuală).....	62	Vezi: Geamuri și oglinzi încălzite.....	73
Semnalizatoare.....	61	Operare audio.....	205
Lumini avarie.....	45	Oprire motor.....	90
M		Autovehicule cu turbocompresor.....	90
Măsurii securitate.....	91	Opțiuni display MP3.....	214
		Opțiunile de afișare a textului de pe CD.....	214
		P	
		Parcarea asistată.....	111
		Principiu de operare.....	111
		Parcarea asistată - Vehicule cu: Ajutor la parcare spate.....	111
		Performanta scazuta motor.....	129

Index

Pe scurt.....	9	Presiune în pneuri	
Airbag.....	14	Vezi: Specificațiile tehnice.....	170
Alimentare cu combustibil.....	14	Probleme sistem audio.....	217
Blocarea și deblocarea.....	12	Procesor de sunet digital (DSP).....	208
Control automat climatizare.....	13	DSP a ocupării vehiculului.....	208
Control manual climatizare.....	13	Egalizor DSP.....	208
Privire de ansamblu asupra panoului de		Modificarea reglajelor DSP.....	208
bord - Post de conducere pe partea		Programare telecomandă.....	28
dreaptă.....	9	Programarea cheii suplimentare.....	28
Privire de ansamblu asupra panoului de		Programarea unei telecomenzi noi.....	28
bord - Post de conducere pe partea		Reprogramarea funcției de deblocare.....	28
stângă.....	10	Programare telecomandă	
Reglarea volanului.....	12	Vezi: Programare telecomandă.....	28
Semnalizatoare.....	14	Protecția pasagerului.....	23
Transmisie manuală.....	14	Principiu de operare.....	23
Piese de schimb recomandate.....	8	Puncte ancorare ISOFIX.....	20
Pilot automat		Montarea unui scaun pentru copii cu chingă	
Vezi: Folosire tempomat.....	117	superioară.....	20
Pilot automat.....	117	Puncte de interes general.....	129
Principiu de operare.....	117	Autovehicule cu motor diesel.....	129
Vezi: Pilot automat.....	117	Puncte de tractare.....	143
Placută identificare vehicul.....	171	143
Pneuri de iarnă		Punctele de alimentare auxiliare.....	84
Vezi: Folosire pneuri de iarnă.....	169	Puncte legătură baterie.....	162
Pneuri		Purtare de sarcină.....	120
Vezi: Roți și pneuri.....	163	Informații generale.....	120
Pornirea asistată a vehiculului.....	161	Purtători de sarcini	
Conectarea cablurilor de pornire.....	161	Vezi: Port bagaj pavilion.....	123
Pornirea motorului.....	161		
Pornirea și oprirea motorului.....	88	R	
Informații generale.....	88	Răcitor.....	86
Pornire baterie cu cabluri		Realimentare.....	94
Vezi: Pornirea asistată a vehiculului.....	161	Recuperare vehicul.....	143
Pornire motor diesel.....	89	Redare CD.....	210
Motor rece sau cald.....	89	Redare fișier MP3.....	211
Pornire motor pe benzină.....	88	Eticheta ID3 versiunea 2.....	219
Motor înecat.....	89	Formatele de fișiere.....	212
Motor rece sau cald.....	88	Formatul ISO 9660.....	211
Ralantiul motorului după pornire.....	89	Ordinea de redare a fișierelor MP3.....	213
Pornire rapidă navigație.....	182	Parcurgerea fișierelor MP3.....	213
Autovehicule cu sistem de navigație		Redarea unui disc cu sesiuni multiple.....	212
SD.....	182	Sesiune multiplă.....	212
Port bagaj pavilion.....	123	Reglaj înălțime faruri.....	45
Suport pentru portbagaj.....	123	Reglare intensitate luminoasă bord.....	83
Port USB.....	86	Reparare defect minor vopsea.....	160
Poziționare scaun copil.....	17	Repede înainte/inapoi.....	210
Precauțiuni de vreme rece.....	129		

Index

Repetare melodii CD.....	211	Schimbarea lamelelor de ștergător.....	41
Tipul 1.....	211	Lame ștergător de parbriz.....	41
Tipul 2.....	211	Poziția de service.....	41
Tipul 3, 4 și 5.....	211	Schimbarea unei roți.....	163
Roți și pneuri.....	163	Așezarea roții în locaș.....	169
Informații generale.....	163	Cricul vehiculului.....	163
Specificațiile tehnice.....	170	Montarea unei roți.....	168
S		Prezoanele.....	163
Scanare melodii CD.....	211	Punctele de fixare a cricului și de ridicare.....	166
Tipul 1.....	211	Roata de rezervă.....	165
Tipul 2.....	211	Scoaterea unei roți.....	167
Tipul 3, 4 și 5.....	211	Schimbarea unei sigurante.....	134
Scanare posturi radio.....	205	Schimbarea unui bec.....	46
Reglarea manuală.....	205	Faruri de ceață față.....	48
Reglarea prin căutare.....	205	Fază lungă și fază scurtă faruri.....	47
Reglarea prin scanare.....	206	Lampa centrală de frână montată pe hayon.....	51
Scaune copii.....	16	Lampa plăcuței de înmatriculare.....	49
Scaune pentru copii pentru diverse grupe de greutate.....	16	Lampă de interior.....	50
Scaune față.....	75	Lămpile de citit față.....	50
Deplasarea scaunelor spre înainte și înapoi (scaune cu acționare electrică).....	78	Lămpile de poziție laterale și semnalizatoarele față.....	47
Deplasarea scaunelor spre înainte și înapoi (scaune cu acționare manuală).....	76	Lămpile oglinzilor exterioare.....	48
Înclinarea scaunului (scaune cu acționare electrică).....	79	Lumini spate.....	48
Rabatarea spătarului scaunului (banchetă - cabină simplă).....	78	Semnalizatoarele laterale.....	48
Reglarea înălțimii scaunului șoferului (scaune cu acționare electrică).....	79	Schimbare bec Vezi: Schimbarea unui bec.....	46
Reglarea înălțimii scaunului șoferului (scaune cu acționare manuală).....	77	Scrumieră.....	83
Reglarea suportului lombar.....	76	Scurgere apă din filtrul de combustibil.....	154
Reglarea unghiului spătarului (scaune cu acționare electrică).....	79	Securitate sistem audio.....	202
Reglarea unghiului spătarului (scaune cu acționare manuală).....	77	Selectie melodie.....	210
Scaune încălzite.....	82	Tipul 2, 3, 4 și 5.....	210
Scaunele de înălțare.....	21	Tipul 3, 4 și 5.....	210
Pernă de înălțare (Grupa 3).....	22	Setare Bluetooth.....	219
Scaun de înălțare (Grupa 2).....	21	Cerințe pentru conectarea prin Bluetooth.....	219
Scaune.....	75	Manipularea telefoanelor.....	219
Schimbarea bateriei la telecomanda.....	29	Setare ceas pe unitatea radio.....	203
		Modificarea orei.....	204
		Reglarea orei exacte.....	204

Index

Setare telefon.....	218	Suport pahar.....	84
Agenda telefonică.....	218	Suporturile pentru pahare din față.....	84
Asocierea unui alt telefon cu Bluetooth.....	219	Suporturile pentru pahare din spate.....	85
Categoriile din agenda telefonică.....	218	Suporți pahare.....	85
Transformarea unui telefon în telefon activ.....	218	Ș	
Setări personalizate.....	67	Ștergătoare parbriz.....	39
Setarea limbii.....	67	Ștergere intermitentă.....	39
Unitățile de măsură.....	67	Ștergătoare și spălătoare.....	39
Setări sistem.....	187	T	
Setările audio.....	188	Tablou bord.....	58
Setările ceasului.....	189	Telefon	
Structura meniului - Afișajul informativ și multimedia - Autovehicule cu sistem de navigație.....	187	Vezi: Folosire telefon.....	220
Structura meniului - Afișajul informativ și multimedia - Toate autovehiculele.....	188	Telefon.....	218
Sfârșit redare CD.....	214	Informatii generale.....	218
Sfaturi despre condus.....	129	Tetiere.....	80
Sfaturi privind conducerea cu ABS		Ajustarea tetierelor.....	80
Vezi: Sfaturi privind conducerea cu sistemul de antiblocare a frânei.....	103	Înlăturarea tetierelor.....	80
Sfaturi privind conducerea cu sistemul de antiblocare a frânei.....	103	Tractare remorcă.....	125
Siguranța copilului.....	16	Drumuri în rampă.....	125
Siguranța șoselei.....	180	Modul tractare remorcă.....	125
Informații privind siguranța.....	181	Specificații tehnice.....	126
Siguranțe.....	133	Tractare.....	125
Simboluri avertizare baterie.....	162	Tractare vehicul pe roți.....	143
Etichetele acumulatorului.....	162	Autovehicule cu transmisie automată.....	143
Sistem navigație.....	190	Toate autovehiculele.....	143
Situațiile rutiere de urgență.....	131	Tracțiunea integrală.....	97
Spălare		Comutarea între 2H și 4H.....	98
Vezi: Curățare exterior.....	159	Comutarea între 2H și 4L.....	98
Spălare mașină		Comutarea între 4H și 4L.....	98
Vezi: Curățare exterior.....	159	Tracțiunea integrală, gama înaltă (4H).....	97
Spălător parbriz.....	40	Tracțiunea integrală, gama joasă (4L).....	98
Specificații bec.....	53	Tracțiunea pe două roți, gama înaltă (2H).....	97
Specificații tehnice		Transmisie automată.....	100
Vezi: Capacități și specificații.....	172	Butonul de eliberare a poziției de parcare în caz de urgență.....	102
Stergătoare auto.....	39	Modurile de conducere.....	102
Stergătoare		Pozițiile manetei schimbătorului de viteze.....	100
Vezi: Ștergătoare și spălătoare.....	39	Sugestii pentru conducerea cu transmisia automată.....	102
Strângere centuri siguranță.....	25		

Index

Transmisie manuală.....	97
Selectați marșarierul.....	97
Transmisie.....	97
Triunghi reflectorizant.....	131
Cabina dublă.....	132
Cabina extinsă.....	131
Cabina simplă.....	131
Trusa de prim ajutor.....	131

U

Upgradari hartă.....	193
USB	
Vezi: Folosire dispozitiv USB.....	242
Utilizarea controlului la coborârea în pantă.....	105
Funcționarea HDC.....	105
Selectarea HDC.....	105

V

Ventilație	
Vezi: Control climatizare.....	68
Ventile	
Vezi: Guri de ventilare.....	68
Verificare fluid frână și ambreiaj.....	154
Verificare lamele stergător.....	40
Verificare lichid răcire motor.....	153
Completarea cu ulei.....	153
Verificarea nivelului lichidului de răcire.....	153
Verificare lichid răcire	
Vezi: Verificare lichid răcire motor.....	153
Verificare lichid sistem direcție.....	154
Completarea cu lichid.....	154
Verificare lichid stergător.....	155
Verificare ulei motor.....	152
Completarea cu ulei.....	153
Verificarea nivelului de ulei.....	152
Verificare ulei	
Vezi: Verificare ulei motor.....	152
VIN	
Vezi: Număr identificare vehicul.....	171
Volan.....	37

