

FORD **TRANSIT CUSTOM** Manual de utilizare



Informațiile cuprinse în această publicație erau corecte la momentul intrării în tipar. În interesul unei dezvoltări continue, ne rezervăm dreptul de modificare în orice moment a specificațiilor, a proiectării sau a echipamentelor, fără preaviz sau fără a ne asuma vreo responsabilitate. Nicio parte a acestei publicații nu poate fi reprodusă, transmisă, stocată într-un sistem de stocare a datelor sau tradusă în orice limbă, în orice formă sau prin orice mijloace fără acordul nostru scris. Cu excepția erorilor și omisiunilor.

© Ford Motor Company 2012

Toate drepturile rezervate.

Cod piesa: CG3577ro 09/2012 20120918201053

Cuprins

Introducere

Despre acest manual.....	5
Anexă simboluri.....	5
Piese de schimb recomandate.....	7
Observații speciale.....	8
Echipamentul de comunicații mobile.....	8

Pe scurt

Pe scurt.....	9
---------------	---

Siguranța copilului

Montarea scaunelor pentru copii.....	14
Poziționare scaun copil.....	17
Blocare ușă copii.....	20

Centuri scaun

Strângere centuri siguranță.....	21
Ajustare pe înălțime a centurii.....	22
Sistemul de avertizare pentru centurile de siguranță.....	22

Sistem suplimentar de securitate

Principiu de operare.....	23
Air bag șofer.....	23
Air bag pasager.....	23
Air bag-uri laterale.....	25
Airbaguri laterale tip cortină.....	25

Chei și telecomenzi

Informații generale pe frecvențe radio.....	26
Telecomandă.....	26
Înlocuirea unei chei sau a unei telecomenzi pierdute.....	26

Încuietori

Încuiere și descuiere.....	27
Hayon manual.....	30

Securitate

Sistemul pasiv antifurt.....	31
Alarma antifurt.....	31

Volan

Ajustarea volanului.....	32
Control audio.....	32
Control vocal.....	33
Pilot automat.....	33
Comanda afișajului informativ.....	34

Ștergătoare și spălătoare

Ștergătoare parbriz.....	35
Stergătoare auto.....	35
Spălător parbriz.....	36
Stergător și spălător lunetă.....	37

Iluminare

Informații generale.....	38
Controlul iluminării.....	38
Lămpi auto.....	39
Reglare intensitate luminoasă bord.....	40
Temporizarea de ieșire pentru faruri.....	40
Lămpi fază scurtă.....	40
Lămpi ceață față.....	40
Lămpi ceață spate.....	41
Reglaj înălțime faruri.....	41
Lămpi semnalizare.....	42
Indicatori direcție.....	43
Lumini scârșite.....	43
Lămpi interioare.....	43

Geamuri și oglinzi

Geamuri cu acționare electrică.....	45
Oglinzi exterioare.....	46
Oglindă interioară.....	47
Parasolare.....	47

Cuprins

Tablou bord

Indicatoare bord.....	48
Lămpi și semnale de avertizare.....	49
Avertizări și indicații sonore.....	52

Afișaj informații

Informații generale.....	53
Ceas.....	55
Computer de bord.....	55
Setări personalizate.....	56
Mesaje informații.....	56

Control climatizare

Principiu de operare.....	62
Guri de ventilare.....	62
Control manual climatizare.....	63
Sugestii privind controlul climatizării din habitaclu.....	64
Geamuri și oglinzi încălzite.....	65

Scaune

Așezare în poziția corectă.....	67
Tetiere.....	67
Scaune față.....	68
Scaune cu acționare manuală.....	68
Scaune cu acționare electrică.....	70
Banchetă.....	71
Scaune încălzite.....	75

Punctele de alimentare auxiliare

Punctele de alimentare auxiliare.....	76
Brichetă.....	77

Compartimentele de depozitare

Suport pahar.....	79
Consolă superioară.....	79
Scrumieră.....	79

Tăvițe spătar scaune.....	79
Suport pahar.....	80
Suporți pahare.....	80

Pornirea și oprirea motorului

Informații generale.....	81
Înterupător pornire.....	81
Blocaj volan.....	81
Pornire motor diesel.....	82
Filtru particule diesel.....	82
Oprire motor.....	83
Încălzitorul de bloc motor.....	83

Caracteristicile unice de conducere

Pornit-oprit.....	85
-------------------	----

Alimentare și realimentare

Măsurii securitate.....	87
Calitate combustibil.....	88
A rămâne fără combustibil.....	88
Catalizator.....	89
Realimentare.....	89
Consum combustibil.....	91
Specificațiile tehnice.....	93

Transmisie

Transmisie manuală.....	94
Asistare pornire în pantă.....	94

Frâne

Informații generale.....	95
Sfaturi privind conducerea cu sistemul de antiblocare a frânei.....	95
Frână de parcare.....	95

Controlul tracțiunii

Principiu de operare.....	97
Folosire controlul tracțiunii.....	97

Cuprins

Control stabilitate

Principiu de operare.....98

Parcarea asistată

Principiu de operare.....99

Parcarea asistată.....99

Camera pentru mers înapoi.....101

Pilot automat

Principiu de operare.....104

Folosire tempomat.....104

Sistemele de asistare a conducerii

Limitator viteză.....106

Avertizarea șoferului.....107

Sistem de asistare pentru păstrarea
benzii de mers.....109

Mod Eco.....111

Purtare de sarcină

Informatii generale.....113

Cârlige ancorare spate.....113

Port bagaj pavilion.....113

Accesorii rețineră încărcătură.....114

Tractare

Tractare remorcă.....117

Controlul stabilității remorcii.....117

Puncte de tractare.....117

Tractare vehicul pe roți.....118

Sfaturi despre condus

Introducere.....120

Performanta scazuta motor.....120

Precauțiuni de vreme rece.....120

Conducere prin apă.....120

Covorașe.....121

Situațiile rutiere de urgență

Lumini avarie.....123

Trusa de prim ajutor.....123

Triunghi reflectorizant.....123

Pornirea asistată a vehiculului.....123

Siguranțe

Amplasare cutie siguranțe.....125

Diagramă siguranțe.....126

Schimbarea unei sigurante.....136

Întreținerea

Informatii generale.....137

Deschidere și închidere capotă.....138

Descriere compartiment motor - 2.2L
Duratorq-TDCi (114kW/155CP) -
Puma/2.2L Duratorq-TDCi
(74kW/100CP) - Puma/2.2L
Duratorq-TDCi (92kW/125CP) -
Puma.....139

Joă ulei - 2.2L Duratorq-TDCi
(114kW/155CP) - Puma/2.2L
Duratorq-TDCi (74kW/100CP) -
Puma/2.2L Duratorq-TDCi
(92kW/125CP) - Puma.....140

Verificare ulei motor.....140

Verificare lichid răcire motor.....141

Verificare fluid frână și ambreiaj.....141

Verificare lichid sistem direcție.....142

Verificare lichid stergător.....142

Scurgere apă din filtrul de
combustibil.....142

Schimbarea acumulatorului de 12 V
.....143

Verificare lamele stergător.....144

Schimbarea lamelelor de ștergător.....144

Demontare far.....145

Schimbarea unui bec.....146

Specificații bec.....151

Specificațiile tehnice.....152

Cuprins

Întreținere vehicul

Curățare exterior.....	154
Curățare interior.....	154
Reparare defect minor vopsea.....	155
Curățare jenți aliaj.....	155

Roți și pneuri

Informatii generale.....	157
Kit pentru deplasarea temporară.....	157
Întreținere pneu.....	161
Folosire pneuri de iarnă.....	161
Folosire lanțuri pentru zapadă.....	161
Schimbarea unei roți.....	162
Specificațiile tehnice.....	167

Capacități și specificații

Placută identificare vehicul.....	169
Număr identificare vehicul.....	170
Specificațiile tehnice.....	170

Sistemul audio

Informatii generale.....	174
Unitate audio - Vehicule cu: AM/FM/CD.....	175
Unitate audio - Vehicule cu: AM/FM/CD/Sistemul radio de transmisie audio digital (DAB)/SYNC.....	180
Unitate audio - Vehicule cu: Sistemul radio de transmisie audio digital (DAB)/Sistem navigație/SYNC.....	186
Transmisie audio digitală.....	192
Mufă intrare auxiliară.....	194
Probleme sistem audio.....	195

Sistemul de navigație

Sistemul de navigație.....	196
----------------------------	-----

SYNC™

Informatii generale.....	201
Utilizarea recunoașterii vocale.....	203

Utilizarea SYNC™ cu telefonul dvs.....	205
Aplicații și servicii SYNC™.....	217
Utilizarea SYNC™ cu player-ul dvs. media.....	220
Depanare SYNC™.....	225

Anexe

Compatibilitate electromagnetă.....	233
Acordul de licență pentru utilizatorul final.....	234

Introducere

DESPRE ACEST MANUAL

Vă mulțumim că ați ales compania Ford. Vă recomandăm să acordați timp citirii acestui manual pentru a vă familiariza cu vehiculul dumneavoastră. Cu cât îl veți cunoaște mai bine, cu atât mai mari vor fi siguranța și plăcerea obținute conducându-l.

AVERTIZARE



Conduceți întotdeauna cu grija și atenția cuvenite atunci când folosiți comenzile și funcțiile vehiculului dumneavoastră.

Nota: Acest manual descrie caracteristici și opțiuni ale produsului disponibile în întreaga gamă, uneori chiar înainte ca acestea să fie general disponibile. Acesta poate descrie opțiuni cu care vehiculul dumneavoastră nu este prevăzut.

Nota: Este posibil ca unele dintre figurile din acest manual să fie utilizate pentru alte modele, astfel încât acestea pot părea diferite în cazul vehiculului dumneavoastră. Cu toate acestea, informațiile esențiale cuprinse în figuri sunt întotdeauna corecte.

Nota: Folosiți și conduceți întotdeauna vehiculul dumneavoastră în conformitate cu legile și normele în vigoare.

Nota: În cazul în care vindeți vehiculul, transmiteți acest manual noului proprietar. Acesta este parte integrantă a vehiculului.

Acest manual poate indica amplasarea unei componente ca fiind pe stânga sau pe dreapta. Această orientare este stabilită orientându-vă în față în scaun.

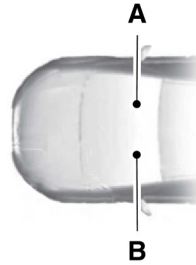

E154903

- A Partea din dreapta
B Partea din stânga

Protejarea mediului înconjurător

Trebuie să vă jucați propriul rol în protejarea mediului înconjurător. Utilizarea corectă a vehiculului și eliminarea autorizată a deșeurilor, materialelor de curățare și lubrifiere reprezintă pași importanți către acest obiectiv.

ANEXĂ SIMBOLURI

Există câteva simboluri pe care le veți fi observat deja pe vehiculul dumneavoastră.



Alertă privind siguranța



Consultați Manualul de utilizare



Sistemul de antiblocare a frânei



Evitați fumatul, flăcările sau scântele



Baterie

Introducere



Acid de baterie



Lichid de frână fără produse
petroliere la bază



Sistem de frânare



Filtru de aer din cabină



Verificarea bușonului
rezervorului de combustibil



Blocarea sau deblocarea
siguranței pentru copii din ușă



Ancoră inferioară scaun copil



Ancoră chingă scaun copil



Control automat viteză



Nu deschideți cât timp este
fierbinte



Filtru de aer motor



Lichid de răcire a motorului



Temperatura lichidului de răcire
a motorului



Uleiul de motor



Gaz exploziv



Avertizare ventilator



Fixare centură de siguranță



Airbag frontal



Faruri de ceață față



Resetarea pompei de
combustibil



Tablou siguranțe



Lămpi de avarie



Lunetă încălzită



Parbrizul încălzit



Eliberarea portbagajului interior



Cric



Comenzile farurilor



Avertizare de presiune scăzută
în pneuri



Menținere nivel corect de lichid

Introducere



Alarmă de panică



Parcare asistată



Frâna de parcare



Lichid servodirecție



Alimentarea geamurilor din față/spate



Blocarea electrică a ferestrelor



Service la motor în curând



Airbag lateral



Controlul stabilității



Ștergerea și spălarea parbrizului

PIESE DE SCHIMB RECOMANDATE

Vehiculul dvs. a fost construit la cele mai înalte standarde, folosind componente de calitate. Vă recomandăm să solicitați utilizarea de componente originale Ford și Motorcraft de fiecare dată când vehiculul dvs. necesită lucrări de întreținere programate sau de reparații. Puteți identifica în mod clar componentele originale Ford și Motorcraft căutând marca Ford, FoMoCo sau Motorcraft pe componente sau pe ambalajul acestora.

Întreținerea programată și reparațiile mecanice

Una dintre cele mai bune modalități prin care vă puteți asigura că vehiculul dvs. beneficiază de o durată de viață corespunzătoare este să îl întrețineți conform recomandărilor noastre și folosind componente care respectă specificațiile descrise în Manualul de utilizare. Componentele Ford și Motorcraft respectă și chiar depășesc aceste specificații.

Reparații în urma coliziunilor

Sperăm să nu fiți implicat niciodată într-o coliziune, însă accidente se produc. Piese de schimb pentru coliziune originale Ford respectă cerințele noastre stringente în ceea ce privește adaptabilitatea, finisajul, integritatea structurală, protecția împotriva coroziunii și rezistența. În timpul construirii vehiculului, noi confirmăm că aceste componente furnizează gradul de protecție necesar, ca sistem în ansamblu. O modalitate ideală pentru a ne asigura că atingeți acest nivel de protecție este utilizarea de piese de schimb pentru coliziune originale Ford.

Garanția pieselor de schimb

Piese de schimb originale Ford și Motorcraft sunt singurele piese de schimb care beneficiază de garanția Ford. E posibil ca deteriorările cauzate vehiculului dvs. ca urmare a defectării pieselor non-Ford să nu fie acoperite de garanția Ford. Pentru informații suplimentare, consultați termenii și condițiile garanției Ford.

OBSERVAȚII SPECIALE

Dacă transformați sau modificați vehiculul dvs. față de specificațiile din producție, consultați manualul Body and Equipment Mounting Manual (Manual de montare a caroseriei și echipamentelor) la www.etis.ford.com/fordservice.

ECHIPAMENTUL DE COMUNICAȚII MOBILE

Utilizarea echipamentelor de comunicații mobile devine din ce în ce mai importantă în relațiile de afaceri și în cele personale. Cu toate acestea, nu trebuie să vă compromiteți propria siguranță sau a altora în timpul utilizării acestor echipamente. Comunicațiile mobile vă pot spori siguranța și securitatea personală dacă sunt utilizate corect, în special în situațiile de urgență. Siguranța trebuie să fie vitală atunci când folosiți echipamentele de comunicații mobile pentru a evita anularea acestor beneficii. Echipamentele de comunicații mobile includ, dar nu se limitează la, telefoane celulare, dispozitive portabile pentru e-mail, dispozitive de mesagerie text și radiouri portabile de comunicații cu două căi.

AVERTIZARE



Conducerea în timp ce sunteți distras de la această activitate poate avea drept rezultat pierderea controlului asupra vehiculului, accidente și vătămrile corporale. Vă recomandăm insistent să aveți o atenție deosebită atunci când folosiți dispozitive sau caracteristici care vă pot distra atenția de la drum. Responsabilitatea dumneavoastră primară este operarea în siguranță a vehiculului. Nu recomandăm folosirea dispozitivelor mobile în timpul condusului și insistăm să respectați toate legile aplicabile.

Pe scurt

Prezentare generală a exteriorului, față

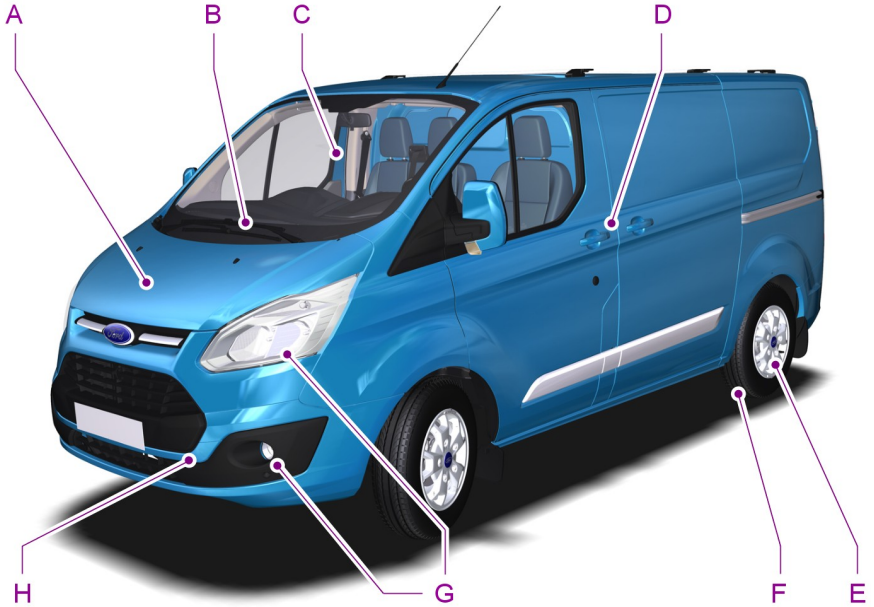

E146670

- A Vezi **Întreținerea** (pagina 137).
- B Vezi **Schimbarea lamelelor de ștergător** (pagina 144).
- C Vezi **Sistemele de asistare a conducerii** (pagina 106).
- D Vezi **Încuiere și descuiere** (pagina 27).
- E Vezi **Schimbarea unei roți** (pagina 162).
- F Presiunea din pneuri. Vezi **Specificațiile tehnice** (pagina 167).
- G Vezi **Schimbarea unui bec** (pagina 146).
- H Vezi **Puncte de tractare** (pagina 117).

Pe scurt

Prezentare generală a interiorului vehiculului

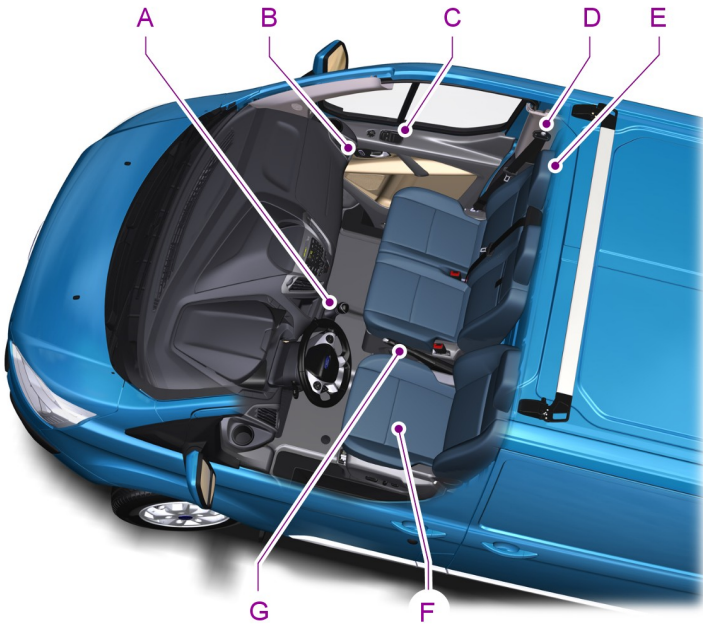

E146671

- A Vezi **Transmisie** (pagina 94).
- B Vezi **Încuiere și descuiere** (pagina 27).
- C Vezi **Geamuri cu acționare electrică** (pagina 45).
- D Vezi **Strângere centuri siguranță** (pagina 21).
- E Vezi **Tetiere** (pagina 67).
- F Vezi **Scaune** (pagina 67).
- G Vezi **Frână de parcare** (pagina 95).

Pe scurt

Prezentare generală a bordului

Vehicul cu volan pe stânga

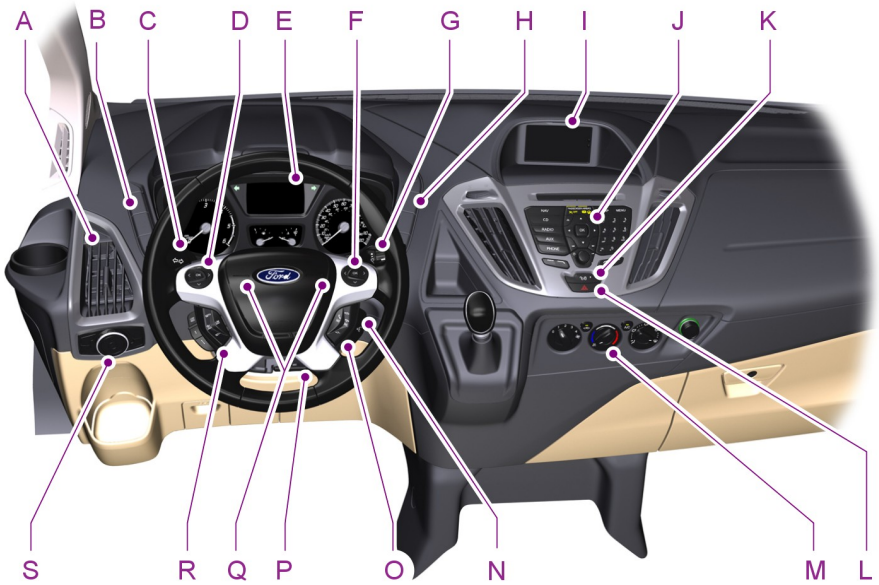

E146672

Pe scurt

Vehicul cu volan pe dreapta

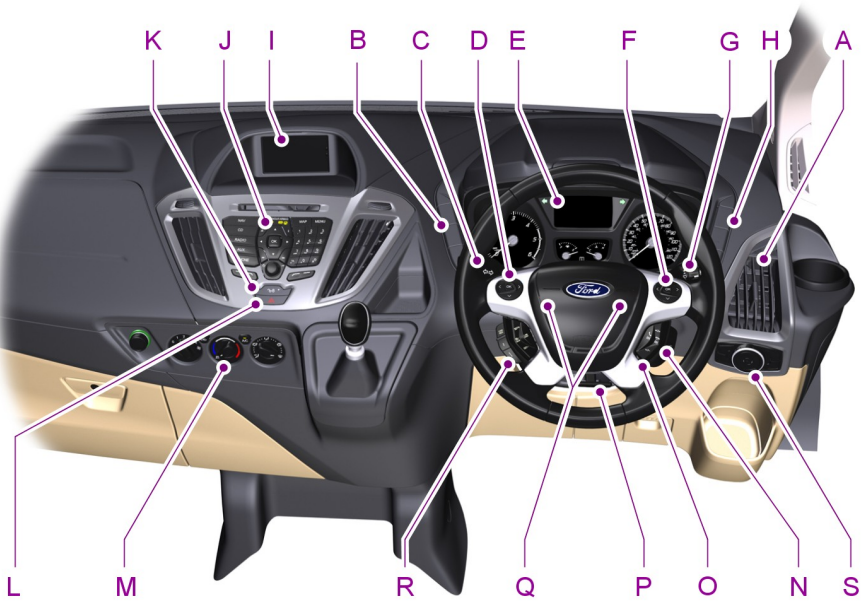

E146673

- A Guri de aeratoare. Vezi **Guri de ventilare** (pagina 62).
- B Butonul sistemului de parcare asistată. Vezi **Parcarea asistată** (pagina 99). Comutatorul Start-stop. Vezi **Pornit-oprit** (pagina 85).
- C Semnalizatoare. Vezi **Indicatori direcție** (pagina 43). Faza lungă. Vezi **Controlul iluminării** (pagina 38).
- D Vehicule cu volan pe stânga - comanda afișajului din tabloul de bord. Vezi **Afișaj informații** (pagina 53).
- D Vehicule cu volan pe dreapta - comanda afișajului informativ și multimedia. Vezi **Sistemul audio** (pagina 174).
- E Tabloul de bord. Vezi **Indicatoare bord** (pagina 48). Vezi **Lămpi și semnale de avertizare** (pagina 49).
- F Vehicule cu volan pe stânga - comanda afișajului informativ și multimedia. Vezi **Sistemul audio** (pagina 174).

Pe scurt

- F Vehicule cu volan pe dreapta - comanda afișajului din tabloul de bord. Vezi **Afișaj informații** (pagina 53).
- G Manetă ștergătoare. Vezi **Ștergătoare și spălătoare** (pagina 35).
- H Comutatorul pentru încălzirea lunetei. Comutatorul pentru încălzirea parbrizului. Vezi **Geamuri și oglinzi încălzite** (pagina 65).
- I Afișajul informativ și de divertisment.
- J Unitatea audio. Vezi **Sistemul audio** (pagina 174).
- K Indicatorul de încuiere a ușilor. Vezi **Încuiere și descuiere** (pagina 27).
- L Interupător lumini avarie. Vezi **Lumini avarie** (pagina 123).
- M Control climă. Vezi **Control climatizare** (pagina 62).
- N Contact de pornire. Vezi **Întreprupător pornire** (pagina 81).
- O Comanda audio. Vezi **Control audio** (pagina 32). Comanda vocală. Vezi **Control vocal** (pagina 33).
- P Reglare volan. Vezi **Ajustarea volanului** (pagina 32).
- Q Claxon.
- R Comutatoare tempomat. Vezi **Pilot automat** (pagina 104).
- S Comutator lumini. Vezi **Controlul iluminării** (pagina 38). Lămpi ceață față. Vezi **Lămpi ceață față** (pagina 40). Lămpi ceață spate. Vezi **Lămpi ceață spate** (pagina 41). Comanda de reglaj al nivelului farurilor. Vezi **Reglaj înălțime faruri** (pagina 41). Butonul de reglare a iluminării instrumentelor. Vezi **Reglare intensitate luminoasă bord** (pagina 40).

Siguranța copilului

MONTAREA SCAUNELOR PENTRU COPII







E133140





E68916

AVERTIZARI

-  Pericol extrem! Nu utilizați un scaun auto pentru copii orientat în sens invers direcției de mers pe un scaun protejat de un airbag activ aflat în fața sa!
-  Utilizați un scaun pentru copii aprobat pentru a fixa copiii cu o înălțime mai mică de 150 cm pe bancheta din spate.
-  Citiți și urmați instrucțiunile producătorului atunci când montați un scaun pentru copii.
-  Nu modificați sub nicio formă scaunele pentru copii.
-  Nu țineți copiii în brațe atunci când vehiculul se află în mișcare.

AVERTIZARI

-  Nu lăsați copiii nesupravegheați în vehicul.
-  Dacă vehiculul a fost implicat într-o coliziune, solicitați verificarea scaunelor pentru copii de către un dealer autorizat.

Numai scaunele pentru copii omologate conform normei ECE-R44.03 (sau ulterioară) au fost testate și aprobate pentru a fi utilizate în vehiculul dumneavoastră. Puteți afla care sunt acestea de la dealerul autorizat.

Nota: Utilizarea obligatorie a scaunelor pentru copii diferă în funcție de țară.

Scaune de copii pentru diferite categorii de greutate

Utilizați scaunul corect pentru copil, după cum urmează:

Scaunul de siguranță pentru bebeluși



E68918

Așezați copiii cu o greutate sub 13 kg într-un scaun auto pentru bebeluși, orientat în sens invers direcției de mers (Grupa 0+), fixat pe bancheta din spate.

Siguranța copilului

Scaunul de siguranță pentru copii









E68920

Așezați copiii cu o greutate între 13 kg și 18 kg într-un scaun de siguranță pentru copii (Grupa 1), fixat pe bancheta din spate.

Scaunele de înălțare

AVERTIZARI

-  Nu montați un scaun de înălțare sau o pernă de înălțare folosind numai banda transversală a centurii de siguranță.
-  Nu montați un scaun de înălțare sau o pernă de înălțare folosind o centură de siguranță neîntinsă sau răsucită.
-  Nu treceți centura de siguranță pe sub brațul copilului sau prin spatele lui.
-  Nu folosiți perne, cărți sau prosoape pentru a vă ridica copilul mai sus.
-  Asigurați-vă că se așază în poziție verticală copiii.
-  Atunci când utilizați un scaun pentru copil pe bancheta din spate, scaunul pentru copil trebuie să fie rezemat bine contra scaunului autovehiculului. Acesta nu trebuie să atingă tetiera. Dacă este cazul, scoateți tetiera. Vezi **Tetiere** (pagina 67).

AVERTIZARI

-  Trebuie să montați la loc tetiera în urma demontării scaunului pentru copil. Vezi **Tetiere** (pagina 67).

Asigurați copiii cu o greutate mai mare de 15 kg, dar cu o înălțime mai mică de 150 cm, într-un scaun de înălțare sau pe o pernă de înălțare.

Scaun de înălțare (Grupa 2)



E70710

Vă recomandăm să folosiți un scaun de înălțare care combină o pernă cu un spătar în locul doar unei perne de înălțare. Poziția ridicată de așezare vă va permite să poziționați banda diagonală a centurii de siguranță pentru adulți peste centrul umărului copilului, iar banda transversală ferm peste șolduri.

Siguranța copilului

Pernă de înălțare (Grupa 3)



E68924

Punctele de ancorare ISOFIX

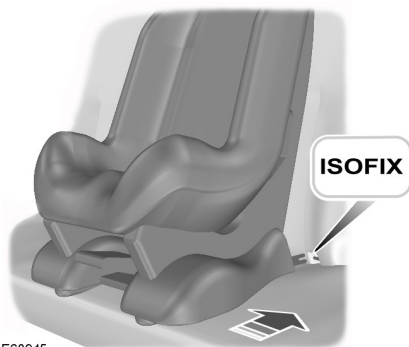

E68945

AVERTIZARE



Utilizați un sistem anti-rotire împreună cu sistemul ISOFIX.

Recomandăm utilizarea unei chingi superioare (numită Top Tether) sau a unui picior de sprijin.

Vehiculul dumneavoastră dispune de puncte de ancorare ISOFIX care se potrivesc cu scaunele auto pentru copii prevăzute cu sistem ISOFIX universal aprobat.

Sistemul ISOFIX dispune de două bare rigide de atașare, montate pe scaunul special pentru copii, care se fixează în punctele de ancorare de pe bancheta din spate, în punctul de contact al pernei cu spătarul. Punctele de ancorare a chingii se găsesc pe partea de dedesubt sau din spate a banchetei spate pentru scaunele de copii de pe al doilea rând cu chingă superioară.

Nota: Atunci când achiziționați un scaun ISOFIX, trebuie să cunoașteți grupa de greutate și grupa de mărime ISOFIX corecte pentru locurile preconizate de instalare a scaunului. Vezi **Poziționare scaun copil** (pagina 17).

Montarea unui scaun pentru copii cu chingi de prindere superioare



E147062

Siguranța copilului

Furgonetă cu cabină dublă



E153270

AVERTIZARE

 Nu fixați chinga de prindere superioară la nimic altceva în afară de punctul de ancorare corect al chingii de prindere superioare.

POZIȚIONARE SCAUN COPIL

AVERTIZARI

 Vă rugăm să contactați un dealer autorizat pentru detalii de ultimă oră referitoare la scaunele pentru copii recomandate.

AVERTIZARI

 Pericol extrem! Nu utilizați un scaun auto pentru copii orientat în sens invers direcției de mers pe un scaun protejat de un airbag aflat în fața sa!

 Când utilizați un scaun auto pentru copii cu suport pentru picioare, suportul pentru picioare trebuie să se sprijine în siguranță pe podea.

 Atunci când folosiți un scaun pentru copil cu centură de siguranță, asigurați-vă că centura de siguranță nu este slabă sau răsucită.

 Scaunul pentru copii trebuie să fie rezemat bine de scaunul autovehiculului. Demontați tetiera când utilizați un scaun pentru copil orientat către înainte. Vezi **Tetiere** (pagina 67).

 Trebuie să montați la loc tetiera în urma demontării scaunului pentru copil. Vezi **Tetiere** (pagina 67).

Nota: Când se utilizează un scaun pentru copii pe scaunul din față, reglați întotdeauna scaunul pasagerului din față în poziția la maximum spre înapoi. Dacă se constată că este dificil de realizat strângerea fermă a secțiunii transversale a centurii de siguranță, reglați spătarul în poziție complet verticală și ridicați scaunul pe înălțime. Vezi **Scaune** (pagina 67).

Siguranța copilului

Poziții de așezare	Categoriile de grupe de greutate				
	0	0+	1	2	3
	Până la 22 lbs (10 kg)	Până la 29 lbs (13 kg)	20 - 40 lbs (9 - 18 kg)	33 - 55 lbs (15 - 25 kg)	46 - 79 lbs (22 - 36 kg)
Scaun pasager față, cu airbag ACTIVAT	X	X	UF ¹	UF ¹	UF ¹
Scaun pasager față, cu airbag DEZACTIVAT	U ¹	U ¹	U ¹	U ¹	U ¹
Banchetă spate	U	U	U	U	U

X Nu este adecvat pentru copiii din această grupă de greutate.

U Adecvat pentru scaunele universale pentru copii aprobate pentru această grupă de greutate.

U¹ Adecvat pentru scaunele universale pentru copii aprobate pentru această grupă de greutate. Cu toate acestea, vă recomandăm să asigurați copiii pe bancheta spate într-un scaun aprobat de autoritățile naționale.

UF¹ Adecvat pentru scaunele universale pentru copii, orientate cu fața spre direcția de mers, aprobate pentru această grupă de greutate. Cu toate acestea, vă recomandăm să asigurați copiii pe bancheta spate într-un scaun aprobat de autoritățile naționale.

Siguranța copilului

Scaunele ISOFIX pentru copii

Poziții de așezare	Categoriile de grupe de greutate		
	0	0+	I
	Până la 22 lbs (10 kg)	Până la 29 lbs (13 kg)	20 - 40 lbs (9 - 18 kg)
	Scaunul de siguranță pentru bebeluși		Scaunul de siguranță pentru copii
ISOFIX spate, bancheta spate	IU	IU	IU
Grupe de dimensiune ISOFIX - al doilea rând*	E	C, D, E	A, B, B1, C, D
ISOFIX spate, al treilea rând de scaune	IU	IU	IU
Grupe de dimensiune ISOFIX - al treilea rând*	E	D, E	A, B, B1, D

IU Adecvat pentru scaunele pentru copii ISOFIX de categorie universală, aprobate pentru utilizarea la această grupă de greutate.

*Conform ECE-R16.

Nota: Atunci când achiziționați un scaun pentru copii ISOFIX, trebuie să cunoașteți grupa de greutate și grupa de mărime ISOFIX corecte pentru locurile preconizate de instalare a scaunului.

Siguranța copilului

BLOCARE UȘĂ COPII

AVERTIZARE



Nu puteți deschide ușile din interior dacă ați blocat siguranța pentru copii.

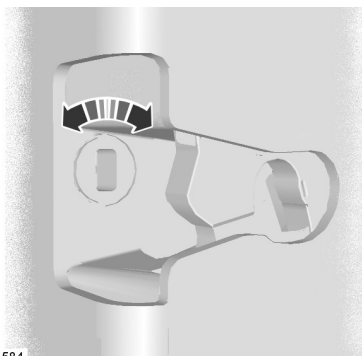

E74584

Încuietorile cu sistem de siguranță pentru copii se află pe marginea din spate a fiecărei uși spate și trebuie să fie reglate separat pentru fiecare ușă.

Partea stângă

Rotiți în sensul invers acelor de ceasornic pentru a bloca și în sensul acelor de ceasornic pentru a debloca.

Partea dreaptă

Rotiți în sensul acelor de ceasornic pentru a bloca și în sensul invers acelor de ceasornic pentru a debloca.

Centuri scaun

STRÂNGERE CENTURI SIGURANȚĂ

AVERTIZARI

 Introduceți capătul metalic în cataramă până când auziți un clic clar. Dacă nu auziți un clic clar, înseamnă că nu ați fixat corect centura de siguranță.

 Asigurați-vă că centura de siguranță este depozitată în siguranță în locul său și că nu se află în afara autovehiculului când închideți ușa.



E68586

Trageți ferm centura de siguranță. Se poate bloca dacă o trageți brusc sau dacă vehiculul dvs. se află pe o pantă.

Apăsați butonul roșu de pe cataramă pentru a elibera centura de siguranță. Țineți limba și lăsați-o să se retragă complet și uniform în poziția sa de depozitare.

Utilizarea centurilor de siguranță în timpul sarcinii

AVERTIZARE

 Poziționați centura de siguranță astfel încât să vă protejeze atât pe dumneavoastră, cât și pe făt. Nu folosiți numai banda abdominală sau banda diagonală.



E68584



E68585

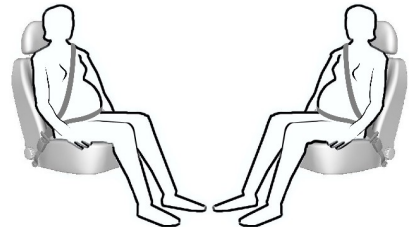

E68587

Centuri scaun

Femeile însărcinate trebuie să poarte întotdeauna centura de siguranță. Porțiunea ventrală a unei centuri de siguranță mixte, pe diagonală și orizontală, trebuie să fie poziționată jos, de-a lungul șoldurilor, sub burtă, fiind purtată cât mai strâns, în limitele confortului. Porțiunea de pe umăr trebuie să fie poziționată astfel încât să traverseze mijlocul umărului și centru pieptului.

AJUSTARE PE ÎNĂLȚIME A CENTURII

AVERTIZARE



Poziționați dispozitivul de reglare pe înălțime a centurilor de siguranță astfel încât centura să vă traverseze partea mediană a umărului. Neregarea corectă a centurii de siguranță ar putea reduce eficiența centurii de siguranță, crescând pericolul de rănire în caz de coliziune.

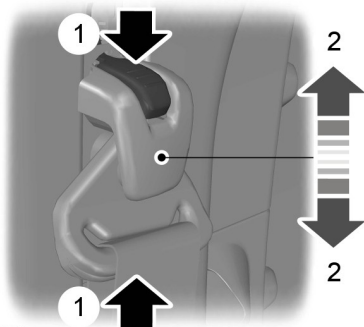

E143981

1. Susțineți bucla centurii de siguranță în timp ce apăsați butonul dispozitivului de reglare.
2. Culisați dispozitivul de reglare în poziția dorită, apoi eliberați butonul.

3. Trageți de bucla centurii de siguranță pentru a vă asigura că este fixată în poziție.

SISTEMUL DE AVERTIZARE PENTRU CENTURILE DE SIGURANȚĂ

AVERTIZARE



Sistemul va asigura protecția numai dacă utilizați corect centura de siguranță.

Lampa de avertizare se aprinde și se va emite un avertisment sonor când s-au îndeplinit următoarele condiții:

- Centura de siguranță a șoferului nu a fost fixată.
- Vehiculul dvs. depășește o viteză relativ scăzută.

Aceasta se va aprinde și când centura de siguranță a șoferului este decuplată și vehiculul se află în mișcare.

Dacă nu cuplați centura de siguranță a șoferului, atât avertismentele sonore, cât și cele vizuale se vor dezactiva automat după aproximativ cinci minute.

Dezactivarea avertizării sonore privind centurile de siguranță

Consultați un dealer autorizat.

Sistem suplimentar de securitate

PRINCIPIU DE OPERARE

AVERTIZARI

 Pericol extrem! Nu folosiți un scaun special pentru copii așezat cu spatele față de sensul de mers, pe scaunele protejate cu airbag frontal!

 Nu modificați în niciun mod partea anterioară a vehiculului dumneavoastră. Acest lucru poate afecta în mod negativ deschiderea airbagurilor.

 Purtați centura de siguranță și mențineți o distanță suficientă față de volan. Numai când se folosește centura de siguranță în mod corespunzător, aceasta poate ține corpul într-o poziție care să permită airbagului să atingă efectul maxim. Vezi **Așezare în poziția corectă** (pagina 67).

 Reparațiile volanului, coloanei de direcție, scaunelor, airbagurilor și centurilor de siguranță trebuie să fie efectuate de un dealer autorizat.

 Nu blocați niciodată spațiul din fața airbagurilor. Nu agățați și nu puneți nimic în aceste zone.

 Nu înțepați scaunul cu obiecte ascuțite. Acest lucru poate deteriora și afecta în mod negativ deschiderea airbagurilor.

 Folosiți huse create special pentru scaune cu airbaguri laterale. Solicitați montarea acestora de către un dealer autorizat.

Nota: La deschiderea airbagului veți auzi un zgomot puternic și va apărea un nor inofensiv de resturi de pulbere. Este un lucru normal.

Nota: Airbagul pasagerului față protejează ambele părți ale unui scaun dublu.

Nota: Zonele airbagului trebuie șterse numai cu o cârpă umedă.

AIR BAG ȘOFER

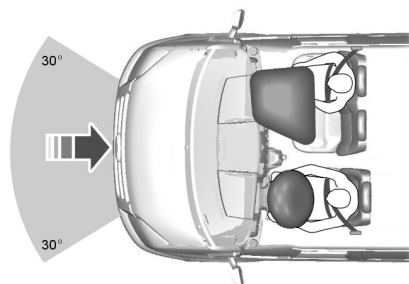

E68581

Airbagul se va declanșa în cazul unei coliziuni frontale puternice sau al unor coliziuni într-un unghi de până la 30 de grade dinspre stânga sau dreapta. Airbagul se va umfla în câteva miimi de secundă și se va dezumfla în contact cu pasagerul, atenuând mișcarea înspre înainte a acestuia. Airbagul nu se va activa la coliziuni frontale minore, la răsturnări și la coliziuni laterale sau din spate.

AIR BAG PASAGER

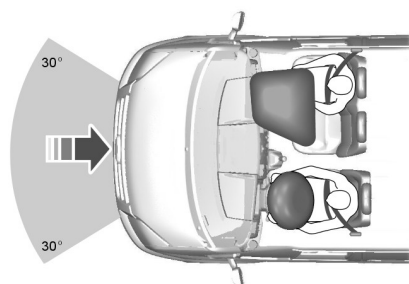

E68581

Sistem suplimentar de securitate

Airbagul se va declanșa în cazul unei coliziuni frontale puternice sau al unor coliziuni într-un unghi de până la 30 de grade dinspre stânga sau dreapta. Airbagul se va umfla în câteva miimi de secundă și se va dezumfla în contact cu pasagerul, atenuând mișcarea înspre înaintea a acestuia. Airbagul nu se va activa la coliziuni frontale minore, la răsturnări și la coliziuni laterale sau din spate.

Dezactivarea airbagului pentru pasager

AVERTIZARE

 Trebuie să dezactivați airbagul când utilizați un scaun pentru copii așezat cu spatele față de sensul de mers pe scaunul față.



E71313

Comutatorul cu cheie și lampa de avertizare la dezactivarea airbagului se află în bord.

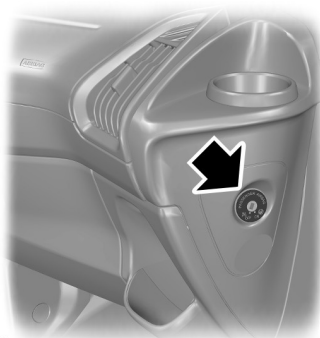

E144003

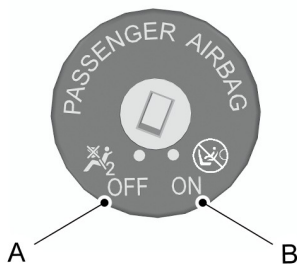

E144007

- A Dezactivarea
- B Activarea

Aduceți comutatorul în poziția A.

Atunci când cuplați contactul, verificați dacă lampa de avertizare privind dezactivarea airbagului se aprinde.

Activarea airbagului pentru pasager

AVERTIZARE

 Trebuie să dezactivați airbagul când nu utilizați un scaun pentru copii pe scaunul față.

Sistem suplimentar de securitate

Aduceți comutatorul în poziția B.

AIR BAG-URI LATERALE

AVERTIZARE



Folosiți huse create special pentru scaune cu airbaguri laterale. Solicitați montarea acestora de către un dealer autorizat.



E72658

Airbagurile sunt amplasate în interiorul spătarelor scaunelor din față. Fiecare spătar poartă o etichetă pe lateral pentru a indica acest lucru.

Airbagul se va activa în timpul unei coliziuni laterale grave. Ea se va activa și în timpul coliziunilor frontale în unghi puternice. Airbagul nu se va declanșa la coliziunile laterale și frontale minore, la coliziunile din spate sau la răsturnări.

AIRBAGURI LATERALE TIP CORTINĂ

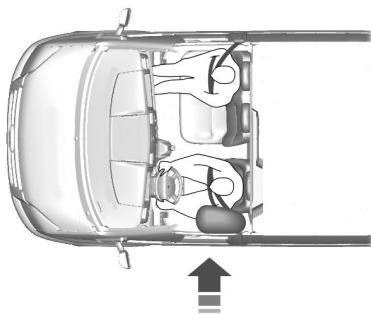

E68905

Airbagurile se află deasupra geamurilor față laterală. În tapițeria de deasupra geamurilor se regăsesc sigle turnate care indică acest lucru.

Airbagul se va activa în timpul unei coliziuni laterale grave. Ea se va activa și în timpul coliziunilor frontale în unghi puternice. Cortina airbag nu se va declanșa la coliziunile laterale și frontale minore, la coliziunile din spate sau la răsturnări.

Chei și telecomenzi

INFORMAȚII GENERALE PE FRECVENȚE RADIO

Nota: *Schimbările sau modificările neaprobată în mod expres de partea responsabilă privind conformitatea pot anula dreptul utilizatorului de a utiliza echipamentul.*

Raza de acțiune tipică a transmițătorului este de aproximativ 10 metri. O scădere a razei de acțiune poate fi provocată de:

- condițiile meteo
- relele radio din apropiere
- structuri din apropierea autovehiculului
- alte autovehicule parcate lângă al dvs.

Frecvența radio utilizată de telecomanda dumneavoastră poate fi folosită și de către alte transmisii radio pe distanțe scurte (de exemplu, stații radio de amatori, echipament medical, căști fără fir, telecomenzi și sisteme de alarmă). În cazul în care frecvențele sunt bruiate, nu veți putea folosi telecomanda. Puteți încuia și descuia ușile cu ajutorul cheii.

Nota: *Asigurați-vă că vehiculul dvs. este încuiat înainte de a-l lăsa nesupravegheat.*

Nota: *Dacă vă aflați în raza de acțiune, telecomanda va funcționa dacă apăsați un buton fără să vreți.*

TELECOMANDĂ

Puteți programa cel mult opt telecomenzi pentru autovehiculul dvs. Printre acestea se numără și cele cu care a fost furnizat autovehiculul, dacă este cazul. Consultați un dealer autorizat.

ÎNLOCUIREA UNEI CHEI SAU A UNEI TELECOMENZI PIERDUTE

Cheile de schimb sau telecomenzile pot fi achiziționate de la un dealer autorizat. Dealerii autorizați pot programa telecomenzile pentru vehiculul dvs. Vezi **Telecomandă** (pagina 26).

Pentru a reprograma sistemul antifurt pasiv, consultați un dealer autorizat.

Încuietori

ÎNCUIERE ȘI DESCUIERE

Nota: Verificați dacă vehiculul dvs. este încuiat înainte de a-l lăsa nesupravegheat.

Nota: Nu lăsați cheile în vehicul.

Blocarea

Blocarea cu ajutorul cheii

Rotiți partea superioară a cheii spre partea frontală a vehiculului.

Încuierea cu ajutorul telecomenzii



Apăsați butonul.

Nota: Puteți încuia ușa șoferului cu ajutorul cheii. Utilizați cheia când telecomanda nu funcționează.

Sistemul de încuiere dublă

AVERTIZARE



Nu folosiți blocarea dublă atunci când se află pasageri sau animale în interiorul vehiculului. Nu veți putea să deblocați ușile din interior dacă le-ați blocat dublu.

Blocarea dublă este o caracteristică de protecție antifurt care împiedică ușile să fie deschise din interior de către cineva.

Nota: Dacă activați încuierea dublă din interior, cuplați contactul pentru a readuce încuietorile ușilor într-o poziție de închidere simplă.

Închiderea dublă cu ajutorul cheii

Rotiți de două ori cheia în poziția de blocare în interval de trei secunde.

Încuierea dublă cu ajutorul telecomenzii



Apăsați butonul de două ori în interval de trei secunde.

Deblocarea

Descuierea cu ajutorul cheii

Rotiți partea superioară a cheii spre partea posterioară a vehiculului.

Descuierea cu ajutorul telecomenzii



Apăsați butonul.

Nota: Puteți încuia ușa șoferului cu ajutorul cheii. Utilizați cheia când telecomanda nu funcționează.

Nota: Când lăsați vehiculul încuiat mai multe săptămâni la rând, telecomanda se va dezactiva. Vehiculul dvs. trebuie descuiat și motorul trebuie pornit cu ajutorul cheii. Descuierea și pornirea o dată a autovehiculului va activa telecomanda.

Reprogramarea funcției de deblocare

Puteți reprograma funcția de deblocare astfel încât să descuiați numai ușa șoferului. Vezi **Telecomandă** (pagina 26).

Confirmarea de încuiere și descuiere

Atunci când blocați ușile, indicatorii de direcție se vor aprinde o dată.

Atunci când blocați dublu ușile, indicatorii de direcție se vor aprinde de trei ori.

Atunci când deblocați ușile, semnalizatoarele se vor aprinde o dată.

Nota: Dacă vehiculul dvs. este prevăzut cu încuiere dublă, indicatorii de direcție se vor aprinde o dată după încuiere, urmată de încă două aprinderi după încuierea dublă.

Încuietori

Încuierea și descuierea ușilor din interior

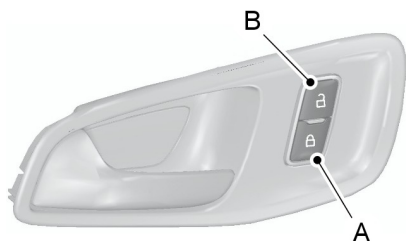

E148829

- A Încuiere
- B Descuiere

Puteți vedea dacă ușa este încuiată sau descuiată pe tabloul de bord. Pentru amplasarea elementului: Vezi **Pe scurt** (pagina 9). Lampa se va aprinde când încuiăți vehiculul.

Deschiderea ușii culisante

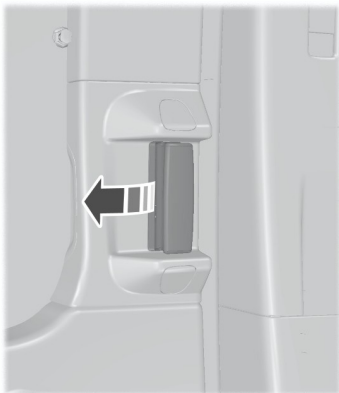

E148804

Deschiderea ușilor spate duble



E148805

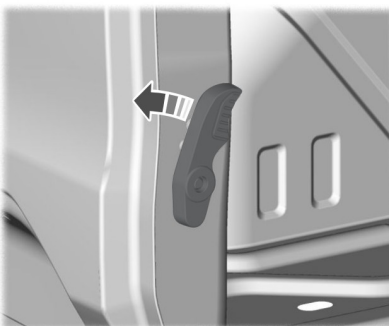

E148806

Încuiere prin trântirea ușilor

Blocarea prin trântirea ușilor vă permite să blocați ușa cu cheia sau telecomanda când ușa este deschisă. Ușa va fi încuiată când o închideți.

Nota: Nu lăsați cheile în vehicul.

Nota: Este posibil să auziți un semnal scurt de claxon dacă încercați să blocați ușile când o ușă este încă deschisă.

Încuietori

Încuierea automată

Vehiculul dvs. poate să își încuiе ușile în mod automat când vehiculul depășește 8 km/h (5 mph). Puteți activa această funcție folosind afișajul informativ. Vezi **Afișaj informații** (pagina 53). Dacă ați activat această funcție, utilizați butonul de descuiere din interior a ușilor sau decuplați contactul și folosiți cheia sau telecomanda pentru a descuia ușile de încărcare spate sau laterale.

Reîncuierea automată

Ușile se vor rebloca în mod automat dacă nu deschideți o ușă în interval de 45 de secunde de la deblocarea ușilor cu telecomanda. Blocarea ușilor și alarma vor reveni la starea lor anterioară.

Descuierea într-o singură etapă

Când utilizați această funcție, veți descuia ușile din spate sau hayonul și ușa culisantă dacă apăsați o dată butonul de descuiere a portbagajului.

Nota: *Semnalizatoarele de direcție se vor aprinde o dată când deblocați ușile.*

Veți debloca toate ușile când:

- Trageți de oricare mâner interior (cu excepția cazului când ați blocat dublu ușile).
- Rotiți cheia în oricare dintre încuietorile ușilor.
- Apăsați o dată butonul de descuiere al telecomenzii.

Descuierea în două etape

Nota: *Semnalizatoarele de direcție se vor aprinde o dată când deblocați ușile.*

Veți debloca ușile din față când:

- Trageți de oricare mâner interior (cu excepția cazului când ați blocat dublu ușile).
- Rotiți cheia în oricare dintre încuietorile ușilor.
- Apăsați o dată butonul de descuiere al telecomenzii.

Veți descuia ușile din față, cele din spate și ușile portbagajului dacă:

- Rotiți de două ori cheia în oricare dintre încuietorile ușilor din față în interval de trei secunde.
- Apăsați de două ori butonul de descuiere al telecomenzii în interval de trei secunde.

La Camionete veți descuia ușile din spate sau hayonul și ușa culisantă dacă apăsați o dată butonul de descuiere pentru portbagaj.

Reîncuierea diferențiată (pe zone)

Încuietorile de la Camionetă, Microbuz și Kombi sunt împărțite în două zone, cabina și partea destinată mărfii/încărcăturii.

- Ieșiți din vehicul și apăsați butonul de încuiere.
- Apăsați o dată butonul de descuiere sau butonul de descuiere a portbagajului pentru a deschide zona respectivă.

Dacă deschideți acum o ușă din cadrul zonei deblocate, celelalte uși din acea zonă vor fi blocate în mod automat.

Încuietori

Descuiere configurabilă

Descuierea configurabilă este setată când se achiziționează vehiculul. Ea vă permite să selectați ușile care se descuie când apăsați butonul de descuiere și butonul de descuiere a portbagajului de pe telecomandă o dată sau de două ori. Nu puteți reactiva această funcție dacă a fost dezactivată. Pentru informații suplimentare, adresați-vă unui dealer autorizat.

HAYON MANUAL

AVERTIZARI



Călătoria în zona de încărcare, în interiorul sau în exteriorul vehiculului este extrem de periculoasă. La o coliziune, persoanele care călătoresc în aceste zone au mai multe șanse să fie rănite grav sau să decedeze. Nu le permiteți persoanelor să călătorească în nicio porțiune a vehiculului fără scaune și centuri de siguranță. Asigurați-vă că toți pasagerii vehiculului se află pe scaun și că folosesc centura de siguranță corect.



Asigurați-vă hayonul este închis pentru a preveni aspirarea gazelor de eșapament în vehicul. Astfel, veți preveni și căderea pasagerilor și încărcăturii în afară. Dacă sunteți nevoit să conduceți cu hayonul deschis, ventilați bine vehiculul, pentru a nu permite aerului exterior să pătrundă în vehicul.

Nota: Aveți grijă când deschideți sau închideți hayonul într-un garaj sau în alte zone închise pentru a evita deteriorarea hayonului.

Nota: Nu suspendați nimic (suport de bicicletă etc.) de spoiler, geam sau hayon. Astfel, ați putea deteriora hayonul și componentele sale.

Nota: Nu lăsați hayonul deschis în timpul conducerii. Astfel, ați putea deteriora hayonul și componentele sale.

Deschiderea și închiderea hayonului

Pentru a deschide hayonul

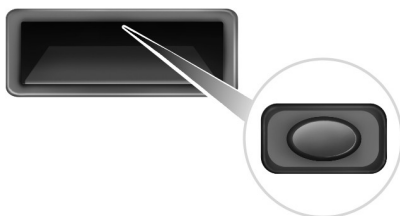

E138632

Apăsați butonul amplasat în partea superioară a hayonului, trageți de mânerul adâncit pentru a desface hayonul, apoi trageți de mânerul exterior.

Deschiderea cu ajutorul telecomenzii



Apăsați butonul de două ori în interval de trei secunde.

Pentru a închide hayonul



E148833

SISTEMUL PASIV ANTIFURT

Principiul de funcționare

Sistemul previne pornirea motorului de către persoane cu o cheie codificată incorect.

Chei codate

În cazul în care pierdeți o cheie, puteți obține una de schimb de la un dealer autorizat. Dacă este posibil, transmiteți dealerului numărul cheii aflat pe eticheta furnizată împreună cu cheile originale. De asemenea, puteți obține chei suplimentare de la un dealer autorizat.

Nota: *În cazul în care pierdeți o cheie, solicitați ștergerea și recodarea tuturor cheilor rămase. Solicitați codarea cheilor de schimb odată cu recodarea cheilor rămase. Pentru informații suplimentare, consultați un dealer autorizat.*

Nota: *Nu protejați cheile cu obiecte metalice. Astfel, ați putea împiedica receptorul să recunoască o cheie codată.*

Armarea imobilizerului de motor

Când decuplați contactul, imobilizerul de motor se va arma automat după scurt timp.

Dezarmarea imobilizerului de motor

Când cuplați contactul, imobilizerul de motor se va dezarma automat dacă se utilizează o cheie codată corect.

Dacă nu puteți porni motorul cu o cheie codată corect, solicitați verificarea vehiculului de către un dealer autorizat.

ALARMA ANTIFURT

Sistemul vă va avertiza cu privire la o accesare neautorizată a vehiculului. Aceasta este declanșată în cazul deschiderii oricărei uși, a portbagajului sau a capotei fără a se fi utilizat cheia sau telecomanda.

Lămpile de poziție și indicatorii de direcție vor lumina intermitent, iar claxonul se va declanșa în cazul în care se încearcă o accesare neautorizată cât timp alarma este armată.

Duceți toate telecomenzile la un dealer autorizat dacă există o potențială problemă cu alarma la vehiculul dumneavoastră.

Armarea alarmei

Alarma este gata de armare atunci când în contact nu există nicio cheie. Încuiați vehiculul pentru a arma alarma.

Dezarmarea alarmei

Dezarmați alarma prin:

- Descuriera ușilor sau a portbagajului de la telecomandă.
- Cuplarea contactului sau pornirea motorului.
- Folosirea unei chei în ușa șoferului pentru a descuia vehiculul, apoi cuplarea contactului în interval de 12 secunde.

Volan

AJUSTAREA VOLANULUI

AVERTIZARE



Nu reglați volanul atunci când vehiculul este în mișcare.

Nota: Asigurați-vă că sunteți așezat(ă) în poziție corectă. Vezi **Așezare în poziția corectă** (pagina 67).

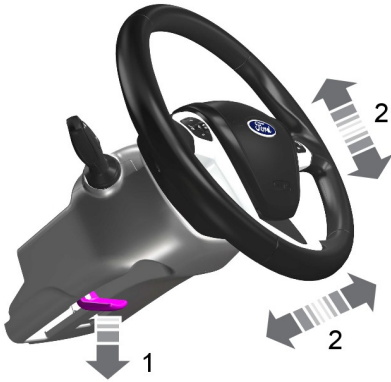

E95178

1. Deblocați coloana de direcție.
2. Reglați volanul în poziția dorită.



E95179

3. Blocați coloana de direcție.

CONTROL AUDIO

Selectați sursa dorită pe unitatea audio. Puteți acționa următoarele funcții cu comanda:

Tipul 1



E145434

Utilizați butoanele cu săgeți de pe volan pentru a naviga în meniuri. Apăsați pe **OK** pentru a efectua o selecție.

Volan

Tipul 2

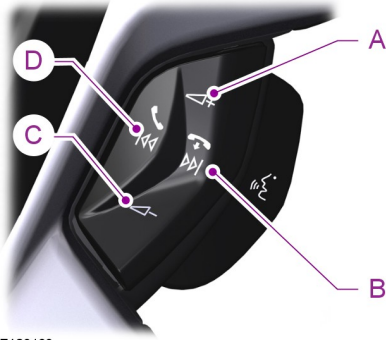

E129463

- A Mărire volum
- B Căutare înainte sau următorul
- C Reducere volum
- D Căutare înapoi sau anteriorul

Căutare, următorul sau anteriorul

Apăsați butonul de căutare pentru:

- a acorda radioul la postul de radio presetat următor sau anterior
- a reda piesa următoare sau anterioară.

Apăsați și țineți apăsat butonul de căutare pentru:

- a acorda radioul pe postul de radio următor sau anterior din banda de frecvențe
- a căuta o piesă.

CONTROL VOCAL



E129464

Trageți de comandă pentru a selecta sau deselecta comanda vocală. Vezi **SYNC™** (pagina 201).

PILOT AUTOMAT



E142437

Vezi **Pilot automat** (pagina 104).

COMANDA AFIŞAJULUI INFORMATIV



E130248

Vezi **Afişaj informații** (pagina 53).

Ștergătoare și spălătoare

ȘTERGĂTOARE PARBRIZ

Nota: Dejivrați complet parbrizul înainte de a porni ștergătoarele.

Nota: Asigurați-vă că ștergătoarele sunt oprite înainte de a intra într-o spălătorie auto.

Nota: Curățați parbrizul și lamele ștergătoarelor dacă încep să lase dăre sau pete. Dacă nu remediați problema astfel, montați lame noi de ștergătoare.

Nota: Nu acționați ștergătoarele pe un parbriz uscat. În caz contrar sticla se poate zgâria, lamelele se pot deteriora sau motorul ștergătoarelor se poate arde. Acționați întotdeauna spălătoarele înainte de a șterge un parbriz uscat.

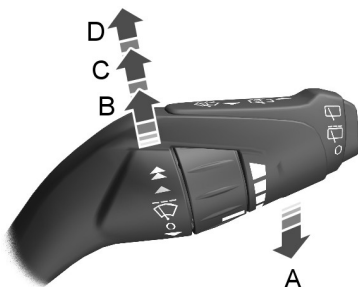

E128444

- A O singură ștergere
- B Ștergere intermitentă
- C Ștergere normală
- D Ștergere la viteză mare

Ștergere intermitentă

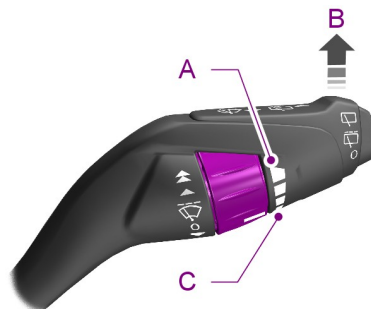

E128445

- A Interval scurt ștergere
- B Ștergere intermitentă
- C Interval lung ștergere

Utilizați butonul rotativ pentru a regla intervalul de ștergere intermitentă.

Ștergătoarele dependente de viteza vehiculului

Când viteza vehiculului dvs. crește, intervalul dintre ștergeri va scădea.

ȘTERGĂTOARE AUTO

Nota: Dejivrați complet parbrizul înainte de a porni ștergătoarele.

Nota: Asigurați-vă că ștergătoarele sunt oprite înainte de a intra într-o spălătorie auto.

Nota: Curățați parbrizul și lamele ștergătoarelor dacă încep să lase dăre sau pete. Dacă nu remediați problema astfel, montați lame noi de ștergătoare.

Ștergătoare și spălătoare

Nota: Dacă lămpile auto sunt pornite împreună cu ștergătoarele automate, faza scurtă a farurilor se va aprinde automat atunci când senzorul de ploaie activează continuu ștergătoarele de parbriz.

Nota: Condițiile de drum ud pot provoca ștergerea neașteptată sau pătarea.

Pentru a reduce pătarea vă recomandăm următoarele:

- Micșorați sensibilitatea ștergătoarelor automate.
- Comutați pe ștergerea normală sau cu viteză înaltă.
- Opriți ștergătoarele automate.

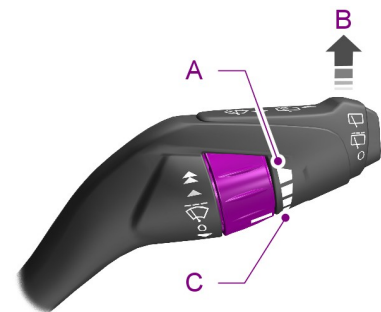

E128445

- A Sensibilitate înaltă
- B Pornit
- C Sensibilitate scăzută

Ștergătoarele se vor pune în funcțiune atunci când este detectată umezeală pe parbriz. Senzorul de ploaie va continua să monitorizeze cantitatea de umezeală de pe parbriz și să regleze automat viteza ștergătoarelor.

Folosiiți butonul rotativ pentru a regla sensibilitatea senzorului de ploaie. Cu sensibilitate redusă, ștergătoarele vor funcționa atunci când senzorul detectează o cantitate mare de umezeală pe parbriz. Cu sensibilitate înaltă, ștergătoarele vor funcționa atunci când senzorul detectează o cantitate mică de umezeală pe parbriz.

Păstrați curat exteriorul parbrizului. Performanța senzorului va fi afectată dacă zona din jurul oglinzii interioare este murdară. Senzorul de ploaie este foarte sensibil și ștergătoarele se pot activa dacă pe parbriz se acumulează mizerie, insecte sau dacă parbrizul se aburește.

SPĂLĂTOR PARBRIZ

Nota: Nu acționați spălătoarele când rezervorul de spălare este gol. Aceasta poate duce la supraîncălzirea pompei de spălare.

Nota: Nu acționați spălătoarele mai mult de 10 secunde în același timp.



E129188

Spălătoarele vor pulveriza cât timp țineți maneta către dvs. Când eliberați maneta, ștergătoarele vor funcționa pentru o scurtă perioadă de timp.

Ștergătoare și spălătoare

ȘTERGĂTOR ȘI SPĂLĂTOR LUNETĂ

Ștergătorul lunetei

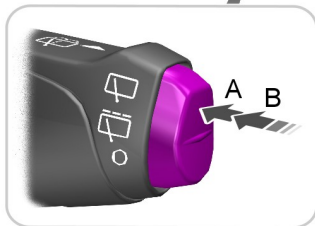

E129193

- A Ștergere intermitentă
- B Ștergere lentă

Apăsați butonul din capătul manetei pentru a comuta între pozițiile dezactivat, ștergere intermitentă și ștergere lentă.

Când cuplați R (marșarier), ștergătorul lunetei poate comuta pe ștergere intermitentă dacă sunt activate ștergătoarele față.

Spălătorul lunetei



E129194

Spălătorul va pulveriza cât timp țineți maneta apăsată în față. Când eliberați maneta, ștergătorul va funcționa pentru o scurtă perioadă de timp.

Iluminare

INFORMATII GENERALE

Condens în ansamblurile de lampă

Lămpile exterioare sunt prevăzute cu orificii de aerisire pentru acomodarea la schimbările normale de presiune atmosferică.

Acest design poate prezenta condens în mod natural. Atunci când aerul umed intră în ansamblul lămpii prin orificiile de aerisire, există posibilitatea de apariție a condensului dacă temperatura este scăzută. Când se formează condens normal, pe interiorul lentilei poate apărea o peliculă fină. Pelicula fină de condens dispare ulterior prin orificiile de aerisire în timpul funcționării normale.

Timpul de eliminare poate fi de până la 48 ore în cazul condițiilor de vreme uscată.

Exemple de condens acceptabil sunt:

- Prezența peliculei fine de condens (fără fâșii, semne de picurare sau picături mari).
- O peliculă fină de condens acoperă mai puțin de 50% din lentilă.

Exemple de condens inacceptabil sunt:

- Acumularea apei în interiorul lămpii.
- Fâșii, semne de picurare sau picături mari prezente în interiorul lentilei.

Dacă observați semne de condens inacceptabil, solicitați verificarea vehiculului de către un dealer autorizat.

CONTROLUL ILUMINĂRII

Poziții ale comutatorului luminilor

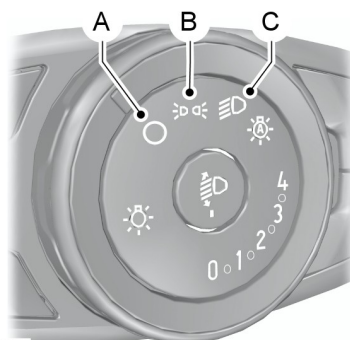

E132706

- A Lumini stinse
- B Lămpi de parcare, lămpile panoului de bord, lămpile plăcuței de înmatriculare și lămpile spate
- C Farurile

Lămpile de parcare

Nota: O utilizare îndelungată a lămpilor de parcare va duce la epuizarea acumulatorului.

Decuplați contactul.

Ambele părți

Setați comutatorul de lumini în poziția B.

Iluminare

O parte



E130139

A Partea din dreapta

B Partea din stânga

Faza lungă



E130140

Împingeți maneta înainte pentru a activa faza lungă.

Împingeți maneta înainte din nou sau trageți maneta către dvs. pentru a dezactiva fazele lungi.

Semnalizarea cu farurile



E142450

Trageți ușor maneta spre dumneavoastră și eliberați-o pentru a semnaliza cu farurile.

LĂMPI AUTO

Nota: S-ar putea să fie nevoie să aprindeți farurile manual în condiții meteorologice nefavorabile.

Nota: Dacă ați aprins lămpile auto, puteți activa faza lungă doar atunci când lămpile auto au aprins farurile.

Nota: Dacă ați aprins lămpile auto, puteți activa lămpile de ceață față numai după ce lămpile auto au aprins farurile.



E132707

Iluminare

Farurile se vor activa și dezactiva automat când lumina este scăzută sau în condiții meteo nefavorabile.

Farurile rămân aprinse o perioadă de timp după ce decuplați contactul. Puteți regla această perioadă de timp prin intermediul comenzilor afișajului informativ. Vezi **Afișaj informații** (pagina 53).

Nota: Dacă lămpile auto sunt pornite împreună cu ștergătoarele automate, faza scurtă a farurilor se va aprinde automat atunci când senzorul de ploaie pornește continuu ștergătoarele de parbriz.

REGLARE INTENSITATE LUMINOASĂ BORD

Nota: Dacă deconectați acumulatorul sau acesta se epuizează, componentele iluminate vor trece pe setarea maximă.

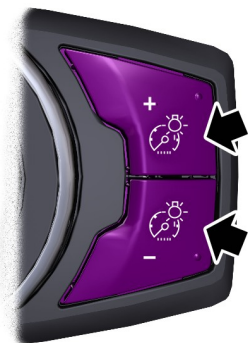

E132712

Apăsați repetat sau apăsați și țineți apăsat până atingeți nivelul dorit.

TEMPORIZAREA DE IEȘIRE PENTRU FARURI

După ce ați luat contactul, puteți aprinde farurile trăgând spre dumneavoastră maneta indicatorului de direcție. Veti auzi un sunet scurt. Farurile se vor stinge automat după trei minute de la deschiderea oricărei uși sau la 30 de secunde după ce ultima ușă a fost închisă. Puteți anula această caracteristică trăgând din nou indicatorul de direcție spre dumneavoastră sau prin punerea contactului.

LĂMPI FAZĂ SCURTĂ

AVERTIZARE



Nu uitați să aprindeți întotdeauna farurile în condiții de iluminare scăzută sau meteorologice nefavorabile. Sistemul nu activează luminile de poziție din spate și este posibil să nu furnizeze iluminare adecvată în aceste condiții. Dacă nu aprindeți farurile în aceste condiții este posibil să se producă o coliziune.

Pentru a activa sistemul:

- Cuplați contactul.
- Comutați controlul iluminării pe poziția de dezactivare sau de lămpi auto când nivelul de lumină ambientă din exterior este ridicat.

LĂMPI CEAȚĂ FAȚĂ

AVERTIZARE



Utilizați farurile de ceață față numai atunci când vizibilitatea este redusă considerabil din cauza ceații, ninsorii sau ploii.

Iluminare

Setați comanda de reglaj pe nivel al farurilor la zero atunci când autovehiculul nu este încărcat. Setați-o astfel încât să lumineze pe o distanță între 35 și 100 de metri atunci când vehiculul este încărcat parțial sau complet.

LĂMPI SEMNALIZARE

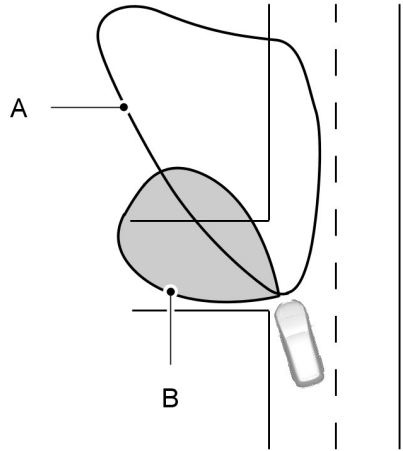
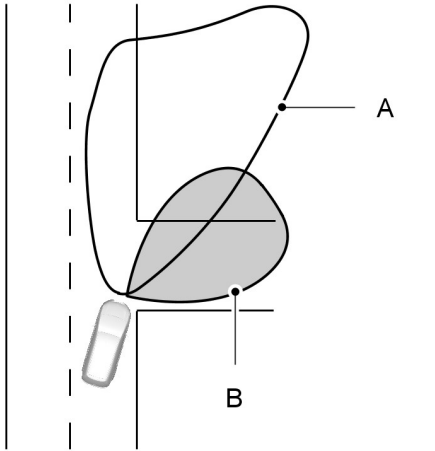

E72898

- A Fasciculul farurilor
- B Fasciculul luminii de virare

Luminile de virare iluminează partea interioară a virajului atunci când schimbați direcția de mers.

Iluminare

INDICATORI DIRECȚIE



E130141

Împingeți maneta în sus sau în jos pentru a utiliza semnalizatoarele de direcție.

Nota: *Deplasați ușor maneta în sus sau în jos pentru ca semnalizatoarele de direcție să lumineze intermitent de trei ori indicând schimbarea benzii de mers.*

LUMINI SCĂRIȚE

Lămpile de prag se aprind și se sting automat atunci când deschideți și închideți ușile. Dacă deblocați ușile cu ajutorul telecomenzii, lămpile se vor aprinde. Se vor stinge automat după o scurtă perioadă de timp.

LĂMPI INTERIOARE

Lumină de interior

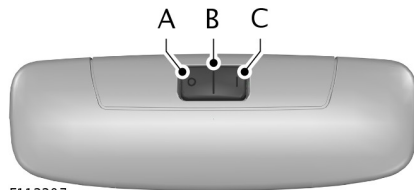

E112207

- A Lumini stinse
- B Contact cu ușa
- C Pornit

Dacă aduceți comutatorul în poziția B, lumina de interior se va aprinde atunci când descurăți sau deschideți o ușă sau hayonul. Dacă lăsați o ușă deschisă atunci când motorul este oprit, lumina de interior se va stinge automat, după o perioadă, pentru a împiedica descărcarea acumulatorului autovehiculului. Pentru a o reaprinde, cuplați contactul pentru o scurta perioada de timp.

Lumina de interior se va aprinde și atunci când decuplați contactul. Ea se va stinge automat după o scurtă perioadă de timp sau când porniți motorul.

Dacă setați comutatorul în poziția C cu motorul oprit, lumina de interior se va aprinde. Ea se va stinge automat după o scurtă perioadă de timp pentru a împiedica descărcarea acumulatorului autovehiculului. Pentru a o reaprinde, cuplați contactul pentru o scurta perioada de timp.

Iluminare

Lămpile de lectură



E112208

Dacă opriți motorul, lămpile de lectură se vor stinge automat după o perioadă, pentru a împiedica descărcarea acumulatorului vehiculului. Pentru a le reaprinde, cuplați contactul pentru o scurtă perioadă de timp.

Geamuri și oglinzi

GEAMURI CU ACȚIONARE ELECTRICĂ

AVERTIZARI



Nu lăsați copiii nesupravegheați în vehicul și nu-i lăsați să se joace cu geamurile cu acționare electrică.

Aceștia pot suferi vătămări grave.



Când închideți geamurile electrice trebuie să verificați dacă acestea nu sunt blocate și să vă asigurați că în apropierea deschiderii geamului nu se află copii și animale de companie.



E145236

Nota: Puteți auzi un huruit când doar unul dintre geamuri este deschis. Coborâți ușor geamul opus pentru a reduce acest zgomot.

Nota: Geamurile cu acționare electrică vor funcționa numai când contactul este pus.

Apăsați comutatorul pentru a deschide geamul.

Ridicați comutatorul pentru a închide geamul.

Coborârea geamului cu o singură mișcare pe partea șoferului

Apăsați comutatorul complet și eliberați-l. Apăsați-l din nou sau ridicați-l pentru a opri mișcarea geamului.

Ridicarea geamului cu o singură mișcare pe partea șoferului

Ridicați comutatorul complet și eliberați-l. Apăsați-l sau ridicați-l din nou pentru a opri mișcarea geamului.

Ricoșeu

Geamul de pe partea șoferului se va opri automat la închidere. Acesta va merge înapoi pe o anumită distanță dacă întâlnește un obstacol.

Anularea funcției de ricoșeu

Pentru a anula această funcție de protecție atunci când există obstacole, de exemplu iarna, procedați astfel:

1. Închideți de două ori geamul până când atinge obstacolul, apoi lăsați-l să coboare la loc.
2. Închideți geamul a treia oară până la obstacol. Funcția de ricoșeu este acum dezactivată și puteți închide manual geamul. Geamul va trece de obstacol și îl veți putea închide complet.

Consultați un dealer autorizat cât mai repede dacă geamul nu se închide la a treia încercare.

Resetarea funcției de ricoșeu

AVERTIZARE



Caracteristica de ricoșeu rămâne dezactivată până când ați resetat memoria.

Dacă ați deconectat bateria, trebuie să reseați memoria de ricoșeu.

Geamuri și oglinzi

1. Ridicați și țineți comutatorul ridicat până când geamul este complet închis.
2. Eliberați comutatorul.
3. Ridicați din nou comutatorul pentru o secundă.
4. Apăsați și țineți comutatorul apăsat până când geamul este complet deschis.
5. Eliberați comutatorul.
6. Ridicați și țineți comutatorul ridicat până când geamul este complet închis.
7. Deschideți geamul și apoi încercați să îl închideți automat.
8. Resetați și repetați procedura dacă geamul nu se închide automat.

OGLINZI EXTERIOARE

Oglinzile exterioare electrice

AVERTIZARE



Nu reglați oglinzile cât timp vehiculul este în mișcare.

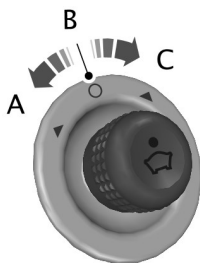

E71280

- A Oglindă stânga
- B Lumini stinse
- C Oglindă dreapta

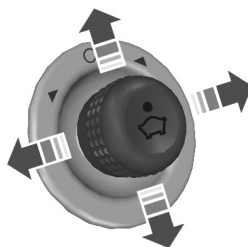

E71281

Înclinați elementul de comandă pentru a regla oglinda.

Oglinzi electrice rabatabile

Rabaterea și extinderea

Oglinzile cu rabatare electrică funcționează cu contactul cuplat și timp de câteva minute după ce decuplați contactul.

Nota: Puteți rabata oglinzile doar atunci când controlerul este setat pe poziția B.

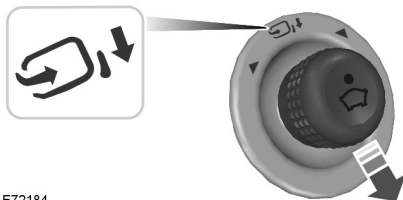

E72184

Înclinați controlerul în jos pentru a rabata sau a aduce la poziția inițială oglinzile.

Înclinați controlerul în jos din nou pentru a opri și inversa direcția de mișcare.

Nota: Rabaterea și extinderea continuă a oglinzilor va determina supraîncălzirea acestora și oprirea pentru scurt timp. Aceasta pentru evitarea deteriorării permanente.

Geamuri și oglinzi

Oglinzi exterioare nerabatate

Împingeți oglinda spre geamul din sticlă al ușii. Asigurați-vă că ați introdus oglinda complet în suportul său atunci când o aduceți la poziția inițială.

OGLINDĂ INTERIOARĂ

AVERTIZARE



Nu reglați oglinda cât timp vehiculul este în mișcare.

Nota: Nu curățați carcasa sau sticla oglinzilor cu substanțe puternic abrazive, combustibil sau alte produse de curățare pe bază de petrol sau amoniac.

Puteți regla oglinda interioară în funcție de preferințe. Unele oglinzi au și un al doilea punct de pivotare. Astfel, puteți deplasa capul oglinzii în sus sau în jos și dintr-o parte într-alta.

Trageți clapeta de sub oglindă către dumneavoastră pentru a reduce efectul de orbire noaptea.

Oglinda antiorbire (If Equipped)

Nota: Nu blocați senzorii de pe fața și spatele oglinzii. Este posibil să afectați performanțele oglinzii. Este posibil și ca un pasager din centru spate sau o tetieră din centru spate să împiedice lumina să ajungă la senzor.

Oglinda va atenua automat reflexia pentru a reduce efectul de orbire când se detectează lumini puternice din spatele autovehiculului dvs. Ea va reveni automat la nivelul de reflexie normal când selectați treapta de marșarier pentru a vă permite să aveți o vedere bună când dați cu spatele.

PARASOLARE

Geamurile laterale spate

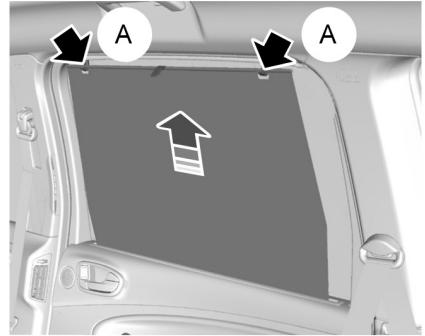

E74809

Trageți jaluzelele în sus și fixați-le în cârlige A.

Tablou bord

INDICATOARE BORD

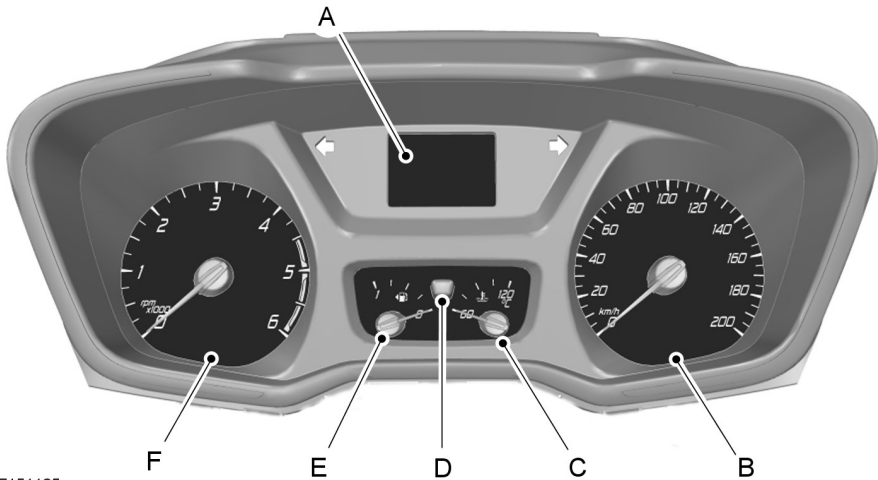

E151125

- A Afișaj de informare. Vezi **Afișaj informații** (pagina 53).
- B Vitezometrul
- C Indicatorul temperaturii lichidului de răcire a motorului
- D Buton de reinițializare contor de parcurs
- E Indicatorul nivelului de combustibil
- F Tahometrul

Afișajul informativ

Kilometraj

Amplasat în partea inferioară a afișajului informativ. Înregistrează distanța acumulată parcursă de vehiculul dvs.

Temperatura aerului exterior

Indică temperatura exterioară.

Computerul de bord

Vezi **Computer de bord** (pagina 55).

Setările și personalizarea vehiculului

Vezi **Informații generale** (pagina 53).

Tablou bord

Indicatorul temperaturii lichidului de răcire a motorului

AVERTIZARE



Nu scoateți niciodată capacul vasului de expansiune cât motorul este în funcțiune sau este încins.

La temperatura normală de funcționare, acul indicator va rămâne în zona centrală.

Nota: Nu reporniți motorul până când cauza supraîncălzirii nu a fost soluționată.

Dacă acul indicator pătrunde în zona roșie, motorul este supraîncălzit. Opriti motorul, decuplați contactul și stabiliți cauza de îndată ce motorul s-a răcit. Vezi

Verificare lichid răcire motor (pagina 141).

Indicatorul nivelului de combustibil

Cuplați contactul. Indicatorul nivelului de combustibil va indica aproximativ cantitatea de combustibil rămasă în rezervor. Indicatorul nivelului de combustibil va oscila ușor atunci când autovehiculul este în mișcare sau se află pe o pantă. Săgeata de lângă simbolul pompei de combustibil indică pe care parte a vehiculului se află capacul rezervorului de combustibil.

LĂMPI ȘI SEMNALE DE AVERTIZARE

Următoarele lămpi și indicatori de avertizare vă vor atrage atenția asupra unei probleme a vehiculului care a devenit gravă. Unele lămpi se vor aprinde când porniți vehiculul pentru a verifica funcționarea acestora. Dacă rămân lămpi aprinse după ce ați pornit vehiculul, consultați lampa de avertizare din sistemul respectiv pentru a afla informații suplimentare.

Nota: Anumiți indicatori de avertizare apar pe afișajul informativ, având același rol ca o lampă de avertizare, însă nu apar când porniți vehiculul.

Lampa de avertizare a sistemului de antiblocare a frânei



Dacă se aprinde în timpul mersului, acesta indică o funcționare defectuoasă. Veți continua să beneficiați de frânare normală (fără sistemului de anti-blocare a frânei). Solicitați fără întârziere verificarea vehiculului de către un dealer autorizat.

Lampa de avertizare privind uzura plăcuțelor de frână



Se va aprinde atunci când plăcuțele de frână au atins limita de uzură predeterminată. Solicitați fără întârziere verificarea vehiculului de către un dealer autorizat.

Lampa de avertizare a sistemului de frânare



Se va aprinde când cuplați frâna de parcare cu contactul pus. Dacă se aprinde în timpul condusului, verificați dacă frâna de mână este acționată. Dacă frâna de parcare nu este cuplată, acest lucru indică un nivel scăzut al lichidului de frână sau o defecțiune în sistemul de frânare. Apelați imediat la un dealer autorizat pentru verificarea vehiculului.

Tablou bord

AVERTIZARE



Este periculos să conduceți vehiculul cu lampa de avertizare aprinsă. Este posibil să survină o scădere substanțială a performanțelor la frânare. Veți opri mai greu. Apelați imediat la un dealer autorizat pentru verificarea vehiculului. Conducerea pe distanțe mai mari cu frâna de parcare cuplată poate face frâna să cedeze, creând pericolul de rănire.

Indicator de pilot automat



Se va aprinde dacă ați setat o anumită viteză cu ajutorul sistemului de control al deplasării. Vezi **Folosire temporat** (pagina 104).

Indicator de direcție



Pâlpâie pe durata manevrei. O creștere bruscă a frecvenței iluminării indică faptul că un bec de semnalizare nu funcționează. Vezi **Schimbarea unui bec** (pagina 146).

Lampa de avertizare privind ușa întredeschisă



Se aprinde când cuplați contactul și rămâne aprins dacă oricare dintre uși sau capota nu sunt închise corespunzător.

Lămpi de avertizare privind motorul



Lampă martor pentru defecte



Lampă de avertizare pentru grupul motopropulsor

Toate vehiculele

Dacă oricare dintre lămpi se aprinde în timp ce motorul este pornit, aceasta indică o funcționare defectuoasă. Motorul va funcționa în continuare, dar puterea sa poate fi limitată. Dacă aceasta clipește în timpul deplasării, reduceți imediat viteza vehiculului. Dacă pâlpâie în continuare, evitați accelerarea sau decelerarea bruscă. Apelați imediat la un dealer autorizat pentru verificarea vehiculului.

AVERTIZARE



Apelați imediat la un specialist.

Dacă ambii martori pâlpâie concomitent, opriți vehiculul de îndată ce o puteți face în condiții de siguranță (continuarea deplasării poate determina reducerea puterii și poate cauza oprirea motorului). Decuplați contactul și încercați să reporniți motorul. Dacă motorul se repornește, apelați imediat la un dealer autorizat pentru verificarea vehiculului. Când motorul nu se repornește, solicitați verificarea vehiculului înainte de a vă continua călătoria.

Lampa de avertizare pentru airbagul față



Dacă nu se aprinde când porniți vehiculul, continuă să lumineze intermitent sau rămâne aprinsă, indică o defecțiune. Apelați la un dealer autorizat pentru verificarea vehiculului.

Indicatorul farurilor de ceață față



Se va aprinde atunci când porniți farurile de ceață față.

Tablou bord

Lampă de avertizare privind înghețul

AVERTIZARE



Chiar dacă temperatura trece de +4 °C, nu există nicio garanție că drumul este lipsit de pericole cauzate de vremea nefavorabilă.



Se aprinde în culoare portocalie atunci când temperatura exterioară este între 4 °C și 0 °C.

Se aprinde în culoare roșie atunci când temperatura este sub 0 °C (32 °F).

Indicatorul pentru bujii incandescente



Dacă este aprins, așteptați până când se stinge înainte de pornire.

Indicatorul pentru faruri



Se va aprinde atunci când porniți faza scurtă sau luminile laterale și pozițiile spate.

Indicatorul de fază lungă



Se va aprinde atunci când porniți faza lungă. Se va aprinde intermitent atunci când porniți semnalizarea cu farurile.

Indicatorul de asistență la pornirea în pantă



În timpul deplasării, se aprinde atunci când sistemul este activat. Dacă după pornirea motorului acesta nu este aprins, înseamnă că sistemul a fost dezactivat. Un dealer autorizat îl poate reactiva. În timpul unei funcționări defectuoase, sistemul se oprește și nu se va aprinde în timpul deplasării.

Lampa de avertizare privind contactul



Dacă se aprinde în timpul mersului, acesta indică o defecțiune. Închideți orice echipament electric care nu vă este necesar. Apelați imediat la un dealer autorizat pentru verificarea vehiculului.

Lampa de avertizare privind nivelul scăzut de combustibil



Dacă se aprinde, alimentați cât de curând posibil.

Indicatorul centrului de mesaje



Se va aprinde atunci când un mesaj nou este afișat pe ecranul de informare. Acesta se va aprinde pe roșu sau galben, în funcție de gravitatea mesajului, și va rămâne aprins până când cauza mesajului a fost remediată. Vezi **Mesaje informații** (pagina 56).

Lampa de avertizare a presiunii uleiului

AVERTIZARE



Nu reluați deplasarea dacă martorul de avertizare pentru presiunea uleiului se aprinde, deși nivelul uleiului este corect. Apelați imediat la un dealer autorizat pentru verificarea vehiculului.



Dacă nu se stinge după pornire sau rămâne aprins în timpul deplasării, acesta indică o funcționare defectuoasă. Oprțiți vehiculul de îndată ce o puteți face în condiții de siguranță și oprțiți motorul. Verificați nivelul uleiului din motor. Vezi **Verificare ulei motor** (pagina 140).

Tablou bord

Indicatorul lămpilor de ceață spate



Se va aprinde atunci când porniți farurile de ceață spate.

Lampă de avertizare privind centura de siguranță



Se va aprinde și se va emite un semnal sonor, reamintindu-vă să vă prindeți centura de siguranță. Vezi **Sistemul de avertizare pentru centurile de siguranță** (pagina 22).

Indicator de control al stabilității



Când conduceți, luminează intermitent când sistemul este în funcțiune. Dacă nu se aprinde după ce cuplați contactul sau rămâne aprinsă constant în timpul deplasării, aceasta indică o funcționare defectuoasă. În timpul unei funcționări defectuoase, sistemul se oprește. Solicitați fără întârziere verificarea vehiculului de către un dealer autorizat.

Controlul stabilității oprit



Se aprinde atunci când dezactivați sistemul. Se închide când reactivați sistemul sau când decuplați contactul.

Indicatorul de pornire-oprire



Se aprinde atunci când motorul se oprește în mod automat. Luminează intermitent pentru a vă informa când motorul trebuie să repornească. Vezi **Pornit-oprit** (pagina 85). Vezi **Mesaje informații** (pagina 56).

Indicatorul de apă în combustibil

Vehiculele cu motor diesel



Se va aprinde atunci când există apă în exces în filtrul de combustibil. Scurgeți apa imediat. Vezi **Scurgere apă din filtrul de combustibil** (pagina 142). Dacă se aprinde după evacuarea apei, aceasta indică faptul că este necesară depanarea filtrului de combustibil. Apelați imediat la un dealer autorizat pentru verificarea vehiculului.

AVERTIZĂRI ȘI INDICAȚII SONORE

Farurile aprinse

Se emite un semnal sonor când scoateți cheia din contact și deschideți ușa șoferului și dacă ați lăsat farurile sau lămpile de parcare aprinse.

Frână de parcare acționată

Emite un semnal sonor când ați lăsat frâna de parcare acționată și conduceți vehiculul. Dacă semnalul de avertizare rămâne activ după ce ați eliberat frâna de parcare, solicitați verificarea neîntârziată a sistemului de către un dealer autorizat.

Afișaj informații

INFORMATII GENERALE

AVERTIZARE



Conducerea în timp ce sunteți distras de la această activitate poate avea drept rezultat pierderea controlului asupra vehiculului, accidente și vătămările corporale. Vă recomandăm insistent să aveți o atenție deosebită atunci când folosiți dispozitive sau caracteristici care vă pot distra atenția de la drum. Responsabilitatea dumneavoastră primară este operarea în siguranță a vehiculului. Nu recomandăm folosirea dispozitivelor mobile în timpul condusului și insistăm să respectați toate legile aplicabile.



E130248

Diverse sisteme ale autovehiculului pot fi controlate prin intermediul comenzilor afișajului informativ de pe volan. Informațiile corespunzătoare sunt afișate în afișajul informativ.

Comenzile afișajului informativ

Pentru localizarea articolului: Vezi **Comanda afișajului informativ** (pagina 34).

Pentru a utiliza comenzile:

- Apăsați butonul direcțional sus sau jos pentru a derula opțiunile dintr-un meniu și a le evidenția.
- Apăsați butonul direcțional dreapta pentru a accesa un submeniu.
- Apăsați butonul direcțional stânga pentru a ieși din submeniu.
- Apăsați și țineți apăsat butonul direcțional stânga pentru a reveni la afișajul meniului principal.
- Apăsați butonul **OK** pentru a selecta și confirma setări sau mesaje.

Structura meniului - afișajul informativ

Puteți accesa meniul prin intermediul comenzii afișajului informativ.

Nota: Unele opțiuni pot părea ușor diferite sau pot lipsi dacă elementele sunt opționale.

Trip ¹		
Trip Odometer		
Distance to E		
Inst Fuel Econ		
Average Fuel	Ford EcoMode	Gear shifting
		Anticipation
		Speed

Afișaj informații

Trip ¹		
		Ford EcoMode ²
Average Speed		
Outside Temp.		
All Values		

* Vezi **Computer de bord** (pagina 55).

* Vezi **Mod Eco** (pagina 111).

Settings		
Driver Assist	Traction Ctrl	On sau Off
	Driver alert	On sau Off
	Hill Start Assist	On sau Off
	Lane Keeping	Sensitivity
Intensity		
Lighting	Rain Light	On sau Off
	Dimming	Auto sau Manual
	Hdlamp delay	Manual sau xx Seconds
Display	Navigation info	Mereu dezactivat, la îndrumare sau mereu activat
	Language	Alegeți setarea potrivită în cazul dvs.
	Distance	Alegeți setarea potrivită în cazul dvs.
	Temperature	Alegeți setarea potrivită în cazul dvs.
Chimes	Information	
	Warning	
Convenience	Aux Heater	
	Alarm	Full Guard

Afișaj informații

Settings		
	Reduced	
	Ask on Exit	
	Locks	Autolock
		Autounlock
		Global Unlock
		Custom Lock
System Reset	Apăsați și țineți apăsat pe OK pentru a readuce sistemul la valorile implicite din fabrică	

Verificarea sistemului

Toate avertizările active se vor afișa mai întâi dacă este cazul. Meniul de verificare a sistemului poate fi diferit, în funcție de opțiunile de echipare și de stadiul curent al vehiculului. Apăsați butonul direcțional sus sau jos pentru a derula lista.

CEAS

Tipul 1

Pentru regula ceasul, cuplați contactul și apăsați butoanele H și M de pe afișajul informativ și de divertisment, după caz.

Tipul 2

Nota: Utilizați afișajul informativ pentru a regla ceasul. Vezi **Informații generale** (pagina 53).

COMPUTER DE BORD

Resetarea computerului de bord

Apăsați și țineți apăsat **OK** pe ecranul curent pentru a reseta informațiile aferente privind parcursul, distanța, durata și consumul mediu de combustibil.

Trip Odometer

Înregistrează distanța parcursă într-o anumită călătorie.

Distanța rămasă

Indică distanța aproximativă care poate fi parcursă cu combustibilul rămas în rezervor. Schimbarile în stilul de conducere pot modifica valoarea afișată.

Consum instantaneu de combustibil

Indică consumul curent de combustibil.

Consum mediu de combustibil

Indică media valorii consumului de combustibil de la ultima resetare a funcției.

Afișaj informații

Average Speed

Indică viteza medie calculată de la ultima resetare a funcției.

Temperatura aerului exterior

Indică temperatura exterioară.

All Values

Indică toate informațiile aferente privind parcursul, distanța, durata și consumul mediu de combustibil.

SETĂRI PERSONALIZATE

Unități de măsură

Pentru a comuta între sistemele de măsură imperial și metric, derulați până la acest afișaj și apăsați butonul **OK**.

Comutarea între unități imperiale și metrice va afecta următoarele afișaje:

- Distanța de parcurs până la golirea rezervorului.
- Consumul mediu de combustibil.
- Consumul instantaneu de combustibil.
- Viteza medie.

Dezactivarea semnalelor sonore

Puteți dezactiva următoarele semnale sonore:

- Mesaje de avertizare.
- Mesaje de informare.

MESAJE INFORMAȚII



E130248

Apăsați butonul **OK** pentru a confirma și a șterge unele mesaje de pe afișajul informativ. Alte mesaje vor fi eliminate automat după puțin timp.

Anumite mesaje trebuie să fie confirmate înainte de a fi posibilă accesarea meniurilor.



Indicatorul de mesaje se aprinde pentru a completa unele mesaje. Acesta se va aprinde pe roșu sau galben, în funcție de gravitatea mesajului, și va rămâne aprins până când cauza mesajului a fost remediată.

Unele mesaje vor fi completate un simbol specific sistemului, cu un indicator de mesaj.

Nota: În funcție de opțiunile vehiculului dvs., nu se vor afișa și nu vor fi disponibile toate mesajele. Anumite mesaje pot fi abreviate sau prescurtate în funcție de tipul de tablou de bord disponibil.

Afișaj informații

Airbag

Mesaj	Indicador mesaj	Măsură
Airbag fault Service now	Gălbui	Solicitați fără întârziere verificarea vehiculului de către un dealer autorizat.

Sistemul de alarmă

Mesaj	Indicador mesaj	Măsură
Alarm activated Check Vehicle	Gălbui	Se afișează când alarma a fost declanșată în urma unei intrări neautorizate. Vezi Alarma antifurt (pagina 31).
Alarm fault Service required	-	Solicitați fără întârziere verificarea vehiculului de către un dealer autorizat.

Acumulator și sistemul de încărcare

Mesaj	Indicador mesaj	Măsură
Electrical system overvoltage Stop safely	Roșu	Opriți autovehiculul de îndată ce o puteți face în condiții de siguranță și decuplați contactul. Solicitați fără întârziere verificarea vehiculului de către un dealer autorizat.
Battery low See manual	Gălbui	Se afișează pentru a vă avertiza privind o problemă de epuizare a acumulatorului. Dezactivați orice accesorii electrice care nu vă sunt necesare. Solicitați fără întârziere verificarea vehiculului de către un dealer autorizat.

Afișaj informații

Ușile deschise

Mesaj	Indicator mesaj	Măsură
Driver door ajar	Roșu	Vehiculul se deplasează. Opriți vehiculul cât mai curând posibil în condiții de siguranță și închideți-l.
Driver side rear door ajar	Roșu	Vehiculul se deplasează. Opriți vehiculul cât mai curând posibil în condiții de siguranță și închideți-l.
Passenger door ajar	Roșu	Vehiculul se deplasează. Opriți vehiculul cât mai curând posibil în condiții de siguranță și închideți-l.
Passenger side rear door ajar	Roșu	Vehiculul se deplasează. Opriți vehiculul cât mai curând posibil în condiții de siguranță și închideți-l.
Hood open	Roșu	Vehiculul se deplasează. Opriți vehiculul cât mai curând posibil în condiții de siguranță și închideți-l.
Rear load compartment door ajar	Roșu	Vehiculul se deplasează. Opriți vehiculul cât mai curând posibil în condiții de siguranță și închideți-l.
Emergency rear door ajar	Roșu	Vehiculul se deplasează. Opriți vehiculul cât mai curând posibil în condiții de siguranță și închideți-l.
Driver door ajar	-	Vehiculul nu se deplasează. Închideți
Driver side rear door ajar	-	Vehiculul nu se deplasează. Închideți
Passenger door ajar	-	Vehiculul nu se deplasează. Închideți
Passenger side rear door ajar	-	Vehiculul nu se deplasează. Închideți
Hood open	-	Vehiculul nu se deplasează. Închideți
Rear load compartment door ajar	-	Vehiculul nu se deplasează. Închideți
Emergency rear door ajar	-	Vehiculul nu se deplasează. Închideți

Afișaj informații

Motorul

Mesaj	Indicator mesaj	Măsură
Engine fault Service now	Gălbui	Solicitați fără întârziere verificarea vehiculului de către un dealer autorizat.
High engine temperature Stop safely	Roșu	Se afișează când temperatura motorului este prea mare. Opriți vehiculul pe cât de curând o permite siguranța, pentru a lăsa motorul să se răcească. Dacă problema persistă, solicitați fără întârziere verificarea vehiculului de către un dealer autorizat. Vezi Verificare lichid răcire motor (pagina 141).

Hill Start Assist

Mesaj	Indicator mesaj	Măsură
Hill start assist not available	Gălbui	Se afișează când asistența la pornirea în pantă este indisponibilă. Solicitați fără întârziere verificarea vehiculului de către un dealer autorizat. Vezi Asistare pornire în pantă (pagina 94).

Farurile

Mesaj	Indicator mesaj	Măsură
Brake lamp bulb fault	-	Se afișează când becul lămpii de frână s-a ars. Vezi Illuminare (pagina 38).
Low beam Bulb fault	-	Se afișează când becul de fază scurtă s-a ars. Vezi Illuminare (pagina 38).
Headlamp fault Service required	Gălbui	Se afișează când apare o problemă la sistemul electric din ansamblul farurilor. Solicitați fără întârziere verificarea vehiculului de către un dealer autorizat.

Afișaj informații

Întreținere

Mesaj	Indicator mesaj	Măsură
Oil change required	-	Se afișează când s-a ajuns la capătul vieții utile a uleiului de motor și când acesta trebuie să fie schimbat. Vezi Verificare ulei motor (pagina 140).
Brake fluid level low Service now	Roșu	Indică faptul că nivelul lichidului de frână este scăzut și că sistemul de frână trebuie să fie inspectat fără întârziere. Vezi Verificare fluid frână și ambreiaj (pagina 141).
Washer fluid level low	-	Se afișează când lichidul de spălare este la un nivel scăzut și trebuie să fie completat. Vezi Verificare lichid stergător (pagina 142).

Parcarea asistată

Mesaj	Indicator mesaj	Măsură
Parking aid fault Service required	Gălbui	Se afișează când sistemul a detectat o defecțiune care necesită service. Solicitați fără întârziere verificarea vehiculului de către un dealer autorizat. Vezi Parcarea asistată (pagina 99).

Frâna de parcare

Mesaj	Indicator mesaj	Măsură
Park brake applied	Roșu	Se afișează când frâna de parcare este acționată, motorul rulează și viteza vehiculului depășește 5 km/h. Dacă avertismentul rămâne activ după eliberarea frânei de parcare, solicitați verificarea vehiculului de către un dealer autorizat cât mai curând posibil.

Afișaj informații

Sistemul de demarare

Mesaj	Indicator mesaj	Măsură
Press brake to start	-	Se afișează când vă porniți vehiculul pentru a vă reaminti să acționați frâna.
Cranking time exceeded	-	Se afișează când vehiculul nu pornește.

Controlul tracțiunii

Mesaj	Indicator mesaj	Măsură
Traction control off	-	Se afișează când dezactivați sistemul de control al tracțiunii. Vezi Folosire controlul tracțiunii (pagina 97).

Control climatizare

PRINCIPIU DE OPERARE

Aer din afară

Evitați blocarea orificiilor de admisie a aerului din fața parbrizului (cu zăpadă, frunze etc.), pentru a asigura funcționarea eficientă a sistemului de control al climatizării.

Aer recirculat

AVERTIZARE



Utilizarea prelungită a aerului recirculat poate cauza aburirea geamurilor. În acest caz, urmați setările de dezaburire a parbrizului.

Aerul din compartimentul pentru pasageri va fi recirculat. Aerul din exterior nu va pătrunde în vehiculul dvs.

Încălzirea

Performanțele de încălzire depind de temperatura lichidului de răcire a motorului.

Aer condiționat

Nota: Sistemul de aer condiționat funcționează numai când temperatura este peste 4 °C.

Nota: Dacă folosiți sistemul de aer condiționat, consumul de combustibil al vehiculului dumneavoastră va crește.

Aerul este condus prin evaporator, unde este răcit. Umiditatea este extrasă din aer, pentru ca geamurile să nu se aburească. Condensul rezultat este dirijat către exteriorul vehiculului și, de aceea, este normal să se formeze o mică baltă de apă sub vehiculul dvs.

Informații generale despre controlarea climatizării din habitacul

Închideți complet toate geamurile.

Încălzirea habitaculului

Orientați fluxul de aer către picioarele dumneavoastră. Pe vreme rece sau umedă, orientați o parte a fluxului de aer către parbriz și geamurile ușilor.

Răcirea habitaculului

Orientați fluxul de aerul către fața dumneavoastră.

GURI DE VENTILARE

Gurile de ventilare centrale

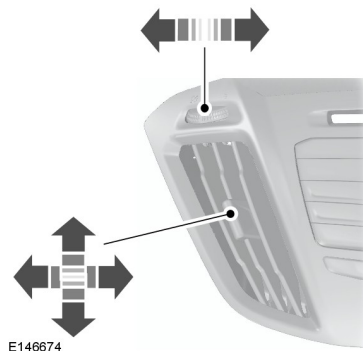

Control climatizare

Gură de ventilare laterală

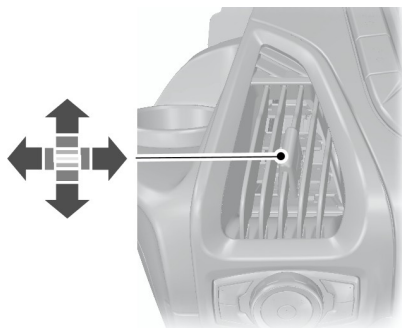

E146675

CONTROL MANUAL CLIMATIZARE

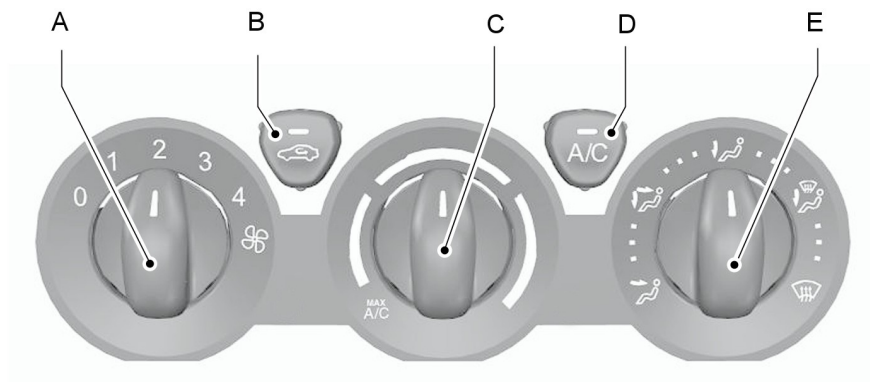

E147011

- A **Controlul turației ventilatorului:** controlează volumul de aer care circulă în vehiculul dvs. Reglați pentru a selecta turația dorită a ventilatorului sau pentru a-l opri. Dacă opriți ventilatorul, este posibil ca parbrizul să se aburească.
- B **Aer recirculat:** Apăsați butonul pentru a comuta între aerul din afară și cel recirculat. Când selectați aerul recirculat, butonul se aprinde, iar aerul aflat la momentul respectiv în habitacul este recirculat. Astfel, se poate reduce timpul necesar răcirii interiorului și se poate scădea volumul mirosurilor nedorite care ar putea pătrunde în vehicul.

Control climatizare

- C **Controlul temperaturii:** controlează temperatura aerului care circulă în vehiculul dvs. Reglați pentru a selecta temperatura dorită. Dacă selectați **MAX A/C**, sistemul distribuie aerul recirculat prin gurile de ventilare ale bordului. Acest mod este mai economic și mai eficient decât aerul condiționat normal.
- D **Aer condiționat:** apăsați butonul pentru a porni și opri aerul condiționat. Aerul condiționat vă răcește autovehiculul folosind aer din exterior. Pentru a îmbunătăți procesul de răcire cu aer condiționat când porniți vehiculul, conduceți cu geamurile ușor deschise timp de două până la trei minute.
- E **Controlul distribuției aerului:** reglați pentru a selecta distribuția dorită a aerului.



Selectați pentru a distribui aer prin fantele de ventilație ale bordului.



Selectați pentru a distribui aer prin fantele de ventilație ale bordului și spațiului pentru picioare.



Selectați pentru a distribui aer prin fantele de ventilație ale spațiului pentru picioare.



Selectați pentru a distribui aer prin fantele de ventilație ale parbrizului și spațiului pentru picioare.



Selectați pentru a distribui aer prin fantele de ventilație ale parbrizului. Puteți utiliza această setare și pentru a dezaburi și elimina un strat subțire de gheață de pe parbriz. De asemenea, puteți crește temperatura și turația ventilatorului pentru a îmbunătăți dezaburirea.

SUGESTII PRIVIND CONTROLUL CLIMATIZĂRII DIN HABITACLU

Sugestii generale

Nota: Utilizarea prelungită a aerului recirculat poate cauza aburirea geamurilor.

Nota: Este posibil să simțiți un slab curent de aer din gurile de ventilare ale spațiului pentru picioare, indiferent de setarea distribuției aerului.

Nota: Pentru a reduce acumularea de umiditate în interiorul vehiculului, nu conduceți cu sistemul oprit sau cu aerul recirculat mereu pornit.

Nota: Nu așezați obiecte sub scaunele din față, deoarece ele pot perturba fluxul de aer către scaunele din spate.

Nota: Îndepărtați zăpada, gheața sau frunzele din zona de admisie a aerului de la baza parbrizului.

Nota: Pentru a reduce aburirea parbrizului pe vreme umedă, reglați controlul distribuției aerului în poziția gurilor de ventilare ale parbrizului. Creșteți temperatura și turația ventilatorului pentru a îmbunătăți dezaburirea dacă este cazul.

Încălzirea rapidă a interiorului

- Reglați turația ventilatorului la cea mai înaltă setare de turație.
- Reglați controlul temperaturii la cea mai înaltă setare.
- Reglați controlul de distribuție a aerului pe poziția gurilor de ventilare din spațiul pentru picioare.

Control climatizare

Setările recomandate pentru încălzire

- Reglați turația ventilatorului la a doua setare de turație.
- Reglați controlul temperaturii la punctul median al setărilor de aer cald.
- Reglați controlul distribuției aerului pe poziția gurilor de ventilare din spațiul pentru picioare și cele aferente parbrizului.

Răcirea rapidă a interiorului

- Reglați turația ventilatorului la cea mai înaltă setare de turație.
- Reglați controlul temperaturii în poziția **MAX A/C**.
- Reglați controlul distribuției aerului pe poziția gurilor de ventilare din bord.

Setările recomandate pentru răcire

- Reglați turația ventilatorului la a doua setare de turație.
- Reglați controlul temperaturii la punctul median al setărilor de aer rece.
- Reglați controlul distribuției aerului pe poziția gurilor de ventilare din bord.

Vehicul staționat pe perioade îndelungate la temperaturi ambiante extrem de înalte

- Acționați frâna de parcare.
- Aduceți maneta levierului selector al transmisiei în poziția **P** sau neutră.
- Reglați controlul temperaturii în poziția **MAX A/C**.
- Reglați turația ventilatorului la cea mai joasă setare de turație.

Dezaburirea geamurilor laterale pe vreme rece

- Reglați controlul distribuției aerului pe pozițiile gurilor de ventilare din bord și din spațiul pentru picioare.
- Apăsăți butonul **A/C**.
- Reglați controlul temperaturii la setarea dorită.
- Reglați turația ventilatorului la cea mai înaltă setare.
- Orientați gurile de ventilare laterale ale bordului spre geamurile laterale.
- Închideți gurile bordului.

Performanțe maxime la răcire în poziția aferentă bordului sau poziția aferentă bordului și spațiului pentru picioare

- Reglați controlul temperaturii la cea mai joasă setare.
- Apăsăți butoanele **A/C** și de aer recirculat.
- Reglați turația ventilatorului la cea mai înaltă setare inițial și apoi reglați-o în funcție de nivelul de confort dorit.

GEAMURI ȘI OGLINZI ÎNCĂLZITE

Nota: Asigurați-vă că motorul funcționează înainte de a utiliza geamurile încălzite.

Nota: Dacă activați încălzirea geamurilor, este posibil ca motorul să nu se oprească automat când folosiți sistemul Start-Stop. Dacă apăsați butonul funcției de încălzire a geamurilor este apăsat după ce motorul se oprește automat, este necesară o repornire a motorului. Vezi **Pornit-oprit** (pagina 85).

Control climatizare

Parbrizul încălzit



Apăsați butonul pentru a curăța geamul de gheață subțire și ceață. Funcția se oprește automat după o scurtă perioadă de timp.

Luneta încălzită



Apăsați butonul pentru a curăța geamul de gheață subțire și ceață. Funcția se oprește automat după o scurtă perioadă de timp.

Nota: Nu folosiți lame de ras sau alte obiecte ascuțite pentru a curăța interiorul lunetei sau pentru a îndepărta autocolante de pe interiorul lunetei. Puteți deteriora liniile grilei de încălzire, astfel de daune nefiind acoperite de garanție.

Oglinzi exterioare încălzite

Nota: Nu îndepărtați gheața de pe oglinzi cu o racletă și nu încercați să reglați sticla oglinzii dacă s-a înțepenit în urma înghețării. Aceste acțiuni ar putea deteriora sticla și oglinzile.

Nota: Nu curățați carcasa sau sticla oglinzilor cu substanțe puternic abrazive, combustibil sau alte produse de curățare pe bază de petrol.

Nota: La vehiculele fără comutator de încălzire a oglinzilor, se activează în mod automat atunci când activați încălzirea parbrizului sau a lunetei.





Ambele oglinzi sunt încălzite pentru a elimina gheața, ceața și umiditatea. Acestea se vor decupla automat după o scurtă perioadă de timp.

AȘEZARE ÎN POZIȚIA CORECTĂ

AVERTIZARI

 Nu înclinați spătarul prea în spate, deoarece ocupantul se poate strecura pe sub centura de siguranță, ceea ce poate avea drept rezultat vătămări corporale grave sau decesul în eventualitatea unei coliziuni.

 O postură incorectă, nepăstrarea posturii sau poziționarea prea în spate a spătarului poate provoca răni grave sau decesul în caz de coliziune. Stați întotdeauna drept în scaun, cu picioarele pe podea.

 Nu puneți obiecte mai înalte decât spătarul pentru a reduce riscul de vătămare corporală gravă în eventualitatea unei coliziuni sau a frânării bruște.

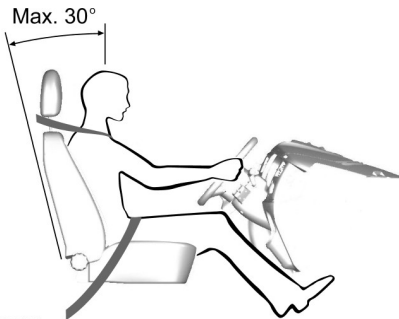

E68595

Dacă sunt utilizate corespunzător, scaunul, tetiera, centura de siguranță și airbagurile vor asigura o protecție optimă în eventualitatea unei coliziuni.

Vă recomandăm să respectați aceste instrucțiuni:

- Stați așezat(ă) în poziție verticală, cu baza coloanei vertebrale cât mai în spate posibil.
- Nu înclinați spătarul scaunului mai mult de 30 de grade.
- Reglați tetiera astfel încât partea superioară a acesteia să fie la același nivel cu creștetul capului dumneavoastră și cât mai în față posibil. Asigurați-vă că vă păstrați o poziție confortabilă.
- Mențineți o distanță suficientă între dumneavoastră și volan. Vă recomandăm un minim de 25 centimetri (10 țoli) între stern și capacul airbagului.
- Țineți volanul cu brațele ușor îndoite.
- Îndoiiți picioarele ușor, astfel încât să aveți posibilitatea să apăsați pe pedale până la capăt.
- Poziționați chinga diagonală a centurii de siguranță pe centrul umărului, iar pe cea subabdominală fixați-o ferm peste sold.

Asigurați-vă că poziția dumneavoastră de condus este confortabilă și că puteți menține controlul integral asupra vehiculului dumneavoastră.

TETIERE

AVERTIZARE

 Reglați bine tetiera înainte de a vă așeza sau pune vehiculul în mișcare. În acest mod veți minimiza riscul de vătămare a gâtului în cazul unei coliziuni. Nu reglați tetiera cât timp vehiculul este în mișcare.

Scaune

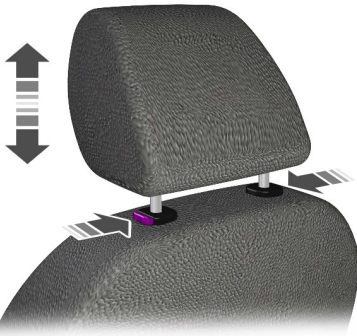

E66539

Ajustarea tetierei

AVERTIZARE



Ridicați tetiera spate atunci când scaunul spate este ocupat de un pasager sau un scaun pentru copii.

Ajustați tetiera astfel încât partea superioară a acesteia să fie la același nivel cu capul dumneavoastră.

Demontarea tetierelor

Apăsați butoanele de blocare și înlăturați tetiera.

SCAUNE FAȚĂ

Compartimentul de depozitare sub scaun

Nota: Compartimentul de depozitare poate fi accesat prin ambele șezuturi de scaun.

Sub scaunul pasagerului este amplasat un compartiment de depozitare.



E154714

SCAUNE CU ACȚIONARE MANUALĂ

AVERTIZARI



Nu reglați scaunul șoferului sau spătarul scaunului când vehiculul se află în mișcare.





Nu așezați încărcături sau alte obiecte în spatele spătarului înainte de a-l readuce în poziția inițială.

Trageți de spătar pentru a vă asigura că s-a angrenat complet după ce readuceți spătarul în poziția sa inițială. Un scaun neasigurat poate fi periculos dacă frânați brusc sau suferiți o coliziune.

Scaune

AVERTIZARI

 Mișcați scaunul înainte și înapoi după ce ați eliberat maneta, pentru a vă asigura că este complet fixat.

 Scaunul șoferului are șuruburi opritoare detașabile pe șină pentru a permite accesul la acumulatorul vehiculului. Vezi **Schimbarea acumulatorului de 12 V** (pagina 143).

Deplasarea înainte și înapoi a scaunelor



E130249

Reglarea suportului lombar

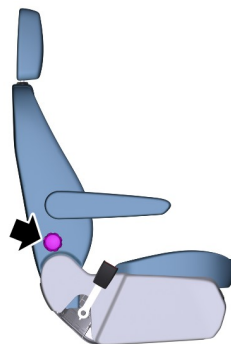

E146386

Reglarea înălțimii scaunului șoferului

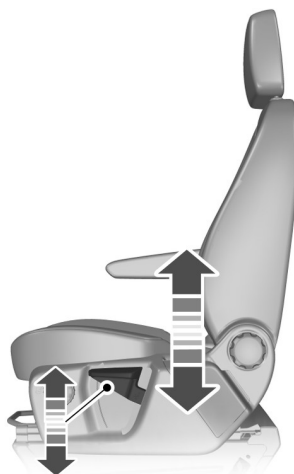

E146384

Scaune

Reglarea pernei scaunului



E146959

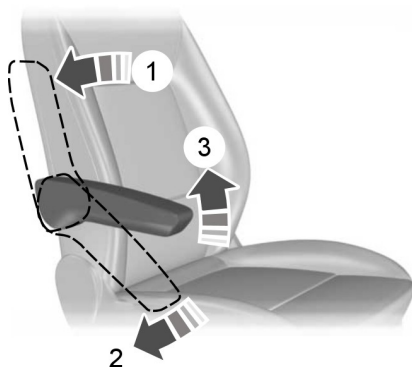

Reglarea cotierei



E95256

SCAUNE CU ACȚIONARE ELECTRICĂ

AVERTIZARI

-  Nu reglați scaunul șoferului sau spătarul scaunului când vehiculul se află în mișcare.
-  Nu așezați încărcături sau alte obiecte în spatele spătarului înainte de a-l readuce în poziția inițială.
-  Scaunul șoferului are șuruburi opritoare detașabile pe șină pentru a permite accesul la acumulatorul vehiculului. Vezi **Schimbarea acumulatorului de 12 V** (pagina 143).

Reglarea înclinării

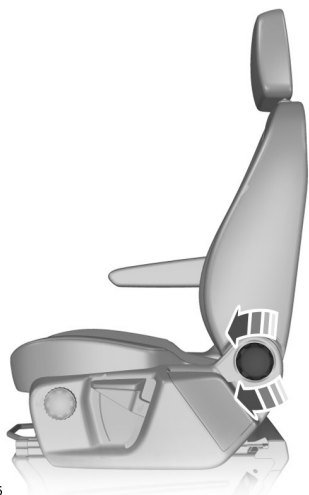

E146385

Scaune

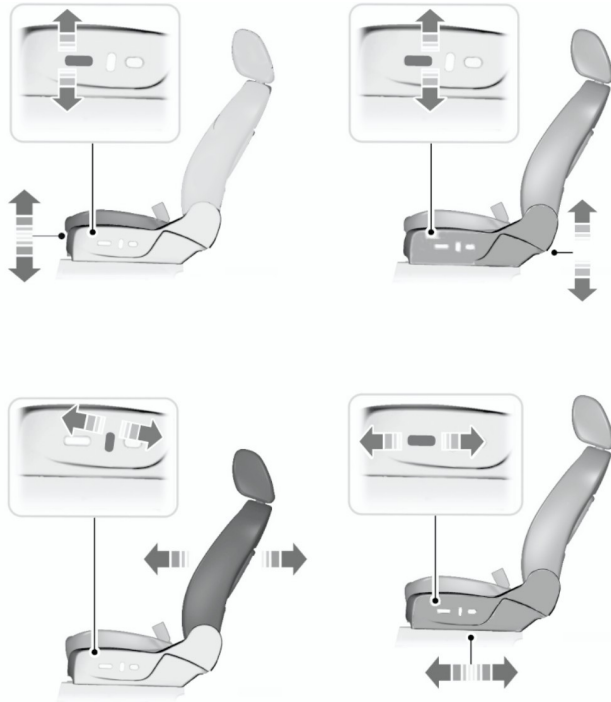

E146713



Srijin lombar electric



E138648

BANCHETĂ

AVERTIZARI

-  Nu folosiți scaunele banchetei ca pat atunci când vehiculul este în mișcare.
-  Verificați dacă scaunele și spătarele sunt sigure și bine prinse cu dispozitivele de prindere corespunzătoare.
-  Atunci când rabatați spătarele în sus, verificați dacă centurile sunt vizibile pentru ocupanți și nu sunt prinse în spațele scaunului.

Scaune

AVERTIZARI

 Nu stați pe bancheta din spate dacă scaunul de pe rândul din față nu a fost readus în poziție complet verticală.

 Nu așezați încărcături pe spătare când sunt în poziția de rabatare completă.

 Asigurați-vă că dispozitivele de prindere din planșeu nu sunt obstrucționate când blocați picioarele scaunelor în acestea.

Cabina dublă



E146594

Apărătoarea de depozitare de sub scaun poate fi fixată în două poziții diferite. Ridicați apărătoarea și trageți-o în afară pentru a o scoate.

Reglarea înclinării

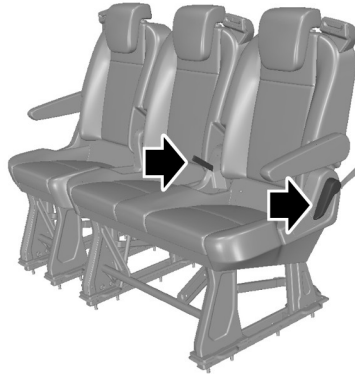

E146605

Cu scaunul ocupat, trageți maneta sau cureaua pentru a înclina spătarul în spate.

Rabatarea spătarului

AVERTIZARE

 Atunci când rabatați spătarele, aveți grijă să nu vă prindeți degetele între spătar și cadrul scaunului.

Nota: Ocupanții banchetei din spate pot sta lângă un scaun din același rând care are spătarul în poziția de rabatare completă.

Scaune



E146581

Rabaterea scaunelor spre înainte

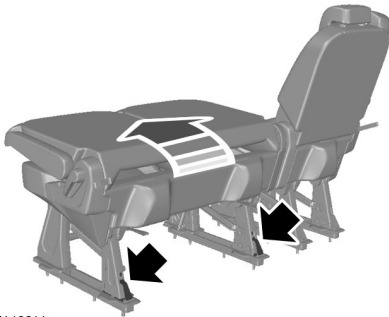

E146611

1. Trageți curelele de eliberare inferioare în exterior și țineți-le în această poziție.
2. Ridicați scaunul în sus.

Rabaterea în jos a scaunelor

1. Trageți curelele de eliberare superioare în jos și țineți-le acolo, trăgând scaunul în jos pentru a-l bloca în planșeu.
2. Împingeți spătarul în poziție verticală după ce ați eliberat mânerul și cureaua.

Scoaterea scaunelor

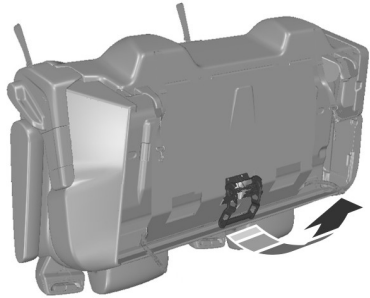

E146613

AVERTIZARE



Scaunele au o greutate de 57 de kilograme (126 lb). Nu încercați să le ridicați sau să le transportați singuri.

Nota: *Depozitați scaunul într-un loc uscat și sigur.*

1. Rabatați scaunul spre înainte.
2. Trageți dispozitivul de eliberare în sus și țineți-l în această poziție.
3. Trageți ușor scaunul în spate, până când partea din față a cadrului scaunului iese din dispozitivele de prindere din planșeu.
4. Scoateți scaunul.

Instalarea scaunului se realizează în ordine inversă.

Montarea scaunelor

AVERTIZARE



Asigurați-vă că indicatoarele de prindere nu ies în afară după ce ați blocat picioarele scaunelor în dispozitivele de prindere din planșeu.

Scaune

Nota: Asigurați-vă că ați aliniat corect picioarele din față și dispozitivele de prindere din planșeu când blocați scaunele în planșeu. Lăsați picioarele scaunelor față ușor din poziție verticală în dispozitivele de prindere din planșeu.



E146980

Scaunele din spate au indicatoare de prindere în partea de jos a fiecărui picior de scaun frontal și posterior. Verificați-le după ce montați scaunele spate.

Montarea scaunelor din al treilea rând în al doilea rând

Prin rabatarea scaunelor din al doilea și al treilea rând, le puteți deplasa înainte pentru a crea un spațiu de încărcare suplimentar.

Puteți deplasa scaunele din al treilea rând în al doilea rând.

1. Rabatați scaunele din al doilea rând aflate în fața celor deplasate din al treilea rând.
2. Rabatați și scoateți scaunele din al treilea rând pe care doriți să le deplasați.
3. Montați picioarele față ale scaunelor din al treilea rând în dispozitivele de prindere din planșeu, pe al doilea rând.

Accesul la scaunele din al treilea rând

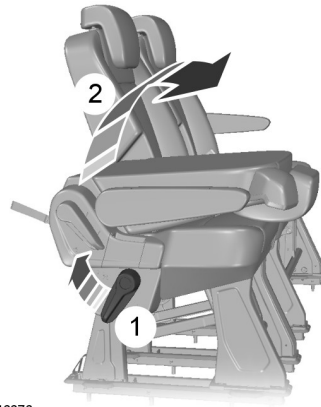

E146676

Rabatați spătarul. Trageți maneta în sus pentru a elibera dispozitivele de prindere posterioare și apoi înclinați scaunul în sus. Trageți maneta în direcție opusă pentru a debloca și readuceți scaunul în poziție inițială.

SCAUNE ÎNCĂLZITE

AVERTIZARE



Persoanele care nu pot simți durere prin piele din cauza unor condiții precum vârsta avansată, afecțiuni cronice, diabet, afecțiuni ale coloanei, medicație, consum de alcool, oboseală sau ale stări fizice, trebuie să utilizeze cu atenție scaunele cu încălzire. Scaunul cu încălzire poate provoca arsuri chiar la temperaturi scăzute, mai ales dacă este utilizat pentru perioade lungi de timp. Nu așezați nimic pe scaun care să protejeze contra căldurii, de exemplu o pătură sau pernă. Aceasta poate duce la supraîncălzirea scaunului. Nu perforați scaunul cu pioane, ace sau alte obiecte ascuțite. Acestea pot deteriora elementul de încălzire, fapt care poate conduce la supraîncălzirea scaunului. Un scaun supraîncălzit poate cauza vătămări serioase.

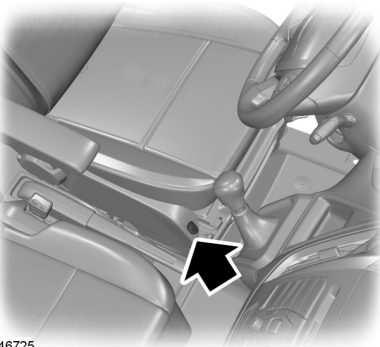

E146725



E151818

Nota: Comutatorul pasagerului controlează numai scaunul exterior.

Nu efectuați următoarele:

- Nu puneți obiecte grele pe scaun.
- Nu acționați scaunul cu încălzire dacă apa sau un alt lichid sunt vărsate pe acesta. Lăsați scaunul să se usuce bine.
- Nu utilizați scaunele încălzite decât dacă motorul este pornit. În caz contrar, acumulatorul se va descărca.

Temperatura maximă este atinsă după cinci sau șase minute. Aceasta este reglată termostatic.

Încălzirea scaunului va rămâne activată fie până când o dezactivați, fie până când decuplați contactul.

Punctele de alimentare auxiliare

AVERTIZARI



Dacă sunt folosite atunci când motorul nu este în funcțiune, acumulatorul se descarcă. E posibil să nu existe curent suficient pentru repornirea motorului.



Nu cuplați accesoriile electrice opționale în priza pentru brichetă. O utilizare inadecvată a brichetei poate provoca deteriorări neacoperite de garanție și poate provoca incendii sau răni grave.

Nota: Nu introduceți alte obiecte decât o priză de accesoriu în punctul de alimentare. Astfel, veți deteriora priza și se va arde siguranța.

Nota: Nu suspendați niciun tip de accesoriu sau cadru de accesoriu de ștecăr.

Nota: Nu utilizați punctul de alimentare la valori ce depășesc capacitatea de 12 volți CC și 10 A a vehiculului; în caz contrar, este posibil ca siguranța să se ardă.

Nota: Nu utilizați punctul de alimentare pentru a acționa un element tip brichetă.

Nota: O utilizare incorectă a punctului de alimentare poate provoca deteriorări neacoperite de garanție.

Nota: Păstrați întotdeauna capacele punctului de alimentare închise în timpul neutilizării.

Nota: Punctul de alimentare se va dezactiva după 30 de minute dacă contactul este cuplat fără ca motorul să ruleze. Lăsați motorul în funcțiune sau acționați alternativ contactul pentru a menține punctul de alimentare activat.

Rulați motorul pentru a utiliza la capacitate maximă punctul de alimentare. Pentru a împiedica descărcarea acumulatorului:

- Nu utilizați punctul de alimentare mai mult decât este cazul când motorul nu funcționează.
- Nu lăsați dispozitive conectate peste noapte sau când vehiculul este parcat pe perioade prelungite.

Amplasări

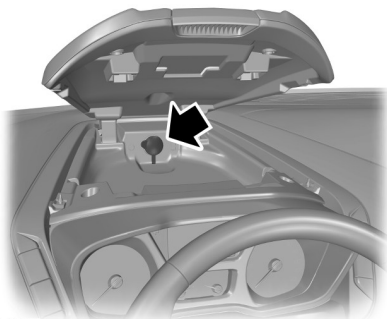

E145568

Punctele de alimentare se regăsesc:

- pe bord
- în compartimentul de depozitare din consola centrală
- pe stâlpul D sau panoul ornamental spate.

Priză de alimentare CA (If Equipped)

AVERTIZARE



Nu țineți dispozitive electrice cuplate la punctul de alimentare când dispozitivul nu este utilizat. Nu utilizați niciun prelungitor cu punctul de alimentare CA, deoarece acesta va anula sistemul de protecție asigurat de capac și clapeta cu răsucire. Astfel, este posibil ca punctul de alimentare să fie suprasolicitat în urma alimentării mai multor dispozitive ce pot depăși limita de 150 W și pot provoca incendii sau răni grave.

Punctele de alimentare auxiliare

Nota: Punctul de alimentare se va dezactiva după 30 de minute dacă contactul este cuplat fără ca motorul să ruleze. Lăsați motorul în funcțiune sau acționați alternativ contactul pentru a menține punctul de alimentare activat.

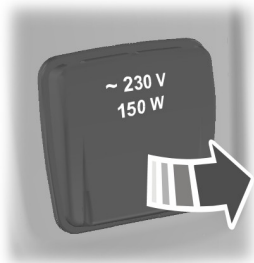

E98199

Punctul de alimentare este utilizat la alimentarea dispozitivelor electrice care consumă până la 150 W. Se află sub mânerul frânei de parcare.

Când indicatorul luminos verde, amplasat pe punctul de alimentare, este:

- aprins - punctul de alimentare este gata să furnizeze energie electrică.
- stins - alimentarea de la punctul de alimentare este oprită; contactul nu este cuplat.
- luminează intermitent - punctul de alimentare este în modul de defecțiune.

Punctul de alimentare dezactivează temporar alimentarea dacă se depășește limita de 150 W. Acesta poate trece în modul de defecțiune și când este suprasolicitat, supraîncălzit sau scurtcircuitat. Deconectați-vă dispozitivul și decuplați și apoi recuplați contactul dacă apar probleme de suprasolicitare și scurtcircuitare. Lăsați sistemul să se răcească, apoi decuplați și recuplați contactul dacă apar probleme de supraîncălzire.

Punctul de alimentare nu este destinat dispozitivelor electrice precum:

- Televizoare cu tub catodic
- Sisteme cu motor, precum aspiratoare, ferăstraie electrice și alte unelte electrice, frigidere cu compresor etc.
- Dispozitive de măsură, care procesează date precise, precum echipament medical, echipament de măsură etc.
- Alte aparate care necesită o sursă de alimentare electrică extrem de stabilă: păturile electrice controlate prin microcomputer, lămpi cu senzori tactili etc.

BRICHETĂ

AVERTIZARE



Nu cuplați accesoriile electrice opționale în priză pentru brichetă. O utilizare incorectă a brichetei poate provoca deteriorări neacoperite de garanția vehiculului și poate provoca incendii sau răni grave.

Nota: Nu mențineți bricheta electrică de bord apăsată.

Nota: Dacă folosiți priză atunci când motorul nu este în funcțiune, acumulatorul se poate descărca.

Nota: După ce decuplați contactul, alimentarea electrică va funcționa maximum 30 de minute.

Nota: Folosiți numai conectori pentru accesorii Ford sau conectori aprobați pentru utilizarea cu prize standard SAE.

Punctele de alimentare auxiliare

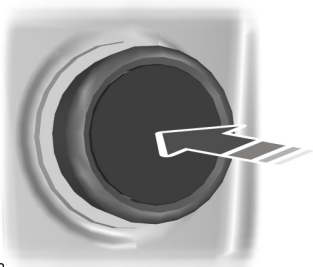



E103382

Apăsați dispozitivul pentru a utiliza
bricheta. Va ieși automat.

Compartimentele de depozitare

SUPORT PAHAR

AVERTIZARI

-  Nu așezați băuturi fierbinți în suporturile de pahar atunci când vehiculul se deplasează.
-  Asigurați-vă că paharele așezate în suporturi nu vă limitează câmpul vizual când conduceți.

CONSOLĂ SUPERIOARĂ

Compartimentul de depozitare suspendat

AVERTIZARE

-  Nu așezați obiecte grele în compartiment. Greutatea maximă permisă este 20 kg.

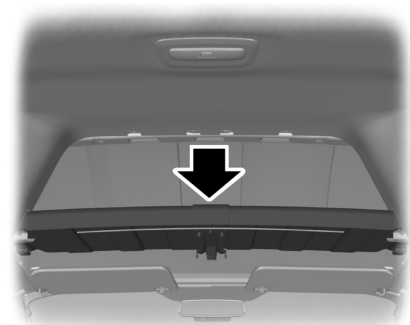

E158139

SCRUMIERĂ

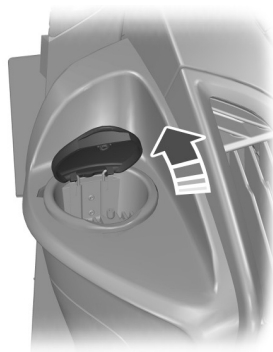

E145941

TĂVIȚE SPĂTAR SCAUNE

AVERTIZARE

-  Nu așezați băuturi fierbinți în suporturile de pahar atunci când vehiculul se deplasează.



E154676

Compartimentele de depozitare

SUPORT PAHAR

AVERTIZARE

 Nu așezați obiecte de sticlă în suportul pentru pahare.

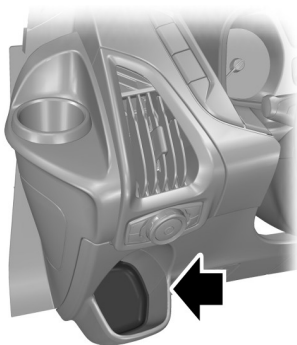

E145944

SUPORȚI PAHARE

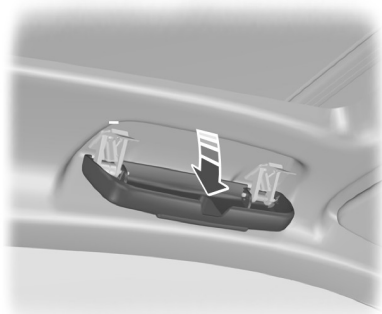

E91508

Pornirea și oprirea motorului

INFORMATII GENERALE

Dacă deconectați bateria, vehiculul poate prezenta unele caracteristici neobișnuite în timpul rulării, pe o distanță de aproximativ 8 km (5 mile) după reconectare. Acest lucru se datorează faptului că sistemul de management al motorului trebuie să se readapteze la starea actuală a motorului. Pe parcursul acestei perioade puteți ignora orice caracteristici neobișnuite de rulare.

AVERTIZARI

 Rularea prelungită la ralanti la turații înalte ale motorului poate produce temperaturi extrem de mari în motor și sistemul de eșapament, provocând risc de incendiu sau alte deteriorări.

 Nu parcați, nu rulați la ralanti și nu conduceți vehiculul peste frunze uscate sau alte straturi uscate la nivelul solului. Sistemul de emisii încinge compartimentul motorului și sistemul de eșapament, existând risc de incendiu.

 Nu porniți motorul într-un garaj închis sau în alte zone închise. Gazele de eșapament pot fi toxice. Deschideți întotdeauna ușa garajului înainte de a porni motorul.

 Dacă simțiți gaze de eșapament în interiorul vehiculului, încredințați-l spre verificare imediat dealer-ului dumneavoastră autorizat. Nu conduceți vehiculul dacă simțiți gaze de eșapament.

Sistemul electronic al transmisiei îndeplinește toate cerințele standardului canadian referitor la echipamentele emițătoare de interferențe care reglementează câmpurile de impulsuri electrice sau parazitii radio.

Atunci când porniți motorul, evitați să apăsați pedala de accelerație înainte și în timpul operării. Folosiți pedala de accelerație numai atunci când întâmpinați dificultăți la pornirea motorului.

ÎNTRERUPĂTOR PORNIRE



E72128

O (oprit) - Contactul este decuplat.

Nota: Când decuplați contactul și părăsiți vehiculul, nu lăsați cheia în contact. Aceasta ar putea provoca descărcarea acumulatorului vehiculului.

I (accesorii) - Permite funcționarea accesoriilor electrice, precum radioul, cât motorul nu este în funcțiune.

Nota: Nu lăsați cheia de contact în poziția **I** sau **II** (fără a avea motorul pornit) prea mult pentru a evita descărcarea acumulatorului vehiculului.

II (pornit) - Toate circuitele electrice sunt în funcțiune. Lămpile de avertizare și indicatoarele sunt aprinse.

III (start) - pornește motorul. Eliberați cheia imediat după pornirea motorului.

BLOCAJ VOLAN

AVERTIZARE

 Verificați întotdeauna dacă volanul este deblocat înainte de a încerca să puneți în mișcare vehiculul.

Pornirea și oprirea motorului

Blocarea volanului:

1. Scoateți cheia din contact.
2. Rotiți volanul ușor pentru a activa blocarea.

Deblocarea volanului:

1. Introduceți cheia în întrerupătorul de pornire.
2. Rotiți cheia în poziția **I**.

Nota: Este posibil să fie necesară rotirea ușoară a volanului pentru a asista deblocarea dacă volanul este sub sarcină.

PORNIRE MOTOR DIESEL

Motor rece sau cald

Nota: Dacă temperatura este sub -15°C (5°F), este posibil să fie necesară antrenarea motorului timp de până la 10 de secunde.

Nota: Puteți acționa demarorul numai o perioadă limitată.

Nota: După un număr limitat de încercări de pornire a motorului, sistemul nu va permite să încercați din nou decât după o anumită perioadă de timp, de exemplu 30 minute.



Puneți contactul și așteptați până când indicatorul de bujie de preîncălzire se stinge.

Nota: Nu atingeți pedala de accelerație.

Nota: Eliberarea pedalei de ambreiaj cât motorul pornește va determina încetarea antrenării motorului și recuplarea contactului.

1. Apăsăți până la capăt pedala de ambreiaj.
2. Porniți motorul.

Pornirea nereușită

Dacă motorul nu pornește când ați apăsător complet pedala de ambreiaj și cheia de contact este adusă în poziția **III**.

1. Apăsăți până la capăt pedalele de ambreiaj și de frână.
2. Rotiți cheia în poziția **III** până ce motorul pornește.

FILTRU PARTICULE DIESEL

Filtrul face parte din sistemul de reducere a emisiilor al vehiculului dumneavoastră. Elimină particulele diesel nocive (calamina) din gazele de eșapament.

Regenerarea

AVERTIZARI



Nu parcați și nu rulați la ralanti vehiculul dumneavoastră peste frunze uscate, iarbă uscată sau alte materiale combustibile. Procesul de regenerare creează temperaturi foarte ridicate ale gazelor de eșapament, iar gazele vor degaja o cantitate considerabilă de căldură în timpul și după regenerare și după ce ați oprit motorul. Aceasta reprezintă un potențial risc de incendiu.



Aveți grijă să nu rămâneți fără combustibil.

Nota: În timpul regenerării la turație redusă sau la ralanti, este posibil să simțiți un miros de metal încins și să auziți un clicăit metalic. Acestea se datorează temperaturilor ridicate atinse în timpul regenerării, fiind un fenomen normal.

Nota: După ce ați oprit motorul, este posibil ca ventilatoarele să continue să funcționeze pentru o perioadă scurtă de timp.

Un filtru normal necesită înlocuire periodică. Filtrul de particule diesel al vehiculului dvs. necesită o regenerare periodică pentru a funcționa corect. Vehiculul dvs. va efectua automat acest proces.

Pornirea și oprirea motorului

În cazul în care călătoriile dvs. îndeplinesc una dintre următoarele condiții:

- Conduceți doar pe distanțe scurte.
- Cuplați și decuplați frecvent contactul.
- În călătoriile dvs., accelerați și decelerați semnificativ.

Trebuie să efectuați călătorii ocazionale în următoarele condiții pentru a ajuta procesul de regenerare:

- Conduceți-vă vehiculul în condiții mai favorabile, care se regăsesc la viteze mai ridicate ale vehiculului când conduceți normal, pe un drum principal sau pe o autostradă timp de cel puțin 20 de minute. Acest tip de conducere poate cuprinde opriri scurte care nu vor afecta procesul de regenerare.
- Evitați rularea la ralanti prelungită și respectați întotdeauna limitele de viteză și condițiile de trafic.
- Nu decuplați contactul.
- Selectați o treaptă adecvată pentru a menține turația motorului, ideal între 1.500 și 3.000 RPM.

OPRIRE MOTOR

Autovehicule cu turbină

AVERTIZARE

 Nu opriți motorul când acesta funcționează la o turație ridicată. Dacă faceți acest lucru, turbocompresorul va continua să funcționeze după ce presiunea uleiului de motor a scăzut la zero. Astfel, se va ajunge la uzura prematură a lagărelor turbocompresorului.

Eliberați pedala de accelerație. Așteptați până când motorul a atins turația de ralanti și apoi opriți motorul.

ÎNCĂLZITORUL DE BLOC MOTOR

AVERTIZARI

 Nerespectarea instrucțiunilor încălzitorului blocului motor poate provoca daune materiale sau vătămări corporale grave.

 Nu vă utilizați încălzitorul cu sisteme electrice fără împământare sau cu adaptoare cu două picioare. Există riscul de electrocutare.

Nota: *Încălzitorul este la eficiență maximă când temperaturile exterioare se situează sub -18 °C (0 °F).*

Încălzitorul are rolul de a asista pornirea prin încălzirea lichidului de răcire a motorului. Astfel, el permite sistemului de control al climatizării să reacționeze rapid. Echipamentul include un element de încălzire (montat în blocul motor) și un cablaj. Puteți conecta sistemul la o sursă electrică CA de 220 volți cu împământare.

Vă recomandăm să luați următoarele măsuri pentru o funcționare sigură și corectă:

- Utilizați un cablu de prelungire adecvat utilizării în spații exterioare și la temperaturi scăzute. Trebuie să se indice clar faptul că este adecvat utilizării cu aparate pentru spații exterioare. Nu utilizați în spații exterioare un cablu de prelungire de interior. Astfel, poate surveni electrocutarea sau acesta poate crea pericolul de incendiu.
- Utilizați un cablu de prelungire cât mai scurt posibil.
- Nu utilizați mai multe cabluri de prelungire.

Pornirea și oprirea motorului

- Asigurați-vă că, în timpul funcționării, ștecărul cablului de prelungire și conexiunile ștecărului cablului încălzitorului nu se află în apropierea apei și că nu sunt umezite. În caz contrar, există riscul de electrocutare sau incendiu.
- Asigurați-vă că ați parcat vehiculul într-o zonă curată, fără combustibili.
- Asigurați-vă că încălzitorul, cablul încălzitorului și cablul de prelungire sunt ferm conectate.
- Verificați dacă se degajă căldură în conexiunea electrică odată ce sistemul a funcționat timp de aproximativ 30 de minute.
- Asigurați-vă că sistemul este deconectat și depozitat adecvat înainte de a vă conduce vehiculul. Asigurați-vă că picioarele ștecărului cablului încălzitorului de bloc motor sunt etanșate de capacul de protecție în timpul neutilizării.
- Asigurați-vă că se verifică funcționarea adecvată a sistemului de încălzire înainte de iarnă.

Utilizarea încălzitorului de bloc motor

Asigurați-vă că bornele prizei sunt curate și uscate înainte de utilizare. Curățați-le cu o cârpă uscată dacă este cazul.

Încălzitorul consumă 0,4 până la 1,0 kilowați pe oră de energie în fiecare oră de utilizare. Sistemul nu este prevăzut cu termostat. Acesta atinge temperatura maximă după aproximativ trei ore de funcționare. Dacă utilizați încălzitorul mai mult de trei ore, nu veți îmbunătăți performanțele sistemului și veți consuma inutil electricitate.

Caracteristicile unice de conducere

PORNIT-OPRIT

Sistem ECO

Nota: Pentru vehiculele cu start-stop, cerința privind acumulatorul este diferită. Trebuie să înlocuiți acumulatorul vehiculului cu una cu exact aceleași specificații.

Sistemul dispune de funcția de pornire-oprire și un limitator de viteză. Împreună acestea reduc consumul de combustibil și emisiile de CO₂ prin oprirea motorului atunci când vehiculul este la ralanti, de exemplu, la semafor. Motorul va reporni când apăsați pedala de ambreiaj sau la solicitarea unuia dintre sistemele autovehiculului, de exemplu, pentru a încărca acumulatorului. De asemenea, sistemul limitează viteza vehiculului la 110 km/h. Vezi **Limitator viteză** (pagina 106).

Pentru a beneficia la maximum de avantajele sistemului, deplasați levierul selector al transmisiei în poziția neutră și eliberați pedala de ambreiaj la orice oprire mai lungă de trei secunde.

Folosirea sistemului Start-Stop

AVERTIZARI



Este posibil ca motorul să repornească automat dacă sistemul solicită acest lucru. El va reporni în mod automat atunci când este apăsată una dintre pedale. Dacă nu este apăsată nicio pedală, indicatorul de pornire-oprire va lumina intermitent, iar pe afișaj va apărea un mesaj.



Decuplați contactul înainte de a deschide capota sau de a efectua operații de întreținere.



Decuplați întotdeauna contactul înainte de a părăsi vehiculul, deoarece este posibil ca sistemul să fi oprit motorul, dar contactul să fie în continuare sub tensiune.

AVERTIZARI



E posibil ca sistemul să nu funcționeze dacă lăsați alți consumatori conectați cu contactul decuplat.

Nota: Sistemul funcționează numai atunci când motorul este cald și temperatura externă se situează sub 40 °C.

Nota: În cazul în care calați motorul și apoi apăsați pedala de ambreiaj în termen de cinci secunde, sistemul va reporni automat motorul.

Nota: Indicatorul start-stop se va aprinde în verde când motorul se oprește. Vezi **Lămpi și semnale de avertizare** (pagina 49).

Nota: Dacă sistemul detectează o defecțiune, se va închide. Lampa **OFF** de pe comutatorul **ECO** va ilumina continuu. Dacă aceasta rămâne aprinsă după cuplarea alternativă a contactului, solicitați verificarea vehiculului de către un dealer autorizat.

Nota: Când dezactivați sistemul, comutatorul va fi aprins.

Nota: Sistemul va fi pornit împreună cu limitatorul de viteză. Vezi **Limitator viteză** (pagina 106).

Activarea și dezactivarea sistemului

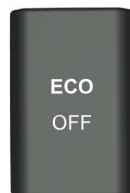

E145447

Caracteristicile unice de conducere

Sistemul se activează automat de fiecare dată când cuplați contactul. Pentru a opri sistemul, apăsați comutatorul din panoul de bord. Sistemul va fi dezactivat numai pe perioada ciclului de combustie actual. Pentru a-l reporni, apăsați din nou comutatorul. Pentru localizarea articolului: Vezi **Pe scurt** (pagina 9).

Oprirea motorului

1. Opriți vehiculul.
2. Aduceți levierul selector al transmisiei în poziția neutră.
3. Eliberați pedala de ambreiaj.
4. Eliberați pedala de accelerație.

Este posibil ca sistemul să nu oprească motorul în anumite condiții, de exemplu:

- Sarcină scăzută în acumulator.
- Temperatura externă este prea scăzută sau prea ridicată.
- Ușa șoferului a fost deschisă.
- Temperatură joasă de funcționare a motorului.
- Încălzirea parbrizului sau a lunetei este activată.
- În timpul regenerării filtrului de particule diesel.

Pentru a reporni motorul

Apăsați pedala de ambreiaj.

Nota: *Levierul selector al transmisiei trebuie să se afle în poziția neutră. Dacă levierul selector al transmisiei nu se află în poziția neutră, indicatorul de pornire-oprire va lumina intermitent, iar pe afișaj va apărea un mesaj.*

Sistemul poate solicita repornirea motorului în anumite condiții, de exemplu:

- Sarcină scăzută în acumulator.
- Încălzirea parbrizului sau a lunetei este activată.
- Vehiculul dvs. a început să se miște (de exemplu, se deplasează în jos pe pantă).

Alimentare și realimentare

MĂSURI SECURITATE

AVERTIZARI



Nu umpleți excesiv rezervorul de combustibil. Presiunea dintr-un rezervor umplut excesiv poate cauza scurgeri și conduce la pulverizarea de combustibil și incendiu.



Sistemul de alimentare cu combustibil poate fi sub presiune. Dacă auziți un fâsâit în apropierea bușonului rezervorului de combustibil (sistemul de alimentare rapidă cu combustibil fără capac), nu realimentați decât după ce sunetul nu se mai aude. În caz contrar este posibilă împroșcarea cu combustibil, ceea ce poate provoca vătămări corporale grave.



Combustibilii auto pot provoca vătămări corporale grave sau decesul dacă sunt manipulați greșit sau abuziv.



Debitul de combustibil prin duza unei pompe de combustibil poate genera electricitate statică, ceea ce poate provoca incendii dacă se pompează combustibil într-un recipient neîmpământat.



Combustibilul-etanol și benzina pot conține benzen, un agent cancerigen.



În timpul alimentării opriți întotdeauna motorul și nu permiteți niciodată formarea scânteiilor sau a flăcărilor deschise în apropierea gâtului de umplere. Nu fumați niciodată în timp ce alimentați. Vaporii de combustibil sunt extrem de periculoși în anumite condiții. Aveți grijă să evitați inhalarea vaporilor în exces.

Respectați instrucțiunile următoare în timp ce manipulați combustibilul auto:

- Stingeți toate materialele fumegânde și orice fel de flăcări deschise în timp ce vă alimentați vehiculul.
- Opriți întotdeauna vehiculul înainte de a alimenta.
- Combustibilii auto pot fi nocivi sau fatali dacă sunt ingerați. Combustibilul gen benzină este deosebit de toxic dacă este ingerat și poate provoca moartea sau afecțiuni permanente. În caz de ingerare a combustibilului, apelați imediat la un medic, chiar dacă simptomele nu apar imediat. Efectele toxice ale combustibilului pot să nu fie vizibile timp de câteva ore.
- Evitați să inhalați vapori de combustibil. Inhalarea unui volum prea mare de vapori de orice fel poate conduce la iritații ale ochilor și ale tractului respirator. În cazuri grave, respirația excesivă sau prelungită a vaporilor de combustibil poate provoca boli grave și afecțiuni permanente.
- Evitați pătrunderea combustibilului lichid în ochi. Dacă v-ați stropit ochii cu combustibil scoateți lentilele de contact (dacă purtați), apăsați cu apă timp de 15 minute și solicitați asistență medicală. Dacă nu solicitați asistență medicală corespunzătoare, afectarea poate deveni permanentă.
- Combustibilii pot fi nocivi și dacă sunt absorbiți prin piele. Dacă vă stropiți pielea, îmbrăcămintea sau ambele cu combustibil, îndepărtați neîntârziat îmbrăcămintea contaminată și spălați temeinic pielea cu apă și săpun. Contactul repetat sau prelungit al pielii cu combustibilul lichid sau sub formă de vapori provoacă iritații ale pielii.
- Fiți deosebit de atent dacă luați „Antabuse” sau alte forme de disulfiram pentru tratamentul alcoolismului. Respirarea vaporilor de benzină sau contactul acesteia cu pielea poate provoca o reacție adversă.

Alimentare și realimentare

La persoanele sensibile, rezultatul se poate traduce în vătămări corporale grave și boală. Dacă vă stropiți pielea cu combustibil, spălați-vă temeinic cu apă și săpun. Consultați imediat un medic dacă experimentați o reacție adversă.

CALITATE COMBUSTIBIL

AVERTIZARI



Nu amestecați combustibil diesel cu ulei, benzină sau alte lichide. Amestecarea ar putea provoca o reacție chimică.



Nu adăugați kerosen, parafină sau benzină în combustibilul diesel. Aceasta ar putea provoca deteriorarea sistemului de alimentare cu carburant.



Utilizați combustibil diesel care îndeplinește specificația definită de EN 590 sau altă specificație națională relevantă.

Nota: Vă recomandăm să utilizați doar carburant de înaltă calitate.

Nota: Nu recomandăm utilizarea de aditivi suplimentari sau alte substanțe de tratare a motorului în folosirea normală a vehiculului.

Nota: De asemenea, nu recomandăm utilizarea aditivilor destinați să prevină depunerea parafinei din carburant.

Depozitarea pe termen lung

Majoritatea combustibililor diesel conțin biodiesel. Vă recomandăm să umpleți rezervorul de combustibil cu un combustibil fără biodiesel dacă intenționați să depozitați vehiculul timp de mai mult de două luni. Ca alternativă, vă recomandăm să solicitați sfaturi de la dealer.

A RĂMÂNE FĂRĂ COMBUSTIBIL

Evitați să rămâneți fără combustibil deoarece această situație poate afecta negativ componentele grupului motopropulsor.

Dacă ați rămas fără combustibil:

- Este posibil să fie necesar să cuplați și să decuplați alternativ contactul de câteva ori după alimentare pentru a-i permite sistemului de combustibil să pompeze combustibil de la rezervor la motor. La repornire, durata de antrenare a motorului va dura de câteva secunde mai mult ca de obicei.
- De regulă, 4,6 litri de combustibil sunt suficienți pentru a reporni motorul. Dacă vehiculul a rămas fără combustibil și se află pe o pantă abruptă, este posibil să fie necesar mai mult de 4,6 litri.

Umplerea cu un recipient de combustibil portabil

AVERTIZARI



Nu introduceți duza recipientelor de combustibil portabile sau pâlniile din postvânzare în sistemul de combustibil fără capac. Astfel, puteți deteriora sistemul de combustibil și etanșarea sa, făcând combustibilul să curgă pe sol, și nu în rezervor, provocând răni grave.



Nu încercați să desfaceți sau să deschideți sistemul de combustibil fără capac folosind obiecte străine. Astfel, puteți deteriora sistemul de combustibil și etanșarea sa, iar dvs. sau alte persoane puteți suferi răni.

Alimentare și realimentare

Nota: Nu folosiți pâlnii din postvânzare. Acestea nu vor funcționa cu sistemul de combustibil fără capac și îl pot deteriora. Pâlnia inclusă a fost concepută special pentru a funcționa în siguranță în cazul vehiculului dvs.

Când umpleți rezervorul de combustibil al vehiculului cu un recipient de combustibil portabil, utilizați pâlnia ce însoțește vehiculul.



E157452

1. Reparați pâlnia de plastic din torpedou.
2. Introduceți lent pâlnia în sistemul de combustibil fără capac.
3. Umpleți vehiculul cu combustibil din recipientul de combustibil portabil.
4. Când ați terminat, curățați pâlnia sau eliminați-o corespunzător. Puteți achiziționa alte pâlnii de la un dealer autorizat dacă optați să eliminați pâlnia.





CATALIZATOR

AVERTIZARE

 Nu parcați și nu rulați la ralanti vehiculul dumneavoastră peste frunze uscate, iarbă uscată sau alte materiale combustibile. Eșapamentul va radia o cantitate considerabilă de căldură atât în timpul folosirii, cât și după ce ați oprit motorul. Aceasta reprezintă un potențial risc de incendiu.

Conducerea cu catalizator

AVERTIZARI

-  Aveți grijă să nu rămâneți fără combustibil.
-  Nu antrenați motorul perioade lungi de timp.
-  Nu rulați motorul când o fișă de bujie incandescentă este deconectată.
-  Nu porniți vehiculul dvs. prin împingere sau tractare. Folosiți cabluri de pornire. Vezi **Pornirea asistată a vehiculului** (pagina 123).
-  Nu decuplați contactul când conduceți.

REALIMENTARE

AVERTIZARI

 Nu încercați să porniți motorul dacă ați umplut rezervorul de carburant cu un carburant incorect. Această acțiune poate avaria motorul. Apelați imediat la un dealer autorizat pentru verificarea vehiculului.

Alimentare și realimentare

AVERTIZARI

 Nu folosiți niciun fel de flacără sau căldură în apropierea sistemului de alimentare cu carburant. Sistemul de alimentare cu carburant este sub presiune. Există un risc de rănire dacă sistemul de alimentare are scurgeri.

 Dacă folosiți pulverizarea de înaltă presiune pentru a vă spăla vehiculul, pulverizați scurt doar capacul rezervorului de combustibil de la o distanță de minimum 200 milimetri.

 Vă recomandăm să așteptați cel puțin 10 secunde înainte de a scoate țeava pistolului, pentru a permite ca restul de combustibil să se scurgă în rezervorul de combustibil.

 Terminați alimentarea după ce pistolul se oprește a doua oară. Carburantul suplimentar va umple volumul de expansiune din rezervor ceea ce ar putea duce la scurgerea carburantului. Scurgerile de carburant ar putea fi periculoase pentru alți participanți la trafic.

 Nu scoateți pistolul din poziția de introducere completă pe parcursul întregului proces de alimentare.

Nota: Vehiculul dvs. nu dispune de capac de rezervor.

Nota: Vehiculul dvs. trebuie să fie deschis, cu ușa deschisă înainte de a deschide și închide capacul rezervorului.

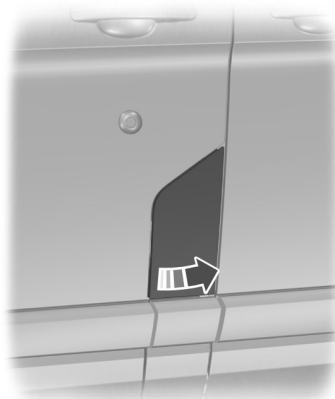

E144358

1. Trageți clapeta pentru a o deschide. Deschideți clapeta complet până se angrenează.

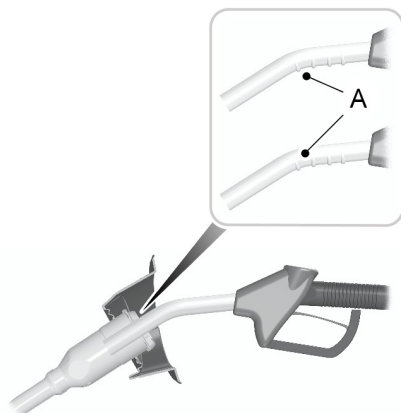

E139202

Nota: Când introduceți un pistol de alimentare de mărimea corectă, se va deschide un inhibitor cu arc. Aceasta ajută la evitarea alimentării cu carburant nepotrivit.

Alimentare și realimentare

2. Introduceți pistolul de alimentare cu combustibil până la și inclusiv la primul șanț de pe duza A. Mențineți duza pe capacul deschiderii conductei de alimentare.

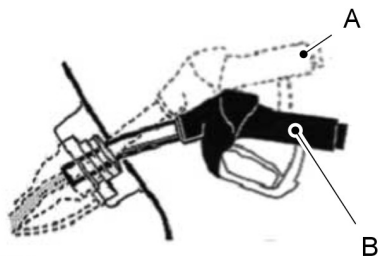

E139203

3. Țineți duza în poziția B în timpul alimentării. Dacă țineți duza în poziția A, este posibil să afectați debitul de combustibil și să se închidă duza de combustibil înainte de umplerea rezervorului de combustibil.



E140042

4. Utilizați duza în zona indicată.

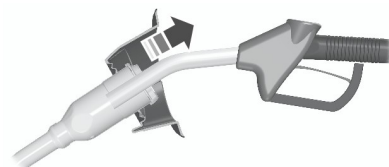

E119081

5. Ridicați ușor duza de alimentare pentru a o scoate.

CONSUM COMBUSTIBIL

Nota: Volumul de combustibil utilizabil din rezerva de gol variază și nu trebuie să vă bazați pe el pentru a crește autonomia. Când vă alimentați vehiculul după ce indicatorul de combustibil arată că rezervorul este gol, este posibil să nu puteți umple până la capacitatea maximă a rezervorului din publicațiile oficiale, din cauza rezervei de gol prezentă în rezervor.

Cifrele privind emisiile de CO₂ și consumul de carburant sunt stabilite prin intermediul unor teste de laborator, efectuate de către toți fabricanții de vehicule în conformitate cu Norma (CE) 715/2007 și amendamentele acesteia.

Scopul acestora este de a crea comparații între mărci și modele de vehicule. Nu sunt stabilite în scopul de a reprezenta nivelul consumului de carburant al vehiculului dumneavoastră într-o situație reală. Consumul de combustibil, în situații reale, este influențat de o multitudine de factori precum: stilul de a conduce, deplasarea cu viteză ridicată, opririle și pornirile, folosirea aerului condiționat, accesoriile montate, sarcina utilă, remorcarea etc.

Alimentare și realimentare

Capacitatea din publicațiile oficiale este capacitatea indicată, în combinație cu rezerva de gol. Capacitatea indicată reprezintă diferența de combustibil dintre un rezervor plin și un rezervor când indicatorul de combustibil indică gol. Rezerva de gol este cantitatea de combustibil din rezervor după ce indicatorul de combustibil indică gol.

Umplerea rezervorului

Pentru rezultate consecvente când umpleți rezervorul de combustibil:

- Decuplați contactul înainte de alimentare. Rezultatele vor fi imprecise dacă lăsați motorul pornit.
- Folosiți aceeași raport de umplere (scăzut-mediu-ridicat) la fiecare umplere a rezervorului.
- Nu permiteți mai mult de două închideri automate în timpul umplerii.

Rezultatele au o precizie optimă atunci când păstrați consecvența în metoda de umplere.

Calcularea economiei de combustibil

Nu măsurați economia de combustibil pe parcursul primilor 1.600 km de conducere (aceasta este perioada de rodare a motorului). O măsurătoare mai precisă se obține după 3.200 - 4.800 km. De asemenea, banii cheltuiți pe combustibil, frecvența umplerilor sau valorile de pe indicatorul de combustibil nu sunt moduri precise de a măsura economia de combustibil.

1. Umpleți la maxim rezervorul de combustibil și consemnați valoarea inițială de pe kilometraj.
2. De fiecare dată când umpleți rezervorul, consemnați cantitatea de combustibil adăugată.
3. După cel puțin trei până la cinci umpleri, umpleți rezervorul de combustibil și consemnați valoarea curentă a kilometrajului.
4. Scădeți valoarea inițială a kilometrajului din valoarea curentă a kilometrajului.
5. Calculați economia de combustibil, înmulțind litrii consumați cu 100, apoi împărțiți la kilometrii parcurși.

Țineți evidența timp de cel puțin o lună și consemnați tipul de conducere (oraș sau autostradă). Astfel, veți obține o estimare precisă a economiei de combustibil a vehiculului dvs. în condițiile de conducere curente. În plus, ținerea evidenței pe timp de vară și de iarnă indică modul în care temperatura afectează economia de combustibil. În general, temperaturile mai scăzute comportă o economie de combustibil mai mică.

Alimentare și realimentare

SPECIFICAȚIILE TEHNICE

Consum combustibil

Variantă	Urban	Extra-urban	Combinat	Emisii CO2
	l/100 km (mpg)	l/100 km (mpg)	l/100 km (mpg)	g/km
2.2L Duratorq-TDCi (74kW/100CP), Stage V, M1	7,6 (37,2) - 7,1 (39,8)	6,2 (45,6) - 6 (47,1)	6,7 (42,2) - 6,4 (44,1)	168 - 177
2.2L Duratorq-TDCi (92kW/125CP și 114kW/155CP), Stage V, M1	8,4 (33,6)- 7,1 (39,8)	6,2 (45,6) - 5,8 (48,7)	7 (40,4) - 6,4 (44,1)	168 - 183

TRANSMISIE MANUALĂ

Selectarea marșarierului

Nu schimbați în marșarier atunci când vehiculul este în mișcare. Această acțiune poate duce la deteriorarea transmisiei.

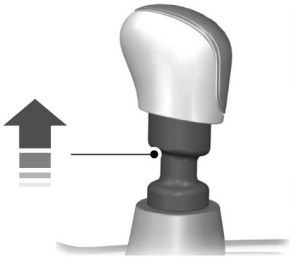

E99067

Ridicați gulerul când selectați marșarierul.

ASISTARE PORNIRE ÎN PANTĂ

AVERTIZARI



Sistemul nu înlocuiește frâna de mână. Când părăsiți vehiculul, acționați întotdeauna frâna de parcare.



Trebuie să rămâneți în vehiculul odată ce ați activat sistemul.



Sunteți în permanență responsabil de controlarea vehiculului, supravegherea sistemului și intervenire, dacă este cazul.



Dacă motorul este supraturat sau dacă se detectează o defecțiune, sistemul va fi dezactivat.

Sistemul facilitează demararea atunci când vehiculul se află pe o pantă, fără să fie necesară utilizarea frânei de parcare.

Atunci când sistemul este activ, vehiculul va staționa pe pantă timp de 2-3 secunde după ce eliberați pedala de frână. Astfel, aveți destul timp să treceți piciorul de pe frână pe pedala de accelerație. Frânele sunt eliberate automat odată ce motorul a atins un cuplu suficient pentru a împiedica deplasarea vehiculului în josul pantei. Acest lucru este un avantaj la pornirea pe o pantă (de exemplu, o rampă dintr-o parcare etajată, semafoare sau mersul înapoi în sens ascendent într-o parcare).

Sistemul se va activa automat pe orice pantă pe care vehiculul s-ar putea deplasa înapoi semnificativ. Sistemul nu se va acționa dacă frâna de parcare este acționată.

Utilizarea asistenței la pornirea în pantă

1. Apăsați pedala de frână pentru a opri complet autovehiculul. Țineți apăsată pedala de frână.
2. Dacă senzorii detectează faptul că vehiculul se află pe o pantă, sistemul se va activa automat.
3. Atunci când luați piciorul de pe pedala de frână, vehiculul va rămâne pe pantă fără să se miște timp de aproximativ două-trei secunde. Acest interval de imobilitate va fi prelungit automat dacă vă pregătiți să vă deplasați.
4. Porniți ca de obicei. Frânele vor fi eliberate automat.

Activarea și dezactivarea sistemului

Nota: Sistemul nu se activează automat de fiecare dată când cuplați contactul.

Vehiculul dvs. este livrat cu această caracteristică deja activată. Dacă este cazul, puteți dezactiva această caracteristică folosind afișajul informativ. Vezi **Informații generale** (pagina 53).

INFORMATII GENERALE

AVERTIZARE



Sistemul nu vă scutește de responsabilitatea de a conduce cu grija și atenția cuvenite.

Nota: Este normal să auziți zgomote la frânare din când în când. Dacă este prezent un zgomot ce vă amintește de frecarea unor metale, un scrâșnet continuu sau un scârțâit continuu, este posibil ca ferodourile să se fi uzat. Dacă vehiculul dvs. prezintă vibrații sau un tremur continuu în volan în timpul frânării, solicitați verificarea vehiculului de către un dealer autorizat.

Nota: Este posibil să se acumuleze praf de frână pe roți, chiar și în condiții de conducere normale. Prezența unei cantități de praf este inevitabilă pe măsură ce frânele se uzează. Vezi **Curățare jenți aliaj** (pagina 155).

Nota: În funcție de legislația în vigoare a țării în care autovehiculul a fost fabricat, lămpile de frână pot clipi în timpul unei frânări puternice. În această situație, este posibil și ca luminile de avarie să clipească atunci când vehiculul se oprește.

Umezirea frânelor cauzează reducerea eficienței la frânare. Apăsăți ușor pedala de frână de câteva ori când plecați de la o spălătorie auto sau din apă pentru a usca frânele.

Sistemul de frânare de urgență

Sistemul de frânare de urgență detectează momentele în care frânați puternic, măsurând forța cu care apăsați pedala de frână. Acesta asigură eficiența maximă de frânare cât timp țineți pedala apăsată. Sistemul de frânare de urgență poate reduce distanțele de oprire în situațiile critice.

Sistemul de anti-blocare a frânei

Acest sistem vă ajută să mențineți controlul asupra direcției și stabilitatea vehiculului în timpul opririlor de urgență, nepermițând blocarea frânelor.

SFATURI PRIVIND CONDUCEREA CU SISTEMUL DE ANTIBLOCARE A FRÂNEI

Nota: Atunci când sistemul funcționează, pedala de frână pulsează și e posibil să-și continue cursa. Mențineți apăsați pedala de frână. De asemenea, e posibil să auziți un zgomot de la sistem. Este un fenomen normal.

Sistemul ABS nu elimină riscurile când:

- conduceți prea aproape de vehiculul din fața dumneavoastră
- vehiculul dumneavoastră acvplanează
- luați curbele la viteze prea mari
- suprafața carosabilă este în condiție proastă.

FRÂNĂ DE PARCARE

Nota: Dacă vă parcați vehiculul pe un deal și este orientat în sus, trageți de volan în sensul opus față de bordură.

Nota: Dacă vă parcați vehiculul pe un deal și este orientat în jos, trageți de volan către bordură.

Nota: Nu apăsați butonul de eliberare în timp ce trageți de manetă în sus.

Pentru a acționa frâna de parcare:

1. Apăsăți ferm pedala frânei de picior.
2. Trageți maneta frânei de parcare în sus până la capăt.

Pentru a elibera frâna de parcare:

Frâne

1. Apăsați ferm pedala frânei de picior.
2. Trageți ușor în sus maneta.
3. Apăsați butonul de eliberare și împingeți maneta în jos.

Controlul tracțiunii

PRINCIPIU DE OPERARE

Sistemul de control al tracțiunii vă ajută să evitați patinarea roților motoare și pierderea tracțiunii.

Dacă vehiculul începe să alunece, sistemul acționează frânele asupra roților și, dacă este cazul, reduce simultan puterea motorului. Dacă roțile patinează când accelerați pe suprafețe alunecoase sau afânate, sistemul reduce puterea motorului pentru a crește tracțiunea.

FOLOSIRE CONTROLUL TRACȚIUNII

Controlul tracțiunii face parte din sistemul de control al stabilității.

Nota: *Sistemul se activează automat de fiecare dată când cuplați contactul.*

În anumite situații (de ex. când ați rămas blocat(ă) în zăpadă sau noroi), dezactivarea sistemului poate avea un efect pozitiv, deoarece la permite roților să se învârtă la puterea maximă a motorului.

Puteți dezactiva și activa sistemul prin intermediul afișajului informativ. Vezi

Informații generale (pagina 53).

Control stabilitate

PRINCIPIU DE OPERARE

Programul de stabilitate electronică

AVERTIZARE



Sistemul nu vă scutește de responsabilitatea de a conduce cu grija și atenția cuvenite.

Nota: Sistemul se activează automat de fiecare dată când cuplați contactul.

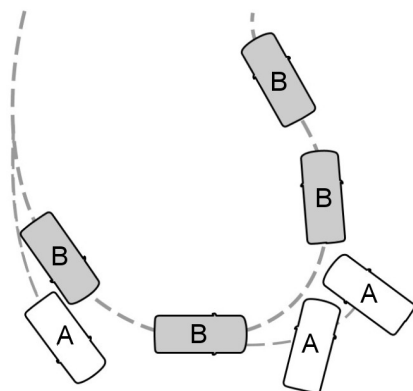

E72903

- A Fără ESP
- B Cu ESP

Sistemul asigură stabilitatea atunci când vehiculul se îndepărtează de traiectoria stabilă. Acest lucru este asigurat prin frânarea roților individuale și reducerea cuplului motor, după necesități.

Sistemul asigură, de asemenea, un control mărit al tracțiunii, reducând cuplul motor dacă roțile derapează atunci când accelerați. Aceasta vă îmbunătățește capacitatea de a vă deplasa pe drumurile alunecoase sau suprafețele instabile și mărește confortul, reducând deraparea roților pe drumurile cu serpentine.

Lampa de avertizare pentru controlul stabilității

Când conduceți, luminează intermitent când sistemul este în funcțiune. Vezi **Lămpi și semnale de avertizare** (pagina 49).

Parcarea asistată

PRINCIPIU DE OPERARE

AVERTIZARI



Sistemul nu vă scutește de responsabilitatea de a conduce cu grija și atenția cuvenite.



Dacă vehiculul dispune de un modul de tractare a remorcii care nu este aprobat de noi, este posibil ca sistemul să nu detecteze în mod corect obstacolele.



Senzorii pot să nu detecteze obiecte pe ploi torențiale sau alte condiții care provoacă reflexii fragmentate.



Senzorii pot să nu detecteze obiecte cu suprafețe care absorb ultrasunete.



Sistemul nu detectează obstacolele care se îndepărtează de vehicul. Acestea vor fi detectate doar la scurt timp după ce s-au pus în mișcare spre vehiculul dvs.



Să aveți o grijă specială când dați în marșier vehiculul care are cuplă de tractare cu bilă sau accesorii montate în spate, ca de ex., un suport de transport biciclete, deoarece sistemul de parcare asistată cu spatele va indica doar distanța de la bara de protecție până la obstacol.



Dacă folosiți pulverizarea de înaltă presiune pentru a vă spăla vehiculul, pulverizați senzorii scurt de la o distanță de minim 20 de centimetri (8 inci).

Nota: Dacă vehiculul dispune de un cap de tractare, sistemul este dezactivat în mod automat când sunt conectate la priză cu 13 pini orice lămpi (sau plăci de semnalizare) ale remorcii printr-un modul de tractare a remorcii aprobat de noi.

Nota: Feriți senzorii de murdărie, gheață și zăpadă. Nu îi curățați cu obiecte ascuțite.

Nota: Sistemul poate emite avertizări sonore false dacă detectează un semnal care folosește aceeași frecvență ca și senzorii sau dacă vehiculul este complet încărcat.

Nota: Senzorii de distanță spate pot detecta pereții laterali ai garajului. Dacă distanța dintre senzorul de distanță spate și peretele lateral rămâne constantă timp de 3 secunde, avertizarea sonoră va înceta. Pe măsură ce continuați, senzorii de distanță față vor detecta obiecte din spate.

AVERTIZARI



Pentru a evita vătămrile corporale, citiți și înțelegeți limitările sistemului din această secțiune. Detectarea este doar un ajutor în cazul unor obiecte (fixe și de mari dimensiuni, în general) atunci când se efectuează deplasarea înapoi pe o suprafață netedă și la viteze de parcare. Sistemele de control al traficului, condițiile meteo nefavorabile, frânele, motoarele și ventilatoarele externe pot influența negativ funcționarea sistemului de detectare; aici pot fi incluse performanța redusă sau activarea falsă.



Pentru a evita vătămrile corporale, manifestați întotdeauna precauție la mersul în marșier (R) sau când utilizați sistemul de detecție.



Acest sistem nu este conceput să prevină contactul cu obiecte mici sau în mișcare. Sistemul este proiectat să emită un avertisment pentru a ajuta șoferul să detecteze obiecte staționare de mari dimensiuni, evitând deteriorarea vehiculului. Este posibil ca sistemul să nu detecteze obiecte mai mici, mai ales cele situate aproape de sol.

Parcarea asistată

AVERTIZARI



Este posibil ca unele dispozitive adăugate ulterior precum cârlige de remorcare, suporturi pentru biciclete sau plăci de surfing și orice dispozitiv care ar putea bloca zona de detecție normală a sistemului, să creeze beepuri false.

Nota: Feriți senzorii amplasați pe bara de protecție sau panou de zăpadă, gheață sau acumulari mari de murdărie. Dacă senzorii sunt acoperiți, eficiența sistemului poate fi afectată. Nu curățați senzorii cu obiecte ascuțite.

Nota: Dacă vehiculului dvs. îi este lovită bara de protecție sau panoul, având ca rezultat alinierea necorespunzătoare sau îndoirea acestora, zona de detectare poate fi afectată, rezultând măsurarea incorectă a obstacolelor sau alarme false.

Sistemul vă avertizează în legătură cu obstacolele situate la o anumită distanță de bara de protecție. Sistemul se activează automat de fiecare dată când cuplați contactul. El se activează când apăsați butonul de asistență la parcare sau aduceți levierul selector al transmisiei în poziția R sau marșarierul și viteza vehiculului se situează sub 16 km/h.

La recepționarea unui avertisment de detecție, volumul radioului este redus la un nivel predeterminat. După ce avertismentul dispăre, volumul radioului revine la nivelul anterior.

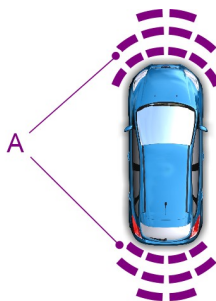

E130382

- A Zona de acoperire este de până la 80 de centimetri distanță de partea frontală a vehiculului, aproximativ 183 centimetri de bara spate și de cam 15-35 centimetri, în laterala capătului din față al vehiculului.

Sistemul emite un semnal acustic când se află obstacole în apropierea barelor de protecție, astfel:

- Obiectele detectate de senzorii din față sunt indicate printr-un semnal de frecvență înaltă de la boxele din față.
- Obiectele detectate de senzorii din spate sunt indicate printr-un semnal de frecvență joasă de la boxele din spate. Pe măsură ce vehiculul dvs. se apropie de obstacol, frecvența avertismentelor acustice crește.
- Sistemul de detecție raportează obstacolul cel mai apropiat de partea din față sau din spate a vehiculului dvs. De exemplu, dacă un obstacol este la o distanță de 60 de centimetri de partea din față a vehiculului și, în același timp, un obstacol se află la numai 40 de centimetri de spatele vehiculului dvs., atunci este emis semnalul de frecvență scăzută.

Parcarea asistată

- Este emis un semnal alternativ de avertizare din față și din spate dacă există obiecte la ambele bare de protecție care sunt mai aproape de 10 inci (25 centimetri).
- Dacă este detectat un obiect staționar sau care se îndepărtează la o distanță mai mare de 25 de centimetri de partea laterală a vehiculului, semnalul sonor este emis doar timp de trei secunde. După ce sistemul detectează un obiect care se apropie, semnalul de avertizare sună din nou.

Sistemul detectează anumite obiecte când transmisia este pe poziția R (Marșarier):

- și vehiculul dvs. se deplasează către un obiect staționar la o viteză de cel mult 5 km/h
- iar vehiculul dvs. se deplasează și un obiect se apropie de spatele vehiculului la o viteză de cel mult 5 km/h (3 mph)
- și vehiculul dvs. se deplasează la o viteză de cel mult 5 km/h (3 mph), iar un obiect se apropie de spatele vehiculului la o viteză de cel mult 5 km/h (3 mph).

Apăsați butonul pentru a opri sistemul. Acesta va rămâne oprit pe toată durata ciclului de aprindere. Pentru localizarea componentelor Vezi **Pe scurt** (pagina 9).

CAMERA PENTRU MERS ÎNAPOI

AVERTIZARI



Funcționarea camerei poate varia în funcție de temperatura mediului exterior, vehicul și condițiile de trafic.



Distanțele de pe ecran pot fi diferite față de distanța reală.



Nu așezați obiecte în fața camerei.

Camera se află pe ușa de încărcare sau pe hayon.

Ușa de încărcare

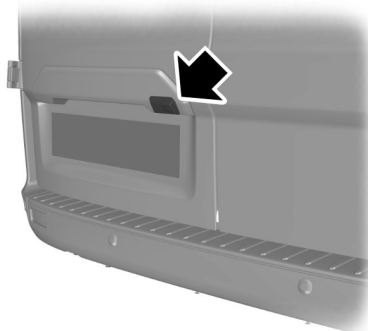

E142833

Hayonul

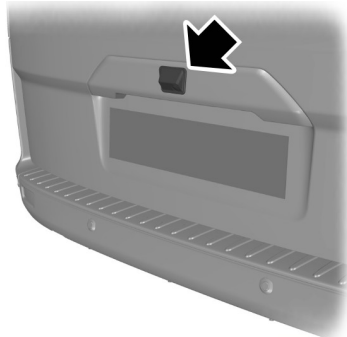

E142834

Activarea camerei retrovizoare

AVERTIZARE



Camera poate să nu detecteze obiectele din apropierea vehiculului.

Cuplați contactul și aduceți levierul selector al transmisiei în poziția marșarier. Imaginea este afișată în oglinda retrovizoare interioară.

Parcarea asistată

Camera poate să nu funcționeze corect în următoarele situații:

- Zone întunecate.
- Lumină puternică.
- Dacă temperatura mediului exterior crește sau scade rapid.
- În cazul în care camera este udă, de exemplu, pe ploaie sau în condiții de umiditate ridicată.
- Dacă obiectivul camerei este murdar, de exemplu, de noroi.

Utilizarea ecranului

AVERTIZARI



Obstacolele aflate deasupra locului de amplasare a camerei nu vor fi arătate. Verificați zona din spatele vehiculului dumneavoastră, dacă este cazul.



Semnele au doar rol orientativ și sunt calculate pentru vehiculele aflate la sarcină minimă, pe o suprafață carosabilă uniformă.

Liniile indică un traseu proiectat (pe baza unghiului curent al volanului) și distanța de la oglinzile exterioare și bara spate.

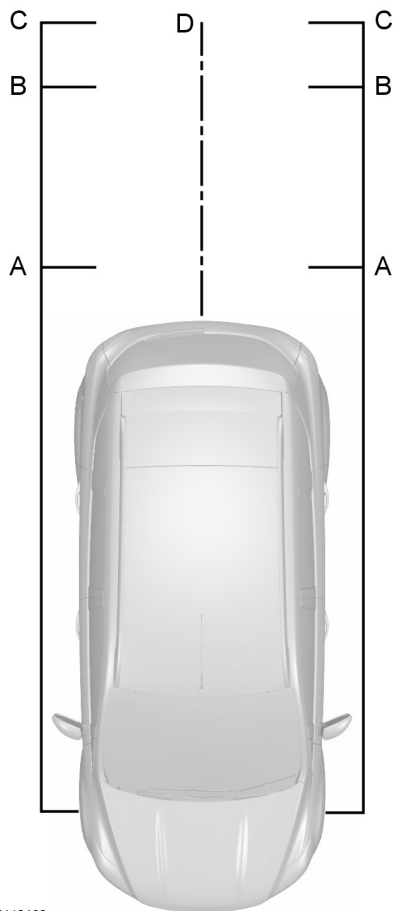

E142132

- A Roșu - până la 0,3 metri (12 inchi)
- B Galben - de la 0,3 la 0,6 metri (12 - 24 inchi)

Parcarea asistată

- C Verde - de la 0,6 la 0,9 metri (24 - 35 inchi)
- D Negru - linia mediană a traseului proiectat al vehiculului

Nota: *Linia verde este extinsă de la 0,9 metri (35 inchi) până la o distanță de 3,2 metri (126 inchi).*

Nota: *La deplasarea în marșarier cu o remorcă, liniile de pe ecran nu sunt prezentate. Camera va arăta sensul autovehiculului, și nu al remorcii.*

Dezactivarea camerei retrovizoare

Nota: *Sistemul se va închide automat după ce viteza vehiculului a ajuns la aproximativ 12 km/h (7 mph) sau aproximativ trei secunde după decuplarea marșarierului.*

Decuplați marșarierul.

Vehiculele cu parcare asistată

Pe ecran va fi afișată în plus o bară de distanță colorată. Acest indicator arată distanța de la bara spate la obstacolul detectat.

Codurile de culoare sunt următoarele:

- Verde - de la 0,6 la 1,8 metri (24 - 71 inchi).
- Galben - de la 0,3 la 0,6 metri (12 - 24 inchi).
- Roșu - 0,3 metri (12 inchi) sau mai puțin.

Pilot automat

PRINCIPIU DE OPERARE

AVERTIZARE



Sistemul nu vă scutește de responsabilitatea de a conduce cu grija și atenția cuvenite.

Controlul automat al vitezei vă permite să controlați viteza de la butoanele de pe volan. Puteți folosi pilotul automat când vehiculul a depășit aproximativ 30 km/h (20 mph).

FOLOSIRE TEMPOMAT

AVERTIZARE



Nu utilizați pilotul automat în trafic aglomerat sau pe șosele cu serpentine, alunecoase sau neasfaltate.

Nota: Viteza vehiculului poate varia temporar când urcați sau coborâți o pantă abruptă. Acționați frânele dacă viteza vehiculului depășește viteza setată când coborâți panta.

Nota: Pilotul automat se va decupla dacă viteza vehiculului scade cu peste 16 km/h (10 mph) sub viteza setată când urcați o pantă.

Activarea pilotului automat



E142437

Apăsați și eliberați ON.

Setarea unei viteze

Apăsați și eliberați SET+.



Indicatorul se va afișa pe tabloul de bord.

Schimbarea vitezei setate

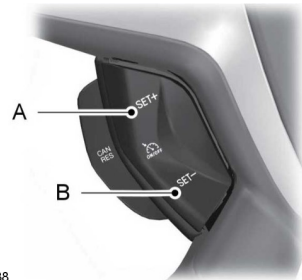

E142438

- A Accelerare
- B Decelerare

Pilot automat

- Apăsați și țineți apăsat SET+ sau SET-.
Eliberați comanda când atingeți viteza dorită.
- Apăsați și eliberați SET+ sau SET-.
Viteza setată se va modifica în trepte de aproximativ 2 km/h (1 mph).
- Apăsați pedala de accelerație sau de frână până când atingeți viteza dorită.
Apăsați și eliberați SET+.

Anularea unei viteze setate

Trageți CAN către dvs. și eliberați sau atingeți pedala de frână. Viteza setată nu va fi ștearsă.

Revenirea la o viteză setată

Trageți RES către dumneavoastră și eliberați.

Dezactivarea pilotului automat

Nota: *Viteza setată este ștearsă când dezactivați pilotul automat.*

Apăsați și eliberați OFF sau decuplați contactul.

Sistemele de asistare a conducerii

LIMITATOR VITEZĂ

Limitatorul de turație a motorului

Viteza motorului este limitată pentru a-l proteja.

Limitatorul de viteză a vehiculului - fix

Sistemul vă împiedică să depășiți o anumită viteză programată. Consultați eticheta de pe parasolarul șoferului pentru informații suplimentare.

Vehiculele cu motor diesel

Puteți să limitați viteza maximă a vehiculului dumneavoastră la o valoare predefinită, cu condiția respectării limitelor legale. Pentru informații suplimentare, consultați un dealer autorizat.

Vehicule cu funcție de pornire-oprire

Nota: Dacă vehiculul dvs. are o limită de viteză fixă mai mică de 110 km/h, aceasta va avea întâietate în fața limitatorului de viteză comutabil asociat funcției de pornire-oprire.

Când funcția de pornire-oprire este activată, viteza vehiculului dvs. este limitată la 110 km/h.

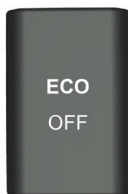

E145447

Sistemul se activează automat de fiecare dată când cuplați contactul. Pentru a dezactiva această limită de viteză, apăsați comutatorul **ECO**. Sistemul se va dezactiva numai pe perioada ciclului de combustie actual. Pentru a-l reporni, apăsați din nou comutatorul. Pentru localizarea articolului: Vezi **Pe scurt** (pagina 9).

Limitatorul de viteză a vehiculului - reglabil

AVERTIZARE



Atunci când coborâți o pantă, viteza dumneavoastră poate depăși viteza setată. Sistemul nu va acționa frânele, dar se va emite o avertizare.

Nota: Puteți depăși limita de viteză setată la nevoie, de exemplu, când depășiți.

Sistemele de asistare a conducerii

Sistemul vă permite să setați o viteză la care autovehiculul va fi apoi limitat. Viteza setată devine viteza maximă efectivă a autovehiculului, însă cu opțiunea de depășire temporară a acestei limite dacă este necesar.



E133198

- A Creșterea vitezei setate
- B Activarea/dezactivarea limitatorului de viteză
- C Reducerea vitezei setate
- D Anulare și reluarea funcționării limitatorului de viteză

Activarea și dezactivarea sistemului

Apăsați comutatorul B. Pe afișajul informativ va apărea un mesaj prin care vi se solicită să setați o viteză.

Setarea limitei de viteză

Apăsați comutatorul A sau comutatorul C pentru a selecta limita de viteză dorită. Viteza este afișată pe afișajul informativ și memorată ca viteză setată.

Acționați comutatorul D pentru a anula limitatorul și pentru a-l trece în modul de așteptare. Afișajul informativ va confirma dezactivarea sistemului.

Acționați comutatorul D din nou pentru a relua funcționarea limitatorului. Afișajul informativ va confirma activarea sistemului.

Depășirea intenționată a limitei de viteză setate

Apăsați complet pedala de accelerație pentru a dezactiva temporar sistemul. Sistemul se va activa de îndată ce viteza autovehiculului scade sub valoarea setată.

Avertizările sistemului





Dacă depășiți neintenționat limita de viteză, de exemplu, când coborâți o pantă, viteza setată va lumina intermitent pe afișajul informativ și se va emite o avertizare sonoră.

Dacă depășiți intenționat limita setată, viteza setată va figura tăiată pe afișajul informativ.

AVERTIZAREA ȘOFERULUI

Principiul de funcționare

AVERTIZARI

-  Sistemul nu vă scutește de responsabilitatea de a conduce cu grija și atenția cuvenite.
-  Sunteți în permanență responsabil pentru menținerea autovehiculului dvs. sub control, supravegherea sistemului și intervenire, dacă este cazul.
-  Dacă senzorul este blocat, s-ar putea ca sistemul să nu funcționeze.
-  Luați pauze de odihnă în mod regulat și nu așteptați ca sistemul să vă avertizeze dacă vă simțiți obosit(ă).
-  Luați pauze de odihnă atunci când o puteți face în condiții de siguranță.

Sistemele de asistare a conducerii

AVERTIZARI

 Chiar dacă nu vă simțiți obosit(ă), schimbarea stilului de conducere și a comportamentului obișnuit pot duce la emiterea unei avertizări.

 În condiții meteorologice nefavorabile sau la temperaturi scăzute, este posibil ca sistemul să nu funcționeze. Ploaia, zăpada, burnița și diferențele mari de luminozitate pot influența senzorul.

 Sistemul nu va funcționa dacă senzorul nu poate urmări marcajele de delimitare a benzilor de circulație.

 Este posibil ca sistemul să nu funcționeze în zonele în care se efectuează lucrări rutiere.

 Este posibil ca sistemul să nu funcționeze pe drumurile cu benzi înguste sau curbe strâns.

 Nu efectuați reparații la parbriz în imediata apropiere a senzorului.

 Dacă vehiculul este prevăzut cu un set de suspensii neomologat de noi, s-ar putea ca sistemul să nu funcționeze corect.

Nota: *Îndepărtați permanent de pe parbriz urmele lăsate de păsări, insecte, zăpadă sau gheață.*

Nota: *Sistemul vă asistă când conduceți pe șosele cu limită de viteză ridicată și pe autostrăzi.*

Nota: *Sistemul calculează un nivel de vigilență la viteze de peste 65 km/h (40 mph).*

Sistemul vă monitorizează automat comportamentul la volan.

Sistemul este proiectat să vă avertizeze dacă detectează semne de somnolență sau dacă observă că începeți să conduceți necorespunzător.

Utilizarea avertizării șoferului

Activarea și dezactivarea sistemului

Nota: *Sistemul va rămâne activat sau dezactivat în funcție de ultima setare.*

Activați sistemul prin intermediul afișajului informativ. Vezi **Afișaj informații** (pagina 53).

Sistemul va calcula nivelul dumneavoastră de vigilență pe baza stilului de conducere în raport cu marcajele de delimitare a benzilor de circulație și cu alți factori.

Avertizările sistemului

Nota: *Sistemul nu va emite avertizări dacă viteza vehiculului este sub 65 km/h (40 mph).*

Sistemul de avertizare dispune de două faze:

1. Se emite un avertisment temporar prin care vi se recomandă repaus. Acest mesaj este afișat numai pentru scurt timp.
2. Dacă nu vă odihniți, sistemul va mai emite un avertisment. Acesta va rămâne pe afișajul informativ până îl anulați. Vezi **Mesaje informații** (pagina 56).

Apăsăți **OK** de pe volan pentru a elimina mesajul de avertizare.

Afișajul sistemului

După activare, sistemul va rula automat pe fundal și doar va emite avertizări dacă este cazul. Puteți vizualiza starea sistemului în orice moment, prin intermediul afișajului informativ. Vezi **Informații generale** (pagina 53).

Nivelul de vigilență este afișat sub forma unei bare colorate formate din șase liniițe.

Sistemele de asistare a conducerii

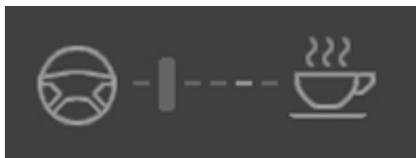

E131358

Nivelul de vigilență este bun, nu este necesară o pauză.



E131359

Nivelul de vigilență este esențial, indicând faptul că trebuie să vă odihniți imediat ce puteți face acest lucru în condiții de siguranță.

Indicatorul barei de stare se deplasează de la stânga la dreapta, pe măsura scăderii nivelului de vigilență calculat. Pe măsură ce se apropie de simbolul de repaus, culoarea indicatorului se schimbă din verde în galben și, în final, în roșu atunci când este absolut necesar să faceți pauză.

- Verde: nu aveți nevoie de repaus.
- Galben: prima avertizare (temporară).
- Roșu: a doua avertizare.

Nivelul de vigilență va fi afișat în gri dacă:

- senzorul camerei nu poate urmări marcajele de bandă
- viteza vehiculului scade sub 65 km/h (40 mph).

Resetarea sistemului

Puteți reseta sistemul prin:

- decuplarea și recuplarea contactului
- oprirea vehiculului și apoi deschiderea și închiderea ușii șoferului.

SISTEM DE ASISTARE PENTRU PĂSTRAREA BENZII DE MERS

Alertă privind păstrarea benzii de mers

Principiul de funcționare

AVERTIZARI

- ⚠ Sistemul nu vă scutește de responsabilitatea de a conduce cu grija și atenția cuvenite.
- ⚠ Sunteți în permanență responsabil pentru menținerea autovehiculului dvs. sub control, supravegherea sistemului și intervenire, dacă este cazul.
- ⚠ Dacă senzorul este blocat, s-ar putea ca sistemul să nu funcționeze.
- ⚠ Este posibil ca senzorul să identifice incorrect marcajele de bandă sub forma altor structuri sau obiecte. Astfel, se poate genera un avertisment fals sau absent.
- ⚠ În condiții meteorologice nefavorabile sau la temperaturi scăzute, este posibil ca sistemul să nu funcționeze. Ploaia, zăpada, burnița și diferențele mari de luminozitate pot influența senzorul.
- ⚠ Sistemul nu va funcționa dacă senzorul nu poate urmări marcajele de delimitare a benzilor de circulație.
- ⚠ Este posibil ca sistemul să nu funcționeze în zonele în care se efectuează lucrări rutiere.
- ⚠ Este posibil ca sistemul să nu funcționeze pe drumurile cu benzi înguste sau curbe strânse.
- ⚠ Nu efectuați reparații la parbriz în imediata apropiere a senzorului.

Sistemele de asistare a conducerii

AVERTIZARI



Dacă vehiculul este prevăzut cu un set de suspensii neomologat de noi, s-ar putea ca sistemul să nu funcționeze corect.

Nota: *Îndepărtați permanent de pe parbriz urmele lăsate de păsări, insecte, zăpadă sau gheață.*

Nota: *Sistemul vă poate asista când conduceți pe șosele cu limită de viteză ridicată și pe autostrăzi.*

Nota: *Este posibil ca sistemul să nu funcționeze în cursul frânelor sau accelerărilor bruște, precum și atunci când schimbați intenționat direcția de mers.*

Nota: *Sistemul va funcționa dacă se poate urmări cel puțin un marcaj de delimitare a benzilor de circulație.*

Nota: *Sistemul va funcționa numai începând cu o viteză de deplasare de aproximativ 65 km/h.*

Senzorul se află în spatele oglinzii interioare. Acesta monitorizează continuu condițiile pentru a vă alerta cu privire la devierea neintenționată de la banda de circulație la viteze ridicate.

Sistemul va detecta automat și va urmări marcasele benzii de circulație de pe carosabil. Dacă vehiculul se abate accidental către marcasele de bandă, veți vedea un avertisment pe afișajul informativ. Se emite de asemenea o avertizare sub forma unei vibrații resimțite la nivelul volanului.

Nota: *Este posibil să nu simțiți vibrațiile volanului când suprafața drumului este neuniformă.*

Utilizarea alertei privind păstrarea benzii de mers

Activarea și dezactivarea sistemului

Nota: *Când dezactivați sistemul, un indicator de avertizare rămâne aprins pe afișajul informativ. Vezi **Lămpi și semnale de avertizare** (pagina 49).*

Nota: *Starea sistemului și setările vor rămâne neschimbate când cuplați și decuplați contactul.*



E132099

Activați și dezactivați sistemul cu ajutorul butonului de pe maneta de semnalizare.

Apăsăți butonul de două ori pentru a porni sistemul. Apăsăți butonul o dată pentru a opri sistemul.

Setarea nivelului de vibrație a volanului

Sistemul dispune de trei niveluri de intensitate care pot fi setate prin intermediul afișajului informativ. Vezi **Informatii generale** (pagina 53).

Setarea sensibilității sistemului

Puteți modifica rapiditatea cu care sistemul vă avertizează cu privire la o situație periculoasă. Sistemul dispune de două niveluri de intensitate care pot fi setate prin intermediul afișajului informativ. Vezi **Informatii generale** (pagina 53).

Sistemele de asistare a conducerii

Avertizările sistemului



E152382

Pe ambele părți ale reprezentării grafice a vehiculului se afișează o coloană de marcaje de bandă.

Codurile de culoare ale marcajelor de bandă sunt următoarele:

- Verde: sistemul este pregătit să vă avertizeze în cazul unei părăsiri neintenționate a benzii de circulație.
- Roșu: autovehiculul se apropie sau este prea aproape de limita detectată a benzii de circulație. Luați imediat măsuri corective pentru a re poziționa vehiculul.
- Gri: limita relevantă a benzii de circulație va fi anulată.

Situațiile în care poate fi anulată limita benzii de circulație:

- Marcajele benzii de circulație de pe carosabil nu pot fi detectate de senzor.
- Activați semnalizatorul de pe partea respectivă a vehiculului.
- Dacă acționați direct direcția, accelerați rapid sau frânați puternic.
- Viteza vehiculului nu se încadrează în limitele de funcționare.

- Dacă există o intervenție din partea sistemului de antiblocare a frânelor sau a controlului stabilității.
- Banda de circulație este îngustă.

Dacă marcajele de bandă de pe afișaj se înroșesc sau simțiți o vibrație în volan, trebuie să luați măsuri imediate și sigure pentru a vă alinia vehiculul. Corecțiți imediat orice abatere neintenționată de la bandă.



MOD ECO

Sistemul vă ajută să conduceți mai eficient, monitorizând constant caracteristici precum schimbarea vitezelor, anticiparea condițiilor din trafic și vitezele utilizate la conducere.

Valoarea acestor caracteristici este reprezentată de petale care apar pe afișaj, cinci petale reprezentând nivelul maxim de eficiență. Cu cât conduceți mai eficient, cu atât randamentul va fi mai bun, iar economia totală de combustibil va fi mai mare

Nota: Aceste valori de eficiență nu determină o cifră anume pentru consumul de combustibil. Aceasta poate varia deoarece nu este determinată doar de aceste tipuri de conduită, ci este influențată de numeroși alți factori precum drumurile scurte sau pornirile la rece.

Nota: Călătoriile frecvente pe distanțe mici, în care motorul nu se încălzește complet, duc la creșterea consumului de combustibil

Sistemul este accesat prin intermediul comenzii de pe afișajul informativ. Vezi **Informații generale** (pagina 53).

Tipul 1

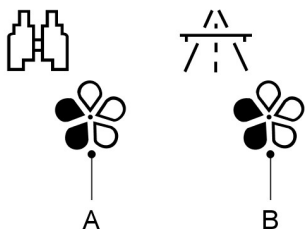

E142444

- A Anticipare
- B Viteză eficientă

Anticipare

Ajustați viteza autovehiculului și distanța față de alte vehicule pentru a evita necesitatea de a frâna sau accelera brusc pentru a îmbunătăți economia de combustibil.

Viteză eficientă

Reduceți viteza de rulare pe drumuri deschise pentru a îmbunătăți economia. Vitezele ridicate determină un consum mai mare de combustibil.

Tipul 2 și 3

Informațiile relevante sunt indicate pe afișaj.

Resetarea modului Eco

Resetați consumul mediu de combustibil cu ajutorul comenzii afișajului informativ.

Nota: *Calcularea noilor valori poate dura.*

Purtare de sarcină

INFORMATII GENERALE

AVERTIZARI

-  Folosiți curele de fixare a încărcăturilor, standardizate, de ex., DIN.
-  Verificați dacă ați fixat bine toate obiectele lejere.
-  Așezați bagajele și alte încărcături cât mai jos și mai departe posibil în portbagaj sau spațiul destinat încărcăturilor.
-  Nu conduceți cu hayonul sau ușa din spate deschis(ă). Gazele de eșapament pot pătrunde în vehicul.
-  Nu depășiți sarcinile maxime pentru puntea față și spate a vehiculului dumneavoastră. Vezi **Placută identificare vehicul** (pagina 169).
-  Evitați contactul obiectelor cu luneta.

CÂRLIGE ANCORARE SPATE

Nota: Rabatați complet trapa contra tablierului în timpul utilizării.

Puteți transporta obiecte lungi cu vehiculul dacă deschideți trapa de acces din tablier.

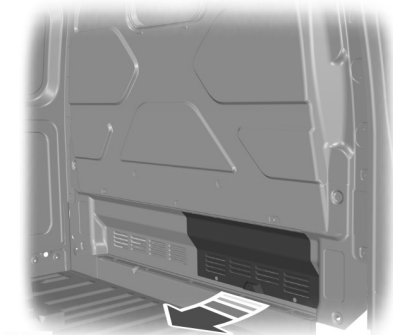

E146024

PORT BAGAJ PAVILION

AVERTIZARI

-  Trebuie să distribuiți uniform greutatea când încărcați barele transversale ale pavilionului, dar și să păstrați centrul de greutate la un nivel scăzut. Vehiculele încărcate, cu centre de greutate mai înalte, au o manevrabilitate diferită față de cele neîncărcate. Trebuie să luați măsuri de precauție suplimentare, reducând viteza și lăsând o distanță de frânare mai mare când conduceți un vehicul puternic încărcat.
-  Nu depășiți încărcătura maximă admisă pe plafon de 130 kg (285 pounds), inclusiv portbagajul suspendat.
-  Nu depășiți limita maximă de încărcare pe axă stabilită pentru vehiculul dumneavoastră. Vezi **Placută identificare vehicul** (pagina 169).
-  La fixarea unui suport pentru portbagaj, citiți și urmați instrucțiunile producătorului.
-  Nu așezați încărcături direct pe pavilion.
-  În cazul în care folosiți un suport pentru portbagaj, consumul de combustibil al autovehiculului dumneavoastră va fi mai mare și s-ar putea să observați o ținută de drum diferită.

Trebuie să așezați încărcăturile direct pe barele transversale pentru ca sistemul să funcționeze corect.

Asigurați-vă că încărcătura este fixată ferm. Verificați dacă este bine fixată încărcătura înainte de a porni și de fiecare dată când alimentați cu combustibil.

Purtare de sarcină

ACCESORII REȚINERE ÎNCĂRCĂTURĂ

Nota: Numărul dispozitivelor de fixare a încărcăturii poate diferi în funcție de modelul vehiculului dumneavoastră.

Fixarea încărcăturii

Purtare de sarcină

Toate vehiculele, cu excepția Kombi

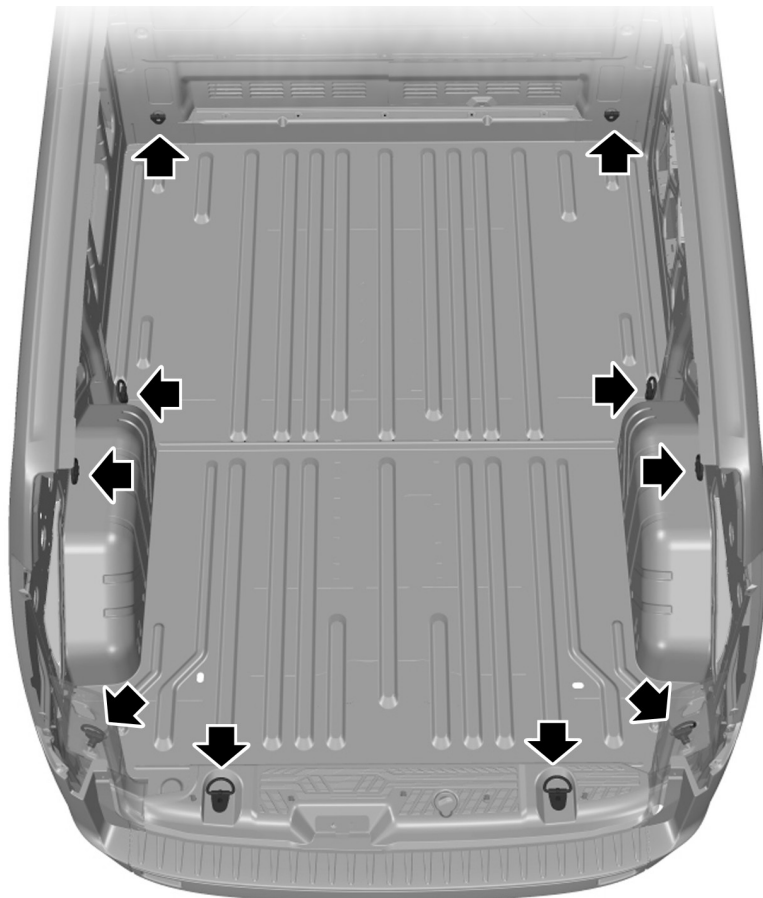

E146219

Purtare de sarcină

Vehiculele Kombi

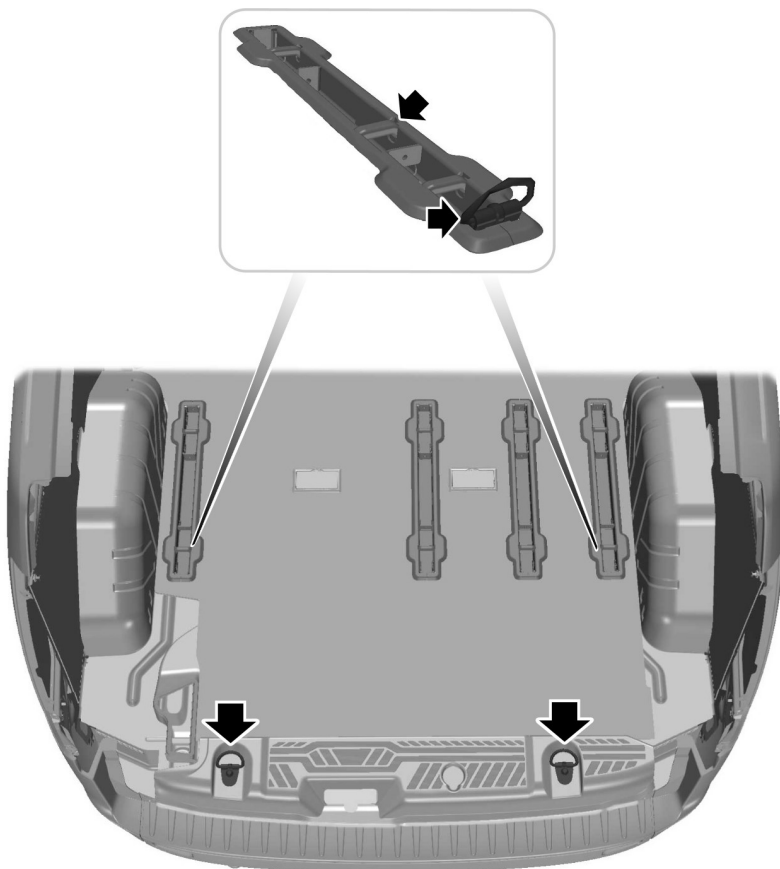

E146220

Tractare

TRACTARE REMORCĂ

AVERTIZARI



Nu depășiți 100 km/h.



Presiunile pneurilor posterioare trebuie să fie crescute cu 0,2 bari peste valoarea specificată. Vezi

Specificațiile tehnice (pagina 167).



A nu se depăși greutatea maximă admisă a agregatului înscrisă pe plăcuța de identificare a vehiculului.

Vezi **Placută identificare vehicul** (pagina 169).



Nu depășiți greutatea maximă admisă pe cuplă (greutatea verticală pe capul de tractare) de 112 kg (247 livre).



Sistemul electric nu este corespunzător pentru tractarea remorcilor prevăzute cu mai mult de o lampă-spate de ceață.

Nota: *Montarea de bare de remorcă nu este adecvată sau aprobată în cazul tuturor vehiculelor. Pentru informații suplimentare, consultați un dealer autorizat.*

Amplasați sarcinile cât mai jos și central posibil față de puntea (punțile) remorcii. Dacă tractați cu un vehicul gol, sarcina din remorcă trebuie să fie amplasată spre bot, în limita de sarcină maximă pe cuplă, deoarece astfel se obține stabilitatea optimă.

Stabilitatea agregatului vehicul-remorcă depinde foarte mult de calitatea remorcii.

În regiunile de mare altitudine, la peste 1.000 de metri, greutatea brută maximă a agregatului trebuie să fie redusă cu 10% la fiecare 1.000 de metri în plus.

Drumuri în rampă

AVERTIZARE



Sistemul de anti-blocare a frânei nu controlează frâna inerțială a remorcii.

Utilizați o treaptă mică atunci când coborâți pe o pantă cu înclinare mare.

CONTROLUL STABILITĂȚII REMORCII

Nota: *Această caracteristică nu previne balansul remorcii, însă îl reduce odată ce a început.*

Nota: *Această caracteristică nu poate preveni balansul tuturor remorcilor.*

Nota: *În anumite cazuri, dacă viteza vehiculului este prea mare, sistemul se poate activa de mai multe ori, reducând treptat viteza vehiculului.*

Cu această caracteristică se acționează frânele vehiculului pe roți, la nivel individual și, dacă este cazul, se reduce puterea motorului. Dacă remorcă începe să se balanseze, lampa de avertizare privind controlul tracțiunii luminează intermitent și apare un mesaj pe afișaj. Prima măsură este cea de a încetini vehiculul, apoi de a trage în siguranță pe margine și să de a verifica dacă sarcina pe cuplă și distribuția sarcinii în remorcă sunt corecte. Vezi **Purtare de sarcină** (pagina 113).

PUNCTE DE TRACTARE

AVERTIZARI



Ochiul de remorcă are un filet pe stânga. Pentru a-l monta, rotiți-l în sens invers acelor de ceasornic. Asigurați-vă că este complet întins.

Tractare

AVERTIZARI



Este posibil ca ochiul de remorcare să fie încins. Aveți grijă când îl scoateți din locul de depozitare din compartimentul motorului.

Ochi de remorcare frontal



E146426

Scoateți capacul și montați ochiul de remorcare.

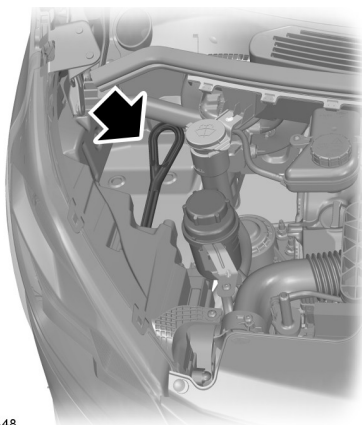

E146448

Un spațiu este prevăzut în acest sens în compartimentul motorului.

Trebuie să aveți mereu ochiul de remorcare în vehicul.

Cârlig de tractare spate



E142319

Nota: Dacă vehiculul dvs. dispune de bară de remorcare, utilizați-o pe aceasta în locul cârligului de tractare pentru a remorca alte vehicule.

TRACTARE VEHICUL PE ROȚI

AVERTIZARI



Trebuie să treceți contactul în poziția pornit când vehiculul dvs. este tractat.



Frânarea și direcția asistată nu vor funcționa decât cu motorul pornit. Apăsăți mai tare pedala de frână și permiteți distanțe de oprire mai mari și manevrabilitate mai mare a direcției.



O tensionare prea mare a cablului de tractare poate avaria autovehiculul dumneavoastră sau autovehiculul care tractează.



Nu folosiți o bară de tractare rigidă la inelul de tractare din față.



Când vehiculul dumneavoastră este tractat trebuie să selectați poziția neutră.

Tractare

Demarați încet și lin, fără a smuci autovehiculul care este tractat.

Sfaturi despre condus

INTRODUCERE

Pneurile

AVERTIZARE



Pneurile noi trebuie să fie rodăte aproximativ 500 de kilometri. În acest timp, este posibil să observați o ținută de drum diferită.

Frâne și ambreiaj

AVERTIZARE



A se evita, atunci când este posibil, folosirea intensă a frânelor și a ambreiajului la primii 150 kilometri în oraș și la primii 1.500 kilometri pe autostrăzi.

Motorul

AVERTIZARE



A se evita conducerea cu viteză ridicată la primii 1.500 kilometri. Variați frecvent viteza și treceți din timp la treptele superioare de viteză. Nu suprasolicitați motorul.

PERFORMANTA SCAZUTA MOTOR

AVERTIZARE



Funcționarea continuă va determina creșterea temperaturii motorului și oprirea completă a acestuia.

Dacă acul indicator al temperaturii lichidului de răcire a motorului atinge limita superioară, motorul se supraîncălzește. Vezi **Indicatoare bord** (pagina 48).

Trebuie să conduceți vehiculul numai pe distanțe scurte dacă motorul se supraîncălzește. Distanța pe care o puteți parcurge depinde de temperatura mediului exterior, sarcina vehiculului și teren. Motorul va continua să funcționeze la capacitate redusă o perioadă scurtă de timp.

Dacă temperatura continuă să crească, alimentarea cu combustibil a motorului va scădea. Aerul condiționat se va dezactiva, iar ventilatorul de răcire a motorului se va acționa constant.

1. Reduceți treptat viteza și opriți vehiculul de îndată ce o puteți face în condiții de siguranță.
2. Opriți imediat motorul, pentru a împiedica defectarea gravă a acestuia.
3. Așteptați ca motorul să se răcească.
4. Verificați nivelul lichidului de răcire. Vezi **Verificare lichid răcire motor** (pagina 141).
5. Solicitați fără întârziere verificarea vehiculului de către un dealer autorizat.

PRECAUȚIUNI DE VREME RECE

La temperaturi sub -25°C , operarea funcțională a anumitor componente și sisteme poate fi afectată.

CONDUCERE PRIN APĂ

AVERTIZARI



Conduceți prin apă numai în cazuri de urgență, și nu ca parte a unei conduceri normale.



Motorul se poate deteriora dacă apa pătrunde în filtrul de aer.

Sfaturi despre condus

În caz de urgență, vă puteți conduce autovehiculul prin apă cu o adâncime de maximum 200 de milimetri (8 inci) și la o viteză maximă de 10 km/h (6 mph). Trebuie să vă luați precauții suplimentare când traversați ape curgătoare.

Când conduceți prin apă, mențineți o viteză scăzută și nu opriți autovehiculul. După ce ați condus prin apă și imediat ce siguranța o permite:

- Apăsăți ușor pedala de frână și verificați dacă frânele funcționează corect.
- Verificați dacă claxonul funcționează.
- Verificați dacă lămpile autovehiculului sunt complet funcționale.
- Verificați funcționarea sistemului de servodirecție.

COVORAȘE





E142666

AVERTIZARI

Utilizați întotdeauna covorașe concepute să încapă în spațiul pentru picioare al vehiculului dvs. Utilizați numai covorașe care să nu obstrucționeze pedalierea. Utilizați numai covorașe care să fie fixate ferm în puncte de reținere, pentru a nu aluneca de la locul lor și a împiedica acționarea pedalelor sau utilizarea sigură a vehiculului dvs. în alte moduri.

AVERTIZARI

 Pedalele care nu se pot deplasa liber pot duce la scăderea controlului asupra vehiculului și cresc riscurile de răni grave.

 Asigurați-vă întotdeauna că ați fixat corect covorașele în punctele de reținere din mocheta care intră în dotarea vehiculului. Covorașele trebuie să fie fixate adecvat în ambele puncte de reținere pentru a vă asigura că nu ies de la locul lor.

 Nu așezați niciodată covorașe și niciun alt fel de material de acoperire în spațiul pentru picioare al vehiculului dacă acestea nu pot fi fixate corespunzător, astfel încât să împiedicați deplasarea lor și obstrucționarea pedalelor sau a capacității de a controla vehiculul.

 Nu așezați niciodată covorașe și niciun alt material de acoperire pe covorașele deja fixate. Covorașele trebuie întotdeauna să se afle pe suprafața mochetată a vehiculului, și nu pe un alt covoraș sau alt material de acoperire. Covorașele suplimentare și orice alte materiale de acoperire vor reduce cursa pedalei și pot perturba funcționarea pedalei.

 Verificați în mod regulat fixarea covorașelor. Montați întotdeauna la loc și fixați adecvat covorașele care au fost scoase pentru a fi curățate sau înlocuite.

 Asigurați-vă că obiectele nu pot cădea în spațiul pentru picioare al șoferului în timp ce vehiculul se deplasează. Obiectele nefixate se pot prinde sub pedale, ducând la pierderea controlului asupra vehiculului.

 Nerespectarea instrucțiunilor de fixare sau prindere a covorașelor poate perturba funcționarea pedalelor, ducând la pierderea controlului asupra vehiculului.

Sfaturi despre condus

AVERTIZARI



Pentru a monta covorașe, poziționați covorașul astfel încât ochiul să se afle deasupra punctului de reținere și apăsați-l pentru a-l bloca.



Pentru a scoate covorașul, parcurgeți procedura de montare în sens invers.

Situațiile rutiere de urgență

LUMINI AVARIE

Nota: În funcție de legislația în vigoare a țării în care autovehiculul a fost fabricat, lămpile de frână pot clipi în timpul unei frânări puternice. În această situație, este posibil și ca luminile de avarie să clipească atunci când vehiculul se oprește. Pentru a opri lămpile de avarie, apăsați butonul aferent, sau demarați normal.



Pentru localizarea articolului: Vezi **Pe scurt** (pagina 9).

TRUSA DE PRIM AJUTOR

S-a asigurat un spațiu în compartimentul de depozitare inferior din partea pasagerului.

TRIUNGHI REFLECTORIZANT

S-a asigurat un spațiu în compartimentul de depozitare inferior din partea șoferului.

PORNIREA ASISTATĂ A VEHICULULUI

AVERTIZARI



Nu utilizați conducte de combustibil, capace de culbutoare ale motorului sau galeria de admisie ca puncte de masă.



Conectați numai baterii cu aceeași tensiune nominală.



Folosiți întotdeauna numai cabluri de pornire cu cleme de prindere izolate și cu diametru corespunzător.

Nota: Nu deconectați bateria de la sistemul electric al vehiculului.

Conectarea cablurilor de pornire

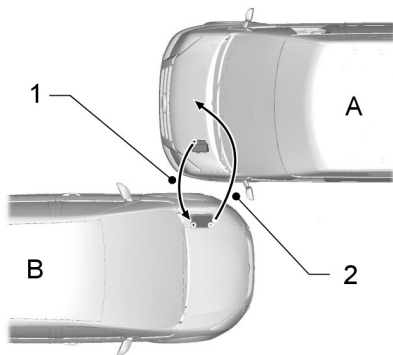

E75524

- A Vehicul cu bateria descărcată
- B Vehicul cu baterie donatoare
- 1 Cablu de conexiune pozitivă
- 2 Cablu de conexiune negativă

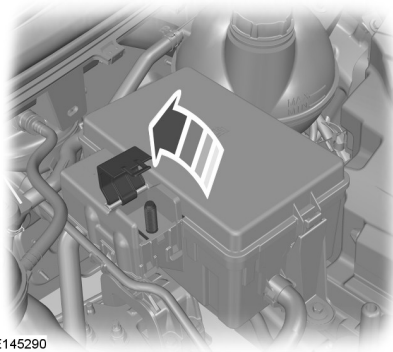

E145290

1. Poziționați vehiculele astfel încât acestea să nu fie în contact direct.
2. Decuplați contactul și orice alt echipament electric.

Situațiile rutiere de urgență

- Ridicați capacul punctului de conectare pozitivă al bateriei. Pentru localizarea acestuia, consultați prezentarea generală corespunzătoare a motorului. Vezi **Întreținerea** (pagina 137).
- Conectați borna pozitivă (+) a vehiculului B cu borna pozitivă (+) a vehiculului A (cablul 1).

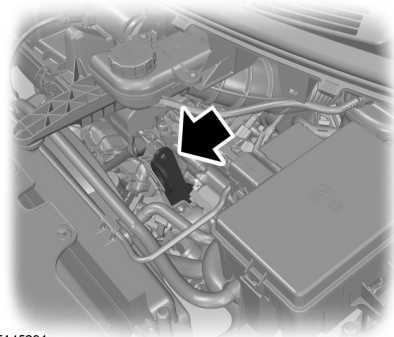

E145291

- Conectați borna negativă (-) a vehiculului B la blocul motor sau suporturile motorului vehiculului A (cablul 2).

AVERTIZARI



Nu conectați direct la borna negativă (-) a acumulatorului descărcat.



Asigurați-vă că sunt la distanță sigură cablurile de părțile sistemului de distribuție a combustibilului.

AVERTIZARE



Nu aprindeți farurile în timpul deconectării cablurilor. Tensiunile de vârf ar putea provoca spargerea becurilor.

Deconectați cablurile în ordine inversă.

Pornirea motorului

- Aționați motorul vehiculului B la o viteză relativ ridicată.
- Porniți motorul vehiculului A.
- Rulați motorul ambelor vehicule cel puțin trei minute înainte de deconectarea cablurilor.

Siguranțe

AMPLASARE CUTIE SIGURANȚE

Cutia de siguranțe din compartimentul motorului

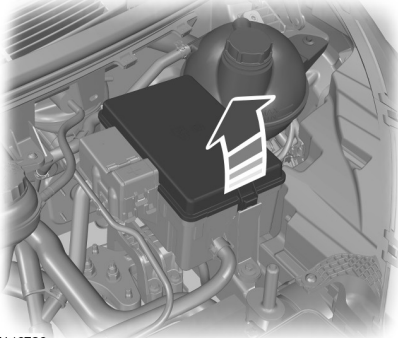

E146726

Pentru localizarea articolului: Vezi **Descriere compartiment motor** (pagina 139).

Cutia de siguranțe din compartimentul motorului

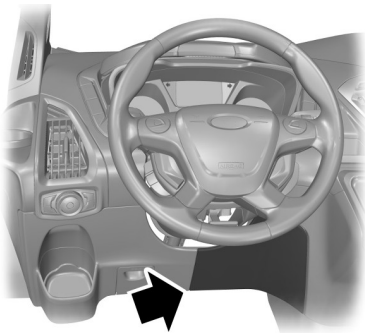

E152513

Acesta se află în spatele panoului ornamental demontabil.

Cutie de pre-siguranțe

Acesta este amplasat sub scaunul șoferului.

Cutie de siguranțe a modului de comandă a caroseriei

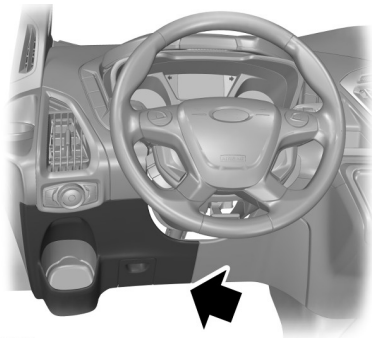

E152512

Acesta se află în spatele panoului ornamental demontabil.

Siguranțe

DIAGRAMĂ SIGURANȚE

Cutia de siguranțe din compartimentul motorului

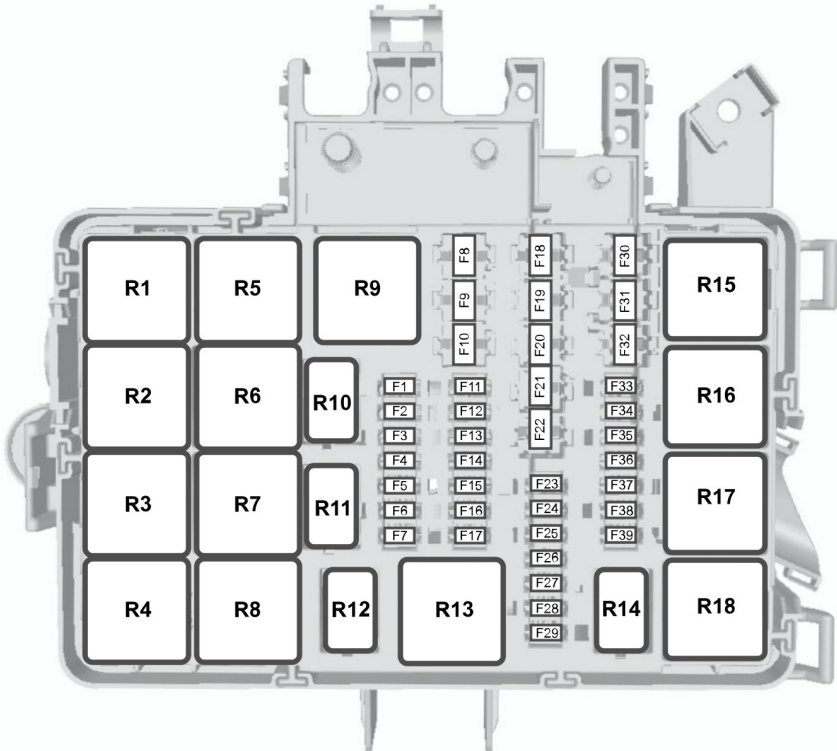

E148826

Siguranța	Puterea siguranței	Circuite protejate
1	-	Neutilizată
2	-	Neutilizată
3	-	Neutilizată

Siguranțe

Siguranța	Puterea siguranței	Circuite protejate
4	-	Neutilizată
5	3 A	Vaporizator pentru filtrul de particule diesel, monitorizatorul bujiilor incandescente
6	3 A	Sistemul de antiblocare a frânei, modulul programului electronic de stabilitate, contactul
7	7,5 A	Modul electronic de transmisie, contact
8	-	Neutilizată
9	30 A	Ștergător față stânga
10	30 A	Ștergător față dreapta
11	10 A	Cuplajul de aer condiționat
12	20 A	Vaporizator pentru filtrul de particule diesel, monitorizatorul bujiilor incandescente
13	-	Neutilizată
14	-	Neutilizată
15	-	Neutilizată
16	-	Neutilizată
17	-	Neutilizată
18	40 A	Sistemul de antiblocare a frânei, pompa programului electronic de stabilitate
19	30 A	Solenoidul demarorului
20	60 A	Bujii incandescente
21	60 A	Releul de aprindere trei
22	-	Neutilizată
22	-	Neutilizată
23	25 A	Sistemul de antiblocare a frânei, supapele programului electronic de stabilitate
24	7,5 A	Pompa de combustibil diesel
25	-	Neutilizată

Siguranțe

Siguranța	Puterea siguranței	Circuite protejate
26	-	Neutilizată
27	-	Neutilizată
28	-	Neutilizată
29	-	Neutilizată
30	60 A	Ventilatorul lichidului de răcire a motorului (ventilator simplu)
31	-	Neutilizată
32	60 A	Motoarele duble ale ștergătoarelor față
33	-	Neutilizată
34	-	Neutilizată
35	15 A	Sistemul electronic al transmisiei
36	7,5 A	Sistemul electronic al transmisiei
37	7,5 A	Sistemul electronic al transmisiei
38	7,5 A	Cuplajul de aer condiționat
39	15 A	Sistemul electronic al transmisiei

Relev	Circuite comutate
R1	Contact 3
R2	Demaror
R3	Ștergătorul de lunetă
R4	Ștergătoarele de parbriz
R5	Neutilizată
R6	Neutilizată
R7	Neutilizată
R8	Neutilizată
R9	Neutilizată
R10	Cuplajul de aer condiționat

Sigurașe

Relev	Circuite comutate
R11	Bujia incandescentă a vaporizatorului
R12	Pompa de combustibil
R13	Pompa de tracțiune integrală
R14	Neutilizată
R15	Ventilatorul de răcire la viteză redusă
R16	Neutilizată
R17	Modul electronic de transmisie
R18	Ventilatorul de răcire la viteză mare

Cutia de siguranșe din habitacul

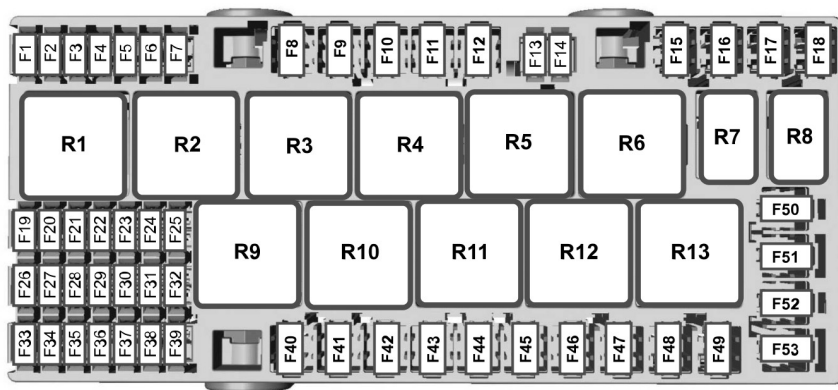

E148827

Siguranșă	Puterea siguranșei	Circuite protejate
1	10 A	Modulul airbagului
2	5 A	Sistemul de antiblocare a frânei
3	10 A	Oglinzile încălzite

Siguranțe

Siguranța	Puterea siguranței	Circuite protejate
4	-	Neutilizată
5	20 A	Încălzitorul auxiliar pe bază de combustibil
6	5 A	Tuometru
7	-	Neutilizată
8	40 A	Priză electrică de 230V
9	-	Neutilizată
10	30 A	Deplasarea scaunului reglabil electric - șofer
11	30 A	Deplasarea scaunului reglabil electric - pasager
12	-	Neutilizată
13	-	Neutilizată
14	5 A	Borna pozitivă a acumulatorului pentru modulul electronic de transmisie
15	40 A	Releul de alimentare a modulului de control al transmisiei
16	40 A	Alimentarea electrică pentru cutia de conexiuni a pasagerului
17	-	Neutilizată
18	-	Neutilizată
19	5 A	Contact de aprindere tahograf
20	5 A	Releu oglindă încălzită, parbriz
21	-	Neutilizată
22	15 A	Neactivarea contactului în legătură cu cutia de conexiuni a pasagerului

Siguranțe

Siguranța	Puterea siguranței	Circuite protejate
23	7,5 A	Control aer condiționat față și spate
24	5 A	Reglajul de nivel al farurilor
25	-	Neutilizată
26	-	Neutilizată
27	20 A	Scaunele încălzite
28	-	Neutilizată
29	10 A	Camera retrovizoare, sistemul de asistare pentru păstrarea benzii de mers, oglindă electrică
30	20 A	Lumina de virare
31	-	Neutilizată
32	-	Neutilizată
33	-	Neutilizată
34	20 A	Ștergătorul de lunetă
35	5 A	Alimentare oglinzi
36	20 A	Claxonul
37	7,5 A	Modulul SYNC audio
38	5 A	Relev ventilator față, ștergător, claxon
39	7,5 A	Sistem închidere fără chei, acumulator, geam electric, încălzire ventilație aer condiționat spate
40	40 A	Motor ventilator încălzitor
41	40 A	Ventilator încălzire spate
42	30 A	Luneta încălzită
43	30 A	Alimentare B+ remorcă
44	60 A	Puncte de alimentare

Siguranțe

Siguranța	Puterea siguranței	Circuite protejate
45	-	Neutilizată
46	30 A	Geamuri acționate electric
47	20 A	Brichetă
48	20 A	Punct de alimentare spate
49	20 A	Punct de alimentare față
50	60 A	Relev aprindere 1
51	60 A	Relev aprindere 2
52	40 A	Parbriz încălzit stânga
53	40 A	Parbriz încălzit dreapta

Relev	Circuite comutate
R1	Încălzitorul auxiliar pe bază de combustibil
R2	Puncte de alimentare
R3	Neutilizată
R4	Contact 2
R5	Neutilizată
R6	Contact 1
R7	Claxonul
R8	Neutilizată
R9	Ventilatorul încălzitorului
R10	Ventilator încălzire spate
R11	Geamurile spate încălzite, oglinzi încălzite
R12	Parbriz încălzit dreapta
R13	Parbriz încălzit stânga

Siguranțe

Cutie de pre-siguranțe

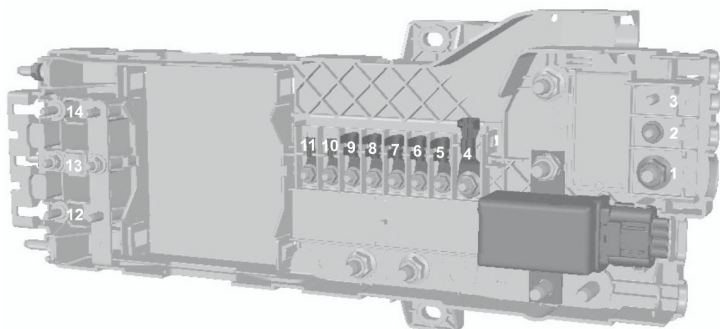

E148828

Siguranța	Puterea siguranței	Circuite protejate
1	470 A	Demaror, alternator, alimentare cutie de conexiuni motor
2	100 A	Alimentarea electrică pentru cutia de siguranțe din compartimentul pasagerilor și cutia de siguranțe pentru modulul de comandă a caroseriei.
3	40 A	Neutilizată
4	200 A	Cutie de siguranțe pentru pasageri neasociată cu pornirea alimentare 1
5	100 A	Cutie de siguranțe pentru pasageri neasociată cu pornirea alimentare 3
6	80 A	Încălzitorul electric al cabinei
7	80 A	Parbrizul încălzit
8	100 A	Alimentarea electrică pentru cutia de conexiuni a motorului
9	100 A	Cutie de siguranțe pentru pasageri neasociată cu pornirea alimentare 2
10	60 A	Cutie de siguranțe a modulului de comandă a caroseriei
11	60 A	Cutie de siguranțe a modulului de comandă a caroseriei

Siguranțe

Siguranța	Puterea siguranței	Circuite protejate
12	60 A	Conexiune client 1 (opțional)
13	60 A	Conexiune client 2
14	60 A	Conexiune client 3 (opțional)

Cutia de siguranțe a modului de comandă a caroseriei

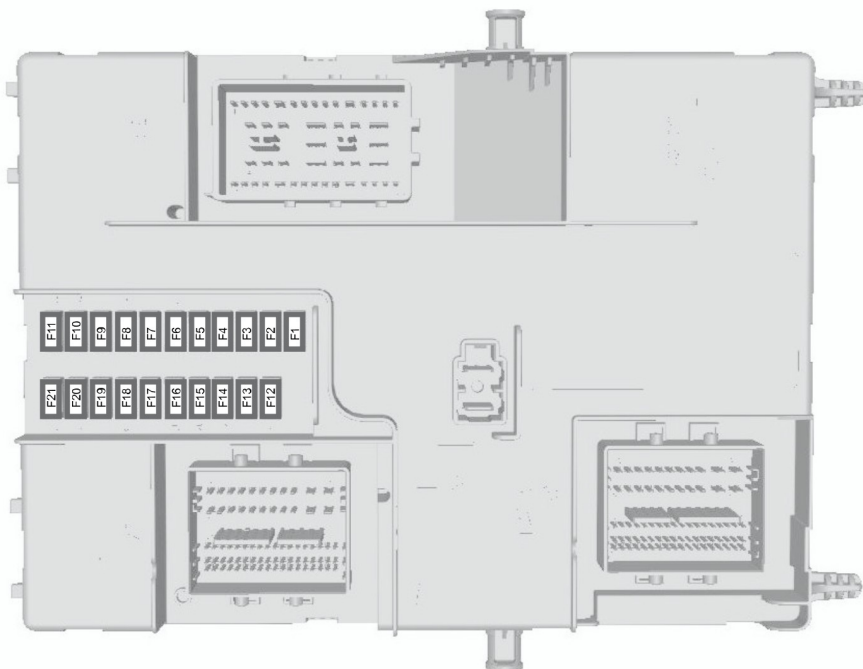

E148830

Siguranțe

Siguranța	Puterea siguranței	Circuite protejate
1	15 A	Închidere centralizată 1
2	15 A	Închidere centralizată 2
3	15 A	Alimentarea întrerupătorului de pornire
4	5 A	Modulul sistemului de parcare asistată
5	5 A	Modul de detectare a ploii
6	15 A	Alimentarea pompei spălătorului
7	7,5 A	Alimentarea oglinzilor
8	15 A	Alimentarea lămpilor de ceață
9	10 A	Alimentarea fazei lungi dreapta
10	10 A	Alimentarea fazei lungi stânga
11	25 A	Lampa exterioră dreapta
12	20 A	Alimentarea sirenei cu baterie de rezervă, claxon de siguranță
13	15 A	Alimentarea sistemului de diagnosticare 2, alimentarea economizorului de acumulator
14	25 A	Alimentarea indicatoarelor de direcție, alimentarea lămpilor de ceață spate, alimentarea lămpilor de fază scurtă
15	25 A	Lampa exterioră stânga
16	20 A	Radio, CD, alimentare navigație
17	7,5 A	Tablou bord
18	10 A	Modulul comutatorului de lumini, alimentarea modulului volanului
19	5 A	Sistemul audio
20	5 A	Alimentarea sistemului pasiv antifurt la contact
21	3 A	Radio și tablou bord accesorii contact

SCHIMBAREA UNEI SIGURANTE

AVERTIZARI



Nu modificați în niciun fel sistemul electric al vehiculului dumneavoastră. Solicitați efectuarea de reparații la sistemul electric și înlocuirea comutatoarelor și a siguranțelor de înaltă tensiune numai de către un dealer autorizat.



Decuplați contactul și opriți toate echipamentele electrice înainte de a încerca înlocuirea unei siguranțe.



Înlocuiți întotdeauna siguranța cu una cu puterea nominală specificată. Dacă utilizați o siguranță cu o putere nominală mai mare, puteți provoca deteriorări grave la nivelul cablajului și puteți declanșa incendii.

În cazul în care componentele electrice din vehicul nu funcționează, este posibil să se fi ars o siguranță. Întreruperea firului siguranței indică arderea ei. Verificați siguranțele corespunzătoare înainte de a înlocui componente electrice.

Întreținerea

INFORMATII GENERALE

Duceți regulat vehiculul dumneavoastră în service pentru a-i menține ținuta de drum și valoarea de revânzare. Există o vastă rețea de service-uri autorizate Ford gata să vă ajute prin experiența profesională în materie de service. Service-urile autorizate sunt cele mai în măsură să vă depaneze vehiculul corect și la nivelul de competență corespunzător, dispunând de o gamă largă de instrumente de înaltă specializare.

Pe lângă service-ul regulat, vă recomandăm să efectuați următoarele verificări.

AVERTIZARI



Decuplați contactul înainte de a atinge sau de a încerca reglaje de orice tip.



Nu atingeți părțile sistemului electronic de contact după ce ați pus contactul sau dacă motorul este în funcțiune. Sistemul funcționează la tensiune ridicată.



Țineți mâinile și îmbrăcămintea departe de ventilatorul sistemului de răcire al motorului. În anumite condiții, este posibil ca ventilatorul să continue să funcționeze timp de câteva minute după ce ați oprit motorul.



Asigurați-vă că montați ferm capacele de rezervor după ce efectuați verificările de întreținere.

Verificări zilnice

- Lumini de exterior.
- Lumini de interior.
- Martori de avertizare și indicatoare.

Verificare la alimentare

- Nivelul de ulei al motorului. Vezi **Verificare ulei motor** (pagina 140).
- Nivelul de lichid de frână. Vezi **Verificare fluid frână și ambreiaj** (pagina 141).
- Nivelul lichidului spălătorului. Vezi **Verificare lichid stergător** (pagina 142).
- Presiunea în pneuri (la rece). Vezi **Specificațiile tehnice** (pagina 161).
- Starea pneurilor. Vezi **Roți și pneuri** (pagina 157).

Verificări lunare

- Nivelul lichidului de răcire al motorului (cu motorul rece). Vezi **Verificare lichid răcire motor** (pagina 141).
- Țevi, furtunuri și rezervoare pentru depistarea eventualelor pierderi.
- Funcționarea aerului condiționat.
- Funcționarea frânei de mână.
- Funcționarea claxonului.
- Strângerea fermă a piulițelor de la roți. Vezi **Specificațiile tehnice** (pagina 161).

Întreținerea

DESCHIDERE ȘI ÎNCHIDERE CAPOTĂ

Deschiderea capotei

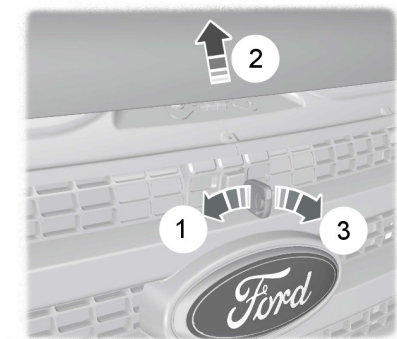

E72108

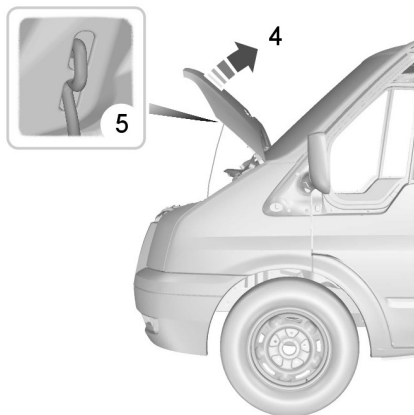

E72109

Deschideți capota și fixați-o cu tija de capotă.

Închiderea capotei

Nota: Trebuie să fixați corect tija de capotă după utilizare.

Nota: Asigurați-vă că ați închis corect capota.

Coborâți capota și lăsați-o să cadă sub propria greutate de la o distanță de 20 - 30 de centimetri.

Întreținerea

DESCRIERE COMPARTIMENT MOTOR - 2.2L DURATORQ-TDCI (114KW/155CP) - PUMA/2.2L DURATORQ-TDCI (74KW/100CP) - PUMA/2.2L DURATORQ-TDCI (92KW/125CP) - PUMA

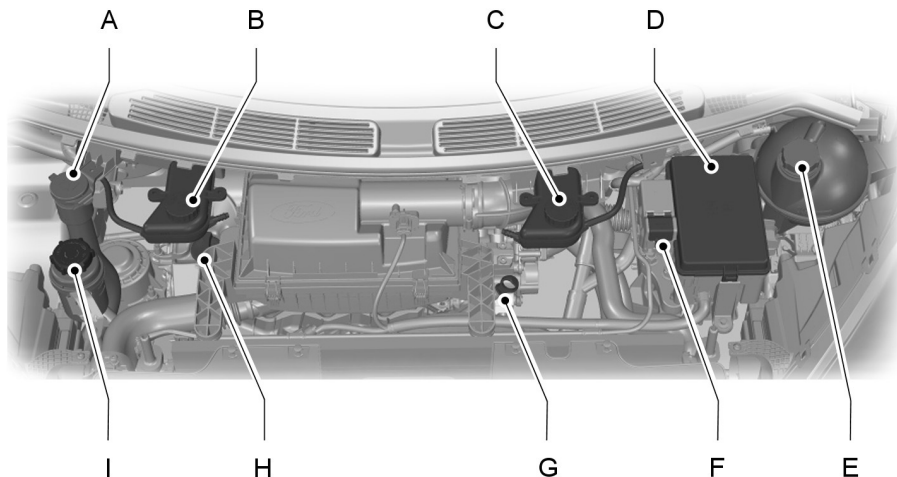

E146432

- A Rezervor de lichid al spălătorului. Vezi **Verificare lichid stergător** (pagina 142).
- B Rezervor lichid de frână și ambreiaj (modele cu volan pe dreapta). Vezi **Verificare fluid frână și ambreiaj** (pagina 141).
- C Rezervor lichid de frână și ambreiaj (modele cu volan pe stânga). Vezi **Verificare fluid frână și ambreiaj** (pagina 141).
- D Cutie de conexiuni motor. Vezi **Siguranțe** (pagina 125).
- E Rezervor lichid de răcire motor. Vezi **Verificare lichid răcire motor** (pagina 141).
- F Borna pozitivă a bateriei (pentru conectarea cablurilor de pornire de la o altă baterie). Vezi **Pornirea asistată a vehiculului** (pagina 123).
- G Jojă nivel ulei motor*. Vezi **Verificare ulei motor** (pagina 140).

Întreținerea

- H Bușonul de umplere cu ulei de motor. Vezi **Verificare ulei motor** (pagina 140).
- I Rezervor lichid servodirecție. Vezi **Verificare lichid sistem direcție** (pagina 142).

*Capacele de rezervor și joja pentru ulei de motor sunt colorate pentru o identificare ușoară.

JOJĂ ULEI - 2.2L DURATORQ-TDCI (114KW/155CP) - PUMA/2.2L DURATORQ-TDCI (74KW/100CP) - PUMA/2.2L DURATORQ-TDCI (92KW/125CP) - PUMA

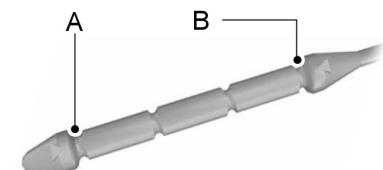

E90983

- A Minim
- B Maxim

VERIFICARE ULEI MOTOR

1. Verificați dacă vehiculul este pe o suprafață dreaptă.
2. Opriti motorul și așteptați 10 minute ca uleiul să se scurgă în tava de ulei.
3. Scoateți joja și ștergeți-o cu o cârpă curată, fără scame. Puneți la loc joja și scoateți-o din nou, pentru a verifica nivelul uleiului.

Dacă nivelul uleiului este la semnul minim, adăugați imediat ulei. Vezi **Specificațiile tehnice** (pagina 152).

Nota: Verificați nivelul uleiului înainte să porniți motorul.

Nota: Asigurați-vă că nivelul uleiului este între marcajele de minim și maxim.

Nota: Nu folosiți aditivi pentru ulei sau alte substanțe de tratare a motorului. În anumite situații, aceștia pot defecta motorul.

Nota: Consumul de ulei al motoarelor noi atinge nivelul normal după aproximativ 5.000 km.

Adăugarea uleiului de motor

AVERTIZARI



Completați cu ulei numai atunci când motorul este rece. Dacă motorul este cald, așteptați 10 minute, pentru ca acesta să se răcească.



Nu scoateți bușonul de umplere atunci când motorul este în funcțiune.

1. Desprindeți țeava capacului gurii de umplere cu lichid de spălare din suport pentru un acces mai bun.
2. Scoateți bușonul de umplere cu ulei de motor.
3. Adăugați ulei de motor conform cu specificațiile Ford. Vezi **Specificațiile tehnice** (pagina 152).
4. Montați la loc bușonul de umplere cu ulei de motor. Rotiți-l până când întâmpinați o rezistență semnificativă. Prindeți conducta gurii de umplere cu lichid de spălare în suport.

Întreținerea

Nota: Nu adăugați ulei peste marcajul maxim. Nivelurile de ulei aflate peste marcajul maxim pot provoca avarierea motorului.

Nota: Îndepărtați imediat scurgerile folosind o lavetă absorbantă.

VERIFICARE LICHID RĂCIRE MOTOR

AVERTIZARE



Aveți grijă ca lichidul să nu vă atingă pielea sau ochii. Dacă acest lucru se întâmplă, clătiți imediat zonele afectate cu apă din abundență și contactați un medic.

Nota: Verificați dacă nivelul este între semnele **MIN** și **MAX**.

Nota: Lichidul de răcire se dilată atunci când este încălzit. De aceea, nivelul poate depăși semnul **MAX**.

Dacă nivelul este la semnul **MIN**, adăugați imediat lichid de răcire.

Adăugarea lichidului de răcire a motorului

AVERTIZARI



Completați cu lichid de răcire numai atunci când motorul este rece. Dacă motorul este cald, așteptați 10 minute, pentru ca acesta să se răcească.



Nu scoateți bușonul de umplere atunci când motorul este în funcțiune.



Nu scoateți bușonul de umplere atunci când motorul este cald. Așteptați ca motorul să se răcească.



Lichidul de răcire nediluat este inflamabil și se poate aprinde dacă este vărsat pe o țevă de eșapament fierbinte.

Nota: În caz de urgență, adăugați apă în sistemul de răcire, pentru a putea ajunge la un atelier de service. Apelați cât mai curând posibil la un dealer autorizat pentru verificarea sistemului.

Nota: Utilizarea timp îndelungat a unui lichid de răcire diluat incorect poate provoca deteriorarea motorului datorită coroziunii, supraîncălzirii sau înghețării.

Nota: Nu adăugați lichid de răcire peste semnul **MAX**.

1. Scoateți bușonul de umplere. Presiunea existentă va fi redusă lent, pe măsură ce deșurubați bușonul.
2. Adăugați un amestec de 50/50 lichid de răcire și apă, folosind lichid care respectă specificațiile Ford. Vezi **Specificațiile tehnice** (pagina 152).
3. Puneți la loc bușonul de umplere. Rotiți-l până când întâmpinați o rezistență semnificativă.

VERIFICARE FLUID FRÂNĂ ȘI AMBREIAJ

AVERTIZARI



Utilizarea altor lichide în afara lichidului de frână recomandat poate reduce eficiența la frânare, necorespunzând standardelor de performanță Ford.



Aveți grijă ca lichidul să nu vă atingă pielea sau ochii. Dacă acest lucru se întâmplă, clătiți imediat zonele afectate cu apă din abundență și contactați un medic.



Dacă nivelul este la marcajul **MIN**, solicitați fără întârziere verificarea sistemului de către un dealer autorizat.

Întreținerea

Nota: Mențineți lichidul de frână curat și uscat. Contaminarea cu murdărie, apă, produse petroliere sau alte materiale poate duce la deteriorarea sistemului de frânare și la posibile defecțiuni.

Nota: Sistemele de frână și de ambreiaj sunt alimentate de la același rezervor.

Adăugați numai fluid conform cu specificațiile Ford. Vezi **Specificațiile tehnice** (pagina 152).

VERIFICARE LICHID SISTEM DIRECȚIE

AVERTIZARI



Aveți grijă ca lichidul să nu vă atingă pielea sau ochii. Dacă acest lucru se întâmplă, clătiți imediat zonele afectate cu apă din abundență și contactați un medic.



Verificați dacă nivelul este între semnele **MIN** și **MAX**.

Dacă nivelul este la semnul **MIN**, adăugați imediat fluid.

Adăugarea de fluid

Scoateți bușonul de umplere.

AVERTIZARE



Nu adăugați fluid peste semnul **MAX**.

Adăugați numai fluid conform cu specificațiile Ford. Vezi **Specificațiile tehnice** (pagina 152).

VERIFICARE LICHID STERGĂTOR

Nota: Rezervorul alimentează sistemele de spălare față și spate.

La adăugare, utilizați lichid de spălare și apă în amestec pentru a preveni înghețarea la temperaturi scăzute și pentru a îmbunătăți posibilitățile de spălare. Vă recomandăm să utilizați doar lichid de spălare de înaltă calitate.

Pentru informații privind diluarea lichidului, consultați instrucțiunile produsului.

SCURGERE APĂ DIN FILTRUL DE COMBUSTIBIL

AVERTIZARI



Nu aruncați motorina odată cu deșeurile menajere sau în sistemul public de canalizare. Apelați la centrele locale autorizate de eliminare a deșeurilor.



Bușonul se ridică atunci când deschideți orificiul de golire. Închideți scurgerea după ce apa s-a evacuat.

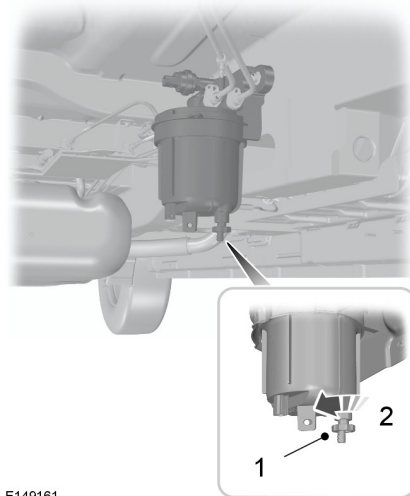

E149161

Întreținerea

1. Fixați un furtun corespunzător la bușonul de golire și introduceți furtunul într-un recipient adecvat.
2. Deșurubați bușonul de golire cu una-două ture și lăsați apa să se scurgă.

Instalarea se realizează în ordine inversă.

Nota: Dacă motorul funcționează, indicatorul de prezență a apei în combustibil se va stinge după aproximativ două secunde.

Nota: Alimentați numai cu combustibil care respectă specificațiile Ford. Vezi **Alimentare și realimentare** (pagina 87).

Nota: Pentru a efectua această procedură, va trebuie să accesați partea inferioară a vehiculului, de ex. cu ajutorul unui elevator pentru vehicule.

SCHIMBAREA ACUMULATORULUI DE 12 V

AVERTIZARI



Trebuie să înlocuiți acumulatorul vehiculului dvs. cu unul cu exact aceleași specificații.



Verificați dacă este corect închisă cutia bateriei.

Nota: Dacă aveți scaune electrice și acumulatorul este descărcat, efectuați pornirea asistată a vehiculului pentru a deplasa scaunul. Vezi **Pornirea asistată a vehiculului** (pagina 123).

Nota: Dacă este cazul, trebuie să reprogramați sistemul audio cu codul antifurt.

Acumulatorul se află în interiorul vehiculului, sub scaunul șoferului.

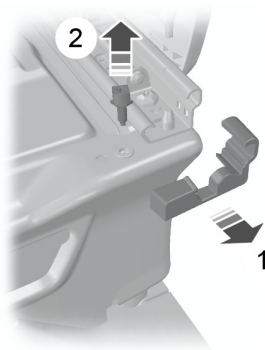

E146781

1. Scoateți capacele de pe ambele părți.
2. Scoateți șuruburile mecanismului de ghidare de pe ambele părți. Culisați scaunul complet înainte, asigurându-vă că ați rabatat cotiera în sus. Vezi **Scaune** (pagina 67).

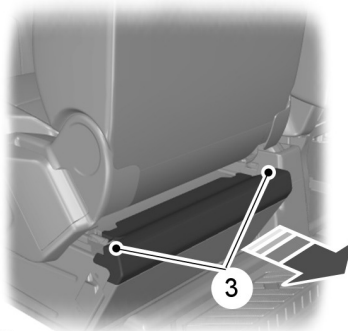

E152526

3. Scoateți capacul ornamental trăgând de clapete cu degetele.

Întreținerea

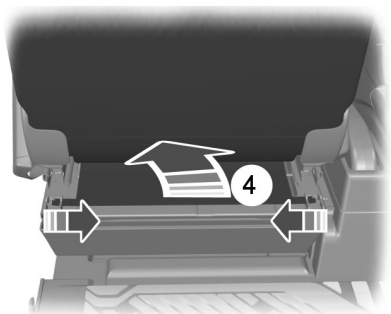

E152529

4. Desfaceți apărătoarea capacului și băgați-o sub panoul decorativ al scaunului.

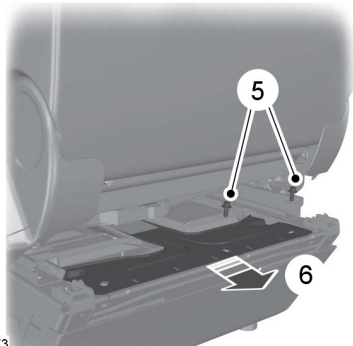

E146773

5. Scoateți șuruburile de fixare a acumulatorului.
6. Scoateți clema și capacul acumulatorului.

AVERTIZARE

 Asigurați-vă că șuruburile mecanismului de ghidare a scaunului sunt fixate ferm înainte de a monta capacele.

Instalarea se realizează în ordine inversă.

VERIFICARE LAMELE STERGĂTOR



E142463

Treceți vârful degetelor peste marginea lamelei pentru a verifica asperitatea.

Curățați lamelele ștergătoarelor cu lichid de parbriz sau apă aplicată cu un burete moale sau o lavetă.

SCHIMBAREA LAMELELOR DE ȘTERGĂTOR

Lamele ștergătoarelor de parbriz

Nota: Lamele ștergătoarelor de parbriz sunt de lungimi diferite. Vezi **Specificațiile tehnice** (pagina 152). Dacă montați lame de lungimi greșite, senzorul de ploaie poate să nu funcționeze corect.

Schimbarea lamelor ștergătoarelor de parbriz

Ridicați brațele ștergătoarelor.

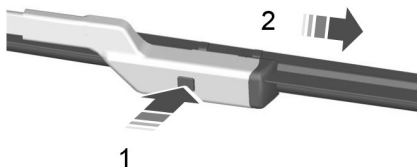

E72899

1. Apăsați butonul de blocare.
2. Îndepărtați lama ștergătorului.

Întreținerea

3. Instalarea se realizează în ordine inversă.

Nota: Asigurați-vă că lama ștergătorului se blochează în poziție.

Lamele ștergătorului lunetei

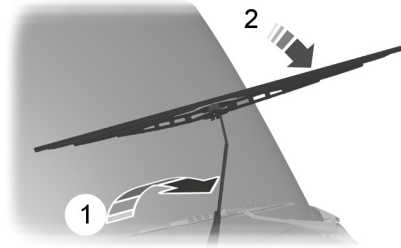

E93783

1. Ridicați brațul ștergătorului.
2. Poziționați lama ștergătorului perpendicular pe brațul acestuia.

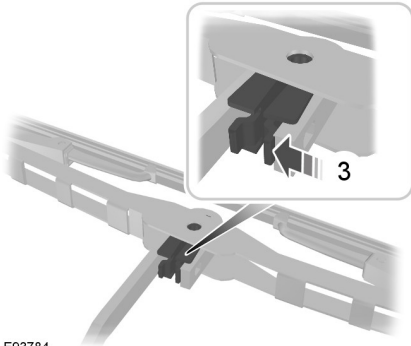

E93784

3. Desprindeți lama din brațul ștergătorului.

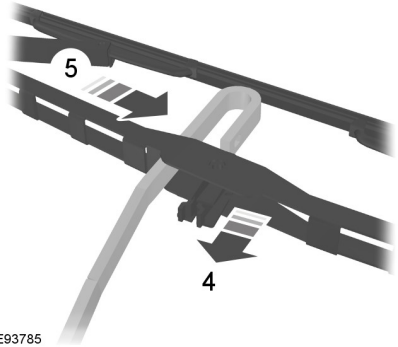

E93785

4. Desfaceți lama din brațul ștergătorului.
5. Culisați lama ștergătorului într-o parte.

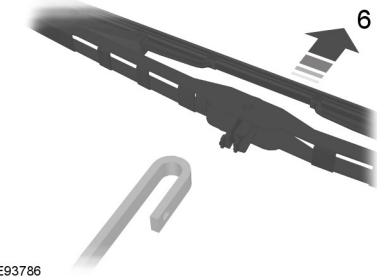

E93786

6. Îndepărtați lama ștergătorului.
7. Instalarea se realizează în ordine inversă.

Nota: Asigurați-vă că lama ștergătorului se blochează în poziție.

DEMONTARE FAR

1. Deschideți capota. Vezi **Deschidere și închidere capotă** (pagina 138).

Întreținerea

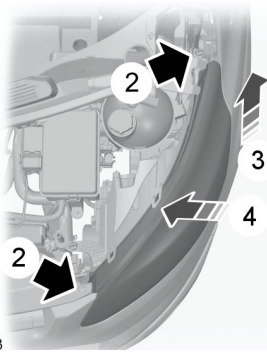

E146583

2. Scoateți șuruburile.
3. Ridicați partea exterioară a farului pentru a-l desprinde din punctul de fixare inferior și clapeta de centrare superioară.
4. Trageți farul cât mai departe posibil către centrul vehiculului și scoateți-l.

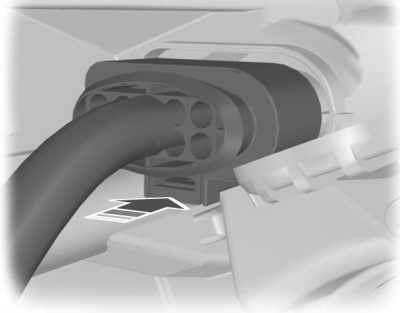

E88875

5. Deconectați conectorul electric.

Nota: La montarea farului, aveți grijă să reconectați în mod corect conectorul electric.

Nota: La montarea farului, asigurați-vă că acesta este prins complet în punctul de fixare inferior.

SCHIMBAREA UNUI BEC

AVERTIZARI



Stingeți luminile și decuplați contactul.



Lăsați becul să se răcească înainte de a-l scoate.

Nota: Montați numai becuri cu specificațiile corecte.

Nota: Vă recomandăm să consultați un dealer autorizat pentru a schimba becurile dacă vehiculul dumneavoastră este dotat cu sistem de aer condiționat. Este greu de ajuns la unele becuri.

Nota: Va trebui să scoateți farul pentru a schimba becurile farului, lămpii laterale sau semnalizatorului față.

Nota: Următoarele instrucțiuni prezintă modul de scoatere a becurilor. Montați noile becuri în ordine inversă, dacă nu există alte instrucțiuni.

Far

Nota: Demontați capacele pentru a avea acces la becuri.

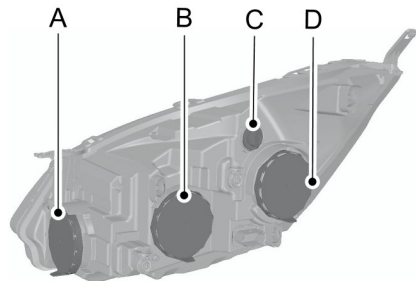

E146584

- A Lumina de virare
- B Faza lungă a farului

Întreținerea

- C Indicator de direcție
- D Far de fază scurtă

Lumini de virare

Nota: Nu atingeți sticla becului.

1. Scoateți farul. Vezi **Demontare far** (pagina 145).

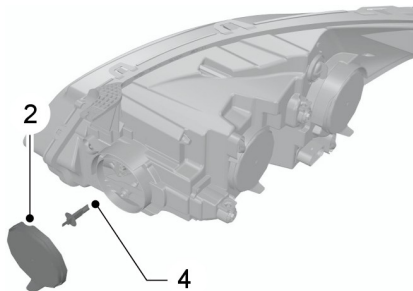

E146606

2. Demontați capacul.
3. Deconectați conectorul electric.
4. Desfaceți clema și scoateți becul.

Indicator de direcție

1. Scoateți farul. Vezi **Demontare far** (pagina 145).

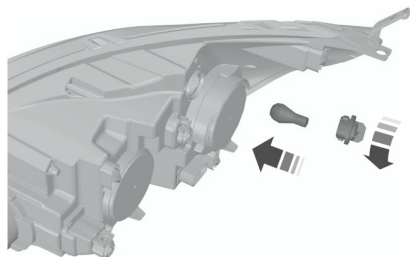

E146587

2. Rotiți suportul becului în sens invers acelor de ceasornic și scoateți-l.

3. Apăsați ușor becul în suport, rotiți-l în sens invers acelor de ceasornic și scoateți-l.

Faza lungă a farului

1. Scoateți farul. Vezi **Demontare far** (pagina 145).

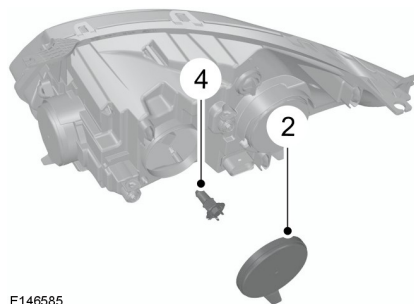

E146585

2. Demontați capacul.
3. Deconectați conectorul electric.
4. Desfaceți clema și scoateți becul.

Nota: Nu atingeți sticla becului.

Faza scurtă a farului

1. Scoateți farul. Vezi **Demontare far** (pagina 145).

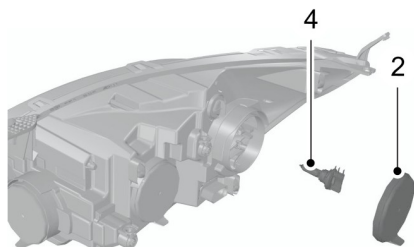

E146586

2. Demontați capacul.
3. Deconectați conectorul electric.
4. Desfaceți clema și scoateți becul.

Întreținerea

Nota: Nu atingeți sticla becului.

Semnalizatorul lateral

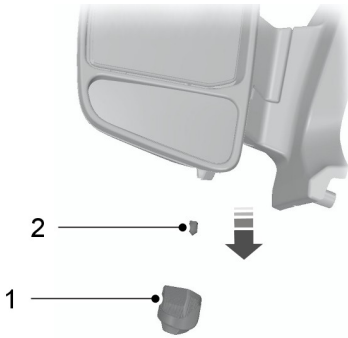

E146614

1. Scoateți cu atenție semnalizatorul lateral.
2. Scoateți becul.

Lămpile de ceață față

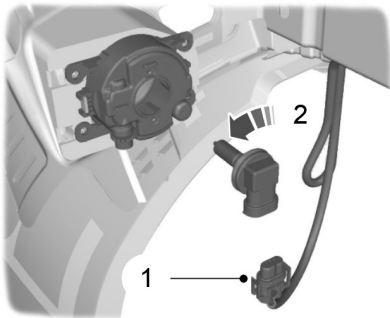

E71062

Nota: Nu puteți separa becul de suportul său.

1. Deconectați conectorul electric.
2. Rotiți suportul becului în sens invers acelor de ceasornic și scoateți-l.

Luminile spate

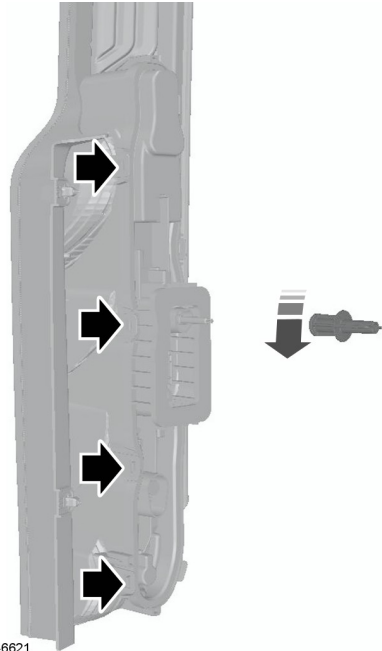

E146621

Întreținerea

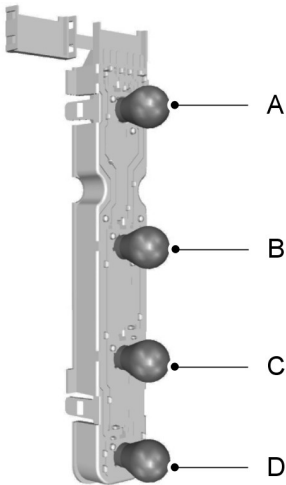

E71067

- A Lampă spate și lampă stop
- B Indicator de direcție
- C Lampă de marșarier
- D Lampă ceață

1. Scoateți piulița.
2. Scoateți lampa spate și desfaceți suportul becului.
3. Apăsăți ușor becul în suport, rotiți-l în sens invers acelor de ceasornic și scoateți-l.

Lampa de frână montată superior central

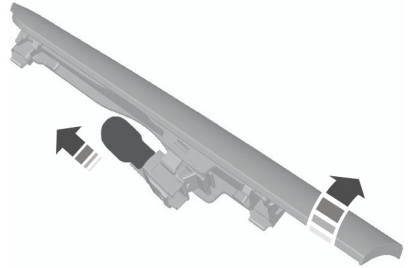

E146638

1. Scoateți cu atenție lampa.
2. Scoateți becul.

Lumina plăcuței de înmatriculare

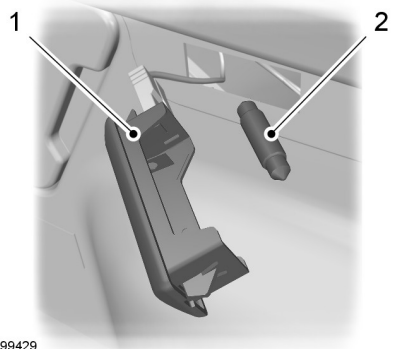

E99429

1. Scoateți geamul.
2. Scoateți becul.

Întreținerea

Lampa de interior

Lămpi de intrare

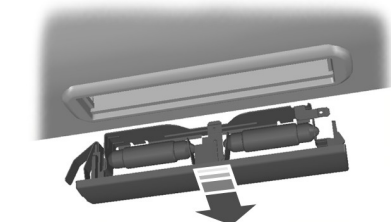

E154369

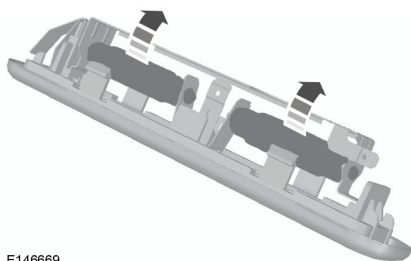

E146669

1. Scoateți cu atenție ansamblul lămpii.
2. Demontați becurile.

Vehicule cu senzori de interior

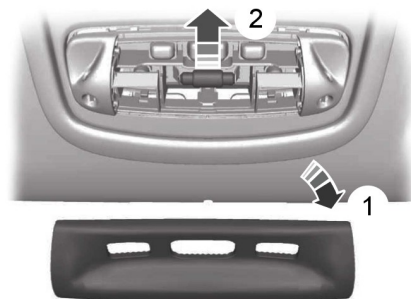

E154370

1. Scoateți cu atenție lentila.

2. Scoateți becul.

Lămpile de lectură

Vehicule fără senzori de interior

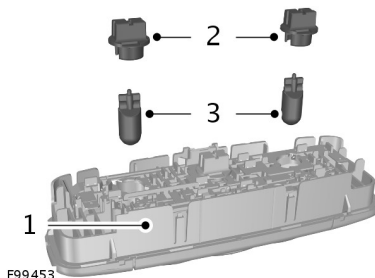

E99453

1. Scoateți cu atenție lampa.
2. Rotiți suportul becului în sens invers acelor de ceasornic și scoateți-l.
3. Scoateți becul.

Vehicule cu senzori de interior

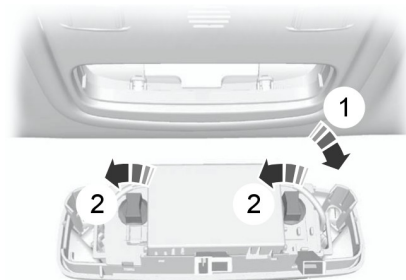

E72786

1. Scoateți cu atenție lampa.
2. Rotiți suportul becului în sens invers acelor de ceasornic și scoateți-l.

Întreținerea

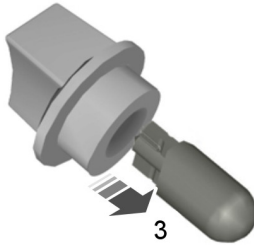

E73939

3. Scoateți becul.

Lampa din oglinda parasolarului

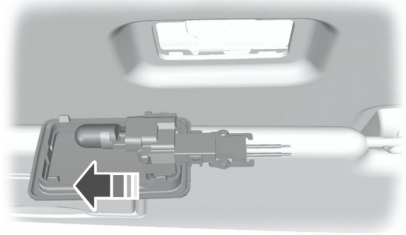

E72785

1. Scoateți cu atenție lampa.
2. Scoateți becul.

SPECIFICAȚII BEC

Lampă	Specificație	Putere (wați)
Semnalizator față	PY21W	21
Faruri de fază lungă - serie mare	H15	55
Faruri de fază lungă - serie mică	H15	55
Far de fază scurtă	H7	55
Lampă de ceață față	H11	55
Semnalizatorul lateral	WY5W	5
Lampa de apropiere	W5W	5
Semnalizator spate	PY21W	21
Lampa de stop și lampa spate	P21/5W	21/5
Lampă ceață spate	P21W	21
Lampă de marșarier	W16W	16
Lumina plăcuței de înmatriculare	W5W	5
Lampa portbagajului	W5W	5

Întreținerea

Nota: La unele vehicule, lămpile sunt LED (dioda cu emisie de lumină). Acestea nu pot fi reparate, vă rugăm să vă adresați unui dealer autorizat în caz de defectare.

SPECIFICAȚIILE TEHNICE

Lichidele vehiculului

Nota: Folosiți lichide care respectă specificațiile sau cerințele definite. Folosirea altor lichide poate duce la deteriorări care nu sunt acoperite de garanția dvs.

Articolul	Specificație	Grad de viscozitate	Lichid recomandat
Ulei de motor - numai pentru motoare pe diesel	WSS-M2C913-D	5W-30	Ulei de motor Castrol sau Ford
Servodirecție	WSS-M2C204-A2	-	Lichid servodirecție Ford sau Motorcraft
Lichid de răcire a motorului	WSS-M97B44-D	-	Antigel Motorcraft SuperPlus
Lichid de frână	WSS-M6C65-A2 sau ISO 4925 Clasa 6	-	Lichid de frână de înaltă performanță Motorcraft sau Ford DOT 4 LV

Motorul a fost proiectat pentru utilizarea cu ulei de motor Castrol sau Ford, ce asigură o economie de combustibil, menținând concomitent fiabilitatea motorului.

Adăugarea uleiului: dacă nu reușiți să găsiți un ulei care să îndeplinească specificațiile definite de WSS-M2C913-D, atunci trebuie să folosiți SAE 5W-30, care este conform cu specificațiile definite de ACEA A5/B5.

Folosirea altor uleiuri decât cele specificate poate duce la timpi mai lungi de pornire a motorului, scăderea performanțelor motorului, creșterea consumului de combustibil și a emisiilor de noxe.

Uleiul de motor Castrol recomandat.



Întreținerea

VARIANTĂ	ARTICOLUL	CAPACITATE ÎN LITRI
Toate	Sistemul spălătorului de parbriz și de lunetă	1 (4,5)
Toate	Sistemul de racire a motorului	2,2 - 3,1 (10 - 14)
Toate - Capacitate normală	Rezervor de combustibil	17,6 (80)
Capacitate mărită	Rezervor de combustibil	20,9 (95)
Toate	Sistemul de lubrifiere a motorului - inclusiv filtrul de ulei	1,4 (6,2)
Toate	Sistemul de lubrifiere a motorului - fără filtrul de ulei	1,3 (6)

Capacitățile de umplere cu ulei de motor

MOTORUL	CAPACITATE ÎN LITRI
DuraTorq-TDCi de 2,2 l	0,3 (1,5)

Întreținere vehicul

CURĂȚARE EXTERIOR

AVERTIZARI



Dacă apeleți la o spălătorie auto cu tratament de ceruire, asigurați-vă că ați îndepărtat ceara de pe parbriz.



Înainte de a apele la o unitate de spălare auto, verificați dacă aceasta este potrivită vehiculului dumneavoastră.



Unele instalații din spălătoriile auto folosesc apă la presiune ridicată. Aceasta poate avaria anumite părți ale vehiculului dumneavoastră.



Scoateți antena înainte de a apele la o spălătorie auto automată.



Oprii ventilatorul radiatorului pentru a preveni contaminarea filtrului de aer proaspăt.

Vă recomandăm să spălați vehiculul cu un burete și apă caldă care să conțină un șampon auto.

Curățarea farurilor

AVERTIZARI



Nu răzuți lentilele farurilor și nu folosiți materii abrazive, solvenți cu alcool sau cu substanțe chimice pentru a le curăța.



Nu ștergeți farurile dacă acestea sunt ude.

Curățarea lunetei

AVERTIZARE



Nu răzuți partea din interior a lunetei și nu folosiți materii abrazive sau solvenți chimici pentru a o curăța.

Folosiți o lavetă curată, fără scame sau o bucată de piele moale și umezită pentru a curăța partea din interior a lunetei.

Curățarea ornamentelor cromate

AVERTIZARI



Nu folosiți materii abrazive sau solvenți chimici. Folosiți apă cu săpun.



Nu aplicați produsul de curățare pe suprafețe fierbinți și nu lăsați produsul de curățare pe suprafețe cromate pe o perioadă de timp care să o depășească pe cea recomandată.



Agenții de curățare industriali (rezistenți) sau chimici pot provoca deteriorări în timp.

Conservarea vopselei caroseriei

AVERTIZARI



Nu lustruiți vehiculul în bătaia soarelui.



Nu permiteți substanței de lustruire să atingă suprafețele din plastic. Este posibil ca îndepărtarea sa să fie dificilă.



Nu aplicați substanță de lustruit pe parbriz sau pe lunetă. Această acțiune ar putea face ștergătoarele să devină zgomotoase și să nu curețe geamul în mod corect.

Vă recomandăm să ceruiți vopseaua o dată sau de două ori pe an.

CURĂȚARE INTERIOR

Nota: Nu permiteți ca odorizantele și dezinfectantele pentru mâini să se verse pe suprafețele interioare. Dacă apare o scurgere, ștergeți-o imediat. Este posibil ca deteriorarea să nu fie acoperită de garanție.

Întreținere vehicul

Centurile de siguranță

AVERTIZARI



Nu folosiți substanțe abrazive sau solvenți chimici pentru a le curăța.



Nu permiteți pătrunderea umidității în mecanismul retractor al centurii de siguranță.

Curățați-le cu un burete moale umezit în detergent pentru interior sau apă. Lăsați-le să se usuce pe cale naturală, departe de surse de căldură artificiale.

Ecrane din tabloul de bord, ecranele LCD și ecranele radio

AVERTIZARE



Nu folosiți substanțe abrazive ori solvenți chimici sau pe bază de alcool pentru a le curăța.

Lunetele

AVERTIZARE



Nu folosiți materiale abrazive pentru a curăța suprafața interioară a lunetei.

Nota: Nu lipiți abțibilduri sau etichete pe suprafața interioară a lunetei.

REPARARE DEFECT MINOR VOPSEA

Este recomandat să reparați cât mai repede posibil deteriorările de vopsea cauzate de pietrele de pe drum sau zgârieturile minore. Dealerul autorizat vă poate pune la dispoziție gama de produse aferentă.

Eliminați particule precum cele de la excrementele de păsări, sevă de copac, urme de insecte, pete de gudron, sare antiderapantă și deșeuri industriale înainte de a repara porțiunile de vopsea sărită.

Citiți și respectați întotdeauna instrucțiunile producătorului înainte de a utiliza produsele.

CURĂȚARE JENȚI ALIAJ

Nota: Nu aplicați un agent de curățare chimic pe jante și capace atunci când acestea sunt calde sau încălzite.

Nota: Agenții de curățare industriali (pentru aplicații grele) sau chimici folosiți în combinație cu perii pentru eliminarea prafului și murdăriei de pe frâne pot îndepărta finisajul după o anumită perioadă de timp.

Nota: Nu utilizați agenți pentru curățarea jantelor pe bază de acid fluorhidric sau foarte caustici, perii de sârmă, combustibili sau detergenți casnici puternici.

Nota: Dacă intenționați să parcați vehiculul pentru o perioadă lungă de timp după curățarea jantelor cu agent de curățare, conduceți vehiculul timp de câteva minute înainte de această operație. Aceasta va reduce riscul de coroziune extinsă a discurilor de frână, plăcuțelor de frână și garniturilor.

Nota: Unele spălătorii automate pot cauza deteriorarea finisajului de pe jante și capace.

Întreținere vehicul

Jantele de aliaj și capacele jantelor sunt acoperite cu un finisaj de vopsea transparentă. Pentru a păstra jantele în condiție optimă, vă recomandăm următoarele:

- Curățați-le săptămânal cu agentul de curățare recomandat pentru jante și anvelope.
- Utilizați un burete pentru a elimina depozitele dure de murdărie și acumulările de praf provenit din plăcuțele de frână.
- Spălați-le bine cu jet de apă sub presiune când ați terminat procesul de curățare.

Vă recomandăm să utilizați un agent de curățare a jantelor recomandat de service-ul Ford. Asigurați-vă că citiți și urmați instrucțiunile producătorului.

Utilizarea produselor de curățare nerecomandate poate avea ca rezultat deteriorarea severă și permanentă a aspectului jantelor.

Roți și pneuri

INFORMATII GENERALE

O etichetă adezivă cu valorile de presiune din pneuri este fixată în deschiderea ușii șoferului.

Verificați și ajustați "la rece" (cu pneurile reci) presiunea din pneuri la temperatura ambiantă în care intenționați să conduceți vehiculul.

Nota: Verificați regulat presiunile din pneuri pentru a optimiza economia de combustibil.

Nota: Utilizați doar dimensiunile aprobate de roți și pneuri. Folosirea altor dimensiuni ar putea deteriora vehiculul și va anula valabilitatea certificatului de omologare națională a anvelopelor („National Type Approval”).

Nota: Dacă schimbați diametrul pneurilor față de cele montate în fabrică, este posibil ca vitezometrul să nu indice viteza corectă. Duceți vehiculul la un dealer dumneavoastră autorizat pentru a reprograma sistemul de management al motorului.

Nota: Dacă intenționați să modificați dimensiunea roților față de cele montate din fabrică, verificați la dealerul autorizat dacă acestea sunt adecvate.

KIT PENTRU DEPLASAREA TEMPORARĂ

AVERTIZARE



În cazul rulotelor se vor respecta instrucțiunile separate furnizate împreună cu kitul pentru deplasarea temporară.

Este posibil ca vehiculul dumneavoastră să nu fie echipat cu roată de rezervă. Prin urmare, veți avea un kit pentru deplasarea temporară de urgență cu care veți repara numai un pneu deteriorat.

Compresorul este amplasat în ușa laterală a pasagerului. Agentul de etanșeizare este amplasat în pragul dreapta față.

Informații generale

AVERTIZARI



În funcție de tipul și de dimensiunea porțiunii deteriorate, este posibil ca unele pneuri să poată fi vulcanizate parțial sau să nu poată fi vulcanizate deloc. Pierderea presiunii din pneuri poate afecta manevrarea vehiculului, ducând la pierderea controlului asupra acestuia.



Nu utilizați kitul asupra pneurilor deteriorate anterior, de exemplu, când s-a condus cu acestea neumflate suficient.



Nu folosiți kitul pentru pneurile de tip "run flat" (cu posibilitate de rulare în caz de pană).



Nu încercați să remediați defecțiunile de pe flancul pneului.

Cu ajutorul kitului de vulcanizare rapidă puteți vulcaniza majoritatea perforărilor [cu un diametru de maximum 6 mm], pentru a putea circula temporar.

Trebuie să urmați regulile de mai jos atunci când utilizați kitul:

- Conduceți cu atenție și nu efectuați manevre de virare sau de mers bruște, mai ales dacă vehiculul dvs. este foarte încărcat sau dacă tractați o remorcă.
- Kitul va asigura o reparație temporară de urgență, permițându-vă să vă continuați drumul până la cel mai apropiat dealer de vehicule sau magazin de pneuri sau pe o distanță maximă de 200 km.
- Nu depășiți o viteză maximă de 80 km/h.

Roți și pneuri

- Nu lăsați kitul la îndemâna copiilor.
- Utilizați kitul doar când temperatura ambiantă se situează între -30°C și 70°C.

Utilizarea kitului

AVERTIZARI



Aerul comprimat poate acționa ca explozibil sau propulsor.



Nu lăsați kitul nesupravegheat atunci când îl utilizați.



Nu lăsați compresorul să funcționeze pentru o durată mai mare de 10 minute.



Trebuie să folosiți kitul numai pentru vehiculul cu care a fost livrat.

- Parcați în afara carosabilului, astfel încât să nu perturbați traficul și să puteți folosi kitul fără să vă puneți în pericol.
- Acționați frâna de mână chiar dacă ați parcat pe o suprafață dreaptă, pentru a vă asigura că vehiculul nu se va deplasa.
- Nu încercați să scoateți obiectele străine, cum ar fi cielele sau șuruburile, care au perforat pneul.
- Lăsați motorul să ruleze cât timp utilizați kitul, dar nu și dacă vehiculul se află într-un spațiu închis sau insuficient aerisit (de exemplu, în interiorul unei clădiri). În astfel de situații, porniți compresorul cu motorul oprit.

- Trebuie să înlocuiți flaconul cu substanța adezivă cu unul nou înainte de data expirării (vezi partea de sus a flaconului).
- Înstințiți-i pe toți ceilalți utilizatori ai vehiculului că ați vulcanizat temporar pneul folosind kitul. Puneți-i la curent cu conduita specială de condus ce va trebui adoptată.

Umflarea pneului

AVERTIZARI



Înainte de a umfla pneul, verificați flancul acestuia. Dacă observați fisuri, umflături sau alte semne de deteriorare, nu încercați să umflați pneul.



Nu stați lângă pneu în timp ce compresorul funcționează.



Urmăriți flancul pneului. Dacă apar fisuri, umflături sau alte semne de deteriorare, opriți compresorul și evacuați aerul cu ajutorul supapei de eliberare a presiunii B. Nu folosiți în continuare acest pneu.



Substanța adezivă conține latex din cauciuc natural. Evitați contactul cu pielea și îmbrăcămintea. Dacă acest lucru se întâmplă, clătiți imediat zonele afectate cu apă din abundență și contactați un medic.



Dacă presiunea de umflare a pneului nu ajunge la 3 bar în decurs de 10 minute, atunci pneul a suferit o deteriorare gravă, făcând imposibilă repararea temporară. Nu folosiți în continuare acest pneu.



Dacă răsușiți flaconul cu agent de etanșizare pe suport, sigiliul flaconului va fi perforat. Nu scoateți flaconul din suportul de flacon, deoarece agentul de etanșizare va curge.

Roți și pneuri

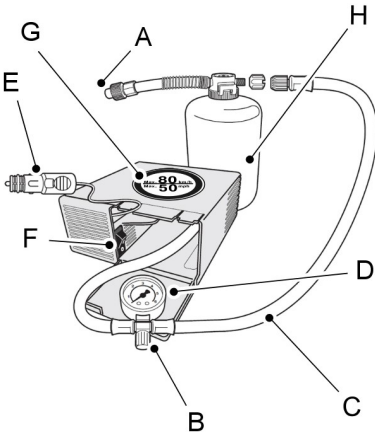

E146784

- A Capac de protecție
- B Supapă reductoare de presiune
- C Furtun
- D Manometru
- E Fișă de alimentare cu cablu
- F Înterupător compresor
- G Etichetă
- H Flacon cu substanță adezivă

1. Deschideți capacul kitului.
2. Dezlipiți de pe carcasă eticheta G care indică viteza maximă admisă de 80 km/h și lipiți-o pe bord, în raza vizuală a șoferului. Aveți grijă că eticheta să nu acopere ceva important.
3. Scoateți furtunul C și fișa de alimentare cu cablul E din kit.
4. Înfiletați furtunul C în flaconul de agent de etanșeizare.
5. Scoateți capacul ventilului de pe pneul deteriorat.
6. Scoateți capacul de protecție A din furtunul flaconului de agent de etanșeizare și înfiletați furtunul ferm pe ventilul pneului afectat.
7. Verificați dacă întrerupătorul compresorului F este în poziția O.
8. Introduceți fișa de alimentare E în priza pentru brichetă sau punctul de alimentare auxiliar. Vezi **Brichetă** (pagina 77). Vezi **Punctele de alimentare auxiliare** (pagina 76).
9. Porniți motorul.
10. Puneți întrerupătorul compresorului F în poziția 1.
11. După cel puțin două minute, aduceți comutatorul compresorului F în poziția 0 și deșurubați furtunul C din flaconul cu agent de etanșeizare. Deșurubați furtunul flaconului cu agent de etanșeizare din ventilul pneului.
12. Înșurubați furtunul C pe ventilul pneului și aduceți întrerupătorul compresorului F în poziția 1.
13. Umflați pneul nu mai mult de 10 minute la o presiune de umflare de minimum 3 bar (44 psi) și maximum de 5 bar (73 psi). Puneți întrerupătorul compresorului F în poziția 0 și verificați presiunea curentă a pneului cu manometrul D. Deșurubați furtunul C de la ventilul pneului.
14. Scoateți fișa de alimentare E din priza pentru brichetă sau din priza de alimentare auxiliară.
15. Păstrați kitul, capacul flaconului și capacul portocaliu într-un loc sigur, dar ușor accesibil, în interiorul vehiculului dvs. Veți avea din nou nevoie de kit atunci când verificați presiunea pneului.

Roți și pneuri

16. Imediat după aceasta, parcurgeți o distanță de aproximativ 10 kilometri, pentru ca substanța adezivă să lipească zona deteriorată.

Nota: Atunci când substanța adezivă este introdusă prin ventilul pneului, presiunea poate crește până la 6 bari, dar va scădea din nou după aproximativ 30 de secunde.

AVERTIZARE



Dacă simțiți vibrații puternice, instabilitatea direcției sau zgomote în timpul mersului, reduceți viteza și conduceți cu atenție până într-un loc unde puteți opri în siguranță. Verificați din nou pneul și presiunea acestuia. Dacă presiunea pneului este sub 3 bar sau dacă observați fisuri, umflături sau alte semne de deteriorare vizibile, nu continuați deplasarea cu pneul respectiv.

Verificarea presiunii în pneuri

1. Opriti vehiculul după ce ați parcurs o distanță de aproximativ 10 kilometri. Verificați și, dacă este cazul, reglați presiunea pneului afectat.
2. Fixați kitul și verificați presiunea de pe manometrul D.
3. Dacă presiunea pneului umplut cu substanță adezivă este de 3 bar sau mai mult, reglați-o la valoarea specificată. Vezi **Specificațiile tehnice** (pagina 167).
4. Urmați din nou procedura de umflare, pentru a umfla pneul.
5. Verificați din nou presiunea în pneu cu ajutorul manometrului D. Dacă presiunea pneului este prea mare, dezumflați pneul până la valoarea specificată, utilizând supapa reductoare de presiune B.
6. Dacă presiunea în pneu este sub 3 bar, repetați pașii 13 până la 16 și pașii 1 până la 5 (verificarea presiunii în pneuri).

7. După ce ați umflat pneul la presiunea corectă, puneți întrerupătorul compresorului F în poziția O, scoateți din priză fișa de alimentare E, deșurubați furtunul flaconului cu agent de etanșeizare, puneți capacul de ventil și închideți capacul de protecție A.
8. Deplasați-vă până la cel mai apropiat vulcanizare, pentru a înlocui pneul deteriorat. Înainte de a scoate pneul de pe jantă, informați specialistul de la vulcanizare că pneul conține substanță adezivă. Înlocuiți kitul cât de curând posibil după ce l-ați utilizat o dată.

Nota: Nu uitați că acest kit nu asigură decât deplasarea temporară. Reglementările aplicabile reparării pneurilor după utilizarea kitului de vulcanizare pot diferi de la o țară la alta. Pentru mai multe informații, adresați-vă unui specialist în pneuri.

AVERTIZARE



Înainte de porni la drum, verificați dacă presiunea pneului este reglată la valoarea recomandată. Vezi **Specificațiile tehnice** (pagina 167). Urmăriți presiunea în pneu până când pneul vulcanizat este înlocuit.

Flacoanele cu substanță adezivă goale pot fi aruncate împreună cu deșeurile menajere obișnuite. Returnați restul de substanță adezivă dealerului autorizat sau aruncați-l în conformitate cu reglementările locale privind aruncarea deșeurilor.

Roți și pneuri

ÎNȚREȚINERE PNEU



E70415

Pentru a vă asigura că pneurile față și spate ale vehiculului dumneavoastră se uzează uniform și au o viață utilă mai lungă, vă recomandăm să le schimbați pe cele din față cu cele din spate și invers la intervale regulate de între 5000 și 10.000 kilometri (3000 și 6000 mile).

AVERTIZARE



Nu zgâriați pereții laterali ai pneurilor atunci când parcați.

Dacă trebuie să urcați vehiculul pe bordură, faceți acest lucru încet și cu roțile în unghi drept față de bordură.

Examinați pneurile regulat, verificând absența de tăieturi, obiecte străine și uzură neuniformă a benzii de rulare. Uzura neuniformă poate semnala nesituarea alinierii roților în valorile specificate.

Verificați presiunea pneurilor (inclusiv a celui de rezervă) la rece, la fiecare două săptămâni.

FOLOSIRE PNEURI DE IARNĂ

AVERTIZARE



Când vă echipați vehiculul cu pneuri de iarnă, asigurați-vă că utilizați prezoane conice corecte.

Dacă folosiți pneuri de iarnă, nu omiteți să utilizați și presiunile corecte în pneuri. Vezi **Specificațiile tehnice** (pagina 167).

FOLOSIRE LANȚURI PENTRU ZAPADĂ

AVERTIZARI



Nu depășiți 50 km/h.



Nu utilizați lanțuri de zăpadă pe drumurile neînzăpezite.



Montați lanțurile de zăpadă numai pe pneurile specificate. Vezi **Specificațiile tehnice** (pagina 167).



Dacă vehiculul dumneavoastră dispune de capace de roți, scoateți-le înainte de a monta lanțurile de zăpadă.

Dacă vehiculul dvs. are pneuri 215/65 R 16 C sau 235/50 R 18, montați pneuri 185/75 R 16 C pe roțile din față. Umflați pneurile la presiunea maximă admisă.

Nota: *Sistemul de antiblocare a frânelor va continua să funcționeze normal.*

Utilizați numai lanțurile de zăpadă de 10 milimetri sau mai mici.

Folosiți lanțuri de zăpadă numai pe roțile față.

Nota: *În documentele de înregistrare a vehiculului dvs. se specifică utilizarea pneurilor 185/75 R 16 C numai pentru puntea față.*

Vehiculele cu control al stabilității

Când controlul stabilității este activat, vehiculul poate prezenta un comportament neobișnuit în conducere, sub anumite aspecte. Pentru a le atenua, dezactivați controlul tracțiunii. Vezi **Folosire controlul tracțiunii** (pagina 97).

Roți și pneuri

SCHIMBAREA UNEI ROȚI

Piulițe cu urechi

Puteți obține o cheie de rezervă pentru piulițe conice și piulițe conice de rezervă de la un dealer autorizat, folosind certificatul cu numărul de referință.

Vehicule cu roată de rezervă

Roata de rezervă se află sub porțiunea posterioară a vehiculului și este eliberată cu un sistem de ridicare.

Dacă roata de rezervă este exact același tip și aceeași dimensiune cu roțile deja montate, puteți înlocui roata existentă cu roata de rezervă continuând să conduceți în mod normal.

Dacă roata de rezervă este diferită de restul roților, aceasta va avea o etichetă galbenă pe care va fi specificată limita de viteză.

Consultați informațiile de mai jos înainte de a schimba roata.

AVERTIZARI



Conduceți pe distanțe cât mai scurte.



Nu montați simultan mai multe roți de rezervă pe vehicul.



Nu efectuați reparații ale pneului asupra unei roți de rezervă.



Nu treceți printr-o spălătorie automată.



Dacă nu știți ce tip de roată de rezervă aveți, nu depășiți 80 km/h.



Montați lanțurile de zăpadă numai pe pneurile specificate. Vezi **Specificațiile tehnice** (pagina 167).

AVERTIZARI



Garda la sol a vehiculului dumneavoastră poate fi micșorată. Aveți grijă atunci când parcați lângă o bordură.

Nota: Vehiculul dumneavoastră poate prezenta caracteristici de deplasare neobișnuite.



E145138

Deschideți ușile din spate. Scoateți garnitura și introduceți complet capătul plat al cheii tubulare de roți sau brațul scurt al mânerului de cric în locaș. Rotiți în sens invers acelor de ceasornic până când roata se așază pe sol și cablul este slăbit.

Roți și pneuri



E146811

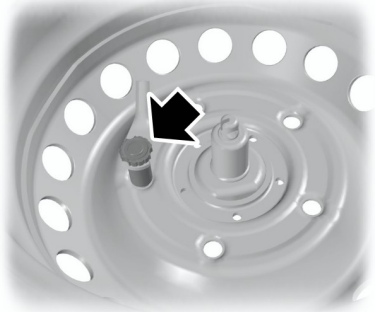

E146813

Deșurubați piulița de fixare pentru a elibera suportul roții de rezervă.

Cricul vehiculului

AVERTIZARI



Cricul livrat odată cu vehiculul trebuie să fie folosit doar atunci când schimbați o roată într-o situație de urgență.



Înainte de a utiliza cricul, verificați dacă acesta este defect sau deformat și dacă filetul este lubrifiat și fără corpuri străine.



Nu așezați obiecte între cric și sol sau între cric și vehicul.

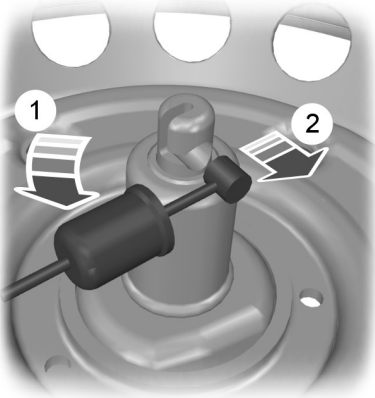

E146812

1. Rotiți cablul cu 90 de grade.
2. Culisați cablul prin fantă pentru a elibera suportul roții de rezervă din sistemul de ridicare.

Nota: Vehiculele cu kit pentru deplasare temporară nu au cric de vehicul sau cheie de roți. Vezi **Kit pentru deplasarea temporară** (pagina 157).

Cricul, cheia tubulară pentru roți și manivela cricului se află într-un compartiment de depozitare de pe pragul dreapta față.

Roți și pneuri

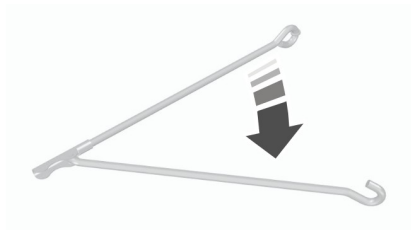

E146837

- Întindeți manivela cricului.

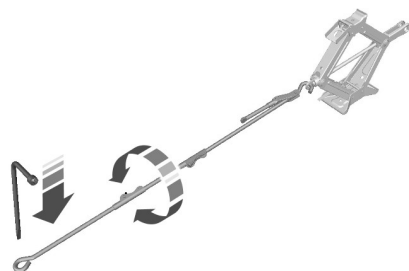



E70958

- Introduceți cârligul manivelei în inelul de pe cric. Introduceți cheia tubulară pentru roți în celălalt capăt al manivelei și rotiți în sensul acelor de ceasornic.

Punctele de fixare a cricului față

AVERTIZARI

 Folosiți numai punctele de prindere a cricului specificate. Dacă folosiți alte puncte, puteți distruge caroseria, direcția, suspensiile, motorul, sistemul de frânare sau conductele de combustibil.

 Dacă vehiculul dvs. dispune de aer condiționat pe spate, nu omiteți să poziționați cricul astfel încât să nu intre în contact cu conductele de aer condiționat sau banda de susținere a rezervorului de combustibil.

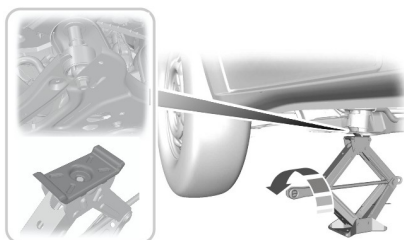
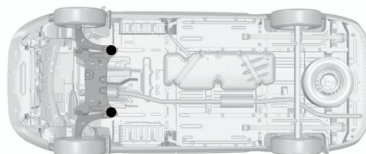
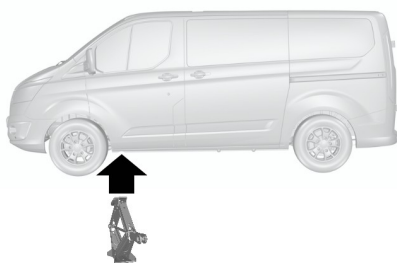

E146881

Șuruburile spate ale cadrului față intră într-o adâncitură de pe clapeta cricului.

Punctele de fixare a cricului spate

AVERTIZARE

 Folosiți numai punctele de prindere a cricului specificate. Dacă folosiți alte puncte, puteți distruge caroseria, direcția, suspensiile, motorul, sistemul de frânare sau conductele de combustibil.

Roți și pneuri

Vehiculele cu tracțiune față integrală

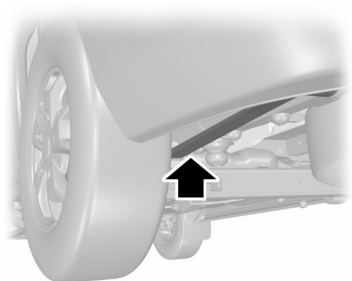
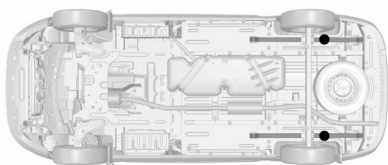
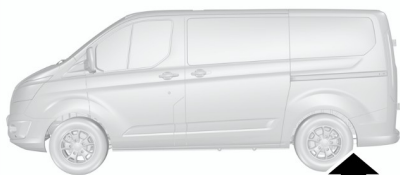

E146843





Rotiți capul cricului pentru a-l poziționa sub arcul cu foi spate, direct în spatele roții spate.

Scoaterea unei roți

AVERTIZARI

 Parcați vehiculul astfel încât să nu perturbați și să nu puneți în pericol traficul, fără a vă pune în pericol nici pe dumneavoastră.

AVERTIZARI

-  Așezați pe sol un triunghi reflectorizant.
-  Verificați dacă vehiculul se află pe o suprafață stabilă și dreaptă, cu roțile orientate drept înainte.
-  Decuplați contactul și acționați frâna de parcare.
-  Dacă vehiculul are transmisie manuală, aduceți levierul selector al transmisiei în prima treaptă de viteză sau în marșarier. Dacă are transmisie automată, aduceți levierul selector al transmisiei în poziția **P**.
-  Rugați pasagerii să părăsească vehiculul.
-  Fixați roata diametral opusă cu un bloc sau cu o cală. Aceasta se află în stâlpul B sau în roata de rezervă.
-  Verificați dacă săgețile de pe pneurile direcționale indică sensul de rotire atunci când vehiculul se deplasează înainte. Dacă trebuie să montați o roată de rezervă cu săgețile orientate în sens opus, solicitați-i unui dealer autorizat să readucă pneul în direcția corectă.
-  Nu lucrați sub vehicul atunci când acesta este susținut doar de către un cric.
-  Verificați dacă cricul este vertical față de punctul său de fixare și dacă baza este așezată drept pe sol.

Nota: Nu așezați roțile din aliaj cu fața în jos pe sol, deoarece stratul de vopsea se va deteriora.

1. Introduceți capătul plat al cheii tubulare între jantă și capacul roții și scoateți cu atenție capacul roții.
2. Montați cheia de prezoane conice.
3. Slăbiți prezoanele.

Roți și pneuri

- Ridicați vehiculul pe cric până când pneul este deasupra solului.
- Scoateți prezoanele de roți și roata.

Montarea unei roți

AVERTIZARI



Utilizați doar dimensiunile aprobate de roți și pneuri. Folosirea altor dimensiuni ar putea deteriora vehiculul și va anula valabilitatea certificatului de omologare națională a anvelopelor („National Type Approval”). Vezi **Specificațiile tehnice** (pagina 167).



Verificați dacă există vaselină sau ulei pe fileture sau în spațiul dintre prezoane și piulițe.

Nota: Verificați dacă suprafețele de contact dintre jantă și butuc prezintă corpuri străine.

Nota: Verificați dacă sunt bine fixate pe roată conurile prezoanelor.

Nota: Prezoanele roților cu jante din aliaj pot fi utilizate și pentru roțile de rezervă cu jante din oțel.

- Montați roata.
- Strângeți prezoanele cu degetele.
- Montați cheia de prezoane conice.

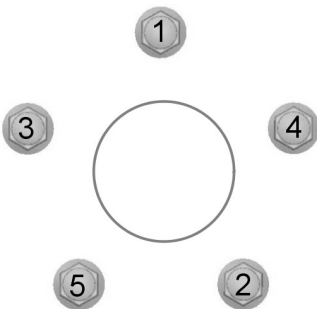

E154985

- Strângeți parțial prezoanele în ordinea indicată.
- Coborâți vehiculul și scoateți cricul.
- Strângeți complet prezoanele în ordinea indicată. Vezi **Specificațiile tehnice** (pagina 167).
- Montați capacul de roată.

AVERTIZARE



Solicitați cât mai repede posibil verificarea gradului de strângere a prezoanelor de roți și presiunea pneurilor.

Nota: Dacă roata de rezervă prezintă o altă dimensiune sau construcție decât restul roților, solicitați înlocuirea acesteia cât mai curând posibil.

Așezarea roții în locaș

AVERTIZARE



Nu ridicați suportul roții de rezervă fără ca roata să fie montată. Mecanismul de ridicare se poate defecta dacă este coborât fără ca roata să fie montată.

Nota: Roata este complet ridicată atunci când mecanismul de ridicare se mișcă.

Roți și pneuri

SPECIFICAȚIILE TEHNICE

Cuplul prezoanelor

Tip roată	Nm
Toate	147,5 (200)

Presiunile în pneuri (pneuri reci)

Autobuz

Variantă	Dimensiunea pneurilor	Sarcină maximă		Semi-sarcină	
		Față	Spate	Față	Spate
		bar	bar	bar	bar
300S	215/65 R 15 C	49,3 (3,4)	47,9 (3,3)	49,3 (3,4)	36,3 (2,5)
300S	215/65 R 16 C	52,2 (3,6)	50,8 (3,5)	52,2 (3,6)	39,2 (2,7)
300L	215/65 R 15 C	53,7 (3,7)	47,9 (3,3)	53,7 (3,7)	36,3 (2,5)
300L	215/65 R 16 C	58,0 (4)	50,8 (3,5)	58,0 (4)	39,2 (2,7)

Autoutilitară și combi - tracțiune față

Nota: Există două opțiuni pentru presiunile în pneuri. Presiunile în pneuri standard oferă cel mai bun echilibru între confortul la rulare și manevrabilitate. Presiunile în pneuri economice oferă cel mai bun consum posibil de carburant. Capacitatea de încărcare nu este afectată.

Variantă	Dimensiunea pneurilor	Standard		Economic	
		Față	Spate	Față	Spate
		bar	bar	bar	bar
250S și 270S	215/65 R 15 C	47,9 (3,3)	42,1 (2,9)	54,0 (3,7)	54,0 (3,7)
250S și 270S	215/65 R 16 C	50,8 (3,5)	45,0 (3,1)	68,0 (4,7)	68,0 (4,7)
290S	215/65 R 15 C	47,9 (3,3)	47,9 (3,3)	54,0 (3,7)	54,0 (3,7)
290S	215/65 R 16 C	50,8 (3,5)	52,2 (3,6)	68,0 (4,7)	68,0 (4,7)
290S	235/50 R 18	45,0 (3,1)	45,0 (3,1)	49,3 (3,4)	49,3 (3,4)
290L	215/65 R 15 C	50,8 (3,5)	47,9 (3,3)	54,0 (3,7)	54,0 (3,7)
290L	215/65 R 16 C	55,1 (3,8)	52,2 (3,6)	68,0 (4,7)	68,0 (4,7)

Roți și pneuri

Variantă	Dimensiunea pneurilor	Standard		Economic	
		Față	Spate	Față	Spate
		bar	bar	bar	bar
300S	215/65 R 15 C	49,3 (3,4)	47,9 (3,3)	54,0 (3,7)	54,0 (3,7)
300S	215/65 R 16 C	52,2 (3,6)	50,8 (3,5)	68,0 (4,7)	68,0 (4,7)
300L	215/65 R 15 C	53,7 (3,7)	47,9 (3,3)	54,0 (3,7)	54,0 (3,7)
300L	215/65 R 16 C	58,0 (4)	50,8 (3,5)	68,0 (4,7)	68,0 (4,7)
310S	215/65 R 15 C	49,3 (3,4)	53,7 (3,7)	54,0 (3,7)	54,0 (3,7)
310S	215/65 R 16 C	52,2 (3,6)	58,0 (4)	68,0 (4,7)	68,0 (4,7)
310L	215/65 R 15 C	53,7 (3,7)	53,7 (3,7)	54,0 (3,7)	54,0 (3,7)
310L	215/65 R 16 C	56,6 (3,9)	58,0 (4)	68,0 (4,7)	68,0 (4,7)
330S	215/65 R 16 C	52,2 (3,6)	68,9 (4,8)	68,0 (4,7)	68,0 (4,7)
330L	215/65 R 16 C	58,0 (4)	68,9 (4,8)	68,0 (4,7)	68,0 (4,7)
330L SVO	215/65 R 16 C	56,6 (3,9)	58,0 (4)	68,0 (4,7)	68,0 (4,7)

Lanțuri de zăpadă pentru roată

Variantă	Dimensiunea pneurilor	Standard	
		Față	Spate
		bar	bar
Toate	185/75 R 16 C	66,7 (4,6)	-

Capacități și specificații

PLACUȚĂ IDENTIFICARE VEHICUL

Nota: Aspectul plăcuței de identificare a vehiculului poate fi diferit de cel ilustrat.

Nota: Informațiile prezente pe plăcuța de identificare a vehiculului dvs. depind de cerințele pieței.

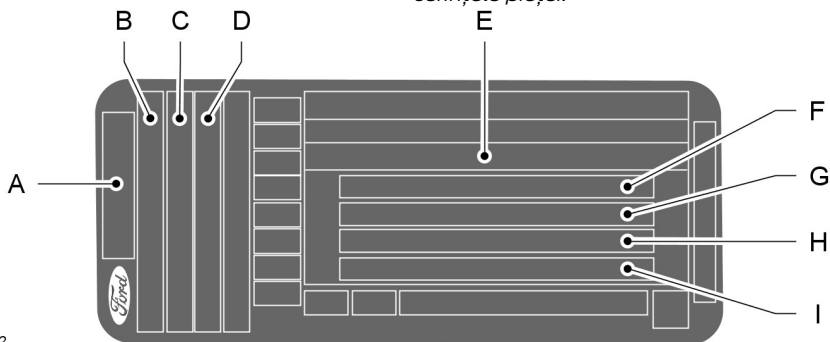

E135662

- A Model
- B Variantă
- C Denumire motor
- D Nivel de emisii
- E Număr identificare vehicul
- F Greutate brută a vehiculului
- G Greutate maximă admisă
- H Greutate maximă pe puntea față
- I Greutate maximă pe puntea spate

Puteți găsi numărul de identificare a vehiculului și greutatețile maxime pe o plăcuță situată pe partea de închidere a cadrului ușii pasagerului, în partea inferioară.

Capacități și specificații

NUMĂR IDENTIFICARE VEHICUL



E71369

Numărul de identificare a vehiculului se află pe partea stângă a bordului. Îl veți găsi și ștanțat în pasajul roții față dreapta.

SPECIFICAȚIILE TEHNICE

Dimensiunile vehiculului

Ampatament scurt

Descriere dimensiune	Dimensiune în mm
Lungimea maximă	195,8 (4972)
Lățimea totală incluzând oglinzile exterioare	89,5 (2272)
Înălțime totală	77,9 - 93,9 (1979 - 2385)
Ampatamentul	115,5 (2933)
Ecartament frontal	68,7 (1745)
Ecartament posterior	67,6 (1718)

Capacități și specificații

Ampatament lung

Descriere dimensiune	Dimensiune în mm
Lungimea maximă	210,2 (5339)
Lățimea totală incluzând oglinzile exterioare	89,5 (2272)
Înălțime totală	77,9 - 93,9 (1979 - 2385)
Ampatamentul	129,9 (3300)
Ecartament frontal	68,7 (1745)
Ecartament posterior	67,6 (1718)

Capacități și specificații

Dimensiunile echipamentului de remorcare

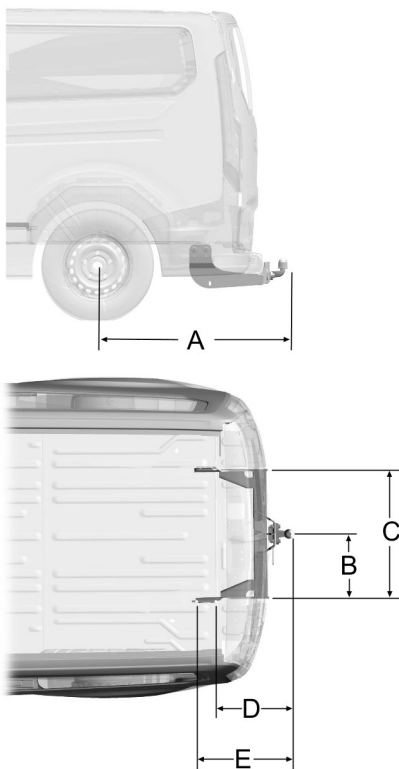

E148831

Capacități și specificații

Articolul	Descriere dimensiune	Dimensiune în mm
A	Centru roată - capătul capului de tractare	46,3 (1176)
B	Centru cap de tractare - lonjeron	16,6 (421)
C	Parte interioară lonjeron	33,2 (842)
D	Centru cap de tractare - centrul primului punct de legare	18,7 (476)
E	Centru cap de tractare - centrul celui de-al doilea punct de legare	21,7 (551)

Sistemul audio

INFORMATII GENERALE

Frecvențe radio și factori de recepție

Factori de recepție radio	
Distanță/Intensitate	Cu cât vă îndepărtați de o stație FM, cu atât semnalul și recepția devin mai slabe.
Terenul	Dealurile, munții, clădirile înalte, podurile, tunelurile, pasarelele de autostradă, garajele, coronamentul dens al arborilor și furtunile cu tunete și trăsnete pot interfera cu recepția dvs.
Suprasarcina stației	Când treceți pe lângă un releu radio, un semnal mai puternic se poate suprapune unui semnal mai slab, provocând interferențe în sistemul audio.

Informații despre CD și Playerul de CD

Nota: Unitățile CD sunt proiectate să redea numai compact-discuri audio de 4,75 inci (12 centimetri) disponibile în comerț. Datorită incompatibilității tehnice, este posibil ca unele compact-discuri inscriptibile și reinscriptibile să nu funcționeze corect cu playerele CD de la Ford.

Nota: CD-urile cu etichete de hârtie (adeziv) confecționate acasă nu trebuie introduse în playerul CD deoarece eticheta se poate dezlipi, cauzând blocarea CD-ului. Este recomandat ca CD-urile create acasă să fie identificate cu ajutorul unui marker permanent în locul etichetelor adezive. Pixurile cu pastă pot deteriora CD-urile. Contactați dealerul autorizat Ford pentru informații suplimentare.

Nota: Nu utilizați discuri de formă neregulată sau cu pelicula de protecție zgâriată.

Apucați întotdeauna discurile numai de margini. Curățați discul numai cu un agent de curățare CD-uri aprobat, ștergând dinspre interior către marginea exterioară. Nu curățați cu mișcări circulare.

Nu expuneți discurile la lumina directă a soarelui sau la surse de căldură pentru o durată lungă de timp.

Structura de dosare și piste MP3 și WMA

Sistemele audio capabile să recunoască și redea piste MP3 și WMA individuale și structuri de dosare funcționează astfel:

- Există două moduri diferite pentru redarea discurilor MP3 și WMA: modul pistă MP3 și WMA (implicit) și modul dosar MP3 și WMA.
- Modul pistă MP3 și WMA ignoră orice structură de dosare de pe discul MP3 și WMA. Playerul numără fiecare pistă MP3 și WMA de pe disc (identificat prin extensia .mp3) de la T001 la un maxim de T255. Este posibil ca numărul maxim de fișiere MP3 și WMA care pot fi redade să depindă mai puțin de structura CD-ului și de modelul exact de radio prezent.

Sistemul audio

- Modul dosar MP3 și WMA reprezintă o structură de dosare alcătuită dintr-un singur nivel de dosare. CD playerul numerotează toate pistele MP3 și WMA de pe disc (indicate prin formatul de fișier .mp3 sau WMA) și toate dosarele ce conțin fișiere MP3 și WMA, de la F001 (dosar) T001 (pistă) la F253 T255.
- Crearea discurilor cu un singur nivel de dosare ajută la navigarea printre fișierele de pe disc.

Atunci când creați propriile discuri MP3 și WMA, este important să înțelegeți cum citește sistemul structurile pe care le creați. Cu toate că pot fi prezente fișiere diverse (fișiere cu extensii diferite de mp3 și WMA), sunt redade numai fișierele cu extensia .mp3 și WMA; celelalte fișiere sunt ignorate de sistem. Aceasta vă permite să utilizați același disc MP3 și WMA pentru o mulțime de sarcini pe computerul de la serviciu, de acasă sau pe sistemul din vehiculul dvs.

În modul de redare piste, sistemul afișează și redă structura ca având un singur nivel (sunt redade toate fișierele .mp3 și WMA, indiferent dacă sunt într-un anumit dosar). În modul dosar, sistemul redă numai fișierele .mp3 și WMA din dosarul curent.

UNITATE AUDIO - VEHICULE CU: AM/FM/CD

AVERTIZARE



Conducerea în timp ce sunteți distras de la această activitate poate avea drept rezultat pierderea controlului asupra vehiculului, accidente și vătămările corporale. Vă recomandăm insistent să aveți o atenție deosebită atunci când folosiți dispozitive sau caracteristici care vă pot distra atenția de la drum. Responsabilitatea dumneavoastră primară este operarea în siguranță a vehiculului. Nu recomandăm folosirea dispozitivelor mobile în timpul condusului și încurajăm folosirea sistemelor activate vocal atunci când este posibil. Asigurați-vă că sunteți la curent cu toate legile locale aplicabile care ar putea afecta utilizarea dispozitivelor electronice în timpul conducerii.

Sistemul audio

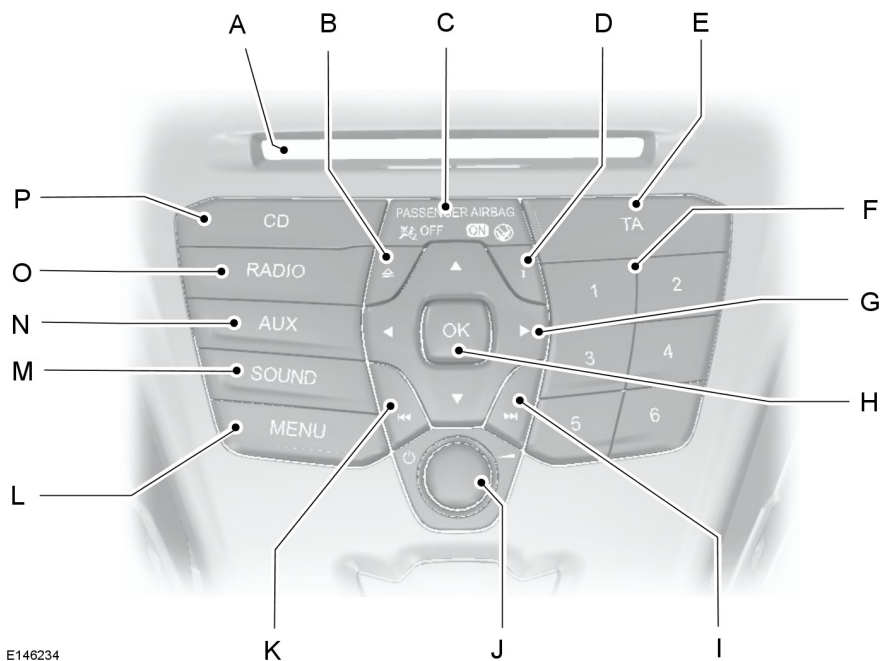

E146234

- A **Fantă CD:** locul în care introduceți un CD.
- B **Eject:** apăsați acest buton pentru a ejecta un CD.
- C **Informații privind airbagul pasagerului:** vă informează dacă airbagul este activat sau dezactivat.
- D **INFO:** apăsați butonul pentru a accesa informații despre radio, CD, USB și iPod.
- E **TA:** apăsați butonul pentru a activa sau dezactiva serviciul infotrafic și pentru a anula anunțurile din trafic în timpul unui anunț activ.
- F **Tastatură numerică:** vă permite să vă stocați posturile de radio preferate. Dacă este reglat pe un post, apăsați și țineți apăsat un buton până ce revine sunetul. Apăsați pentru a reveni la un post stocat anterior.
- G **Săgețile direcționale:** apăsați un buton pentru a derula elementele de pe ecran.
- H **OK:** apăsați butonul pentru a confirma selecțiile de pe ecran.

Sistemul audio

- I **Căutare în sus:** apăsați butonul pentru a trece la următorul post în sus din banda de frecvențe radio sau la următoarea piesă de pe un CD.
- J **Pornit, oprit și volum:** apăsați butonul pentru a porni și opri sistemul audio. Învârtiți butonul rotativ pentru a regla volumul.
- K **Căutare în jos:** apăsați butonul pentru a trece la următorul post în jos din banda de frecvențe radio sau la piesa anterioară de pe un CD.
- L **MENU:** apăsați butonul pentru a accesa diverse caracteristici ale sistemului audio.
- M **SOUND:** apăsați butonul pentru a regla setările de sunet pentru joase, înalte, medii, balans și atenuare.
- N **AUX:** apăsați butonul pentru a accesa caracteristicile AUX și SYNC, astfel veți anula de asemenea parcurgerea meniurilor sau listelor.
- O **RADIO:** apăsați butonul pentru a selecta diverse benzi radio, astfel veți anula de asemenea parcurgerea meniurilor sau listelor.
- P **CD:** apăsați butonul pentru a schimba sursa pe CD, astfel veți anula de asemenea parcurgerea meniurilor sau listelor.

Butonul de sunet

Aceasta vă permite să reglați setările de sunet (de exemplu, joase, medii și înalte).

1. Apăsați butonul **SOUND**.
2. Folosiți butoanele directionale sus și jos pentru a selecta reglajul necesar.
3. Folosiți butoanele direcționale stânga și dreapta pentru a face reglajul necesar. Afișajul indică nivelul selectat.
4. Apăsați butonul **OK** pentru a confirma noile reglaje.

Butonul benzii de unde

Apăsați butonul **RADIO** pentru a selecta una dintre benzile de frecvență disponibile.

Puteți utiliza selectorul și pentru a reveni la recepția radio după ce ați ascultat o altă sursă.

Alternativ, apăsați butonul săgeată la stânga pentru a afișa benzile de unde disponibile. Derulați până la banda dorită și apăsați **OK**.

Controlul acordului posturilor

Acordul prin căutare

Selectați banda de frecvență și apăsați scurt unul dintre butoanele de căutare. Unitatea se va opri la primul post de radio pe care îl găsește în direcția de căutare alesă de dvs.

Acordul manual

1. Apăsați butonul **MENU**.
2. Selectați modul **RADIO** și apoi **MANUAL TUNE**.
3. Folosiți butoanele directionale stânga și dreapta pentru a parcurge banda de frecvență cu pași mici, progresiv ("înainte") sau regresiv ("înapoi"), sau mentineți apăsată aceste butoane pentru a o parcurge rapid, până când gasiți un post de radio pe care doriți să îl ascultați.
4. Apăsați **OK** pentru a continua ascultarea postului de radio.

Sistemul audio

Acordul prin scanare

Scanarea vă permite să ascultați pentru câteva secunde fiecare post de radio detectat.

1. Apăsați butonul **MENU**.
2. Selectați modul **RADIO** și apoi **SCAN**.
3. Folosiți butoanele de căutare pentru a scana progresiv ("înainte") sau regresiv ("înapoi") banda de frecvență selectată.
4. Apăsați **OK** pentru a continua ascultarea postului de radio.

Butoanele de presetare a posturilor

Această funcție vă permite să memorați posturile de radio favorite, astfel încât acestea să poată fi accesate prin selectarea benzii de unde adecvate și apăsarea unui buton de presetare.

1. Selectați banda de unde.
2. Acordați radioul pe postul de radio dorit.
3. Țineți apăsat unul dintre butoanele de presetare. Vor apărea o bară de evoluție și un mesaj. Atunci când bara de evoluție ajunge la capăt, postul de radio a fost memorat. Sonorul unității audio va fi închis temporar, ca o confirmare.

Puteți repeta această procedură pentru toate benzile de unde și butoanele de presetare.

Nota: Când conduceți în altă parte a țării, posturile de radio ce emit pe frecvențe alternative și sunt memorate pe butoanele de presetare pot fi actualizate pe frecvența și denumirea postului corecte pentru zona respectivă.

Controlul automemorării

Nota: Acesta va memora un număr de maxim șase dintre cele mai puternice semnale disponibile, fie din banda de unde AM, fie din FM, și va înlocui posturile de radio memorate anterior. De asemenea, puteți memora manual posturile de radio, la fel ca la celelalte benzi de unde.

- Apăsați butonul **MENU**, selectați modul **RADIO**, apăsați **AUTOSTORE**.
- După finalizarea căutării, sonorul este restabilit și cele mai puternice semnale sunt memorate în grupul de posturi de radio presetate din automemorare.

Controlul serviciului infotrafic

Multe posturi de radio care emit în banda FM au un cod TP care indică faptul că acestea transmit informații ale programelor despre trafic.

Activarea și dezactivarea anunțurilor despre trafic

Înainte de a putea recepționa anunțuri despre trafic, trebuie să apăsați fie butonul **TA**, fie butonul **TRAFFIC**. Un afișaj TA va apărea, indicând activarea funcției.

Dacă deja ascultați un post de radio care difuzează anunțuri despre trafic, atunci **TP** va fi, de asemenea, afișat. În caz contrar, aparatul de radio va căuta un program despre trafic.

Când este difuzat anunțul despre trafic, acesta va întrerupe, în mod automat, programul obișnuit de radio sau redarea de pe CD, iar **Traffic announcement** va apărea pe afișaj.

Dacă un post de radio care nu difuzează anunțuri despre trafic a fost selectat sau apelat folosind un buton de presetare, unitatea audio va rămâne pe postul respectiv, cu excepția cazurilor când **TA** sau **TRAFFIC** este dezactivat și apoi reactivat.

Sistemul audio

Nota: Dacă anunțurile despre trafic sunt activate și selectați un acord presetat sau manual pe un post care nu difuzează anunțuri despre trafic, nu se vor auzi anunțuri privind traficul.

Nota: Când ascultați un post fără anunțuri despre trafic și dezactivați și reactivați anunțurile despre trafic, se va realiza o căutare TP.

Volumul anunțurilor despre trafic

Anunțurile despre trafic întrerup transmisiunile obișnuite la un nivel minim prereglat care este, de obicei, mai tare decât nivelul volumului de ascultare normală.

Pentru modificarea volumului prereglat:

- Folosiți butonul de volum pentru a face reglajul necesar în timpul unui anunț despre trafic care este recepționat. Afișajul va arăta nivelul selectat.

Încheierea anunțurilor despre trafic

Unitatea audio va reveni la funcționarea normală la sfârșitul fiecărui anunț despre trafic. Pentru a încheia anunțul înainte de sfârșitul acestuia, apăsați **TA** sau **TRAFFIC** în timpul anunțului.

Nota: Dacă apăsați **TA** or **TRAFFIC** în oricare alt moment, se vor dezactiva toate anunțurile despre trafic.

Controlul automat al volumului

Dacă este disponibil, controlul automat al volumului reglează nivelul volumului pentru a compensa zgomotul motorului și pe cel produs de drum.

1. Apăsați butonul **MENU** și selectați **AUDIO** sau **AUDIO SETTINGS**.
2. Selectați **AVC LEVEL** sau **ADAPTIVE VOL**.
3. Folosiți butonul direcțional stânga sau dreapta pentru reglarea nivelului.

4. Apăsați butonul **OK** pentru a confirma selecția.
5. Apăsați butonul **MENU** pentru a reveni.

Buletinele de știri

Este posibil ca unitatea dvs. audio să întrerupă recepția radio normală pentru a difuza buletine de știri pe banda de unde FM, prin sistemul de date radio sau prin alte posturi asociate din rețele optimizate.

Afișajul va indica existența unui anunț care este recepționat în timpul difuzării știrilor. Când unitatea audio întrerupe audiția normală pentru a difuza un buletin, nivelul presetat al volumului va fi egal cu cel al anunțurilor despre trafic.

1. Apăsați butonul **MENU**.
2. Selectați **AUDIO** sau **AUDIO SETTINGS**.
3. Derulați până la **NEWS** și porniți sau opriți cu butonul **OK**.
4. Apăsați butonul **MENU** pentru a reveni.

Frecvențe alternative

Majoritatea posturilor care emit pe banda de unde FM au un cod de identificare a postului ce poate fi recunoscut de unitățile audio.

Când vehiculul dvs. trece dintr-o zonă de transmisie în alta cu acordul pe frecvențe alternative activat, această funcție va căuta cel mai puternic semnal al postului.

Însă, în anumite condiții, acordul pe frecvențe alternative poate perturba temporar recepția normală.

Când este selectată această funcție, unitatea evaluează permanent puterea semnalului și, dacă este disponibil un semnal mai puternic, va comuta la acesta. Aceasta trece în modul silențios în timp ce verifică o listă de frecvențe alternative și, dacă este cazul, va căuta în banda de unde selectată o frecvență alternativă valabilă.

Sistemul audio

Aceasta va restabili recepția radio atunci când găsește o frecvență alternativă; dacă nu găsește o frecvență alternativă, unitatea va reveni la frecvența memorată.

Când este selectată această funcție, pe afișaj se indică **AF**.

1. Apăsați butonul **MENU**.
2. Selectați **AUDIO** sau **AUDIO SETTINGS**.
3. Derulați până la **ALTERNAT FREQ** sau **ALTERNATIVE FREQ** și activați sau dezactivați funcția cu butonul **OK**.
4. Apăsați butonul **MENU** pentru a reveni.

Regional Mode

Modul regional controlează comportamentul sistemului în timpul comutării frecvențelor alternative între rețelele asociate din punct de vedere regional ale unui emițător-sursă. Un emițător poate transmite într-o rețea destul de mare peste o suprafață întinsă a țării. În diferite perioade ale zilei, această rețea mare poate fi divizată în mai multe rețele regionale mai mici, centrate, în mod obișnuit, în mari orașe sau municipii. Atunci când rețeaua nu este divizată în variante regionale, întreaga rețea transmite același program.

Regional mode on: previne comutările aleatorii ale frecvențelor alternative atunci când rețelele regionale învecinate nu transmit același program.

Regional mode off: oferă o arie de acoperire mai largă dacă rețelele regionale învecinate transmit același program, dar pot cauza comutări aleatorii ale frecvențelor alternative în caz contrar.

1. Apăsați butonul **MENU**.
2. Selectați **AUDIO** sau **AUDIO SETTINGS**.
3. Derulați până la **RDS REGIONAL** și porniți sau opriți cu butonul **OK**.
4. Apăsați butonul **MENU** pentru a reveni.

UNITATE AUDIO - VEHICULE CU: AM/FM/CD/SISTEMUL RADIO DE TRANSMISIE AUDIO DIGITAL (DAB)/SYNC

AVERTIZARE



Conducerea în timp ce sunteți distras de la această activitate poate avea drept rezultat pierderea controlului asupra vehiculului, accidentele și vătămările corporale. Vă recomandăm insistent să aveți o atenție deosebită atunci când folosiți dispozitive sau caracteristici care vă pot distra atenția de la drum. Responsabilitatea dumneavoastră primară este operarea în siguranță a vehiculului. Nu recomandăm folosirea dispozitivelor mobile în timpul condusului și încurajăm folosirea sistemelor activate vocal atunci când este posibil. Asigurați-vă că sunteți la curent cu toate legile locale aplicabile care ar putea afecta utilizarea dispozitivelor electronice în timpul conducerii.

Sistemul audio

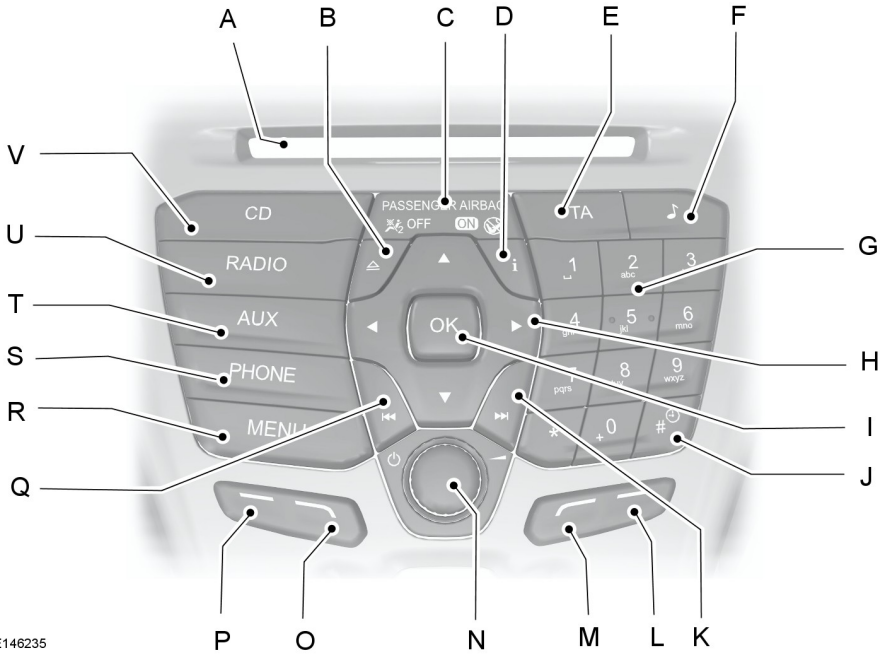

E146235

- A **Fantă CD:** locul în care introduceți un CD.
- B **Eject:** apăsați acest buton pentru a ejecta un CD.
- C **Informații privind airbagul pasagerului:** vă informează dacă airbagul este activat sau dezactivat.
- D **INFO:** apăsați butonul pentru a accesa informații despre radio, CD, USB și iPod.
- E **TA:** apăsați butonul pentru a activa sau dezactiva serviciul infotrafic și pentru a anula anunțurile din trafic în timpul unui anunț activ.
- F **SOUND:** apăsați butonul pentru a regla setările de sunet pentru joase, înalte, medii, balans și atenuare.
- G **Tastatura numerică:** apăsați butonul pentru a reveni la un post stocat anterior. Pentru a stoca un post favorit, apăsați și țineți apăsat butonul până ce revine sunetul.
- H **Săgețile direcționale:** apăsați un buton pentru a derula elementele de pe ecran.

Sistemul audio

- I **OK:** apăsați butonul pentru a confirma selecțiile de pe ecran.
- J **Ceas:** apăsați butonul pentru a selecta configurarea ceasului.
- K **Căutare în sus:** apăsați butonul pentru a trece la următorul post în sus din banda de frecvențe radio sau la următoarea piesă de pe un CD.
- L **Butonul de funcție 4 :** apăsați butonul pentru a selecta diferite funcții ale sistemului audio, în funcție de modul (mai exact, radio sau CD) în care vă aflați.
- M **Butonul de funcție 3 :** apăsați butonul pentru a selecta diferite funcții ale sistemului audio, în funcție de modul (mai exact, radio sau CD) în care vă aflați.
- N **Pornit, oprit și volum:** apăsați butonul pentru a porni și opri sistemul audio. Învârtiți butonul rotativ pentru a regla volumul.
- O **Butonul de funcție 2 :** apăsați butonul pentru a selecta diferite funcții ale sistemului audio, în funcție de modul (mai exact, radio sau CD) în care vă aflați.
- P **Butonul de funcție 1 :** apăsați butonul pentru a selecta diferite funcții ale sistemului audio, în funcție de modul (mai exact, radio sau CD) în care vă aflați.
- Q **Căutare în jos:** apăsați butonul pentru a trece la următorul post în jos din banda de frecvențe radio sau la piesa anterioară de pe un CD.
- R **MENU:** apăsați butonul pentru a accesa diverse caracteristici ale sistemului audio.
- S **PHONE:** Apăsați butonul pentru a accesa caracteristica telefonică a sistemului SYNC prin apăsarea pe **PHONE** și apoi pe **MENU**.
- T **AUX:** apăsați butonul pentru a accesa caracteristicile AUX și SYNC, astfel veți anula de asemenea parcurgerea meniurilor sau listelor.
- U **RADIO:** apăsați butonul pentru a selecta diverse benzi radio, astfel veți anula de asemenea parcurgerea meniurilor sau listelor.
- V **CD:** apăsați butonul pentru a schimba sursa pe CD, astfel veți anula de asemenea parcurgerea meniurilor sau listelor.

Butonul de sunet

Aceasta vă permite să reglați setările de sunet (de exemplu, joase, medii și înalte).

1. Apăsați butonul de sunet.
2. Folosiți butoanele directionale sus și jos pentru a selecta reglajul necesar.
3. Folosiți butoanele direcționale stânga și dreapta pentru a face reglajul necesar. Afișajul indică nivelul selectat.
4. Apăsați butonul **OK** pentru a confirma noile reglaje.

Butonul benzii de unde

Apăsați butonul **RADIO** pentru a selecta una dintre benzile de frecvență disponibile.

Puteți utiliza selectorul și pentru a reveni la recepția radio după ce ați ascultat o altă sursă.

Alternativ, apăsați butonul săgeată la stânga pentru a afișa benzile de unde disponibile. Derulați până la banda dorită și apăsați **OK**.

Sistemul audio

Controlul acordului posturilor

Acordul prin căutare

Selectați banda de frecvență și apăsați scurt unul dintre butoanele de căutare. Unitatea se va opri la primul post de radio pe care îl găsește în direcția de căutare aleasă de dvs.

Acordul manual

1. Apăsați butonul de funcții 2.
2. Folositi butoanele directionale stânga și dreapta pentru a parcurge banda de frecvență cu pași mici, progresiv ("înainte") sau regresiv ("înapoi"), sau mentineti apasate aceste butoane pentru a o parcurge rapid, până când gasiti un post de radio pe care doriti sa îl ascultati.
3. Apăsați **OK** pentru a continua ascultarea postului de radio.

Acordul prin scanare

Scanarea vă permite să ascultați pentru câteva secunde fiecare post de radio detectat.

1. Apăsați butonul de funcții 3.
2. Folosiți butoanele de căutare pentru a scana progresiv ("înainte") sau regresiv ("înapoi") banda de frecvență selectată.
3. Apăsați din nou butonul de funcții 3 sau **OK** pentru a continua ascultarea postului de radio.

Butoanele de presetare a posturilor

Această funcție vă permite să memorați posturile de radio favorite, astfel încât acestea să poată fi accesate prin selectarea benzii de unde adecvate și apăsarea unui buton de presetare.

1. Selectați banda de unde.

2. Acordați radioul pe postul de radio dorit.
3. Țineți apăsat unul dintre butoanele de presetare. Vor apărea o bară de evoluție și un mesaj. Atunci când bara de evoluție ajunge la capăt, postul de radio a fost memorat. Sonorul unității audio va fi închis temporar, ca o confirmare.

Puteți repeta această procedură pentru toate benzile de unde și butoanele de presetare.

Nota: Când conduceți în altă parte a țării, posturile de radio ce emit pe frecvențe alternative și sunt memorate pe butoanele de presetare pot fi actualizate pe frecvența și denumirea postului corecte pentru zona respectivă.

Controlul automemorării

Nota: Aceasta va memora un număr de maxim 10 dintre cele mai puternice semnale disponibile, fie din banda de frecvență AM, fie din FM, și va înlocui posturile de radio memorate anterior. De asemenea, puteți memora manual posturile de radio, la fel ca la celelalte benzi de unde.

- Apăsați butonul **MENU**, selectați modul audio, apoi apăsați și țineți apăsat butonul **RADIO**.
- După finalizarea căutării, sunorul este restabilit și cele mai puternice semnale sunt memorate în grupul de posturi de radio presetate din automemorare.

Controlul serviciului infotrafic

Multe posturi de radio care emit în banda FM au un cod TP care indică faptul că acestea transmit informații ale programelor despre trafic.

Sistemul audio

Activarea și dezactivarea anunțurilor despre trafic

Înainte de a putea recepționa anunțuri despre trafic, trebuie să apăsați fie butonul **TA**, fie butonul **TRAFFIC**. Un afișaj TA va apărea, indicând activarea funcției.

Dacă deja ascultați un post de radio care difuzează anunțuri despre trafic, atunci **TP** va fi, de asemenea, afișat. În caz contrar, aparatul de radio va căuta un program despre trafic.

Când este difuzat anunțul despre trafic, acesta va întrerupe, în mod automat, programul obișnuit de radio sau redarea de pe CD, iar **Traffic announcement** va apărea pe afișaj.

Dacă un post de radio care nu difuzează anunțuri despre trafic a fost selectat sau apelat folosind un buton de presetare, unitatea audio va rămâne pe postul respectiv, cu excepția cazurilor când **TA** sau **TRAFFIC** este dezactivat și apoi reactivat.

Nota: *Dacă anunțurile despre trafic sunt activate și selectați un acord presetat sau manual pe un post care nu difuzează anunțuri despre trafic, nu se vor auzi anunțuri privind traficul.*

Nota: *Când ascultați un post fără anunțuri despre trafic și dezactivați și reactivați anunțurile despre trafic, se va realiza o căutare TP.*

Volumul anunțurilor despre trafic

Anunțurile despre trafic întrerup transmisiunile obișnuite la un nivel minim prereglat care este, de obicei, mai tare decât nivelul volumului de ascultare normală.

Pentru modificarea volumului prereglat:

- Folosiți butonul de volum pentru a face reglajul necesar în timpul unui anunț despre trafic care este recepționat. Afișajul va arăta nivelul selectat.

Încheierea anunțurilor despre trafic

Unitatea audio va reveni la funcționarea normală la sfârșitul fiecărui anunț despre trafic. Pentru a încheia anunțul înainte de sfârșitul acestuia, apăsați **TA** sau **TRAFFIC** în timpul anunțului.

Nota: *Dacă apăsați TA or TRAFFIC în oricare alt moment, se vor dezactiva toate anunțurile despre trafic.*

Controlul automat al volumului

Dacă este disponibil, controlul automat al volumului reglează nivelul volumului pentru a compensa zgomotul motorului și pe cel produs de drum.

1. Apăsați butonul **MENU** și selectați **AUDIO** sau **AUDIO SETTINGS**.
2. Selectați **AVC LEVEL** sau **ADAPTIVE VOL**.
3. Folosiți butonul direcțional stânga sau dreapta pentru reglarea nivelului.
4. Apăsați butonul **OK** pentru a confirma selecția.
5. Apăsați butonul **MENU** pentru a reveni.

Buletinele de știri

Este posibil ca unitatea dvs. audio să întrerupă recepția radio normală pentru a difuza buletine de știri pe banda de unde FM, prin sistemul de date radio sau prin alte posturi asociate din rețele optimizate.

Afișajul va indica existența unui anunț care este recepționat în timpul difuzării știrilor. Când unitatea audio întrerupe audiația normală pentru a difuza un buletin, nivelul presetat al volumului va fi egal cu cel al anunțurilor despre trafic.

1. Apăsați butonul **MENU**.
2. Selectați **AUDIO** sau **AUDIO SETTINGS**.
3. Derulați până la **NEWS** și porniți sau opriți cu butonul **OK**.

Sistemul audio

4. Apăsăți butonul **MENU** pentru a reveni.

Frecvențe alternative

Majoritatea posturilor care emit pe banda de unde FM au un cod de identificare a postului ce poate fi recunoscut de unitățile audio.

Când vehiculul dvs. trece dintr-o zonă de transmisie în alta cu acordul pe frecvențe alternative activat, această funcție va căuta cel mai puternic semnal al postului.

Însă, în anumite condiții, acordul pe frecvențe alternative poate perturba temporar recepția normală.

Când este selectată această funcție, unitatea evaluează permanent puterea semnalului și, dacă este disponibil un semnal mai puternic, va comuta la acesta. Aceasta trece în modul silențios în timp ce verifică o listă de frecvențe alternative și, dacă este cazul, va căuta în banda de unde selectată o frecvență alternativă valabilă.

Aceasta va restabili recepția radio atunci când găsește o frecvență alternativă; dacă nu găsește o frecvență alternativă, unitatea va reveni la frecvența memorată.

Când este selectată această funcție, pe afișaj se indică AF.

1. Apăsăți butonul **MENU**.
2. Selectați **AUDIO** sau **AUDIO SETTINGS**.
3. Derulați până la **ALTERNAT FREQ.** sau **ALTERNATIVE FREQ.** și activați sau dezactivați funcția cu butonul **OK**.
4. Apăsăți butonul **MENU** pentru a reveni.

Regional Mode

Modul regional controlează comportamentul sistemului în timpul comutării frecvențelor alternative între rețelele asociate din punct de vedere regional ale unui emițător-sursă. Un emițător poate transmite într-o rețea destul de mare peste o suprafață întinsă a țării. În diferite perioade ale zilei, această rețea mare poate fi divizată în mai multe rețele regionale mai mici, centrate, în mod obișnuit, în mari orașe sau municipii. Atunci când rețeaua nu este divizată în variante regionale, întreaga rețea transmite același program.

Regional mode on: previne comutările aleatorii ale frecvențelor alternative atunci când rețelele regionale învecinate nu transmit același program.

Regional mode off: oferă o arie de acoperire mai largă dacă rețelele regionale învecinate transmit același program, dar pot cauza comutări aleatorii ale frecvențelor alternative în caz contrar.

1. Apăsăți butonul **MENU**.
2. Selectați **AUDIO** sau **AUDIO SETTINGS**.
3. Derulați până la **RDS REGIONAL** și porniți sau opriți cu butonul **OK**.
4. Apăsăți butonul **MENU** pentru a reveni.

Sistemul audio

UNITATE AUDIO - VEHICULE CU: SISTEMUL RADIO DE TRANSMISIE AUDIO DIGITAL (DAB)/SISTEM NAVIGAȚIE/SYNC

AVERTIZARE



Conducerea în timp ce sunteți distras de la această activitate poate avea drept rezultat pierderea controlului asupra vehiculului, accidente și vătămările corporale. Vă recomandăm insistent să aveți o atenție deosebită atunci când folosiți dispozitive sau caracteristici care vă pot distra atenția de la drum. Responsabilitatea dumneavoastră primară este operarea în siguranță a vehiculului. Nu recomandăm folosirea dispozitivelor mobile în timpul condusului și încurajăm folosirea sistemelor activate vocal atunci când este posibil. Asigurați-vă că sunteți la curent cu toate legile locale aplicabile care ar putea afecta utilizarea dispozitivelor electronice în timpul conducerii.

Sistemul audio

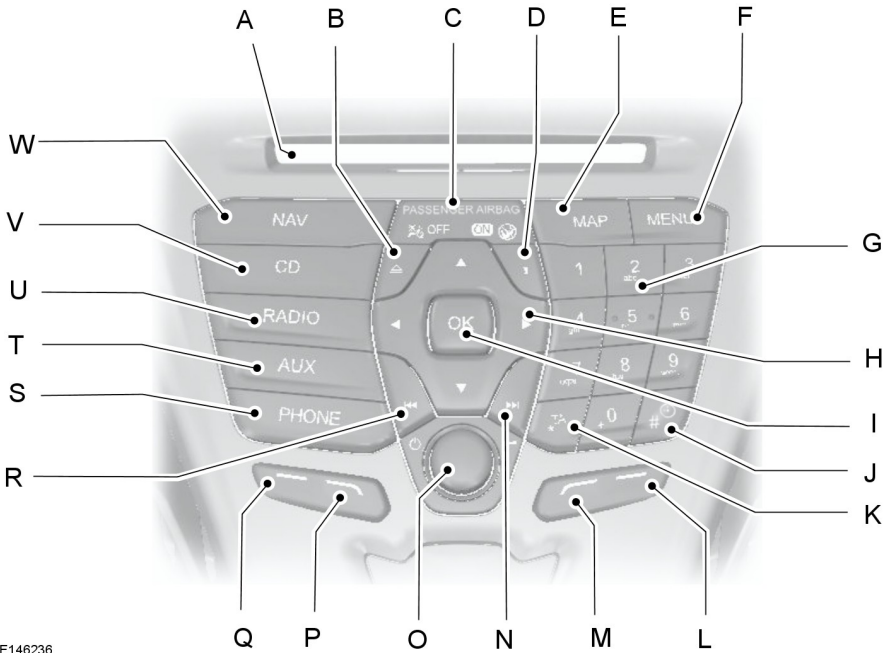

E146236

- A **Fantă CD:** locul în care introduceți un CD.
- B **Eject:** apăsați acest buton pentru a ejecta un CD.
- C **Informații privind airbagul pasagerului:** vă informează dacă airbagul este activat sau dezactivat.
- D **INFO:** apăsați butonul pentru a accesa informații despre radio, CD, USB și iPod.
- E **MAP:** apăsați butonul pentru a accesa funcțiile hărții.
- F **MENU:** apăsați butonul pentru a accesa diverse caracteristici ale sistemului audio.
- G **Tastatura numerică:** apăsați butonul pentru a apela un post stocat anterior. Pentru a stoca un post favorit, apăsați și țineți apăsat butonul până ce revine sunetul.
- H **Săgețile direcționale:** apăsați un buton pentru a derula elementele de pe ecran.

Sistemul audio

- I **OK:** apăsați butonul pentru a confirma selecțiile de pe ecran.
- J **Ceas:** apăsați butonul pentru a selecta configurarea ceasului.
- K **TA:** apăsați butonul pentru a activa sau dezactiva serviciul infotrafic și pentru a anula anunțurile din trafic în timpul unui anunț activ.
- L **Butonul de funcție 4:** apăsați butonul pentru a selecta diferite funcții ale sistemului audio, în funcție de modul (mai exact, radio sau CD) în care vă aflați.
- M **Butonul de funcție 3:** apăsați butonul pentru a selecta diferite funcții ale sistemului audio, în funcție de modul (mai exact, radio sau CD) în care vă aflați.
- N **Căutare în sus:** apăsați butonul pentru a trece la următorul post în sus din banda de frecvențe radio sau la următoarea piesă de pe un CD când vă aflați în modul CD. În modul telefonic, utilizați butonul pentru a încheia o convorbire telefonică. Se poate respinge un apel primit.
- O **Pornit, oprit și volum:** apăsați butonul pentru a porni și opri sistemul audio. Învârtiți butonul rotativ pentru a regla volumul.
- P **Butonul de funcție 2:** apăsați butonul pentru a selecta diferite funcții ale sistemului audio, în funcție de modul (mai exact, radio sau CD) în care vă aflați.
- Q **Butonul de funcție 1:** apăsați butonul pentru a selecta diferite funcții ale sistemului audio, în funcție de modul (mai exact, radio sau CD) în care vă aflați.
- R **Căutare în jos:** apăsați butonul pentru a trece la următorul post în jos din banda de frecvențe radio sau la următoarea piesă de pe un CD când vă aflați în modul CD. În modul telefonic, utilizați butonul pentru a încheia o convorbire telefonică. Se poate accepta un apel telefonic primit.
- S **PHONE:** Apăsați butonul pentru a accesa caracteristica telefonică a sistemului SYNC prin apăsarea pe **PHONE** și apoi pe **MENU**.
- T **AUX:** apăsați butonul pentru a accesa caracteristicile AUX și SYNC, astfel veți anula de asemenea parcurgerea meniurilor sau listelor.
- U **RADIO:** apăsați butonul pentru a selecta diverse benzi radio, astfel veți anula de asemenea parcurgerea meniurilor sau listelor.
- V **CD:** apăsați butonul pentru a schimba sursa pe CD, astfel veți anula de asemenea parcurgerea meniurilor sau listelor.
- W **NAV:** apăsați butonul pentru a accesa funcțiile de navigație.

Butonul de sunet

Aceasta vă permite să reglați setările de sunet (de exemplu, joase, medii și înalte).

1. Apăsați butonul de sunet.
2. Folosiți butoanele directionale sus și jos pentru a selecta reglajul necesar.

3. Folosiți butoanele directionale stânga și dreapta pentru a face reglajul necesar. Afișajul indică nivelul selectat.
4. Apăsați butonul **OK** pentru a confirma noile reglaje.

Sistemul audio

Butonul benzii de unde

Apăsați butonul **RADIO** pentru a selecta una dintre benzile de frecvență disponibile.

Puteți utiliza selectorul și pentru a reveni la recepția radio după ce ați ascultat o altă sursă.

Alternativ, apăsați butonul săgeată la stânga pentru a afișa benzile de unde disponibile. Derulați până la banda dorită și apăsați **OK**.

Controlul acordului posturilor

Corelarea serviciului DAB

Nota: Această funcție nu se activează automat de fiecare dată când cuplați contactul.

Nota: Corelarea serviciului permite crearea unei referințe încrucișate la alte frecvențe corespunzătoare ale aceluiași post de radio, de exemplu FM și alte ansambluri DAB.

Nota: Sistemul va comuta automat la un alt post de radio corespunzător dacă postul curent nu mai poate fi recepționat, de exemplu atunci când ieșiți din zona de acoperire.

Activarea și dezactivarea corelării serviciului DAB. Vezi **Informatii generale** (pagina 174).

Acordul prin căutare

Selectați banda de frecvență și apăsați scurt unul dintre butoanele de căutare. Unitatea se va opri la primul post de radio pe care îl găsește în direcția de căutare aleasă de dvs.

Acordul manual

1. Apăsați butonul de funcții 2.

2. Folosiți butoanele directionale stânga și dreapta pentru a parcurge banda de frecvența cu pași mici, progresiv ("înainte") sau regresiv ("înapoi"), sau mentinți apăsată aceste butoane pentru a o parcurge rapid, până când găsiți un post de radio pe care doriți să îl ascultați.
3. Apăsați **OK** pentru a continua ascultarea postului de radio.

Acordul prin scanare

Scanarea vă permite să ascultați pentru câteva secunde fiecare post de radio detectat.

1. Apăsați butonul de funcții 3.
2. Folosiți butoanele de căutare pentru a scana progresiv ("înainte") sau regresiv ("înapoi") banda de frecvență selectată.
3. Apăsați din nou butonul de funcții 3 sau **OK** pentru a continua ascultarea postului de radio.

Butoanele de presetare a posturilor

Această funcție vă permite să memorați posturile de radio favorite, astfel încât acestea să poată fi accesate prin selectarea benzii de unde adecvate și apăsarea unui buton de presetare.

1. Selectați banda de unde.
2. Acordați radioul pe postul de radio dorit.
3. Țineți apăsat unul dintre butoanele de presetare. Vor apărea o bară de evoluție și un mesaj. Atunci când bara de evoluție ajunge la capăt, postul de radio a fost memorat. Sonorul unității audio va fi închis temporar, ca o confirmare.

Puteți repeta această procedură pentru toate benzile de unde și butoanele de presetare.

Sistemul audio

Nota: Când conduceți în altă parte a țării, posturile de radio ce emit pe frecvențe alternative și sunt memorate pe butoanele de presetare pot fi actualizate pe frecvența și denumirea postului corecte pentru zona respectivă.

Controlul automemorării

Nota: Aceasta va memora un număr de maxim 10 dintre cele mai puternice semnale disponibile, fie din banda de frecvență AM, fie din FM, și va înlocui posturile de radio memorate anterior. De asemenea, puteți memora manual posturile de radio, la fel ca la celelalte benzi de unde.

Nota: Trebuie să selectați fie **FM AST**, fie **AM AST** pentru a utiliza această funcție.

- Apăsați butonul **MENU**, selectați modul audio, apoi apăsați și țineți apăsat butonul **RADIO**.
- După finalizarea căutării, sonorul este restabilit și cele mai puternice semnale sunt memorate în grupul de posturi de radio presetate din automemorare.

Controlul serviciului infotrafic

Multe posturi de radio care emit în banda FM au un cod TP care indică faptul că acestea transmit informații ale programelor despre trafic.

Activarea și dezactivarea anunțurilor despre trafic

Înainte de a putea recepționa anunțuri despre trafic, trebuie să apăsați fie butonul **TA**, fie butonul **TRAFFIC**. Un afișaj TA va apărea, indicând activarea funcției.

Dacă deja ascultați un post de radio care difuzează anunțuri despre trafic, atunci **TP** va fi, de asemenea, afișat. În caz contrar, aparatul de radio va căuta un program despre trafic.

Când este difuzat anunțul despre trafic, acesta va întrerupe, în mod automat, programul obișnuit de radio sau redarea de pe CD, iar Traffic announcement va apărea pe afișaj.

Dacă un post de radio care nu difuzează anunțuri despre trafic a fost selectat sau apelat folosind un buton de presetare, unitatea audio va rămâne pe postul respectiv, cu excepția cazurilor când **TA** sau **TRAFFIC** este dezactivat și apoi reactivat.

Nota: Dacă anunțurile despre trafic sunt activate și selectați un acord presetat sau manual pe un post care nu difuzează anunțuri despre trafic, nu se vor auzi anunțuri privind traficul.

Nota: Când ascultați un post fără anunțuri despre trafic și dezactivați și reactivați anunțurile despre trafic, se va realiza o căutare TP.

Volumul anunțurilor despre trafic

Anunțurile despre trafic întrerup transmisiunile obișnuite la un nivel minim prereglat care este, de obicei, mai tare decât nivelul volumului de ascultare normală.

Pentru modificarea volumului prereglat:

- Folosiți butonul de volum pentru a face reglajul necesar în timpul unui anunț despre trafic care este recepționat. Afișajul va arăta nivelul selectat.

Încheierea anunțurilor despre trafic

Unitatea audio va reveni la funcționarea normală la sfârșitul fiecărui anunț despre trafic. Pentru a încheia anunțul înainte de sfârșitul acestuia, apăsați **TA** sau **TRAFFIC** în timpul anunțului.

Nota: Dacă apăsați **TA** or **TRAFFIC** în oricare alt moment, se vor dezactiva toate anunțurile despre trafic.

Sistemul audio

Controlul automat al volumului

Dacă este disponibil, controlul automat al volumului reglează nivelul volumului pentru a compensa zgomotul motorului și pe cel produs de drum.

1. Apăsați butonul **MENU** și selectați **AUDIO**.
2. Selectați **AVC LEVEL** sau **ADAPTIVE VOL**.
3. Folosiți butonul direcțional stânga sau dreapta pentru reglarea nivelului.
4. Apăsați butonul **OK** pentru a confirma selecția.
5. Apăsați butonul **MENU** pentru a reveni.

Procesarea semnalului digital

Interferențe în procesarea semnalului digital

Această funcție ține cont de diferențele de distanță de la diferitele difuzoare din vehicul până la fiecare scaun. Trebuie să selectați poziția de ședere corectă pentru a seta corect semnalul audio.

Egalizatorul de procesare a semnalului digital

Selectați categoria de muzică care se potrivește cel mai bine cu preferința dvs. de audiție. Semnalul de ieșire audio se va modifica pentru a accentua stilul specific de muzică ales.

Modificarea setărilor de procesare a semnalului digital

1. Apăsați butonul **MENU**.
2. Selectați **AUDIO** sau **AUDIO SETTINGS**.
3. Derulați la funcția de procesare a semnalului digital dorită.
4. Folosiți butoanele direcționale sus și jos pentru a selecta reglajul necesar.

5. Apăsați butonul **OK** pentru a confirma selecția.
6. Apăsați butonul **MENU** pentru a reveni.

Buletinele de știri

Este posibil ca unitatea dvs. audio să întrerupă recepția radio normală pentru a difuza buletine de știri pe banda de unde FM, prin sistemul de date radio sau prin alte posturi asociate din rețele optimizate.

Afișajul va indica existența unui anunț care este recepționat în timpul difuzării știrilor. Când unitatea audio întrerupe audiția normală pentru a difuza un buletin, nivelul presetat al volumului va fi egal cu cel al anunțurilor despre trafic.

1. Apăsați butonul **MENU**.
2. Selectați **AUDIO** sau **AUDIO SETTINGS**.
3. Derulați până la **NEWS** și porniți sau opriți cu butonul **OK**.
4. Apăsați butonul **MENU** pentru a reveni.

Frecvențe alternative

Majoritatea posturilor care emit pe banda de unde FM au un cod de identificare a postului ce poate fi recunoscut de unitățile audio.

Când vehiculul dvs. trece dintr-o zonă de transmisie în alta cu acordul pe frecvențe alternative activat, această funcție va căuta cel mai puternic semnal al postului.

Însă, în anumite condiții, acordul pe frecvențe alternative poate perturba temporar recepția normală.

Când este selectată această funcție, unitatea evaluează permanent puterea semnalului și, dacă este disponibil un semnal mai puternic, va comuta la acesta. Aceasta trece în modul silențios în timp ce verifică o listă de frecvențe alternative și, dacă este cazul, va căuta în banda de unde selectată o frecvență alternativă valabilă.

Sistemul audio

Aceasta va restabili recepția radio atunci când găsește o frecvență alternativă; dacă nu găsește o frecvență alternativă, unitatea va reveni la frecvența memorată.

Când este selectată această funcție, pe afișaj se indică AF.

1. Apăsați butonul **MENU**.
2. Selectați **AUDIO** sau **AUDIO SETTINGS**.
3. Derulați până la **ALTERNAT FREQ.** sau **ALTERNATIVE FREQ.** și activați sau dezactivați funcția cu butonul **OK**.
4. Apăsați butonul **MENU** pentru a reveni.

Regional Mode

Modul regional controlează comportamentul sistemului în timpul comutării frecvențelor alternative între rețelele asociate din punct de vedere regional ale unui emițător-sursă. Un emițător poate transmite într-o rețea destul de mare peste o suprafață întinsă a țării. În diferite perioade ale zilei, această rețea mare poate fi divizată în mai multe rețele regionale mai mici, centrate, în mod obișnuit, în mari orașe sau municipii. Atunci când rețeaua nu este divizată în variante regionale, întreaga rețea transmite același program.

Regional mode on: previne comutările aleatorii ale frecvențelor alternative atunci când rețelele regionale învecinate nu transmit același program.

Regional mode off: oferă o arie de acoperire mai largă dacă rețelele regionale învecinate transmit același program, dar pot cauza comutări aleatorii ale frecvențelor alternative în caz contrar.

1. Apăsați butonul **MENU**.
2. Selectați **AUDIO** sau **AUDIO SETTINGS**.
3. Derulați până la **RDS REGIONAL** și porniți sau opriți cu butonul **OK**.

4. Apăsați butonul **MENU** pentru a reveni.

TRANSMISIE AUDIO DIGITALĂ

Nota: *Acoperirea diferă de la regiune la regiune și va influența calitatea recepției. Este difuzat la nivel național, regional și local.*

Sistemul vă permite să ascultați posturile de radio cu transmisie audio digitală (DAB).

Sunt acceptate următoarele formate:

- DAB
- DAB+
- DMB-Audio.

Ansamblurile

Nota: *Când treceți de la un ansamblu la altul, poate dura puțin ca sistemul să se sincronizeze cu celălalt ansamblu. Sonorul este anulat în timpul sincronizării.*

Posturile sunt grupate în ansambluri. Fiecare ansamblu poate consta din mai multe posturi diferite.

Când ascultați un post, puteți afișa și denumirea ansamblului dacă este cazul, apăsând pe butonul de funcție 2. Denumirea postului se afișează sub denumirea ansamblului.

Selectarea benzii de unde

DAB1 și DAB2 funcționează în același fel. Puteți stoca până la 10 presetări diferite în fiecare bandă.

1. Apăsați butonul **RADIO**.
2. Apăsați butonul săgeată la stânga pentru a afișa benzile de unde disponibile.
3. Selectați **DAB1** sau **DAB2**.

Sistemul audio

Controlul acordului posturilor

Nota: Când ajungeți la primul sau ultimul post dintr-un ansamblu, printr-un acord mai fin se va trece la următorul ansamblu. Este posibil să existe o întârziere în timpul acestei treceri, iar sonorul se va dezactiva pentru scurt timp.

Apăsăți butonul **RADIO** și selectați **DABI** sau **DAB2**. Ambele grupuri de presetări funcționează în același mod și puteți stoca până la 10 posturi presetate diferite.

Acordul prin căutare

1. Selectați un post.
2. Apăsăți un buton de căutare. Radioul se va opri la primul post de radio pe care îl găsește în direcția de căutare aleasă.

Lista cu posturi de radio

Nota: Numai posturile din ansamblul curent sunt prezentate pe afișaj.

Această funcție afișează toate posturile disponibile sub forma unei liste.

1. Selectați un post.
2. Apăsăți butonul de funcții 1.
3. Apăsăți butoanele direcționale sus și jos pentru a naviga până la postul dorit.
4. Apăsăți **OK** pentru a confirma selecția dvs.

Acordul manual

1. Selectați un post.
2. Apăsăți butonul de funcții 2.
3. Apăsăți butoanele direcționale stânga și dreapta pentru a realiza acordul în susul sau în josul benzii în trepte mici. Apăsăți și țineți apăsat pentru a parcurge rapid banda de unde.
4. Apăsăți **OK** pentru a confirma selecția dvs.

Acordul prin scanare

Această funcție vă permite să ascultați primele câteva secunde de la fiecare post în timp ce parcurgeți banda de unde.

1. Selectați un post.
2. Apăsăți butonul de funcții 3.
3. Apăsăți un buton de căutare pentru a începe scanarea.
4. Apăsăți din nou butonul de funcții 3 sau **OK** pentru a continua ascultarea postului de radio pe care v-ați fixat la momentul respectiv.

Butoanele de presetare a posturilor

Nota: Este posibil ca posturile stocate pe butoane de presetare să nu fie disponibile dacă ați părăsit zona de acoperire. Semnalul audio se va anula în această situație.

Această funcție vă permite să stocați până la 10 posturi favorite din orice ansamblu din grupul de presetări. Acestea pot fi apelate prin selectarea benzii de unde digitale și prin apăsarea unuia dintre butoanele de presetare.

1. Selectați un post.
2. Țineți apăsat unul dintre butoanele de presetare. Vor apărea o bară de evoluție și un mesaj. Atunci când bara de evoluție ajunge la capăt, postul de radio a fost memorat. Sonorul unității audio va fi închis temporar, ca o confirmare.

Radio text

Nota: Este posibil ca informațiile suplimentare să nu fie întotdeauna disponibile.

Puteți afișa informații suplimentare precum numele artistului, știrile etc. Pentru a activa această funcție, selectați un post și apăsăți butonul de funcții 4.

Sistemul audio

Corelarea serviciului

Nota: Dacă un post digital nu are post FM corespunzător, sonorul se va dezactiva când încercați să comutați.

Nota: În cazul corelării cu un post FM corespunzător, se va afișa un simbol FM sub numele postului.

Dacă părăsiți zona de acoperire a unei frecvențe, această funcție îi permite sistemului să comute automat pe o frecvență corespunzătoare, de ex. de la digital pe FM.

Puteți activa și dezactiva această funcție prin intermediul afișajului informativ. Vezi **Informații generale** (pagina 53).

MUFĂ INTRARE AUXILIARĂ

AVERTIZARI



Conducerea în timp ce sunteți distras de la această activitate poate avea drept rezultat pierderea controlului asupra vehiculului, accidente și vătămările corporale. Vă recomandăm insistent să aveți o atenție deosebită atunci când folosiți dispozitive sau caracteristici care vă pot distra atenția de la drum. Responsabilitatea dumneavoastră primară este operarea în siguranță a vehiculului. Nu recomandăm folosirea dispozitivelor mobile în timpul condusului și încurajăm folosirea sistemelor activate vocal atunci când este posibil. Asigurați-vă că sunteți la curent cu toate legile locale aplicabile care ar putea afecta utilizarea dispozitivelor electronice în timpul conducerii.



Din motive de siguranță, nu conectați și nu reglați setările playerului muzical portabil în timp ce vehiculul se află în mișcare.

AVERTIZARI



Depozitați playerul muzical portabil într-un loc sigur, precum consola centrală sau în torpedou când vehiculul se află în mișcare. Obiectele dure pot deveni proiectile în timpul unei coliziuni sau opriri bruște, ceea ce ar putea crește pericolul de răni grave. Cablul de prelungire audio trebuie să fie suficient de lung încât să permită playerului muzical portabil să fie depozitat în condiții de siguranță cât vehiculul se află în mișcare.

Mufa de intrare auxiliară vă permite să conectați și să redați muzică de pe playerul muzical portabil prin difuzoarele vehiculului. Puteți utiliza orice player muzical portabil destinat utilizării cu căști. Cablul de prelungire audio trebuie să dispună de un conector tată de trei milimetri și jumătate la fiecare capăt.

1. Asigurați-vă că vehiculul, radioul și playerul muzical portabil sunt oprite și aduceți levierul selector al transmisiei în poziția **P**.
2. Cuplați cablul prelungitor de la playerul muzical portabil la mufa de intrare auxiliară.
3. Porniți radioul. Selectați un post FM acordat sau un CD.
4. Reglați volumul conform preferințelor.
5. Activați playerul muzical portabil și reglați-i volumul la jumătate din nivelul maxim.
6. Apăsăți **AUX** până ce apar **LINE** sau **LINE IN** pe afișaj. Ar trebui să auziți muzică de la dispozitiv, chiar și la un nivel redus.
7. Reglați volumul playerului muzical portabil până ce atinge nivelul de volum al postului FM sau CD-ului. Realizați acest lucru prin comutarea alternativă între comenzile **AUX** și **FM** sau **CD**.

Sistemul audio

PROBLEME SISTEM AUDIO

Afișaj unitate audio	Remediere
PLEASE CHECK CD	Mesaj de eroare general pentru defecțiuni referitoare la CD, cum ar fi necitirea CD-ului, introducerea unui CD de date, etc. Asigurați-vă că discul este introdus corect, cu fața în sus. Curățați CD-ul și încercați din nou sau înlocuiți-l cu altul cu muzică cunoscută. Dacă eroarea persistă, contactați dealerul FORD.
CD DRIVE MALFUNCTION	Mesaj de eroare general pentru defecțiuni referitoare la CD, cum ar fi posibila defectare a mecanismului.
CD DRIVE HIGH TEMP	Temperatură ambiantă prea ridicată – unitatea nu va funcționa până nu se răcește.

Sistemul de navigație

Utilizarea sistemului de navigație

AVERTIZARI

 Viteza maximă indicată poate să nu fie aplicabilă vehiculului dumneavoastră. Este întotdeauna responsabilitatea dumneavoastră să păstrați controlul vehiculului, să supravegheați orice sistem și să respectați limita corectă de viteză.

 Sticla frontală a afișajului cu cristale lichide se poate sparge dacă este lovită cu un obiect dur. Dacă sticla se sparge, nu atingeți materialul cristalin al lichidului. În cazul în care lichidul vine în contact cu pielea, spălați imediat cu apă și săpun.

Nota: Nu răsuciți cheia în contact și nu încercați să porniți motorul în timpul actualizării software-ului.

Nota: Nu curățați unitatea cu solvenți sau soluții de curățare cu aerosoli. Folosiți doar o lavetă umedă.

Nota: Cardul SD de navigație trebuie introdus în fanta corespunzătoare pentru ca sistemul de navigație să funcționeze. Dacă aveți nevoie de un card SD de schimb, contactați un dealer autorizat.

Nota: Fanta cardului SD este tensionată cu arc. Pentru a scoate cardul SD, împingeți cardul și eliberați-l. Nu încercați să trageți cardul pentru a-l scoate; puteți provoca deteriorări.



E129900

Sistemul dvs. de navigație este alcătuit din două caracteristici principale, modul destinație și modul hartă.

Siguranța pe drum

AVERTIZARE

 Conducerea în timp ce sunteți distras de la această activitate poate avea drept rezultat pierderea controlului asupra vehiculului, accidente și vătămrile corporale. Ford recomandă insistent șoferilor să manifeste o atenție deosebită atunci când folosesc dispozitive sau caracteristici care le pot distra atenția de la drum. Responsabilitatea dumneavoastră primară este operarea în siguranță a vehiculului. Nu recomandăm folosirea dispozitivelor mobile în timpul condusului, vă încurajăm să folosiți sisteme activate vocal atunci când este posibil, dar și să fiți la curent cu legile aplicabile care ar putea reglementa utilizarea dispozitivelor electronice în timpul condusului.

Nota: Sunteți cel responsabil pentru funcționarea în condiții de siguranță a vehiculului dvs. și, în consecință, trebuie să evaluați dacă este sigur să urmați indicațiile sugerate. Toate caracteristicile de navigare sunt furnizate doar ca ajutor. Luați deciziile de condus pe baza observării de către dumneavoastră a condițiilor locale și a regulilor de trafic existente. Nu urmați instrucțiunile privind ruta dacă acest lucru ar avea drept rezultat o manevră nesigură sau ilegală, dacă vă va pune într-o situație periculoasă sau dacă veți fi fost ghidați către o zonă pe care nu o considerați a fi sigură. Hartile folosite de acest sistem pot fi inexacte din cauza erorilor, modificărilor la nivel de drum, condiții de trafic sau de condus.

Sistemul de navigație

Informații privind siguranța

Dacă este necesară vizualizarea detaliată a instrucțiunilor de traseu, trageți în afara părții carosabile atunci când acest lucru se face în condiții de siguranță și parcați vehiculul.

Meniul pentru opțiunile de traseu

Alegeți dintre maximum trei tipuri diferite de trasee, apoi selectați Inițiere traseu.

- Cel mai rapid: Utilizează drumurile cu cea mai rapidă deplasare posibilă.
- Cel mai scurt: Utilizează drumurile cu cea mai scurtă distanță posibilă.
- Eco (EcoRoute): Utilizează drumurile cele mai eficiente d.p.d.v. al consumului de combustibil.
- Întotdeauna întrebați: Utilizați această funcție pentru a vă asigura că vi se oferă întotdeauna posibilitatea de a opta asupra tipului de traseu dorit pentru călătoria dumneavoastră.

Șofer

Relaxat

Această opțiune acordă prioritate traseului spre destinație pentru un condus relaxat.

Normal

Această opțiune acordă prioritate traseului spre destinație pentru un condus normal.

Rapidă

Această opțiune acordă prioritate traseului spre destinație pentru un condus grăbit.

Setări Eco

Remorcă

Utilizați această funcție pentru a modifica setările ce vizează economicitatea în cursul călătoriei în funcție de tractarea sau nu a unei remorci, respectiv de mărimea remorcii tractate.

Portbagaj de pavilion

Utilizați această funcție pentru a modifica setările ce vizează economicitatea în cursul călătoriei în funcție de utilizarea unui portbagaj de pavilion.

Dinamic

Când este activată această funcție și dacă unitatea recepționează semnalul unui canal valid de mesaje din trafic, traseul va fi actualizat automat pentru a lua în calcul în timp real incidentele sau ambuteiajele din trafic.

Nota: Această funcție poate fi utilă pentru evitarea întârzierilor sau blocării în trafic.

Autostradă

Când este activată această funcție, sistemul va căuta autostrăzi aflate pe traseu și va actualiza automat distanța și estimările orare pentru traseu.

Nota: Această funcție poate fi utilă pentru evitarea întârzierilor sau blocării în trafic.

Feriboturi și trenuri pentru automobile

Când este activată această funcție, sistemul va căuta posibilități de transfer pe feriboturi sau trenuri pentru automobile aflate pe traseu și va actualiza automat distanța și estimările orare pentru traseu.

Sistemul de navigație

Stație de taxare

Când este activată această funcție, sistemul va căuta autostrăzi cu taxă aflate în traseu și va actualiza automat distanța și estimările orare pentru traseu.

Drumuri sezoniere

Când este activată această funcție, sistemul va căuta drumuri sezoniere aflate în traseu și va actualiza automat distanța și estimările orare pentru traseu.

Nota: Această funcție poate fi utilă pentru evitarea întârzierilor sau blocării în trafic.

Autocolant taxare

Când este activată această funcție, sistemul va selecta automat autostrăzi cu taxă aflate în traseu și va actualiza automat distanța și estimările orare.

Setarea preferințelor dvs. de navigare

Selectați setările pe care sistemul trebuie să le ia în calcul la planificarea traseului dvs. Apăsați Menu, Settings, apoi Navigation.

Dacă selectați	Puteți
Route preferences	<ul style="list-style-type: none">· Evita autostrăzile, drumurile cu taxă, feriboturile și trenurile pentru automobile la planificarea traseului dvs.· Cere sistemului să selecteze întotdeauna cea mai scurtă distanță, cel mai scurt timp sau cel mai economic traseu.
Destination input	<ul style="list-style-type: none">· Cu ajutorul acestei funcții, puteți să introduceți detaliile referitoare la destinația dumneavoastră (de exemplu, introducerea numelor orașelor și a numelor străzilor sau selectarea unei poziții de pe hartă).
Traffic preferences	<ul style="list-style-type: none">· Alege cum doriți ca sistemul să gestioneze problemele de trafic de-a lungul traseului.· Automat: Cereți sistemului să vă redirecționeze pentru a evita incidentele de trafic în curs care afectează traseul curent (nu este furnizată nicio notificare).· Manual: Cereți sistemului să asigure întotdeauna o notificare de alertă în trafic pentru incidentele apărute de-a lungul traseului planificat. Aveți posibilitatea de a accepta sau ignora notificarea înainte de aplicarea devierii de la traseu.
Home	<ul style="list-style-type: none">· Indica locația stocată momentan pe hartă ca poziția de reședință. O singură înregistrare din agenda telefonică poate fi salvată ca Home.
Last destinations	<ul style="list-style-type: none">· Cu ajutorul acestei funcții, puteți să accesați rapid un istoric al destinațiilor anterioare introduse în sistem. Un afișaj detaliat va prezenta informațiile complete memorate, inclusiv o hartă de ansamblu. Selectați din listă destinația pe care doriți să o parcurgeți din nou.

Sistemul de navigație

Dacă selectați	Puteți
Save to favorites	· Salvați locația curentă în locațiile dvs. favorite.
Points of interest	· Poate fi afișată pe hartă și poate fi activată sau dezactivată. Există aproximativ 56 de subcategorii de puncte de interes care pot fi selectate pentru afișarea pe hartă câte unul o dată.
Tour planning	· Cu ajutorul acestei funcții, puteți să introduceți un număr de destinații diferite și să selectați ordinea în care doriți să le vizitați. Puteți de asemenea modifica un tur existent sau să afișați un tur parcurs anterior. Sistemul va calcula automat și va afișa călătoria selectată.
Store position	· Cu ajutorul acestei funcții, puteți să memorați și să denumiți poziția dumneavoastră curentă.
Special functions	· Cu ajutorul acestei funcții, puteți să selectați informațiile GPS și de sistem sau o prezentare a funcțiilor sistemului.
Assistance options	· Cu ajutorul acestei funcții, puteți să personalizați informațiile afișate referitoare la călătoria dumneavoastră (de exemplu, semnele de circulație, benzile de circulație și limitele de viteză).
Personal data	· Cu ajutorul acestei funcții, puteți să editați și să ștergeți datele personale (de exemplu, adresa de domiciliu).
Reset all settings	· Cu ajutorul acestei funcții, puteți să resetați setările sistemului de navigație.

Afișările traseului

Afișajul hărții

Apăsăți butonul MAP pentru a vizualiza modul hartă. Acesta va indica poziția dvs. curentă, cu autovehiculul în centrul imaginii, reprezentat printr-o săgeată încercuită. Săgeata va fi orientată în sensul deplasării.

Informațiile din linia superioară precizează numele străzii pe care vă aflați, respectiv al străzii pe care trebuie să vă încadrați dacă se apropie o intersecție.

Puteți modifica modul de afișare a hărții prin modificarea setărilor referitoare la scară și orientare. Apăsăți butoanele de funcții corespunzătoare pentru a modifica scara hărții și măriți sau reduceți focalizarea cu ajutorul butoanelor săgeți stânga și dreapta. Scara curentă a hărții este indicată pe afișaj.

Setările pentru scara hărții pot fi setate între 0,05 mile și 500 mile sau 50 metri și 500 kilometri, cu o setare automată în extremitatea din stânga. Setarea automată modifică permanent scara hărții în funcție de tipul de drum pe care vă aflați.

Sistemul de navigație

Focalizare pe intersecții

Această funcție va mări automat nivelul de focalizare al afișajului hărții de fiecare dată când urmează să efectuați un viraj sau manevre mai complexe. În scurt timp după aceea, scara va reveni la nivelul anterior.

Selectați **AUTO** pentru a activa funcția de focalizare pe intersecții.

Afișajul pentru navigație

După inițierea unui traseu de navigație, ecranul implicit îl reprezintă ecranul principal de navigație.

Cu traseul activ în curs, ghidarea va fi asigurată prin informații afișate pe ecran și prin anunțuri vocale. Indiferent de ce sursă audio veți dori să lăsați activă, informațiile de bază despre viraje și distanțe vor rămâne afișate pe ecran sub formă de inserții grafice. Nu este nevoie să lăsați unitatea în ecranul principal de navigație atunci când sunteți ghidat în traseu. Dacă se solicită, se pot prezenta informații puțin mai detaliate despre traseu prin intermediul ecranului principal de navigație.

Avertizare privind zonele de pericol

Acest sistem furnizează o funcție de avertizare privind zonele de pericol, care vă informează, prin semnale audio și vizuale, cu privire la zonele periculoase de trafic. Sistemul nu se activează automat de fiecare dată când cuplați contactul. Puteți activa și dezactiva sistemul prin intermediul afișajului informativ. Vezi

Afișaj informații (pagina 53).

Actualizările hărții de navigație

Actualizări ale hărților de navigație sunt disponibile anual pentru a fi achiziționate de la dealerul dvs. autorizat. Trebuie să specificați marca și modelul vehiculului dvs. pentru a stabili dacă există o actualizare disponibilă.

INFORMATII GENERALE

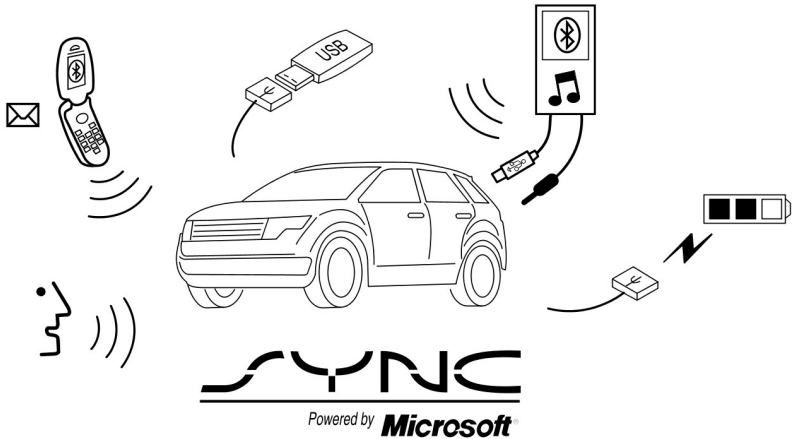

E142598

SYNC® este un sistem de comunicații integrat în vehicul, care funcționează cu telefonul dumneavoastră celular activat pentru Bluetooth și un player media portabil.

Acesta vă permite:

- să efectuați și să primiți apeluri
- să accesați și să redați muzică de pe media playerul dumneavoastră
- să utilizați servicii de intervenție în caz de urgență
- să vă accesați contactele din agendă și muzica folosind comenzile vocale
- să faceți streaming de muzică de pe telefonul dumneavoastră celular conectat
- să selectați mesaje text predefinite

- să folosiți sistemul avansat de recunoaștere vocală
- să vă încărcați dispozitivul pe USB (dacă acesta suportă funcția).

Asigurați-vă că ați consultat manualul dispozitivului dumneavoastră înainte de a-l utiliza cu SYNC.

Asistență

Pentru asistență suplimentară, vizitați un dealer autorizat. Pentru informații suplimentare, vizitați site-ul Ford din regiune.

Informații privind siguranța

AVERTIZARE



Conducerea în timp ce sunteți distras de la această activitate poate avea drept rezultat pierderea controlului asupra vehiculului, coliziunile și vătămările corporale. Vă recomandăm cu insistență să dați dovadă de precauție maximă când folosiți dispozitive care vă pot distra atenția de la drum. Responsabilitatea dumneavoastră primară este operarea în siguranță a vehiculului. Nu recomandăm folosirea dispozitivelor mobile în timpul condusului, vă încurajăm să folosiți sisteme activate vocal atunci când este posibil, dar și să fiți la curent cu normele naționale și locale aplicabile care ar putea reglementa utilizarea dispozitivelor electronice în timpul condusului.

La utilizarea SYNC:

- Nu operați dispozitivele de redare atunci când cablurile sau firele de alimentare sunt rupte, fisurate sau deteriorate. Amplasați cu atenție cablurile și firele în locuri în care nu se poate călca pe ele și de unde nu pot interfera cu operarea pedalelor, scaunelor, compartimentelor sau abilitățile de condus în condiții de siguranță.
- Nu lăsați dispozitive de redare în autovehicul în condiții extreme, deoarece se pot deteriora. Pentru instrucțiuni suplimentare, consultați manualul dispozitivului.
- Nu încercați să servișați sau să reparați sistemul. Consultați un dealer autorizat.

Informații privind confidențialitatea

Atunci când un telefon celular este conectat la SYNC, sistemul creează un profil corelat cu respectivul celular. Sistemul creează profilul pentru a vă oferi mai multe caracteristici și pentru o operare mai eficientă. Printre altele, acest profil poate conține date privind agenda dvs. telefonică, mesajele text (citite și necitite) și istoricul apelurilor. Acesta va include istoricul apelurilor când telefonul dvs. celular nu era conectat la sistem. În cazul în care conectați un dispozitiv media, sistemul creează și memorează un index al conținutului media suportat. Sistemul înregistrează de asemenea un scurt jurnal, de aproximativ 10 minute, al întregii activități recente a sistemului. Profilul de conectare și alte date de sistem pot fi utilizate pentru a îmbunătăți sistemul și a ajuta la diagnosticarea tuturor problemelor care pot apărea.

Profilul telefonului celular, indexul media playerului și jurnalul de activități vor rămâne în sistem dacă nu le ștergeți. Acestea sunt de regulă accesibile în vehicul numai când vă conectați telefonul celular sau media playerul. Dacă nu mai intenționați să utilizați sistemul sau vehiculul, vă rugăm să efectuați o resetare generală pentru a șterge toate informațiile stocate. Vezi **Afișaj informații** (pagina 53).

Este necesar un echipament special pentru a accesa datele de sistem. Este necesar și accesul la modulul SYNC al vehiculului dvs. Nu vom accesa datele de sistem fără acordul dvs. în niciun alt scop în afară de cele descrise. Printre exemplele în care datele de sistem pot fi accesate se numără situațiile în care există un ordin judecătoresc, dar și dacă organele de ordine, alte autorități guvernamentale și alți terți cu autoritate legală solicită acest lucru. Alte părți pot încerca să obțină accesul la informații, independent de noi. Sunt disponibile mai multe informații privind confidențialitatea. Vezi **Aplicații și servicii SYNC™** (pagina 217).

UTILIZAREA RECUNOAȘTERII VOCALE

Acest sistem vă ajută să controlați numeroase funcții cu ajutorul comenzilor vocale. Acesta vă permite să vă țineți mâinile pe volan și să vă concentrați la ceea ce se întâmplă în jurul dumneavoastră.

Sfaturi utile

Asigurați-vă că în habitacul este o liniște perfectă, pe cât posibil. Zgomotul vântului când geamurile sunt deschise și vibrațiile de la drum pot face ca sistemul să nu recunoască în mod corect comenzile vocale.

Înainte de a da o comandă vocală, așteptați să se termine anunțul sistemului, urmat de un singur semnal sonor. Orice comandă rostită înainte de acest moment nu este înregistrată de către sistem.

Vorbiți natural, fără pauze lungi între cuvinte.

Puteți întrerupe oricând sistemul în timp ce vorbește prin apăsarea butonului de voce. Puteți de asemenea să anulați oricând o sesiune de voce apăsând și ținând apăsat butonul de voce.

Inițierea unei sesiuni vocale



Apăsați butonul de voce. Va apărea o listă de comenzi disponibile pe afișaj.

Rostiți	Dacă vreți să
"Bluetooth Audio"	Faceți streaming audio de pe telefonul celular.
"Cancel"	Anulați acțiunea solicitată.
"Line in"	Accesați dispozitivul conectat la mufa de intrare auxiliară.
"Phone"	Efectuați apeluri.
"SYNC"	Reveniți la meniul principal.
"USB"	Accesați dispozitivul conectat la portul USB.
"Voice settings"	Ajustați nivelul de interacțiune și feedback vocal.
"Help"	Ascultați o listă de comenzi vocale disponibile în modul curent.

Interacțiunea cu și feedback de la sistem

Sistemul oferă feedback prin intermediul semnalelor audibile, mesajelor, întrebărilor și confirmărilor vocale în funcție de situație și nivelul de interacțiune selectat. Puteți personaliza sistemul de recunoaștere vocală astfel încât să ofere mai multe sau mai puține instrucțiuni și feedback.

Setarea implicită este la un nivel mai ridicat de interacțiune, pentru a vă ajuta să învățați să utilizați sistemul. Puteți modifica aceste setări în orice moment.

Ajustarea nivelului de interacțiune



Apăsați butonul de voce. Rostiți "Voice settings" când vi se cere, apoi oricare dintre următoarele:

Dacă roștiți	Sistemul
"Interaction Mode Advanced"	Oferă un nivel mai redus de interacțiune audio și mai multe mesaje tip ton.
"Interaction Mode Standard"	Oferă interacțiune și ghidare mai detaliate.

Sistemul funcționează implicit în modul standard de interacțiune.

Mesajele de confirmare sunt scurte întrebări adresate de către sistem atunci când nu este sigur de solicitarea dumneavoastră sau atunci când există mai multe răspunsuri posibile la solicitare. De exemplu sistemul poate întreba dacă ați dat o comandă corectă pentru telefon.

Apăsați butonul de voce pentru a modifica setarea mesajului de confirmare. Rostiți "Voice settings" când vi se cere, apoi oricare dintre următoarele:

Dacă roștiți	Sistemul
"Confirmation Prompts Off"	Face o presupunere cât mai exactă posibil privind comanda. Din când în când, vi se va solicita să confirmați setările.
"Confirmation Prompts On"	Vă clarifică comanda vocală printr-o scurtă întrebare.

Sistemul creează liste de sugestii atunci când are același nivel de încredere pentru mai multe opțiuni pe baza comenzilor dumneavoastră vocale. Când este activat, puteți fi solicitat cu un maxim de patru posibilități în vederea clarificării.

De exemplu, roștiți „one” după ton pentru a-l suna pe Ion Ionescu acasă. Rostiți „two” după ton pentru a-l suna pe Ion Popescu pe mobil. Rostiți „three” după ton pentru a o suna pe Ioana Ionescu acasă.

Aceeași logică vizează și conținutul media. De exemplu, roștiți „one” după ton pentru a reda Ion Ionescu. Rostiți „two” după ton pentru a reda Ion Popescu. Rostiți „three” după ton pentru a reda Ioana Ionescu.

Dacă roștiți	Sistemul
"Media Candidate Lists Off"	Face o presupunere cât mai exactă posibil pe baza listei de sugestii media. Din când în când, este posibil să vi se pună întrebări.
"Media Candidate Lists On"	Vă clarifică comanda vocală pentru sugestii media.
"Phone Candidate Lists Off"	Face o presupunere cât mai exactă posibil pe baza listei de sugestii din telefonul celular. Din când în când, este posibil să vi se pună întrebări.
"Phone Candidate Lists On"	Vă clarifică comanda vocală pentru sugestii din telefonul celular.

Modificarea setărilor de voce

Puteți modifica setările de voce folosind afișajul de informații și divertisment.

1. Apăsați butonul **MENU**.
2. Selectați **SYNC-Settings**.
3. Selectați **Voice Settings**.

UTILIZAREA SYNC™ CU TELEFONUL DVS.

Apelarea în regim mâini libere este una dintre caracteristicile principale ale SYNC. Deși sistemul suportă o varietate de caracteristici, multe dintre ele depind de funcționalitatea telefonului dumneavoastră celular.

Majoritatea telefoanelor mobile cu tehnologie wireless prin Bluetooth suportă cel puțin funcțiile următoare:

- Acceptarea unui apel primit.
- Încheierea unui apel.
- Utilizarea modului de confidențialitate.
- Formarea unui număr.
- Formarea repetată.

- Notificarea de apel în așteptare.
- Cod apelant.

Alte caracteristici, cum ar fi mesageria de text cu ajutorul Bluetooth și descărcarea automată a agendei telefonice sunt caracteristici care depind de telefon. Pentru a verifica compatibilitatea telefonului celular, consultați manualul telefonului celular sau vizitați site-ul regional Ford.

Asocierea unui telefon celular pentru prima dată

Nota: Trebuie să cuplați contactul și să porniți radioul.

Nota: Pentru a naviga prin meniuri, apăsați săgețile în sus sau în jos de pe sistemul dumneavoastră audio.

Asocierea wireless a telefonului dumneavoastră celular cu sistemul vă permite să efectuați și să primiți apeluri în regim mâini libere.

1. Asigurați-vă că funcția Bluetooth a telefonului dvs. celular este activată înainte a de lansa căutarea. Dacă este necesar, consultați manualul telefonului celular.

2. Apăsați butonul **PHONE**. Când afișajul sistemului audio indică faptul că nu există telefoane asociate, selectați opțiunea de adăugare.
 3. Când mesajul de începere a asocierii apare pe afișaj, căutați SYNC pe telefonul dvs. celular pentru a lansa procesul de asociere.
 4. Atunci când vi se cere pe afișajul telefonului celular, introduceți codul PIN din șase cifre indicat de sistem pe afișajul audio. Afișajul anunță momentul când asocierea a reușit.
- În funcție de capabilitatea telefonului celular și de piață, sistemul vă poate adresa întrebări privind, de exemplu, setarea telefonului celular curent ca telefon primar (sistemul telefonului celular încearcă automat să se conecteze cu primul când cuplați contactul), descărcarea agendei telefonului celular etc.
1. Asigurați-vă că funcția Bluetooth a telefonului dvs. celular este activată înainte a de lansa căutarea. Dacă este necesar, consultați manualul telefonului celular.
 2. Apăsați butonul **PHONE**.
 3. Selectați opțiunea de dispozitive Bluetooth.
 4. Apăsați butonul **OK**.
 5. Selectați opțiunea de adăugare. Astfel se lansează procesul de asociere.
 6. Când mesajul de începere a asocierii apare pe afișaj, căutați SYNC pe dispozitivul dvs. pentru a lansa procesul de asociere.
 7. Atunci când vi se cere pe afișajul telefonului celular, introduceți codul PIN din șase cifre indicat de sistem pe afișajul audio. Afișajul anunță momentul când asocierea a reușit.

Sistemul vă poate solicita confirmarea prin întrebări care vizează setarea telefonului celular curent ca telefon celular principal, descărcarea agendei telefonului celular etc.

Asocierea altor telefoane celulare

Nota: *Trebuie să cuplați contactul și să porniți radioul.*

Nota: *Pentru a naviga prin meniuri, apăsați săgețile în sus sau în jos de pe sistemul dumneavoastră audio.*

Comenzile vocale pentru telefonul celular

"Phone"	
"Call <nume>" ¹	"Go to privacy"
"Call <nume> at home" ¹	"Hold"
"Call <nume> at work" ¹	"Join"
"Call <nume> in office" ¹	"Menu" ^{2,4}
"Call <nume> on cell" ¹	"Phonebook <nume>" ²
"Call <nume> on other" ¹	"Phonebook <nume> at home" ²

SYNC™

"Phone"	
"Call history incoming" ^{1,2}	"Phonebook <nume> in office" ^{1,2}
"Call history missed" ^{1,2}	"Phonebook <nume> at work" ^{1,2}
"Call history outgoing" ^{1,2}	"Phonebook <nume> on cell" ^{1,2}
"Connections" ^{1,2}	"Phonebook <nume> on other" ^{1,2}
"Dial" ^{1,3}	-

¹ Nu trebuie să roștiți „phone” înainte de aceste comenzi.

² Aceste comenzi nu sunt disponibile până când informațiile telefonului celular nu sunt complet descărcate via Bluetooth.

³ Consultați tabelul **Dial**.

⁴ Consultați tabelul **Menu**.

Comenzile agendei telefonice

Când îi solicitați sistemului să acceseze un nume, un număr etc. din agenda telefonică, informațiile solicitate apar pe afișajul sistemului audio. Apăsăți butonul de voce și roștiți „call” pentru a apela contactul.

"Dial"
"112" (one-one-two), etc.
"700" (șapte sute)
"800" (opt sute)
"900" (nouă sute)
"Pound", (#)
"Număr <0-9>"
"Asterisk" (*)
"Clear" (șterge toate cifrele introduse)

"Dial"
"Delete" (șterge o cifră)
"Plus"
"Star"

Nota: Pentru a ieși din modul de apelare, apăsați și mențineți apăsat butonul telefonului sau orice alt buton de pe unitatea audio.

"Menu"
"(Phone) connections"
"(Phone) settings (message) notification off"
"(Phone) settings (message) notification on"
"(Phone) settings (set) phone ringer"
"(Phone) settings (set) ringer 1"
"(Phone) settings (set) ringer 2"
"(Phone) settings (set) ringer 3"
"(Phone) settings (set) ringer off"
"Phone name"
"Text message inbox"

Cuvintele între paranteze sunt opționale și nu trebuie rostite pentru ca sistemul să înțeleagă comanda.

Efectuarea unui apel

Apăsați butonul de voce și, când vi se solicită confirmarea, cereți-i sistemului să apeleze un nume sau să formeze un număr. Când sistemul confirmă numărul, cereți-i din nou să-l formeze pentru a iniția apelul.

Pentru a șterge ultima cifră rostită, cereți-i sistemului să ștergă sau apăsați butonul săgeată stânga de pe unitatea audio. Pentru a șterge toate cifrele rostite, cereți-i sistemului să ștergă sau apăsați și țineți apăsat butonul săgeată stânga de pe unitatea audio.

Pentru a încheia apelul, apăsați butonul de încheiere a apelului de pe volan sau selectați opțiunea de încheiere a apelului de pe afișajul audio și apăsați **OK**.

Primirea unui apel

Atunci când primiți un apel puteți:

- Preluați apelul apăsând butonul de acceptare a apelului de pe volan sau selectând opțiunea de acceptare a apelului de pe afișajul audio. Apasați butonul **OK**.
- Refuzați apelul apăsând butonul de refuzare a apelului de pe volan sau selectând opțiunea de refuzare a apelului de pe afișajul audio. Apasați butonul **OK**.

- Ignorați apelul, nefăcând nimic.

Opțiunile pentru telefonul celular în timpul unui apel activ

În timpul unui apel activ aveți caracteristici suplimentare de meniu care devin disponibile, cum ar fi punerea unui apel în așteptare, reunirea apelurilor etc.

Pentru a accesa acest meniu, alegeți una dintre opțiunile disponibile din partea de jos a afișajului audio sau selectați opțiunea de afișare suplimentară.

Dacă selectați	Puteți
Mic. off	Dezactivați microfonul vehiculului. Pentru a activa microfonul, selectați din nou opțiunea.
Privacy	Comută un apel dintr-un mediu în regim mâini libere activ pe telefonul dumneavoastră celular pentru o conversație mai personală. Când este selectată, afișajul audio va indica faptul că apelul este privat.
Hold	Pune un apel activ în așteptare. Când este selectată, afișajul audio va indica faptul că apelul este în așteptare.
Formarea unui număr	Introduceți numere cu ajutorul tastaturii numerice a sistemului audio, de exemplu numere pentru parole.
Join Calls	Reuni două apeluri separate. Sistemul acceptă un număr maxim de trei apelanți în cadrul unui apel cu participanți multipli sau o teleconferință. 1. Selectați opțiunea de afișare suplimentară. 2. Accesați contactul dorit prin intermediul sistemului sau utilizați comenzile vocale pentru a efectua un al doilea apel. Odată aflat activ în cel de-al doilea apel, selectați opțiunea de afișare suplimentară. 3. Derulați la opțiunea de reunire a apelurilor și apăsați butonul OK .
Phonebook	Accesa contactele din agenda telefonică. 1. Selectați opțiunea de afișare suplimentară. 2. Derulați la opțiunea de agendă telefonică și apăsați butonul OK . 3. Parcurgeți lista contactelor dvs. din agendă.

Dacă selectați	Puteți
	4. Apăsați din nou pe butonul OK când selecția dorită apare pe afișajul audio. 5. Apăsați butonul OK sau butonul de apelare pentru a invoca selecția.
Call History	Acces jurnalul istoricului apelurilor. 1. Selectați opțiunea de afișare suplimentară. 2. Derulați la opțiunea de istoric al apelurilor și apăsați butonul OK . 3. Parcurgeți lista opțiunilor aferente istoricului de apeluri (primite, efectuate sau pierdute). 4. Apăsați din nou pe butonul OK când selecția dorită apare pe afișajul audio. 5. Apăsați butonul OK sau butonul de apelare pentru a invoca selecția.

Accesarea caracteristicilor prin intermediul meniului telefonului celular

Puteți accesa istoricul apelurilor, agenda, puteți trimite mesaje text și puteți accesa setările telefonului celular și ale sistemului. Puteți de asemenea accesa caracteristici avansate precum asistența în caz de urgență.

1. Apăsați butonul **PHONE** pentru a accesa meniul telefonului celular.
2. Selectați una dintre opțiunile disponibile.

Dacă selectați	Puteți
Formarea unui număr	Formați un număr cu ajutorul tastaturii numerice a sistemului audio.
Reapelare	Forma din nou ultimul număr apelat (dacă există în dotare). Apăsați pe butonul OK pentru a selecta.
Phonebook ^{1,2}	Vă accesați agenda telefonică descărcată. 1. Apăsați butonul OK pentru a confirma și a accesa. Puteți utiliza opțiunile de la baza ecranului pentru a accesa rapid o categorie alfabetică. Puteți de asemenea utiliza literele de pe tastatură pentru a sări la un element din listă. 2. Parcurgeți lista contactelor dvs. din agendă. 3. Apăsați din nou pe butonul OK când selecția dorită apare pe afișajul audio. 4. Apăsați butonul OK sau butonul de apelare pentru a invoca selecția.

Dacă selectați	Puteți
Call History ¹	Accesați orice apeluri formate, primite sau pierdute anterior. 1. Apăsați pe butonul OK pentru a selecta. 2. Derulați pentru a selecta dintre apeluri primite, apeluri formate sau apeluri pierdute. Apăsați butonul OK pentru a realiza selecția. 3. Apăsați butonul OK sau butonul de apelare pentru a invoca selecția. Sistemul încearcă să redescarce automat agenda telefonică și istoricul apelurilor de fiecare dată când telefonul dvs. celular se conectează la sistem. Trebuie să activați funcția de autodescărcare dacă telefonul celular o acceptă.
Speed Dial	Selectează una dintre cele 10 intrări de apelare rapidă. Pentru a seta o intrare de apelare rapidă, accesați agenda și țineți apăsat unul dintre numerele tastatura numerică a sistemului audio.
Text message ¹	Trimiteți, descărcați și ștergeți mesaje text.
BT Devices	Accesați opțiunea elementelor de meniu pentru dispozitive Bluetooth (adăugare, conectare, setare ca principal, activat sau dezactivat, ștergere).
Phone settings ¹	Vizualizați diverse setări și funcții de pe telefonul dvs. celular.
Emergency Assistance	Activați sau dezactivați caracteristica de asistență în caz de urgență SYNC.

¹ Această caracteristică depinde de telefonul celular.

Mesageria de text

Nota: Această caracteristică depinde de telefonul celular.

Sistemul vă permite să primiți, să trimiteți, să descărcați și să ștergeți mesaje text. Sistemul vă poate citi și mesajele primite, astfel încât să trebuiască să vă luați ochii de la drum.

Primirea unui mesaj text

Nota: Telefonul dumneavoastră celular trebuie să suporte funcția de descărcare a mesajelor text via Bluetooth pentru a primi mesaje text.

Nota: Este permis un singur destinatar per mesaj text.

Când primiți un nou mesaj, se aude un semnal sonor, iar afișajul audio vă anunță că aveți un mesaj nou.

Aveți aceste opțiuni:

- Selectați opțiunea de ascultare pentru a face sistemul să vă citească mesajul.
- Selectați opțiunea de vizualizare pentru a deschide mesajul text. Apăsați opțiunea de ignorare sau de neluare a niciunei măsuri, iar mesajul intră în căsuța poștală de mesaje. După selectare, aveți posibilitatea de a vi se citi mesajul, de a vizualiza alte mesaje sau de a selecta opțiunea de afișare suplimentară.
- Deschideți butonul de voce și spuneți "Read text message".
- Selectați opțiunea de afișare suplimentară și utilizați butoanele săgeată pentru a parcurge mai multe opțiuni. Alegeți dintre următoarele:
 - **Reply to sender:** apăsați pe butonul **OK** pentru a accesa și derulați apoi în lista de mesaje predefinite pentru trimitere.
 - **Call sender:** apăsați pe butonul **OK** pentru a apela expeditorul mesajului.
 - **Forward msg:** apăsați pe butonul **OK** pentru a redirecționa mesajul către oricine din agenda telefonică sau istoricul apelurilor. Puteți de asemenea alege să introduceți un număr.

Trimiterea, descărcarea și ștergerea mesajelor text

1. Apăsați butonul **PHONE**.
2. Selectați opțiunea de mesagerie text, apoi apăsați butonul **OK**.

Apare o listă cu toate mesajele text disponibile.

Puteți alege dintre următoarele opțiuni:

- **New** vă permite să trimiteți un nou mesaj text bazat pe un set predefinit de 15 mesaje.
- **View** vă permite să citiți mesajul complet și, în plus, oferă opțiunea de a vi se citi mesajul de către sistem. Pentru a trece la următorul mesaj, selectați opțiunea de afișare suplimentară. Aceasta vă permite să îi răspundeți apelantului, să-l sunați pe apelant sau să redirecționați mesajul.
- **Delete** vă permite să ștergeți mesajele text curente din sistem (nu din telefonul dvs. celular). Afișajul audio indică momentul în care toate mesajele dvs. text au fost șterse.
- **More** vă permite să ștergeți toate mesajele sau să declanșați manual descărcarea tuturor mesajelor necitite de pe telefonul dvs. celular.

Când selectați opțiunea de a trimite un mesaj text, apare o listă de mesaje predefinite pe afișajul audio.

Trimiterea unui mesaj text

1. Selectați opțiunea de trimitere când selecția dorită este evidențiată pe afișajul audio.
2. Selectați opțiunea de confirmare când apare contactul și apăsați din nou pe **OK** pentru a confirma când sistemul vă întreabă dacă doriți să trimiteți mesajul. Fiecare mesaj text este trimis cu o semnătură predefinită.

Nota: Puteți trimite mesaje text fie prin alegerea unui contact din agendă și selectarea opțiunii text de pe afișajul audio, fie prin răspunderea la un mesaj primit în căsuța de mesaje primite.

Accesarea setărilor telefonului celular

Aceste caracteristici depind de telefonul celular. Setările telefonului dumneavoastră celular vă permit să accesați și să ajustați caracteristici precum tonul de apel, notificarea la mesaj text și să vă modificați agenda telefonică și să configurați descărcarea automată.

1. Apăsați butonul **PHONE**.
2. Derulați până ce apare opțiunea de setări pentru telefon, apoi apăsați butonul **OK**.
3. Derulați pentru a selecta dintre următoarele opțiuni:

Dacă selectați	Puteți
Set as master	Dacă această opțiune este bifată, sistemul va utiliza acest telefon celular ca telefon principal când sunt mai multe celulare asociate cu sistemul. Această opțiune poate fi modificată pentru toate telefoanele celulare asociate (nu doar pentru cel activ) prin intermediul meniului dispozitivelor Bluetooth.
Phone Status	Vedeți numele telefonului celular, numele furnizorului, numărul telefonului celular, nivelul de semnal și nivelul de încărcare al acumulatorului. La final, apăsați butonul săgeată stânga pentru a reveni în meniul de stare a telefonului celular.
Set ringtone	Selectați ce ton de apel se aude la primirea unui apel (unul din sistem sau din telefonul dumneavoastră celular). 1. Apăsați butonul OK pentru a selecta și derula pentru a asculta fiecare ton de apel. 2. Apăsați pe butonul OK pentru a selecta. Dacă telefonul dumneavoastră celular acceptă sunarea în bandă, soneria acestuia se declanșează când alegeți de sonerie pentru celular.
Text msg notify	Avea opțiunea de a asculta un ton sonor care vă anunță la primirea unui mesaj text. 1. Apăsați pe butonul OK pentru a activa sau dezactiva semnalul sonor.
Phonebook pref.	Modificați conținutul agendei dumneavoastră telefonice, de ex. prin adăugare, ștergere, descărcare. Apăsați pe butonul OK pentru a selecta și derulați între: Add contacts: apăsați pe butonul OK pentru a adăuga mai multe contacte din agenda telefonică. Cu ajutorul mesageriei "push", transferați contactele dorite pe telefonul celular. Consultați manualul telefonului celular pentru modalitatea de transfer "push" a contactelor.

Dacă selectați	Puteți
	<p>Delete: apăsați pe butonul OK pentru a șterge agenda telefonică și istoricul apelurilor curente. Când apare un mesaj prin care vi se solicită ștergerea, selectați opțiunea de confirmare. Sistemul vă duce înapoi în meniul cu setările telefonului.</p> <p>Download now: apăsați pe butonul OK pentru a selecta și descărca agenda telefonică în sistem.</p> <p>Auto-download: Bifați sau debifați această opțiune pentru a descărca automat agenda dvs. telefonică de fiecare dată când telefonul celular se conectează la sistem. Timpii de descărcare depind de telefon și de cantitate.</p> <p>Când descărcarea automată este activată, orice modificări, adăugări sau ștergeri salvate în sistem de la ultima descărcare sunt șterse.</p> <p>Când descărcarea automată este dezactivată, agenda telefonică nu va fi descărcată când telefonul celular se conectează la sistem.</p> <p>Agenda telefonică, istoricul apelurilor și mesajele text pot fi accesate numai când telefonul celular asociat este conectat la sistem.</p>

Dispozitive Bluetooth

Acest meniu oferă acces la dispozitivele Bluetooth. Utilizați butoanele cu săgeți pentru a derula prin opțiunile de meniu. El vă permite să adăugați, să conectați și să ștergeți dispozitive și să setați un telefon celular ca fiind cel principal.

Opțiunile de meniu pentru dispozitivele Bluetooth

1. Apăsați butonul **PHONE**.
2. Derulați până ce apare opțiunea de dispozitiv Bluetooth, apoi apăsați butonul **OK**.
3. Derulați pentru a selecta dintre următoarele opțiuni:

Dacă selectați	Puteți
Add	<p>Asocia telefoane celulare suplimentare la sistem.</p> <ol style="list-style-type: none"> 1. Selectați opțiunea de adăugare pentru a lansa procesul de asociere. 2. Când mesajul de începere a asocierii apare pe afișajul audio, căutați SYNC pe telefonul dvs. celular. Dacă este necesar, consultați manualul telefonului celular. 3. Atunci când vi se cere pe afișajul telefonului celular, introduceți codul PIN din șase cifre indicat de sistem pe afișajul audio. Afișajul anunță momentul când asocierea a reușit.

Dacă selectați	Puteți
	<p>4. Când opțiunea de setare a telefonului celular ca telefon celular principal apare, selectați fie da, fie nu.</p> <p>5. În funcție de funcționalitatea telefonului dumneavoastră celular, vi se pot adresa întrebări suplimentare (de exemplu, dacă doriți să descărcați agenda telefonică). Selectați fie da, fie nu, pentru a confirma răspunsul.</p>
Delete	<p>Șterge un telefon celular asociat. Selectați opțiunea de ștergere și confirmați când sistemul vă solicită ștergerea dispozitivului selectat. După ștergerea unui telefon celular din listă, telefonul celular poate fi conectat din nou numai prin repetarea integrală a procesului de asociere.</p>
Master	<p>Seta un telefon celular asociat anterior ca telefonul dumneavoastră primar. Selectați opțiunea master pentru a confirma telefonul celular principal. Sistemul încearcă să se conecteze la telefonul celular principal de fiecare dată când cuplați contactul. Atunci când un telefon celular este selectat ca primar, acesta apare primul în listă și este marcat cu un asterisc.</p>
Conn.	<p>Conectați un telefon celular asociat anterior. Puteți avea numai un singur telefon celular conectat o dată pentru a utiliza funcțiile telefonului celular. Când este conectat un alt telefon celular, serviciile telefonice de la telefonul celular anterior vor fi deconectate. Sistemul vă permite să utilizați dispozitive Bluetooth diferite pentru funcțiile telefonului celular și caracteristica de redare muzicală prin Bluetooth audio simultan. Selectați această opțiune pentru a vă conecta la telefonul celular asociat și selectat anterior.</p>
Discon.	<p>Deconectează telefonul celular selectat. Selectați această opțiune și confirmați când vi se solicită acest lucru. După deconectarea unui telefon celular, acesta poate fi reconectat fără a se repeta întregul proces de asociere.</p>

Setări sistem

1. Apăsați butonul **MENU**.

2. Selectați opțiunea de setări SYNC, apoi apăsați butonul **OK**.

Dacă selectați	Puteți
Bluetooth on	Bifa sau debifa această opțiune pentru a activa sau dezactiva interfața Bluetooth a sistemului. Selectați această opțiune, apoi apăsați butonul OK pentru a modifica starea opțiunii.
Set defaults	Reveni la setările implicite din fabrică. Această selecție nu vă șterge informațiile indexate (agendă telefonică, istoric apeluri, mesaje text și dispozitive asociate). Selectați această opțiune și confirmați când Set defaults? apare pe afișajul audio.
Master reset	Șterge complet toate informațiile stocate pe sistem (agendă telefonică, istoric apeluri și dispozitive asociate) și revine la setările implicite din fabrică. Selectați această opțiune și confirmați când Master reset? apare pe afișajul audio. Ecranul indică momentul când procesul s-a încheiat, iar sistemul vă readuce în meniul SYNC-Settings .
Install on SYNC	Instala aplicații sau actualizări de software descărcate. Selectați această opțiune și confirmați când Install on SYNC apare pe afișajul audio. Trebuie să existe o aplicație SYNC sau o actualizare valabilă disponibile pe unitatea de memorie USB pentru a se reuși finalizarea unei instalări.
System info	Afișa numerele de versiune ale sistemului, precum și numărul său de serie. Apăsați pe butonul OK pentru a selecta.
Voice settings	Submeniul cu setări de voce conține diverse opțiuni. Vezi Utilizarea recunoașterii vocale (pagina 203).
Browse USB	Parcurge structura propriu-zisă de meniuri a dispozitivului USB conectat. Apăsați pe butonul OK și utilizați săgețile sus sau jos pentru a parcurge dosarele și fișierele. Utilizați săgețile stânga sau dreapta pentru a deschide și ieși dintr-un dosar. Conținutul media poate fi selectat direct pentru redarea din acest meniu.
Emergency Assistance	Puteți să activați sau să dezactivați caracteristica de asistență în caz de urgență. Vezi Aplicații și servicii SYNC™ (pagina 217).

APLICAȚII ȘI SERVICII SYNC™

1. Apăsați butonul **MENU** pentru a accesa meniul de sistem.
2. Derulați până ce **SYNC-Apps** este selectat, apoi apăsați **OK**.

Se va afișa o listă de aplicații disponibile. Este posibil ca fiecare aplicație să aibă propriile sale setări specifice.

Asistența SYNC în caz de urgență

AVERTIZARI



Pentru ca această caracteristică să funcționeze, telefonul celular trebuie să aibă Bluetooth și să fie compatibil cu sistemul.



Așezați-vă întotdeauna telefonul celular la loc sigur în interiorul vehiculului. Nerespectarea acestei indicații poate provoca vătămarea gravă a persoanelor sau deteriorarea telefonului, ceea ce ar putea împiedica funcționarea corectă a acestei caracteristici.



Dacă setarea caracteristicii nu este ajustată înainte de o coliziune, sistemul nu va încerca să efectueze un apel de urgență, ceea ce ar putea mări durata de reacție a serviciilor de intervenție, cu potențialul de a crește riscul de vătămări grave sau deces. Nu așteptați ca sistemul să efectueze un apel de urgență dacă puteți face singur acest lucru. Apelați serviciile de intervenție imediat pentru a evita mărirea duratei de reacție a acestora. Dacă nu auziți asistența în caz de urgență în interval de cinci secunde de la accident, este posibil ca sistemul sau telefonul celular să fie deteriorate sau nefuncționale.

Nota: Înainte de a selecta această caracteristică, trebuie să citiți notificarea privind confidențialitatea aferentă asistenței în caz de urgență din această secțiune pentru a afla informații importante.

Nota: Când activați sau dezactivați această caracteristică, setarea respectivă va fi valabilă pentru toate telefoanele celulare asociate. Dacă ați dezactivat această caracteristică și un telefon asociat anterior se conectează când cuplați contactul, se redă un mesaj vocal, se afișează un mesaj/o pictogramă, sau ambele.

Nota: Fiecare telefon celular funcționează diferit. Deși această caracteristică funcționează cu majoritatea telefoanelor asociate, este posibil ca unele telefoane celulare să prezinte dificultăți în utilizarea acestei caracteristici.

Nota: Puteți găsi informații importante referitoare la declanșarea airbagurilor în secțiunea Sistemul suplimentar de siguranță. Vezi **Sistem suplimentar de securitate** (pagina 23).

În cazul unei coliziuni la care se declanșează un airbag sau se declanșează decuplarea pompei de combustibil, sistemul poate contacta serviciile de urgență prin apelarea 112 (numărul de urgență wireless care funcționează în majoritatea țărilor europene) printr-un celular asociat și conectat. Pentru mai multe informații privind sistemul și asistența de urgență, vizitați site-ul Ford regional.

Activarea asistenței în caz de urgență

1. Apăsați butonul **PHONE** pentru a accesa meniul telefonului celular.
2. Selectați opțiunea pentru asistență de urgență și apăsați pe **OK**.
3. Selectați opțiunea de care aveți nevoie și apăsați pe **OK**.

Opțiuni de afișaj

Dacă activați această caracteristică, un mesaj de confirmare va apărea pe afișaj.

Dacă dezactivați această caracteristică, pe afișaj apare un dialog care vă permite să setați un memento vocal.

Off cu memento vocal prezintă un afișaj și un memento vocal când telefonul dvs. celular se conectează și pornește vehiculul.

Off fără memento vocal prezintă un memento pe afișaj, dar fără un memento vocal, când telefonul dvs. celular se conectează.

Pentru a vă asigura că asistența în caz de urgență funcționează corect:

- Sistemul trebuie să fie alimentat și să funcționeze corect la momentul coliziunii și pe parcursul activării și utilizării caracteristicii.
- Caracteristica trebuie activată înainte de o coliziune.
- Trebuie să aveți un telefon celular conectat la sistem.
- În anumite țări, este posibil să fie necesară deținerea unei cartele SIM valabile și înregistrate, cu credit, pentru a efectua și menține un apel de urgență.
- Un telefon celular conectat trebuie să aibă capacitatea de a efectua și menține un apel efectuat la momentul coliziunii.
- Telefonul celular conectat trebuie să dispună de o acoperire corespunzătoare de rețea, energie în baterie și semnal intens.
- Vehiculul dvs. trebuie să aibă suficientă energie în baterie.

Nota: Această caracteristică va funcționa numai într-o țară sau regiune europeană în care asistența în caz de urgență SYNC poate apela serviciile de urgență locale. Vizitați site-ul regional Ford pentru detalii.

În cazul unei coliziuni

Nota: Nu fiecare coliziune va declanșa un airbag sau declanșa decuplarea pompei de combustibil (care ar putea porni asistența în caz de urgență). Cu toate acestea, dacă asistența în caz de urgență este declanșată, sistemul încearcă să contacteze serviciile de urgență. Dacă un telefon conectat este deteriorat sau pierde conexiunea la sistem, acesta caută orice telefon disponibil asociat anterior și încearcă să se conecteze la acesta. Apoi sistemul va încerca să apeleze 112.

Înainte de a efectua un apel:

- Dacă apelul nu a fost anulat și s-a efectuat un apel reușit, mesajul introductiv este redat mai întâi pentru operatorul de urgență. Acesta este urmat de comunicații în regim mâini libere între ocupantul vehiculului și operator.
- Sistemul oferă un scurt interval de timp (aproximativ 10 secunde) pentru a anula apelul. Dacă apelul nu este anulat, sistemul va încerca să apeleze 112.
- Sistemul redă un mesaj prin care vă anunță că va încerca să efectueze un apel de urgență. Puteți anula apelul prin selectarea pictogramei relevante de pe afișaj sau apăsând pe butonul de terminare apel de pe telefonul dvs. celular.

În timpul unui apel:

- Asistența în caz de urgență utilizează informații de la GPS-ul vehiculului dvs. sau de la rețeaua de telefonie mobilă, dacă sunt disponibile, pentru a stabili cea mai adecvată limbă de comunicare. Aceasta va alerta operatorul de urgență privind coliziunea și va livra mesajul introductiv. Acest mesaj ar putea include coordonatele GPS ale vehiculului dvs.
- Limba utilizată la interacțiunea cu ocupanții vehiculului dvs. poate diferi de limba utilizată de sistem pentru a furniza informații operatorului de urgență.
- După emiterea mesajului introductiv, se va deschide canalul de voce, pentru ca dvs. să puteți vorbi în regim de mâini libere cu operatorul de urgență.
- Când linia este conectată, trebuie să fiți gata să vă dați imediat numele, numărul de telefon și informațiile privind locul unde vă aflați.

Nota: Când se furnizează informații operatorului de urgență, sistemul va reda un mesaj prin care sunteți anunțați că trimite informații importante. Acesta vă va anunța când linia este liberă pentru a activa comunicarea hands-free.

Nota: În timpul unui apel de asistență în caz de urgență, se va afișa un ecran de priorizare a urgențelor care să conțină coordonatele GPS ale vehiculului, dacă sunt disponibile. Aceste coordonate corespund informațiilor furnizate operatorului de urgență în mesajul introductiv.

Nota: Operatorul de urgență poate primi de asemenea informații de la rețeaua mobilă, precum numărul telefonului celular, locația telefonului celular și numele operatorului de telefonie aferent telefonului celular, de la asistența SYNC în caz de urgență.

Este posibil ca asistența în caz de urgență să nu funcționeze dacă:

- Telefonul dvs. celular sau sistemele hardware ale asistenței în caz de urgență au fost deteriorate în coliziune.
- Bateria vehiculului sau sistemul nu sunt alimentate.
- Telefonul dvs. celular a fost proiectat din vehicul în timpul coliziunii.
- Nu dispuneți de o cartelă SIM valabilă și înregistrată, cu credit, în telefonul dvs. celular.
- Vă aflați într-o țară sau o regiune a Europei în care nu se poate efectua apelul de asistență SYNC în caz de urgență. Vizitați site-ul regional Ford pentru detalii.

Informații importante privind caracteristica de asistență în caz de urgență

În prezent, asistența în caz de urgență nu apelează serviciile de urgență de pe următoarele piețe: Albania, Belarus, Bosnia și Herțegovina, Macedonia, Olanda, Ucraina, Moldova și Rusia.

Vizitați site-ul regional Ford pentru cele mai noi detalii.

Notificare privind confidențialitatea la asistența în caz de urgență

Odată ce asistența de urgență este activată, aceasta poate dezvălui serviciilor de urgență faptul că vehiculul dvs. a fost implicat într-o coliziune care a presupus declanșarea unui airbag sau activarea decuplării pompei de combustibil. Această caracteristică poate divulga date privind situarea dvs. operatorului de urgență sau alte detalii privind vehiculul sau coliziunea, pentru a vi se oferi servicii de urgență cât mai adecvate.

Dacă nu doriți să dezvăluiți aceste informații, nu activați funcția.

UTILIZAREA SYNC™ CU PLAYER-UL DVS. MEDIA

Puteți accesa și reda muzică de pe playerul dumneavoastră digital prin intermediul sistemului de difuzoare al vehiculului, cu ajutorul meniului media al sistemului sau cu comenzile vocale. De asemenea, vă puteți sorta și reda muzica pe categorii specifice, cum ar fi artiști, albume etc.

SYNC este compatibil cu aproape orice tip de player media, inclusiv: playerele iPod®, Zune™, "Plays from device" (redare de pe dispozitiv) și majoritatea unităților de memorie USB. SYNC acceptă de asemenea formate audio precum MP3, WMA, WAV și ACC.

Conectarea playerului media la portul USB

Nota: *Dacă playerul dumneavoastră media are un buton de pornire, asigurați-vă că dispozitivul este pornit.*

Pentru conectarea cu ajutorul comenzilor vocale

1. Conectați dispozitivul la portul USB al vehiculului.
2. Apăsăți butonul pentru voce și, când vi se cere, rostiți "USB".
3. Puteți reda acum muzică rostind oricare dintre comenzile vocale adecvate. Consultați comenzile vocale pentru conținut media.

Pentru conectarea cu ajutorului meniului sistemului

1. Conectați dispozitivul la portul USB al vehiculului.
2. Apăsăți butonul **AUX** până ce un mesaj de inițializare apare în colțul de stânga sus al afișajului.
3. În funcție de câte fișiere media există pe dispozitivul conectat, pe afișaj poate apărea mesajul de indexare. Când indexarea este finalizată, ecranul revine la meniul **Play**.

Apăsăți **Browse**. Acum, puteți parcurge lista:

- **Play all.**
- **Playlists.**
- **Songs.**
- **Artists.**
- **Albums.**
- **Genres.**
- **Browse USB.**
- **Reset USB.**
- **Exit.**

Ce se redă?

În orice moment din timpul redării, puteți apăsa butonul de voce și întreba sistemul ce fișier se redă. Sistemul vă citește etichetele de metadate (dacă sunt populate) ale piesei în curs de redare.

Comenzile vocale pentru conținut media



Apăsăți butonul pentru voce și, când vi se cere, rostiți "USB", apoi oricare dintre următoarele:

"USB"	
"Pause"	
"Play"	"Repeat off"
"Play album <nume>" ^{1,2}	"Repeat on"
"Play All"	"Search album <nume>" ^{1,2}
"Play artist <nume>" ^{1,2}	"Search artist <nume>" ^{1,2}
"Play genre <nume>" ^{1,2}	"Search genre <nume>" ¹
"Play next folder" ³	"Search song <nume>" ¹
"Play next track"	"Search track <nume>" ^{1,2}
"Play playlist <nume>" ^{1,2}	"Shuffle off"
"Play previous folder" ³	"Shuffle on"
"Play previous track"	"Similar music"
"Play song <nume>" ¹	"What's playing?"
"Play track <nume>" ^{1,2}	

¹ <nume> este o listare dinamică, ceea ce înseamnă că poate fi numele oricărui grup, artist, cântec dorit etc.

² Comenzile vocale care nu sunt disponibile până când indexarea nu a fost finalizată.

³ Comenzile vocale care sunt disponibile numai în modul pentru foldere.

Ghidul comenzilor vocale	
"Search genre" sau "Play genre"	Sistemul caută toate datele de la muzica dumneavoastră indexată și, dacă există, începe să redea tipul de muzică selectat. Puteți reda numai genurile de muzică prezente în etichetele de metadate de genuri pe care le aveți pe playerul dumneavoastră media.
"Similar music"	Sistemul compilează o listă de redare, după care redă muzică similară cu ceea ce se redă curent de la portul USB folosind informațiile privind metadatele indexate.
Search sau Play, "Artist", "Track, sau "Album"	Sistemul caută după un artist sau album anume în muzica indexată prin intermediul portului USB.

Sistemul poate de asemenea să redea muzică de pe telefonul dvs. celular prin Bluetooth.

Pentru a activa semnalul audio Bluetooth, utilizați butonul **AUX** sau **Source** sau apăsați butonul de voce și, când vi se solicită, spuneți "Bluetooth audio", apoi oricare dintre următoarele:

"Bluetooth Audio"
"Connections"
"Pause"
"Play"
"Play next track"
"Play previous track"

Caracteristicile meniului media

Meniul media vă permite să selectați modul în care să redați muzica (după artist, gen, aleatoriu, repetat etc.), precum și de a găsi muzică similară sau reseta indexul dispozitivelor USB.

1. Apăsați **AUX** pentru a selecta redarea de pe USB și apoi **Options** pentru a accesa meniul **Media**.
2. Derulați pentru a parcurge:

Dacă selectați	Puteți
Shuffle playlist și Repeat track	Alegeți între redarea aleatorie și repetarea melodiilor. Odată ce aceste opțiuni sunt activate, ele vor rămâne ca atare până la dezactivare.
Similar music	Puteți reda tipuri de muzică asemănătoare celei din lista de redare curentă, de la portul USB. Sistemul utilizează informațiile tip metadata ale fiecărei melodii pentru a compila o listă de redare. Sistemul creează o nouă listă de melodii similare și va începe apoi redarea. Fiecare piesă trebuie să aibă etichete de metadata populate pentru această caracteristică. Cu anumite dispozitive de redare, dacă etichetele dumneavoastră de metadata nu sunt populate, piesele nu vor fi disponibile în sistemul de recunoaștere vocală, meniul de redare sau muzică similară. Totuși, dacă puneți aceste piese pe dispozitivul de redare în modul de dispozitiv de stocare în masă, ele sunt disponibile în sistemul de recunoaștere vocală, navigarea meniului Play și Similar Music. Piese necunoscute sunt stocate într-o etichetă nepopulată cu metadata.
Reset SYNC USB	Resetează indexul USB. După ce noua indexare ia sfârșit, puteți alege ce doriți să redați din biblioteca de melodii USB.

Accesarea bibliotecii de melodii USB

Acest meniu vă permite să selectați și să redați fișierele media după artist, album, gen, listă de redare, piesă sau chiar să parcurgeți conținutul dispozitivului dumneavoastră USB.

1. Asigurați-vă că dispozitivul este conectat la portul USB al vehiculului și pornit.
2. Apăsăți **AUX** pentru a selecta redarea de pe USB și apoi **Browse**.

Dacă nu există fișiere media de accesat, afișajul indică acest lucru. Dacă există fișiere media, aveți următoarele opțiuni de parcurs și de selectat:

Dacă selectați	Puteți
Play all	Reda toate fișierele media indexate de pe dispozitivul de redare în modul pentru fișiere simple, câte unul, în ordine numerică. . Apăsăți pe OK pentru a selecta. Pe ecran apare primul titlu de piesă.
Playlists	Accesa listele dumneavoastră de redare (din formate precum . ASX, .M3U, . WPL sau . MTP). .

Dacă selectați	Puteți
	1. Apăsați pe OK pentru a selecta. 2. Derulați pentru a selecta lista de redare dorită, apoi apăsați pe OK .
Songs	Căuta și reda o piesă anumită, care a fost indexată. . 1. Apăsați pe OK pentru a selecta. 2. Derulați pentru a selecta piesa dorită, apoi apăsați pe OK .
Artists	Sorta toate fișierele media indexate după artist. Odată selectată, sistemul listează și apoi redă alfabetic toți artiștii și piesele. . 1. Apăsați pe OK pentru a selecta. 2. Derulați pentru a selecta artistul dorit, apoi apăsați pe OK .
Albums	Sorta toate fișierele media indexate după albume. . 1. Apăsați pe OK pentru a selecta. 2. Derulați pentru a selecta albumele dorite, apoi apăsați pe OK .
Genres	Sorta muzica indexată după gen (categorie). . 1. Apăsați pe OK pentru a selecta. 2. Derulați pentru a genul dorit, apoi apăsați pe OK .
Browse USB	Parcurge toate fișierele media acceptate de pe playerul media conectat la portul USB. Puteți vizualiza doar fișierele media care sunt compatibile cu SYNC; celelalte fișiere salvate nu sunt vizibile. 1. Apăsați pe OK pentru a selecta. 2. Derulați pentru a parcurge fișierele media indexate pe unitatea dvs. flash, apoi apăsați OK .
Reset USB	Resetează indexul USB. După ce noua indexare ia sfârșit, puteți alege ce doriți să redați din biblioteca de melodii USB.

„Puteți utiliza butoanele de la baza afișajului audio pentru a sări rapid o categorie alfabetică anume. Puteți de asemenea utiliza literele de pe tastatura numerică pentru a sări la un element din listă.

Dispozitive Bluetooth și setări de sistem

Puteți accesa aceste meniuri cu ajutorul afișajului audio. Vezi **Utilizarea SYNC™ cu telefonul dvs.** (pagina 205).

DEPANARE SYNC™

Sistemul dumneavoastră SYNC este ușor de utilizat. Totuși, dacă apar întrebări, consultați tabelele de mai jos.

Pentru a verifica compatibilitatea telefonului dvs. celular, vizitați site-ul Ford din regiunea dvs.

Probleme cu telefonul celular		
Problemă	Cauză posibilă	Soluție posibilă
Zgomot de fond considerabil în timpul unui apel telefonic.	Setările de control audio de pe telefonul dumneavoastră celular pot afecta performanța SYNC.	Dacă este necesar, consultați manualul telefonului celular în materie de reglaje ale sistemului audio.
În timpul unui apel, puteți auzi cealaltă persoană însă ea nu vă aude pe dumneavoastră.	Potențială funcționare defectuoasă a telefonului celular.	Încercați să închideți, să resetați sau să scoateți bateria din telefonul celular, apoi încercați din nou. Asigurați-vă că microfonul pentru SYNC nu este închis.
SYNC nu îmi poate descărca agenda telefonică.	Această caracteristică depinde de telefonul celular. Potențială funcționare defectuoasă a telefonului celular.	Verificați compatibilitatea telefonului dvs. celular. Încercați să închideți, să resetați sau să scoateți bateria din telefonul celular, apoi încercați din nou. Încercați să transferați prin "push" contactele din agenda dumneavoastră telefonică în SYNC cu ajutorul opțiunii de adăugare. Trebuie să vă porniți telefonul celular și caracteristica de descărcare automată a agendei telefonice în SYNC.

Probleme cu telefonul celular		
Problemă	Cauză posibilă	Soluție posibilă
Sistemul spune "Phonebook downloaded", însă agenda mea telefonică din SYNC este goală sau lipsesc contacte.	Limitări la nivelul capabilității telefonului dumneavoastră celular.	Încercați să transferați prin "push" contactele din agenda dumneavoastră telefonică în SYNC cu ajutorul opțiunii de adăugare. În cazul în care contactele lipsă sunt stocate pe cartela SIM, încercați să le mutați în memoria telefonului dvs. celular. Îndepărtați fotografiile sau tonurile de apel speciale asociate cu contactul lipsă. Trebuie să vă porniți telefonul celular și caracteristica de descărcare automată a agendei telefonice în SYNC.
Am dificultăți în a-mi conecta telefonul celular la SYNC.	Această caracteristică depinde de telefonul celular. Potențială funcționare defectuoasă a telefonului celular.	Verificați compatibilitatea telefonului dvs. celular. Încercați să închideți, să resetați sau să scoateți bateria din telefonul celular, apoi încercați din nou. Încercați să ștergeți dispozitivul din SYNC și să ștergeți SYNC de pe dispozitiv, apoi să încercați din nou. Verificați întotdeauna setările de securitate și autoacceptați setările de mesaje raportate la conexiunea Bluetooth a SYNC la telefonul dumneavoastră celular. Actualizați firmware-ul telefonului dvs. celular. Dezactivați setarea de descărcare automată.
Mesageria text nu funcționează pe SYNC.	Această caracteristică depinde de telefonul celular. Potențială funcționare defectuoasă a telefonului celular.	Verificați compatibilitatea telefonului dvs. celular. Încercați să închideți, să resetați sau să scoateți bateria din telefonul celular, apoi încercați din nou.
Mesajele text sonore nu funcționează pe telefonul meu celular.	Aceasta este o limitare a telefonului celular. Această caracteristică depinde de telefonul celular.	Telefonul dumneavoastră celular trebuie să suporte funcția de descărcare a mesajelor text prin Bluetooth pentru a primi mesaje text.

Probleme cu telefonul celular

Problemă	Cauză posibilă	Soluție posibilă
		<p>Accesați meniul de mesagerie text al SYNC pentru a vedea dacă caracteristica este acceptată de telefonul dvs. celular. Apăsăți butonul PHONE și apoi derulați și selectați opțiunea de mesagerie text, apoi apăsați OK.</p> <p>Deoarece fiecare telefon celular este diferit, consultați manualul telefonului dvs. celular aferent telefonului celular respectiv care este asociat. De fapt, pot exista diferențe între telefoanele celulare datorate mărcii, modelului, operatorului de telefonie mobilă și versiunii software.</p>

Problemele cu USB și suporturile media

Problemă	Cauză posibilă	Soluție posibilă
Am dificultăți în a mă conecta la dispozitiv.	Potențială funcționare defectuoasă a dispozitivului.	<p>Încercați să închideți, să resetați sau să scoateți bateria din dispozitiv, apoi încercați din nou.</p> <p>Asigurați-vă că utilizați cablul producătorului.</p> <p>Asigurați-vă că ați introdus corect cablul USB în dispozitiv și în portul USB al vehiculului.</p>

Problemele cu USB și suporturile media		
Problemă	Cauză posibilă	Soluție posibilă
		Asigurați-vă că dispozitivul nu are un program de instalare automată sau setări active de securitate.
SYNC nu recunoaște dispozitivul meu când îmi pornesc vehiculul.	Aceasta este o limitare a dispozitivului.	Asigurați-vă că nu lăsați dispozitivul în vehicul la temperaturi foarte ridicate sau foarte scăzute.
Funcția Bluetooth audio nu face streaming.	Aceasta este o caracteristică dependentă de dispozitiv. Dispozitivul nu este conectat.	Asigurați-vă că dispozitivul este conectat la SYNC și că ați apăsat butonul de redare de pe dispozitiv.
SYNC nu recunoaște muzica de pe dispozitivul meu.	Este posibil ca fișierele dumneavoastră de muzică să nu conțină informațiile corecte despre artist, titlul piesei, album sau gen. Este posibil ca fișierul să fie corupt. Melodia poate fi protejată prin drepturi de autor, care nu-i permit să fie redată.	Asigurați-vă că toate detaliile melodiei sunt completate. Unele dispozitive necesită modificarea setărilor USB de la clasa de stocare în masă la clasa protocolului de transfer media.
Când iPhone-ul sau iPod Touch-ul meu este conectat prin USB și Bluetooth Audio simultan, uneori nu aud sunete.	Aceasta este o limitare a dispozitivului.	Din ecranul cu muzică redată la momentul respectiv al iPhone-ului iPod Touch-ului, selectați pictograma de redare a dispozitivului audio chiar din partea de jos a ecranului iPhone-ului sau iPod Touch-ului dvs. Pentru a asculta la iPhone sau la iPod Touch prin Bluetooth Audio, selectați SYNC. Pentru a asculta la iPhone sau la iPod Touch prin USB, selectați Dock Connector.

Probleme cu comenzile vocale		
Problemă	Cauză posibilă	Soluție posibilă
SYNC nu înțelege ceea ce spun.	Este posibil să folosiți comenzile vocale greșite. Poate vorbiți prea repede sau la momentul nepotrivit.	Verificați comenzile vocale ale telefonului celular și ale suportului media de la începutul secțiunilor lor corespunzătoare. Consultați afișajul audio în timpul unei sesiuni vocale active, acolo veți găsi o listă de comenzi vocale. Microfonul aferent sistemului este integrat fie în oglinda retrovizoare, fie în finia aflată imediat deasupra parbrizului.
SYNC nu înțelege numele unui cântec sau al unui artist.	Este posibil să folosiți comenzile vocale greșite. Este posibil să nu pronunțați numele exact așa cum a fost salvat. Este posibil ca sistemul să nu interpreteze numele la fel cum îl roștiți dumneavoastră.	Verificați comenzile vocale pentru suportul media la începutul secțiunii media. Rostiți titlul melodiei sau numele artistului așa cum sunt salvate. Dacă roștiți "Play Artist Prince", sistemul nu redă muzica lui Prince and the Revolution sau Prince and the New Power Generation. Asigurați-vă că roștiți complet titlul, de exemplu "California remix featuring Jennifer Nettles". Dacă melodiile sunt salvate cu majuscule, trebuie să le silabisiți. LOLA înseamnă că trebuie să roștiți "L-O-L-A". Nu folosiți caractere speciale în titlu, deoarece sistemul nu le recunoaște.
SYNC nu înțelege sau apelează un contact greșit atunci când doresc să efectuez un apel.	Este posibil să folosiți comenzile vocale greșite. Este posibil să nu pronunțați numele exact așa cum a fost salvat. Este posibil să aveți contacte foarte scurte și foarte similare în agendă, sau care conțin caractere speciale. Este posibil să aveți contacte salvate cu majuscule în agendă.	Verificați comenzile vocale pentru telefon la începutul secțiunii telefonului celular. Asigurați-vă că pronunțați numele exact așa cum a fost salvat. De exemplu, dacă un contact este salvat ca Joe Wilson, roștiți "Call Joe Wilson". Sistemul funcționează mai bine dacă folosiți nume întregi precum "Joe Wilson" mai degrabă decât "Joe". Nu folosiți caractere speciale în titlu, cum ar fi 123 sau ICE, deoarece sistemul nu le recunoaște. Dacă contactele sunt salvate cu majuscule, trebuie să le silabisiți. JAKE înseamnă că trebuie să roștiți "Cal J-A-K-E".

Probleme cu comenzile vocale		
Problemă	Cauză posibilă	Soluție posibilă
		Puteți de asemenea să folosiți telefonul celular și listele de sugestii media pentru a obține o listă cu posibile sugestii dacă sistemul nu vă poate înțelege cum trebuie. Vezi Utilizarea recunoașterii vocale (pagina 203).
Sistemul de comandă vocală SYNC are probleme la recunoașterea numelor străine stocate pe telefonul meu celular.	Numele străine sunt rostite folosind limba selectată curent pentru SYNC.	SYNC aplică regulile de pronunție fonetică ale limbii selectate asupra numelor contactelor stocate pe telefonul dvs. celular. Sfat util: puteți selecta manual contactul. Apăsați PHONE , selectați opțiunea de agendă telefonică și apoi numele contactului. Apăsați opțiunea tastă de ecran pentru a-l auzi. SYNC vă va citi numele contactului, oferindu-vă o idee privind pronunția preconizată de el.

Probleme cu comenzile vocale		
Problemă	Cauză posibilă	Soluție posibilă
Sistemul de control vocal SYNC are probleme la recunoașterea melodiilor, artiștilor, albumelor, genurilor și numelor listelor de redare străine de pe playerul meu media sau de pe unitatea mea flash USB.	Numele străine sunt rostite folosind limba selectată curent pentru SYNC.	SYNC aplică regulile de pronunție fonetică ale limbii selectate asupra numelor contactelor stocate pe telefonul dvs. celular sau pe playerul media sau unitatea flash USB. Sistemul poate face anumite excepții în cazul numelor de artiști foarte cunoscuți (de exemplu, U2) astfel încât să utilizați întotdeauna pronunția în engleză pentru aceștia.
Mesajele vocale sunt generate electronic, fiind posibil ca pronunția anumitor cuvinte să nu fie cea exactă pentru limba mea.	SYNC utilizează tehnologia de mesaje vocale text-to-speech.	SYNC utilizează o voce generată sintetic în locul vocii umane înregistrate în prealabil. SYNC oferă câteva caracteristici de control vocal noi, pentru o gamă largă de limbi. Apelarea unui nume de contact direct din agendă, fără preînregistrare (de exemplu, „call John Smith”) sau selectarea unei piese, a unui artist, a unui album, gen sau listă de redare direct din playerul dvs. media (de exemplu, „play artist Madonna”).
Sistemul meu de control vocal prin Bluetooth anterior îmi permitea să controlez și sistemele de radio, CD și control al climatizării. De ce nu pot control aceste sisteme prin SYNC?	SYNC se concentrează pe controlul dispozitivelor dvs. mobile și a conținutului stocat pe ele.	Astfel, SYNC oferă capacități semnificativ mai bune, ce le depășesc pe cele ale sistemelor anterioare. Apelarea unui nume de contact direct din agendă, fără preînregistrare (de exemplu, „call John Smith”) sau selectarea unei piese, a unui artist, a unui album, gen sau listă de redare direct din playerul dvs. media (de exemplu, „play artist Madonna”).

Generalități		
Problemă	Cauză posibilă	Soluție posibilă
Limba selectată pentru tabloul de bord și afișajul informativ și de divertisment (radio, CD, setări meniu etc.) nu corespunde limbii SYNC (telefon, USB, audio Bluetooth, control vocal și mesaje vocale).	O limbă neacceptată de SYNC este selectată la momentul respectiv pentru tabloul de bord și afișajul informativ și de divertisment.	SYNC acceptă numai patru limbi într-un singur modul pentru afișajul textual, controlul vocal și mesajele vocale. Cele patru limbi din fiecare grup sunt selectate pe baza celor mai populare limbi vorbite în țara în care este comercializat vehiculul dvs. Dacă limba selectată nu este disponibilă, SYNC va păstra limba activă la momentul respectiv. SYNC oferă câteva caracteristici de control vocal noi, pentru o gamă largă de limbi. Apelarea unui nume de contact direct din agendă, fără preînregistrare (de exemplu, „call John Smith”) sau selectarea unei piese, a unui artist, a unui album, gen sau listă de redare direct din playerul dvs. media (de exemplu, „play artist Madonna”).

COMPATIBILITATE ELECTROMAGNETICĂ

AVERTIZARI

! Vehiculul dvs. a fost testat și certificat potrivit legislațiilor referitoare la compatibilitatea electromagnetică (72/245/CEE, Regulamentul 10 al UN ECE sau alte cerințe locale aplicabile). Este responsabilitatea dumneavoastră să vă asigurați că orice echipament montat este în conformitate cu legislația locală în vigoare. Solicitați montarea acestora de către un dealer autorizat.

! Echipamentele transmițătoare în radiofrecvență (de exemplu, telefoane celulare, radiotransmițătoare de amatori etc.) pot fi montate pe vehiculul dumneavoastră numai dacă acestea sunt conforme cu parametrii prezentați în tabelul de mai jos. Nu există prevederi sau condiții speciale pentru montare sau utilizare.

AVERTIZARI

- ! Nu montați niciun fel de dispozitiv de emisie-recepție, microfoane, difuzoare sau orice alt dispozitiv în calea de deschidere a sistemului de airbag.
- ! Nu fixați cablurile de antenă la cablajul original al vehiculului, la conductele de carburant și de frână.
- ! Păstrați antena și cablurile de alimentare la cel puțin 10 centimetri distanță de orice module electronice și airbaguri.

Nota: Montați antenele pe pavilionul vehiculului dvs. numai în pozițiile indicate.

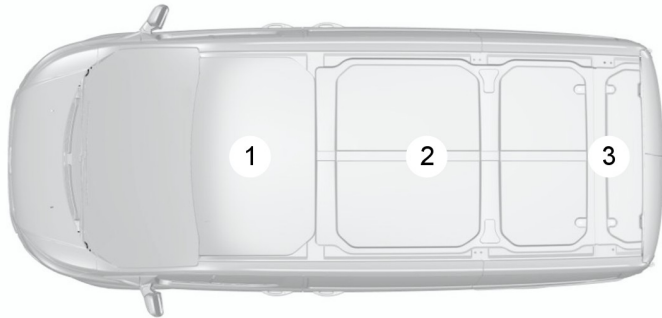

E100566

Anexe

Banda de frecvență MHz	Puterea de ieșire maximă în wați (RMS de vârf)	Pozițiile antenei
1 – 30	50 W	1. 2. 3
30 – 54	50 W	1. 2. 3
68 – 87,5	50 W	1. 2. 3
142 – 176	50 W	1. 2. 3
380 – 512	50 W	1. 2. 3
806 – 940	10 W	1. 2. 3
1200 – 1400	10 W	1. 2. 3
1710 – 1885	10 W	1. 2. 3
1885 – 2025	10 W	1. 2. 3

Nota: După montarea transmțătoarelor în radiofrecvență, verificați interferențele de la și spre toate echipamentele electrice din vehicul, atât în modul standby, cât și în modul de transmisie.

Verificați toate echipamentele electrice:

- cu contactul pornit
- cu motorul în funcțiune
- în timpul unui test de drum la diferite viteze.

Verificați dacă câmpurile electromagnetice generate în interiorul cabinei vehiculului de transmțătorul montat nu depășesc limitele de expunere umană aplicabile.

ACORDUL DE LICENȚĂ PENTRU UTILIZATORUL FINAL

Acordul de licență pentru utilizatorul final (EULA) SYNC®

- Ați achiziționat un dispozitiv („DISPOZITIVUL”) ce conține programe software sub licență de la FORD MOTOR COMPANY de la un afiliat al Microsoft Corporation („MS”) . Aceste produse software instalate, de origine MS, precum și suporturile media, materialele tipărite și documentația

„online” sau electronică („SOFTWARE MS”) sunt protejate de legi și tratate internaționale privind proprietatea intelectuală. MS SOFTWARE este furnizat sub licență, și nu vândut. Toate drepturile rezervate.

- SOFTWARE-UL MS se poate interconecta și/sau comunica cu, sau poate fi modernizat ulterior pentru a interfața și/sau comunica cu programe software suplimentare și/sau sisteme furnizate de FORD MOTOR COMPANY. Programele software și sistemele suplimentare de origine FORD MOTOR COMPANY, precum și suporturile media, materialele tipărite și documentația „online” sau electronică („SOFTWARE FORD”) sunt protejate de legi și tratate internaționale privind proprietatea intelectuală. SOFTWARE-UL FORD este furnizat sub licență, și nu vândut. Toate drepturile rezervate.
- SOFTWARE-UL MS și/sau SOFTWARE-UL FORD se pot interconecta și/sau comunica ca, sau pot fi modernizate ulterior pentru a se interconecta cu și/sau comunica cu programe software și/sau sisteme suplimentare oferite de furnizori terți de software și servicii. Programele software și serviciile provenite de la terți, precum și suporturile media, materialele tipărite și documentația „online” sau electronică („SOFTWARE TERȚ”) asociate sunt protejate de legi și tratate internaționale privind proprietatea intelectuală. SOFTWARE-UL TERȚ este furnizat sub licență, și nu vândut. Toate drepturile rezervate.
- SOFTWARE-UL MS, SOFTWARE-UL FORD și SOFTWARE-UL TERȚ vor fi denumite colectiv și individual în continuare prin „SOFTWARE”.

DACĂ NU SUNTEȚI DE ACORD CU ACEST ACORD DE LICENȚĂ PENTRU UTILIZATORUL FINAL („EULA”), NU UTILIZAȚI DISPOZITIVUL ȘI NU COPIAȚI PROGRAMUL SOFTWARE. ORICE UTILIZARE A PROGRAMULUI SOFTWARE, INCLUSIV, ÎNSĂ FĂRĂ LIMITARE LA, UTILIZAREA PE DISPOZITIV, VA CONSTITUI ACORDUL DVS. FAȚĂ DE ACEST EUȚA (SAU RATIFICAREA CONȘIMȚĂMANTULUI ANTERIOR.)

ACORDAREA LICENȚEI SOFTWARE:

Acest EULA vă acordă următoarea licență:

- Puteți utiliza SOFTWARE-UL așa cum este instalat pe DISPOZITIV și așa cum se interconectează la sisteme și/sau servicii oferite de sau prin FORD MOTOR COMPANY sau furnizorii săi terți de programe software și servicii.

Descrierea altor drepturi și limitări

- **Recunoașterea vocii:** dacă SOFTWARE-UL include o componentă/componente de recunoaștere a vocii, trebuie să înțelegeți că recunoașterea vocii este un proces inerent statistic și că erorile de recunoaștere sunt inerente procesului. Nici FORD MOTOR COMPANY, nici furnizorii săi nu vor fi responsabili de daune ce decurg din erori în procesul de recunoaștere a vocii.
- **Limitări privind ingineria inversă, decompilarea și dezasamblarea:** nu aveți dreptul să decodificați prin inginerie inversă, să decompilați sau să decompilați ori să le permiteți altora să decodifice prin inginerie inversă, să decompileze sau să dezasambleze SOFTWARE-UL, cu excepția și numai în măsura în care o astfel de activitate este permisă expres de legile aplicabile, fără a se lua în considerare această limitare.

- **Limitări privind distribuirea, copierea, modificarea și crearea de articole derivate:** nu aveți dreptul de a distribui, copia, opera modificări sau crea articole derivate pe baza SOFTWARE-ULUI, cu excepția și numai în măsura în care o astfel de activitate este permisă expres de legile aplicabile, fără a se lua în considerare această limitare.
- **EULA unic:** documentația pentru utilizatorul final aferentă DISPOZITIVULUI și sistemelor și serviciilor asociate poate cuprinde mai multe EULA, cum ar fi mai multe traduceri și/sau mai multe versiuni media (de ex. în documentația pentru utilizator și în software). Chiar și în cazul în care primiți mai multe EULA, licența vă permite să utilizați numai un (1) exemplar al SOFTWARE-ULUI.
- **Transferul SOFTWARE:** aveți dreptul de a vă transfera permanent drepturile acordate de acest EULA numai în cazul vânzării sau transferării DISPOZITIVULUI, cu condiția să nu păstrați copii, să transferați integral SOFTWARE-UL (inclusiv toate componentele, suporturile media și materialele tipărite, precum și modernizările și, dacă este cazul, Certificatul(ele) de autenticitate) și cu condiția ca beneficiarul să fie de acord cu termenele acestui EULA. Dacă SOFTWARE-UL constituie o modernizare, orice transfer trebuie să includă toate versiunile anterioare ale SOFTWARE-ULUI.
- **Reziliere:** Fără a se aduce atingere oricăror altor drepturi, FORD MOTOR COMPANY sau MS pot rezilia acest EULA dacă nu respectați termenele și condițiile acestui EULA.
- **Actualizări de securitate/gestionarea drepturilor digitale:** proprietarii de conținut utilizează tehnologia WMDRM inclusă în DISPOZITIVUL dvs. pentru a-și proteja proprietatea intelectuală, inclusiv conținutul aflat sub incidența drepturilor de autor. Anumite porțiuni ale SOFTWARE-ULUI de pe DISPOZITIVUL dvs. utilizează software WMDRM pentru a accesa conținut protejat WMDRM. Dacă software-ul WMDRM nu reușește să protejeze conținutul, proprietarii pot solicita Microsoft să revoce capacitatea SOFTWARE-ULUI de a utiliza WMDRM pentru a reda sau copia conținut protejat. Această măsură nu afectează conținutul neprotejat. Când DISPOZITIVUL dvs. descarcă licențe pentru conținut protejat, sunteți de acord cu posibilitatea ca Microsoft să includă o listă de revocare în licențe. Este posibil ca proprietarii de conținut să vă solicite să modernizați SOFTWARE-UL pe DISPOZITIVUL dvs. pentru a le accesa conținutul. Dacă refuzați o modernizare, nu veți putea să accesați conținutul care necesită modernizarea.
- **Acordul privind utilizarea datelor:** Sunteți de acord că MS, Microsoft Corporation, FORD MOTOR COMPANY, furnizorii terți de programe software și sisteme, afiliații lor și/sau agentul lor desemnat pot prelua și utiliza informații tehnice obținute în orice manieră, în cadrul serviciilor de asistență produs asociate cu SOFTWARE-UL și serviciile aferente. MS, Microsoft Corporation, FORD MOTOR COMPANY, furnizorii terți de programe software și servicii, afiliații lor și/sau agentul lor desemnat pot utiliza aceste informații exclusiv pentru a-și optimiza produsele sau pentru a vă furniza servicii sau tehnologii personalizate. MS, Microsoft

Corporation, FORD MOTOR COMPANY, furnizorii terți de programe software și sisteme, afiliații lor și/sau agentul lor desemnat pot divulga aceste informații altora, dar nu într-o formă care să vă identifice personal.

- **Componente de servicii cu acces la internet:** SOFTWARE-UL poate conține componente care să-i permită și să faciliteze utilizarea anumitor servicii cu acces la internet. Confirmați și consimțiți că MS, Microsoft Corporation, FORD MOTOR COMPANY, furnizorii terți de programe software și servicii, afiliații lor și/sau agentul lor desemnat pot verifica automat versiunea SOFTWARE-ULUI și/sau componentele sale pe care le utilizați și că pot oferi modernizări sau suplimente la SOFTWARE care ar putea fi descărcate automat pe DISPOZITIVUL dvs.
- **Programe software/servicii suplimentare:** SOFTWARE-ul poate să permită FORD MOTOR COMPANY, furnizorilor terți de programe software și servicii, MS, Microsoft Corporation, afiliațiilor lor și/sau agentului lor desemnat să vă furnizeze sau să vă pună la dispoziție actualizări de SOFTWARE, suplimente, componente adăugate sau componente ale serviciilor cu acces la internet ale SOFTWARE-ULUI după data la care obțineți exemplarul inițial al SOFTWARE-ULUI („COMPONENTE SUPPLEMENTARE”).

Dacă FORD MOTOR COMPANY sau furnizorii terți de programe software și servicii vă furnizează sau vă pun la dispoziție componente suplimentare și componentele suplimentare nu mai sunt însoțite de alte termene EULA, atunci se vor aplica termenele acestui EULA.

Dacă MS, Microsoft Corporation, afiliații lor și/sau agentul lor desemnat vă pun la dispoziție componente suplimentare și nu se mai oferă alte termene EULA, atunci se vor aplica termenele acestui EULA, cu excepția faptului că MS, Microsoft Corporation sau entitatea afiliată care pune la dispoziție componenta(ele) suplimentară(e) va fi proprietarul licenței asupra componentei(elor) suplimentare.

FORD MOTOR COMPANY, MS, Microsoft Corporation, afiliații lor și/sau agentul lor desemnat își rezervă dreptul de a întrerupe fără asumarea de responsabilitate orice servicii cu acces la internet ce v-au fost furnizate sau puse la dispoziție prin utilizarea SOFTWARE-ULUI.

- **Linkuri către site-uri terțe:**
SOFTWARE-UL vă poate furniza posibilitatea de a accesa site-uri terțe prin utilizarea SOFTWARE-ULUI. Site-urile terțe nu se află sub controlul MS, Microsoft Corporation, al afiliaților lor și/sau al agentului lor desemnat. Nici MS, nici Microsoft Corporation, și nici afiliații sau agentul lor desemnat nu sunt răspunzători de (i) conținutul site-urilor terțe, de orice linkuri cuprinse în site-urile terțe sau de orice modificări sau actualizări la site-urile terțe sau de (ii) difuzarea prin internet a oricărei forme de comunicare permise de la site-urile terțe. Dacă SOFTWARE-UL oferă linkuri către site-uri terțe, acele linkuri vă sunt furnizate numai pentru a simplifica utilizarea, iar includerea unui link nu presupune exprimarea unei aprobări a site-ului terț de către MS, Microsoft Corporation, de către afiliații și/sau agentul lor desemnat.
- **Obligația de a conduce preventiv:**
vă confirmați obligația de a conduce preventiv și de a vă concentra asupra drumului. Veți citi și veți respecta instrucțiunile de utilizare ale DISPOZITIVULUI, mai ales deoarece vizează măsuri de siguranță și vă veți asuma orice risc ce decurge din utilizarea DISPOZITIVULUI.

MODERNIZĂRI ȘI SUPORTURI MEDIA PENTRU RECUPERARE:

Dacă SOFTWARE-ul este furnizat de FORD MOTOR COMPANY separat de DISPOZITIV pe suporturi media precum un cip ROM, disc(uri) CD ROM sau prin descărcare de pe internet sau prin alte mijloace, purtând indicația „Numai în scopuri de modernizare” sau „Numai în scopuri de recuperare”, puteți instala un (1) exemplar al acestui SOFTWARE pe DISPOZITIV drept înlocuitor pentru SOFTWARE-UL existent și îl puteți utiliza în conformitate cu acest EULA, inclusiv orice termene EULA suplimentare ce însoțesc SOFTWARE-UL de modernizare.

DREPTURILE DE PROPRIETATE

INTELLECTUALĂ: Toate drepturile de titlu și de proprietate intelectuală privind și asupra SOFTWARE-ULUI (inclusiv, însă fără limitare la, imagini, fotografii, animații, materiale video, audio, muzică, text și „appleturi” încorporate în SOFTWARE), materialele tipărite ce le însoțesc și orice exemplare din SOFTWARE sunt proprietatea MS, Microsoft Corporation, FORD MOTOR COMPANY sau a afiliațiilor sau furnizorilor lor. SOFTWARE-UL este furnizat sub licență, și nu vândut. Nu aveți dreptul de a copia materialele tipărite ce însoțesc SOFTWARE-UL. Toate drepturile asupra titlurilor și drepturile de proprietate intelectuală inerente conținutului și asupra sa ce ar putea fi accesate prin utilizarea SOFTWARE-ULUI constituie proprietatea proprietarului de conținut respectiv și pot fi protejate de legi și tratate privind drepturile de autor și proprietatea intelectuală aplicabile. Acest EULA nu vă acordă niciun drept de a utiliza un astfel de conținut. Toate drepturile neacordate în mod specific în cadrul acestui EULA sunt rezervate de MS, Microsoft Corporation, FORD MOTOR COMPANY, furnizorii de software și servicii terți, afiliații și furnizorii acestora. Utilizarea oricăror servicii online ce ar putea fi accesate prin SOFTWARE poate intra sub incidența termenelor de utilizare aferente acestor servicii. Dacă acest SOFTWARE conține documentație ce este furnizată doar în format electronic, puteți tipări un exemplar din această documentație electronică.

RESTRIȚII PRIVIND EXPORTUL:

recunoașteți că SOFTWARE-UL face obiectul legislației privind exportul din SUA și Uniunea Europeană. Consimțiți să respectați toate legile internaționale și naționale aplicabile ce sunt valabile pentru acest SOFTWARE, inclusiv reglementările de administrare a exportului din SUA, precum și restricțiile privind utilizatorul final, utilizarea finală și destinația emise de SUA și alte guverne. Pentru informații suplimentare, consultați <http://www.microsoft.com/exporting/>.

MĂRCI COMERCIALE: acest EULA nu vă acordă niciun drept în legătură cu nicio marcă comercială sau marcă de serviciu a FORD MOTOR COMPANY, MS, Microsoft Corporation, furnizori terți de software și servicii, afiliații sau furnizorii acestora.

ASISTENȚĂ PENTRU PRODUSE:

Asistența pentru produse nu este furnizată de MS, compania sa mamă Microsoft Corporation sau de afiliații ori sucursalele acestora pentru acest SOFTWARE. Pentru a beneficia de asistență pentru produse, consultați instrucțiunile FORD MOTOR COMPANY furnizate în documentația DISPOZITIVULUI. Dacă aveți întrebări privind acest EULA sau dacă doriți să luați legătura cu FORD MOTOR COMPANY din orice alt motiv, consultați adresa furnizată în documentația DISPOZITIVULUI.

Neasumarea răspunderii pentru anumite daune:

CU EXCEPȚIA SITUAȚIILOR INTERZISE PRIN LEGE, FORD MOTOR COMPANY, ORICE FURNIZORI TERȚI DE SOFTWARE SAU SERVICII, MS, MICROSOFT CORPORATION ȘI AFILIAȚII ACESTORA NU POARTĂ NICIO RĂSPUNDERE PENTRU NICIO DAUNĂ INDIRECTĂ, SPECIALĂ, CONEXĂ SAU SECUNDARĂ CE DECURGE DIN SAU ÎN LEGĂTURĂ CU UTILIZAREA SAU PERFORMANȚELE SOFTWARE-ULUI. ACEASTĂ LIMITARE SE VA APLICA ȘI ÎN CAZUL ÎN CARE CALEA DE ATAC NU ÎȘI ATINGE SCOPUL ESENȚIAL URMĂRIT. MS, MICROSOFT CORPORATION ȘI/SAU AFILIAȚII LOR NU VOR FI ÎN NICIUN CAZ RESPONSABILI PENTRU NICIO SUMĂ CE DEPĂȘEȘTE DOUĂ SUTE CINCIZECI DE DOLARI (250,00 USD).

- NU EXISTĂ ALTE GARANȚII ÎN AFARA CELOR CE AR PUTEA FI FURNIZATE EXPRES PENTRU NOUL DVS. VEHICUL.

Notă pentru utilizatorul final

Microsoft® Windows® Mobile for Automotive - Informații importante privind siguranța

Acest sistem, Ford SYNC™, conține software licențiat pentru producătorul FORD MOTOR COMPANY de către un afiliat al Microsoft Corporation conform unui acord de licență. Orice eliminare, reproducere, inginerie inversă sau orice altă utilizare nepermisă a software-ului din acest sistem ce încalcă acordul de licență este strict interzisă și v-ar putea expune unor măsuri juridice.

Citiți și respectați instrucțiunile: înainte de a vă utiliza sistemul cu platformă Windows Automotive, citiți și respectați toate instrucțiunile și informațiile de siguranță furnizate în acest manual pentru utilizatorul final („ghidul de utilizare”). Nerespectarea măsurilor de precauție ce se regăsesc în acest ghid de utilizare poate provoca accidente sau alte consecințe grave.

Păstrați ghidul de utilizare în vehicul: când este păstrat în vehicul, ghidul de utilizare va fi un material de referință imediat accesibil dvs. și altor utilizatori încă nefamiliarizați cu sistemul cu platformă Windows Automotive. Înainte de prima utilizare a sistemului, asigurați-vă că toate persoanele au acces la ghidul de utilizare și că i-au citit cu atenție instrucțiunile și informațiile de siguranță.

AVERTIZARE



Dacă utilizați anumite părți ale sistemului în timp ce conduceți, este posibil să vi se distragă atenția de la drum, iar dvs. puteți provoca un accident sau alte situații cu consecințe grave. Nu schimbați setările de sistem și nu introduceți date pe cale non-verbală (cu ajutorul mâinilor) în timp ce conduceți. Opriti vehiculul într-un mod sigur și permis de lege înainte de a încerca aceste operații. Această indicație este importantă deoarece configurarea sau modificarea anumitor funcții vă va distra atenția de la drum și nu veți avea mâinile pe volan.

Funcționarea generală

Controlul prin comandă vocală: funcțiile din cadrul sistemului cu platformă Windows Automotive pot fi realizate folosindu-se numai comenzi vocale. Utilizarea comenzilor vocale în timpul conducerii vă permite să acționați sistemul fără a vă lua mâinile de pe volan.

Urmărirea îndelungată a ecranului: nu accesați nicio funcție care să necesite o urmărire îndelungată a ecranului în timp ce conduceți. Opriiți la marginea drumului într-un mod sigur și permis de lege înainte de a încerca să accesați o funcție a sistemului care să necesite o atenție îndelungată. Până și privirile scurte aruncate ecranului pot fi periculoase dacă atenția v-a fost distrasă de la condus într-o situație periculoasă.

Reglarea volumului: nu intensificați prea mult volumul. Mențineți volumul la un nivel la care să mai auziți traficul exterior și semnalele de urgență în timp ce conduceți. Puteți provoca un accident dacă conduceți fără a putea auzi aceste sunete.

Utilizarea funcțiilor de recunoaștere a vocii: programul software de recunoaștere a vocii este un proces inerent statistic, ce poate prezenta erori. Răspunderea privind monitorizarea funcțiilor de recunoaștere a vocii incluse în sistem și corectarea erorilor aferente vă revine.

Caracteristici de navigare: orice caracteristică de navigare inclusă în sistem are ca scop furnizarea de instrucțiuni amănunțite pentru a vă permite să ajungeți la destinația dorită. Asigurați-vă că toate persoanele ce utilizează acest sistem au citit și au respectat în întregime instrucțiunile și informații de siguranță.

Pericol de distragere a atenției: este posibil ca anumite caracteristici de navigație să necesite o configurare manuală (non-verbală). Încercarea de a efectua o astfel de configurare sau de a introduce date în timpul conducerii vă poate distra puternic atenția, putând provoca un accident sau alte situații cu consecințe grave. Opriiți vehiculul într-un mod sigur și permis de lege înainte de a încerca aceste operații.

Raționamentele dvs. au prioritate: toate caracteristicile de navigare sunt furnizate doar ca ajutor. Luați deciziile de condus pe baza observării de către dumneavoastră a condițiilor locale și a regulilor de trafic existente. Orice astfel de caracteristică nu poate ține locul raționamentelor dvs. Orice sugestii privind traseul oferite de acest sistem nu trebuie să înlocuiască niciodată reglementările locale privind traficul sau raționamentele dvs. sau cunoștințele privind o conduită sigură în trafic.

Siguranța rutieră: nu urmați instrucțiunile privind traseul dacă acest lucru ar avea drept rezultat o manevră nesigură sau ilegală, dacă vă va pune într-o situație periculoasă sau dacă ați ajunge într-o zonă pe care nu o considerați a fi sigură. Șoferul este cel responsabil pentru funcționarea în condiții de siguranță a vehiculului și, în consecință, trebuie să evalueze dacă este sigur să urmeze indicațiile sugerate.

Potențialele inexactități de pe hartă: este posibil ca hărțile utilizate de acest sistem să conțină inexactități din cauza modificărilor drumurilor, controlului traficului sau condițiilor de conducere. Bazați-vă întotdeauna pe logică și bun simț când urmați traseele sugerate.

Serviciile de urgență: nu vă bazați pe caracteristicile de navigare incluse în sistem pentru a ajunge la serviciile de urgență. Întrebați autoritățile locale sau un operator de servicii de urgență pentru a afla amplasarea lor. Este posibil ca nu toate serviciile de urgență precum poliția, pompierii, spitalele și clinicile să fie cuprinse în baza de date a hărții pentru aceste caracteristici de navigare.

Acordul de licență pentru utilizatorul final privind software-ul TeleNav

Citiți aceste termene și condiții cu atenție înainte de a utiliza software-ul TeleNav. Dacă utilizați software-ul TeleNav, se consideră că ați acceptat aceste termene și condiții. Dacă nu acceptați aceste termene și condiții, nu rupeți sigiliul ambalajului și nu lansați și nu utilizați sub nicio altă formă software-ul TeleNav.

TeleNav poate revizui acest acord și politica de confidențialitate în orice moment, înștiințându-vă sau nu în prealabil. Consimțiți să vizitați <http://www.telenav.com> din când în când pentru a trece în revistă versiunea acestui acord și politica de confidențialitate valabile la momentul respectiv.

1. Utilizarea sigură și legitimă

Recunoașteți că, prin acordarea de atenție software-ului TeleNav, vă expuneți sau expuneți alte persoane unui risc de rănire sau deces în situații care ar impune atenția dvs. totală și că, prin urmare, sunteți de acord să respectați următoarele când utilizați software-ul TeleNav: (a) să respectați în întregime regulamentul rutier și să abordați o conduită sigură în trafic; (b) să vă bazați pe propriile raționamente când conduceți. Dacă considerați că un traseu sugerat de software-ul TeleNav vă poate solicita să efectuați o manevră nesigură și ilegală, că vă pune într-o situație nesigură sau că vă aduce într-o zonă pe care o considerați nesigură, nu respectați astfel de instrucțiuni; (c) nu introduceți destinații și nu acționați software-ul TeleNav în niciun fel decât dacă vehiculul staționează și este parcat; (d) nu utilizați software-ul TeleNav în niciun scop ilegal, neautorizat, neprevăzut, nesigur, periculos sau ilegal sau în niciun mod ce nu respectă acest acord; (e) dispuneți toate dispozitivele wireless și cablurile GPS necesare pentru utilizarea software-ului TeleNav într-un mod sigur în vehiculul dvs. astfel încât să nu vă perturbe conducerea și să nu prevină acționarea dispozitivelor de siguranță (precum airbagurile).

Sunteți de acord să despăgubiți și să exonerați TeleNav de răspundere în cazul oricăror revendicări ce decurg din utilizarea periculoasă sau inadecvată a software-ului TeleNav în orice vehicul mobil, inclusiv ca urmare a nerespectării de către dvs. a indicațiilor de mai sus.

2. Informații privind contul

Sunteți de acord cu următoarele: (a) când înregistrați software-ul TeleNav, îi veți furniza TeleNav informații corecte, precise, curente și complete privind persoana dvs. și (b) informați TeleNav fără întârziere privind orice modificări aduse unor astfel de informații și le mențineți corecte, precise, curente și complete.

3. Licența software

Pe baza respectării de către dvs. a termenelor acestui Acord, TeleNav vă acordă o licență personală, neexclusivă, netransferabilă (cu excepția cazurilor în care este permisă expres în continuare, în combinație cu transferul permanent de către dvs. a licenței software-ului TeleNav) fără dreptul de a sublicenția, de a utiliza software-ul TeleNav (numai în formă de cod obiect) pentru a accesa și utiliza software-ul TeleNav. Această licență se va încheia la rezilierea sau expirarea acestui acord. Consimțiți să utilizați software-ul TeleNav numai în scopuri comerciale sau de agreement personale și să nu furnizați servicii comerciale de navigare altor părți.

3.1 Limitări ale licenței

Consimțiți să nu faceți niciuna dintre următoarele: (a) să decodificați prin inginerie inversă, să decompilați, să dezasamblați, să traduceți, să modificați, să alterați sau să schimbați prin alte metode software-ul TeleNav sau orice părți ale acestuia; (b) să încercați să derivați codul sursă, biblioteca audio sau structura software-ului TeleNav fără consimțământul anterior expres în scris al TeleNav; (c) să eliminați din software-ul TeleNav sau să modificați oricare dintre mărcile comerciale, denumirile comerciale, logo-urile, notele de brevet sau drepturi de autor sau alte note sau marce ale TeleNav sau ale furnizorilor săi; (d) să distribuiți, să sublicențiați sau să transferați prin orice altă metodă software-ul TeleNav altor persoane, cu excepția cazului în care ar constitui o parte din transferul permanent al software-ului TeleNav; sau (e) să utilizați software-ul TeleNav în orice mod care (i) încalcă drepturile de proprietate intelectuală sau proprietare, drepturile de publicitate sau confidențialitate sau alte drepturi ale oricărei alte părți, (ii) încalcă orice lege, statut, ordonanță sau reglementare, inclusiv, însă fără limitare la, legile și reglementările privind transmiterea de corespondență nesolicitată („spamming”), confidențialitate, protecția consumatorilor și copiilor, obscenitatea și defăimarea sau (iii) dăunează, amenință, abuzează, hărțuiește, este ilegal, defăimează, este vulgar, obscen, calomniator sau este reprobabil în orice fel; și (f) să dați în leasing, să închiriați sau să permiteți accesul neautorizat al terților la software-ul TeleNav fără a avea în prealabil permisiunea scrisă a TeleNav.

4. Declinări de responsabilitate

În cea mai mare măsură permisă de legislația aplicabilă, TeleNav, licențiatorii și furnizorii săi sau agenții ori angajații oricăruia dintre aceștia nu vor fi sub nicio formă responsabili de nicio decizie sau măsură luată de dvs. sau de către oricine altcineva pe baza informațiilor furnizate de software-ul TeleNav. TeleNav nu garantează precizia hărților sau a altor date utilizate pentru software-ul TeleNav. Astfel de date pot să nu reflecte întotdeauna situația reală din cauza, printre altele, blocării unor drumuri, lucrărilor de șantier, condițiilor meteo, drumurilor noi și schimbărilor de situație. Răspunderea asupra riscurilor ce decurg din utilizarea software-ului TeleNav vă revine integral. De exemplu, însă fără limitare la acesta, consimțiți să nu vă bazați pe software-ul TeleNav pentru navigarea în situații dificile, în care integritatea sau supraviețuirea dvs. sau a altora depinde de precizia navigării, deoarece hărțile sau funcționarea software-ului TeleNav nu sunt prevăzute pentru astfel de utilizări riscante, mai ales în zonele geografice mai izolate.

TELENAV DECLINĂ ȘI RESPINGE EXPRES TOATE GARANȚIILE LEGATE DE SOFTWARE-UL TELENAV, FIE CĂ SUNT IMPUSE PRIN LEGE, EXPRESE SAU IMPLICITE, INCLUSIV TOATE GARANȚIILE CE POT DECURGE DIN CONDUITA ANTERIOARĂ A PĂRȚILOR, OBICEI SAU TIPAR COMERCIAL ȘI INCLUSIV, ÎNSĂ FĂRĂ LIMITARE LA, GARANȚIILE IMPLICITE DE VANDABILITATE, ADECVARE LA UN ANUMIT SCOP ȘI NEÎNCĂLCAREA DREPTURILOR TERȚILOR CU PRIVIRE LA SOFTWARE-UL TELENAV. Anumite jurisdicții nu permit declinarea anumitor garanții, prin urmare, este posibil ca această limitare să nu fie valabilă în cazul dvs.

5. Limitarea răspunderii

ÎN MĂSURA PERMISĂ DE LEGISLAȚIA APLICABILĂ, TELENAV SAU LICENȚIATORII SĂI ȘI FURNIZORII SĂI NU VOR FI SUB NICIO FORMĂ RESPONSABILI FAȚĂ DE DVS. SAU FAȚĂ DE TERȚI PENTRU DAUNE INDIRECTE, SECUNDARE, CONEXE, SPECIALE SAU DAUNE-INTERESE EXEMPLARE (INCLUSIV ÎN FIECARE CAZ, ÎNSĂ FĂRĂ LIMITARE LA, DAUNE PENTRU IMPOSIBILITATEA DE A UTILIZA ECHIPAMENTUL SAU ACCESA DATE, PIERDERI DE DATE, PREJUDICIILE COMERCIALE, PIERDERI DE PROFIT, ÎNTRERUPEREA ACTIVITĂȚILOR COMERCIALE SAU ALTELE ASEMĂNĂTOARE) CE DECURG DIN UTILIZAREA SAU IMPOSIBILITATEA DE UTILIZARE A SOFTWARE-ULUI TELENAV, CHIAR ȘI DACĂ TELENAV A FOST ÎNȘTIINȚAT PRIVIND POSIBILITATEA UNOR ASTFEL DE DAUNE.

CU EXCEPȚIA ORICĂROR DAUNE PE CARE LE-AȚI PUTEA SUFERI DIN ORICE MOTIV (INCLUSIV, ÎNSĂ FĂRĂ LIMITARE LA, TOATE DAUNELE INDICATE AICI ȘI TOATE DAUNELE DIRECTE SAU GENERALE DIN CONTRACT, RĂSPUNDEREA DELICTUALĂ (INCLUSIV NEGLIJENȚA) SAU ALTELE), ÎNTREAGA RĂSPUNDERE A TELENAV ȘI A TUTUROR FURNIZORILOR TELENAV VA FI LIMITATĂ LA SUMA PROPRIU-ZISĂ PLĂTITĂ DE DVS. PENTRU SOFTWARE-UL TELENAV. UNELE STATE ȘI SAU JURISDICȚII NU PERMIT EXCLUDEREA SAU LIMITAREA DAUNELOR SECUNDARE SAU CONEXE, PRIN URMARE, ESTE POSIBIL CA LIMITĂRILE SAU EXCLUDERILE DE MAI SUS SĂ NU VI SE APLICE.

6. Arbitrajul și legislația aplicabilă

Consimțiți ca orice litigiu, revendicare sau controversă ce decurge din sau privind acest acord sau software-ul TeleNav să fie rezolvate prin arbitraj independent, cu un arbitru independent, sub conducerea Asociației Americane de Arbitraj din districtul Santa Clara, California. Arbitrul va aplica regulile de arbitraj comercial ale Asociației Americane de Arbitraj, iar orice instanță cu jurisdicție poate aplica decizia arbitrului. Rețineți că un proces de arbitraj nu este prezidat de judecători sau juriu, ambele părți fiind obligate să respecte decizia arbitrului. Vă exprimați acordul expres privind dreptul dvs. la un proces cu juriu.

Acest acord și execuția sa vor fi guvernate și interpretate în conformitate cu legile Statului California, fără a se aplica prevederile privind conflictul legislativ. În măsura în care este necesară rejudecarea arbitrajului obligatoriu, atât TeleNav, cât și dvs. sunteți de acord să vă supuneți jurisdicției exclusive a curților districtului Santa Clara, California. Nu se va aplica convenția Națiunilor Unite privind contractele de vânzare internațională de mărfuri.

7. Concesionarea

Nu aveți dreptul de a revinde, concesiona sau transfera acest Acord sau oricare dintre drepturile sau obligațiile dvs., decât în totalitate, în legătură cu transferul permanent al software-ului TeleNav și cu condiția expresă ca noul utilizator al software-ului TeleNav să consimtă să accepte termenele și condițiile acestui Acord. Orice vânzare, concesionare sau transfer nepermise expres în cadrul acestui paragraf va duce la rezilierea imediată a acestui Acord, fără ca TeleNav să își asume nicio răspundere, iar, în acest caz, dvs. și toate celelalte părți veți înceta fără întârziere să utilizați software-ul TeleNav. Fără a ține cont de cele de mai sus, TeleNav poate concesiona acest acord oricărei alte părți în orice moment fără înștiințarea în prealabil, cu condiția ca beneficiarul să respecte în continuare acest acord.

8. Diverse

8,1

Acest acord constituie întregul acord dintre TeleNav și dvs. cu privire la conținutul acestuia.

8,2

Cu excepția licențelor limitate acordate expres în acest acord, TeleNav păstrează toate drepturile, titlurile și interesele în și față de software-ul TeleNav, inclusiv, însă fără limitare la toate drepturile de proprietate intelectuală aferente. Nicio licență sau alte drepturi neacordate expres în acest acord nu sunt destinate să, și nici nu vor fi, acordate sau conferite implicit, prin lege, necesitate, autoritate de lucru judecat sau în alt mod, iar TeleNav și furnizorii săi și licențiatorii săi își rezervă prin aceasta toate drepturile lor aferente, cu excepția licențelor acordate explicit în acest acord

8,3

Prin utilizarea software-ului TeleNav, consimțiți să primiți de la TeleNav toate comunicările, inclusiv notele, acordurile, divulgările impuse prin lege sau alte informații în legătură cu software-ul TeleNav (denumite colectiv „note”) în format electronic. TeleNav poate comunica astfel de note afișându-le pe site-ul TeleNav sau prin descărcarea unor astfel de note pe dispozitivul dvs. wireless. Dacă doriți să vă retrageți acordul privind primirea notelor în format electronic, trebuie să întrerupeți utilizarea software-ului TeleNav.

8,4

Neexecutarea de către TeleNav sau de către dvs. a unei prevederi nu va afecta dreptul părții de a solicita executarea acesteia la o dată ulterioară, iar renunțarea la invocarea încălcării sau neexecutării acestui acord nu va constitui o renunțare la invocarea încălcării sau neexecutării sau o renunțare la prevederea propriu-zisă.

8,5

Dacă orice prevedere din prezenta este considerată neaplicabilă, prevederea va fi modificată pentru a reflecta intenția părților, iar prevederile rămase ale acestui acord își vor păstra valabilitatea

8,6

Titlurile din acest acord sunt date numai cu titlul orientativ, și nu se va considera că fac parte din acest acord și nu vor fi indicate în legătură cu înțelegerea sau interpretarea acestui acord. În cadrul acestui acord, termenii „incluzând” și „inclusiv” și variațiile acestora nu vor fi considerați termeni limitativi, ci, dimpotrivă, se va considera că vor fi urmați de termenii „fără limitare”.

9. Termene și condiții pentru alți furnizori

Software-ul TeleNav utilizează hărți și alte date licențiate către TeleNav de furnizori terți în interesul dvs. și al altor utilizatori finali. Acest acord include termene pentru utilizatorul final aplicabile acestor companii (incluse la capătul acestui acord); prin urmare, utilizarea software-ului TeleNav de către dvs. face de asemenea obiectul acestor termene. Consimțiți să respectați următoarele termene și condiții suplimentare, aplicabile furnizorilor terți ce dețin licența TeleNav:

Acordul de licență pentru utilizatorul final NavTeq

TERMENE PRIVIND UTILIZATORUL FINAL

Conținutul furnizat („date”) este oferit sub licență, și nu vândut. Prin deschiderea acestui ambalaj sau prin instalarea, copierea sau utilizarea în orice alt mod a datelor, consimțiți să respectați termenele acestui acord. Dacă nu consimțiți să respectați termenele acestui acord, nu aveți permisiunea să instalați, copiați, utilizați, revindeți sau să transferați datele. Dacă doriți să refuzați termenele acestui acord și nu ați instalat, copiat sau utilizat datele, trebuie să luați legătura cu detailistul dvs. sau cu NAVTEQ North America, LLC („NT”) în decurs de treizeci (30) de zile de la data achiziției pentru a vi se rambursa prețul achiziției. Pentru a lua legătura cu NT, vizitați www.navteq.com.

Datele sunt furnizate numai pentru utilizarea dvs. personală și internă și nu este permisă revânzarea lor. Ele sunt protejate prin drepturi de autor, făcând obiectul următoarelor termene (acest „Acord de licență pentru utilizatorul final”) și condițiile cu care ați fost de acord dvs., pe de o parte, și NAVTEQ North America, LLC („NT”) și licențiatorii săi (inclusiv licențiatorii și furnizorii săi), pe de altă parte.

Datele privind zonele Canadei cuprind informații obținute cu permisiunea autorităților canadiene, inclusiv: © Her Majesty the Queen in Right of Canada, © Queen's Printer for Ontario, © Canada Post Corporation, GeoBase®.

NT deține o licență neexclusivă de la United States Postal Service® pentru a publica și comercializa informații ZIP+4®.

© United States Postal Service® 2009. Prețurile nu sunt stabilite, controlate sau aprobate de United States Postal Service®. Următoarele mărci comerciale și înregistrări sunt deținute de USPS: United States Postal Service, USPS și ZIP+4.

Datele pentru Mexic cuprind anumite date de la Instituto Nacional de Estadística y Geografía.

TERMENE ȘI CONDIȚII

Limitările impuse de licență asupra utilizării: consimțiți că licența dvs. de utilizare a acestor date este limitată la și condiționată de utilizarea în scopuri personale, necomerciale și nu pentru servicii informatice, utilizarea comună a unui computer sau în scopuri similare. Cu excepția precizărilor contrare din prezenta, consimțiți să nu reproduceți, să nu copiați, să nu modificați, să nu decompilați, să nu dezasamblați și să nu decodificați prin inginerie inversă nicio parte a acestor date și că nu aveți dreptul de a o transfera sau distribui în nicio formă și în niciun scop, cu excepția celor permise de legile în vigoare.

Limitările impuse de licență asupra transferurilor: licența limitată nu vă permite să transferați sau să revindeți datele, exceptând cazul în care transferați permanent datele și materialele însoțitoare dacă: (a) nu păstrați exemplare ale datelor; (b) beneficiarul își exprimă acordul privind termenele acestui Acord de licență privind utilizatorul final; și (c) transferați datele în exact aceeași formă ca cea în care le-ați achiziționat, transferând fizic suporturile media inițiale (de ex. CD-ROM-ul sau DVD-ul achiziționat), toate ambalajele inițiale, toate manualele și alte documente. Mai exact, seturile multidisc pot fi transferate sau vândute numai ca set complet, așa cum v-a fost furnizat, și nu ca un set parțial.

Limitări suplimentare impuse prin licență: cu excepția cazului în care NT v-a permis expres acest lucru printr-un acord scris separat, și fără a limita sfera de aplicare a paragrafului precedent, licența dvs. este condiționată de utilizarea datelor conform prevederilor acestui acord și nu aveți dreptul de a (a) utiliza aceste date la niciun produs, sistem sau aplicații instalate sau conectate în altă formă la sau ce comunică cu vehiculele capabile de navigație auto, poziționare, transmitere, ghidare în timp real pe traseu, management de parc auto sau aplicații similare; sau (b) cu, sau în comunicare cu, inclusiv, însă fără limitare la, telefoane celulare, palmtop-uri și computere portabile, pagere și asistenți digitali personali, sau PDA-uri.

AVERTIZARE



Aceste date pot conține informații inexacte sau incomplete din cauza trecerii timpului, modificării situațiilor, surselor utilizate și natura colectării datelor geografice complete, toate dintre acestea putând da rezultate incorecte.

Fără garanție: aceste date vă sunt furnizate „ca atare” și sunteți de acord să le utilizați pe propriul risc. NT și licențiatorii săi (și licențiatorii și furnizorii lor) nu oferă angajamente, declarații sau garanții de niciun fel, exprese sau implicite, impuse prin lege sau de altă natură, inclusiv, însă fără limitare la, conținutul, calitatea, precizia, integritatea, eficiența, corectitudinea, adecvarea pentru un anumit scop, utilitatea, utilizarea sau rezultatele ce pot fi obținute pe baza acestor date sau privind faptul că datele sau serverul nu vor prezenta întreruperi sau erori.

Declinarea garanției: NT ȘI LICENȚIATORII SĂI (INCLUSIV LICENȚIATORII ȘI FURNIZORII LOR) DECLINĂ ORICE GARANȚII, EXPRESE SAU IMPLICITE, DE CALITATE, EXECUȚIE, VANDABILITATE, ADECVARE ÎNTR-UN ANUMIT SCOP SAU NEÎNCĂLCARE A UNOR PREVEDERI. Unele state, teritorii și țări nu permit anumite neasumări ale garanției, prin urmare, este posibil ca declarația de neasumare de mai sus să nu fie valabilă pentru dvs. în măsura respectivă.

DECLINAREA RESPONSABILITĂȚII: NT ȘI LICENȚIATORII SĂI (INCLUSIV LICENȚIATORII LOR ȘI FURNIZORII) NU VOR FI RESPONSABILI FAȚĂ DE DVS. PENTRU NICIO REVENDICARE, SOLICITARE SAU MĂSURĂ, INDIFERENT DE NATURA CAUZEI REVENDICĂRII, SOLICITĂRII SAU MĂSURII, PRIVIND PIERDERI, VĂTĂMĂRI SAU DAUNE, DIRECTE SAU INDIRECTE, CE POT DECURGE DIN UTILIZAREA SAU POSESIUNEA ACESTOR DATE; SAU PENTRU PIERDERI DE PROFIT, VENIT, CONTRACTE SAU ECONOMII SAU ORICE DAUNE DIRECTE, INDIRECTE, SECUNDARE, SPECIALE SAU CONEXE CE DECURG DIN UTILIZAREA SAU IMPOSIBILITATEA DE A UTILIZA ACESTE DATE, ORICE DEFECT AL ACESTOR DATE SAU ÎNCĂLCAREA ACESTOR TERMENE ȘI CONDIȚII, FIE PRINTR-UN PROCES BAZAT PE CONTRACT SAU RĂSPUNDERE DELICTUALĂ, FIE PE BAZA GARANȚIEI, CHIAR ȘI DACĂ NT SAU LICENȚIATORII SĂI AU FOST INFORMAȚI PRIVIND POSIBILITATEA PRODUCERII UNOR ASTFEL DE DAUNE. Unele state, teritorii și țări nu permit anumite neasumări ale răspunderii sau limitări privind unele, prin urmare, este posibil ca declarația de neasumare de mai sus să nu fie valabilă pentru dvs. în măsura respectivă.

Controlul exportului: consimțiți să nu exportați de nicăieri nicio parte a datelor și niciun rezultat direct al acestora cu excepția cazului în care respectați toate licențele și aprobările impuse de legislația, normele și regulamentele de export, inclusiv, însă fără limitare la, legislația, normele și regulamentele administrate de Biroul pentru controlul bunurilor străine al Departamentului de comerț și al Biroului pentru industrie și securitate SUA ale Departamentului de comerț SUA. În măsura în care legislația, normele și regulamentele de export nu permit NT să respecte oricare dintre obligațiile sale prevăzute în prezenta pentru a livra sau distribui date, o astfel de nerespectare va fi acceptată și nu va constitui o încălcare a acestui acord.

Întregul acord: aceste termene și condiții constituie întregul acord dintre NT (și licențiatorii săi, inclusiv licențiatorii și furnizorii lor) și dvs. privind conținutul acestuia și înlocuiește în întregime orice acorduri scrise sau verbale ce au existat înainte între noi privind acest conținut.

Clauză specială: dvs. și NT sunteți de acord ca, în cazul în care o porțiune a acestui acord este declarată ilegală sau neaplicabilă, această porțiune să fie separată și ca restul acordului să rămână în vigoare.

Legislația aplicabilă: termenii și condițiile de mai sus vor intra sub incidența legislației Statului Illinois, fără a se aplica (i) prevederile conflictului legislativ sau (ii) convenția Națiunilor Unite privind contractele de vânzare internațională de mărfuri, care este explicit exclusă. Sunteți de acord să vă supuneți jurisdicției personale a Statului Illinois pentru toate litigiile, revendicările și procesele ce decurg din sau sunt legate de datele furnizate dvs. prin prezenta.

Utilizatorii finali guvernamentali: dacă datele sunt achiziționate de către sau în numele guvernului Statelor Unite sau al oricărei alte entități ce solicită sau aplică drepturi similare celor revendicate de regulă de guvernul Statelor Unite, aceste date sunt un „termen comercial”, așa cum este el definit la 48 C.F.R. („FAR”) 2.101, sunt licențiate în conformitate cu acest Acord de licență pentru utilizatorul final, și fiecare exemplar al datelor livrate sau furnizate va fi marcat și indicat adecvat prin următoarea „Notă privind utilizarea” și va fi tratat în conformitate cu această notă:

NOTĂ PRIVIND UTILIZAREA

CONTRACTANT
(PRODUCĂTOR/FURNIZOR)

NUME:

NAVTEQ

CONTRACTANT
(PRODUCĂTOR/FURNIZOR)

ADRESA:

425 West Randolph Street, Chicago, IL 60606.

Aceste date constituie un articol comercial, conform definiției din FAR 2.101

și fac obiectul Acordului de licență pentru utilizatorul final în cadrul căruia

s-au furnizat aceste date.

© 2011 NAVTEQ. Toate drepturile rezervate.

Dacă agentul contractant, agenția guvernamentală federală sau orice funcționar federal refuză să utilizeze legenda furnizată aici, agentul contractant, agenția guvernamentală federală sau orice funcționar federal trebuie să înștiințeze NAVTEQ înainte de a solicita drepturi suplimentare sau alternative asupra datelor.

Date hotspot Wi-Fi oferite de JiWire, © 2013 JiWire.

Copyright Gracenote®

CD și date muzicale de la Gracenote, Inc., copyright© 2000-2007 Gracenote. Gracenote Software, copyright © 2000-2007 Gracenote. Acest produs și serviciu poate intra sub incidența unuia sau mai multora dintre următoarele brevete americane: #5,987,525, #6,061,680, #6,154,773, #6,161,132, #6,230,192, #6,230,207, #6.240,459, #6,330,593 și alte brevete emise sau în curs de emiter. Unele servicii sunt furnizate sub licență de la Open Globe, Inc. pentru brevetul american: #6,304,523.

Gracenote și CDDb sunt mărci comerciale înregistrate ale Gracenote. Logo-ul și logotipul Gracenote, precum și logo-ul „Powered by Gracenote™” sunt mărci comerciale ale Gracenote.

Acordul de licență pentru utilizatorul final (EULA) Gracenote®

Acest dispozitiv conține software de la Gracenote, Inc., cu sediul la 2000 Powell Street Emeryville, California 94608 („Gracenote”).

Software-ul de la Gracenote („software-ul Gracenote”) îi permite acestui dispozitiv să identifice discuri și fișiere muzicale și să obțină informații privind muzica, inclusiv informații privind denumirea, interpretul, melodia și titlul („date Gracenote”) de pe servere online („serverele Gracenote”) și să efectueze alte funcții. Puteți utiliza datele Gracenote numai prin intermediul funcțiilor prevăzute pentru utilizatorul final ale acestui dispozitiv.

Acest dispozitiv poate avea conținut ce aparține furnizorilor Gracenote. În acest caz, toate restricțiile prevăzute în prezenta privind datele Gracenote vor fi valabile pentru un astfel de conținut și astfel de furnizori de conținut vor avea dreptul la toate beneficiile și măsurile de protecție prevăzute în prezenta, așa cum sunt disponibile și pentru Gracenote.

Consimțiți să utilizați conținutul de la Gracenote („conținutul Gracenote”), datele Gracenote, software-ul Gracenote și serverele Gracenote numai în scopuri personale și necomerciale. Consimțiți să nu conționați, copiați, transferați sau să transmiteți conținutul Gracenote, software-ul Gracenote sau orice date Gracenote (cu excepția celor dintr-o etichetă („tag”) asociată cu un fișier muzical) niciunui alt terț. **CONSIMȚIȚI SĂ NU UTILIZAȚI SAU SĂ EXPLOATAȚI CONȚINUTUL GRACENOTE, DATELE GRACENOTE, SOFTWARE-UL GRACENOTE SAU SERVELELE GRACENOTE ÎN ALT MOD DECÂT CELE PERMISE EXPRES PRIN PREZENTA.**

Consimțiți ca licențele dvs. neexclusive de a utiliza conținutul Gracenote, datele Gracenote, software-ul Gracenote sau serverele Gracenote să fie reziliate dacă încălcați aceste restricții. Dacă licențele sunt reziliate, consimțiți să încetați în întregime utilizarea conținutului Gracenote, datelor Gracenote, software-ului Gracenote și a serverelor Gracenote. Gracenote, respectiv, își rezervă toate drepturile asupra datelor Gracenote, software-ului Gracenote, serverelor Gracenote și conținutului Gracenote, inclusiv toate drepturile de proprietate. Gracenote nu va fi sub nicio formă responsabilă de plăți față de dvs. pentru orice informații pe care le furnizați, inclusiv materiale protejate de drepturi de autor sau informații privind fișierele muzicale. Consimțiți ca Gracenote să își aplice drepturile aferente, colectiv sau separat, în cadrul acestui acord, contra dvs, direct în numele fiecărei companii.

Anexe

Gracnote folosește un identificator unic pentru a urmări interogările, în scopuri statistice. Scopul unui identificator numeric alocat aleatoriu este cel de a-i permite Gracnote să țină evidența interogărilor fără a ști nimic despre cine sunteți. Pentru mai multe informații, consultați pagina web de la adresa www.gracnote.com pentru a citi Politica de confidențialitate Gracnote.

SOFTWARE-UL GRACNOTE, FIECARE PORȚIUNE DIN DATELE GRACNOTE ȘI CONȚINUTUL GRACNOTE VĂ SUNT OFERITE SUB LICENȚĂ „CA ATARE”. GRACNOTE NU OFERĂ DECLARAȚII SAU GARANȚII, EXPRESE SAU IMPLICITE, PRIVIND EXACTITATEA ORICĂROR DATE GRACNOTE DE PE SERVELELE GRACNOTE SAU PRIVIND CONȚINUTUL GRACNOTE. GRACNOTE ÎȘI REZERVĂ COLECTIV ȘI SEPARAT DREPTUL DE A ȘTERGE DATE ȘI/SAU CONȚINUT DE PE SERVELELE COMPANIILOR RESPECTIVE SAU, ÎN CAZUL GRACNOTE, DE A SCHIMBA CATEGORIILE DATE DIN ORICE CAUZĂ CONSIDERATĂ SUFICIENTĂ DE CĂTRE GRACNOTE. NU SE GARANTEAZĂ CĂ SOFTWARE-UL GRACNOTE SAU CONȚINUTUL GRACNOTE ORI SERVELELE GRACNOTE NU CONȚIN ERORI SAU CĂ FUNCȚIONAREA SOFTWARE-ULUI GRACNOTE SAU A SERVELELOR GRACNOTE VA FI NEÎNTRERUPTĂ. GRACNOTE NU ESTE OBLIGATĂ SĂ VĂ FURNIZEZE TIPURI DE DATE OPTIMIZATE SAU SUPLIMENTARE PE CARE GRACNOTE POATE ALEGE SĂ LE FURNIZEZE ÎN VIITOR ȘI ARE LIBERTATEA DE A-ȘI ÎNTRERUPE ORICÂND SERVICIILE ONLINE. GRACNOTE REFUZĂ ORICE GARANȚII, EXPRESE SAU IMPLICITE, INCLUSIV, ÎNSĂ FĂRĂ LIMITARE LA, GARANȚIILE IMPLICITE DE VANDABILITATE, ADECVARE LA UN ANUMIT SCOP, TITLU ȘI NEÎNCĂLCARE. GRACNOTE NU GARANTEAZĂ NICI REZULTATELE CARE VOR FI OBȚINUTE PRIN UTILIZAREA SOFTWARE-ULUI GRACNOTE SAU A UNUI SERVER GRACNOTE. GRACNOTE NU VA FI ÎN NICIUN CAZ RESPONSABILĂ PENTRU PAGUBE CONEXE SAU SECUNDARE SAU PENTRU PROFITURI SAU VENITURI PIERDUTE, DIN NICIUN MOTIV.

© Gracnote 2007.

FCC ID: KMHSYNG2

IC: 1422A-SYNCG2

Acest dispozitiv respectă Partea 15 a regulilor FCC și RSS-210 al Industry Canada. Funcționarea face obiectul următoarelor două condiții: (1) acest dispozitiv nu trebuie să genereze interferențe dăunătoare, și (2) acest dispozitiv trebuie să suporte orice interferență receptată, inclusiv interferențe ce pot determina o funcționare nedorită.

AVERTIZARE



Schimbările sau modificările neaprobate în mod expres de partea responsabilă privind conformitatea pot anula dreptul utilizatorului de a utiliza echipamentul. Termenul „IC” de dinaintea numărului de certificat radio semnifică doar respectarea specificațiilor tehnice ale Industry Canada.

Antena utilizată la acest transmițător nu trebuie să fie colocalizată sau utilizată în combinație cu alte antene sau transmițătoare.

Index

A

A/C	
Vezi: Control climatizare.....	62
ABS	
Vezi: Frâne.....	95
Accesorii	
Vezi: Piese de schimb recomandate.....	7
Accesorii reținere încărcătură.....	114
Fixarea încărcăturii.....	114
Acordul de licență pentru utilizatorul final.....	234
Acordul de licență pentru utilizatorul final (EULA) SYNC®.....	234
Aer condiționat	
Vezi: Control climatizare.....	62
Afișaj informații.....	53
Informații generale.....	53
Air bag pasager.....	23
Activarea airbagului pentru pasager.....	24
Dezactivarea airbagului pentru pasager.....	24
Air bag șofer.....	23
.....	23
Air bag-uri laterale.....	25
Airbaguri laterale tip cortină.....	25
Ajustarea volanului.....	32
Ajustare pe înălțime a centurii.....	22
Alarma antifurt.....	31
Armarea alarmei.....	31
Dezarmarea alarmei.....	31
Alarmă	
Vezi: Alarma antifurt.....	31
Alimentare și realimentare.....	87
Specificațiile tehnice.....	93
Amplasare cutie siguranțe.....	125
Cutia de siguranțe a modulului de comandă a caroseriei.....	125
Cutia de siguranțe din compartimentul motorului.....	125
Cutie de pre-siguranțe.....	125
Anexă simboluri.....	5
Anexe.....	233
Aplicații și servicii SYNC™.....	217
Activarea asistenței în caz de urgență.....	217
Asistența SYNC în caz de urgență.....	217
În cazul unei coliziuni.....	218

A rămâne fără combustibil.....	88
Umplerea cu un recipient de combustibil portabil.....	88
Asistare pornire în pantă.....	94
Activarea și dezactivarea sistemului.....	94
Utilizarea asistenței la pornirea în pantă.....	94
Așezare în poziția corectă.....	67
Avertizarea șoferului.....	107
Principiul de funcționare.....	107
Utilizarea avertizării șoferului.....	108
Avertizări și indicații sonore.....	52
Farurile aprinse.....	52
Frână de parcare acționată.....	52

B

Banchetă.....	71
Accesul la scaunele din al treilea rând.....	74
Cabina dublă.....	72
Montarea scaunelor.....	73
Montarea scaunelor din al treilea rând în al doilea rând.....	74
Rabatarea scaunelor spre înainte.....	73
Rabatarea spătarului.....	72
Reglarea înclinării.....	72
Scoaterea scaunelor.....	73
Blocaj volan.....	81
Blocare ușă copii.....	20
Partea dreaptă.....	20
Partea stângă.....	20
Brichetă.....	77

C

Calitate combustibil.....	88
Depozitarea pe termen lung.....	88
Camera pentru mers înapoi.....	101
Activarea camerei retrovizoare.....	101
Dezactivarea camerei retrovizoare.....	103
Utilizarea ecranului.....	102
Vehiculele cu parcare asistată.....	103
Camera pentru mers înapoi	
Vezi: Camera pentru mers înapoi.....	101
Capacități și specificații.....	169
Specificațiile tehnice.....	170
Caracteristicile unice de conducere.....	85
Cârlige ancorare spate.....	113

Index

Catalizator.....	89	Controlul tracțiunii.....	97
Conducerea cu catalizator.....	89	Principiu de operare.....	97
Ceas.....	55	Control vocal.....	33
Tipul 1.....	55	Covorașe.....	121
Tipul 2.....	55	Curățare exterior.....	154
Centru mesaje		Conservarea vopselei caroseriei.....	154
Vezi: Afișaj informații.....	53	Curățarea farurilor.....	154
Centuri scaun.....	21	Curățarea lunetei.....	154
Chei și telecomenzi.....	26	Curățarea ornamentelor cromate.....	154
Comanda afișajului informativ.....	34	Curățare interior.....	154
Compartimentele de depozitare.....	79	Centurile de siguranță.....	155
Compatibilitate electromagnetice.....	233	Ecrane din tabloul de bord, ecranele LCD	
Computer de bord.....	55	și ecranele radio.....	155
All Values.....	56	Lunetele.....	155
Average Speed.....	56	Curățare jeții aliaj.....	155
Consum instantaneu de combustibil.....	55	Cutie viteze	
Consum mediu de combustibil.....	55	Vezi: Transmisie.....	94
Distanța rămasă.....	55		
Resetarea computerului de bord.....	55	D	
Temperatura aerului exterior.....	56	Demontare far.....	145
Trip Odometer.....	55	Depanare SYNC™.....	225
Conducere prin apă.....	120	Deschidere și închidere capotă.....	138
.....	120	Deschiderea capotei.....	138
Consolă superioară.....	79	Închiderea capotei.....	138
Compartimentul de depozitare		Descriere compartiment motor - 2.2L	
suspendat.....	79	Duratorq-TDCi (114kW/155CP) -	
Consum combustibil.....	91	Puma/2.2L Duratorq-TDCi	
Calcularea economiei de combustibil.....	92	(74kW/100CP) - Puma/2.2L	
Umplerea rezervorului.....	92	Duratorq-TDCi (92kW/125CP) -	
Consum combustibil		Puma.....	139
Vezi: Specificațiile tehnice.....	93	Despre acest manual.....	5
Contact pornire		Protejarea mediului înconjurător.....	5
Vezi: Întrerupător pornire.....	81	Diagramă siguranțe.....	126
Control audio.....	32	Cutia de siguranțe a modului de comandă	
Tipul 1.....	32	a caroseriei.....	134
Tipul 2.....	33	Cutia de siguranțe din compartimentul	
Control climatizare.....	62	motorului.....	126
Principiu de operare.....	62	Cutia de siguranțe din habitacul.....	129
Control manual climatizare.....	63	Cutie de pre-siguranțe.....	133
Control stabilitate.....	98	DPF	
Principiu de operare.....	98	Vezi: Filtru particule diesel.....	82
Controlul iluminării.....	38	DRL	
Faza lungă.....	39	Vezi: Lămpi fază scurtă.....	40
Lămpile de parcare.....	38		
Poziții ale comutatorului luminilor.....	38	E	
Semnalizarea cu farurile.....	39	Echipamentul de comunicații mobile.....	8
Controlul stabilității remorcii.....	117		

Index

F

Farurile de ceață spate	
Vezi: Lămpi ceață spate.....	41
Filtru particule diesel.....	82
Regenerarea.....	82
Folosire controlul tracțiunii.....	97
Folosire lanțuri pentru zapadă.....	161
Vehiculele cu control al stabilității.....	161
Folosire pneuri de iarnă.....	161
Folosire tempomat.....	104
Activarea pilotului automat.....	104
Dezactivarea pilotului automat.....	105
Frână de mână	
Vezi: Frână de parcare.....	95
Frână de parcare.....	95
Frâne.....	95
Informatii generale.....	95

G

Geamuri cu acționare electrică.....	45
Coborârea geamului cu o singură mișcare pe partea șoferului.....	45
Ricoșeu.....	45
Ridicarea geamului cu o singură mișcare pe partea șoferului.....	45
Geamuri și oglinzi.....	45
Geamuri și oglinzi încălzite.....	65
Luneta încălzită.....	66
Oglinzi exterioare încălzite.....	66
Parbrizul încălzit.....	66
Guri de ventilare.....	62
Gură de ventilare laterală.....	63
Gurile de ventilare centrale.....	62

H

Hayon manual.....	30
Deschiderea și închiderea hayonului.....	30

I

Iluminare.....	38
Informatii generale.....	38
Imobilizer motor	
Vezi: Sistemul pasiv antifurt.....	31

Incuietoare capota	
Vezi: Deschidere și închidere capotă.....	138
Indicatoare bord.....	48
Afișajul informativ.....	48
Indicatorul nivelului de combustibil.....	49
Indicatorul temperaturii lichidului de răcire a motorului.....	49
Indicatori direcție.....	43
Informații generale pe frecvențe	
radio.....	26
Introducere.....	120
Frâne și ambreiaj.....	120
Motorul.....	120
Pneurile.....	120

Î

Încălzire	
Vezi: Control climatizare.....	62
Încălzitorul de bloc motor.....	83
Utilizarea încălzitorului de bloc motor.....	84
Încuiere și descuiere.....	27
Blocarea.....	27
Confirmarea de încuiere și descuiere.....	27
Deblocarea.....	27
Deschiderea ușii culisante.....	28
Deschiderea ușilor spate duble.....	28
Descuierea în două etape.....	29
Descuierea într-o singură etapă.....	29
Descuiere configurabilă.....	30
Încuierea automată.....	29
Încuierea și descuierea ușilor din interior.....	28
Încuiere prin trântirea ușilor.....	28
Reîncuierea automată.....	29
Reîncuierea diferențiată (pe zone).....	29
Sistemul de încuiere dublă.....	27
Încuietori.....	27
Încuietoriile electrice ale ușilor	
Vezi: Încuiere și descuiere.....	27
Înlocuirea unei chei sau a unei telecomenzi pierdute.....	26
Înterupător pornire.....	81
Întreținerea.....	137
Informatii generale.....	137
Specificațiile tehnice.....	152
Întreținere pneu.....	161
Întreținere vehicul.....	154

Index

J

Joiă ulei - 2.2L Duratorq-TDCi (114kW/155CP) - Puma/2.2L Duratorq-TDCi (74kW/100CP) - Puma/2.2L Duratorq-TDCi (92kW/125CP) - Puma.....	140
--	-----

K

Kit pentru deplasarea temporară.....	157
Informații generale.....	157
Umflarea pneului.....	158
Utilizarea kitului.....	158
Verificarea presiunii în pneuri.....	160

L

Lanțuri zapadă Vezi: Folosire lanțuri pentru zapadă.....	161
Lămpi auto.....	39
Lămpi ceață față.....	40
Lămpi ceață spate.....	41
Lămpi fază scurtă.....	40
Lămpi interioare.....	43
Lămpile de lectură.....	44
Lumină de interior.....	43
Lămpile de ceață față Vezi: Lămpi ceață față.....	40
Lămpi semnalizare.....	42

Lămpi și semnale de avertizare.....	49
Controlul stabilității oprit.....	52
Indicator de control al stabilității.....	52
Indicator de direcție.....	50
Indicator de pilot automat.....	50
Indicatorul centrului de mesaje.....	51
Indicatorul de apă în combustibil.....	52
Indicatorul de asistență la pornirea în pantă.....	51
Indicatorul de fază lungă.....	51
Indicatorul de pornire-oprire.....	52
Indicatorul farurilor de ceață față.....	50
Indicatorul lămpilor de ceață spate.....	52
Indicatorul pentru bujii incandescente.....	51
Indicatorul pentru faruri.....	51
Lampa de avertizare a presiunii uleiului.....	51
Lampa de avertizare a sistemului de antiblocare a frânei.....	49
Lampa de avertizare a sistemului de frânare.....	49
Lampa de avertizare pentru airbagul față.....	50
Lampa de avertizare privind contactul.....	51
Lampa de avertizare privind nivelul scăzut de combustibil.....	51
Lampa de avertizare privind ușa întredeschisă.....	50
Lampa de avertizare privind uzura plăcuțelor de frână.....	49
Lampă de avertizare privind centura de siguranță.....	52
Lampă de avertizare privind înghețul.....	51
Lămpi de avertizare privind motorul.....	50
Limitator viteză.....	106
Limitatorul de turație a motorului.....	106
Limitatorul de viteză a vehiculului - fix.....	106
Limitatorul de viteză a vehiculului - reglabil.....	106
Lumini avarie.....	123
Lumini scârșite.....	43

M

Măsurii securitate.....	87
Mesaje informații.....	56

Index

Mod Eco.....	111	Piese de schimb recomandate.....	7
Resetarea modului Eco.....	112	Garanția pieselor de schimb.....	7
Tipul 1.....	112	Întreținerea programată și reparațiile mecanice.....	7
Tipul 2 și 3.....	112	Reparații în urma coliziunilor.....	7
Montarea scaunelor pentru copii.....	14	Pilot automat	
Montarea unui scaun pentru copii cu chingi de prindere superioare.....	16	Vezi: Folosire tempomat.....	104
Punctele de ancorare ISOFIX.....	16	Pilot automat.....	33
Scaune de copii pentru diferite categorii de greutate.....	14	Principiu de operare.....	104
Scaunele de înălțare.....	15	Vezi: Pilot automat.....	104
Mufă intrare auxiliară.....	194	Placută identificare vehicul.....	169
N		Pneuri de iarnă	
Număr identificare vehicul.....	170	Vezi: Folosire pneuri de iarnă.....	161
O		Pneuri	
Observații speciale.....	8	Vezi: Roți și pneuri.....	157
Oglindă interioară.....	47	Pornirea asistată a vehiculului.....	123
Oglinda antiorbire.....	47	Conectarea cablurilor de pornire.....	123
Oglinzi exterioare.....	46	Pornirea motorului.....	124
Oglinzi electrice rabatabile.....	46	Pornirea și oprirea motorului.....	81
Oglinzi exterioare nerabatabate.....	47	Informatii generale.....	81
Oglinzile exterioare electrice.....	46	Pornire motor diesel.....	82
Oglinzi		Motor rece sau cald.....	82
Vezi: Geamuri și oglinzi.....	45	Pornirea nereușită.....	82
Vezi: Geamuri și oglinzi încălzite.....	65	Pornit-oprit.....	85
Oprire motor.....	83	Folosirea sistemului Start-Stop.....	85
Autovehicule cu turbină.....	83	Oprirea motorului.....	86
P		Pentru a reporni motorul.....	86
Parasolare.....	47	Sistem ECO.....	85
Geamurile laterale spate.....	47	Port bagaj pavilion.....	113
Parcarea asistată.....	99	Poziționare scaun copil.....	17
Principiu de operare.....	99	Precauțiuni de vreme rece.....	120
PATS		Presiune în pneuri	
Vezi: Sistemul pasiv antifurt.....	31	Vezi: Specificațiile tehnice.....	167
Performanța scazută motor.....	120	Probleme sistem audio.....	195
Pe scurt.....	9	Puncte de tractare.....	117
Prezentare generală a bordului.....	11	Punctele de alimentare auxiliare.....	76
Prezentare generală a exteriorului, față.....	9	Amplasări.....	76
Prezentare generală a interiorului vehiculului.....	10	Priză de alimentare CA.....	76
		Purtare de sarcină.....	113
		Informatii generale.....	113
		Purtători de sarcini	
		Vezi: Port bagaj pavilion.....	113
		R	
		Realimentare.....	89
		Reglaj înălțime faruri.....	41

Index

Reglare intensitate luminoasă bord.....	40
.....	40
Reparare defect minor vopsea.....	155
Roți și pneuri.....	157
Informații generale.....	157
Specificațiile tehnice.....	167
S	
Scaune cu acționare electrică.....	70
Sprijin lombar electric.....	71
Scaune cu acționare manuală.....	68
Deplasarea înainte și înapoi a scaunelor.....	69
Reglarea cotierei.....	70
Reglarea înălțimii scaunului șoferului.....	69
Reglarea înclinării.....	70
Reglarea pernei scaunului.....	70
Reglarea suportului lombar.....	69
Scaune față.....	68
Compartimentul de depozitare sub scaun.....	68
Scaune încălzite.....	75
Scaune.....	67
Schimbarea acumulatorului de 12 V	143
Schimbarea lamelelor de ștergător.....	144
Lamele ștergătoarelor de parbriz.....	144
Lamele ștergătorului lunetei.....	145
Schimbarea unei roți.....	162
Așezarea roții în locaș.....	166
Cricul vehiculului.....	163
Montarea unei roți.....	166
Piulițe cu urechi.....	162
Punctele de fixare a cricului față.....	164
Punctele de fixare a cricului spate.....	164
Scoaterea unei roți.....	165
Vehicule cu roată de rezervă.....	162
Schimbarea unei siguranțe.....	136
Schimbarea unui bec.....	146
Far.....	146
Lampa de frână montată superior central.....	149
Lampa de interior.....	150
Lampa din oglinda parasolarului.....	151
Lămpile de ceață față.....	148
Lămpile de lectură.....	150
Lumina plăcuței de înmatriculare.....	149
Luminile spate.....	148
Semnalizatorul lateral.....	148
Scrumieră.....	79
Scurgere apă din filtrul de combustibil.....	142
Securitate.....	31
Setări personalizate.....	56
Dezactivarea semnalelor sonore.....	56
Unități de măsură.....	56
Sfaturi despre conducus.....	120
Sfaturi privind conducerea cu ABS Vezi: Sfaturi privind conducerea cu sistemul de antiblocare a frânei.....	95
Sfaturi privind conducerea cu sistemul de antiblocare a frânei.....	95
Siguranța copilului.....	14
Siguranța.....	125
Sistem de asistare pentru păstrarea benzii de mers.....	109
Alertă privind păstrarea benzii de mers.....	109
Sistemele de asistare a conducerii.....	106
Sistem suplimentar de securitate.....	23
Principiu de operare.....	23
Sistemul audio.....	174
Informații generale.....	174
Sistemul de avertizare pentru centurile de siguranță.....	22
Dezactivarea avertizării sonore privind centurile de siguranță.....	22
Sistemul de navigație.....	196
Actualizările hărții de navigație.....	200
Avertizare privind zonele de pericol.....	200
Meniul pentru opțiunile de traseu.....	197
Setarea preferințelor dvs. de navigare.....	198
Siguranța pe drum.....	196
Utilizarea sistemului de navigație.....	196

Index

Sistemul pasiv antifurt.....	31
Armarea imobilizerului de motor.....	31
Chei codate.....	31
Dezarmarea imobilizerului de motor.....	31
Principiul de funcționare.....	31
Situațiile rutiere de urgență.....	123
Spălare	
Vezi: Curățarea exterior.....	154
Spălare mașină	
Vezi: Curățarea exterior.....	154
Spălător parbriz.....	36
Specificații bec.....	151
Specificații tehnice	
Vezi: Capacități și specificații.....	169
Stergătoare auto.....	35
Stergătoare	
Vezi: Ștergătoare și spălătoare.....	35
Stergător și spălător lunetă.....	37
Spălătorul lunetei.....	37
Ștergătorul lunetei.....	37
Strângere centuri siguranță.....	21
Utilizarea centurilor de siguranță în timpul sarcinii.....	21
Sugestii privind controlul climatizării din habitacul.....	64
Dezaburirea geamurilor laterale pe vreme rece.....	65
Încălzirea rapidă a interiorului.....	64
Performanțe maxime la răcire în poziția aferentă bordului sau poziția aferentă bordului și spațiului pentru picioare.....	65
Răcirea rapidă a interiorului.....	65
Setările recomandate pentru încălzire.....	65
Setările recomandate pentru răcire.....	65
Sugestii generale.....	64
Vehicul staționat pe perioade îndelungate la temperaturi ambiante extrem de înalte.....	65
Suport pahar.....	79
Suporturi pahare.....	80
SYNC™.....	201
Informații generale.....	201

Ș

Ștergătoare parbriz.....	35
Ștergătoarele dependente de viteza vehiculului.....	35
Ștergere intermitentă.....	35
Ștergătoare și spălătoare.....	35

T

Tablou bord.....	48
Tăvițe spătar scaune.....	79
Telecomandă.....	26
Temporizarea de ieșire pentru faruri.....	40
Tetiere.....	67
Ajustarea tetierei.....	68
Demontarea tetierelor.....	68
Tractare remorcă.....	117
Drumuri în rampă.....	117
Tractare.....	117
Tractare vehicul pe roți.....	118
Tranzmisie audio digitală.....	192
.....	192
Tranzmisie manuală.....	94
Selectarea marșarierului.....	94
Tranzmisie.....	94
Triunghi reflectorizant.....	123
Trusa de prim ajutor.....	123
Trusă reparație pneu	
Vezi: Kit pentru deplasarea temporară.....	157

U

Umflarea pneurilor cu pană dacă sunt perforate	
Vezi: Kit pentru deplasarea temporară.....	157
Umflarea pneurilor cu pană	
Vezi: Kit pentru deplasarea temporară.....	157

Index

Unitate audio - Vehicule cu:	
AM/FM/CD/Sistemul radio de transmisie audio digital (DAB)/SYNC.....	180
Buletinele de știri.....	184
Butoanele de presetare a posturilor.....	183
Butonul benzii de unde.....	182
Butonul de sunet.....	182
Controlul acordului posturilor.....	183
Controlul automat al volumului.....	184
Controlul automemorării.....	183
Controlul serviciului infotrafic.....	183
Frecvențe alternative.....	185
Regional Mode.....	185
Unitate audio - Vehicule cu:	
AM/FM/CD.....	175
Buletinele de știri.....	179
Butoanele de presetare a posturilor.....	178
Butonul benzii de unde.....	177
Butonul de sunet.....	177
Controlul acordului posturilor.....	177
Controlul automat al volumului.....	179
Controlul automemorării.....	178
Controlul serviciului infotrafic.....	178
Frecvențe alternative.....	179
Regional Mode.....	180
Unitate audio - Vehicule cu: Sistemul radio de transmisie audio digital (DAB)/Sistem navigație/SYNC.....	186
Buletinele de știri.....	191
Butoanele de presetare a posturilor.....	189
Butonul benzii de unde.....	189
Butonul de sunet.....	188
Controlul acordului posturilor.....	189
Controlul automat al volumului.....	191
Controlul automemorării.....	190
Controlul serviciului infotrafic.....	190
Frecvențe alternative.....	191
Procesarea semnalului digital.....	191
Regional Mode.....	192
Utilizarea recunoașterii vocale.....	203
Inițierea unei sesiuni vocale.....	203
Interacțiunea cu și feedback de la sistem.....	204
Sfaturi utile.....	203
Utilizarea SYNC™ cu player-ul dvs. media.....	220
Accesarea bibliotecii de melodii USB.....	223
Caracteristicile meniului media.....	222
Ce se redă?.....	220
Comenzile vocale pentru conținut media.....	220
Conectarea playerului media la portul USB.....	220
Dispozitive Bluetooth și setări de sistem.....	225
Utilizarea SYNC™ cu telefonul dvs.....	205
Accesarea caracteristicilor prin intermediul meniului telefonului celular.....	210
Accesarea setărilor telefonului celular.....	213
Asocierea altor telefoane celulare.....	206
Asocierea unui telefon celular pentru prima dată.....	205
Comenzile vocale pentru telefonul celular.....	206
Dispozitive Bluetooth.....	214
Efectuarea unui apel.....	208
Mesageria de text.....	211
Opțiunile pentru telefonul celular în timpul unui apel activ.....	209
Primirea unui apel.....	209
V	
Ventilație	
Vezi: Control climatizare.....	62
Ventile	
Vezi: Guri de ventilare.....	62
Verificare fluid frână și ambreiaj.....	141
Verificare lamele stergător.....	144
Verificare lichid răcire motor.....	141
Adăugarea lichidului de răcire a motorului.....	141
Verificare lichid răcire	
Vezi: Verificare lichid răcire motor.....	141
Verificare lichid sistem direcție.....	142
Adăugarea de fluid.....	142
Verificare lichid stergător.....	142
Verificare ulei motor.....	140
Adăugarea uleiului de motor.....	140

Index

Verificare ulei	
Vezi: Verificare ulei motor.....	140
VIN	
Vezi: Număr identificare vehicul.....	170
Volan.....	32

