



**EN Only customers should remove this tag**

A floor mat that obstructs or traps the accelerator or brake pedal can cause loss of vehicle control and increase the risk of personal injury or death. You must follow these instructions to prevent floor mat interference:

- Only use floor mats designed to fit your vehicle.
- Always secure floor mats to retention posts.
- Do not stack floor mats.

**D Dieses Etikett darf nur von Kunden entfernt werden**

Eine Bodenmatte, die sich im Gas- oder Bremspedal verfängt oder die Pedalbetätigung behindert, kann zum Verlust der Fahrzeugkontrolle und dadurch zu Unfällen mit schweren oder tödlichen Verletzungen führen.

Daher diese Anweisungen befolgen, um Behinderung oder Klemmen der Pedale durch die Bodenmatte zu verhindern:

- Nur Bodenmatten verwenden, die auf das Fahrzeug ausgelegt sind.
- Bodenmatten stets an den dafür vorgesehenen Haltezapfen befestigen.
- Bodenmatten im Fahrzeug keinesfalls übereinander platzieren.

**E Solamente los clientes deben quitar esta etiqueta**

Una alfombra de piso que obstruya o se enganche en los pedales del acelerador o los frenos puede provocar la pérdida del control del vehículo y aumentar los riesgos de sufrir lesiones personales o morir.

Debe obedecer las siguientes instrucciones para impedir la interferencia de la alfombra de piso:

- solamente utilice las alfombras de piso que estén diseñadas para su vehículo;
- siempre asegure las alfombras de piso a los puntos de retención;
- no apile las alfombras de piso.

**F Seuls les clients sont autorisés à retirer cette étiquette**

Un tapis de sol qui bloque ou retient la pédale d'accélérateur ou de frein peut provoquer une perte de contrôle du véhicule et augmenter le risque de blessure ou de mort.

Vous devez suivre ces instructions afin d'éviter toute gêne induite par le tapis de sol :

- Utilisez uniquement des tapis de sol conçus pour votre véhicule.
- Fixez toujours les tapis de sol aux points de retenue.
- Ne superposez pas les tapis de sol.

**I Questo tag può essere rimosso solo dai clienti**

Un tappetino che intralcia o blocca il pedale dell'acceleratore o del freno può causare la perdita di controllo del veicolo e accrescere il rischio di lesioni fisiche o di morte.

Attenersi alle seguenti istruzioni per prevenire interferenze con il tappetino:

- Utilizzare solo tappetini progettati per il proprio veicolo.
- Fissare i tappetini ai piedini antiscivolo.
- Non impilare i tappetini.

**P Somente clientes devem remover esta etiqueta**

Um tapete que obstrui ou prende o pedal do acelerador ou do freio pode causar perda do controle do veículo e aumenta o risco de ferimento ou morte.

Você deve seguir as instruções para evitar interferência do tapete:

- Utilize somente tapetes projetados para encaixarem no seu veículo.
- Sempre prenda os tapetes aos pontos de retenção.
- Não empilhe tapetes.

**NL Alleen klanten mogen dit label verwijderen**

Als een vloermat onder het gas- of rempedaal terecht komt, kan dat leiden tot het verlies van de controle over de auto en een ernstig ongeval met ernstig letsel of de dood tot gevolg.

Volg deze instructies om te voorkomen dat de vloermat onder de pedalen schuift:

- Gebruik uitsluitend vloermatten die in uw auto passen.
- Bevestig de vloermatten altijd aan de aanwezige bevestigingspunten.
- Leg vloermatten nooit op elkaar.

**DK Dette mærke må kun fjernes af kunder**

En bundmåtte, der blokerer eller fanger speederen eller bremsepedalen, kan medføre tab af kontrol over køretøjet og forhøjet risiko for personskaade og livsfare.

Du skal følge denne vejledning for at undgå, at bundmåtten forstyrrer kørslen:

- Brug kun bundmåtter, der er designet, så de passer til din bil.
- Fastgør altid dine bundmåtter til monteringsstøtterne.
- Bundmåtterne må ikke stables.

**N Bare kunder skal fjerne denne taggen**

En gulvmatte som hindrer eller blokerer gasspedalen eller bremsepedalen, kan føre til tap av kontroll av kjøretøyet og øke risikoen for personskaade eller død.

Du må følge disse instruksjonene for å forhindre gulvmatteinterferens:

- Bruk kun gulvmatter designet for å passe til bilen din.
- Gulvmattene skal alltid festes til festestifter.
- Gulvmattene skal ikke stables oppå hverandre.

**S Endast kunder bör ta bort den här taggen**

En gulvmatta som hindrar eller låser gaspedalen eller bromspedalen kan orsaka förlust av fordonskontroll och öka risiken för personskaador eller dödsfall.

Du måste följa dessa instruktioner för att förhindra att gulvmattan orsakar störningar:

- Använd endast gulvmattor som är utformade för att passa ditt fordon.
- Säkra alltid gulvmattorna till fastsättningsstolpar.
- Stapla inte gulvmattorna.

**SF** **Vain asiakkaat saavat irrottaa tämän merkin**

Lattiamatto, joka tarttuu kaasu- tai jarrupolkimeen tai estää polkimen käytön, voi aiheuttaa ajoneuvon hallinnan menettämisen ja lisätä siten kuoleman tai loukkaantumisen vaaraa.

Noudata seuraavia ohjeita, jotta lattiamatot pysyvät pitävästi paikoillaan:

- Käytä vain ajoneuvoosi suunniteltuja lattiamattoja.
- Kiinnitä lattiamatot aina kiinnityskohtiinsa.
- Älä pinota lattiamattoja.

**CZ** **Tento štítek smí odstranit pouze kupující**

Podlahová rohož, která blokuje nebo zachytí plynový nebo brzdový pedál, může způsobit ztrátu kontroly nad vozidlem a zvýšit riziko zranění nebo smrti.

Abyste podobným případům předešli, dodržujte následující pokyny:

- Používejte pouze podlahové rohože vhodné pro vaše vozidlo.
- Podlahové rohože vždy připevňte k úchytům.
- Podlahové rohože nedávejte na sebe.

**H** **Csak a vásárlónak szabad eltávolítani ezt a címkét**

Azok az autós szőnyegek, amelyek akadályozzák vagy lehetetlenné teszik a gázpedál vagy a fékpedál működtetését, a gépjármű feletti irányítás elvesztését eredményezhetik és növelhetik a személyi sérüléssel vagy hallállal járó balesetek kockázatát.

Ahhoz, hogy az autós szőnyeg által okozott problémákat megelőzhesse, tartsa be ezeket az utasításokat:

- Csak az adott járműhöz tervezett szőnyeget használjon.
- Minden esetben rögzítse a szőnyeget a rögzítőelemekhez.
- Ne helyezze egymásra a szőnyeget.

**PL** **Tylko klienci mogą usunąć tę etykietę**

Mata podłogowa, która utrudnia dostęp do pedału przyspieszenia lub hamulca bądź powoduje ich zablokowanie, może doprowadzić do utraty kontroli nad pojazdem i zwiększyć ryzyko odniesienia obrażeń lub śmierci.

Aby mata podłogowa nie przeszkadzała podczas prowadzenia pojazdu, należy postępować zgodnie z tymi instrukcjami:

- Używaj wyłącznie mat podłogowych przeznaczonych do posiadanego pojazdu.
- Zawsze zabezpieczaj maty podłogowe za pomocą uchwytów mocujących.
- Nie układaj mat podłogowych w stos.

**GR** **Μόνο οι πελάτες πρέπει να αφαιρούν αυτήν την ετικέτα**

Ένα πατάκι δαπέδου που εμποδίζει ή παγιδεύει το πεντάλι του γκαζιού ή του φρένου μπορεί να προκαλέσει απώλεια του ελέγχου του οχήματος και να αυξήσει τον κίνδυνο τραυματισμού ή θανάτου.

Πρέπει να ακολουθείτε αυτές τις οδηγίες για να αποφύγετε τα προβλήματα που μπορεί να προκαλέσει το πατάκι δαπέδου:

- Να χρησιμοποιείτε μόνο πατάκια δαπέδου που έχουν σχεδιαστεί να ταιριάζουν με το όχημά σας
- Να στερεώνετε τα πατάκια δαπέδου στα σημεία συγκράτησης
- Μην στοιβάζετε τα πατάκια δαπέδου

**TR** **Bu etiketi sadece müşteri çıkartmalıdır**

Gaz veya fren pedalini engelleyen ya da sıkıştırılan taban paspası, aracın kontrolünün kaybedilmesine yol açabilir ve yaralanma veya ölüm riskini artırır.

Taban paspasının araya girmesini önlemek için bu talimatlara uymalısınız:

- Sadece aracınız için üretilen taban paspasını kullanın.
- Taban paspaslarını daima sabitleme çıkıntılarına sabitleyin.
- Taban paspaslarını üst üste koymayın.

**RUS** **Бирка должна сниматься только клиентом**

Если напольный коврик препятствует свободному ходу педали акселератора или тормоза, это может привести к потере контроля над автомобилем, травмам или гибели людей.

Следуйте этим инструкциям, чтобы не допустить возникновения такой ситуации:

- Используйте только напольные коврики, предназначенные для вашего автомобиля.
- Всегда фиксируйте напольные коврики с помощью креплений.
- Не укладывайте напольные коврики друг на друга.

**RO** **Numai clienții pot îndepărta această etichetă**

Un covoraș care prinde sau blochează pedala de accelerație sau cea de frână poate provoca pierderea controlului asupra vehiculului și crește riscul de vătămări ori deces.

Trebuie să respectați aceste instrucțiuni pentru a preveni perturbarea funcționării pedalelor:

- Utilizați numai covorașe concepute pentru vehiculul dvs.
- Prindeți întotdeauna covorașele în punctele de fixare.
- Nu suprapuneți covorașele.

**ZH-CN** **只有客户才能撕下此标签**

地垫阻挡或卡住油门或刹车踏板会导致车辆失去控制，增大人身伤害或死亡的风险。必须遵循这些说明以防地垫干扰行车

- 只能使用适合您车辆的地垫
- 始终将地垫固定在固定柱上
- 地垫不要叠放

**AR**

لا ينبغي إزالة هذه البطاقة إلا بواسطة العملاء

قد يتسبب فرش الأرضية، الذي يعوق دواسة الوقود/دواسة الفرامل أو يقيدھا، في فقدان السيطرة على المركبة وزيادة خطر التعرض لإصابة جسدية أو الوفاة. ينبغي

اتباع التعليمات التالية لمنع تداخل فرش الأرضية:

- لا تستخدم إلا فرش الأرضية المصمم لمركبتك.
- احرص دائمًا على ربط فرش الأرضية بأعمدة التثبيت.
- لا تكس فرش الأرضية.



EN	INSTALLATION INSTRUCTION FLOOR MAT KIT
D	EINBAUANLEITUNG BODENMATTENSATZ
E	INSTRUCCIONES DE INSTALACIÓN KIT DE ALFOMBRAS PARA EL PISO
F	INSTRUCTIONS D'INSTALLATION TROUSSE DE TAPIS DE PLANCHER
I	ISTRUZIONI DI MONTAGGIO KIT TAPPETINO PAVIMENTO
P	INSTRUÇÕES DE INSTALAÇÃO KIT DE TAPETE
NL	MONTAGEVOORSCHRIFT VLOERMATTENSET
DK	MONTERINGSVEJLEDNING GULVMATTE-SÆT
N	INSTALLASJONSANVISNING GULVMATTESET
S	INSTALLATIONSANVISNING GOLVMATTSSET
SF	ASENNUSOHJE MATOSARJA
CZ	POKYNY K INSTALACI SADA PODLAHOVÝCH ROHOŽÍ
H	TELEPÍTÉSI UTASÍTÁS PADLÓSZÓNYEG KÉSZLET
PL	INSTRUKCJA MONTAŻU ZESTAW MAT PODŁOGOWYCH
GR	ΟΔΗΓΙΑ ΕΓΚΑΤΑΣΤΑΣΗΣ ΠΑΤΑΚΙΑ ΑΥΤΟΚΙΝΗΤΟΥ
TR	MONTAJ TALİMATLARI TABAN PASPAS KİTİ
RUS	ИНСТРУКЦИЯ ПО УСТАНОВКЕ КОМПЛЕКТ КОВРИКОВ
RO	INSTRUCȚIUNE DE MONTARE SET COVORAȘE
ZH-CN	安装说明 地垫套装
AR	تعليمات التركيب مجموعة سجادة الأرضية



© Copyright Ford 2019  
Printed Copies are uncontrolled

Subject to alteration without notice  
Änderungen ohne Vorankündigung vorbehalten  
Sujeto a cambios sin previo aviso  
Susceptible de modification sans préavis  
Soggetto a modifiche senza preavviso  
Sujeito a alterações sem aviso prévio  
Kan zonder kennisgeving worden gewijzigd  
Kan ændres uden varsel  
Kan endres uten varsel  
Kan ändras utan föregående meddelande  
Oikeudet muutoksiin pidätetään  
Může dojít ke změně bez upozornění  
Az előzetes bejelentés nélküli változtatás joga fenntartva  
Treść może ulec zmianie bez powiadomienia  
Υπόκειται σε τροποποίηση χωρίς ειδοποίηση  
Может изменяться без предварительного уведомления  
Önceden bildirilmeden değişikliğe tabidir  
Poate fi modificat fără înștiințarea în prealabil  
若有变更，恕不另行通知  
عرضة للتغيير بدون إخطار

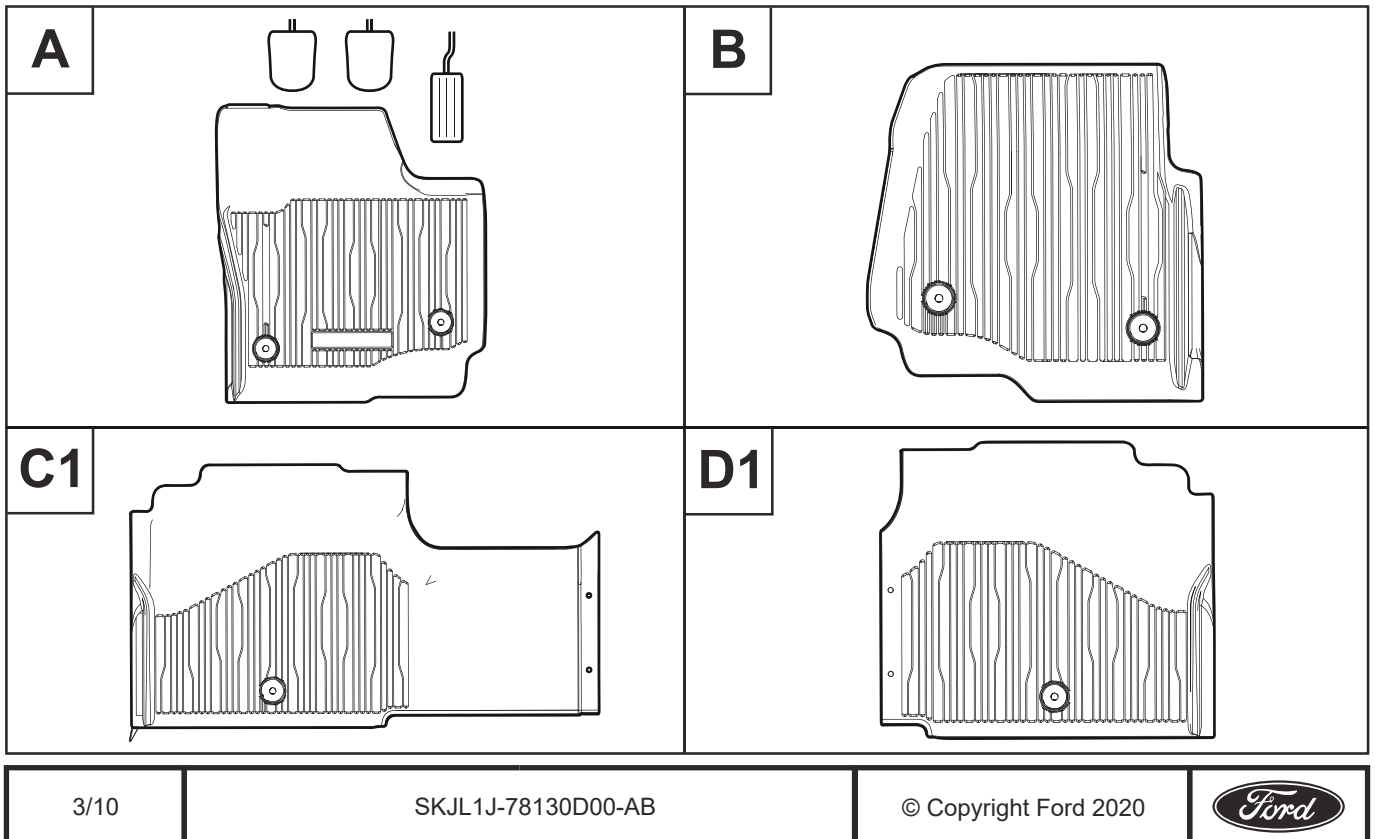

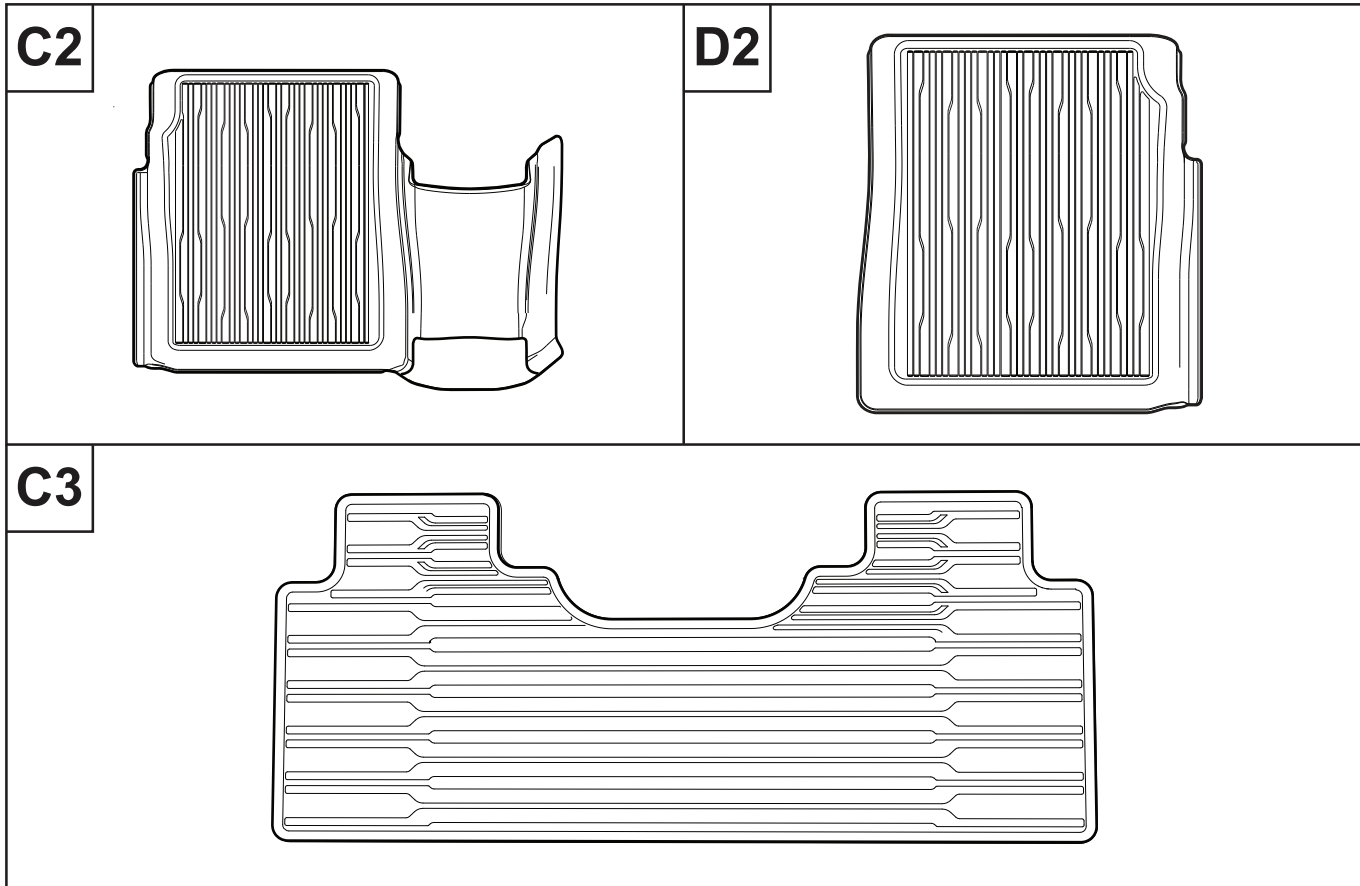

## EN FLOOR MAT KIT FITTING INSTRUCTIONS

**PLEASE NOTE** You will not receive all mats pictured in your kit.

**WARNING:** Failure to follow these instructions could result in an interference with the foot controls.

1. Flip over the all-weather floor mat. See Frame 1 on Page 7.
2. Identify the mat using the location indicator. See Frame 2 on Page 7.
3. Remove the existing floor mats from the vehicle. See Frame 3 on Page 7.
4. Install all-weather floor mats. See frame 4-6 on Pages 8-9.
5. If the mats are not conforming to the floor contour, please finesse as needed (light roll and pressure).

## D BODENMATTENSATZ - EINBAUANWEISUNG

**BITTE BEACHTEN** Nicht alle abgebildeten Matten sind im Lieferumfang enthalten.

**WARNUNG:** Falls diese Anweisungen nicht befolgt werden, droht Behinderung der Pedalbetätigung.

1. Die Allwetter-Bodenmatte umklappen. Siehe Abbildung 1 auf Seite 7.
2. Die Matte anhand der Positionsmarkierung identifizieren. Siehe Abbildung 2 auf Seite 7.
3. Vorhandene Bodenmatten aus Fahrzeug entfernen. Siehe Abbildung 3 auf Seite 7.
4. Allwetter-Bodenmatten im Fahrzeug verlegen. Siehe Abbildung 4-6 auf den Seiten 8-9.
5. Falls die Matten nicht dem Bodenprofil folgen, die Matte nacharbeiten (leicht rollen und andrücken).

**E** INSTRUCCIONES DE COLOCACIÓN DEL KIT DE ALFOMBRAS PARA EL PISO

**TENGA EN CUENTA** que no recibirá todas las alfombras que se muestran en el kit.

**ADVERTENCIA:** Si no sigue estas instrucciones, podría interferir con los pedales.

1. Dé vuelta la alfombra para el piso para todo tipo de clima. Vea el gráfico 1 en la página 7.
2. Identifique la alfombra usando el indicador de la ubicación. Vea el gráfico 2 en la página 7.
3. Retire las alfombras de piso existentes del vehículo. Vea el gráfico 3 en la página 7.
4. Instale todas las alfombras para el piso para todo tipo de clima. Vea los gráficos 4 a 6 en las páginas 8 y 9.
5. Si las alfombras no siguen el contorno del piso, afine tanto como sea necesario (utilice un rodillo liviano y ejerza presión).

**F** INSTRUCTIONS DE MONTAGE DE LA TROUSSE DE TAPIS DE PLANCHER

**VEUILLEZ NOTER :** dans votre trousse, vous ne recevrez pas tous les tapis illustrés.

**AVERTISSEMENT :** l'inobservation de ces instructions peut compromettre le bon fonctionnement des pédales.

1. Retourner le tapis de plancher toutes-saisons. Voir le cadre 1 à la page 7.
2. Identifier le tapis au moyen de l'indicateur de position. Voir le cadre 2 à la page 7.
3. Retirer les tapis de plancher existants du véhicule. Voir le cadre 3 à la page 7.
4. Installer les tapis de plancher toute-saisons. Voir les cadres 4-6 aux pages 8-9.
5. Si les tapis ne sont pas adaptés au contour du plancher, veuillez les ajuster selon les besoins (enroulement et pression légers).

**I** ISTRUZIONI PER L'INSTALLAZIONE DEL KIT TAPPETINO PAVIMENTO

**NOTA BENE** Non riceverete tutti i tappetini mostrati nel kit.

**ATTENZIONE:** L'inosservanza di tali istruzioni potrebbe causare interferenze con i comandi a pedale.

1. Capovolgere il tappetino pavimento per tutte le stagioni. Vedere riquadro 1 a pagina 7.
2. Individuare il tappetino mediante l'indicatore di posizione. Vedere riquadro 2 a pagina 7.
3. Rimuovere i tappetini presenti dal veicolo. Vedere riquadro 3 a pagina 7.
4. Installare i tappetini pavimento per tutte le stagioni. Vedere riquadri 4-6 alle pagine 8-9.
5. Se i tappetini non corrispondono esattamente al perimetro del pavimento, regolarli come necessario (arrotondandoli leggermente ed esercitando una leggera pressione)

**P** INSTRUÇÕES DE MONTAGEM DO KIT DE TAPETE

**OBSERVAÇÃO:** Você não irá receber todos os tapetes mostrados no seu conjunto.

**ATENÇÃO:** O não cumprimento destas instruções pode resultar em interferência nos controles por pedal.

1. Vire o tapete para qualquer condição climática. Consulte o quadro 1 na página 7.
2. Identifique o tapete usando o indicador de localização. Consulte o quadro 2 na página 7.
3. Retire do veículo os tapetes existentes. Consulte o quadro 3 na página 7.
4. Instale os tapetes para qualquer condição climática. Consulte os quadros de 4 a 6 nas páginas 8 e 9.
5. Se os tapetes não estiverem ajustados ao contorno do piso, ajuste-os conforme necessário (enrolando levemente e fazendo alguma pressão).

**NL** MONTAGEVOORSCHRIFTEN VLOERMATTENSET

**OPMERKING** U zult niet alle matten die zijn afgebeeld, ontvangen in uw set.

**WAARSCHUWING:** Als u deze instructies niet volgt kan dit ertoe leiden dat de voetpedalen worden gehinderd.

1. Draai de all-weather mat om. Zie afbeelding 1 op bladzijde 7.
2. Controleer waar de mat geplaatst moet worden aan de hand van de plaatsaanduiding. Zie afbeelding 2 op bladzijde 7.
3. Verwijder de bestaande vloermatten uit de auto. Zie afbeelding 3 op bladzijde 7.
4. Plaats de all-weather vloermatten. Zie afbeelding 4-6 op bladzijde 8-9.
5. Als de matten de vorm van de vloer niet goed volgen, buig ze dan indien nodig enigszins en druk ze aan.

**DK** MONTERINGSVEJLEDNING TIL GULVMÅTTE-SÆT

**BEMÆRK:** Du modtager ikke alle måtter, der vises med dit sæt.

**ADVARSEL:** Manglende overholdelse af vejledningen kan forstyrre betjeningen af fodpedalerne.

1. Vend helårsgulvmåtten. Se ill. 1 på side 7.
2. Identificér måtten ved hjælp af placeringsindikatoren. Se ill. 2 på side 7.
3. Fjern de eksisterende gulvmåtter fra køretøjet. Se ill. 3 på side 7.
4. Montér helårsgulvmåtter. Se ill. 4-6 på side 8-9.
5. Hvis måtterne ikke passer til gulvkonturen, tilpasses de efter behov (let rulning og tryk).

## N MONTERINGSANVISNINGER FOR GULVMATTESETT

**MERK:** Du mottar ikke alle mattene avbildet i settet ditt.

**ADVARSEL:** Unnlatelse av å følge disse instruksene kan føre til forstyrrelser i fotkontrollene.

1. Vend over allværs-gulvmatten. Se Ramme 1 på side 7.
2. Identifiser matten med stedsidentifikatoren. Se Ramme 2 på side 7.
3. Fjern de eksisterende gulvmattene fra kjøretøyet. Se Ramme 3 på side 7.
4. Installer allværs gulvmatter. Se Ramme 4-6 på side 8-9.
5. Dersom mattene ikke samsvarer med konturene i gulvet, tilpasses de som nødvendig (lett rulling og trykk).

## S GOLVMATTSSET, MONTERINGSANVISNINGAR

**NOTERA:** Satsen omfattar inte alla mattor som visas i bilderna.

**WARNING:** Om man inte följer dessa instruktioner kan pedalernas funktion hindras.

1. Vänd på allvädersgulvmattan. Se bild 1 på sida 7.
2. Identifiera matten med hjälp av platsindikatorn. Se bild 2 på sida 7.
3. Ta ut befintliga mattor ur bilen. Se bild 3 på sida 7.
4. Installera allvädersgulvmattor. Se bild 4-6 på sidorna 8-9.
5. Om mattorna inte passar in i golvet konturer, finjustera efter behov (rulla ut dem och tryck försiktigt).

## SF MATTOSARJAN ASENNUSOHJEET

**HUOMAUTUS** Et saa kaikkia kuvattuja mattoja sarjasi mukana.

**VAROITUS:** Näiden ohjeiden noudattamatta jättämisesestä voi aiheutua häiriöitä polkimien toiminnalle.

1. Käännä jokasään lattiamatto ylösalaisin. Katso kuva 1 sivulla 7.
2. Tunnista matto sijainnin osoittimen avulla. Katso kuva 2 sivulla 7.
3. Irrota ajoneuvosta nykyiset lattiamatot. Katso kuva 3 sivulla 7.
4. Asenna jokasään lattiamatot. Katso kuvat 4-6 sivuilla 8-9.
5. Jos matot eivät sovi lattian muotoon, muotoile tarpeen mukaan (kevyesti rullaten ja painaen).

## CZ POKYNY K MONTÁŽI SADY PODLAHOVÝCH ROHOŽÍ

**UPOZORNŮJEME,** že neobdržíte všechny rohože vyobrazené v sadě.

**VAROVÁNÍ:** Nedodržení těchto pokynů může mít za následek omezení ovládní nožních pedálů.

1. Otočte univerzální podlahovou rohož na druhou stranu. Viz snímek 1 na straně 7.
2. Určete správné umístění rohože pomocí značky. Viz snímek 2 na straně 7.
3. Z vozidla vyjměte stávající přední podlahové rohože. Viz snímek 3 na straně 7.
4. Namontujte univerzální podlahové rohože. Viz snímek 4-6 na stranách 8-9.
5. V případě, že rohože neodpovídají tvaru podlahy, vytvarujte je podle potřeby (mírným ohýbáním a tlakem).

## H JÁRMŰSZÖNYEG KÉSZLET SZERELÉSI UTASÍTÁS

**FIGYELEM!** A készletben nem található meg a képen szereplő összes szőnyeg.

**FIGYELMEZTETÉS:** Ha nem követi ezeket az utasításokat, akkor a szőnyeg akadályozhatja a lábpedálok működését.

1. Fordítsa fejjel lefelé az univerzális járműszőnyeget. Lásd a 7. oldal 1-es ábráját.
2. Azonosítsa be a járműszőnyegek elhelyezési pozícióját a helyjelző segítségével. Lásd a 7. oldal 2-es ábráját.
3. Távolítsa el a járműből a régi szőnyegeket. Lásd a 7. oldal 3-as ábráját.
4. Helyezze be az univerzális szőnyeget. Lásd a 8-9. oldal 4-6-os ábráját.
5. Ha a szőnyegek nem illeszkednek tökéletesen a padló felületére, akkor igazítsa azokat a helyükre enyhé görgetéssel és nyomkodással.

## PL INSTRUKCJE MONTAŻU ZESTAWU MAT PODŁOGOWYCH

**UWAGA** Użytkownik nie otrzymuje wszystkich mat przedstawionych na ilustracjach zestawu.

**OSTRZEŻENIE:** Niezastosowanie się do tych instrukcji może doprowadzić do zakłócenia działania pedałów sterujących.

1. Przewróć matę podłogową przystosowaną do każdego warunków pogodowych na drugą stronę. Patrz rysunek 1 na stronie 7.
2. Określ rodzaj maty za pomocą wskaźnika umiejscowienia. Patrz rysunek 2 na stronie 7.
3. Wyjmij dotychczasowe maty podłogowe. Patrz rysunek 3 na stronie 7.
4. Załóż matę podłogową przystosowaną do każdego warunków pogodowych. Patrz rysunki 4-6 na stronach 8-9.
5. Jeżeli maty nie pasują do kształtu podłogi, należy je do niego dopasować (lekko zawijając i dociskając).



**GR ΟΔΗΓΙΕΣ ΤΟΠΟΘΕΤΗΣΗΣ ΓΙΑ ΠΑΤΑΚΙΑ ΑΥΤΟΚΙΝΗΤΟΥ**

**ΕΧΕΤΕ ΥΠΟΨΗ** ότι δεν θα λάβετε όλα τα πατάκια που εμφανίζονται στη φωτογραφία του κιτ.

**ΠΡΟΕΙΔΟΠΟΙΗΣΗ:** Αν δεν ακολουθήσετε αυτές τις οδηγίες, μπορεί να προκληθεί πρόβλημα στον χειρισμό των πεντάλ.

1. Αναποδογυρίστε το πατάκι παντός καιρού. Δείτε το πλαίσιο 1 στη σελίδα 7.
2. Προσδιορίστε το πατάκι παντός καιρού, χρησιμοποιώντας την ένδειξη τοποθεσίας. Δείτε το πλαίσιο 2 στη σελίδα 7.
3. Αφαιρέστε τα υπάρχοντα πατάκια από το όχημα. Δείτε το πλαίσιο 3 στη σελίδα 7.
4. Τοποθετήστε τα πατάκια παντός καιρού. Δείτε τα πλαίσια 4-6 στις σελίδες 8-9.
5. Εάν τα πατάκια δεν ταιριάζουν στο σχήμα του δαπέδου, προσαρμόστε το ανάλογα (διπλώστε και πιέστε ελαφρώς).

**RUS ИНСТРУКЦИЯ ПО УСТАНОВКЕ КОМПЛЕКТА НАПОЛЬНЫХ КОВРИКОВ**

**ПРИМЕЧАНИЕ:** в ваш комплект не входят все коврики, показанные на рисунках.

**ПРЕДОСТЕРЕЖЕНИЕ:** в случае несоблюдения данных инструкций коврики могут мешать ходу педалей.

1. Переверните всепогодный напольный коврик. См. рис. 1 на стр. 7.
2. Идентифицируйте коврик, используя указатель местоположения. См. рис. 2 на стр. 7.
3. Уберите старые напольные коврики из автомобиля. См. рис. 3 на стр. 7.
4. Установите всепогодные напольные коврики. См. рис. 4-6 на стр. 8-9.
5. Если коврики не соответствуют контуру пола, скорректируйте их соответствующим образом (слегка согните и прижмите).

**ZH-CN 地垫套装安装说明**

请注意：您不会收到套装中所有图示的地垫。

警告：未遵循这些说明可能会对控制踏板产生干扰。

1. 翻转适应各种气候的地垫。请参见第 7 页上的结构图 1。
2. 利用位置标记来确定地垫的位置。请参见第 7 页上的结构图 2。
3. 取下车辆上的现有地垫。请参见第 7 页上的结构图 3。
4. 安装适应各种气候的地垫。请参见第 8-9 页上的结构图 4-6。
5. 如果地垫与地板轮廓不贴合，请根据需要稍加处理（轻轻按压）。

**TR TABAN PASPAS KİTİ MONTAJ TALİMATLARI**

**LÜTFEN** Kit içinde resmi olan tüm paspasları almayacağınızı **GÖZ ÖNÜNDE BULUNDURUN.**

**UYARI:** Talimatlara uyulmadığı takdirde ayak kontrollerinde sorun yaşanabilir.

1. Dört mevsim taban paspasını ters çevirin. Sayfa 7'deki Resim 1'e bakın.
2. Konum göstergesini kullanarak paspası tanımlayın. Sayfa 7'deki Resim 2'ye bakın.
3. Araçtaki mevcut paspasları çıkartın. Sayfa 7'deki Resim 3'e bakın.
4. Dört mevsim taban paspaslarını monte edin. Sayfa 8-9'daki Resim 4-6'ya bakın.
5. Paspaslar taban konturuna uymuyorsa, lütfen gereken şekilde yerleştirin (hafifçe kıvrın ve baskı uygulayın).

**RO INSTRUCȚIUNI DE MONTARE SET COVORAȘE**

**REȚINEȚI:** În set, nu veți primi toate covorașele din imagini.

**AVERTISMENT:** nerespectarea acestor instrucțiuni poate perturba funcționarea pedalelor.

1. Întoarceți pe partea cealaltă covorașul rezistent la intemperii. Consultați cadrul 1 de pe pagina 7.
2. Identificați covorașul folosind reperul. Consultați cadrul 2 de pe pagina 7.
3. Scoateți covorașele existente din vehicul. Consultați cadrul 3 de pe pagina 7.
4. Instalați covorașe rezistente la intemperii. Consultați cadrul 4-6 de pe pagina 8-9.
5. În cazul în care covorașele nu se mulează pe conturul planșeului, finisați după cum este cazul (rulați ușor și apăsați).

**AR**

تعليمات خاصة بتركيب مجموعة سجادة الأرضية

يُرجى العلم أنك لن تتلقى جميع السجاجيد المصورة في مجموعتك.

تحذير: قد يؤدي عدم اتباع هذه التعليمات إلى تداخل مع عناصر تحكم القدم.

1. اقلب فرش الأرضية المناسبة لكل الأجواء. انظر الإطار 1 في الصفحة 7.
2. حدد فرش الأرضية باستخدام مؤشر الموقع. انظر الإطار 2 في الصفحة 7.
3. أزل فرش الأرضية الموجودة من السيارة. انظر الإطار 3 في الصفحة 7.
4. قم بتركيب سجاجيد الأرضية المناسبة لكل الأجواء. انظر الإطار 4-6 في الصفحتين 8-9.
5. إذا كانت السجاجيد غير مطابقة لوضع الأرضية، فيرجى ضبطها حسب الحاجة (التدوير الخفيف والضغط).

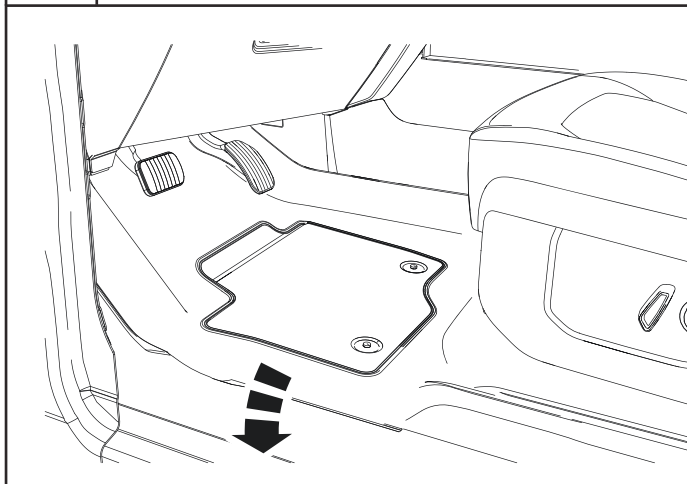
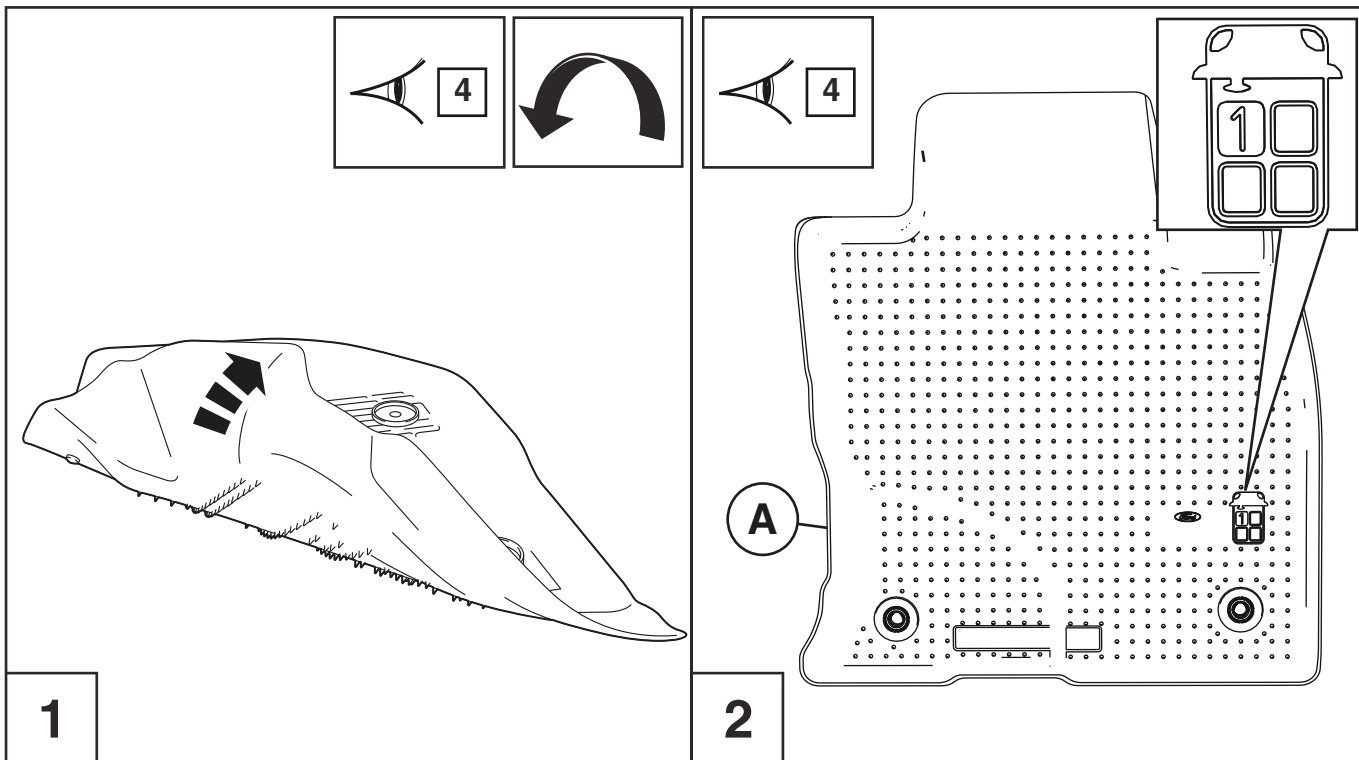

- (EN) Remove existing mats from vehicle.
- (D) Bereits vorhandene Bodenmatten aus dem Fahrzeug entfernen.
- (E) Retire las alfombras existentes del vehículo.
- (F) Déposer les tapis de plancher existants du véhicule.
- (I) Rimuovere i tappetini presenti dal veicolo.
- (P) Retire os tapetes já existentes de dentro do veículo.
- (NL) Verwijder de bestaande matten uit de auto.
- (DK) Fjern eksisterende måtter fra køretøjet.
- (N) Fjern eksisterende matter fra kjøretøyet.
- (S) Ta ut befintliga mattor från bilen.
- (SF) Irrota ajoneuvosta nykyiset matot.
- (CZ) Vymutí stávajících rohoží z vozidla.
- (H) Távolítsa el a korábbi szőnyeget a járműből.
- (PL) Wyjmij dotychczasowe maty z pojazdu.
- (GR) Αφαιρέστε τα υπάρχοντα πατάκια από το όχημα.
- (TR) Araçtaki mevcut paspasları çıkartın.
- (RUS) Убрать имеющиеся коврики из автомобиля.
- (RO) Scoateți covorașele existente din vehicul.
- (ZH-CN) 取下车辆上的现有地毯。
- (AR) أزل المسجيد الموجودة من المركبة.

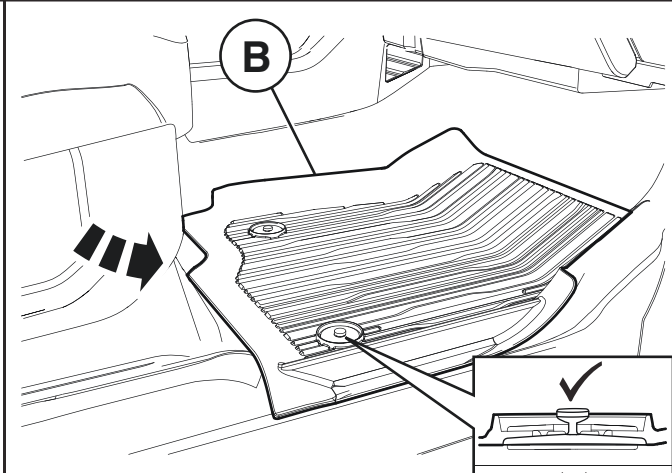
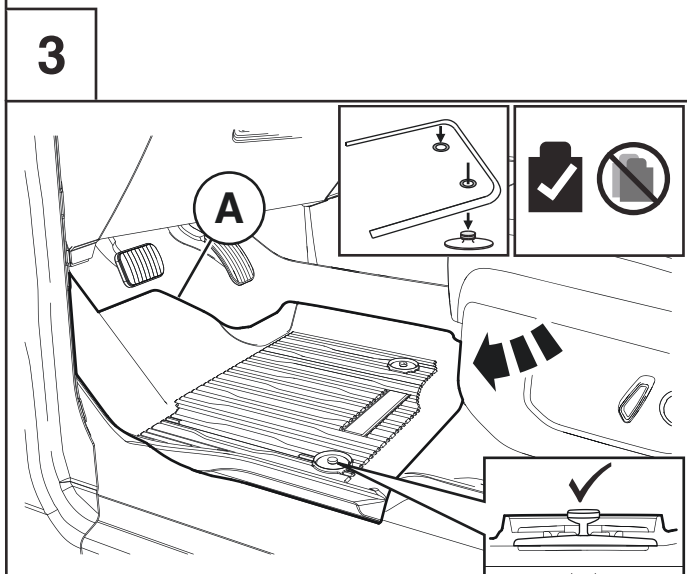

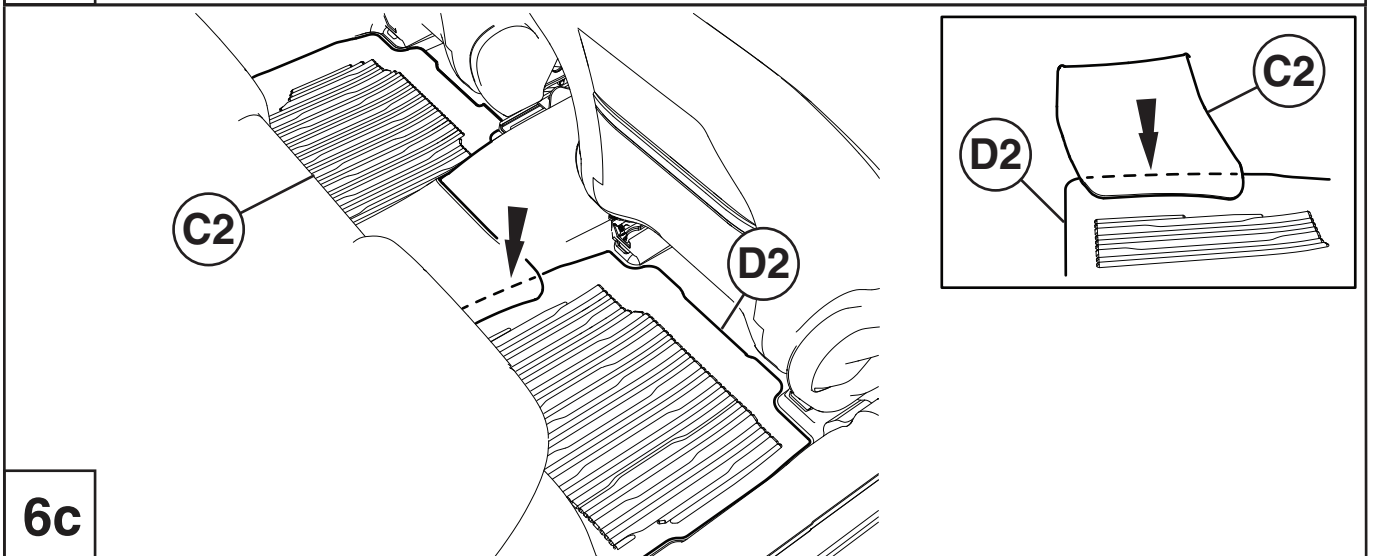
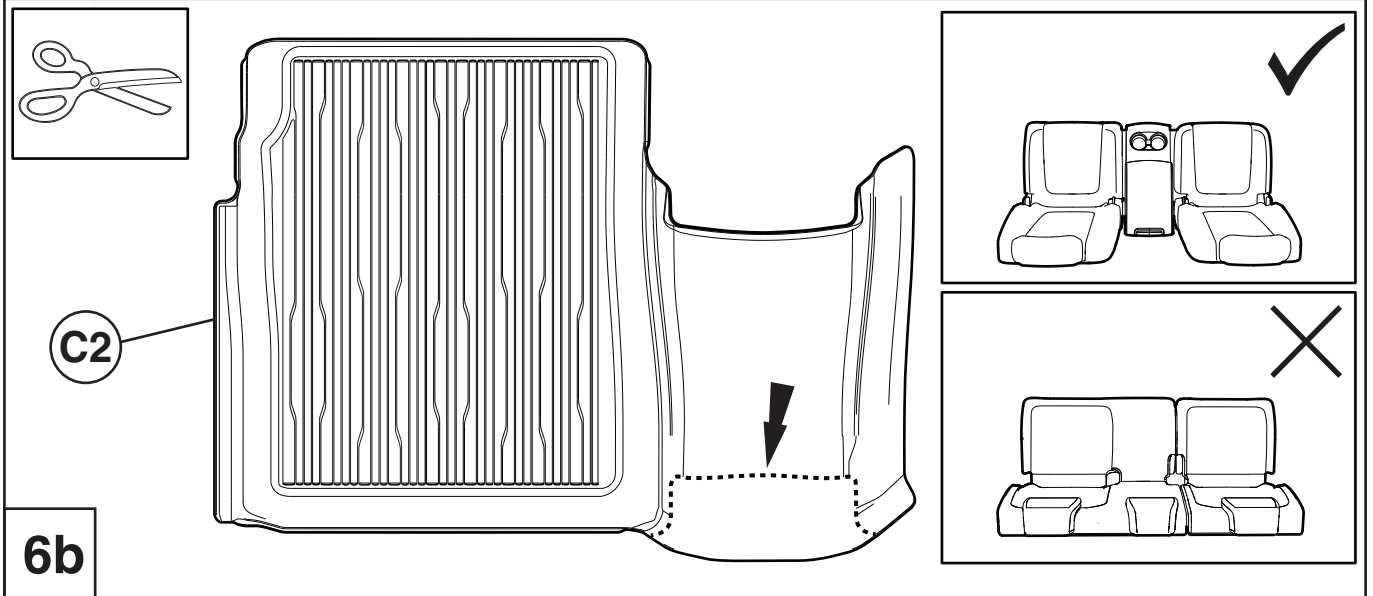
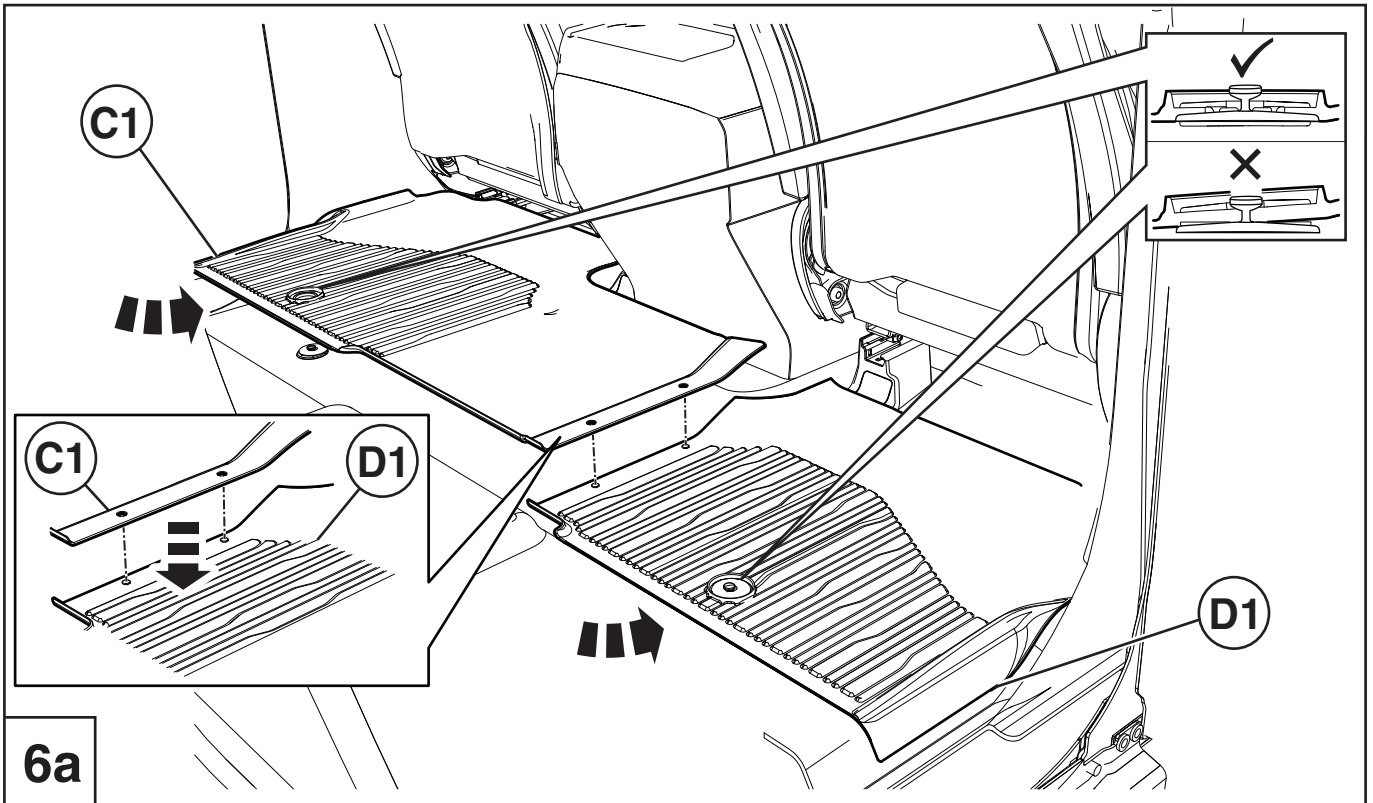

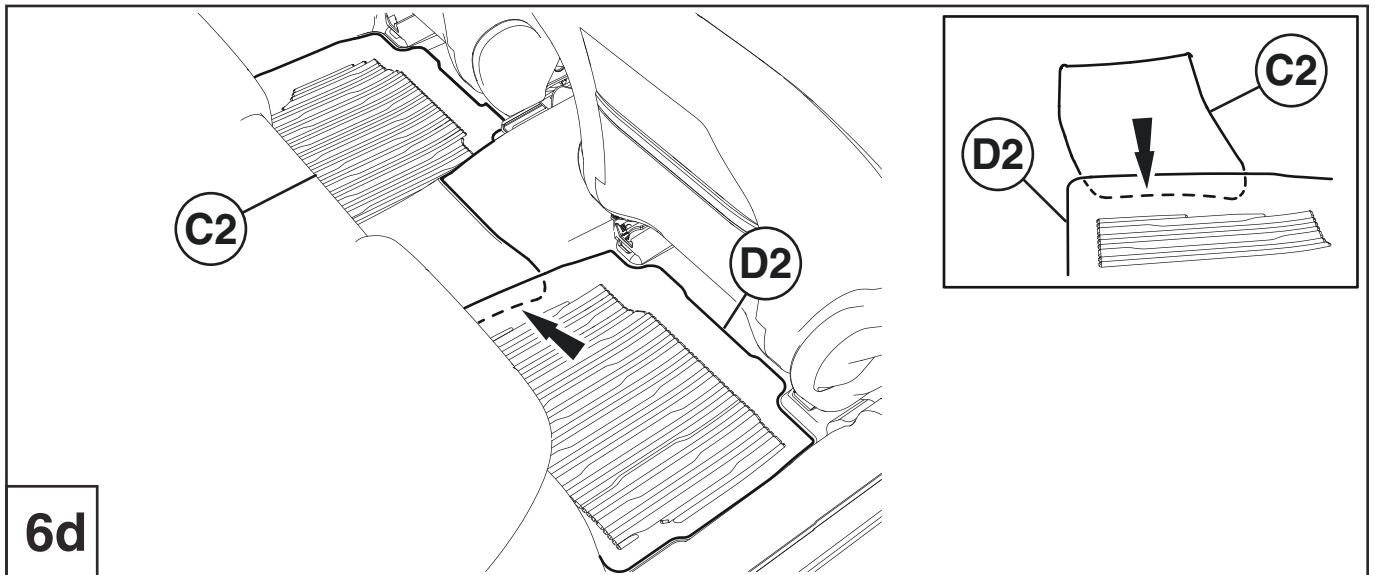

6d

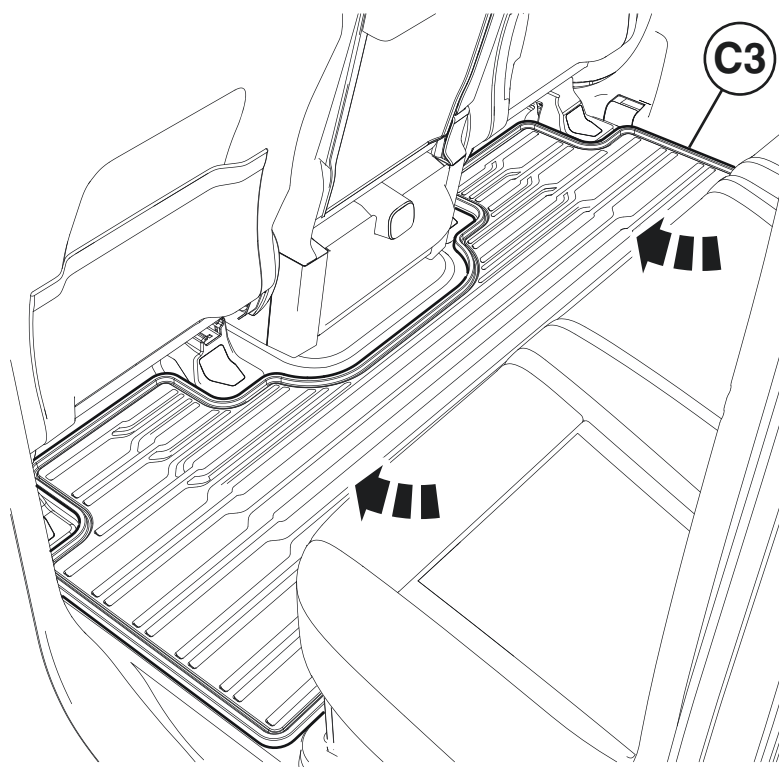
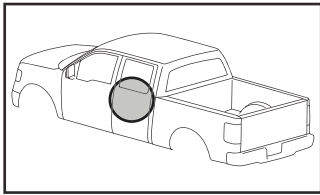

6e

