

EN	INSTALLATION INSTRUCTION UNIVERSAL SMOKERS PACKAGE
D	EINBAUANLEITUNG RAUCHER-UNIVERSALPAKET
E	INSTRUCCIONES DE INSTALACIÓN PAQUETE CON ENCENDEDOR UNIVERSAL
F	INSTRUCTIONS D'INSTALLATION PACK UNIVERSEL POUR FUMEURS
I	ISTRUZIONI DI MONTAGGIO PACCHETTO UNIVERSALE PER FUMATORI
P	INSTRUÇÕES DE INSTALAÇÃO PACOTE UNIVERSAL PARA FUMANTES
NL	MONTAGEVOORSCHRIFT UNIVERSELE ROKERSSET
DK	MONTERINGSVEJLEDNING UNIVERSAL RYGERPAKKE
N	INSTALLASJONSANVISNING UNIVERSALPAKKE FOR RØYKERE
S	INSTALLATIONSANVISNING UNIVERSELLT RÖKNINGSPAKET
SF	ASENNUSOHJE YLEISKÄYTTÖINEN TUPAKOJIAN PAKKAUS
CZ	POKYNY K INSTALACI UNIVERZÁLNÍ KUŘÁCKÝ PAKET
H	TELEPÍTÉSI UTASÍTÁS UNIVERZÁLIS DOHÁNYZÓ CSOMAG
PL	INSTRUKCJA MONTAŻU UNIVERSALNY ZESTAW DLA PALACZY
GR	ΟΔΗΓΙΑ ΕΓΚΑΤΑΣΤΑΣΗΣ ΓΕΝΙΚΟΥ ΤΥΠΟΥ ΠΑΚΕΤΟ ΚΑΠΝΙΣΤΗ
TR	MONTAJ TALİMATLARI SİGARA KULLANICILARI İÇİN ÜNİVERSAL PAKET
RUS	ИНСТРУКЦИЯ ПО УСТАНОВКЕ УНИВЕРСАЛЬНЫЙ КОМПЛЕКТ КУРИЛЬЩИКА
RO	INSTRUCȚIUNE DE MONTARE PACHET UNIVERSAL FUMĂTORI
ZH-CN	安装说明 通用型吸烟者套装
AR	تعليمات التركيب مجموعة المدخنين الشاملة



L I N C O L N

© Copyright Ford 2017

Printed Copies are uncontrolled

Expert Fitment Required

Montage durch Fachmann erforderlich

Se necesita realizar el montaje con expertos

Montage requis par un expert

Il montaggio deve essere effettuato da persone esperte

É necessária montagem especializada

Montage door erkende reparateur vereist

Skal monteres af autoriseret værksted

Eksperttilpasning kræves

Verkstadsmontering är nödvändig

Asennus tehtävä merkikörjaamossa

Vyžadována odborná montáž

A szerelés csak szakműhelyben végezhető

Wymagane przyrządy specjalistyczne

Απαιτείται τοποθέτηση από ειδικό

Установка должна выполняться квалифицированным специалистом

Uzman Tarafından Takılması Gereklidir

A se monta de către un specialist

需要专业装配

يلزم التثبيت بواسطة خبراء

Subject to alteration without notice

Änderungen ohne Vorankündigung vorbehalten

Sujeto a cambios sin previo aviso

Susceptible de modification sans préavis

Soggetto a modifiche senza preavviso

Sujeito a alterações sem aviso prévio

Kan zonder kennisgeving worden gewijzigd

Kan ændres uden varsel

Kan endres uten varsel

Kan ändras utan föregående meddelande

Oikeudet muutoksiin pidätetään

Může dojít ke změně bez upozornění

Az előzetes bejelentés nélküli változtatás joga fenntartva

Treść może ulec zmianie bez powiadomienia

Υπόκειται σε τροποποίηση χωρίς ειδοποίηση

Может изменяться без предварительного уведомления

Önceden bildirilmeden değişikliğe tabidir

Poate fi modificat fără înștiințarea în prealabil

若有变更，恕不另行通知

عرضة للتغيير بدون إخطار

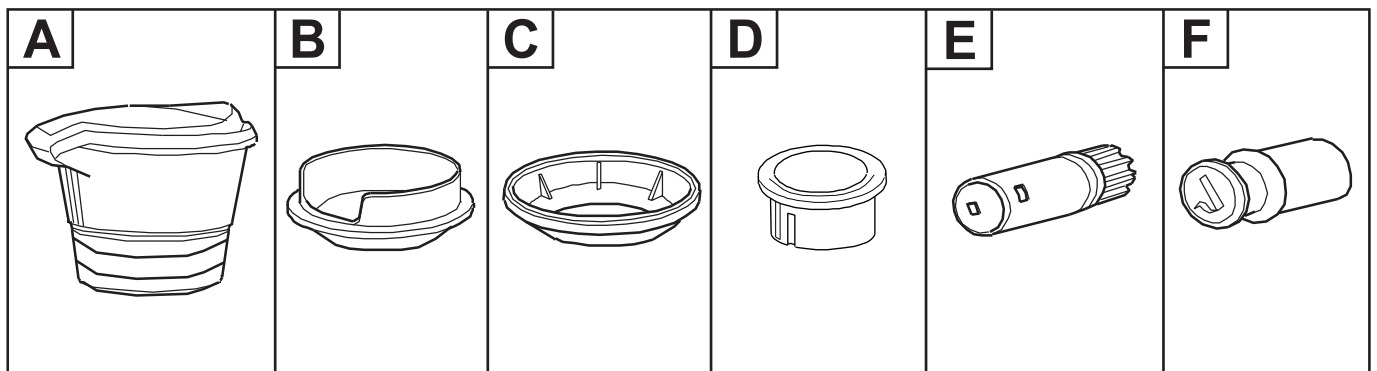

EN UNIVERSAL SMOKERS PACKAGE NOTES FOR INSTALLATION

- If necessary, file tabs on the power point opening to allow for installation. See frame 4.
- If the ashcup assembly is too large for the cup holder, remove item "B" and/or item "C" for proper fit. See frame 5.

D RAUCHER-UNIVERSALPAKET - HINWEISE ZUM EINBAU

- Falls erforderlich, die Zungen an der Steckdosenfassung abfeilen, um den Einbau zu ermöglichen. Siehe Abbildung 4.
- Falls der Aschenbecher für den Becherhalter zu groß ist, den Einsatz „B“ und/oder Einsatz „C“ entfernen, um Einpassen zu ermöglichen. Siehe Abbildung 5.

E NOTAS PARA LA INSTALACIÓN DEL PAQUETE CON ENCENDEDOR UNIVERSAL

- Si es necesario, presente las lengüetas sobre la abertura de la toma de corriente para permitir su instalación. Vea el gráfico 4.
- Si el montaje del cenicero es demasiado grande para el portavasos, quite el elemento "B" y/o el elemento "C" para ajustarlo correctamente. Vea el gráfico 5.

F NOTES À PROPOS DE L'INSTALLATION DU PACK UNIVERSEL POUR FUMEURS

- Au besoin, à l'aide d'une lime, pratiquer des encoches sur le cache d'orifice de la fiche d'alimentation électrique pour permettre l'installation. Voir l'image 4.
- Si l'ensemble cendrier est trop grand pour correctement s'ajuster dans le porte-gobelet, déposer le composant « B » et/ou le composant « C ». Voir l'image 5.

I NOTE PER L'INSTALLAZIONE DEL PACCHETTO UNIVERSALE PER FUMATORI

- Se necessario, limare le linguette sull'ingresso del punto di alimentazione, per consentire l'installazione. Vedere riquadro 4.
- Se l'assemblaggio del posacenere è troppo grande per il portaltattine, rimuovere l'elemento "B" e/o "C". Vedere riquadro 5.

P OBSERVAÇÕES PARA A INSTALAÇÃO DO PACOTE UNIVERSAL PARA FUMANTES

- Se necessário, lixe as abas na abertura do ponto de alimentação para possibilitar a instalação. Consulte o Quadro 4.
- Se o conjunto do cinzeiro for muito grande para o porta-copos, remova o item "B" e/ou o item "C" para um ajuste adequado. Consulte o Quadro 5.

NL AANWIJZINGEN VOOR MONTAGE UNIVERSELE ROKERSSET

- Vrijl voor montage indien nodig sleuven in de opening voor de aanstekerhouder. Zie afbeelding 4.
- Als de asbak te groot is voor de bekerhouder, verwijder dan item "B" en/of "C" voor een juiste passing. Zie afbeelding 5.

DK UNIVERSAL RYGERPAKKE NOTER TIL INSTALLATION

- Hvis nødvendigt, brug fil til at tilpasse indhakkene for at muliggøre monteringen. Se trin 4.
- Hvis askebeholderen er for stor til holderen, fjern del "B" og/eller del "C" for bedre tilpasning. Se trin 5.

N MERKNADER FOR INSTALLASJON AV UNIVERSALPAKKE FOR RØYKERE

- Hvis det er nødvendig, kan du file tappene på strømpunktåpningene for en enklere installasjon. Se Ramme 4.
- Hvis askebegeret er for stort for koppholderen, kan du fjerne element «B» og/eller «C» for riktig passform. Se Ramme 5.

S UNIVERSELLT RÖKNINGSPAKET, INSTALLATIONSANVISNINGAR

- Fila vid behov skåror på strömuttagsöppningen för att möjliggöra installation. Se Bild 4.
- Om askkopsenheten är för stor för mugghållaren kan artikel "B" och/eller artikel "C" tas bort för korrekt passform. Se Bild 5.



SF YLEISKÄYTTÖISEN TUPAKOIJAN PAKKAUKSEN ASENNUSOHJEET

- Väännä tarvittaessa viilalla auki pistorasian aukon kielekkeet, jotta voit suorittaa asennuksen. Katso kuva 4.
- Jos tuhkakuppi on liian suuri mukinpidikkeeseen, poista kappale "B" ja/tai kappale "C" oikean istuvuuden takaamiseksi. Katso kuva 5.

CZ POZNÁMKY PRO MONTÁŽ UNIVERZÁLNÍHO KUŘÁCKÉHO PAKETU

- V případě potřeby opilujte jazyčky na napájecím otvoru, aby bylo možné provést montáž. Viz snímek 4.
- Je-li sestava popelníku příliš velká pro držák nádoby, vyjměte položku „B“ a/nebo položku „C“, aby bylo možné popelník správně namontovat. Viz snímek 5.

H MEGJEGYZÉSEK AZ UNIVERZÁLIS DOHÁNYZÓ CSOMAG BESZERELÉSÉHEZ

- A szerelés érdekében szükség esetén reszelje meg a csatlakozónyíláson található fűleket. Lásd 4. keret.
- Amennyiben a hamutartó a tartóhoz képest túl nagy, a megfelelő illeszkedés érdekében távolítsa el a „B” és/vagy „C” elemet. Lásd 5. keret.

PL UWAGI DOTYCZĄCE MONTAŻU UNIWERSALNEGO ZESTAWU DLA PALACZY

- Jeśli jest to konieczne, użyj pilnika, aby zdemontować zaślepkę i umożliwić montaż gniazda zasilającego. Patrz rysunek 4.
- Jeśli zestaw popielniczki jest za duży względem uchwytu na kubek, zdemontuj pozycję „B” i/lubpozycję „C”, aby zapewnić prawidłowy montaż. Patrz rysunek 5.

GR ΣΗΜΕΙΩΣΕΙΣ ΓΙΑ ΤΗΝ ΕΓΚΑΤΑΣΤΑΣΗ ΤΟΥ ΓΕΝΙΚΟΥ ΤΥΠΟΥ ΠΑΚΕΤΟΥ ΚΑΠΝΙΣΤΗ

- Εάν χρειάζεται, λιμάρτε τις γλωττίδες στο άνοιγμα του ρευματοδότη ώστε να μπορεί να γίνει η εγκατάσταση. Βλ. πλαίσιο 4.
- Εάν το σταχτοδοχείο είναι πολύ μεγάλο για την ποτηροθήκη, αφαιρέστε το στοιχείο "B" ή/και το "C" ώστε να μπορεί να προσαρμοστεί σωστά. Βλ. πλαίσιο 5.

TR SİGARA KULLANICILARI İÇİN ÜNİVERSAL PAKET MONTAJ NOTLARI

- Gerekirse, montaja imkan sağlamak için güç noktasına çentik açın. 4. Resme bakın.
- Küllük donanımı bardık tutucu için çok büyük gelirse, tam olarak oturması için "B" parçasını ve/veya "C" parçasını çıkartın. 5. Resme bakın.

RUS ИНСТРУКЦИЯ ПО УСТАНОВКЕ УНИВЕРСАЛЬНОГО КОМПЛЕКТА КУРИЛЬЩИКА

- При необходимости подпилить края гнезда питания напильником. См. рис. 4.
- Если пепельница слишком велика для держателя, демонтировать детали «B» и/или «C» для обеспечения надлежащей установки. См. рис. 5.

RO NOTE PRIVIND MONTAREA PACHETULUI UNIVERSAL PENTRU FUMĂTORI

- Dacă este cazul, piliți clapetele de pe deschizătura punctului de alimentare pentru a permite montarea. Consultați cadrul 4.
- Dacă ansamblul scrumierei este prea mare pentru suportul de pahar, scoateți elementul „B” și/sau elementul „C” pentru o montare adecvată. Consultați cadrul 5.

ZH-CN 通用型吸烟者套装安装说明

- 如果需要，用锉刀锉平插座开头处的突出部，以便进行安装。请参见结构图 4。
- 如果烟灰杯组合件对支座来说太大，请取出“B”物件和/或“C”物件，以便正确安装。请参见结构图 5。

AR ملاحظات خاصة بتركيب مجموعة المدخنين الشاملة

إذا اقتضت الضرورة، قم بسد العراوي في فتحة نقطة الطاقة حتى يمكن التركيب. انظر الإطار 4.
إذا كانت مجموعة المطفأة كبير للغاية على حامل الأكواب، فأزل العنصر "B" و/أو العنصر "C" حتى يمكن تركيبها بشكل صحيح. انظر الإطار 5.

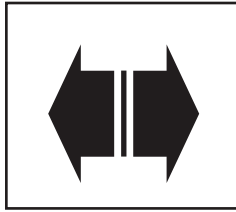

- (EN) Disconnect Arrow
- (D) Pfeil "Trennen"
- (E) Desconecte la flecha
- (F) Flèche de déconnexion
- (I) Freccia indicante scollegamento
- (P) Seta de desconexão
- (NL) Pijl "losmaken"
- (DK) Pil - Frakobl
- (N) Frakoplepil
- (S) Pil "ta isär"
- (SF) Irrota-nuoli
- (CZ) Šipka označující odpojení
- (H) Szétválasztást jelző nyíl
- (PL) Strzałka Odłącz
- (GR) Βέλος που υποδεικνύει αποσύνδεση
- (TR) Bağlantı Kesme Oku
- (RUS) Стрелка обозначения разъединения
- (RO) Săgeată de deconectare
- (ZH-CN) 断开箭头
- (AR) سهم فصل

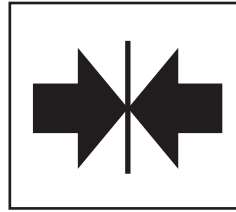

- (EN) Connect Arrow
- (D) Pfeil "Verbinden"
- (E) Conecte la flecha
- (F) Flèche de connexion
- (I) Freccia indicante collegamento
- (P) Seta de conexão
- (NL) Pijl "aansluiten"
- (DK) Pil - Tilslut
- (N) Tilkoplepil
- (S) Pil "sätt ihop"
- (SF) Liitä-nuoli
- (CZ) Šipka označující připojení
- (H) Összekapcsolást jelző nyíl
- (PL) Strzałka Połącz
- (GR) Βέλος που υποδεικνύει σύνδεση
- (TR) Bağlantı Oku
- (RUS) Стрелка обозначения соединения
- (RO) Săgeată de conectare
- (ZH-CN) 连接箭头
- (AR) سهم توصيل

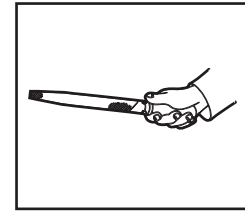

- (EN) Use File
- (D) Feile verwenden
- (E) Utilice una lima
- (F) Utiliser une lime
- (I) Utilizzare la lima
- (P) Utilizar lima
- (NL) Gebruik vijl
- (DK) Brug fil
- (N) Bruk fil
- (S) Använd fil
- (SF) Käytä viilaa
- (CZ) Použít pilník
- (H) Használjon reszelőt
- (PL) Użyj pilnika
- (GR) Χρησιμοποιήστε λίμα
- (TR) Törpü Kullanın
- (RUS) Использовать напильник
- (RO) Utilizați pila
- (ZH-CN) 使用文件
- (AR) استخدم ميردا

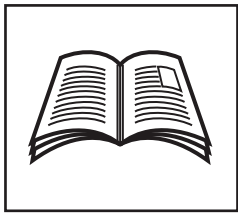

- (EN) See Workshop Manual
- (D) Siehe Werkstatthandbuch
- (E) Consulte el manual del taller
- (F) Voir le manuel d'atelier
- (I) Vedere Manuale di officina
- (P) Ver o manual da oficina
- (NL) Zie werkplaatshandboek
- (DK) Se værkstedshåndbog
- (N) Se verkstedhåndbok
- (S) Se verkstadshandboken
- (SF) Katso korjausopas
- (CZ) Viz dílenská příručka
- (H) Lásd a műhelyi kézikönyvet
- (PL) Patrz Podręcznik
- (GR) Δείτε το Εγχειρίδιο συντηρείου
- (TR) Atölye Kılavuzuna Bakın
- (RUS) Смотрите руководство по ремонту
- (RO) Consultați manualul de service
- (ZH-CN) 参见车间手册
- (AR) راجع دليل الورشة

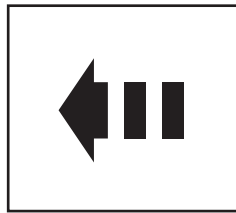

- (EN) Motion Arrow
- (D) Pfeil Bewegung
- (E) Flecha de movimiento
- (F) Flèche de déplacement
- (I) Freccia indicante movimento
- (P) Seta de movimento
- (NL) Pijl "beweging"
- (DK) Retningspil
- (N) Bevegelsespil
- (S) Rörelsepil
- (SF) Liikkeen nuoli
- (CZ) Šipka označující pohyb
- (H) Mozgás irányát jelző nyíl
- (PL) Strzałka wskazująca kierunek ruchu
- (GR) Βέλος που υποδεικνύει κίνηση
- (TR) Hareket Oku
- (RUS) Стрелка направления движения
- (RO) Săgeată ce indică mișcarea
- (ZH-CN) 移动箭头
- (AR) سهم متحرك

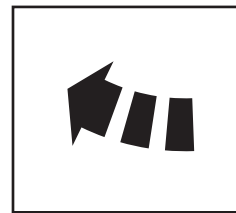

- (EN) Curving Arrow
- (D) Pfeil "Kurve"
- (E) Flecha curva
- (F) Flèche recourbée
- (I) Freccia indicante curva
- (P) Seta de movimento curvo
- (NL) Pijl "bocht"
- (DK) Pil - Bue
- (N) Kurvepil
- (S) Böjningspil
- (SF) Kääntynvä nuoli
- (CZ) Šipka označující zakřivení
- (H) Kanyarodás irányát jelző nyíl
- (PL) Strzałka wskazująca ruch po krzywej
- (GR) Καμπύλο βέλος
- (TR) Eğim Oku
- (RUS) Изогнутая стрелка
- (RO) Săgeată ce indică o curbă
- (ZH-CN) 弯曲箭头
- (AR) سهم مقوس

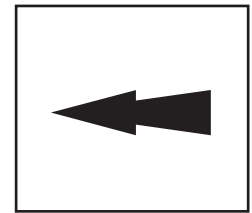

- (EN) Item Arrow
- (D) Pfeil "Komponente"
- (E) Flecha del artículo
- (F) Flèche d'élément
- (I) Freccia indicante oggetto
- (P) Seta indicadora de item
- (NL) Pijl "onderwerp"
- (DK) Pil - Punkt
- (N) Delpil
- (S) Komponentpil
- (SF) Kohteen nuoli
- (CZ) Šipka označující položku
- (H) Tételt jelző nyíl
- (PL) Strzałka wskazująca element
- (GR) Βέλος που υποδεικνύει ένα στοιχείο
- (TR) Parça Oku
- (RUS) Стрелка на пункт
- (RO) Săgeată ce indică articolul
- (ZH-CN) 物品箭头
- (AR) سهم العنصر

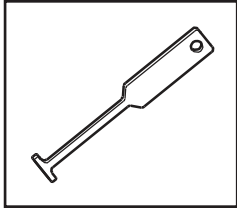

1-800-ROTUNDA

- (EN) Power Point Socket Remover
Rotunda Part: 501-039
- (D) Ausbauwerkzeug - Steckdosenfassung
Rotunda Teilnr.: 501-039
- (E) Removedor del tomacorriente
Pieza Rotunda: 501-039
- (F) Outil de dépose de la fiche d'alimentation électrique
Pièce Rotunda : 501-039
- (I) Estrattore presa punto di alimentazione
Componente Rotunda: 501-039
- (P) Removedor de soquete do ponto de alimentação
Peça Rotunda: 501-039
- (NL) Verwijderaar aansteckerhouder
Rotunda-onderdeel: 501-039
- (DK) Power Point cigarettænder-fjerner
Rotunda del: 501-039
- (N) Strømpunktstøpsel-fjerner
Rotunda-del: 501-039
- (S) Strömuttagsborttagare
Rotunda Del: 501-039
- (SF) Pistorasian kannan poistotyökalu
Rotunda-osa: 501-039
- (CZ) Nástroj na vyjmutí napájecí zásuvky
Díl pro Rotunda: 501-039
- (H) Csatlakozó foglalat eltávolító
Rotunda alkatrész: 501-039
- (PL) Przyrząd do demontażu gniazda zasilającego
Część Rotunda: 501-039
- (GR) Εργαλείο αφαίρεσης υποδοχής ρευματοδότη
Εξάρτημα Rotunda: 501-039
- (TR) Güç Noktası Soketi Sökücü
Rotunda Parça: 501-039
- (RUS) Устройство удаления патрона из гнезда питания
Круглая деталь: 501-039
- (RO) Extractor de priză din punctul de alimentare
Piesă Rotunda: 501-039
- (ZH-CN) 电源插座取出器
圆形部件 : 501-039
- (AR) أداة فك مقبس نقطة الطاقة
قطعة Rotunda: 501-039

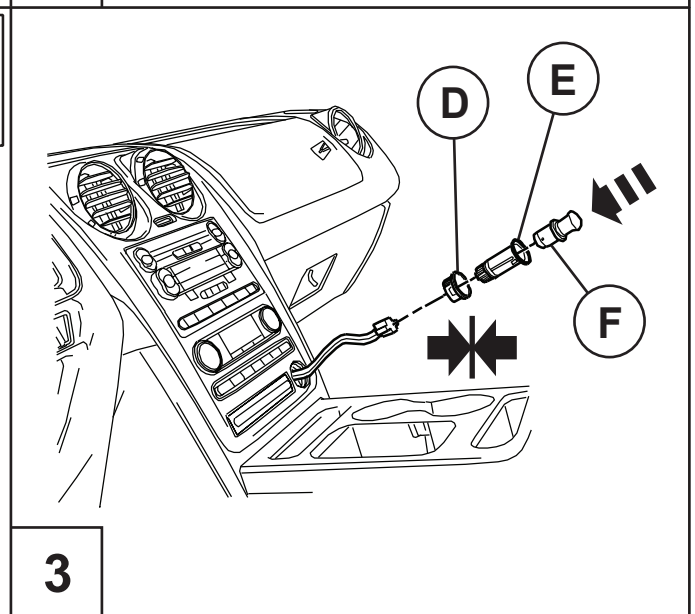
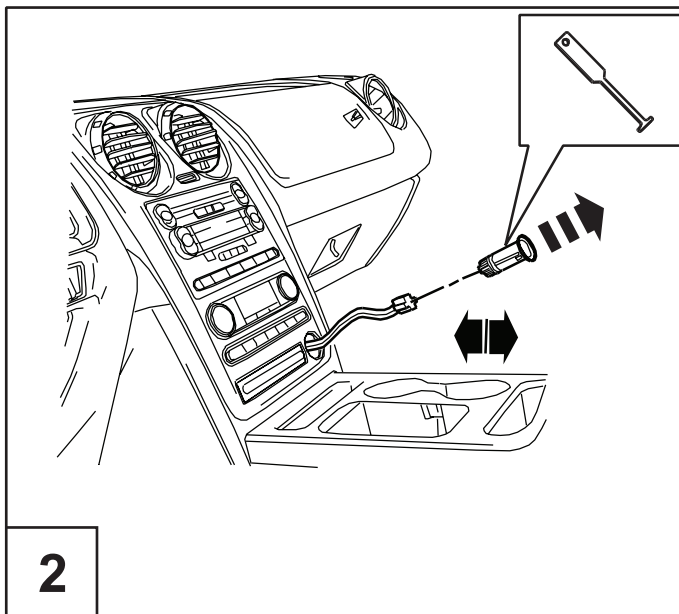
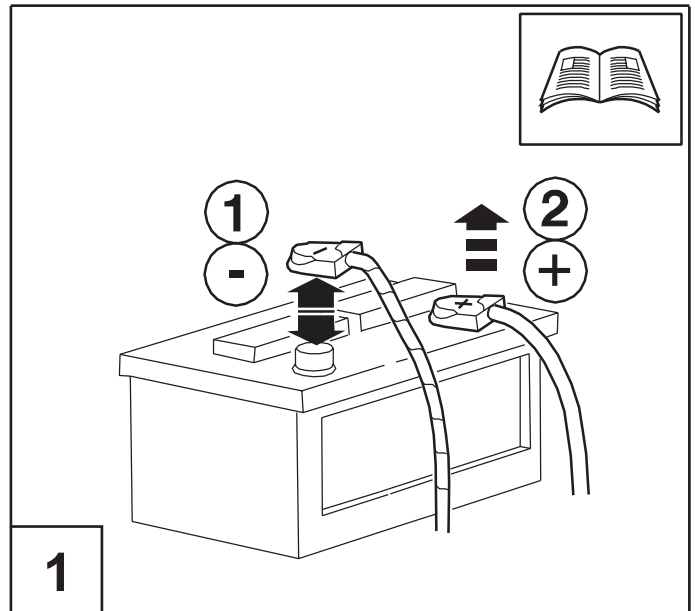

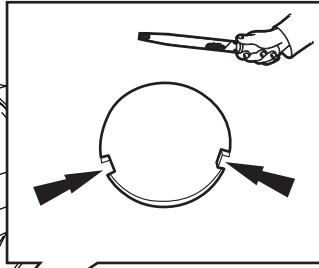
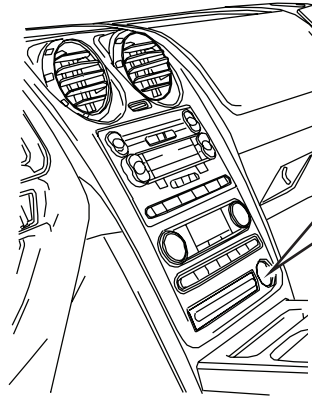

- (EN) If Required
- (D) Falls erforderlich
- (E) Si es necesario
- (F) Si nécessaire
- (I) Se necessario
- (P) Se necessário
- (NL) Indien nodig
- (DK) Hvis påkrævet
- (N) Hvis nødvendig
- (S) Vid behov
- (SF) Tarvittaessa
- (CZ) Je-li požadována
- (H) Amennyiben szükséges
- (PL) Jeżeli jest wymagana
- (GR) Εάν χρειάζεται
- (TR) Gerekirse
- (RUS) При необходимости
- (RO) Dacă este necesar
- (ZH-CN) 如果需要
- (AR) إذا لزم الأمر

4

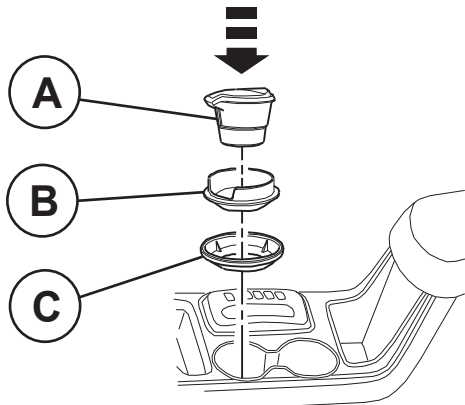

5

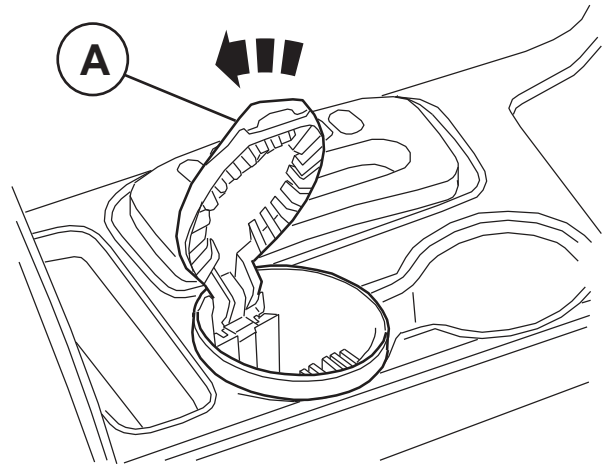

6

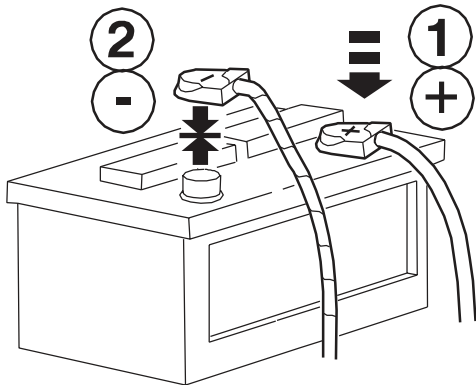

7

