

RANGER 2015 Manual del Propietario



Ford.mx

RANGER 2015 Manual del Propietario



Manual del propietario

Las ilustraciones, información técnica, los datos y descripciones contenidos en esta publicación estaban aprobados en el momento de su impresión. Ford se reserva el derecho de cambiar modelos, equipamiento y especificaciones o de realizar modificaciones o cambios necesarios para mejorar su producto sin incurrir por ello en ninguna obligación.

Queda prohibida la reproducción total o parcial de esta publicación, así como su almacenaje o transmisión por cualquier sistema - electrónico, mecánico, fotocopiado, grabación, traducción, resumen o ampliación sin previa autorización expresa por escrito de Ford. Lo mismo es válido para partes de este Manual y su utilización en otras publicaciones.

Ford no contrae responsabilidad alguna por las imprecisiones u omisiones que puedan aparecer en esta publicación, a pesar de haber tomado todas las medidas necesarias para que resulte lo más completa y fiable posible.

En este manual se describen los opcionales y niveles de equipamiento disponibles para toda la gama de modelos de este vehículo. Para su vehículo se aplican las descripciones del equipamiento instalado según la versión adquirida.

Importante: Las piezas y accesorios originales de Ford, lo mismo que los de Motorcraft, han sido especialmente diseñados para los vehículos Ford, y son, en cualquier caso, los más adecuados para su vehículo.

Nos permitimos señalar que las piezas y accesorios que no son provistos por Ford no han sido examinados ni aprobados; por eso, y a pesar del continuo control de productos del mercado, no podemos certificar la idoneidad ni la seguridad del uso de dichos productos, bien sea que ya estén instalados o hayan de instalarse.

Ford no acepta responsabilidad alguna por los daños causados por el empleo de piezas y accesorios que no sean de Ford, lo que producirá la caducidad automática de la garantía del vehículo.

Contenido

INTRODUCCIÓN	5
GUÍA RÁPIDA	7
SEGURIDAD INFANTIL	13
PROTECCIÓN DE LOS OCUPANTES	18
LLAVES Y CONTROLES REMOTO	24
SISTEMAS DE BLOQUEO DE PUERTAS	26
INMOVILIZADOR ELECTRÓNICO	30
ALARMA	31
VOLANTE	33
LIMPIAPARABRISAS Y LAVAPARABRISAS	35
ILUMINACIÓN	38
VENTANILLAS Y ESPEJOS RETROVISORES	49
CUADRO DE INSTRUMENTOS	53
PANTALLAS INFORMATIVAS	59
CLIMATIZACIÓN	63
ASIENTOS	69
ELEMENTOS AUXILIARES	75
EMERGENCIAS EN EL CAMINO	79
CAJA DE CAMBIOS	84
FRENOS	90

Contenido

CONTROL DE DESCENSO DE PENDIENTES (HDC)	92
CONTROL DE ESTABILIDAD	94
ASISTENCIA DE ARRANQUE EN PENDIENTES	96
ASISTENCIA PARA ESTACIONAMIENTO	98
CÁMARA DE REVERSA	101
CONTROL AUTOMÁTICO DE VELOCIDAD	104
TRANSPORTE DE CARGA	106
REMOLQUE	109
RECOMENDACIONES PARA EL MANEJO	111
FUSIBLES	121
REMOLQUE DEL VEHÍCULO	130
MANTENIMIENTO	132
COMBUSTIBLE	141
CUIDADOS DEL VEHÍCULO	147
BATERÍA DEL VEHÍCULO	149
LLANTAS Y NEUMÁTICOS	151
IDENTIFICACIÓN DEL VEHÍCULO	159
CAPACIDADES Y ESPECIFICACIONES	161
ÍNDICE	170

Introducción

ACERCA DE ESTE MANUAL

Gracias por elegir un Ford. Le recomendamos que se tome el tiempo necesario para leer este manual y así poder conocer su vehículo. Cuanto más sepa sobre él, mayor será la seguridad y el placer de manejo.

PELIGRO



Conduzca siempre con precaución y la debida atención al usar y accionar los mandos y las funciones de su vehículo.

Nota: En este manual se describen características y opciones disponibles en toda la gama, en algunos casos incluso antes de que estén disponibles. También es posible que describa opciones que no estén disponibles en su vehículo.

Nota: Algunas ilustraciones de este manual pueden usarse para distintos modelos, por lo que pueden presentar diferencias con respecto a su vehículo. Sin embargo, la información esencial y las ilustraciones siempre son correctas.

Nota: Conduzca y utilice siempre su vehículo siguiendo todas las leyes y normativas correspondientes.

Nota: Cuando vaya a vender su vehículo, entregue este manual al nuevo propietario. Es parte integrante del vehículo.

GLOSARIO DE SÍMBOLOS

Símbolos incluidos en este manual

PELIGRO



No seguir las instrucciones indicadas por estos símbolos de aviso podría poner en peligro de muerte o lesiones graves a usted mismo u otros.

ATENCIÓN



Asimismo se corre el riesgo de causar daños en el vehículo si no se siguen las instrucciones indicadas por estos símbolos de aviso.

Símbolos de aviso en su vehículo



Cuando vea estos símbolos, lea y siga las instrucciones correspondientes en este manual antes de tocar



o intentar llevar a cabo ajustes de cualquier clase.

Introducción

PIEZAS Y ACCESORIOS

Las piezas y los accesorios originales de Ford han sido especialmente diseñados para su vehículo. A no ser que lo indiquemos explícitamente, no hemos probado las piezas y los accesorios que no son de Ford, por lo que no garantizamos que sean adecuados para su vehículo.

Recomendamos que pida consejo a su Distribuidor Ford sobre las piezas y los accesorios adecuados para su vehículo.

Guía rápida

Visión de conjunto del tablero

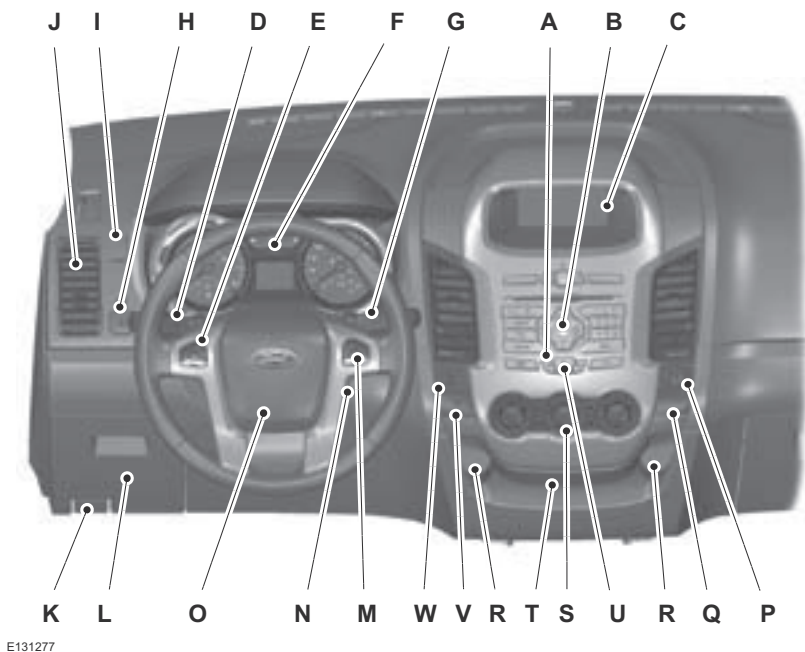

E131277

- A Botón de desbloqueo/bloqueo de cerraduras. Véase **Bloqueo y desbloqueo** (página 27).
- B Unidad de audio. Véase **Manual de uso del sistema de audio y navegación**.
- C Pantalla multifuncional.
- D Palanca multifuncional: Intermitentes. Véase **Intermitentes** (página 42).
Luces del vehículo. Véase **Control de la iluminación** (página 38).

Guía rápida

- E Mando del sistema de audio. Véase **Mando del sistema de audio** (página 33).
- F Cuadro de instrumentos. Véase **Indicadores** (página 53). Véase **Luces de aviso y de control** (página 53).
- G Palanca del limpiaparabrisas. Véase **Limpiaparabrisas y lavaparabrisas** (página 35).
- H Control del espejo retrovisor exterior. Véase **Espejos retrovisores exteriores eléctricos** (página 51).
- I Interruptor de nivelación de faros. Véase **Nivelación de los faros** (página 41).
- J **Rejillas de ventilación**. Véase **Rejillas de ventilación** (página 63).
- K Palanca de apertura del cofre. Véase **Apertura y cierre del cofre** (página 133).
- L Compartimento portaobjetos del lado del conductor. Véase **Compartimentos guardaobjetos** (página 76).
- M Programador de velocidad. Véase **Control automático de velocidad** (página 103).
- N Interruptor de encendido. Véase **Interruptor de encendido** (página 79).
- O Bocina.
- P Interruptor del control de estabilidad (ESP) Véase **Control de estabilidad** (página 93).
- Q Aviso de desactivación de la bolsa de aire del acompañante. Véase **Desactivación de la bolsa de aire del acompañante** (página 22).
- R **Tomas de potencia auxiliares**. Véase **Tomas de potencia auxiliares** (página 75).
- S Mandos de climatización. Véase **Climatización manual** (página 64).
- T Entrada auxiliar y USB. Véase **Toma de entrada auxiliar (AUX IN)** (página 77). Véase **Puerto USB** (página 77).
- U Interruptor de las luces de emergencia. Véase **Luces de emergencia** (página 41).
- V Botón de bloqueo electrónico del diferencial (ELD). Véase **Sistema de tracción en las cuatro ruedas - 4x4** (página 83).
- W Control del descenso en pendiente. Véase **Control de descenso de pendientes (HDC)** (página 91).

Guía rápida

Bloqueo y desbloqueo de puertas Desbloqueo del vehículo

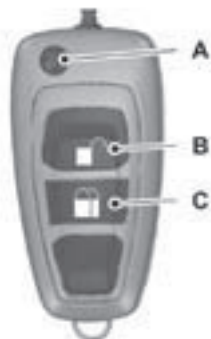

- A Botón para plegar/desplegar la llave
B Desbloqueo
C Bloqueo

Pulse el botón de desbloqueo una vez para desbloquear el vehículo.

Pulse el botón de bloqueo una vez para activar el cierre centralizado.

Ajuste del volante

PELIGRO

⚠ No ajuste nunca el volante cuando el vehículo esté en movimiento.



PELIGRO

⚠ Asegúrese de acoplar completamente la palanca de bloqueo cuando la devuelva a la posición original.



Véase **Ajuste del volante** (página 33).

Guía rápida

Climatización manual

Ajustes recomendados para la refrigeración



Seleccione el aire exterior.
Cierre totalmente las ventanas.
Oriente las salidas de aire frontales y laterales hacia los ocupantes.

Ajustes recomendados para la calefacción



Seleccione el aire exterior.
Cierre las salidas de aire centrales y abra las salidas de aire laterales.
Dirija las salidas de aire laterales hacia las ventanillas.
Véase **Climatización manual** (página 64).

Climatización automática

Ajustes recomendados para la refrigeración



Seleccione el aire exterior.
Ajuste la temperatura a 22 °C.
Dirija las salidas de aire centrales hacia arriba y las salidas de aire laterales hacia las ventanillas.

Ajustes recomendados para la calefacción



Seleccione el aire exterior.
Ajuste la temperatura a 22 °C.
Cierre las salidas de aire centrales y abra las salidas de aire laterales.
Dirija las salidas de aire laterales hacia las ventanillas.

Guía rápida

Intermitentes

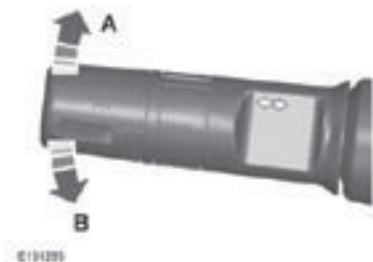

Si empuja la palanca suavemente hacia arriba o hacia abajo, los intermitentes parpadearán tres veces.

Véase **Intermitentes** (página 42).

Bolsa de aire

Los vehículos cabina simple equipados con sistema de bolsa de aire, poseen un interruptor para desactivar la bolsa del acompañante.



Véase **Asientos infantiles** (página 13) y **Desactivación de la bolsa de aire acompañante** (página 22).

Caja manual

Selección de la marcha atrás - 6 velocidades



Es necesario tirar del anillo mientras se selecciona la marcha atrás en los vehículos de 6 velocidades.

Véase **Caja de cambios manual** (página 83).

Llenado de combustible

PELIGRO

⚠ Extreme las precauciones al cargar combustible para evitar salpicaduras de combustible de la boquilla del surtidor.

Guía rápida



Introduzca la boquilla del surtidor hasta la primera muesca, y manténgala en esa posición en la boca de llenado de combustible.

PELIGRO

 Se recomienda esperar 10 segundos como mínimo antes de extraer la boquilla de llenado de combustible, para que todo el combustible termine de caer en el tanque.

Levante ligeramente la boquilla de llenado de combustible para desmontarla.



Véase **Tapa del tanque de combustible** (página 141).

Seguridad infantil

ASIENTOS INFANTILES

Consulte la legislación vigente en su país.



AVISOS

⚠ Sujete a los niños que midan menos de 150 centímetros de altura con una retención para niños adecuada y homologada en el asiento trasero.

⚠ ¡Máximo peligro! ¡No utilice un dispositivo de retención para niños orientado hacia atrás en un asiento protegido con bolsa de aire adelante!

AVISOS

⚠ Cuando instale un asiento/dispositivo de retención para niños lea y siga siempre las instrucciones del fabricante.

⚠ No modifique los sistemas de retención en ningún modo.

⚠ No lleve nunca un niño en el regazo mientras está en marcha el vehículo.

⚠ No deje a los niños desatendidos en el vehículo.

⚠ Si el vehículo ha estado implicado en un accidente, haga que un experto examine el asiento de seguridad para niños, ya que podría estar dañado.

Dispositivos de seguridad para niños para distintos grupos de peso

El dispositivo de retención correcto a utilizar depende de la edad y del peso del niño:

Asiento de seguridad para bebés



Sujete a los niños que pesen menos de 13 kilos en un asiento de seguridad para bebés colocado en sentido contrario a la marcha (Grupo 0+) en el asiento trasero.

Seguridad infantil

Asiento de seguridad para niños



Sujete a los niños que pesen entre 13 y 18 kilos en un asiento de seguridad para niños (Grupo 1) en el asiento trasero.

COLOCACIÓN DE LOS ASIENTOS INFANTILES

AVISOS

⚠ Póngase en contacto con su Distribuidor para conocer los detalles más recientes relativos a los asientos para niños recomendados por Ford.

AVISOS

⚠ ¡Máximo peligro! ¡No utilice un dispositivo de retención para niños orientado hacia atrás en un asiento protegido con una bolsa de aire delante!

⚠ Al utilizar un asiento infantil con pata de apoyo, la pata de apoyo debe estar apoyada de forma segura en el piso.

⚠ Al utilizar un asiento infantil que se sujeta con el cinturón de seguridad, asegúrese de que el cinturón de seguridad no está suelto ni doblado.

ATENCIÓN

ⓘ El asiento infantil debe quedar apoyado firmemente contra el asiento del vehículo. Es posible que sea necesario subir o bajar la cabeza. Véase **Cabecera** (página 73).

Nota: Al utilizar un asiento para niño en un asiento delantero, coloque siempre el asiento del acompañante completamente hacia atrás. Si resulta difícil apretar la parte del regazo del cinturón de seguridad sin holgura, coloque el respaldo en la posición vertical máxima y suba la altura del asiento. Véase **Asientos** (página 73).

Seguridad infantil

Posiciones de los asientos	Categorías por grupos de peso				
	0	0+	1	2	3
	Hasta 10 kg	Hasta 13 kg	9 - 18 kg	15 - 25 kg	22 - 36 kg
Asiento de acompañante con bolsa de aire activada (ON)	X	X	UF ¹	UF ¹	UF ¹
Asiento de acompañante con bolsa de aire desactivada (OFF)	U ¹	U ¹	U ¹	U ¹	U ¹
Asientos traseros	U	U	U	U	U

X No adecuado para niños de este grupo de peso.

U Adecuado para los asientos infantiles de categoría universal homologados para utilización en este grupo de peso.

U¹ Adecuado para los asientos infantiles de categoría universal homologados para utilización en este grupo de peso. Sin embargo le recomendamos que sujete a los niños mediante asientos infantiles adecuados y homologados en el asiento trasero.

UF¹ Adecuado para los asientos infantiles orientados hacia delante de categoría universal homologados para utilización en este grupo de peso. Sin embargo le recomendamos que sujete a los niños mediante asientos infantiles adecuados y homologados en el asiento trasero.

Seguridad infantil

ASIENTOS ELEVADORES

AVISOS

⚠ No monte un asiento o cojín elevador con un cinturón para las caderas solamente.

⚠ No monte un asiento o cojín elevador con un cinturón que esté flojo o torcido.

⚠ No coloque el cinturón de seguridad por debajo del brazo del niño o por detrás de su espalda.

⚠ No utilice almohadas, libros o toallas para elevar al niño.

⚠ Asegúrese de que el niño está sentado en posición vertical.

⚠ Sujete a los niños que pesen más de 15 kilos pero que midan menos de 150 centímetros de altura sentados en un cojín elevador.

ATENCIÓN

⚠ Al utilizar un asiento infantil en el asiento trasero, asegúrese de que el asiento infantil está apoyado firmemente contra el asiento del vehículo. Es posible que sea necesario subir o bajar la cabecera. Véase **Cabecera** (página 73).

Asiento elevador (Grupo 2)



E20110

Seguridad infantil

Le recomendamos utilizar un cojín elevador que combine un cojín con respaldo, en lugar de solo un cojín. La posición de asiento elevada le permitirá colocar el cinturón de hombro del cinturón de seguridad para adultos por el centro del hombro del niño y el cinturón para las caderas bien ajustado cruzando las caderas.

Cojín elevador (Grupo 3)



SEGUROS PARA NIÑOS



PELIGRO

 No se pueden abrir las puertas del interior si ha conectado los seguros para niños.

Lado izquierdo

Gire hacia la izquierda para bloquear y hacia la derecha para desbloquear.

Lado derecho

Gire hacia la derecha para bloquear y hacia la izquierda para desbloquear.

Protección de los ocupantes

FUNCIONAMIENTO

Bolsas de aire

AVISOS

⚠ No modifique la parte delantera del vehículo de ningún modo. Podría afectar negativamente el despliegue de las bolsas de aire.

⚠ Lleve abrochado el cinturón de seguridad y mantenga una distancia suficiente con respecto al volante. Solamente si utiliza el cinturón de seguridad adecuadamente puede sujetarle en una posición que permita a la bolsa lograr su efecto máximo. Véase **Forma correcta de sentarse** (página 69).

⚠ Las reparaciones en el volante, la columna de dirección, los asientos, las bolsas de aire y los cinturones de seguridad deben ser realizadas por técnicos calificados.

⚠ Mantenga despejada la zona de delante de las bolsas de aire. No enganche nada ni cubra las tapas de las bolsas de aire.

⚠ No introduzca objetos puntiagudos en las zonas donde van montados las bolsas. Podría causar daños y afectar negativamente el despliegue de las bolsas.

⚠ No utilice fundas de asiento en asientos equipados con bolsas laterales

Nota: Si una bolsa se despliega, oír un fuerte estallido y verá una nube de residuos de polvo inofensivos. Esto es normal.

Nota: Limpie las tapas de las bolsas de aire solamente con un paño húmedo.

Bolsas de aire de conductor y acompañante

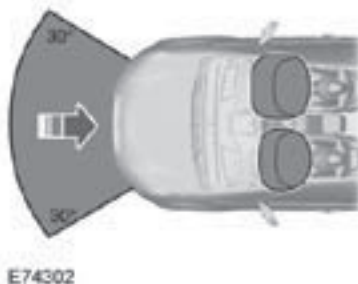

Las bolsas del conductor y del acompañante se desplegarán en colisiones frontales considerables o en colisiones hasta 30 grados desde la izquierda o la derecha. Las bolsas se inflarán en milésimas de segundo y se desinflarán al contacto con los ocupantes, amortiguando así el desplazamiento del cuerpo hacia delante. En pequeñas colisiones frontales, vuelcos, colisiones traseras y colisiones laterales, las bolsas del conductor y del acompañante no se desplegarán.

Protección de los ocupantes

Bolsas de aire laterales



Las bolsas laterales van montados en el interior del respaldo de los asientos delanteros. Una etiqueta indica que su vehículo va equipado con bolsas laterales.

Las bolsas laterales se desplegarán en colisiones laterales considerables. Las bolsas se inflarán en milésimas de segundo y se desinflarán al contacto con los ocupantes, proporcionando así protección para las zonas del torso y los hombros. En pequeñas colisiones laterales, vuelcos, colisiones delanteras y traseras, las bolsas laterales no se desplegarán.

Bolsas de aire de cortina

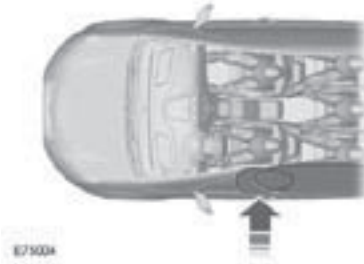

Las bolsas de cortina van montados en el interior del tapizado de techo sobre las ventanillas delanteras y traseras. Unos distintivos moldeados en los tapizados del pilar B indican que el vehículo va equipado con bolsas de cortina.

Las bolsas de cortina se desplegarán en colisiones laterales considerables. La bolsa se inflarán en milésimas de segundo y se desinflarán al contacto con los ocupantes, proporcionando así protección para la cabeza. En pequeñas colisiones laterales, colisiones delanteras, colisiones traseras o vuelcos, las bolsass de cortina no se desplegarán.

Protección de los ocupantes

Cinturones de seguridad

AVISOS

⚠ Lleve abrochado el cinturón de seguridad y mantenga una distancia suficiente con respecto al volante. Solamente si utiliza el cinturón de seguridad adecuadamente puede sujetarle en una posición que logre el efecto máximo. Véase **Forma correcta de sentarse** (página 69).

⚠ No utilice nunca un cinturón de seguridad para más de una persona.

⚠ Utilice el enganche correcto para cada cinturón de seguridad.

⚠ No utilice un cinturón de seguridad que esté flojo o torcido.

⚠ No lleve ropa gruesa. El cinturón de seguridad debe ajustarse bien al cuerpo para lograr el máximo efecto.

⚠ Coloque la correa para el hombro del cinturón de seguridad sobre el centro del hombro y coloque la correa de la cadera ajustada a la misma.

Los retractores de los cinturones de seguridad del conductor y del acompañante disponen de pretensor del cinturón de seguridad. Los pretensores del cinturón de seguridad tienen un umbral de despliegue inferior al de las bolsas de aire.

Durante pequeñas colisiones, es posible que solamente se desplieguen los pretensores de los cinturones de seguridad.

Estado tras una colisión

PELIGRO

⚠ Los cinturones de seguridad que hayan sufrido tensiones debido a un accidente deben sustituirse, y los anclajes deben ser examinados por un técnico calificado.

MODO DE ABROCHARSE LOS CINTURONES DE SEGURIDAD

PELIGRO

⚠ Inserte la lengüeta en la hebilla hasta que oiga un clic claro. Si no se oye un clic no se ha abrochado correctamente el cinturón de seguridad.

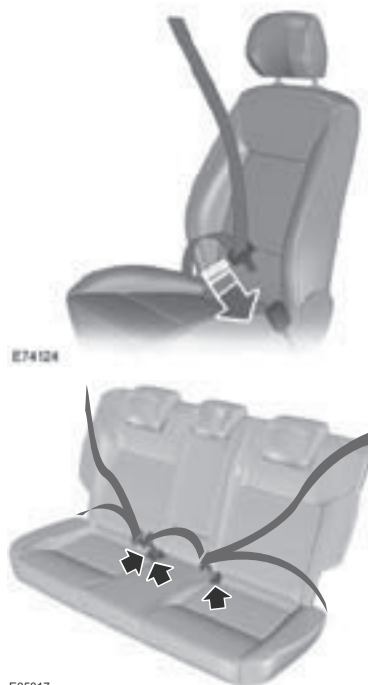

Tire del cinturón de manera continua para desenrollarlo. El cinturón no cederá si tira bruscamente del mismo o si el vehículo se encuentra en una pendiente.

Pulse el botón rojo de la hebilla para soltar el cinturón. Deje que se retraiga completa y suavemente.

Protección de los ocupantes

El asiento central trasero posee un cinturón de tipo subabdominal fijo.

El cinturón subabdominal no se regula automáticamente. Para aumentar su largo, coloque la lengüeta en ángulo recto con la cinta y tire de ella. Para acortar su largo y obtener una sujeción más ajustada, tire del extremo libre de la cinta a través de la lengüeta, cuidando que el cinturón se ajuste confortablemente alrededor de las caderas.

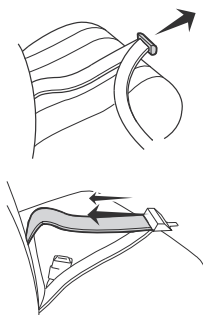

Alojamiento de cinturones traseros



Cuando no use los cinturones traseros externos, coloque la hebilla del mismo en el bolsillo lateral de la butaca para evitar ruidos molestos.

AJUSTE DE LA ALTURA DE LOS CINTURONES DE SEGURIDAD EN ASIENTOS DELANTEROS (Si está equipado)

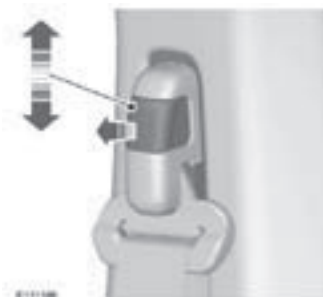

Para subirlo o bajarlo, tire del botón de bloqueo en el dispositivo de ajuste y muévelo según sea necesario.

SEÑAL DE AVISO DEL CINTURÓN DE SEGURIDAD

PELIGRO



El sistema de protección de los ocupantes solo proporciona una protección óptima si se usa el cinturón de seguridad correctamente.



El aviso de la señal de seguridad del cinturón de seguridad se enciende acompañado por una señal acústica cuando el cinturón de seguridad del conductor o del acompañante no están abrochados y el vehículo supera una velocidad relativamente baja. También se encenderá si el cinturón de seguridad del conductor se desabrocha con el vehículo en movimiento. La señal acústica se desactiva a los cinco minutos, pero el aviso de la señal de aviso del cinturón de seguridad permanece encendido hasta que se abroche el cinturón de seguridad.

Protección de los ocupantes

USO DE LOS CINTURONES DE SEGURIDAD DURANTE EL EMBARAZO



PELIGRO

⚠ Póngase el cinturón de seguridad correctamente por su seguridad y la de su bebé. No utilice solamente el cinturón de seguridad de hombro o el cinturón de seguridad de las caderas.

Las mujeres embarazadas deben llevar siempre el cinturón de seguridad. La parte abdominal del cinturón se debe colocar a una altura baja, en las caderas, debajo del ombligo y ajustarlo tanto como sea posible sin detrimento de la comodidad.

La parte del cinturón para el hombro se debe colocar de modo que cruce el centro del hombro y el centro del pecho.

DESACTIVACIÓN DE BOLSA DE AIRE DEL ACOMPAÑANTE (Sólo en cabina simple, si está equipado)

Los vehículos cabina simple equipados con sistema de bolsas poseen un interruptor que permite desactivar el bolsa del acompañante cuando el asiento no es ocupado por ningún pasajero adulto o cuando se instala un asiento para niños (si la legislación de su país lo permite). Véase **Asientos infantiles** (página 13)



PELIGRO

⚠ Asegúrese de que la bolsa del acompañante está desactivado si está utilizando un dispositivo de retención para niños mirando hacia atrás en el asiento del acompañante.

Desactivación de la bolsa de aire del acompañante

Nota: Los avisos de advertencia de ACTIVACIÓN y DESACTIVACIÓN de la bolsa del acompañante se encenderán momentáneamente cuando se active el encendido a fin de indicar que el sistema funciona.



A Desactivado

B Activado

Nota: El dispositivo de activación y desactivación de la bolsa se encuentra alojado en el techo de la guantera.

Protección de los ocupantes

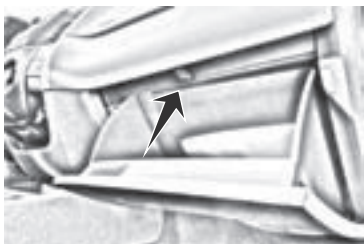

Gire el interruptor a la posición A.



Al activar el encendido, se ilumina el aviso de advertencia de DESACTIVACIÓN de la bolsa indicando que la bolsa del acompañante está desactivada. Ubicación de componentes: Véase **Guía rápida** (página 7).

Activación de la bolsa de aire del acompañante

PELIGRO



Asegúrese de que la bolsa del acompañante está activada si el asiento está siendo utilizado por un pasajero adulto.

Gire el interruptor a la posición B.



Al activar el encendido, se ilumina el aviso de advertencia de ACTIVACIÓN de la bolsa durante 60 segundos indicando que la bolsa del acompañante está activada.

Ubicación de componentes: Véase **Guía rápida** (página 7).

Llaves y controles remotos

INFORMACIÓN GENERAL SOBRE RADIOFRECUENCIAS

ADVERTENCIAS

❗ La radiofrecuencia utilizada por el control remoto pueden utilizarla también otras transmisiones de radio de corta distancia (por ejemplo radioaficionados, equipo médico, auriculares inalámbricos, controles remotos, sistemas de alarma, etc). Si hay interferencias en las frecuencias, no podrá utilizar el control remoto. Puede bloquear y desbloquear las puertas con la llave.

❗ Compruebe que el vehículo esté cerrado si se va a ausentar y no va a poder vigilarlo. De este modo, lo protegerá de un posible bloqueo de frecuencias con malas intenciones.

Nota: Las puertas pueden desbloquearse si pulsa los botones del control remoto inintencionadamente.

La distancia máxima de funcionamiento entre el control remoto y el vehículo varía dependiendo del entorno.

PROGRAMACIÓN DEL CONTROL REMOTO

Nota: Se pueden programar controles remotos adicionales sólo si el vehículo está equipado al menos con un control remoto.

Se pueden programar ocho controles remotos como máximo (incluido el suministrado en el vehículo). Los controles remotos deben permanecer dentro del vehículo durante el procedimiento de programación. Abroche los cinturones de seguridad delanteros y cierre todas las puertas para asegurar

que no suenen señales de aviso contradictorias durante la programación.

Programación de un control remoto nuevo

1. Para programar nuevos controles remotos, gire la llave de encendido desde la posición 0 a la posición II 4 veces en 6 segundos.
2. Gire la llave de contacto a la posición 0. Un tono suena para indicar que ya es posible programar los controles remotos durante 10 segundos.
3. Pulse cualquier botón del control remoto nuevo. Una señal sonora confirma la programación.
4. Repita este último paso en todos los controles remotos, incluyendo el original. No retire la llave del encendido cuando pulse el botón de este control remoto.
5. Vuelva a conectar el encendido (posición II) o espere 10 segundos sin programar otro control remoto para finalizar la programación de llaves.

Solamente los controles remotos que acabe de programar le permitirán bloquear y desbloquear el vehículo.

Para reprogramar la función de desbloqueo

Nota: Al pulsar el botón de desbloqueo se desbloquean todas las puertas o solamente la puerta del conductor. Pulsando el botón de desbloqueo una vez más se desbloquean todas las puertas.

Llaves y controles remotos

Mantenga pulsados los botones de desbloqueo y bloqueo del control remoto simultáneamente durante al menos cuatro segundos con el encendido desconectado. Los intermitentes parpadearán dos veces para confirmar el cambio.

Para volver a la función de desbloqueo original, repita el proceso.

Programación de la llave adicional

Nota: Puede programar llaves adicionales sólo si ya tiene dos llaves programadas.

1. Inserte la primera llave y conecte el encendido.
2. Retire la llave en un plazo de 10 segundos.
3. Inserte la segunda llave en un plazo de 10 segundos y conecte el encendido.
4. Retire la llave en un plazo de 10 segundos.
5. Inserte la llave adicional que necesite programar en un plazo de 10 segundos.

CAMBIO DE LA PILA DEL CONTROL REMOTO



Asegúrese de que las pilas se desechan de una forma respetuosa con el medio ambiente. Consulte a las autoridades locales para informarse sobre las cuestiones relacionadas con el reciclaje.



E120009

1. Inserte un destornillador en la posición indicada y empuje suavemente la pestaña.
2. Presione la pestaña para soltar la tapa de la batería.



E120010

3. Desmonte la cubierta con cuidado.



E120011

4. Ponga el control remoto boca abajo para extraer la batería.
5. Monte una batería nueva (3V CR 2032) con el signo + hacia arriba.
6. Vuelva a colocar la tapa de la batería.

Sistemas de bloqueo de puertas

BLOQUEO Y DESBLOQUEO

Nota: No olvide las llaves dentro del vehículo.

Nota: Todas las puertas se cierran automáticamente cuando se conduce el vehículo a 7 km/h o más. Es posible activar o desactivar esta función, consulte el modo de configuración del conductor más adelante en esta sección.

Bloqueo y desbloqueo de las puertas con la llave

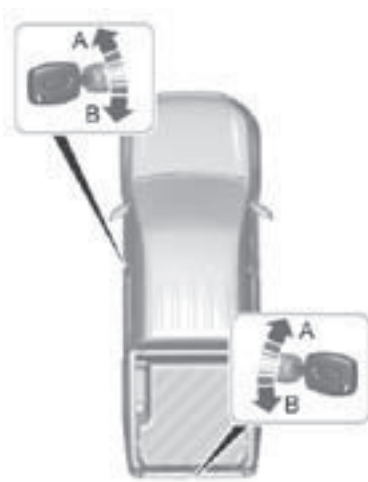

E13147

A Desbloqueo

B Bloqueo

Bloqueo y desbloqueo de las puertas con el control remoto

Bloqueo repetido automático: las puertas se volverán a bloquear automáticamente si no abre una puerta en 45 segundos después de haber desbloqueado las puertas con el control remoto. Las cerraduras de las puertas y la alarma vuelven al estado que tenían inicialmente.

Nota: Esta opción la puede desconectar su Distribuidor Ford.



E131278

A Botón para plegar/desplegar la llave

B Desbloqueo

C Bloqueo

Pulse el botón B una vez para desbloquear el vehículo.

Pulse el botón C una vez para activar el cierre centralizado.

Nota: El cierre centralizado se activa solo cuando todas las puertas de pasajero están cerradas.

Sistemas de bloqueo de puertas

PELIGRO

Nota: La puerta del conductor puede desbloquearse con la llave. Esto es necesario si el control remoto no funciona.

Nota: Si el vehículo permanece bloqueado durante varias semanas, el control remoto se deshabilitará. El vehículo debe desbloquearse, y el motor se debe arrancar empleando la llave. Al desbloquear y arrancar el vehículo una vez se habilitará el control remoto.

Para reprogramar la función de desbloqueo

Es posible reprogramar la función de desbloqueo para que solo se desbloquee la puerta del conductor. Véase **Programación del control remoto** (página 24).

Confirmación de bloqueo y desbloqueo

Nota: Cuando se bloqueen las puertas, los intermitentes parpadearán una vez. Oprima el botón dos veces seguidas para confirmar que todas las puertas están bloqueadas.

Las puertas serán bloqueadas nuevamente, la bocina sonará una vez y las luces intermitentes destellarán una vez, si todas las puertas y el cofre están cerrados.

Nota: Si una de las puertas está abierta, después de presionar el botón de bloqueo por segunda vez, la bocina no sonará y las luces intermitentes no destellarán, indicando que el vehículo no está bloqueado.

Si el cofre está abierto, después de presionar el botón de bloqueo por segunda vez, la bocina sonará 2 veces y los intermitentes no destellarán, indicando que el vehículo está bloqueado, pero que han quedado compartimientos abiertos.

AVISOS

 En caso de que el sistema detecte una puerta o cofre abierto, se debe desbloquear el vehículo, cerrar el compartimiento abierto y bloquear nuevamente el mismo con el control remoto.

Cuando desbloquee las puertas, los intermitentes realizarán un parpadeo largo.

Función de protección infantil

Si los botones de control remoto se presionan continuamente durante varias veces, la función de bloqueo y desbloqueo se bloqueará durante unos instantes para evitar que los pestillos se sobrecalienten.

Bloqueo y desbloqueo de las puertas desde el interior



Apriete el botón . Ubicación de componentes. Véase **Guía rápida** (página 7).

Modo de configuración del sistema de bloqueo de puertas

El siguiente procedimiento habilita la configuración del sistema de bloqueo y desbloqueo:

Nota: Esta acción debe realizarse en 30 segundos.

1. De posición de encendido OFF a posición de encendido ON.
2. Presione 3 veces el botón de bloqueo/desbloqueo central.
3. De posición de encendido ON a posición de encendido OFF.
4. Presione 3 veces el botón de bloqueo/desbloqueo central.
5. De posición de encendido OFF a posición de encendido ON.

El sistema emitirá un chirrido para indicar que el modo de configuración está activado.

Sistemas de bloqueo de puertas

Bloqueo automático por velocidad

Presione el botón de bloqueo/desbloqueo central dos veces en menos de tres segundos para cambiar la función de bloqueo automático por velocidad. El sistema emitirá un chirrido durante el cambio.

Desbloqueo automático

Nota: El desbloqueo automático se encuentra activado por defecto. Presione el botón tres veces en menos de tres segundos para cambiar la función de desbloqueo automático.

Si la función de desbloqueo automático está activada:

- Todas las puertas se desbloquearán al abrir la puerta del conductor o la puerta delantera del acompañante (vehículos sin control remoto) desde el interior con la llave en el encendido.

Si la función de desbloqueo automático está desactivada:

- Solo se desbloqueará la puerta correspondiente al abrirla desde el interior.

Nota: Al abrirse desde el interior, las puertas traseras nunca desbloquearán las puertas restantes.

Bloqueo individual de las puertas con la llave

Nota: Si la función de cierre centralizado no funciona, las puertas se pueden bloquear de forma individual con la llave en la posición indicada.

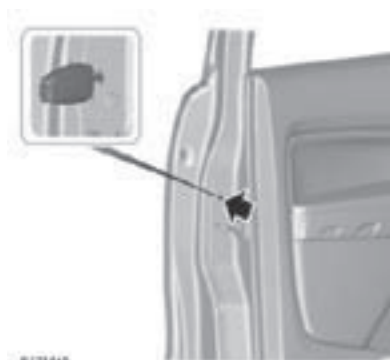

Lado izquierdo

Gire a la derecha para bloquear.

Lado derecho

Gire a la izquierda para bloquear.

Desbloqueo

Nota: Si también se han activado los bloqueos de seguridad para niños, la palanca interna solo desactiva el bloqueo de emergencia, y no el bloqueo de seguridad para niños. Las puertas solo pueden abrirse con la manija exterior de la puerta.

Nota: Si se han desbloqueado las puertas, se deben bloquear con este método y de forma individual hasta que se haya reparado la función de bloqueo centralizado.

Desbloquee la puerta del conductor con la llave. Las otras puertas se pueden desbloquear individualmente tirando de la manija interior de las mismas.

Sistemas de bloqueo de puertas

APERTURA Y CIERRE GLOBALES

Nota: Puede interactuar con las ventanas del vehículo hasta durante un minuto después de haber quitado el contacto. Se desactivarán en cuanto se abra una puerta.

Nota: El cierre global sólo funciona si ha ajustado la memoria correctamente para cada ventanilla. Véase **crisales eléctricos** (página 49).

Apertura total



Para abrir todas las ventanillas, pulse y mantenga pulsado el botón de desbloqueo del control remoto durante un instante.

Vuelva a pulsar un botón del control remoto para detener la función de apertura.

Cierre total

PELIGRO

 Tenga cuidado cuando use el cierre global. En caso de emergencia, presione un botón inmediatamente para detener el movimiento de las ventanas.



Para cerrar todas las ventanillas, mantenga pulsado el botón de bloqueo del control remoto durante un instante. Vuelva a pulsar un botón del control remoto para detener la función de cierre. La función de protección está activada también durante el cierre global.

Inmovilizador electrónico

FUNCIONAMIENTO

El inmovilizador es un sistema de protección antirrobo que impide que alguien arranque el motor con una llave incorrectamente codificada.

LLAVES CODIFICADAS

Nota: No cubra las llaves con objetos metálicos. Esto puede impedir que el receptor identifique la llave como válida.

Nota: En caso de pérdida de una llave es necesario borrar todas las demás llaves y programarlas de nuevo. Para más información, póngase en contacto con su Distribuidor. Las llaves nuevas se deben programar junto con las llaves existentes.

En caso de pérdida de una llave, puede obtener una nueva en su Distribuidor Ford. Proporcione el número de llave que figura en la etiqueta que se le entregó junto con las llaves originales, si es posible.

También puede obtener llaves adicionales en su Distribuidor Ford.

ACTIVACIÓN DEL INMOVILIZADOR ELECTRÓNICO

El inmovilizador electrónico se activa automáticamente poco después de desconectar el encendido.

La luz de control del cuadro de instrumentos parpadea para confirmar que el sistema está funcionando.

DESACTIVACIÓN DEL INMOVILIZADOR ELECTRÓNICO

El inmovilizador del motor se desactiva automáticamente al dar el contacto con una llave correctamente codificada.

La luz de control del cuadro de instrumentos se enciende aproximadamente tres segundos y a continuación se apaga. Si la luz de control permanece encendida durante un minuto o parpadea aproximadamente un minuto y a continuación a intervalos irregulares, el sistema no reconoce la llave. Retire la llave y pruebe de nuevo.

Si no se puede arrancar el motor con una llave correctamente codificada, el sistema indica una anomalía. Haga revisar el inmovilizador inmediatamente.

Alarma

FUNCIONAMIENTO

Sistema de la alarma

El vehículo puede ir equipado con uno de los siguientes sistemas de alarma:

- Alarma perimetral con sensores interiores.
- Alarma perimetral con sensores interiores y alarma automática.

Sensores interiores



Los sensores interiores se activan al activar la alarma. Véase **Activación de la alarma** (página 32).

Nota: Esto puede producir falsas alarmas si hay animales u objetos en movimiento dentro del vehículo.

Los sensores actúan como elemento disuasivo para impedir la intrusión ilícita mediante la detección de cualquier movimiento en el interior del vehículo.

Bocina de la alarma

Sonará una alarma cuando ésta se active.

Se activa al bloquear el vehículo.

No sonará si alguien desconecta la batería del vehículo o la propia bocina de la alarma.

AVISOS

 Los sensores interiores del habitáculo no se deben cubrir. No active la alarma si hay personas, animales u otros objetos móviles en el interior del vehículo.

 Es posible que los sensores interiores no detecten movimiento correctamente en la cabina si se deja la base del asiento de la cabina doble en posición vertical.

 No deje abierto el porta lentes.

Alarma

Disparo de la alarma

Una vez activa, la alarma se dispara en cualquiera de los siguientes casos:

- Si alguien abre una puerta o el cofre sin una llave o control remoto válidos.
- Si alguien extrae la pantalla multifuncional.
- Si se gira el encendido a la posición I, II o III sin una llave válida.
- Si los sensores del habitáculo detectan movimiento en el interior del vehículo.
- En los vehículos con alarma automática, si alguien desconecta la batería del vehículo o la propia alarma automática.

Si se dispara la alarma, la bocina de la alarma sonará durante 30 segundos y los destellos de las luces de emergencia parpadearán durante cinco minutos.

Cualquier intento posterior de realizar alguna de las acciones anteriores volverá a disparar la alarma.

ACTIVACIÓN DE LA ALARMA

Para activar la alarma, bloquee el vehículo. Véase **Sistemas de bloqueo** (página 26).

DESACTIVACIÓN DE LA ALARMA

Para desactivar y silenciar la alarma, desbloquee las puertas con la llave e introduzca en el contacto una llave correctamente codificada antes de que transcurran 12 segundos, o bien desbloquee las puertas con el control remoto.

Volante

AJUSTE DEL VOLANTE

PELIGRO

 No ajuste nunca el volante cuando el vehículo esté en movimiento.

Nota: Asegúrese de que está sentado en una posición correcta. Véase **Forma correcta de sentarse** (página 69).

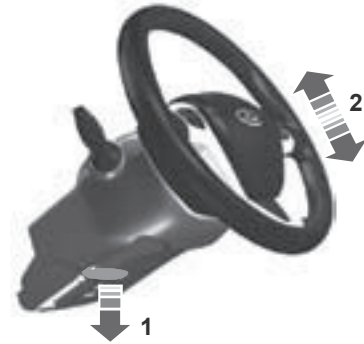

E161488

1. Desbloquee la columna de la dirección.
2. Regule el volante hasta colocarlo en la posición deseada.



E95179

3. Bloquee la columna de la dirección.

PELIGRO

 Asegúrese de acoplar completamente la palanca de bloqueo cuando la devuelva a la posición original.

MANDO DEL SISTEMA DE AUDIO (si está equipado)

Tipo 1

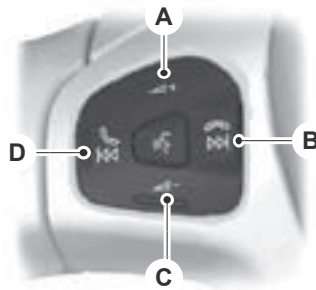

E164289

- A Subir volumen
- B Buscar en sentido ascendente, siguiente o finalizar llamada
- C Bajar volumen
- D Buscar en sentido descendente, anterior o aceptar llamada

Volante

CONTROL POR VOZ (si está equipado)



E141533



Pulse el botón de control por voz para activar o desactivar el control por voz.

Para obtener información adicional: Véase **Manual de uso del sistema de audio y navegación.**

Limpiaparabrisas y lavaparabrisas

LIMPIAPARABRISAS

ATENCIÓN

❗ El uso de esta función con el motor parado provocará la descarga de la batería.



- A Barrido único
- B Barrido intermitente o automático
- C Barrido normal
- D Barrido a alta velocidad

Funcionamiento intermitente

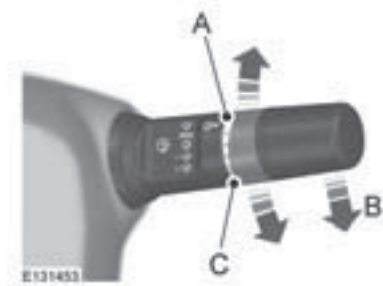

- A Intervalo de barrido largo
- B Funcionamiento intermitente
- C Intervalo de barrido corto

LIMPIAPARABRISAS AUTOMÁTICOS (si está equipado)

ADVERTENCIAS

❗ No conecte el barrido automático si no llueve. El sensor de lluvia es muy sensible y los limpiaparabrisas pueden ponerse en marcha si el parabrisas capta suciedad, neblina o insectos.

❗ Sustituya las escobillas de los limpiaparabrisas en cuanto empiecen a dejar bandas de agua y manchas. Si no las sustituye, el sensor de lluvia seguirá detectando agua en el parabrisas y los limpiaparabrisas se pondrán en marcha aunque el parabrisas esté seco en su mayor parte.

❗ En condiciones de hielo, deshíele completamente el parabrisas antes de conectar el barrido automático.

❗ Desconecte el barrido automático antes de entrar en un túnel de lavado.

Limpiaparabrisas y lavaparabrisas

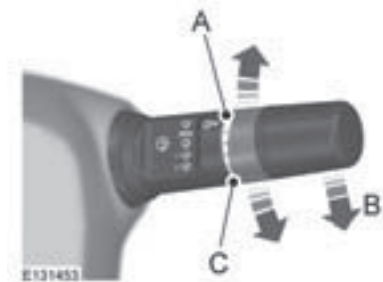

- A Sensibilidad alta
- B Activada
- C Sensibilidad baja

Si conecta el barrido automático, los limpiaparabrisas no se accionarán hasta que se detecte agua en el parabrisas. A partir de entonces el sensor de lluvia detecta constantemente la cantidad de agua que hay en el parabrisas y ajusta la velocidad del barrido automáticamente.

Ajuste la sensibilidad del sensor de lluvia con el mando giratorio. Si se ha seleccionado baja sensibilidad, los limpiaparabrisas funcionarán cuando el sensor detecte una gran cantidad de agua en el parabrisas. Si se ha seleccionado alta sensibilidad, los limpiaparabrisas funcionarán cuando el sensor detecte una pequeña cantidad de agua en el parabrisas.

LAVAPARABRISAS

ATENCIÓN

! El uso de esta función con el motor parado provocará la descarga de la batería.



PELIGRO

! No haga funcionar los lavaparabrisas durante más de 10 segundos o cuando el depósito está vacío.

COMPROBACIÓN DE LAS ESCOBILLAS DE LOS LIMPIAPARABRISAS

Pase la punta de los dedos por el bor-



de de la escobilla para comprobar si hay irregularidades.

Limpie el filo de las escobillas con agua aplicada con una esponja blanda.

Limpiaparabrisas y lavaparabrisas

CAMBIO DE LAS ESCOBILLAS DE LOS LIMPIAPARABRISAS

Escobillas del limpiaparabrisas

ADVERTENCIAS

❗ Coloque los limpiaparabrisas en la posición de servicio para cambiar las escobillas.

❗ Durante el invierno puede utilizar la posición de servicio para facilitar el acceso a las escobillas para limpiarlas de la nieve y el hielo. Como los limpiaparabrisas vuelven a su posición normal en cuanto se conecta el encendido debe asegurarse de que el exterior del parabrisas no tiene hielo ni nieve antes de conectar el encendido.

Posición de mantenimiento

1. Gire la llave de contacto a la posición 0 desde la posición II.
2. Apriete la palanca del lavaparabrisas hacia el volante antes de tres segundos.



Nota: Compruebe que la escobilla encaja correctamente. Efectúe la instalación en orden inverso.

Iluminación

CONTROL DE LA ILUMINACIÓN

Posiciones del mando de la iluminación

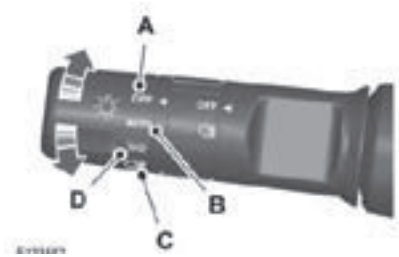

- A Apagado
- B Mando de la iluminación automática
- C Faros
- D Luces de posición delanteras y traseras

Luces de estacionamiento

ATENCIÓN

⚠ Un uso prolongado de las luces de estacionamiento descargará la batería.

Quite el contacto.

Los dos lados

Ajuste el interruptor de las luces en la posición D.

Un lado

Nota: La luz de estacionamiento debe estar conectada antes de que transcurran 10 minutos desde que se quita el contacto.

Superado este tiempo, se debe reinserter la llave.



- A Lado derecho
- B Lado izquierdo

Luces altas y bajas



Empuje la palanca hacia delante para cambiar entre luces altas y bajas.

Destellos de luces altas

Apriete la palanca hacia el volante.

Luces con retardo de seguridad (Sistema follow me home)

Para encender las luces con retardo de seguridad debe apagar el encendido y tirar la palanca del intermitente hacia el volante o si ha conectado las luces automáticas, gire la llave de la posición II a I o 0 para conectar los faros.

Iluminación

Se escuchará un aviso acústico breve. Los faros se apagarán automáticamente 3 minutos después si hay alguna puerta abierta, o 30 segundos después de que se haya cerrado la última puerta.

Si están todas las puertas cerradas pero no han transcurrido aún los 30 segundos y se abre alguna puerta, se empezará a contabilizar de nuevo el retardo de 3 minutos.

Las luces con retardo de seguridad se desactivan accionando de nuevo la palanca de los intermitentes hacia el volante o conectando el encendido.

Luces de aproximación

Los intermitentes laterales y las luces integradas se encenderán cuando el vehículo se desbloquee con el control remoto.

Luces de parada de emergencia

Se encenderán las luces de emergencia al accionar repentinamente el freno a una velocidad superior a 80 km/h.

FAROS AUTOMÁTICOS (si está equipado)

PELIGRO

 En condiciones meteorológicas adversas, es posible que deba encender los faros manualmente.



013339

Nota: Si se han activado los faros automáticos, solamente se pueden encender las luces altas cuando los faros se han encendido automáticamente.

Los faros se encienden y apagan automáticamente en función de la luz ambiental.

FAROS ANTINEBLA DELANTEROS (si está equipado)

Palanca de mando



013340

PELIGRO

 Los faros antiniebla delanteros solamente deben utilizarse cuando la visibilidad se vea reducida considerablemente por la niebla, la nieve o la lluvia.

Iluminación

Nota: No es posible encender los faros antiniebla delanteros si no están encendidas las luces de posición.

Ajuste

Puede ajustar las luces antiniebla delanteras para un mayor confort de manejo.

Nota: El ajuste de las luces antiniebla debe cumplir las normas de regulación locales.

1. Coloque el vehículo descargado en una superficie plana y nivelada.
2. Coloque a una persona en el asiento del conductor.
3. Arranque el motor para que la batería se mantenga cargada.
4. Encienda la luz antiniebla delantera.
5. Ajuste la luz antiniebla de tal modo que la línea vertical no sea superior a X: 20 m

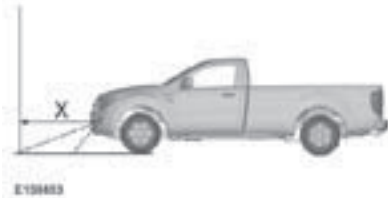

Iluminación

NIVELACIÓN DE LOS FAROS

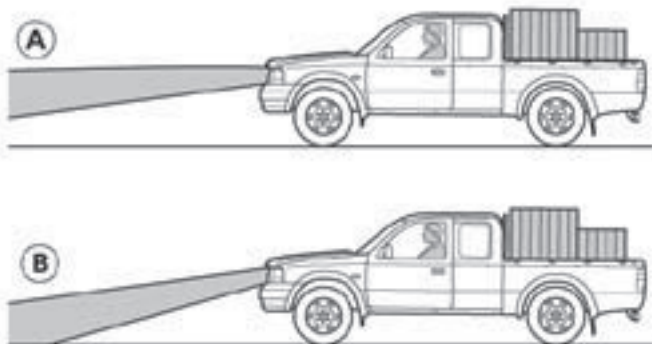

E78244

- A Sin nivelación de faros
- B Con nivelación de faros

Puede ajustar la altura del haz de los faros según la carga del vehículo.

Ajuste el mando de nivelación de faros en la posición cero cuando el vehículo está descargado. Ajustelo para que los faros alumbren a una distancia entre 35 y 100 metros con el vehículo parcialmente o totalmente cargado.



E133544

- A Haz de los faros en posición alta
- B Haz de los faros en posición baja

LUCES DE EMERGENCIA



Ubicación de componentes: Véase **Guía rápida** (página 7).

Iluminación

INTERMITENTES

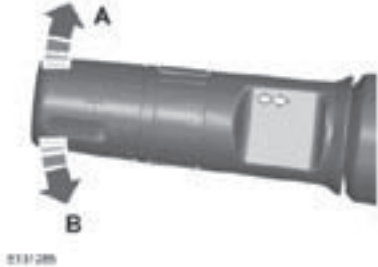

- A Lado derecho
- B Lado izquierdo

LUCES INTERIORES

Luz de cortesía

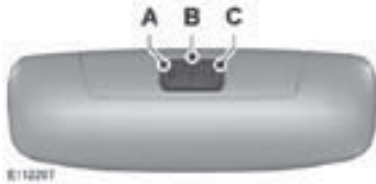

- A Apagado
- B Contacto de la puerta
- C Activada

Si coloca el interruptor en la posición B, la luz de cortesía se encenderá cuando desbloquee o abra una puerta. Si se deja una puerta abierta con el encendido desconectado, la luz de cortesía se apaga automáticamente tras un breve período de tiempo para evitar que se descargue la batería. Para encenderla de nuevo, conecte el encendido durante un breve período de tiempo.

La luz de cortesía también se enciende al desconectar el encendido. Se apaga automáticamente tras un breve período de tiempo o cuando se pone en marcha el motor.

Luces de lectura



Iluminación

CAMBIO DE FOCOS

AVISOS

⚠ Encienda las luces y desconecte el encendido.

⚠ Deje que se enfríen el compartimento motor y la lámpara antes de extraer esta última.

ATENCIÓN

⚠ Monte solamente los focos especificados. Véase **Tabla de especificaciones de los focos** (página 48).

Nota: En las siguientes instrucciones se describe cómo desmontar los focos. Monte los focos de repuesto en el orden inverso a menos que se indique lo contrario.

Es posible que note vapores o salpicaduras pequeñas de agua de forma ocasional en los faros. Esto no afecta a la función del faro y desaparece cuando se encienden los faros y se conduce el vehículo.

Nota: En caso de duda en uno de los siguientes procesos de sustitución de los focos, diríjase a su Distribuidor Ford.

Faro, luces altas y bajas

ADVERTENCIAS

⚠ No toque el cristal de los focos.

⚠ Asegúrese de que la lámpara está correctamente montada antes de sustituir el clip de muelle. El hecho de comprobar el lugar de montaje de la lámpara a través de la parte frontal de los cristales del faro puede ser una ayuda útil para asegurar que la lámpara se encuentra correctamente alineada.



1. Abra el cofre. Véase **Apertura y cierre del cofre** (página 133).
2. Desenchufe el conector eléctrico presionando las aperturas del muelle en ambos lados del conector.
3. Desmonte el fuelle de goma.
4. Suelte la lámpara retirando el clip de muelle y desmontela.
5. Monte la nueva lámpara y sujétela utilizando el clip de muelle.

Nota: Asegúrese de que el fuelle de goma se ajusta correctamente a la lámpara y en el alojamiento del faro y que no se encuentre fuera de su sitio mientras se instala.

Iluminación

Luces de posición e intermitentes delanteros

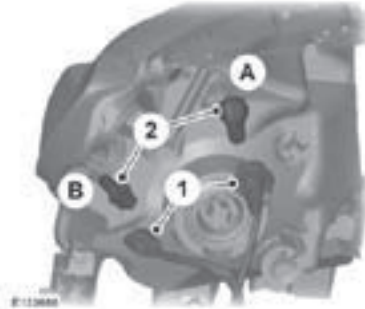

- A Intermitente
- B Luz de posición

1. Desmonte la cubierta del conjunto de faro.
2. Retire la lámpara.

Faros antiniebla (si está equipado)

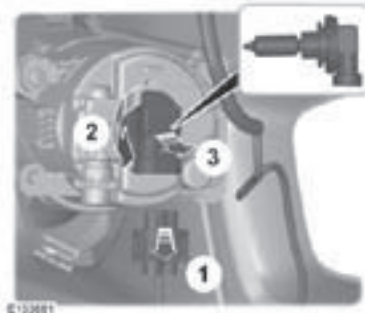

Nota: No es posible separar el foco de la cubierta.

1. Desenchufe el conector.
2. Gire la cubierta en sentido contrario a las agujas del reloj y desmóntelo.

Luces del espejo retrovisor exterior (si está equipado)



- A Intermitente lateral
- B Luz de estribo

Nota: Estos componentes no se pueden reparar. Consulte con su Distribuidor.

Iluminación

Luces traseras

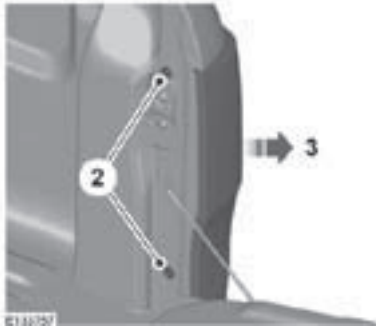

- 1 Abra el portón trasero.
2. Desmonte los tornillos.
3. Desmonte la luz trasera.
4. Gire la cubierta en sentido contrario a las agujas del reloj y desmóntelo.
5. Retire el foco.

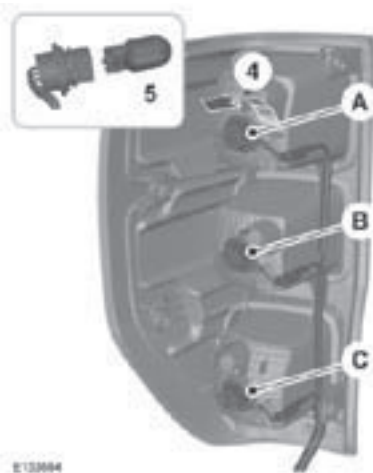

- A Luz trasera y de freno
- B Intermitente
- C Luz de marcha atrás

Iluminación

Luz de placa

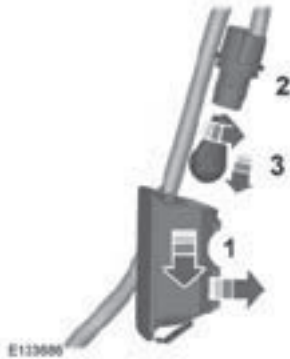

1. Aparte la unidad del conector y retírela.
2. Retire el conector con el foco.
3. Retire el foco.

Luz interior

Cabina de 4 puertas y cabina doble

1. Extraiga la luz haciendo palanca con cuidado.

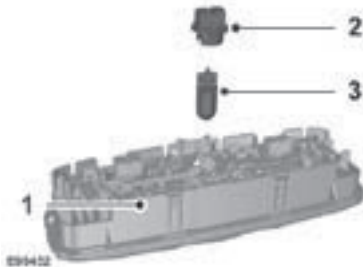

2. Gire la cubierta en sentido contrario a las agujas del reloj y desmóntelo.
3. Retire el foco.

Luces de lectura delanteras

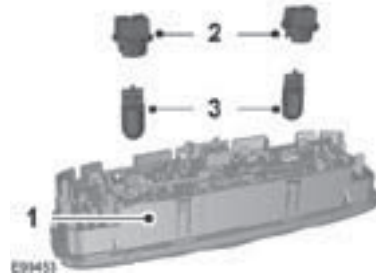

1. Extraiga la luz haciendo palanca con cuidado.
2. Gire la cubierta en sentido contrario a las agujas del reloj y desmóntelo.
3. Retire el foco.

Iluminación

Tercera luz de freno

Tipo 1



© 133756

1. Retire la tapa.
2. Desmonte los tornillos.
3. Extraiga la luz haciendo palanca con cuidado.
4. Desenchufe el conector.
5. Retire la cubierta girándola 45 grados en sentido contrario a las agujas del reloj.
6. Retire los focos.

Tipo 2



© 134015

Iluminación



1. Retire la tapa.
2. Desmonte los tornillos.
3. Extraiga la luz haciendo palanca con cuidado.
4. Desenchufe el conector.
5. Extraiga la cubierta.
6. Retire los focos.

TABLA DE ESPECIFICACIONES DE LOS FOCOS

Lámpara	Especificaciones	Potencia (vatios)
Faro, luces altas y bajas	H4	55/60
Intermitente delantero	P21W	21
Luz de posición	W5W	5
Faro antiniebla	H11	55
Intermitente lateral*	–	5
Intermitente trasero	WY21W	21
Luz trasera y de freno	W21/5W	21/5
Luz de marcha atrás	W21W	21
Faro antiniebla trasero	W21W	21
Luz de placa	W5W	5
Luz interior	W5W	5
Luz de lectura	W5W	5
Tercera luz de freno	W5W	5
Foco de barra del techo	W5W	5

* No es posible sustituir el foco porque la misma forma parte integral del faro intermitente lateral. Se debe sustituir el faro lateral completo.

Ventanillas y espejos retrovisores

VENTANAS ELÉCTRICAS

PELIGRO

 Antes de accionar las ventanillas eléctricas, se debe comprobar que estén libres de obstáculos.

Nota: Cuando se accionan los interruptores con frecuencia en un corto período de tiempo, es posible que el sistema deje de funcionar durante un cierto tiempo para evitar daños por sobrecalentamiento.

Nota: Si acciona a la vez el interruptor de la puerta correspondiente y el interruptor para dicha ventanilla en la puerta del conductor, la ventanilla se detendrá.

Conecte el encendido para accionar los cristales eléctricos.

Interruptores de la puerta del conductor (cabina doble)

Puede accionar todos los cristales con los interruptores que se encuentran en la puerta del conductor.

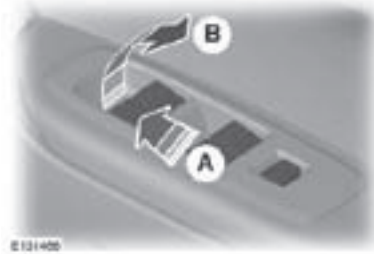

- A Abre
- B Cierra

Interruptores de la puerta del conductor (cabina simple)

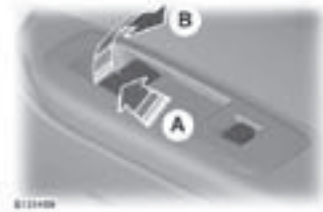

- A Abre
- B Cierra

Interruptores de las puertas del acompañante y de las plazas traseras

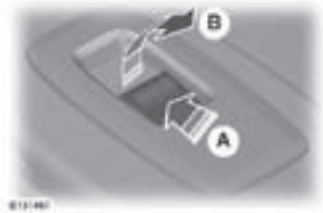

- A Abre
- B Cierra

PELIGRO

 Cuando conduzca su vehículo con las ventanillas traseras abiertas, es posible que note un ruido de golpeteo en el habitáculo provocado por el aire que ingresa, lo cual es normal. Este efecto de turbulencia es característico en todos los vehículos con mayor o menor intensidad, y es producido por la diferencia de presión entre el exterior y el interior del vehículo. Tal efecto tiende a aumentar con la velocidad del vehículo y es posible disminuirlo mediante la apertura de las ventanillas delanteras entre 5 y 10 cm.

Ventanillas y espejos retrovisores

Apertura y cierre automático de las ventanas

Apriete o levante el interruptor hasta el segundo punto de acción y suéltelo. Pulse o tire del botón de nuevo para detener la ventana.

Interruptor de seguridad de las ventanillas traseras.

Nota: Siempre puede accionar las ventanas traseras y la ventana delantera del acompañante desde la puerta del conductor si dispone de un sistema de apertura y cierre global.

Nota: Solo vehículos con apertura y cierre global dispondrán de una luz en el interruptor para indicar que está activado.



Un interruptor en la puerta del conductor deshabilita los interruptores de los cristales eléctricos de los acompañantes.

La luz del interruptor de seguridad se enciende y las luces de los interruptores de los cristales traseros se apagan al desactivarse.

Restablecimiento de la memoria de los cristales

PELIGRO



La función de protección está desactivada hasta que se haya restablecido la memoria.

Cuando se desconecta la batería del vehículo, debe restablecer la memoria para cada ventanilla por separado:

1. Levante el interruptor hasta que la ventanilla esté completamente cerrada. Mantenga el interruptor levantado durante un segundo más.
2. Suelte el interruptor y vuélvalo a presionar, durante más de un segundo, hasta que se oiga un clic.
3. Abra la ventana e intente cerrarla automáticamente.
4. Repita el procedimiento si la ventana no se cierra automáticamente.

Modo de seguridad

PELIGRO



La función de protección no está activada durante este procedimiento.

Si el sistema detecta un fallo, entra en un modo de seguridad. Las ventanas se desplazarán durante solamente 0,5 segundos cada vez y, a continuación, se volverán a detener. Cierre las ventanas pulsando de nuevo el interruptor cuando las ventanas se detengan. Hágalo revisar inmediatamente en un Distribuidor.

Apertura y cierre global (GO/GC) (si esta equipado)

También puede accionar los cristales durante un minuto con el contacto quitado mediante la función de apertura y cierre global. Véase **Apertura y cierre globales** (página 29).

Nota: La función de apertura y cierre global abre o cierra las ventanas automáticamente, solo en los vehículos equipados con esta función.

Ventanillas y espejos retrovisores

Nota: El cierre global sólo funciona si ha ajustado la memoria correctamente para cada ventana. La memoria está configurada por defecto, en caso de que haya algún problema, solo tiene que reiniciarla.

Función de antiencierro (solo en vehículos con cierre global)

PELIGRO



El cierre de las ventanas sin la debida atención puede anular la función de protección y causar lesiones.

Al cerrarse, las ventanas se detendrán automáticamente y retrocederán una cierta distancia si encuentran algún obstáculo.

Anulación de la función de protección

ATENCIÓN



Cuando cierre la ventana (ajuste automático) por tercera vez con un obstáculo, se desactiva la función de antiencierro. Asegúrese de que no haya obstáculos en el recorrido de la ventana que se cierra.

Para anular esta función de protección cuando hay una resistencia, por ejemplo, en invierno, realice los pasos que se indican a continuación:

1. Cierre la ventana dos veces hasta alcanzar la resistencia y deje que retroceda.
2. Cierre la ventana una tercera vez hasta la resistencia. La función de protección está desactivada y no se puede cerrar automáticamente la ventana. La ventana hará caso omiso de la resistencia y usted podrá cerrarla completamente de forma manual.

3. Si la ventana no se cierra después del tercer intento, Haga revisar el sistema por un Distribuidor Ford.

ESPEJOS RETROVISORES EXTERIORES

PELIGRO



Tenga cuidado de no sobrestimar la distancia de los objetos reflejados en estos espejos retrovisores convexos. Los objetos reflejados en los espejos retrovisores convexos parecen más pequeños de lo que son y más alejados de lo que están en realidad.

Espejos retrovisores plegables manuales

Plegado

Empuje el espejo retrovisor hacia la ventanilla de la puerta.

Despliegue

Asegúrese de enganchar completamente el espejo en su soporte al volverlo a colocar en su posición original.

Ventanillas y espejos retrovisores

ESPEJOS RETROVISORES EXTERIORES ELÉCTRICOS

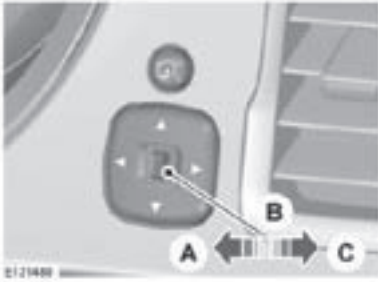

- A Espejo retrovisor izquierdo
- B Neutro
- C Espejo retrovisor derecho



Para plegar y desplegar los espejos retrovisores, pulse el interruptor brevemente. Si vuelve a pulsar el interruptor mientras los espejos retrovisores se están moviendo, estos se detendrán e invertirán la dirección de movimiento.



Cuadro de instrumentos

INDICADORES

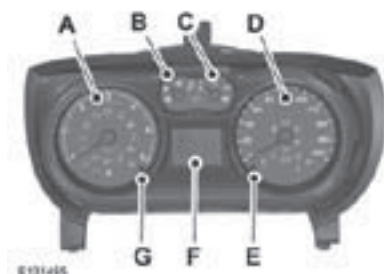

- A Tacómetro
- B Indicador del nivel de combustible
- C Indicador de temperatura del refrigerante del motor
- D Velocímetro
- E Botón de atenuación de la iluminación
- F Pantalla de información
- G Botón de puesta a cero y selección de la pantalla de la computadora de a bordo

Indicador de temperatura del refrigerante del motor

Muestra la temperatura del refrigerante del motor. A una temperatura de funcionamiento normal, la aguja permanecerá en la sección central.

ATENCIÓN

⚠ No vuelva a arrancar el motor antes de haber eliminado la causa del sobrecalentamiento.

Si la aguja entra en la sección roja, el motor está sobrecalentándose. Pare el motor, desconecte el encendido y determine la causa cuando se haya enfriado el motor. Véase **Comprobación del refrigerante del motor** (página 138).

Indicador del nivel de combustible

La flecha representada junto al símbolo del surtidor de combustible le indica en qué lado del vehículo se halla el tapón del tanque de combustible.

LUCES DE AVISO Y DE CONTROL

Los siguientes avisos e indicadores se encenderán brevemente al dar el contacto para confirmar que el sistema funciona:

- Luz de aviso del ABS
- Aviso del inmovilizador del vehículo
- Luz de aviso del sistema de frenos
- Luz de aviso del encendido
- Luz de aviso del airbag
- Luz de aviso de nivel de combustible bajo
- Luz de control del control de estabilidad (ESP)
- Luz de aviso de presión del aceite
- Aviso de cambio de aceite (solo Diesel)
- Luces de aviso del motor
- Luz de control de tracción 4x4
- Luz de control de tracción 4x4 BAJA (4L)
- Indicador de bloqueo electrónico del diferencial (ELD)
- Luz de control del separador de agua
- Aviso de nivel de líquido limpiacristales

Cuadro de instrumentos

Luz de aviso del ABS



Si se enciende durante el manejo, indica una anomalía. El sistema de frenos continuará funcionando con normalidad (sin ABS). Haga revisar el sistema por un Distribuidor Ford.

Aviso del inmovilizador del vehículo



El aviso del inmovilizador parpadea si la llave se retira del contacto o si no se introduce la llave adecuada.

Luz de aviso del sistema de frenos



Se enciende cuando el freno de estacionamiento está aplicado.

PELIGRO



Reduzca progresivamente su velocidad y detenga el vehículo tan pronto como sea seguro hacerlo. Utilice los frenos con mucho cuidado.

Si se enciende mientras está conduciendo, compruebe que el freno de estacionamiento no está aplicado. Si el freno de estacionamiento no está aplicado significa que hay una anomalía. Haga que un experto revise el sistema inmediatamente.

Luz de aviso del encendido



Si la luz de aviso del encendido se enciende mientras el vehículo está circulando, apague todos los aparatos eléctricos que no sean necesarios y Haga revisar el sistema inmediatamente por un Distribuidor Ford.

Luz de aviso de las bolsas de aire



Si se enciende durante el manejo, indica un fallo. Haga revisar el sistema por un Distribuidor Ford.

Luz de aviso de nivel de combustible bajo



Si la luz de aviso del nivel de combustible se enciende, reponga combustible lo antes posible.

Luz de control del control de estabilidad (ESP)



Al conducir, parpadea durante la activación del sistema. Después de conectar el encendido, si no se enciende o permanece encendida de forma continua al conducir, indica un fallo. Mientras existe un fallo, el sistema se desconecta. Haga revisar el sistema por un Distribuidor Ford.



Si desactiva el ESP, la luz de aviso parpadea dos veces y permanece iluminada. La luz de aviso se apaga al volver a activar el sistema o al quitar el contacto.

Luz de aviso de presión del aceite

ATENCIÓN



No reanude el trayecto si la luz de aviso de presión de aceite se enciende a pesar de que el nivel del aceite es correcto. Haga revisar inmediatamente el sistema por un Distribuidor Ford.

Cuadro de instrumentos



Si la luz de aviso de presión de aceite se enciende durante el manejo, indica una anomalía. Deténgase, pare el motor y compruebe el nivel de aceite del motor. Véase **Comprobación del aceite del motor** (página 137).

Aviso de cambio de aceite (solo Diesel)



El aviso de cambio de aceite advierte de que el motor necesita un cambio del aceite.

Para desactivar el aviso, póngase en contacto con su Distribuidor Ford.

Luces de aviso del motor

Luz de aviso de avería



Luz de aviso de avería en motor o caja de cambios



Todos los vehículos

Si alguna de las dos luces de aviso se enciende con el motor en marcha indica una anomalía. El motor continuará funcionando, pero es posible que se reduzca la potencia. Si parpadea durante el manejo, reduzca inmediatamente la velocidad del vehículo.

Si continúa parpadeando absténgase de acelerar o desacelerar con fuerza. Haga revisar inmediatamente el sistema por un Distribuidor Ford.

PELIGRO



Hágalo revisar inmediatamente.

Si ambas luces de aviso se encienden a la vez, detenga el vehículo en cuanto sea seguro hacerlo (si sigue en marcha podría reducirse la potencia y provocar que se pare el motor). Quite el contacto y vuelva a intentar arrancar el motor. Si el motor arranca, haga que un técnico cualificado revise el sistema inmediatamente. Si el motor no arranca será necesario comprobar el vehículo antes de proseguir la marcha.

Luz de control de tracción 4x4



El aviso de tracción 4x4 se enciende cuando el interruptor de la caja de transferencia se encuentra en la posición 4H o 4L. Parpadea mientras está en transición a la posición 4H o 4L. Véase **Bloqueo del diferencial electrónico** (página 84).

Luz de control de tracción 4x4 LOW (4x4 BAJA)



El aviso de 4x4 LOW se enciende cuando el interruptor de la caja de transferencia está en la posición 4L. Parpadea mientras está en transición a la posición 4L. Véase **Bloqueo del diferencial electrónico** (página 84).

Cuadro de instrumentos

Indicador de bloqueo electrónico del diferencial (ELD)



El aviso de ELD se enciende cuando el diferencial trasero está bloqueado. El aviso parpadeará si se detecta un error o si no se puede completar la solicitud de acople o desacople. Véase **Bloqueo del diferencial electrónico** (página 84).

Luz de control del separador de agua



La luz de control del separador de agua se enciende cuando hay un exceso de agua en el filtro de combustible. Extraiga el agua del filtro inmediatamente. Véase **Separador de agua del filtro de combustible - Vaciado** (página 140).

Aviso de nivel de líquido limpiacristales



Se iluminará cuando el aviso de nivel del líquido limpiacristales del parabrisas esté por debajo de la marca de nivel mínimo. Véase **Comprobación del líquido lavaparabrisas** (página 140).

Aviso de heladas (si está equipado)



Incluso si la temperatura se eleva por encima de +4 °C, no está garantizado que el camino esté libre de peligros por causa de las inclemencias del tiempo.

Filtro de partículas Diesel (DPF)



Si se ilumina, haga que un Distribuidor Ford verifique el sistema lo antes posible.



Se enciende en color naranja cuando la temperatura del aire exterior se encuentra entre 4 °C y 0 °C. Se enciende en color rojo cuando la temperatura es inferior a 0 °C.

Luz de aviso de puerta abierta



El aviso de puerta abierta se enciende cuando se da el contacto y si no ha cerrado bien las puertas.

Aviso de calentamiento - Vehículos Diesel



Véase **Arranque de un motor Diesel** (página 80).

Intermitentes

Intermitente lateral derecho



Intermitente lateral izquierdo



La luz de control del intermitente parpadeará al utilizar los intermitentes. El ritmo de parpadeo aumenta de repente cuando falla alguna lámpara.

PELIGRO

Cuadro de instrumentos

Indicador de faros



El aviso de los faros se enciende al conectar las luces de posición delanteras y traseras.

Aviso de luces altas



La luz de control de las luces altas se enciende al activar las mismas. Parpadeará si se hace destellos de luces altas.

Aviso de los faros antiniebla



La luz de control de los faros antiniebla delanteros se enciende al activar los faros antiniebla delanteros.

Aviso del cinturón de seguridad



Véase **Señal de aviso del cinturón de seguridad** (página 58).

Aviso de cambio de marchas (solo manual)



Se enciende para informarle de que cambiando a una marcha más larga reduciría el consumo de combustible y las emisiones de CO₂.

Control de velocidad



Se enciende cuando fija una velocidad con el sistema de control de velocidad.

SEÑALES ACÚSTICAS DE AVISO E INDICADORES

Señal de aviso de puerta abierta

Se emitirá una señal acústica de advertencia de puertas abiertas si el vehículo supera la velocidad aproximada de 10 km/h y no ha cerrado las puertas.

Aviso de luces encendidas

Se emitirá un sonido de advertencia de luces encendidas si la llave no está en la posición II o III y abre alguna puerta antes de apagar las luces.

Advertencia que indica que no se encuentra en posición de estacionamiento

Se emitirá el sonido de alerta de que no se encuentra en posición de estacionamiento si la palanca de la caja de cambios automática no se encuentra en posición de estacionamiento y abre la puerta del conductor.

Aviso del freno de mano

Se emitirá el sonido de advertencia del freno de estacionamiento si se deja accionado dicho freno y la velocidad del vehículo supera los 5 km/h aproximadamente.

Señal de advertencia automática de seguridad de sujeción

Se emitirá una señal de advertencia automática de seguridad de sujeción si se produce un funcionamiento inadecuado de la luz de advertencia del sistema de seguridad. Se escucharán 5 series de 5 pitidos cada 30 minutos.

Cuadro de instrumentos

Advertencia de nivel de combustible bajo

Se emitirá una señal de advertencia de nivel de combustible bajo cuando se encienda el indicador de advertencia de nivel de combustible bajo y/o cuando la pantalla de información indique que quedan 80 km, 40 km, 20 km o 0 km.

Aviso de intermitentes

Se emitirá un sonido indicador de intermitentes cuando se active el indicador del intermitente izquierdo o derecho.

Luz de estacionamiento de un lado

Se emitirá un sonido indicador de la luz de estacionamiento de un lado cuando se active la luz de estacionamiento de un lado.

Retardo de seguridad

Se emitirá una señal de advertencia de retardo de seguridad cuando se active la luz de retardo de seguridad.

Señal de aviso del cinturón de seguridad

Se emitirá una señal de advertencia del cinturón de seguridad si el cinturón del conductor o del acompañante está desabrochado y el vehículo supera la velocidad de 25 km/h aproximadamente.

Advertencia de alarma

Se emitirá un sonido de advertencia de alarma si se desbloquea el vehículo con la llave y no con el control remoto. El sonido se emitirá durante un máximo de 12 segundos hasta que pulse el botón de desbloqueo en el control remoto o hasta que se introduzca una llave correctamente codificada en el contacto y se ponga en la posición II o III. Si transcurren 12 segundos antes de hacer esto, sonará la alarma del vehículo.

Advertencia de nivel bajo del líquido lavaparabrisas

Se emitirá una señal de advertencia de nivel de líquido limpiaparabrisas bajo si el nivel del líquido limpiaparabrisas del depósito es bajo.

Advertencia de ausencia de bloqueo

Se emitirá una señal de advertencia de ausencia de bloqueo si la puerta no se bloquea después de presionar el botón de bloqueo.

Nota: Esta función está desactivada de forma predeterminada. Para activarla, póngase en contacto con su Distribuidor Ford.

Pantallas informativas

INFORMACIÓN GENERAL

PELIGRO

 No utilice los mandos de la pantalla informativa mientras el vehículo está en movimiento.

Nota: La pantalla de información permanecerá encendida unos minutos después de quitar el contacto.

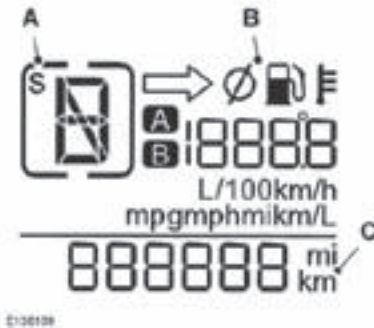

- A Pantalla de marchas (sólo para caja de cambios automática)
- B Pantalla de la computadora de a bordo
- C Odómetro

Odómetro

Registra el número total de kilómetros recorridos por el vehículo.

COMPUTADORA DE A BORDO

Mandos



Ubicación de componentes: Véase **Indicadores** (página 53).

Pulse el botón SET/RESET menos de 2 segundos para:

- Seleccionar entre las pantallas de la computadora de a bordo

Pulse y mantenga pulsado el botón de SET/RESET durante más de dos segundos para:

- Restablecer odómetro parcial A
- Restablecer odómetro parcial B
- Restablecer el consumo medio de combustible
- Restablecer la velocidad media

La computadora de abordo posee las siguientes pantallas informativas:

Pantallas informativas

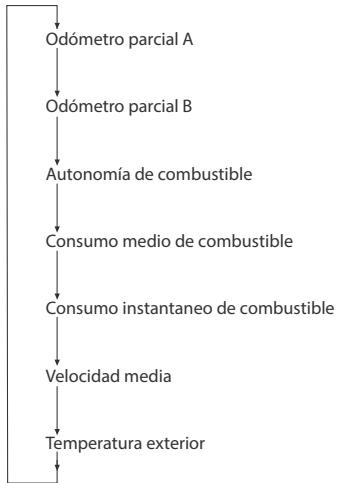

E136110

Odómetros parciales (A y B)



E136112



E136113

Registra la distancia de los viajes parciales hasta un máximo de 1999,9 km, luego del cual retorna a 0 y continúa incrementando normalmente.

Autonomía de combustible



E136114

Indica la distancia aproximada que puede recorrer el vehículo con el combustible disponible en el tanque. Los cambios de modo de conducir pueden hacer que varíe el valor indicado, por condiciones climáticas, geográficas y tránsito.

Pantallas informativas

Consumo medio de combustible



Indica la media del consumo de combustible desde la última puesta a cero de esta función.

Velocidad media



E138119

Indica la velocidad media calculada desde la última puesta a cero de esta función.

Consumo instantáneo de combustible



Indica el consumo instantáneo de combustible actual.

Temperatura exterior



E138120

Indica la temperatura del aire exterior.

Nota: La posición de la pantalla de la computadora de a bordo puede variar dependiendo de la información que aparece en la pantalla.

Pantallas informativas

CONFIGURACIÓN PERSONALIZADA

Ajuste de idioma



- A Menú de ajuste de idioma activo
- B Pantalla de identificación del idioma

Se puede elegir entre diversos idiomas, como por ejemplo:

- Español
- Portugués
- Inglés

Nota: La información publicada en el presente manual corresponde al idioma Español.

Para entrar en el menú de ajuste de idioma:

1. Con el encendido desconectado, presione y mantenga el botón de atenuación de la luz. Para ubicar objetos: Véase **Indicadores** (página 53). y conecte el encendido.
2. La pantalla mostrará el menú de ajuste de idioma activo.
3. Presione SET/RESET para seleccionar entre idiomas diferentes.
4. Pulse y mantenga pulsado el botón SET/RESET para activar el idioma mostrado en ese momento.
5. Se escuchará un sonido para confirmar la selección.
6. La pantalla volverá a continuación a su funcionamiento normal.

Unidades

Para seleccionar grados Celsius (°C) o grados Fahrenheit (°F) para la pantalla de la temperatura exterior:

1. Cambie el modo de pantalla a "Temperatura exterior".
2. Pulse y mantenga pulsado el botón SET/RESET durante más de dos segundos y las unidades cambiarán.

El cambio de las unidades de medida con esta pantalla afectará a las pantallas siguientes:

- Temperatura del aire exterior
- La pantalla de la temperatura en la climatización automática.
- El ajuste de la temperatura en la pantalla multifuncional.

Climatización

FUNCIONAMIENTO

Aire exterior

Mantenga libres de obstrucciones las entradas de aire situadas delante del parabrisas (nieve, hojas, etc.) para que el sistema de climatización pueda funcionar correctamente.

Aire recirculado

ATENCIÓN

! El uso prolongado del aire recirculado puede provocar que los cristales se empañen. Si los cristales se empañan, aplique los ajustes de deshielo y desempañado del parabrisas.

Se recirculará el aire que esté actualmente en el habitáculo. El aire exterior no entra al vehículo.

Calefacción

El rendimiento de la calefacción depende de la temperatura del refrigerante del motor.

Aire acondicionado

Nota: El aire acondicionado funciona solamente cuando la temperatura es superior a los 4 °C.

Nota: Si utiliza el aire acondicionado, el consumo de combustible de su vehículo aumentará.

El aire es dirigido a través del evaporador donde se refrigera. La humedad se extrae del aire para ayudar a evitar que las ventanas se empañen. La condensación resultante se dirige al exterior del vehículo y por lo tanto es normal ver un pequeño charco de agua debajo del vehículo.

Información general del control de la climatización interior

Cierre totalmente las ventanas.

Calentamiento del interior

Dirija el aire hacia los pies. En ambientes fríos o húmedos, dirija parte del aire hacia el parabrisas y las ventanillas de las puertas.

Enfriamiento del interior

Dirija el aire hacia la cara.

REJILLAS DE VENTILACIÓN

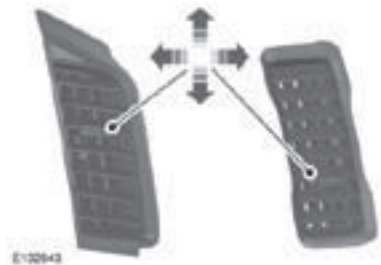

Climatización

CLIMATIZACIÓN MANUAL

Control de distribución del aire

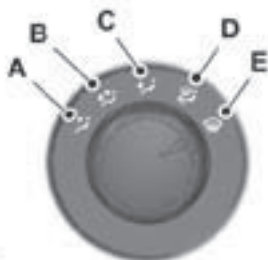

E132061

- A Nivel de la cara
- B Nivel de la cara y piso
- C Piso
- D Piso y parabrisas
- E Parabrisas

Puede colocar el mando de distribución del aire en cualquiera de las posiciones indicadas. Una pequeña cantidad de aire se dirige hacia el parabrisas en las posiciones B y C.

Ventilador

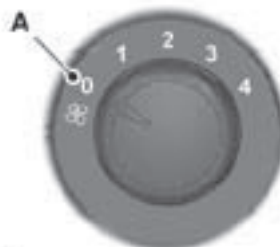

E132063

A Apagado

Mando de la temperatura



E132062

- Azul Frío
- Rojo Caliente
- A/A Refrigeración máxima
- MAX

Aire recirculado



Pulse el botón de aire recirculado para cambiar entre el aire exterior y el aire recirculado.

Climatización

Ajustes del sistema

Nota: Coloque todos los mandos en las posiciones indicadas.

Calefacción rápida del interior



Seleccione el aire exterior.

Ventilación

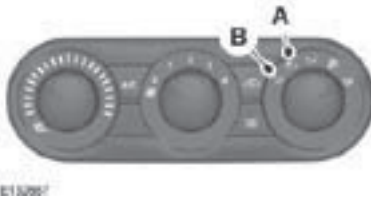

A Nivel de la cara y piso

B Nivel de la cara

Ajuste el mando de distribución del aire a la posición A o a la posición B. Ajuste el ventilador y la temperatura en cualquier posición y seleccione el aire exterior. Abra las salidas de aire según sus necesidades.

Conexión/desconexión del aire



acondicionado

Apriete el botón A/C para conectar y desconectar el aire acondicionado.

Refrigeración con aire exterior



Conecte el aire acondicionado y seleccione el aire exterior.

Refrigeración rápida del interior



Seleccione A/C MAX para una refrigeración máxima de los ocupantes. Para desconectar el A/A MAX, desactive el A/A o el aire recirculado.

Deshielo y desempañado rápido del parabrisas



Al seleccionar el aire hacia el parabrisas, se conectará el A/A y seleccionará el aire exterior automáticamente.

Climatización

Reducción de la humedad del aire interior



E132578

Al seleccionar el aire hacia el parabrisas, se conectará el A/A y seleccionará el aire exterior automáticamente.

CLIMATIZACIÓN AUTOMÁTICA

El sistema controla la temperatura, la cantidad y la distribución de la circulación del aire automáticamente y lo ajusta según las condiciones de manejo y climatológicas. Al pulsar brevemente el botón AUTO, se conecta el modo automático.

Nota: Cuando esté en AUTO, asegúrese de que la temperatura se haya ajustado al nivel deseado.

Nota: Si el sistema de control de climatización está activado, se mostrará información relativa en la pantalla.

Nota: No realice ajustes cuando el interior del vehículo esté extremadamente caliente o frío. El control de climatización automático se adapta automáticamente a las circunstancias actuales. Para que el sistema funcione correctamente, las rejillas de ventilación laterales y centrales deben estar completamente abiertas.

Nota: El sensor de radiación solar está situado encima del tablero de mandos. No cubra el sensor con ningún objeto.

Nota: El sensor de la temperatura del interior del vehículo está situado detrás de la rejilla del control de distribución de aire. No cubra la rejilla con ningún objeto.

Nota: Con temperaturas exteriores bajas, cuando el sistema está en el modo automático, la circulación del aire es baja y la corriente de aire sale hacia el parabrisas y las ventanillas mientras el motor esté frío.

Control de distribución del aire



E132648

- A Parabrisas
- B Nivel de la cara
- C Piso

Para ajustar la distribución del aire, apriete el botón correspondiente. Las combinaciones de ajustes que se pueden seleccionar son A, B, C, A y C y B y C.

Climatización

Ventilador



Nota: Cuando el ventilador está en modo automático (AUTO), no se iluminará ningún indicador de ajuste del ventilador.

Cuando la velocidad del ventilador se controle manualmente girando la rueda del ventilador, los ajustes del ventilador se indicarán en la pantalla por encima de los controles de la distribución de aire.

Para regresar al modo automático, pulse brevemente el botón AUTO.

Mando de la temperatura



Puede ajustar la temperatura entre 16°C y 28°C en intervalos de 0,5°C. En la posición LO (menos de 16°C), el sistema conectará permanentemente la refrigeración, mientras que en la posición HI (más de 28°C) conectará permanentemente la calefacción y no regulará una temperatura estable.

Modo uniforme

En el modo uniforme, los ajustes de temperatura, tanto para la zona del conductor como para la del acompañante, están unificados. Si se ajusta la temperatura con el mando giratorio del lado del conductor, el ajuste será el mismo para el lado del acompañante.

Activar el modo bizona

Nota: Al ajustar la velocidad del ventilador, se activará el modo bizona (DUAL) del sistema.

Seleccione una temperatura para el lado del acompañante con el mando giratorio del lado del acompañante. La temperatura del lado del conductor permanece igual.

Ya se pueden ajustar de forma independiente las temperaturas del lado del conductor y del acompañante. Los ajustes de temperatura para cada lado aparecen en la pantalla. Puede definir una diferencia de temperatura de hasta 4°C.

Nota: Si define una diferencia de temperatura superior a 4°C, la temperatura del otro lado se ajustará de modo que la diferencia siga siendo de 4°C.

Desactivar el modo bizona

Pulse el botón AUTO durante tres segundos o seleccione HI o LO en el lado del conductor. La temperatura del lado del acompañante se ajustará a la temperatura del lado del conductor.

Climatización

Aire recirculado



Pulse el botón de aire recirculado para cambiar entre el aire del exterior y el aire recirculado.

Refrigeración rápida del interior



A/C MAX

Seleccione A/C MAX para una refrigeración máxima de los ocupantes. Pulse por segunda vez el botón A/C MAX y desactivará la refrigeración máxima.

Deshielo y desempañado del parabrisas



Pulse el botón de deshielo y desempañado MAX para desempañar rápidamente el parabrisas.

El aire del exterior circulará por el vehículo y el aire acondicionado se selecciona automáticamente. La velocidad del ventilador y el mando de la temperatura del aire exterior funcionan automáticamente y no pueden ajustarse en este modo. El ventilador está ajustado en velocidad alta y la temperatura en HI.

Pulse de nuevo el botón de deshielo y desempañado MAX para volver a la configuración anterior.

Para volver al modo automático, pulse levemente el botón AUTO.

Conexión/desconexión del aire acondicionado



A/C

Apriete el botón A/C para conectar y desconectar el aire acondicionado. La luz del botón indica el estado del aire acondicionado.

Nota: El aire acondicionado solo funciona cuando está en marcha el motor.

Desconexión del sistema de climatización automático



Pulse el botón de alimentación para encender y apagar el sistema. Cuando se desconecta el sistema, se activa el aire recirculado pero también es posible seleccionar el aire del exterior.

Luneta trasera térmica



Pulse el botón de la luneta térmica para encenderla o apagarla.

Asientos

FORMA CORRECTA DE SENTARSE

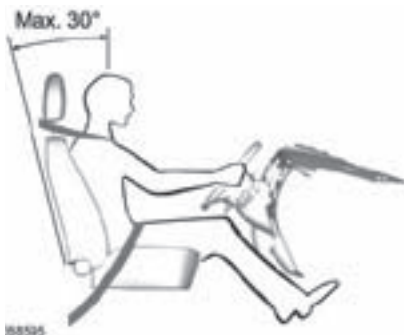

- mantener una distancia suficiente entre el conductor y el volante. Se recomienda una distancia mínima de 250 milímetros entre el esteroón y la tapa de la bolsa.
- sujetar el volante con los brazos ligeramente flexionados.
- flexionar ligeramente las piernas para poder pisar los pedales a fondo.
- colocar la correa superior del cinturón sobre el centro del hombro y colocar la correa del cinturón de las caderas correctamente tensada sobre las mismas.

Asegúrese de que la posición de manejo es cómoda y que puede mantener el control de su vehículo por completo.

AVISOS

 No ajuste los asientos mientras conduce.

 Solamente si el cinturón de seguridad se utiliza adecuadamente puede sujetar el cuerpo en una posición que permita a la bolsa de aire lograr su efecto máximo.

Cuando el asiento, la cabecera, el cinturón de seguridad y las bolsas se utilizan adecuadamente, proporcionarán una protección óptima en caso de colisión.

Se recomienda:

- sentarse en posición recta con la base de la espina dorsal lo más atrás posible.
- no reclinar el respaldo más de 30 grados.
- ajustar la cabecera de manera que la parte superior del mismo quede a la par con la parte superior de la cabeza y lo más adelante posible a una altura cómoda.

ASIENTOS DELANTEROS

AVISOS

 No utilice fundas de asiento accesorias en asientos con bolsas de aire laterales.

 No ajuste los asientos mientras el vehículo está en movimiento.

Asientos

Ajuste del soporte lumbar



Avance y retroceso de los asientos (asientos con regulación manual)



PELIGRO

 Mueva el asiento hacia atrás y hacia delante después de soltar la palanca para asegurarse de que está correctamente fijado en su enganche.

ATENCIÓN

 No coloque los asientos delanteros demasiado cerca del tablero de mandos.

Ajuste de la altura del asiento del conductor (asientos con regulación manual)



Cada vez que tire de la palanca o la apriete, la altura del asiento aumentará o se reducirá ligeramente.

Asientos

Ajuste de la inclinación del respaldo (asientos de regulación manual)



Plegar el respaldo del asiento (asiento de banco - cabina simple)



AVISOS

! Mueva el respaldo del asiento hacia atrás y hacia delante después de soltar la palanca para asegurarse de que está correctamente fijado en su enganche.

! Si el asiento del acompañante delantero se ha movido hacia delante, mueva el asiento hacia atrás y hacia delante después de soltar la palanca para asegurarse de que está correctamente fijado en su enganche.

Avance y retroceso de los asientos (asientos eléctricos)



Asientos

ATENCIÓN

⚠ No coloque los asientos delanteros demasiado cerca del tablero de mandos.

Ajuste de la altura del asiento del conductor (asientos con regulación eléctrica)



Ajuste de la inclinación del respaldo (asientos de regulación eléctrica)



Inclinación del asiento (asientos con regulación eléctrica)



Asientos

CABECERA

Ajuste de la cabecera

AVISOS

⚠ Levante la cabecera trasera cuando el asiento trasero esté ocupado por un pasajero.

⚠ Si está utilizando un dispositivo de retención orientado hacia adelante en un asiento trasero, retire siempre la cabecera de dicho asiento.



Ajuste la cabecera de forma que la parte superior quede al mismo nivel que la parte superior de la cabeza.

Desmontaje de la cabecera

Pulse el botón de bloqueo con una herramienta adecuada y retire la cabecera.



ASIENTOS TRASEROS

Para rebatir la fila del asiento trasero

Cabina doble



ATENCIÓN

⚠ Cuando la fila está rebatida, la correa de sujeción de la fila debe guardarse en el portaobjetos suministrado.

Asientos

Para rebatir el respaldo del asiento trasero - Cabina doble

PELIGRO

⚠ Al rebatir los respaldos, tenga cuidado de no apretarse los dedos entre el respaldo y el bastidor del asiento.

ADVERTENCIAS

⚠ No utilice la superficie trasera del respaldo del asiento trasero como suelo del baúl.

⚠ No desenganche y rebata el respaldo del asiento cuando la fila del asiento se encuentra rebatida hacia arriba.



Para rebatir el respaldo hacia abajo

1. Tire de la correa de desbloqueo hacia arriba.
2. Empuje el respaldo hacia delante.

Para colocar el respaldo de nuevo en posición vertical:

1. Empuje el respaldo hasta la posición vertical.

AVISOS

⚠ Al devolver el respaldo a su posición original, asegúrese de que los cinturones de seguridad están visibles y no han quedado atrapados detrás del asiento.

⚠ Asegúrese de que el respaldo del asiento está bien sujeto y completamente encajado en los cierres.

Descansa brazo de asiento trasero (si está equipado)

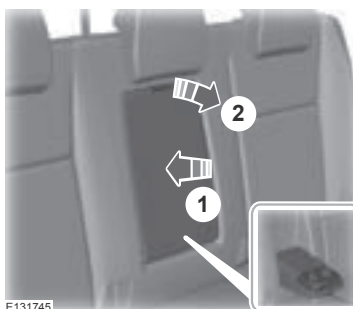

1. Mantenga presionado el reposabrazos hacia el respaldo del asiento.
2. Tire de la correa y abra el reposabrazos.

Elementos auxiliares

RELOJ

Para obtener instrucciones detalladas para ajustar el reloj. Véase **Manual de uso del sistema de audio y navegación**.

ILUMINACIÓN DEL CUADRO DE INSTRUMENTOS

Nota: Mediante el ajuste del regulador de la intensidad de la iluminación variará el nivel de iluminación de las



pantallas y los botones del interior.

Ubicación de componentes: Véase **Indicadores** (página 53).

Presione el botón de atenuación de la iluminación para que el nivel de atenuación varíe por pasos.

Presione y mantenga el botón de atenuación de la iluminación para ajustar con suavidad el nivel de atenuación mediante niveles sutiles de ajuste.

TOMAS DE CORRIENTE AUXILIARES



ATENCIÓN

! Si utiliza la toma de corriente auxiliar cuando el motor no está en marcha, la batería puede descargarse.

Nota: Conecte el encendido para utilizar la toma de corriente auxiliar.

La toma de corriente auxiliar puede utilizarse como fuente de alimentación de aparatos de 12 voltios con una corriente nominal máxima de 10 amperios. Use únicamente los conectores específicos de la gama de accesorios Ford o conectores para usar con tomas de corriente según la norma SAE.

Ubicación de componentes: Véase **Guía rápida** (página 7).

Elementos auxiliares

PORTAVASOS

AVISOS

⚠ No coloque bebidas calientes en los portavasos con el vehículo en marcha.

⚠ No coloque objetos de cristal en el portavasos.

Portavasos delanteros

Tipo 1

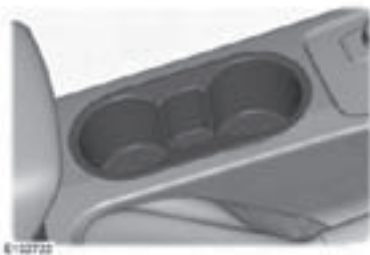

Portavasos traseros

Tipo 2



PORTALENTES



COMPARTIMENTOS GUARDAOBJETOS

COMPARTIMENTOS GUARDA OBJETOS DEL ASIENTO TRASERO (si está equipado)



Los compartimentos guarda objetos se ubican debajo de la fila del asiento trasero. Véase **Asientos traseros** (Página 73).

Elementos auxiliares

Lado del conductor



E133627

Lado del acompañante



E133641

Consola central



E133642



E133643

TOMA DE ENTRADA AUXILIAR (AUX IN)

Para consultar su ubicación, vea: Véase **Guía rápida** (página 7).

Véase **Manual de uso del sistema de audio y navegación**.



E133644

Elementos auxiliares

PUERTO USB



Ubicación de componentes: Véase **Guía rápida** (página 7).

Véase **Manual de uso del sistema de audio y navegación**.

COMPARTIMENTO REFRIGERADO (Si esta equipado)

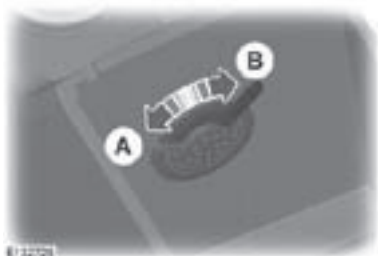

A Abierto

B Cerrado

Utilice la palanca de control para ajustar el flujo de aire frío de la consola central refrigerada.

ALFOMBRAS

AVISOS

 Al utilizar alfombras se debe asegurar que estas queden fijadas correctamente utilizando las sujeciones adecuadas y colocadas de forma que no interfieran con el funcionamiento de los pedales.

 No ponga alfombras adicionales encima de las que vienen incorporadas de fábrica.

 No utilice cubrealfombras en unidades equipadas con alfombras de piso de goma, para más información consulte a su Distribuidor.

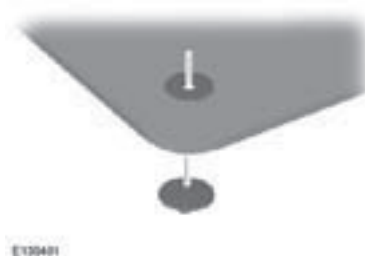

Emergencias en el camino

INFORMACIÓN GENERAL

Observaciones generales para la puesta en marcha

Si se ha desconectado la batería, el vehículo puede comportarse de forma inusual durante el manejo en los primeros 8 km aproximadamente después de haber vuelto a conectar la batería.

Esto se debe a que el sistema de gestión del motor debe reajustarse con el motor.

No tenga en cuenta el comportamiento inusual del vehículo en este período.

Arranque del vehículo empujándolo o remolcándolo

PELIGRO

 Para evitar posibles daños no debe arrancar el vehículo empujándolo o remolcándolo. Utilice cables de puente y una batería auxiliar. Véase **Arranque del vehículo con batería auxiliar** (página 149).

INTERRUPTOR DE ENCENDIDO

PELIGRO

 No gire nunca la llave a la posición 0 o I cuando el vehículo esté en movimiento.



0 El contacto está quitado.

- I El encendido y todos los circuitos eléctricos principales están desconectados.

Nota: No deje la llave de contacto en esta posición demasiado tiempo, para evitar que se descargue la batería.

- II El contacto está activado. Todos los circuitos eléctricos están operativos. Las luces de aviso y de control se encenderán. Esta es la posición de la llave durante el manejo. También debe seleccionarla cuando se remolque el vehículo.
- III Se activa el motor de arranque. Suelte la llave tan pronto como arranca el motor.

BLOQUEO DEL VOLANTE

Al retirar la llave del interruptor de encendido se activa el bloqueo de la columna de dirección tan pronto como se gira el volante.

La dirección se libera cuando la llave se gira a la posición ACC.

ARRANQUE DE UN MOTOR A NAFTA / GASOLINA

Nota: El motor de arranque solamente puede accionarse un máximo de 30 segundos cada vez.

Motor frío o caliente

Todos los vehículos

ATENCIÓN

 Si la temperatura es inferior a $-20\text{ }^{\circ}\text{C}$, conecte el encendido como mínimo un segundo antes de arrancar el motor. Esto garantizará que se consiga la máxima presión de combustible para arrancar el motor.

Emergencias en el camino

Vehículos con caja de cambios manual

Nota: No toque el pedal del acelerador.

1. Pise a fondo el pedal del embrague.
2. Arranque el motor.

Vehículos con caja de cambios automática

Nota: No toque el pedal del acelerador.

1. Seleccione la posición de estacionamiento o la de punto muerto.
2. Pise a fondo el pedal del freno.
3. Arranque el motor.

Todos los vehículos

Si el motor no arranca en 15 segundos, espere durante un corto período de tiempo y vuelva a intentarlo.

Si el motor no arranca después de tres intentos, espere 10 segundos y siga el procedimiento para motor ahogado.

Si tiene problemas para arrancar el motor cuando la temperatura es inferior a -25°C , pise el pedal del acelerador de $\frac{1}{4}$ a $\frac{1}{2}$ de su recorrido e inténtelo de nuevo.

Motor ahogado

Vehículos con caja de cambios manual

1. Pise a fondo el pedal del embrague.
2. Pise a fondo el pedal del acelerador y manténgalo pisado.
3. Arranque el motor.

Vehículos con caja de cambios automática

1. Seleccione la posición de estacionamiento o la de punto muerto.
2. Pise a fondo el pedal del acelerador y manténgalo pisado.

3. Pise a fondo el pedal del freno.
4. Arranque el motor.

Todos los vehículos

Si el motor no arranca, repita el procedimiento motor frío/caliente.

Régimen de ralentí del motor después de arrancar

El régimen de ralentí del motor inmediatamente después de arrancar puede variar en función de la temperatura del motor.

Si el motor está frío se aumentará automáticamente el régimen de ralentí para calentar el catalizador lo más rápidamente posible. De esta forma se garantiza que las emisiones del vehículo sean mínimas.

A medida que se calienta el catalizador el régimen de ralentí vuelve lentamente al nivel normal.

ARRANQUE DE UN MOTOR DIESEL

Motor frío o caliente

Todos los vehículos

Nota: Si la temperatura es inferior a -15°C , es posible que tenga que accionar el motor de arranque durante un máximo de 25 segundos.

Nota: Continúe accionando el motor hasta que arranque.

Nota: El motor de arranque solamente puede accionarse un máximo de 30 segundos cada vez.



Conecte el encendido y espere hasta que el aviso de los calentadores se apague.

Emergencias en el camino

Vehículos con caja de cambios manual

Nota: No toque el pedal del acelerador.

1. Pise a fondo el pedal del embrague.
2. Arranque el motor.

Vehículos con caja de cambios automática

1. Seleccione la posición de estacionamiento o la de punto muerto.
2. Pise a fondo el pedal del freno.
3. Arranque el motor.

Regeneración

FILTRO DE PARTÍCULAS DIESEL

El DPF forma parte de los sistemas de reducción de emisiones con los que cuenta su vehículo. Filtra las partículas del combustible Diesel (hollín) de los gases de escape.

PELIGRO



No estacione ni deje en ralentí el vehículo sobre hojas secas, pasto seco u otros materiales combustibles. El proceso de regeneración eleva la temperatura de los gases de escape y el escape emanará una cantidad considerable de calor durante y después de la regeneración, y después de haber apagado el motor. Esto es un riesgo potencial de incendio.

ATENCIÓN



Evite quedarse sin combustible.

Nota: Durante la regeneración a baja velocidad o a la velocidad en ralentí del motor, es posible que sienta un olor a metal caliente o escuche un sonido

de chasquido metálico. Esto se debe a las altas temperaturas que se alcanzan durante la regeneración, y es normal.

Nota: Después de apagar el motor, los ventiladores podrían continuar funcionando durante un breve lapso de tiempo.

A diferencia de un filtro normal, que debe sustituirse periódicamente, el DPF ha sido diseñado para que se regenere o limpie por sí mismo para mantener un rendimiento eficaz. El proceso de regeneración se produce automáticamente. Sin embargo, es posible que determinadas condiciones de manejo hagan que tenga que colaborar con el proceso de regeneración.

Si únicamente recorre distancias cortas con el vehículo o sus trayectos incluyen paradas y arranques frecuentes, en los que hay un aumento en las aceleraciones y deceleraciones, realizar en ocasiones viajes con las siguientes condiciones ayudará al proceso de regeneración:

- Conduzca el vehículo, en una ruta o autopista durante un mínimo de 20 minutos. Si durante el viaje se realizan paradas breves, el proceso de regeneración no se verá afectado.
- Evite tener el motor en ralentí durante largos períodos de tiempo, pero teniendo siempre en cuenta los límites de velocidad y el estado del camino.
- No desconecte el encendido.
- Utilice una marcha menor a la normal para mantener un régimen del motor alto durante este trayecto si es necesario.

Emergencias en el camino

CORTE DE COMBUSTIBLE AUTOMÁTICO

El suministro de combustible puede quedar interrumpido como resultado de una colisión, o una serie de vibraciones (p.ej. impacto al estacionar).

Suelte el pedal del acelerador. Espere hasta que el motor haya alcanzado la velocidad de ralentí y desconéctelo a continuación.

Restitución del sistema de combustible

ADVERTENCIAS



No restituya el sistema de combustible si huele a combustible, o percibe alguna fuga.

Para restablecer el sistema:

- Gire el interruptor de encendido a la posición 0.
- Compruebe si hay fugas en el sistema de alimentación de combustible.
- Gire el interruptor de encendido a la posición II. Después de unos segundos, gire la llave de nuevo a la posición 0.
- Lleve a cabo una nueva verificación de fugas en el sistema de alimentación.
- Si no existen fugas, arranque al motor.

DESCONEXIÓN DEL MOTOR

Vehículos con turbocompresor

ATENCIÓN

 No apague el motor inmediatamente después de haber conducido a alta velocidad o de haber remolcado cargas pesadas. En caso contrario el turbocompresor continuará funcionando después de que la presión de aceite del motor haya bajado a cero. Esto causará un desgaste prematuro del cojinete del turbocompresor.

Emergencias en el camino

TRIÁNGULO REFLECTANTE DE EMERGENCIA

Cabina simple

Se puede usar una correa de sujeción detrás del asiento del pasajero para asegurar un triángulo de emergencia.



- 1 Rebata el respaldo hacia adelante.

Cabina doble

- 1 Rebata el respaldo trasero hacia delante.



Caja de cambios

CAJA DE CAMBIOS MANUAL

Selección de la marcha atrás

ATENCIÓN

⚠ No seleccione la marcha atrás mientras el vehículo está en movimiento. Esto puede causar daños en la caja de cambios.

Nota: Pise a fondo el pedal del embrague y espere tres segundos antes de seleccionar marcha atrás.



Es posible que en algunos vehículos sea necesario tirar del anillo para seleccionar marcha atrás.

SISTEMA DE TRACCIÓN EN LAS CUATRO RUEDAS - 4X4

Nota: Sonará un clic de la transmisión mientras esté cambiando entre las diferentes marchas. Esto es normal.



Tracción 4x2 ALTA (2H)

Utilícela para el manejo normal en ruta / ciudad y también para el manejo todoterreno en superficies secas y sin desniveles.

Tracción 4x4 ALTA (4H)

PELIGRO

⚠ No utilice la tracción 4x4 ALTA (4H) para el manejo normal en ruta.

Nota: El aviso de tracción 4x4 se enciende cuando el interruptor de la caja de transferencia se encuentra en la posición 4H. Véase **Luces de aviso y de control** (página 53).

Utilícela para el manejo todo terreno.

Tracción 4x4 BAJA (4L)

PELIGRO

⚠ No utilice la tracción 4x4 BAJA (4L) para el manejo normal en ruta.

Caja de cambios

Nota: El aviso de tracción 4x4 BAJA (4L) se enciende cuando el interruptor de la caja de transferencia se encuentra en la posición 4L. Véase **Luces de aviso y de control** (página 53).

Utilícela para las condiciones todoterreno más extremas como ascensos y descensos pronunciados.

Utilícela también cuando sea necesario maniobrar a baja velocidad, como por ejemplo, al dar marcha atrás con un remolque o atravesar el cauce de un río seco.

Cambio entre 2H y 4H

Nota: Cuando se cambia a 2H, se reactivan todas las funciones de control de estabilidad (ESP).

Se puede realizar con el vehículo en movimiento hasta 120 km/h, pero solo sin pisar el pedal del acelerador. El aviso parpadeará durante el cambio. Si no parpadea, vaya marcha atrás una distancia corta con el volante girado.

Cambio entre 2H y 4L

Nota: Cuando se cambia a 4L se desactivan el control de tracción del motor y el control de estabilidad del remolque. El control de descenso en pendiente, la asistencia de arranque en pendientes y el control de tracción sobre frenos permanecen activos.

Nota: Cuando se cambia a 2H, se reactivan todas las funciones de control de estabilidad (ESP).

1. Pare el vehículo en cuanto sea posible hacerlo con seguridad.
2. Pulse el pedal del embrague (caja manual).
3. Mueva la palanca selectora a la posición de punto muerto (N) (caja de cambios automática).

4. Gire el interruptor de la caja de transferencia de 2H a 4L o de 4L a 2H.

El aviso parpadeará durante el cambio.

Si no parpadea, vaya marcha atrás una distancia corta con el volante girado.

Cambio entre 4H y 4L

Nota: Cuando se cambia a 4L se desactivan el control de tracción del motor y el control de estabilidad del remolque. El control de descenso en pendiente, la asistencia de arranque en pendientes y el control de tracción sobre frenos permanecen activos.

1. Pare el vehículo en cuanto sea posible hacerlo con seguridad.
2. Pulse el pedal del embrague (caja manual).
3. Mueva la palanca selectora a la posición de punto muerto (N) (caja de cambios automática).
4. Gire el interruptor de la caja de transferencia de 4H a 4L o de 4L a 4H.

El aviso parpadeará durante el cambio.

BLOQUEO DEL DIFERENCIAL ELECTRÓNICO

PELIGRO

 El vehículo no debe utilizarse en rutas asfaltadas con el sistema activado. Al hacerlo, podría producirse un ruido y desgaste del neumático excesivos. El sistema debe utilizarse siempre en superficies deslizantes o sueltas.

El sistema bloquea las partes izquierda y derecha del eje trasero juntos para formar un sólido eje de manejo, lo que genera una mayor tracción en la rueda trasera en determinadas circunstancias.

Caja de cambios

Nota: El sistema solo se activará si la velocidad del vehículo es inferior a 30 km/h y no se pisa el pedal del acelerador.

Pulse el botón de bloqueo electrónico del diferencial (ELD) para activar el sistema. Ubicación de componentes: Véase **Guía rápida** (página 7).

El eje trasero se bloqueará y desbloqueará solo si las marchas internas están alineadas y no hay carga de torsión en el diferencial. Para favorecer la alineación, conduzca el vehículo en línea recta sin pisar el pedal del acelerador. Otra opción es conducir despacio hacia delante y hacia atrás moviendo el volante de dirección de un lado a otro para permitir que el engranaje diferencial interno se alinee.

Nota: El sistema se puede utilizar en cualquier gama de velocidades (2H, 4H o 4L).

El sistema:

- Se desacoplará automáticamente cuando la velocidad sea superior a 40 km/h.
- Se volverá a acoplar automáticamente cuando la velocidad descienda por debajo de los 30 km/h.
- Se desacoplará automáticamente cuando se desconecte el encendido.

Si se selecciona el sistema cuando se circula a más de 40 km/h, la solicitud se almacenará y el sistema se acoplará cuando la velocidad del vehículo descienda a 30 km/h. El aviso de ELD parpadeará hasta que la velocidad del vehículo se reduzca y el bloqueo del diferencial se acople, o bien hasta que el conductor anule la selección del botón ELD.

Nota: Cuando el sistema está acoplado, las funciones del Programa electrónico de estabilidad (ESP) tales como el control de estabilidad, el control de tracción, el control de descenso en pendiente, la asistencia de arranque en pendientes y el control de estabilidad del remolque estarán desactivadas.

Nota: Cuando el ABS está en funcionamiento, el sistema se desacopla.

CAJA DE CAMBIOS AUTOMÁTICA



Posiciones de la palanca de cambios

- P Estacionamiento
- R Marcha atrás
- N Punto muerto
- D Manejo
- S Modo deportivo o cambio manual
- S+ Cambio manual ascendente
- S- Cambio manual descendente

Caja de cambios

PELIGRO

 Aplique el freno antes de mover la palanca selectora y manténgalo aplicado hasta que esté preparado para iniciar la marcha.

Nota: Si el motor está frío el régimen de ralentí es más elevado. Esto hará que aumente la tendencia de su vehículo al deslizamiento si se ha seleccionado una marcha de manejo.

Pulse el botón en la palanca selectora para seleccionar marcha atrás y estacionamiento.

La posición de la palanca selectora aparecerá en la pantalla informativa.

Estacionamiento

AVISOS

 Seleccione la posición de estacionamiento si el vehículo está parado.

 Aplique el freno de estacionamiento y seleccione la posición de estacionamiento antes de salir del vehículo. Asegúrese de que la palanca selectora está bloqueada en su posición.

Nota: Para mover la palanca selectora de la posición de estacionamiento, pise el pedal del freno y coloque la llave de contacto en la posición II.

Nota: Se oirá un aviso acústico si abre la puerta del conductor sin haber seleccionado la posición de estacionamiento.

Nota: La función de ahorro de batería desactivará la señal acústica al transcurrir un cierto período de tiempo.

En esta posición, no se transmite potencia a las ruedas motrices y la caja de cambios está bloqueada. Se puede arrancar el motor con la palanca selectora en esta posición.

Marcha atrás

PELIGRO

 Seleccione la posición de marcha atrás solamente cuando el vehículo esté parado y el motor en régimen de ralentí.

Punto muerto

En esta posición, no se transmite potencia a las ruedas motrices pero la caja de cambios no está bloqueada. Se puede arrancar el motor con la palanca selectora en esta posición.

Manejo

Seleccione la posición de manejo para cambiar automáticamente de una marcha de avance a otra.

Modo Sport

Nota: El modo deportivo se cambia automáticamente a través de las marchas hacia delante de una manera más deportiva.

Nota: Al remolcar cargas pesadas o al conducir por caminos de montaña, se recomienda seleccionar el modo deportivo. Esto resultará en temperaturas de transmisión más bajas y en la aplicación de un freno motor adicional.

Active el modo deportivo; para ello, mueva la palanca selectora de la posición de manejo hacia el conductor. Esto se indica en el cuadro de instrumentos, donde aparece 'S'. Véase **Información general** (página 59).

Caja de cambios

El modo deportivo permanecerá activo hasta que cambie manualmente para aumentar o reducir de marcha.

Nota: Al seleccionar la posición S, se puede producir un cambio de marcha en función de la posición del pedal del acelerador en relación con la velocidad real del vehículo.

Cambio manual



Nota: El cambio de marcha se produce solamente cuando la velocidad del vehículo y el régimen del motor son adecuados.

El cambio manual sólo puede hacerse cuando la palanca selectora se encuentre en la posición S. Mueva la palanca selectora hacia delante para el cambio descendente y hacia atrás para cambio ascendente.

PELIGRO



No mantenga la palanca selectora permanentemente en – o +.

Cuando el vehículo esté detenido, solo se pueden seleccionar la 1ª y 2ª marcha.

El cambio manual es secuencial, por tanto, no se pueden saltar marchas.

La caja de cambios permanecerá en la marcha seleccionada. El motor hará un cambio descendente a la 2ª marcha cuando la velocidad del motor sea demasiado baja o con el motor a ralentí. La marcha seleccionada aparece reflejada en el cuadro de instrumentos. Véase **Información general** (página 59).

Modos de manejo

La caja de cambios seleccionará la marcha adecuada para un rendimiento óptimo basado en la temperatura ambiente, la pendiente del camino, la carga del vehículo y las maniobras del conductor.

Caja de cambios

Recomendaciones para el manejo con caja de cambios automática

Puesta en marcha del vehículo

PELIGRO

 No se puede arrancar un vehículo con caja automática remolcándolo o empujándolo. Véase **Arranque del vehículo con batería auxiliar** (página 149).

1. Suelte el freno de estacionamiento.
2. Suelte el pedal de freno y pise el acelerador.

Para detener el vehículo

1. Suelte el pedal del acelerador y pise el freno.
2. Ponga el freno de estacionamiento.

Cambio forzado

Pulse el pedal del acelerador a fondo con la palanca selectora en la posición de manejo para seleccionar la marcha más alta siguiente para un rendimiento óptimo. Suelte el pedal del acelerador cuando ya no requiera el cambio forzado.

Botón de desbloqueo de la posición de parada de emergencia



Utilice el botón para mover la palanca selectora de la posición de estacionamiento en caso de que se produzca un problema eléctrico o si el vehículo tiene descargada la batería.

ATENCIÓN

 Tenga cuidado cuando abra la cubierta.

Levante la cubierta de la consola central que se encuentra junto a la palanca selectora con la herramienta adecuada para ello.

Pulse el botón de bloqueo de la ranura y, al mismo tiempo, mueva la palanca selectora de la posición P.

Nota: Si vuelve a seleccionarse la posición P, hay que repetir este procedimiento.

Frenos

FUNCIONAMIENTO

Frenos de disco

Con los discos de freno mojados se reduce el grado de eficiencia del frenado. Después de un lavado del vehículo presione ligeramente el pedal del freno durante la marcha para eliminar la película de agua.

ABS

PELIGRO



Que su vehículo disponga de ABS no le exime de su responsabilidad de conducir con cuidado y atención.

El ABS le ayuda a mantener un buen comportamiento de la dirección y la estabilidad del vehículo si hay que frenar a fondo en caso de emergencia evitando que las ruedas se bloqueen.

Anulación del freno

En el caso de que el pedal del acelerador se enganche o quede atrapado, debe accionarse el pedal del freno con pisadas cortas y firmes, lo cual ralentizará el vehículo y reducirá la potencia del motor.

Si experimenta esta anomalía:

1. Accione los frenos y haga que su vehículo se detenga de forma segura.
2. Apague el motor.
3. Seleccione estacionamiento (solo caja automática).
4. Ponga el freno de estacionamiento.

Inspeccione el pedal del acelerador en busca de cualquier interferencia. En caso de no encontrar ninguna y persistir la anomalía, remolque su vehículo hasta un Distribuidor Ford.

Nota: Cuando el sistema está en funcionamiento, el pedal de freno sufre una pulsación y puede que tenga más recorrido. Mantenga el pedal de freno presionado. También es posible que oiga un ruido proveniente del sistema. Esto es normal.

El ABS no eliminará los riesgos cuando:

- conduce demasiado cerca del vehículo que le precede
- el vehículo experimenta aquaplaning
- toma las curvas demasiado rápido
- la superficie del camino es deficiente.

Frenos

FRENO DE ESTACIONAMIENTO

PELIGRO



Los vehículos con caja de cambios automática deben dejarse siempre con la palanca selectora en la posición P (Estacionamiento).

- Pise firmemente el pedal del freno.
- Tire de la palanca del freno de estacionamiento rápidamente hasta el tope.
- No apriete el botón de desbloqueo mientras tira de la palanca.
- Si el vehículo está estacionado cuesta arriba, seleccione la primera marcha o P (Estacionamiento) y gire el volante en sentido opuesto al cordón de la vereda.
- Si el vehículo está estacionado cuesta abajo, seleccione la marcha atrás o P (Estacionamiento) y gire el volante hacia el cordón de la vereda.

Para soltar el freno de estacionamiento, pise firmemente el pedal del freno, tire de la palanca hacia arriba ligeramente, apriete el botón de desbloqueo y empuje la palanca hacia abajo.

Control de descenso de pendientes (HDC)

FUNCIONAMIENTO

El HDC se activa junto con el ABS para ofrecer un mayor control durante la maneja sobre terrenos no asfaltados, especialmente cuando se desciende por pendientes inclinadas. El funcionamiento del HDC es completamente automático cuando se activa esta función.

Cuando se descienda por una pendiente inclinada no asfaltada, el freno motor se utilizará para controlar la velocidad de descenso. Si el freno motor no es suficiente para controlar la velocidad del vehículo, el HDC ralentizará el vehículo utilizando el sistema de frenado.

Si el vehículo está equipado con caja de cambios manual, el HDC sólo deberá utilizarse en primera o marcha atrás. Si el vehículo está equipado con una caja de cambios automática, el HDC sólo debe utilizarse en el modo D, R, o bien en el modo deportivo 1. Cuando esté en D, el vehículo seleccionará la marcha más apropiada.

Antes de conducir por terrenos no asfaltados

PELIGRO



Antes de activar el manejo todoterreno, es fundamental que los conductores sin experiencia se familiaricen totalmente con los controles del vehículo. En particular, el modo deportivo y el control de descenso en pendiente (HDC).

USO DEL CONTROL DEL DESCENSO EN PENDIENTE

Nota: Cuando el bloqueo del diferencial trasero esté activo, no estará disponible el HDC.

Selección del HDC

El HDC se puede seleccionar a una velocidad inferior a 60 km/h. Para seleccionar el HDC, pulse y suelte el interruptor de activación/desactivación del HDC. Ubicación de componentes:

Véase **Guía rápida** (página 7).



El interruptor HDC se ilumina de forma constante a una velocidad inferior a

40 km/h para indicar que el HDC está completamente activado.

Si la velocidad del vehículo supera los 60 km/h, el HDC se desactiva y la luz del interruptor HDC se apaga.

Funcionamiento del HDC



Con el HDC activado, la velocidad de descenso puede modificarse a través de los interruptores de control de velocidad del volante. SET + aumenta la velocidad y SET - la reduce.

Control de descenso de pendientes (HDC)

Para aumentar la velocidad, mantenga pulsado el interruptor SET + hasta alcanzar la velocidad deseada. Cuando suelte el interruptor, se mantendrá la velocidad.

Para reducir la velocidad, mantenga pulsado el interruptor SET - hasta alcanzar la velocidad deseada. Cuando suelte el interruptor, se mantendrá la velocidad.

Para aumentar o disminuir la velocidad de manera progresiva, toque el interruptor SET + o SET - tanto como sea necesario. Cada vez que pulse el interruptor, aumentará o disminuirá la velocidad en incrementos de 0,5 km/h (0,3 millas/h). La velocidad se puede aumentar o reducir al presionar el pedal del acelerador o el pedal del freno respectivamente.

Nota: Cada marcha tiene una velocidad mínima predeterminada.

Nota: La velocidad de descenso sólo aumentará en una pendiente lo suficientemente inclinada como para suministrar un impulso adicional. Por lo tanto, es posible que la pulsación del interruptor + no incremente la velocidad en una pendiente suave.

Nota: Si se pisa el pedal de freno, se cancelará el HDC y los frenos funcionarán de manera habitual. Cuando se suelte el pedal de freno, el HDC reanudará el control del descenso.

Nota: Si se desactiva el HDC durante un descenso, la ayuda del HDC se desconectará de manera progresiva. De esta manera se evitará la pérdida de control si se desconecta el HDC de manera accidental. El HDC reanudará el control cuando se vuelva a activar, si sigue siendo necesario, pero a la velocidad a la que se desplaza el vehículo cuando se suelte el pedal.

Cuando conduzca sobre terreno no asfaltado, el HDC puede seleccionarse de manera permanente, pero sólo ofrecerá su ayuda cuando se cumplan los parámetros de velocidad.

Control de estabilidad

FUNCIONAMIENTO

Programa electrónico de estabilidad (ESP)

PELIGRO

 El ESP no le exime de la responsabilidad de conducir con el cuidado y la atención debidos.

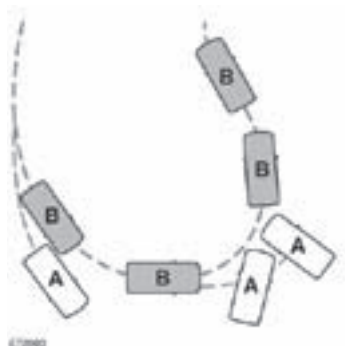

A sin ESP
B con ESP

El ESP refuerza la estabilidad cuando el vehículo empieza a deslizarse fuera del recorrido previsto. Esto se lleva a cabo mediante el frenado de ruedas individuales y la reducción del par motor según necesidad.

El sistema también ofrece una función de control de tracción mejorado reduciendo el par motor y frenando si las ruedas patinan al acelerar. De este modo se mejora la capacidad de iniciar la marcha en suelos deslizantes o con superficies sueltas y mejora la comodidad limitando el derrapaje de ruedas en curvas muy cerradas.

Aviso del control de estabilidad (ESP)

El aviso del ESP parpadeará cuando el sistema está en funcionamiento. Véase **Luces de aviso y de control** (página 53).

Asistencia en frenadas de emergencia

PELIGRO

 Que su vehículo disponga de asistencia en frenadas de emergencia no le exime de su responsabilidad de conducir con cuidado y atención.

La asistencia en frenadas de emergencia detectará si se está frenando a fondo midiendo la velocidad a la que pisa el pedal del freno. Proporcionará la máxima eficacia de frenado durante el tiempo en que esté pisando el pedal. La asistencia en frenadas de emergencia puede reducir las distancias de frenado en situaciones críticas.

Control de estabilidad del remolque

AVISOS

 Que su vehículo disponga de control de estabilidad no le exime de su responsabilidad de efectuar el remolque con cuidado y atención.

 Si se desactiva el ESP se desconectará el sistema.

El control de estabilidad del remolque es una característica mejorada del ESP, que detecta automáticamente cuando un remolque conectado tiende a ladearse.

Control de estabilidad

Si se produce esta situación, el sistema frenará automáticamente las ruedas individuales correspondientes para estabilizar el remolque y el vehículo. En el caso de se detecte una tendencia a ladearse muy pronunciada, se reducirá automáticamente el par motor y la velocidad de marcha del vehículo.

USO DEL CONTROL DE ESTABILIDAD

Nota: El sistema se conectará automáticamente cada vez que dé el contacto.

Nota: Cuando se desactiva el sistema, la luz de aviso parpadeará dos veces y permanecerá iluminada. Pulse el interruptor de nuevo para activar el sistema. Ubicación de componentes: Véase **Guía rápida** (página 7).

Vehículos con tracción 4x2

Mantenga pulsado el interruptor durante un segundo para desactivar el control de tracción del motor, el control de estabilidad del remolque y el control de tracción sobre frenos. La asistencia de arranque en pendientes permanece activada.

Vehículos con tracción 4x4

Nota: Todas las funciones de control de estabilidad (ESP) se reactivan cuando se selecciona la posición 2H.

Interruptor de la caja de transferencia en posición 4H:

- Pulse el interruptor y manténgalo pulsado durante un segundo para desactivar el control de tracción del motor y el control de estabilidad del remolque. El control de descenso en pendiente, la asistencia de arranque en pendientes y el control de tracción sobre frenos permanecen activos.

Interruptor de la caja de transferencia en posición 4H o 4L:

- Mantenga pulsado el interruptor durante cinco segundos para desactivar el control de tracción del motor, el control de estabilidad del remolque y el control de tracción sobre frenos. El control de descenso en pendiente y la asistencia de arranque en pendientes permanecen activos.

Interruptor de la caja de transferencia en posición 2H:

- Mantenga pulsado el interruptor durante un segundo para desactivar el control de tracción del motor, el control de tracción sobre frenos y el control de estabilidad, incluido el control de estabilidad del remolque. El control de descenso en pendiente y la asistencia de arranque en pendientes permanecen activos.

Asistencia de arranque en pendientes

FUNCIONAMIENTO

La asistencia de arranque en pendientes facilita el inicio de la marcha cuando el vehículo está en una pendiente sin necesidad de utilizar el freno de estacionamiento.

Cuando el sistema está activo, el vehículo no se moverá en la pendiente durante un breve período de tiempo después de soltar el pedal de freno. Durante este intervalo, tiene tiempo de cambiar el pie del pedal del freno al pedal del acelerador e iniciar la marcha. Los frenos se liberan de forma automática cuando el motor tiene una tracción suficiente en la trayectoria para evitar que el vehículo ruede y baje por la pendiente. Esto supone una ventaja al iniciar la marcha en una pendiente, por ejemplo en un estacionamiento con pendiente, en los semáforos o cuando seleccione la marcha atrás en cuesta arriba para estacionar.

PELIGRO

 El sistema no sustituye al freno de estacionamiento. Cuando abandone el vehículo, aplique siempre el freno de estacionamiento y seleccione la primera marcha o la marcha atrás.

Nota: La asistencia de arranque en pendientes está disponible en vehículos equipados con un programa electrónico de estabilidad (ESP).

USO DE LA ASISTENCIA DE ARRANQUE EN PENDIENTES

El sistema se activa automáticamente cuando el vehículo se detiene en una pendiente mayor del 7% para vehículos con caja automática y mayor del 4% cuando se trata de vehículos con caja manual. El sistema funciona con el vehículo en pendiente descendente si está seleccionada la marcha atrás y en pendiente ascendente si está seleccionada una marcha de avance.

Activación del sistema

AVISOS

 Deberá permanecer en el vehículo una vez que haya activado el sistema.

 En vehículos con caja automática existe un pequeño retardo de hasta dos segundos tras cambiar la palanca a manejo o marcha atrás antes de que se active la asistencia de arranque en pendientes. Para evitar que se descienda rodando una pendiente, no se debe soltar el pie del freno durante dos segundos.

 El sistema se activa a no ser que el aviso ESP esté encendido. En todo momento usted tiene la responsabilidad de controlar el vehículo, supervisar el sistema e intervenir, en caso necesario.

Asistencia de arranque en pendientes

Podrá activar el sistema siempre que se cumplan las condiciones siguientes:

- el motor está en marcha;
- Todas las puertas están totalmente cerradas.
- El freno de estacionamiento está completamente desactivado.
- No existe ningún modo de fallo.
- El pedal del acelerador no se encuentra accionado.
- El vehículo está completamente detenido.
- Cuesta arriba: la palanca de mando de la caja de cambios debe situarse en posición D en el caso de caja automática y en cualquier otra posición que no sea R (marcha atrás) para la caja manual.
- Cuesta abajo: la palanca de mando de la caja de cambios debe situarse en posición R (marcha atrás).

Para activar el sistema:

1. Pise los pedales del freno y el embrague (caja manual) para detener el vehículo por completo. Mantenga pisados los pedales del freno y el embrague (caja manual).
2. Si los sensores detectan que el vehículo se encuentra en una pendiente, el sistema se activará automáticamente.
3. Cuando retire el pie del pedal de freno, el vehículo permanecerá en la pendiente sin rodar durante un breve período de tiempo. Este tiempo de retención se prolongará automáticamente si se encuentra en proceso de iniciar la marcha.
4. Arranque de la forma habitual. Los frenos se soltarán automáticamente.

PELIGRO



Si se revoluciona demasiado el motor o se detecta una anomalía mientras el sistema está activo, se desactivará el sistema y se encenderá el aviso ESP.

Desactivación del sistema

Para desactivar el sistema, realice una de las operaciones siguientes:

- Ponga el freno de estacionamiento.
- Abra una puerta cualquiera.
- Inicie la marcha pendiente arriba sin volver a aplicar el freno.
- Aguarde un o dos segundos tras quitar el pie del pedal de freno.
- Si el sistema se activa cuando está seleccionada una marcha de avance, seleccione marcha atrás.
- Si el sistema se activa en punto muerto, suelte el pedal del embrague (caja manual).
- Si el sistema se activa cuando está seleccionada marcha atrás, seleccione punto muerto.

Asistencia para estacionamiento

FUNCIONAMIENTO

PELIGRO

 El sistema de asistencia para estacionamiento no exime al conductor de su obligación de conducir prestando el cuidado y la atención necesaria en todo momento.

ADVERTENCIAS

 Es posible que los vehículos con módulo de remolque no detecten los obstáculos correctamente.

 En caso de lluvia intensa u otras condiciones que provoquen reflejos perturbadores puede ser posible que los sensores no detecten los objetos.

 Es posible que los sensores no detecten objetos que absorban ondas de ultrasonidos.

 El sistema de estacionamiento por ultrasonido no detecta los obstáculos que se alejan del vehículo. Solamente se detectarán unos instantes después de que se empiecen a desplazar de nuevo hacia el vehículo.

 Al lavar el vehículo con agua a alta presión, aplique el chorro en la zona de los sensores a una distancia superior a 20 centímetros como mínimo y durante un espacio de tiempo corto.

 El sistema de estacionamiento por ultrasonido envía tonos a través del sistema de audio instalado y aprobado por Ford. De lo contrario, el sistema de estacionamiento por ultrasonido no funcionará.

Nota: En los vehículos equipados con un brazo con gancho de remolque, el sistema de estacionamiento por ultrasonido trasero se desactiva automáticamente cuando se conecta a la toma cualquier luz (o tableros de luces) de remolque a la toma mediante un módulo de remolque homologado.

Nota: Mantenga los sensores sin suciedad, como ser lodo, hielo, nieve o insectos. No los limpie con objetos puntiagudos.

Nota: El sistema de estacionamiento por ultrasonido puede emitir tonos falsos si detecta una señal que utiliza la misma frecuencia que el sensor, o si el vehículo está completamente cargado.

Nota: Los sensores exteriores pueden detectar las paredes laterales de un garaje. El tono se apaga cuando la separación entre el sensor exterior y la pared lateral no varía durante tres segundos. Los sensores traseros seguirán detectando los objetos que se encuentren detrás del vehículo mientras que dure la maniobra.

USO DE LA ASISTENCIA PARA ESTACIONAR - VEHÍCULOS CON: SISTEMA DE ESTACIONAMIENTO POR ULTRASONIDO TRASERO

PELIGRO

 El sistema de asistencia para estacionamiento no exime al conductor de su obligación de conducir prestando el cuidado y la atención necesaria en todo momento.

Asistencia para estacionamiento



E134025

La asistencia para estacionar se activa automáticamente cuando se selecciona la marcha atrás con el contacto activado.

Nota: Emitirá un único sonido para indicarle que está activado el sistema de estacionamiento por ultrasonido.

Nota: Se mostrarán los avisos en la pantalla multifuncional. Ubicación de componentes: Véase **Guía rápida** (página 7).

Se oye un sonido intermitente cuando la distancia entre el obstáculo y el paragolpes trasero es de aproximadamente 180 centímetros y unos 50 centímetros hacia los lados. A medida que se acorta la distancia el sonido intermitente se hace más rápido.



E134006

A Indicador de distancia.

Cuando la distancia disminuye, el indicador se desplaza hacia el vehículo.

Cuando la distancia respecto al paragolpes trasero sea inferior a 40 centímetros, se convertirá en un tono continuo.

Asistencia para estacionamiento



E134837

A Indicador de averías.

Nota: Si se indica una avería, el sistema se desactiva y se oye un solo tono. Haga que un experto revise el sistema.

Cámara de reversa

FUNCIONAMIENTO

La cámara es una ayuda visual al dar marcha atrás.

PELIGRO

⚠ El sistema no le exige de su responsabilidad de conducir con cuidado y atención.

ADVERTENCIAS

⚠ Al lavar el vehículo con agua a alta presión, aplique el chorro en la cámara a una distancia de al menos 20 centímetros y durante un período de tiempo corto.

⚠ No aplique presión en la cámara.

Nota: Mantenga la cámara sin suciedad, hielo ni nieve. No la limpie con objetos puntiagudos, productos desengrasantes, ceras o productos orgánicos. Use solamente un paño suave.

Durante la operación, aparecen líneas de guía en la pantalla que representan el recorrido del vehículo y la distancia aproximada con respecto a los objetos que se encuentran detrás.

USO DE LA CÁMARA DE REVERSA

AVISOS

⚠ El funcionamiento de la cámara puede variar dependiendo de la temperatura ambiente, el vehículo y las condiciones del camino.

⚠ Las distancias indicadas en la pantalla pueden diferir de la distancia real.

⚠ No coloque objetos delante de la cámara.

La cámara se encuentra en el portón trasero, debajo del logo Ford.



Activación de la cámara de reversa

ATENCIÓN

⚠ Es posible que la cámara no detecte objetos situados cerca del vehículo.

Con el encendido conectado, ponga la marcha atrás. La imagen aparece en la pantalla del espejo retrovisor interno.

Es posible que la cámara no funcione correctamente en las siguientes condiciones:

- Zonas oscuras.
- Luz intensa.
- Si la temperatura ambiente aumenta o disminuye bruscamente.
- Si la cámara está húmeda, por ejemplo, debido a lluvia o una humedad elevada.
- Si la vista de la cámara está obstruida, por ejemplo, por lodo.

Cámara de reversa

Uso de la pantalla

ADVERTENCIAS

❗ No se mostrarán los obstáculos situados por encima de la posición de la cámara. Si es necesario, examine la zona detrás del vehículo.

❗ Las marcas de distancia son solo orientativas y están calculadas para vehículos en condiciones de carga máxima y sobre una superficie plana.



E13306

- A Separación del espejo retrovisor exterior - 0,1 metros
- B Rojo - 0,3 metros
- C Ámbar - 1 metro
- D Verde - 2 metros
- E Negro - muestra la línea central del trazado estimado del vehículo

Nota: Al dar marcha atrás con un remolque, las líneas en la pantalla muestran la dirección del vehículo y no la del remolque.

Cámara de reversa

Desactivación de la cámara de reversa

Nota: Desacople la marcha atrás. La pantalla permanece encendida durante un período de tiempo corto antes de desactivarse.

Nota: El sistema se desactiva automáticamente cuando el vehículo alcanza una velocidad de aprox. 15 km/h.

Control automático de velocidad

FUNCIONAMIENTO

PELIGRO

⚠ El sistema no le exime de su responsabilidad de conducir con cuidado y atención.

El control de velocidad le permite controlar la velocidad mediante los interruptores del volante. El control de velocidad se puede utilizar cuando se sobrepasan los 40 km/h.

USO DEL CONTROL DE VELOCIDAD

PELIGRO

⚠ No utilice el control de velocidad con tráfico intenso, en caminos con muchos giros o en calzadas resbaladizas.



E102470

Activación del control de velocidad

Nota: El sistema está listo para almacenar una velocidad.

Para almacenar una velocidad



E100680

Pulse para almacenar y mantener la velocidad actual. El indicador del control de velocidad se encenderá. Véase **Luces de aviso y de control** (página 53).

Para cambiar la velocidad almacenada

PELIGRO

⚠ Si se circula en bajada, es posible que la velocidad del vehículo sobrepase la velocidad almacenada. El sistema no aplicará los frenos. Cambie a una marcha más baja y pulse el interruptor SET- para que el sistema pueda mantener la velocidad almacenada.

Nota: Si acelera pisando el pedal del acelerador, no cambiará la velocidad almacenada. Cuando deje de pisar el pedal del acelerador, el vehículo volverá a la velocidad almacenada.

Control automático de velocidad



E102661

- A Acelerar
- B Desacelerar

Anulación de la velocidad almacenada



E102662

Pise el pedal del freno o pulse el interruptor CAN RES.

Nota: El sistema dejará de controlar la velocidad. El indicador del control de velocidad no se encenderá, pero el sistema conservará la velocidad almacenada.

Reactivación de la velocidad almacenada



E102662

El indicador del control de velocidad se encenderá y el sistema intentará recuperar la velocidad previamente almacenada.

Desactivación del control de velocidad







E102662

El sistema no conservará la velocidad almacenada. El indicador del control de velocidad no se encenderá.

Transporte de carga

INFORMACIÓN GENERAL

AVISOS

-  Utilice correas de fijación que cumplan con las normas de seguridad vigentes.
-  Asegúrese de que todos los elementos sueltos están fijados correctamente.
-  Coloque el equipaje y otras cargas tan abajo y hacia delante como sea posible en el compartimento de carga.
-  No supere la carga máxima autorizada de los ejes delantero y trasero de su vehículo. Véase **Pesos del vehículo** (página 162).
-  No supere el peso máximo autorizado especificado en la placa de identificación del vehículo. Véase **Pesos del vehículo** (página 162).



ATENCIÓN

-  No deje que ningún objeto entre en contacto con la ventanilla trasera.

PORTÓN TRASERO

Nota: Se puede bajar el portón trasero para un mejor acceso.

ADVERTENCIAS

-  Evite colocar una carga excesiva en el portón trasero.
-  Al bajar completamente el portón trasero, este podría golpear con el paragolpe y con el gancho de remolque si lo ha instalado.
-  Asegúrese de que mantiene una sujeción firme del portón trasero para prevenir que se caiga.

Para bajar el portón trasero

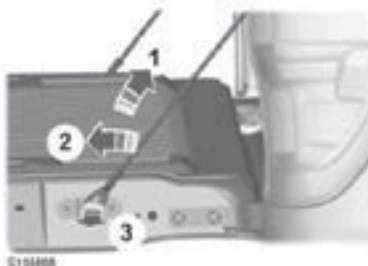

- 1 Suba el portón trasero ligeramente.
- 2 Tire del cable de sujeción hacia atrás.
- 3 Desenganche el cable de sujeción del portón trasero.
- 4 Repita los pasos 1 a 3 para sacar el cable de sujeción del otro lado.

SOPORTES DE FIJACIÓN DE CARGA

Ganchos de fijación de carga

Nota: El número de ganchos de fijación de carga puede variar dependiendo de la versión del modelo.

Transporte de carga

Tipo 1



AVISOS

⚠ Los puntos de sujeción deben utilizarse solo para sujetar las cargas dentro del espacio de carga. El uso de los puntos de fijación para cualquier otro propósito puede provocar heridas graves o daños en el vehículo. Los puntos de fijación no se deben utilizar nunca para efectuar un remolque.

⚠ Cada punto de fijación posee una carga nominal máxima. Sobrepasar esta fuerza puede provocar heridas graves y/o daños en el vehículo.

⚠ Inspeccione siempre los puntos de fijación antes de su uso.

PORTAEQUIPAJES

AVISOS

⚠ Si utiliza un portaequipajes, el consumo de combustible de su vehículo será mayor y puede notar distintos comportamientos de manejo.

⚠ Lea y siga las instrucciones del fabricante si va a montar un portaequipajes.

ATENCIÓN

⚠ No sobrepase la carga máxima permitida sobre las barras del techo de 75 kilos (Incluido el portaequipajes).

Compruebe la seguridad de la carga del portaequipajes de la siguiente manera:

- antes de iniciar la marcha
- después de conducir 50 kilómetros
- a intervalos de 1.000 kilómetros.

Nota: Para reducir el consumo de combustible deben desmontarse las barras transversales si no se están utilizando.

Transporte de carga

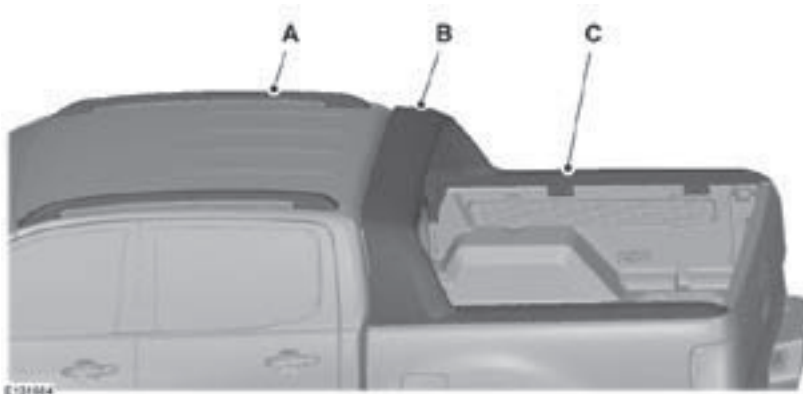

- A Barra de techo
- B Barra deportiva
- C Barra de caja

ADVERTENCIAS

- ⚠ No se siente ni ponga de pie en los elementos B o C.
 - ⚠ No utilice el elemento C para fijar las cargas.
-

Remolque

MANEJO CON REMOLQUE

ADVERTENCIAS

 Las cargas máximas del eje no se deben exceder durante el remolque y el transporte.

Nota: Los vehículos equipados con un programa electrónico de estabilidad (ESP) tienen control de estabilidad sobre el remolque. Véase **Control de estabilidad** (página 93).

La carga se debe distribuir en el remolque de forma que el centro de gravedad se mantenga lo más bajo y centrado sobre el eje o los ejes del remolque.

Al remolcar con el vehículo descargado, la carga en el remolque se debe colocar en la parte delantera sin superar la carga máxima autorizada sobre el enganche, ya que esta distribución proporciona la mejor estabilidad del conjunto.

La estabilidad del vehículo y del remolque depende en gran medida de la calidad del remolque.

Las cargas útiles del remolque y del vehículo representan valores vinculantes técnicamente para pendientes de hasta un 12 % y en una altitud de 1.000 metros por encima del nivel del mar.

En regiones de altitud elevada, al ser más fina la capa de la atmósfera, el rendimiento puede verse reducido, y por consiguiente, se aplicarán las restricciones siguientes:

En zonas de altitud elevada, por encima de los 1.000 metros debe reducirse el peso bruto máximo de vehículo y remolque autorizado en un 10% por cada 1.000 metros de altitud.

Pendientes pronunciadas

PELIGRO

 El freno de inercia del remolque no está controlado por el sistema antibloqueo de frenos.

Reduzca de marcha antes de iniciar un descenso pronunciado.

Módulo de manejo con remolque

Nota: Asegúrese que las luces de freno no fallen cuando el motor está en marcha y se utiliza un remolque con luces LED de potencia baja.

Para solucionar las fallas y asegurar un funcionamiento adecuado del sistema luces de freno, se debe conectar un mazo de cables de conexión de remolque entre este último y el vehículo.

ATENCIÓN

 No conecte el mazo de cables de conexión de remolque al vehículo cuando el remolque no esté conectado.

Remolque

GANCHO DE REMOLQUE

AVISOS

 Nunca deje un gancho de remolque desmontado sin sujeción en el interior del vehículo. Aumentaría el riesgo de lesiones en caso de accidente.

 Cuando no se utilice, el gancho de remolque guárdelo en compartimientos donde quede firmemente sujeto para evitar el riesgo de lesiones.

 Tenga especial cuidado al montar el gancho de remolque ya que de esto depende la seguridad del vehículo y del remolque.

 No modifique en modo alguno el acoplamiento de remolque.

 No desarme ni repare el gancho de remolque.

Recomendaciones de manejo

OBSERVACIONES GENERALES SOBRE EL MANEJO

Vehículos con motor diesel

Si la luz de aviso de nivel de combustible se enciende, reponga combustible lo antes posible. Si sigue conduciendo sin cargar combustible, el motor comenzará a funcionar de forma irregular. Esto indica que está a punto de agotarse el combustible. Deberá cargar combustible inmediatamente.

RODAJE

Neumáticos

PELIGRO

 Es necesario efectuar un período de rodaje de unos 500 km aprox. para los neumáticos nuevos. Durante este período es probable que experimente distintas características de manejo.

Frenos y embrague

PELIGRO

 Evite el uso excesivo de los frenos y el embrague siempre que sea posible durante los primeros 150 km en ciudad y durante los primeros 1.500 km en ruta.

Motor

ATENCIÓN

 Evite conducir demasiado rápido durante los primeros 1.500 km. Varíe la velocidad frecuentemente y realice los cambios de marcha con prontitud. No haga funcionar el motor por debajo del régimen adecuado.

PRECAUCIONES CON BAJAS TEMPERATURAS

El funcionamiento de algunos componentes y sistemas puede verse afectado a temperaturas por debajo de los $-30\text{ }^{\circ}\text{C}$ ($-22\text{ }^{\circ}\text{F}$).

RENDIMIENTO DEFICIENTE DEL MOTOR

Si el motor de su vehículo está excesivamente caliente el motor continuará funcionando con potencia limitada. La distancia que se puede recorrer en este modo de funcionamiento dependerá de la temperatura ambiente, la carga del vehículo y el terreno.

Si la aguja se desplaza hasta el límite superior, el motor se está calentando excesivamente. Véase **Indicadores** (página 53).

Si continúa aumentando la temperatura del motor, se reduce la alimentación de combustible al motor. El aire acondicionado (si está instalado) también se desconecta y el ventilador de refrigeración del motor funciona.

ATENCIÓN

 Si el motor continúa en marcha, seguirá aumentando su temperatura lo que hará que el motor se desconecte completamente.

- Detenga el vehículo lo antes posible.
- Desconecte inmediatamente el motor para evitar que resulte gravemente dañado.
- Espere a que se enfríe el motor.

Recomendaciones para el manejo

- Compruebe el nivel del refrigerante. Véase **Comprobación del refrigerante del motor** (página 138).
- Lleve el vehículo a un profesional especializado para que lo revise inmediatamente.

MANEJO POR AGUA

Manejo por agua

PELIGRO

 Nunca cruce corrientes profundas y caudalosas ya que podrían arrastrar el vehículo.

ADVERTENCIAS

 Solamente debe conducirse por agua en casos de emergencia, no deben considerarse condiciones de manejo normales.

 El motor puede resultar dañado si entra agua en el filtro de aire.

 Intente siempre determinar la profundidad de la zona por la que va a cruzar antes de atravesarla con el vehículo.

En caso de emergencia, se puede conducir el vehículo por el agua a una profundidad máxima como se muestra y a una velocidad máxima de 7 km/h. Se deben extremar las precauciones al atravesar una corriente de agua.

4x2 y 4x4



Y 800 mm

Al conducir por agua, engrane la primera marcha y utilice la tracción 4x4 BAJA (4L) (si está equipado), mantenga una velocidad de paso constante, dejando la estela delante del vehículo y no se detenga. Tras haber conducido por agua y tan pronto como sea seguro hacerlo deberá:

- Pisar el pedal del freno ligeramente y comprobar que el freno funciona correctamente.
- Comprobar que funciona la bocina.
- Comprobar que las luces del vehículo están totalmente operativas.
- Comprobar la servodirección.

AVISOS

 No modifique, altere o reforme su vehículo. Una modificación podría afectar la seguridad, manejo, funcionamiento, rendimiento o durabilidad del vehículo y puede violar reglamentaciones gubernamentales. Por consiguiente, estos daños no serán cubiertos por la Garantía.

Recomendaciones para el manejo

A los propietarios de vehículos 4x2

Si bien estas recomendaciones están especialmente para aquellas personas que utilizan vehículos 4x4, los principios de seguridad en el manejo son también aplicables a los usuarios de vehículos 4x2. Por esta razón, le aconsejamos leerla.

Sistema de tracción 4x4

El sistema 4x4 (cuando se selecciona el modo 4H o 4L) aplica las 4 ruedas para impulsar el vehículo. La tracción en las 4 ruedas no es permanente y sólo conecta las ruedas delanteras cuando está seleccionado el mando en modo 4x4 ALTA (4H) o 4x4 BAJA (4L). Esto aumenta la tracción, permitiéndole manejar sobre terrenos y caminos que normalmente no se recorren con vehículos con tracción en 2 ruedas. El sistema cuenta con una caja de transferencia que al ser acoplada girando el mando a modo 4x4 ALTA (4H) o 4x4 BAJA (4L) deriva parte de la potencia que normalmente va hacia el eje trasero hacia el eje delantero. El cambio inicial, de tracción de 2 ruedas a tracción en las 4 ruedas mientras el vehículo está en movimiento, puede causar sonidos metálicos que no representan ninguna anomalía en el sistema. Esto es el mecanismo de transmisión delantero que está tomando velocidad, por lo tanto, no hay que preocuparse. A medida que ponga en uso este mecanismo, podrá familiarizarse rápidamente con él.

MANEJO EN RUTA

- Utilice siempre el cinturón de seguridad.
- Evite las maniobras bruscas y los virajes cerrados. Estos vehículos no están diseñados para tomar una curva a la misma velocidad que un automóvil, así como un automóvil deportivo no está diseñado para ser usado sobre caminos en mal estado o no convencionales.
- Evite las velocidades excesivas.
- Fuertes vientos laterales pueden hacer que el vehículo se vuelva inestable. Ante esta condición, conduzca lentamente.
- Conduzca con extremo cuidado sobre pavimento resbaloso por causa de arena, suelo suelto, agua, nieve o hielo.
- Cuando conduzca por un camino cubierto con nieve, tierra, suelo suelto o llueva torrencialmente, puede hacerlo en el modo 4H. De esta forma mejora la tracción y el control del vehículo. Conduzca lentamente y con suma precaución.

Recomendaciones para el manejo

Si su vehículo se sale del pavimento

- Disminuya la velocidad evitando frenar o doblar bruscamente. Vuelva al pavimento sólo cuando haya disminuido la velocidad. No gire demasiado el volante para volver al pavimento.
- Puede ser más seguro circular por la banquina y disminuir en forma gradual la velocidad antes de volver al pavimento. Puede perder el control del vehículo si no disminuye la velocidad o, si gira demasiado el volante en forma abrupta.
- A menudo, puede ser menos riesgoso pasar por encima de pequeños objetos, como reflectores de caminos o pequeños arbustos, que intentar, retomar la ruta en forma repentina, ya que esto puede hacer que el vehículo resbale hacia los costados, perdiendo el control.

Cuidado de su vehículo

- No utilice la tracción en las 4 ruedas cuando el vehículo circule por superficies duras y secas (ej. rutas asfaltadas). Esto puede dañar la caja de transferencia, los ejes u otros componentes de la transmisión y producir un desgaste innecesario de los neumáticos.

MANEJO FUERA DE RUTA

AVISOS



Recuerde utilizar siempre el cinturón de seguridad

- Al conducir fuera de rutas y especialmente en terrenos disperejos tome el volante manteniendo los dedos pulgares fuera del aro del mismo. De esta forma se evitan lesiones si el volante retorna violentamente ante un fuerte golpe en las ruedas delanteras.
- Antes de emprender cualquier tipo de viaje o incursión fuera de camino, aún siendo breve, es recomendable mantener el nivel del tanque de combustible por encima de la mitad, de esta forma podrá asegurar un correcto suministro de combustible, aún si el vehículo alcanza inclinaciones elevadas. Por otra parte las incursiones fuera de camino y el uso de la doble tracción trae aparejado un aumento en el consumo de combustible que en algunos casos puede ser considerable.
- No es recomendable incursionar en un terreno que no sea conocido sin otro vehículo que pueda brindarle apoyo en una situación de emergencia.

Recomendaciones para el manejo

MANEJO EN DIVERSOS TERRENOS

Agua

- Si conduce por terrenos inundados, o debe cruzar un curso de agua trate de determinar antes la profundidad del obstáculo o cruce.
- Conduzca lentamente, estableciendo una velocidad constante.
- Antes de ingresar al agua gire el control de tracción a 4L (si esta equipado).
- Recuerde que si el sistema de encendido se moja, el motor puede detenerse (en vehículos nafteros).
- Si ingresa agua al sistema de admisión, esto puede provocar la rotura de componentes de motor.
- Luego de circular por el agua, siempre pruebe los frenos. Frenos mojados y/o parcialmente embarrados son mucho menos efectivos. El secado de los frenos se puede acelerar mientras el vehículo circula, aplicando una suave presión sobre el pedal de freno.
- Incluso cuando maneje por aguas poco profundas y quietas, maneje con extrema precaución ya que el agua le impedirá ver piedras, cunetas o pozos.
- Si la caja de cambios, la caja de transferencia (caja de alta/baja) y/o los ejes delantero o trasero estuvieron sumergidos en el agua revise los fluidos lubricantes. La entrada de agua puede dañar los componentes. Si hay agua dentro de estos componentes se debe cambiar el lubricante. Recorra siempre a un Distribuidor Ford para la revisión y llenado de los ejes motrices y cajas de transmi-

sión con los fluidos especificados.

Arena

- Se debe tratar de mantener las cuatro ruedas del vehículo en la superficie más sólida del camino.
- Conduzca lentamente y a marcha constante.
- Presione lentamente el acelerador y evite hacer patinar las ruedas.
- Evite reducir la presión de los neumáticos. Si tiene que reducir la presión de los neumáticos por cualquier motivo, asegúrese de volver a inflarlas lo antes posible.
- En caso de cruzar superficies blandas y de poca extensión, es recomendable aumentar un poco la velocidad para que la inercia ayude a completar el cruce.
- Evite el exceso de velocidad, porque el impulso que lleva el vehículo puede hacer que este se atasque al punto que requiera de la ayuda de otro vehículo para retomar la huella.
- En zonas costeras, tenga en cuenta si sube o baja la marea. Cualquier complicación cerca del mar puede transformarse en un daño muy serio para la totalidad del vehículo, si el agua llega hasta el mismo. Como contraparte, circular por arena húmeda beneficia considerablemente la tracción. Hágalo manteniendo una distancia prudente del agua.
- Evite los giros cerrados, ya que esto trabará el avance del vehículo.
- Ante el caso de quedarse enterrado, no intente salir acelerando.

Recomendaciones para el manejo

- Detenga la marcha, baje y retire la mayor cantidad de arena que le sea posible de la parte de adelante del vehículo (si es que piensa seguir hacia adelante) y de la parte de abajo del mismo. Coloque el mando en 4L e intente salir suavemente.
- Evite el uso del embrague, presionándolo sólo para cambiar de marcha. No module la velocidad del vehículo con el embrague, haga esto sólo con el pedal del acelerador.
- Circulando por la playa, preste atención a la presencia de canaletas perpendiculares a la orilla. Respete las zonas que estuvieran vedadas a la circulación de vehículos.
- Cuando las ruedas patinan no las haga girar por encima de los 60 Km/h. Los neumáticos pueden fallar (desbandarse) y lastimar a algún pasajero, transeúnte o curioso.
- Si su vehículo se atasca hamáque-lo para sacarlo utilizando marcha atrás y marcha adelante, presionando suavemente el pedal del acelerador. No meneé al vehículo por más tiempo que unos pocos minutos. Toda la transmisión, los neumáticos y fundamentalmente el embrague pueden dañarse y/o sobrecalentarse el motor.
- Al conducir por el lodo se debe analizar la situación, si el vehículo empieza a perder en forma notoria el impulso, con el riesgo inminente de quedarse sin poder avanzar, conviene detenerse, poner marcha atrás y buscar una nueva alternativa. De otro modo podría perder la posibilidad de solucionar el problema sin otro vehículo que lo remolque.

Lodo

- Si conduce por el lodo, mantenga el pedal del acelerador ligeramente apretado y evite los movimientos bruscos de la dirección.
- Recuerde revisar el nivel del líquido limpia/lavaparabrisas ya que puede requerirlo para quitar el lodo del parabrisas.
- Conduzca, en lo posible, por el centro del camino evitando los lugares donde el lodo pueda ser más profundo.
- Si el vehículo empieza a patinar, suelte el pedal del acelerador y mueva el volante en el sentido de patinaje hasta recuperar el control del vehículo. No pise repentinamente el freno.
- Si las ruedas traseras quedan enterradas en el lodo y el vehículo no se mueve, gire el control de tracción a 4L para una tracción mas controlada.
- Después de circular por el lodo, limpie todo lo adherido y atascado a los ejes y neumáticos. El exceso de lodo atascado en los neumáticos, ejes y conjuntos rotativos produce el desbalanceo de los mismos y puede llegar a dañar seriamente a los componentes de toda la transmisión. Quite también el lodo del radiador y del espacio entre el radiador de motor y el de aire acondicionado. El lodo obstruyendo el paso de aire puede generar el sobrecalentamiento del motor con el consiguiente daño. Para la limpieza de los radiadores utilice agua a baja presión, pues un chorro de agua a presión puede deformar las aletas de los radiadores.

Recomendaciones para el manejo

Nieve y hielo

- Gire el control de tracción a 4L para una tracción más controlada.
- Mantenga una velocidad constante. Esto evitará que las ruedas patinen.
- Se recomienda el uso de cadenas para nieve. No se deben instalar cadenas en los neumáticos delanteros.
- Si comienza a resbalar al conducir sobre nieve o hielo, gire el volante en la dirección del deslizamiento hasta retomar el control, sin acelerar violentamente.
- Evite acelerar repentinamente y los cambios rápidos de dirección en nieve o hielo. Pise el acelerador en forma lenta y uniforme al partir después de una detención completa.
- Evite las frenadas bruscas y asegúrese de dejar suficiente distancia entre su vehículo y los otros para la detención. Maneje más lento de lo normal y considere el uso de velocidades inferiores.

Grava, rutas no asfaltadas y poco transitadas

- Dada la topografía patagónica y de otros países de América, es común recorrer grandes distancias sobre caminos, rutas no asfaltadas o poco transitadas sin posibilidad de encontrar áreas de servicio o descanso.
- Considere esto antes de emprender un viaje y deténgase o ceda el volante ante el menor síntoma de cansancio (bostezos, pesadez, brazos cansados). A veces una detención y una breve caminata, alivian el cansancio y refrescan los reflejos.
- Mantenga una velocidad constante y evite los movimientos repentinos de la dirección.
- Infle los neumáticos a la máxima presión recomendada.
- Mantenga el tanque de combustible lleno, cargando combustible siempre que no se tenga certeza de la próxima estación de servicio.
- Familiarícese bien con el consumo de combustible de acuerdo a sus hábitos de manejo. Calcule siempre un 20% extra por cualquier eventualidad que pueda significar un mayor consumo de combustible. Es común en la zona patagónica y regiones desérticas como el altiplano ver seriamente alterado el consumo de combustible por fuertes vientos en contra.

Recomendaciones para el manejo

- Conduzca, en lo posible, por el centro del camino pues en los costados el suelo tiende a estar suelto y el vehículo se comportará de forma inestable.
 - Si el vehículo comienza a patinar, suelte el pedal del acelerador y mueva suavemente la dirección en el sentido del deslizamiento hasta recuperar el control del vehículo.
 - No pise el freno repentinamente, hágalo suavemente varias veces y utilice el freno del motor.
 - Si el ripio está muy flojo, gire el control de tracción a 4H para una tracción más controlada.
- Rocas**
- Eleve la presión de los neumáticos al máximo indicado en el Manual del Propietario de su vehículo.
 - Conduzca lentamente, a muy baja velocidad, evitando aceleraciones bruscas.
 - Gire el control de tracción a 4L para una tracción más controlada.
 - En terreno rocoso y desparejo se debe tener extremo cuidado al conducir para evitar golpear el chasis, la carrocería y los ejes motrices con obstáculos ocultos.
 - Acomode la posición de los espejos retrovisores, para poder visualizar los laterales y bajos del vehículo con el objeto de evitar posibles obstáculos que puedan dañar el vehículo.
 - Evite el uso del embrague, presionándolo sólo para cambiar de marcha. No module la velocidad del vehículo con el embrague, haga esto sólo con el pedal del acelerador.

Recomendaciones para el manejo

Pendientes

- A pesar de que los obstáculos naturales hacen necesario viajar diagonalmente en subidas y bajadas o pendientes pronunciadas, siempre debe intentar manejar en forma perpendicular a la pendiente. Evite manejar transversalmente o virar en pendientes o en terrenos montañosos.
- Cuando maneje en terreno montañoso determine de antemano la ruta que va a utilizar.
- No maneje sobre la cima de una colina sin ver cuales son las condiciones en el otro lado y sin saber como bajar la misma.
- Ante cualquier duda sobre seguridad en una pendiente, renuncie a conducir sobre la misma.
- No maneje en reversa en una colina sin la ayuda de alguien que lo guíe.
- Al subir una colina o cuesta empinada, comience en una velocidad baja en lugar de efectuar un cambio descendente desde una velocidad más alta luego de iniciado el ascenso. Esto reduce el esfuerzo del motor y la posibilidad de que se detenga.
- Si el motor se detiene, no intente virar ya que podría volcar, es mejor intentar retroceder hasta un lugar seguro. Si esto ocurre, arranque nuevamente el motor, inserte la marcha atrás y descienda con freno motor, manejando atentamente en el sentido inverso a la subida.
- Descienda la cuesta en la misma velocidad que usaría para subirla, a fin de evitar el uso excesivo de los frenos y su sobrecalentamiento.
- No descienda en neutral.
- Cuando desciende una cuesta evite el frenado brusco ya que puede perder el control.
- Si el vehículo tiene una repentina inclinación lateral, no intente apuntar la dirección hacia la cima. Llévelo con la dirección hacia abajo, lentamente, hasta que se enderece y pueda maniobrar con seguridad.
- En pendientes pronunciadas, tanto en ascenso como descenso, utilice la posición 4L aprovechando el torque del motor.

Recomendaciones para el manejo

VEHÍCULO ATASCADO

- Si su vehículo queda atascado sobre la nieve, el lodo o la arena, gire la perilla del control de tracción a modo 4L.
- Efectúe sucesivos cambios de marcha entre primera y marcha atrás para conseguir que el vehículo se balancee y de este modo liberarlo. Efectúe esta maniobra sin modular con el pedal de embrague y pisando levemente el pedal del acelerador. No prolongue demasiado esta maniobra. Si no consigue resolver el atascamiento en unos pocos intentos, pida ayuda. No acelere el motor ya que lo único que conseguirá es escarbar debajo de las ruedas y atascar el vehículo de forma tal que sólo otro vehículo podrá recuperarlo. De esta manera evitará el recalentamiento del motor, así como daños a la transmisión, los ejes o los neumáticos.

Uso de eslingas, malacates y otros accesorios off-road

- En caso de utilizar elementos de rescate de vehículos off-road o presenciar alguna maniobra de este tipo, ponga especial atención en el aspecto SEGURIDAD. Las magnitudes de las fuerzas involucradas en este tipo de acciones alcanzan valores muy importantes, de modo tal que si no se toman los recaudos necesarios, pueden surgir lesiones graves a los participantes e inclusive a los espectadores.
- Sólo deje que los expertos operen este tipo de equipos. Y observe desde una distancia considerable (mayor al largo del cable del malacate o la eslinga en uso).

Fusibles

UBICACIÓN DE LAS CAJAS DE FUSIBLES

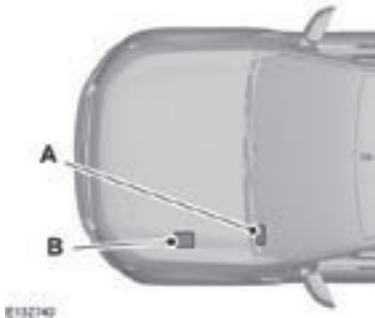

- A Caja de fusibles del habitáculo
- B Caja de fusibles del compartimento del motor

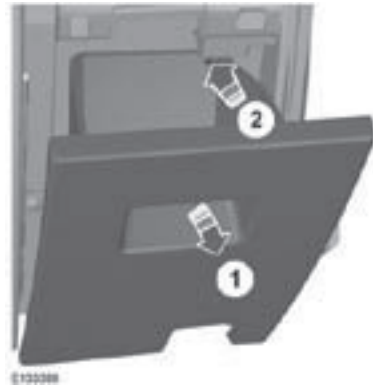

Caja de fusibles del habitáculo

Abra por completo el compartimento portaobjetos del lado del conductor.



Fusibles

Caja de fusibles del compartimento del motor



Suelte los cierres y desmonte la tapa.

CAMBIO DE FUSIBLES

AVISOS

 No modifique el sistema eléctrico de su vehículo de ningún modo. Encargue a técnicos debidamente formados cualquier reparación del sistema eléctrico y la sustitución de relevadores y fusibles de alto amperaje.

 Apague el encendido y todo el equipo eléctrico antes de tocar o de intentar cambiar un fusible.

ATENCIÓN

 Sustituya siempre un fusible por otro nuevo del mismo amperaje.

Nota: Un fusible fundido puede identificarse porque el filamento está roto.

Nota: Todos los fusibles, excepto los fusibles de corriente alta, se montan a presión.

Fusibles

TABLA DE ESPECIFICACIONES DE LOS FUSIBLES

Caja de fusibles del compartimento del motor

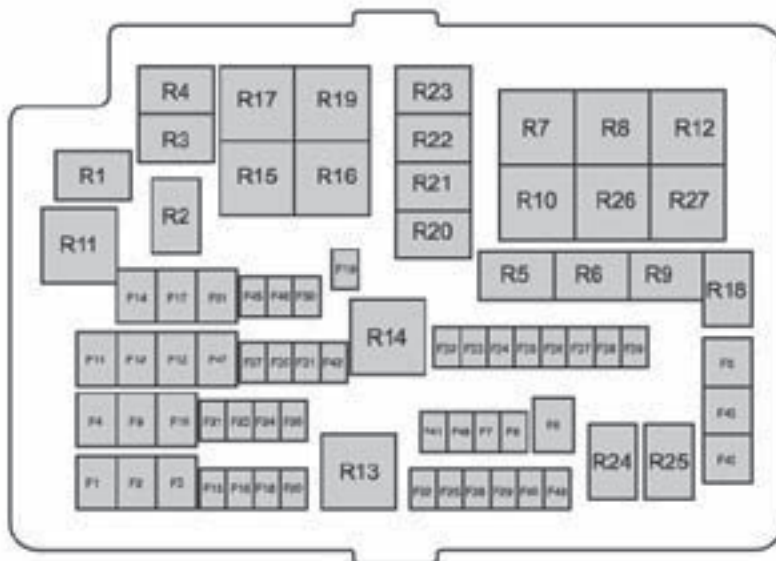

Fusible	Amperaje	Circuitos protegidos
1	60	Caja de fusibles del habitáculo (batería)
2	60	Caja de fusibles del habitáculo (batería)
3 (Nafta)	50	Ventilador de refrigeración del motor
3 (Diesel)	60	Módulo de control de las bujías de calentamiento
4	40	Módulo ABS
5	30	Cristales eléctricos (delanteros y traseros)
6	25	Masa del sistema de tracción 4x4
7	–	No se utiliza
8	–	No se utiliza

Fusibles

Fusible	Amperaje	Circuitos protegidos
9	20	Asiento con regulación eléctrica
10	25	Cristales eléctricos (derechos)
11	30	Motor del ventilador
12	25	Alimentación del sistema de tracción 4x4
13	20	Solenoides de arranque
14	20	Luneta trasera térmica
15 (Nafta)	10	Bomba de combustible flex (sólo disponible en Brasil)
15 (Diesel)	15	Bujía de calentamiento del vaporizador (no disponible en Argentina)
16	10	Embrague del aire acondicionado
17	25	Cristales eléctricos (delanteros)
18	25	Motor del limpiaparabrisas
19	25	Masa del motor del limpiaparabrisas
20	20	Toma de corriente auxiliar (lado izquierdo)
21	15	Bocina
22	10	Inyectores de combustible / Válvula de combustible flex (sólo disponible en Brasil)
23	10	Solenoides de bloqueo del diferencial
24	20	Toma de corriente auxiliar (lado derecho)
25	15	Bobinas de encendido, sensor de flujo de aire y temperatura, módulo de las bujías de calentamiento, válvula de control de vacío (VCV), válvula electrónica de regulación de vacío (EVRV)
26	7.5	Módulo de control de carrocería (BCM)
27	10	Módulo de control de la caja de cambios (TCM)
28	10	Sensor de oxígeno calefaccionado de gases de escape, bobinas de relevador, corte de combustible
29	15	Módulo de mando electrónico de motor (ECM)
30	5	Sensor de control de la batería
31	20	Toma de corriente auxiliar (consola trasera)
32	5	Interruptor de presión del A/A (sólo caja manual)

Fusibles

Fusible	Amperaje	Circuitos protegidos
33	10	Módulo de control de la caja de cambios (TCM)
34	–	No se utiliza
35	20	Caja de fusibles del habitáculo (encendido)
36	5	Módulo ABS
37	10	Nivelación de los faros
38	20	Asientos calefaccionados (si está disponible)
39	10	Espejos retrovisores eléctricos
40	10	Bomba del vaporizador (no disponible en Argentina)
41	10	Espejos retrovisores calefaccionados (si está disponible)
42	10	Bocina de la alarma
43	30	Parabrisas térmico derecho (si está disponible)
44	30	Parabrisas térmico izquierdo (si está disponible)
45	25	Módulo ABS
46	20	Toma de potencia (en caja de carga, si está disponible)
47	40	Módulo de manejo con remolque (si está disponible)
48	–	No se utiliza
49	–	No se utiliza
50	5	Relevador del encendido, bobinas de relevador
51	30	Cristales eléctricos (traseros) (sólo disponible en Brasil)
51	20	Alimentación del sistema de remolque (pines 12 o 13 del conector, con positivo permanente)

Fusibles

Relevador	Circuitos controlados
R1	Bloqueo eléctrico de puertas
R2	Limpiaparabrisas
R3	Bocina
R4	Embrague del aire acondicionado
R5	Bloqueo del diferencial
R6	Limpiaparabrisas
R7	Ventilador de refrigeración del motor - (velocidad baja) (solo motor nafta/gasolina)
R8	Ventilador de refrigeración del motor - (velocidad alta) (solo motor nafta/gasolina)
R9	Bomba de combustible flexible, bujía de calentamiento del vaporizador (no disponible en Argentina)
R10	Luneta trasera térmica
R11	Parabrisas térmico (si está disponible)
R12	No se utiliza
R13	Alimentación permanente del módulo de mando electrónico de motor (ECM)
R14	Encendido
R15	Sistema de tracción 4x4 N° 2 (con giro en sentido horario)
R16	Sistema de tracción 4x4 N° 1 (con giro en sentido antihorario)
R17	Sistema de tracción 4x4
R18	Alarma
R19	Motor de arranque
R20	No se utiliza
R21	No se utiliza
R22	No se utiliza
R23	No se utiliza
R24	No se utiliza
R25	No se utiliza
R26	Motor del ventilador del sistema de ventilación
R27	Asiento con regulación eléctrica

Fusibles

Caja de fusibles del habitáculo

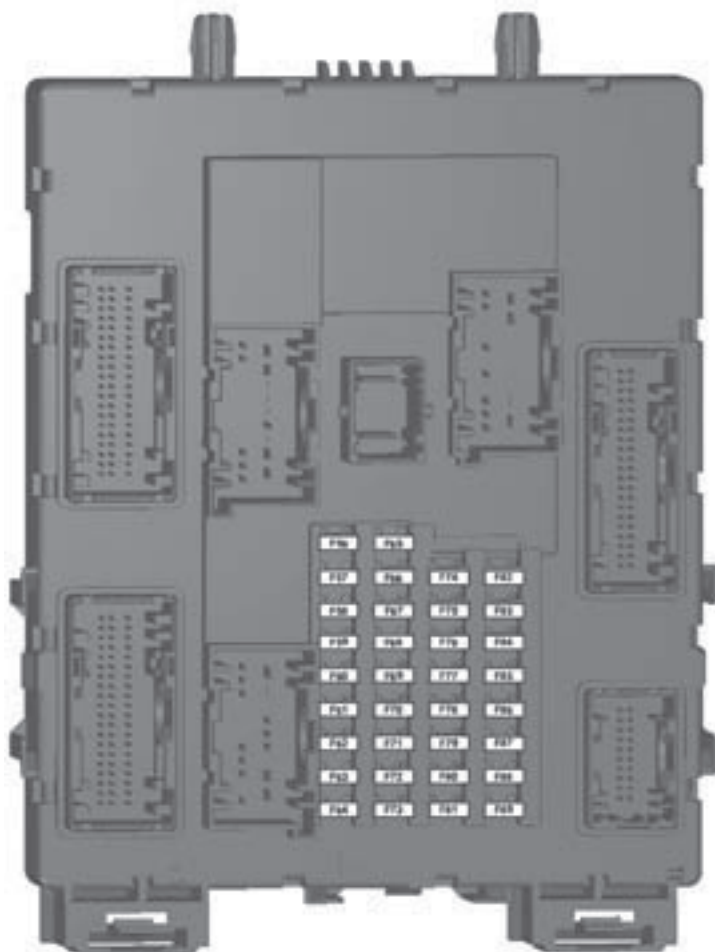

Fusibles

Fusible	Amperaje	Circuitos protegidos
56	20	Bomba de combustible
57	–	No se utiliza
58	–	No se utiliza
59	5	Módulo del sistema antirrobo pasivo (PATS)
60	10	Luces de cortesía, interruptores de la puerta del conductor, iluminación de ambiente, luces de estribo, luz de selectora de cambios automática, luces de piso.
61	15	No se utiliza
62	5	Módulo del sensor de lluvia
63	5	Tacómetro (si está disponible)
64	–	No se utiliza
65	–	No se utiliza
66	20	Bloqueo de la puerta del conductor, bloqueo doble central (si está disponible)
67	5	Interruptor de las luces de freno
68	–	No se utiliza
69	5	Cuadro de instrumentos, módulo de control integrado (ICP),
70	20	Cierre centralizado
71	5	Comandos del climatizador manual y automático bizona
72	7.5	Bocina de la alarma
73	5	Diagnóstico de a bordo II
74	20	Luces altas
75	15	Faros antiniebla
76	10	Luces de marcha atrás, espejo retrovisor interno fotocromático
77	20	Bomba del lavaparabrisas
78	5	Interruptor de encendido
79	15	Radio
80	20	Pantalla multifuncional, unidad de audio tipo 2, módulo SYNC

Fusibles

Fusible	Amperaje	Circuitos protegidos
81	5	Sensor de movimiento interior
82	20	Conexión a masa de la bomba del lavaparabrisas
83	20	Conexión a masa del cierre centralizado
84	20	Bloqueo de la puerta del conductor, masa de bloqueo doble central (si está disponible)
85	7.5	Cuadro de instrumentos, módulo de la ayuda de estacionamiento, cámara de reversa, comandos del climatizador manual, espejo retrovisor interno fotocromático
86	10	Sistema antiimpacto, interruptor de desactivación de bolsa de aire del acompañante
87	5	Tacómetro (si está disponible)
88	–	No se utiliza
89	–	No se utiliza

Remolque del vehículo

PUNTOS DE REMOLQUE

Nota: Si el gancho de remolque trasero no está montado, se recomienda que el punto de remolque esté en el grillete de suspensión trasero del lado izquierdo o derecho.

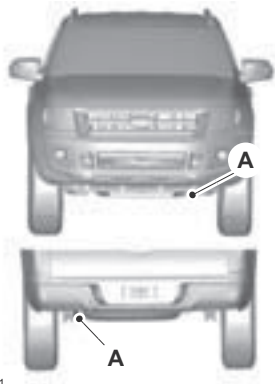

A Enganche de remolque trasero

REMOLQUE DEL VEHÍCULO SOBRE LAS CUATRO RUEDAS

Todos los vehículos

AVISOS

⚠ Conecte el encendido cuando se esté remolcando el vehículo. En caso contrario la traba de la columna de la dirección bloqueará la dirección y los intermitentes y las luces de freno no funcionarán.

⚠ El servofreno y la bomba de la dirección no funcionarán a menos que el motor esté en marcha. Pise el pedal del freno con más fuerza y considere mayores distancias de frenado. La dirección será mucho más dura.

ADVERTENCIAS

⚠ Si la tensión de la cuerda de remolque es demasiado grande, podrían producirse daños en el vehículo o en el vehículo que se está remolcando.

⚠ Vehículos 4x2: Seleccione punto muerto (N) para remolcar el vehículo.

⚠ Vehículos 4x4: En caso de accidente o fallo mecánico de la caja de cambios de su vehículo, será necesario transportarlo bien con TODAS las ruedas elevadas sin tocar el suelo o con TODAS las ruedas en contacto con el suelo mientras el vehículo esté en el modo 4x2 ALTA (2H). Bajo ninguna circunstancia se debe remolcar el vehículo con TODAS las ruedas en contacto con el suelo en el modo 4x4 ALTA (4H) o 4x4 BAJA (4L).

Al remolcar, arranque siempre despacio y suavemente, evitando dar tirones al vehículo remolcado.

Remolque del vehículo

Vehículos con caja de cambios automática

ADVERTENCIAS

 Se recomienda no remolcar el vehículo con las ruedas motrices en contacto con el suelo. No obstante, si es necesario retirar el vehículo de una ubicación peligrosa, no lo remolque a una velocidad superior a los 80 km/h ni recorra una distancia superior a los 80 km.

 En caso de que se produzca un fallo mecánico de la caja de cambios, es necesario transportar el vehículo con las ruedas motrices elevadas

Mantenimiento

INFORMACIÓN GENERAL

Realice las operaciones de mantenimiento con regularidad para ayudar a mantener el estado de conservación y el valor de su vehículo. Existe una amplia red de Distribuidores Ford que lo ayudará con su experiencia profesional de Servicio. Nuestros técnicos están especialmente capacitados y son los más calificados para realizar operaciones de Servicio de forma adecuada. Están respaldados por una amplia gama de herramientas especiales desarrolladas para el Servicio de su vehículo.

Además de las operaciones Servicio regulares, le recomendamos que realice las siguientes comprobaciones adicionales.

AVISOS



Apague el encendido antes de tocar o intentar cualquier ajuste.



No toque los componentes del encendido electrónico una vez conectado el encendido o con el motor en marcha. El sistema funciona a alta tensión.



Mantenga las manos y ropa apartadas del ventilador de refrigeración del motor. En determinadas condiciones el ventilador puede continuar funcionando varios minutos después de que se haya apagado el motor.

ATENCIÓN



Al realizar comprobaciones de mantenimiento, asegúrese de que los tapones de llenado están bien instalados y apretados.

Comprobaciones diarias

- Luces exteriores.
- Luces interiores.
- Luces de aviso y de control.

Al llenar el tanque de combustible compruebe

- Nivel de aceite del motor. Véase **Comprobación del aceite del motor** (página 137).
- Nivel de líquido de frenos. Véase **Comprobación del líquido de frenos y embrague** (página 139).
- Nivel de líquido limpiaparabrisas. Véase **Comprobación del líquido lavaparabrisas** (página 140).
- Presión de los neumáticos (en frío). Véase **Especificaciones técnicas** (página 158).
- Estado de los neumáticos. Véase **Cuidado de los neumáticos** (página 156).

Comprobaciones mensuales

- Nivel de refrigerante del motor (con el motor frío). Véase **Comprobación del refrigerante del motor** (página 138).
- Si las tuberías, tubos flexibles y depósitos presentan fugas.
- Nivel del líquido de la servodirección. Véase **Comprobación del líquido de la dirección asistida** (página 139).
- Funcionamiento del aire acondicionado.
- Funcionamiento del freno de estacionamiento.
- Funcionamiento de la bocina.
- Apriete de las tuercas de rueda. Véase **Especificaciones técnicas** (página 158).

Mantenimiento

APERTURA Y CIERRE DEL COFRE

Apertura del cofre



1. Tire de la palanca debajo del tablero de mandos. Ubicación de componentes: Véase **Guía rápida** (página 7).



2. Suba el cofre ligeramente.
3. Mueva el cierre hacia la parte izquierda del vehículo.
4. Abra el cofre.

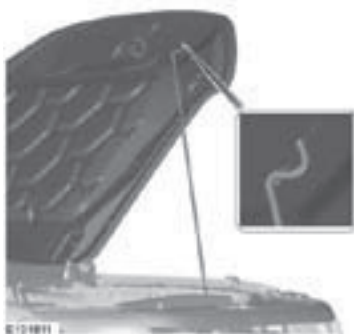

5. Apóyelo en el puntal de sujeción.

Cómo cerrar el cofre

Nota: Asegúrese de que el cofre se cierra correctamente.

Baje el cofre y déjelo caer por su propio peso los últimos 20-30 centímetros (8-11 pulgadas).

Mantenimiento

BAJO EL COFRE - VISTA DE CONJUNTO - 2.5L DURATEC-HE (122KW/165CV) - MI4

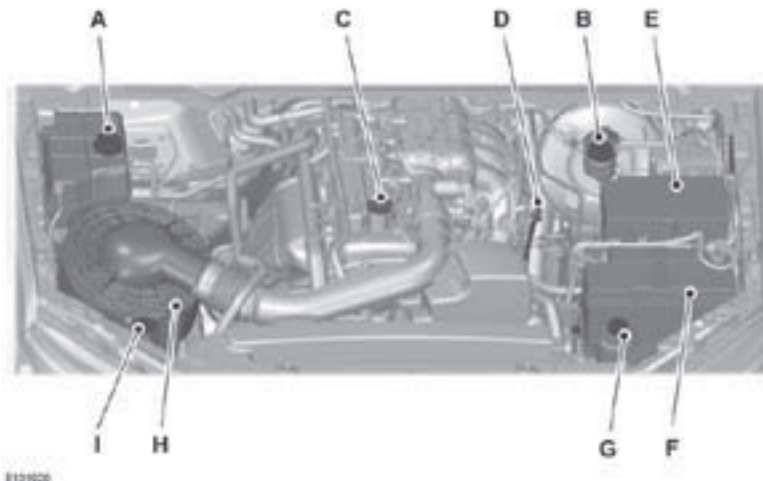

- A Tapón del depósito de refrigerante del motor. Véase **Comprobación del refrigerante del motor** (página 138).
- B Tapón del depósito de líquido de frenos y embrague. Véase **Comprobación del líquido de frenos y embrague** (página 139).
- C Tapón de llenado de aceite del motor¹. Véase **Comprobación del aceite del motor** (página 137).
- D Varilla del nivel del aceite del motor¹. Véase **Comprobación del aceite del motor** (página 137).
- E Caja eléctrica del motor. Véase **Fusibles** (página 121).
- F Batería. Véase **Batería del vehículo** (página 149).
- G Tapón del depósito del líquido de la dirección asistida. Véase **Comprobación del líquido de la dirección asistida** (página 139).
- H Filtro de aire.
- I Tapón del depósito del líquido limpiaparabrisas. Véase **Comprobación del líquido lavaparabrisas** (página 140).

¹ Los tapones de llenado y la varilla del nivel de aceite del motor están marcados con color para facilitar su identificación.

Mantenimiento

BAJO EL COFRE - VISTA DE CONJUNTO - 2.2L DURATORQ-TDCI (PUMA) DIESEL

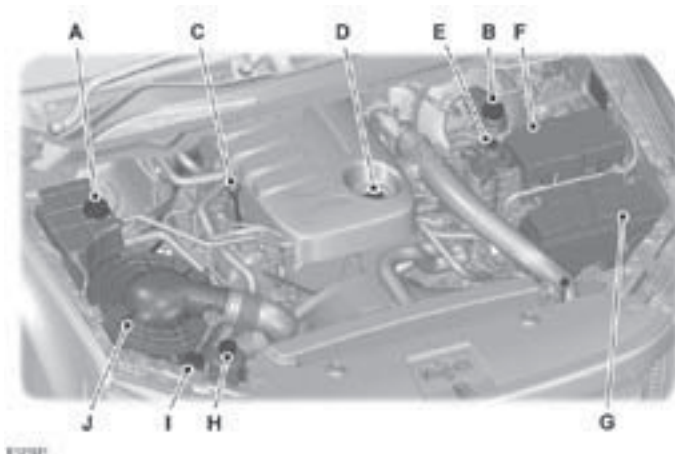

- A Tapón del depósito de refrigerante del motor. Véase **Comprobación del refrigerante del motor** (página 138).
- B Tapón del depósito de líquido de frenos y embrague. Véase **Comprobación del líquido de frenos y embrague** (página 139).
- C Varilla del nivel del aceite del motor¹. Véase **Varilla del nivel del aceite del motor** (página 137).
- D Tapón de llenado de aceite del motor¹. Véase **Comprobación del aceite del motor** (página 137).
- E Separador de agua del filtro de combustible. Véase **Separador de agua del filtro de combustible - Vaciado** (página 140).
- F Caja eléctrica del motor. Véase **Fusibles** (página 121).
- G Batería. Véase **Batería del vehículo** (página 149).
- H Tapón del depósito del líquido de la dirección asistida. Véase **Comprobación del líquido de la dirección asistida** (página 139).
- I Tapón del depósito del líquido lavaparabrisas. Véase **Comprobación del líquido lavaparabrisas** (página 140).
- J Filtro de aire.

¹ Los tapones de llenado y la varilla del nivel de aceite del motor están marcados con color para facilitar su identificación.

Mantenimiento

BAJO EL COFRE - VISTA DE CONJUNTO - 3.2L DURATORQ-TDCI (PUMA) DIESEL

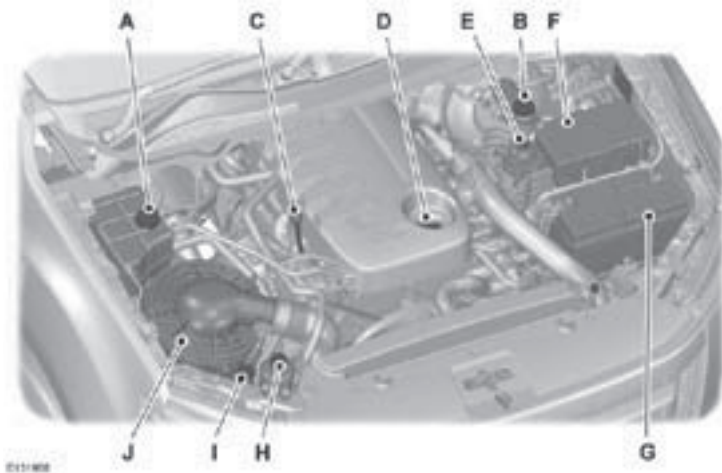

- A Tapón del depósito de refrigerante del motor. Véase **Comprobación del refrigerante del motor** (página 138).
- B Tapón del depósito de líquido de frenos y embrague. Véase **Comprobación del líquido de frenos y embrague** (página 139).
- C Varilla del nivel del aceite del motor¹. Véase **Varilla del nivel del aceite del motor** (página 137).
- D Tapón de llenado de aceite del motor¹. Véase **Comprobación del aceite del motor** (página 137).
- E Separador de agua del filtro de combustible. Véase **Separador de agua del filtro de combustible - Vaciado** (página 140).
- F Caja eléctrica del motor. Véase **Fusibles** (página 121).
- G Batería. Véase **Batería del vehículo** (página 149).
- H Tapón del depósito del líquido de la dirección asistida. Véase **Comprobación del líquido de la dirección asistida** (página 139).
- I Tapón del depósito del líquido lavaparabrisas. Véase **Comprobación del líquido lavaparabrisas** (página 140).
- J Filtro de aire.

¹ Los tapones de llenado y la varilla del nivel de aceite del motor están marcados con color para facilitar su identificación.

Mantenimiento

VARILLA DEL NIVEL DEL ACEITE DEL MOTOR - 2.5L DURATEC-HE (122KW/165CV) - MI4

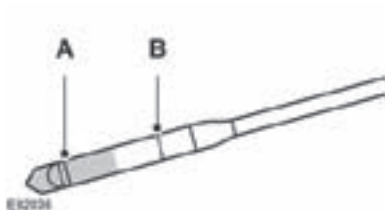

A MIN
B MAX

VARILLA DEL NIVEL DEL ACEITE DEL MOTOR - 2.2L DURATORQ-TDCI (PUMA) DIESEL/3.2L DURATORQ-TDCI (PUMA) DIESEL

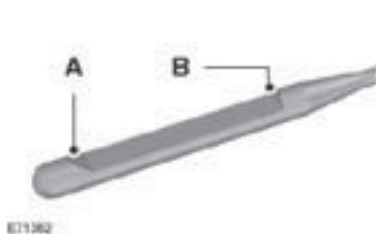

A MIN
B MAX

COMPROBACIÓN DEL ACEITE DEL MOTOR

ATENCIÓN

⚠ No use aditivos de aceite u otras sustancias para el motor. En determinadas condiciones, podrían dañar el motor.

Nota: Los motores nuevos alcanzan su nivel de consumo de aceite normal tras haber recorrido unos 5.000 km.

Mantenimiento

Comprobación del nivel de aceite

ATENCIÓN

 Asegúrese de que el nivel se encuentra entre las marcas MIN y MAX.

Nota: Compruebe el nivel antes de arrancar el motor.

Nota: Cerciórese de que el vehículo está en un terreno nivelado.

Nota: El aceite se dilata cuando está caliente. Por tanto, es posible que el nivel supere en unos milímetros la marca MAX.

Retire la varilla de nivel y límpiela con un trapo limpio que no deje pelusa. Vuelva a colocar la varilla de nivel y extráigala de nuevo para comprobar el nivel de aceite.

Si el nivel se encuentra en la marca MIN, repóngalo inmediatamente.

Reposición

AVISOS

 Reponga solamente cuando el motor esté frío. Si el motor está caliente, espere a que se enfríe el motor.

 No retire el tapón de llenado con el motor en marcha.

Retire el tapón de llenado.

PELIGRO

 No reponga el nivel por encima de la marca MAX.

Nota: Seque inmediatamente cualquier salpicadura con un paño absorbente.

Reponga el nivel con aceite especificado por Ford. Véase el manual de **Garantía, mantenimiento y guía de Distribuidores**.

Vuelva a colocar el tapón de llenado. Gírelo hasta notar una resistencia considerable.

COMPROBACIÓN DEL REFRIGERANTE DEL MOTOR

Comprobación del nivel de refrigerante

PELIGRO

 No deje que el líquido entre en contacto con la piel o los ojos. Si así ocurre, lave inmediatamente con abundante agua las áreas afectadas y póngase en contacto con su médico.

ATENCIÓN

 Asegúrese de que el nivel se encuentra entre las marcas MIN y MAX.

Nota: El refrigerante se dilata cuando está caliente. Por tanto, es posible que el nivel supere la marca MAX.

Si el nivel se encuentra en la marca MIN, repóngalo inmediatamente.

Reposición

AVISOS

 Reponga solamente cuando el motor esté frío. Si el motor está caliente, espere 10 minutos a que se enfríe el motor.

 No retire el tapón de llenado con el motor en marcha.

 No retire el tapón de llenado con el motor caliente. Espere a que se enfríe el motor.

 El refrigerante sin diluir es inflamable y puede prenderse si se salpica sobre un escape caliente.

Mantenimiento

ADVERTENCIAS

 En caso de emergencia, puede añadir agua destilada al sistema de refrigeración hasta llegar a la gasolinera. Haga que técnicos cualificados revisen el sistema lo antes posible.

 El uso prolongado de una dilución incorrecta de refrigerante podría causar en el motor daños por corrosión, sobrecalentamiento o congelación.

Desenrosque el tapón lentamente. La presión existente saldrá lentamente mientras desenrosca el tapón.

ATENCIÓN

 No reponga el nivel por encima de la marca MAX.

Rellene con una mezcla de refrigerante y agua destilada del 50/50 con líquido especificado por Ford. Véase manual de **Garantía, mantenimiento y guía de Distribuidores**.

COMPROBACIÓN DEL LÍQUIDO DE LA DIRECCIÓN ASISTIDA

PELIGRO

 No deje que el líquido entre en contacto con la piel o los ojos. Si así ocurre, lave inmediatamente con abundante agua las áreas afectadas y póngase en contacto con su médico.

ATENCIÓN

 Asegúrese de que el nivel se encuentra entre las marcas MIN y MAX.

Si el nivel se encuentra en la marca MIN, repóngalo inmediatamente.

Reposición

Retire el tapón de llenado.

ATENCIÓN

 No reponga el nivel por encima de la marca MAX.

Reponga el nivel con líquido especificado por Ford. Véase manual de **Garantía, mantenimiento y guía de Distribuidores**.

COMPROBACIÓN DEL LÍQUIDO DE FRENOS Y EMBRAGUE

AVISOS

 Usar cualquier líquido de frenos distinto del recomendado puede reducir la eficacia de frenado y, además, esta acción no cumple con los estándares de rendimiento de Ford.

 No deje que el líquido entre en contacto con la piel o los ojos. Si así ocurre, lave inmediatamente con abundante agua las áreas afectadas y póngase en contacto con su médico.

 Si el nivel se encuentra en la marca MIN, haga que un técnico cualificado compruebe el sistema en cuanto le sea posible.

Nota: Mantenga limpio y seco el líquido de frenos. La suciedad o el contacto con agua, derivados del petróleo u otros materiales puede provocar daños y posibles fallos en el sistema de frenos.

Nota: El líquido para los sistemas de los frenos y del embrague procede de un mismo depósito.

Reponga el nivel con líquido especificado por Ford. Véase manual de **Garantía, mantenimiento y guía de Distribuidores**.

Mantenimiento

SEPARADOR DE AGUA DEL FILTRO DE COMBUSTIBLE - VACIADO

PELIGRO

 No deseche el combustible Gasoil/Diesel con la basura doméstica ni en el sistema público de aguas residuales. Utilice los lugares autorizados para desechar el líquido.

Nota: Reponga solamente con combustible que cumpla la especificación Ford. Véase **Calidad del combustible** (página 144).

Nota: La bomba incorporada en el tanque de combustible se desconectará automáticamente transcurridos aproximadamente 40 segundos.



6131831

Ubicación de componentes: Véase **Bajo el cofre - Vista de conjunto** (página 135). Véase **Bajo el cofre - Vista de conjunto** (página 136).

1. Desconecte el encendido.
2. Conecte y asegure un tubo apropiado en el tapón de vaciado del filtro.
3. Dirija el otro extremo del tubo hacia un recipiente adecuado.
4. Gire el tapón de vaciado aproximadamente 1 vuelta y media para aflojarlo.
5. Conecte el encendido para activar la bomba incorporada en el tanque de combustible.
6. Vacíe el agua hasta sustituirla con gasoil/diesel limpio.
7. Desconecte el encendido.
8. Apriete el tapón de vaciado y retire el tubo.
9. Arranque el motor y compruebe si hay fugas.

Nota: La luz de control del separador de agua se apagará unos 2 segundos después con el motor en marcha.

COMPROBACIÓN DEL LÍQUIDO LAVAPARABRISAS

Reponga el depósito del líquido del lavaparabrisas cuando el indicador del nivel del líquido del lavaparabrisas esté encendido. Véase **Luces de aviso y de control** (página 53).

Para su reposición, utilice una mezcla de líquido lavaparabrisas y agua para evitar que se congele a bajas temperaturas y mejorar la eficacia de limpieza. Recomendamos que se utilice únicamente líquido lavaparabrisas de alta calidad.

Combustible

CATALIZADOR

PELIGRO

⚠ No estacione ni deje el vehículo en neutral encima de hojas secas, césped seco u otros materiales combustibles. El escape irradiará una gran cantidad de calor durante el funcionamiento y después de que haya apagado el motor. Podría producirse un incendio.

Manejo con catalizador

ADVERTENCIAS

- ⚠ Procure no quedarse sin combustible.
- ⚠ No accione el motor de arranque durante un largo período de tiempo.
- ⚠ No se debe arrancar el vehículo empujándolo o remolcándolo. Utilice cables de puente. Véase **Arranque del vehículo con batería auxiliar** (página 149).
- ⚠ No apague el encendido durante el manejo.

TAPA DEL DEPÓSITO DE COMBUSTIBLE

AVISOS

- ⚠ Extreme las precauciones al cargar combustible para evitar salpicaduras de combustible de la boquilla de llenado de combustible.
- ⚠ No utilice ningún tipo de llama o calor cerca del sistema de alimentación de combustible. El sistema de alimentación de combustible se halla bajo presión. Existe riesgo de lesiones si el sistema de alimentación de combustible tiene una fuga.

ATENCIÓN

⚠ Al lavar el vehículo con agua a alta presión, aplique el chorro en la tapa del tanque de combustible a una distancia de al menos 20 centímetros (8 pulgadas) y durante un período de tiempo corto.

Nota: El bloqueo centralizado también bloquea y desbloquea la tapa de acceso al tapón del tanque de combustible. Véase **Bloqueo y desbloqueo** (página 26).

Vehículos equipados con sistema de tapón

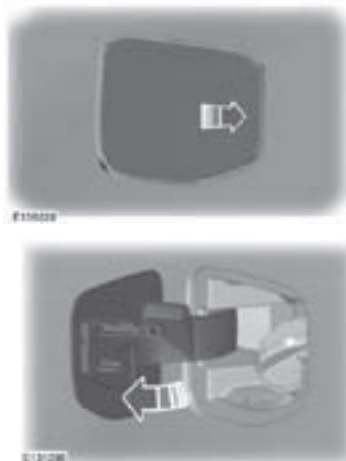

1. Presione la tapa para abrirla.
2. Abra la tapa del tanque completamente hasta que se haga tope. Gire el tapón del tanque de combustible en sentido contrario a las agujas del reloj.
3. Cuando se extrae el tapón de llenado, es posible que escuche un silbido. Esto es normal y no constituye motivo de preocupación.

Combustible

- Para cerrarlo, gire el tapón de llenado de combustible hacia la derecha hasta que haga clic.
- Cierre y empuje la tapa del tanque de combustible para bloquearla.

Llenado

PELIGRO

⚠ Deje de cargar cuando la boquilla de llenado de combustible se pare por segunda vez. Si continúa cargando, se llenará el espacio de dilatación del tanque, lo que podría hacer que se derramase el combustible. Las salpicaduras de combustible pueden resultar peligrosas para otros usuarios.

Introduzca totalmente la boquilla de llenado de combustible. Baje la boquilla para que se acople en la abertura del tubo de combustible. Déjela en dicha posición y apriete el gatillo para empezar a llenar el tanque.

PELIGRO



⚠ Se recomienda esperar 10 segundos como mínimo antes de extraer la boquilla de llenado de combustible, para que todo el combustible termine de caer en el tanque.



Levante ligeramente la boquilla de llenado de combustible para desmontarla.

ATENCIÓN

⚠ No intente arrancar el motor si ha llenado el tanque con el combustible incorrecto. Esto podría dañar el motor. Haga que un experto revise el sistema inmediatamente.

Combustible

COMBUSTIBLE

Al retirar la tapa del tanque, puede ser escuchado un silbido. Este ruido es normal, no siendo motivo de preocupación alguna. Para evitar que se derrame combustible por el cuello de carga, deje de cargar combustible al segundo corte automático de la pistola del surtidor.

AVISOS

 No utilice ningún tipo de llama o calor cerca del sistema de alimentación de combustible. El sistema de alimentación de combustible se halla bajo presión. Existe riesgo de lesiones si el sistema de alimentación de combustible tiene un escape.

CALIDAD DEL COMBUSTIBLE – NAFTA/GASOLINA

Nota: El uso de cualquier otro combustible que no sea aquellos recomendados puede causar daño al vehículo, pérdida de rendimiento del vehículo y es posible que las reparaciones no estén cubiertas por la garantía.

Se recomienda gasolina sin plomo “Magna” con un octanaje de 87 (R+M)/2.

No se recomienda el uso de combustibles con niveles de octanaje menores de 87.

No se preocupe si a veces su motor tiene leves detonaciones. Sin embargo, si presenta un cascabeleo fuerte en la mayoría de las condiciones de manejo mientras usa combustible del octanaje recomendado, consulte con su distribuidor autorizado para evitar daños en el motor.

AVISOS

 Use solo combustible SIN PLOMO. No utilice combustible de etanol (E85), diesel, metanol, combustible con plomo ni ningún otro combustible o podría dañar o impedir el funcionamiento del sistema de control.

El uso de combustible con plomo está prohibido por ley.

Su vehículo no está diseñado para usar combustible ni aditivos para combustible con compuestos metálicos, lo que incluye los aditivos con base de manganeso.

Combustible

CALIDAD DEL COMBUSTIBLE – DIESEL

Utilice diesel de bajo contenido de azufre (hasta 500 ppm máximas de azufre) para obtener las prestaciones de homologación del vehículo.

La utilización de diesel de bajo contenido de azufre, colabora con la menor emisión de gases contaminantes disminuyendo la cantidad de humo negro y aumentando el rendimiento.

AVISOS

 Utilice solamente gasoil/diesel de fuentes confiables. Un combustible que contiene niveles elevados de agua o impurezas, compromete la durabilidad de los componentes del sistema de inyección.

 No mezcle gasoil/diesel con aceite, gasolina u otros líquidos. Podría producirse una reacción química.

 No añada querosene, parafina o nafta/gasolina al gasoil/diesel. Esto podría causar daños en el sistema de combustible.

 Si usted no utiliza su vehículo diesel por largos períodos de tiempo, recomendamos poner en marcha el mismo cada 15 días durante al menos 15 minutos. Esto evitará el envejecimiento prematuro del combustible y como consecuencia daños en el sistema de alimentación del motor. Por el contrario si su vehículo diesel permanece parado por un período mayor a un mes recomendamos cambiar el combustible del tanque.

Nota: No se recomienda el uso prolongado de aditivos que evitan que se solidifique el combustible.

Diesel de verano o de invierno

Su vehículo ha sido diseñado para funcionar correctamente bajo condiciones de invierno o verano. No debe preocuparse por el cambio de formulación que las petroleras hacen sobre el gasoil/diesel de verano o de invierno.

En condiciones invernales extremas puede requerirse el empleo de aditivos para el gasoil/diesel para evitar la formación de parafina. Deben consultarse las instrucciones en el envase dadas por el fabricante para la correcta proporción.

Combustible

AVISOS

 No es recomendable el uso prolongado de aditivos. No adicionar querosén, parafino o nafta/gasolina al gasoil/diesel. Si cargase inadvertidamente gasolina en lugar de diesel en el tanque de su vehículo, no intente ponerlo en marcha. Ford declina toda responsabilidad por daños al vehículo producidos por el funcionamiento de su motor con gasolina en vez de diesel. Aunque este tipo de daño no está cubierto por la garantía, deberá ponerse inmediatamente en contacto con el Distribuidor Ford más próximo.

Precauciones importantes de seguridad

AVISOS

 No abastezca en demasía el tanque de combustible. La presión en un tanque excesivamente lleno puede causar pérdidas o derramamiento de combustible y posible incendio.

 Si no utiliza la tapa del tanque de combustible apropiada, la presión del tanque puede dañar el sistema de combustible y causar el funcionamiento incorrecto durante una colisión.

 El sistema de combustible está presurizado. Si la tapa del tanque de combustible estuviera perdiendo vapores o se oyera un ruido similar a un silbido, espere hasta que el ruido se detenga antes de remover la tapa completamente.

AVISOS

 Los combustibles para automóviles pueden causar serios daños si son manipulados incorrectamente.

Sistema de control de emisiones (sólo motor Gasolina)

Su vehículo está equipado con varios sistemas para el control de emisiones y un convertidor catalítico que logra que su vehículo cumpla con las reglamentaciones actuales de control de emisiones. Para asegurarse que el convertidor catalítico y otros componentes para el control de emisiones continúe funcionando correctamente:

- Utilice sólo Magna de 87 octanos.
- Evite quedarse sin combustible.
- No corte el encendido mientras su vehículo está en movimiento, especialmente a altas velocidades.
- Realice el mantenimiento según los intervalos indicados en el "Programa de Mantenimiento".

El Programa de Servicio de Mantenimiento y el "Registro de Mantenimiento" son necesarios y esenciales para la vida y rendimiento de su vehículo y su sistema de emisiones, por favor consúltelo.

Combustible

AVISOS

 No estacione, no permanezca en marcha lenta, ni conduzca el vehículo sobre pasto o papeles y cartones. El sistema de emisiones eleva la temperatura del compartimento del motor y el sistema de escape, lo cual puede producir un incendio.

Observe si hay pérdidas de combustible, olores extraños, humo o pérdida de presión, la luz del “sistema de carga”, la luz de “aviso de revisión del motor” o la luz del “indicador de temperatura” se encenderá. Estos acontecimientos podrían indicar que el sistema de control de emisiones no está funcionando correctamente.

AVISOS

 Si usted huele gases de escape en el interior de su vehículo, hágalo revisar inmediatamente por su Distribuidor Ford. No maneje si huele gases de escape. Estos gases son dañinos y pueden intoxicarlo, o inclusive matarlo.

No haga ningún cambio no autorizado a su vehículo o a su motor. Por Ley, a los propietarios de vehículos y todo aquel que repare, inspeccione, venda, alquile, comercialice o supervise una flota de vehículos, no les está permitido quitar intencionalmente cualquier elemento del sistema de emisión ni impedirle que funcione correctamente. Su vehículo puede requerir verificación oficial y no ser aprobado si sus sistemas de control han sido alterados.

Cuidados del vehículo

LIMPIEZA DEL EXTERIOR DEL VEHÍCULO

PELIGRO

 Si lleva el vehículo a un túnel de lavado que incluya ciclo de encerado, asegúrese de que elimina la cera del parabrisas.

ADVERTENCIAS

 Antes de utilizar una instalación de lavado de vehículo se debe comprobar si es adecuada para su vehículo.

 Algunas instalaciones de lavado de vehículos utilizan agua a alta presión. Esto podría dañar algunos componentes del vehículo.

 Retire la antena antes de lavar el vehículo en un túnel de lavado.

 Desconecte el ventilador de la calefacción para evitar que se contamine el filtro purificador de aire.

Le recomendamos lavar el vehículo con una esponja y agua templada que contenga champú para vehículos.

Limpieza de los faros

ADVERTENCIAS

 No raspe los cristales de los faros ni utilice abrasivos ni disolventes alcohólicos o químicos para limpiarlos.

 No limpie los faros en seco.

Limpieza de la luneta

ATENCIÓN

 No rasque el interior de la luneta ni utilice abrasivos ni disolventes químicos para limpiarla.

Para limpiar el interior de la luneta utilice un paño suave o una gamuza húmeda.

Limpieza del embellecedor cromado

ATENCIÓN

 No utilice abrasivos ni disolventes químicos. Utilice agua jabonosa.

Conservación de la pintura de la carrocería

ADVERTENCIAS

 No aplique pasta de pulir con el vehículo al sol.

 No deje que la pasta de pulir toque las superficies de plástico. Podría ser difícil de eliminar.

 No aplique la pasta de pulir en el parabrisas o la luneta. Esto podría hacer que los limpiacristales hagan ruido y que no limpien correctamente.

Le recomendamos encerar la pintura una o dos veces al año.

Cuidados del vehículo

LIMPIEZA DEL INTERIOR DEL VEHÍCULO

Cinturones de seguridad

AVISOS

 No utilice abrasivos ni disolventes químicos para limpiarlos.

 No deje que penetre humedad en el mecanismo retractor del carrete de inercia del cinturón de seguridad.

Limpie los cinturones de seguridad con un producto de limpieza para interiores o agua aplicada con una esponja. Deje secar los cinturones de seguridad de forma natural, sin aplicar calor artificial.

Pantallas de cuadro de instrumentos, pantallas LCD, pantallas de radio

PELIGRO

 No utilice abrasivos, ni disolventes alcohólicos o químicos para limpiarlas.

Lunetas traseras

ADVERTENCIAS

 No utilice materiales abrasivos para limpiar el interior de las ventanillas traseras.

 No ponga pegatinas o etiquetas en el interior de las ventanillas traseras.

PEQUEÑAS REPARACIONES DE LA PINTURA

ATENCIÓN

 Elimine de la pintura de la carrocería cualquier partícula que pueda parecer inofensiva pero que con frecuencia resulta muy perjudicial, por ejemplo: excrementos de aves, resinas de árbol, restos de insectos, manchas de alquitrán, sal del camino y polvillo industrial.

Se deben reparar los daños de pintura causados por pequeñas piedras o arañazos tan pronto como sea posible. Diríjase a su Distribuidor Ford para que le realice las reparaciones correspondientes.

Batería del vehículo

ARRANQUE DEL VEHÍCULO CON BATERÍA AUXILIAR

ADVERTENCIAS

- ❗ Conecte solamente baterías de la misma tensión nominal.
- ❗ Utilice siempre cables de emergencia que tengan las pinzas aisladas y con un tamaño de cable apropiado.
- ❗ No desconecte la batería del sistema eléctrico del vehículo.

Para conectar los cables de emergencia

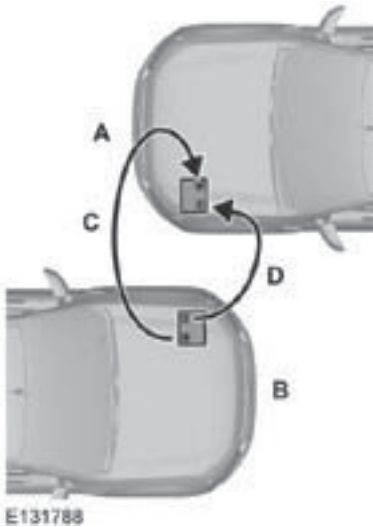

- A Vehículo con batería descargada
- B Vehículo con batería auxiliar
- C Cable de conexión positivo
- D Cable de conexión negativo

1. Aparque los vehículos de modo que no se toquen.
2. Desconecte el motor y todos los dispositivos eléctricos.
3. Conecte el borne positivo (+) del vehículo B con el borne positivo (+) del vehículo A (cable C).
4. Conecte el borne negativo (-) del vehículo B a la conexión de masa del vehículo A (cable D). Véase **Puntos de conexión de batería** (página 150).

ADVERTENCIAS

- ❗ No conecte al borne negativo (-) de la batería descargada.
- ❗ Asegúrese de que los cables no tocan ninguna pieza móvil del motor.

Arranque del motor

1. Ponga en marcha el motor del vehículo B a un régimen moderadamente alto.
2. Arranque el motor del vehículo A.
3. Deje los dos vehículos en marcha durante tres minutos como mínimo antes de desconectar los cables.

ATENCIÓN

- ❗ No encienda los faros al desconectar los cables. La cresta de tensión podría quemar los focos.

Desconecte los cables en el orden inverso.

Batería del vehículo

ADVERTENCIAS

⚠ Con el fin de conservar la carga de la batería, evite dejar las puertas abiertas, las luces encendidas, el equipo de audio encendido y/o cualquier otro dispositivo electrónico conectado a los toma corrientes mientras el vehículo permanece con el motor apagado.

PUNTOS DE CONEXIÓN DE BATERÍA

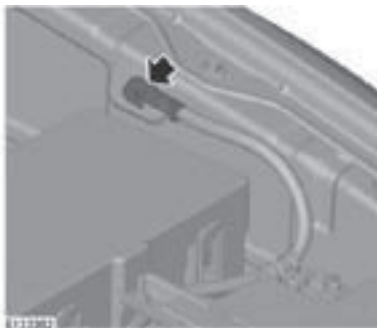







ATENCIÓN

⚠ No conecte al borne negativo (-) de la batería descargada.

SÍMBOLOS DE ADVERTENCIA DE LA BATERÍA

Etiquetas de la batería

-  Prohibido fumar, prohibidas las llamas y las chispas.
-  Proteger los ojos.
-  Mantener lejos de los niños.
-  Corrosivo.
-  Se deben tener en cuenta las instrucciones de funcionamiento.
-  Gas explosivo.

Llantas y neumáticos

INFORMACIÓN GENERAL

ADVERTENCIAS

 Utilice sólo los tamaños de rueda y neumáticos homologados. El uso de neumáticos de otro tamaño puede causar daños en su vehículo e invalidará su homologación nacional.

 Si se modifica el diámetro de los neumáticos con respecto al montado en producción, es posible que el velocímetro no muestre la velocidad correcta. Lleve el vehículo al Distribuidor para que se reprogramme el sistema de control del motor.

 Si tiene previsto cambiar el tamaño de las ruedas por otro distinto del montado en producción, consulte la compatibilidad en su Distribuidor.

Nota: Compruebe la presión de los neumáticos con frecuencia para optimizar el consumo de combustible.

Encontrará una etiqueta con los datos sobre la presión de los neumáticos en el pilar B del compartamiento de la puerta del conductor.

Compruebe y ajuste la presión del neumático a la misma temperatura ambiente a la que va a conducir el vehículo y con los neumáticos fríos.

CAMBIO DE UNA RUEDA

Tuercas de bloqueo de las ruedas

En su Distribuidor Ford puede adquirir llaves de tuerca de rueda anti-robbo y tuercas de rueda anti-robbo de repuesto.

Crique/Gato

AVISOS

 El crique/gato entregado con el vehículo solamente deberá utilizarse para cambiar una rueda en situaciones de emergencia.

 Antes de utilizar el crique/gato del vehículo, compruebe que no está dañado ni deformado y que la rosca está lubricada y limpia de material extraño.

 Nunca debe colocarse ningún objeto entre el crique/gato y el suelo o entre el crique/gato y el vehículo.

Para el cambio entre ruedas de verano y de invierno se recomienda utilizar un crique/gato hidráulico del tipo que se utiliza en los talleres.

Nota: Utilice crique/gato con una capacidad de elevación de una tonelada como mínimo y placas de elevación de 80 milímetros de diámetro como mínimo.

El crique/gato, la barra y la manivela del crique/gato están situados en la cabina.

Llantas y neumáticos

Cabina simple



E120391



E120384

1. Rebata el respaldo del lado izquierdo hacia delante.
2. Retire la correa de bloqueo y retire las herramientas.
3. Rebata el respaldo del lado derecho hacia delante.
4. Afloje el crique/gato, retire el tornillo y el crique/gato.

Cabina doble



E120390

1. Suba la correa de desbloqueo.
2. Baje el respaldo.
3. Retire la correa de bloqueo.
4. Afloje el crique/gato y retire el tornillo.
5. Retire el crique/gato.

Rueda de repuesto

Nota: Es posible que el vehículo se comporte de forma inusual al circular.

La rueda de repuesto está situada debajo de la parte posterior del vehículo.

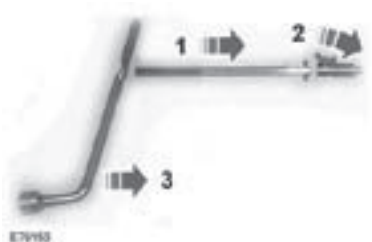

E120388

Llantas y neumáticos



E122089

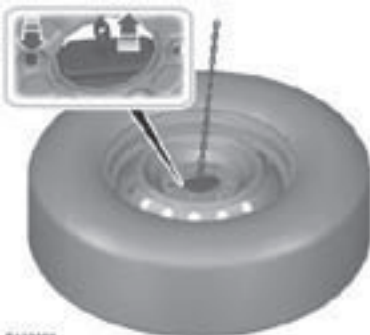

E122100

1. Monte la barra.
2. Introduzca la manivela del crিকে/gato en el orificio guía. Gírela en sentido contrario a las agujas del reloj hasta que la rueda descansa en el suelo y el cable esté flojo.
3. Pase el soporte y el cable a través de la abertura de la rueda.

Puntos de elevación del vehículo

ATENCIÓN

⚠ Utilice únicamente los puntos de colocación especificados. Si utiliza otros puntos puede causar daños en la carrocería, la dirección, la suspensión, el motor, el sistema de frenos o los conductos de alimentación del combustible.

Llantas y neumáticos

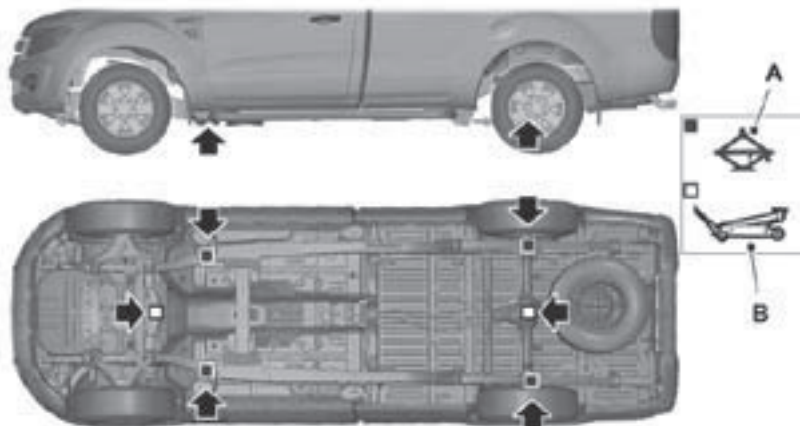

E103164

- A Solo para emergencias
- B Mantenimiento

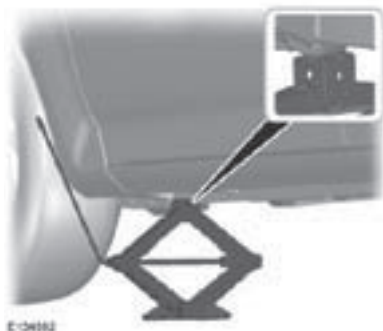

E106182

Desmontaje de una rueda

AVISOS

- ⚠ Estacione su vehículo de manera que no dificulte el tráfico, no quede oculto ni corra ningún peligro.
- ⚠ Encienda las luces de emergencia.
- ⚠ Coloque un triángulo de emergencia.
- ⚠ Asegúrese de que el vehículo se encuentra en un terreno nivelado y firme, con las ruedas apuntando hacia delante.
- ⚠ Desconecte el encendido y aplique el freno de estacionamiento.

Llantas y neumáticos

AVISOS

⚠ Si el vehículo está equipado con caja de cambios manual, seleccione primera o marcha atrás. Si lleva una caja de cambios automática, seleccione estacionamiento (P).

⚠ Haga que salgan todos los pasajeros del vehículo.

⚠ Al cambiar una rueda asegure siempre la rueda diagonalmente opuesta con un bloque o un calzo de rueda apropiado.

⚠ Utilice solamente el crিকে/gato del vehículo para cambiar una rueda. Nunca trabaje bajo el vehículo cuando éste esté apoyado únicamente en el crিকে/gato.

⚠ Asegúrese de que el crিকে/gato está vertical con respecto al punto de apoyo del crিকে/gato y que la base está plana sobre el suelo.

ATENCIÓN

⚠ No deje las llantas de aleación boca abajo en el suelo, ya que se daña la pintura.

Nota: Se deben montar tres manivelas para elevar la parte trasera del vehículo.

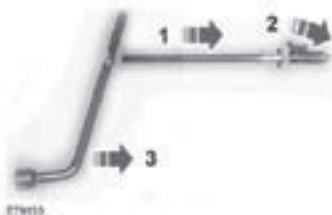

1. Monte la manivela del crিকে/gato.
2. Afloje las tuercas de la rueda.

3. Levante el vehículo hasta que la rueda quede separada del suelo.
4. Afloje completamente las tuercas y extraiga la rueda.



Montaje de una rueda

AVISOS

⚠ Utilice sólo los tamaños de rueda y neumáticos homologados. El uso de neumáticos de otro tamaño puede dañar el vehículo y anulará la garantía. Véase **Especificaciones técnicas** (página 158).

⚠ No monte neumáticos antipinchazos en vehículos en los que no se habían montado originalmente. Contacte con su Distribuidor para obtener más información.

⚠ Asegúrese de que no haya lubricante (grasa o aceite) en las roscas o en la superficie de contacto entre los espárragos y las tuercas de la rueda.

⚠ Haga comprobar el par de apriete de las tuercas de la rueda así como la presión del neumático lo antes posible.

Llantas y neumáticos

ATENCIÓN

❗ No monte llantas de aleación con tuercas de rueda para llantas de acero.

Nota: Las tuercas de las llantas de aleación ligera y de las llantas de acero con radios también pueden usarse para la llanta de acero de la rueda de repuesto (dos semanas como máximo).

1. Monte la rueda.
2. Monte las tuercas de rueda a mano.
3. Monte la llave de tuerca de rueda antirrobo.

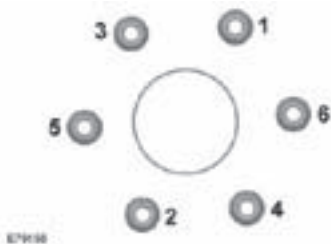

4. Apriete las tuercas de rueda parcialmente en el orden mostrado.
5. Baje el vehículo y retire el crিকে/gato.
6. Apriete las tuercas de rueda por completo en el orden mostrado. Véase **Especificaciones técnicas** (página 158).
7. Asegúrese de que el resalto de la tapa se encuentra en la misma posición que el resalto del cubo.

PELIGRO

❗ Haga que comprueben si las tuercas de rueda están bien apretadas y que la presión del neumático es correcta en cuanto le sea posible.

Nota: Si la rueda de repuesto es de diferente tamaño o fabricación del resto de las ruedas, sustitúyala lo antes posible.

Para guardar la rueda

ATENCIÓN

❗ No levante el soporte de la rueda de repuesto sin que la rueda esté acoplada. El mecanismo puede resultar dañado si se baja sin que la rueda esté acoplada.

1. Ponga la rueda tumbada en el suelo de modo que su cara exterior mire hacia abajo. Incline el soporte y páselo juntamente con el cable a través de la abertura central de la rueda.
2. Inserte completamente el extremo plano de la barra en el orificio de guía y gírelo en el sentido de las agujas del reloj.
3. Guarde la barra, el crিকে/gato y la manivela del crিকে/gato.

CUIDADO DE LOS NEUMÁTICOS

Rotación de los neumáticos

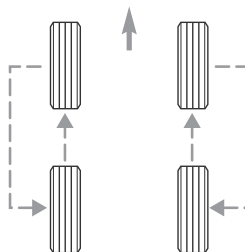

Llantas y neumáticos

Para asegurarse de que los neumáticos delanteros y traseros de su vehículo se desgasten por igual y duren más, le recomendamos que haga rotar las ruedas como se muestra en el gráfico a intervalos regulares de 10.000 km.

ATENCIÓN

 Al estacionar junto a un cordón, procure no rozar el costado del neumático.

Si tiene que subir a un cordón, hágalo despacio y con las ruedas en ángulo recto con respecto al cordón.

Compruebe con regularidad si las bandas de rodadura presentan cortes, cuerpos extraños o un desgaste irregular. El desgaste irregular puede indicar que la rueda no está alineada conforme a la especificación.

USO DE NEUMÁTICOS DE INVIERNO

ATENCIÓN

 Asegúrese de que está utilizando las tuercas de rueda correctas para el tipo de rueda para la que se han montado los neumáticos de invierno.

Si se utilizan neumáticos de invierno, asegúrese de que las presiones de los neumáticos sean correctas. Véase **Especificaciones técnicas** (página 158).

USO DE CADENAS ANTIDESLIZANTES

AVISOS



No conduzca a más de 50 km/h.



No utilice cadenas antideslizantes en rutas sin nieve.

ATENCIÓN



Si el vehículo va equipado con embellecedores de rueda, retírelos antes de montar cadenas antideslizantes.

Nota: El ABS seguirá funcionando normalmente.

Nota: Tense las cadenas de nieve después de 1 km.

Utilice solamente cadenas antideslizantes con eslabones pequeños.

Utilice solamente cadenas antideslizantes en las ruedas traseras.

En los vehículos con tracción 4x4 se deben inflar los neumáticos traseros a la presión máxima permitida. Véase **Especificaciones técnicas** (página 158).

Llantas y neumáticos

ESPECIFICACIONES TÉCNICAS

Par de apriete de las tuercas de rueda

Tipo de rueda	Nm (lb-pie)
Todos	103 (76)

Presión de los neumáticos (en frío)

Versión	Tamaño de los neumáticos	Carga normal		Económico		Plena carga	
		Parte delantera	Parte trasera	Parte delantera	Parte trasera	Parte delantera	Parte trasera
		bar (psi)	bar (psi)	bar (psi)	bar (psi)	bar (psi)	bar (psi)
Todos	255/70 R 16*	2,4 (35)	2,4 (35)	2,6 (38)	2,6 (38)	2,6 (38)	3,0 (44)
Todos	265/65 R 17*	2,4 (35)	2,4 (35)	2,6 (38)	2,6 (38)	2,6 (38)	3,0 (44)

*Solo se pueden montar cadenas antideslizantes en los neumáticos especificados.

Valores de alineación

Ruedas delanteras					
Descripción			Tolerancia	Valor de ajuste o nominal	Variación máxima a izquierda o a derecha
Ángulo de avance	Grados decimales	Izquierdo	+1.82° a +3.32°	+2.57°	0.50°
		Derecho	+2.32° a +3.82°	+3.07°	
Ángulo de caída (comba)	Grados decimales		-0.75°a + 0.75°	+0.00°	+0.00°
Paralelismo	Grados decimales		+0.00° ± 0.20°	+0.00°	-

Ruedas traseras					
Descripción			Tolerancia	Valor de ajuste o nominal	Variación máxima a izquierda o a derecha
Paralelismo	Grados decimales		-0.50° a 0.50°	+0.00°	-

Identificación del vehículo

ETIQUETA ADHESIVA DE IDENTIFICACIÓN DEL VEHÍCULO

El número de identificación del vehículo y los pesos máximos se indican en una etiqueta situada en el pilar "B" del lado izquierdo

PROD. POR FORD ARGENTINA S.C.A

FECHA: 6		PES: 18	
PESA DEL: 2 RIG		PESA TRAS: 17 RIG	
2 LB	CON	17 LB	CON
3	80W	18	80W
4	NEUM	18	NEUM
	LLANTAS		LLANTAS

ESTE VEHICULO CUMPLE CON TODOS LOS ESTANDARES TECNOLÓGICOS DE SEGURIDAD DE VEHICULOS QUE SE APLICAN LA FECHA DE FABRICACION

VIN: 8

TIPO CARROZ

COLOR EXT: 8

DIR	FRENO	TIPO	CARROC	TRANS	EJE	CINTA	SUSP
7	8	9	10	11	12	13	14

- 12- Código de relación de eje trasero.
- 13- Código de cinta - Ornamentación exterior.
- 14- Código de ejes.
- 15- Dimensión de las llantas delanteras y traseras.
- 16- Dimensión de los neumáticos delanteros y traseros.
- 17- Peso bruto total máximo en los ejes.
- 18 -Peso bruto total.

- 1- Código fecha de fabricación (6 dígitos)
- 2- Peso bruto total máximo en los ejes.
- 3- Dimensión de los neumáticos delanteros y traseros.
- 4- Dimensión de las llantas delanteras y traseras.
- 5- Número de identificación del vehículo VIN (17 dígitos).
- 6- Código de color.
- 7- Código de distancia entre ejes.
- 8- Código de clase de freno según peso bruto total.
- 9- Código de carrocería.
- 10- Código de modelo.
- 11- Código de transmisión.

Identificación del vehículo

NÚMERO DE IDENTIFICACIÓN DEL VEHÍCULO (VIN)

El número de chasis estampado se puede ubicar en los siguientes lugares.



- A A la izquierda del panel de instrumentos.
- B A la derecha, debajo de la puerta del acompañante, sobre el larguero del chasis.

NÚMERO DE SERIE DEL VEHÍCULO (VIN)

El vehículo cuenta con tres etiquetas autodestructibles con el número de serie del vehículo (VIN). Las mismas se encuentran:

- Debajo de la alfombra, del lado izquierdo
- En el compartimento motor, sobre el lado izquierdo
- En el pilar "B" del lado derecho

NÚMERO DE SERIE DEL MOTOR

Nafta 2.5L Duratec – HE

Se encuentra grabado en el bloque del motor, parte central trasera, próximo a la carcasa del embrague y del múltiple de escape

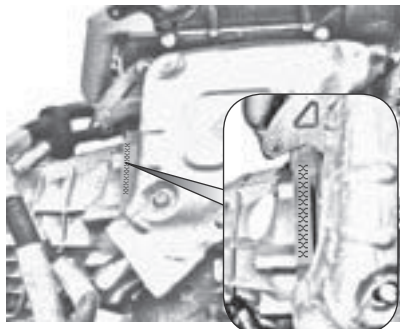

Diesel 2.2L Duratorq – TDCi / Diesel 3.2L Duratorq – TDCi

Se encuentra grabado en el bloque del motor, parte baja trasera, próximo a la carcasa del embrague y del múltiple de escape.

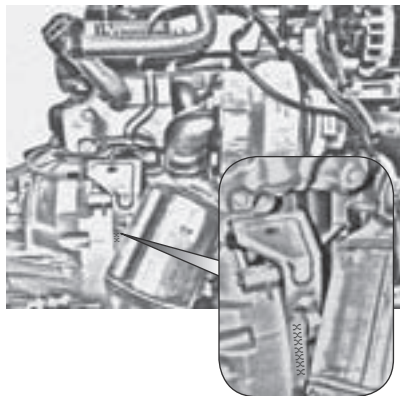

Capacidades y especificaciones

ESPECIFICACIONES TÉCNICAS

Datos Técnicos Motor			
Motor	Nafta 2.5L Duratec - HE	Diesel 2.2L Duratorq - TDCi	Diesel 3.2L Duratorq - TDCi
Cant. Cilindros	4 en línea	4 en línea	5 en línea
Válvulas por cilindros	4	4	4
Cilindrada	2488 cm ³	2198 cm ³	3198 cm ³
Relación de compresión	9,7:1	15,5:1	15,5:1
Diametro	89 mm	86 mm	89,9 mm
Carrera	100 mm	94,6 mm	100,76 mm
Potencia máxima	168 CV / 122 kW 5500 rpm	126 CV / 92 kW 3700 rpm	200 CV / 147 kW 3000 rpm
Torque máximo	225 Nm 4500 rpm	330 Nm 1750 y 2300 rpm	470 Nm 1750 y 2500 rpm
Combustible	Nafta/Gasolina sin plomo octanos (95 RON))	Gasoil/Diesel (Grado 3 -Arg) (A1-Chile)	Gasoil/Diesel (Grado 3 -Arg) (A1-Chile)
Orden de encendido	1-3-4-2	1-3-4-2	1-2-4-5-3
Sistema de encendido	Electrónico	Por compresión	Por compresión
Sistema de alimentación	Inyección electrónica multipunto	Inyección directa	Inyección directa
Velocidad máx. de rota- ción s/carga	6500 rpm	4900 rpm	4900 rpm
Velocidad de marcha lenta	700 rpm	800 rpm	800 rpm
Luz de válvulas	9,1 mm (admisión) 7,8 mm (escape)	8,73 mm (admisión) 8,75 mm (escape)	8,73 mm (admisión) 8,75 mm (escape)

Relaciones de Transmisión			
Marchas	MT 75	MT 82	Automática
1ra	4,200:1	5,441:1	4,171:1
2da	2,238:1	2,839:1	2,342:1
3ra	1,366:1	1,721:1	1,521:1
4ta	1,000:1	1,223:1	1,143:1
5ta	0,763:1	1,000:1	0,867:1
6ta	-	0,794:1	0,691:1
Marcha atrás	3,840:1	4,935:1	3,400:1

Capacidades y especificaciones

Relaciones de Diferencial			
Diferencial	MT 75	MT 82	Automática
Delantero	–	3.31	3.73
Trasero convencional	5.29	–	–
Trasero autoblocante electrónico	–	3.31	3.73
Trasero autoblocante mecánico	5.29	3.31	–

Sistema de carga	
Alternador	
Motor	Características
Todos	12 V - 110 A
Batería	
Motor	Características
Todos	Batería 12 V (70AH/105RC/590CCA)

Pesos del Vehículo

Motorización		Nafta 2.5L Duratec - HE	Diesel 2.2L Duratorq - TDCi	Diesel 3.2L Duratorq - TDCi
Cabina Simple	Peso en orden de Marcha	1764 kg	(4x2) 1874 kg (4x4) 1982 kg	–
	Capacidad de Carga	1436 kg	(4x2) 1326 kg (4x4) 1218 kg	–
	Peso Bruto Total	3200 kg	3200 kg	–
	Capacidad Maxima de Tracción	(4x2) 4900 Kg (4x4) 4300 Kg	(4x2) y (4x4) 4800 Kg	–
Cabina Doble	Peso en orden de Marcha	1877 - 1982 kg	(4x2) 1982 kg (4x4) 2087 kg	(4x2) 2022 - 2043 kg (4x4) 2128 - 2215 kg
	Capacidad de Carga	998-893 kg	998 Kg	(4x2) 937 - 958 kg (4x4) 957 - 870 kg
	Peso Bruto Total	2875 kg	(4x2) 2980 kg (4x4) 3085 kg	(4x2) 2980 kg (4x4) 9085 kg
	Capacidad Maxima de Tracción	(4x2) 4900 Kg (4x4) 4300 Kg	(4x2) y (4x4) 4800 Kg	(Manual) 5000 Kg (Autom.) 5950 Kg

Capacidades y especificaciones

Capacidad de remolque

Transmisión	Tipo Remolque	Nafta 2.5L Duratec - HE	Diesel 2.2L Duratorq - TDCi	Diesel 3.2L Duratorq - TDCi
Manual	Con freno	(4x2) 1700 Kg (4x4) 1100 Kg	1600 Kg	1800 Kg
	Sin Freno	750 Kg	750 Kg	750 Kg
Automatica	Con freno	–	–	3350 Kg
	Sin Freno	–	–	750 Kg

Capacidad (litros)

Fluido	Versión	Capacidad
Tanque de Combustible	Todos	80 L
Aceite del motor - con filtro	2.2L DURATORQ-TDCI	8.6 L
	3.2L DURATORQ-TDCI	9.8 L
Aceite de motor - con filtro	2.5L DURATEC-HE	6.4 L
Aceite de la caja de cambios manual (MT-75)	2.5L DURATEC-HE	1.7 L
Aceite de la caja de cambios manual (MT - 82)	2.2L DURATORQ-TDCI	2.7 L
	3.2L DURATORQ-TDCI	
Aceite de la caja de cambios automática (seca)	3.2L DURATORQ-TDCI	10.5 L
Aceite de la caja de cambios automática (húmeda)	3.2L DURATORQ-TDCI	9 L
Embrague / Freno	Todos	Llenar hasta la marca Max
Dirección asistida	Todos	1.2 L
Refrigerante	2.2L - TDCI	11.5L
	3.2L-TDCI (Caja manual)	12.9L
	3.2L-TDCI (Caja automática)	13.5L
	2.5L DURATEC-HE	11L
Ejes delanteros	Todos	1.3 L
Ejes traseros	Todos	3.4 L
Caja de transferencia	Todos	1.2 L
Gas de aire acondicionado	Todos	565 +/- 10g

Capacidades y especificaciones

Dimensiones del vehículo

Cabina simple

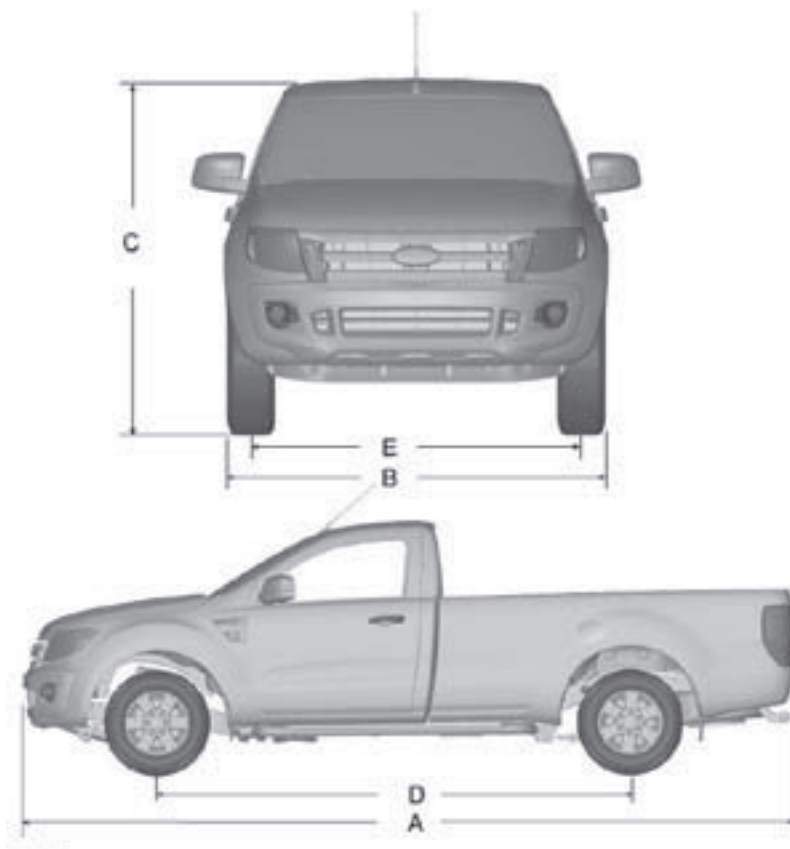

Capacidades y especificaciones

Ref.	Descripción de dimensiones	Dimensión en mm
A	Longitud máxima - paragolpes trasero incluido	5351
B	Ancho total - espejos retrovisores exteriores no incluidos	1850
C	Altura total (4x2 o 4x4)	1815 -1848
D	Distancia entre ejes	3220

Capacidades y especificaciones

Cabina doble

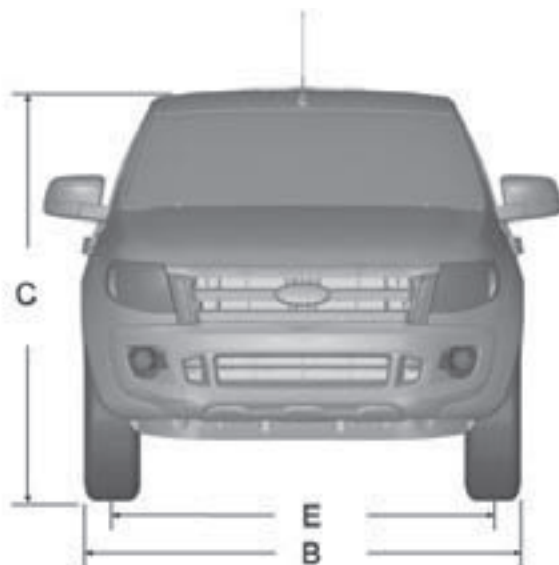

E131994

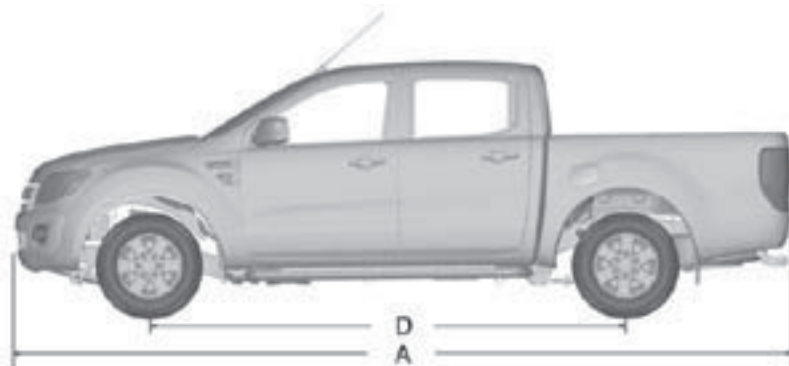

E131997

Capacidades y especificaciones

Ref.	Descripción de dimensiones	Dimensión en mm
A	Longitud máxima - paragolpes trasero incluido	5351
B	Anchura total - espejos retrovisores exteriores no incluidos	1850
C	Altura total (incluye barra de techo en versiones Limited) (4x2 o 4x4)	1815-1848
D	Distancia entre ejes	3200

Capacidades y especificaciones

4x2 y 4x4

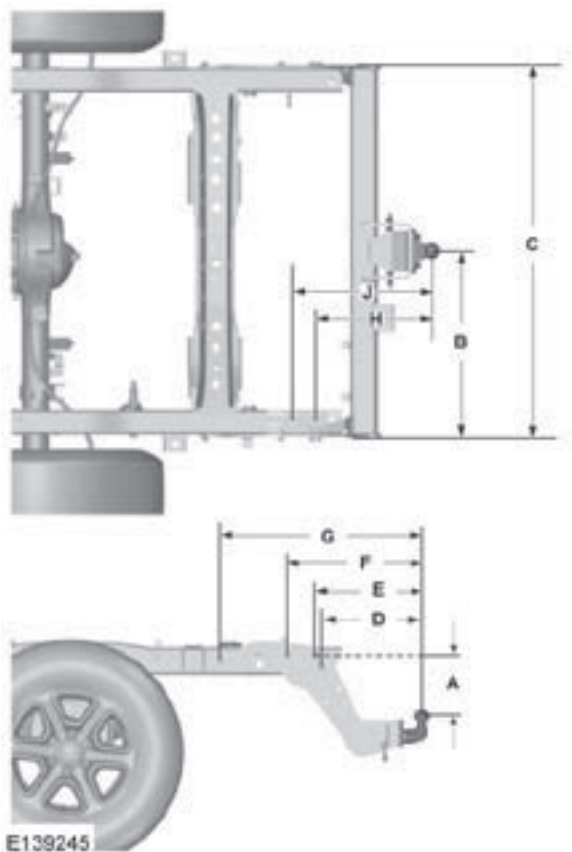

Capacidades y especificaciones

Ref.	Descripción de dimensiones	Dimensión en mm (pulgadas)
A	Punto de fijación - centro de gancho de remolque (4x2 o 4x4)	221,5 ± 5 (8,7 ± 0,2)
B	Centro de gancho de remolque - larguero longitudinal	588 (23,1)
C	Lado exterior del larguero	1176 (46,3)
D	Centro de gancho de remolque - centro del primer punto de fijación (4x2 o 4x4)	363 ± 5 (14,3 ± 0,2)
E	Centro de gancho de remolque - centro del segundo punto de fijación (4x2 o 4x4)	386 ± 5 (15,2 ± 0,2)
F	Centro de gancho de remolque - centro del tercer punto de fijación (4x2 o 4x4)	486 ± 5 (19,1 ± 0,2)
G	Centro de gancho de remolque - centro del cuarto punto de fijación (4x2 o 4x4)	728 ± 5 (28,7 ± 0,2)
H	Centro de gancho de remolque - centro del quinto punto de fijación (4x2* o 4x4)	373 ± 5 (14,7 ± 0,2)
J	Centro de gancho de remolque - centro del sexto punto de fijación (4x2 o 4x4)	448 ± 5 (17,6 ± 0,2)

Índice

A

ABS.....	90	Ajuste de la inclinación del respaldo	71
Activación de la alarma.....	32	Ajuste de la inclinación del respaldo (asientos de regulación eléctrica) 72	
Activación de la cámara de reversa.....	101	Ajuste de la cabecera.....	73
Activación de la bolsa de aire del acompañante	23	Ajuste del soporte lumbar.....	70
Activación del control de velocidad.....	104	Ajuste del volante	33
Activación del inmovilizador electrónico.....	30	Alfombras	78
Activar el modo bizona (climatizador automático).....	67	Alojamiento del Crique/Gato cabina doble	152
Advertencia de alarma	58	Alojamiento del Crique/Gato cabina simple	152
Advertencia de ausencia de bloqueo.....	58	Alzacristales eléctricos	49
Advertencia de nivel bajo del líquido lavaparabrisas.....	58	Anulación de la velocidad almacenada.....	105
Advertencia de nivel de combustible bajo.....	58	Anulación del freno.....	90
Bolsas de aire.....	18	Apertura total.....	29
Bolsas de aire de conductor y acompañante.....	18	Apertura y cierre automático de las ventanas	50
Bolsas de aire de cortina.....	19	Apertura y cierre del cofre.....	133
Bolsas de aire laterales.....	19	Apertura y cierre Global.....	29 - 50
Aire acondicionado	63	descansa brazo de asiento trasero..	74
Aire exterior	63	Cabecera.....	73
Aire recirculando (climatizador manual).....	64	Arranque de un motor a Nafta/Gasolina	79
Aire recirculando (climatizador automático).....	68	Arranque de un motor Diesel	80
Ajuste de idioma	62	Arranque del vehículo con batería auxiliar.....	149
Ajuste de la altura de los cinturones de seguridad	21		
Ajuste de la altura del asiento del conductor	70		
Ajuste de la altura del asiento del conductor (asientos con regulación eléctrica)72			

Índice

Arranque del vehículo empujándolo o remolcándolo.....	79
Asiento de seguridad para bebés.....	13
Asiento de seguridad para niños.....	14
Asientos delanteros.....	69
Asientos elevadores.....	16
Asientos infantiles.....	13
Asientos traseros.....	73
Asistencia en frenadas de emergencia.....	94
Autonomía de combustible.....	60
Avance y retroceso de los asientos.....	70
Avance y retroceso de los asientos (asientos eléctricos).....	71
Aviso de luces encendidas.....	57
B	
Bloqueo del volante.....	79
Bloqueo automático por velocidad.....	28
Bloqueo del diferencial electrónico.....	85
Bloqueo individual de las puertas con la llave.....	28
Bloqueo y desbloqueo de las puertas con el control remoto.....	26
Bloqueo y desbloqueo de las puertas con llave.....	26
Bloqueo y desbloqueo de las puertas desde el interior.....	27
Bocina de la alarma.....	31
Botiquín.....	82
Botón de desbloqueo de la posición de parada de emergencia.....	89
C	
Caja de cambios automática.....	86
Caja de cambios manual.....	84
Caja de fusibles del habitáculo.....	121 - 127
Caja de fusibles del compartimiento del motor.....	122 - 123
Calefacción.....	63
Calefacción rápida del interior.....	65
Calentamiento del interior.....	63
Calidad del combustible gasoil/diesel.....	144
Calidad del combustible nafta/gasolina.....	143
Cambio de fusibles.....	122
Cambio de la pila del control remoto.....	25
Cambio de focos.....	43
Cambio de las escobillas de los limpiaparabrisas.....	37
Cambio de una rueda.....	151
Cambio entre 2H y 4H.....	85
Cambio entre 2H y 4L.....	85
Cambio entre 4H y 4L.....	85
Capacidad (litros).....	163
Carga de combustible.....	142
Catalizador.....	141
Cierre total.....	29
Cinturón de seguridad.....	20
Cinturones de seguridad.....	148
Climatización automática.....	66
Climatización manual.....	64
Colocación de asientos infantiles.....	14
Combustible.....	143
Compartimiento refrigerado.....	78
Compartimientos guardaobjetos (lado del acompañante).....	77
Compartimientos guardaobjetos (lado del conductor).....	76
Compartimientos guarda objetos del asiento trasero.....	76

Índice

Comprobación de las escobillas de los limpiaparabrisas.....	36	Control de distribución del aire (climatizador automático).....	66
Comprobación del aceite del motor.....	137	Control de estabilidad del remolque.....	94
Comprobación del líquido de frenos y embrague.....	139	Control de la iluminación.....	38
Comprobación del líquido de la dirección asistida.....	139	Control de velocidad.....	57
Comprobación del líquido lavaparabrisas.....	140	Control por voz.....	34
Comprobación del nivel de aceite.....	138	Corte de combustible automático..	82
Comprobación del refrigerante del motor.....	138	Crique/Gato.....	151
Computadora de a bordo.....	59	Cuidado de los neumáticos.....	156
Manejo con catalizador.....	141	D	
Manejo con remolque.....	109	Desbloqueo automático.....	28
Manejo en diversos terrenos.....	115	Desactivación de la alarma.....	32
Manejo en ruta.....	113	Desactivación de la cámara de reversa.....	103
Manejo fuera de ruta.....	114	Desactivación de la bolsa de aire del acompañante.....	22
Manejo por agua.....	112	Desactivación del control de velocidad.....	105
Conexión/desconexión del aire acondicionado (climatizador manual).....	65	Desactivación del inmovilizador electrónico.....	30
Conexión/desconexión del aire acondicionado (climatizador automático).....	68	Desactivar el modo bizona (climatizador automático).....	67
Configuración personalizada.....	62	Desconexión del motor.....	82
Conservación de la pintura de la carrocería.....	147	Desconexión del sistema de climatización automático.....	68
Consola central.....	77	Deshielo y desempañado rápido del parabrisas.....	65
Consumo instantáneo de combustible.....	61	Deshielo y desempañado del parabrisas.....	68
Consumo medio de combustible....	61	Desmontaje de una rueda.....	154
Control de distribución del aire.....	64	Desmontaje de las cabeceras.....	73
		Destellos de luces altas.....	38
		Dimensiones del vehículo (Cabina doble).....	166
		Dimensiones del vehículo (Cabina simple).....	164
		Disparo de la alarma.....	32

Índice

E

Enfriamiento del interior	63
Escobillas del limpiaparabrisas.....	37
Especificaciones técnicas.....	158
Espejos retrovisores exteriores	51
Estacionamiento.....	87
Estado tras una colisión	20
Etiqueta adhesiva de identificación del vehículo	159

F

Faros antiniebla	44
Faros antiniebla delanteros	39
Faros automáticos.....	39
Forma correcta de sentarse.....	69
Freno de estacionamiento	91
Frenos de disco.....	90
Función de antiencierro.....	51
Función de protección infantil	27
Funcionamiento cámara de reversa.	101
Funcionamiento de la asistencia de arranque en pendientes	96
Funcionamiento de la asistencia de estacionamiento.....	98
Funcionamiento del control de descenso en pendiente	92
Funcionamiento del HDC	92

G

Gancho de remolque.....	110
Gasoil/diesel de verano o de invierno.....	144

I

Inclinación del asiento (asientos con regulación eléctrica).....	72
---	----

Indicador de bloqueo electrónico del diferencial (ELD).....	56
Indicador de faros	56
Indicador de temperatura del refrigerante del motor	53
Indicador del nivel de combustible.....	53
Indicadores.....	53
Información general de mantenimiento.....	132
Información general del control del climatización interior.....	63
Información general sobre radiofrecuencias.....	24
Intermitentes	42 - 56
Interruptor de encendido.....	79
Interruptor de la puerta del conductor (cabina doble)	49
Interruptor de seguridad de las ventanillas traseras	50
Interruptores de la puerta del conductor (cabina simple)	49
Interruptores de las puertas del acompañante y de las plazas traseras.....	49

L

Lavaparabrisas	36
Limpiaparabrisas	35
Limpiaparabrisas automáticos.....	35
Limpieza de la luneta	147
Limpieza de los faros	147
Limpieza del embellecedor cromado	147
Limpieza del exterior del vehículo .	147
Limpieza del interior del vehículo .	148
Llaves codificadas	30
Luces altas y bajas	38
Luces con retardo de seguridad.....	38

Índice

Luces de aviso del motor	55	M	
Luces de aviso y de control	53	Mando de la temperatura.....	64
Luces de emergencia.....	41	Mando de la temperatura (climatizador automático).....	67
Luces de estacionamiento.....	38	Mando del sistema de audio.....	33
Luces de lectura	42	Marcha atrás.....	87
Luces de lectura delanteras.....	46	Modo de abrocharse los cinturones de seguridad.....	20
Luces de parada de emergencia.....	39	Modo de seguridad	50
Luces de posición e intermitentes delanteros.....	44	Modo Sport	87
Luces del espejo retrovisor exterior	44	Modo uniforme (climatizador automático)	67
Luces interiores.....	42	Modos de manejo.....	88
Luces traseras	45	Módulo de manejo con remolque	109
Luneta trasera térmica	68	Montaje de una rueda	155
Lunetas traseras.....	148	Motor ahogado	80
Luz de aviso de avería	55	N	
Luz de aviso de avería en motor o caja de cambios.....	55	Nivelación de los faros.....	41
Luz de aviso de nivel de combustible bajo	54	Número de identificación del vehículo (VIN)	160
Luz de aviso de presión del aceite..	54	Número de serie del motor	160
Luz de aviso de puerta abierta.....	56	Número de serie del vehículo (VIN)	160
Luz de aviso del ABS	54	O	
Luz de aviso de bolsa de aire.....	54	Observaciones generales para la puesta en marcha.....	79
Luz de aviso del encendido.....	54	Observaciones generales sobre la manejo.....	111
Luz de aviso del sistema de frenos	54	Odómetro	59
Luz de control de tracción 4x4	55	Odómetros parciales (A y B).....	60
Luz de control del control de estabilidad (ESP)	54	P	
Luz de control del separador de agua	56	Pantallas de cuadro de instrumentos, pantallas LCD, pantallas de radio	148
Luz de cortesía	42		
Luz de estacionamiento de un lado	58		
Luz de placa.....	46		
Luz interior	46		

Índice

Par de apriete de las tuerca de rueda.....	158
Para almacenar una velocidad.....	104
Para cambiar un velocidad	104
Para detener el vehículo.....	89
Para rebatir el respaldo del asiento trasero	74
Para rebatir la fila del asiento trasero	73
Pendientes pronunciadas.....	109
Pequeñas reparaciones de la pintura	148
Pesos del vehículo.....	162
Plegar el respaldo del asiento.....	71
Portaequipajes.....	107
Portales.....	76
Portón trasero	106
Portavasos.....	76
Portavasos delanteros.....	76
Portavasos traseros	76
Posiciones de la palanca de cambios (automática).....	86
Precauciones con bajas temperaturas.....	111
Precauciones importantes de seguridad	145
Presión de los neumáticos	158
Programa electrónico de estabilidad (ESP)	94
Programación del control remoto.....	24
Puerto USB.....	78
Puesta en marcha del vehículo	89
Punto muerto	87
Puntos de conexión de batería.....	150
Puntos de elevación del vehículo ..	153
Puntos de remolque	130
R	
Reactivación de la velocidad almacenada.....	105
Recomendaciones para el manejo con caja de cambios automática	89
Reducción de la humedad del aire interior	66
Refrigeración con aire exterior	65
Refrigeración rápida del interior.....	65
Refrigeración rápida del interior.....	68
Régimen de relentí del motor después de arrancar.....	80
Rejillas de ventilación.....	63
Relaciones de transmisión	161
Reloj	75
Remolque de vehículos con caja de cambios automática	131
Remolque del vehículo sobre las cuatro ruedas.....	130
Rendimiento deficiente del motor ..	110
Iluminación del cuadro de instrumentos.....	75
Reposición del aceite	138
Reposición del refrigerante del motor.....	138
Restablecimiento de la memoria de los cristales.....	50
Retardo de seguridad.....	58
Rodaje	111
Rueda de repuesto	152
S	
Seguros para niños.....	17
Sensores interiores.....	31
Señal de advertencia automática de seguridad de sujeción	57
Señal de aviso de puerta abierta.....	57

Índice

Señal de aviso del cinturón de seguridad	21 - 58	Aviso de nivel de líquido limpiacristales	56
Señales acústicas de aviso e indicadores.....	57	Aviso del cinturón de seguridad ...	57
Separador de agua del filtro de combustible - vaciado	140	Aviso del control de estabilidad (ESP)	94
Símbolos de advertencia de la batería	150	Aviso del inmovilizador del vehículo	54
Sistema de carga	162	Toma de entrada auxiliar	77
Sistema de control de emisiones (nafta)	145	Tomas de potencia auxiliares	75
Sistema de la alarma	31	Tracción 4x2 alta (2H)	84
Sistema de tracción en las cuatro ruedas - 4x4	84	Tracción 4x4 alta (4H).....	84
Ventilador.....	64	Tracción 4X4 baja (4L).....	84
Ventilador (climatizador automático).....	67	Triángulo reflectante de emergencia	83
Soportes de fijación de carga.....	106		
T		U	
Tabla de especificaciones de los focos	48	Ubicación de las cajas de fusibles.....	121
Tabla de especificaciones de los fusibles.....	123	Unidades de medida	62
Tapa del depósito de combustible	141	Uso de cadenas antideslizantes	157
Temperatura exterior.....	61	Uso de eslingas, malacates y otros accesorios off-road	120
Tercera luz de freno.....	47	Uso de la asistencia de arranque en pendientes	96
Aviso de calentamiento - Vehículos Diesel.....	56	Uso de la asistencia para estacionamiento.....	98
Aviso de cambio de aceite (Solo Diesel).....	55	Uso de la cámara de reversa.....	101
Aviso de cambio de marchas	57	Uso de la pantalla.....	102
Aviso de freno de mano.....	57	Uso de los cinturones de seguridad durante el embarazo	22
Aviso de heladas	56	Uso de neumáticos de invierno	157
Aviso de intermitentes	58	Uso del control de estabilidad.....	95
Aviso de las luces altas	56	Uso del control de velocidad.....	104
Aviso de los faros antiniebla	57		

Índice

Uso del control del descenso en pendiente	92
--	----

V

Valores de alineación	158
varilla del nivel de aceite Diesel	137
Varilla del nivel de aceite Nafta	137
Vehículo atascado	120
Vehículos con tracción 4x2	95
Vehículos con tracción 4x4	95
Velocidad media	61
Ventilación.....	65
Vista de conjunto - 2.2L DURATORQ - TDCI.....	135
Vista de conjunto - 2.5L DURATEC-HE	134
Vista de conjunto - 3.2L DURATORQ - TDCI.....	136

Manual de uso del sistema de audio y navegación

Las ilustraciones, información técnica, los datos y descripciones contenidos en esta publicación estaban aprobados en el momento de su impresión. Ford se reserva el derecho de cambiar modelos, equipamiento y especificaciones o de realizar modificaciones o cambios necesarios para mejorar su producto sin incurrir por ello en ninguna obligación.

Queda prohibida la reproducción total o parcial de esta publicación, así como su almacenaje o transmisión por cualquier sistema - electrónico, mecánico, fotocopiado, grabación, traducción, resumen o ampliación sin previa autorización expresa por escrito de Ford. Lo mismo es válido para partes de este Manual y su utilización en otras publicaciones.

Ford no contrae responsabilidad alguna por las imprecisiones u omisiones que puedan aparecer en esta publicación, a pesar de haber tomado todas las medidas necesarias para que resulte lo más completa y fiable posible.

En este manual se describen los opcionales y niveles de equipamiento disponibles para toda la gama de modelos de este vehículo. Para su vehículo se aplican las descripciones del equipamiento instalado según la versión adquirida.

Importante: Las piezas y accesorios originales de Ford, lo mismo que los de Motorcraft, han sido especialmente diseñados para los vehículos Ford, y son, en cualquier caso, los más adecuados para su vehículo.

Nos permitimos señalar que las piezas y accesorios que no son provistos por Ford no han sido examinados ni aprobados; por eso, y a pesar del continuo control de productos del mercado, no podemos certificar la idoneidad ni la seguridad del uso de dichos productos, bien sea que ya estén instalados o hayan de instalarse.

Ford no acepta responsabilidad alguna por los daños causados por el empleo de piezas y accesorios que no sean de Ford, lo que producirá la caducidad automática de la garantía del vehículo.

Contenido

INTRODUCCIÓN A LA NAVEGACIÓN	5
GUÍA RÁPIDA DE NAVEGACIÓN	7
VISIÓN DE CONJUNTO DE LA UNIDAD DE NAVEGACIÓN	9
AJUSTES DEL SISTEMA	12
SISTEMA DE NAVEGACIÓN	15
CANAL DE MENSAJES DE TRÁFICO	18
ACTUALIZACIONES DE MAPAS	19
INTRODUCCIÓN AL SISTEMA DE AUDIO	20
VISIÓN DE CONJUNTO DE LA UNIDAD DE AUDIO	21
VISUALIZACIÓN DE LA FECHA Y LA HORA DE LA UNIDAD DE AUDIO	26
FUNCIONAMIENTO DE LA UNIDAD DE AUDIO	27
MENÚES DE LA UNIDAD DE AUDIO	30
LECTOR DE DISCOS COMPACTOS	32
CONECTOR DE ENTRADA AUXILIAR (AUX IN)	36
CUIDADOS DEL SISTEMA DE AUDIO	37
SYNC®	38

Introducción a la navegación

INFORMACIÓN GENERAL

Para acceder a las funciones del sistema, pulse el botón correspondiente del marco de la unidad. De esta forma accederá al modo seleccionado.

Modo “una hora”

Para evitar que se descargue la batería, el sistema puede funcionar en el modo “una hora”. Si el encendido está desconectado, pulse el botón ON/OFF para encender el sistema. El sistema se desconecta automáticamente al cabo de una hora.

Notas sobre el sistema

AVISOS

 El cristal frontal de la pantalla de cristal líquido podría romperse si se golpea con un objeto duro. Si se rompe el cristal, no toque el cristal líquido. En caso de que entre en contacto con la piel, lave la zona afectada inmediatamente con agua y jabón.

 La unidad es un producto láser de gran potencia que utiliza un haz de láser invisible. Si se manipula de forma incorrecta puede emitir rayos peligrosos. No mire al interior del equipo a través de ninguna abertura de la unidad.

ADVERTENCIAS

 No se deben utilizar aquellos CDs de forma irregular y los que vienen recubiertos con una película de protección contra rayaduras o con etiquetas adhesivas. No se aceptarán aquellos reclamos en garantía en los que se encuentre un disco de este tipo dentro de una unidad de audio devuelta para su reparación.

 No limpie la unidad con disolventes ni aerosoles. Use solamente un paño húmedo.

 No introduzca objetos extraños en ninguna de las unidades de disco ni ranuras para tarjetas multimedia de la unidad.

 No introduzca más de un disco en la unidad de disco del sistema.

 Use solamente discos de 12 cm o de 8 cm con un adaptador adecuado.

 No intente abrir la unidad. Si la unidad no funciona correctamente consulte a su Distribuidor Ford. El uso incorrecto de ajustes o conexiones que no estén recogidos en este manual podrán producir daños en el equipo.

 No gire la llave de encendido ni arranque el motor durante la actualización del software.

Se recomienda usar el sistema cuando la llave del encendido está en la posición de accesorios o con el motor en marcha. Si se utiliza el sistema durante demasiado tiempo cuando el motor no está en marcha, se corre el riesgo de que se descargue la batería.

Introducción a la navegación

SEGURIDAD EN EL CAMINO

AVISOS

 El sistema le proporciona información con el objeto de ayudarle a llegar a su destino de forma rápida y segura.

 Por motivos de seguridad, el conductor deberá programar el sistema únicamente cuando el vehículo esté parado.

 El sistema no ofrece información sobre señales de stop, semáforos, zonas en obras u otra información de seguridad importante.

 No use el sistema hasta que se haya familiarizado con el funcionamiento.

 Consulte la pantalla del sistema solamente cuando lo permitan las condiciones de manejo.

Información de seguridad

Lea y siga todas las instrucciones de seguridad indicadas. Si no lo hace aumenta el riesgo de que se produzca un accidente y de sufrir lesiones. Ford no acepta ninguna responsabilidad por los daños ocasionados por no seguir estas indicaciones.

Si necesita observar las indicaciones de la asistencia en ruta con más detenimiento, sálgase de la vía cuando sea posible hacerlo con seguridad y estacione el vehículo.

No utilice el sistema de navegación para localizar servicios de emergencia.

Para un aprovechamiento máximo y seguro del sistema, utilice siempre la información de navegación más reciente.

En su Distribuidor Ford podrán facilitársela.

Guía rápida de navegación

Vehículos con sistema de navegación SD

El sistema tiene numerosas funciones, pero su uso resulta muy sencillo e intuitivo. Las indicaciones de la asistencia en ruta aparecen en pantalla. La pantalla proporciona información completa sobre el funcionamiento del sistema a través de menús, pantallas de texto y pantallas de mapas. Para seleccionar ajustes en la pantalla, desplácese por los menús con los botones de flecha arriba, abajo, izquierda y derecha, y pulse el botón OK para activar el ajuste deseado.

Funcionamiento básico

1. Pulse el botón NAV o MENU para acceder a la estructura de menús.
2. Utilice los botones de flecha arriba, abajo, izquierda y derecha, y desplácese por las distintas listas de selección.
3. Pulse el botón OK para activar la opción seleccionada.

Listas de selección

Se muestran diversas pantallas que ofrecen una lista de selección con las opciones disponibles.

1. Seleccione la opción que desee o, si no aparece en la pantalla, utilice los botones de flecha arriba y abajo para ver el resto de la lista de selección.
2. Pulse el botón OK para confirmar la opción seleccionada.

Teclado alfanumérico

Cuando es necesario introducir una dirección, se muestra un teclado solicitándole que introduzca código postal, ciudad o calle.

1. Utilice los botones de flecha arriba, abajo, izquierda y derecha para seleccionar la letra o el número que desee.

Nota: A medida que escriba la entrada, los resultados aparecerán en la pantalla.

Nota: El sistema limitará las entradas a aquellos caracteres que coincidan con una entrada válida solamente.

2. Pulse el botón OK para activar la opción seleccionada.

Guía rápida de navegación

Selección de un destino

Pantalla principal de navegación

- Para seleccionar el sistema de navegación, pulse el botón NAV. Aparecerá la advertencia de seguridad. Para utilizar el sistema, lea la advertencia y pulse el botón OK.

Pantalla de introducción del destino

- Utilice los botones de flecha arriba y abajo, y desplácese a Introd. destino.
- Pulse el botón OK para activar la opción seleccionada.

Nota: Aparecerá una lista con diversas opciones.

- Comenzando por la parte superior, seleccione el país seguido del código postal si está disponible o de la ciudad y nombre de la calle.
- Utilice el teclado alfanumérico y las listas de selección para seleccionar los detalles de la dirección.
- Una vez que se haya introducido información suficiente, desplácese a Iniciar guía y pulse el botón OK para activar su selección.

Nota: Si, por ejemplo, solo necesita desplazarse al centro de una ciudad, no es necesario introducir todos los detalles de la dirección.

Seleccione el tipo de recorrido:

- ECO
- Rápido
- Corto

- El navegador calcula la ruta y vuelve a la pantalla principal de navegación con instrucciones sobre cómo continuar.
- Siga la información en pantalla y las indicaciones por voz para llegar a su destino.

Visión de conjunto de la unidad de navegación

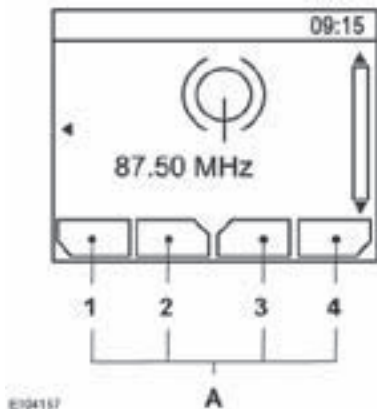

A Descripciones de los botones de función 1-4

Los botones de función 1 a 4 dependen del contexto, y cambian según el modo activo en la unidad. En la parte inferior de la pantalla se muestran las descripciones de las funciones.

Visión de conjunto de la unidad de navegación

Vehículos con sistema de navegación SD



- A Función 1.
- B Función 2.
- C Búsqueda descendente. Selección de pista de CD. Véase Mandos de sintonización de emisoras (página 27). Véase **Selección de pista** (página 32).
- D Mando de encendido/apagado y volumen.
- E Búsqueda ascendente. Selección de pista de CD. Véase **Mandos de sintonización de emisoras** (página 27). Véase **Selección de pista** (página 32).
- F Función 3.
- G Función 4.
- H OK.
- I Teclado de teléfono, emisoras presintonizadas y teclado de navegación. Véase **Uso del teléfono** (página 40). Véase **Botones de presintonización de emisoras** (página 28). Véase **Guía rápida de navegación** (página 7).
- J Reloj.

Visión de conjunto de la unidad de navegación

- K Boletín de tráfico. Véase **Canal de mensajes de tráfico** (página 18).
- L Flechas de navegación.
- M Mapa.
- N Información.
- O Indicador de desbloqueo/bloqueo de cerraduras.
- P Interruptor de las luces de emergencia.
- Q Botón de desbloqueo/bloqueo de cerraduras.
- R Navegación.
- S Selección de menú.
- T Menú de teléfono. Véase **Teléfono** (página 40).
- U Véase **Conector de entrada auxiliar (AUX IN)** (página 37). Véase **Conectividad** (página 62).
- V Selección de radio y banda. Véase **Funcionamiento de la unidad de audio** (página 27).
- W Expulsión de CD. Véase **Lector de discos compactos** (página 32).
- X Selección de CD. Véase **Lector de discos compactos** (página 32).

CARGA DE LOS DATOS DE NAVEGACIÓN

Cargar los datos de navegación



E136622

1. Coloque la tarjeta de navegación SD en la ranura.
2. Pulse el botón NAV. Aparecerá una advertencia de seguridad vial en la pantalla.
3. Utilice los botones de flecha arriba y abajo para seleccionar la función necesaria.
4. Pulse el botón OK para confirmar la selección.

Para actualizaciones de mapas y del sistema, consulte en su Taller Autorizado.

Ajustes del sistema

Desde el botón MENU o NAV se accede a la mayor parte de la configuración importante de la unidad de navegación. La sección siguiente describe las diversas opciones y cómo usarlas.

Para estructuras de menús: Véase **Menús de la unidad de audio** (página 30).

Estructura de menús - Pantalla del sistema de información y audio - Vehículos con sistema de navegación

Estructura del menú del sistema de navegación, presionando el botón NAV (Si está equipado)

Ruta (recorrido)

Esta función permite personalizar el recorrido en función de los requisitos del viaje (por ejemplo, asistencia en ruta continua, y bloquear o seleccionar secciones específicas de un recorrido).

Introducción del destino

Esta función permite introducir los detalles del destino (por ejemplo, introducir nombres de ciudades o calles, o elegir un lugar en un mapa).

Tráfico

Esta función permite personalizar el modo en que se recibe la información sobre el tráfico (por ejemplo, revisar y ordenar los mensajes de tráfico, revisar un recorrido o bloquear partes de un recorrido).

Direcc. de casa

Esta función permite iniciar la asistencia en ruta hasta el domicilio o cambiar los detalles del domicilio.

Últimos destinos

Esta función permite acceder de forma rápida a un historial con los destinos que se han introducido anteriormente en el sistema. La información completa almacenada, incluido un mapa, aparecerá en la pantalla de detalles. Seleccione el destino repetido correspondiente de la lista.

Favoritos

Esta función permite personalizar una libreta de direcciones personal y asignar nombres definidos por el usuario a las direcciones y ubicaciones. La información completa almacenada, incluido un mapa, aparecerá en la pantalla de detalles. Seleccione el destino repetido correspondiente de la lista.

Puntos de interés

Esta función permite personalizar el recorrido en función de los requisitos del viaje (por ejemplo, seleccionar un museo en el recorrido o un punto de interés concreto que esté cerca del destino).

Plan de recorrido

Esta función le permite introducir una serie de destinos distintos y seleccionar el orden en que desea visitarlos. También puede modificar un recorrido existente o recuperar un recorrido anterior. El sistema calculará automáticamente el itinerario y lo mostrará en pantalla.

Almac. posición

Esta función permite almacenar la posición actual y darle un nombre.

Ajustes del sistema

Opciones de ruta

Esta función permite personalizar el recorrido según los requisitos específicos del viaje (por ejemplo, seleccionar la ruta más rápida o la más económica, o seleccionar una ruta que evite túneles, caminos estacionales y autopistas con peaje).

Funciones espec.

Esta función permite seleccionar información del sistema y GPS, o bien una demostración de la funcionalidad del sistema.

Estructura del menú del sistema de navegación, presionando el botón MENU (Si está equipado)

Opciones de ruta

Esta función permite personalizar el recorrido según los requisitos específicos del viaje (por ejemplo, seleccionar la ruta más rápida o la más económica, o seleccionar una ruta que evite túneles, caminos estacionales y autopistas con peaje).

Opción mapa

Esta función permite cambiar la presentación del mapa en pantalla (por ejemplo, la vista en 2D y 3D despejada) y personalizar la información de la pantalla para cada viaje (por ejemplo, hora de llegada e indicaciones para llegar a una calle).

Funciones asistente

Esta función permite personalizar la información de la pantalla para un viaje (por ejemplo, señales, calles y límites de velocidad).

AVISO

 El sistema de navegación podría indicar límites de velocidad máxima que no se corresponden con las características del vehículo y/o el camino. De todas formas es responsabilidad del conductor respetar los límites de velocidad máxima indicados en el camino para este tipo de vehículo.

Datos personales

Esta función permite modificar y eliminar datos personales (por ejemplo, la dirección de su domicilio).

Borrar ajustes

Esta función permite restablecer la configuración de navegación.

Estructura de menús - Pantalla del sistema de información y audio- Todos los vehículos

Ajustes de audio

Volumen adapt.

Esta función permite ajustar el nivel del volumen para compensar el ruido del motor y del camino. Puede conectar y desconectar esta función. Véase Regulación automática del volumen (página 30).

Sonido

Esta función permite ajustar la configuración del sonido (por ejemplo, bajos y agudos).

Ajustes del sistema

Audio Mix Nav.

Esta función permite ajustar el volumen entre la salida de voz del sistema de navegación y la fuente de audio.

Ajuste DSP

Esta función permite personalizar la salida del altavoz en función de las posiciones de los asientos. Véase Procesamiento de señales digitales (DSP) (página 30).

Ecuador DSP

Esta función permite seleccionar la clase de música que más se adapte a sus preferencias. La salida de audio cambiará para mejorar el estilo específico de la música escogida. Véase Procesamiento de señales digitales (DSP) (página 30).

News (noticias).

Esta función permite recibir noticias de emisoras en la banda de FM o del sistema RDS (Radio Data System) y otras emisoras EON (Enhanced Other Network) asociadas, de la misma forma en que se proporciona la información sobre el tráfico. Puede conectar y desconectar esta función. Véase Emisión de noticias (página 30).

Frecuencias alternativas

Esta función busca y cambia a la señal más fuerte al pasar de un área de transmisión a otra. Véase Frecuencias alternativas (página 30).

RDS regional

Esta función controla los cambios de AF entre las emisoras de una misma cadena relacionadas regionalmente. Véase Modo regional (REG) (página 31).

Ajustes del reloj

Hora

Esta función permite ajustar la hora manualmente.

Ajustar fecha

Esta función permite ajustar la fecha, el mes y el año manualmente.

Hora GPS

Esta función permite ajustar automáticamente la fecha y la hora mediante el GPS, si la cobertura es la adecuada.

Huso horario

Esta función permite seleccionar una zona horaria concreta.

Horario verano

Esta función permite configurar el sistema para que se ajuste al horario de verano.

Nota: Es preciso seleccionar Hora GPS.

24 horas

Esta función permite ajustar el sistema al modo de 12 o 24 horas.

Sistema de navegación

MENÚ DE OPCIONES DE RUTA (RECORRIDO)

Puede definir diversas opciones que modifican la planificación de una ruta o recorrido. Con los botones de flecha arriba, abajo, izquierda y derecha, puede seleccionar o deseleccionar en la lista las características del camino que se deben evitar o incluir en el recorrido.

Trayecto

Eco

Esta opción ofrecerá como prioritario el recorrido más económico para llegar al destino.

Rápido

Esta opción ofrecerá como prioritario el recorrido más rápido para llegar al destino.

Corto

Esta opción ofrecerá como prioritario el recorrido más corto para llegar al destino.

Siempre consultar

Utilice esta función para asegurarse de que siempre se le ofrece la posibilidad de elegir el tipo de ruta (recorrido) para el viaje.

Conductor

Tranquilo

Esta opción ofrecerá como prioritario el recorrido para un conductor tranquilo.

Normal

Esta opción ofrecerá como prioritario el recorrido para un conductor normal.

Deportivo

Esta opción ofrecerá como prioritario el recorrido para un conductor rápido.

Ajustes Eco

Remolque

Utilice esta función para cambiar los ajustes de consumo del viaje en función de si se lleva remolque y, en ese caso, el tamaño de remolque utilizado.

Maletero en techo

Utilice esta función para cambiar los ajustes de consumo del viaje en relación con el uso de un portaequipaje en el techo.

Dinámico

Cuando está activada y la unidad está recibiendo una señal de canales de mensajes de tráfico (TMC) válida, el recorrido se actualizará de forma automática según las incidencias de tráfico o los atascos en tiempo real.

Nota: Esta función puede resultar muy útil para evitar retrasos o demoras en los viajes.

Autopista

Cuando se activa, el sistema busca las autopistas del recorrido y actualiza automáticamente las distancias y tiempos del viaje.

Nota: Esta función puede resultar muy útil para evitar retrasos o demoras en los viajes.

Túnel

Cuando se activa, el sistema busca los túneles del recorrido y actualiza automáticamente las distancias y tiempos del viaje.

Sistema de navegación

Ferry

Cuando se activa, el sistema busca los ferries y los trenes con capacidad para transportar vehículos en el recorrido y actualiza automáticamente las distancias y tiempos del viaje.

Peaje

Cuando se activa, el sistema busca las autopistas con peaje del recorrido y actualiza automáticamente las distancias y tiempos del viaje.

Carr. estacionales

Cuando se activa, el sistema busca los caminos estacionales del recorrido y actualiza automáticamente las distancias y tiempos del viaje.

Nota: Esta función puede resultar muy útil para evitar retrasos o demoras en los viajes.

Viñeta

Cuando se activa, el sistema selecciona automáticamente las autopistas con peaje y actualiza automáticamente las distancias y tiempos del viaje.

INDICACIONES DEL RECORRIDO EN PANTALLA

Pantalla del mapa

Pulse el botón MAP para acceder a una vista de mapa.

Esta vista le mostrará su ubicación actual, con el vehículo en el centro como una flecha rodeada por un círculo. La flecha apuntará hacia la dirección del recorrido.

La información de la línea superior proporciona el nombre del camino en el que se encuentra, o el nombre del camino siguiente cuando se aproxima al cruce del mismo.

Puede modificar la forma de visualizar el mapa modificando los ajustes del zoom y de la orientación. Pulse los botones de función correspondientes para cambiar la escala del mapa y utilice los botones de flecha izquierda y derecha para acercar o alejar la vista. En la pantalla aparece la escala de mapa actual.

Los ajustes de la escala del mapa se pueden definir entre 50 m y 500 km con un ajuste automático en el extremo izquierdo. El ajuste automático modifica la escala del mapa según el tipo de camino en el que se encuentra.

Zoom

Esta función aumenta automáticamente el zoom en el mapa cuando se debe realizar un giro, o una maniobra más compleja. Poco después la escala del zoom vuelve al nivel anterior.

Seleccione AUTO para activar el zoom cruce.

Sistema de navegación

Pantalla de navegación

Después de comenzar una ruta / recorrido de navegación, la pantalla por defecto es la pantalla principal de navegación: Una vez que se ha iniciado una ruta activa, las instrucciones se proporcionarán por medio de información en pantalla y de mensajes de voz. Con independencia de la fuente de audio que deje en la unidad, la información básica de giros y de distancia permanecerá en la pantalla en forma de detalle gráfico. No es necesario que deje la unidad en la pantalla principal de navegación cuando esté realizando un recorrido. En la pantalla principal de navegación puede encontrar información ligeramente más detallada sobre el recorrido si la necesitara.

PELIGRO



No es necesario que dependa de las instrucciones de pantalla durante el recorrido. Escuche siempre las instrucciones de voz de navegación y no distraiga su atención del camino.

Canal de mensajes de tráfico

FUNCIONAMIENTO DEL CANAL DE MENSAJES DE TRÁFICO (sujeto a disponibilidad del país)

Las emisoras con canales de mensajes de tráfico (TMC) emiten en la banda de frecuencias de FM. TMC es una función que permite recibir información de tráfico que puede usarse para planificar recorridos alternativos y así evitar las demoras.

USO DEL TMC (sujeto a disponibilidad del país)

Pulse el botón TA o TRAFFIC para ver la página del menú de tráfico.

Noticias de tráfico

Las noticias de tráfico (TA) se pueden activar y desactivar con este menú.

Cuando están activadas se muestra una indicación TA en el espacio de información de la barra de estado.

Es posible identificar las emisoras de la banda de frecuencias de FM que retransmiten información de boletines de noticias de tráfico, ya que aparece TP en la pantalla. Cuando TA está activado en la unidad y se inicia una emisión de noticias, se interrumpe la reproducción de audio. Cuando las noticias finalizan, se reanuda la reproducción de audio.

Finalización de los boletines de noticias de tráfico

La unidad volverá al funcionamiento normal al final de cada boletín de tráfico.

Para terminar anticipadamente un boletín de tráfico, pulse el botón TA, TRAFFIC, RADIO o CD durante la transmisión.

Uso de los mensajes TMC

Seleccione el elemento correspondiente para visualizar una lista con todos los mensajes TMC. Esta es solo una vista general que proporciona información muy básica. Seleccione el mensaje del que desee información adicional y se mostrará otra pantalla con información completa del mensaje y la ubicación del incidente, etc.

Puede seleccionar una vista que muestra los mensajes que afectan al recorrido que haya programado solamente o una vista que muestra todos los mensajes recibidos.

Pulse el botón de función 1 para cambiar la vista.

Actualización de mapas

La red de vialidad cambia constantemente debido a la apertura de nuevos caminos, cambios en la clasificación de los caminos, etc. Por lo tanto, no siempre los datos del mapa del sistema coinciden exactamente con la red real de vialidad.

La información de mapas se actualiza de forma regular, pero no todas las zonas se cubren necesariamente con el mismo nivel de detalle. Algunos caminos, especialmente los caminos privados, pueden no estar incluidas en la base de datos. Para mejorar la precisión, utilice siempre la última versión de la tarjeta SD de navegación. En su Distribuidor Ford podrá adquirirla.

AVISOS



El navegador posee los mapas del país donde fue adquirido el vehículo. Por el momento solo se encuentran disponibles las tarjetas SD con los mapas de Argentina o de Brasil. Para mayor información consulte a su Distribuidor Ford.

Introducción al sistema de audio

INFORMACIÓN IMPORTANTE DEL SISTEMA DE AUDIO

AVISOS

⚠ Debido a incompatibilidades técnicas, es posible que los discos compactos grabables (CD-R) y regrabables (CD-RW) no funcionen correctamente.

⚠ Estas unidades de audio con CD reproducirán discos compactos que cumplan la especificación de audio estándar International Red Book. Los CD protegidos contra copias de algunos fabricantes no cumplen esta especificación, por lo que no se puede garantizar la reproducción.

⚠ Los discos de formato dual y de doble cara (formato DVD Plus, CD-DVD) adoptados por la industria musical, son más gruesos que los CD normales, por lo que no se puede garantizar la reproducción y, además, se podrían quedar atascados. No se debe utilizar aquellos CD de forma irregular y los que vienen recubiertos con una película de protección contra rayaduras o con etiquetas adhesivas. No se aceptarán aquellos reclamos en garantía en las que se encuentre un disco de este tipo dentro de una unidad de audio devuelta para su reparación.

⚠ Todas las unidades de CD están diseñadas para reproducir solo discos compactos originales de música de 12 cm.

⚠ La unidad de audio puede resultar dañada si se introducen elementos no adecuados como tarjetas de crédito o monedas por la abertura del CD.

ATENCIÓN

⚠ Sonidos superiores a 85 decibelios pueden dañar el sistema auditivo humano

Etiquetas de la unidad de audio

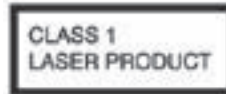

Etiquetas de discos

CD de audio



MP3



Visión de conjunto de la unidad de audio

Nota: Las unidades tienen integradas una pantalla multifuncional por encima de la ranura de CD. En ella se muestra información importante relativa al control de la unidad de audio. Además, hay varios iconos alrededor de la pantalla que se iluminan cuando la función correspondiente está activa (por ejemplo, CD, radio o Aux.)

Tipo de unidad de audio y pantalla multifuncional correspondiente:

Tipo 1: Pantalla de color de 4,2 pulgadas

Tipo 2: Pantalla de color del sistema de navegación de 5 pulgadas

Tipo 1

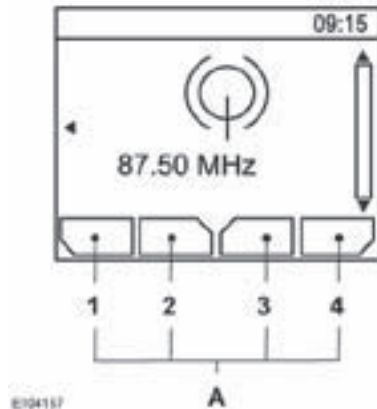

A Descripciones de los botones de función 1-4

Visión de conjunto de la unidad de audio



- A Función 1.
- B Función 2.
- C Búsqueda descendente. Selección de pista de CD. Véase **Mandos de sintonización de emisoras** (página 27). Véase **Selección de pista** (página 32).
- D Mando de encendido/apagado y volumen.
- E Búsqueda ascendente. Selección de pista de CD. Véase **Mandos de sintonización de emisoras** (página 27). Véase **Selección de pista** (página 32).
- F Función 3.
- G Función 4.
- H Selección de menú.
- I Teclado de teléfono y emisoras presintonizadas. Véase **Uso del teléfono** (página 42). Véase **Botones de presintonización de emisoras** (página 28).
- J Flechas de navegación.
- K Boletín de tráfico. Véase **Control de los boletines de tráfico** (página 29).
- L Información.
- M Indicador de desbloqueo/bloqueo de cerraduras.
- N Interruptor de las luces de emergencia.

Visión de conjunto de la unidad de audio

- O Botón de desbloqueo/bloqueo de cerraduras.
 - P Botón de sonido. Véase **Botón de sonido** (página 27).
 - Q Entrada/salida del menú.
 - R Menú de teléfono. Véase **Teléfono** (página 40).
 - S Véase **Conector de entrada auxiliar (AUX IN)** (página 37). Véase **Conectividad** (página 62).
 - T Selección de radio y banda. Véase **Funcionamiento de la unidad de audio** (página 27).
 - U Expulsión de CD.
 - V Selección de CD.
- Los botones de función 1 a 4 dependen del contexto, y cambian según el modo activo en la unidad. En la parte inferior de la pantalla se muestran las descripciones de las funciones.

Tipo 2

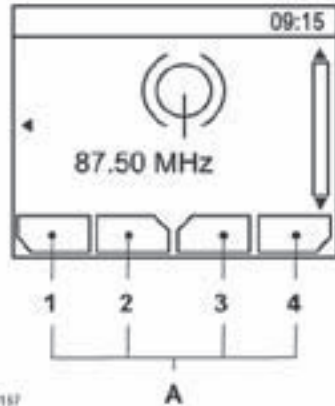

- A Descripciones de los botones de función 1-4

Visión de conjunto de la unidad de audio



ENH042

- A Función 1.
- B Función 2.
- C Búsqueda descendente. Selección de pista de CD. Véase **Mandos de sintonización de emisoras** (página 27). Véase **Selección de pista** (página 32).
- D Mando de encendido/apagado y volumen.
- E Búsqueda ascendente. Selección de pista de CD. Véase **Mandos de sintonización de emisoras** (página 27). Véase **Selección de pista** (página 32).
- F Función 3.
- G Función 4.
- H Selección de menú.
- I Teclado de teléfono, emisoras presintonizadas y teclado de navegación. Véase **Uso del teléfono** (página 40). Véase **Botones de presintonización de emisoras** (página 28). Véase **Guía rápida de navegación** (página 7).
- J Reloj.
- K Boletín de tráfico. Véase **Control de los boletines de tráfico** (página 29).
- L Flechas de navegación.
- M Mapa.
- N Información.

Visión de conjunto de la unidad de audio

- O Indicador de desbloqueo/bloqueo de cerraduras.
- P Interruptor de las luces de emergencia.
- Q Botón de desbloqueo/bloqueo de cerraduras.
- R Navegación.
- S Entrada/salida del menú.
- T Menú de teléfono. Véase **Teléfono** (página 40).
- U Véase **Conector de entrada auxiliar (AUX IN)** (página 37). Véase **Conectividad** (página 62).
- V Selección de radio y banda. Véase **Funcionamiento de la unidad de audio** (página 27).
- W Expulsión de CD.
- X Selección de CD.

Los botones de función 1 a 4 dependen del contexto, y cambian según el modo activo en la unidad. En la parte inferior de la pantalla se muestran las descripciones de las funciones.

Visualización de la fecha y la hora de la unidad de audio

AJUSTE DE LA HORA EN LA UNIDAD DE AUDIO

Ajuste de la hora

Se puede ajustar el reloj en cualquier momento cuando el sistema se encuentra en el modo de una hora o el interruptor del encendido se encuentra en la posición ACC u ON.

Nota: Tipo 1: el tiempo se puede ajustar usando los botones de la hora y los minutos en la pantalla.

Para adelantar las horas, pulse el botón HOUR SET. Para adelantar los minutos, pulse el botón MINUTE SET con la hora parpadeando.

Nota: Tipo 2: el tiempo se puede ajustar usando el botón del reloj del panel de control de audio. Véase **Visión de conjunto de la unidad de audio** (página 24).

Nota: El tiempo se puede ajustar usando los botones de las flechas de navegación del panel de control de audio.

Tipos 1 y 2

- Pulse el botón MENU.
- Utilice los botones de las flechas ARRIBA y ABAJO para seleccionar los ajustes del reloj.
- Pulse el botón de OK o la flecha DERECHA para introducir los ajustes del reloj.
- Utilice el botón de flecha ARRIBA y ABAJO para seleccionar la hora ajustada.

- Utilice los botones de las flechas ARRIBA y ABAJO para ajustar la hora.
- Utilice los botones de las flechas DERECHA e IZQUIERDA para desplazarse a los minutos.
- Utilice los botones de las flechas ARRIBA y ABAJO para ajustar los minutos.
- Pulse el botón OK para guardar los nuevos ajustes

Nota: Si se interrumpe la alimentación de tensión a la unidad (si el fusible se funde o se desconecta la batería del vehículo), será necesario reajustar el reloj

Funcionamiento de la unidad de audio

MANDO DE ENCENDIDO/APAGADO

Pulse el mando de encendido/apagado.

Este botón hará funcionar la unidad hasta un máximo de una hora con el contacto quitado.

La radio se desconecta automáticamente al cabo de una hora.

BOTÓN DE SONIDO

Esto le permitirá ajustar la configuración del sonido (por ejemplo, bajos y agudos).

1. Pulse el botón de sonido.
2. Utilice los botones de flecha arriba y abajo para seleccionar el ajuste que desea realizar.
3. Utilice los botones de flecha izquierda y derecha para realizar el ajuste. La pantalla indica el nivel seleccionado.
4. Pulse el botón OK para confirmar los nuevos ajustes.

BOTÓN DE BANDA DE FRECUENCIA

Pulse el botón RADIO para seleccionar entre las bandas de frecuencias disponibles.

El selector también se puede utilizar para volver a la recepción de radio cuando está escuchando otra fuente de audio.

Alternativamente, pulse el botón de flecha izquierda para ver las bandas disponibles.

Vaya a la banda deseada y pulse OK.

MANDOS DE SINTONIZACIÓN DE EMISORAS

Sintonización automática

Seleccione una banda y pulse brevemente uno de los botones de búsqueda. La unidad se detendrá en la primera emisora que encuentre en la dirección que haya elegido.

Sintonización manual

Tipos 1 y 2

1. Pulse el botón de función 2.
2. Utilice las teclas de flechas a la izquierda y a la derecha para desplazarse hacia arriba o hacia abajo por la banda en incrementos pequeños, o manténgala pulsada para desplazarse con mayor rapidez, hasta que encuentre una emisora que desee escuchar.
3. Pulse OK para seguir escuchando una emisora.

Funcionamiento de la unidad de audio

BOTONES DE PRESINTONIZACIÓN DE EMISORAS

Esta función le permite memorizar sus emisoras favoritas de forma que pueda recuperarlas posteriormente seleccionando la banda correspondiente y pulsando uno de los botones de presintonización.

1. Seleccione una banda.
2. Sintone la emisora que desee.
3. Pulse y mantenga pulsado uno de los botones. Aparecerá una barra de progreso y un mensaje. Cuando se completa la barra de progreso la emisora se ha memorizado. La unidad de audio también se silenciará momentáneamente como confirmación.

Puede repetir este proceso en cada banda de frecuencias y para cada botón de presintonización.

Nota: Cuando conduce por otra zona del país, las emisoras de FM que emiten en otras frecuencias y están memorizadas en botones de presintonización permiten la actualización adecuada de la frecuencia y el nombre de la emisora para esa zona.

MANDO DE MEMORIZACIÓN AUTOMÁTICA

Nota: De este modo se guardarán las señales más fuertes encontradas, ya sean de AM o FM, y se borrarán las emisoras almacenadas previamente. También se puede utilizar para memorizar emisoras de forma manual del mismo modo que en otras bandas.

Tipos 1 y 2

1. Pulse y mantenga pulsado el botón de función 1 o el botón RADIO.
2. Una vez que finaliza la búsqueda, el sonido se restablece y las 10 emisoras más potentes quedan almacenadas en los botones de presintonización de la memorización automática.

Funcionamiento de la unidad de audio

CONTROL DE LOS BOLETINES DE TRÁFICO (SUJETO A DISPONIBILIDAD DEL PAÍS)

Muchas emisoras que emiten en FM tienen un código de TP para indicar que emiten información de boletines de tráfico.

Activación de boletines de tráfico

Para poder recibir boletines de tráfico, debe pulsar el botón TA o el botón TRAFFIC. El mensaje "TA" aparecerá en la pantalla para mostrar que se ha activado la función.

Si ya ha sintonizado una emisora que emite boletines de tráfico, "TP" también aparecerá en pantalla. En caso contrario la unidad buscará un programa de tráfico.

Cuando se emite un boletín de tráfico, se interrumpe automáticamente la recepción normal de la radio o del CD y en la pantalla aparece "Mensaje de tráfico (TA)".

Si se sintoniza una emisora que no emite boletines de tráfico o se vuelve a seleccionar con el botón de presintonización correspondiente, la unidad de audio permanece en esa emisora salvo que se desactive y se vuelva a activar TA o TRAFFIC.

Nota: Si se activa la función TA y se selecciona la sintonización manual o presintonizada de una emisora no TA, no se escuchará ningún boletín de tráfico.

Nota: Cuando se escucha una emisora no TA y se desactiva y se vuelve a activar TA, se produce una sintonización TP.

Volumen de los boletines de tráfico

Los boletines de tráfico interrumpen la emisión normal con un nivel mínimo predeterminado que suele ser superior al volumen de audición normal.

Para ajustar el volumen predeterminado:

- Utilice el mando del volumen para ajustar el volumen de los boletines de tráfico. En la pantalla aparecerá el nivel seleccionado.

Finalización de los boletines de noticias de tráfico

La unidad de audio volverá al funcionamiento normal al final de cada boletín de tráfico. Para terminar anticipadamente un boletín de tráfico, pulse TA o TRAFFIC durante la emisión.

Nota: Si pulsa TA o TRAFFIC en cualquier otro momento, desconectará la emisión de todos los boletines.

Menús de la unidad de audio

AJUSTES DPS

La regulación automática del volumen (AVC), si está disponible, ajusta el nivel de volumen para compensar el ruido del motor y el ruido del camino.

1. Pulse el botón MENU y seleccione AJUSTES DE AUDIO.
2. Seleccione VOLUMEN ADAP. o ADAPTACIÓN VOL.
3. Utilice el botón de flecha izquierda o derecha para modificar el ajuste.
4. Pulse el botón OK para confirmar la selección.
5. Pulse el botón MENU para volver.

PROCESAMIENTO DE SEÑALES DIGITALES (DSP)

Ocupación DSP

Esta función tiene en cuenta las diferencias de distancia desde los diversos altavoces del vehículo a cada asiento. Seleccione la posición de asiento para la que desea mejorar el audio.

Compensador DSP

Seleccione la categoría de música que más se adapte a sus preferencias. La salida de audio cambiará para mejorar el estilo concreto de la música escogida.

Cambio de los ajustes de DSP

1. Pulse el botón MENU.
2. Seleccione AJUSTES DE AUDIO.
3. Vaya hasta la función de DSP requerida.
4. Utilice los botones de flecha arriba y abajo para seleccionar el ajuste que desea realizar.

5. Pulse el botón OK para confirmar la selección.
6. Pulse el botón MENU para volver.

EMISIÓN DE NOTICIAS (SUJETO A DISPONIBILIDAD DEL PAÍS)

Algunas unidades de audio interrumpen la recepción normal para emitir boletines de noticias desde emisoras de FM o emisoras conectadas al Sistema de radiodifusión de datos (RDS) o a la Red ampliada (EON), del mismo modo que se facilitan los boletines de tráfico.

Durante la emisión de boletines la pantalla indica que se está recibiendo un boletín.

Las noticias interrumpen la transmisión de la unidad de audio con el mismo volumen predeterminado que los boletines de noticias de tráfico.

1. Pulse el botón MENU.
2. Seleccione AJUSTES DE AUDIO.
3. Vaya a NOTICIAS y active o desactive la función con el botón OK.
4. Pulse el botón MENU para volver.

FRECUENCIAS ALTERNATIVAS

Muchos programas que se emiten en la banda de FM tienen un código de identificación de programa (PI) que las unidades de audio pueden reconocer.

Si su radio tiene la sintonización de frecuencias alternativas (AF) activada y pasa de una zona de emisión a otra, esta función buscará y conectará una emisora con una señal más potente si la encuentra.

Menús de la unidad de audio

No obstante, en algunas condiciones la sintonización AF puede interrumpir temporalmente la recepción normal.

Si se ha seleccionado, la unidad evalúa continuamente el estado de la señal y, si hubiera disponible una señal más potente, sintonizará la otra señal. El sonido se silencia mientras la unidad comprueba una lista de frecuencias alternativas y, si fuera necesario, busca una por la banda seleccionada.

La recepción de la radio se restablecerá cuando encuentre una o, si no la encuentra, la unidad volverá a la frecuencia original memorizada.

En la pantalla se muestra "AF" cuando está seleccionada.

1. Pulse el botón MENU.
2. Seleccione AJUSTES DE AUDIO.
3. Vaya a FREC. ALTERNATIVA. (frecuencia alternativa) y active o desactive la función con el botón OK.
4. Pulse el botón MENU para volver.

MODO REGIONAL (REG) (SUJETO A DISPONIBILIDAD DEL PAÍS)

El modo regional permite controlar los cambios de AF entre las emisoras de una misma cadena relacionadas regionalmente. Una cadena puede explotar una red bastante amplia de emisoras en una extensa zona del país. En distintos momentos del día es posible que esta amplia red se divida en varias emisoras regionales menores, generalmente basadas en ciudades de cierta importancia. Si la red no se divide en emisoras regionales, toda la red emite la misma programación.

Modo regional ACTIVO: Con esta opción se evitan los cambios de AF "aleatorios" si las emisoras regionales vecinas no emiten la misma programación.

Modo regional DESACTIVADO: Con esta opción el área de cobertura es mayor si las emisoras regionales vecinas emiten la misma programación, pero se pueden producir cambios de AF "aleatorios" si no lo hacen.

1. Pulse el botón MENU.
2. Seleccione AJUSTES DE AUDIO..
3. Vaya a MODO REGIONAL y active o desactive la función con el botón OK.
4. Pulse el botón MENU para volver.

Lector de discos compactos

REPRODUCCIÓN DE DISCO COMPACTO

Nota: Durante la reproducción, en la pantalla se indica el disco, la pista y el tiempo transcurrido desde el inicio de la pista.

Durante la recepción de la radio, pulse el botón CD una vez para iniciar la reproducción del CD.

La reproducción comenzará inmediatamente después de cargar el disco.

SELECCIÓN DE PISTA

- Pulse el botón de búsqueda ascendente una vez para desplazarse a la próxima pista o púlselo varias veces para acceder a las pistas siguientes.
- Pulse el botón de búsqueda descendente una vez para volver a reproducir la pista seleccionada actualmente. Si se pulsa antes de que hayan pasado dos segundos de reproducción de una pista, se selecciona la pista anterior.
- Pulse el botón de búsqueda descendente varias veces para acceder a las pistas anteriores.

Tipos 1 y 2

- Pulse los botones de flecha arriba o abajo, y seleccione la pista deseada con el botón OK.

Tipos 1 y 2

El número de pista se puede introducir utilizando el teclado numérico. Introduzca el número de pista hasta completarlo (por ejemplo, primero el 1 y luego el 2 para la pista 12), o marque el número y pulse directamente OK.

AVANCE RÁPIDO/RETROCESO

Pulse y mantenga pulsados los botones de búsqueda descendente o ascendente para buscar hacia atrás y hacia adelante en las pistas del disco.

REPRODUCCIÓN DE PISTAS EN ORDEN ALEATORIO

Mediante la función de reproducción de pistas en orden aleatorio (Shuffle) se reproducen todas las pistas de un CD en orden aleatorio.

Tipos 1 y 2

Pulse el botón de función 2.

Nota: Cuando se está reproduciendo un CD de MP3, las opciones incluyen la reproducción aleatoria de todo el CD, o solo de las pistas del directorio seleccionado. Al pulsar repetidamente el botón de función 2 se cambia entre estas opciones.

Utilice el botón de búsqueda ascendente o descendente para seleccionar la reproducción aleatoria de la siguiente pista si se desea.

REPETICIÓN DE PISTAS DE DISCO COMPACTO

Tipos 1 y 2

Pulse el botón de función 1.

Cuando se está reproduciendo un CD de MP3, las opciones incluyen la repetición de la pista, o de todas las pistas del directorio seleccionado. Al pulsar repetidamente el botón de función 1 se cambia entre estas opciones.

Lector de discos compactos

REPRODUCCIÓN DE ARCHIVOS MP3

MP3 (MPEG 1 Audio Layer-3) es una tecnología estándar y un formato para la compresión de datos de audio. Este sistema permite un uso más eficaz del soporte.

Se pueden reproducir archivos MP3 grabados en CD-ROM, CD-R y CD-RW. El disco debe tener un formato de nivel 1 o nivel 2 de ISO 9660, o Joliet o Romeo en el formato ampliado. También se puede utilizar un disco grabado en multisesión.

Formato ISO 9660

Se trata de la norma internacional más común para el formato lógico de archivos y carpetas en un CD-ROM.

Hay varios niveles de especificación. En el nivel 1, los nombres de archivo deben estar en formato 8.3 (no más de 8 caracteres en el nombre, no más de 3 caracteres en la extensión “.MP3”) y en mayúsculas.

Los nombres de carpetas no pueden tener más de 8 caracteres. No puede haber más de 8 niveles de carpetas (árboles). Las especificaciones de nivel 2 permiten los nombres de archivo de hasta 31 caracteres.

Cada carpeta puede tener hasta 8 árboles.

Para Joliet y Romeo en el formato de expansión, tenga en cuenta estas restricciones al configurar el software de copia de CD.

Multisesión

Se trata de un método de grabación que permite agregar datos utilizando el método Track-At-Once.

Los CD convencionales empiezan en

una zona de control de CD denominada “Lead-in” y finalizan en una zona denominada “Lead-out”. Un CD multisesión es un CD con múltiples sesiones, en el que cada segmento entre el Lead-in y el Lead-out se considera una única sesión.

- CD-Extra: Formato que graba audio (datos de CD de audio) como pistas en la sesión 1, y graba datos como pistas en la sesión 2.
- CD mixto: En este formato, se graban datos como la pista 1 y audio (datos de CD de audio) como la pista 2.

Formatos de archivos

- Es posible que los nombres de los archivos o de las carpetas no se muestren correctamente si los formatos no son de nivel 1 y nivel 2 de ISO 9660.
- Al nombrar los archivos, asegúrese de añadir la extensión “.MP3” al nombre del archivo.
- Si agrega la extensión “.MP3” a un archivo que no sea MP3, la unidad no podrá reconocer el archivo correctamente y generará ruido aleatorio que podría dañar los altavoces.
- La reproducción de los siguientes discos tarda más en empezar:
 - Discos grabados con una estructura de árbol complicada.
 - Discos grabados en multisesión.
 - Discos que no se han finalizado en los que se pueden agregar datos.

Lector de discos compactos

Reproducción de un disco multisesión

Si la primera pista de la primera sesión contiene datos de CD de audio

Sólo se reproducen los datos del CD de audio de la primera sesión. Los datos de CD que no sean de audio/la información de archivos MP3 (número de pista, tiempo, etc.) se muestran sin sonido.

Si la primera pista de la primera sesión no contiene datos de CD de audio

- Si el disco contiene un archivo MP3, sólo se reproduce el archivo o los archivos MP3 y se saltan los demás datos. (No se reconocen los datos de CD de audio).
- Si el disco no contiene ningún archivo MP3, no se reproduce nada. (No se reconocen los datos de CD de audio).

Orden de reproducción de archivos MP3

A continuación se indica el orden de reproducción de las carpetas y los archivos.

Nota: Se saltan las carpetas que no contengan ningún archivo MP3.

Consejo para la reproducción: Para especificar el orden de reproducción deseado, antes del nombre de archivo o de carpeta, introduzca el orden mediante números (p. ej., "01", "02") y a continuación grabe el contenido en un disco. (El orden varía en función del software de escritura).

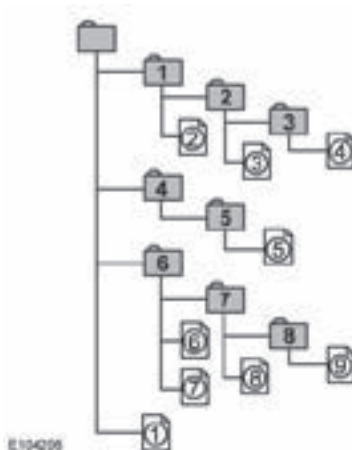

Etiqueta ID3, versión 2

Si se reproduce un archivo MP3 con etiqueta (tag) ID3 ver. 2 ocurre lo siguiente:

- Al saltarse una parte de la etiqueta ID3 ver. 2 (al principio de la pista), no se emite sonido. El tiempo de salto cambia dependiendo de la capacidad de la etiqueta ID3 ver. 2. Ejemplo: A 64 KB, es de unos 2 segundos (con RealJukebox).
- El tiempo de reproducción transcurrido al saltar una parte de la etiqueta ID3 ver. 2 que se indica no es exacto. Para archivos MP3 con una velocidad de bits diferente de 128 kbps, el tiempo no se indica con precisión durante la reproducción.
- Cuando se crea un archivo MP3 con software de conversión de MP3 (p. ej. RealJukebox, marca registrada de RealNetworks Inc) se escribirá automáticamente ID3 ver. 2.

Lector de discos compactos

Navegación por MP3

Las pistas de MP3 se pueden grabar en un CD de varias formas. Se pueden ubicar en el directorio raíz como un CD de audio convencional o se pueden ubicar en carpetas que representen, por ejemplo, un álbum, un artista o un género.

La secuencia de reproducción normal de los CD con varias carpetas es la de reproducir primero las pistas de la primera carpeta, a continuación las pistas de cualquier carpeta incluida dentro de la primera, después pasar a la segunda y así sucesivamente.

- Pulse los botones de flecha arriba o abajo para entrar en la lista de pistas.
- Navegue por los directorios utilizando los botones de flecha y seleccionar otra carpeta o pista (archivo).
- Pulse OK para seleccionar la pista resaltada.

OPCIONES DE VISUALIZACIÓN DE MP3

Nota: En las unidades de tipo 1 puede ser necesario pulsar repetidamente el botón INFO para visualizar toda la información disponible sobre la pista.

Cuando se reproduce un disco de MP3, es posible mostrar cierta información codificada de cada pista. Esta información suele consistir en:

- El nombre del archivo
- El nombre de la carpeta
- Información ID3, que podría ser el nombre del artista o el álbum.

La unidad mostrará normalmente el nombre del archivo que se está reproduciendo. Para seleccionar otro tipo de información:

- Pulse el botón INFO.

Opciones de visualización de texto de CD

Cuando se está reproduciendo un disco de audio con texto de CD, se puede visualizar en cada pista cierta información codificada. Esta información suele consistir en:

- El nombre del disco
- El nombre del artista
- El nombre de la pista

Estas opciones de visualización se seleccionan del mismo modo que las pantallas de MP3.

FINALIZACIÓN DE LA REPRODUCCIÓN DE DISCO COMPACTO

Para restablecer la recepción de la radio en todas las unidades:

- Pulse el botón RADIO.

Nota: Con esto no se expulsará el CD; sencillamente, la reproducción del CD se detendrá en el punto en que se restablezca la recepción de la radio.

Para reanudar la reproducción del CD, pulse de nuevo el botón del CD.

Conector de entrada auxiliar (AUX IN)

CONECTOR DE ENTRADA AUXILIAR (AUX IN)

Nota: Para obtener el mejor rendimiento posible cuando se utiliza un equipo auxiliar, ajuste el volumen del equipo al máximo. De esta forma se reducirá la interferencia de audio al cargar el equipo a través de la toma de alimentación del vehículo.

Si está disponible, el conector de entrada auxiliar (AUX IN) permite conectar un equipo auxiliar, como un reproductor de MP3, al sistema de audio del vehículo. La salida se puede reproducir a través de los altavoces del vehículo.

Para conectar un equipo auxiliar, conéctelo a la entrada auxiliar (AUX IN) mediante una ficha de de audio convencional de 3,5 mm.

Seleccione la entrada auxiliar a través del botón AUX y se podrá escuchar la reproducción a través de los altavoces del vehículo. En la pantalla de la unidad de audio del vehículo aparecerá LINE IN o LINE IN ACTIVE. El volumen, los bajos y los agudos se pueden ajustar en la unidad de audio del vehículo de la forma habitual.

Asimismo mientras el equipo auxiliar está conectado, los botones de la unidad de audio del vehículo se puede seguir utilizando sin impedimentos.

Cuidados del sistema de audio

ANTENA

La antena de radio está montada en el techo del vehículo, encima del retrovisor interior. Está fija y no puede ni subirse ni bajarse; no obstante, el conjunto puede quitarse desatornillándolo de la base.

ATENCIÓN

 Para evitar que la antena sufra daños, quítela antes de entrar en un túnel de lavado o pasar por un sitio con poca altura encima del vehículo.

INFORMACIÓN GENERAL

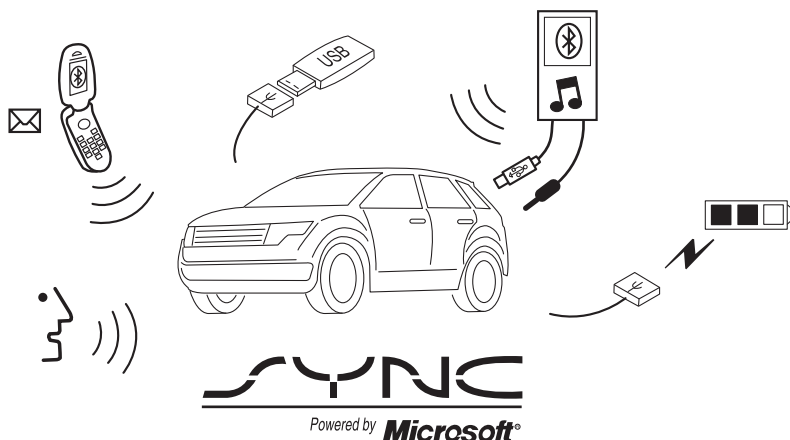

E142598

SYNC es un sistema de comunicaciones montado en el vehículo que funciona con su teléfono móvil con Bluetooth y el reproductor multimedia portátil.

Esto le permite:

- realizar y recibir llamadas;
- acceder y reproducir música desde su reproductor multimedia;
- acceder a los contactos de la agenda y a la música mediante comandos de voz;
- transmitir música desde su teléfono móvil conectado;
- seleccionar mensajes de texto predefinidos;
- usar el sistema avanzado de reconocimiento de voz;

- cargar su dispositivo USB (si su dispositivo es compatible).

Repase el manual de su dispositivo antes de utilizarlo con SYNC.

Restricciones de manejo

Para su seguridad, ciertas características en la mensajería de texto dependen de la velocidad y no se pueden realizar cuando el vehículo viaja a más de 5 km/h

Información sobre la seguridad

PELIGRO



Las distracciones al volante pueden provocar la pérdida del control del vehículo, colisiones y lesiones. Por tanto, recomendamos encarecidamente que extreme las precauciones al utilizar cualquier dispositivo que le haga apartar la vista de la carretera. Su responsabilidad principal consiste en utilizar su vehículo de forma segura. No recomendamos el uso de dispositivos portátiles durante el manejo; le invitamos a que utilice sistemas controlados por voz, si es posible, y que tenga en cuenta la normativa aplicable a nivel nacional y local relacionada con el uso de dispositivos electrónicos al volante.

Al utilizar SYNC:

- No utilice dispositivos de reproducción si los cables de alimentación están rotos, divididos o dañados. Coloque con cuidado los cables donde no se puedan pisar o no interfieran con el manejo de los pedales, asientos, compartimentos o las capacidades seguras de manejo.
- No deje ningún dispositivo de reproducción en el vehículo en situaciones extremas; pueden sufrir daños. Para obtener más información, consulte el manual del dispositivo.
- No intente inspeccionar ni reparar el sistema. Póngase en contacto con un taller autorizado.

Información sobre la privacidad

Cuando se conecta un teléfono móvil al SYNC, el sistema crea un perfil que

está vinculado a dicho teléfono móvil. El sistema crea el perfil con el fin de ofrecerle un mayor número de funciones para el teléfono móvil y para operar de manera más eficiente. Entre otra información, este perfil puede contener datos sobre su agenda, mensajes de texto (leídos y no leídos) y el historial de llamadas. Incluso el historial de llamadas cuando su teléfono móvil no ha sido conectado al sistema. Si conecta un reproductor multimedia, el sistema crea y mantiene un índice de los contenidos de medios compatibles. El sistema almacena también un breve registro de desarrollo de aproximadamente 10 minutos de toda la actividad reciente del sistema. El perfil de registro y los demás datos del sistema se pueden utilizar para mejorar el sistema y ayudar a diagnosticar cualquier problema que pueda tener lugar.

El perfil del teléfono móvil, el índice de dispositivos multimedia y el registro de desarrollo permanecerán en el sistema, a no ser que los elimine. Normalmente, solo puede accederse a ellos en el vehículo cuando el teléfono móvil o reproductor multimedia está conectado. Si está pensando en no utilizar más el sistema o el vehículo, le recomendamos que realice un reinicio maestro para eliminar toda la información guardada.

Para acceder a los datos del sistema se necesita un equipo especial. También es necesario contar con acceso al módulo SYNC del vehículo. No accederemos a los datos del sistema con ninguna finalidad que no sea la descrita sin consentimiento. Entre los supuestos de acceso a los datos del sistema, se encuentran una orden judicial, o cuando se requiera por ley, por otras autoridades del gobierno, u otras terceras partes que actúen con autori-

dad legal. Puede ocurrir que otras partes traten de acceder a la información independientemente de nosotros. Si lo desea, puede obtener más información sobre la privacidad.

USO DEL RECONOCIMIENTO DE VOZ

Este sistema le ayuda a controlar muchas funciones mediante comandos de voz.

Esto le permite mantener sus manos en el volante y centrarse en lo que hay a su alrededor.

Recomendaciones útiles

Asegúrese de que el interior del vehículo sea lo más silencioso posible. El ruido del viento procedente de las ventanillas abiertas y las vibraciones de la carretera pueden impedir que el

sistema reconozca correctamente los comandos de voz.

Antes de proporcionar un comando de voz, espere a que finalice el mensaje del sistema y se oiga un pitido. El sistema no registra ningún comando pronunciado con anterioridad.

Hable con naturalidad y sin pausas prolongadas entre las palabras.

En cualquier momento, puede interrumpir el sistema mientras este esté hablando, pulsando el botón de voz. También puede cancelar una sesión de voz en cualquier momento si mantiene pulsado el botón de voz.

Iniciar una sesión de voz



Pulse el botón de voz. A continuación, aparecerá en la pantalla una lista de los comandos disponibles.

Diga	Si desea
"Audio Bluetooth"	Transmitir por audio desde su teléfono móvil.
"Cancelar"	Cancelar la acción requerida.
"Puerto de entrada"	Acceder al dispositivo conectado a la entrada auxiliar.
"Teléfono"	Realizar llamadas.
"USB"	Acceder al dispositivo conectado a su puerto USB.
"Ajustes de voz"	Ajustar el nivel de interacción de la voz y la información.
"Ayuda"	Escuchar una lista de comandos de voz disponibles en el modo actual.

Interacción del sistema e información

El sistema proporciona información a través de tonos, indicaciones, preguntas y confirmaciones pronunciadas en función de la situación y el nivel de interacción elegido. Puede personalizar el sistema de reconocimiento por voz para proporcionar más o menos instrucciones e información.

La configuración por defecto es de un nivel de interacción más alto para ayudarle a aprender a usar el sistema. Puede modificar la configuración en cualquier momento.

Ajuste del nivel de interacción



Pulse el botón de voz. Diga "Ajustes de voz" cuando el sistema lo solicite, y luego una de las siguientes opciones:

Quando diga	El sistema
"Modo de Interacción Avanzado"	Proporciona una interacción sonora menor y más instrucciones de tono.
"Modo de Interacción Principiante"	Proporciona una interacción más detallada y más instrucciones.

El sistema está conectado por defecto según el modo de interacción estándar.

Las indicaciones de confirmación equivalen a preguntas breves que plantea el sistema cuando no está seguro de su solicitud o cuando existe más de una respuesta posible para su solicitud. Por ejemplo, el sistema puede preguntar si el comando del teléfono es correcto.

Pulse el botón de voz para cambiar la configuración de las indicaciones de confirmación. Diga "Ajustes de voz" cuando el sistema lo solicite, y luego una de las siguientes opciones:

Quando diga	El sistema
"Mensajes de confirmación desactivados" o "Desactivar mensajes de confirmación"	Realiza la mejor valoración del comando. Es posible que en ocasiones le pida que confirme la configuración.
"Mensajes de confirmación activados" o "Activar mensajes de confirmación"	Aclara su comando de voz mediante una breve pregunta.

El sistema crea diferentes listas de sugerencias cuando tiene el mismo nivel de confidencialidad para varias opciones, basadas en su comando de voz. Cuando está conectado, se le pueden realizar hasta cuatro instrucciones para llevar a cabo la aclaración.

Por ejemplo, diga "uno" después de escuchar el tono para llamar a John Doe a casa. Diga "dos" después del tono para llamar a Johnny Doe a su móvil. Por ejemplo, diga "tres" después del tono para llamar a Jane Doe a casa.

Esta misma lógica puede aplicarse al contenido multimedia. Por ejemplo, diga “uno” después del tono para reproducir John Doe. Diga “dos” después

del tono para reproducir Johnny Doe. Diga “tres” después del tono para reproducir Jane Doe.

Cuando diga	El sistema
“Lista de candidatos de medios desactivada” o “Desactivar lista de candidatos medios”	Realiza la mejor valoración de la lista de sugerencias de medios. Es posible que en ocasiones le formule alguna pregunta.
“Lista de candidatos de medios activada” o “Activar lista de candidatos medios”	Aclara su comando de voz para las sugerencias de medios.
“Lista de candidatos de teléfono desactivada” o “Desactivar lista de candidatos de teléfono”	Realiza la mejor valoración de la lista de sugerencias de teléfonos móviles. Es posible que en ocasiones le formule alguna pregunta.
“Lista de candidatos de teléfono activada” o “Activar lista de candidatos de teléfono”	Aclara su comando de voz para las sugerencias de teléfonos móviles.

Cambio de los ajustes de voz

Puede cambiar los ajustes de voz a través de la pantalla del sistema de información y audio/vídeo.

1. Pulse el botón MENU.
2. Seleccione SYNC: Ajustes. o Config. SYNC.
3. Seleccione Ajustes de voz. o Config. de voz.

USO DE SYNC™ CON EL TELÉFONO

El sistema de teléfono móvil manos libres constituye una de las características principales de SYNC. Aunque el sistema es compatible con distintas funciones, muchas dependen de la funcionalidad de su teléfono móvil.

La mayoría de los teléfonos móviles con tecnología inalámbrica Bluetooth son compatibles, como mínimo, con las siguientes funciones:

- Responder una llamada entrante

- Finalizar una llamada
- Usar el modo de privacidad
- Marcar un número
- Volver a marcar
- Notificación de llamada en espera
- Identificación de llamadas

Otras funciones, como los mensajes de texto mediante Bluetooth y la descarga automática de la agenda, son funciones que dependen del propio teléfono móvil.

Para comprobar la compatibilidad de su teléfono móvil, consulte el manual del dispositivo o visite el sitio web de Ford local.

Enlace de un teléfono móvil por primera vez

Nota: Debe dar el contacto y encender la radio.

Nota: Pulse las flechas arriba o abajo de su sistema de audio para desplazarse a través de los menús.

Al enlazar de manera inalámbrica su teléfono móvil con el sistema, podrá enviar y recibir llamadas mediante el sistema manos libres.

1. Asegúrese de que la función Bluetooth de su teléfono móvil está activada antes de iniciar la búsqueda. Si es necesario, consulte el manual del dispositivo.
2. Pulse el botón PHONE. Cuando la pantalla de audio indique que no hay ningún teléfono enlazado, seleccione la opción de adición.
3. Cuando aparezca un mensaje sobre el inicio del proceso de enlace en la pantalla de audio, busque SYNC en su teléfono móvil para iniciar el proceso de enlace.
4. Cuando se muestre en la pantalla de su teléfono móvil, introduzca el PIN de seis dígitos proporcionado por el sistema en la pantalla de audio. La pantalla indica si el enlace se ha realizado correctamente.

En función de la capacidad de su teléfono móvil y su mercado, el sistema puede formularle diversas preguntas, como por ejemplo, si desea configurar el teléfono móvil actual como teléfono principal (el teléfono móvil al que el sistema intenta conectarse automáticamente en primer lugar cuando se da el contacto), descargar la agenda, etc.

Enlace de teléfonos móviles adicionales

Nota: Debe dar el contacto y encender la radio.

Nota: Pulse las flechas arriba o abajo de su sistema de audio para desplazarse a través de los menús.

1. Asegúrese de que la función Bluetooth de su teléfono móvil está activada antes de iniciar la búsqueda. Si es necesario, consulte el manual del dispositivo.
2. Pulse el botón PHONE.
3. Seleccione la opción para dispositivos Bluetooth.
4. Pulse el botón OK.
5. Seleccione la opción de adición. Con esto comenzará el proceso de enlace.
6. Cuando aparezca un mensaje sobre el inicio del proceso de enlace en la pantalla de audio, busque SYNC en su dispositivo para iniciar el proceso de enlace.
7. Cuando se muestre en la pantalla de su teléfono móvil, introduzca el PIN de seis dígitos proporcionado por el sistema en la pantalla de audio. La pantalla indica si el enlace se ha realizado correctamente.

El sistema puede formularle varias preguntas, como si desea establecer el teléfono móvil actual como teléfono móvil principal, descargar su agenda, etc.

Comandos de voz del teléfono móvil

“TELÉFONO”	
“Llamar a <nombre>” ¹	“Activar privacidad”
“Llamar a <nombre> a casa” ¹	“Activar llamada en espera”
“Llamar a <nombre> al trabajo” ¹	“Desactivar llamada en espera”
“Llamar a <nombre> a la oficina” ¹	“Activar llamada en silencio” o “Activar teléfono en silencio”
“Llamar a <nombre> al móvil o celular” ¹	“Desactivar llamada en silencio” o “Desactivar teléfono en silencio”
“Llamar a <nombre> a otro número” ¹	“Activar manos libres”
“Marcar” ^{1,2}	—

¹ No es necesario que diga “Teléfono” antes de estos comandos.

² Consulte la tabla Marcar.

Comandos de la agenda

Cuando solicita al sistema acceso a un nombre, número, etc., de la agenda, la información requerida aparece en la pantalla de audio. Pulse el botón de voz y diga “Llamar” para llamar al contacto.

“MARCAR”
“112” (uno-uno-dos), etc.
“700” (setecientos)
“800” (ochocientos)
“900” (novecientos)
“Numeral”, (#)
“Número <0-9>”
“Asterisco” ó “Estrella” (*)
“Eliminar” o “Borrar” (borra los últimos dígitos introducidos)

“MARCAR”
“Comenzar de nuevo” o “Borrar todo” (Borra todos los dígitos introducidos)
“Más”

Nota: Para abandonar el modo de marcación, mantenga pulsado el botón de teléfono o cualquier otro botón de la unidad de audio.

Cómo hacer una llamada

1. Pulse el botón de voz y, cuando se le solicite, diga “Llamar <nombre>” o “Marcar” y un número.
2. Cuando el sistema confirme el número, diga de nuevo “Marcar” para iniciar la llamada.

Para borrar el último dígito pronunciado, diga “Borrar” o “Eliminar”.

Para borrar todos los dígitos pronunciados, diga “Comenzar de nuevo” o “Borrar todo”.

Para finalizar la llamada, pulse el botón de fin de llamada del volante o seleccione la opción correspondiente de la pantalla de audio y pulse OK.

Recepción de llamadas

Cuando reciba una llamada, puede:

- Para responder a la llamada, pulse el botón de aceptación de llamadas del volante o seleccione la opción correspondiente de la pantalla de audio. Pulse el botón OK.
- Para rechazar la llamada, pulse el botón de rechazo de llamadas del volante o seleccione la opción correspondiente de la pantalla de audio. Pulse el botón OK.
- Ignorar la llamada, no realizando ninguna acción.

Opciones del teléfono móvil durante una llamada activa

Durante una llamada activa, dispone de un menú de funciones adicionales tales como poner una llamada en espera, unirse a llamadas, etc.

Para acceder a este menú, seleccione una de las opciones disponibles en la parte inferior de la pantalla de audio o seleccione la opción para ver más ajustes.

SYNC®

Cuando selecciona	Puede
Mic. ap	Se desactiva el micrófono del vehículo. Para activar el micrófono, seleccione de nuevo la opción.
Privac.	Enlazar una llamada desde un entorno activo de manos libres hacia su teléfono móvil para una conversación más privada. Al seleccionar esta opción, la pantalla de audio indicará que la llamada es privada.
Espera	Poner una llamada activa en espera. Al seleccionar esta opción, la pantalla de audio indicará que la llamada está en espera.
Marcar número	Introducir números con el teclado numérico del sistema de audio; por ejemplo, números de contraseñas.

Cuando selecciona	Puede
Juntar llamadas	Juntar dos llamadas separadas. El sistema admite un máximo de tres llamadas entrantes en una llamada multilateral o de conferencia. 1. Seleccione la opción para ver más ajustes. 2. Acceda al contacto deseado a través del sistema. Una vez que se encuentre de forma activa en la segunda llamada, seleccione la opción para ver más ajustes. 3. Vaya a la opción para unir llamadas y pulse el botón OK.
Agenda	Acceder a los contactos de su agenda. 1. Seleccione la opción para ver más ajustes. 2. Vaya a la opción de la agenda y pulse el botón OK. 3. Desplácese por los contactos de su agenda. 4. Pulse de nuevo el botón OK cuando aparezca en la pantalla de audio la selección deseada. 5. Pulse el botón OK o el botón de marcación para llamar al contacto que haya seleccionado.
Historial llam.	Acceder al registro de su historial de llamadas 1. Seleccione la opción para ver más ajustes. 2. Vaya a la opción de historial de llamadas y pulse el botón OK. 3. Desplácese a través de las opciones de su historial de llamadas (entrantes, salientes o perdidas). 4. Pulse de nuevo el botón OK cuando aparezca en la pantalla de audio la selección deseada. 5. Pulse el botón OK para llamar al contacto que haya seleccionado.
Marcado rápido	Asigne el número de su elección para hacer una marcación rápida

Acceso a funciones a través del menú del teléfono móvil

Puede acceder a su historial de llamadas, a su agenda, a los mensajes de texto enviados y a la configuración del

teléfono móvil y el sistema.

1. Pulse el botón PHONE para acceder al menú del teléfono móvil.
2. Seleccione una de las opciones disponibles.

Cuando selecciona	Puede
Marcar número	Marcar un número con el teclado numérico del sistema de audio.
Remarcar	Remarcar el último número al que se ha llamado (si procede). Pulse el botón OK para seleccionar.
Agenda ^{1,2}	<p>Acceder a su agenda descargada.</p> <ol style="list-style-type: none"> 1. Pulse el botón OK para confirmar y acceder al menú. Puede utilizar las opciones de la parte inferior de la pantalla para acceder de forma rápida a una categoría alfabética. También puede utilizar las letras del teclado para saltar elementos de la lista. 2. Desplácese por los contactos de su agenda. 3. Pulse de nuevo el botón OK cuando aparezca en la pantalla de audio la selección deseada. 4. Pulse el botón OK para llamar al contacto que haya seleccionado.
Historial llam. ¹	<p>Acceder a cualquier llamada marcada, recibida o perdida.</p> <ol style="list-style-type: none"> 1. Pulse el botón OK para seleccionar. 2. Desplácese para seleccionar la opción de llamadas entrantes, llamadas salientes o llamadas perdidas. Pulse el botón OK para activar la opción seleccionada. 3. Pulse el botón OK para llamar al contacto que haya seleccionado. <p>El sistema intenta volver a descargar automáticamente su agenda e historial de llamadas cada vez que su teléfono móvil se conecte al sistema. Debe activar la función de descarga automática si el teléfono móvil la admite.</p>
Marcado rápido	Seleccionar una de las 10 entradas de marcado rápido. Para especificar una entrada de marcado rápido, vaya a la agenda y mantenga pulsado un número entre 0 y 9 en el teclado numérico del sistema de audio.
Mensaje de texto ¹	Enviar, descargar y borrar mensajes de texto.
Disposit. BT	Acceder a la opción de listas del menú del dispositivo Bluetooth (añadir, conectar, ajustar como principal, activar/desactivar, eliminar).

Cuando selecciona	Puede
Ajustes del telf. o Config. de telf. ¹	Ver varios ajustes y funciones de su teléfono móvil.

¹Esta es una función que depende del teléfono móvil.

Mensajes de texto

Nota: Esta es una función que depende del teléfono móvil.

El sistema le permite recibir, enviar, descargar y borrar mensajes de texto. El sistema puede leer también mensajes de texto entrantes, de modo que no tiene que quitar la vista de la carretera.

Recibir un mensaje de texto

Nota: Su teléfono móvil debe contar con la función de descarga de mensajes de texto mediante Bluetooth para recibir mensajes de texto.

Nota: Solo se permite un destinatario por mensaje de texto.

Cuando llega un nuevo mensaje, se emite un tono sonoro y la pantalla de audio indica que tiene un nuevo mensaje.

Cuenta con las opciones siguientes:

- Seleccione la opción de escucha para que el sistema lea el mensaje.
- Seleccione la opción de visualización para abrir el mensaje de texto. Seleccione la opción de omisión o no realice ninguna acción y el mensaje de texto se enviará a su bandeja de entrada. Una vez seleccionado, tiene la opción de que el sistema lea el mensaje, ver otros mensajes o seleccionar la opción para ver más ajustes.
- Pulse el botón de voz y diga "Leer mensaje de texto".
- Seleccione la opción para ver más ajustes y utilice los botones de

flecha para desplazarse por más opciones. Seleccione una de las opciones siguientes:

- **Responder:** pulse el botón OK para acceder y, a continuación, desplácese por la lista de mensajes predefinidos para enviar.
- **Llamar remit.:** pulse el botón OK para llamar al remitente del mensaje.
- **Enviar msj.:** pulse el botón OK para enviar el mensaje a cualquier persona de su agenda o historial de llamadas. También tiene la posibilidad de introducir un número.

Enviar, descargar y borrar sus mensajes de texto

1. Pulse el botón PHONE.
2. Seleccione la opción de mensajes de texto y pulse el botón OK.

A continuación, aparecerá en la pantalla una lista de todos los mensajes de texto disponibles.

Puede seleccionar una de las opciones siguientes:

- **Nuevo** le permite enviar un nuevo mensaje de texto basado en un conjunto de 15 mensajes predefinidos.
- **Ver** le permite leer el mensaje entero y, además, ofrece la opción de que el sistema lea el mensaje. Para ir al siguiente mensaje, seleccione la opción para ver más ajustes. Esto le permite responder al remitente, llamarle o reenviar el mensaje.

- **Elimin.** le permite borrar los mensajes de texto actuales desde el sistema (no desde el teléfono móvil). La pantalla de audio indica que se han borrado todos sus mensajes de texto.
- **Más** le permite borrar todos los mensajes o activar manualmente una descarga de todos los mensajes no leídos del teléfono móvil.

Al seleccionar la opción de envío de mensajes, aparece una lista de mensajes predefinidos en la pantalla de audio.

Envío de un mensaje de texto

1. Seleccione la opción de envío cuando la selección deseada aparezca resaltada en la pantalla de audio.
2. Seleccione la opción de confirmación cuando aparezca el contacto y pulse de nuevo el botón OK para confirmar cuando el sistema pregunte si desea enviar el mensaje. Cada mensaje de texto se envía con una firma predefinida.

Nota: Puede enviar mensajes de texto si selecciona un contacto de la agenda y elige la opción de texto en la pantalla de audio, o bien, respondiendo a un mensaje recibido en la bandeja de entrada.

Acceso a la configuración del teléfono móvil

Estas son funciones que dependen del teléfono móvil. La configuración de su teléfono móvil le permite acceder y ajustar funciones como su tono de llamada, la notificación de mensajes de texto, modificar su agenda y ajustar también la descarga automática.

1. Pulse el botón PHONE.
2. Desplácese hasta que aparezca la opción de configuración del teléfono y, a continuación, pulse el botón OK.
3. Desplácese por las siguientes opciones para seleccionar:

Cuando selecciona	Puede
Est. favorito o Est. maestro	Si esta opción está seleccionada, el sistema utilizará este teléfono móvil como principal cuando haya más de un teléfono móvil enlazado al sistema. Esta opción se puede cambiar para usarse con todos los teléfonos móviles enlazados (no solo con el que esté activo) a través del menú de dispositivos Bluetooth.
Estado del telf.	Consultar el nombre del teléfono móvil, el nombre del proveedor, el número de teléfono móvil, la cobertura y el nivel de carga de la batería, Cuando haya terminado, pulse el botón de la flecha izquierda para volver al menú de estado del teléfono móvil.

Cuando selecciona	Puede
Ajustes timbre o Config. Timbre	<p>Seleccionar el tono de llamada para las llamadas entrantes (uno procedente del sistema o de su teléfono móvil).</p> <ol style="list-style-type: none"> 1. Pulse el botón OK para seleccionar y desplácese para oír cada tono de llamada. 2. Pulse el botón OK para seleccionar. <p>Si su teléfono móvil dispone de señalización intrabanda, el tomo de llamada de este sonará al seleccionar la opción de tonos de llamada del teléfono móvil.</p>
Notificar msj.	<p>Disponer de la opción de escuchar un tono para notificarle que le está llegando un nuevo mensaje de texto.</p> <ol style="list-style-type: none"> 1. Pulse el botón OK para activar o desactivar el tono.
Ajustes agenda o Pref. agenda	<p>Modificar el contenido de su agenda (es decir, añadir, borrar o descargar). Pulse el botón OK para seleccionar y desplácese entre:</p> <p>Agregar contactos: pulse el botón OK para añadir más contactos de la agenda. Puede transferir los contactos que desee de su teléfono. Consulte el manual del dispositivo para aprender a transferir los contactos.</p> <p>Eliminar: pulse el botón OK para eliminar la agenda y el historial de llamadas actuales. Cuando aparezca el mensaje de eliminación, seleccione la opción de confirmación.</p> <p>El sistema volverá al menú de ajustes del teléfono.</p> <p>Descargar ahora: pulse el botón OK para realizar la selección y descargar su agenda en el sistema.</p> <p>Autodescarga: active o desactive esta opción para descargar automáticamente su agenda cada vez que su teléfono móvil se conecte al sistema. Los tiempos de descarga dependen del teléfono móvil y del tamaño de la descarga.</p> <p>Si la función de descarga automática está activada, se borrarán todos los cambios, contenidos añadidos o eliminados guardados en el sistema desde la última descarga.</p> <p>Cuando la descarga automática esté desactivada, su agenda no se descargará cuando su teléfono móvil se conecte al sistema.</p> <p>Solo se puede acceder a su agenda, historial de llamadas y mensajes de texto si su teléfono móvil enlazado está conectado al sistema.</p>

Disposit. BT

Este menú proporciona el acceso a sus dispositivos Bluetooth. Utilice los botones de las flechas para desplazarse por las opciones del menú. Este permite añadir, conectar y eliminar dispositivos y definir un teléfono móvil como principal.

Bluetooth Devices Opciones del menú

1. Pulse el botón PHONE.
2. Desplácese hasta que aparezca la opción de dispositivos Bluetooth y, a continuación, pulse el botón OK.
3. Desplácese por las siguientes opciones para seleccionar:

Cuando selecciona	Puede
Añadir o Agregar	<p>Enlazar teléfonos móviles adicionales al sistema.</p> <ol style="list-style-type: none"> 1. Seleccione la opción de adición para comenzar el proceso de enlace. 2. Cuando aparezca un mensaje sobre el inicio del proceso de enlace en la pantalla de audio, busque SYNC en su teléfono móvil. Si es necesario, consulte el manual del dispositivo. 3. Cuando se muestre en la pantalla de su teléfono móvil, introduzca el PIN de seis dígitos proporcionado por el sistema en la pantalla de audio. La pantalla indica si el enlace se ha realizado correctamente. 4. Cuando aparezca la opción para establecer el teléfono móvil como teléfono móvil principal, seleccione si desea o no establecerlo. 5. Dependiendo de la funcionalidad de su teléfono móvil, es posible que el sistema le formule preguntas adicionales (por ejemplo, si desea descargar su agenda). Seleccione si desea o no para confirmar su respuesta.
Borrar o Eliminar	<p>Eliminar un teléfono móvil enlazado.</p> <p>Seleccione la opción de eliminación y confirme cuando el sistema le pregunte si desea eliminar el dispositivo seleccionado.</p> <p>Tras eliminar un teléfono móvil de la lista, este solo se podrá volver a conectar repitiendo todo el proceso de enlace.</p>

SYNC®

Cuando selecciona	Puede
Principal	<p>Ajustar un teléfono móvil enlazado previamente como su teléfono móvil principal.</p> <p>Seleccione la opción de favoritos para confirmar el teléfono móvil principal.</p> <p>El sistema intentará conectarse con el teléfono móvil principal cada vez que se dé el contacto. Cuando se selecciona un teléfono móvil como principal, este aparece el primero en la lista y marcado con un asterisco.</p>
Conectar	<p>Conectar un teléfono móvil enlazado previamente. Solo puede tener un teléfono móvil conectado a la vez para utilizar la funcionalidad del teléfono móvil. Cuando se conecte otro teléfono móvil, el anterior se desconectará del sistema telefónico. El sistema permite utilizar diferentes dispositivos Bluetooth para la funcionalidad de su teléfono móvil y la función de reproducción de música por Bluetooth a la vez.</p> <p>Seleccione esta opción para conectar el sistema al teléfono móvil enlazado previamente que se ha seleccionado.</p>
Descon.	<p>Desconectar el teléfono móvil seleccionado. Seleccione esta opción y confirme cuando el sistema se lo pregunte.</p> <p>Tras desconectar un teléfono móvil, este podrá volver a conectarse sin necesidad de repetir el proceso de enlace completo.</p>

Ajustes

1. Pulse el botón MENU.

2. Seleccione la opción de ajustes o configuración de SYNC y pulse el botón OK.

Cuando selecciona	Puede
Bluetooth activ.	<p>Activar o desactivar esta opción para activar o desactivar la interfaz Bluetooth del sistema. Seleccione esta opción y, a continuación, pulse el botón OK para cambiar el estado de la opción.</p>
Restabl. ajustes o Config. predet	<p>Regresar a la configuración de fábrica. Esta selección no elimina su información indizada (agenda, historial de llamadas, mensajes de texto y dispositivos enlazados).</p> <p>Seleccione esta opción y confirme cuando Restabl. ajustes aparezca en la pantalla de audio.</p>

SYNC®

Cuando selecciona	Puede
Restabl. master o Reinicio general	<p>Eliminar completamente toda la información almacenada en el sistema (agenda, historial de llamadas, mensajes de texto y dispositivos enlazados) y regresar a la configuración de fábrica.</p> <p>Seleccione esta opción y confirme cuando Restabl. master o Reinicio general aparezca en la pantalla de audio. Una vez finalizada la acción, la pantalla lo indica y el sistema vuelve al menú SYNC: Ajustes.</p>
Instal. en SYNC	<p>Requerir la instalación de una aplicación consultando al Centro de Atención al Cliente (mercado argentino únicamente) ó dirigirse a su Distribuidor Ford.</p>
Info. sistema	<p>Visualizar información del sistema.</p>
Ajustes de voz o Config. de voz	<p>Puede seleccionar el modo de interacción Principiante/ Modo avanzado.</p>
Navegar USB o Revisar USB	<p>Navegar por la estructura de menús real del dispositivo USB conectado. Pulse el botón OK y utilice las flechas arriba o abajo para desplazarse por las carpetas y los archivos. Utilice las flechas izquierda o derecha para acceder a una carpeta o salir de ella. El contenido multimedia se puede seleccionar directamente en esta carpeta para reproducirlo.</p>

SERVICIOS Y APLICACIONES SYNC™

1. Pulse el botón MENU para acceder al menú del sistema.
2. Desplácese hasta seleccionar SYNC: Aplic. o Aplic. SYNC y, a continuación, pulse OK.

Aparecerá una lista de las aplicaciones disponibles. Cada aplicación puede tener su propia configuración específica.

SYNC AppLink

El sistema SYNC AppLink. permite acceder a las aplicaciones de su smartphone a través del control por voz y por medio del menú de la unidad de audio.

Una vez que una aplicación se ejecuta a través de AppLink, puede controlar las funciones principales de la aplicación mediante comandos de voz y controles manuales.

Sistemas compatibles

- Android con OS 2.1 (o superior), OS 2.3 (o superior) mejora la estabilidad.
- iPhone® 3GS (o superior) con iOS 4.2.1(o superior)

Nota: Debe asociar y conectar via bluetooth su smartphone a SYNC para acceder a AppLink.

Nota: Los usuarios de iPhone® deberán conectar el teléfono por bluetooth o al puerto USB con el cable proporcionado por Apple®, para iniciar la aplicación que desea utilizar.

Nota: Para obtener más información sobre las aplicaciones compatibles, consulte el sitio web de Ford.

Nota: Asegúrese de que la aplicación esté activa. En algunos casos existe la necesidad de tener una cuenta activa en la aplicación.

Algunas aplicaciones funcionan automáticamente sin configuración previa. Otras aplicaciones donde usted quiera configurar sus datos personales o personalizar sus favoritos, recomendamos que la personalización sea hecha con el vehículo detenido en un lugar seguro.

AVISOS



Si su conexión de datos en su celular es lenta o si sus aplicaciones funcionan mal fuera de su vehículo, tendrán el mismo desempeño al utilizar SYNC AppLink.



SYNC AppLink es un sistema de acceso a las aplicaciones compatibles para ser conectadas a su vehículo, el sistema no mejora o perjudica el desempeño o la operación de su teléfono celular.

Acceso mediante el menú SYNC

Presione el botón MENU y, luego, seleccione una de las siguientes opciones:

Mensaje	Descripción y acción
SYNC-Aplicaciones	
Aplicaciones	Desplácese hasta esta opción y, luego, presione OK.
Encontrar apl.	Seleccione esta opción si la aplicación que necesita no aparece en la lista.

Nota: Si no se encuentra una aplicación compatible con SYNC AppLink, asegúrese de que la aplicación necesaria se ejecute en el dispositivo móvil.

Una vez que la aplicación está siendo ejecutada a través de SYNC AppLink utilice las flechas para navegar por menú de la aplicación.

Presione el botón de flecha IZQUIERDA para salir del MENÚ.

Acceso mediante comandos de voz

Presione el botón de voz y, cuando se le indique, diga lo siguiente:

Mensaje	Descripción y acción
Aplicaciones	Después del tono, diga el nombre de la aplicación. Se iniciará la aplicación. Mientras una aplicación se ejecuta a través de SYNC, puede presionar el botón de voz y decir los comandos específicos de la aplicación.

SYNC®

Los siguientes comandos de voz siempre están disponibles:

Mensaje	Descripción y acción
<nombre de la aplicación + ayuda>	Use este comando para escuchar una lista de comandos de voz disponibles.
Aplicación	El sistema le solicitará que diga el nombre de la aplicación para iniciarla.
Lista de aplicaciones	El sistema creará una lista de todas las aplicaciones móviles que están disponibles actualmente.
Encontrar aplicaciones	El sistema buscará aplicaciones compatibles con SYNC en el dispositivo móvil conectado.
<nombre de la aplicación>	Diga el nombre de la aplicación para iniciarla en SYNC.
<nombre de la aplicación + ayuda>	El sistema creará una lista de los comandos de voz disponibles para la aplicación solicitada.

Habilitación de aplicaciones móviles de SYNC

Para usar el sistema, debe aceptar enviar y recibir información de autorización y actualizaciones de aplicaciones mediante el plan de datos asociado al dispositivo conectado.

Los datos se envían a Ford en Estados Unidos mediante el dispositivo conectado. La información está cifrada e incluye su VIN (número de identificación del vehículo), número de módulo SYNC e información sobre estadísticas de uso anónimas y depuración. Es posible que se realicen actualizaciones automáticamente.

Nota: Debe habilitar las aplicaciones móviles para cada dispositivo conectado la primera vez que seleccione una aplicación móvil mediante el sistema.

Nota: Las tarifas de datos serán aplicadas de acuerdo a el operador telefónico. Ford no se responsabiliza de ningún cargo adicional que reciba de parte de su proveedor de servicios debido al envío o la recepción de datos mediante el dispositivo conectado. Esto incluye cualquier cargo adicional en el que incurra si conduce el vehículo en áreas que implican la utilización del roaming fuera de su red local.

Estado de aplicación

Puede ver el estado actual de una aplicación en el menú de configuración.

Existen tres estados posibles:

Mensaje	Descripción y acción
Actualización necesaria	El sistema detectó una nueva aplicación que requiere autorización o se requiere una actualización general de permisos.
Actualizado	No se requieren actualizaciones.
Actualizando	El sistema está tratando de recibir una actualización.

Opciones del menú de configuración:

Mensaje	Descripción y acción
Solicitar actualización	Si se requiere una actualización y desea solicitarla manualmente, seleccione "Solicitar actualización".
Desactivar actualizaciones	Seleccione esta opción para deshabilitar las actualizaciones automáticas.

Permisos de aplicación

Los permisos se dividen en grupos. Puede otorgar permisos de grupo de forma individual. Puede cambiar el estado de los permisos de grupo en cualquier momento mientras no esté conduciendo; para ello, utilice el menú de configuración.

Al iniciar una aplicación mediante SYNC, el sistema puede solicitarle que otorgue ciertos permisos, por ejemplo:

- Para permitir que la lista de contactos de su teléfono sea descargada.
- Para permitir que el teléfono sincronizado sea seleccionado como favorito.
- Para permitir que informaciones o servicios de datos sean utilizados durante el funcionamiento de cualquier aplicación con SYNC.

Nota: solo necesita otorgar estos permisos la primera vez que usa una aplicación con SYNC.

Nota: No somos responsables legalmente de ningún daño o pérdida de privacidad que se produzca mediante el uso de una aplicación o que derive de la divulgación de cualquier clase de datos del vehículo que usted apruebe para que nosotros la compartamos con una aplicación.

USO DE SYNC™ CON EL REPRODUCTOR

Puede acceder y reproducir música desde su reproductor multimedia a través del sistema de altavoces del vehículo mediante el menú de medios del sistema o los comandos de voz. También puede ordenar y reproducir su música ordenada por categorías específicas como artistas, álbumes, etc.

SYNC es capaz de albergar casi cualquier reproductor multimedia, incluidos: reproductores iPod®, Zune™, “Plays from device” y la mayoría de los dispositivos USB. SYNC es compatible asimismo con formatos de audio como MP3, WMA, WAV y ACC.

Conexión de su reproductor multimedia al puerto USB

Nota: Si su reproductor multimedia posee un interruptor de encendido, asegúrese de que el dispositivo está conectado.

Conectarse mediante comandos de voz

1. Conecte el dispositivo al puerto USB del vehículo.
2. Pulse el botón de voz y cuando el sistema lo solicite diga “USB”.
3. Ahora puede reproducir música diciendo uno de los siguientes comandos de voz apropiados. Consulte los comandos de voz multimedia.

Conectarse mediante el menú del sistema

1. Conecte el dispositivo al puerto USB del vehículo.
2. Pulse el botón AUX hasta que aparezca un mensaje de inicialización en la pantalla.
3. En función de la cantidad de archivos multimedia que se encuentren en su dispositivo conectado, puede aparecer un mensaje de indización en la pantalla. Una vez finalizada la indización, la pantalla regresa al menú Play.

Pulse Naveg. A continuación, podrá desplazarse por las siguientes opciones de la lista:

- Reproducir todo
- Listas de depr.
- Pistas o Canciones
- Artistas
- Álbumes
- Géneros
- Navegar USB
- Reiniciar USB
- Salir

Que es?

En cualquier momento durante la reproducción, puede pulsar el botón de voz y preguntar al sistema qué está sonando. El sistema lee las etiquetas de metadatos (si están rellenas) de la pista que se está reproduciendo.

Comandos de voz multimedia



Pulse el botón de voz y, cuando el sistema se lo pida, diga "USB" o "IPOD" y a continuación una de las siguientes opciones:

"USB/IPOD"	
"Pausa"	"Activar repetición"
"Reproducir"	"Buscar" o "Revisar" álbum <nombre> ^{1,2}
"Reproducir" o "Tocar" álbum <nombre> ^{1,2}	"Buscar" o "Revisar" artista <nombre> ^{1,2}
"Reproducir" o "Tocar" todo	"Buscar" o "Revisar" género <nombre> ¹
"Reproducir" o "Tocar" artista <nombre> ^{1,2}	"Buscar canción <nombre> ¹
"Reproducir" o "Tocar" género <nombre> ^{1,2}	"Buscar pista <nombre> ^{1,2}
"Reproducir" o "Tocar" lista de reproducción <nombre> ^{1,2}	"Desactivar reproducción aleatoria"
"Siguiente"	"Activar reproducción aleatoria"
"Anterior"	"Música similar"
"Reproducir" o "Tocar" canción <nombre> ¹	"¿Qué es?" o "¿Que es esto?"
"Desactivar repetición"	

¹ <nombre> es un listado dinámico, lo que significa que puede tratarse del nombre de cualquier grupo, artista, canción, etc. deseados.

² Comandos de voz que no están disponibles hasta que no se haya completado la indización.

Guía de comandos de voz	
“Buscar género” o “Reproducir género”	El sistema busca todos los datos de su música indizada y, si está disponible, comienza a reproducir el tipo de música seleccionado. Solo puede reproducir géneros de música que estén presentes en las etiquetas de metadatos de género que tiene en su reproductor multimedia.
“Música similar”	El sistema recopila una lista de reproducción y reproduce a continuación música similar a la que se está reproduciendo en este momento desde el puerto USB, utilizando la información de metadatos indizada.
Buscar o Reproducir “artista”, “pista” o “álbum”	El sistema busca un artista, una pista o un álbum específicos de la música indizada a través del puerto USB.

El sistema también puede reproducir música de su teléfono móvil por Bluetooth.

Para activar la función Audio Bluetooth, utilice los botones AUX o pulse el botón de voz y, cuando el sistema se lo pida, diga “Audio Bluetooth” y, a continuación, cualquiera de las opciones siguientes:

“AUDIO BLUETOOTH”
“Pausa”
“Reproducir”
“Reproducir la pista siguiente” o “Siguiente canción”
“Reproducir la pista anterior” o “Canción anterior”

Funciones del menú de medios

El menú de medios le permite seleccionar la forma en que desea que se reproduzca la música (por artista, género, orden aleatorio, repetición, etc.) y buscar música similar o restablecer el índice de sus dispositivos USB.

1. Pulse AUX para seleccionar la reproducción de un dispositivo USB y, a continuación, pulse el botón de función 1 para acceder a opciones del USB
2. Desplácese por:

Quando selecciona	Puede
Lista repr. aleat. y Repetir pista	Elegir entre reproducir la música de forma aleatoria o repetir las canciones. Una vez realizadas estas selecciones, permanecerán activadas hasta que no se desactiven.
Música similar	Reproducir un tipo de música similar a la música de la lista de reproducción que esté sonando actualmente desde el puerto USB. El sistema utiliza la información de los metadatos de cada pista para recopilar una lista de reproducción. A continuación, el sistema crea una lista nueva de pistas similares y comienza a reproducirla. Cada pista debe tener las etiquetas de metadatos rellenas para esta función. Con determinados dispositivos de reproducción, si sus etiquetas de metadatos no están rellenas, las pistas no estarán disponibles para las opciones de reconocimiento por voz, el menú de reproducción o música similar. Sin embargo, si ubica estas pistas en su dispositivo de reproducción en modo de almacenamiento masivo, sí estarán disponibles para el reconocimiento por voz, navegar por el menú de reproducción o música similar. Lo desconocido se ubica en cualquier etiqueta de metadatos sin rellenar.
Reiniciar USB	Restablecer el índice del dispositivo USB. Una vez finalizado el nuevo índice, podrá seleccionar lo que desea reproducir en la biblioteca de canciones del dispositivo USB.

Acceso a la biblioteca de canciones del dispositivo USB

Este menú le permite seleccionar y reproducir sus archivos multimedia por artista, álbum, género, lista de reproducción o pista, o explorar el contenido de su dispositivo USB.

1. Asegúrese de que su dispositivo está enchufado al puerto USB del vehículo y encendido.
2. Pulse AUX para seleccionar la reproducción del dispositivo USB.

Si no existen archivos multimedia a los que acceder, la pantalla indicará que no hay ningún medio. Si hay archivos de medios, dispone de las siguientes opciones para desplazarse y seleccionar entre:

Quando selecciona	Puede
Reproducir todo	Reproducir todos los archivos multimedia indizados de su dispositivo de reproducción de uno en uno, en orden numérico.* Pulse OK para realizar la selección. Aparece en la pantalla el título de la primera pista.

SYNC®

Cuando selecciona	Puede
Listas de repr.	Acceder a sus listas de reproducción (de formatos como . ASX, .M3U, . WPL o . MTP). * 1. Pulse OK para realizar la selección. 2. Desplácese para seleccionar la lista de reproducción deseada y, a continuación, pulse OK.
Pistas o Canciones	Buscar y reproducir una pista en particular que ha sido indizada. * 1. Pulse OK para realizar la selección. 2. Desplácese para seleccionar la pista deseada y, a continuación, pulse OK.
Artistas	Ordenar todos los archivos multimedia indizados por artista. Una vez seleccionados, el sistema enumera y, a continuación, reproduce todos los artistas y pistas por orden alfabético. * 1. Pulse OK para realizar la selección. 2. Desplácese para seleccionar el artista deseado y, a continuación, pulse OK.
Álbumes	Ordenar todos los archivos multimedia indizados por álbumes. * 1. Pulse OK para realizar la selección. 2. Desplácese para seleccionar los álbumes deseados y, a continuación, pulse OK.
Géneros	Ordenar la música indizada por tipo de género (categoría). * 1. Pulse OK para realizar la selección. 2. Desplácese para seleccionar
Navegar o Revisar USB	Navegar por todos los archivos multimedia que se encuentren en su reproductor multimedia conectado al puerto USB. Solo puede visualizar archivos multimedia que sean compatibles con SYNC; los demás archivos guardados no son visibles. 1. Pulse OK para realizar la selección. 2. Desplácese para navegar por los archivos multimedia indizados en su unidad flash y, a continuación, pulse OK.
Reiniciar USB	Restablecer el índice del dispositivo USB. Una vez finalizado el nuevo índice, podrá seleccionar lo que desea reproducir en la biblioteca de canciones del dispositivo USB.

*Puede utilizar los botones de la parte inferior de la pantalla de audio para saltar de forma rápida a una categoría alfabética determinada. También puede utilizar las letras del teclado numérico para saltar elementos de la lista.

Diagnóstico de fallas del sistema de audio y del SYNC®

DIAGNÓSTICO DE FALLAS DEL SISTEMA DE AUDIO

Pantalla de unidad de audio	Rectificación
COMPRUEBE CD	Mensajes de error general relacionado con errores del CD, como por ejemplo si no se puede leer el CD, CD de datos, etc. Compruebe que el disco se ha cargado correctamente mirando hacia arriba. Limpie el CD y vuelva a intentarlo, o sustitúyalo por uno que sepa que es de música. Si el error persiste contacte con su Taller Autorizado.
ERROR EN LA UNIDAD	Mensaje de error general para anomalías del CD, como un mecanismo defectuoso.
ALTA TEMP. UNIDAD CD	La temperatura ambiente es demasiado elevada. La unidad no funcionará hasta que disminuya la temperatura.

Dispositivos Bluetooth y ajustes del sistema

Puede acceder a estos menús a través de la pantalla de audio.

LOCALIZACIÓN DE AVERÍAS DE SYNC™

Su sistema SYNC es fácil de usar. No obstante, en caso de surgir dudas, consulte las tablas de más abajo.

Para comprobar la compatibilidad de su teléfono móvil, visite el sitio web de Ford local.

Diagnóstico de fallas del sistema de audio y del SYNC ®

Anomalías relacionadas con el teléfono móvil		
Anomalía	Causa posible	Solución posible
Mucho ruido de fondo durante una llamada de teléfono.	Los ajustes relativos al control de audio de su teléfono móvil pueden afectar al funcionamiento del sistema SYNC.	Consulte la sección sobre los ajustes de audio del manual del dispositivo.
Durante una llamada, soy capaz de escuchar a la otra persona, pero esta a mí no.	Posible fallo del teléfono móvil.	Intente desconectar su teléfono móvil, reiniciarlo o extraer la batería del dispositivo e inténtelo de nuevo. Asegúrese de que la opción de micrófono para SYNC está desactivada.
SYNC no es capaz de descargar mi agenda.	Esta es una función que depende del teléfono móvil. Posible fallo del teléfono móvil.	Compruebe la compatibilidad de su teléfono móvil. Intente desconectar su teléfono móvil, reiniciarlo o extraer la batería del dispositivo e inténtelo de nuevo. Intente transferir los contactos de su agenda a SYNC seleccionando la opción de adición. Debe encender su teléfono móvil y conectar la función de descarga automática de la agenda en SYNC.
El sistema dice "Agenda descargada", pero mi agenda de SYNC está vacía o le faltan contactos.	Limitaciones en la capacidad de su teléfono móvil.	Intente transferir los contactos de su agenda a SYNC seleccionando la opción de adición. Si los contactos que faltan están guardados en su tarjeta SIM, intente moverlos a la memoria de su teléfono móvil. Retire cualquier imagen o tono de llamada especial que esté asociado con el contacto que falte. Debe encender su teléfono móvil y conectar la función de descarga automática de la agenda en SYNC.

Diagnóstico de fallas del sistema de audio y del SYNC ®

Anomalías relacionadas con el teléfono móvil		
Anomalía	Causa posible	Solución posible
Tengo problemas para conectar mi teléfono móvil a SYNC.	Esta es una función que depende del teléfono móvil. Posible fallo del teléfono móvil.	Compruebe la compatibilidad de su teléfono móvil. Intente desconectar su teléfono móvil, reiniciarlo o extraer la batería del dispositivo e inténtelo de nuevo. Intente borrar su dispositivo de SYNC y SYNC de su dispositivo; a continuación, inténtelo de nuevo. Compruebe siempre la seguridad y acepte automáticamente los ajustes relativos a la conexión por Bluetooth de SYNC en su teléfono móvil. Actualice el firmware de su teléfono móvil. Desactive la opción de descarga automática.
Los mensajes de texto no funcionan en SYNC.	Esta es una función que depende del teléfono móvil. Posible fallo del teléfono móvil.	Compruebe la compatibilidad de su teléfono móvil. Intente desconectar su teléfono móvil, reiniciarlo o extraer la batería del dispositivo e inténtelo de nuevo.
El tono de aviso de los mensajes de texto no funciona en mi teléfono móvil.	Se trata de una limitación del teléfono móvil. Esta es una función que depende del teléfono móvil.	Su teléfono móvil debe contar con la función de descarga de mensajes de texto mediante Bluetooth para recibir mensajes de texto. Vaya al menú de mensajes de texto de SYNC para comprobar si la función es compatible con su teléfono móvil. Pulse el botón PHONE y, a continuación, desplácese y seleccione la opción de mensajes de texto y, a continuación, pulse OK. Puesto que cada teléfono móvil es diferente, consulte el manual del teléfono móvil específico que se vaya a enlazar. De hecho, puede haber diferencias entre teléfonos móviles en función de la marca, el modelo, el proveedor de servicios y la versión de software.

Diagnóstico de fallas del sistema de audio y del SYNC ®

Anomalías relacionadas con USB y medios		
Anomalía	Causa posible	Solución posible
Bluetooth audio no transmite.	Esta es una función que depende del dispositivo. El dispositivo no está conectado.	Asegúrese de que el dispositivo está conectado a SYNC y que ha pulsado reproducir en su dispositivo.
SYNC no reconoce la música que se encuentra en mi dispositivo.	Es posible que sus archivos de música no contengan la información correcta del artista, el título de la canción, el álbum o el género. El archivo puede estar dañado. La canción puede contar con protección de copyright, que impide reproducirla.	Asegúrese de que estén rellenos todos los detalles de las canciones. Algunos dispositivos necesitan que modifique la configuración del USB de almacenamiento masivo a clase Protocolo de Transferencia de Medios.
Cuando mi iPhone o iPod Touch está conectado a través del puerto USB y con Audio Bluetooth a la vez, hay ocasiones en las que no escucho nada.	Se trata de una limitación del dispositivo.	En la pantalla de música en reproducción de su iPhone o iPod Touch, seleccione el icono AirPlay del dispositivo de audio que se encuentra en la parte inferior de la pantalla del iPhone o iPod Touch. Para escuchar el iPhone o iPod Touch a través de Audio Bluetooth, seleccione SYNC. Para escuchar el iPhone o iPod Touch a través del puerto USB, seleccione Conector Dock.

Diagnóstico de fallas del sistema de audio y del SYNC ®

Anomalías de comandos de voz		
Anomalía	Causa posible	Solución posible
SYNC no entiende lo que estoy diciendo.	Puede que esté utilizando los comandos de voz equivocados. Puede que esté hablando demasiado rápido o en el momento equivocado.	Revise los comandos de voz del teléfono móvil y de medios al comienzo de sus respectivas secciones. Consulte la pantalla de audio durante una sesión de voz activa, ya que en ella podrá encontrar una lista de comandos de voz. El micrófono del sistema se encuentra en su retrovisor o en el guarnecido del techo, justo encima del parabrisas.
SYNC no entiende el nombre de la canción o el artista.	Puede que esté utilizando los comandos de voz equivocados. Puede que no esté diciendo el nombre exactamente como se ha guardado. Es posible que el sistema no esté leyendo el nombre del mismo modo en que lo está diciendo.	Revise los comandos de voz de los medios al comienzo de la sección multimedia. Diga la canción o el artista exactamente como están guardados. Si dice "Play Artist Prince", el sistema no reproduce la música por Prince and the Revolution o Prince and the New Power Generation. Asegúrese de que está diciendo el título completo como "California remix featuring Jennifer Nettles". Si las canciones se han guardado con todas las letras mayúsculas, debe pronunciarlas. LOLA requiere que diga "L-O-L-A". No utilice caracteres especiales en el título, ya que el sistema no los reconoce.

Diagnóstico de fallas del sistema de audio y del SYNC ®

Anomalías de comandos de voz		
Anomalía	Causa posible	Solución posible
<p>SYNC no entiende o está llamando al contacto equivocado cuando quiero realizar la llamada.</p>	<p>Puede que esté utilizando los comandos de voz equivocados. Puede que no esté diciendo el nombre exactamente como se ha guardado. Puede que los contactos de su agenda sean muy cortos y guarden una similitud o puede que contengan caracteres especiales. Puede que los contactos de su agenda se hayan guardado con letras mayúsculas.</p>	<p>Revise los comandos de voz del teléfono móvil al comienzo de la sección sobre teléfonos móviles. Asegúrese de que dice el nombre exactamente como se ha guardado. Por ejemplo, si un contacto se ha guardado como Joe Wilson, diga "Llamar Joe Wilson". El sistema funciona mejor si lista nombres completos como "Joe Wilson" en lugar de "Joe". No utilice caracteres especiales como 123 o ICE, ya que el sistema no los reconoce. Si los contactos se han guardado con todas las letras mayúsculas, debe deletrearlas. JAKE requiere que diga "Llamar J-A-K-E". También puede utilizar las listas de sugerencias de teléfonos móviles y medios para obtener una lista de sugerencias posibles cuando el sistema no le pueda entender bien.</p>
<p>El sistema de control por voz de SYNC tiene problemas para reconocer nombres extranjeros guardados en mi teléfono móvil.</p>	<p>Los nombres extranjeros deben pronunciarse en el idioma que esté seleccionado en ese momento para SYNC.</p>	<p>SYNC aplica las reglas de pronunciación fonética del idioma que esté seleccionado a los nombres de los contactos guardados en su teléfono móvil. Recomendación útil: puede seleccionar el contacto manualmente Pulse PHONE para seleccionar la opción de agenda y, a continuación, el nombre del contacto. Pulse la tecla multifunción para escucharlo. SYNC leerá el nombre del contacto, proporcionándole de este modo una idea de la pronunciación que espera.</p>

Diagnóstico de fallas del sistema de audio y del SYNC ®

Anomalías de comandos de voz		
Anomalía	Causa posible	Solución posible
El sistema de control por voz de SYNC tiene problemas para reconocer nombres extranjeros de pistas, artistas, álbumes, géneros y listas de reproducción de mi reproductor multimedia o unidad flash USB.	Los nombres extranjeros deben pronunciarse en el idioma que esté seleccionado en ese momento para SYNC.	SYNC aplica las reglas de pronunciación fonética del idioma que esté seleccionado a los nombres guardados en su reproductor multimedia o unidad flash USB. El sistema puede hacer ciertas excepciones con nombres de artistas muy famosos (por ejemplo, U2) y podrá, por tanto, utilizar siempre la pronunciación en inglés para estos artistas.
Las indicaciones de voz se generan de forma electrónica y algunas palabras no se pronuncian correctamente en mi idioma.	SYNC utiliza la tecnología de texto a voz para las indicaciones de voz.	SYNC utiliza una voz generada sintéticamente en lugar de una voz humana previamente grabada. SYNC ofrece varias funciones nuevas de control por voz para diversos idiomas. Ahora puede marcar el nombre de un contacto directamente desde la agenda sin grabarlo previamente (por ejemplo, "llamar John Smith") o seleccionar directamente una pista, un artista, un álbum, un género o una lista de reproducción directamente desde el reproductor multimedia (por ejemplo, "reproducir artista Madonna").
El sistema de control por voz Bluetooth que tenía antes me permitía controlar los sistemas de radio, CD y climatización. ¿Por qué no puedo controlar estos sistemas con SYNC?	SYNC está diseñado para controlar sus dispositivos móviles y el contenido almacenado en estos.	SYNC ofrece nuevas funciones muy útiles que se suman a las del sistema anterior, por ejemplo, Ahora puede marcar el nombre de un contacto directamente desde la agenda sin grabarlo previamente (por ejemplo, "llamar John Smith") o seleccionar directamente una pista, un artista, un álbum, un género o una lista de reproducción directamente desde el reproductor multimedia (por ejemplo, "reproducir artista Madonna").

Diagnóstico de fallas del sistema de audio y del SYNC ®

Anomalías de comandos de voz		
Anomalía	Causa posible	Solución posible
El idioma seleccionado para el cuadro de instrumentos y la pantalla informativa y de audio/vídeo (radio, CD, ajustes del menú, etc.) no coincide con el idioma de SYNC (teléfono, USB, Audio Bluetooth, control por voz e indicaciones de voz).	El idioma seleccionado actualmente para el cuadro de instrumentos y la pantalla informativa y de audio/vídeo no es compatible con SYNC.	SYNC solo admite cuatro idiomas en cada módulo para la visualización de texto, el control por voz y las indicaciones de voz. Los cuatro idiomas de cada paquete se seleccionan teniendo en cuenta los idiomas que más se hablen en el país donde se haya vendido el vehículo. Si el idioma seleccionado no está disponible, SYNC seguirá configurado con el idioma que se encuentre activo en ese momento. SYNC ofrece varias funciones nuevas de control por voz para diversos idiomas. Ahora puede marcar el nombre de un contacto directamente desde la agenda sin grabarlo previamente (por ejemplo, "llamar John Smith") o seleccionar directamente una pista, un artista, un álbum, un género o una lista de reproducción directamente desde el reproductor multimedia (por ejemplo, "reproducir artista Madonna").