

# FORD **FOCUS** Instructieboekje





De informatie in deze publicatie was correct ten tijde van het ter perse gaan. In het belang van de continue productontwikkeling behouden we ons het recht voor om specificaties, ontwerp en uitrusting op ieder moment zonder aankondiging of verplichting te wijzigen. Niets uit deze uitgave mag in enigerlei vorm en door enig middel gereproduceerd, verzonden of in een oproepsysteem opgeslagen of in een andere taal vertaald worden zonder onze schriftelijke toestemming. Fouten of omissies uitgesloten.

© Ford Motor Company 2021

Alle rechten voorbehouden.

Onderdeelnummer: CG3784nlNLD 202012 20210127174223



# Inhoudsopgave

## Inleiding

Mededelingen .....	15
Overzicht van symbolen .....	15
REACH .....	16
Aanbeveling nieuwe onderdelen .....	17
Uitrusting mobiele communicatie .....	17
Over deze publicatie .....	18

## Gegevensprivacy

Gegevensprivacy .....	20
Onderhoudsgegevens .....	21
Gegevens over gebeurtenissen .....	21
Gegevens instellingen .....	22
Verbonden voertuiggegevens - Auto's met: Modem .....	22
Gegevens mobiel apparaat - Auto's met: SYNC 3 .....	23
Gegevens noodoproepsysteem .....	24

## Milieu

Bescherming van het milieu .....	25
----------------------------------	----

## Visueel zoeken

Stuurwiel - Behalve: ST .....	26
Stuurwiel - ST .....	26
Dashboard - links stuur .....	27
Dashboard - rechts stuur .....	28
Middenconsole - Automatische transmissie, Auto's met: Parkeerhulp voor/Display in hemelbekleding (HUD)/Parkeerhulp achter, Auto's zonder: Actieve parkeerhulp, Behalve: ST .....	29
Middenconsole - Automatische transmissie, Auto's zonder: Actieve parkeerhulp/Parkeerhulp voor/Display in hemelbekleding (HUD)/Parkeerhulp achter, Behalve: ST .....	29

Middenconsole - Automatische transmissie, Auto's met: Display in hemelbekleding (HUD), Auto's zonder: Actieve parkeerhulp/Parkeerhulp voor/Parkeerhulp achter, Behalve: ST .....	30
--	----

Middenconsole - Automatische transmissie, Auto's met: Parkeerhulp voor/Parkeerhulp achter, Auto's zonder: Actieve parkeerhulp/Display in hemelbekleding (HUD), Behalve: ST .....	30
--	----

Middenconsole - Automatische transmissie, Auto's met: Actieve parkeerhulp/Parkeerhulp voor/Parkeerhulp achter, Auto's zonder: Display in hemelbekleding (HUD), Behalve: ST .....	31
--	----

Middenconsole - Automatische transmissie, Auto's met: Actieve parkeerhulp/Parkeerhulp voor/Display in hemelbekleding (HUD)/Parkeerhulp achter, Behalve: ST .....	32
--	----

Middenconsole - Handgeschakelde transmissie, links stuur, Behalve: ST .....	32
---	----

Middenconsole - Handgeschakelde transmissie, rechts stuur, Behalve: ST .....	33
--	----

Middenconsole - ST, Automatische transmissie, Auto's met: Actieve parkeerhulp/Parkeerhulp voor/Parkeerhulp achter, Auto's zonder: Display in hemelbekleding (HUD) .....	34
---	----

Middenconsole - ST, Automatische transmissie, Auto's met: Parkeerhulp voor/Display in hemelbekleding (HUD)/Parkeerhulp achter, Auto's zonder: Actieve parkeerhulp .....	34
---	----

Middenconsole - ST, Automatische transmissie, Auto's zonder: Actieve parkeerhulp/Parkeerhulp voor/Display in hemelbekleding (HUD)/Parkeerhulp achter .....	35
--	----

# Inhoudsopgave

Middenconsole - ST, Automatische transmissie, Auto's met: Display in hemelbekleding (HUD), Auto's zonder: Actieve parkeerhulp/Parkeerhulp voor/Parkeerhulp achter .....	35
Middenconsole - ST, Automatische transmissie, Auto's met: Parkeerhulp voor/Parkeerhulp achter, Auto's zonder: Actieve parkeerhulp/Display in hemelbekleding (HUD) .....	36
Middenconsole - ST, Automatische transmissie, Auto's met: Actieve parkeerhulp/Parkeerhulp voor/Display in hemelbekleding (HUD)/Parkeerhulp achter .....	36
Middenconsole - ST, Handgeschakelde transmissie, links stuur .....	37
Middenconsole - ST, Handgeschakelde transmissie, rechts stuur .....	37
<b>Veiligheidsuitrusting voor kinderen</b>	
Kinderzitjes installeren - 4-deurs .....	39
Kinderzitjes installeren - 5-deurs/ Stationwagon .....	44
Plaatsing kinderzitje .....	49
Kindersloten - Auto's met: Mechanische kindersloten .....	52
Kindersloten - Auto's met: Kindersloten met afstandsbediening .....	52
<b>Veiligheidsgordels</b>	
Veiligheidsgordels vastmaken .....	53
Hoogte van veiligheidsgordels afstellen .....	54
Waarschuwing veiligheidsgordel - Auto's met: 4,2-inch scherm informatiepaneel .....	54
Waarschuwing veiligheidsgordel - Auto's met: 12,3-inch scherm informatiepaneel .....	56
<b>Aanvullend veiligheids-systeem</b>	
Werking .....	57
Bestuurdersairbag .....	57
Passagiersairbag .....	58
Passagiersairbag in- en uitschakelen - Auto's met: 4,2-inch scherm informatiepaneel .....	58
Passagiersairbag in- en uitschakelen - Auto's met: 12,3-inch scherm informatiepaneel .....	59
Zij-airbags .....	60
Zijgordijnairbags .....	61
<b>Automatisch meldsysteem bij botsingen</b>	
Emergency Assistance .....	63
<b>eCall</b>	
Wat is eCall .....	66
Hoe eCall werkt .....	66
Vereisten noodoproepen .....	66
Beperkingen noodoproepen .....	66
Handmatige noodoproep uitvoeren .....	66
Controlelampjes noodoproep .....	67
Reservebatterij vervangen .....	68
eCall – problemen oplossen .....	68
<b>Sleutels en afstandsbediening</b>	
Beperkingen afstandsbediening .....	69
De sleutel met kliksysteem openen en sluiten .....	69
Het sleutelblad verwijderen .....	69
Uw auto vinden .....	70
De batterij van de afstandsbediening vervangen - Auto's met: Sleutellose toegang .....	70
De batterij van de afstandsbediening vervangen - Auto's met: Sleutel met kliksysteem op afstandsbediening .....	71
Een verloren sleutel of afstandsbediening vervangen .....	72

# Inhoudsopgave

Sleutels en afstandsbedieningen – problemen oplossen .....	73
Positie back-up passieve sleutel .....	73
<b>MyKey™</b>	
Wat is MyKey .....	74
Instellingen MyKey .....	74
MyKey aanmaken - Auto's met: 4,2-inch scherm informatiepaneel, Auto's zonder: Startdrukknop .....	75
MyKey aanmaken - Auto's met: 12,3-inch scherm informatiepaneel, Auto's zonder: Startdrukknop .....	75
MyKey aanmaken - Auto's met: 4,2-inch scherm informatiepaneel/Sleutelloze toegang/Startdrukknop .....	76
MyKey aanmaken - Auto's met: 12,3-inch scherm informatiepaneel/Sleutelloze toegang/Startdrukknop .....	76
MyKey programmeren - Auto's met: 4,2-inch scherm informatiepaneel .....	77
MyKey programmeren - Auto's met: 12,3-inch scherm informatiepaneel .....	77
Alle MyKeys wissen - Auto's met: 4,2-inch scherm informatiepaneel .....	77
Alle MyKeys wissen - Auto's met: 12,3-inch scherm informatiepaneel .....	77
Systeemstatus MyKey controleren - Auto's met: 4,2-inch scherm informatiepaneel .....	78
Systeemstatus MyKey controleren - Auto's met: 12,3-inch scherm informatiepaneel .....	78
MyKey gebruiken bij op afstand bedienbare startsystemen .....	78
MyKey – problemen oplossen .....	78
<b>Portieren en sloten</b>	
De portieren bedienen vanaf de buitenkant .....	82
De portieren bedienen vanaf de binnenkant .....	84
Ontgrendelfunctie opnieuw programmeren - Auto's met: 4,2-inch scherm informatiepaneel .....	84
Ontgrendelfunctie opnieuw programmeren - Auto's met: 12,3-inch scherm informatiepaneel .....	85
Blokking schakelaar portiervergrendeling .....	86
Automatisch ontgrendelen .....	86
Verkeerde vergrendeling .....	87
Automatisch opnieuw vergrendelen .....	87
Controlelampen portierslot .....	88
Geluidssignalen portieren en sloten .....	88
Portieren en sloten – problemen oplossen .....	88
<b>Sleutelloze toegang</b>	
Beperkingen sleutelloze toegang .....	89
Instellingen sleutelloze toegang .....	89
Portieren met sleutelloze toegang vergrendelen en ontgrendelen .....	90
De achterklep met sleutelloze toegang vergrendelen en ontgrendelen .....	91
Sleutelloze toegang – problemen oplossen .....	92
<b>Achterklep</b>	
Handmatig bediende achterklep .....	93
Elektrisch bedienbare achterklep .....	94
Elektrische achterklep, handsfree .....	97
<b>Beveiliging</b>	
Passief antidiefstalsysteem .....	100
Systeem diefstalalarm .....	100
Instellingen systeem diefstalalarm .....	101
Beveiliging – problemen oplossen .....	103
<b>Portierrandbescherming</b>	
Werking .....	105

# Inhoudsopgave

## Stuurwiel

Het stuurwiel afstellen .....	106
Het stuurwiel vergrendelen - Auto's zonder: Startdrukknop .....	106
Het stuurwiel vergrendelen - Auto's met: Sleutellose toegang/Startdrukknop .....	107
Verwarmd stuurwiel .....	107

## Ruitenwissers en ruitensproeiers

Voorruiwissers .....	108
Automatisch in- en uitschakelende ruitenwissers - Auto's met: 4,2-inch scherm informatiepaneel .....	108
Automatisch in- en uitschakelende ruitenwissers - Auto's met: 12,3-inch scherm informatiepaneel .....	110
Voorruijsproeiers - Auto's met: 4,2-inch scherm informatiepaneel .....	111
Voorruijsproeiers - Auto's met: 12,3-inch scherm informatiepaneel .....	112
Achterruiwissers en -sproeiers - Auto's met: 4,2-inch scherm informatiepaneel .....	113
Achterruiwissers en -sproeiers - Auto's met: 12,3-inch scherm informatiepaneel .....	114
Koplampsproeiers .....	115

## Verlichting

Algemene informatie .....	116
Verlichtingsbediening .....	116
Automatisch in- en uitschakelende verlichting - Auto's met: 4,2-inch scherm informatiepaneel .....	118
Automatisch in- en uitschakelende verlichting - Auto's met: 12,3-inch scherm informatiepaneel .....	119
Dimmer instrumentenpaneelverlichting .....	120
Uitschakelvertraging koplampen .....	120

Automatische grootlichtregeling - Auto's met: 4,2-inch scherm informatiepaneel .....	120
Automatische grootlichtregeling - Auto's met: 12,3-inch scherm informatiepaneel .....	122
Glare Free-grootlicht - Auto's met: 4,2-inch scherm informatiepaneel .....	124
Glare Free-grootlicht - Auto's met: 12,3-inch scherm informatiepaneel .....	126
Voorste mistlampen .....	128
Mistachterlichten .....	129
Koplamphoogte afstellen .....	129
Adaptieve koplampen - Auto's met: 4,2-inch scherm informatiepaneel .....	129
Adaptieve koplampen - Auto's met: 12,3-inch scherm informatiepaneel .....	131
Zijrichtingaanwijzers .....	133
Richtingaanwijzers .....	134
Interieurverlichting - Auto's zonder: Kaartleeslampen .....	134
Interieurverlichting - Auto's met: Kaartleeslampen .....	135
Sfeerverlichting .....	136

## Ruiten

De ruiten openen en sluiten .....	137
Centraal openen en sluiten .....	137
Inklembeveiliging ruiten .....	138
De achterrui bediening vergrendelen .....	139

## Binnenspiegel

De binnenspiegel afstellen .....	140
Zelfdimmende binnenspiegel .....	140

## Buitenspiegels

De buitenspiegels afstellen .....	141
-----------------------------------	-----



# Inhoudsopgave

De buitenspiegels inklappen - Auto's met: 4,2-inch scherm informatiepaneel/Elektrisch inklapbare buitenspiegels .....	141
De buitenspiegels inklappen - Auto's met: 12,3-inch scherm informatiepaneel/Elektrisch inklapbare buitenspiegels .....	141
De buitenspiegels inklappen - Auto's met: Handmatig inklapbare buitenspiegels .....	142
<b>Schuifdak</b>	
Het zonnescherm openen en sluiten .....	143
Zonnedak openen en sluiten .....	143
Zonnedak ventileren .....	144
Inklembeveiliging van het zonnedak .....	144
<b>Instrumentenpaneel - Auto's met: 4,2-inch scherm informatiepaneel</b>	
Meters - Behalve: Mild-hybride elektrisch voertuig (MHEV)/ST .....	145
Meters - Mild-hybride elektrisch voertuig (MHEV) .....	147
<b>Instrumentenpaneel - Auto's met: 12,3-inch scherm informatiepaneel</b>	
Meters - Behalve: Mild-hybride elektrisch voertuig (MHEV)/ST .....	150
Meters - Mild-hybride elektrisch voertuig (MHEV) .....	152
Meters - ST .....	155
<b>Infodisplays - Auto's met: 4,2-inch scherm informatiepaneel</b>	
Algemene informatie .....	158
Tripcomputer .....	160
Persoonlijke instellingen .....	162
Display in hemelbekleding .....	163
<b>Infodisplays - Auto's met: 12,3-inch scherm informatiepaneel</b>	
Algemene informatie .....	166
Tripcomputer .....	167
Persoonlijke instellingen .....	167
Display in hemelbekleding .....	168
<b>Starten op afstand - Automatische transmissie</b>	
Wat is starten op afstand .....	171
Beperkingen van starten op afstand .....	171
Starten op afstand inschakelen - Auto's met: 4,2-inch scherm informatiepaneel .....	171
Starten op afstand inschakelen - Auto's met: 12,3-inch scherm informatiepaneel .....	171
Het voertuig op afstand starten en stoppen .....	171
Instellingen voor starten op afstand - Auto's met: 4,2-inch scherm informatiepaneel, Auto's zonder: Verwarmd stuurwiel .....	172
Instellingen voor starten op afstand - Auto's met: 12,3-inch scherm informatiepaneel, Auto's zonder: Verwarmd stuurwiel .....	173
Instellingen voor starten op afstand - Auto's met: 4,2-inch scherm informatiepaneel/Verwarmd stuurwiel .....	173
Instellingen voor starten op afstand - Auto's met: 12,3-inch scherm informatiepaneel/Verwarmd stuurwiel .....	174
<b>Klimaatregeling</b>	
Handmatige klimaatregeling .....	176
Automatische klimaatregeling .....	177

# Inhoudsopgave

Tips voor de klimaatregeling in het  
interieur - Auto's met: Automatische  
temperatuurregeling .....179

Tips voor de klimaatregeling in het  
interieur - Auto's met: Handbediende  
temperatuurregeling .....180

Verwarmde voorruit .....181

Verwarmde achterraait - Auto's met:  
Automatische temperatuurregeling  
.....181

Verwarmde achterraait - Auto's met:  
Handbediende temperatuurregeling  
.....181

Verwarmde buitenspiegels .....182

Extra verwarming - Auto's met: 4,2-inch  
scherm informatiepaneel .....182

Extra verwarming - Auto's met: 12,3-inch  
scherm informatiepaneel .....186

## Stoelen

De juiste zitpositie innemen .....192

Hoofdsteunen .....192

Handmatig verstelbare stoelen - Auto's  
met: In 2 richtingen verstelbare stoel  
.....193

Handmatig verstelbare stoelen - Auto's  
met: In 4 richtingen verstelbare stoel  
.....194

Handmatig verstelbare stoelen - Auto's  
met: In 6 richtingen verstelbare stoel  
.....195

Elektrisch verstelbare stoelen .....197

Achterbank - Stationwagon .....198

Achterbank - 4-deurs/5-deurs .....199

Verwarmde stoelen .....200

## Waarschuwingssysteem stoelbezetting achteraan

Wat is het waarschuwingssysteem  
stoelbezetting achteraan .....201

Hoe het waarschuwingssysteem voor  
stoelbezetting achteraan werkt .....201

Vorzorgsmaatregelen  
waarschuwingssysteem stoelbezetting  
achteraan .....201

Beperkingen waarschuwingssysteem  
stoelbezetting achteraan .....201

Het waarschuwingssysteem  
stoelbezetting achteraan in- en  
uitschakelen .....202

Controlelampen waarschuwingssysteem  
stoelbezetting achteraan .....202

Geluidssignalen waarschuwingssysteem  
stoelbezetting achteraan .....202

## Extra voedingsaansluitingen

Extra voedingsaansluitingen .....203

Aansteker .....203

## Draadloze oplader voor accessoires

Locatie van de draadloze oplader voor  
accessoires .....204

Een draadloos apparaat opladen .....204

Controlelampjes draadloze oplader voor  
accessoires .....205

Draadloze oplader voor accessoires –  
problemen oplossen .....205

## Opbergvakken

Bekerhouders .....206

## Motor starten en stoppen

De motor starten en stoppen –  
voorzorgsmaatregelen .....207

Contactslot .....207

Drukknop contactschakelaar .....208

Motor starten .....208

De motor stoppen .....212

Automatische motorstop - Auto's met:  
Startdrukknop .....215

Starten en stoppen van motor –  
problemen oplossen .....215

# Inhoudsopgave

## **Unieke rijeigenschappen**

Hybride auto bedienen .....220

## **Auto-Start-Stop - Automatische transmissie**

Wat is Auto-Start-Stop .....221

Voorzorgsmaatregelen Auto-Start-Stop .....221

Auto-Start-Stop in- en uitschakelen .....221

De motor stoppen .....221

De motor opnieuw starten .....221

Controlelampjes Auto-Start-Stop .....223

Auto-Start-Stop – problemen oplossen .....223

## **Auto-Start-Stop - Handgeschakelde transmissie, Behalve: Mild-hybride elektrisch voertuig (MHEV)**

Wat is Auto-Start-Stop .....225

Voorzorgsmaatregelen Auto-Start-Stop .....225

Auto-Start-Stop in- en uitschakelen .....225

De motor stoppen .....225

De motor opnieuw starten .....225

Controlelampjes Auto-Start-Stop .....227

Auditieve waarschuwing  
Auto-Start-Stop .....227

Auto-Start-Stop – problemen oplossen .....227

## **Auto-Start-Stop - Mild-hybride elektrisch voertuig (MHEV)**

Wat is Auto-Start-Stop .....229

Voorzorgsmaatregelen Auto-Start-Stop .....229

Instellingen Auto-Start-Stop .....229

Auto-Start-Stop in- en uitschakelen .....229

De motor stoppen .....230

De motor opnieuw starten .....230

Controlelampjes Auto-Start-Stop .....230

Auditieve waarschuwing  
Auto-Start-Stop .....230

Auto-Start-Stop – problemen oplossen .....231

## **Brandstof en tanken**

Veiligheidsmaatregelen .....233

Brandstofkwaliteit - Benzine .....234

Brandstofkwaliteit - Diesel .....234

Brandstofkwaliteit - Flex Fuel (FF, ethanol) .....235

Locatie tanktrechter .....236

Opraken van de brandstof .....236

Tanken .....237

Brandstofverbruik .....240

## **Motoremissieregeling**

Katalysator - 1.0L EcoBoost™/1.5L EcoBoost™/1.5L TiVCT/2.3L EcoBoost™ .....242

Benzine-deeltjesfilter .....243

Dieselroetfilter .....244

## **Systeem selectieve katalysatorreductie**

Wat is het systeem voor selectieve katalysatorreductie .....248

Voorzorgsmaatregelen van het systeem voor selectieve katalysatorreductie .....248

Vereisten van het systeem voor selectieve katalysatorreductie .....249

Richtlijnen van het systeem voor selectieve katalysatorreductie .....249

De tank van het systeem voor selectieve katalysatorreductie vullen .....249

# Inhoudsopgave

Het vloeistofpeil van het systeem voor selectieve katalysatorreductie controleren - Auto's met: 4,2-inch scherm informatiepaneel .....	251
Het vloeistofpeil van het systeem voor selectieve katalysatorreductie controleren - Auto's met: 12,3-inch scherm informatiepaneel .....	251
Vloeistofverbruik bij selectieve katalysatorreductie .....	251
Inhoud en specificaties AdBlue® .....	251
Systeem voor selectieve katalysatorreductie – problemen oplossen .....	252

## Handgeschakelde transmissie

Voorzorgsmaatregelen handgeschakelde transmissie .....	255
Schakelen in de Achteruit .....	255
Schakelindicatielampjes handgeschakelde transmissie .....	255
Koppelingsvloeistofpeil controleren .....	255
Specificatie koppelingsvloeistof .....	255
Handgeschakelde transmissie – problemen oplossen .....	256

## Automatische transmissie

Voorzorgsmaatregelen automatische transmissie .....	257
Standen automatische transmissie .....	257
Controlelampen stand automatische transmissie - Auto's zonder: Schakelflippers .....	258
Controlelampen stand automatische transmissie - Auto's met: Schakelflippers .....	258
Schakelindicatielampjes automatische transmissie - Auto's met: Schakelflippers .....	258
Handmatig schakelen - Auto's met: Schakelflippers .....	258
Blijvende neutraalmodus - 8-traps automatische transmissie .....	259

Automatisch terug naar parkeerstand (P) - 8-traps automatische transmissie .....	260
Inschakelblokkering - 6-traps automatische transmissie .....	261
Geluidsignalen automatische transmissie .....	262
Automatische transmissie – problemen oplossen .....	262

## Elektronisch zelfsperrend differentieel

Elektronisch zelfsperrend differentieel – problemen oplossen .....	263
--	-----

## Remmen

Algemene informatie .....	264
Tips voor rijden met ABS .....	265
Elektrische parkeerrem - Handgeschakelde transmissie .....	265
Elektrische parkeerrem - Automatische transmissie .....	268
Hill Start Assist - Auto's met: 4,2-inch scherm informatiepaneel .....	270
Hill Start Assist - Auto's met: 12,3-inch scherm informatiepaneel .....	271
Auto Hold systeem .....	272

## Tractiecontrole

Werking .....	275
Gebruik maken van tractiecontrole .....	275

## Stabiliteitsregeling

Werking .....	276
Gebruik maken van stabiliteitsregeling - Behalve: ST .....	276
Gebruik maken van stabiliteitsregeling - ST .....	277

## Parkeerhulp

Voorzorgsmaatregelen parkeerhulp .....	278
Parkeerhulp in- en uitschakelen .....	279

# Inhoudsopgave

Parkeerhulp achter .....	279	In een loodrechte parkeerplek rijden - 8-traps automatische transmissie .....	291
Parkeerhulp voor .....	280	Uit een parkeerplek rijden - 6-traps automatische transmissie/6-traps handgeschakelde transmissie .....	292
Parkeerhulp opzij .....	281	Uit een parkeerplek rijden - 8-traps automatische transmissie .....	292
Controlelampjes parkeerhulp .....	282	Actieve parkeerhulp – problemen oplossen .....	293
Parkeerhulp – problemen oplossen .....	282		
<b>Achteruitrijcamera</b>		<b>Cruise Control</b>	
Wat is de achteruitrijcamera .....	284	Werking .....	295
Voorzorgsmaatregelen achteruitrijcamera .....	284	Gebruik maken van snelheidsregeling .....	295
Beperkingen achteruitrijcamera .....	284	Adaptieve cruise control gebruiken - Auto's met: 4,2-inch scherm informatiepaneel/Adaptieve snelheidsregeling .....	296
Locatie van de achteruitrijcamera .....	284	Adaptieve cruise control gebruiken - Auto's met: 4,2-inch scherm informatiepaneel/Adaptieve snelheidsregeling met assistentie midden rijstrook .....	306
Richtlijnen van de achteruitrijcamera .....	285	Adaptieve cruise control gebruiken - Auto's met: 12,3-inch scherm informatiepaneel/Adaptieve snelheidsregeling .....	320
Instellingen achteruitrijcamera .....	285	Adaptieve cruise control gebruiken - Auto's met: 12,3-inch scherm informatiepaneel/Adaptieve snelheidsregeling met assistentie midden rijstrook .....	330
<b>Camera 180 graden</b>		<b>Rijhulpmiddelen - Auto's met: 4,2-inch scherm informatie- paneel</b>	
Wat is de camera 180 graden .....	287	Intelligente snelheidsbegrenzer - Auto's zonder: Midden rijstrook .....	345
Hoe de camera 180 graden werkt .....	287	Intelligente snelheidsbegrenzer - Auto's met: Midden rijstrook .....	347
Voorzorgsmaatregelen camera 180 graden .....	287	Bestuurderswaarschuwing .....	350
Camera 180 graden in- en uitschakelen .....	287	Systeem verlaten rijstrook .....	352
<b>Actieve parkeerhulp</b>		Informatiesysteem dode hoek .....	356
Wat is actieve rijhulp .....	289	Waarschuwing dwarsverkeer .....	358
Voorzorgsmaatregelen Actieve parkeerhulp .....	289		
Actieve parkeerhulp in- en uitschakelen .....	289		
In een parkeerplek voor fileparkeren rijden - 6-traps automatische transmissie/6-traps handgeschakelde transmissie .....	289		
In een parkeerplek voor fileparkeren rijden - 8-traps automatische transmissie .....	290		
In een loodrechte parkeerplek rijden - 6-traps automatische transmissie/ 6-traps handgeschakelde transmissie .....	291		

# Inhoudsopgave

Verkeersbordherkenning .....	362
Herkenning verkeersbord maximumsnelheid .....	364
Waarschuwing spookrijden .....	365
Eco .....	367
Stuurinrichting .....	367
Pre-Collision Assist .....	368

## Rijhulpmiddelen - Auto's met: 12,3-inch scherm informatie-paneel

Intelligente snelheidsbegrenzer - Auto's zonder: Midden rijstrook .....	374
Intelligente snelheidsbegrenzer - Auto's met: Midden rijstrook .....	376
Bestuurderswaarschuwing .....	378
Systeem verlaten rijstrook .....	380
Informatiesysteem dode hoek .....	383
Waarschuwing dwarsverkeer .....	385
Verkeersbordherkenning .....	388
Herkenning verkeersbord maximumsnelheid .....	390
Waarschuwing spookrijden .....	391
Eco .....	393
Pre-Collision Assist .....	393

## Rijmodusregeling

Wat is rijmodusregeling .....	399
Een rijmodus selecteren - Behalve: ST .....	399
Een rijmodus selecteren - ST .....	399
Rijmodi .....	399
Rijmodusregeling – problemen oplossen .....	401

## Efficiënte rijmodus

Wat is efficiënte rijmodus .....	402
Efficiënte rijmodus in- en uitschakelen - Auto's met: 4,2-inch scherm informatiepaneel .....	402

Efficiënte rijmodus in- en uitschakelen - Auto's met: 12,3-inch scherm informatiepaneel .....	402
De efficiënte rijmodus weergeven - Auto's met: 4,2-inch scherm informatiepaneel .....	402
Ritoverzicht .....	402
Controlelampen efficiënte rijmodus .....	403

## Local Hazard Information

Wat is Local Hazard Information .....	404
Voorzorgsmaatregelen Local Hazard Information .....	404
Local Hazard Information inschakelen .....	404
Status Local Hazard Information controleren - Auto's met: 4,2-inch scherm informatiepaneel .....	404
Status Local Hazard Information controleren - Auto's met: 12,3-inch scherm informatiepaneel .....	404

## Transport

Algemene informatie .....	405
Bagageverankeringspunten .....	405
Haken achterste laadruimte .....	405
Opbergruimte onder vloer achterin - Stationwagon .....	406
Bagagenetten - Stationwagon .....	407
Bagageafdekkingen - Stationwagon .....	408
Bagageafdekkingen - 5-deurs .....	409
Dakrekken en bagagedragers - 4-deurs, Auto's met: Schuifpaneel panoramadak .....	410
Dakrekken en bagagedragers - 5-deurs, Auto's met: Schuifpaneel panoramadak .....	410
Dakrekken en bagagedragers - Stationwagon, Auto's met: Schuifpaneel panoramadak .....	411
Dakrekken en bagagedragers - Auto's zonder: Schuifpaneel panoramadak .....	412

# Inhoudsopgave

## Bagageruimte

Haak bagageruimte .....	413
-------------------------	-----

## Aanhangers trekken

Trekken van een aanhanger - 4-deurs .....	414
Trekken van een aanhanger - 5-deurs/ Stationwagon .....	414
Antislingerregeling aanhanger .....	415
Trekhaak - Auto's met: Afneembare trekhaak .....	415
Trekhaak - Auto's met: Inschuifbare trekhaak .....	419
De auto op vier wielen slepen - 6-traps automatische transmissie .....	422
De auto op vier wielen slepen - Handgeschakelde transmissie .....	423
De auto op vier wielen slepen - 7-traps automatische transmissie/8-traps automatische transmissie .....	424

## Tips voor het rijden

Voorzorgsmaatregelen voor koude weersomstandigheden .....	425
Inrijden .....	425
Zuinig rijden .....	425
Rijden door ondiep water .....	425
Vloermatten .....	426

## Wat te doen bij pech

Alarmknipperlichten .....	428
Eerstehulpset .....	428
Gevarendriehoek .....	428
Het voertuig starten met hulpstartkabels .....	428
Sleeppunten .....	430

## Informatie over botsingen en defecten

Waarschuwingssysteem na een aanrijding .....	432
Remmen na aanrijding .....	432

Automatische uitschakeling bij botsing .....	432
---	-----

## Zekeringen

Plaatsen zekeringenhouders .....	434
Specificatie-overzicht zekeringen .....	435
Een zekering vervangen .....	440

## Onderhoud

Algemene informatie .....	442
De motorkap openen en sluiten - links stuur .....	443
De motorkap openen en sluiten - rechts stuur .....	444
Overzicht motorruimte - 1.0L EcoBoost™, links stuur .....	446
Overzicht motorruimte - 1.0L EcoBoost™, rechts stuur .....	447
Overzicht motorruimte - 1.5L TiVCT, links stuur .....	448
Overzicht motorruimte - 1.5L TiVCT, rechts stuur .....	449
Overzicht motorruimte - 1.5L EcoBlue, links stuur .....	450
Overzicht motorruimte - 1.5L EcoBlue, rechts stuur .....	451
Overzicht motorruimte - 1.5L EcoBoost™, links stuur .....	452
Overzicht motorruimte - 1.5L EcoBoost™, rechts stuur .....	453
Overzicht motorruimte - 2.0L EcoBlue, links stuur .....	454
Overzicht motorruimte - 2.0L EcoBlue, rechts stuur .....	455
Overzicht motorruimte - 2.3L EcoBoost™, links stuur .....	456
Overzicht motorruimte - 2.3L EcoBoost™, rechts stuur .....	457
Oliepeilstaaf - 1.0L EcoBoost™/1.5L TiVCT .....	458
Oliepeilstaaf - 1.5L EcoBlue .....	458
Oliepeilstaaf - 1.5L EcoBoost™ .....	458
Oliepeilstaaf - 2.0L EcoBlue .....	458

# Inhoudsopgave

Oliepeilstaaf - 2.3L EcoBoost™ .....	459
Motorolie controleren .....	459
Controlelamp laag oliepeil resetten - Auto's met: 4,2-inch scherm informatiepaneel .....	460
Controlelamp laag oliepeil resetten - Auto's met: 12,3-inch scherm informatiepaneel .....	461
Motorkoelventilator - Benzine .....	461
Motorkoelventilator - Diesel .....	461
Motorkoelvloeistof controleren .....	461
Remvloeistof controleren .....	466
Koppelingsvloeistof controleren - Handgeschakelde transmissie .....	467
12 volt accu vervangen .....	467
Ruitensproeiervloeistof controleren .....	469
Ruitenwischerbladen controleren .....	469
Ruitenwischerbladen vooraan vervangen .....	469
Ruitenwischerbladen achteraan vervangen .....	470
Een koplamp verwijderen .....	470
Een achterlichtunit verwijderen - 5-deurs/Stationwagon .....	471
Een achterlichtunit verwijderen - 4-deurs .....	472
Gloeilampen vervangen .....	473

## Gebruik op circuit - ST

Voorzorgsmaatregelen bij gebruik op circuit .....	479
--	-----

## Launch Control - ST, Handge- schakelde transmissie

Wat is Launch Control .....	480
Voorzorgsmaatregelen launch control .....	480
Beperkingen launch control .....	480
Launch control in- en uitschakelen .....	480
Launch Control gebruiken .....	480
Controlelampjes launch control .....	480

## Verzorging van de auto

Reinigen van buitenzijde auto .....	481
Reinigen van binnenzijde auto .....	483
Kleine lakschade repareren .....	485
Was aanbrengen op uw voertuig .....	485

## Wielen en banden

Algemene informatie .....	486
Set met afdichtmiddel voor banden .....	486
Verzorging van banden .....	491
Gebruik van zomerbanden .....	491
Gebruik van winterbanden .....	492
Gebruik van sneeuwkettingen - Behalve: Actief/ST .....	492
Gebruik van sneeuwkettingen - Actief .....	493
Gebruik van sneeuwkettingen - ST .....	493
Een wiel vervangen .....	494
Bandenspanning - Behalve: Actief/ST .....	500
Bandenspanning - Actief .....	502
Bandenspanning - ST .....	503
Wielmoeren .....	505

## Controlesysteem lage bandenspanning

Wat is het controlesysteem lage bandenspanning .....	506
Voorzorgsmaatregelen controlesysteem lage bandenspanning .....	506
Beperkingen controlesysteem lage bandenspanning .....	506
De bandenspanning bekijken - Auto's met: 4,2-inch scherm informatiepaneel .....	507
De bandenspanning bekijken - Auto's met: 12,3-inch scherm informatiepaneel .....	507
Het controlesysteem lage bandenspanning resetten - Auto's met: 4,2-inch scherm informatiepaneel .....	507



# Inhoudsopgave

Het controlesysteem lage bandenspanning resetten - Auto's met: 12,3-inch scherm informatiepaneel .....	508
Controlesysteem lage bandenspanning - problemen oplossen .....	508

## Inhouden en specificaties

Afmetingen voertuig - 5-deurs/Actief .....	510
Afmetingen voertuig .....	511
Afmetingen voertuig - 5-deurs, Behalve: Actief .....	512
Afmetingen voertuig - Behalve: Actief .....	513
Afmetingen voertuig - 4-deurs .....	514
Afmetingen trekstang - 5-deurs .....	515
Afmetingen trekstang - Stationwagon .....	517
Voertuigidentificatieplaatje .....	518
Chassisnummer .....	519
Inhouden en specificaties - 1.0L EcoBoost™ .....	519
Inhouden en specificaties - 1.5L TiVCT .....	521
Inhouden en specificaties - 1.5L EcoBlue .....	523
Inhouden en specificaties - 1.5L EcoBoost™ .....	526
Inhouden en specificaties - 2.0L EcoBlue .....	528
Inhouden en specificaties - 2.3L EcoBoost™ .....	530
Gloeilampentabel .....	532
Brandstofverbruikcijfers .....	534
Brandstofverbruikcijfers - 1.0L EcoBoost™ .....	534
Brandstofverbruikcijfers - 1.5L TiVCT .....	535
Brandstofverbruikcijfers - 1.5L EcoBlue .....	536
Brandstofverbruikcijfers - 1.5L EcoBoost™ .....	537

Brandstofverbruikcijfers - 2.0L EcoBlue .....	538
Brandstofverbruikcijfers - 2.3L EcoBoost™ .....	539

## Verbonden voertuig

Wat is een verbonden voertuig .....	540
Vereisten verbonden voertuig .....	540
Beperkingen verbonden voertuig .....	540
Het voertuig verbinden met een mobiel netwerk .....	540
Het voertuig verbinden met een draadloos netwerk .....	541
Verbonden voertuig - problemen oplossen - Auto's met: Modem .....	541
Verbonden voertuig - problemen oplossen - Auto's met: SYNC 3/SYNC 2.5 .....	542

## Draadloze hotspot van de auto

Een draadloze hotspot van de auto creëren .....	544
Naam of wachtwoord draadloze hotspot van de auto wijzigen .....	544

## Audiosysteem

Algemene informatie .....	546
Audioeenheid - Auto's zonder: SYNC .....	546
Audioeenheid - Auto's met: SYNC 3 .....	548
Audioeenheid - Auto's met: SYNC 2.5 .....	549
AM/FM-radio - Auto's zonder: SYNC .....	551
AM/FM-radio - Auto's met: SYNC 2.5 .....	551
Digitale radio - Auto's zonder: SYNC .....	552
Digitale radio - Auto's met: SYNC 2.5 .....	553

# Inhoudsopgave

---

Audiodisplays met tijd- en datumaanduiding - Auto's zonder: SYNC .....	554
Audiodisplays met tijd- en datumaanduiding - Auto's met: SYNC 2.5 .....	554
Bluetooth®-apparaat verbinden - Auto's zonder: SYNC .....	554
Bluetooth®-apparaat verbinden - Auto's met: SYNC 2.5 .....	554
Bluetooth-audio streamen - Auto's zonder: SYNC .....	554
Bluetooth-audio streamen - Auto's met: SYNC 2.5 .....	555
Media afspelen op een USB-apparaat - Auto's zonder: SYNC .....	555
Media afspelen op een USB-apparaat - Auto's met: SYNC 2.5 .....	556
USB-poort .....	556
Apps - Auto's met: SYNC 2.5 .....	556
Spraakherkenning gebruiken .....	560
Audiosysteem – problemen oplossen - Auto's met: SYNC 2.5 .....	561

## **SYNC™ 3**

Algemene informatie .....	563
Spraakherkenning gebruiken .....	565
Entertainment .....	571
Airconditioning .....	574
Telefoon .....	577
Navigatie .....	579
Apps .....	584
Instellingen .....	585
Problemen oplossen met SYNC™ 3 .....	587

## **Bijlagen**

Elektromagnetische compatibiliteit ....	598
Informatie eCall-gebruiker .....	601
Licentieovereenkomst eindgebruiker .....	605
Conformiteitsverklaring .....	634

# Inleiding

## MEDEDELINGEN

Uw auto kan onderdelen bevatten die opensourcesoftware gebruiken. Ga voor meer informatie naar <http://corporate.ford.com/ford-open-source.html>.

## OVERZICHT VAN SYMBOLEN

Dit zijn enkele symbolen die u in uw auto kunt aantreffen.



Veiligheidswaarschuwing.



Raadpleeg de handleiding.



Airconditioning.



Anti-blokkeerremstelsysteem.



Roken, vlammen en vonken vermijden.



Accu.



Accuzuur.



Remvloeistofpeil.



Remstelsysteem.



Remstoring.



Cabine-luchtfilter.



Brandstofvuldop controleren.



Kinderslot vergrendelen.



Kinderslot ontgrendelen.



Onderste verankering kinderzitje.



Bovenste verankering kinderzitje.



Snelheidsregeling.



Niet openen indien heet.



Storing elektronische stuurbekrachtiging.



Motorluchtfilter.



Motorkoelvloeistof



Motorkoelvloeistoftemperatuur.



Motorolie.



Explosief gas.



Ventilatorwaarschuwing.



Veiligheidsgordel vastmaken.

# Inleiding



Frontairbag.



Mistlampen, voor.



Brandstofpomp resetten.



Zekeringenkast.



Waarschuwingsknipperlichten.



Verwarmde achterraut.



Verwarmde voorruit.



Bagageruimteontgrendeling.



Krik.



Buiten het bereik van kinderen houden.



Lichtschakelaar.



Waarschuwing lage bandenspanning.



Correct vloeistofpeil aanhouden.



Paniekalarm.



Parkeerhulp.



Handrem.



Stuurbekrachtigingsvloeistof.



Elektrisch bediende ruiten.



Blokkering elektrisch bediende ruit.



Controlelamp motorstoring (MIL).



Onderhoud motor vereist.



Zij-airbag.



Schermd de ogen af.



Stabiliteitsregeling.



Voorruitwisser en -sproeier.

## REACH

We zetten ons in voor het bevorderen van een verantwoorde productie, behandeling en gebruik van onze producten en we ondersteunen de doelstellingen van **REACH**, regelgeving van de Europese Unie betreffende de registratie, evaluatie, autorisatie en beperkingen van chemische stoffen.

# Inleiding

In het bijzonder ondersteunen wij Verordening EG 1907/2006 Artikel 33(1) betreffende zeer zorgwekkende stoffen die op de huidige lijst van autorisatieplichtige stoffen staan.

Als deze stoffen in een product aanwezig zijn, is het belangrijk het veilige gebruik ervan te garanderen. De regelgeving is dan ook zodanig ontworpen dat u eventuele passende maatregelen voor risicobeheer kunt treffen.

Zoek naar **REACH** op de lokale website van Ford voor meer informatie over de **REACH**-richtlijn.

**N.B.:** Ga voor de lokale website van Ford naar <https://corporate.ford.com/operations/locations/global-links.html>.

## AANBEVELING NIEUWE ONDERDELEN

We hebben uw auto gebouwd volgens de hoogste normen met gebruik van hoogwaardige onderdelen. We raden het gebruik van originele Ford en Motorcraft onderdelen aan wanneer er gepland onderhoud of reparaties aan uw auto moeten worden uitgevoerd. U kunt originele Ford en Motorcraft onderdelen duidelijk herkennen aan de Ford, FoMoCo of Motorcraft logo's of markeringen op de onderdelen of hun verpakking.

## Gepland onderhoud en mechanische reparaties

Een van de beste manieren om er zeker van te zijn dat uw auto jarenlang meegaat, is het uitvoeren van onderhoud in lijn met onze aanbevelingen en het gebruik van onderdelen conform de specificaties in deze Handleiding.

Originele Ford en Motorcraft onderdelen voldoen of overtreffen deze specificaties.

## Schadeherstel

We hopen dat u nooit bij een aanrijding betrokken raakt, maar ongelukken kunnen nu eenmaal gebeuren.

Originele Ford vervangingsonderdelen voldoen aan onze strikte eisen voor montage, afwerking, structurele integriteit, corrosiebescherming en deukweerstand. Tijdens de ontwikkeling van de auto valideren we of deze onderdelen het gewenste beschermingsniveau leveren als een geheel systeem. Een goede manier om zeker te weten dat u dit beschermingsniveau geniet is het gebruik van originele Ford vervangingsonderdelen.

## Garantie op vervangingsonderdelen

Originele Ford en Motorcraft vervangingsonderdelen zijn de enige vervangingsonderdelen met het voordeel van Ford Garantie.

De Ford Garantie omvat wellicht geen schade aan uw auto die veroorzaakt wordt door andere onderdelen dan die van Ford die defect raken.

Zie de voorwaarden en bepalingen van Ford Garantie voor meer informatie.

## UITRUSTING MOBILE COMMUNICATIE



**WAARSCHUWING:** Afleiding tijdens het rijden kan leiden tot verlies van de controle over de auto, aanrijdingen en letsel. We adviseren zeer voorzichtig te werk te gaan bij het gebruik van apparatuur die uw aandacht van de weg kunnen afleiden. Uw hoofdverantwoordelijkheid is de veilige bediening van uw auto. We raden het gebruik van handheld-apparaten tijdens

# Inleiding

het rijden af en adviseren waar mogelijk het gebruik van spraakgestuurde systemen. Zorg dat u zich bewust bent van alle nationale wetten met betrekking tot het gebruik van elektronische apparaten tijdens het rijden.

mogelijk het gebruik van spraakgestuurde systemen. Zorg dat u zich bewust bent van alle nationale wetten met betrekking tot het gebruik van elektronische apparaten tijdens het rijden.

Het gebruik van mobiele communicatie-apparatuur wordt steeds belangrijker op zowel zakelijk als persoonlijk gebied. Bij het gebruik van dergelijke apparatuur is het echter belangrijk dat uw eigen veiligheid en die van anderen niet in het geding komt. Indien correct gebruikt, kan mobiele communicatie de persoonlijke veiligheid en bescherming verbeteren, met name in noodsituaties. Bij het gebruik van mobiele communicatie-apparatuur moet de veiligheid altijd voorop worden gesteld, om ervoor te zorgen dat deze voordelen behouden blijven. Mobiele communicatie-apparatuur omvat, maar is niet beperkt tot, mobiele telefoons, pagers, draagbare e-mailapparatuur, sms-apparatuur en draagbare zendontvangers.

## OVER DEZE PUBLICATIE



**WAARSCHUWING:** Afleiding tijdens het rijden kan leiden tot verlies van de controle over de auto, aanrijdingen en verwondingen. We adviseren zeer voorzichtig te werk te gaan bij het gebruik van apparatuur die uw aandacht van de weg kan afleiden. Uw hoofdverantwoordelijkheid is de veilige bediening van de auto. We raden het gebruik van handheld-apparaten tijdens het rijden af en adviseren waar

Bedankt dat u voor Ford hebt gekozen. Het is raadzaam dat u even de tijd neemt om vertrouwd te worden met de auto door deze publicatie te lezen. Hoe meer u van uw auto afweet, des te beter kunt u ermee omgaan en dat komt de veiligheid en het rijplezier ten goede.

**N.B.:** *Gebruik en bestuur de auto volgens de geldende regels en voorschriften.*

**N.B.:** *Alle gedrukte instructieboekjes dienen bij deze auto te blijven wanneer deze wordt verkocht.*

## Kenmerken en opties

**N.B.:** *Deze uitgave beschrijft productkenmerken en opties die voor de beschikbare modellen leverbaar zijn, soms nog voordat deze algemeen verkrijgbaar zijn. Soms worden opties beschreven die niet beschikbaar zijn voor de auto die u hebt gekocht.*

## Afbeeldingen

**N.B.:** *Sommige van de afbeeldingen in deze uitgave tonen functies die in andere modellen worden gebruikt, waardoor ze er anders kunnen uitzien in uw auto.*

## Locatie van onderdelen

In deze uitgave kan van een onderdeel worden vermeld dat het aan de linkerzijde of aan de rechterzijde zit. De zijde wordt bepaald wanneer met het gezicht naar voren in de stoel wordt gezeten.

# Inleiding

---

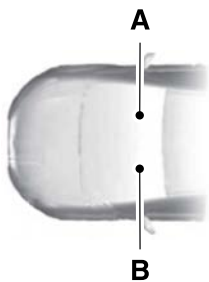

A Rechterzijde.

B Linkerzijde.

# Gegevensprivacy



**WAARSCHUWING:** Sluit geen draadloze apparaten aan op de diagnosestekker. Onbevoegde derden kunnen zich toegang verschaffen tot de voertuiggegevens en de prestaties van veiligheidsgerelateerde systemen hinderen. Sta alleen toe dat reparatiefaciliteiten die onze service- en reparatie-instructies volgen hun apparatuur aansluiten op de diagnosestekker.

Wij respecteren uw privacy en zetten ons in om deze te beschermen. De informatie in deze handleiding was correct bij de publicatie maar aangezien de technologie snel verandert, is het raadzaam dat u naar de lokale Ford-website gaat voor de recentste informatie.

Uw voertuig heeft elektronische geregeleenheden die gegevens kunnen opnemen en gegevens permanent of tijdelijk kunnen opslaan. Deze gegevens kunnen informatie over de toestand en status van uw voertuig, eisen voor voertuigonderhoud, gebeurtenissen en storingen zijn. De soorten gegevens die kunnen worden geregistreerd, worden in dit deel beschreven. Sommige geregistreerde gegevens worden opgeslagen in de gebeurtenissenlogboeken of foutlogboeken.

**N.B.:** *Foutlogboeken worden gereset na onderhoud of reparatie.*

**N.B.:** *We kunnen informatie bieden als antwoord op verzoeken van instanties die de wet handhaven, andere overheidsinstanties en derden die als wettelijke autoriteit gelden of van rechtswege. Dergelijke informatie kan door hen worden gebruikt in rechtszaken.*

Geregistreerde gegevens zijn bijvoorbeeld:

- Operationele status van systeemonderdelen, bijvoorbeeld brandstofpeil, bandenspanning en oplaadniveau van de accu.
- Voertuig- en onderdeelstatus, bijvoorbeeld wielsnelheid, deceleratie, versnelling in dwarsrichting en status van de veiligheidsgordels.
- Gebeurtenissen of fouten in essentiële systemen, bijvoorbeeld koplampen en remmen.
- Reacties van systemen op rijtsituaties, bijvoorbeeld activeren van airbags en stabiliteitsregeling.
- Omgevingscondities, bijvoorbeeld temperatuur.

Sommige gegevens, die worden gebruikt in combinatie met andere gegevens, bijvoorbeeld een ongevalrapport, schade aan een auto of ooggetuigenverklaringen, kunnen worden gekoppeld aan een specifiek persoon.

## Services die wij aanbieden

Als u gebruikmaakt van onze services, verzamelen en gebruiken wij gegevens, bijvoorbeeld accountgegevens, voertuiglocatie en rijeigenschappen, die u kunnen identificeren. Wij sturen deze gegevens door via een specifieke, beveiligde verbinding. Wij verzamelen en gebruiken alleen gegevens zodat u kunt gebruikmaken van onze services waarop u bent geabonneerd, met uw toestemming of indien bij wet toegestaan. Raadpleeg voor aanvullende informatie de algemene bepalingen van de services waarop u bent geabonneerd.

Ga voor meer informatie over ons privacybeleid naar de lokale website van Ford.



# Gegevensprivacy

---

## Services die derde partijen aanbieden

Wij raden aan dat u de algemene bepalingen en de informatie over privacy van gegevens leest voor eventuele services waarmee uw voertuig is uitgerust of waarop u bent geabonneerd. Wij zijn niet verantwoordelijk voor services die derde partijen aanbieden.

## ONDERHOUDSGEGEVENS

Onze dealers verzamelen onderhoudsgegevens via de diagnosestekker in uw auto. Ze maken gebruik van onderhoudsgegevens, bijvoorbeeld foutlogboeken, als hulpmiddel om reparaties van de auto uit te voeren. Ze delen deze gegevens met ons technisch team, indien nodig, als hulpmiddel bij de diagnose. Wij gebruiken de gegevens niet alleen voor diagnose en reparatie, maar gebruiken en delen gegevens ook met onze dienstverleners, bijvoorbeeld leveranciers van onderdelen, indien nodig en indien bij wet vereist, voor voortdurende verbetering of met andere gegevens die we over u hebben, bijvoorbeeld uw contactgegevens, om u producten en services aan te bieden die interessant voor u kunnen zijn op basis van uw voorkeuren en indien bij wet toegestaan. Onze dienstverleners zijn eveneens bij wet verplicht uw gegevens te beschermen en bij te houden volgens het beleid om gegevens bij te houden.

**N.B.:** *Reparatiefaciliteiten van derden kunnen ook onderhoudsgegevens verzamelen via de diagnosestekker in uw auto.*

## GEGEVENS OVER GEBEURTENISSEN

Deze auto is uitgerust met een opnametoestel voor gegevens van gebeurtenissen. Het hoofddoel van het opnametoestel voor gegevens van gebeurtenissen is opnames te maken bij een botsing of bijna-botsing, zoals wanneer de airbag wordt geactiveerd of een obstakel op de weg wordt geraakt. Deze gegevens helpen om te begrijpen hoe de systemen van de auto presteren. Het opnametoestel voor gegevens van gebeurtenissen is ontworpen om gegevens op te nemen over de voertuigdynamica en veiligheidssystemen gedurende korte tijd, doorgaans 30 seconden of minder.

Het opnametoestel voor gegevens van gebeurtenissen in deze auto is ontworpen om gegevens op te nemen zoals:

- Wat de bedrijfstoestand van de verschillende systemen in uw voertuig was;
- Of de veiligheidsgordels van de bestuurder en passagiers werden vastgemaakt.
- Of en in welke mate de bestuurder het gaspedaal en/of rempedaal intrapte.
- Hoe snel de auto reed.
- In welke stand de bestuurder het stuurwiel had geplaatst.

Deze gegevens kunnen helpen om de omstandigheden bij een aanrijding en verwondingen beter te begrijpen.

# Gegevensprivacy

**N.B.:** *Gegevens van het opnametoestel voor gegevens bij gebeurtenissen wordt alleen opgenomen door uw auto bij een niet-triviale botsing. Het opnametoestel voor gegevens bij gebeurtenissen neemt geen gegevens op tijdens normale rijomstandigheden en persoonlijke gegevens of informatie (bijvoorbeeld naam, geslacht, leeftijd en locatie van de botsing) worden niet opgenomen. Andere partijen, zoals instanties voor ordehandhaving, kunnen de gegevens van het opnametoestel voor gegevens bij gebeurtenissen wel combineren met persoonlijk identificeerbare gegevens die doorgaans worden geregistreerd tijdens het onderzoek bij een botsing.*

Om de gegevens te lezen die door het opnametoestel voor gegevens van gebeurtenissen zijn opgenomen, is speciale apparatuur nodig en is toegang tot de auto of het opnametoestel voor gegevens van gebeurtenissen nodig. Naast de voertuigfabrikant kunnen andere partijen, zoals instanties voor ordehandhaving, die dergelijke speciale apparatuur hebben, de informatie lezen als ze toegang hebben tot de auto of het opnametoestel voor gegevens van gebeurtenissen.

## GEGEVENS INSTELLINGEN

Uw auto heeft elektronische regeleenheden die gegevens kunnen opslaan op basis van uw persoonlijke instellingen. De gegevens worden lokaal in de auto opgeslagen of op toestellen die u erop aansluit, bijvoorbeeld een USB-stick of digitale muzikspeler. U kunt sommige gegevens verwijderen en u kunt ook kiezen of u de gegevens wilt delen via de services waarop u bent geabonneerd. Zie **Instellingen** (bladzijde 585).

## Gegevens over comfort en gebruiksgemak

Geregistreeerde gegevens zijn bijvoorbeeld:

- Stand van stoel en stuurwiel.
- Instellingen klimaatregeling.
- Radiovoorkeuzezenders.

## Entertainmentgegevens

Geregistreeerde gegevens zijn bijvoorbeeld:

- Muziek, video's of albumhoezen.
- Contactpersonen en overeenkomstige registraties in het adresboek.
- Navigatiebestemmingen.

## VERBODEN VOERTUIGGEGEVENS - AUTO'S MET: MODEM



De modem heeft een SIM-kaart. De modem is ingeschakeld toen uw voertuig werd gebouwd en stuurt periodiek berichten om verbonden te blijven met het mobiele telefoonnet, om automatische software-updates te ontvangen en om voertuiggerelateerde informatie naar ons te verzenden, zoals diagnostische informatie. Deze berichten kunnen informatie bevatten die uw voertuig, de SIM-kaart en het elektronische serienummer van de modem identificeren. Dienstverleners van mobiele telefoonnetten kunnen toegang hebben tot aanvullende informatie, bijvoorbeeld identificatie van zendmasten van het mobiele telefoonnet. Ga voor meer informatie over ons privacybeleid naar [www.FordConnected.com](http://www.FordConnected.com) of de lokale website van Ford.

# Gegevensprivacy

---

**N.B.:** De modem blijft deze informatie naar ons verzenden, tenzij u de modem uitschakelt of het delen van voertuiggegevens stopt door de modeminstellingen te veranderen. Zie **Verbonden voertuig** (bladzijde 540).

**N.B.:** De service kan om verschillende redenen niet beschikbaar of onderbroken zijn, bijvoorbeeld omgevings- of topografische omstandigheden en dekking van uw databundel.

**N.B.:** Wilt u weten of uw auto een modem heeft, ga dan naar [www.FordConnected.com](http://www.FordConnected.com).

## GEGEVENS MOBIEL APPARAAT - AUTO'S MET: SYNC 3

Als u een mobiel apparaat probeert te verbinden met uw auto, kunt u gegevens van uw apparaat op het touchscreen weergeven, bijvoorbeeld muziek en albumhoezen. Via het systeem kunt u uw voertuiggegevens delen met mobiele apps op uw apparaat. Zie **Apps** (bladzijde 584).

Via de functie voor mobiele apps stuurt uw verbonden apparaat gegevens naar ons in de Verenigde Staten. De gegevens zijn gecodeerd en bevatten bijvoorbeeld het chassisnummer van de auto, het serienummer van de SYNC-module, kilometer teller, ingeschakelde apps, gebruiksstatistieken en informatie om bugs op te lossen. We houden deze gegevens slechts zo lang bij als nodig is om de service aan te bieden, voor voortdurende verbetering en om u producten en services aan te bieden die interessant voor u kunnen zijn op basis van uw voorkeuren en indien dit bij wet is toegestaan.

Als u een mobiele telefoon aansluit op het systeem, maakt het systeem een profiel aan dat aan uw mobiele telefoon gekoppeld is. Via dit mobiele telefoonprofiel zijn meer mobiele functies en een efficiëntere werking mogelijk. Dit profiel bevat bijvoorbeeld gegevens van uw telefoonboek, gelezen en ongelezen tekstberichten en oproepgeschiedenis, inclusief oproepen in de tijd dat uw mobiele telefoon geen verbinding met het systeem had.

Als u verbinding maakt met een media-apparaat, creëert en bewaart het systeem een index van ondersteunde mediabestanden op het media-apparaat. Het systeem slaat ook een kort diagnose-log van ca. 10 minuten op van alle recente systeemactiviteit.

Het mobiele telefoonprofiel, de index van het media-apparaat en het diagnose-log blijven in uw auto opgeslagen tenzij u deze wist en zijn over het algemeen alleen in uw auto toegankelijk wanneer u uw mobiele telefoon of media-apparaat verbindt. Als u het systeem of de auto niet langer wilt gebruiken, dan raden we u aan een volledige reset uit te voeren om de opgeslagen informatie te wissen. Zie **Instellingen** (bladzijde 585).

Toegang tot systeemgegevens is niet mogelijk zonder speciale uitrusting en toegang tot de module van uw auto.

Ga voor meer informatie over ons privacybeleid naar de lokale website van Ford.

**N.B.:** Wilt u weten of uw auto technologie voor connectiviteit heeft, ga dan naar [www.FordConnected.com](http://www.FordConnected.com).

## **GEGEVENS NOODOPROEPSYSTEEM**

Wanneer het noodoproepsysteem actief is, kan aan de noodhulpdiensten worden meegedeeld dat uw auto betrokken is geweest bij een botsing met activering van een airbag of uitschakeling van de brandstofpomp. Bepaalde versies of updates van het noodoproepsysteem kunnen het mogelijk maken om elektronisch of verbaal de locatie van de auto of andere gegevens over uw auto of de aanrijding aan de noodhulpmedewerkers door te geven om hen te helpen bij het inschakelen van de meest geschikte noodhulpdiensten. Als u deze informatie niet wilt meedelen, activeert u het noodoproepsysteem niet.

Voorbeelden van gegevens die het systeem doorstuurt, zijn:

- Chassisnummer.
- Soort brandstof van de auto.
- Huidig tijdstip.
- Voertuiglocatie en -richting.
- Of de oproep automatisch of handmatig werd opgestart.
- Voertuigcategorie.

**N.B.:** *U kunt noodoproepsystemen die bij wet verplicht zijn niet uitschakelen.*

## **BESCHERMING VAN HET MILIEU**

Speel een rol in de bescherming van het milieu. Correct gebruik van auto's en geautoriseerde afvoer en verwerking van afval, reinigingsmiddelen en smeermiddelen zijn belangrijke stappen om dit doel te bereiken.

Ga voor meer informatie over onze initiatieven voor duurzaamheid naar [www.sustainability.ford.com](http://www.sustainability.ford.com).

# Visueel zoeken

## STUURWIEL - BEHALVE: ST



- A Knop snelheidsregeling. Zie **Gebruik maken van snelheidsregeling** (bladzijde 295).
- B Knop snelheidsbegrenzer. Zie **Intelligente snelheidsbegrenzer** (bladzijde 347).
- C Knop spraakbesturing. Zie **Spraakherkenning gebruiken** (bladzijde 560). Zie **Spraakherkenning gebruiken** (bladzijde 565).
- D Toetsen van het informatiedisplay. Zie **Algemene informatie** (bladzijde 158).

## STUURWIEL - ST



- A Knop snelheidsregeling. Zie **Gebruik maken van snelheidsregeling** (bladzijde 295).
- B Knop snelheidsbegrenzer. Zie **Intelligente snelheidsbegrenzer** (bladzijde 345).
- C Knop Sportmodus. Zie **Een rijmodus selecteren** (bladzijde 399). Zie **Een rijmodus selecteren** (bladzijde 399).
- D Toetsen van het informatiedisplay. Zie **Algemene informatie** (bladzijde 158).
- E Knop rijmodus. Zie **Een rijmodus selecteren** (bladzijde 399). Zie **Een rijmodus selecteren** (bladzijde 399).
- F Knop spraakbesturing. Zie **Spraakherkenning gebruiken** (bladzijde 560). Zie **Spraakherkenning gebruiken** (bladzijde 565).

# Visueel zoeken

## DASHBOARD - LINKS STUUR

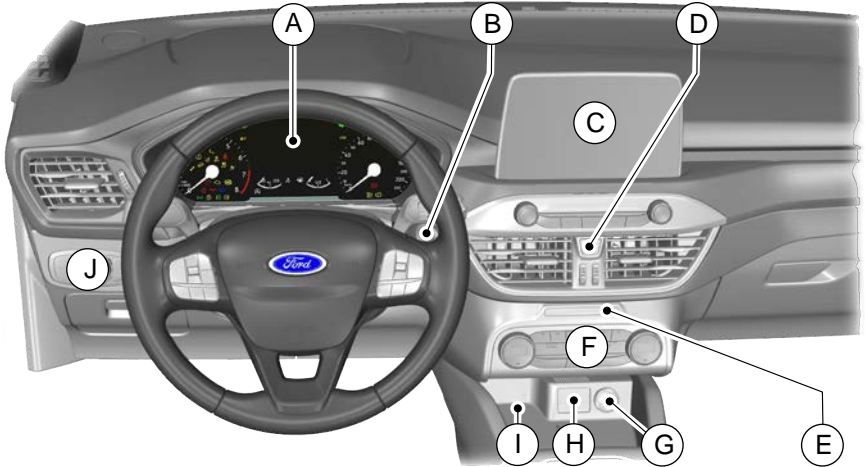

- A Instrumentenpaneel. Zie **Meters** (bladzijde 145).
- B Drukknop contactslot. Zie **Drukknop contactschakelaar** (bladzijde 208).
- C Audioeenheid. Zie **Audiosysteem** (bladzijde 546). Zie **SYNC™ 3** (bladzijde 563).
- D Schakelaar alarmknipperlichten. Zie **Alarmknipperlichten** (bladzijde 428).
- E Controlelamp deactivering passagiersairbag. Zie **Passagiersairbag in- en uitschakelen** (bladzijde 58).
- F Klimaatregeling. Zie **Klimaatregeling** (bladzijde 176).
- G Extra voedingspunt. Zie **Extra voedingsaansluitingen** (bladzijde 203).
- H USB-poort. Zie **USB-poort** (bladzijde 556).
- I Draadloze oplader voor accessoires. Zie **Draadloze oplader voor accessoires** (bladzijde 204).
- J Lichtschakelaar. Zie **Verlichtingsbediening** (bladzijde 116).

# Visueel zoeken

## DASHBOARD - RECHTS STUUR

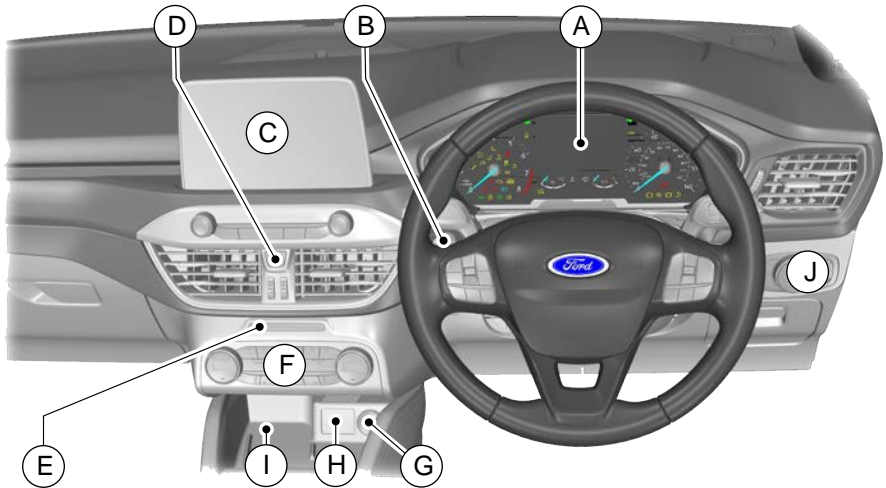

- A Instrumentenpaneel. Zie **Meters** (bladzijde 145).
- B Drukknop contactslot. Zie **Drukknop contactschakelaar** (bladzijde 208).
- C Audioeenheid. Zie **Audiosysteem** (bladzijde 546). Zie **SYNC™ 3** (bladzijde 563).
- D Schakelaar alarmknipperlichten. Zie **Alarmknipperlichten** (bladzijde 428).
- E Controlelamp deactivering passagiersairbag. Zie **Passagiersairbag in- uitschakelen** (bladzijde 58).
- F Klimaatregeling. Zie **Klimaatregeling** (bladzijde 176).
- G Extra voedingspunt. Zie **Extra voedingsaansluitingen** (bladzijde 203).
- H USB-poort. Zie **USB-poort** (bladzijde 556).
- I Draadloze oplader voor accessoires. Zie **Draadloze oplader voor accessoires** (bladzijde 204).
- J Lichtschakelaar. Zie **Verlichtingsbediening** (bladzijde 116).



# Visueel zoeken

## MIDDENCONSOLE - AUTOMATISCHE TRANSMISSIE, AUTO'S MET: PARKEERHULP VOOR/ DISPLAY IN HEMELBEKLEDING (HUD)/PARKEERHULP ACHTER, AUTO'S ZONDER: ACTIEVE PARKEERHULP, BEHALVE: ST

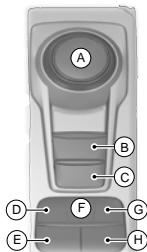

- A Keuzehendel automatische transmissie
- B Elektrische parkeerrem. Zie **Elektrische parkeerrem** (bladzijde 268).
- C Knop automatisch vasthouden. Zie **Auto Hold systeem** (bladzijde 272).
- D Knop rijmodus. Zie **Een rijmodus selecteren** (bladzijde 399).
- E Auto-Start-Stop-knop.
- F Knop aandrijfregeling. Zie **Gebruik maken van tractiecontrole** (bladzijde 275).

- G Knop display in hemelbekleding. Zie **Display in hemelbekleding** (bladzijde 163).
- H Knop voor parkeerhulp. Zie **Wat is de parkeerhulp achter** (bladzijde 279). Zie **Wat is de parkeerhulp voor** (bladzijde 280).

## MIDDENCONSOLE - AUTOMATISCHE TRANSMISSIE, AUTO'S ZONDER: ACTIEVE PARKEERHULP/ PARKEERHULP VOOR/ DISPLAY IN HEMELBEKLEDING (HUD)/PARKEERHULP ACHTER, BEHALVE: ST

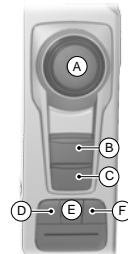

- A Keuzehendel automatische transmissie
- B Elektrische parkeerrem. Zie **Elektrische parkeerrem** (bladzijde 268).
- C Knop automatisch vasthouden. Zie **Auto Hold systeem** (bladzijde 272).

# Visueel zoeken

- D Knop rijmodus. Zie **Een rijmodus selecteren** (bladzijde 399).
- E Knop aandrijfregeling. Zie **Gebruik maken van tractiecontrole** (bladzijde 275).
- F Auto-Start-Stop-knop.

- D Knop rijmodus. Zie **Een rijmodus selecteren** (bladzijde 399).
- E Knop aandrijfregeling. Zie **Gebruik maken van tractiecontrole** (bladzijde 275).
- F Auto-Start-Stop-knop.
- G Knop display in hemelbekleding. Zie **Display in hemelbekleding** (bladzijde 163).

## MIDDENCONSOLE - AUTOMATISCHE TRANSMISSIE, AUTO'S MET: DISPLAY IN HEMELBEKLEDING (HUD), AUTO'S ZONDER: ACTIEVE PARKEERHULP/ PARKEERHULP VOOR/ PARKEERHULP ACHTER, BEHALVE: ST

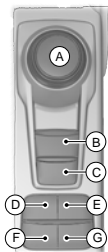

- A Keuzehendel automatische transmissie
- B Elektrische parkeerrem. Zie **Elektrische parkeerrem** (bladzijde 268).
- C Knop automatisch vasthouden. Zie **Auto Hold systeem** (bladzijde 272).

## MIDDENCONSOLE - AUTOMATISCHE TRANSMISSIE, AUTO'S MET: PARKEERHULP VOOR/ PARKEERHULP ACHTER, AUTO'S ZONDER: ACTIEVE PARKEERHULP/DISPLAY IN HEMELBEKLEDING (HUD), BEHALVE: ST

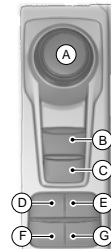

- A Keuzehendel automatische transmissie
- B Elektrische parkeerrem. Zie **Elektrische parkeerrem** (bladzijde 268).

## Visueel zoeken

- C Knop automatisch vasthouden. Zie **Auto Hold systeem** (bladzijde 272).
- D Knop rijmodus. Zie **Een rijmodus selecteren** (bladzijde 399).
- E Knop aandrijfregeling. Zie **Gebruik maken van tractiecontrole** (bladzijde 275).
- F Auto-Start-Stop-knop.
- G Knop voor parkeerhulp. Zie **Wat is de parkeerhulp achter** (bladzijde 279). Zie **Wat is de parkeerhulp voor** (bladzijde 280).

## MIDDENCONSOLE - AUTOMATISCHE TRANSMISSIE, AUTO'S MET: ACTIEVE PARKEERHULP/ PARKEERHULP VOOR/ PARKEERHULP ACHTER, AUTO'S ZONDER: DISPLAY IN HEMELBEKLEDING (HUD), BEHALVE: ST

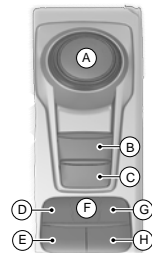

- A Keuzehendel transmissie.
- B Elektrische parkeerrem. Zie **Elektrische parkeerrem** (bladzijde 268).
- C Knop automatisch vasthouden. Zie **Auto Hold systeem** (bladzijde 272).
- D Knop rijmodus. Zie **Een rijmodus selecteren** (bladzijde 399).
- E Auto-Start-Stop-knop.
- F Knop aandrijfregeling. Zie **Gebruik maken van tractiecontrole** (bladzijde 275).

# Visueel zoeken

- G Knop actieve parkeerhulp. Zie **Actieve parkeerhulp in- en uitschakelen** (bladzijde 289).
- H Knop voor parkeerhulp. Zie **Wat is de parkeerhulp achter** (bladzijde 279). Zie **Wat is de parkeerhulp voor** (bladzijde 280).

## MIDDENCONSOLE - AUTOMATISCHE TRANSMISSIE, AUTO'S MET: ACTIEVE PARKEERHULP/ PARKEERHULP VOOR/ DISPLAY IN HEMELBEKLEDING (HUD)/PARKEERHULP ACHTER, BEHALVE: ST

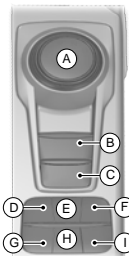

- A Keuzehendel automatische transmissie
- B Elektrische parkeerrem. Zie **Elektrische parkeerrem** (bladzijde 268).
- C Knop automatisch vasthouden. Zie **Auto Hold systeem** (bladzijde 272).
- D Knop rijmodus. Zie **Een rijmodus selecteren** (bladzijde 399).

- E Knop aandrijfregeling. Zie **Gebruik maken van tractiecontrole** (bladzijde 275).
- F Knop actieve parkeerhulp. Zie **Actieve parkeerhulp in- en uitschakelen** (bladzijde 289).
- G Auto-Start-Stop-knop.
- H Knop display in hemelbekleding. Zie **Display in hemelbekleding** (bladzijde 163).
- I Knop voor parkeerhulp. Zie **Wat is de parkeerhulp achter** (bladzijde 279). Zie **Wat is de parkeerhulp voor** (bladzijde 280).

## MIDDENCONSOLE - HANDGESCHAKELDE TRANSMISSIE, LINKS STUUR, BEHALVE: ST

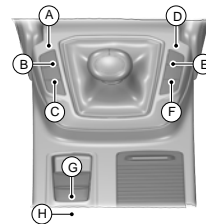

- A Auto-Start-Stop-knop.
- B Schakelaar aandrijfregeling. Zie **Gebruik maken van tractiecontrole** (bladzijde 275).
- C Knop rijmodus. Zie **Een rijmodus selecteren** (bladzijde 399).

# Visueel zoeken

- D Knop display in hemelbekleding. Zie **Display in hemelbekleding** (bladzijde 163).
- E Knop actieve parkeerhulp. Zie **Wat is actieve rijhulp** (bladzijde 289).
- F Knop voor parkeerhulp. Zie **Wat is de parkeerhulp voor** (bladzijde 280).
- G Elektrische parkeerrem. Zie **Elektrische parkeerrem** (bladzijde 268).
- H Knop automatisch vasthouden. Zie **Auto Hold systeem** (bladzijde 272).
- C Knop display in hemelbekleding. Zie **Display in hemelbekleding** (bladzijde 163).
- D Knop rijmodus. Zie **Een rijmodus selecteren** (bladzijde 399).
- E Schakelaar aandrijfregeling. Zie **Gebruik maken van tractiecontrole** (bladzijde 275).
- F Auto-Start-Stop-knop.
- G Elektrische parkeerrem. Zie **Elektrische parkeerrem** (bladzijde 268).
- H Knop automatisch vasthouden. Zie **Auto Hold systeem** (bladzijde 272).

## MIDDENCONSOLE - HANDGESCHAKELDE TRANSMISSIE, RECHTS STUUR, BEHALVE: ST

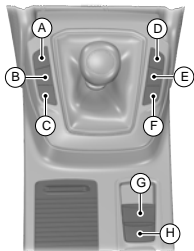

- A Knop voor parkeerhulp. Zie **Wat is de parkeerhulp voor** (bladzijde 280).
- B Knop actieve parkeerhulp. Zie **Actieve parkeerhulp in- en uitschakelen** (bladzijde 289).

# Visueel zoeken

## MIDDENCONSOLE - ST, AUTOMATISCHE TRANSMISSIE, AUTO'S MET: ACTIEVE PARKEERHULP/ PARKEERHULP VOOR/ PARKEERHULP ACHTER, AUTO'S ZONDER: DISPLAY IN HEMELBEKLEDING (HUD)

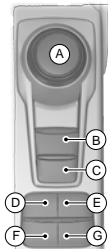

- A Keuzehendel automatische transmissie
- B Elektrische parkeerrem. Zie **Elektrische parkeerrem** (bladzijde 268).
- C Knop automatisch vasthouden. Zie **Auto Hold systeem** (bladzijde 272).
- D Auto-Start-Stop-knop.
- E Knop stabiliteitsregeling. Zie **Gebruik maken van stabiliteitsregeling** (bladzijde 276).

- F Knop voor parkeerhulp. Zie **Wat is de parkeerhulp voor** (bladzijde 280). Zie **Wat is de parkeerhulp achter** (bladzijde 279).
- G Knop actieve parkeerhulp. Zie **Actieve parkeerhulp in- en uitschakelen** (bladzijde 289).

## MIDDENCONSOLE - ST, AUTOMATISCHE TRANSMISSIE, AUTO'S MET: PARKEERHULP VOOR/ DISPLAY IN HEMELBEKLEDING (HUD)/PARKEERHULP ACHTER, AUTO'S ZONDER: ACTIEVE PARKEERHULP

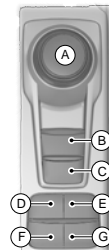

- A Keuzehendel automatische transmissie
- B Elektrische parkeerrem. Zie **Elektrische parkeerrem** (bladzijde 268).
- C Knop automatisch vasthouden. Zie **Auto Hold systeem** (bladzijde 272).
- D Knop display in hemelbekleding. Zie **Display in hemelbekleding** (bladzijde 163).

# Visueel zoeken

- E Knop stabiliteitsregeling. Zie **Gebruik maken van stabiliteitsregeling** (bladzijde 277).
- F Auto-Start-Stop-knop.
- G Knop voor parkeerhulp. Zie **Wat is de parkeerhulp voor** (bladzijde 280). Zie **Wat is de parkeerhulp achter** (bladzijde 279).

## MIDDENCONSOLE - ST, AUTOMATISCHE TRANSMISSIE, AUTO'S ZONDER: ACTIEVE PARKEERHULP/ PARKEERHULP VOOR/ DISPLAY IN HEMELBEKLEDING (HUD)/PARKEERHULP ACHTER

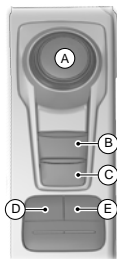

- A Keuzehendel automatische transmissie
- B Elektrische parkeerrem. Zie **Elektrische parkeerrem** (bladzijde 268).
- C Knop automatisch vasthouden. Zie **Auto Hold systeem** (bladzijde 272).

- D Auto-Start-Stop-knop.
- E Knop stabiliteitsregeling. Zie **Gebruik maken van stabiliteitsregeling** (bladzijde 277).

## MIDDENCONSOLE - ST, AUTOMATISCHE TRANSMISSIE, AUTO'S MET: DISPLAY IN HEMELBEKLEDING (HUD), AUTO'S ZONDER: ACTIEVE PARKEERHULP/ PARKEERHULP VOOR/ PARKEERHULP ACHTER

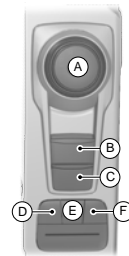

- A Keuzehendel automatische transmissie
- B Elektrische parkeerrem. Zie **Elektrische parkeerrem** (bladzijde 268).
- C Knop automatisch vasthouden. Zie **Auto Hold systeem** (bladzijde 272).
- D Knop display in hemelbekleding. Zie **Display in hemelbekleding** (bladzijde 163).

# Visueel zoeken

- E Knop stabiliteitsregeling. Zie **Gebruik maken van stabiliteitsregeling** (bladzijde 277).
- F Auto-Start-Stop-knop.

- E Knop stabiliteitsregeling. Zie **Gebruik maken van stabiliteitsregeling** (bladzijde 277).
- F Auto-Start-Stop-knop.

## MIDDENCONSOLE - ST, AUTOMATISCHE TRANSMISSIE, AUTO'S MET: PARKEERHULP VOOR/ PARKEERHULP ACHTER, AUTO'S ZONDER: ACTIEVE PARKEERHULP/DISPLAY IN HEMELBEKLEDING (HUD)



- A Keuzehendel automatische transmissie
- B Elektrische parkeerrem. Zie **Elektrische parkeerrem** (bladzijde 268).
- C Knop automatisch vasthouden. Zie **Auto Hold systeem** (bladzijde 272).
- D Knop voor parkeerhulp. Zie **Wat is de parkeerhulp voor** (bladzijde 280). Zie **Wat is de parkeerhulp achter** (bladzijde 279).

## MIDDENCONSOLE - ST, AUTOMATISCHE TRANSMISSIE, AUTO'S MET: ACTIEVE PARKEERHULP/ PARKEERHULP VOOR/ DISPLAY IN HEMELBEKLEDING (HUD)/PARKEERHULP ACHTER

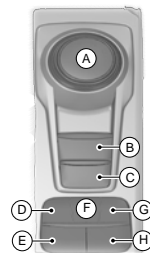

- A Keuzehendel automatische transmissie
- B Elektrische parkeerrem. Zie **Elektrische parkeerrem** (bladzijde 268).
- C Knop automatisch vasthouden. Zie **Auto Hold systeem** (bladzijde 272).
- D Knop display in hemelbekleding. Zie **Display in hemelbekleding** (bladzijde 163).
- E Auto-Start-Stop-knop.



# Visueel zoeken

- F Knop stabiliteitsregeling. Zie **Gebruik maken van stabiliteitsregeling** (bladzijde 277).
- G Knop actieve parkeerhulp. Zie **Actieve parkeerhulp in- en uitschakelen** (bladzijde 289).
- H Knop voor parkeerhulp. Zie **Wat is de parkeerhulp voor** (bladzijde 280). Zie **Wat is de parkeerhulp achter** (bladzijde 279).
- E Knop voor parkeerhulp. Zie **Wat is de parkeerhulp voor** (bladzijde 280).
- F Elektrische parkeerrem. Zie **Elektrische parkeerrem** (bladzijde 268).
- G Knop automatisch vasthouden. Zie **Auto Hold systeem** (bladzijde 272).

## MIDDENCONSOLE - ST, HANDGESCHAKELDE TRANSMISSIE, LINKS STUUR

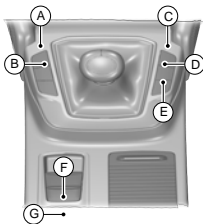

- A Auto-Start-Stop-knop.
- B Knop stabiliteitsregeling. Zie **Gebruik maken van stabiliteitsregeling** (bladzijde 277).
- C Knop display in hemelbekleding. Zie **Display in hemelbekleding** (bladzijde 163).
- D Knop actieve parkeerhulp. Zie **Actieve parkeerhulp in- en uitschakelen** (bladzijde 289).

## MIDDENCONSOLE - ST, HANDGESCHAKELDE TRANSMISSIE, RECHTS STUUR

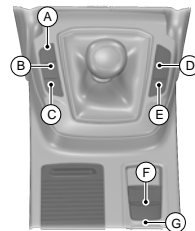

- A Knop voor parkeerhulp. Zie **Wat is de parkeerhulp voor** (bladzijde 280).
- B Knop actieve parkeerhulp. Zie **Actieve parkeerhulp in- en uitschakelen** (bladzijde 289).
- C Knop display in hemelbekleding. Zie **Display in hemelbekleding** (bladzijde 163).
- D Knop stabiliteitsregeling. Zie **Gebruik maken van stabiliteitsregeling** (bladzijde 277).
- E Auto-Start-Stop-knop.

# Visueel zoeken

---

- F Elektrische parkeerrem. Zie **Elektrische parkeerrem** (bladzijde 268).
- G Knop automatisch vasthouden. Zie **Auto Hold systeem** (bladzijde 272).

# Veiligheidsuitrusting voor kinderen

## KINDERZITJES INSTALLEREN - 4-DEURS



E161855



E68916

**⚠ WAARSCHUWING:** Extreem gevaar! Gebruik een naar achteren gericht kinderzitje nooit op een stoel die beschermd wordt door een ervoor aangebrachte actieve airbag. Het kind kan dodelijke of ernstige verwondingen oplopen.

**⚠ WAARSCHUWING:** U moet de passagiersairbag uitschakelen wanneer een naar achteren gericht kinderstoeltje op de voorstoel wordt gebruikt.

**⚠ WAARSCHUWING:** U moet de passagiersairbag weer inschakelen nadat het kinderstoeltje is verwijderd.

**⚠ WAARSCHUWING:** Lees de instructies van de fabrikant en volg deze op wanneer u een kinderzitje plaatst.

**⚠ WAARSCHUWING:** Verander kinderzitjes op geen enkele wijze.

**⚠ WAARSCHUWING:** Houd een kinderzitje nooit op uw schoot wanneer de auto rijdt.

**⚠ WAARSCHUWING:** Laat kinderen of huisdieren niet zonder toezicht in uw auto achter. Als u deze instructie negeert, kan dat al dan niet dodelijke verwondingen tot gevolg hebben.

**⚠ WAARSCHUWING:** Laat de kinderzitjes controleren wanneer uw auto bij een aanrijding betrokken is geweest.

Alleen kinderstoeltjes die zijn gecertificeerd volgens ECE-R129 of ECE-R44.03 (of recenter) zijn getest en goedgekeurd voor gebruik in uw auto. Een keuze hieruit is beschikbaar bij een erkende dealer.

**N.B.:** De wettelijke voorschriften over het gebruik van kinderzitjes zijn per land verschillend.

# Veiligheidsuitrusting voor kinderen

Als u een kinderzitje gebruikt op een voorstoel, volgt u deze richtlijnen voor plaatsing van de stoel:

- Het kinderzitje mag niet in contact komen met het dashboard.
- Plaats de passagiersstoel zo ver mogelijk naar achter en leid de veiligheidsgordel langs de voorzijde en omlaag van de ring op de B-stijl naar het kinderzitje.
- Is het heupgedeelte van de veiligheidsgordel moeilijk strakker te zetten zonder dat speling overblijft, zet dan de rugleuning van de stoel recht overeind en zet de stoel hoger.

**N.B.:** Als u een kinderzitje op de achterbank gebruikt, moet u de voorstoel afstellen, zodat contact met de voeties of de beentjes van het kind wordt vermeden.

## Kinderzitjes voor verschillende gewichtsgroepen

Gebruik het correcte kinderzitje als volgt:

### Babystoeltje (Groep 0+)



Plaats kinderen met een lichaamsgewicht van minder dan 13 kg in een achterwaarts gericht babystoeltje (groep 0+), dat op de achterstoel is geplaatst.

### Kinderzitje (Groep 1)



Vervoer kinderen met een lichaamsgewicht van 13 kg tot 18 kg in een kinderveiligheidszitje (groep 1), dat op de achterbank is geplaatst.

### Zitverhogers



**WAARSCHUWING:** Bevestig een kinderzitje of een zitverhoger nooit alleen met de heupgordel of de veiligheidsgordel.



**WAARSCHUWING:** Bevestig een kinderzitje of een zitverhoger niet met een veiligheidsgordel die niet gespannen is of gedraaid zit.



**WAARSCHUWING:** Plaats het schoudergedeelte van de veiligheidsgordel niet onder de arm of achter de rug en sta niet toe dat het kind dit doet. Als u deze instructie niet opvolgt, kan de veiligheidsgordel minder doeltreffend werken en is de kans op ernstige of dodelijke verwondingen bij een botsing groter.

# Veiligheidsuitrusting voor kinderen



**WAARSCHUWING:** Gebruik geen kussens, boeken of handdoeken om het kind hoger te laten zitten. Als u deze instructie negeert, kan dat al dan niet dodelijke verwondingen tot gevolg hebben.



**WAARSCHUWING:** Zorg ervoor dat uw kinderen rechtop zitten.



**WAARSCHUWING:** Zorg dat het kinderzitje stevig tegen de stoel in de auto staat. Zet indien nodig de rugleuning van de stoel omhoog. Het kan ook nodig zijn om de hoofdsteun omhoog te heffen of te verwijderen.



**WAARSCHUWING:** U moet de hoofdsteun weer aanbrengen nadat het kinderzitje is verwijderd.

## Zitverhoger (groep 2)



Laat kinderen met een lichaamsgewicht van meer dan 15 kg maar met een lengte van minder dan 150 cm in een kinderzitje of op een zitverhoger plaatsnemen.

Wij raden het gebruik van een kinderzitje aan, dat uit een zitverhoger met een rugleuning bestaat in plaats van alleen een zitverhoger. De hogere zitpositie zorgt ervoor dat de standaard veiligheidsgordel correct over het midden van de schouder van het kind en de heupgordel over de heupen komt te liggen.

## Zitverhoger (groep 3)



**WAARSCHUWING:** Gebruikt u een zitverhoger, zorg dan dat u de hoofdsteun van de auto aanpast aan de zitpositie.



Laat kinderen met een lichaamsgewicht van meer dan 22 kg maar met een lengte van minder dan 150 cm op een zitverhoger plaatsnemen.

## ISOFIX verankeringspunten



**WAARSCHUWING:** Gebruik bij toepassing van het ISOFIX systeem een voorziening die voorkomt dat de veiligheidsgordel kan draaien. Als u deze instructie negeert, kan dat al dan niet dodelijke verwondingen tot gevolg hebben.

# Veiligheidsuitrusting voor kinderen

Uw auto is uitgerust met ISOFIX-verankeringspunten die geschikt zijn voor het gebruik van goedgekeurde ISOFIX-kinderzitjes.

Volg altijd de instructies van de fabrikant om een kinderzitje met bevestiging bovenaan te installeren.



E174928

Het ISOFIX-systeem heeft twee harde bevestigingsarmen op het kinderzitje. Deze worden bevestigd aan ankerpunten aan de buitenste stoelen achteraan, waar het stoelkussen en de rugleuning elkaar raken.

**N.B.:** *Let er bij de aanschaf van een ISOFIX-kinderzitje op dat het zitje geschikt is voor de gewichtsgroep van uw kind en dat de ISOFIX-maatklasse geschikt is voor de plaats waar het zitje wordt aangebracht. Zie **Plaatsing kinderzitje** (bladzijde 49).*

## Verankeringspunten aan de bovenzijde

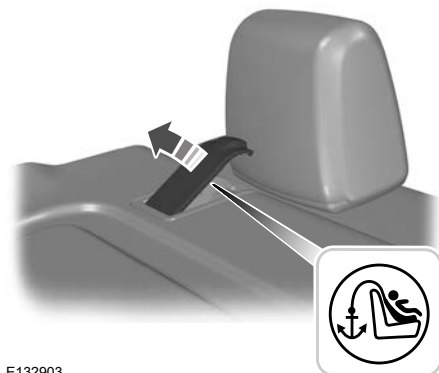

E132903

Voor kinderstoeltjes met bevestiging bovenaan, bevinden de ankerpunten zich achter de stoelen op de tweede rij.

## Kinderzitje met verankeringspunten aan de bovenzijde bevestigen

**⚠ WAARSCHUWING:** Bevestig de veiligheidsgordel aan de bovenzijde aan geen ander punt dan aan het verankeringspunt dat hiervoor is bestemd.

**⚠ WAARSCHUWING:** Zorg ervoor dat de gordel aan de bovenzijde niet doorhangt of gedraaid is en goed op het verankeringspunt is bevestigd.

1. Bevestig de gordel aan het verankeringspunt.

**N.B.:** *Verwijder indien nodig het bagageafdekpaneel om de montage te vergemakkelijken. Zie **Bagageafdekkingen** (bladzijde 409).*

# Veiligheidsuitrusting voor kinderen

**N.B.:** U moet de hoofdsteun wellicht omhoog brengen of verwijderen om de montage te vergemakkelijken. Zie **Hoofdsteunen** (bladzijde 192).

2. Verwijder de afdekkingen van de onderste ISOFIX-verankeringspunten.



3. Druk het kinderzitje stevig naar achteren zodat de onderste ISOFIX-verankeringspunten goed aangrijpen.
4. Bevestig de veiligheidsgordel volgens de instructies van de fabrikant van het kinderzitje.

## Kinderzitje met steunpoot bevestigen

**WAARSCHUWING:** Als u een kinderzitje met steunpoot gebruikt, moet de steunpoot stevig op de vloer rusten.

**WAARSCHUWING:** Controleer altijd of uw kind goed vastzit in een kinderzitje dat geschikt is voor de lengte, leeftijd en gewicht van het kind. Kinderzitjes worden niet bij de auto geleverd en moeten afzonderlijk worden aangeschaft. Als u deze instructies niet opvolgt, loopt uw kind mogelijk een groter risico op ernstig of dodelijk letsel.

**WAARSCHUWING:** Ga na of de fabrikant van het kinderzitje uw auto als geschikt voor dit type kinderzitje beschouwt.



E185352

Volg altijd de instructies van de fabrikant om een kinderzitje met steunpoot te installeren.

# Veiligheidsuitrusting voor kinderen

## KINDERZITJES INSTALLEREN - 5-DEURS/STATIONWAGON



E161855



E68916

**⚠ WAARSCHUWING:** Extreem gevaar! Gebruik een naar achteren gericht kinderzitje nooit op een stoel die beschermd wordt door een ervoor aangebrachte actieve airbag. Het kind kan dodelijke of ernstige verwondingen oplopen.

**⚠ WAARSCHUWING:** U moet de passagiersairbag uitschakelen wanneer een naar achteren gericht kinderstoeltje op de voorstoel wordt gebruikt.

**⚠ WAARSCHUWING:** U moet de passagiersairbag weer inschakelen nadat het kinderstoeltje is verwijderd.

**⚠ WAARSCHUWING:** Lees de instructies van de fabrikant en volg deze op wanneer u een kinderzitje plaatst.

**⚠ WAARSCHUWING:** Verander kinderzitjes op geen enkele wijze.

**⚠ WAARSCHUWING:** Houd een kinderzitje nooit op uw schoot wanneer de auto rijdt.

**⚠ WAARSCHUWING:** Laat kinderen of huisdieren niet zonder toezicht in uw auto achter. Als u deze instructie negeert, kan dat letsel of de dood tot gevolg hebben.

**⚠ WAARSCHUWING:** Laat de kinderzitjes controleren wanneer uw auto bij een aanrijding betrokken is geweest.

Alleen kinderstoeltjes die zijn gecertificeerd volgens ECE-R129 of ECE-R44.03 (of recenter) zijn getest en goedgekeurd voor gebruik in uw auto. Een keuze hieruit is beschikbaar bij een erkende dealer.

**N.B.:** De wettelijke voorschriften over het gebruik van kinderzitjes zijn per land verschillend.



# Veiligheidsuitrusting voor kinderen

Als u een kinderzitje gebruikt op een voorstoel, volgt u deze richtlijnen voor plaatsing van de stoel:

- Het kinderzitje mag niet in contact komen met het dashboard.
- Plaats de passagiersstoel zo ver mogelijk naar achter en leid de veiligheidsgordel langs de voorzijde en omlaag van de ring op de B-stijl naar het kinderzitje.
- Is het heupgedeelte van de veiligheidsgordel moeilijk strakker te zetten zonder dat speling overblijft, zet dan de rugleuning van de stoel recht overeind en zet de stoel hoger.

**N.B.:** Als u een kinderzitje op de achterbank gebruikt, moet u de voorstoel afstellen, zodat contact met de voetjes of de beentjes van het kind wordt vermeden.

## Kinderzitjes voor verschillende gewichtsgroepen

Gebruik het correcte kinderzitje als volgt:

### Babystoeltje (Groep 0+)



Plaats kinderen met een lichaamsgewicht van minder dan 13 kg in een achterwaarts gericht babystoeltje (groep 0+), dat op de achterstoel is geplaatst.

### Kinderzitje (Groep 1)



Vervoer kinderen met een lichaamsgewicht van 13 kg tot 18 kg in een kinderveiligheidszitje (groep 1), dat op de achterbank is geplaatst.

### Zitverhogers

**⚠ WAARSCHUWING:** Bevestig een kinderzitje of een zitverhoger nooit alleen met de heupgordel of de veiligheidsgordel.

**⚠ WAARSCHUWING:** Bevestig een kinderzitje of een zitverhoger niet met een veiligheidsgordel die niet gespannen is of gedraaid zit.

**⚠ WAARSCHUWING:** Plaats het schoudergedeelte van de veiligheidsgordel niet onder de arm of achter de rug en sta niet toe dat het kind dit doet. Als u deze instructie niet opvolgt, kan de veiligheidsgordel minder doeltreffend werken en is de kans op ernstige of dodelijke verwondingen bij een botsing groter.

# Veiligheidsuitrusting voor kinderen

**⚠ WAARSCHUWING:** Gebruik geen kussens, boeken of handdoeken om het kind hoger te laten zitten. Als u deze instructie negeert, kan dat letsel of de dood tot gevolg hebben.

**⚠ WAARSCHUWING:** Zorg ervoor dat uw kinderen rechtop zitten.

**⚠ WAARSCHUWING:** Zorg dat het kinderzitje stevig tegen de stoel in de auto staat. Zet indien nodig de rugleuning van de stoel omhoog. Het kan ook nodig zijn om de hoofdsteun omhoog te heffen of te verwijderen.

**⚠ WAARSCHUWING:** U moet de hoofdsteun weer aanbrengen nadat het kinderzitje is verwijderd.

## Zitverhoger (groep 2)



Laat kinderen met een lichaamsgewicht van meer dan 15 kg maar met een lengte van minder dan 150 cm in een kinderzitje of op een zitverhoger plaatsnemen.

Wij raden het gebruik van een kinderzitje aan, dat uit een zitverhoger met een rugleuning bestaat in plaats van alleen een zitverhoger. De hogere zitpositie zorgt ervoor dat de standaard veiligheidsgordel correct over het midden van de schouder van het kind en de heupgordel over de heupen komt te liggen.

## Zitverhoger (groep 3)

**⚠ WAARSCHUWING:** Gebruikt u een zitverhoger, zorg dan dat u de hoofdsteun van de auto aanpast aan de zitpositie.



Laat kinderen met een lichaamsgewicht van meer dan 22 kg maar met een lengte van minder dan 150 cm op een zitverhoger plaatsnemen.

## ISOFIX verankeringspunten

**⚠ WAARSCHUWING:** Gebruik bij toepassing van het ISOFIX systeem een voorziening die voorkomt dat de veiligheidsgordel kan draaien. Als u deze instructie negeert, kan dat letsel of de dood tot gevolg hebben.

# Veiligheidsuitrusting voor kinderen

Uw auto is uitgerust met ISOFIX-verankeringspunten die geschikt zijn voor het gebruik van goedgekeurde ISOFIX-kinderzitjes.

Volg altijd de instructies van de fabrikant om een kinderzitje met bevestiging bovenaan te installeren.



E174928

Het ISOFIX-systeem heeft twee harde bevestigingsarmen op het kinderzitje. Deze worden bevestigd aan ankerpunten aan de buitenste stoelen achteraan, waar het stoelkussen en de rugleuning elkaar raken.

**N.B.:** *Let er bij de aanschaf van een ISOFIX-kinderzitje op dat het zitje geschikt is voor de gewichtsgroep van uw kind en dat de ISOFIX-maatklasse geschikt is voor de plaats waar het zitje wordt aangebracht. Zie **Plaatsing kinderzitje** (bladzijde 49).*

## Verankeringspunten aan de bovenzijde



E87146

Voor kinderzitjes met bevestiging bovenaan, bevinden de verankeringspunten zich aan de achterkant van de stoelen op de tweede rij.

## Kinderzitje met verankeringspunten aan de bovenzijde bevestigen

**⚠ WAARSCHUWING:** Bevestig de veiligheidsgordel aan de bovenzijde aan geen ander punt dan aan het verankeringspunt dat hiervoor is bestemd.

**⚠ WAARSCHUWING:** Zorg ervoor dat de gordel aan de bovenzijde niet doorhangt of gedraaid is en goed op het verankeringspunt is bevestigd.

1. Bevestig de gordel aan het verankeringspunt.

**N.B.:** *Verwijder indien nodig het bagageafdekpaneel om de montage te vergemakkelijken. Zie **Bagageafdekkingen** (bladzijde 409).*

# Veiligheidsuitrusting voor kinderen

**N.B.:** U moet de hoofdsteun wellicht omhoog brengen of verwijderen om de montage te vergemakkelijken. Zie **Hoofdsteunen** (bladzijde 192).

2. Verwijder de afdekkingen van de onderste ISOFIX-verankeringspunten.



3. Druk het kinderzitje stevig naar achteren zodat de onderste ISOFIX-verankeringspunten goed aangrijpen.
4. Bevestig de veiligheidsgordel volgens de instructies van de fabrikant van het kinderzitje.

## Kinderzitje met steunpoot bevestigen

**WAARSCHUWING:** Als u een kinderzitje met steunpoot gebruikt, moet de steunpoot stevig op de vloer rusten.

**WAARSCHUWING:** Controleer altijd of uw kind goed vastzit in een kinderzitje dat geschikt is voor de lengte, leeftijd en gewicht van het kind. Kinderzitjes worden niet bij de auto geleverd en moeten afzonderlijk worden aangeschaft. Als u deze instructies niet opvolgt, loopt uw kind mogelijk een groter risico op ernstig of dodelijk letsel.

**WAARSCHUWING:** Ga na of de fabrikant van het kinderzitje uw auto als geschikt voor dit type kinderzitje beschouwt.



E185352

Volg altijd de instructies van de fabrikant om een kinderzitje met steunpoot te installeren.

# Veiligheidsuitrusting voor kinderen

## PLAATSING KINDERZITJE



**WAARSCHUWING:** Extreem gevaar! Gebruik een naar achteren gericht kinderzitje nooit op een stoel die beschermd wordt door een ervoor aangebrachte actieve airbag! Het kind kan dodelijke of ernstige verwondingen oplopen.



**WAARSCHUWING:** Als u een kinderzitje met steunpoot gebruikt, moet de steunpoot stevig op de vloer rusten.



**WAARSCHUWING:** Als u een kinderzitje en een veiligheidsgordel gebruikt, dan mag de veiligheidsgordel niet slap hangen of gedraaid zijn.



**WAARSCHUWING:** Zorg dat het kinderzitje stevig tegen de stoel in de auto staat. Zet indien nodig de rugleuning van de stoel omhoog. Het kan ook nodig zijn om de hoofdsteun omhoog te heffen of te verwijderen.



**WAARSCHUWING:** U moet de hoofdsteun weer aanbrengen nadat het kinderzitje is verwijderd.

Stoelposities	Gewichtsgroepen				
	0	0+	1	2	3
	0–10 kg	0–13 kg	9–18 kg	15–25 kg	22–36 kg
Passagiersstoel vooraan, met airbag <b>AAN.</b>	X	X	UF <sup>1</sup>	UF <sup>1</sup>	UF <sup>1</sup>
Passagiersstoel vooraan, met airbag <b>UIT.</b>	U <sup>1</sup>	U <sup>1</sup>	U <sup>1</sup>	U <sup>1</sup>	U <sup>1</sup>
Achterbank. <sup>2</sup>	U	U	U	U	U

<sup>1</sup> We raden aan dat u kinderen vastklikt in een kinderzitje dat door de overheid is goedgekeurd, op de achterbank.

<sup>2</sup> Gebruik geen kinderstoeltje met een steunpoot op de middelste achterstoel tenzij in de productinformatie van de fabrikant van het kinderstoeltje staat dat het daarvoor geschikt is.

**X** Niet geschikt voor kinderen van deze gewichtsgroep.

**U** Geschikt voor universele kinderzitjes die zijn goedgekeurd voor deze gewichtsgroep.

**UF** Geschikt voor universele, naar voren gerichte kinderzitjes, die zijn goedgekeurd voor gebruik in deze gewichtsgroep.

# Veiligheidsuitrusting voor kinderen

## ISOFIX-kinderzitjes

Stoelposities		Gewichtsgroepen			
		0	0+	1	1
		Naar achteren gericht	Naar achteren gericht	Naar voren gericht	Naar achteren gericht
		0–10 kg	0–13 kg	9–18 kg	9–18 kg
Passagiersstoel vooraan.	Maatklasse.	Geen ISOFIX			
	Stoeltype.				
Achterste zitplaats opzij, ISOFIX.	Maatklasse.	C, D, E <sup>1</sup>		A, B, B1 <sup>1</sup>	C, D <sup>1</sup>
	Stoeltype.	IL		IL, IUF	IL
Middelste zitplaats achterbank.	Maatklasse.	Geen ISOFIX			
	Stoeltype.				

<sup>1</sup>De hoofdletters A tot G bepalen de ISOFIX-gewichtsklasse, zowel voor universele als semi-universele bevestigingssystemen voor kinderzitjes. Deze identificatieletters staan op ISOFIX-bevestigingssystemen voor kinderzitjes.

**IL** Geschikt voor gebruik met specifieke ISOFIX-bevestigingssystemen voor kinderzitjes in de semi-universele categorie. Raadpleeg de aanbevelingen voor auto's van de fabrikant van het bevestigingssysteem voor kinderzitjes voor extra informatie.

**IUF** Geschikt voor gebruik met naar voor gerichte ISOFIX-bevestigingssystemen voor kinderzitjes in de universele categorie.

## Aanbevolen type kinderzitje

Gewichtsgroepen	Fabrikant	Model:	Bevestiging
0+ 0–13 kg	Britax Römer.	Baby Safe Plus met ISOFIX-basis. <sup>1</sup>	ISOFIX-basis of alleen veiligheidsgordel.
1 9–18 kg	Britax Römer.	Duo Plus. <sup>1</sup>	ISOFIX en bovenste verankeringen of alleen veiligheidsgordel.
2 15–25 kg	Britax Römer.	KidFix. <sup>1, 2</sup>	ISOFIX en veiligheidsgordel of alleen veiligheidsgordel.

# Veiligheidsuitrusting voor kinderen

Gewichtsgroepen	Fabrikant	Model:	Bevestiging
3 22–36 kg	Britax Römer.	KidFix. <sup>1, 2</sup>	ISOFIX en veiligheidsgordel of alleen veiligheidsgordel.

<sup>1</sup>We raden aan dat u kinderen vastklikt in een ISOFIX-kinderzitje op de buitenste stoelen van de achterbank.

<sup>2</sup>Wij raden het gebruik van een kindersitje aan, dat uit een zitverhoger met een rugleuning bestaat in plaats van alleen een zitverhoger.

Neem contact op met uw dealer voor de recentste informatie over onze aanbevolen kindersitjes.

## Kindersitjes i-formaat

	Passagiersstoel vooraan	Buitenste stoelen achter- bank	Middelste stoel achterbank
Bevestigingssysteem kindersitjes i-formaat.	X	i-U	X

**i-U** Geschikt voor gebruik met naar voor of achter gerichte bevestigingssysteem voor kindersitjes van i-formaat.

**X** Niet geschikt voor gebruik met bevestigingssysteem voor kindersitjes van i-formaat.

# Veiligheidsuitrusting voor kinderen

## KINDERSLOTEN - AUTO'S MET: MECHANISCHE KINDERSLOTEN



**WAARSCHUWING:** De achterportieren kunnen niet van binnenuit worden ontgrendeld indien het kinderslot is ingeschakeld.



Op de achterrand van elk achterportier bevindt zich een kinderslot. U moet het kinderslot afzonderlijk instellen voor elk portier.

### Linkerzijde

Draai de sleutel rechtsom om het kinderslot te vergrendelen en linksom om het te ontgrendelen.

### Informatiemeldingen kinderslot

Mededeling	Handeling
Kinderslot Storing Zie handboek	Probeer het kinderslot opnieuw in te schakelen. Als het bericht blijft verschijnen, laat uw auto dan zo snel mogelijk controleren.

### Rechterzijde

Draai de sleutel linksom om het kinderslot te vergrendelen en rechtsom om het te ontgrendelen.

## KINDERSLOTEN - AUTO'S MET: KINDERSLOTEN MET AFSTANDSBEDIENING



**WAARSCHUWING:** De achterportieren kunnen niet van binnenuit worden ontgrendeld indien het kinderslot is ingeschakeld.

De bediening van het kinderslot bevindt zich op het bestuurdersportier.



Druk op de bediening om het kinderslot in te schakelen. Druk opnieuw op de bediening om het kinderslot uit te schakelen.

Wanneer u dit inschakelt, gaat een LED (licht uitstralende diode) op de bediening van het kinderslot branden. Als de LED knippert, probeer het kinderslot dan opnieuw in te schakelen. Als de LED blijft knipperen, laat uw auto dan zo snel mogelijk controleren.

**N.B.:** U kunt de bediening van de elektrisch bediende achterrauiten niet gebruiken als het kinderslot is ingeschakeld.



# Veiligheidsgordels

## VEILIGHEIDSGORDELS VASTMAKEN



**WAARSCHUWING:** Zorg dat de veiligheidsgordels correct zijn opgeborgen wanneer ze niet worden gebruikt en niet buiten de auto hangen tijdens het sluiten van de portieren.



**WAARSCHUWING:** Accessoires stoelhuizen die niet door Ford worden verkocht, zouden kunnen voorkomen dat de veiligheidsrol correct oprolt. Daardoor zou de veiligheidsgordel losjes kunnen gaan zitten, waardoor de kans op letsel bij een botsing wordt vergroot.



1. Trek de veiligheidsgordel gelijkmatig uit.

**N.B.:** De veiligheidsgordel kan blokkeren wanneer deze te snel wordt uitgetrokken of wanneer de auto op een helling staat.

2. Steek de slottong in het gordelslot tot een zachte klik hoorbaar is.

Druk op de rode toets om de veiligheidsgordel te ontgrendelen. Houd de tong van de veiligheidsgordel vast en laat deze volledig en soepel in zijn opbergpositie terugtrekken.

## Gebruik van veiligheidsgordels tijdens zwangerschap



**WAARSCHUWING:** Breng de veiligheidsgordel op correcte wijze aan, voor uw eigen veiligheid maar ook voor die van uw ongeboren kind. Draag niet alleen de heupgordel of de schoudergordel.

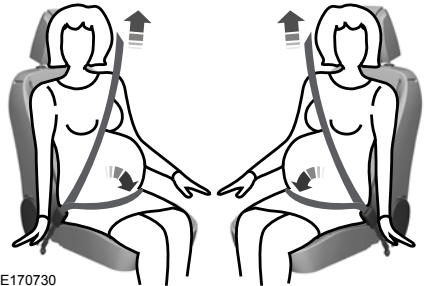

E170730

Zwangere vrouwen moeten altijd een veiligheidsgordel dragen. Het heupgedeelte van een gecombineerde heup- en schoudergordel moet laag rond de heupen onder de buik worden geplaatst en zo strak mogelijk worden gedragen zonder comfortverlies. Het schoudergedeelte van een gecombineerde heup- en schoudergordel moet gekruist over het midden van de schouder en het midden van de borst worden gedragen.

# Veiligheidsgordels

## HOOGTE VAN VEILIGHEIDSGORDELS AFSTELLEN



**WAARSCHUWING:** Plaats de hoogteversteller van de veiligheidsgordel zodanig dat de riem op het midden van uw schouder rust. Als de veiligheidsgordel niet goed is afgesteld, kan deze minder doeltreffend werken en is de kans op verwondingen bij een botsing groter.



E183582

1. Druk op de knop en schuif de hoogteversteller omhoog of omlaag.
2. Laat de knop los en trek de hoogteverstelling naar beneden om na te gaan of deze vergrendeld is.

## WAARSCHUWING VEILIGHEIDSGORDEL - AUTO'S MET: 4,2-INCH SCHERMINFORMATIEPANEEL

### Waarschuwinglampje veiligheidsgordel vastmaken

Een waarschuwinglamp gaat branden als het contact aan staat en een van de volgende situaties optreedt:

- Iemand zit op een voorstoel, maar de veiligheidsgordel is niet vastgeklit.
- Een veiligheidsgordel achter is onlangs losgemaakt.



De waarschuwinglamp blijft branden tot u uw veiligheidsgordel vastklikt.

### Geluidssignaal veiligheidsgordel vastmaken

Er klinkt een geluidssignaal wanneer de waarschuwinglamp brandt en de auto een relatief lage snelheid overschrijdt.

Het geluidssignaal gaat tot vijf minuten af of totdat u uw veiligheidsgordel vastklikt.

### Het geluidssignaal uitschakelen

We raden aan dat u contact opneemt met een erkende dealer.

# Veiligheidsgordels

## Status veiligheidsgordel



A

B



C

D

- A Veiligheidsgordel vastgemaakt.
- B Veiligheidsgordel niet vastgemaakt.
- C Veiligheidsgordel achter onlangs losgemaakt.
- D Storing.

**Om de status van de veiligheidsgordel te bekijken, gebruikt u de bedieningstoetsen voor het informatiedisplay op het stuurwiel om het volgende te selecteren:**

Menu-item	Handeling
Instellingen	Druk op de menutoets.
Informatie	Druk op de <b>OK</b> -toets.
Veiligheidsgordels	Druk op de <b>OK</b> -toets.

## Informatieberichten status veiligheidsgordel

Mededeling	Omschrijving
Gordelmonitor achter Storing Onderhoud zsm	Het systeem heeft een storing ontdekt die onderhoud vereist. Laat uw auto zo snel mogelijk controleren.

# Veiligheidsgordels

## WAARSCHUWING VEILIGHEIDSGORDEL - AUTO'S MET: 12,3-INCH SCHERM INFORMATIEPANEEL

### Waarschuwing lampje veiligheidsgordel vastmaken

Een waarschuwing lampje gaat branden als het contact aan staat en een van de volgende situaties optreedt:

- Iemand zit op een voorstoel, maar de veiligheidsgordel is niet vastgeklikt.
- Een veiligheidsgordel achter is onlangs losgemaakt.



De waarschuwing lampje blijft branden tot u uw veiligheidsgordel vastklikt.

### Geluidssignaal veiligheidsgordel vastmaken

Er klinkt een geluidssignaal wanneer de waarschuwing lampje brandt en de auto een relatief lage snelheid overschrijdt.

Het geluidssignaal gaat tot vijf minuten af of totdat u uw veiligheidsgordel vastklikt.

### Informatieberichten status veiligheidsgordel

Mededeling	Omschrijving
Gordelmonitor achter storing Onderhoud zsm	Het systeem heeft een storing ontdekt die onderhoud vereist. Laat uw auto zo snel mogelijk controleren.

### Het geluidssignaal uitschakelen

We raden aan dat u contact opneemt met een erkende dealer.

### Status veiligheidsgordel

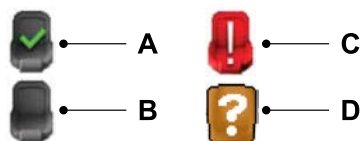

- A Veiligheidsgordel vastgemaakt.
- B Veiligheidsgordel niet vastgemaakt.
- C Veiligheidsgordel achter onlangs losgemaakt.
- D Storing.

### Status veiligheidsgordel controleren

1. Druk op de menuknop op het stuurwiel om naar het hoofdmenu van het informatiedisplay te gaan.
2. Selecteer **Schermen selecteren**.
3. Selecteer **Veiligheidsgordels**.

# Aanvullend veiligheidssysteem

## WERKING

**WAARSCHUWING:** Extreem gevaar! Gebruik een naar achteren gericht kinderveiligheidszitje nooit op een stoel die beschermd wordt door een ervoor aangebrachte actieve airbag. Doet u dit wel, dan kan dit ernstig letsel of de dood tot gevolg hebben.

**WAARSCHUWING:** Wijzig de voorzijde van de auto op geen enkele wijze. Dit zou nadelige gevolgen voor het ontvouwen van de airbags kunnen hebben. Wanneer deze waarschuwing niet wordt opgevolgd, kan dit ernstig letsel of de dood tot gevolg hebben.

**WAARSCHUWING:** Draag een veiligheidsgordel en houd voldoende afstand tussen uzelf en het stuurwiel. Alleen wanneer u de veiligheidsgordel op de juiste manier draagt, kan deze u op uw plaats houden en kan de airbag maximale bescherming bieden. Wanneer deze waarschuwing niet wordt opgevolgd, kan dit ernstig letsel of de dood tot gevolg hebben.

**WAARSCHUWING:** Laat reparaties aan het stuurwiel, de stuurkolom, stoelen, airbags en veiligheidsgordels uitvoeren door een erkende dealer. Wanneer deze waarschuwing niet wordt opgevolgd, kan dit ernstig letsel of de dood tot gevolg hebben.

**WAARSCHUWING:** Houd de gebieden voor de airbags vrij. Breng niets aan op of over de panelen van de airbags. Voorwerpen kunnen projectielen worden wanneer de airbag wordt geactiveerd. Als u deze instructie negeert, kan dat letsel of de dood tot gevolg hebben.

**WAARSCHUWING:** Prik niet met scherpe voorwerpen in gebieden waar airbags zijn geplaatst. Dit zou nadelige gevolgen voor het ontvouwen van de airbags kunnen hebben en de airbags kunnen beschadigen. Als u deze instructie negeert, kan dat letsel of de dood tot gevolg hebben.

**WAARSCHUWING:** Optionele stoelhoezen die niet worden verkocht door Ford Motor Company kunnen voorkomen dat de airbags worden geactiveerd en kunnen de kans op verwondingen bij een botsing vergroten.

**N.B.:** Het opblazen van een airbag gaat gepaard met een luide knal en u ziet een onschadelijke, poederachtige stofwolk. Dit is normaal.

Als routinematige reiniging dient u het oppervlak met een zachte, vochtige doek en mild zeepsop af te vegen.

## BESTUURDERSAIRBAG

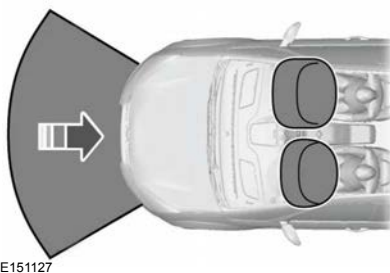

De airbag is ontworpen om te worden geactiveerd bij zware frontale of bijna frontale aanrijdingen. De airbag wordt geactiveerd binnen een paar duizendsten van een seconde, waarbij een voorwaartse beweging van het lichaam wordt

# Aanvullend veiligheidssysteem

opgevangen, en loopt leeg bij contact met de inzittende. De airbag is niet ontworpen om te worden geactiveerd bij een lichte frontale aanrijding, aanrijding van achteren, zijdelingse aanrijding of kantelen van de auto.

## Waarschuwinglamp airbag



Als de lamp niet gaat branden als u het contact aanzet, blijft knipperen of blijft branden wanneer de motor loopt, wijst dit op een storing. Laat uw auto zo snel mogelijk controleren.

## Geluidssignaal secundaire waarschuwing airbag

Klinkt wanneer het airbagwaarschuwinglampje niet werkt.

## PASSAGIERSAIRBAG

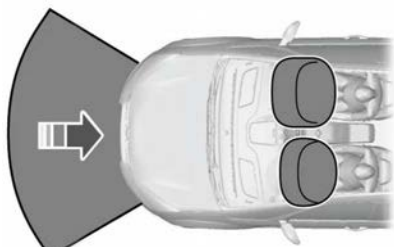

E151127

De airbag is ontworpen om te worden geactiveerd bij zware frontale of bijna frontale aanrijdingen. De airbag wordt geactiveerd binnen een paar duizendsten van een seconde, waarbij een voorwaartse beweging van het lichaam wordt

opgevangen, en loopt leeg bij contact met de inzittende. De airbag is niet ontworpen om te worden geactiveerd bij een lichte frontale aanrijding, aanrijding van achteren, zijdelingse aanrijding of kantelen van de auto.

## Waarschuwinglamp airbag



Als de lamp niet gaat branden als u het contact aanzet, blijft knipperen of blijft branden wanneer de motor loopt, wijst dit op een storing. Laat uw auto zo snel mogelijk controleren.

## Geluidssignaal secundaire waarschuwing airbag

Klinkt wanneer het airbagwaarschuwinglampje niet werkt.

## PASSAGIERSAIRBAG IN- EN UITSCHAKELEN - AUTO'S MET: 4,2-INCH SCHERM INFORMATIEPANEEL



E71313

De controlelampen passagiersairbag aan en uit bevinden zich in de buurt van de klimaatregeling.

# Aanvullend veiligheidssysteem

## De passagiersairbag uitschakelen



**WAARSCHUWING:** U moet de passagiersairbag uitschakelen wanneer een naar achteren gericht kinderstoeltje op de voorstoel wordt gebruikt.

1. Selecteer **Instellingen** met de bedieningstoetsen voor het informatiedisplay op het stuurwiel.
2. Selecteer **Voertuiginstellingen**.
3. Selecteer **Passagiersairbag**.
4. Selecteer **Uit**.
5. Houd de knop **OK** ingedrukt tot er een bevestigingsbericht verschijnt in het informatiedisplay.
6. Zet het contact uit en aan en controleer dat de controlelamp passagiersairbag uit brandt.

**N.B.:** Als de lamp niet brandt, wijst dit op een storing. Laat uw auto zo snel mogelijk controleren.

## De passagiersairbag inschakelen



**WAARSCHUWING:** U moet de passagiersairbag weer inschakelen nadat het kinderstoeltje is verwijderd.

1. Selecteer **Instellingen** met de bedieningstoetsen voor het informatiedisplay op het stuurwiel.
2. Selecteer **Voertuiginstellingen**.
3. Selecteer **Passagiersairbag**.
4. Selecteer **Aan**.
5. Houd de knop **OK** ingedrukt tot er een bevestigingsbericht verschijnt in het informatiedisplay.
6. Zet het contact uit en aan en controleer dat de controlelamp passagiersairbag aan brandt.

**N.B.:** Als de lamp niet brandt, wijst dit op een storing. Laat uw auto zo snel mogelijk controleren.

## PASSAGIERSAIRBAG IN- EN UITSCHAKELEN - AUTO'S MET: 12,3-INCH SCHERM INFORMATIEPANEEL



E71313

De controlelampen passagiersairbag aan en uit bevinden zich in de buurt van de klimaatregeling.

## De passagiersairbag uitschakelen



**WAARSCHUWING:** U moet de passagiersairbag uitschakelen wanneer een naar achteren gericht kinderzitje op de voorstoel wordt gebruikt.

1. Druk op de menuknop op het stuurwiel om naar het hoofdmenu van het informatiedisplay te gaan.
2. Selecteer **Instellingen**.
3. Selecteer **Voertuig**.
4. Selecteer **Passagiersairbag**.
5. Selecteer **Passagiersairbag uit**.

# Aanvullend veiligheidssysteem

6. Houd de knop **OK** een paar seconden ingedrukt.
7. Zet het contact uit en aan en controleer dat de controlelamp passagiersairbag uit brandt.

**N.B.:** Als de lamp niet brandt, wijst dit op een storing. Laat uw auto zo snel mogelijk controleren.

## De passagiersairbag inschakelen



**WAARSCHUWING:** U moet de passagiersairbag weer inschakelen nadat het kinderzitje is verwijderd.

1. Druk op de menuknop op het stuurwiel om naar het hoofdmenu van het informatiedisplay te gaan.
2. Selecteer **Instellingen**.
3. Selecteer **Voertuig**.
4. Selecteer **Passagiersairbag**.
5. Selecteer **Passagiersairbag aan**.
6. Houd de knop **OK** een paar seconden ingedrukt.
7. Zet het contact uit en aan en controleer dat de controlelamp passagiersairbag aan brandt.

**N.B.:** Als de lamp niet brandt, wijst dit op een storing. Laat uw auto zo snel mogelijk controleren.

## ZIJ-AIRBAGS



**WAARSCHUWING:** Plaats geen voorwerpen en bevestig geen apparatuur op of bij de hemelbekleding bij de zijrail. Zo voorkomt u dat ze in contact kunnen komen met de gordijnairbag als die wordt geactiveerd. Als deze instructies niet worden opgevolgd, neemt de kans op verwondingen tijdens een aanrijding toe.



**WAARSCHUWING:** Leun niet met uw hoofd tegen het portier. De zij-airbag kan u verwonden wanneer deze vanaf de zijkant van de rugleuning wordt geactiveerd.



**WAARSCHUWING:** Optionele stoelhoezen die niet worden verkocht door Ford kunnen voorkomen dat de airbags worden geactiveerd en kunnen de kans op verwondingen bij een botsing vergroten.



**WAARSCHUWING:** Probeer geen onderhoud, reparaties of wijzigingen uit te voeren aan het aanvullend veiligheidssysteem of gekoppelde componenten. Als u deze instructie negeert, kan dat letsel of de dood tot gevolg hebben.



**WAARSCHUWING:** Als een component van het aanvullend veiligheidssysteem is ingeschakeld, werkt deze niet meer. Laat het systeem en gekoppelde componenten zo snel mogelijk inspecteren. Als u deze instructie negeert, kan dat letsel of de dood tot gevolg hebben.



# Aanvullend veiligheidssysteem



E72658

De zij-airbags bevinden zich aan de buitenkant van de rugleuning van elke voorstoel. Op de zijkant van elke rugleuning is een label aangebracht om dit aan te geven.



De zij-airbags zijn ontworpen om te worden geactiveerd tussen het portierpaneel en de inzittende, om extra bescherming te bieden bij bepaalde botsingen.

De zij-airbags zijn ontworpen om te worden geactiveerd bij zware zijdelingse aanrijdingen. Ze kunnen ook worden geactiveerd bij zware frontale aanrijdingen. De zij-airbags zijn niet ontworpen om te worden geactiveerd bij lichte zijdelingse of frontale aanrijdingen, aanrijdingen van achteren of kantelen van de auto.

## Waarschuwinglamp airbag



Als de lamp niet gaat branden als u het contact aanzet, blijft knipperen of blijft branden wanneer de motor loopt, wijst dit op een storing. Laat uw auto zo snel mogelijk controleren.

## Geluidssignaal secundaire waarschuwing airbag

Klinkt wanneer het airbagwaarschuwinglampje niet werkt.

## ZIJGORDIJNAIRBAGS



**WAARSCHUWING:** Plaats geen voorwerpen en bevestig geen apparatuur op of bij de hemelbekleding bij de zijrail. Zo voorkomt u dat ze in contact kunnen komen met de gordijnairbag als die wordt geactiveerd. Als deze instructies niet worden opgevolgd, neemt de kans op verwondingen tijdens een aanrijding toe.

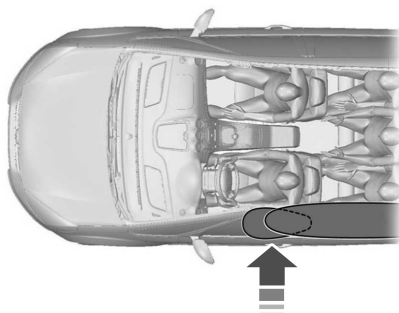

De gordijnairbags zijn aangebracht boven de zijruiten voor en achter.

# Aanvullend veiligheidssysteem

---

De gordijnairbags zijn ontworpen om te worden geactiveerd bij zware zijdelingse of frontale aanrijdingen. De gordijnairbags zijn niet ontworpen om te worden geactiveerd bij lichte zijdelingse en frontale aanrijdingen, aanrijdingen van achteren of kantelen van de auto.

## Waarschuingslamp airbag



Als de lamp niet gaat branden als u het contact aanzet, blijft knipperen of blijft branden wanneer de motor loopt, wijst dit op een storing. Laat uw auto zo snel mogelijk controleren.

## Geluidssignaal secundaire waarschuwing airbag

Klinkt wanneer het airbagwaarschuingslampje niet werkt.

# Automatisch meldsysteem bij botsingen

## EMERGENCY ASSISTANCE



**WAARSCHUWING:** Het systeem probeert geen noodhulpoproep te doen als de instelling voor Noodhulp voorafgaand aan een botsing niet is ingeschakeld. Dit kan leiden tot een vertraagde reactietijd, waardoor het risico op ernstige verwondingen of overlijden mogelijk groter is.



**WAARSCHUWING:** Voor de werking van deze functie moet uw mobiele telefoon over Bluetooth beschikken en compatibel zijn met het systeem.



**WAARSCHUWING:** Zorg ervoor dat uw telefoon zich op een veilige plek in uw auto bevindt, zodat deze bij een botsing niet wordt rondgeslingerd of beschadigd raakt. Als dit niet gebeurt, kan dit tot ernstige verwondingen of beschadiging van de telefoon leiden, waardoor Noodhulp mogelijk niet correct werkt.

**N.B.:** Het systeem wordt niet bij elk ongeval geactiveerd. Als het systeem wordt geactiveerd bij een ongeval, worden de noodhulpdiensten opgebeld. Wacht niet totdat het systeem een oproep plaatst als u dat zelf kunt doen. Bel direct de noodhulpdiensten om een vertraging in de reactietijd te voorkomen. Als u het systeem binnen vijf seconden na het ongeval niet hoort, is het systeem mogelijk buiten werking.

Als een ongeval leidt tot een poging om een airbag te activeren, behalve knie-airbags en opblaasbare veiligheids gordels achteraan, of de brandstofpomp wordt uitgeschakeld, begint het systeem de noodhulpdiensten te bellen.

**N.B.:** Voordat u deze functie inschakelt, moet u de belangrijke informatie in de kennisgeving over de functie Noodhulp en de privacy melding over Noodhulp verderop in dit hoofdstuk lezen.

**N.B.:** Wanneer u Noodhulp in- of uitschakelt, zijn de instellingen van toepassing op alle gekoppelde mobiele telefoons. Als u Noodhulp uitschakelt en een eerder gekoppelde telefoon verbinding maakt wanneer u het contact aanzet, wordt er een spraakbericht afgespeeld, een bericht of pictogram weergegeven op het scherm of beide.

**N.B.:** Elke mobiele telefoon werkt anders. Noodhulp werkt bij de meeste mobiele telefoons, maar sommige mobiele telefoons kunnen problemen ondervinden bij het gebruik van deze functie.

**N.B.:** Bij een noodgeval kan het systeem, als hulpmiddel voor communicatie, u helpen contact op te nemen met de specifieke afdelingen van openbare noodhulpdiensten. Het systeem start de reddingsacties niet op. De lokale openbare noodhulpdiensten voeren specifieke reddingsacties uit naargelang van de desbetreffende situatie.

Voor een correcte werking van Noodhulp:

- Het systeem moet van spanning worden voorzien en correct werken ten tijde van de aanrijding en gedurende de activering en het gebruik van de functie.
- U moet de functie inschakelen voor een botsing.
- Er moet een mobiele telefoon op het systeem aangesloten zijn.
- In bepaalde landen kan het nodig zijn om een geldige en geregistreerde SIM-kaart met beltegoed te hebben om een noodoproep te plaatsen en uit te voeren.
- Een aangesloten mobiele telefoon moet ten tijde van het ongeval een oproep kunnen verrichten.

# Automatisch meldsysteem bij botsingen

- De netwerkdekking, batterijlading en signaalsterkte van de aangesloten mobiele telefoon moeten voldoende zijn.
- Uw auto moet over accuspanning beschikken.

**N.B.:** Deze functie werkt alleen in een land waar Noodhulp de lokale hulpdiensten kan bellen. Raadpleeg de lokale website van Ford voor aanvullende gegevens.

## In het geval van een aanrijding

Vóór de oproep:

- Als u de oproep niet annuleert, wordt een introductiebericht afgespeeld voor de medewerker van de noodhulpdienst. Na dit bericht is er handsfree communicatie tussen de inzittenden van de auto en de medewerker.
- Het systeem zorgt voor een kort tijdvenster (ca. 10 seconden) waarin de oproep geannuleerd kan worden. Als u de oproep niet annuleert, belt het systeem de noodhulpdiensten.
- Het systeem speelt een bericht af, zodat u weet wanneer het een noodoproep probeert te maken. U kunt de oproep annuleren door de desbetreffende toets te selecteren of door op de toets voor het beëindigen van de oproep op het stuurwiel te drukken.

**N.B.:** Niet elke botsing is ernstig genoeg om de airbag te activeren of de brandstofpomp uit te schakelen en vervolgens Noodhulp in te schakelen. Als Noodhulp echter geactiveerd wordt, probeert het systeem contact op te nemen met de noodhulpdiensten. Als een verbonden mobiele telefoon beschadigd wordt of de verbinding met het systeem wordt verbroken, zoekt het systeem naar en probeert het verbinding te maken met een beschikbare mobiele telefoon die al eerder is gekoppeld en belt het systeem de noodhulpdiensten.

Tijdens een oproep:

- Noodhulp maakt gebruik van informatie van de gps van de auto of het mobiele telefoonnetwerk (indien beschikbaar) om de meest geschikte taal te selecteren. Het waarschuwt ook de medewerker van de noodhulpdienst dat er een botsing is geweest en geeft het introductiebericht. Dit bericht kan ook de gps-coördinaten van uw auto omvatten.
- De taal die het systeem gebruikt voor interactie met de inzittenden van de auto kan verschillen van de taal die gebruikt wordt om informatie aan de medewerker van de noodhulpdienst door te geven.
- Na het introductiebericht wordt de spraaklijn geopend, zodat u handsfree kunt praten met de medewerker van de noodhulpdienst.
- Wanneer de lijn geopend wordt, dient u erop voorbereid te zijn om informatie over uw naam, telefoonnummer en locatie te verstrekken.

**N.B.:** Terwijl het systeem informatie geeft aan de medewerker van de noodhulpdienst, speelt het systeem een bericht af, zodat u weet dat er belangrijke informatie wordt verzonden. Daarna wordt u gemeld wanneer de lijn geopend is om de handsfree communicatie te starten.

# Automatisch meldsysteem bij botsingen

**N.B.:** Tijdens een Noodhulp-oproep verschijnt een noodprioriteitscherm met de gps-coördinaten van de auto indien beschikbaar.

**N.B.:** Het is mogelijk dat de informatie over de gps-locatie niet beschikbaar is op het moment van de botsing; in dit geval zal Noodhulp toch proberen een noodoproep uit te voeren.

**N.B.:** Het is mogelijk dat de noodhulpdiensten de gps-coördinaten niet ontvangen; in dit geval is handsfree communicatie met een medewerker van de noodhulpdienst beschikbaar.

**N.B.:** De medewerker van de noodhulpdienst kan, onafhankelijk van Emergency Assistance, ook informatie van het mobiele telefoonnetwerk, zoals het telefoonnummer, de locatie van de mobiele telefoon en de mobiele telefoonmaatschappij, ontvangen.

## **Noodhulp werkt mogelijk niet als:**

- Uw mobiele telefoon of hardware voor Noodhulp beschadigd is tijdens de botsing.
- De accu van de auto of het systeem geen spanning heeft.
- Uw mobiele telefoon uit de auto werd geworpen tijdens de botsing.
- Uw mobiele telefoon niet over een geldige en geregistreerde SIM-kaart en beltegoed beschikt.
- U zich in een land bevindt waar Noodhulp de lokale noodhulpdiensten niet kan bellen. Raadpleeg de lokale website van Ford voor aanvullende gegevens.

## **Belangrijke informatie over Emergency Assistance**

Emergency Assistance belt momenteel niet hulpdiensten in de volgende landen:

- Albanië.
- Armenië.
- Azerbeidzjan.
- Wit-Rusland.
- Bosnië en Herzegovina.
- Georgië.
- Macedonië.
- Moldavië.
- Nederland.
- Rusland.
- Oekraïne.

## **Privacymelding Noodhulp**

Wanneer u Noodhulp inschakelt, kan aan de noodhulpdiensten worden meegedeeld dat uw auto betrokken is geweest bij een botsing met activering van een airbag of uitschakeling van de brandstofpomp. Deze functie kan mogelijk informatie over uw locatie of andere informatie over uw voertuig of de aanrijding aan de medewerker doorgeven, zodat de juiste noodhulpdiensten ingeschakeld kunnen worden.

Als u deze informatie niet wilt meedelen, schakelt u de functie niet in.

## WAT IS ECALL

eCall is een noodoproepsysteem dat voldoet aan Richtlijn (EU) 2015/758 van de Europese Unie. Zie **Informatie eCall-gebruiker** (bladzijde 601).

Het systeem maakt gebruik van het mobiele telefoonnet om de openbare noodhulpdiensten te bellen wanneer het automatisch wordt geactiveerd bij een ernstige botsing of handmatig door de inzittenden van de auto.

eCall is bedoeld voor noodoproepen bij ernstige ongevallen of andere noodsituaties waarbij de noodhulpdiensten nodig zijn. Andere spraakoproepen worden niet ondersteund.

## HOE ECALL WERKT

Als een ongeval leidt tot een poging om een airbag te activeren, behalve knie-airbags en opblaasbare veiligheids gordels achteraan, of de brandstofpomp wordt uitgeschakeld, begint het systeem de noodhulpdiensten te bellen. Deze oproep kan niet worden geannuleerd.

Bij een noodgeval kan het systeem, als hulpmiddel voor communicatie, u helpen contact op te nemen met de specifieke afdelingen van openbare noodhulpdiensten. Het systeem start de reddingsacties niet op. De lokale openbare noodhulpdiensten voeren specifieke reddingsacties uit naargelang van de desbetreffende situatie.

Tijdens een noodoproep verzendt het systeem voertuiggegevens naar de noodhulpdiensten. Zie **Gegevens noodoproepsysteem** (bladzijde 24).

**N.B.:** *Als de verzending mislukt, ontvang de medewerker van de noodhulpdiensten uw voertuiggegevens wellicht niet.*

**N.B.:** *Als het systeem de noodhulpdiensten niet kan bellen, wordt er een instructie afgespeeld en brandt het statuslampje van het noodoproepsysteem.*

## VEREISTEN NOODOPROEPEN

Het systeem werkt alleen in gebieden met een compatibel mobiele telefoonnet en infrastructuur van de noodhulpdiensten.

## BEPERKINGEN NOODOPROEPEN

Het systeem wordt niet bij elk ongeval geactiveerd. Als het systeem wordt geactiveerd bij een ongeval, worden de noodhulpdiensten opgebeld. Wacht niet totdat het systeem een oproep plaatst als u dat zelf kunt doen. Bel direct de noodhulpdiensten om een vertraging in de reactietijd te voorkomen. Als u het systeem binnen vijf seconden na het ongeval niet hoort, is het systeem mogelijk buiten werking.

Als een audiosysteem van een andere leverancier dan Ford wordt gebruikt, zal het systeem wellicht niet naar behoren werken.

## HANDMATIGE NOODOPROEP UITVOEREN



**WAARSCHUWING:** Wees voorzichtig wanneer u tijdens het rijden een handmatige noodoproep uitvoert.

1. Zet het contact aan.

2. Druk op het SOS-symbool op de dakconsole om het paneel van de knop voor de noodoproep te openen.
3. Druk op de knop voor de noodoproep om de noodhulpdiensten te bellen.

**N.B.:** Druk opnieuw op de knop voordat de oproep is verbonden om de oproep te annuleren.

4. Praat met de medewerker.

**N.B.:** Nadat u een noodoproep hebt uitgevoerd, kan de medewerker van de noodhulpdiensten uw auto bellen. Het systeem beantwoordt een uur lang automatisch binnenkomende gesprekken.

## CONTROLELAMPJES NOODOPROEP



**WAARSCHUWING:** Laat de auto zo snel mogelijk controleren als een systeemstoring optreedt.



Het controlelampje is ingebouwd in het paneel van de knop voor de noodoproep op de dakconsole.

Gaat korte tijd fel branden wanneer u het contact aanzet.

Status controlelamp noodoproepsysteem	Omschrijving
Controlelamp uit.	Het systeem heeft niet correct gewerkt. Laat uw auto zo snel mogelijk controleren.
Gedimd rood.	Normale werking.
Knippert snel.	Het systeem start een noodoproep op.
Knippert met gemiddelde snelheid.	Het systeem verzendt voertuiggegevens naar de noodhulpdiensten.
Knippert langzaam.	Het systeem is verbonden met de noodhulpdiensten en de communicatie is tot stand gebracht.
Fel rood.	Het systeem heeft niet correct gewerkt. Laat uw auto zo snel mogelijk controleren.

## **RESERVEBATTERIJ VERVANGEN**

Het systeem heeft een reservebatterij en

geeft aan wanneer deze moet worden vervangen. Het is raadzaam dat u de batterij laat vervangen door een erkende dealer.

## **ECALL – PROBLEMEN OPLOSSEN**

### **eCall – informatiemeldingen**

<b>Mededeling</b>	<b>Omschrijving</b>
Noodoproepsysteem Storing Onderhoud zsm	Er is een storing met het systeem. Laat uw auto zo snel mogelijk controleren.



# Sleutels en afstandsbediening

## BEPERKINGEN AFSTANDSBEDIENING

Het typische zendbereik voor uw afstandsbediening is circa 10 m.

Een afname van het zendbereik kan worden veroorzaakt door:

- weersomstandigheden.
- radiatoren in de buurt.
- gebouwen rond de auto.
- andere geparkeerde voertuigen naast de auto.

De radiofrequentie van de afstandsbediening kan ook worden gebruikt door andere zenders met een klein bereik, bijvoorbeeld zendamateurs, medische apparatuur, draadloze koptelefoons, afstandsbedieningen en alarmsystemen. Als de frequenties worden gestoord, kunt u uw afstandsbediening niet meer gebruiken. U kunt de portieren met de sleutel vergrendelen en ontgrendelen.

**N.B.:** Zorg dat u de auto vergrendeld hebt voordat u deze onbeheerd achterlaat.

**N.B.:** Als u binnen het bereik van uw auto bent, werkt de afstandsbediening als u onbedoeld op een toets drukt.

**N.B.:** In de afstandsbediening zitten gevoelige elektrische onderdelen. Vocht of schokken kunnen de afstandsbediening blijvend beschadigen.

## DE SLEUTEL MET KLIKSISTEEM OPENEN EN SLUITEN



Druk op de knop om de sleutel los te maken. Houd de knop ingedrukt om de sleutel weer in te klappen wanneer deze niet wordt gebruikt.

## HET SLEUTELBLAD VERWIJDEREN

De passieve sleutel bevat een uitneembaar sleutelblad, dat u kunt gebruiken om uw auto te ontgrendelen.

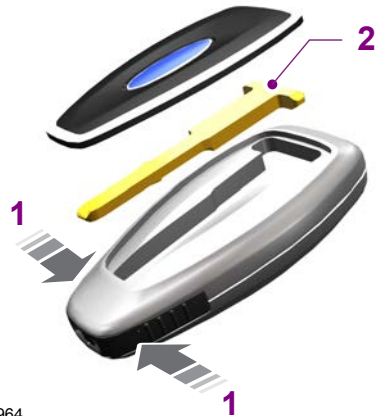

E87964

# Sleutels en afstandsbediening

1. Houd de knoppen in de randen van de zender ingedrukt om het kapje te ontgrendelen. Verwijder voorzichtig het kapje.
2. Neem het sleutelblad uit de zender.

## UW AUTO VINDEN



Druk binnen drie seconden tweemaal op de vergrendeltoets op de sleutel. De richtingaanwijzers knipperen.

## DE BATTERIJ VAN DE AFSTANDSBEDIENING VERVANGEN - AUTO'S MET: SLEUTELLOZE TOEGANG



**WAARSCHUWING:** Houd batterijen uit de buurt van kinderen, om inslikken te voorkomen. Als u deze instructie negeert, kan dat al dan niet dodelijke verwondingen tot gevolg hebben. Indien ingeslikt, roep onmiddellijk medische hulp in.



**WAARSCHUWING:** Als de batterijklep niet goed sluit, gebruik de afstandsbediening dan niet meer en vervang deze zo snel mogelijk. Houd de afstandsbediening in tussentijd uit de buurt van kinderen. Als u deze instructie negeert, kan dat al dan niet dodelijke verwondingen tot gevolg hebben.



Zorg dat u oude accu's of batterijen op milieuvriendelijke wijze afdankt. Vraag raad aan uw lokale instantie voor recycling van oude accu's.

De afstandsbediening maakt gebruik van een lithium knoopbatterij van drie volt, CR2032 of soortgelijk.



E87964

1. Houd de knoppen in de randen van de zender ingedrukt om het kapje te ontgrendelen. Verwijder voorzichtig het kapje.
2. Neem het sleutelblad uit de zender.

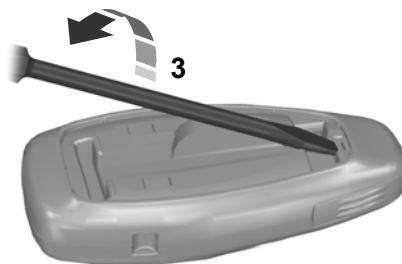

E105362

3. Gebruik geschikt gereedschap, zoals een schroevendraaier, om de twee helften van de afstandsbediening voorzichtig uit elkaar te halen.

# Sleutels en afstandsbediening



E119190

4. Draai de schroevendraaier in de afgebeelde richting om de twee huishelften van de afstandsbediening van elkaar te scheiden.

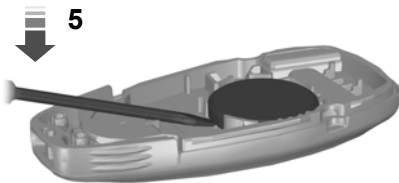

E125860

5. Verwijder de batterij voorzichtig met de schroevendraaier.

**N.B.:** Raak de batterijcontacten of de printplaat niet met de schroevendraaier aan.

6. Plaats een nieuwe batterij met de + naar omlaag gericht.

**N.B.:** Veeg geen vet van de batterijpolen of het oppervlak aan de achterkant van de printplaat.

7. Zet de twee huishelften van de afstandsbediening op elkaar vast.
8. Plaats het sleutelblad terug.

## DE BATTERIJ VAN DE AFSTANDBEDIENING VERVANGEN - AUTO'S MET: SLEUTEL MET KLIKSISTEEM OP AFSTANDBEDIENING



**WAARSCHUWING:** Houd batterijen uit de buurt van kinderen, om inslikken te voorkomen. Als u deze instructie negeert, kan dat al dan niet dodelijke verwondingen tot gevolg hebben. Indien ingeslikt, roep onmiddellijk medische hulp in.



**WAARSCHUWING:** Als de batterijklep niet goed sluit, gebruik de afstandsbediening dan niet meer en vervang deze zo snel mogelijk. Houd de afstandsbediening in tussentijd uit de buurt van kinderen. Als u deze instructie negeert, kan dat al dan niet dodelijke verwondingen tot gevolg hebben.



Zorg dat u oude accu's of batterijen op milieuvriendelijke wijze afdankt. Vraag raad aan uw lokale instantie voor recycling van oude accu's.

De afstandsbediening maakt gebruik van een lithium knoopbatterij van drie volt, CR2032 of soortgelijk.

1. Druk op de knop om de sleutel los te maken.

## Sleutels en afstandsbediening



2. Plaats een geschikt gereedschap, zoals bijvoorbeeld een schroevendraaier, op de afgebeelde positie en druk de klem voorzichtig in.
3. Druk de klem naar beneden om het batterijkapje te ontgrendelen.

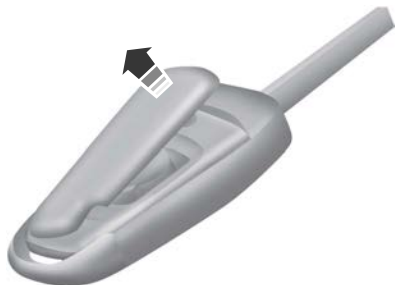

4. Verwijder voorzichtig het kapje.



5. Plaats een schroevendraaier zoals afgebeeld om de batterij los te maken.

**N.B.:** Raak de batterijcontacten of de printplaat niet met de schroevendraaier aan.



6. Verwijder de accu.
7. Plaats een nieuwe batterij met de + omhoog gericht.
8. Breng het batterijkapje aan.

### EEN VERLOREN SLEUTEL OF AFSTANDSBEDIENING VERVANGEN

U kunt vervangende sleutels of afstandsbedieningen kopen bij een erkende dealer. Geef, indien mogelijk, uw dealer het sleutelnummer door, dat op het plaatje staat dat met de originele sleutel is geleverd. U kunt extra sleutels verkrijgen.

# Sleutels en afstandsbediening

## SLEUTELS EN AFSTANDSBEDIENINGEN – PROBLEMEN OPLOSSEN

### Sleutels en afstandsbedieningen – informatiemeldingen

Mededeling	Handeling
Sleutel Batterij bijna leeg Spoedig vervangen	Wordt weergegeven wanneer de batterij van de afstandsbediening moet worden vervangen.

### POSITIE BACK-UP PASSIEVE SLEUTEL

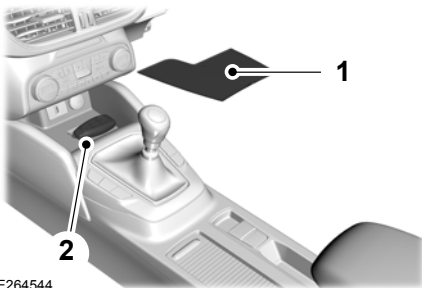

E264544

1. Verwijder de rubberen mat.
2. Plaats de passieve sleutel in de afgebeelde positie, met de knoppen omhoog gericht.

## WAT IS MYKEY

Met MyKey kunt u sleutels met beperkte instellingen programmeren om goed rijgedrag te stimuleren.

## INSTELLINGEN MYKEY

### Niet-configureerbare MyKey-instellingen - Behalve: ST

#### Waarschuwing veiligheidsgordel

Het audiosysteem wordt gedempt wanneer de waarschuwing veiligheidsgordel wordt ingeschakeld. De waarschuwing veiligheidsgordel kan niet worden uitgeschakeld met een MyKey.

#### Vroegtijdig laag brandstofpeil

De waarschuwingslamp laag brandstofpeil gaat sneller branden.

#### Rij- en parkeerhulpmiddelen

Parkeerhulpmiddelen, dodehoekdetectie en herkenning van kruisend verkeer worden ingeschakeld wanneer u de motor start en kunnen niet worden uitgeschakeld met een MyKey.

Pre-Collision Assist en waarschuwing verlaten rijstrook worden ingeschakeld wanneer u de motor start, maar kunnen worden uitgeschakeld met een MyKey.

Een nieuwe bestemming in het navigatiesysteem kan alleen worden ingesteld via spraakcommando's wanneer u een MyKey gebruikt en de auto rijdt.

### Niet-configureerbare MyKey-instellingen - ST

#### Waarschuwing veiligheidsgordel

Het audiosysteem wordt gedempt wanneer de waarschuwing veiligheidsgordel wordt ingeschakeld. De waarschuwing veiligheidsgordel kan niet worden uitgeschakeld met een MyKey.

#### Vroegtijdig laag brandstofpeil

De waarschuwingslamp laag brandstofpeil gaat sneller branden.

#### Rij- en parkeerhulpmiddelen

Parkeerhulpmiddelen, dodehoekdetectie en herkenning van kruisend verkeer worden ingeschakeld wanneer u de motor start en kunnen niet worden uitgeschakeld met een MyKey.

Pre-Collision Assist en waarschuwing verlaten rijstrook worden ingeschakeld wanneer u de motor start, maar kunnen worden uitgeschakeld met een MyKey.

Een nieuwe bestemming in het navigatiesysteem kan alleen worden ingesteld via spraakcommando's wanneer u een MyKey gebruikt en de auto rijdt.

#### Selecteerbare rijmodi

Sommige rijmodi kunt u niet selecteren wanneer een MyKey wordt gebruikt.

#### Stabiliteitsregeling

Wanneer een MyKey wordt gebruikt, kunt u de stabiliteitsregeling niet uitschakelen.

### Configureerbare MyKey-instellingen

U kunt de volgende instellingen configureren nadat een MyKey is aangemaakt. Zie **MyKey aanmaken** (bladzijde 75).

## Snelheidsbeperking



**WAARSCHUWING:** Stel de maximumsnelheid voor de MyKey niet in op een snelheid waardoor de bestuurder geen veilige snelheid kan aanhouden, rekening houdend met de maximumsnelheden en de omstandigheden op de weg. De bestuurder is steeds verantwoordelijk om te rijden volgens de lokale wetgeving en de omstandigheden op de weg. Het niet opvolgen van dit voorschrift kan tot een ongeval of verwondingen leiden.

U kunt een snelheidslimiet instellen voor de auto. Er verschijnen waarschuwingsberichten in het informatiedisplay en er klinkt een geluidssignaal wanneer de auto de ingestelde snelheid bereikt. U kunt de ingestelde snelheid niet onderdrukken wanneer een MyKey wordt gebruikt.

## Snelheidsherinnering

U kunt een snelheidsherinnering instellen voor de auto. Er verschijnen waarschuwingsberichten in het informatiedisplay en er klinkt een geluidssignaal wanneer de auto de ingestelde snelheid overschrijdt.

## Volumebegrenzing audiosysteem

Het maximale volume van het audiosysteem is beperkt. Er verschijnt een bericht in het informatiedisplay wanneer als u het volumelimiet probeert te overschrijden. Automatische volumeregeling wordt uitgeschakeld.

## Noodhulp

Als u instelt dat Emergency Assistance altijd aan is, kan dit niet worden uitgeschakeld met een MyKey.

## Niet storen

Als u instelt dat niet storen altijd aan is, kan dit niet worden uitgeschakeld met een MyKey.

## Aandrijfregeling

Als u instelt dat de aandrijfregeling altijd aan is, kan deze niet worden uitgeschakeld met een MyKey.

## MYKEY AANMAKEN - AUTO'S MET: 4,2-INCH SCHERM INFORMATIEPANEEL, AUTO'S ZONDER: STARTDRUKKNOP

1. Zet het contact aan met behulp van een admin-sleutel.
2. Selecteer **Instellingen** met de bedieningstoetsen voor het informatiedisplay op het stuurwiel.
3. Selecteer **MyKey**.
4. Selecteer **Maak MyKey aan**.
5. Houd de knop **OK** ingedrukt tot er een bevestigingsbericht verschijnt in het informatiedisplay.
6. Zet het contact uit.

**N.B.:** *Het is raadzaam deze sleutel te voorzien van een label.*

## MYKEY AANMAKEN - AUTO'S MET: 12,3-INCH SCHERM INFORMATIEPANEEL, AUTO'S ZONDER: STARTDRUKKNOP

1. Zet het contact aan met behulp van een admin-sleutel.
2. Druk op de menuknop op het stuurwiel om naar het hoofdmenu van het informatiedisplay te gaan.
3. Selecteer **Instellingen**.

4. Selecteer **MyKey**.
5. Selecteer **Maak MyKey aan**.
6. Houd de knop **OK** ingedrukt tot er een bevestigingsbericht verschijnt in het informatiedisplay.
7. Zet het contact uit.

**N.B.:** Het is raadzaam deze sleutel te voorzien van een label.

## MYKEY AANMAKEN - AUTO'S MET: 4,2-INCH SCHERM INFORMATIEPANEEL/ SLEUTELLOZE TOEGANG/ STARTDRUKKNOP

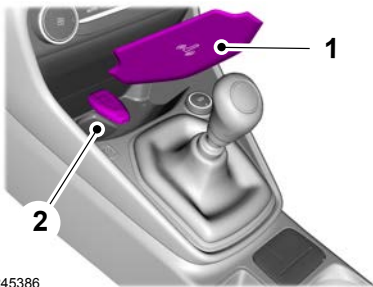

E245386

1. Verwijder de rubberen mat.
2. Plaats de admin-sleutel in de afgebeelde positie, met de knoppen omhoog gericht.
3. Zet het contact aan.
4. Selecteer **Instellingen** met de bedieningstoetsen voor het informatiedisplay op het stuurwiel.
5. Selecteer **MyKey**.
6. Selecteer **Maak MyKey aan**.
7. Houd de knop **OK** ingedrukt tot er een bevestigingsbericht verschijnt in het informatiedisplay.
8. Zet het contact uit.

**N.B.:** Het is raadzaam deze sleutel te voorzien van een label.

## MYKEY AANMAKEN - AUTO'S MET: 12,3-INCH SCHERM INFORMATIEPANEEL/ SLEUTELLOZE TOEGANG/ STARTDRUKKNOP

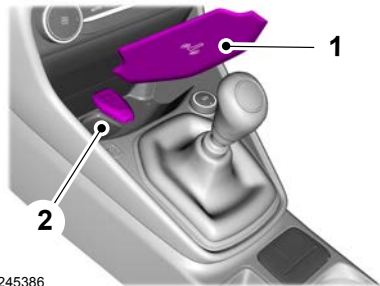

E245386

1. Verwijder de rubberen mat.
2. Plaats de admin-sleutel in de afgebeelde positie, met de knoppen omhoog gericht.
3. Zet het contact aan.
4. Druk op de menuknop op het stuurwiel om naar het hoofdmenu van het informatiedisplay te gaan.
5. Selecteer **Instellingen**.
6. Selecteer **MyKey**.
7. Selecteer **Maak MyKey aan**.
8. Houd de knop **OK** ingedrukt tot er een bevestigingsbericht verschijnt in het informatiedisplay.
9. Zet het contact uit.

**N.B.:** Het is raadzaam deze sleutel te voorzien van een label.



## MYKEY PROGRAMMEREN - AUTO'S MET: 4,2-INCH SCHERM INFORMATIEPANEEL

U kunt alleen MyKeys met dezelfde instellingen programmeren.

1. Zet het contact aan met behulp van een admin-sleutel.
2. Selecteer **Instellingen** met de bedieningstoetsen voor het informatiedisplay op het stuurwiel.
3. Selecteer **MyKey**.
4. Selecteer een instelling en druk op de knop **OK**.
5. Configureer de instelling.
6. Zet het contact uit.

## MYKEY PROGRAMMEREN - AUTO'S MET: 12,3-INCH SCHERM INFORMATIEPANEEL

U kunt alleen MyKeys met dezelfde instellingen programmeren.

1. Zet het contact aan met behulp van een admin-sleutel.
2. Druk op de menuknop op het stuurwiel om naar het hoofdmenu van het informatiedisplay te gaan.
3. Selecteer **Instellingen**.
4. Selecteer **MyKey**.
5. Selecteer een instelling en druk op de knop **OK**.
6. Configureer de instelling.
7. Zet het contact uit.

## ALLE MYKEYS WISSEN - AUTO'S MET: 4,2-INCH SCHERM INFORMATIEPANEEL

Wanneer u alle MyKeys wist, verwijdert u alle beperkingen en worden alle MyKeys gereset naar hun oorspronkelijke status van admin-sleutel.

1. Zet het contact aan met behulp van een admin-sleutel.
2. Selecteer **Instellingen** met de bedieningstoetsen voor het informatiedisplay op het stuurwiel.
3. Selecteer **MyKey**.
4. Selecteer **MyKeys wissen**.
5. Houd de knop **OK** ingedrukt tot er een bevestigingsbericht verschijnt in het informatiedisplay.

## ALLE MYKEYS WISSEN - AUTO'S MET: 12,3-INCH SCHERM INFORMATIEPANEEL

Wanneer u alle MyKeys wist, verwijdert u alle beperkingen en worden alle MyKeys gereset naar hun oorspronkelijke status van admin-sleutel.

1. Zet het contact aan met behulp van een admin-sleutel.
2. Druk op de menuknop op het stuurwiel om naar het hoofdmenu van het informatiedisplay te gaan.
3. Selecteer **Instellingen**.
4. Selecteer **MyKey**.
5. Selecteer **MyKeys wissen**.
6. Houd de knop **OK** ingedrukt tot er een bevestigingsbericht verschijnt in het informatiedisplay.

## SYSTEEMSTATUS MYKEY CONTROLLEREN - AUTO'S MET: 4,2-INCH SCHERM INFORMATIEPANEEL

U kunt informatie vinden over de afgelegde afstand met een MyKey en ook het aantal aangemaakte admin-sleutels en MyKeys voor uw auto.

1. Zet het contact aan.
2. Selecteer **Instellingen** met de bedieningstoetsen voor het informatiedisplay op het stuurwiel.
3. Selecteer **MyKey**.
4. Selecteer **MyKey info**.

## SYSTEEMSTATUS MYKEY CONTROLLEREN - AUTO'S MET: 12,3-INCH SCHERM INFORMATIEPANEEL

U kunt informatie vinden over de afgelegde afstand met een MyKey en ook het aantal aangemaakte admin-sleutels en MyKeys voor uw auto.

1. Zet het contact aan.
2. Druk op de menuknop op het stuurwiel om naar het hoofdmenu van het informatiedisplay te gaan.
3. Selecteer **Instellingen**.
4. Selecteer **MyKey**.
5. Selecteer **MyKey info**.

## MYKEY GEBRUIKEN BIJ OP AFSTAND BEDIENBARE STARTSYSTEMEN

Het systeem is incompatibel met startsystemen op afstand van andere leveranciers dan Ford.

## MYKEY – PROBLEMEN OPLOSSEN

### MyKey – informatiemeldingen - Auto's zonder: Startdrukknop

Mededeling	Omschrijving
Sleutel is al een MyKey	Wordt weergegevens als u probeert een MyKey aan te maken met een sleutel die reeds als MyKey is aangewezen.
Key beperkt bij volgende start. Label deze key	Wordt weergegeven ter bevestiging dat de sleutel is beperkt nadat u het contact uitzet.

## MyKey – informatiemeldingen - Auto's met: Sleutelloze toegang

<b>Mededeling</b>	<b>Omschrijving</b>
Zet de sleutel in de identificatiepositie	Wordt weergegeven wanneer u een MyKey probeert aan te maken en de admin-sleutel niet in de bewaargleuf is geplaatst. Zie <b>MyKey aanmaken</b> (bladzijde 76).
Sleutel is al een MyKey	Wordt weergegevens als u probeert een MyKey aan te maken met een sleutel die reeds als MyKey is aangewezen.
Key beperkt bij volgende start. Label deze key	Wordt weergegeven ter bevestiging dat de sleutel is beperkt nadat u het contact uitzet.

## **MyKey – veelgestelde vragen - Auto's zonder: Startdrukknop**

### **Wat is een admin-sleutel?**

- Een admin-sleutel is een sleutel die niet als MyKey is aangemaakt. Zie **MyKey aanmaken** (bladzijde 75).

### **Waarom kan ik geen MyKey aanmaken?**

- De sleutel die werd gebruikt om het contact aan te zetten is geen admin-sleutel.
- De sleutel die werd gebruikt om het contact aan te zetten, is de enige admin-sleutel. Er moet altijd minstens één admin-sleutel zijn.

### **Waarom kan ik geen MyKey programmeren?**

- De sleutel die werd gebruikt om het contact aan te zetten is geen admin-sleutel.
- Er worden geen MyKeys gemaakt. Zie **MyKey aanmaken** (bladzijde 75).

### **Waarom kan ik de MyKeys niet wissen?**

- De sleutel die werd gebruikt om het contact aan te zetten is geen admin-sleutel.
- Er worden geen MyKeys gemaakt. Zie **MyKey aanmaken** (bladzijde 75).

### **Waarom neemt de MyKey-afstand niet toe?**

- De sleutel die werd gebruikt om de motor te starten is een admin-sleutel.
- Er worden geen MyKeys gemaakt. Zie **MyKey aanmaken** (bladzijde 75).
- De MyKeys zijn gewist.

## **MyKey – veelgestelde vragen - Auto's met: Sleutellose toegang/ Startdrukknop**

### **Wat is een admin-sleutel?**

- Een admin-sleutel is een sleutel die niet als MyKey is aangemaakt. Zie **MyKey aanmaken** (bladzijde 76).

### **Waarom kan ik geen MyKey aanmaken?**

- De admin-sleutel is niet in de bewaargleuf geplaatst. Zie **MyKey aanmaken** (bladzijde 76).
- De sleutel die werd gebruikt om het contact aan te zetten is geen admin-sleutel.
- De sleutel die werd gebruikt om het contact aan te zetten, is de enige admin-sleutel. Er moet altijd minstens één admin-sleutel zijn.
- De laatste MyKey werd aangemaakt zonder dat het contact werd uitgezet.

### **Waarom kan ik geen MyKey programmeren?**

- De admin-sleutel bevindt zich niet in de auto.
- De sleutel die werd gebruikt om het contact aan te zetten is geen admin-sleutel.
- Er worden geen MyKeys gemaakt. Zie **MyKey aanmaken** (bladzijde 76).

### **Waarom kan ik de MyKeys niet wissen?**

- De admin-sleutel bevindt zich niet in de auto.
- De sleutel die werd gebruikt om het contact aan te zetten is geen admin-sleutel.
- Er worden geen MyKeys gemaakt. Zie **MyKey aanmaken** (bladzijde 76).

## **Waarom neemt de MyKey-afstand niet toe?**

- De sleutel die werd gebruikt om de motor te starten is een admin-sleutel.
- In de auto bevinden zich een admin-sleutel en een MyKey.
- Er worden geen MyKeys gemaakt. Zie **MyKey aanmaken** (bladzijde 76).
- De MyKeys zijn gewist.

## **Waarom kan ik de motor niet starten met een MyKey?**

- In de auto bevinden zich een admin-sleutel en een MyKey.

# Portieren en sloten

## DE PORTIEREN BEDIENEN VANAF DE BUITENKANT

### De portieren ontgrendelen en vergrendelen met de afstandsbediening

U kunt de afstandsbediening alleen gebruiken wanneer de auto stilstaat.

### Portieren ontgrendelen



Druk op de knop om alle portieren te ontgrendelen.

### Portieren vergrendelen



Druk op de knop om alle portieren te vergrendelen. De richtingaanwijzers knipperen één keer kort om te bevestigen dat de auto is vergrendeld.

**N.B.:** Voor meer informatie over het bedienen van de portieren van buitenaf Zie **Sleutellose toegang** (bladzijde 89).

### De portieren ontgrendelen en vergrendelen met het sleutelblad

#### Het dopje van de slotcilinder verwijderen

1. Neem het sleutelblad uit de afstandsbediening. Zie **Het sleutelblad verwijderen** (bladzijde 69).

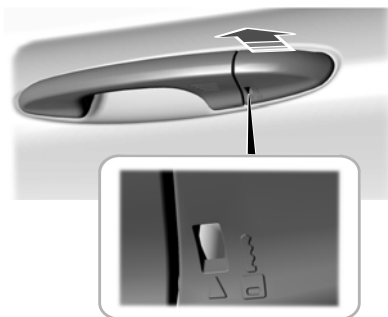

E243949

2. Steek het sleutelblad helemaal in de gleuf.
3. Trek het dopje van de slotcilinder voorzichtig naar u toe om het los te maken.
4. Steek het sleutelblad in de slotcilinder.

### Portieren vergrendelen

Draai de bovenzijde van de sleutel in de richting van de voorzijde van de auto.

### Het bestuurdersportier ontgrendelen

Draai de bovenzijde van de sleutel in de richting van de achterzijde van de auto.

**N.B.:** Als het kinderslot is ingeschakeld en u aan de handgreep aan de binnenkant trekt, wordt de noodvergrendeling uitgeschakeld en niet het kinderslot. De portieren kunnen alleen worden geopend door vanaf de buitenzijde aan de portierhandgreep te trekken.

# Portieren en sloten

## Het dopje van de slotcilinder terug plaatsen

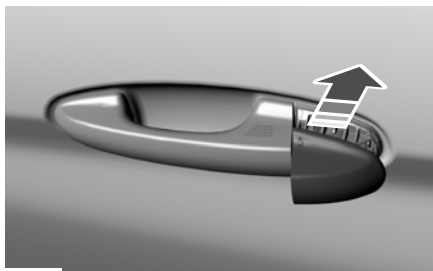

E244050

1. Plaats het dopje over de slotcilinder.
2. Duw het dopje vooruit totdat het op zijn plaats klikt. Controleer dat u de kap goed hebt geplaatst en probeer de kap naar achter te verplaatsen.

## De portieren dubbel vergrendelen met de afstandsbediening



**WAARSCHUWING:** Gebruik de dubbele vergrendeling niet wanneer personen of dieren zich in de auto bevinden. De portieren kunnen niet van binnenuit worden ontgrendeld of geopend als de dubbele vergrendeling is ingeschakeld.

Dubbele vergrendeling is een voorziening tegen diefstal die voorkomt dat personen de portieren van binnenuit kunnen ontgrendelen. U kunt de portieren alleen dubbel vergrendelen als alle portieren dicht zijn.



Druk de knop tweemaal binnen drie seconden in. De richtingaanwijzers knipperen drie keer kort om te bevestigen dat uw auto dubbel is vergrendeld.

## De portieren dubbel vergrendelen met het sleutelblad



**WAARSCHUWING:** Gebruik de dubbele vergrendeling niet wanneer personen of dieren zich in de auto bevinden. De portieren kunnen niet van binnenuit worden ontgrendeld of geopend als de dubbele vergrendeling is ingeschakeld.

Dubbele vergrendeling is een voorziening tegen diefstal die voorkomt dat personen de portieren van binnenuit kunnen ontgrendelen. U kunt de portieren alleen dubbel vergrendelen als alle portieren dicht zijn.

1. Verwijder het dopje van de slotcilinder. Zie **De portieren ontgrendelen en vergrendelen met het sleutelblad** (bladzijde 82).
2. Draai de bovenzijde van de sleutel twee keer binnen drie seconden in de richting van de voorzijde van de auto.
3. Plaats het dopje van de slotcilinder terug.

## Portieren en sloten

### De portieren individueel ontgrendelen en vergrendelen met het sleutelblad

#### Portieren vergrendelen

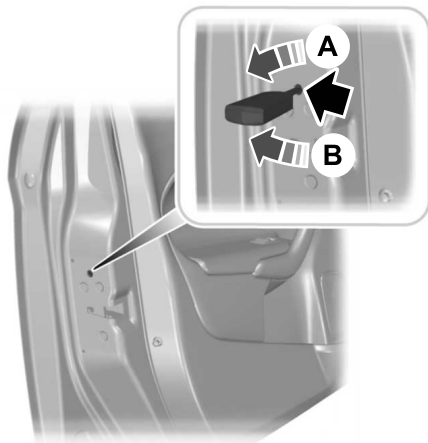

Als de centrale vergrendeling niet werkt, kunnen de portieren afzonderlijk met de sleutel in de afgebeelde positie worden vergrendeld.

#### Linkerzijde

Draai linksom om te vergrendelen.

#### Rechterzijde

Draai rechtsom om te vergrendelen.

#### Portieren ontgrendelen

Als de centrale vergrendeling niet werkt, ontgrendelt u het bestuurdersportier. Ontgrendel vervolgens een voor een de andere portieren door aan de binnenhandgrepen te trekken.

**N.B.:** Wanneer de portieren met deze methode ontgrendeld zijn, moeten de portieren afzonderlijk vergrendeld worden tot de centrale vergrendeling is gerepareerd.

### DE PORTIEREN BEDIENEN VANAF DE BINNENKANT

#### De portieren ontgrendelen en vergrendelen met de centrale vergrendeling

De elektrische portierregeling bevindt zich in het bestuurdersportier.



Druk op de toets om alle portieren te ontgrendelen.



Druk op de toets om alle portieren te vergrendelen.

**N.B.:** De centrale vergrendeling werkt alleen als de voorportieren helemaal dicht zijn.

### ONTGRENDELFUNCTIE OPNIEUW PROGRAMMEREN - AUTO'S MET: 4,2-INCH SCHERM INFORMATIEPANEEL

De ontgrendelfunctie kan dusdanig worden geprogrammeerd dat alleen het bestuurdersportier wordt ontgrendeld.

Houd bij uitgeschakeld contact de ontgrendel- en vergrendelknoppen van de afstandsbediening gelijktijdig tenminste 4 seconden lang ingedrukt. De richtingaanwijzers knipperen tweemaal om de wijziging te bevestigen.

Herhaal de procedure om de oorspronkelijke ontgrendelfunctie in te schakelen.



# Portieren en sloten

Als u de ontgrendelfunctie programmeert zodat alleen het bestuurdersportier wordt ontgrendeld, geldt het volgende:

- Als u het bestuurdersportier als eerste ontgrendelt, blijven alle andere portieren vergrendeld. U kunt alle andere portieren van binnenuit ontgrendelen met de elektrische portierregeling op het bestuurdersportier. De portieren kunnen afzonderlijk worden ontgrendeld door aan de binnenhandgrepen van het betreffende portier te trekken.
- Als u één keer op de ontgrendelknop op de afstandsbediening drukt, wordt alleen het bestuurdersportier ontgrendeld. Als u twee keer op de ontgrendelknop op de afstandsbediening drukt binnen drie seconden, worden alle portieren ontgrendeld.
- Als u eerst een ander portier ontgrendelt, worden alle andere portieren en de achterklep ontgrendeld.

U kunt ook wisselen tussen de ontgrendelmodi in het informatiedisplay.

1. Selecteer **Instellingen** met de bedieningstoetsen voor het informatiedisplay op het stuurwiel.
2. Selecteer **Voertuiginstellingen**.
3. Selecteer **Sloten**.
4. Selecteer **Ontsluiten**.
5. Selecteer **Alle deuren** of **Bestuurdersportier**.

## ONTGRENDELFUNCTIE OPNIEUW PROGRAMMEREN - AUTO'S MET: 12,3-INCH SCHERM INFORMATIEPANEEL

De ontgrendelfunctie kan dusdanig worden geprogrammeerd dat alleen het bestuurdersportier wordt ontgrendeld.

Houd bij uitgeschakeld contact de ontgrendel- en vergrendelknoppen van de afstandsbediening gelijktijdig tenminste 4 seconden lang ingedrukt. De richtingaanwijzers knipperen tweemaal om de wijziging te bevestigen.

Herhaal de procedure om de oorspronkelijke ontgrendelfunctie in te schakelen.

Als u de ontgrendelfunctie programmeert zodat alleen het bestuurdersportier wordt ontgrendeld, geldt het volgende:

- Als u het bestuurdersportier als eerste ontgrendelt, blijven alle andere portieren vergrendeld. U kunt alle andere portieren van binnenuit ontgrendelen met de elektrische portierregeling op het bestuurdersportier. De portieren kunnen afzonderlijk worden ontgrendeld door aan de binnenhandgrepen van het betreffende portier te trekken.
- Als u één keer op de ontgrendelknop op de afstandsbediening drukt, wordt alleen het bestuurdersportier ontgrendeld. Als u twee keer op de ontgrendelknop op de afstandsbediening drukt binnen drie seconden, worden alle portieren ontgrendeld.
- Als u eerst een ander portier ontgrendelt, worden alle andere portieren en de achterklep ontgrendeld.

U kunt ook wisselen tussen de ontgrendelmodi in het informatiedisplay.

# Portieren en sloten

1. Druk op de menuknop op het stuurwiel om naar het hoofdmenu van het informatiedisplay te gaan.
2. Selecteer **Instellingen**.
3. Selecteer **Voertuig**.
4. Selecteer **Sloten**.
5. Selecteer **Ontgrendelen**.
6. Selecteer **Alle deuren of Bestuurdersportier**.

## BLOKKERING SCHAKELAAR PORTIERVERGREDELING

### Hoe de blokkering schakelaar portiervergrendeling werkt

De blokkering van de schakelaar voor portiervergrendeling is een voorziening tegen diefstal die voorkomt dat de auto van binnen in de auto kan worden ontgrendeld met de elektrische schakelaar voor portiervergrendeling.

Wanneer u de auto vergrendelt met de afstandsbediening, werkt de elektrische schakelaar voor portiervergrendeling niet meer na 20 seconden.

**N.B.:** *U moet de auto ontgrendelen met de afstandsbediening of het contact aanzetten om de werking van de elektrische schakelaar voor portiervergrendeling te herstellen.*

## AUTOMATISCH ONTGRENDELEN

### Wat is automatisch ontgrendelen

Automatisch ontgrendelen is een ontgrendelfunctie waarbij de portieren van de auto worden ontgrendeld wanneer uw auto tot stilstand komt.

### Vereisten automatisch ontgrendelen

De functie Automatisch openen ontgrendelt alle portieren wanneer aan de volgende voorwaarden is voldaan:

- Het contact staat aan, alle portieren zijn gesloten en de auto rijdt sneller dan 20 km/h.
- Uw auto komt tot stilstand.
- Binnen 10 minuten nadat u het contact uit of in de accessoirestand hebt gezet, opent u het bestuurdersportier.

### Automatisch ontgrendelen in- en uitschakelen - Auto's met: 4,2-inch scherm informatiepaneel

1. Selecteer **Instellingen** met de bedieningstoetsen voor het informatiedisplay op het stuurwiel.
2. Selecteer **Voertuiginstellingen**.
3. Selecteer **Sloten**.
4. **Autom. ontgrendeling** in- of uitschakelen.

### Automatisch ontgrendelen in- en uitschakelen - Auto's met: 12,3-inch scherm informatiepaneel

1. Druk op de menuknop op het stuurwiel om naar het hoofdmenu van het informatiedisplay te gaan.
2. Selecteer **Instellingen**.
3. Selecteer **Voertuig**.
4. Selecteer **Sloten**.
5. **Automatisch ontgrendelen** in- of uitschakelen.

# Portieren en sloten

## VERKEERDE VERGREDELING

### Wat is verkeerde vergrendeling

Verkeerde vergrendeling is een vergrendelfunctie die u waarschuwt als uw auto niet is vergrendeld.

### Hoe verkeerde vergrendeling werkt

Wanneer u binnen drie seconden twee keer op de vergrendelknop op de afstandsbediening drukt en een portier is geopend, klinkt de claxon.

### Beperkingen verkeerde vergrendeling - Auto's zonder: Antidiefstalsysteem

Wanneer u één keer op de vergrendelknop drukt, knippen de richtingaanwijzers niet als een portier of de achterklep is geopend.

Als u fout bij sluiten uitschakelt, gaat de claxon niet af als u op de vergrendeltoets op de afstandsbediening drukt wanneer een portier is geopend.

### Beperkingen verkeerde vergrendeling - Auto's met: Antidiefstalsysteem

Wanneer u één keer op de vergrendelknop drukt, knippen de richtingaanwijzers niet als:

- een portier of de achterklep geopend is.
- De motorkap is open.

Als u fout bij sluiten uitschakelt, gaat de claxon niet af als u op de vergrendeltoets op de afstandsbediening drukt wanneer een portier is geopend.

### Verkeerde vergrendeling in- en uitschakelen - Auto's met: 4,2-inch scherm informatiepaneel

1. Selecteer **Instellingen** met de bedieningstoetsen voor het informatiedisplay op het stuurwiel.
2. Selecteer **Voertuiginstellingen**.
3. Selecteer **Sloten**.
4. **Waarsch. bij vergrend.fout** in- of uitschakelen.

### Verkeerde vergrendeling in- en uitschakelen - Auto's met: 12,3-inch scherm informatiepaneel

1. Druk op de menuknop op het stuurwiel om naar het hoofdmenu van het informatiedisplay te gaan.
2. Selecteer **Instellingen**.
3. Selecteer **Voertuig**.
4. Selecteer **Sloten**.
5. **Waarschuwing bij vergrend.fout** in- of uitschakelen.

## AUTOMATISCH OPNIEUW VERGREDELLEN

### Hoe automatisch opnieuw vergrendelen werkt

De portieren worden automatisch opnieuw vergrendeld wanneer u niet binnen 45 seconden na het ontgrendelen een portier opent met de afstandsbediening. De portiervergrendeling en het alarm keren terug in de vorige stand.

# Portieren en sloten

## CONTROLELAMPEN PORTIERSLOT

Wanneer u het portier vergrendelt, gaat er een lampje op de elektrische portierregeling branden. Dit lampje blijft tot vijf minuten branden nadat het contact is uitgezet.

## GELUIDSSIGNALLEN PORTIEREN EN SLOTEN

### Geluidssignaal portier open

Weerklinkt wanneer een portier niet helemaal dicht is en de auto rijdt.

## PORTIEREN EN SLOTEN – PROBLEMEN OPLOSSEN

### Portieren en sloten – waarschuwingslampen

### Waarschuwingslampje niet goed gesloten portier



Gaat branden wanneer u het contact aanzet en blijft branden als een portier of de motorkap open is.

## Portieren en sloten – informatiemeldingen

Mededeling	Handeling
Bestuurdersportier open	Wordt weergegeven als een portier geopend is. Sluit het portier volledig.
Passagiersportier open	
Achterportier links open	
Achterportier rechts open	

# Sleutellose toegang

## BEPERKINGEN SLEUTELLOZE TOEGANG

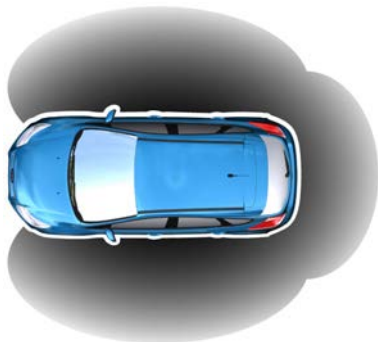

E78276

Een geldige passieve sleutel moet zich in de omgeving van een van de drie externe detectiezones bevinden. Deze bevinden zich op ca. 1,5 m van de voorportierhandgrepen en de achterklep.

Het systeem werkt in de volgende gevallen niet:

- De passieve sleutel blijft ongeveer een minuut op dezelfde plaats.
- De voertuigaccu is leeg.
- De batterij van de passieve sleutel heeft geen voeding.
- De frequenties van de passieve sleutel worden verstoord.
- De passieve sleutel bevindt zich te dicht bij metalen voorwerpen of elektronische apparaten, zoals sleutels of een mobiele telefoon.

## INSTELLINGEN SLEUTELLOZE TOEGANG

### Sleutellose toegang in- en uitschakelen - Auto's met: 4,2-inch scherm informatiepaneel

1. Selecteer **Instellingen** met de bedieningstoetsen voor het informatiedisplay op het stuurwiel.
2. Selecteer **Voertuiginstellingen**.
3. Selecteer **Sloten**.
4. **KeyFree** in- en uitschakelen.

### Sleutellose toegang in- en uitschakelen - Auto's met: 12,3-inch scherm informatiepaneel

1. Druk op de menuknop op het stuurwiel om naar het hoofdmenu van het informatiedisplay te gaan.
2. Selecteer **Instellingen**.
3. Selecteer **Voertuig**.
4. Selecteer **Sloten**.
5. Selecteer **KeyFree**.
6. Houd de knop **OK** ingedrukt tot er een bevestigingsbericht verschijnt in het informatiedisplay.

### Ontgrendelfunctie opnieuw programmeren - Auto's met: 4,2-inch scherm informatiepaneel

U kunt de ontgrendelfunctie programmeren zodat alleen het bestuurdersportier wordt ontgrendeld wanneer u de ontgrendelsensor op de buitenhandgreep van het portier aanraakt.

# Sleutellose toegang

Als u de ontgrendelfunctie programmeert zodat alleen het bestuurdersportier wordt ontgrendeld, geldt het volgende:

- Als u het bestuurdersportier als eerste opent, blijven alle andere portieren vergrendeld. U kunt alle andere portieren van binnenuit ontgrendelen met de elektrische portierregeling op het bestuurdersportier. U kunt de portieren afzonderlijk ontgrendelen door aan de binnenhandgreep van het desbetreffende portier te trekken.
- Als u eerst een ander portier opent, worden alle andere portieren en de achterklep ontgrendeld.

U kunt wisselen tussen de ontgrendelmodi in het informatiedisplay.

1. Selecteer **Instellingen** met de bedieningstoetsen voor het informatiedisplay op het stuurwiel.
2. Selecteer **Voertuiginstellingen**.
3. Selecteer **Sloten**.
4. Selecteer **Ontsluiten**.
5. Selecteer **Alle deuren** of **Bestuurdersportier**.

## Ontgrendelfunctie opnieuw programmeren - Auto's met: 12,3-inch scherm informatiepaneel

U kunt de ontgrendelfunctie programmeren zodat alleen het bestuurdersportier wordt ontgrendeld wanneer u de ontgrendelsensor op de buitenhandgreep van het portier aanraakt.

Als u de ontgrendelfunctie programmeert zodat alleen het bestuurdersportier wordt ontgrendeld, geldt het volgende:

- Als u het bestuurdersportier als eerste opent, blijven alle andere portieren vergrendeld. U kunt alle andere portieren van binnenuit ontgrendelen met de elektrische portierregeling op het bestuurdersportier. U kunt de portieren afzonderlijk ontgrendelen door aan de binnenhandgreep van het desbetreffende portier te trekken.
- Als u eerst een ander portier opent, worden alle andere portieren en de achterklep ontgrendeld.

U kunt wisselen tussen de ontgrendelmodi in het informatiedisplay.

1. Druk op de menuknop op het stuurwiel om naar het hoofdmenu van het informatiedisplay te gaan.
2. Selecteer **Instellingen**.
3. Selecteer **Voertuig**.
4. Selecteer **Sloten**.
5. Selecteer **Ontgrendelen**.
6. Selecteer **Alle deuren** of **Bestuurdersportier**.

## PORTIEREN MET SLEUTELLOZE TOEGANG VERGRENDELEN EN ONTGRENDELEN

### Portieren ontgrendelen

Ontgrendelsensoren bevinden zich op de achterzijde van de buitenhandgrepen van het voorportier.

# Sleutellose toegang

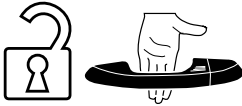

Raak de ontgrendelsensor aan om de auto te ontgrendelen en het alarm te deactiveren. De richtingaanwijzers knipperen. Raak de vergrendelsensor op de bovenzijde van de portierhandgreep niet aan.

Houd de portierhandgreep schoon om ervoor te zorgen dat het systeem goed werkt.

Nadat de portieren zijn ontgrendeld met de ontgrendelsensor, is er een korte vertraging voordat u uw auto kunt vergrendelen. Wanneer de vertragsingsperiode voorbij is, kunt u de portieren weer vergrendelen, op voorwaarde dat de passieve sleutel zich binnen het betreffende detectiezone bevindt.

## Portieren vergrendelen

Vergrendelsensoren bevinden zich op de bovenzijde van de buitenhandgrepen van het voorportier.



Raak een vergrendelsensor één keer aan om de auto te vergrendelen en het alarm te activeren. De richtingaanwijzers knipperen.

Houd de portierhandgreep schoon om ervoor te zorgen dat het systeem goed werkt.

**N.B.:** Uw auto wordt niet automatisch vergrendeld. Als u geen vergrendelsensor aanraakt, blijft de auto ontgrendeld.

Nadat de portieren zijn vergrendeld met de sensor voor vergrendelen, is er een korte vertraging voordat u uw auto kunt ontgrendelen. Tijdens deze vertraging kunt u aan de handgreep trekken om te controleren dat uw auto is vergrendeld. Wanneer de vertragsingsperiode voorbij is, kunt u de portieren weer ontgrendelen, op voorwaarde dat de passieve sleutel zich binnen het betreffende detectiezone bevindt.

## Portieren dubbel vergrendelen

Raak een vergrendelsensor twee keer binnen drie seconden aan om de auto dubbel te vergrendelen en het alarm te activeren. De richtingaanwijzers knipperen. Raak de ontgrendelsensor op de achterzijde van de portierhandgreep niet aan.

## DE ACHTERKLEP MET SLEUTELLOZE TOEGANG VERGRENDELEN EN ONTGRENDELEN

### De achterklep ontgrendelen

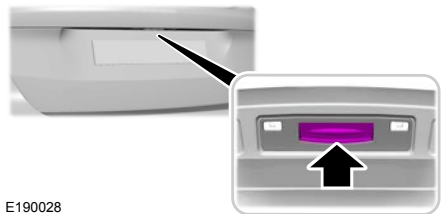

E190028

Druk op de buitenste ontgrendelknop, die boven de kentekenplaat is weggewerkt.

# Sleutelloze toegang

---

**N.B.:** Een geldige passieve sleutel moet zich binnen het detectiegebied bevinden.

## De achterklep vergrendelen

De achterklep wordt vergrendeld nadat u deze volledig hebt gesloten.

## SLEUTELLOZE TOEGANG – PROBLEMEN OPLOSSEN

### Sleutelloze toegang – veelgestelde vragen

#### Waarom werkt het systeem voor sleutelloze toegang niet?

Als het systeem niet werkt, is het wellicht beperkt. Zie **Beperkingen sleutelloze toegang** (bladzijde 89). Als het systeem nog steeds niet werkt, gebruikt u de afstandsbediening of het sleutelblad om uw auto te vergrendelen en te ontgrendelen.

#### Waarom kan ik mijn voertuig niet vergrendelen?

Als u uw auto elektronisch vergrendelt terwijl een achterportier of de achterklep is geopend, zoekt het systeem een passieve sleutel in uw auto nadat u het laatste portier hebt gesloten. Als het systeem een sleutel detecteert, worden alle portieren ontgrendeld als indicatie dat er zich een sleutel in de auto bevindt. Uw auto wordt vergrendeld als er zich een andere passieve sleutel binnen de detectiezone bevindt nadat u het laatste portier hebt gesloten.

#### Waarom werkt de passieve sleutel niet?

Het systeem deactiveert in de auto achtergebleven passieve sleutels wanneer de auto wordt vergrendeld. Een gedeactiveerde passieve sleutel kan niet meer worden gebruikt om het contact aan te zetten. Druk op de ontgrendelknop op de afstandsbediening om een passieve sleutel weer te activeren.



# Achterklep

## HANDMATIG BEDIENDE ACHTERKLEP



**WAARSCHUWING:** Het is heel gevaarlijk om in de bagageruimte of laadbak van een auto mee te rijden. Bij een aanrijding is het risico op ernstige verwondingen of overlijden groter voor personen die in de bagageruimte of de laadbak meerijden. Laat niemand op een plek in uw auto zonder stoelen en veiligheidsgordels meerijden. Zorg ervoor dat iedereen in uw auto op een stoel zit en op een correcte manier een veiligheidsgordel draagt. Wanneer deze waarschuwing niet wordt opgevolgd, kan dit ernstige of dodelijke verwondingen tot gevolg hebben.

**N.B.:** Zorg in een garage of andere afgesloten ruimte dat u de achterklep voorzichtig opent of sluit om schade aan de achterklep te voorkomen.

**N.B.:** Hang niets aan de ruit of de achterklep (bijvoorbeeld een fietsenrek). Dit kan de achterklep en onderdelen hiervan beschadigen.

**N.B.:** Laat de achterklep tijdens het rijden niet open. Dit kan de achterklep en onderdelen hiervan beschadigen.

## De achterklep openen met de ontgrendelknop aan de buitenzijde

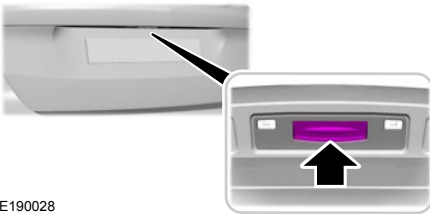

E190028

Druk op de ontgrendelknop aan de buitenzijde.

## De achterklep openen met de afstandsbediening



Druk de toets tweemaal binnen drie seconden in.

## Achterklep sluiten



**WAARSCHUWING:** Zorg dat u de achterklep volledig sluit om te voorkomen dat uitlaatgassen de auto binnendringen. Als u de achterklep niet volledig kunt sluiten, open dan de luchtroosters of de ruiten, zodat verse lucht in uw voertuig kan stromen. Als u deze instructie negeert, kan dat letsel of de dood tot gevolg hebben.



**WAARSCHUWING:** Zorg dat u de achterklep volledig sluit om te voorkomen dat passagiers en bagage eruit vallen. Als u deze instructie negeert, kan dat letsel of de dood tot gevolg hebben.

Aan de binnenzijde van de achterklep bevindt zich een uitsparing of handgreep als hulpmiddel bij het sluiten.

## Waarschuwinglamp achterklep open



Wanneer u het contact aanzet of de achterklep geopend is, gaat een waarschuwing branden in het instrumentenpaneel.

# Achterklep

## Informatiemeldingen achterklep open

Mededeling	Omschrijving en actie
Achterklep open	Wordt weergegeven als de achterklep geopend is. Sluit de achterklep volledig.

## ELEKTRISCH BEDIENBARE ACHTERKLEP



**WAARSCHUWING:** Het is heel gevaarlijk om in de bagageruimte of laadbak van een auto mee te rijden. Bij een aanrijding is het risico op ernstige verwondingen of overlijden groter voor personen die in de bagageruimte of de laadbak meerijden. Laat niemand op een plek in uw auto zonder stoelen en veiligheidsgordels meerijden. Zorg ervoor dat iedereen in uw auto op een stoel zit en op een correcte manier een veiligheidsgordel draagt. Wanneer deze waarschuwing niet wordt opgevolgd, kan dit ernstige of dodelijke verwondingen tot gevolg hebben.



**WAARSCHUWING:** Houd sleutels buiten het bereik van kinderen. Laat kinderen niet spelen in de buurt van een openstaande of bewegende elektrische achterklep of deze niet bedienen. U moet de werking van de achterklep steeds bewaken.



**WAARSCHUWING:** Zorg dat er zich niemand in de buurt van de elektrische achterklep bevindt voordat u de elektrische achterklep gebruikt.

Zorg dat het gebied achter uw auto geen obstakels bevat en dat er voldoende ruimte is om de achterklep te gebruiken. De achterklep kan in contact komen met voorwerpen die zich te dicht bij uw auto bevinden, zoals een garagedeur of een ander voertuig. Dit kan de achterklep en onderdelen hiervan beschadigen.

Voor auto's met automatische transmissie werkt de achterklep alleen als de transmissie in de parkeerstand (P) staat.

In de volgende situaties hoort u een geluidssignaal wanneer u de achterklep probeert te openen:

- Het contact is aan en de transmissie staat niet in de parkeerstand (P).
- De voertuigaccu is bijna leeg.
- De achterklep is niet helemaal gesloten en uw rijsnelheid is meer dan 4 km/h.
- Het systeem detecteert een obstakel.
- Het systeem heeft niet correct gewerkt.

Als de achterklep begint te sluiten nadat de achterklep volledig is geopend, wijst dit erop dat de achterklep te veel weegt of dat er een mogelijk defect met de steun is. Er klinkt herhaaldelijk een geluidssignaal en de achterklep wordt automatisch gesloten. Als de achterklep blijft sluiten nadat ze is geopend, laat het systeem dan zo snel mogelijk controleren.

**N.B.:** De beweging van de achterklep stopt korte tijd als u deze probeert te openen terwijl de achterklep wordt gesloten.

**N.B.:** Hang niets aan de ruit of de achterklep (bijvoorbeeld een fietsenrek). Dit kan de achterklep en onderdelen hiervan beschadigen.

# Achterklep

## Achterklep openen

Wacht totdat het systeem de achterklep heeft geopend. Duw of trek niet met de hand aan de achterklep wanneer deze in beweging is. Dit kan de achterklep en onderdelen hiervan beschadigen.

Laat de achterklep tijdens het rijden niet open. Dit kan de achterklep en onderdelen hiervan beschadigen.

### De achterklep openen vanaf de buitenkant

1. Ontgrendel de achterklep met de afstandsbediening of de bediening om de portieren te ontgrendelen. Als zich een passieve sleutel binnen 1 m van de achterklep bevindt, wordt de achterklep ontgrendeld wanneer u op de ontgrendelknop van de achterklep drukt.



E190028

2. Druk op de ontgrendelknop aan de buitenzijde.

### De achterklep openen vanaf de binnenkant



Druk op de knop naast de lichtschakelaar.

### De achterklep openen met de afstandsbediening



Druk de toets tweemaal binnen drie seconden in.

## Achterklep sluiten

 **WAARSCHUWING:** Zorg dat u de achterklep volledig sluit om te voorkomen dat uitlaatgassen de auto binnendringen. Als u de achterklep niet volledig kunt sluiten, open dan de luchtroosters of de ruiten, zodat verse lucht in uw voertuig kan stromen. Als u deze instructie negeert, kan dat letsel of de dood tot gevolg hebben.

 **WAARSCHUWING:** Zorg dat u de achterklep volledig sluit om te voorkomen dat passagiers en bagage eruit vallen. Als u deze instructie negeert, kan dat letsel of de dood tot gevolg hebben.

 **WAARSCHUWING:** Blijf uit de buurt van de achterklep wanneer u de schakelaar achteraan gebruikt.

Zorg dat u de achterklep volledig sluit voordat u de auto bedient of ermee rijdt, vooral in een gebouw, bijvoorbeeld een garage of parkeerruimte.

### De achterklep sluiten vanaf de buitenkant



E265451

Druk op de toets.

# Achterklep

## De achterklep sluiten vanaf de binnenkant



Druk op de knop naast de lichtschakelaar. U hoort een geluidssignaal wanneer de achterklep wordt gesloten.

## De achterklep sluiten met de afstandsbediening



Druk de toets tweemaal binnen drie seconden in. U hoort een geluidssignaal wanneer de achterklep wordt gesloten.

## Hoogte geopende achterklep instellen

1. Breng de achterklep omhoog.

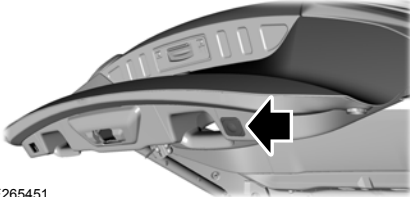

E265451

2. Druk op de knop om de achterklep te stoppen wanneer deze de vereiste hoogte bereikt.

**N.B.:** Wanneer de achterklep niet meer beweegt, kunt u deze ook met de hand naar de vereiste hoogte bewegen.

3. Houd de knop ingedrukt totdat een geluidssignaal weerklinkt, wat erop wijst dat het programmeren is voltooid.

**N.B.:** U kunt de hoogte niet programmeren als de hoogte van de achterklep te laag of te hoog is.

De volgende keer dat u de achterklep opent, wordt deze geopend tot de nieuwe geprogrammeerde hoogte. Herhaal de bovenstaande procedure om de geprogrammeerde hoogte te wijzigen.

**N.B.:** Als u de voertuigaccu loskoppelt, onthoudt het systeem de nieuwe geprogrammeerde hoogte wanneer u de accu weer aansluit.

## Beweging van de achterklep stoppen

U kunt de beweging van de achterklep als volgt stoppen:

- Druk op de bedieningsknop van de achterklep.
- Druk twee keer op de knop voor de achterklep op de afstandsbediening.
- Druk op de knop voor de achterklep op het dashboard.
- Beweeg uw voet, in een enkele schoppende beweging, zonder onderbreking, onder en weg van het detectiegebied van de achterbumper.

\*Auto's met handsfree achterklep.

Duw of trek niet met de hand aan de achterklep wanneer deze in beweging is. Dit kan de achterklep en onderdelen hiervan beschadigen.

## Detectie van obstakels

### Achterklep sluiten

Het systeem stopt wanneer het een obstakel detecteert. Er klinkt een signaal en de achterklep wordt wellicht weer geopend. Nadat u het obstakel hebt verwijderd, kunt u de achterklep verder bedienen.

# Achterklep

## Achterklep openen

Het systeem stopt wanneer het een obstakel detecteert; er klinkt dan een

signaal. Nadat u het obstakel hebt verwijderd, kunt u de achterklep verder bedienen.

## De elektrische achterklep in- of uitschakelen

**Om de elektrische achterklep in of uit te schakelen, gebruikt u de bedieningstoetsen voor het informatiedisplay op het stuurwiel om het volgende te selecteren:**

Menu-item	Handeling
Instellingen	Druk op de menu-toets.
Voertuiginstellingen	Druk op de <b>OK</b> -toets.
Achterklep	Druk op de <b>OK</b> -toets.

## Waarschuwingslamp achterklep open



Wanneer u het contact aanzet of de achterklep geopend is, gaat een waarschuwing branden in het instrumentenpaneel.

## Informatiemeldingen achterklep open

Mededeling	Handeling
Achterklep open	Wordt weergegeven als de achterklep geopend is. Sluit de achterklep volledig.

## ELEKTRISCHE ACHTERKLEP, HANDSFREE



**WAARSCHUWING:** Het is heel gevaarlijk om in de bagageruimte of laadbak van een auto mee te rijden. Bij een aanrijding is het risico op ernstige verwondingen of overlijden groter voor personen die in de bagageruimte of de laadbak meerijden. Laat niemand op een plek in uw auto zonder stoelen en

veiligheidsgordels meerijden. Zorg ervoor dat iedereen in uw auto op een stoel zit en op een correcte manier een veiligheidsgordel draagt. Wanneer deze waarschuwing niet wordt opgevolgd, kan dit ernstige of dodelijke verwondingen tot gevolg hebben.

# Achterklep



**WAARSCHUWING:** Zorg dat u de achterklep volledig sluit om te voorkomen dat uitlaatgassen de auto binnendringen. Als u de achterklep niet volledig kunt sluiten, open dan de luchtroosters of de ruiten, zodat verse lucht in uw voertuig kan stromen. Als u deze instructie negeert, kan dat letsel of de dood tot gevolg hebben.



**WAARSCHUWING:** Zorg dat u de achterklep volledig sluit om te voorkomen dat passagiers en bagage eruit vallen. Als u deze instructie negeert, kan dat letsel of de dood tot gevolg hebben.



**WAARSCHUWING:** Houd sleutels buiten het bereik van kinderen. Laat kinderen niet spelen in de buurt van een openstaande of bewegende elektrische achterklep of deze niet bedienen. U moet de werking van de achterklep steeds bewaken.

Zorg dat het gebied achter uw auto geen obstakels bevat en dat er voldoende ruimte is om de achterklep te gebruiken. De achterklep kan in contact komen met voorwerpen die zich te dicht bij uw auto bevinden, zoals een garagedeur of een ander voertuig. Dit kan de achterklep en onderdelen hiervan beschadigen.

Voor auto's met automatische transmissie werkt de achterklep alleen als de transmissie in de parkeerstand (P) staat.

**N.B.:** Hang niets aan de ruit of de achterklep (bijvoorbeeld een fietsenrek).

Zorg ervoor dat u een passieve sleutel hebt binnen 1 m van de achterklep.

1. Ga achter uw auto staan, met uw gezicht naar de achterklep toe. Ga niet te dicht bij de auto staan, anders kunnen de sensoren de beweging wellicht niet detecteren.

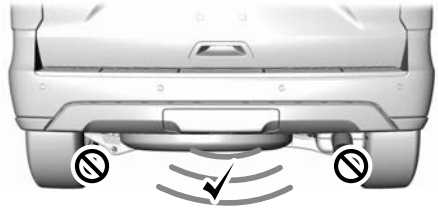

E253664

2. Beweeg uw voet in een enkele schoppende beweging, zonder onderbreking, onder en weg van het detectiegebied van de achterbumper. Het detectiegebied bevindt zich in het midden van de achterbumper.
3. De achterklep wordt elektrisch geopend of gesloten.

Wacht totdat het systeem de achterklep heeft geopend. Duw of trek niet met de hand aan de achterklep wanneer deze in beweging is. Dit kan de achterklep en onderdelen hiervan beschadigen.

Laat de achterklep tijdens het rijden niet open. Dit kan de achterklep en onderdelen hiervan beschadigen.

Vermijd de volgende acties wanneer u de achterklep opent met de handsfree-functie:

- Fysiek contact met de bumper.
- Uw voet langer dan enkele seconden onder de bumper houden.
- Met uw voet helemaal heen en weer schommelen of schoppen in een vreemde hoek.

**N.B.:** Door opspattend water kan de handsfree achterklep worden geopend. Houd de passieve sleutel uit de buurt van het detectiegebied van de achterbumper wanneer u de auto wast.

# Achterklep

Zorg dat u de achterklep volledig sluit voordat u de auto bedient of ermee rijdt, vooral in een gebouw, bijvoorbeeld een garage of parkeerruimte.

## Waarschuwing lamp achterklep open



Wanneer u het contact aanzet of de achterklep geopend is, gaat een waarschuwing branden in het instrumentenpaneel.

## Informatiemeldingen achterklep open

Mededeling	Handeling
Achterklep open	Wordt weergegeven als de achterklep geopend is. Sluit de achterklep volledig.

# Beveiliging

## PASSIEF ANTIDIEFSTALSYSTEEM

### Wat is de passieve elektronische startbeveiliging

De passieve elektronische startbeveiliging voorkomt dat iemand de auto kan starten met een verkeerd gecodeerde sleutel.

**N.B.:** *Het systeem is niet compatibel met startsystemen op afstand die niet origineel van Ford zijn.*

**N.B.:** *Laat geen bijgemaakte gecodeerde sleutel in uw auto liggen. Neem de sleutels steeds met u mee en vergrendel alle portieren wanneer u de auto verlaat.*

### De passieve elektronische startbeveiliging activeren

Wanneer u de auto uitschakelt, wordt de passieve elektronische startbeveiliging na een korte periode automatisch ingeschakeld.

### De passieve elektronische startbeveiliging deactiveren

De passieve elektronische startbeveiliging wordt uitgeschakeld wanneer u de auto aanzet met een correct gecodeerde sleutel.

**N.B.:** *De motor start wellicht moeilijk als er metalen voorwerpen, elektronica of een tweede gecodeerde sleutel aan dezelfde sleutelhanger zitten.*

## SYSTEEM DIEFSTALALARM

### Wat is het systeem diefstalalarm

De diefstalbeveiliging waarschuwt u voor ongeoorloofde toegang tot uw auto.

### Hoe het systeem van het diefstalalarm werkt

Wanneer het diefstalalarm is ingeschakeld, kan het op een van de volgende manieren worden geactiveerd:

- Indien iemand een portier, de achterklep of de motorkap opent zonder correct gecodeerde sleutel of afstandsbediening.
- Indien u het contact aanzet met een correct gecodeerde sleutel.
- Indien de interieursensoren bewegingen in de auto detecteren.
- Indien de hellingsensoren een poging om de auto op te heffen detecteren.
- Indien iemand de voertuigaccu of het alarm back-up accu loskoppelt.

Wanneer het diefstalalarm is geactiveerd, klinkt de claxon gedurende 30 seconden en knipperen de richtingaanwijzers 5 minuten.

Bij elke verdere poging om een van bovenstaande handelingen uit te voeren gaat het alarm opnieuw af.

### Wat is het perimetalarm

Het perimetalarm is ontworpen om ongeoorloofde toegang tot de auto te detecteren.

### Wat zijn de interieursensoren

De interieursensoren zijn ontworpen om beweging in uw auto te detecteren.

De interieursensoren bevinden zich in de dakconsole.

**N.B.:** *Bedek de interieursensoren niet.*



# Beveiliging

## Wat zijn de hellingsensoren

De hellingsensor is ontworpen om elke poging om de auto op te heffen te detecteren, bijvoorbeeld om een wiel te verwijderen of de auto weg te slepen.

## Wat is het alarm back-up accu

Het alarm back-up accu is een aanvullend alarmsysteem met een eigen accu en claxon. Het is ontworpen om te detecteren of de voertuigaccu of het alarm back-up accu is losgekoppeld.

## Systeem diefstalalarm activeren

Het alarm kan worden ingeschakeld als er geen sleutel in de auto ligt.

Vergrendel uw auto met uw afstandsbediening om het alarm in te schakelen.

## Het systeem van het diefstalalarm deactiveren

Schakel het alarm uit door een van de volgende handelingen uit te voeren:

- Ontgrendel de portieren of de bagageruimte met de afstandsbediening.
- Zet het contact aan of start de motor.

## Het beveiligingsniveau van het alarm instellen

**Om het alarmbeveiligingsniveau als volledig beveiligd of beperkt beveiligd in te stellen, gebruikt u de bedieningstoetsen voor het informatiedisplay op het stuurwiel om het volgende te selecteren:**

Menu-item	Handeling
Instellingen	Druk op de menu-toets.
Voertuiginstellingen	Druk op de <b>OK</b> -toets.
Alarminstallatie	Druk op de <b>OK</b> -toets.

## INSTELLINGEN SYSTEEM DIEFSTALALARM

### Wat zijn de beveiligingsniveaus van het alarm

U kunt twee niveaus van alarmbeveiliging selecteren: volledige beveiliging of gereduceerde beveiliging.

#### Volledige beveiliging

Volledige beveiliging is de standaard instelling.

Bij volledige beveiliging worden alle geplaatste sensoren ingeschakeld als u het alarm inschakelt.

**N.B.:** *Schakel het alarm niet in indien zich personen, dieren of andere bewegende voorwerpen in de auto bevinden.*

#### Gereduceerde beveiliging

Bij gereduceerde beveiliging worden alleen de perimetersensoren ingeschakeld wanneer u het alarm inschakelt.

**N.B.:** *Het beveiligingsniveau van het alarm keert terug naar volledige beveiliging wanneer het contact wordt aangezet.*

# Beveiliging

---

<b>Menu-item</b>	<b>Handeling</b>
Alarminstellingen	Druk op de <b>OK</b> -toets.
Voll. beveiligd	Druk de wisseltoets omhoog of omlaag om de gewenste instelling te kiezen. Druk op de <b>OK</b> -toets.
Beperkt beveiligd	

# Beveiliging

## Wat is vragen bij uitstappen

wenst nadat u het contact hebt uitgeschakeld.

U kunt kiezen welk beveiligingsniveau u

**Nadat u het contact hebt uitgeschakeld, gebruikt u de bedieningstoetsen voor het informatiedisplay op het stuurwiel om het volgende te selecteren:**

Menu-item	Handeling
Voll. beveiligd	Druk de wisseltoets omhoog of omlaag om de gewenste instelling te kiezen. Druk op de <b>OK</b> -toets.
Beperkt beveiligd	

**N.B.:** Als u geen instelling kiest, gebruikt het systeem standaard de volledige beveiliging.

2. Druk op **Voertuiginstellingen**.
3. Druk op **Alarminstallatie**.
4. Schakel **Vragen** in of uit.

## Vragen bij uitstappen in- en uitschakelen

1. Druk op **Instellingen** op het aanraakscherm.

## BEVEILIGING – PROBLEMEN OPLOSSEN

### Beveiliging – informatiemeldingen

Mededeling	Handeling
Sleutel niet herkend	Het systeem heeft geen correct gecodeerde sleutel gedetecteerd.
Startsysteem Storing	Het systeem heeft niet correct gewerkt. Laat uw auto zo snel mogelijk controleren.
Voertuigalarm Start voertuig om het alarm te stoppen	Wordt weergegeven wanneer het alarm is geactiveerd vanwege ongevoegd toegang verkrijgen tot auto.
Alarmmelding	

# Beveiliging

---

## Beveiliging – veelgestelde vragen

### **Wat moet ik doen bij eventuele problemen met het alarm van mijn auto?**

Ga bij eventuele problemen met het alarm van de auto naar een erkende dealer en breng alle afstandsbedieningen mee.

### **Wat moet ik doen als de auto niet start met een correct gecodeerde sleutel?**

Laat uw auto zo snel mogelijk controleren.

# Portierrandbescherming

---

## WERKING

De voor- en achterportieren hebben een inklapbare plastic portierrandbescherming die op zijn plaats klapt wanneer u een portier opent. De portierrandbescherming beschermt de rand van het portier tegen schade die kan ontstaan door contact met andere voorwerpen.

Probeer de portierrandbescherming niet te verplaatsen als deze vastzit of niet vlot beweegt. Laat uw auto zo snel mogelijk controleren.

**N.B.:** *Wanneer het portier geopend is, kan de portierrandbescherming rustig opzij bewogen worden om reiniging toe te staan. Zorg dat de portierrandbescherming weer correct in positie wordt gebracht, zodat de bescherming ook teruggetrokken wordt wanneer u het portier probeert te sluiten.*

**N.B.:** *Houd de randen van de portieren vrij van sneeuw, ijs en ernstige vuilaanslag.*

# Stuurwiel

## HET STUURWIEL AFSTELLEN

**⚠ WAARSCHUWING:** Verstel nooit het stuurwiel als uw auto in beweging is.

**N.B.:** Controleer of u in de juiste positie zit. Zie **De juiste zitpositie innemen** (bladzijde 192).



E95178

1. Ontgrendel de stuurkolom.
2. Zet het stuurwiel in de gewenste stand.



E95179

3. Vergrendel het stuurkolom.

## HET STUURWIEL VERGRENDELEN - AUTO'S ZONDER: STARTDRUKKNOP

1. Haal de sleutel uit het contact.
2. Draai het stuurwiel enigszins om de vergrendeling te ontgrendelen.

### Stuur ontgrendelen

**⚠ WAARSCHUWING:** Controleer altijd voordat u probeert uw auto in beweging te brengen of het stuurslot is uitgeschakeld.

1. Steek de sleutel in het contactslot.
2. Zet de sleutel in stand **I**.

**N.B.:** U moet het stuurwiel misschien een beetje draaien om het te ontgrendelen.

## HET STUURWIEL VERGRENDELEN - AUTO'S MET: SLEUTELLOZE TOEGANG/STARTDRUKKNOP

Het stuurslot wordt vergrendeld kort nadat u de auto hebt geparkeerd en de passieve sleutel zich buiten de auto bevindt.

**N.B.:** *Het stuurslot wordt niet vergrendeld wanneer het contact aan staat of de auto beweegt.*

### Stuur ontgrendelen

Het stuurslot wordt ontgrendeld wanneer het systeem een geldige passieve sleutel in uw auto detecteert. Als het stuurslot opnieuw wordt vergrendeld, zet het contact dan aan om het stuurwiel te ontgrendelen.

**N.B.:** *U moet het stuurwiel misschien een beetje draaien om het te ontgrendelen.*

## VERWARMD STUURWIEL

De toets voor stuurverwarming bevindt zich op de bediening voor klimaatregeling.



Druk op de toets om de stuurverwarming in of uit te schakelen.

**N.B.:** *U kunt de stuurverwarming alleen gebruiken wanneer de motor draait.*

**N.B.:** *Het systeem maakt gebruik van een sensor en is ontworpen om de temperatuur van het stuurwiel te regelen en oververhitting te voorkomen.*

**N.B.:** *Bij warme temperaturen bereikt het stuurwiel snel de maximumtemperatuur en beperkt het systeem de stroom naar het verwarmingselement. Hierdoor kunt u denken dat het systeem niet meer werkt, maar dat is niet het geval. Dit is normaal.*

# Ruitenwissers en ruitensproeiers

## VOORRUITWISSERS

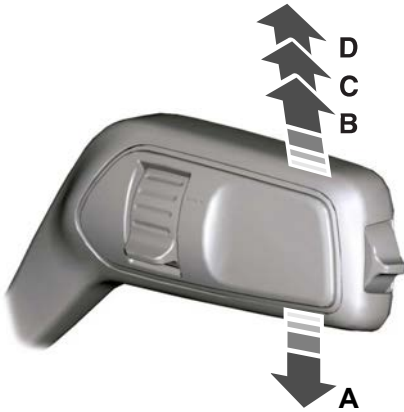

E248785

- A Eenmaal wissen.
- B Intervalwissen.
- C Normaal wissen.
- D Snel wissen.

**N.B.:** Laat de voorruit volledig ontdooien voordat u de ruitenwissers inschakelt.

**N.B.:** Zorg dat u de ruitenwissers uitschakelt vooraleer u een carwash binnenrijdt.

**N.B.:** Reinig de voorruit en de wisserbladen als er strepen of vlekken op de voorruit verschijnen. Zie **Ruitenwisserbladen controleren** (bladzijde 469). Vervang de wisserbladen als hiermee het probleem niet is verholpen. Zie **Ruitenwisserbladen vooraan vervangen** (bladzijde 469).

**N.B.:** Schakel de ruitenwissers niet in bij een droge voorruit. Daardoor kunnen krassen op de voorruit of kan schade aan de ruitenwisserbladen ontstaan. Gebruik altijd de ruitensproeiers voordat u de wisfunctie op een droge voorruit inschakelt.

## Intervalwissen

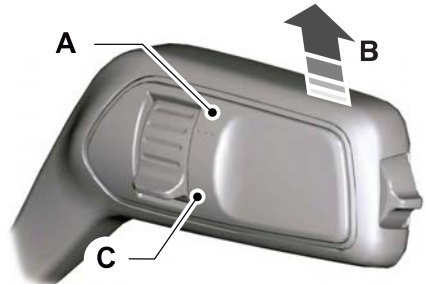

E242320

- A Kort wisinterval.
- B Intervalwissen.
- C Lang wisinterval.

Gebruik de draaiknop om het wisinterval af te stellen.

**N.B.:** Wanneer de rijnsnelheid toeneemt, kan het interval tussen het intervalwissen afnemen.

## AUTOMATISCH IN- EN UITSCHAKELENDE RUITENWISSERS - AUTO'S MET: 4,2-INCH SCHERM INFORMATIEPANEEL (INDIEN

### AANWEZIG)

De automatische wisfunctie maakt gebruik van een regensensor in het gebied rond de binnenspiegel. De ruitenwissers werken wanneer de regensensor water op de voorruit ter hoogte van de sensor detecteert. De regensensor blijft de hoeveelheid water bewaken en past de snelheid van de ruitenwissers aan.

U kunt de automatische wisfunctie in- of uitschakelen via het informatiedisplay.



## Ruitenwissers en ruitensproeiers

**N.B.:** Als u de automatische wisfunctie uitschakelt in het informatiedisplay, werken de ruitenwissers in de intervalstand.

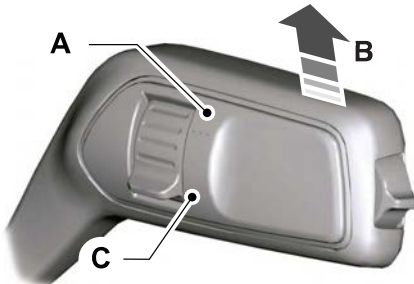

E242320

- A Hoge gevoeligheid.
- B Automatisch wissen aan.
- C Lage gevoeligheid.

Verplaats de ruitenwisserhendel omhoog in de eerste positie om de automatische wisfunctie in te schakelen.

Gebruik de draaiknop om de gevoeligheid van de automatische wisfunctie af te stellen. Als u een lage gevoeligheid kiest, werken de wissers wanneer de sensor een grote hoeveelheid water op de voorruit detecteert. Als u een hoge gevoeligheid kiest, werken de wissers wanneer de sensor een kleine hoeveelheid water op de voorruit detecteert.

**N.B.:** Houd de buitenkant van de voorruit schoon. De regensensor is erg gevoelig en de wissers kunnen in werking treden als vuil, mist of insecten tegen de voorruit vliegen.

Als u de automatische wisfunctie ingeschakeld laat, zal deze wellicht niet werken wanneer u het contact aanzet bij vriestemperaturen. Het systeem heeft dan immers de regensensor uitgeschakeld om schade aan de ruitenwissers te voorkomen. Ontdooi de voorruit volledig voordat u de regensensor weer inschakelt. U kunt de regensensor weer inschakelen via de draaiknop of door de automatische wisfunctie uit en in te schakelen.

**N.B.:** Laat de voorruit volledig ontdooien voordat u de ruitenwissers inschakelt.

**N.B.:** Zorg dat u de ruitenwissers uitschakelt vooraleer u een carwash binnenrijdt.

Nat of winters weer kan onverwacht wissen of smeren veroorzaken.

De voorruit vrijhouden:

- Zet de gevoeligheid van de automatische wissers lager om de vegen op de voorruit te beperken.
- Schakel de automatische wisfunctie uit.

**N.B.:** Reinig de voorruit en de wisserbladen als er strepen of vlekken op de voorruit verschijnen. Zie **Ruitenwisserbladen controleren** (bladzijde 469). Vervang de wisserbladen als hiermee het probleem niet is verholpen. Zie **Ruitenwisserbladen vooraan vervangen** (bladzijde 469).

# Ruitenwissers en ruitensproeiers

## Instellingen

**Om automatisch wissen in of uit te schakelen, gebruikt u de bedieningstoetsen voor het informatiedisplay op het stuurwiel om het volgende te selecteren:**

Menu-item	Handeling
Instellingen	Druk op de menu-toets.
Voertuiginstellingen	Druk op de <b>OK</b> -toets.
Ruitenwissers	Druk op de <b>OK</b> -toets.
Regensensor	Druk op de <b>OK</b> -toets.

## **AUTOMATISCH IN- EN UITSCHAKELENDE RUITENWISSERS - AUTO'S MET: 12,3-INCH SCHERM INFORMATIEPANEEL (INDIEN**

### **AANWEZIG)**

De automatische wisfunctie maakt gebruik van een regensensor in het gebied rond de binnenspiegel. De ruitenwissers werken wanneer de regensensor water op de voorruit ter hoogte van de sensor detecteert. De regensensor blijft de hoeveelheid water bewaken en past de snelheid van de ruitenwissers aan.

U kunt de automatische wisfunctie in- of uitschakelen via het informatiedisplay.

**N.B.:** *Als u de automatische wisfunctie uitschakelt in het informatiedisplay, werken de ruitenwissers in de intervalstand.*

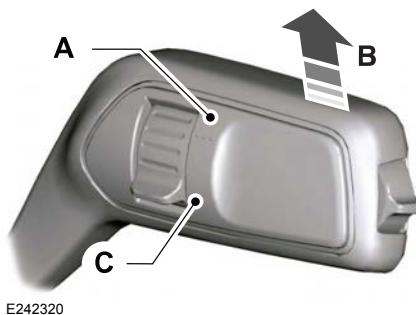

- A Hoge gevoeligheid.
- B Automatisch wissen aan.
- C Lage gevoeligheid.

Verplaats de ruitenwischerhendel omhoog in de eerste positie om de automatische wisfunctie in te schakelen.

Gebruik de draaiknop om de gevoeligheid van de automatische wisfunctie af te stellen. Als u een lage gevoeligheid kiest, werken de wissers wanneer de sensor een grote hoeveelheid water op de voorruit detecteert. Als u een hoge gevoeligheid kiest, werken de wissers wanneer de sensor een kleine hoeveelheid water op de voorruit detecteert.

# Ruitenwissers en ruitensproeiers

**N.B.:** Houd de buitenkant van de voorruit schoon. De regensensor is erg gevoelig en de wissers kunnen in werking treden als vuil, mist of insecten tegen de voorruit vliegen.

Als u de automatische wisfunctie ingeschakeld laat, zal deze wellicht niet werken wanneer u het contact aanzet bij vriestemperaturen. Het systeem heeft dan immers de regensensor uitgeschakeld om schade aan de ruitenwissers te voorkomen. Ontdooi de voorruit volledig voordat u de regensensor weer inschakelt. U kunt de regensensor weer inschakelen via de draaiknop of door de automatische wisfunctie uit en in te schakelen.

**N.B.:** Laat de voorruit volledig ontdooien voordat u de ruitenwissers inschakelt.

**N.B.:** Zorg dat u de ruitenwissers uitschakelt vooraleer u een carwash binnenrijdt.

Nat of winters weer kan onverwacht wissen of smeren veroorzaken.

De voorruit vrijhouden:

- Zet de gevoeligheid van de automatische wissers lager om vegen op de voorruit te beperken.
- Schakel de automatische wisfunctie uit.

**N.B.:** Reinig de voorruit en de wisserbladen als er strepen of vlekken op de voorruit verschijnen. Zie **Ruitenwisserbladen controleren** (bladzijde 469). Vervang de wisserbladen als het probleem hiermee niet is verholpen. Zie **Ruitenwisserbladen vooraan vervangen** (bladzijde 469).

## Instellingen voor automatisch wissen

1. Druk op de menuknop op het stuurwiel om naar het hoofdmenu van het informatiedisplay te gaan.

2. Selecteer **Instellingen**.
3. Selecteer **Voertuig**.
4. Selecteer **Ruitenwissers**.
5. **Regensensor** in- of uitschakelen.

## VOORRUITSPROEIERS - AUTO'S MET: 4,2-INCH SCHERM INFORMATIEPANEEL



E242323

Trek de hendel naar u toe om de sproeiers voorruit te bedienen. Na het loslaten van de hendel blijven de ruitenwissers nog korte tijd in werking. Kort nadat de ruitenwissers zijn gestopt, wordt nog een extra wisseractie uitgevoerd om eventuele resterende sproeivloeistof te verwijderen.

U kunt de extra wisseractie in- of uitschakelen via het informatiedisplay.

**N.B.:** Bedien de sproeiers niet wanneer het sproeierreservoir leeg is. Dit kan leiden tot oververhitting van de sproeierpomp.

# Ruitenwissers en ruitensproeiers

## Instellingen

Om de extra wisseractie in of uit te schakelen, gebruikt u de bedieningstoetsen voor het informatiedisplay op het stuurwiel om het volgende te selecteren:

Menu-item	Handeling
Instellingen	Druk op de menutoets.
Voertuiginstellingen	Druk op de <b>OK</b> -toets.
Ruitenwissers	Druk op de <b>OK</b> -toets.
Nawissen	Druk op de <b>OK</b> -toets.

## VOORRUITSPROEIERS - AUTO'S MET: 12,3-INCH SCHERM INFORMATIEPANEEL



E242323

Trek de hendel naar u toe om de sproeiers van de voorruit te bedienen. Na het loslaten van de hendel blijven de ruitenwissers nog korte tijd in werking. Kort nadat de ruitenwissers zijn gestopt, wordt nog een extra wisseractie uitgevoerd om eventuele resterende sproeivloeistof te verwijderen.

U kunt de extra wisseractie in- of uitschakelen via het informatiedisplay.

**N.B.:** *Bedien de sproeiers niet wanneer het sproeierreservoir leeg is. Dit kan leiden tot oververhitting van de sproeierpomp.*

## Extra ruitenwisserslag in- en uitschakelen

1. Druk op de menuknop op het stuurwiel om naar het hoofdmenu van het informatiedisplay te gaan.
2. Selecteer **Instellingen**.
3. Selecteer **Voertuig**.
4. Selecteer **Ruitenwissers**.
5. **Nawissen** in- of uitschakelen.

# Ruitenwissers en ruitensproeiers

## ACHTERRUITWISSERS EN - SPROEIERS - AUTO'S MET: 4,2-INCH SCHERM INFORMATIEPANEEL (INDIEN

AANWEZIG)

### Achterruitenwisser

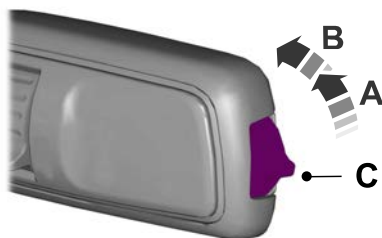

- A Intervalwissen.
- B Continu wissen.
- C Achterruitenwisser uit.

De achterruitenwisser wordt ook ingeschakeld wanneer u in de achteruit schakelt en de ruitenwissers zijn ingeschakeld.

U kunt het wissen in de achteruit uitschakelen via het informatiedisplay.

**N.B.:** Zorg dat u de achterruitenwisser uitschakelt voordat u een carwash binnenrijdt.

### Instellingen

**Om het wissen van de achterruit in of uit te schakelen, gebruikt u de bedieningstoetsen voor het informatiedisplay op het stuurwiel om het volgende te selecteren:**

Menu-item	Handeling
Instellingen	Druk op de menu-toets.
Voertuiginstellingen	Druk op de <b>OK</b> -toets.
Ruitenwissers	Druk op de <b>OK</b> -toets.
Ruitenwisser achter	Druk op de <b>OK</b> -toets.

# Ruitenwissers en ruitensproeiers

## Ruitensproeier achter



E242432

Duw de hendel weg van u om de ruitensproeier achter te gebruiken. Na het loslaten van de hendel blijft de ruitenwischer nog korte tijd in werking.

**N.B.:** Bedien de sproeiers niet wanneer het sproeierreservoir leeg is. Dit kan leiden tot oververhitting van de sproeierpomp.

## ACHTERRUITWISSERS EN -SPROEIERS - AUTO'S MET: 12,3-INCH SCHERM INFORMATIEPANEEL (INDIEN AANWEZIG)

### Achterruitenwischer

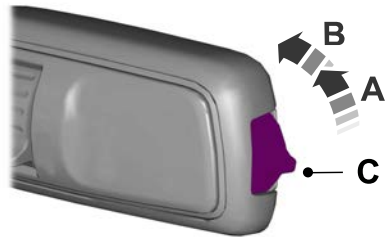

- A Intervalwissen.
- B Continu wissen.
- C Achterruitenwischer uit.

De achterruitenwischer wordt ook ingeschakeld wanneer u in de achteruit schakelt en de ruitenwissers zijn ingeschakeld.

U kunt het wissen in de achteruit uitschakelen via het informatiedisplay.

**N.B.:** Zorg dat u de achterruitenwischer uitschakelt voordat u een carwash binnenrijdt.

### Wissen in de achteruit in- en uitschakelen

1. Druk op de menuknop op het stuurwiel om naar het hoofdmenu van het informatiedisplay te gaan.
2. Selecteer **Instellingen**.
3. Selecteer **Voertuig**.

# Ruitenwissers en ruitensproeiers

---

4. Selecteer **Ruitenwissers**.
5. **Achterruijwisser** in- of uitschakelen.

## Ruitensproeier achter



E242432

Duw de hendel weg van u om de ruitensproeier achter te gebruiken. Na het loslaten van de hendel blijft de ruitenwisser nog korte tijd in werking.

**N.B.:** *Bedien de sproeiers niet wanneer het sproeierreservoir leeg is. Dit kan leiden tot oververhitting van de sproeierpomp.*

## KOPLAMSPROEIERS (INDIEN

### AANWEZIG)

Als u de sproeiers van de voorruit gebruikt wanneer de koplampen zijn ingeschakeld, worden de koplampsproeiers ingeschakeld.

**N.B.:** *De koplampsproeiers werken niet altijd bij gebruik van de sproeiers van de voorruit. Dit om te voorkomen dat het sproeiervloeistofreservoir te snel leeg raakt.*

# Verlichting

## ALGEMENE INFORMATIE

### Condens in de voor- en achterlampen van de buitenverlichting

Voor- en achterlampen van de buitenverlichting hebben ontluuchtingsopeningen ten behoeve van normale wijzigingen in de luchtdruk.

Condensvorming kan een natuurlijke bijkomstigheid van deze constructie zijn. Wanneer vochtige lucht via de ontluuchtingsopeningen in de lampenheid binnendringt, bestaat de mogelijkheid dat condensvorming optreedt wanneer de temperatuur laag is. Wanneer normale condensvorming optreedt, kan zich een licht waas aan de binnenzijde van de lens vormen. Dit fijne waas verdwijnt wanneer de lampen normaal in bedrijf zijn geleidelijk via de ontluuchtingsopeningen.

Onder droge weersomstandigheden kan dit oplossen 48 uur duren.

Voorbeelden van acceptabele condensvorming zijn:

- De aanwezigheid van een fijn waas (geen strepen, sporen van druppels of grote druppels).
- Een fijn waas dat 50% van de lens bedekt.

Voorbeelden van onacceptabele condensvorming zijn:

- Een waterplas in de lamp.
- Strepen, sporen van druppels of grote druppels aan de binnenzijde van de lens.

Ontdekt u onacceptabele condensvorming, laat uw auto dan door een officiële dealer controleren.

## VERLICHTINGSBEDIENING

### Standen van de lichtschakelaar

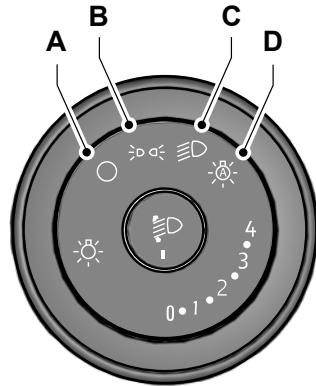

- A Lampen uit.
- B Parkeerlichten, instrumentenpaneelverlichting en kentekenplaatverlichting.
- C Koplampen.
- D Automatisch inschakelende koplampen. Zie **Automatisch in- en uitschakelende verlichting** (bladzijde 118).

### Alle parkeerlichten inschakelen

1. Zet het contact uit.
2. Draai de lichtschakelaar in de parkeerlichtstand.

**N.B.:** Parkeerlichten kunnen worden uitgeschakeld om te voorkomen dat de accu van uw auto leeg raakt.



# Verlichting

## Parkeerlichten links of rechts inschakelen (indien aanwezig)

1. Zet het contact uit.



2. Duw de hendel omhoog of omlaag om de parkeerlichten in te schakelen.

**N.B.:** Parkeerlichten kunnen worden uitgeschakeld om te voorkomen dat de accu van uw auto leeg raakt.

## Grootlichtkoplampen in- en uitschakelen



Duw de hendel van u af om de grootlichtkoplampen in te schakelen.  
Druk de hendel opnieuw naar voren of trek de hendel naar u toe om de grootlichtkoplampen uit te schakelen.

**N.B.:** Als u automatisch inschakelende koplampen inschakelt, kunt u de grootlichtkoplampen pas inschakelen als het systeem de koplampen inschakelt.

## Lichtsignaal grootlichtkoplampen



E248604

Trek de hendel naar u toe en laat deze weer los voor een lichtsignaal met de grootlichtkoplampen.

## Controlelampje grootlicht koplampen



Gaat branden als u het grootlicht aanzet.

## Controlelampje lampen aan



Gaat branden wanneer u het dimlicht, de zijlichten of de achterlichten inschakelt.

## Waarschuwinglamp dimlicht koplampen (indien aanwezig)



Als deze lamp gaat branden wanneer de dimlichtkoplampen zijn ingeschakeld, wijst dit op een defecte gloeilamp van een dimlichtkoplamp.

# Verlichting

## Geluidssignaal buitenverlichting aan

Weerklinkt wanneer u het bestuurdersportier opent en de buitenverlichting aan is.

## Informatiemeldingen koplampen

Mededeling	Omschrijving
Adaptieve koplampen controleren Zie handboek	Wordt weergegeven wanneer een elektrische storing optreedt in het koplampstelsel. Laat uw auto zo snel mogelijk controleren.

## AUTOMATISCH IN- EN UITSCHAKELENDE VERLICHTING - AUTO'S MET: 4,2-INCH SCHERM INFORMATIEPANEEL



**WAARSCHUWING:** Het systeem is niet bedoeld om de bestuurder te ontheffen van zijn plicht om tijdens het rijden voorzichtig en oplettend te zijn. U moet het systeem wellicht onderdrukken als het de koplampen niet inschakelt bij slecht zicht, bijvoorbeeld bij mist overdag.

Automatisch inschakelende koplampen zetten de koplampen aan in situaties met weinig daglicht of wanneer de ruitenwissers werken.

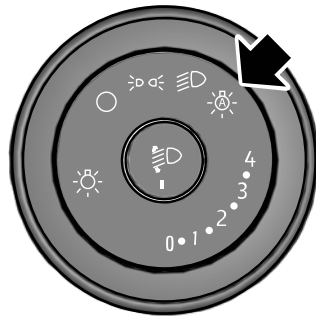

**N.B.:** Wanneer u automatisch inschakelende koplampen inschakelt, worden de koplampen aangezet binnen 10 seconden nadat u de ruitenwissers hebt ingeschakeld.

**N.B.:** Als u automatisch inschakelende koplampen en automatisch inschakelende ruitenwissers inschakelt, worden de koplampen ingeschakeld wanneer de wissers van de voorruit voortdurend blijven wassen.

**N.B.:** De koplampen doven ongeveer 60 seconden nadat u de ruitenwissers hebt uitgezet.

# Verlichting

De koplampen blijven branden gedurende een bepaalde periode nadat het contact is afgezet. Gebruik het informatiedisplay om in te stellen hoe lang de koplampen blijven branden.

## Instellen hoe lang de koplampen blijven branden

1. Selecteer **Instellingen** met de bedieningstoetsen voor het informatiedisplay op het stuurwiel.
2. Selecteer **Voertuiginstellingen**.
3. Selecteer **Verlichting**.
4. Selecteer **Uitstapverlichting**.
5. Selecteer een instelling.
6. Druk op de **OK**-toets.

## AUTOMATISCH IN- EN UITSCHAKELENDE VERLICHTING - AUTO'S MET: 12,3-INCH SCHERM INFORMATIEPANEEL



**WAARSCHUWING:** Het systeem is niet bedoeld om de bestuurder te ontheffen van zijn plicht om tijdens het rijden voorzichtig en oplettend te zijn. U moet het systeem wellicht onderdrukken als het de koplampen niet inschakelt bij slecht zicht, bijvoorbeeld bij mist overdag.

Automatisch inschakelende koplampen zetten de koplampen aan in situaties met weinig daglicht of wanneer de ruitenwissers werken.

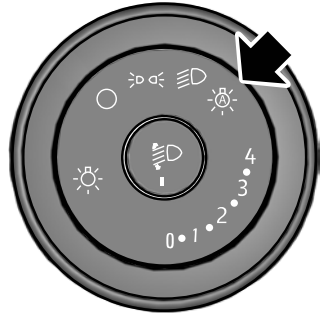

**N.B.:** Wanneer u automatisch inschakelende koplampen inschakelt, worden de koplampen aangezet binnen 10 seconden nadat u de ruitenwissers hebt ingeschakeld.

**N.B.:** Als u automatisch inschakelende koplampen en automatisch inschakelende ruitenwissers inschakelt, worden de koplampen ingeschakeld wanneer de wissers van de voorruit voortdurend blijven wisselen.

**N.B.:** De koplampen doven ongeveer 60 seconden nadat u de ruitenwissers hebt uitgezet.

De koplampen blijven branden gedurende een bepaalde periode nadat het contact is afgezet. Gebruik het informatiedisplay om in te stellen hoe lang de koplampen blijven branden.

## Instellen hoe lang de koplampen blijven branden

1. Druk op de menuknop op het stuurwiel om naar het hoofdmenu van het informatiedisplay te gaan.
2. Selecteer **Instellingen**.
3. Selecteer **Voertuig**.
4. Selecteer **Verlichting**.

# Verlichting

5. Selecteer ***Uitstapverlichting***.
6. Selecteer een instelling en druk op de knop **OK**.

## DIMMER INSTRUMENTENPANEELVERLICHTING

De knoppen om de helderheid van de instrumentenverlichting te dimmen bevinden zich op de lichtschakelaar.



Druk meermaals op één van de knoppen om de helderheid aan te passen.



## UITSCHAKELVERTRAGING KOPLAMPEN

Nadat u het contact uitschakelt, kunt u de koplampen inschakelen door de richtingaanwijzer naar u toe te trekken. Er klinkt kort een signaal. Bij een geopend portier gaan de koplampen automatisch na drie minuten uit, of 30 seconden nadat het laatste portier is gesloten. U kunt deze functie annuleren door de richtingaanwijzer nogmaals naar u toe te trekken of het contact in te schakelen.

## AUTOMATISCHE GROOTLICHTREGELING - AUTO'S MET: 4,2-INCH SCHERMINFORMATIEPANEEL



**WAARSCHUWING:** Het systeem is niet bedoeld om de bestuurder te ontheffen van zijn plicht om tijdens het rijden voorzichtig en oplettend te zijn. U moet het systeem wellicht negeren als het systeem het grootlicht niet in- of uitschakelt.



**WAARSCHUWING:** Mogelijk dient u het systeem te deactiveren wanneer u andere weggebruikers nadert.



**WAARSCHUWING:** Mogelijk dient u het systeem te deactiveren bij slecht weer.



**WAARSCHUWING:** Gebruik het systeem niet bij slecht zicht, bijvoorbeeld mist, zware regenval, opspattend water en sneeuw.



**WAARSCHUWING:** Indien de lampen van tegemoetkomende voertuigen achter obstakels verborgen zijn, zoals bijvoorbeeld vangrails, is het mogelijk dat het systeem het grootlicht niet uitschakelt.



**WAARSCHUWING:** Controleer en vervang ruitenwisserbladen regelmatig om ervoor te zorgen dat de camerasensor vrij zicht heeft. De ruitenwisserbladen moeten de juiste lengte hebben.

# Verlichting

## Over automatische grootlichtregeling

Het systeem is ontworpen om het grootlicht in te schakelen wanneer aan al deze voorwaarden is voldaan:

- U hebt het systeem ingeschakeld in het informatiedisplay.
- U zet de lichtschaakelaar in de stand automatisch inschakelende koplampen.
- De lichtsterkte in de omgeving is zo laag dat grootlicht nodig is.
- er geen verkeer vóór uw voertuig is.
- Uw rijsnelheid is hoger dan ongeveer 40 km/h.

Het systeem is ontworpen om het grootlicht uit te schakelen wanneer aan één van deze voorwaarden is voldaan:

- U schakelt het systeem uit in het informatiedisplay.
- U zet de lichtschaakelaar in een andere stand dan automatisch inschakelende koplampen.
- U de mistachterlichten inschakelt.
- de lichtsterkte in de omgeving voldoende is om grootlicht overbodig te maken.
- Het systeem detecteert de koplampen of achterlichten van een naderend voertuig.
- het systeem zware regenval, sneeuw of mist detecteert.
- Het systeem detecteert straatverlichting.
- De camera heeft verminderd zicht.
- de voertuigsnelheid lager wordt dan ongeveer 30 km/h.

## Grootlichtkoplampen automatisch in- en uitschakelen

**Om het systeem in of uit te schakelen, gebruikt u de bedieningstoetsen voor het informatiedisplay op het stuurwiel om het volgende te selecteren:**

Menu-item	Handeling
Instellingen	Druk op de menu-toets.
Voertuiginstellingen	Druk op de <b>OK</b> -toets.
Verlichting	Druk op de <b>OK</b> -toets.
Automatisch groot licht	Druk op de <b>OK</b> -toets.

## Automatische controlelamp grootlicht



Gaat branden om te bevestigen wanneer het systeem klaar is voor assistentie.

## Automatische grootlichtregeling onderdrukken

Duw de hendel weg van u om te wisselen tussen grootlicht en dimlicht.

# Verlichting

## Informatieberichten automatische grootlichtregeling

Mededeling	Omschrijving
Zicht frontcamera is verminderd Glas schoonmaken	De camera heeft verminderd zicht. Reinig de voorruit. Als het bericht blijft verschijnen, laat uw auto dan zo snel mogelijk controleren.
Frontcamera tijdelijk niet beschikbaar	Er is een storing in de camera. Wacht een korte periode om de camera te laten afkoelen. Als het bericht blijft verschijnen, laat uw auto dan zo snel mogelijk controleren.

### AUTOMATISCHE GROOTLICHTREGELING - AUTO'S MET: 12,3-INCH SCHERM INFORMATIEPANEEL



**WAARSCHUWING:** Het systeem is niet bedoeld om de bestuurder te ontheffen van zijn plicht om tijdens het rijden voorzichtig en oplettend te zijn. U moet het systeem wellicht negeren als het systeem het grootlicht niet in- of uitschakelt.



**WAARSCHUWING:** Mogelijk dient u het systeem te deactiveren wanneer u andere weggebruikers nadert.



**WAARSCHUWING:** Mogelijk dient u het systeem te deactiveren bij slecht weer.



**WAARSCHUWING:** Gebruik het systeem niet bij slecht zicht, bijvoorbeeld mist, zware regenval, opspattend water en sneeuw.



**WAARSCHUWING:** Indien de lampen van tegemoetkomende voertuigen achter obstakels verborgen zijn, zoals bijvoorbeeld vangrails, is het mogelijk dat het systeem het grootlicht niet uitschakelt.



**WAARSCHUWING:** Controleer en vervang ruitenwisserbladen regelmatig om ervoor te zorgen dat de camerasensor vrij zicht heeft. De ruitenwisserbladen moeten de juiste lengte hebben.

### Over automatische grootlichtregeling

Het systeem is ontworpen om het grootlicht in te schakelen wanneer aan al deze voorwaarden is voldaan:

- U schakelt het systeem in op het informatiedisplay.
- U zet de lichtschaakelaar in de stand automatisch inschakelende koplampen.
- De lichtsterkte in de omgeving is zo laag dat grootlicht nodig is.
- er geen verkeer voor de auto is.
- Uw rijsnelheid is hoger dan ongeveer 40 km/h.

# Verlichting

Het systeem is ontworpen om het grootlicht uit te schakelen wanneer aan één van deze voorwaarden is voldaan:

- U schakelt het systeem uit in het informatiedisplay.
- U zet de lichtschaakelaar in een andere stand dan automatisch inschakelende koplampen.
- U de mistachterlichten inschakelt.
- de lichtsterkte in de omgeving voldoende is om grootlicht overbodig te maken.
- Het systeem detecteert de koplampen of achterlichten van een naderend voertuig.
- het systeem zware regenval, sneeuw of mist detecteert.
- Het systeem detecteert straatverlichting.
- De camera heeft verminderd zicht.
- de voertuigsnelheid lager wordt dan ongeveer 30 km/h.

## Grootlichtkoplampen automatisch in- en uitschakelen

1. Druk op de menuknop op het stuurwiel om naar het hoofdmenu van het informatiedisplay te gaan.
2. Selecteer **Instellingen**.
3. Selecteer **Voertuig**.
4. Selecteer **Verlichting**.
5. **Automatisch groot licht** in- of uitschakelen.

## Automatische controlelamp grootlicht



Gaat branden om te bevestigen wanneer het systeem klaar is voor assistentie.

## Automatische grootlichtregeling onderdrukken

Duw de hendel weg van u om te wisselen tussen grootlicht en dimlicht.

## Informatieberichten automatische grootlichtregeling

Mededeling	Omschrijving
Zicht frontcamera is verminderd Glas schoonmaken	De camera heeft verminderd zicht. Reinig de voorruit. Als het bericht blijft verschijnen, laat de auto dan zo snel mogelijk controleren.
Frontcamera tijdelijk niet beschikbaar	Er is een storing in de camera. Wacht een korte periode om de camera te laten afkoelen. Als het bericht blijft verschijnen, laat de auto dan zo snel mogelijk controleren.
Frontcamera storing Onderhoud zsm	Er is een storing in de camera. Laat uw auto zo snel mogelijk controleren.

# Verlichting

## GLARE FREE-GROOTLICHT - AUTO'S MET: 4,2-INCH SCHERM INFORMATIEPANEEL



**WAARSCHUWING:** Het systeem is niet bedoeld om de bestuurder te ontheffen van zijn plicht om tijdens het rijden voorzichtig en oplettend te zijn. U moet het systeem wellicht negeren als het systeem het grootlicht niet in- of uitschakelt.



**WAARSCHUWING:** Mogelijk dient u het systeem te deactiveren wanneer u andere weggebruikers nadert.



**WAARSCHUWING:** Mogelijk dient u het systeem te deactiveren bij slecht weer.



**WAARSCHUWING:** Gebruik het systeem niet bij slecht zicht, bijvoorbeeld mist, zware regenval, opspattend water en sneeuw.



**WAARSCHUWING:** Als de lampen van tegemoetkomende voertuigen achter obstakels verborgen zijn, zoals bijvoorbeeld vangrails, is het mogelijk dat het systeem het grootlicht niet aanpast om verblinding te voorkomen.



**WAARSCHUWING:** Controleer en vervang ruitenwisserbladen regelmatig om ervoor te zorgen dat de camerasensor vrij zicht heeft. De ruitenwisserbladen moeten de juiste lengte hebben.

### Over Glare Free-grootlicht

Het systeem is ontworpen om te voorkomen dat u andere weggebruikers verblindt wanneer het grootlicht is ingeschakeld.

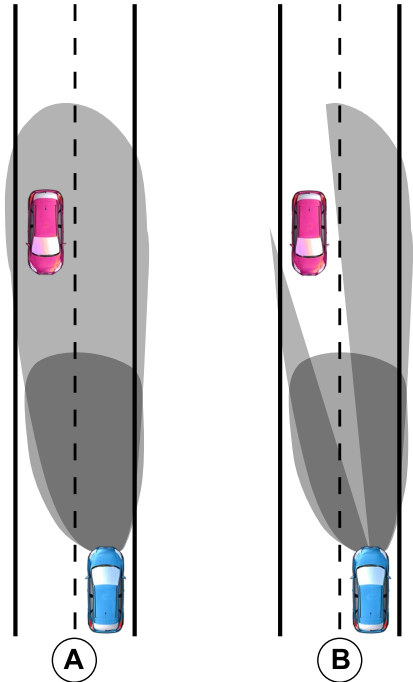

- A Normaal grootlicht.  
B Glare Free-grootlicht.

Het systeem is ontworpen om het grootlicht in te schakelen wanneer aan al deze voorwaarden is voldaan:

- U hebt het systeem ingeschakeld in het informatiedisplay.
- U zet de lichtschildelaar in de stand automatisch inschakelende koplampen.
- De lichtsterkte in de omgeving is zo laag dat grootlicht nodig is.
- Uw rijsnelheid is hoger dan ongeveer 40 km/h.



# Verlichting

Het systeem is ontworpen om het grootlicht aan te passen om verblinding te voorkomen wanneer aan al deze voorwaarden is voldaan:

- U hebt het systeem ingeschakeld in het informatiedisplay.
- U zet de lichtschakelaar in de stand automatisch inschakelende koplampen.
- Het systeem detecteert de koplampen of achterlichten van een naderend voertuig.



Het controlelampje grootlichtkoplampen blijft branden wanneer het systeem het grootlicht aanpast om verblinding te voorkomen.

Het systeem is ontworpen om het grootlicht uit te schakelen wanneer aan één van deze voorwaarden is voldaan:

- U schakelt het systeem uit in het informatiedisplay.
- U zet de lichtschakelaar in een andere stand dan automatisch inschakelende koplampen.
- U de mistachterlichten inschakelt.
- het systeem zware regenval, sneeuw of mist detecteert.
- Het systeem detecteert straatverlichting.
- De camera heeft verminderd zicht.
- de voertuigsnelheid lager wordt dan ongeveer 30 km/h.

## Glare-Free-grootlicht in- en uitschakelen

**Om het systeem in of uit te schakelen, gebruikt u de bedieningstoetsen voor het informatiedisplay op het stuurwiel om het volgende te selecteren:**

Menu-item	Handeling
Instellingen	Druk op de menu-toets.
Voertuiginstellingen	Druk op de <b>OK</b> -toets.
Verlichting	Druk op de <b>OK</b> -toets.
Glarefree verlichting	Druk op de <b>OK</b> -toets.

## Controlelamp Glare Free-grootlicht



Gaat branden om te bevestigen wanneer het systeem klaar is voor assistentie.

## Glare Free-grootlicht onderdrukken

Duw de hendel weg van u om te wisselen tussen grootlicht en dimlicht.

# Verlichting

## Informatieberichten Glare-Free-grootlicht

Mededeling	Omschrijving
Zicht frontcamera is verminderd Glas schoonmaken	De camera heeft verminderd zicht. Reinig de voorruit. Als het bericht blijft verschijnen, laat uw auto dan zo snel mogelijk controleren.
Frontcamera tijdelijk niet beschikbaar	Er is een storing in de camera. Wacht een korte periode om de camera te laten afkoelen. Als het bericht blijft verschijnen, laat uw auto dan zo snel mogelijk controleren.

## GLARE FREE-GROOTLICHT - AUTO'S MET: 12,3-INCH SCHERM INFORMATIEPANEEL



**WAARSCHUWING:** Het systeem is niet bedoeld om de bestuurder te ontheffen van zijn plicht om tijdens het rijden voorzichtig en oplettend te zijn. U moet het systeem wellicht negeren als het systeem het grootlicht niet in- of uitschakelt.



**WAARSCHUWING:** Mogelijk dient u het systeem te deactiveren wanneer u andere weggebruikers nadert.



**WAARSCHUWING:** Mogelijk dient u het systeem te deactiveren bij slecht weer.



**WAARSCHUWING:** Gebruik het systeem niet bij slecht zicht, bijvoorbeeld mist, zware regenval, opspattend water en sneeuw.



**WAARSCHUWING:** Als de lampen van tegemoetkomende voertuigen achter obstakels verborgen zijn, zoals bijvoorbeeld vangrails, is het mogelijk dat het systeem het grootlicht niet aanpast om verblinding te voorkomen.



**WAARSCHUWING:** Controleer en vervang ruitenwisserbladen regelmatig om ervoor te zorgen dat de camerasensor vrij zicht heeft. De ruitenwisserbladen moeten de juiste lengte hebben.

### Over Glare Free-grootlicht

Het systeem is ontworpen om te voorkomen dat u andere weggebruikers verblindt wanneer het grootlicht is ingeschakeld.

# Verlichting

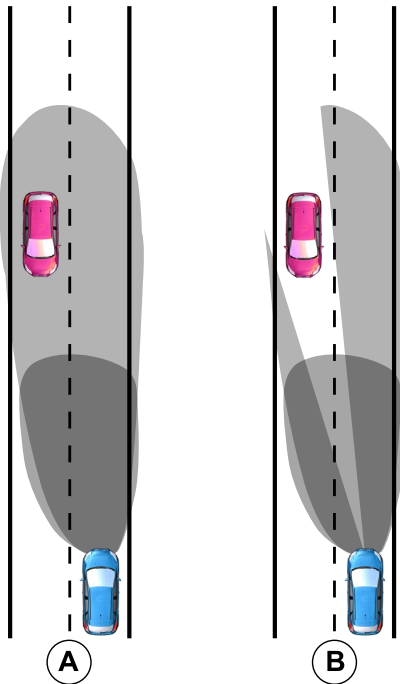

- A Normaal grootlicht.  
B Glare Free-grootlicht.

Het systeem is ontworpen om het grootlicht in te schakelen wanneer aan al deze voorwaarden is voldaan:

- U schakelt het systeem in op het informatiedisplay.
- U zet de lichtschakelaar in de stand automatisch inschakelende koplampen.
- De lichtsterkte in de omgeving is zo laag dat grootlicht nodig is.
- Uw rijnsnelheid is hoger dan ongeveer 40 km/h.

Het systeem is ontworpen om het grootlicht aan te passen om verblinding te voorkomen wanneer aan al deze voorwaarden is voldaan:

- U schakelt het systeem in op het informatiedisplay.
- U zet de lichtschakelaar in de stand automatisch inschakelende koplampen.
- Het systeem detecteert de koplampen of achterlichten van een naderend voertuig.



Het controlelampje grootlichtkoplampen blijft branden wanneer het systeem het grootlicht aanpast om verblinding te voorkomen.

Het systeem is ontworpen om het grootlicht uit te schakelen wanneer aan één van deze voorwaarden is voldaan:

- U schakelt het systeem uit in het informatiedisplay.
- U zet de lichtschakelaar in een andere stand dan automatisch inschakelende koplampen.
- U de mistachterlichten inschakelt.
- het systeem zware regenval, sneeuw of mist detecteert.
- Het systeem detecteert straatverlichting.
- De camera heeft verminderd zicht.
- de voertuigsnelheid lager wordt dan ongeveer 30 km/h.

## Glare-Free-grootlicht in- en uitschakelen

1. Druk op de menuknop op het stuurwiel om naar het hoofdmenu van het informatiedisplay te gaan.
2. Selecteer **Instellingen**.
3. Selecteer **Voertuig**.
4. Selecteer **Verlichting**.

# Verlichting

5. **Glarefree verlichting** in- of uitschakelen.

## Glare Free-grootlicht onderdrukken

Duw de hendel weg van u om te wisselen tussen grootlicht en dimlicht.

## Controlelamp Glare Free-grootlicht



Gaat branden om te bevestigen wanneer het systeem klaar is voor assistentie.

## Informatieberichten Glare-Free-grootlicht

Mededeling	Omschrijving
Zicht frontcamera is verminderd Glas schoonmaken	De camera heeft verminderd zicht. Reinig de voorruit. Als het bericht blijft verschijnen, laat de auto dan zo snel mogelijk controleren.
Frontcamera tijdelijk niet beschikbaar	Er is een storing in de camera. Wacht een korte periode om de camera te laten afkoelen. Als het bericht blijft verschijnen, laat de auto dan zo snel mogelijk controleren.
Frontcamera storing Onderhoud zsm	Er is een storing in de camera. Laat uw auto zo snel mogelijk controleren.

## VOORSTE MISTLAMPEN

### De mistlampen voor in- of uitschakelen

Zet de mistlampen voor alleen aan bij beperkt zicht.

U kunt de mistlampen voor inschakelen in een van de volgende situaties:

- U draait de lichtschaakelaar in de parkeerlichtstand.
- U zet de lichtschaakelaar in de koplampstand.
- U zet de lichtschaakelaar in de stand voor automatisch inschakelende koplampen en de koplampen branden.

De knop voor de mistlampen voor bevindt zich op de lichtschaakelaar.



Druk op de knop om de mistlampen voor in of uit te schakelen.

**N.B.:** De helderheid van de dagrijlichten kan afnemen wanneer de mistlampen voor zijn ingeschakeld.

### Controlelampje mistlampen voor



Brandt als u de mistlampen voor aanzet.

# Verlichting

## MISTACHTERLICHTEN

### De mistlampen achter in of uitschakelen



**WAARSCHUWING:** Gebruik het mistachterlicht niet wanneer het regent of sneeuwt en het zicht meer is dan 50 m.

U kunt de mistlampen achter inschakelen in een van de volgende situaties:

- U hebt de mistlampen voor ingeschakeld.
- U zet de lichtschakelaar in de koplampstand.
- U zet de lichtschakelaar in de stand automatisch inschakelende koplampen en de koplampen branden.

De knop voor de mistlampen achter bevindt zich op de lichtschakelaar.



Druk op de knop om de mistlampen achter in of uit te schakelen.

### Controlelamp mistachterlicht



Brandt als u het mistachterlicht aanzet.

## KOPLAMPHOOGTE AFSTELLEN

Ga als volgt te werk om het niveau van de koplampen af te stellen:



E132711

1. Druk knop in om te ontgrendelen.
2. Draai de bediening op basis van de lading van uw auto om te voorkomen dat u andere weggebruikers verblindt wanneer de koplampen zijn ingeschakeld.

**N.B.:** Zet de bediening in de stand nul als uw auto onbeladen is.

**N.B.:** Stel de koplampen in met een lichtstraal van 35–100 m op het wegdek als uw auto gedeeltelijk of volledig is beladen.

3. Druk knop in om te sluiten.

## ADAPTIEVE KOPLAMPEN - AUTO'S MET: 4,2-INCH SCHERM INFORMATIEPANEEL

De koplampen zijn ontworpen om te worden aangepast wanneer u een bocht neemt of als de camera rijstrookmarkeringen detecteert die wijzen op een bocht of verkeersborden die een kruispunt of rotonde aangeven.

**N.B.:** Zet de lichtschakelaar in de stand automatisch inschakelende koplampen om de adaptieve koplampen te gebruiken.

# Verlichting

## Sturen in een bocht

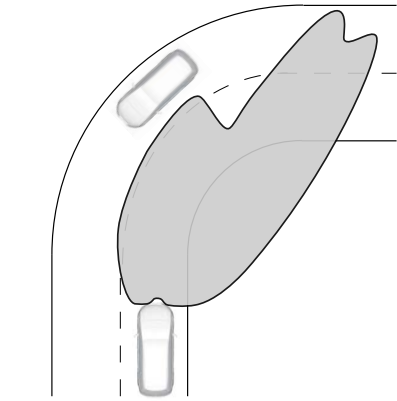
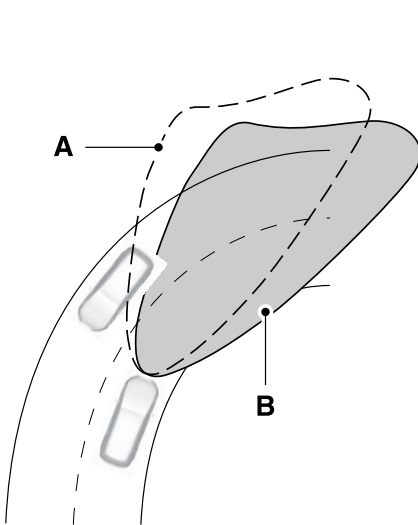

E267903

## Camera detecteert verkeersborden

U kunt de functie uitschakelen via het informatiedisplay.

- A Zonder adaptieve koplampen.
- B Met adaptieve koplampen.

## Camera detecteert rijstrookmarkeringen

U kunt de functie uitschakelen via het informatiedisplay.

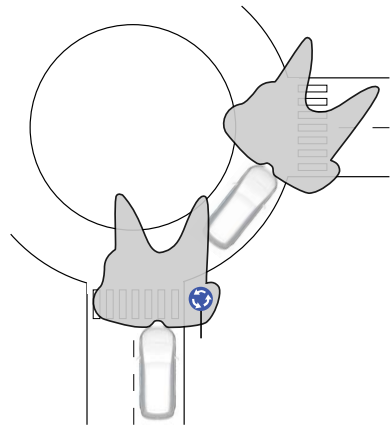

E266972

De camera detecteert alleen verkeersborden bij een rij snelheid van minder dan 50 km/h.

# Verlichting

## Instellingen adaptieve koplampen

**Om de cameradetectie uit te schakelen, gebruikt u de bedieningstoetsen voor het informatiedisplay op het stuurwiel om het volgende te selecteren:**

Menu-item	Handeling
Instellingen	Druk op de menu-toets.
Voertuiginstellingen	Druk op de <b>OK</b> -toets.
Verlichting	Druk op de <b>OK</b> -toets.
Voorspellende verlichting	Druk op de <b>OK</b> -toets.

## Informatieberichten adaptieve koplampen

Mededeling	Omschrijving
Zicht frontcamera is verminderd Glas schoonmaken	De camera heeft verminderd zicht. Reinig de voorruit. Als het bericht blijft verschijnen, laat uw auto dan zo snel mogelijk controleren.
Frontcamera tijdelijk niet beschikbaar	Er is een storing in de camera. Wacht een korte periode om de camera te laten afkoelen. Als het bericht blijft verschijnen, laat uw auto dan zo snel mogelijk controleren.

## ADAPTIEVE KOPLAMPEN - AUTO'S MET: 12,3-INCH SCHERM INFORMATIEPANEEL

De koplampen zijn ontworpen om te worden aangepast wanneer u een bocht neemt of als de camera rijstrookmarkeringen detecteert die wijzen op een bocht of verkeersborden die een kruispunt of rotonde aangeven.

**N.B.:** *Zet de lichtschakelaar in de stand automatisch inschakelende koplampen om de adaptieve koplampen te gebruiken.*

# Verlichting

## Sturen in een bocht

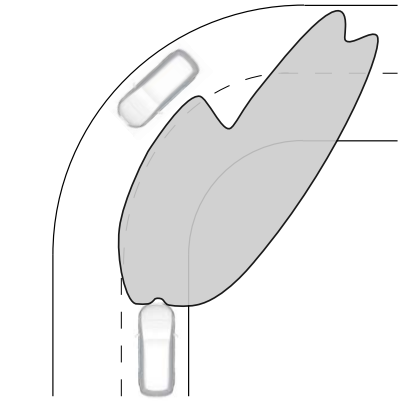
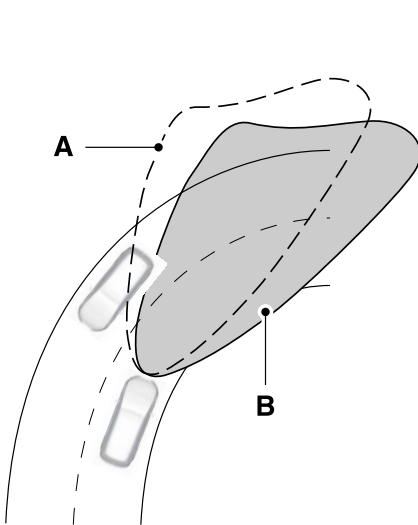

E267903

## Camera detecteert verkeersborden

U kunt de functie uitschakelen via het informatiedisplay.

- A Zonder adaptieve koplampen.
- B Met adaptieve koplampen.

## Camera detecteert rijstrookmarkeringen

U kunt de functie uitschakelen via het informatiedisplay.

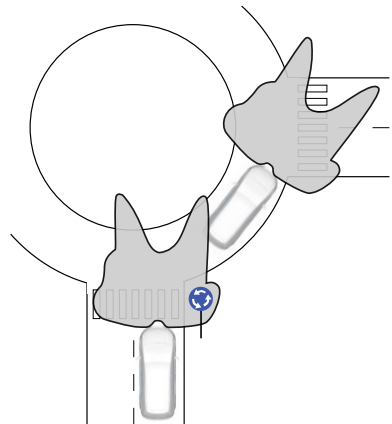

E266972

De camera detecteert alleen verkeersborden bij een rij snelheid van minder dan 50 km/h.



# Verlichting

## Instellingen adaptieve koplampen

1. Druk op de menuknop op het stuurwiel om naar het hoofdmenu van het informatiedisplay te gaan.
2. Selecteer **Instellingen**.

3. Selecteer **Voertuig**.
4. Selecteer **Verlichting**.
5. **Voorspellende verlichting** in- of uitschakelen.

## Informatieberichten adaptieve koplampen

Mededeling	Omschrijving
Zicht frontcamera is verminderd Glas schoonmaken	De camera heeft verminderd zicht. Reinig de voorruit. Als het bericht blijft verschijnen, laat de auto dan zo snel mogelijk controleren.
Frontcamera tijdelijk niet beschikbaar	Er is een storing in de camera. Wacht een korte periode om de camera te laten afkoelen. Als het bericht blijft verschijnen, laat de auto dan zo snel mogelijk controleren.

## ZIJRICHTINGAANWIJZERS

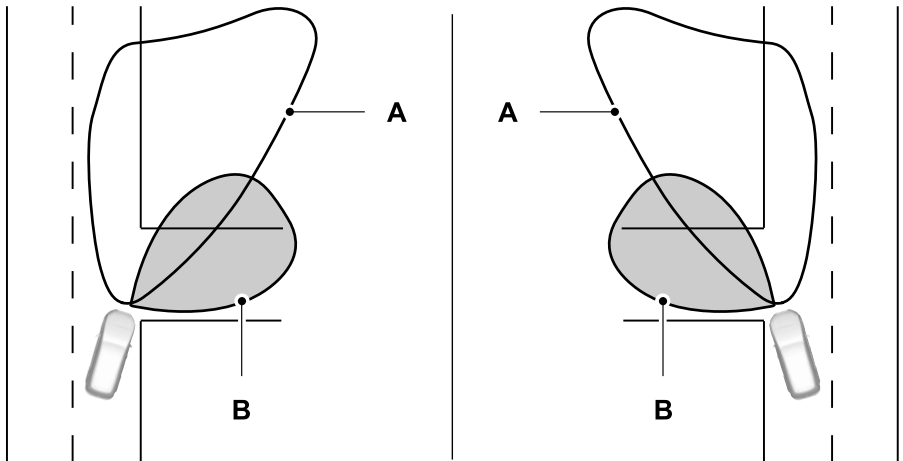

E72898

# Verlichting

- A Lichtbundel van koplamp.
- B Lichtbundel van bochtverlichting.

De bochtverlichting verlicht een hoek wanneer u het stuurwiel draait.

## RICHTINGAANWIJZERS

### De richtingaanwijzers in- en uitschakelen



Duw de hendel omhoog of omlaag om de richtingaanwijzers in te schakelen.

**N.B.:** Tik de hendel omhoog of omlaag om de richtingaanwijzers driemaal te laten knipperen.

Zet de hendel in de middelste stand om de richtingaanwijzers uit te schakelen.

### Richtingaanwijzer



Knippert wanneer u de richtingaanwijzers inschakelt.

**N.B.:** Een toename van de knipperfrequentie wijst op een defecte gloeilamp.

## INTERIEURVERLICHTING - AUTO'S ZONDER: KAARTLEESLAMPEN

### Alle interieurverlichting in- en uitschakelen

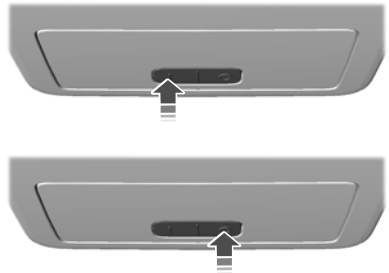

### Alle interieurverlichting achteraan in- en uitschakelen

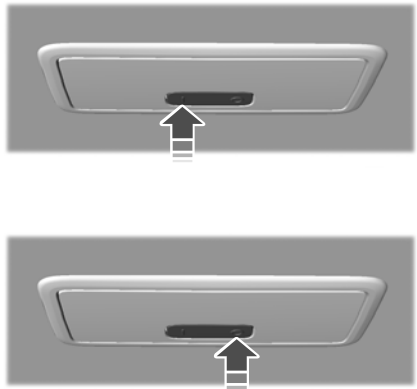

# Verlichting

## Werking interieurverlichting

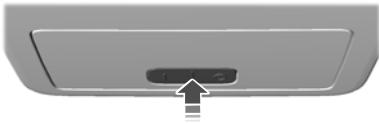

Wanneer u de schakelaar in de middelste stand zet, wordt de interieurverlichting ingeschakeld in de volgende situaties:

- Er wordt een portier geopend.
- U drukt op de ontgrendeltoets op de afstandsbediening.
- Het contact wordt uitgeschakeld.

**N.B.:** Wanneer u het contact uitzet, wordt de interieurverlichting korte tijd later automatisch uitgeschakeld om te voorkomen dat de accu leeg raakt.

## INTERIEURVERLICHTING - AUTO'S MET: KAARTLEESLAMPEN

### Alle interieurverlichting in- en uitschakelen



### Alle interieurverlichting vooraan in- en uitschakelen



E249791

**N.B.:** Druk op de rand van het glas van de lamp om de interieurverlichting voor uit te schakelen voordat u het contact uitzet, om te voorkomen dat de accu leeg raakt.

### Alle interieurverlichting achteraan in- en uitschakelen

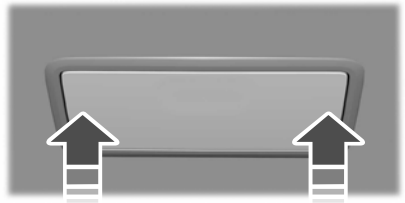

### Werking interieurverlichting

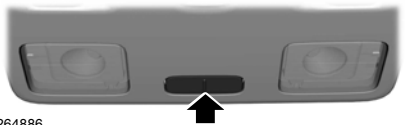

E264886

# Verlichting

---

Wanneer u de schakelaar in de middelste stand zet, wordt de interieurverlichting ingeschakeld in de volgende situaties:

- Er wordt een portier geopend.
- U drukt op de ontgrendeltoets op de afstandsbediening.
- Het contact wordt uitgeschakeld.

**N.B.:** *Wanneer u het contact uitzet, wordt de interieurverlichting korte tijd later automatisch uitgeschakeld om te voorkomen dat de accu leeg raakt.*

## SFEERVERLICHTING

De sfeerverlichting verlicht verschillende delen van de auto, zoals de beenruimte en bekerhouders.

De sfeerverlichting brandt in één kleur.

### De sfeerverlichting inschakelen

1. Zet het contact aan.

**N.B.:** *De sfeerverlichting kan niet voorgoed worden uitgeschakeld.*

# Ruiten

## DE RUITEN OPENEN EN SLUITEN



**WAARSCHUWING:** Laat kinderen niet zonder toezicht in de auto achter en laat ze niet met de elektrisch bediende ruiten spelen. Als u deze instructie negeert, kan dat verwondingen tot gevolg hebben.



**WAARSCHUWING:** Controleer bij het sluiten van de elektrisch bediende ruiten of de ruiten vrij van obstakels zijn en of kinderen en huisdieren zich niet in de nabijheid van de ruitopeningen bevinden.



Druk op de ruitschakelaar om de ruit te openen. Trek de ruitschakelaar omhoog om de ruit te sluiten.

**N.B.:** De elektrisch bediende ruiten werken wanneer het contact is ingeschakeld en blijven nog een paar minuten werken wanneer u het contact uitzet of tot u een voorportier opent.

Open de tegenovergestelde ruit enigszins om windgeluiden of pulserende geluiden te voorkomen wanneer één ruit open staat.

### Ruiten volledig openen met één druk op de knop

Druk de ruitschakelaar volledig in en laat deze weer los. Druk de schakelaar opnieuw in of trek hem omhoog om de ruit te stoppen.

### Ruiten volledig sluiten met één druk op de knop

Trek de ruitschakelaar volledig omhoog en laat deze weer los. Druk de schakelaar opnieuw in of trek hem omhoog om de ruit te stoppen.

### Volledig sluiten met één druk op de knop resetten

Voer alle stappen uit binnen 30 seconden.

1. Sluit de ruit.
2. Houd de ruitschakelaar ingedrukt tot de ruit volledig is geopend. Houd de ruitschakelaar enkele seconden ingedrukt.
3. Houd de ruitschakelaar omhoog totdat de ruit helemaal dicht is. Houd de ruitschakelaar enkele seconden vast.
4. Houd de ruitschakelaar ingedrukt tot de ruit volledig is geopend. Houd de ruitschakelaar enkele seconden ingedrukt.
5. Houd de ruitschakelaar omhoog totdat de ruit helemaal dicht is. Houd de ruitschakelaar enkele seconden vast.

**N.B.:** Herhaal de procedure als de ruit niet sluit met wanneer u de sneltoets gebruikt.

## CENTRAAL OPENEN EN SLUITEN

### Wat is centraal openen en sluiten

U kunt de afstandsbediening gebruiken om de ruiten te bedienen wanneer het contact is uitgeschakeld.

### Centraal openen gebruiken

1. Druk kort op de ontgrendelknop op de afstandsbediening.
2. Houd de ontgrendelknop op de afstandsbediening ingedrukt.
3. Laat de knop los wanneer de ruiten en het zonnedak beginnen te openen.

**N.B.:** Het zonnedak stopt in de ventilatiestand.

# Ruiten

Druk op de vergrendel- of ontgrendelknop op de afstandsbediening om integraal openen te stoppen.

**N.B.:** Wanneer u uw auto ontgrendelt met behulp van de afstandsbediening, kunt u integraal openen korte tijd gebruiken.

## Centraal openen in- en uitschakelen - Auto's met: 4,2-inch scherm informatiepaneel

1. Selecteer **Instellingen** met de bedieningstoetsen voor het informatiedisplay op het stuurwiel.
2. Selecteer **Voertuiginstellingen**.
3. Selecteer **Ramen**.
4. **Alle openen** in- of uitschakelen.

## Centraal openen in- en uitschakelen - Auto's met: 12,3-inch scherm informatiepaneel

1. Druk op de menuknop op het stuurwiel om naar het hoofdmenu van het informatiedisplay te gaan.
2. Selecteer **Instellingen**.
3. Selecteer **Voertuig**.
4. Selecteer **Ramen**.
5. **Alle openen** in- of uitschakelen.

## Centraal sluiten gebruiken



**WAARSCHUWING:** Controleer bij het sluiten van de elektrisch bediende ruiten of de ruiten vrij van obstakels zijn en of kinderen en huisdieren zich niet in de nabijheid van de ruitopeningen bevinden.

1. Houd de vergrendelknop op de afstandsbediening ingedrukt.

2. Laat de knop los wanneer de ruiten en het zonnedak beginnen te sluiten.

Druk op de vergrendel- of ontgrendelknop op de afstandsbediening om integraal sluiten te stoppen.

**N.B.:** De inkleembeveiliging is ingeschakeld tijdens integraal sluiten. Zie **Wat is de inkleembeveiliging ruiten** (bladzijde 138).

## Centraal sluiten in- en uitschakelen - Auto's met: 4,2-inch scherm informatiepaneel

1. Selecteer **Instellingen** met de bedieningstoetsen voor het informatiedisplay op het stuurwiel.
2. Selecteer **Voertuiginstellingen**.
3. Selecteer **Ramen**.
4. **Alle sluiten** in- of uitschakelen.

## Centraal sluiten in- en uitschakelen - Auto's met: 12,3-inch scherm informatiepaneel

1. Druk op de menuknop op het stuurwiel om naar het hoofdmenu van het informatiedisplay te gaan.
2. Selecteer **Instellingen**.
3. Selecteer **Voertuig**.
4. Selecteer **Ramen**.
5. **Alle sluiten** in- of uitschakelen.

## INKLEMBEVEILIGING RUITEN

### Wat is de inkleembeveiliging ruiten

De ruit stopt en gaat een stukje terug wanneer er een obstakel wordt gedetecteerd tijdens het sluiten.

# Ruiten

## De inkleembeveiliging van de ruiten onderbreken



**WAARSCHUWING:** Als u de inkleembeveiliging omzeilt, keert de ruit niet terug wanneer een obstakel wordt gedetecteerd. Wees voorzichtig wanneer u de ruiten sluit, om verwondingen of schade aan de auto te voorkomen.

1. Sluit de ruit totdat deze het weerstandspunt bereikt en laat de ruit openen.
2. Hef de bediening binnen vijf seconden om de inkleembeveiliging te omzeilen en de ruit te sluiten. De inkleembeveiliging is nu uitgeschakeld en u kunt de ruit nu handmatig sluiten.

**N.B.:** De ruit passeert het weerstandspunt en u kunt de ruit nu volledig sluiten.

**N.B.:** Laat de auto zo snel mogelijk controleren als de ruit niet sluit.

## De inkleembeveiliging van de ruiten resetten



**WAARSCHUWING:** De inkleembeveiliging blijft uitgeschakeld totdat u het geheugen reset. Wees voorzichtig wanneer u de ruiten sluit, om verwondingen of schade aan de auto te voorkomen.

Indien u de accu hebt losgekoppeld, moet u het geheugen van de inkleembeveiliging voor elke ruit afzonderlijk resetten.

Voer alle stappen uit binnen 30 seconden.

1. Sluit de ruit.
2. Druk de schakelaar in en houd deze ingedrukt tot de ruit volledig is geopend. Houd de schakelaar enkele seconden ingedrukt.

3. Trek de schakelaar omhoog en houd hem in deze stand tot de ruit volledig is gesloten. Houd de schakelaar enkele seconden ingedrukt.
4. Druk de schakelaar in en houd deze ingedrukt tot de ruit volledig is geopend. Houd de schakelaar enkele seconden ingedrukt.
5. Trek de schakelaar omhoog en houd hem in deze stand tot de ruit volledig is gesloten. Houd de schakelaar enkele seconden ingedrukt.

**N.B.:** Herhaal de procedure als de ruit niet sluit met wanneer u de sneltoets gebruikt.

## DE ACHTERRUITBEDIENING VERGRENDELEN



Druk de ruitschakelaar in om de achterrui bediening te vergrendelen of te ontgrendelen. De schakelaar gaat branden wanneer u de achterrui bediening vergrendelt.

## DE BINNENSPIEGEL AFSTELLEN



**WAARSCHUWING:** Verstel de spiegels niet tijdens het rijden. Dit kan ertoe leiden dat u de controle over uw auto verliest, met ernstige of dodelijke verwondingen als gevolg.

Trek de nok onder de spiegel naar u toe om het effect van felle lichten achter u tegen te gaan.

## ZELFDIMMENDE BINNENSPIEGEL

### Wat is de zelfdimmende binnenspiegel

De spiegel wordt gedimd om het effect van felle lichten achter u tegen te gaan. De spiegel wordt weer normaal wanneer het felle licht achter u niet meer aanwezig is of wanneer u in de achteruit (R) schakelt.

### Vorzorgsmaatregelen zelfdimmende binnenspiegel



**WAARSCHUWING:** Verstel de spiegels niet tijdens het rijden. Dit kan ertoe leiden dat u de controle over uw auto verliest, met ernstige of dodelijke verwondingen als gevolg.

Blokkeer de sensoren aan de voor- en achterzijde van de spiegel niet.

**N.B.:** Een passagier of een verhoogde hoofdsteun op de middenstoel achterin kan het licht naar de sensor belemmeren.



# Buitenspiegels

## DE BUITENSPIEGELS AFSTELLEN



**WAARSCHUWING:** Verstel de spiegels niet tijdens het rijden. Dit kan ertoe leiden dat u de controle over uw auto verliest, met ernstige of dodelijke verwondingen als gevolg.

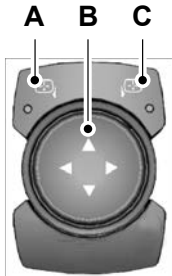

- A Schakelaar spiegel links.
- B Afstelknop spiegel.
- C Schakelaar spiegel rechts.

## DE BUITENSPIEGELS INKLAPPEN - AUTO'S MET: 4,2-INCH SCHERM INFORMATIEPANEEL/ ELEKTRISCH INKLAPBARE BUITENSPIEGELS

De buitenspiegels worden ingeklapt wanneer u de auto vergrendelt en worden uitgeklaapt wanneer u de auto ontgrendelt.



Als u parkeert in een krappe ruimte, drukt u op de bedieningstoets om de spiegels in te klappen.

Druk opnieuw op de bedieningstoets om de spiegels uit te klappen.

Als u op de bedieningstoets drukt om de spiegels in te klappen en automatisch inklappen is ingeschakeld, worden de spiegels niet uitgeklaapt wanneer u de auto ontgrendelt.

**N.B.:** De elektrisch inklapbare buitenspiegels werken bij ingeschakeld contact en gedurende enkele minuten nadat het contact is afgezet.

**N.B.:** Als u de spiegels meermaals in- en uitklapt binnen één minuut kan de functie elektrisch inklappen worden uitgeschakeld om te voorkomen dat de motoren oververhitten.

## Automatisch inklappen uit- en inschakelen

1. Selecteer **Instellingen** met de bedieningstoetsen voor het informatiedisplay op het stuurwiel.
2. Selecteer **Voertuiginstellingen**.
3. Selecteer **Buitenspiegels**.
4. **Automatisch inklappen** in- of uitschakelen.

## DE BUITENSPIEGELS INKLAPPEN - AUTO'S MET: 12,3-INCH SCHERM INFORMATIEPANEEL/ ELEKTRISCH INKLAPBARE BUITENSPIEGELS

De buitenspiegels worden ingeklapt wanneer u de auto vergrendelt en worden uitgeklaapt wanneer u de auto ontgrendelt.



Als u parkeert in een krappe ruimte, drukt u op de bedieningstoets om de spiegels in te klappen.

# Buitenspiegels

---

Druk opnieuw op de bedieningstoets om de spiegels uit te klappen.

Als u op de bedieningstoets drukt om de spiegels in te klappen en automatisch inklappen is ingeschakeld, worden de spiegels niet uitgeklaapt wanneer u de auto ontgrendelt.

**N.B.:** *De elektrisch inklapbare buitenspiegels werken bij ingeschakeld contact en gedurende enkele minuten nadat het contact is afgezet.*

**N.B.:** *Als u de spiegels meermaals in- en uitklapt binnen één minuut kan de functie elektrisch inklappen worden uitgeschakeld om te voorkomen dat de motoren oververhitten.*

## Automatisch inklappen uit- en inschakelen

1. Druk op de menuknop op het stuurwiel om naar het hoofdmenu van het informatiedisplay te gaan.
2. Selecteer **Instellingen**.
3. Selecteer **Voertuig**.
4. Selecteer **Buitenspiegels**.
5. **Automatisch inklappen** in- of uitschakelen.

## DE BUITENSPIEGELS INKLAPPEN - AUTO'S MET: HANDMATIG INKLAPBARE BUITENSPIEGELS

Duw de spiegel naar het glas van de portierruit toe.

Zorg ervoor dat u de spiegel volledig in de steun laat aangrijpen wanneer deze in zijn oorspronkelijke positie wordt teruggezet.

# Schuifdak

## HET ZONNESCHERM OPENEN EN SLUITEN

### Zonneschermen openen



**WAARSCHUWING:** Laat kinderen niet zonder toezicht in uw auto achter en laat hen niet met de zonneschermen spelen. Als u deze instructie negeert, kan dat verwondingen tot gevolg hebben.

Het zonnescherm werkt onafhankelijk van het zonnedak.

U opent het zonnescherm door één druk op de bediening van het zonnedak op de dakconsole.

Om de beweging te stoppen tijdens bediening, drukt u een tweede keer op de bediening.



Druk kort op de achterkant van de bediening.

### Zonneschermen sluiten



**WAARSCHUWING:** Wanneer u het zonnescherm sluit, moet u controleren dat het niet geblokkeerd is en zorgen dat er zich geen kinderen en huisdieren in de buurt van het zonnescherm bevinden.



**WAARSCHUWING:** Laat kinderen niet zonder toezicht in uw auto achter en laat hen niet met de zonneschermen spelen. Als u deze instructie negeert, kan dat verwondingen tot gevolg hebben.

Het zonnescherm werkt onafhankelijk van het zonnedak.

U sluit het zonnescherm door één druk op de bediening van het zonnedak op de dakconsole.

Om de beweging te stoppen tijdens bediening, drukt u een tweede keer op de bediening.



Druk kort op de voorkant van de bediening.

## ZONNEDAK OPENEN EN SLUITEN

### Het zonnedak openen



**WAARSCHUWING:** Laat kinderen niet zonder toezicht in uw auto achter en laat hen niet met het zonnedak spelen. Als u deze instructie negeert, kan dat verwondingen tot gevolg hebben.

U opent het zonnedak door één druk op de bediening van het zonnedak op de dakconsole.

Om de beweging te stoppen tijdens bediening, drukt u een tweede keer op de bediening.



Druk de achterzijde van de bediening in en laat deze los om het zonnedak te ventileren.

Druk opnieuw de achterzijde van de bediening in en laat deze los om het zonnedak te openen.

### Het zonnedak sluiten



**WAARSCHUWING:** Controleer bij het sluiten van het zonnedak of dit vrij van obstakels is en of kinderen en huisdieren zich niet in de nabijheid van de dakopening bevinden.

# Schuifdak

---



**WAARSCHUWING:** Laat kinderen niet zonder toezicht in uw auto achter en laat hen niet met het zonnedak spelen. Als u deze instructie negeert, kan dat verwondingen tot gevolg hebben.

U sluit het zonnedak door één druk op de bediening van het zonnedak op de dakconsole.

Om de beweging te stoppen tijdens bediening, drukt u een tweede keer op de bediening.



Druk kort op de voorkant van de bediening.

## ZONNEDAK VENTILEREN



**WAARSCHUWING:** Laat kinderen niet zonder toezicht in uw auto achter en laat hen niet met het zonnedak spelen. Als u deze instructie negeert, kan dat verwondingen tot gevolg hebben.



Druk de achterzijde van de bediening in en laat deze los om het zonnedak te ventileren.

Druk de voorzijde van de regeling in en laat deze los om het zonnedak te sluiten.

## INKLEMBEVEILIGING VAN HET ZONNEDAK

Het zonnedak stopt en gaat een stukje terug wanneer er een obstakel wordt gedetecteerd.



Houd de voorzijde van de bediening binnen enkele seconden ingedrukt om de inklembeveiliging te omzeilen.

# Instrumentenpaneel - Auto's met: 4,2-inch scherm informatiepaneel

## METERS - BEHALVE: MILD-HYBRIDE ELEKTRISCH VOERTUIG (MHEV)/ST

### Instrumentenpaneel

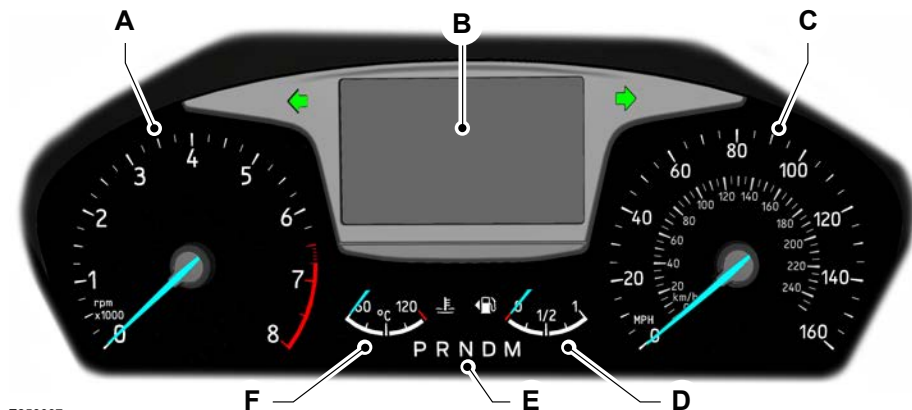

E258097

- A Toerenteller.
- B Informatiedisplay.
- C Snelheidsmeter.
- D Brandstofmeter.
- E Controlelampen stand automatische transmissie.
- F Motorkoelvlloeistoftemperatuurmeter.

### Toerenteller

Geeft het motortoerental weer.

### Informatiedisplay

Toont de volgende informatie:

- Kilometer teller.
- Tripcomputer.
- MyView-gegevens.
- Gegevens voor bestuurdersassistentie.

- Navigatiegegevens.
- Audiogegevens.
- Telefoongegevens.
- Voertuig- en systeeminstellingen.
- Omgevingstemperatuur
- Schakelindicators.

### Kilometer teller

Registreert de totale afstand die door uw auto is afgelegd.

# Instrumentenpaneel - Auto's met: 4,2-inch scherm informatiepaneel

Het systeem detecteert ongeoorloofde aanpassingen van de kilometerteller om fraude met de totale afgelegde afstand te voorkomen. Als het systeem een ongeoorloofde aanpassing van de kilometerteller detecteert, wordt XXXX weergegeven als de totale afgelegde afstand. De oorspronkelijke kilometerstand ophalen kan schade veroorzaken die niet door de voertuiggarantie wordt gedekt en kan erg duur zijn.

## Snelheidsmeter

Geeft de rijsnelheid weer.

## Brandstofmeter

De brandstofmeter geeft aan hoeveel brandstof er nog ongeveer in de brandstoftank zit.

De pijl naast het brandstofpompsymbool geeft aan, aan welke zijde van uw auto de tankklep zich bevindt.



A



B

E236403

- A De tankklep bevindt zich aan de linkerzijde van uw auto.
- B De tankklep bevindt zich aan de rechterzijde van uw auto.

## Waarschuwinglamp laag brandstofpeil



Als deze lamp brandt tijdens het rijden, dient u zo snel mogelijk te tanken.

## Geluidssignaal laag brandstofpeil

Voor MyKey-gebruikers klinkt er een waarschuwingssignaal en verschijnt er een waarschuwingsbericht in het informatiedisplay wanneer de resterende afstand tot tank leeg is 120 km bereikt.

Voor alle sleutels klinkt er een waarschuwingssignaal en verschijnt er een waarschuwingsbericht in het informatiedisplay wanneer de resterende afstand tot tank leeg is 80 km bereikt. Er klinkt opnieuw een waarschuwingssignaal en er verschijnt opnieuw een waarschuwingsbericht in het informatiedisplay bij de volgende parameters voor de resterende afstand tot tank leeg is:

- 40 km
- 20 km
- 0 km

**N.B.:** De waarschuwing laag brandstofpeil verschijnt bij verschillende waarden van de brandstofmeter, afhankelijk van het brandstofverbruik. Deze variatie is volkomen normaal.

## Motorkoelvloeistoftemperatuurmeter

Bij normale bedrijfstemperatuur blijft de naald in het middengedeelte. Wanneer de wijzer in het rode gebied komt, is de motor oververhit. Stop de auto zodra dit veilig kan, zet de motor uit en laat deze afkoelen.

**N.B.:** Het systeem reduceert het motortoerental als u de motor bij een hoog motortoerental blijft gebruiken.

**N.B.:** Start de motor niet voordat de oorzaak voor de oververhitting is bepaald en verholpen.

# Instrumentenpaneel - Auto's met: 4,2-inch scherm informatiepaneel

## Waarschuwinglamp motorkoelvloeistoftemperatuur



Als dit lampje tijdens het rijden gaat branden, wijst dit op oververhitting van de motor.

Breng de auto tot stilstand zodra dit veilig kan en zet de motor uit. Laat uw auto zo snel mogelijk controleren.

## Controlelampen stand automatische transmissie

Het instrumentenpaneel geeft de huidige stand aan. Zie **Controlelampen stand automatische transmissie** (bladzijde 258).

## METERS - MILD-HYBRIDE ELEKTRISCH VOERTUIG (MHEV)

### Instrumentenpaneel

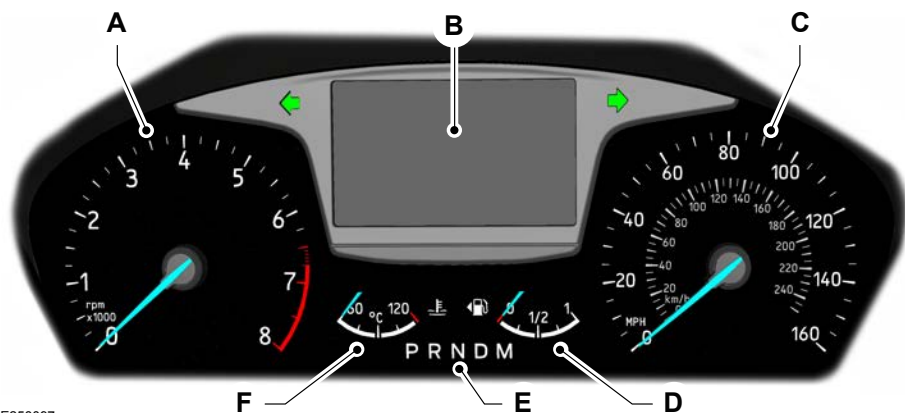

E258097

- A Toerenteller.
- B Informatiedisplay.
- C Snelheidsmeter.
- D Brandstofmeter.
- E Controlelampen stand automatische transmissie.
- F Motorkoelvloeistoftemperatuurmeter.

# Instrumentenpaneel - Auto's met: 4,2-inch scherm informatiepaneel

## Toerenteller

Geeft het motortoerental weer. De rode streep wordt dikker wanneer het motortoerental in het bereik van de toerentalbegrenzing komt.

## Informatiedisplay

Toont de volgende informatie:

- Kilometer teller.
- Tripcomputer.
- MyView-gegevens.
- Gegevens voor bestuurdersassistentie.
- Navigatiegegevens.
- Audiogegevens.
- Telefoongegevens.
- Voertuig- en systeeminstellingen.
- Buitentemperatuur.
- Schakelindicatoren.

## Kilometerteller

Registreert de totale afstand die door uw auto is afgelegd.

Het systeem detecteert ongeoorloofde aanpassingen van de kilometerteller om fraude met de totale afgelegde afstand te voorkomen. Als het systeem een ongeoorloofde aanpassing van de kilometerteller detecteert, wordt XXXX weergegeven als de totale afgelegde afstand. De oorspronkelijke kilometerstand ophalen kan schade veroorzaken die niet door de voertuiggarantie wordt gedekt en kan erg duur zijn.

## Tripcomputer

Zie **Tripcomputer** (bladzijde 160).

## Voertuig- en systeeminstellingen

Zie **Algemene informatie** (bladzijde 158).

## Schakelindicatielamp

Zie **Schakelindicatielampjes handgeschakelde transmissie** (bladzijde 255).

## Snelheidsmeter

Geeft de rijsnelheid weer.

## Brandstofmeter

De brandstofmeter geeft aan hoeveel brandstof er nog ongeveer in de brandstoftank zit.

De pijl naast het brandstofpompstymbool geeft aan, aan welke zijde van de auto de tankklep zich bevindt.



A



B

E236403

- A De tankklep bevindt zich aan de linkerzijde van uw auto.
- B De tankklep bevindt zich aan de rechterzijde van uw auto.

## Waarschuwinglamp laag brandstofpeil



Als het brandstofmeterpictogram brandt tijdens het rijden, dient u zo snel mogelijk te tanken.

## Geluidssignaal laag brandstofpeil

Voor MyKey-gebruikers klinkt er een waarschuwingssignaal en verschijnt er een waarschuwingbericht in het informatiedisplay wanneer de resterende afstand tot tank leeg is 120 km bereikt.



# Instrumentenpaneel - Auto's met: 4,2-inch scherm informatiepaneel

Voor alle sleutels klinkt er een waarschuwingssignaal en verschijnt er een waarschuwingsbericht in het informatiepaneel wanneer de resterende afstand tot tank leeg is 80 km bereikt. Er klinkt opnieuw een waarschuwingssignaal en er verschijnt opnieuw een waarschuwingsbericht in het informatiepaneel bij de volgende parameters voor de resterende afstand tot tank leeg is:

- 40 km
- 20 km
- 0 km

**N.B.:** De waarschuwing laag brandstofpeil verschijnt bij verschillende waarden van de brandstofmeter, afhankelijk van het brandstofverbruik. Deze variatie is volkomen normaal.

## Motorkoelvloeistoftemperatuurmeter

Bij normale bedrijfstemperatuur blijft de naald in het middengedeelte. Wanneer de wijzer in het rode gebied komt, is de motor oververhit. Stop de auto zodra dit veilig kan, zet de motor uit en laat deze afkoelen.

**N.B.:** Het systeem reduceert het motortoerental als u de motor bij een hoog motortoerental blijft gebruiken.

**N.B.:** Start de motor niet voordat de oorzaak voor de oververhitting is bepaald en verholpen.

## Waarschuwinglampje motorkoelvloeistoftemperatuur



Het pictogram van de

motorkoelvloeistoftemperatuurmeter gaat branden als het systeem een storing detecteert. Laat uw auto zo snel mogelijk controleren.

## Indicator versnellingshendelstand automatische transmissie

Geeft de geselecteerde versnelling weer. Zie **Controlelampen stand automatische transmissie** (bladzijde 258).

## Hybride meter

1. Selecteer **MyView** met de bedieningstoetsen voor het informatiepaneel op het stuurwiel.
2. Selecteer **Hybride-meter**.

**N.B.:** Als u een ander scherm selecteert dan de hybride meter, wordt de controlelamp voor de huidige status van het hybride systeem weergegeven in het informatiepaneel.



Gaat branden in het informatiepaneel wanneer het mild-hybride systeem de accu oplaadt.



Gaat branden in het informatiepaneel wanneer de accu de aandrijving ondersteunt om het voertuig aan te drijven.



Gaat branden in het informatiepaneel wanneer de accu een grote hoeveelheid energie aan de aandrijving levert ter ondersteuning van een snellere acceleratie.



Gaat branden in het informatiepaneel wanneer het mild-hybride systeem geen energie aan de aandrijving kan leveren.

# Instrumentenpaneel - Auto's met: 12,3-inch scherm informatiepaneel

## METERS - BEHALVE: MILD-HYBRIDE ELEKTRISCH VOERTUIG (MHEV)/ST

### Instrumentenpaneel

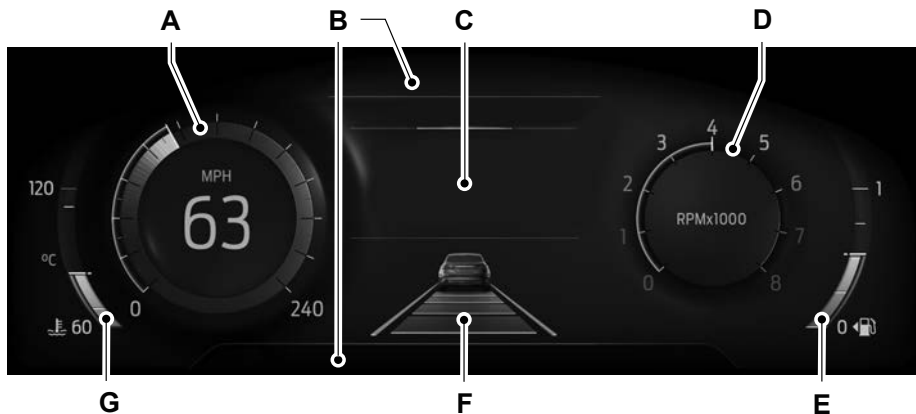

- A Snelheidsmeter.
- B Informatiebalk.
- C Informatiedisplay.
- D Toerenteller.
- E Brandstofmeter.
- F Gegevens voor bestuurdersassistentie.
- G Motorkoelvloeistof temperatuurmeter.

### Snelheidsmeter

Geeft de rijsnelheid weer.

### Informatiebalk

Toont de volgende informatie:

- Audiogegevens.
- Telefoongegevens.
- Navigatiegegevens.

- Kilometer teller.
- Rijmodi.
- Controlelampen stand automatische transmissie.
- Schakelindicators.
- Buitentemperatuur.
- Resterende afstand tot tank leeg is

# Instrumentenpaneel - Auto's met: 12,3-inch scherm informatiepaneel

## Kilometerteller

Registreert de totale afstand die door uw auto is afgelegd.

## Informatiedisplay

Toont de volgende informatie:

- Tripcomputer.
- Voertuig- en systeeminstellingen.

## Toerenteller

Geeft het motortoerental weer.

## Brandstofmeter

De brandstofmeter geeft aan hoeveel brandstof er nog ongeveer in de brandstoftank zit.

De pijl naast het brandstofpompsymbool geeft aan, aan welke zijde van de auto de tankklep zich bevindt.



A



B

E236403

- A De tankklep bevindt zich aan de linkerzijde van uw auto.
- B De tankklep bevindt zich aan de rechterzijde van uw auto.

## Waarschuwinglamp laag brandstofpeil



Als deze lamp brandt tijdens het rijden, dient u zo snel mogelijk te tanken.

## Geluidssignaal laag brandstofpeil

Voor MyKey-gebruikers klinkt er een waarschuwingssignaal en verschijnt er een waarschuwingsbericht in het informatiedisplay wanneer de resterende afstand tot tank leeg is 120 km bereikt.

Voor alle sleutels klinkt er een waarschuwingssignaal en verschijnt er een waarschuwingsbericht in het informatiedisplay wanneer de resterende afstand tot tank leeg is 80 km bereikt. Er klinkt opnieuw een waarschuwingssignaal en er verschijnt opnieuw een waarschuwingsbericht in het informatiedisplay bij de volgende parameters voor de resterende afstand tot tank leeg is:

- 40 km
- 20 km
- 0 km

**N.B.:** De waarschuwing laag brandstofpeil verschijnt bij verschillende waarden van de brandstofmeter, afhankelijk van het brandstofverbruik. Deze variatie is volkomen normaal.

## Motorkoelvloeistoftemperatuurmeter

Bij normale bedrijfstemperatuur blijft de naald in het middengedeelte. Wanneer de wijzer in het rode gebied komt, is de motor oververhit. Stop de auto zodra dit veilig kan, zet de motor uit en laat deze afkoelen.

**N.B.:** Het systeem reduceert het motortoerental als u de motor bij een hoog motortoerental blijft gebruiken.

**N.B.:** Start de motor niet voordat de oorzaak voor de oververhitting is bepaald en verholpen.

# Instrumentenpaneel - Auto's met: 12,3-inch scherm informatiepaneel

## Waarschuwinglampje motorkoelvloeistoftemperatuur



Als dit lampje tijdens het rijden gaat branden, wijst dit op

oververhitting van de motor. Breng de auto tot stilstand zodra dit veilig kan en zet de motor uit. Laat uw auto zo snel mogelijk controleren.

## METERS - MILD-HYBRIDE ELEKTRISCH VOERTUIG (MHEV)

### Instrumentenpaneel

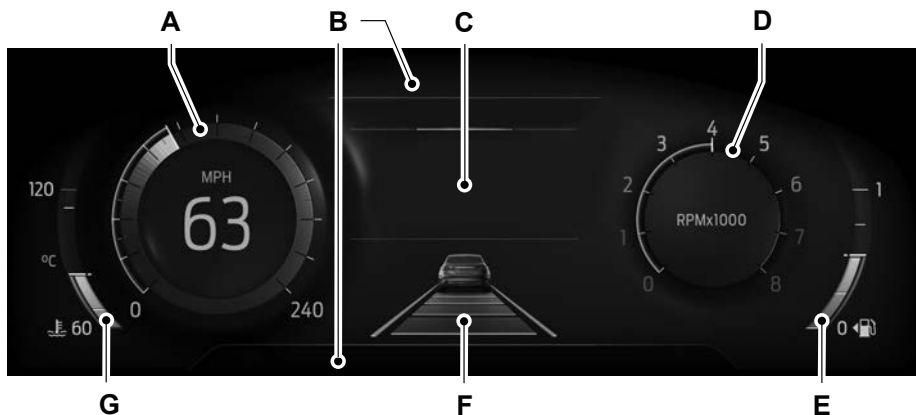

- A Snelheidsmeter.
- B Informatiebalk.
- C Informatiedisplay.
- D Toerenteller.
- E Brandstofmeter.
- F Gegevens voor bestuurdersassistentie.
- G Motorkoelvloeistoftemperatuurmeter.

### Snelheidsmeter

Geeft de rijnsnelheid weer.

### Informatiebalk

Toont de volgende informatie:

- Audiogegevens.
- Telefoongegevens.

# Instrumentenpaneel - Auto's met: 12,3-inch scherm informatiepaneel

- Navigatiegegevens.
- Kilometer teller.
- Rijmodi.
- Controlelampen stand automatische transmissie.
- Schakelindicators.
- Buitentemperatuur.
- Resterende afstand tot tank leeg is

## Kilometer teller

Registreert de totale afstand die door uw auto is afgelegd.

## Informatiedisplay

Toont de volgende informatie:

- Tripcomputer.
- Voertuig- en systeeminstellingen.

## Toerenteller

Geeft het motortoerental weer.

## Brandstofmeter

De brandstofmeter geeft aan hoeveel brandstof er nog ongeveer in de brandstoftank zit.

De pijl naast het brandstofpompsymbool geeft aan, aan welke zijde van de auto de tankklep zich bevindt.



A



B

E236403

A De tankklep bevindt zich aan de linkerzijde van uw auto.

B De tankklep bevindt zich aan de rechterzijde van uw auto.

## Waarschuwingssignaal laag brandstofpeil



Als deze lamp brandt tijdens het rijden, dient u zo snel mogelijk te tanken.

## Geluidssignaal laag brandstofpeil

Voor MyKey-gebruikers klinkt er een waarschuwingssignaal en verschijnt er een waarschuwingsbericht in het informatiedisplay wanneer de resterende afstand tot tank leeg is 120 km bereikt.

Voor alle sleutels klinkt er een waarschuwingssignaal en verschijnt er een waarschuwingsbericht in het informatiedisplay wanneer de resterende afstand tot tank leeg is 80 km bereikt. Er klinkt opnieuw een waarschuwingssignaal en er verschijnt opnieuw een waarschuwingsbericht in het informatiedisplay bij de volgende parameters voor de resterende afstand tot tank leeg is:

- 40 km
- 20 km
- 0 km

# Instrumentenpaneel - Auto's met: 12,3-inch scherm informatiepaneel

**N.B.:** De waarschuwing laag brandstofpeil verschijnt bij verschillende waarden van de brandstofmeter, afhankelijk van het brandstofverbruik. Deze variatie is volkomen normaal.

## Motorkoelvloeistoftemperatuurmeter

Bij normale bedrijfstemperatuur blijft de naald in het middengedeelte. Wanneer de wijzer in het rode gebied komt, is de motor oververhit. Stop de auto zodra dit veilig kan, zet de motor uit en laat deze afkoelen.

**N.B.:** Het systeem reduceert het motortoerental als u de motor bij een hoog motortoerental blijft gebruiken.

**N.B.:** Start de motor niet voordat de oorzaak voor de oververhitting is bepaald en verholpen.

## Waarschuwinglampje motorkoelvloeistoftemperatuur



Als dit lampje tijdens het rijden gaat branden, wijst dit op oververhitting van de motor.

Breng de auto tot stilstand zodra dit veilig kan en zet de motor uit. Laat uw auto zo snel mogelijk controleren.

## Hybride meter

1. Druk op de menuknop op het stuurwiel om naar het hoofdmenu van het informatiedisplay te gaan.
2. Selecteer **Schermen selecteren**.
3. Selecteer **Hybride-meter**.

**N.B.:** Als u een ander scherm selecteert dan de hybride meter, wordt de controlelamp voor de huidige status van het hybride systeem weergegeven in het informatiedisplay.



Gaat branden in het informatiedisplay wanneer het mild-hybride systeem de accu oplaadt.



Gaat branden in het informatiedisplay wanneer de accu de aandrijving ondersteunt om het voertuig aan te drijven.



Gaat branden in het informatiedisplay wanneer de accu een grote hoeveelheid energie aan de aandrijving levert ter ondersteuning van een snellere acceleratie.



Gaat branden in het informatiedisplay wanneer het mild-hybride systeem geen energie aan de aandrijving kan leveren.

# Instrumentenpaneel - Auto's met: 12,3-inch scherm informatiepaneel

## METERS - ST

### Instrumentenpaneel

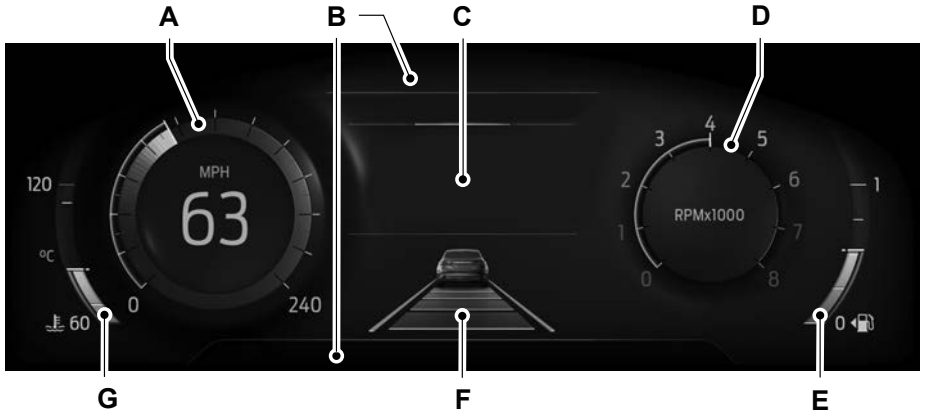

- A Snelheidsmeter.
- B Informatiebalk.
- C Informatiedisplay.
- D Toerenteller.
- E Brandstofmeter.
- F Gegevens voor bestuurdersassistentie.
- G Motorkoelvloeistoftemperatuurmeter.

### Snelheidsmeter

Geeft de rijnsnelheid weer.

### Informatiebalk

Toont de volgende informatie:

- Audiogegevens.
- Telefoongegevens.
- Navigatiegegevens.
- Kilometer teller.

- Rijmodi.
- Controlelampen stand automatische transmissie.
- Schakelindicators.
- Performance schakelindicatielampje.
- Buitentemperatuur.
- Resterende afstand tot tank leeg is

# Instrumentenpaneel - Auto's met: 12,3-inch scherm informatiepaneel

## Kilometerteller

Registreert de totale afstand die door uw auto is afgelegd.

## Performance schakelindicatielampje



Dit gaat branden wanneer de aandrijving het optimale schakelpunt bereikt. Dit knippert wanneer de motor de toerentalbegrenzing bijna heeft bereikt.

## Informatiedisplay

Toont de volgende informatie:

- Tripcomputer.
- Voertuig- en systeeminstellingen.

## Toerenteller

Geeft het motortoerental weer.

## Brandstofmeter

De brandstofmeter geeft aan hoeveel brandstof er nog ongeveer in de brandstoftank zit.

De pijl naast het brandstofpompsymbool geeft aan, aan welke zijde van de auto de tankklep zich bevindt.



A



B

E236403

- A De tankklep bevindt zich aan de linkerzijde van uw auto.
- B De tankklep bevindt zich aan de rechterzijde van uw auto.

## Waarschuwinglamp laag brandstofpeil



Als deze lamp brandt tijdens het rijden, dient u zo snel mogelijk te tanken.

## Geluidssignaal laag brandstofpeil

Voor MyKey-gebruikers klinkt er een waarschuwingssignaal en verschijnt er een waarschuwingsbericht in het informatiedisplay wanneer de resterende afstand tot tank leeg is 120 km bereikt.

Voor alle sleutels klinkt er een waarschuwingssignaal en verschijnt er een waarschuwingsbericht in het informatiedisplay wanneer de resterende afstand tot tank leeg is 80 km bereikt. Er klinkt opnieuw een waarschuwingssignaal en er verschijnt opnieuw een waarschuwingsbericht in het informatiedisplay bij de volgende parameters voor de resterende afstand tot tank leeg is:

- 40 km
- 20 km
- 0 km

**N.B.:** De waarschuwing laag brandstofpeil verschijnt bij verschillende waarden van de brandstofmeter, afhankelijk van het brandstofverbruik. Deze variatie is volkomen normaal.

## Motorkoelvloeistoftemperatuurmeter

Bij normale bedrijfstemperatuur blijft de naald in het middengedeelte. Wanneer de wijzer in het rode gebied komt, is de motor oververhit. Stop de auto zodra dit veilig kan, zet de motor uit en laat deze afkoelen.

**N.B.:** Het systeem reduceert het motortoerental als u de motor bij een hoog motortoerental blijft gebruiken.



# Instrumentenpaneel - Auto's met: 12,3-inch scherm informatiepaneel

---

**N.B.:** *Start de motor niet voordat de oorzaak voor de oververhitting is bepaald en verholpen.*

## **Waarschuwinglampje motorkoelvloeistoftemperatuur**



Als dit lampje tijdens het rijden gaat branden, wijst dit op oververhitting van de motor.

Breng de auto tot stilstand zodra dit veilig kan en zet de motor uit. Laat uw auto zo snel mogelijk controleren.

# Infodisplays - Auto's met: 4,2-inch scherm informatiepaneel

## ALGEMENE INFORMATIE



**WAARSCHUWING:** Afdleiding tijdens het rijden kan leiden tot verlies van de controle over de auto, aanrijdingen en letsel. We adviseren zeer voorzichtig te werk te gaan bij het gebruik van apparatuur die uw aandacht van de weg kan afleiden. Uw hoofdverantwoordelijkheid is de veilige bediening van uw auto. We raden het gebruik van handheld-apparaten tijdens het rijden af en adviseren waar mogelijk het gebruik van spraakgestuurde systemen. Zorg dat u zich bewust bent van alle nationale wetten met betrekking tot het gebruik van elektronische apparaten tijdens het rijden.

**N.B.:** Voor uw veiligheid zijn sommige functies afhankelijk van uw snelheid. U kunt ze alleen gebruiken wanneer de auto stilstaat.

## Bedieningstoetsen informatiedisplay



E258761

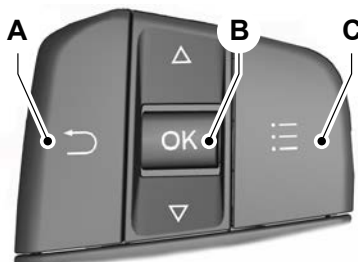

E250032

- A Toets terug.
- B OK-toets.
- C Menu-toets.

## Terug-toets

Gebruik de Terug-toets om terug te gaan of af te sluiten.

## OK-toets

Gebruik de **OK**-toets om een keuze te maken. U kunt deze ook gebruiken om door een menu te bladeren.

## Menu toets

Gebruik de menu-toets op het hoofdscherm om het submenu weer te geven.

## Menu's informatiedisplay

### Hoofdmenu

Menu-item
<b>Boordcomputer 1 of Boordcomp. 2</b>
MyView
Bestuurdersas.
Navigatie

# Infodisplays - Auto's met: 4,2-inch scherm informatiepaneel

Menu-item
Audio
Telefoon
Instellingen

## Submenu's

### *Boordcomputer 1 en Boordcomp. 2*

Menu-item
Boordcomputer 1
Boordcomp. 2
Individuele waarden resetten
Weergave configureren

### *MyView*

Menu-item
Digitale snelheidsmeter
Brandstofverbruik
Boordcomputer/audio
Eco-coach
Leeg scherm

### *Bestuurdersas.*

Menu-item
BLIS
Pre-Collision Assist
Traffic Sign Recognition
Lane Keeping System
Driver Alert
Wrong Way Alert

Menu-item
Hill Start Assist
Cross Traffic Alert
Eco-coach
Trailer Stability
Cruise Control
Speed Limiter
Parkeersensor. achter

### *Navigatie*

Menu-item
Thuis
Favoriete bestemmingen
Vorige bestemmingen

### *Audio*

Menu-item
Radio
USB-apparaat.
Bluetooth-apparaat.

### *Telefoon*

Menu-item
Alle gesprekken
Inkomende oproepen
Gemiste oproepen
Uitgaande oproepen

# Infodisplays - Auto's met: 4,2-inch scherm informatiepaneel

## Instellingen

Menu-item
Informatie
Display
Bestuurdersassistentie
Voertuiginstellingen
MyKey

## TRIPCOMPUTER

U kunt de tripcomputer resetten en personaliseren via het informatiedisplay. Zie **Infodisplays** (bladzijde 158).

### De tripcomputer resetten

Ga naar het volgende hoofdmenu-item.

Menu-item	Handeling
Boordcomputer 1	Houd de toets <b>OK</b> ingedrukt tot de bevestiging verschijnt dat het systeem is gereset.
Boordcomputer 2	Houd de toets <b>OK</b> ingedrukt tot de bevestiging verschijnt dat het systeem is gereset.

Of u kunt individuele tripwaarden resetten.

Menu-item	Handeling
Boordcomputer 1	Druk op de menutoets.
Boordcomputer 2	Druk op de menutoets.
Individuele waarden resetten	Druk op de <b>OK</b> -toets.
Dagteller resetten	Houd de toets <b>OK</b> ingedrukt tot de bevestiging verschijnt dat het systeem is gereset.
Rijtijd resetten	Houd de toets <b>OK</b> ingedrukt tot de bevestiging verschijnt dat het systeem is gereset.
Gem. brandstofverbr. resetten	Houd de toets <b>OK</b> ingedrukt tot de bevestiging verschijnt dat het systeem is gereset.
Gemiddelde snelheid resetten	Houd de toets <b>OK</b> ingedrukt tot de bevestiging verschijnt dat het systeem is gereset.

## Personaliseren

Ga naar het volgende hoofdmenu-item.

# Infodisplays - Auto's met: 4,2-inch scherm informatiepaneel

Menu-item	Handeling
Boordcomputer 1	Druk op de menu-toets.
Boordcomputer 2	Druk op de menu-toets.
Weergave configureren	Druk op de <b>OK</b> -toets.
Dagteller	Druk op de <b>OK</b> -toets.
Rijtijd	Druk op de <b>OK</b> -toets.
Gem. brandstofverbruik	Druk op de <b>OK</b> -toets.
Gemiddelde snelheid	Druk op de <b>OK</b> -toets.
Rijbereik	Druk op de <b>OK</b> -toets.
Huidig brandstofverbruik	Druk op de <b>OK</b> -toets.

**N.B.:** U kunt maximaal vier waarden weergeven.

## Dagteller

Registreert de totale afstand sinds de laatste reset van de waarde.

## Rijtijd

Registreert de totale tijd sinds de laatste reset van de waarde.

## Gemiddeld brandstofverbruik

Geeft het gemiddelde brandstofverbruik aan sinds de laatste reset van de waarde.

## Gemiddelde snelheid

Geeft de gemiddelde rijnsnelheid aan sinds de laatste reset van de waarde.

## Resterende afstand tot tank leeg is

Geeft bij benadering de afstand aan die nog met uw auto kan worden afgelegd tot de brandstoftank leeg is. De waarde kan variëren naarmate de rijomstandigheden veranderen.

## Brandstofverbruik van het moment

Geeft het actuele brandstofverbruik aan.

# Infodisplays - Auto's met: 4,2-inch scherm informatiepaneel

## PERSOONLIJKE INSTELLINGEN

### Taal

Menu-item	Handeling
Instellingen	Druk op de menu-toets.
Display	Druk op de <b>OK</b> -toets.
Taal	Druk op de <b>OK</b> -toets. Kies de instelling die u wilt toepassen.

### Meeteenheid

Menu-item	Handeling
Instellingen	Druk op de menu-toets.
Display	Druk op de <b>OK</b> -toets.
Maateenheid	Druk op de <b>OK</b> -toets. Kies de instelling die u wilt toepassen.

### Temperatuureenheid

Menu-item	Handeling
Instellingen	Druk op de menu-toets.
Display	Druk op de <b>OK</b> -toets.
Temperatuureenh.	Druk op de <b>OK</b> -toets. Kies de instelling die u wilt toepassen.

### Eenheid voor bandenspanning (indien aanwezig)

Menu-item	Handeling
Instellingen	Druk op de menu-toets.
Display	Druk op de <b>OK</b> -toets.
Bandenspanning	Druk op de <b>OK</b> -toets. Kies de instelling die u wilt toepassen.

# Infodisplays - Auto's met: 4,2-inch scherm informatiepaneel

## Signaaltonen

Menu-item	Handeling
Instellingen	Druk op de menu-toets.
Voertuiginstellingen	Druk op de <b>OK</b> -toets.
Signaaltonen	Druk op de <b>OK</b> -toets.
Parkeerplek gevonden	Druk op de <b>OK</b> -toets.
Informatie	Druk op de <b>OK</b> -toets.

## DISPLAY IN HEMELBEKLEDING



E261230

Het systeem geeft informatie weer op een weergavescherm in uw gezichtsveld, zodat u uw aandacht op de weg kunt houden. U kunt selecteren welke informatie door het systeem wordt weergegeven.

**N.B.:** Plaats niets op het display in hemelbekleding, bijvoorbeeld een zonnebril of een mobiele telefoon. Dit kan schade veroorzaken die niet onder de voertuiggarantie valt.

### Het display in hemelbekleding reinigen

Reinig het display in hemelbekleding met een vochtige, pluisvrije doek

**N.B.:** Raak het scherm of de spiegel niet aan.

**N.B.:** Gebruik geen huishoudelijke reinigingsmiddelen of glasreinigers. Dit kan schade veroorzaken die niet onder de voertuiggarantie valt.

### Het display in hemelbekleding in- of uitschakelen



Druk op de knop op de middenconsole.

**N.B.:** Het menu van het display in hemelbekleding verschijnt in het informatiedisplay.

# Infodisplays - Auto's met: 4,2-inch scherm informatiepaneel

**Gebruik de bedieningstoetsen voor het informatiedisplay op het stuur om het volgende te selecteren:**

Menu-item	Handeling
Head-Up Display (HUD)	Druk op de <b>OK</b> -toets.
	Druk op de <b>OK</b> -toets.

**N.B.:** Het systeem onthoudt de laatstgekozen instelling wanneer u de motor start.

## Instellingen van het display in hemelbekleding aanpassen

Start de motor en schakel het systeem in.

**N.B.:** Druk op de knop op de middenconsole als u het menu van het display in hemelbekleding niet in het informatiedisplay ziet.

**N.B.:** Voor uw veiligheid zijn sommige functies afhankelijk van uw snelheid. U kunt ze alleen gebruiken wanneer de auto stilstaat.

Gebruik de bedieningstoetsen voor het informatiedisplay op het stuurwiel om de instellingen van het display in hemelbekleding aan te passen.

Menu-item	Handeling
Aanpassingen	Druk op de <b>OK</b> -toets.
Positie	<ol style="list-style-type: none"><li>1. Druk op de <b>OK</b>-toets.</li><li>2. Gebruik de menu-toets om de verticale positie van het blauwe frame aan te passen.<ul style="list-style-type: none"><li>• Zorg dat u het blauwe frame volledig kunt zien.</li><li>• Verplaatst het scherm niet fysiek. Dit kan schade veroorzaken die niet onder de voertuiggarantie valt.</li></ul></li></ol>
Helderheid	<ol style="list-style-type: none"><li>1. Druk op de <b>OK</b>-toets.</li><li>2. Gebruik de menu-toets om de helderheid van het weergavescherm aan te passen.<ul style="list-style-type: none"><li>• Het systeem past de helderheid aan afhankelijk van hoe donker het is. Als u de helderheid hoog instelt, reduceert het systeem 's nachts de helderheid.</li></ul></li></ol>
Verticaal formaat	<ol style="list-style-type: none"><li>1. Druk op de <b>OK</b>-toets.</li><li>2. Gebruik de menu-toets om het verticale formaat van het weergavescherm aan te passen.<ul style="list-style-type: none"><li>• Een klein verticaal formaat is wellicht beter geschikt als u in een hoge positie zit.</li></ul></li></ol>



# Infodisplays - Auto's met: 4,2-inch scherm informatiepaneel

## Selecteren welke informatie het systeem weergeeft

Start de motor en schakel het systeem in.

**N.B.:** Druk op de knop op de middenconsole als u het menu van het display in hemelbekleding niet in het informatiedisplay ziet.

**N.B.:** Voor uw veiligheid zijn sommige functies afhankelijk van uw snelheid. U kunt ze alleen gebruiken wanneer de auto stilstaat.

Gebruik de bedieningstoetsen voor het informatiedisplay op het stuurwiel om te selecteren welke informatie het systeem weergeeft.

Menu-item	Handeling
Inhoud	Druk op de <b>OK</b> -toets. Selecteer een item in het menu. Druk op de <b>OK</b> -toets.

## Controlelampje display in hemelbekleding



**N.B.:** Het controlelampje van de display in hemelbekleding gaat wellicht branden als aanvulling op een informatiebericht.

## Informatieberichten display in hemelbekleding

Mededeling	Handeling
Head-up display Storing Zie handboek	Er is een storing in het systeem of het display is geblokkeerd. Zorg dat het display in hemelbekleding vrij is van obstakels. Als het bericht blijft verschijnen, laat uw auto dan zo snel mogelijk controleren.
Naar positie Head-up display gebruik infodisplay	Druk op de knop op de middenconsole. Het menu van het display in hemelbekleding verschijnt in het informatiedisplay. Zorg dat het blauwe frame volledig zichtbaar is. Verplaats het scherm niet met de hand. Dit kan schade veroorzaken die niet onder de voertuigarantie valt.

**N.B.:** Op het informatiedisplay verschijnen alleen informatieberichten.

## ALGEMENE INFORMATIE



**WAARSCHUWING:** Afleiding tijdens het rijden kan leiden tot verlies van de controle over de auto, aanrijdingen en verwondingen. We adviseren zeer voorzichtig te werk te gaan bij het gebruik van apparatuur die uw aandacht van de weg kan afleiden. Uw hoofdverantwoordelijkheid is de veilige bediening van de auto. We raden het gebruik van handheld-apparaten tijdens het rijden af en adviseren waar mogelijk het gebruik van spraakgestuurde systemen. Zorg dat u zich bewust bent van alle nationale wetten met betrekking tot het gebruik van elektronische apparaten tijdens het rijden.

**N.B.:** Voor uw veiligheid zijn sommige functies afhankelijk van uw snelheid. U kunt ze alleen gebruiken wanneer de auto stilstaat.

## Bedieningstoetsen informatiedisplay

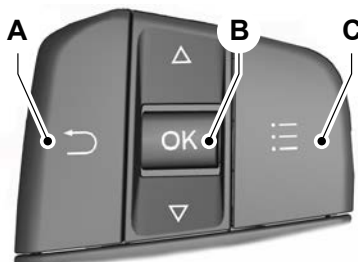

E250032

- A Terug-toets.
- B OK-toets.
- C Menutoets.

### Terug-toets

Gebruik de Terug-toets om terug te gaan of af te sluiten.

### OK-toets

Gebruik de **OK**-toets om een keuze te maken. U kunt deze ook gebruiken om door een menu te bladeren.

### Menutoets

Gebruik de menuknop op het hoofdscherm om het hoofdmenu te openen. U kunt deze ook gebruiken om terug te gaan naar het hoofdscherm.

### Hoofdmenu informatiedisplay

Menu-item
Schermen selecteren
Telefoon
Navigatie

# Infodisplays - Auto's met: 12,3-inch scherm informatiepaneel

Menu-item
Audio
Instellingen
Displayinstellingen

## TRIPCOMPUTER

U kunt de tripcomputer weergeven op het hoofdscherm. Zie **Persoonlijke instellingen** (bladzijde 167).

De tripcomputer geeft de volgende informatie weer:

- Dagteller.
- Gemiddeld brandstofverbruik.
- Rijtijd.

### Dagteller

Registreert de totale afstand sinds de laatste reset van de waarde.

### Gemiddeld brandstofverbruik

Geeft het gemiddelde brandstofverbruik aan sinds de laatste reset van de waarde.

### Rijtijd

Registreert de totale tijd sinds de laatste reset van de waarde.

### De tripcomputer resetten

1. Naar het hoofdscherm gaan.
2. Selecteer **Boordcomputer 1** of **Boordcomputer 2**.
3. Houd de knop **OK** een paar seconden ingedrukt.

## PERSOONLIJKE INSTELLINGEN

### Hoofdscherm

1. Druk op de menuknop op het stuurwiel om naar het hoofdmenu van het informatiedisplay te gaan.
2. Selecteer **Schermen selecteren**.
3. Selecteer de schermen die u wilt weergeven op uw hoofdscherm.

### Snelheidsmeter

1. Druk op de menuknop op het stuurwiel om naar het hoofdmenu van het informatiedisplay te gaan.
2. Selecteer **Displayinstellingen**.
3. Schakel **Snelheidsmeter km/h** of **Snelheidsmeter mph** in of uit.

### Toerenteller

1. Druk op de menuknop op het stuurwiel om naar het hoofdmenu van het informatiedisplay te gaan.
2. Selecteer **Displayinstellingen**.
3. **Toerenteller tonen** in- of uitschakelen.

### Meeteenheid

1. Druk op de menuknop op het stuurwiel om naar het hoofdmenu van het informatiedisplay te gaan.
2. Selecteer **Displayinstellingen**.
3. Selecteer **Maateenheden**.
4. Selecteer een instelling en druk op de knop **OK**.

### Temperatuureenheid

1. Druk op de menuknop op het stuurwiel om naar het hoofdmenu van het informatiedisplay te gaan.
2. Selecteer **Displayinstellingen**.

# Infodisplays - Auto's met: 12,3-inch scherm informatiepaneel

3. Selecteer **Temperatuureenheden**.
4. Selecteer een instelling en druk op de knop **OK**.

## Eenheid voor bandenspanning

1. Druk op de menuknop op het stuurwiel om naar het hoofdmenu van het informatiedisplay te gaan.
2. Selecteer **Displayinstellingen**.
3. Selecteer **Bandenspanning**.
4. Selecteer een instelling en druk op de knop **OK**.

## Taal

1. Druk op de menuknop op het stuurwiel om naar het hoofdmenu van het informatiedisplay te gaan.
2. Selecteer **Displayinstellingen**.
3. Selecteer **Taal**.
4. Selecteer een instelling en druk op de knop **OK**.

## Signaaltonen

1. Druk op de menuknop op het stuurwiel om naar het hoofdmenu van het informatiedisplay te gaan.
2. Selecteer **Instellingen**.
3. Selecteer **Voertuig**.
4. Selecteer **Signaaltonen**.
5. Selecteer een instelling en druk op de knop **OK**.

## DISPLAY IN HEMELBEKLEDING



E261230

Het systeem geeft informatie weer op een weergavescherm in uw gezichtsveld, zodat u uw aandacht op de weg kunt houden. U kunt selecteren welke informatie door het systeem wordt weergegeven.

**N.B.:** *Plaats niets op het display in hemelbekleding, bijvoorbeeld een zonnebril of een mobiele telefoon. Dit kan schade veroorzaken die niet onder de voertuiggarantie valt.*

## Het display in hemelbekleding reinigen

Reinig het display in hemelbekleding met een vochtige, pluisvrije doek

**N.B.:** *Raak het scherm of de spiegel niet aan.*

**N.B.:** *Gebruik geen huishoudelijke reinigingsmiddelen of glasreinigers. Dit kan schade veroorzaken die niet onder de voertuiggarantie valt.*

## Het display in hemelbekleding in- of uitschakelen



Druk op de knop op de middenconsole.

**N.B.:** *Het menu van het display in hemelbekleding verschijnt in het informatiedisplay.*

# Infodisplays - Auto's met: 12,3-inch scherm informatiepaneel

**Gebruik de bedieningstoetsen voor het informatiedisplay op het stuur om het volgende te selecteren:**

Menu-item	Handeling
Head-up display (HUD)	Druk op de <b>OK</b> -toets.
	Druk op de <b>OK</b> -toets.

**N.B.:** Het systeem onthoudt de laatstgekozen instelling wanneer u de motor start.

## Instellingen van het display in hemelbekleding aanpassen

Start de motor en schakel het systeem in.

**N.B.:** Druk op de knop op de middenconsole als u het menu van het display in hemelbekleding niet in het informatiedisplay ziet.

**N.B.:** Voor uw veiligheid zijn sommige functies afhankelijk van uw snelheid. U kunt ze alleen gebruiken wanneer de auto stilstaat.

Gebruik de bedieningstoetsen voor het informatiedisplay op het stuurwiel om de instellingen van het display in hemelbekleding aan te passen.

Menu-item	Handeling
Aanpassingen	Druk op de <b>OK</b> -toets.
Positie	<ol style="list-style-type: none"><li>1. Druk op de <b>OK</b>-toets.</li><li>2. Gebruik de menu-toets om de verticale positie van het blauwe frame aan te passen.<ul style="list-style-type: none"><li>• Zorg dat u het blauwe kader volledig kunt zien.</li><li>• Verplaats het scherm niet fysiek. Dit kan schade veroorzaken die niet onder de voertuiggarantie valt.</li></ul></li></ol>
Helderheid	<ol style="list-style-type: none"><li>1. Druk op de <b>OK</b>-toets.</li><li>2. Gebruik de menu-toets om de helderheid van het weergavescherm aan te passen.<ul style="list-style-type: none"><li>• Het systeem past de helderheid aan afhankelijk van hoe donker het is. Als u de helderheid hoog instelt, reduceert het systeem 's nachts de helderheid.</li></ul></li></ol>
Verticaal formaat	<ol style="list-style-type: none"><li>1. Druk op de <b>OK</b>-toets.</li><li>2. Gebruik de menu-toets om het verticale formaat van het weergavescherm aan te passen.<ul style="list-style-type: none"><li>• Een klein verticaal formaat is wellicht beter geschikt als u in een hoge positie zit.</li></ul></li></ol>

# Infodisplays - Auto's met: 12,3-inch scherm informatiepaneel

## Selecteren welke informatie het systeem weergeeft

Start de motor en schakel het systeem in.

**N.B.:** Druk op de knop op de middenconsole als u het menu van het display in hemelbekleding niet in het informatiedisplay ziet.

**N.B.:** Voor uw veiligheid zijn sommige functies afhankelijk van uw snelheid. U kunt ze alleen gebruiken wanneer de auto stilstaat.

Gebruik de bedieningstoetsen voor het informatiedisplay op het stuurwiel om te selecteren welke informatie het systeem weergeeft.

Menu-item	Handeling
Inhoud	Druk op de <b>OK</b> -toets. Selecteer een item in het menu. Druk op de <b>OK</b> -toets.

## Controlelampje display in hemelbekleding



**N.B.:** Het controlelampje van de display in hemelbekleding gaat wellicht branden als aanvulling op een informatiebericht.

## Informatieberichten display in hemelbekleding

Mededeling	Handeling
Head-up display Storing Zie handboek	Er is een storing in het systeem of het display is geblokkeerd. Zorg dat het display in hemelbekleding vrij is van obstakels. Als het bericht blijft verschijnen, laat de auto dan zo snel mogelijk controleren.
Naar positie Head-up display gebruik infodisplay	Druk op de knop op de middenconsole. Het menu van het display in hemelbekleding verschijnt in het informatiedisplay. Zorg dat het blauwe kader volledig zichtbaar is. Verplaats het scherm niet met de hand. Dit kan schade veroorzaken die niet onder de voertuigarantie valt.

**N.B.:** Op het informatiedisplay verschijnen alleen informatieberichten.

# Starten op afstand - Automatische transmissie

## WAT IS STARTEN OP AFSTAND

Met het systeem kunt u de auto op afstand starten en het interieur verwarmen of afkoelen tot een vooraf ingestelde temperatuur.

## BEPERKINGEN VAN STARTEN OP AFSTAND

Starten op afstand werkt niet in de volgende gevallen:

- De claxon van het alarm gaat af.
- De motorkap is open.
- De transmissie staat niet in de parkeerstand (P).
- Starten op afstand is niet ingeschakeld.
- het contact aan staat.

**N.B.:** Gebruik starten op afstand niet wanneer uw brandstofpeil laag is.

## STARTEN OP AFSTAND INSCHAKELEN - AUTO'S MET: 4,2-INCH SCHERM INFORMATIEPANEEL

1. Selecteer **Instellingen** met de bedieningstoetsen voor het informatiedisplay op het stuurwiel.
2. Selecteer **Voertuiginstellingen**.
3. Selecteer **Starten op afstand**.
4. Schakel **Systeem** in.

**N.B.:** Zorg dat de modem is ingeschakeld om starten op afstand te gebruiken. Zie **De modem in- en uitschakelen** (bladzijde 540).

## STARTEN OP AFSTAND INSCHAKELEN - AUTO'S MET: 12,3-INCH SCHERM INFORMATIEPANEEL

1. Druk op de menuknop op het stuurwiel om naar het hoofdmenu van het informatiedisplay te gaan.
2. Selecteer **Instellingen**.
3. Selecteer **Voertuig**.
4. Selecteer **Starten op afstand**.
5. Schakel **Systeem** in.

**N.B.:** Zorg dat de modem is ingeschakeld om starten op afstand te gebruiken. Zie **De modem in- en uitschakelen** (bladzijde 540).

## HET VOERTUIG OP AFSTAND STARTEN EN STOPPEN



**WAARSCHUWING:** Start de motor niet in een gesloten garage of in andere gesloten ruimtes. Uitlaatgassen zijn giftig. Open altijd de garage voordat u de motor start. Als u deze instructie negeert, kan dat al dan niet dodelijke verwondingen tot gevolg hebben.

Gebruik de FordPass-app om het voertuig te starten.

**N.B.:** De richtingaanwijzers knipperen tweemaal.

**N.B.:** De parkeerlichten worden ingeschakeld wanneer de auto is gestart.

**N.B.:** De claxon gaat af als het systeem niet kan starten.

**N.B.:** Alle andere voertuigsystemen blijven uitgeschakeld wanneer u de auto op afstand start.

# Starten op afstand - Automatische transmissie

**N.B.:** U moet wellicht even wachten voordat het voertuig op afstand wordt gestart nadat het voertuig is uitgeschakeld.

**N.B.:** De auto blijft beveiligd wanneer u de auto op afstand start. Om het contact aan te zetten en met de auto te rijden, moet zich een geldige sleutel in uw auto bevinden.

**N.B.:** Maximaal twee keer starten op afstand is toegestaan. Daarna moet u het contact aan en uit zetten voordat u starten op afstand weer kunt gebruiken.

Gebruik de FordPass-app om de auto uit te zetten.

## INSTELLINGEN VOOR STARTEN OP AFSTAND - AUTO'S MET: 4,2-INCH SCHERM INFORMATIEPANEEL, AUTO'S ZONDER: VERWARMD STUURWIEL

### Instellingen klimaatregeling

1. Selecteer **Instellingen** met de bedieningstoetsen voor het informatiedisplay op het stuurwiel.
2. Selecteer **Voertuiginstellingen**.
3. Selecteer **Starten op afstand**.
4. Selecteer **Temp.-regeling**.
5. Selecteer **Automatisch** of **Laatste instellingen**.

**N.B.:** Als u **Automatisch** selecteert, probeert het systeem het interieur te verwarmen of af te koelen tot 22°C.

**N.B.:** Als u **Laatste instellingen** selecteert, onthoudt het systeem de laatst gebruikte instellingen.

**N.B.:** U kunt de instellingen voor klimaatregeling niet aanpassen wanneer u de auto op afstand hebt gestart.

**N.B.:** Wanneer u het contact aanzet, keert het klimaatregelsysteem terug naar de laatst gebruikte instellingen.

### Instellingen stoelverwarming

1. Selecteer **Instellingen** met de bedieningstoetsen voor het informatiedisplay op het stuurwiel.
2. Selecteer **Voertuiginstellingen**.
3. Selecteer **Starten op afstand**.
4. Selecteer **Stoelen**.
5. Selecteer **Automatisch** of **Uit**.

**N.B.:** Als u de instellingen voor stoelverwarming inschakelt op **Automatisch**, wordt de stoelverwarming ingeschakeld bij koud weer.

**N.B.:** U kunt de instellingen voor stoelverwarming niet aanpassen wanneer u de auto op afstand hebt gestart.

### De duur van starten op afstand instellen

U kunt instellen hoe lang Starten op afstand moet werken.

1. Selecteer **Instellingen** met de bedieningstoetsen voor het informatiedisplay op het stuurwiel.
2. Selecteer **Voertuiginstellingen**.
3. Selecteer **Starten op afstand**.
4. Selecteer **Duur**.



# Starten op afstand - Automatische transmissie

## INSTELLINGEN VOOR STARTEN OP AFSTAND - AUTO'S MET: 12,3-INCH SCHERM INFORMATIEPANEEL, AUTO'S ZONDER: VERWARMD STUURWIEL

### Instellingen klimaatregeling

1. Druk op de menuknop op het stuurwiel om naar het hoofdmenu van het informatiedisplay te gaan.
2. Selecteer **Instellingen**.
3. Selecteer **Voertuig**.
4. Selecteer **Starten op afstand**.
5. Selecteer **Temperatuurregeling**.
6. Selecteer **Automatisch** of **Laatste instellingen**.

**N.B.:** Als u **Automatisch** selecteert, probeert het systeem het interieur te verwarmen of af te koelen tot 22°C.

**N.B.:** Als u **Laatste instellingen** selecteert, onthoudt het systeem de laatst gebruikte instellingen.

**N.B.:** U kunt de instellingen voor klimaatregeling niet aanpassen wanneer u de auto op afstand hebt gestart.

**N.B.:** Wanneer u het contact aanzet, keert het klimaatregelsysteem terug naar de laatst gebruikte instellingen.

### Instellingen stoelverwarming

1. Druk op de menuknop op het stuurwiel om naar het hoofdmenu van het informatiedisplay te gaan.
2. Selecteer **Instellingen**.
3. Selecteer **Voertuig**.
4. Selecteer **Starten op afstand**.
5. Selecteer **Stoelen**.

6. Selecteer **Automatisch** of **Uit**.

**N.B.:** Als u de instellingen voor stoelverwarming inschakelt op **Automatisch**, wordt de stoelverwarming ingeschakeld bij koud weer.

**N.B.:** U kunt de instellingen voor stoelverwarming niet aanpassen wanneer u de auto op afstand hebt gestart.

### De duur van starten op afstand instellen

U kunt instellen hoe lang Starten op afstand moet werken.

1. Druk op de menuknop op het stuurwiel om naar het hoofdmenu van het informatiedisplay te gaan.
2. Selecteer **Instellingen**.
3. Selecteer **Voertuig**.
4. Selecteer **Starten op afstand**.
5. Selecteer **Duur**.

## INSTELLINGEN VOOR STARTEN OP AFSTAND - AUTO'S MET: 4,2-INCH SCHERM INFORMATIEPANEEL/ VERWARMD STUURWIEL

### Instellingen klimaatregeling

1. Selecteer **Instellingen** met de bedieningstoetsen voor het informatiedisplay op het stuurwiel.
2. Selecteer **Voertuiginstellingen**.
3. Selecteer **Starten op afstand**.
4. Selecteer **Temp.-regeling**.
5. Selecteer **Automatisch** of **Laatste instellingen**.

**N.B.:** Als u **Automatisch** selecteert, probeert het systeem het interieur te verwarmen of af te koelen tot 22°C.

# Starten op afstand - Automatische transmissie

**N.B.:** Als u **Laatste instellingen** selecteert, onthoudt het systeem de laatst gebruikte instellingen.

**N.B.:** U kunt de instellingen voor klimaatregeling niet aanpassen wanneer u de auto op afstand hebt gestart.

**N.B.:** Wanneer u het contact aanzet, keert het klimaatregelsysteem terug naar de laatst gebruikte instellingen.

## Instellingen voor stoelverwarming en stuurverwarming

1. Selecteer **Instellingen** met de bedieningstoetsen voor het informatiedisplay op het stuurwiel.
2. Selecteer **Voertuiginstellingen**.
3. Selecteer **Starten op afstand**.
4. Selecteer **Stoelen en stuur**.
5. Selecteer **Automatisch** of **Uit**.

**N.B.:** Als u de instellingen voor stoelverwarming en verwarmd stuurwiel inschakelt op **Automatisch**, worden de stoelverwarming en het verwarmd stuurwiel ingeschakeld bij koud weer.

**N.B.:** U kunt de instellingen voor stoelverwarming en verwarmd stuurwiel niet aanpassen wanneer u de auto op afstand hebt gestart.

## De duur van starten op afstand instellen

U kunt instellen hoe lang Starten op afstand moet werken.

1. Selecteer **Instellingen** met de bedieningstoetsen voor het informatiedisplay op het stuurwiel.
2. Selecteer **Voertuiginstellingen**.
3. Selecteer **Starten op afstand**.
4. Selecteer **Duur**.

## INSTELLINGEN VOOR STARTEN OP AFSTAND - AUTO'S MET: 12,3-INCH SCHERM INFORMATIEPANEEL/ VERWARMD STUURWIEL

### Instellingen klimaatregeling

1. Druk op de menuknop op het stuurwiel om naar het hoofdmenu van het informatiedisplay te gaan.
2. Selecteer **Instellingen**.
3. Selecteer **Voertuig**.
4. Selecteer **Starten op afstand**.
5. Selecteer **Temperatuurregeling**.
6. Selecteer **Automatisch** of **Laatste instellingen**.

**N.B.:** Als u **Automatisch** selecteert, probeert het systeem het interieur te verwarmen of af te koelen tot 22°C.

**N.B.:** Als u **Laatste instellingen** selecteert, onthoudt het systeem de laatst gebruikte instellingen.

**N.B.:** U kunt de instellingen voor klimaatregeling niet aanpassen wanneer u de auto op afstand hebt gestart.

**N.B.:** Wanneer u het contact aanzet, keert het klimaatregelsysteem terug naar de laatst gebruikte instellingen.

### Instellingen voor stoelverwarming en stuurverwarming

1. Druk op de menuknop op het stuurwiel om naar het hoofdmenu van het informatiedisplay te gaan.
2. Selecteer **Instellingen**.
3. Selecteer **Voertuig**.
4. Selecteer **Starten op afstand**.
5. Selecteer **Stoelen en stuur**.

# Starten op afstand - Automatische transmissie

---

6. Selecteer **Automatisch** of **Uit**.

**N.B.:** Als u de instellingen voor stoelverwarming en verwarmd stuurwiel inschakelt op **Automatisch**, worden de stoelverwarming en het verwarmd stuurwiel ingeschakeld bij koud weer.

**N.B.:** U kunt de instellingen voor stoelverwarming en verwarmd stuurwiel niet aanpassen wanneer u de auto op afstand hebt gestart.

## De duur van starten op afstand instellen

U kunt instellen hoe lang Starten op afstand moet werken.

1. Druk op de menuknop op het stuurwiel om naar het hoofdmenu van het informatiedisplay te gaan.
2. Selecteer **Instellingen**.
3. Selecteer **Voertuig**.
4. Selecteer **Starten op afstand**.
5. Selecteer **Duur**.

# Klimaatregeling

## HANDMATIGE KLIMAATREGELING

### Klimaatregeling in- en uitschakelen



### Luchtrecirculatie in- en uitschakelen



**N.B.:** De lucht in het interieur wordt gerecirculeerd.

### Airconditioning in- en uitschakelen



**N.B.:** In bepaalde omstandigheden kan de aircocompressor blijven werken nadat u de airconditioning hebt uitgeschakeld.

### Maximaal ontdooien in- en uitschakelen



Draai de temperatuurknop rechtsom voorbij de hoogste instelling om maximaal te ontdooien.

**N.B.:** De temperatuurregeling veert terug naar de hoogste instelling.

**N.B.:** Wanneer u maximaal ontdooien inschakelt, worden de verwarmde voorruit, de verwarmde achterruit en de airconditioning ingeschakeld. De ventilatormotor wordt ingesteld op de hoogste snelheid.

**N.B.:** Wanneer u maximaal ontdooien inschakelt, blijven de verwarmde voorruit en de verwarmde achterruit ingeschakeld.

### Maximaal koelen in- en uitschakelen



Draai de temperatuurknop linksom voorbij de laagste instelling om maximaal te koelen.

**N.B.:** De temperatuurregeling veert terug naar de laagste instelling.

**N.B.:** Wanneer u maximaal koelen uitschakelt, blijft de airconditioning ingeschakeld.

### De ventilatormotorsnelheid instellen



**N.B.:** Lampjes op het instrumentenpaneel gaan branden om de ventilatormotorsnelheid aan te duiden.

**N.B.:** Wanneer u de ventilatormotor uitschakelt, wordt de airconditioning uitgeschakeld en kunnen de ruiten beslaan.

### Lucht naar de luchtroosters van de voorruit leiden



### Lucht naar de luchtroosters in het dashboard leiden



### Lucht naar de luchtroosters van de beenruimte leiden



# Klimaatregeling

## De temperatuur instellen

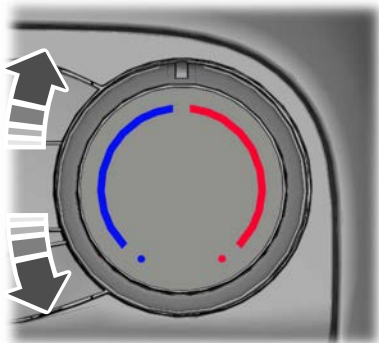

Draai de temperatuurregeling linksom voor koelere temperatuurinstellingen.

Draai de temperatuurregeling rechtsom voor warmere temperatuurinstellingen.

## AUTOMATISCHE KLIMAATREGELING

### Klimaatregeling in- en uitschakelen



### Luchtre circulatie in- en uitschakelen



**N.B.:** De lucht in het interieur wordt gerecirculeerd.

**N.B.:** Luchtre circulatie kan automatisch worden uitgeschakeld of de inschakeling ervan kan geblokkeerd worden in alle luchtstroomstanden behalve maximaal koelen, om te voorkomen dat de ruiten beslaan. Het kan ook worden in- en uitgeschakeld wanneer u lucht naar de luchtroosters van het dashboard of de beenruimte leidt bij warm weer, om efficiënter te koelen.

### Airconditioning in- en uitschakelen



**N.B.:** In bepaalde omstandigheden kan de aircocompressor blijven werken nadat u de airconditioning hebt uitgeschakeld.

### Maximaal ontdooien in- en uitschakelen



**N.B.:** Wanneer u maximaal ontdooien inschakelt, worden de verwarmde voorruit, de verwarmde achterruit en de airconditioning ingeschakeld. De ventilatormotor wordt ingesteld op de hoogste snelheid.

**N.B.:** Wanneer u maximaal ontdooien inschakelt, blijven de verwarmde voorruit en de verwarmde achterruit ingeschakeld.

### Maximaal koelen in- en uitschakelen



**N.B.:** Wanneer u maximaal koelen uitschakelt, blijft de airconditioning ingeschakeld.

# Klimaatregeling

## Automatische modus uit- en inschakelen



Druk op de knop om de automatische modus in te schakelen. Druk meermaals op de knop om de automatische modus aan te passen.

**N.B.:** Wanneer u de automatische modus inschakelt, gaan de lampjes op de regeling van de ventilatormotor niet branden om de ventilatormotorsnelheid aan te duiden.

Pas de regeling van de ventilatormotor of de luchtverdeling aan om de automatische modus uit te schakelen.

## Status controlelampje automatische modus

Status controlelampje automatische modus	Omschrijving
Eén controlelampje brandt.	<ul style="list-style-type: none"><li>• De snelheid van de ventilatormotor wordt gereduceerd.</li><li>• Gebruik deze instelling om het geluid van de ventilatormotor te reduceren.</li><li>• Met deze instelling duurt het langer om het interieur af te koelen.</li></ul>
Twee controlelampjes branden.	<ul style="list-style-type: none"><li>• De snelheid van de ventilatormotor is gemiddeld.</li></ul>
Drie controlelampjes branden.	<ul style="list-style-type: none"><li>• De snelheid van de ventilatormotor wordt verhoogd.</li><li>• Met deze instelling wordt het interieur sneller afgekoeld.</li><li>• Met deze instelling wordt het geluid van de ventilatormotor luider.</li></ul>

## De ventilatormotorsnelheid instellen



**N.B.:** Lampjes op het instrumentenpaneel gaan branden om de ventilatormotorsnelheid aan te duiden.

## Dubbele modus uit-en inschakelen



**N.B.:** Wanneer u de dubbele modus inschakelt, kan de temperatuur aan de passagierszijde onafhankelijk worden ingesteld.

**N.B.:** U kunt de dubbele modus inschakelen door de temperatuurregeling aan de passagierszijde in te stellen.

# Klimaatregeling

## Lucht naar de luchtroosters van de voorruit leiden



## Lucht naar de luchtroosters in het dashboard leiden



## Lucht naar de luchtroosters van de beenruimte leiden



## De temperatuur instellen

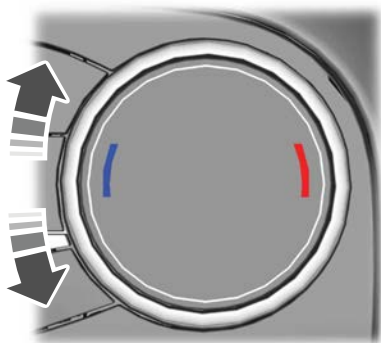

Draai de temperatuurregeling linksom voor koelere temperatuurinstellingen.

Draai de temperatuurregeling rechtsom voor warmere temperatuurinstellingen.

**N.B.:** U kunt de temperatuur instellen tussen 15,5–29,5°C.

## TIPS VOOR DE KLIMAATREGELING IN HET INTERIEUR - AUTO'S MET: AUTOMATISCHE TEMPERATUURREGELING

### Algemene tips

Plaats geen voorwerpen onder de voorstoelen, want dit kan de luchtstroom naar de achterbank belemmeren.

Verwijder sneeuw, ijs of bladeren uit het luchtinlaatgedeelte onder aan de voorruit.

**N.B.:** Het is mogelijk dat er wat lucht uit de luchtroosters in de beenruimte komt, ongeacht de instelling voor de luchtverdeling.

**N.B.:** Rijd niet met het systeem uitgeschakeld of met voortdurend ingeschakelde luchtrecirculatie om ophoping van vocht in de auto te voorkomen.

**N.B.:** Wanneer de luchtrecirculatiestand langdurig wordt ingeschakeld, kunnen de ruiten beslaan.

**N.B.:** Gebruik airconditioning met luchtrecirculatie voor betere koelprestaties en meer efficiëntie.

**N.B.:** Wanneer u de automatische modus selecteert en de buitentemperatuur laag is en de motor koud is, wordt de lucht naar de luchtroosters in de voorruit en de buitenste luchtroosters van het dashboard geleid.

**N.B.:** Wanneer u de automatische modus selecteert, wordt luchtrecirculatie tijdelijk ingeschakeld als de buitentemperatuur en de temperatuur in de auto hoog is.

**N.B.:** Wanneer u maximaal ontdooien kiest, wordt de airconditioning ingeschakeld en wordt de lucht naar de luchtroosters van de voorruit geleid.

# Klimaatregeling

---

## Aanbevolen instellingen voor verwarmen

- Druk op **AUTO**.
- Selecteer de vereiste temperatuur.

**N.B.:** *U hoeft de instellingen niet aan te passen wanneer het interieur van uw auto uitzonderlijk warm of koud is. Het systeem past zich automatisch aan om het interieur zo snel mogelijk te verwarmen of af te koelen tot de door u ingestelde temperatuur. Voor een efficiënte werking van het systeem moeten de zijdelingse luchtroosters volledig geopend zijn.*

## Het interieur snel koelen

- Druk op **MAX A/C**.

**N.B.:** *Om sneller een aangename temperatuur te bereiken bij warm weer, rijdt u met geopende ruiten totdat u koude lucht door de luchtroosters voelt stromen.*

## Aanbevolen instellingen voor koelen

- Druk op **AUTO**.
- Selecteer de vereiste temperatuur.

## De zijruiten ontwasemen bij koud weer

- Selecteer maximaal ontdoeien.

## Ontwasemen of dunne laag ijs van de voorruit wissen

- Selecteer maximaal ontdoeien.

## TIPS VOOR DE KLIMAATREGELING IN HET INTERIEUR - AUTO'S MET: HANDBEDIENDE TEMPERATUURREGELING

### Algemene tips

Plaats geen voorwerpen onder de voorstoelen, want dit kan de luchtstroom naar de achterbank belemmeren.

Verwijder sneeuw, ijs of bladeren uit het luchtinlaatgedeelte onder aan de voorruit.

**N.B.:** *Het is mogelijk dat er wat lucht uit de luchtroosters in de beenruimte komt, ongeacht de instelling voor de luchtverdeling.*

**N.B.:** *Rijd niet met het systeem uitgeschakeld of met voortdurend ingeschakelde luchtrecirculatie om ophoping van vocht in de auto te voorkomen.*

**N.B.:** *Om het beslaan van de voorruit bij vochtig weer te voorkomen, moet de luchtstroom naar de luchtroosters bij de voorruit worden geleid.*

**N.B.:** *Wanneer de luchtrecirculatiestand langdurig wordt ingeschakeld, kunnen de ruiten beslaan.*

**N.B.:** *Gebruik airconditioning met luchtrecirculatie voor betere koelprestaties en meer efficiëntie.*

### Het interieur snel verwarmen

- Selecteer de hoogste ventilatormotorsnelheid.
- Selecteer de hoogste temperatuur.
- Lucht stroomt door de luchtroosters van de beenruimte.



# Klimaatregeling

## Aanbevolen instellingen voor verwarmen

- Selecteer een gemiddelde ventilatormotorsnelheid.
- Selecteer de vereiste temperatuur.
- Lucht stroomt door de luchtroosters van de beenruimte en de voorruit.

## Het interieur snel koelen

- Selecteer maximaal koelen.

**N.B.:** Om sneller een aangename temperatuur te bereiken bij warm weer, rijdt u met geopende ruiten totdat u koude lucht door de luchtroosters voelt stromen.

## Aanbevolen instellingen voor koelen

- Selecteer een gemiddelde ventilatormotorsnelheid.
- Selecteer de vereiste temperatuur.
- Lucht stroomt door de luchtroosters in het dashboard.
- Druk op A/C.

## De zijruiten ontwasemen bij koud weer

- Selecteer maximaal ontgooien.

## Ontwasemen of dunne laag ijs van de voorruit wissen

- Selecteer maximaal ontgooien.

## VERWARMDE VOORRUIT



Druk op de knop om een dunne laag ijs of mist van de voorruit te verwijderen. De verwarmde voorruit wordt na een korte tijd uitgeschakeld.

**N.B.:** Zorg dat de motor draait voordat u de verwarmde voorruit inschakelt.

**N.B.:** Het systeem werkt niet als de accu bijna leeg is.

## VERWARMDE ACHTERRUIT - AUTO'S MET: AUTOMATISCHE TEMPERATUURREGELING



Druk op de knop om een dunne laag ijs of mist van de achterruit te wissen. De verwarmde achterruit wordt na een korte tijd uitgeschakeld.

**N.B.:** Zorg dat de motor draait vooraleer de verwarmde ruiten te bedienen.

**N.B.:** Gebruik geen zware chemicaliën, scheermesjes of andere scherpe voorwerpen om de binnenkant van de verwarmde achterruit stickervrij of schoon te maken. De voertuiggarantie dekt wellicht geen schade aan de verwarmingsdraden van de achterruit.

## VERWARMDE ACHTERRUIT - AUTO'S MET: HANDBEDIENDE TEMPERATUURREGELING



Druk op de knop om een dunne laag ijs of mist van de achterruit te wissen. De verwarmde achterruit wordt na een korte tijd uitgeschakeld.

**N.B.:** Zorg dat de motor draait vooraleer de verwarmde ruiten te bedienen.

**N.B.:** Gebruik geen scheermesjes of andere scherpe voorwerpen om de binnenkant van de verwarmde achterruit stickervrij of schoon te maken. De voertuiggarantie dekt wellicht geen schade aan de verwarmingsdraden van de achterruit.

# Klimaatregeling

## VERWARMDE BUITENSPIEGELS

Als u de achterrautverwarming aanzet, worden de verwarmde buitenspiegels ingeschakeld.

**N.B.:** *Gebruik geen krabber om de spiegels ijsvrij te maken en verstel het spiegelglas niet als het is vastgevroren.*

**N.B.:** *Reinig het spiegelhuis of spiegelglas niet met agressieve schuurmiddelen, brandstof of andere reinigingsmiddelen op petroleumbasis. De voertuigarantie dekt wellicht geen schade aan de spiegelbehuizing of het glas.*

## EXTRA VERWARMING - AUTO'S MET: 4,2-INCH SCHERM INFORMATIEPANEEL

### Werking

Het systeem is ontworpen om de benodigde tijd om de motor op te warmen te reduceren wanneer de motor draait. Het wordt automatisch in- en uitgeschakeld, afhankelijk van de buitentemperatuur en de koelvloeistoftemperatuur.

Het systeem verwarmt de motor en het interieur van de auto. Hiervoor wordt brandstof uit de brandstoftank van de auto gebruikt.

### De hulpverwarming in- en uitschakelen

**Om de hulpverwarming in of uit te schakelen, gebruikt u de bedieningstoetsen voor het informatiedisplay op het stuurwiel om het volgende te selecteren:**

Menu-item	Handeling
Instellingen	Druk op de menu-toets.
Voertuiginstellingen	Druk op de <b>OK</b> -toets.
Extra verwarming	Druk op de <b>OK</b> -toets.

### De hulpverwarming gebruiken



**WAARSCHUWING:** U wordt geadviseerd om het verwarmingssysteem na een botsing te laten controleren door een gekwalificeerd monteur. Als u deze instructie negeert, kan dat letsel of de dood tot gevolg hebben.



**WAARSCHUWING:** Gebruik de standkachel niet in tankstations of in de buurt van bronnen van brandbare dampen, in een stoffige omgeving of in gesloten ruimtes. Dit kan leiden tot ernstige of dodelijke verwondingen.

**N.B.:** *Het systeem werkt niet als de accu bijna leeg is.*

**N.B.:** *Zorg ervoor dat de uitlaatopening van de verwarming, voor het rechtersporwiel, niet verstopt raakt door bijvoorbeeld sneeuw, ijs of modder, om problemen met de werking van de verwarming te voorkomen.*

**N.B.:** *Wanneer het systeem is ingeschakeld, komen er uitlaatgassen uit uw auto. Dit is normaal.*

**N.B.:** *Terwijl de verwarming uitgaat, wordt de overtollige brandstof in de verwarming verbrand en ontstaat er enige warmte, komen er wat uitlaatgassen vrij en maakt de verwarming wat geluid.*

# Klimaatregeling

## Controlelampje systeem secundaire interieurverwarming actief



Het lampje gaat branden wanneer u het systeem inschakelt.

## Standkachel

### Werking

Het systeem is ontworpen om warmte te geven wanneer uw auto geparkeerd is.

Het systeem verwarmt de motor en het interieur van de auto. Hiervoor wordt brandstof uit de brandstoftank van de auto gebruikt.

**N.B.:** *Zorg ervoor dat de uitlaatopening van de verwarming, voor het rechtervoorwiel, niet verstopt raakt door bijvoorbeeld sneeuw, ijs of modder, om problemen met de werking van de verwarming te voorkomen.*

### De standkachel gebruiken



**WAARSCHUWING:** U wordt geadviseerd om het verwarmingssysteem na een botsing te laten controleren door een gekwalificeerd monteur. Als u deze instructie negeert, kan dat letsel of de dood tot gevolg hebben.

### Informatiemeldingen standkachel

Mededeling	Handeling
Parkeerwarming niet gestart Brandstofpeil laag	Wordt weergegeven als de standkachel niet werkt omdat het brandstofpeil te laag is. Ga zo snel mogelijk tanken.



**WAARSCHUWING:** Gebruik de standkachel niet in tankstations of in de buurt van bronnen van brandbare dampen, in een stoffige omgeving of in gesloten ruimtes. Dit kan leiden tot ernstige of dodelijke verwondingen.

Het systeem werkt niet als de accu bijna leeg is.

Het systeem werkt alleen wanneer uw auto stilstaat en de motor is uitgeschakeld.

Wanneer u het systeem correct gebruikt:

- worden de ruiten vrij van een dunne laag ijs gehouden en wordt condens voorkomen.
- krijgt de motor ondersteuning om sneller op normale bedrijfstemperatuur te komen.

**N.B.:** *Terwijl de verwarming uitgaat, wordt de overtollige brandstof in de verwarming verbrand en ontstaat er enige warmte, komen er wat uitlaatgassen vrij en maakt de verwarming wat geluid.*

# Klimaatregeling

## Doorlopend verwarmen inschakelen

Wanneer u het contact uitzet, gaat de verwarming aan of blijft de verwarming max. 30 minuten aan, als de omstandigheden dat toelaten.

**N.B.:** U kunt deze modus gebruiken om te zorgen dat het warm blijft in de auto wanneer u het contact uitzet. Nadat de verwarming deze modus heeft doorlopen, wordt het selectievakje in het informatiedisplay weer afgevinkt.

**Om doorlopend verwarmen in te schakelen, gebruikt u de bedieningstoetsen voor het informatiedisplay op het stuurwiel om het volgende te selecteren:**

Menu-item	Handeling
Instellingen	Druk op de menu-toets.
Voertuiginstellingen	Druk op de <b>OK</b> -toets.
Parkeerverwarming	Druk op de <b>OK</b> -toets.
Blijv. verwarmen	Druk op de <b>OK</b> -toets.

## De timer instellen

**Het systeem heeft drie verschillende modi, die u kunt instellen in het informatiedisplay.**

Timermodus	Omschrijving
Eén keer	Hiermee kunt u één verwarmingscyclus instellen voor een specifieke dag. Als de omstandigheden dat toelaten, gaat de verwarming max. 40 minuten voor de ingestelde datum en tijd aan. <sup>1</sup>
Timer 1	Hiermee kunt u een verwarmingscyclus programmeren voor elke dag van de week. De tijd blijft opgeslagen en het systeem zal uw auto opwarmen voor de geprogrammeerde vertrek-tijden.
Timer 2	Hiermee kunt u een tweede verwarmingscyclus programmeren voor elke dag van de week. De tijd blijft opgeslagen en het systeem zal uw auto opwarmen voor de geprogrammeerde vertrektijden.

<sup>1</sup>U moet de dag en de tijd voor deze modus instellen voordat u het selectievakje in het informatiedisplay aanvinkt.

**N.B.:** De tijd en de datum op de klok van uw auto moeten correct zijn ingesteld.

# Klimaatregeling

**Als u timermodus wilt instellen, gebruikt u de bedieningstoetsen voor het informatiedisplay op het stuurwiel om het volgende te selecteren:**

Menu-item	Handeling
Instellingen	Druk op de menu-toets.
Voertuiginstellingen	Druk op de <b>OK</b> -toets.
Parkeerverwarming	Druk op de <b>OK</b> -toets.
Verwarming programmeren	Druk op de <b>OK</b> -toets.
Activeren	Druk op de <b>OK</b> -toets.
Eén keer	Druk op de <b>OK</b> -toets.
Activeren	Druk op de <b>OK</b> -toets.
Timer 1	Druk op de <b>OK</b> -toets.
Activeren	Druk op de <b>OK</b> -toets.
Timer 2	Druk op de <b>OK</b> -toets.
Activeren	Druk op de <b>OK</b> -toets.

## **Standkachel in- en uitschakelen met de afstandsbediening**

Met de zender van de standkachel kunt u de verwarming op afstand aanzetten en maximaal 30 minuten laten branden of alle verwarmingsmodi stoppen.

**N.B.:** *Er kunnen maximaal drie zenders aan uw voertuig worden gekoppeld.*

**N.B.:** *Het lampje op de zender geeft niet de actuele status van de verwarming aan. Het lampje garandeert niet dat de verwarming het signaal om te starten of te stoppen ook daadwerkelijk heeft ontvangen.*

**N.B.:** *Elektronische apparaten die op dezelfde frequentie werken, kunnen het bereik van de zender beïnvloeden.*

Houd de knop **AAN** of **HEAT** ingedrukt tot er op de zender een groen lampje gaat branden.

Houd de knop **UIT** ingedrukt tot er op de zender een rood lampje gaat branden. Dit geldt alleen voor de verwarmingsmodus die op dat moment is ingeschakeld. Timerinstellingen of instellingen voor doorlopend verwarmen die later moeten worden toegepast, worden niet uitgeschakeld.

# Klimaatregeling

In de volgende tabel staan de indicaties van de afstandsbediening voor de standkachel.

Lampje zender	Omschrijving
Groen	De zender heeft een radiosignaal verzonden.
Knipperend groen	De zender heeft een radiosignaal verzonden, maar dat signaal is niet ontvangen door de verwarming.
Oranje naar groen	De zender heeft een radiosignaal verzonden, maar de batterij van de zender is onvoldoende opgeladen.
Oranje naar knipperend groen	De zender heeft geen radiosignaal verzonden, aangezien de batterij van de zender onvoldoende is opgeladen.
Knipperend oranje	De batterij van de zender is bijna leeg.
Rode	De zender heeft een radiosignaal verzonden.
Knipperend rood	De zender heeft een radiosignaal verzonden, maar dat signaal is niet ontvangen door de verwarming.
Oranje naar rood	De zender heeft een radiosignaal verzonden, maar de batterij van de zender is onvoldoende opgeladen.
Oranje naar knipperend rood	De zender heeft geen radiosignaal verzonden, aangezien de batterij van de zender onvoldoende is opgeladen.

## EXTRA VERWARMING - AUTO'S MET: 12,3-INCH SCHERM INFORMATIEPANEEL

### Werking

Het systeem is ontworpen om de benodigde tijd om de motor op te warmen te reduceren wanneer de motor draait. Het wordt automatisch in- en uitgeschakeld, afhankelijk van de buitentemperatuur en de koelvloeistoftemperatuur.

Het systeem verwarmt de motor en het interieur van de auto. Hiervoor wordt brandstof uit de brandstoftank van de auto gebruikt.

### De hulpverwarming gebruiken



**WAARSCHUWING:** U wordt geadviseerd om het verwarmingssysteem na een botsing te laten controleren door een gekwalificeerd monteur. Als u deze instructie negeert, kan dat al dan niet dodelijke verwondingen tot gevolg hebben.



**WAARSCHUWING:** Gebruik de hulpverwarming niet in tankstations of in de buurt van bronnen van brandbare dampen, in een stoffige omgeving of in gesloten ruimtes. Als u deze instructie negeert, kan dat al dan niet dodelijke verwondingen tot gevolg hebben.

# Klimaatregeling

**N.B.:** Het systeem werkt niet als de accu bijna leeg is.

**N.B.:** Zorg ervoor dat de uitlaatopening van de verwarming, voor het rechtvoorwiel, niet verstopt raakt door bijvoorbeeld sneeuw, ijs of modder, om problemen met de werking van de verwarming te voorkomen.

**N.B.:** Wanneer het systeem is ingeschakeld, komen er uitlaatgassen uit uw auto. Dit is normaal.

**N.B.:** Terwijl de verwarming uitgaat, wordt de overtollige brandstof in de verwarming verbrand en ontstaat er enige warmte, komen er wat uitlaatgassen vrij en maakt de verwarming wat geluid.

## De hulpverwarming in- en uitschakelen

**Druk op de menuknop op het stuurwiel om naar het hoofdmenu van het informatiedisplay te gaan:**

Menu-item	Handeling
Instellingen	Druk op de <b>OK</b> -toets.
Voertuig	Druk op de <b>OK</b> -toets.
Extra verwarming	Druk op de <b>OK</b> -toets.

## Controlelampje systeem secundaire interieurverwarming actief



Het lampje gaat branden wanneer u het systeem inschakelt.

## Standkachel

### Werking

Het systeem is ontworpen om warmte te geven wanneer uw auto geparkeerd is.

Het systeem verwarmt de motor en het interieur van de auto. Hiervoor wordt brandstof uit de brandstoftank van de auto gebruikt.

**N.B.:** Zorg ervoor dat de uitlaatopening van de verwarming, voor het rechtvoorwiel, niet verstopt raakt door bijvoorbeeld sneeuw, ijs of modder, om problemen met de werking van de verwarming te voorkomen.

## De standkachel gebruiken



**WAARSCHUWING:** U wordt geadviseerd om het verwarmingssysteem na een botsing te laten controleren door een gekwalificeerd monteur. Als u deze instructie negeert, kan dat al dan niet dodelijke verwondingen tot gevolg hebben.



**WAARSCHUWING:** Gebruik de standkachel niet in tankstations of in de buurt van bronnen van brandbare dampen, in een stoffige omgeving of in gesloten ruimtes. Als u deze instructie negeert, kan dat al dan niet dodelijke verwondingen tot gevolg hebben.

Het systeem werkt niet als de accu bijna leeg is.

Het systeem werkt alleen wanneer uw auto stilstaat en de motor is uitgeschakeld.

# Klimaatregeling

Wanneer u het systeem correct gebruikt:

- worden de ruiten vrij van een dunne laag ijs gehouden en wordt condens voorkomen.
- krijgt de motor ondersteuning om sneller op normale bedrijfstemperatuur te komen.

**N.B.:** *Terwijl de verwarming uitgaat, wordt de overtollige brandstof in de verwarming verbrand en ontstaat er enige warmte, komen er wat uitlaatgassen vrij en maakt de verwarming wat geluid.*

## Informatiemeldingen standkachel

Mededeling	Handeling
Parkeerverwarming niet gestart Brandstofpeil laag	Wordt weergegeven als de standkachel niet werkt omdat het brandstofpeil te laag is. Ga zo snel mogelijk tanken.

## Doorlopend verwarmen inschakelen

**Druk op de menuknop op het stuurwiel om naar het hoofdmenu van het informatiedisplay te gaan:**

Menu-item	Handeling
Instellingen	Druk op de <b>OK</b> -toets.
Voertuig	Druk op de <b>OK</b> -toets.
Parkeerverwarming	Druk op de <b>OK</b> -toets.
Blijv. verwarmen	Druk op de <b>OK</b> -toets.

Wanneer u het contact uitzet, gaat de verwarming aan of blijft de verwarming max. 30 minuten aan, als de omstandigheden dat toelaten.

**N.B.:** *U kunt deze modus gebruiken om te zorgen dat het warm blijft in de auto wanneer u het contact uitzet. Nadat de verwarming deze modus heeft doorlopen, wordt het selectievakje in het informatiedisplay weer afgevinkt.*



# Klimaatregeling

---

## De timer instellen

**Druk op de menuknop op het stuurwiel om naar het hoofdmenu van het informatiedisplay te gaan:**

<b>Menu-item</b>	<b>Handeling</b>
Instellingen	Druk op de <b>OK</b> -toets.
Voertuig	Druk op de <b>OK</b> -toets.
Parkeerverwarming	Druk op de <b>OK</b> -toets.
Verwarming programmeren	Druk op de <b>OK</b> -toets.
Activeren	Druk op de <b>OK</b> -toets.
Eén keer	Druk op de <b>OK</b> -toets.
Activeren	Druk op de <b>OK</b> -toets.
Timer 1	Druk op de <b>OK</b> -toets.
Activeren	Druk op de <b>OK</b> -toets.
Timer 2	Druk op de <b>OK</b> -toets.
Activeren	Druk op de <b>OK</b> -toets.

# Klimaatregeling

**Het systeem heeft drie verschillende modi, die u kunt instellen in het informatiedisplay.**

Timermodus	Omschrijving
Eén keer	Hiermee kunt u één verwarmingscyclus instellen voor een specifieke dag. Als de omstandigheden dat toelaten, gaat de verwarming max. 40 minuten voor de ingestelde datum en tijd aan. <sup>1</sup>
Timer 1	Hiermee kunt u een verwarmingscyclus programmeren voor elke dag van de week. De tijd blijft opgeslagen en het systeem zal uw auto opwarmen voor de geprogrammeerde vertrektijden.
Timer 2	Hiermee kunt u een tweede verwarmingscyclus programmeren voor elke dag van de week. De tijd blijft opgeslagen en het systeem zal uw auto opwarmen voor de geprogrammeerde vertrektijden.

<sup>1</sup> U moet de dag en de tijd voor deze modus instellen voordat u het selectievakje in het informatiedisplay aanvinkt.

**N.B.:** De tijd en de datum op de klok van uw auto moeten correct zijn ingesteld.

## Standkachel in- en uitschakelen met de afstandsbediening

Met de zender van de standkachel kunt u de verwarming op afstand aanzetten en maximaal 30 minuten laten branden of alle verwarmingsmodi stoppen.

**N.B.:** Er kunnen maximaal drie zenders aan uw voertuig worden gekoppeld.

**N.B.:** Het lampje op de zender geeft niet de actuele status van de verwarming aan. Het lampje garandeert niet dat de verwarming het signaal om te starten of te stoppen ook daadwerkelijk heeft ontvangen.

**N.B.:** Elektronische apparaten die op dezelfde frequentie werken, kunnen het bereik van de zender beïnvloeden.

Houd de knop **AAN** of **HEAT** ingedrukt tot er op de zender een groen lampje gaat branden.

Houd de knop **UIT** ingedrukt tot er op de zender een rood lampje gaat branden. Dit geldt alleen voor de verwarmingsmodus die op dat moment is ingeschakeld. Timerinstellingen of instellingen voor doorlopend verwarmen die later moeten worden toegepast, worden niet uitgeschakeld.

# Klimaatregeling

**In de volgende tabel staan de indicaties van de afstandsbediening voor de standkachel.**

<b>Lampje zender</b>	<b>Omschrijving</b>
Groen	De zender heeft een radiosignaal verzonden.
Knipperend groen	De zender heeft een radiosignaal verzonden, maar dat signaal is niet ontvangen door de verwarming.
Oranje naar groen	De zender heeft een radiosignaal verzonden, maar de batterij van de zender is onvoldoende opgeladen.
Oranje naar knipperend groen	De zender heeft geen radiosignaal verzonden, aangezien de batterij van de zender onvoldoende is opgeladen.
Knipperend oranje	De batterij van de zender is bijna leeg.
Rood	De zender heeft een radiosignaal verzonden.
Knipperend rood	De zender heeft een radiosignaal verzonden, maar dat signaal is niet ontvangen door de verwarming.
Oranje naar rood	De zender heeft een radiosignaal verzonden, maar de batterij van de zender is onvoldoende opgeladen.
Oranje naar knipperend rood	De zender heeft geen radiosignaal verzonden, aangezien de batterij van de zender onvoldoende is opgeladen.

## DE JUISTE ZITPOSITIE INNEMEN



**WAARSCHUWING:** Zet de rugleuning niet te ver achterover. Daardoor kan de inzittende namelijk onder de veiligheidsgordel doorglijden, wat bij een botsing tot verwondingen kan leiden.



**WAARSCHUWING:** Ga altijd rechtop tegen uw rugleuning zitten, met uw voeten op de vloer.



**WAARSCHUWING:** Plaats geen voorwerpen hoger dan de bovenkant van de rugleuning. Als u deze instructie niet opvolgt, kan dit leiden tot al dan niet dodelijke verwondingen bij bruusk remmen of een botsing.

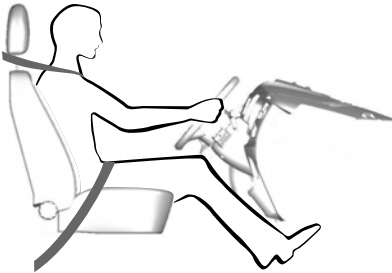

Wanneer u de veiligheidsgordel correct draagt, kunnen de stoel, hoofdsteun, veiligheidsgordel en airbags bij een eventuele aanrijding optimale bescherming bieden.

Er wordt aangeraden de volgende richtlijnen in acht te nemen:

- Ga rechtop zitten met de onderzijde van uw rug zover mogelijk naar achteren.
- Kantel de rugleuning stoel niet zo ver dat uw torso meer dan 30° ten opzichte van de positie rechtop is.
- Stel de hoofdsteun zodanig in, dat de bovenzijde gelijkligt met de bovenzijde van uw hoofd. Stel de hoofdsteun zover mogelijk naar voren in. Zorg hierbij ervoor dat u comfortabel zit.
- Houd voldoende afstand tussen uzelf en het stuurwiel. We raden een afstand van minimaal 25 cm tussen uw borstbeen en de kap van de airbag aan.
- Houd het stuurwiel met licht gebogen armen vast.
- Buig uw benen licht zodat u de pedalen volledig kunt indrukken.
- Leg de schouderriem van de veiligheidsgordel over het midden van uw schouder en de heupriem strak over uw heupen.

Zorg ervoor dat uw zitpositie comfortabel is en dat u de volledige controle over de auto hebt.

## HOOFDSTEUNEN



**WAARSCHUWING:** Stel de hoofdsteunen correct af voordat u in de auto plaatsneemt en ermee gaat rijden. Dit helpt het risico op nekletsel in geval van een ongeval te minimaliseren. Verstel de hoofdsteun niet tijdens het rijden.



**WAARSCHUWING:** Breng de hoofdsteunen achteraan omhoog wanneer er passagiers op de achterbank zitten.

# Stoelen



**WAARSCHUWING:** Verwijder de hoofdsteun niet als de stoel in gebruik is.

## De hoofdsteunen afstellen

Stel de hoofdsteun zodanig af dat de bovenzijde ervan op gelijke hoogte komt met de bovenzijde van uw hoofd.

## Hoofdsteunen omhoog brengen

1. Trek de hoofdsteun omhoog.
2. Zorg ervoor dat de hoofdsteun goed op zijn plaats komt te zitten.

## Hoofdsteunen laten zakken

1. Druk de vergrendelknop in en houd deze ingedrukt.
2. Duw de hoofdsteun naar beneden.
3. Zorg ervoor dat de hoofdsteun goed op zijn plaats komt te zitten.

## De hoofdsteunen verwijderen

### Hoofdsteunen voorin

1. Kantel de rugleuning van de stoel zodat u voldoende ruimte hebt om de hoofdsteun te verwijderen.



E265266

2. Druk de knop in en verwijder de hoofdsteun.

### Hoofdsteunen achter

1. Klap de rugleuning van de stoel in zodat u voldoende ruimte hebt om de hoofdsteun te verwijderen.

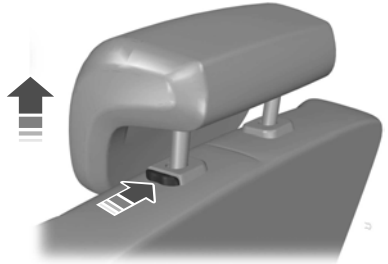

E265267

2. Druk de knop in en verwijder de hoofdsteun.

## HANDMATIG VERSTELBARE STOELN - AUTO'S MET: IN 2 RICHTINGEN VERSTELBARE STOEL



**WAARSCHUWING:** Verstel de bestuurdersstoel niet tijdens het rijden.

### De stoel naar achteren en naar voren bewegen



**WAARSCHUWING:** Schommel de stoel achteruit en vooruit om te controleren dat deze goed vergrendeld is. Als de stoel niet vergrendeld is, kan dat gevaarlijk zijn bij een botsing en kan het leiden tot ernstige of dodelijke verwondingen.

# Stoelen

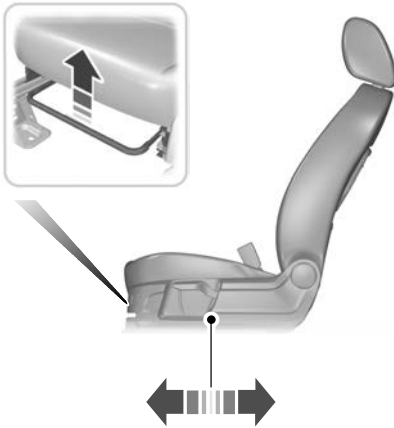

E147926

## De rugleuning aanpassen

## HANDMATIG VERSTELBARE STOELN - AUTO'S MET: IN 4 RICHTINGEN VERSTELBARE STOEL



**WAARSCHUWING:** Verstel de bestuurdersstoel niet tijdens het rijden.

## De stoel naar achteren en naar voren bewegen



**WAARSCHUWING:** Schommel de stoel achteruit en vooruit om te controleren dat deze goed vergrendeld is. Als de stoel niet vergrendeld is, kan dat gevaarlijk zijn bij een botsing en kan het leiden tot ernstige of dodelijke verwondingen.

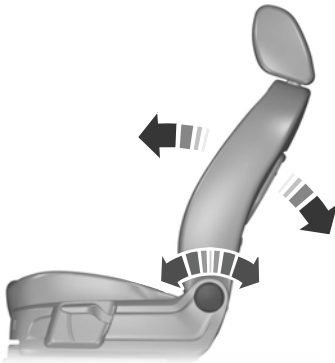

E265553

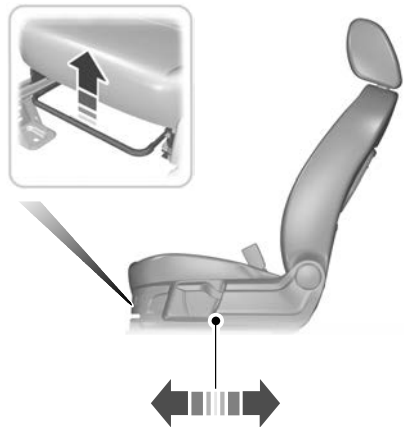

E147926

# Stoelen

## De rugleuning aanpassen

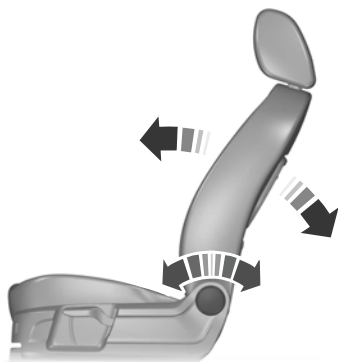

E265553

## Lendensteun afstellen



E161564

## De stoelhoogte aanpassen

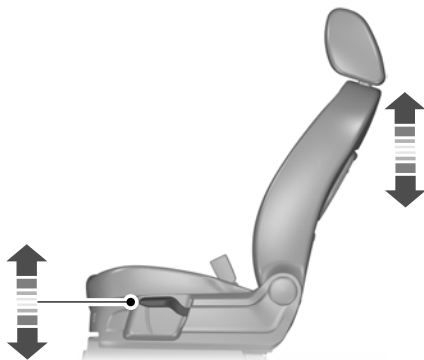

E189042

## HANDMATIG VERSTELBARE STOELN - AUTO'S MET: IN 6 RICHTINGEN VERSTELBARE STOEL



**WAARSCHUWING:** Verstel de bestuurdersstoel niet tijdens het rijden.

## De stoel naar achteren en naar voren bewegen



**WAARSCHUWING:** Schommel de stoel achteruit en vooruit om te controleren dat deze goed vergrendeld is. Als de stoel niet vergrendeld is, kan dat gevaarlijk zijn bij een botsing en kan het leiden tot ernstige of dodelijke verwondingen.

# Stoelen

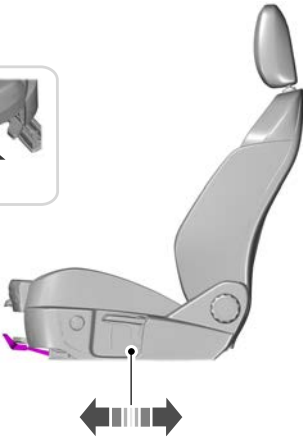

E265510

## Het zitkussen van de stoel aanpassen

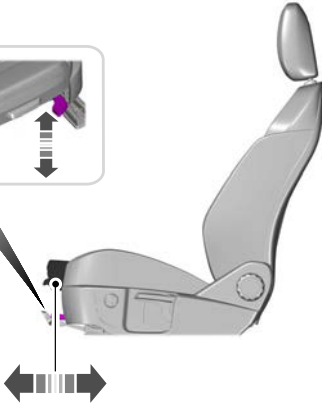

E265511

## De rugleuning aanpassen

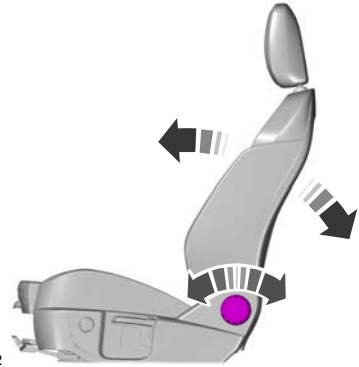

E265512

## De stoelhoogte aanpassen

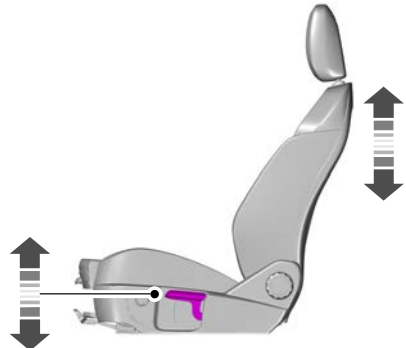

E265513



# Stoelen

## Lendensteun afstellen

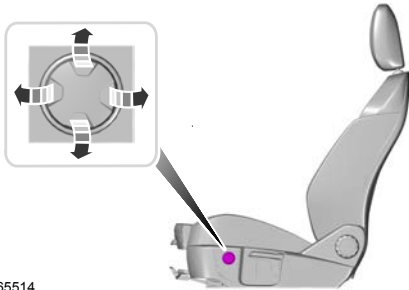

E265514

## ELEKTRISCH VERSTELBARE STOELN

**⚠ WAARSCHUWING:** Verstel de bestuurdersstoel of de rugleuning niet tijdens het rijden. Dit kan ertoe leiden dat de stoel plots beweegt, waardoor u de controle over de auto verliest.

**⚠ WAARSCHUWING:** Door de rugleuning achterover te zetten kan een inzittende onder de veiligheidsgordel door glijden, wat bij een ongeval tot ernstige verwondingen kan leiden.

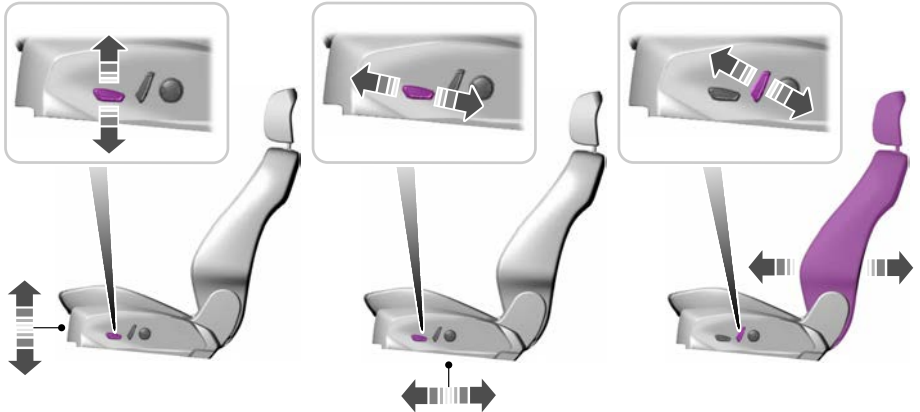

E194195

## Elektrisch verstelbare lendensteun

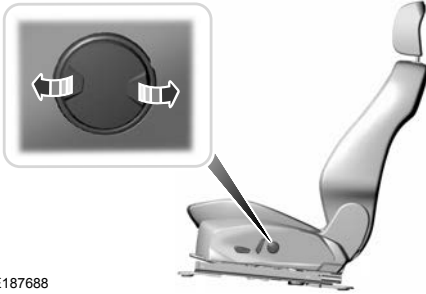

E187688

## ACHTERBANK - STATIONWAGON

### De rugleuningen neerklappen

**⚠ WAARSCHUWING:** Klapeen stoel niet in als er iemand op zit. Als u deze instructie negeert, kan dat verwondingen tot gevolg hebben.

**⚠ WAARSCHUWING:** Als u de rugleuning neerklapt, moet u voorzichtig zijn dat uw vingers niet bekneld raken tussen het mechanisme.

**⚠ WAARSCHUWING:** Gebruik tijdens het rijden de achterbank niet als bed. Wanneer deze waarschuwing niet wordt opgevolgd, kan dit ernstige of dodelijke verwondingen tot gevolg hebben.

**⚠ WAARSCHUWING:** Plaats geen voorwerpen op een neergeklapte stoel. Harde voorwerpen kunnen projectielen worden bij een botsing of bij bruusk remmen, waardoor er meer kans kan zijn op verwondingen.

1. Schuif de hoofdsteunen naar beneden. Zie **Hoofdsteunen** (bladzijde 192).

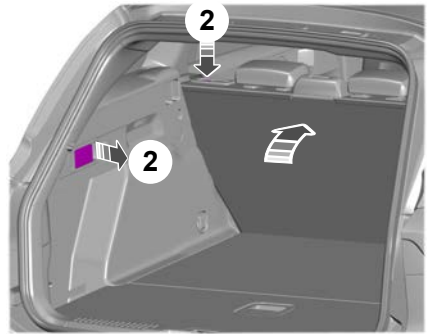

E265931

2. Houd de ontgrendeltoets bovenop de stoel ingedrukt of trek aan de hendel op het bekledingspaneel achteraan.
3. Duw de rugleuning naar voren.

**N.B.:** *Probeer niet het zitkussen van de achterban naar voren te klappen.*

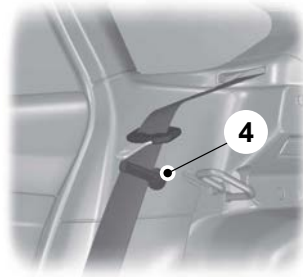

E265248

4. Plaats de veiligheidsgordels in de klemmen op het bekledingspaneel.

**N.B.:** *Zorg ervoor dat de veiligheidsgordel volledig in het oprolmechanisme zit.*

# Stoelen

## De rugleuningen uitklappen

**⚠ WAARSCHUWING:** Wanneer u de rugleuningen van de stoelen uitklapt, moet u ervoor zorgen dat de veiligheidsgordels niet klem raken achter de stoel.

**⚠ WAARSCHUWING:** Zorg dat de stoelen en de rugleuningen goed bevestigd zijn en helemaal vergrendeld zijn in de vergrendelingen.

Til de rugleuning op totdat deze op zijn plaats vastklikt.



E265978

2. Houd de ontgrendelknop ingedrukt.
3. Duw de rugleuning naar voren.

**N.B.:** Probeer niet het zitkussen van de achterban naar voren te klappen.

## ACHTERBANK - 4-DEURS/5-DEURS

### De rugleuningen neerklappen

**⚠ WAARSCHUWING:** Als u de rugleuning neerklapt, moet u voorzichtig zijn dat uw vingers niet bekneld raken tussen het mechanisme.

**⚠ WAARSCHUWING:** Gebruik tijdens het rijden de achterbank niet als bed. Wanneer deze waarschuwing niet wordt opgevolgd, kan dit ernstige of dodelijke verwondingen tot gevolg hebben.

**⚠ WAARSCHUWING:** Plaats geen voorwerpen op een neergeklapte stoel. Harde voorwerpen kunnen projectielen worden bij een botsing of bij bruusk remmen, waardoor er meer kans kan zijn op verwondingen.

1. Schuif de hoofdsteunen naar beneden. Zie **Hoofdsteunen** (bladzijde 192).

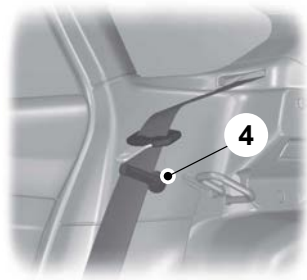

E265248

4. Plaats de veiligheidsgordels in de klemmen op het bekledingspaneel.

**N.B.:** Zorg ervoor dat de veiligheidsgordel volledig in het oprolmechanisme zit.

# Stoelen

## De rugleuningen uitklappen



**WAARSCHUWING:** Wanneer u de rugleuningen van de stoelen uitklapt, moet u ervoor zorgen dat de veiligheidsgordels niet klem raken achter de stoel.



**WAARSCHUWING:** Zorg dat de stoelen en de rugleuningen goed bevestigd zijn en helemaal vergrendeld zijn in de vergrendelingen.

Til de rugleuning op totdat deze op zijn plaats vastklikt.

## VERWARMEDE STOELN



**WAARSCHUWING:** Wees voorzichtig bij het gebruik van de stoelverwarming als u geen pijn op uw huid kunt voelen als gevolg van hoge leeftijd, chronische ziekte, diabetes, ruggengraatletsel, medicatie, alcoholgebruik, uitputting of andere fysieke omstandigheden. De stoelverwarming kan zelfs bij lage temperatuur brandwonden veroorzaken, met name indien ze gedurende langere tijd gebruikt wordt. Als u deze instructie negeert, kan dat verwondingen tot gevolg hebben.



**WAARSCHUWING:** Plaats niets op de stoel dat mogelijk de warmte tegenhoudt, bijvoorbeeld een stoelhoes of een kussen. Hierdoor kan de stoel oververhit raken. Als u deze instructie negeert, kan dat verwondingen tot gevolg hebben.



**WAARSCHUWING:** Prik niet met scherpe voorwerpen in het zitkussen of de rugleuning van de stoel. Dit kan het verwarmingselement beschadigen en kan oververhitting veroorzaken. Als u deze instructie negeert, kan dat verwondingen tot gevolg hebben.

Schakel de stoelverwarming niet in als de stoel nat is.

De knop voor stoelverwarming bevindt zich op de bediening voor klimaatregeling.



Druk meermaals op de knoppen om de temperatuur aan te passen.

## WAT IS HET WAARSCHUWINGSSYSTEEM STOELBEZETTING ACHTERAAN

Het waarschuwingssysteem voor stoelbezetting achteraan controleert de voertuigomstandigheden en vraagt u om te kijken of er passagiers op de achterbank zitten wanneer u het contact uitzet.

## HOE HET WAARSCHUWINGSSYSTEEM VOOR STOELBEZETTING ACHTERAAN WERKT

Het systeem controleert of achterportieren zijn geopend en gesloten, om aan te kunnen geven dat er mogelijk een passagier op de achterbank zit.

Er wordt een bericht weergegeven in het informatie- en entertainmentscherm en er klinkt een waarschuwingssignaal wanneer u het contact uitzet nadat aan een van de volgende voorwaarden is voldaan:

- Een achterportier wordt geopend of gesloten terwijl het contact aan staat.
- U zet het contact aan binnen 15 minuten nadat een achterportier is geopend en gesloten.
- U zet het contact aan binnen 15 minuten nadat het systeem de waarschuwing heeft getoond of laten horen.

## VOORZORGSMAATREGELEN WAARSCHUWINGSSYSTEEM STOELBEZETTING ACHTERAAN



**WAARSCHUWING:** Op warme dagen kan de temperatuur in de auto zeer snel oplopen. Als personen of dieren worden blootgesteld aan deze hoge temperaturen, zelfs gedurende een korte tijd, kan dit leiden tot de dood of ernstig warmtegerelateerd letsel, waaronder hersenbeschadiging. Met name kleine kinderen lopen meer risico.



**WAARSCHUWING:** Laat kinderen of huisdieren niet zonder toezicht in uw auto achter. Als u deze instructie negeert, kan dat al dan niet dodelijke verwondingen tot gevolg hebben.

## BEPERKINGEN WAARSCHUWINGSSYSTEEM STOELBEZETTING ACHTERAAN

Het systeem detecteert geen voorwerpen of passagiers op de achterbank. Het systeem houdt bij wanneer achterportieren worden geopend en gesloten.

**N.B.:** Het is mogelijk om een waarschuwing te krijgen wanneer er niemand op de achterbank zit, maar wel aan alle voorwaarden voor een waarschuwing voldaan is.

**N.B.:** Het is mogelijk om geen waarschuwing te krijgen wanneer er iemand op de achterbank zit, als niet aan alle voorwaarden voor een waarschuwing voldaan is. Dit is bijvoorbeeld mogelijk als een passagier op de achterbank niet via een achterportier in de auto stapt.

# Waarschuwingssysteem stoelbezetting achteraan (indien aanwezig)

**N.B.:** De waarschuwing klinkt niet wanneer het voorportier wordt geopend voordat u het contact uitzet.

## HET WAARSCHUWINGSSYSTEEM STOELBEZETTING ACHTERAAN IN- EN UITSCHAKELEN

1. Druk op **Instellingen** op het aanraakscherm.
2. Druk op **Voertuig**.
3. Schakel **Waarschuwing voor inzittenden achter** in of uit.

**N.B.:** De standaardinstelling is aan.

**N.B.:** Als u een volledige reset uitvoert, wordt het systeem weer ingeschakeld.

## Halfjaarlijkse herinnering (indien aanwezig)

Als u het systeem uitschakelt, verschijnt er om de zes maanden een bericht ter herinnering dat het systeem is uitgeschakeld. U kunt het systeem weer inschakelen of uitgeschakeld laten.

## CONTROLELAMPEN WAARSCHUWINGSSYSTEEM STOELBEZETTING ACHTERAAN

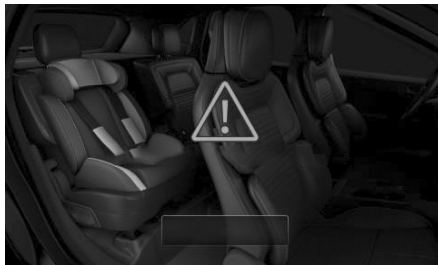

### Mededeling

Controleer de achterbank op inzittenden.

Wordt weergegeven wanneer u de auto uitzet nadat aan de voorwaarden voor een waarschuwing voldaan is.

Het bericht wordt kortstondig weergegeven. Druk op **Sluit** om het bericht te bevestigen en te verwijderen.

## GELUIDSSIGNALEN WAARSCHUWINGSSYSTEEM STOELBEZETTING ACHTERAAN

Klinkt wanneer u de auto uitzet nadat aan de voorwaarden voor een waarschuwing voldaan is.

De waarschuwing klinkt kortstondig.

# Extra voedingsaansluitingen



**WAARSCHUWING:** Gebruik geen stopcontact om een aansteker aan te steken. Verkeerd gebruik van de stopcontacten kan schade veroorzaken die niet door de voertuiggarantie wordt gedekt en tot brand of ernstige verwondingen leiden.

Hang geen accessoire aan de accessoireplug.

Belast het stopcontact met maximaal 12 V en 180 W (gelijkstroom), anders kan een zekering doorbranden.

Houd kapjes van voedingspunten dicht als u deze niet gebruikt.

Steek niets anders in het stopcontact dan de stekker van een accessoire.

U kunt het voedingspunt tot 75 minuten gebruiken nadat het contact is uitgezet.

**N.B.:** *Als het contact aanstaat, kunt u het stopcontact gebruiken voor 12 volt apparaten met een maximale stroomsterkte van 15 A.*

Om te voorkomen dat de accu leegraakt:

- Gebruik het stopcontact niet langer dan nodig wanneer de motor niet loopt.
- Laat apparaten 's nachts niet aangesloten of wanneer u de auto voor een langere periode parkeert.

Voedingspunten kunnen op de volgende locaties zijn aangebracht:

- Op het dashboard.
- Aan de achterzijde van de middenconsole.
- In de bagageruimte.

## AANSTEKER



**WAARSCHUWING:** Sluit geen extra elektrische accessoires aan op de aansluitbus van de sigarettenaansteker. Verkeerd gebruik van de aansteker kan schade veroorzaken die niet door de voertuiggarantie wordt gedekt en tot brand of ernstig letsel leiden.

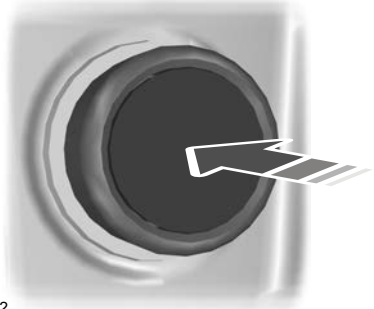

E103382

Druk het verwarmingselement in om de aansteker te laten gloeien. Na een korte tijd springt deze eruit.

Houd het verwarmingselement van de aansteker niet ingedrukt.

**N.B.:** *Als de voedingsspanning niet werkt nadat u het contact hebt uitgezet, zet u het contact aan.*

**N.B.:** *Als u de aansluiting gebruikt terwijl de motor niet draait, kan de accu leegraken.*

**N.B.:** *Als het contact aanstaat, kunt u het stopcontact gebruiken voor 12 volt apparaten met een maximale stroomsterkte van 15 A.*

# Draadloze oplader voor accessoires

## LOCATIE VAN DE DRAADLOZE OPLADER VOOR ACCESSOIRES



Het oplaadgebied bevindt zich onder de klimaatregeling.



E265426

## EEN DRAADLOOS APPARAAT OPLADEN



**WAARSCHUWING:** Apparaten voor draadloos opladen kunnen de werking van geïmplanteerde medische apparaten, inclusief pacemakers, beïnvloeden. Als u geïmplanteerde medische apparaten hebt, is het raadzaam dat u uw arts raadpleegt.

Plaats het apparaat in het afgebeelde gebied met de oplaadzijde omlaag om het opladen te beginnen. Het opladen stopt wanneer uw apparaat volledig is opgeladen.

Zorg dat het oplaadgebied schoon is en vrij is van obstructies voordat u een apparaat oplaadt, zodat het apparaat plat op het oplaadgebied kan worden geplaatst.

Het systeem ondersteunt één apparaat dat geschikt is voor draadloos opladen in het oplaadgebied.

**N.B.:** Als het apparaat buiten het afgebeelde gebied wordt geplaatst, kan dat het opladen beïnvloeden.

**N.B.:** De oplaadtijd en de temperatuur zijn afhankelijk van het gebruikte apparaat. Het systeem stopt met opladen als het apparaat een hoge temperatuur bereikt.

**N.B.:** Voor apparaten zonder ingebouwde Qi-normen voor draadloos opladen is een extra Qi-ontvanger of huls vereist.

**N.B.:** Voor compatibele apparaten met ingebouwde Qi-ontvanger voor draadloos opladen kunnen de oplaadprestaties worden beïnvloed als uw apparaat in een hoes zit. De hoes moet wellicht worden verwijderd om uw apparaat draadloos op te laden.

**N.B.:** Software- en firmware-updates voor uw apparaat kunnen de oplaadprestaties beïnvloeden.

Plaats geen voorwerpen met een magneetstrook, bijvoorbeeld identiteitskaarten, parkeertickets of creditcards in de buurt van het oplaadgebied wanneer u een apparaat oplaadt. Hierdoor kan de magneetstrook worden beschadigd.

Plaats geen metalen voorwerpen, bijvoorbeeld afstandsbedieningen, munten of sleutels in de buurt van het oplaadgebied wanneer u een apparaat oplaadt. Metalen voorwerpen kunnen warm worden en de oplaadprestaties verminderen.



# Draadloze oplader voor accessoires

## CONTROLELAMPJES DRAADLOZE OPLADER VOOR ACCESSOIRES



Wordt weergegeven in de SYNC-statusbalk wanneer een apparaat wordt opgeladen.

## DRAADLOZE OPLADER VOOR ACCESSOIRES – PROBLEMEN OPLOSSEN

### Draadloze oplader voor accessoires – informatiemeldingen

Mededeling	Handeling
Draadloze oplader actief	Wordt weergegeven wanneer het draadloos opladen is gestart.
Opladen afgebroken Telefoon scheef of object tussen telefoon en oplader herkend. Verhelp probleem om opladen te hervatten.	Wordt weergegeven wanneer het draadloos opladen is gestopt. Verwijder voorwerpen van het oplaadoppervlak en plaats de telefoon in het midden van het oplaadoppervlak.

# Opbergvakken

---

## BEKERHOUDERS

**N.B.:** *Berg items voorzichtig op in de bekerhouder; deze items kunnen immers loskomen bij bruusk remmen, acceleratie of botsingen, waarbij warme drank kan worden gemorst.*



**WAARSCHUWING:** Gebruik alleen zachte bekers in de bekerhouders. Harde voorwerpen kunnen u verwonden bij een botsing.

# Motor starten en stoppen

## DE MOTOR STARTEN EN STOPPEN – VOORZORGSMAATREGELEN



**WAARSCHUWING:** Door uitlaatlekkages kunnen schadelijke en eventueel dodelijke gassen in het interieur dringen. Ruikt u uitlaatgassen in de auto, laat de auto dan onmiddellijk controleren. Rijd niet als u uitlaatgassen ruikt.



**WAARSCHUWING:** Door langdurig stationair draaien met hoge motortoerentallen kan tot zeer hoge temperaturen in de motor en het uitlaatsysteem leiden, waardoor het risico op brand of andere schade ontstaat.



**WAARSCHUWING:** Laat de motor niet stationair draaien en parkeer of rij de auto niet op droog gras of ander droog materiaal. Het emissiesysteem warmt de motorruimte en het uitlaatsysteem op, waardoor het risico op brand ontstaat.



**WAARSCHUWING:** Start de motor niet in een gesloten garage of in andere gesloten ruimtes. Uitlaatgassen zijn giftig. Open altijd de garage voordat u de motor start. Als u deze instructie negeert, kan dat al dan niet dodelijke verwondingen tot gevolg hebben.

Wanneer u de auto stopt en de motor gedurende langere tijd stationair laat draaien, raden we aan dat u een van de volgende handelingen uitvoert:

- Open de ruiten minstens 3 cm.
- Stel uw klimaatregeling in op buitenlucht.

## CONTACTSLOT



E247596

**N.B.:** De sleutel moet schoon zijn voor u deze in enige slotcilinder steekt.

**N.B.:** Laat de sleutel niet te lang in het contactslot zitten wanneer de motor niet draait. Dit is om te voorkomen dat de accu van de auto leegraakt.

### Het contact uitzetten

Zet de sleutel in stand **0**.

### Contact in ACC-modus zetten

Zet de sleutel in stand **I**. Elektrische accessoires, bijvoorbeeld de radio, werken zonder dat de motor draait.

### Contact aanzetten

Zet de sleutel in stand **II**. Alle elektrische circuits en accessoires zijn operationeel en de waarschuwings- en controlelampen branden.

# Motor starten en stoppen

## De motor starten

Zet de sleutel in stand **III**. Laat de sleutel los zodra de motor start.

## DRUKKNOP CONTACTSCHAKELAAR



## Het contact uitzetten

Wanneer het contact aan staat of in de accessoiremodus staat, drukt u eenmaal op de startknop zonder uw voet op het rem- of koppelingspedaal.

## Contact in ACC-modus zetten

Wanneer het contact uit staat, drukt u eenmaal op de startknop zonder uw voet op het rem- of koppelingspedaal.

Alle elektrische circuits en accessoires zijn operationeel en de waarschuwings- en controlelampen branden.

## De motor starten

Trap het rem- of koppelingspedaal in en druk op de startknop. Op de knop gaat een indicatielampje branden wanneer het contact aan staat en wanneer de motor wordt gestart.

**N.B.:** *Het systeem werkt misschien niet wanneer de passieve sleutel zich dicht bij metalen voorwerpen of elektronische apparaten bevindt, zoals sleutels of een mobiele telefoon.*

**N.B.:** *Om het contact aan te zetten en de motor te starten moet zich een geldige sleutel in de auto bevinden.*

## MOTOR STARTEN

### Een benzinemotor starten - Automatische transmissie, Auto's zonder: Startdrukknop

Voordat u de auto start, controleert u het volgende:

- Controleer of de koplampen en de elektrische accessoires uit zijn.
- Zorg ervoor dat de parkeerrem is geactiveerd.
- Controleer of de transmissie in de parkeerstand (P) staat.

1. Trap het rempedaal volledig in.

**N.B.:** *Trap het gaspedaal niet in.*



2. Zet de sleutel in stand **III**.

**N.B.:** *U kunt 15 seconden lang of totdat de motor start proberen om de motor te starten.*

**N.B.:** *De motor start minder snel bij lagere temperaturen. De startmotor draait wellicht enkele seconden wanneer het erg koud is.*

### Een benzinemotor starten - Automatische transmissie, Auto's met: Startdrukknop

Voordat u de auto start, controleert u het volgende:

- Controleer of de koplampen en de elektrische accessoires uit zijn.
- Zorg ervoor dat de parkeerrem is geactiveerd.
- Controleer of de transmissie in de parkeerstand (P) staat.

# Motor starten en stoppen

1. Trap het rempedaal volledig in.

**N.B.:** Trap het gaspedaal niet in.



2. Druk op de startknop.

**N.B.:** U kunt 15 seconden lang of totdat de motor start proberen om de motor te starten.

**N.B.:** De motor start minder snel bij lagere temperaturen. De startmotor draait wellicht enkele seconden wanneer het erg koud is.

## Een benzinemotor starten - Handgeschakelde transmissie, Auto's zonder: Startdrukknop

Voordat u de auto start, controleert u het volgende:

- Controleer of de koplampen en de elektrische accessoires uit zijn.
- Zorg ervoor dat de parkeerrem is geactiveerd.
- Controleer of de transmissie in neutraal staat.

1. Trap het koppelingspedaal volledig in.

**N.B.:** Trap het gaspedaal niet in.



2. Zet de sleutel in stand III.

**N.B.:** U kunt 15 seconden lang of totdat de motor start proberen om de motor te starten.

**N.B.:** De motor start minder snel bij lagere temperaturen. De startmotor draait wellicht enkele seconden wanneer het erg koud is.

## Een benzinemotor starten - Handgeschakelde transmissie, Auto's met: Startdrukknop

Voordat u de auto start, controleert u het volgende:

- Controleer of de koplampen en de elektrische accessoires uit zijn.
- Zorg ervoor dat de parkeerrem is geactiveerd.
- Controleer of de transmissie in neutraal staat.

1. Trap het koppelingspedaal volledig in.

**N.B.:** Trap het gaspedaal niet in.



2. Druk op de startknop.

**N.B.:** U kunt 15 seconden lang of totdat de motor start proberen om de motor te starten.

**N.B.:** De motor start minder snel bij lagere temperaturen. De startmotor draait wellicht enkele seconden wanneer het erg koud is.

# Motor starten en stoppen

## Een dieselmotor starten - Automatische transmissie, Auto's zonder: Startdrukknop

Voordat u de auto start, controleert u het volgende:

- Controleer of de koplampen en de elektrische accessoires uit zijn.
- Zorg ervoor dat de parkeerrem is geactiveerd.
- Controleer of de transmissie in de parkeerstand (P) staat.



1. Zet de sleutel in stand **II**.

**N.B.:** *Wacht tot de controlelamp gloeibougies uitgaat.*

2. Trap het rempedaal volledig in.

**N.B.:** *Trap het gaspedaal niet in.*



3. Zet de sleutel in stand **III**.

**N.B.:** *U kunt 15 seconden lang of totdat de motor start proberen om de motor te starten.*

**N.B.:** *De motor start minder snel bij lagere temperaturen. De startmotor draait wellicht enkele seconden wanneer het erg koud is.*

## Controlelamp gloeibougies



Als dit brandt, wacht dan totdat het controlelampje van de gloeibougie uit gaat voordat u de motor start.

## Een dieselmotor starten - Automatische transmissie, Auto's met: Startdrukknop

Voordat u de auto start, controleert u het volgende:

- Controleer of de koplampen en de elektrische accessoires uit zijn.
- Zorg ervoor dat de parkeerrem is geactiveerd.
- Controleer of de transmissie in de parkeerstand (P) staat.

1. Trap het rempedaal volledig in.

**N.B.:** *Trap het gaspedaal niet in.*



2. Druk op de startknop.

**N.B.:** *U kunt 15 seconden lang of totdat de motor start proberen om de motor te starten.*

**N.B.:** *De motor start minder snel bij lagere temperaturen. De startmotor draait wellicht enkele seconden wanneer het erg koud is.*

## Controlelamp gloeibougies



De motor start pas wanneer de controlelamp gloeibougies is gedoofd. Onder extreem koude omstandigheden kan dit enkele seconden duren.

# Motor starten en stoppen

## Een dieselmotor starten - Handgeschakelde transmissie, Auto's zonder: Startdrukknop

Voordat u de auto start, controleert u het volgende:

- Controleer of de koplampen en de elektrische accessoires uit zijn.
- Zorg ervoor dat de parkeerrem is geactiveerd.
- Controleer of de transmissie in neutraal staat.



1. Zet de sleutel in stand **II**.

**N.B.:** *Wacht tot de controlelamp gloeibougies uitgaat.*

2. Trap het koppelingspedaal volledig in.

**N.B.:** *Trap het gaspedaal niet in.*



3. Zet de sleutel in stand **III**.

**N.B.:** *U kunt 15 seconden lang of totdat de motor start proberen om de motor te starten.*

**N.B.:** *De motor start minder snel bij lagere temperaturen. De startmotor draait wellicht enkele seconden wanneer het erg koud is.*

### Controlelamp gloeibougies

 Als dit brandt, wacht dan totdat het controlelampje van de gloeibougie uit gaat voordat u de motor start.

## Een dieselmotor starten - Handgeschakelde transmissie, Auto's met: Startdrukknop

Voordat u de auto start, controleert u het volgende:

- Controleer of de koplampen en de elektrische accessoires uit zijn.
- Zorg ervoor dat de parkeerrem is geactiveerd.
- Controleer of de transmissie in neutraal staat.

1. Trap het koppelingspedaal volledig in.

**N.B.:** *Trap het gaspedaal niet in.*



2. Druk op de startknop.

**N.B.:** *U kunt 15 seconden lang of totdat de motor start proberen om de motor te starten.*

**N.B.:** *De motor start minder snel bij lagere temperaturen. De startmotor draait wellicht enkele seconden wanneer het erg koud is.*

### Controlelamp gloeibougies

 De motor start pas wanneer de controlelamp gloeibougies is gedoofd. Onder extreem koude omstandigheden kan dit enkele seconden duren.

### De motor opnieuw starten nadat deze is gestopt - Auto's met: Startdrukknop

Het systeem staat toe dat u de motor binnen 10 seconden na het afzetten van de motor kunt starten, zelfs als er geen geldige passieve sleutel wordt herkend.

# Motor starten en stoppen

Trap het rempedaal of het koppelingspedaal binnen 10 seconden na het uitschakelen van de motor helemaal in en druk op de startknop. Na 10 seconden kunt u de motor niet meer starten als het systeem geen geldige passieve sleutel detecteert.

Wanneer u de motor start, blijft de motor draaien totdat u op de startknop drukt, zelfs als uw auto geen geldige passieve sleutel detecteert. Wanneer u een portier opent en sluit terwijl de motor draait, zoekt het systeem naar een geldige passieve sleutel.

## DE MOTOR STOPPEN

### De motor stoppen wanneer het voertuig stilstaat - Automatische transmissie, Auto's zonder: Startdrukknop

1. Schakel naar de parkeerstand (P).
2. Schakel de parkeerrem in.
3. Wacht totdat de motor het stationaire toerental heeft bereikt.

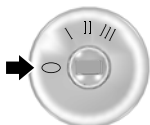

4. Zet de sleutel in stand **0**.

### De motor stoppen wanneer het voertuig stilstaat - Automatische transmissie, Auto's met: Startdrukknop

1. Schakel naar de parkeerstand (P).
2. Schakel de parkeerrem in.
3. Wacht totdat de motor het stationaire toerental heeft bereikt.



4. Druk op de startknop.

### De motor stoppen wanneer het voertuig stilstaat - Handgeschakelde transmissie, Auto's zonder: Startdrukknop

1. Schakel naar neutraal.
2. Schakel de parkeerrem in.
3. Wacht totdat de motor het stationaire toerental heeft bereikt.

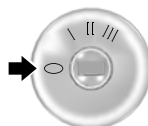

4. Zet de sleutel in stand **0**.

### De motor stoppen wanneer het voertuig stilstaat - Handgeschakelde transmissie, Auto's met: Startdrukknop

1. Schakel naar neutraal.
2. Schakel de parkeerrem in.
3. Wacht totdat de motor het stationaire toerental heeft bereikt.



4. Druk op de startknop.



## Motor starten en stoppen

### De motor stoppen wanneer het voertuig in beweging is - Automatische transmissie, Auto's zonder: Startdrukknop



**WAARSCHUWING:** Afzetten van de motor terwijl de auto nog rijdt, leidt tot aanzienlijk verlies van rembekrachtiging. Er is meer kracht nodig om de remmen in te schakelen en de auto tot stilstand te brengen. De stuurbekrachtiging kan ook aanzienlijk verminderd zijn. De stuurinrichting wordt niet geblokkeerd, maar er kan meer stuurkracht nodig zijn voor de auto. Wanneer u het contact uitschakelt, worden sommige elektrische circuits, bijvoorbeeld airbags, ook uitgeschakeld. Als u het contact per ongeluk uitschakelt, kunt u de transmissie in neutraal (N) zetten en de motor opnieuw starten.

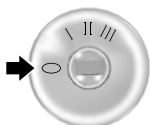

1. Zet de sleutel in stand **0**.
2. Zet de transmissie in neutraal en gebruik de remmen om de auto veilig tot stilstand te brengen.
3. Schakel naar de parkeerstand (P).
4. Schakel de parkeerrem in.

### De motor stoppen wanneer het voertuig in beweging is - Automatische transmissie, Auto's met: Startdrukknop



**WAARSCHUWING:** Afzetten van de motor terwijl de auto nog rijdt, leidt tot aanzienlijk verlies van rembekrachtiging. Er is meer kracht nodig om de remmen in te schakelen en de auto tot stilstand te brengen. De stuurbekrachtiging kan ook aanzienlijk verminderd zijn. De stuurinrichting wordt niet geblokkeerd, maar er kan meer stuurkracht nodig zijn voor de auto. Wanneer u het contact uitschakelt, worden sommige elektrische circuits, bijvoorbeeld airbags, ook uitgeschakeld. Als u het contact per ongeluk uitschakelt, kunt u de transmissie in neutraal (N) zetten en de motor opnieuw starten.



1. Houd de startknop ingedrukt totdat de motor stopt of druk binnen twee seconden driemaal op de startknop.
2. Zet de transmissie in neutraal en gebruik de remmen om de auto veilig tot stilstand te brengen.
3. Schakel naar de parkeerstand (P).
4. Schakel de parkeerrem in.

# Motor starten en stoppen

## De motor stoppen wanneer het voertuig in beweging is - Handgeschakelde transmissie, Auto's zonder: Startdrukknop



**WAARSCHUWING:** Afzetten van de motor terwijl de auto nog rijdt, leidt tot aanzienlijk verlies van rembekrachtiging. Er is meer kracht nodig om de remmen in te schakelen en de auto tot stilstand te brengen. De stuurbekrachtiging kan ook aanzienlijk verminderd zijn. De stuurinrichting wordt niet geblokkeerd, maar er kan meer stuurkracht nodig zijn voor de auto. Wanneer u het contact uitschakelt, worden sommige elektrische circuits, bijvoorbeeld airbags, ook uitgeschakeld. Als u het contact per ongeluk uitschakelt, kunt u de transmissie in neutraal (N) zetten en de motor opnieuw starten.

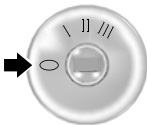

1. Zet de sleutel in stand **0**.
2. Zet de transmissie in neutraal en gebruik de remmen om de auto veilig tot stilstand te brengen.
3. Schakel de parkeerrem in.

## De motor stoppen wanneer het voertuig in beweging is - Handgeschakelde transmissie, Auto's met: Startdrukknop



**WAARSCHUWING:** Afzetten van de motor terwijl de auto nog rijdt, leidt tot aanzienlijk verlies van rembekrachtiging. Er is meer kracht nodig om de remmen in te schakelen en de auto tot stilstand te brengen. De stuurbekrachtiging kan ook aanzienlijk verminderd zijn. De stuurinrichting wordt niet geblokkeerd, maar er kan meer stuurkracht nodig zijn voor de auto. Wanneer u het contact uitschakelt, worden sommige elektrische circuits, bijvoorbeeld airbags, ook uitgeschakeld. Als u het contact per ongeluk uitschakelt, kunt u de transmissie in neutraal (N) zetten en de motor opnieuw starten.



1. Houd de startknop ingedrukt totdat de motor stopt of druk binnen twee seconden driemaal op de startknop.
2. Zet de transmissie in neutraal en gebruik de remmen om de auto veilig tot stilstand te brengen.
3. Schakel de parkeerrem in.

# Motor starten en stoppen

## AUTOMATISCHE MOTORSTOP - AUTO'S MET: STARTDRUKKNOP

### Hoe automatische motorstop werkt

Automatische motoruitschakeling schakelt de motor automatisch uit wanneer deze gedurende een langere periode stationair draait. Het contact wordt ook uitgezet, om accuvermogen te besparen. Voordat uw auto zichzelf uitschakelt, verschijnt er een bericht in het informatiedisplay met een timer die aftelt. Als u binnen 30 seconden geen actie onderneemt, wordt de auto uitgeschakeld. In het informatiedisplay verschijnt een ander bericht, om u te laten weten dat de auto is uitgeschakeld om brandstof te besparen. Start uw auto zoals u dat normaal zou doen.

### De automatische motorstop in- en uitschakelen - Auto's met: 4,2-inch scherm informatiepaneel

1. Selecteer **Instellingen** met de bedieningstoetsen voor het informatiedisplay op het stuurwiel.
2. Selecteer **Voertuiginstellingen**.
3. **Max. 30 min stationair** in- of uitschakelen.

**N.B.:** *De automatische uitschakeling kan niet voorgoed worden uitgeschakeld. Als u dit uitschakelt, wordt het weer ingeschakeld telkens wanneer u het contact aanzet.*

### De automatische motorstop in- en uitschakelen - Auto's met: 12,3-inch scherm informatiepaneel

1. Druk op de menuknop op het stuurwiel om naar het hoofdmenu van het informatiedisplay te gaan.

2. Selecteer **Instellingen**.
3. **Motor automatisch uit** in- of uitschakelen.

**N.B.:** *De automatische uitschakeling kan niet voorgoed worden uitgeschakeld. Als u dit uitschakelt, wordt het weer ingeschakeld telkens wanneer u het contact aanzet.*

## De automatische motorstop uitschakelen

Er wordt 30 seconden lang afgeteld. Tijdens het aftellen kunt u het uitschakelen op elk moment stoppen of de timer resetten door een van de volgende handelingen uit te voeren:

- Het rempedaal of het gaspedaal intrappen.
- Drukken op de knop **OK** of **RESET** tijdens de 30 seconden dat de teller aftelt.

## STARTEN EN STOPPEN VAN MOTOR – PROBLEMEN OPLOSSEN

### Starten en stoppen van motor – waarschuwinglampjes



Controlelampje motorstoring  
Controle motor

Als dit lampje brandt terwijl de motor draait, wijst dit op een storing. Het systeem voor on-board diagnose heeft een storing gedetecteerd met het systeem voor de emissieregeling.

Als het lampje knippert, slaat de motor wellicht over. Hogere uitlaatgastemperaturen kunnen schade aan de katalysator of andere delen van de auto veroorzaken. Vermijd snel optrekken en hard afremmen en laat uw auto onmiddellijk repareren.

## Motor starten en stoppen



### Waarschuwinglampje aandrijflijn

Als dit lampje brandt terwijl de motor draait, wijst dit op een storing. Als deze lamp tijdens het rijden knippert, verlaag de rijsnelheid dan onmiddellijk. Vermijd snel optrekken en hard afremmen en laat uw auto onmiddellijk repareren.

Als beide lampjes branden terwijl de motor draait, brengt u de auto zo snel mogelijk tot stilstand wanneer dit veilig kan. Als u met de auto blijft rijden, kan dit leiden tot verminderd vermogen en afslaan van de motor. Zet het contact uit en probeer de motor te starten. Laat uw auto onmiddellijk controleren.

### Starten en stoppen van motor – informatiemeldingen

Mededeling	Handeling
Tijdoverschrijding motor-start	Wordt weergegeven als u de tijdslimiet voor het starten overschrijdt. U kunt de motor 15 minuten lang niet proberen te starten. Als u de motor na 15 minuten nog steeds niet kunt starten, laat uw auto dan onmiddellijk controleren.
Startsysteem Storing	Wordt weergegeven als u de auto niet met een correct gecodeerde sleutel kunt starten. Het systeem heeft een storing ontdekt die onderhoud vereist. Laat uw auto zo snel mogelijk controleren.
Sleutel niet herkend	Wordt weergegeven als het systeem geen geldige passieve sleutel herkent.

# Motor starten en stoppen

## Starten en stoppen van motor – veelgestelde vragen - Benzine, Auto's zonder: Startdrukknop

### Waarom is het stationair toerental hoog wanneer ik de motor start?

De snelheid waarbij de motor onmiddellijk na het starten stationair draait wordt geoptimaliseerd om de emissies te minimaliseren en het interieurcomfort en het brandstofverbruik te optimaliseren.

### Waarom start de motor niet?

U kunt de motor slechts beperkte tijd proberen te starten voordat het startsysteem tijdelijk wordt uitgeschakeld. Als u de tijdslimiet voor het starten overschrijdt, wordt wellicht een bericht weergegeven en kunt u de motor minstens 15 minuten niet proberen te starten.

### Waarom merk ik verschillende rijeigenschappen op?

Als u de accu loskoppelt, kan uw auto nog ca. 8 km ongebruikelijke rijeigenschappen vertonen nadat u de accu weer hebt aangesloten. Dit komt omdat het motormanagementsysteem opnieuw met de motor moet worden uitgelijnd. U kunt eventuele ongebruikelijke rijeigenschappen in deze periode negeren.

### Waarom kan ik de motor niet starten?

Als u de motor na 3 startpogingen nog niet kunt starten, wacht u 10 seconden en gaat u als volgt te werk:

1. Trap het rempedaal of het koppelingspedaal volledig in.

**N.B.:** De handrem moet zijn aangetrokken.

**N.B.:** Zorg dat de transmissie in de parkeerstand (P) of neutraal (N) staat.

2. Trap het gaspedaal volledig in en houd het ingetrapt.



3. Draai de sleutel in stand III en wacht tot de motor is gestart.
4. Laat het gaspedaal los.
5. Zet de sleutel in stand III.

## Starten en stoppen van motor – veelgestelde vragen - Benzine, Auto's met: Startdrukknop

### Waarom is het stationair toerental hoog wanneer ik de motor start?

De snelheid waarbij de motor onmiddellijk na het starten stationair draait wordt geoptimaliseerd om de emissies te minimaliseren en het interieurcomfort en het brandstofverbruik te optimaliseren.

### Waarom start de motor niet?

U kunt de motor slechts beperkte tijd proberen te starten voordat het startsysteem tijdelijk wordt uitgeschakeld. Als u de tijdslimiet voor het starten overschrijdt, wordt wellicht een bericht weergegeven en kunt u de motor minstens 15 minuten niet proberen te starten.

# Motor starten en stoppen

## Waarom merk ik verschillende rijeigenschappen op?

Als u de accu loskoppelt, kan uw auto nog ca. 8 km ongebruikelijke rijeigenschappen vertonen nadat u de accu weer hebt aangesloten. Dit komt omdat het motormanagementsysteem opnieuw met de motor moet worden uitgelijnd. U kunt eventuele ongebruikelijke rijeigenschappen in deze periode negeren.

## Waarom kan ik de motor niet starten?

Als u de motor na 3 startpogingen nog niet kunt starten, wacht u 10 seconden en gaat u als volgt te werk:

1. Trap het rempedaal of het koppelingspedaal volledig in.

**N.B.:** *De handrem moet zijn aangetrokken.*

**N.B.:** *Zorg dat de transmissie in de parkeerstand (P) of neutraal (N) staat.*

2. Trap het gaspedaal volledig in en houd het ingetrapt.
3. Druk op de startknop.

**N.B.:** *De motor start slechts korte tijd en stopt dan.*

4. Laat het gaspedaal los.



5. Druk op de startknop.

## Waarom detecteert het systeem geen geldige passieve sleutel?

Als het systeem geen passieve sleutel detecteert en u de motor niet kunt starten, plaats de passieve sleutel dan in de bewaargleuf en druk op de startknop om de motor te starten. Zie **Positie back-up passieve sleutel** (bladzijde 73).

## Starten en stoppen van motor – veelgestelde vragen - Diesel, Auto's zonder: Startdrukknop

### Waarom is het stationair toerental hoog wanneer ik de motor start?

De snelheid waarbij de motor onmiddellijk na het starten stationair draait wordt geoptimaliseerd om de emissies te minimaliseren en het interieurcomfort en het brandstofverbruik te optimaliseren.

### Waarom start de motor niet?

U kunt de motor slechts beperkte tijd proberen te starten voordat het startsysteem tijdelijk wordt uitgeschakeld. Als u de tijdslimiet voor het starten overschrijdt, wordt wellicht een bericht weergegeven en kunt u de motor minstens 15 minuten niet proberen te starten.

## Waarom merk ik verschillende rijeigenschappen op?

Als u de accu loskoppelt, kan uw auto nog ca. 8 km ongebruikelijke rijeigenschappen vertonen nadat u de accu weer hebt aangesloten. Dit komt omdat het motormanagementsysteem opnieuw met de motor moet worden uitgelijnd. U kunt eventuele ongebruikelijke rijeigenschappen in deze periode negeren.

# Motor starten en stoppen

## Waarom kan ik de motor niet starten?

Ga als volgt te werk als u de motor niet kunt starten:

1. Trap het rempedaal of het koppelingspedaal volledig in.

**N.B.:** De handrem moet zijn aangetrokken.

**N.B.:** Zorg dat de transmissie in de parkeerstand (P) of neutraal (N) staat.



2. Draai de sleutel in stand III tot de motor start.

## Starten en stoppen van motor – veelgestelde vragen - Diesel, Auto's met: Startdrukknop

### Waarom is het stationair toerental hoog wanneer ik de motor start?

De snelheid waarbij de motor onmiddellijk na het starten stationair draait wordt geoptimaliseerd om de emissies te minimaliseren en het interieurcomfort en het brandstofverbruik te optimaliseren.

### Waarom start de motor niet?

U kunt de motor slechts beperkte tijd proberen te starten voordat het startstelsel tijdelijk wordt uitgeschakeld. Als u de tijdslimiet voor het starten overschrijdt, wordt wellicht een bericht weergegeven en kunt u de motor minstens 15 minuten niet proberen te starten.

## Waarom merk ik verschillende rijeigenschappen op?

Als u de accu loskoppelt, kan uw auto nog ca. 8 km ongebruikelijke rijeigenschappen vertonen nadat u de accu weer hebt aangesloten. Dit komt omdat het motormanagementsysteem opnieuw met de motor moet worden uitgelijnd. U kunt eventuele ongebruikelijke rijeigenschappen in deze periode negeren.

## Waarom kan ik de motor niet starten?

Ga als volgt te werk als u de motor niet kunt starten:

1. Trap het rempedaal of het koppelingspedaal volledig in.

**N.B.:** De handrem moet zijn aangetrokken.

**N.B.:** Zorg dat de transmissie in de parkeerstand (P) of neutraal (N) staat.



2. Druk op de startknop totdat de motor start.

## Waarom detecteert het systeem geen geldige passieve sleutel?

Als het systeem geen passieve sleutel detecteert en u de motor niet kunt starten, plaats de passieve sleutel dan in de bewaargleuf en druk op de startknop om de motor te starten. Zie **Positie back-up passieve sleutel** (bladzijde 73).

## HYBRIDE AUTO BEDIENEN

De auto is voorzien van mild-hybride systeem van 48 volt. Het systeem is ontworpen om het brandstofverbruik en de CO<sub>2</sub>-emissies te verlagen via regeneratief opladen en door de motor uit te schakelen wanneer de auto uitrolt tegen een lagere snelheid dan de snelheid waarbij de motor wordt gestopt die u hebt ingesteld. Zie **Het motorstoptoerental instellen** (bladzijde 229).

**N.B.:** *Regeneratief opladen leidt tot meer remmen op de motor. Er wordt meer geremd op de motor na het intrappen van het rempedaal. Dit is normaal.*



# Auto-Start-Stop - Automatische transmissie

## WAT IS AUTO-START-STOP

Het systeem is ontworpen om het brandstofverbruik en de CO<sub>2</sub>-emissies te verlagen door de motor uit te schakelen wanneer de auto stationair draait, bijvoorbeeld bij verkeerslichten.

## VOORZORGSMAATREGELEN AUTO-START-STOP



**WAARSCHUWING:** Schakel de parkeerrem in, zet de transmissie in de parkeerstand (P), zet het contact uit en verwijder de sleutel voordat u uitstapt. Als u deze instructie negeert, kan dat ernstig of dodelijk letsel tot gevolg hebben.



**WAARSCHUWING:** Schakel de parkeerrem in, zet de transmissie in de parkeerstand (P), zet het contact uit en verwijder de sleutel voordat u de motorkap opent of andere onderhouds- of reparatiewerkzaamheden laat uitvoeren. Als u het contact niet uitzet, kan de motor op elk moment opnieuw starten. Als u deze instructie negeert, kan dat ernstig of dodelijk letsel tot gevolg hebben.

## AUTO-START-STOP IN- EN UITSCHAKELEN

Het systeem wordt ingeschakeld wanneer u het contact aanzet.



Druk op de schakelaar om het systeem uit te schakelen.

**N.B.:** *OFF* gaat branden in de schakelaar.

Druk opnieuw op de schakelaar om het systeem weer in te schakelen.

**N.B.:** *Het systeem is ontworpen om te worden uitgeschakeld als het een storing detecteert. Laat de auto zo snel mogelijk controleren als er een storing van het systeem is.*

## DE MOTOR STOPPEN

Breng de auto tot stilstand en houd uw voet op het rempedaal en de transmissie in de vooruit (D).

**N.B.:** *De motor stopt wanneer u in de parkeerstand (P) of neutraal (N) schakelt, ongeacht of u het rempedaal al dan niet intrapt.*

**N.B.:** *Stuurbeheersing wordt uitgeschakeld wanneer de motor stopt.*

## DE MOTOR OPNIEUW STARTEN

Laat het rempedaal los of druk het gaspedaal in.

Er verschijnt een bericht in het informatiedisplay als het systeem u vraagt iets te doen.

## Auto-Start-Stop - Automatische transmissie

---

<b>Mededeling</b>	<b>Toestand</b>	<b>Handeling</b>
Auto StartStop Rempedaal indrukken voor starten motor	Het systeem moet de motor weer starten maar daarvoor is uw bevestiging nodig.	Trap het rempedaal in om de motor te opnieuw te starten.
Auto StartStop Pedaal indrukken voor starten motor	Het systeem moet de motor weer starten maar daarvoor is uw bevestiging nodig.	Trap het rempedaal of het gaspedaal in om de motor opnieuw te starten.

# Auto-Start-Stop - Automatische transmissie

## CONTROLELAMPJES AUTO-START-STOP



**WAARSCHUWING:** Voor het systeem moet de motor wellicht automatisch opnieuw starten wanneer de indicatielamp van automatische start/stop groen of oranje knippert. Als u deze instructie negeert, kan dat verwondingen tot gevolg hebben.



Het controlelampje van Auto Start-Stop brandt groen wanneer de motor stopt. Het knippert oranje en er wordt een bericht weergegeven als u iets moet doen.



Het controlelampje van Auto-Start-Stop brandt grijs en is doorstreept wanneer het systeem niet beschikbaar is.

**N.B.:** U kunt de reden waarom het systeem niet beschikbaar is weergeven in het informatiedisplay.

## AUTO-START-STOP – PROBLEMEN OPLOSSEN

### Auto-Start-Stop – informatiemeldingen

Mededeling	Toestand	Handeling
Auto StartStop In P zetten en motor herstarten	Het systeem werkt niet.	Schakel in de parkeerstand (P) en start de motor zelf opnieuw.
Auto StartStop Handmatig starten vereist	Het systeem werkt niet.	Start de motor zelf opnieuw.

# Auto-Start-Stop - Automatische transmissie

---

## Auto-Start-Stop – veelgestelde vragen

### Waarom stopt de motor niet altijd wanneer ik het verwacht?

Het systeem is ontworpen als aanvulling op andere voertuigsystemen, zodat deze systemen optimale prestaties kunnen leveren.

Het systeem stopt de motor niet in de volgende situaties:

- Het bestuurdersportier is open.
- De veiligheidsgordel van de bestuurder is niet vastgemaakt.
- Uw auto bevindt zich op grote hoogte.
- De verwarmde voorruit is ingeschakeld.
- De transmissie staat in de handgeschakelde stand (M).
- Uw auto bevindt zich op een steile helling.
- De motor wordt opgewarmd.
- De buitentemperatuur is te laag of te hoog.
- De acculading is laag.
- De temperatuur van de accu ligt buiten het optimale bereik.
- De motor moet draaien om het interieurklimaat te behouden en beslaan van de ruiten te voorkomen.

### Waarom start de motor soms opnieuw wanneer ik het niet verwacht?

Het systeem is ontworpen als aanvulling op andere voertuigsystemen, zodat deze systemen optimale prestaties kunnen leveren.

Het systeem start de motor opnieuw in de volgende situaties:

- U zet de verwarmde voorruit aan.
- U schakelt maximaal ontdooien in.

- De auto begint in neutraal bergaf te rollen.
- De motor moet draaien om voldoende assistentie van het remsysteem te behouden.
- De motor moet draaien om het interieurklimaat te behouden en beslaan van de ruiten te voorkomen.

### Kan ik het systeem permanent uitschakelen?

Nee. Het systeem speelt de belangrijke rol om het brandstofverbruik en de CO<sub>2</sub>-uitstoot te verlagen.

### Veroorzaakt frequent starten van de motor slijtage van de onderdelen?

De auto heeft een verbeterde accu en startmotor die ontworpen zijn om de motor vaker te starten.

# Auto-Start-Stop - Handgeschakelde transmissie, Behalve: Mild-hybride elektrisch voertuig (MHEV)

## WAT IS AUTO-START-STOP

Het systeem is ontworpen om het brandstofverbruik en de CO<sub>2</sub>-emissies te verlagen door de motor uit te schakelen wanneer de auto stationair draait, bijvoorbeeld bij verkeerslichten.

## VOORZORGSMAATREGELEN AUTO-START-STOP



**WAARSCHUWING:** Schakel de parkeerrem in, zet de transmissie in neutraal, zet het contact uit en verwijder de sleutel voordat u uitstapt. Als u deze instructie negeert, kan dat ernstig of dodelijk letsel tot gevolg hebben.



**WAARSCHUWING:** Schakel de parkeerrem in, zet de transmissie in neutraal, zet het contact uit en verwijder de sleutel voordat u de motorkap opent of andere onderhouds- of reparatiewerkzaamheden laat uitvoeren. Als u het contact niet uitzet, kan de motor op elk moment opnieuw starten. Als u deze instructie negeert, kan dat ernstig of dodelijk letsel tot gevolg hebben.

## AUTO-START-STOP IN- EN UITSCHAKELEN

Het systeem wordt ingeschakeld wanneer u het contact aanzet.



Druk op de schakelaar om het systeem uit te schakelen.

**N.B.:** *OFF* gaat branden in de schakelaar.

Druk opnieuw op de schakelaar om het systeem weer in te schakelen.

**N.B.:** *Het systeem is ontworpen om te worden uitgeschakeld als het een storing detecteert. Laat de auto zo snel mogelijk controleren als er een storing van het systeem is.*

## DE MOTOR STOPPEN

1. Stop de auto.
2. Schakel naar neutraal.
3. Laat het koppelingspedaal en het gaspedaal los.

**N.B.:** *Om maximaal voordeel uit het systeem te halen, schakelt u naar neutraal en laat u het koppelingspedaal los wanneer u de auto langer dan drie seconden stopt.*

**N.B.:** *Stuurbekrachtiging wordt uitgeschakeld wanneer de motor stopt.*

## DE MOTOR OPNIEUW STARTEN

Trap het koppelingspedaal in.

Er verschijnt een bericht in het informatiedisplay als het systeem u vraagt iets te doen.

## **Auto-Start-Stop - Handgeschakelde transmissie, Behalve: Mild-hybride elektrisch voertuig (MHEV)**

---

<b>Mededeling</b>	<b>Toestand</b>	<b>Handeling</b>
Auto StartStop Pedaal indrukken voor starten motor	Het systeem moet de motor weer starten maar daarvoor is uw bevestiging nodig.	Trap het gaspedaal, rempedaal of koppelingspedaal in om de motor opnieuw te starten.
Auto StartStop In vrij zetten voor starten motor	Het systeem moet de motor opnieuw starten, maar dat is niet mogelijk omdat de transmissie in een versnelling staat.	Schakel in neutraal om de motor opnieuw te starten.

# Auto-Start-Stop - Handgeschakelde transmissie, Behalve: Mild-hybride elektrisch voertuig (MHEV)

## CONTROLELAMPJES AUTO-START-STOP



**WAARSCHUWING:** Voor het systeem moet de motor wellicht automatisch opnieuw starten wanneer de indicatielamp van automatische start/stop groen of oranje knippert. Als u deze instructie negeert, kan dat verwondingen tot gevolg hebben.



Het controlelampje van Auto Start-Stop brandt groen wanneer de motor stopt. Het knippert oranje en er wordt een bericht weergegeven als u iets moet doen.



Het controlelampje van Auto-Start-Stop brandt grijs en is doorstreept wanneer het systeem niet beschikbaar is.

**N.B.:** *U kunt de reden waarom het systeem niet beschikbaar is weergeven in het informatiedisplay.*

## AUDITIEVE WAARSCHUWING AUTO-START-STOP

Het geluidssignaal van Auto-Start-Stop klinkt als u het bestuurdersportier opent wanneer het systeem de motor heeft gestopt.

## AUTO-START-STOP – PROBLEMEN OPLOSSEN

### Auto-Start-Stop – informatiemeldingen

Mededeling	Toestand	Handeling
Auto StartStop Handmatig starten vereist	Het systeem werkt niet.	Schakel in neutraal en start de motor zelf opnieuw.

# Auto-Start-Stop - Handgeschakelde transmissie, Behalve: Mild-hybride elektrisch voertuig (MHEV)

---

## Auto-Start-Stop – veelgestelde vragen

### Waarom stopt de motor niet altijd wanneer ik het verwacht?

Het systeem is ontworpen als aanvulling op andere voertuigsystemen, zodat deze systemen optimale prestaties kunnen leveren.

Het systeem stopt de motor niet in de volgende situaties:

- Het bestuurdersportier is open.
- Uw auto bevindt zich op grote hoogte.
- De verwarmde voorruit is ingeschakeld.
- De motor wordt opgewarmd.
- De buitentemperatuur is te laag of te hoog.
- De acculading is laag.
- De temperatuur van de accu ligt buiten het optimale bereik.
- De motor moet draaien om het interieurklimaat te behouden en beslaan van de ruiten te voorkomen.

### Waarom start de motor soms opnieuw wanneer ik het niet verwacht?

Het systeem is ontworpen als aanvulling op andere voertuigsystemen, zodat deze systemen optimale prestaties kunnen leveren.

Het systeem start de motor opnieuw in de volgende situaties:

- U zet de verwarmde voorruit aan.
- U schakelt maximaal ontdooien in.
- De auto begint in neutraal bergaf te rollen.

- De motor moet draaien om voldoende assistentie van het remsysteem te behouden.
- De motor moet draaien om het interieurklimaat te behouden en beslaan van de ruiten te voorkomen.

### Kan ik het systeem permanent uitschakelen?

Nee. Het systeem speelt de belangrijke rol om het brandstofverbruik en de CO<sub>2</sub>-uitstoot te verlagen.

### Veroorzaakt frequent starten van de motor slijtage van de onderdelen?

De auto heeft een verbeterde accu en startmotor die ontworpen zijn om de motor vaker te starten.



# Auto-Start-Stop - Mild-hybride elektrisch voertuig (MHEV)

## WAT IS AUTO-START-STOP

Het systeem is ontworpen om het brandstofverbruik en de CO<sub>2</sub>-emissies te verlagen door de motor uit te schakelen wanneer de auto stationair draait, bijvoorbeeld bij verkeerslichten of wanneer de auto uitrolt tegen een lagere snelheid dan de snelheid waarbij de motor wordt gestopt die u hebt ingesteld. Zie **Het motorstoptoerental instellen** (bladzijde 229). Het systeem is ontworpen om de motor te stoppen wanneer de transmissie in een versnelling of in neutraal staat.

## VOORZORGSMAATREGELEN AUTO-START-STOP



**WAARSCHUWING:** Schakel de parkeerrem in, zet de transmissie in neutraal, zet het contact uit en verwijder de sleutel voordat u uitstapt. Als u deze instructie negeert, kan dat ernstig of dodelijk letsel tot gevolg hebben.



**WAARSCHUWING:** Schakel de parkeerrem in, zet de transmissie in neutraal, zet het contact uit en verwijder de sleutel voordat u de motorkap opent of andere onderhouds- of reparatiewerkzaamheden laat uitvoeren. Als u het contact niet uitzet, kan de motor op elk moment opnieuw starten. Als u deze instructie negeert, kan dat ernstig of dodelijk letsel tot gevolg hebben.

## INSTELLINGEN AUTO-START-STOP

### Het motorstoptoerental instellen - Auto's met: 4,2-inch scherm informatiepaneel

1. Selecteer **Instellingen** met de bedieningstoetsen voor het informatiedisplay op het stuurwiel.
2. Selecteer **Voertuiginstellingen**.
3. Selecteer **Uitrol StartStop**.
4. Selecteer een instelling en druk op de knop **OK**.

### Het motorstoptoerental instellen - Auto's met: 12,3-inch scherm informatiepaneel

1. Druk op de menuknop op het stuurwiel om naar het hoofdmenu van het informatiedisplay te gaan.
2. Selecteer **Instellingen**.
3. Selecteer **Voertuig**.
4. Selecteer **Uitrol StartStop**.
5. Selecteer een instelling en druk op de knop **OK**.

## AUTO-START-STOP IN- EN UITSCHAKELEN

Het systeem wordt ingeschakeld wanneer u het contact aanzet.



Druk op de schakelaar om het systeem uit te schakelen.

**N.B.:** **OFF** gaat branden in de schakelaar.

Druk opnieuw op de schakelaar om het systeem weer in te schakelen.

# Auto-Start-Stop - Mild-hybride elektrisch voertuig (MHEV)

**N.B.:** Het systeem is ontworpen om te worden uitgeschakeld als het een storing detecteert. Laat de auto zo snel mogelijk controleren als er een storing van het systeem is.

## DE MOTOR STOPPEN

### De motor stoppen in versnelling

1. Trap het rempedaal in en rem af tot 15 km/h of minder.

**N.B.:** U kunt de snelheid waarbij het systeem de motor stopt instellen via het informatiedisplay.

2. Trap het koppelingspedaal volledig in.

**N.B.:** Stuurbechrachting blijft ingeschakeld wanneer de motor stopt.

### De motor stoppen in neutraal

1. Trap het rempedaal in en rem af tot 15 km/h of minder.

**N.B.:** U kunt de snelheid waarbij het systeem de motor stopt instellen via het informatiedisplay.

2. Trap het koppelingspedaal in en zet in neutraal.

3. Laat het koppelingspedaal los.

**N.B.:** Stuurbechrachting blijft ingeschakeld wanneer de motor stopt.

## DE MOTOR OPNIEUW STARTEN

### De motor opnieuw starten in versnelling

Laat het rempedaal los.

### De motor opnieuw starten in neutraal

1. Trap het koppelingspedaal volledig in.
2. Kies een versnelling.

## CONTROLELAMPJES AUTO-START-STOP



**WAARSCHUWING:** Voor het systeem moet de motor wellicht automatisch opnieuw starten wanneer de indicatielamp van automatische start/stop groen of oranje knippert. Als u deze instructie negeert, kan dat verwondingen tot gevolg hebben.



Het controlelampje van Auto-Start-Stop brandt groen wanneer de motor stopt. Het knippert oranje en er wordt een bericht weergegeven als u iets moet doen.



Het controlelampje van Auto-Start-Stop brandt grijs en is doorstreept wanneer het systeem niet beschikbaar is.

**N.B.:** U kunt de reden waarom het systeem niet beschikbaar is weergegeven in het informatiedisplay.

## AUDITIEVE WAARSCHUWING AUTO-START-STOP

Het geluidssignaal van Auto-Start-Stop klinkt als u het bestuurdersportier opent wanneer het systeem de motor heeft gestopt.

# Auto-Start-Stop - Mild-hybride elektrisch voertuig (MHEV)

## AUTO-START-STOP – PROBLEMEN OPLOSSEN

### Auto-Start-Stop – informatiemeldingen

<b>Mededeling</b>	<b>Toestand</b>	<b>Handeling</b>
Auto StartStop Handmatig starten vereist	Het systeem werkt niet.	Schakel in neutraal en start de motor zelf opnieuw.
Auto StartStop In vrij zetten voor starten motor	Het systeem kan de motor niet opnieuw starten.	Schakel naar neutraal.
Auto StartStop Koppeling indrukken voor starten motor	Het systeem kan de motor niet opnieuw starten.	Trap het koppelingspedaal volledig in.

# Auto-Start-Stop - Mild-hybride elektrisch voertuig (MHEV)

## Auto-Start-Stop – veelgestelde vragen

### Waarom stopt de motor niet altijd wanneer ik het verwacht?

Het systeem is ontworpen als aanvulling op andere voertuigsystemen, zodat deze systemen optimale prestaties kunnen leveren.

Het systeem stopt de motor niet in de volgende situaties:

- Het bestuurdersportier is open.
- De veiligheidsgordel van de bestuurder is niet vastgemaakt.
- De motor wordt opgewarmd.
- De buitentemperatuur is te laag of te hoog.
- De acculading is laag.
- De temperatuur van de accu ligt buiten het optimale bereik.
- De motor moet draaien om het interieurklimaat te behouden en beslaan van de ruiten te voorkomen.

### Waarom start de motor soms opnieuw wanneer ik het niet verwacht?

Het systeem is ontworpen als aanvulling op andere voertuigsystemen, zodat deze systemen optimale prestaties kunnen leveren.

Het systeem start de motor opnieuw in de volgende situaties:

- U schakelt **MAX A/C** in.
- U schakelt maximaal ontdooien in.
- De auto begint in neutraal bergaf te rollen.

- De motor moet draaien om voldoende assistentie van het remsysteem te behouden.
- De motor moet draaien om het interieurklimaat te behouden en beslaan van de ruiten te voorkomen.

### Kan ik het systeem permanent uitschakelen?

Nee. Het systeem speelt de belangrijke rol om het brandstofverbruik en de CO<sub>2</sub>-uitstoot te verlagen.

### Veroorzaakt frequent starten van de motor slijtage van de onderdelen?

De auto heeft een verbeterde accu en startmotor met dynamo die ontworpen zijn om de motor vaker te starten.

# Brandstof en tanken

## VEILIGHEIDSMATREGELEN



**WAARSCHUWING:** Tank de brandstoftank niet te vol. De druk in een overvolle tank kan lekkage veroorzaken en leiden tot het naar buiten spuiten van brandstof en brand.



**WAARSCHUWING:** Het brandstofsysteem kan onder druk staan. Als u een sissend geluid hoort bij de tankinlaat, tank dan niet voordat het geluid gestopt is. Anders kan er brandstof naar buiten spuiten, wat tot ernstig letsel kan leiden.



**WAARSCHUWING:** Bij misbruik of verkeerd gebruik kunnen brandstoffen ernstige of dodelijke verwondingen veroorzaken.



**WAARSCHUWING:** Brandstof kan benzeen, een kankerverwekkende stof, bevatten.



**WAARSCHUWING:** Schakel voordat u tankt altijd de motor uit en zorg ervoor dat vonken of open vuur uit de buurt van de vulklep van de brandstoftank worden gehouden. Rook nooit of gebruik geen mobiele telefoon tijdens het tanken. Brandstofdamp is onder bepaalde omstandigheden extreem gevaarlijk. Voorkom het inademen van brandstofdampen.

Volg deze richtlijnen bij het tanken:

- Doof alle rokende materialen en open vuur voordat u tankt.
- Zet de motor altijd uit voordat u tankt.

- Autobrandstoffen kunnen schadelijk of fataal zijn indien deze worden ingeslikt. Brandstof is erg giftig en kan indien ingeslikt dodelijke of permanente verwondingen veroorzaken. Als brandstof wordt ingeslikt, roep dan onmiddellijk de hulp van een arts in, zelfs als er geen directe symptomen zichtbaar zijn. De giftige effecten van brandstof worden wellicht pas na enkele uren duidelijk.
- Voorkom het inademen van brandstofdampen. Brandstofdamp inademen kan irritatie van de ogen en de luchtwegen veroorzaken. In ernstige gevallen kan overmatig of langdurig inademen van brandstofdamp ernstige ziekte of permanent letsel veroorzaken.
- Zorg dat er geen brandstof in de ogen komt. Als u brandstof in de ogen stap, verwijder dan meteen contactlenzen (indien u deze draagt), spoel gedurende 15 minuten met water af en zorg voor medische hulp. Indien er geen medische hulp wordt ingeroepen, kan dit leiden tot permanent letsel.
- Brandstof kan schadelijk zijn bij absorptie via de huid. Als er brandstof op uw huid, kleren of beide terecht komt, verwijder dan direct de vuile kleding en was uw huid grondig met water en zeep. Herhaaldelijk of langdurig contact met de huid veroorzaakt huidirritatie.
- Ga extra voorzichtig te werk wanneer u Antabuse of een andere vorm van Disulfiram neemt bij de behandeling van alcoholisme. Het inademen van brandstofdampen kan een negatieve reactie, ernstige verwondingen of ziekte veroorzaken. Raadpleeg onmiddellijk een arts indien u negatieve reacties ervaart.

# Brandstof en tanken

## BRANDSTOFKWALITEIT - BENZINE



**WAARSCHUWING:** Meng diesel niet met benzine, gasohol of alcohol. Dit kan een explosie veroorzaken.



**WAARSCHUWING:** Gebruik geen gelode benzine of benzine met additieven die andere metallische bestanddelen bevat, bijvoorbeeld op mangaan gebaseerd. Deze kunnen het emissiesysteem beschadigen.

Gebruik ongelode benzine met een minimum octaangetal van 95 die voldoet aan de specificatie EN 228, of een equivalent volgens nationale specificatie.

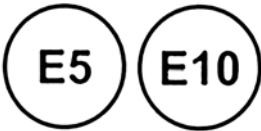

E268502

Uw auto is geschikt voor ethanolmengsels tot 10% (E5 en E10).

**N.B.:** *We adviseren alleen brandstof van hoge kwaliteit te gebruiken. Het is niet raadzaam achteraf toegevoegde additieven of andere motorbehandelingen te gebruiken.*

### Opslaan voor de lange termijn

De meeste benzine bevat ethanol. Er wordt aangeraden de brandstoftank te vullen met brandstof zonder ethanol als de auto langer dan twee maanden niet wordt gebruikt.

## BRANDSTOFKWALITEIT - DIESEL



**WAARSCHUWING:** Meng diesel niet met benzine, gasohol of alcohol. Dit kan een explosie veroorzaken.

Gebruik diesel die voldoet aan de specificatie EN 590, of de betreffende nationale specificatie.



E268503

Uw auto is geschikt voor brandstoffen met een biodieselgehalte van max. 7% (B7).

**N.B.:** *We adviseren alleen brandstof van hoge kwaliteit te gebruiken. Het is niet raadzaam achteraf toegevoegde additieven of andere motorbehandelingen te gebruiken.*

**N.B.:** *Wij raden het gebruik van aanvullende additieven af die vlokvorming moeten voorkomen.*

### Opslaan voor de lange termijn

De meeste diesel bevat biodiesel. We adviseren de brandstoftank te vullen met brandstof die geen biodiesel bevat als het de bedoeling is dat uw auto langer dan twee maanden stil blijft staan.

# Brandstof en tanken

## BRANDSTOFKwaliteit - FLEX FUEL (FF, ETHANOL)

### De juiste brandstof kiezen - auto's met Flex Fuel



**WAARSCHUWING:** Meng diesel niet met benzine, gasohol of alcohol. Dit kan een explosie veroorzaken.

Wijzig de configuratie van het brandstofsysteem of de componenten in het systeem niet. Vervang het brandstofsysteem of componenten ervan niet door onderdelen die niet specifiek zijn ontworpen voor gebruik van E85.

Gebruik loodvrije benzine met een minimum octaangetal van 95 die voldoet aan de specificatie EN 228, of een equivalent volgens nationale specificatie, of gewone loodvrije benzine gemengd met maximaal 85% ethanol (E85).



Gebruik uitsluitend de aanbevolen brandstoffen. Andere brandstoffen kunnen motorschade veroorzaken die wellicht niet gedekt is door de garantie van uw auto.

**N.B.:** *We adviseren alleen brandstof van hoge kwaliteit te gebruiken. Het gebruik van andere brandstof dan de aanbevolen brandstoffen kan de emissieregeling belemmeren en verlies van prestaties veroorzaken.*

**N.B.:** *Wanneer u E85 gebruikt, is het mogelijk dat uw auto meer brandstof zal verbruiken.*

Gebruik geen:

- dieselbrandstof.
- brandstof met methanol.
- brandstof met petroleum of paraffine.
- brandstof met meer dan 85% ethanol of E100 brandstof.
- brandstof met additieven met metallische bestanddelen, inclusief samenstellingen op basis van mangaan.
- brandstof met het additief MMT (methylcyclopentadienyl manganese tricarbonyl) om het octaangehalte te verhogen.
- loodhoudende brandstof (het gebruik van loodhoudende brandstof is bij wet verboden).

**N.B.:** *Auto's met flexibele brandstof kunnen gevuld worden met benzine, ethanol of een mengsel van beide.*

Als het ethanolgehalte van de brandstof na een tankbeurt verschilt van wat u eerder hebt gebruikt, is het raadzaam dat u onmiddellijk minstens 8 km met uw auto rijdt om de auto aan te passen aan het verschil in ethanolgehalte.

- Korte stops hebben geen invloed op dit proces.
- Schakel het contact niet uit.
- Neem altijd snelheidslimieten en het type wegdek in acht.

De motorregelmodule moet zich aanpassen aan de brandstof die aanwezig is in de tank, vooral wanneer u meer dan een halve tank hebt getankt.

# Brandstof en tanken

Als u deze procedure niet volgt, is het mogelijk dat de motor wat moeilijker start en dat het motortoerental wat schommelt bij stationair draaien. Deze symptomen kunnen aanhouden totdat u de inleerprocedure van de brandstof hebt voltooid.

## Opslaan voor de lange termijn

De meeste benzine bevat ethanol. Het is raadzaam dat u de brandstoftank vult met brandstof met een laag ethanolgehalte (E10) als de auto langer dan twee maanden niet wordt gebruikt. Er wordt tevens aangeraden contact op te nemen met een erkende dealer.

## LOCATIE TANKTRECHTER

De tanktrechter zit in het dashboardkastje of in de opbergruimte van het reservewiel.

## OPRAKEN VAN DE BRANDSTOF

Wanneer de brandstoftank helemaal leeg raakt, kan dit schade aan de auto veroorzaken die niet onder de voertuigarantie valt.

Als de tank is leeggereden:

- Voeg minimaal 5 L brandstof toe om de motor opnieuw te starten.
- Het is mogelijk dat u na bijtanken het contact herhaaldelijk moet uitzetten en daarna weer aanzetten, zodat het brandstofsysteem de brandstof van de tank naar de motor kan pompen. Bij opnieuw starten duurt de starttijd enkele seconden langer dan normaal.

**N.B.:** *Als de auto op een steile helling staat, kan er meer brandstof nodig zijn.*

## Een draagbaar brandstofreservoir vullen



**WAARSCHUWING:** De brandstof die door het spuitstuk van de brandstofpomp stroomt, kan statische elektriciteit veroorzaken. Dit kan brand veroorzaken wanneer u een niet-geaard brandstofreservoir vult.

Gebruik de volgende richtlijnen om de vorming van elektrostatische lading te voorkomen, wat kan leiden tot vonk Vorming, wanneer u een niet-geaard brandstofreservoir vult:

- Gebruik alleen een goedgekeurd brandstofreservoir om brandstof in uw auto te gieten. Plaats het goedgekeurd brandstofreservoir op de grond tijdens het vullen.
- Vul het brandstofreservoir niet terwijl het in uw auto staat (inclusief in de kofferruimte).
- Houd het spuitstuk van de brandstofpomp in contact met het brandstofreservoir tijdens het vullen.
- Gebruik geen inrichting om de handgreep van de brandstofpomp op zijn plaats te houden.

## Brandstof toevoegen uit een draagbaar brandstofreservoir



**WAARSCHUWING:** Stop geen spuitstuk van een brandstofreservoir of trechter in de brandstofvulnek. Dit kan de vulnek van het brandstofsysteem of de afdichting ervan beschadigen en kan ervoor zorgen dat er brandstof op de grond terecht komt.



# Brandstof en tanken



**WAARSCHUWING:** Probeer het doploze brandstofsysteem niet open te wrikken of open te drukken met vreemde voorwerpen. Het brandstofsysteem en de afdichting kunnen beschadigd raken en u of anderen kunnen letsel oplopen.



**WAARSCHUWING:** Voer geen brandstof met het huishoudelijk afval af en laat geen brandstof in de riolering stromen. Maak gebruik van een erkende faciliteit voor afvalverwerking.

Wanneer u de brandstoftank van uw auto bijvult met een brandstofreservoir, moet u de tanktrechter bij uw auto gebruiken. Zie **Locatie tanktrechter** (bladzijde 236).

**N.B.:** *Gebruik geen trechters uit de handel; deze werken wellicht niet in combinatie met het doploze brandstofsysteem en kunnen het systeem beschadigen.*

Wanneer u de brandstoftank van uw auto bijvult met een brandstofreservoir, doet u het volgende:

1. Open de tankklep volledig.
2. Plaats de tanktrechter volledig in de tankinlaat.



3. Vul de tank bij met brandstof uit het brandstofreservoir.
4. Verwijder de tanktrechter.
5. Sluit de tankklep volledig.
6. Reinig de tanktrechter en plaats deze terug in de auto of gooi deze weg in overeenstemming met de regelgeving.

**N.B.:** *Extra trechters kunnen worden aangeschaft bij de erkende dealer als u de trechter wilt weggooien.*

## TANKEN

### Overzicht tanksysteem

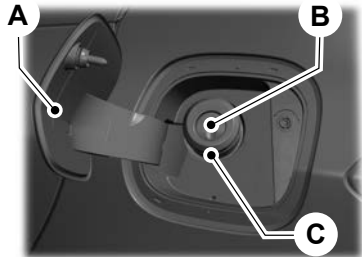

- A Tankklep.
- B Vulklep brandstoftank.
- C Brandstofvulleiding.

Uw auto beschikt niet over een tankdop.

# Brandstof en tanken

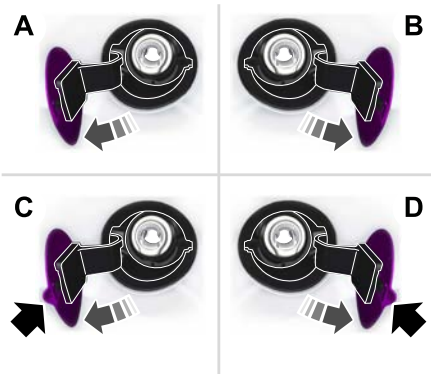

- A Linkerzijde. Om de tankklep te openen, drukt u in het midden op de achterste rand van de tankklep en laat u los.
- B Rechterzijde. Om de tankklep te openen, drukt u in het midden op de achterste rand van de tankklep en laat u los.
- C Linkerzijde. Trek aan de achterzijde van de tankklep om de klep te openen.
- D Rechterzijde. Trek aan de achterzijde van de tankklep om de klep te openen.

## Tanken met uw voertuig

**WAARSCHUWING:** Schakel voordat u tankt altijd de motor uit en zorg ervoor dat vonken of open vuur uit de buurt van de vulklep van de brandstoftank worden gehouden. Rook nooit of gebruik geen mobiele telefoon tijdens het tanken. Brandstofpomp is onder bepaalde omstandigheden extreem gevaarlijk. Voorkom het inademen van brandstofdampen.

**WAARSCHUWING:** Het brandstofsysteem kan onder druk staan. Als u een sissend geluid hoort bij de tankinlaat, tank dan niet voordat het geluid gestopt is. Anders kan er brandstof naar buiten spuiten, wat tot ernstig letsel kan leiden.

**WAARSCHUWING:** Wrik de vulklep van de brandstoftank niet open. Dit kan het brandstofsysteem beschadigen. Als u deze instructie negeert, kan dat brand, verwondingen of de dood tot gevolg hebben.

**WAARSCHUWING:** Verwijder tijdens het tanken het vulpistool van de brandstofpomp niet uit de volledig geplaatste positie.

**WAARSCHUWING:** Stop met tanken wanneer het vulpistool voor de eerste keer automatisch is afgeslagen. Als u deze procedure niet volgt, zal de expansieruimte in de brandstoftank worden gevuld, waardoor de brandstof zou kunnen overstromen.

**WAARSCHUWING:** Tank de brandstoftank niet te vol. De druk in een overvolle tank kan lekkage veroorzaken en leiden tot het naar buiten spuiten van brandstof en brand.

**WAARSCHUWING:** Wacht minstens vijf seconden vooraleer u het vulpistool eruit haalt, zodat alle achtergebleven brandstof in de brandstoftank kan stromen.

1. Open de tankklep volledig.
2. Kies de juiste brandstofpomp voor uw voertuig.

# Brandstof en tanken

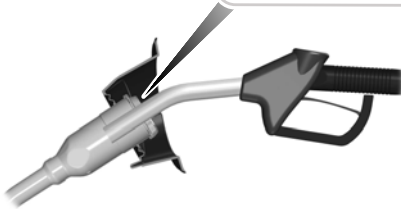
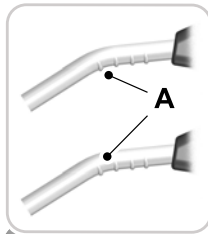

3. Breng het vulpistool van de brandstofpomp in tot het eerste streepje op het vulpistool A. Laat het vulpistool rusten op de brandstofvulleiding.

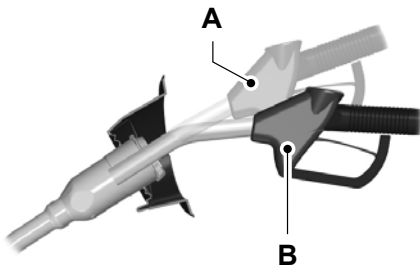

E139203

4. Houd de brandstofpomp tijdens het tanken in positie B. Als het vulpistool in positie A wordt gehouden, kan dit invloed hebben op de brandstofstroom en kan het vulpistool worden uitgeschakeld voordat de brandstoftank vol is.

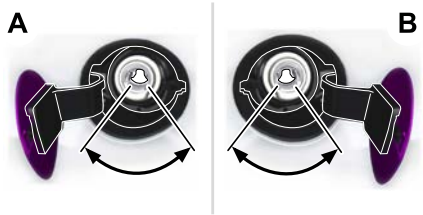

5. Bedien het spuitstuk van de brandstofpomp binnen de getoonde afstand.

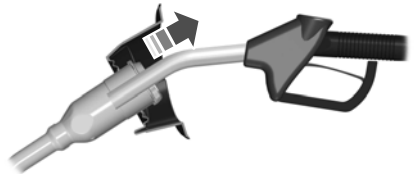

6. Wanneer u klaar bent met tanken, tilt u het vulpistool een beetje omhoog en verwijdert u het dan langzaam.
7. Sluit de tankklep volledig.

Probeer de motor niet te starten wanneer u de tank met de verkeerde soort brandstof hebt gevuld. Het gebruik van een verkeerd soort brandstof kan schade aan de auto veroorzaken die niet onder de voertuiggarantie valt. Laat uw auto onmiddellijk controleren.

## Waarschuwing tanksysteem (indien aanwezig)

Als de vulklep van de brandstoftank niet volledig sluit, kan er een bericht in het informatiedisplay verschijnen.

# Brandstof en tanken

Mededeling
Controleer opening brandstoftank

Ga als volgt te werk als het bericht verschijnt:

1. Breng de auto tot stilstand zodra dit veilig kan en schakel de motor uit.
2. Schakel naar de parkeerstand (P) of de neutraalstand (N).
3. Schakel de parkeerrem in.
4. Open de tankklep volledig.
5. Controleer de vulklep van de brandstoftank op vuil dat de beweging ervan kan hinderen.
6. Verwijder alle vuil van de vulklep van de brandstoftank.
7. Steek een tankpistool of de trechter, die bij uw auto is geleverd, volledig in de brandstofvulling. Zie **Locatie tanktrechter** (bladzijde 236). Zo wordt het vuil losgemaakt waardoor de vulklep van de brandstoftank niet volledig kan sluiten.
8. Verwijder het vulpistool of de tanktrechter uit de brandstofvulling.
9. Sluit de tankklep volledig.

**N.B.:** *Het bericht wordt wellicht niet onmiddellijk gereset. Als het bericht steeds opnieuw wordt weergegeven en een waarschuwingslampje blijft branden, laat uw auto dan zo snel mogelijk controleren.*

## BRANDSTOFVERBRUIK

We leiden de cijfers over CO<sub>2</sub>-waarden en brandstofverbruik af van laboratoriumtests volgens Richtlijn (EG) 715/2007 of CR (EG) 692-2008 en aanvullingen daarop.

Deze gegevens zijn bedoeld voor het vergelijken van merken en modellen. Ze zijn niet bedoeld als weergave van het werkelijke brandstofverbruik van uw auto.

Het brandstofverbruik onder praktijkomstandigheden is afhankelijk van een groot aantal factoren, bijvoorbeeld rijstijl, rijden met hoge snelheid, stop-start verkeer, gebruik van airconditioning, geplaatste accessoires, beladingstoestand en slepen van een aanhanger.

### Genoemde hoeveelheid

De genoemde hoeveelheid is de maximumhoeveelheid brandstof die u kunt toevoegen aan de brandstoftank wanneer de brandstofmeter een lege tank aangeeft. Zie **Inhouden en specificaties** (bladzijde 519).

Bovendien bevat de brandstoftank nog een tankreserve. De tankreserve is een bepaalde hoeveelheid brandstof die in de brandstoftank blijft wanneer de brandstofmeter een lege tank aangeeft.

**N.B.:** *De hoeveelheid brandstof in de tankreserve kan verschillen en er mag niet op worden vertrouwd om het rijbereik te vergroten.*

### Brandstofverbruik

Uw auto berekent het brandstofverbruik op basis van de functie gemiddeld verbruik van de tripcomputer. Zie **Tripcomputer** (bladzijde 160).

De eerste 1.500 km is de inrijperiode van de motor. Na 3.000 km wordt een meer nauwkeurige meting verkregen.

### Invloed op brandstofverbruik

- Onjuiste bandenspanning. Zie **Bandenspanning** (bladzijde 500).
- Uw auto volledig laden.
- Onnodig gewicht vervoeren.

# Brandstof en tanken

---

- Specifieke accessoires toevoegen aan uw auto, zoals vliegenweringen, dakdragers of lichtbalken, treeplanken en skirekken.
- Brandstofmengsel met alcohol gebruiken. Zie **Brandstofkwaliteit** (bladzijde 234).
- Het brandstofverbruik kan dalen bij lagere temperaturen.
- Het brandstofverbruik kan stijgen wanneer u korte afstanden rijdt.
- Het brandstofverbruik kan lager zijn wanneer u op vlak terrein rijdt dan wanneer u op heuvelachtig terrein rijdt.

# Motoremissieregeling

## KATALYSATOR - 1.0L ECOBOOST™/1.5L ECOBOOST™/1.5L TIVCT/2.3L ECOBOOST™



**WAARSCHUWING:** Laat de motor niet stationair draaien en parkeer of rij niet op droog gras of ander droog materiaal. Het emissiesysteem warmt de motorruimte en het uitlaatsysteem op, waardoor brandgevaar ontstaat.



**WAARSCHUWING:** De normale bedrijfstemperatuur van het uitlaatsysteem is bijzonder hoog. Voer nooit werkzaamheden uit in de buurt van het uitlaatsysteem en probeer geen delen van het uitlaatsysteem te repareren voordat het uitlaatsysteem is afgekoeld. Wees bijzonder voorzichtig bij werkzaamheden in de buurt van de katalysator. Zelfs wanneer de motor nog maar kort in bedrijf is geweest, wordt de katalysator al extreem heet en deze blijft heet nadat u de motor uitschakelt.



**WAARSCHUWING:** Door uitlaatlekkages kunnen schadelijke en eventueel dodelijke gassen in het interieur dringen. Ruikt u uitlaatgassen in uw auto, laat de auto dan onmiddellijk controleren. Rijd niet als u uitlaatgassen ruikt.

Uw auto heeft diverse onderdelen voor de emissieregeling en een katalysator die ervoor zorgt dat de auto aan de geldende emissienormen voldoet.

Om schade aan de katalysator te voorkomen:

- Schakel de startmotor niet langer dan 10 seconden per keer in.
- Laat de motor niet draaien wanneer een bougie is losgekoppeld.

- Sleep of duw de auto niet aan. Gebruik hulpstartkabels. Zie **Het voertuig starten met hulpstartkabels** (bladzijde 428).
- Zet het contact niet uit tijdens het rijden.
- Gebruik geen brandstof met lood.
- U dient te voorkomen dat de brandstof opraakt.

**N.B.:** Resulterende schade aan onderdelen valt mogelijk niet onder de voertuiggarantie.

## On-board diagnosesysteem

Uw auto heeft een on-board diagnosesysteem dat de emissieregeling van de motor controleert. Indien een van de volgende waarschuwingslampjes gaan branden, kan dit erop wijzen dat het on-board diagnosesysteem een storing in de emissieregeling heeft gedetecteerd.



Doet u dit niet, dan kan dit leiden tot verminderd vermogen en afslaan van de motor. Wanneer u niet reageert op een controle- of waarschuwingslamp, kan dit schade veroorzaken die niet wordt gedekt door de garantie van de auto. Laat uw auto zo snel mogelijk controleren.

# Motoremissieregeling

## BENZINE-DEELTJESFILTER



**WAARSCHUWING:** Laat de motor niet stationair draaien of parkeer de auto niet op droge bladeren, droog gras of ander brandbaar materiaal. Het regeneratieproces werkt met bijzonder hoge uitlaatgastemperaturen en na het afzetten van de motor en tijdens en na regeneratie blijft de uitlaat een aanzienlijke hoeveelheid hitte uitstralen. Dit kan brandgevaar opleveren.

Om de kans op schade aan het roetfilter te verkleinen:

- Schakel de startmotor niet langer dan 10 seconden per keer in.
- Sleep of duw de auto niet aan. Gebruik hulpstartkabels.
- Zet het contact niet uit tijdens het rijden.
- Negeer geen waarschuwingsslampen, controlelampen of informatieberichten.

### Regeneratie roetfilter benzinemotor

Deeltjes in het uitlaatgas worden opgehoopt in het roetfilter van de benzinemotor, waardoor dit na verloop van tijd verstopt raakt. Deze verstopping wordt verwijderd via een regeneratieprocedure die wordt gestuurd door de motorregeling. De regeneratieprocedure zet de deeltjes in het uitlaatgas om in onschadelijke gassen.

Regeneratie treedt op bij normaal rijden, in verschillende mate afhankelijk van uw rijgedrag. Passieve regeneratie treedt op wanneer u tegen gemiddelde tot hoge snelheden rijdt maar als u doorgaans korte afstanden tegen lage snelheden aflegt, kan het systeem voor de motorregeling de uitlaatgastemperatuur actief verhogen om de deeltjes die zich hebben opgehoopt in het filter te verwijderen en ervoor te zorgen dat dit naar behoren blijft werken.

Als hulpmiddel bij passieve regeneratie is het raadzaam dat u af en toe een ritje maakt, waarbij:

- u rijdt in uiteenlopende omstandigheden, inclusief op de autosnelweg gedurende minstens 20 minuten.
- u langdurig stationair draaien van de motor vermijdt.
- Selecteer een geschikte versnelling om het motortoerental tussen 1500 en 4000 omw/min te houden.

Als het roetfilter bijna of volledig verzadigd is, gaat een waarschuwingslamp branden of wordt een melding weergegeven in het informatiedisplay.

**N.B.:** *In sommige voertuigen gaat een waarschuwingslamp branden en verschijnt er een bericht in het informatiedisplay.*

Als u niets doet wanneer een waarschuwingslamp gaat branden of een bericht verschijnt in het informatiedisplay, kunt u schade veroorzaken die niet door de voertuigarantie wordt gedekt.

### Waarschuwings- en controlelampjes roetfilter



Controlelamp motorstoring.

# Motoremissieregeling

## Informatiemeldingen regeneratie roetfilter benzinemotor

Mededeling	Handeling
Limiet roetfilter bereikt Nu rijden om te reinigen	<ul style="list-style-type: none"><li>• u rijdt in uiteenlopende omstandigheden, inclusief op de autosnelweg gedurende minstens 20 minuten of totdat het bericht verdwijnt.</li><li>• u langdurig stationair draaien van de motor vermijdt.</li><li>• Selecteer een geschikte versnelling om het motortoerental tussen 1500 en 4000 omw/min te houden.</li></ul>
Limiet roetfilter overschreden Onderhoud nu!	<ul style="list-style-type: none"><li>• Rijd tegen een gemiddelde snelheid.</li><li>• Vermijd snel optrekken of afremmen.</li><li>• Laat uw auto zo snel mogelijk controleren.</li></ul>

## DIESELROEFILTER



**WAARSCHUWING:** Laat de motor niet stationair draaien of parkeer de auto niet op droge bladeren, droog gras of ander brandbaar materiaal. Het regeneratieproces werkt met bijzonder hoge uitlaatgastemperaturen en na het afzetten van de motor en tijdens en na regeneratie blijft de uitlaat een aanzienlijke hoeveelheid hitte uitstralen. Dit kan brandgevaar opleveren.



**WAARSCHUWING:** De normale bedrijfstemperatuur van het uitlaatsysteem is erg hoog. Voer nooit werkzaamheden uit in de buurt van het uitlaatsysteem en probeer geen delen van het uitlaatsysteem te repareren voordat het uitlaatsysteem is afgekoeld. Wees bijzonder voorzichtig wanneer u werkzaamheden uitvoert in de buurt van

de dieseloxydatiekatalysator of het roetfilter. Zelfs wanneer de motor nog maar kort in bedrijf is geweest, worden de dieseloxydatiekatalysator en het roetfilter al extreem heet. Ze blijven heet nadat u de motor uitschakelt.



**WAARSCHUWING:** Door uitlaatlekkages kunnen schadelijke en eventueel dodelijke gassen in het interieur dringen. Ruikt u uitlaatgassen in de auto, laat de auto dan onmiddellijk controleren. Rijd niet als u uitlaatgassen ruikt.

Uw auto heeft diverse onderdelen voor de emissieregeling en een roetfilter dat ervoor zorgt dat de auto aan de geldende emissienormen voldoet. Het zuivert bijvoorbeeld schadelijke roetdeeltjes uit de uitlaatgassen van auto's met een dieselmotor.



# Motoremissieregeling

Om schade aan het roetfilter te voorkomen:

- Schakel de startmotor niet langer dan 10 seconden per keer in.
- Sleep of duw de auto niet aan. Gebruik hulpstartkabels. Zie **Het voertuig starten met hulpstartkabels** (bladzijde 428).
- Zet het contact niet uit tijdens het rijden.
- Negeer geen waarschuwingslampjes of informatieberichten over de reiniging en regeneratie van het uitlaatsysteem.

**N.B.:** Dit kan schade veroorzaken die niet onder de voertuigarantie valt.

## On-board diagnosesysteem

Uw auto heeft een on-board diagnosesysteem dat de emissieregeling van de motor controleert. Indien een van de volgende waarschuwingslampjes gaan branden, wijst dit erop dat het on-board diagnosesysteem een storing in de emissieregeling heeft gedetecteerd.



Waarschuwingslamp

motorkoelvloeistoftemperatuur.



Waarschuwingslamp ontsteking.



Controlelamp motorstoring.



Waarschuwingslamp aandrijflijn.



Waarschuwingslamp water in brandstof.

Als u met de auto blijft rijden terwijl een waarschuwingslamp brandt, kan de motor zonder enige waarschuwing stoppen. Dit kan schade veroorzaken die niet onder de voertuigarantie valt. Laat uw auto zo snel mogelijk controleren.

## Automatische regeneratie van roetfilter



**WAARSCHUWING:** Laat de motor niet stationair draaien of parkeer de auto niet op droge bladeren, droog gras of ander brandbaar materiaal. Het regeneratieproces werkt met bijzonder hoge uitlaatgastemperaturen en na het afzetten van de motor en tijdens een aanzienlijke hoeveelheid hitte uitstralen. Dit kan brandgevaar opleveren.



**WAARSCHUWING:** De normale bedrijfstemperatuur van het uitlaatsysteem is erg hoog. Voer nooit werkzaamheden uit in de buurt van het uitlaatsysteem en probeer geen delen van het uitlaatsysteem te repareren voordat het uitlaatsysteem is afgekoeld. Wees bijzonder voorzichtig wanneer u werkzaamheden uitvoert in de buurt van de dieseloxydatiekatalysator of het roetfilter. Zelfs wanneer de motor nog maar kort in bedrijf is geweest, worden de dieseloxydatiekatalysator en het roetfilter al extreem heet. Ze blijven heet nadat u de motor uitschakelt.

Het roetfilter in uw auto moet periodiek worden geregenereerd om een goede werking te garanderen. Deze procedure wordt automatisch uitgevoerd door de emissieregeling. Naarmate roetdeeltjes zich ophopen in het systeem, raakt de werking van het filter beperkt. De roetdeeltjes die zich in het filter ophopen, worden op twee verschillende manieren gereinigd: passieve regeneratie en actieve

# Motoremissieregeling

regeneratie. Beide methoden gebeuren automatisch, zonder dat de bestuurder daarvoor een handeling hoeft uit te voeren. Tijdens automatische regeneratie reinigt het systeem het roetfilter door de roetdeeltjes te oxideren. De reiniging vindt onder normale bedrijfsomstandigheden van de motor plaats in meer of mindere mate, afhankelijk van de rijomstandigheden.



Waarschuwinglamp roetfilter.

Indien het roetfilter bijna of volledig verzadigd is, wordt een waarschuwinglamp of een informatiebericht weergegeven in het informatiedisplay. Rijd met de auto zodat doeltreffende reiniging van het roetfilter mogelijk is.

De waarschuwinglamp blijft branden tot het automatische regeneratieproces is voltooid. Blijf rijden zodat doeltreffende reiniging van het roetfilter mogelijk is totdat de waarschuwinglamp dooft.

Indien geen regeneratie wordt uitgevoerd als dit nodig is, kan dit ervoor zorgen dat het roetfilter verstopt raakt. Indien het roetfilter zo vol raakt dat de grenswaarde voor regeneratie wordt overschreden, schakelt het systeem de mogelijkheid om regeneratie uit te voeren uit. Dit kan schade veroorzaken die niet onder de voertuigarantie valt.

Voldoet het gebruik van de auto aan een van de volgende voorwaarden:

- rijden van korte afstanden;
- langdurig stationair draaien van de motor;
- veelvuldig aan- en uitzetten van de motor;
- veelvuldig versnellen of afremmen,

dan raden we aan dat u het regeneratieproces als volgt ondersteunt:

- Vermijd langdurig stationair draaien van de motor.
- Rijd zodanig met uw auto dat het filter doeltreffend kan worden gereinigd. Rijd tegen een vaste rijsnelheid van 48 km/h of hoger gedurende ongeveer 20 minuten.



Als de roetbelasting in het roetfilter een kritiek peil bereikt, gaat de controlelamp motorstoring branden en wordt het waarschuwingbericht roetfilter weergegeven. Er moet een serviceregeneratie worden uitgevoerd om het roetfilter te herstellen. Laat de auto zo snel mogelijk controleren om verdere schade te voorkomen.

Automatische regeneratie verhoogt de uitlaattemperatuur om de roetdeeltjes te verwijderen. Tijdens de reiniging worden roetdeeltjes omgezet in onschadelijke gassen. Na de reiniging gaat het roetfilter verder met het opvangen van schadelijke roetdeeltjes.

Indien de wijze waarop u met uw auto rijdt een doeltreffende reiniging toelaat, kan er een bericht worden weergegeven op het informatiedisplay om aan te geven dat automatische regeneratie wordt uitgevoerd.

Indien de wijze waarop u met uw auto rijdt geen doeltreffende reiniging toelaat, kan een bericht op het informatiedisplay worden weergegeven met instructies om zodanig te rijden dat automatische regeneratie kan worden uitgevoerd.

# Motoremissieregeling

---

Het automatische regeneratieproces is het meest doeltreffend wanneer u circa 20 minuten lang met uw auto rijdt met een constante rijsnelheid van 48 km/h of hoger. De frequentie en duur van het regeneratieproces variëren afhankelijk van hoe u met uw auto rijdt, de buitentemperatuur en de hoogte. De frequentie varieert tussen 160 km en 500 km en het regeneratieproces duurt telkens 10 tot 20 minuten.

**N.B.:** *U kunt veranderingen in het geluid van de motor of uitlaat horen tijdens het regeneratieproces.*

**N.B.:** *Tijdens regeneratie bij een laag toerental of stationaire motor kan een hete metaalachtige lucht worden geroken en is wellicht een klikkend metaalachtig geluid hoorbaar. Dit wordt veroorzaakt door de tijdens het regeneratieproces bereikte hoge temperaturen. Dit is normaal.*

# System selectieve katalysatorreductie

## WAT IS HET SYSTEEM VOOR SELECTIEVE KATALYSATORREDUCTIE

Selectieve katalysatorreductie is een systeem voor emissieregeling dat de emissieniveaus beperkt door AdBlue® in het uitlaatsysteem te injecteren.

## VOORZORGSMAATREGELEN VAN HET SYSTEEM VOOR SELECTIEVE KATALYSATORREDUCTIE



**WAARSCHUWING:** Houd AdBlue® buiten het bereik van kinderen. Voorkom contact met huid, ogen of kleding. Bij contact met de ogen spoelt u onmiddellijk met water en zorgt u direct voor medische hulp. Bij contact met de huid reinigt u onmiddellijk met zeep en water. Als u AdBlue® hebt ingeslikt, drink dan veel water en roep onmiddellijk medische hulp in.



**WAARSCHUWING:** Vul de AdBlue®-tank alleen bij in een goed geventileerde ruimte. Wanneer u de AdBlue®-tankdop of de dop van een AdBlue®-container verwijdt, kunnen ammoniakdampen ontsnappen. Ammoniakdampen kunnen de ogen, de huid en de slijmvliezen irriteren. Inhaleren van ammoniakdampen kan een branderig gevoel in de ogen, keel en neus, hoesten en tranende ogen veroorzaken.



**WAARSCHUWING:** Knoeien met het systeem voor selectieve katalysatorreductie of dit systeem uitschakelen leidt tot ernstige beperkingen van de voertuigprestaties, inclusief uiteindelijk een snelheidsbeperking tot 8 km/h.



**WAARSCHUWING:** Het AdBlue® moet worden bijgevuld wanneer de tank bijna leeg is of ververst als de vloeistof is verontreinigd of als de rijsnelheid wordt beperkt tot 80 km/h. Rijd in deze omstandigheden voorzichtig en vul de AdBlue®-tank onmiddellijk bij. Als de AdBlue®-tank leeg raakt of de vloeistof is verontreinigd en niet wordt ververst, wordt het toerental pas beperkt tot stationair wanneer de auto stopt. Wees in deze omstandigheden voorzichtig waar u stopt met de auto. U zal immers wellicht geen lange afstanden meer kunnen afleggen of hoge snelheden op de autosnelweg aanhouden totdat u de vloeistof bijvult of ververst.

Meng AdBlue® niet met water of een andere vloeistof.

Stop geen AdBlue® in de brandstoftank. Dit kan motorschade veroorzaken die niet onder de voertuiggarantie valt.

Voeg geen brandstof of additieven toe aan de AdBlue®-tank. Dit kan schade veroorzaken die niet onder de voertuiggarantie valt.

Tank de AdBlue®-tank niet te vol.

Verwijder onmiddellijk eventuele resten op gelakte oppervlakken wanneer u AdBlue® bijvult.

# System selectieve katalysatorreductie

## VEREISTEN VAN HET SYSTEEM VOOR SELECTIEVE KATALYSATORREDUCTIE

Gebruik alleen AdBlue® die gecertificeerd is volgens ISO-22241.

## RICHTLIJNEN VAN HET SYSTEEM VOOR SELECTIEVE KATALYSATORREDUCTIE

- Hergebruik een lege vloeistofcontainer niet.
- Berg de AdBlue®-container niet op in direct zonlicht.
- Bewaar AdBlue® bij temperaturen tussen -5°C en 20°C.
- Bewaar geen AdBlue®-containers in de auto.
- AdBlue® is niet brandbaar, niet giftig, kleurloos en in water oplosbaar.



E204215

De vulleiding van de AdBlue®-tank bevindt zich naast de brandstofvulleiding en heeft een blauwe dop. Vul de tank bij met een vloeistofpomp bij een AdBlue®-tankstation of met een AdBlue®-container.

## DE TANK VAN HET SYSTEEM VOOR SELECTIEVE KATALYSATORREDUCTIE VULLEN

### De tank van het systeem voor selectieve katalysatorreductie vullen bij koud weer

AdBlue® kan bevriezen als de temperatuur lager is dan -11°C. Uw auto heeft een voorverwarmingssysteem waardoor de vloeistof kan werken bij temperaturen lager dan -11°C. Indien u de AdBlue®-tank te ver vult en de vloeistof befrist, kan er schade ontstaan die niet onder de voertuigarantie valt.

**N.B.:** De AdBlue®-tank kan wellicht niet volledig worden gevuld bij temperaturen onder -11°C.

**N.B.:** Als de AdBlue®-tank bevroren is, wordt wellicht niet het juiste vloeistofpeil weergegeven of wordt wellicht niet gedetecteerd wanneer u de tank vult. Het AdBlue®-peil wordt bijgewerkt wanneer de tank volledig is ontdooid.

### De tank van het systeem voor selectieve katalysatorreductie vullen aan de pomp bij een tankstation

De AdBlue®-tank vullen met een pomp bij een tankstation verloopt net zoals gewoon tanken.

1. Open de tankklep volledig.

# System selectieve katalysatorreductie

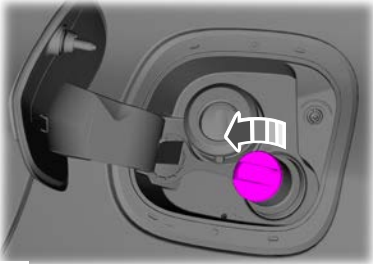

E268809

2. Verwijder de vuldop van de AdBlue®-tank.
3. Plaats het vulpistool voor AdBlue® volledig in de tank.

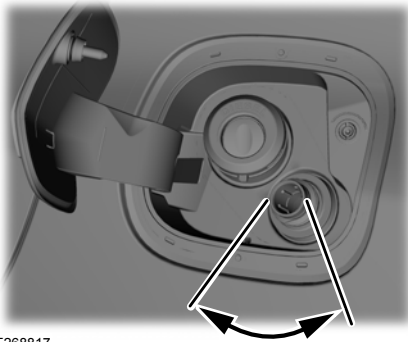

E268817

4. Gebruik het vulpistool voor AdBlue® binnen het getoonde gebied.

**N.B.:** Het vulpistool wordt uitgeschakeld wanneer de tank vol is.

5. Til het vulpistool voor AdBlue® een beetje omhoog en verwijder het dan langzaam.
6. Plaats de vuldop weer op de AdBlue®-tank. Draai deze rechtsonder totdat u sterke weerstand voelt en deze vastklikt.

Probeer de motor niet te starten wanneer u de AdBlue®-tank met de verkeerde vloeistof hebt gevuld. Het gebruik van een verkeerd soort vloeistof kan schade aan de auto veroorzaken die niet onder de voertuigarantie valt. Laat de auto zo snel mogelijk controleren.

## De tank van het systeem voor selectieve katalysatorreductie vullen met een draagbare container

Gebruik containers met een afdichting op het spuitstuk.

Volg steeds de instructies van de fabrikant.

1. Verwijder de dop van de vloeistofcontainer.
2. Plaats het spuitstuk op de container en draai het vast tot u sterke weerstand voelt.

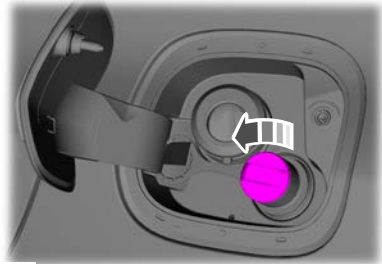

E268809

3. Verwijder de vuldop van de AdBlue®-tank.
4. Steek het vulpistool in de vulleiding voor AdBlue® tot de afdichting op het spuitstuk er volledig in zit.
5. Giet de vloeistof in de tank.

**N.B.:** De vloeistofstroom stopt wanneer de tank vol is.

# Stelsel selectieve katalysatorreductie

6. Zet de container terug verticaal, net onder de vulling van de AdBlue®-tank.
7. Laat eventuele resterende vloeistof in het spuitstuk terug in de container lopen.
8. Verwijder het spuitstuk uit de vulling van de AdBlue®-tank.
9. Verwijder het spuitstuk uit de AdBlue®-container en plaats de dop erop.
10. Plaats de vuldop weer op de AdBlue®-tank. Draai deze rechtsom totdat u sterke weerstand voelt en deze vastklikt.

Probeer de motor niet te starten wanneer u de AdBlue®-tank met de verkeerde vloeistof hebt gevuld. Het gebruik van een verkeerd soort vloeistof kan schade aan de auto veroorzaken die niet onder de voertuigarantie valt. Laat de auto zo snel mogelijk controleren.

## HET VLOEISTOFPEIL VAN HET SYSTEEM VOOR SELECTIEVE KATALYSATORREDUCTIE CONTROLEREN - AUTO'S MET: 4,2-INCH SCHERM INFORMATIEPANEEL

1. Selecteer **Instellingen** met de bedieningstoetsen voor het informatiedisplay op het stuurwiel.

2. Selecteer **Informatie**.
3. Selecteer **DEF-meter**.

## HET VLOEISTOFPEIL VAN HET SYSTEEM VOOR SELECTIEVE KATALYSATORREDUCTIE CONTROLEREN - AUTO'S MET: 12,3-INCH SCHERM INFORMATIEPANEEL

1. Druk op de menuknop op het stuurwiel om naar het hoofdmenu van het informatiedisplay te gaan.
2. Selecteer **Schermen selecteren**.
3. Selecteer **AdBlue® info**.

## VLOEISTOFVERBRUIK BIJ SELECTIEVE KATALYSATORREDUCTIE

Het verbruik van AdBlue® is rechtstreeks gekoppeld aan het brandstofverbruik en is afhankelijk van een groot aantal factoren, bijvoorbeeld rijstijl, rijden met hoge snelheid, stop-start verkeer, gebruik van airconditioning, geplaatste accessoires, belastingtoestand en slepen van een aanhanger. Het AdBlue®-verbruik kan variëren tussen 1% en 6% van het brandstofverbruik.

Het verbruik van AdBlue® wordt gespecificeerd voor een voertuigmodel en niet voor een specifieke auto.

## INHOUD EN SPECIFICATIES ADBLUE®

### Inhouden

Uitvoering	Hoeveelheid
Alle.	10,4 L

# System selectieve katalysatorreductie

## Materialen

Onderdeel	Specificatie
AdBlue® HAMJ-M99C130-xx	WSS-M99C130-A

## SYSTEEM VOOR SELECTIEVE KATALYSATORREDUCTIE – PROBLEMEN OPLOSSEN

### System voor selectieve katalysatorreductie – waarschuwingslampen



De waarschuwingslamp gaat branden als het systeem detecteert dat het vloeistofpeil laag is of bij een systeemstoring.

Als de waarschuwingslamp gaat branden, geven de berichten op het informatiedisplay aan of het probleem te maken heeft met de vloeistof of dat er een storing is in het systeem voor selectieve katalytische reductie. Als de waarschuwingslamp gaat branden terwijl uw auto rijdt en er voldoende vloeistof is, wijst dit op een systeemstoring. Laat de auto zo snel mogelijk controleren.

## System voor selectieve katalysatorreductie – informatiemeldingen

### AdBlue®-peil

Mededeling	Handeling
AdBlue®-peil laag Bereik : XXXX km Bijvullen zsm AdBlue®-peil laag Bereik : XXXX mls Bijvullen zsm	Duidt de resterende afstand bij benadering aan voordat de AdBlue®-tank leeg is. Vul de AdBlue®-tank zo snel mogelijk bij.
AdBlue®-peil laag Geen motorstart over XXXX km	Duidt de resterende afstand bij benadering aan voordat de AdBlue®-tank leeg is. De motor start niet opnieuw wanneer u het contact uitzet. Vul de AdBlue®-tank zo snel mogelijk bij.



## System selectieve katalysatorreductie

Mededeling	Handeling
AdBlue®-peil laag Geen motorstart over XXXX mls	
AdBlue®-tank leeg. Bijvullen om motor te starten	De AdBlue®-tank is leeg. De motor start niet opnieuw wanneer u het contact uitzet. Vul de AdBlue®-tank bij. De minimale hoeveelheid AdBlue® die moet worden bijgevoerd om de motor opnieuw te starten, is te vinden in het informatiedisplay.

**N.B.:** Wanneer de AdBlue®-tank leeg is en wordt bijgevoerd, kan het even duren vooraleer een hoger AdBlue®-peil wordt geregistreerd.

**N.B.:** Als de AdBlue®-tank bevriest wanneer deze bijna leeg is, kan de weergegeven resterende afstand kleiner worden.

### Storing AdBlue®

Mededeling	Handeling
AdBlue®-systeem Storing Onderhoud zsm	Er is een storing met het systeem. Laat de auto zo snel mogelijk controleren.
AdBlue®-systeem Geen motorstart over XXXX km AdBlue®-systeem Geen motorstart over XXXX mls	Duidt de resterende afstand bij benadering aan vooraleer een gedetecteerde systeemstoring ervoor zorgt dat de motor niet meer start. De motor start niet opnieuw wanneer u het contact uitzet. Laat de auto zo snel mogelijk controleren.
AdBlue®-systeem Onderhoud zsm om motor te starten	Er is een storing met het systeem. Laat de auto zo snel mogelijk controleren.

# Systemeem selectieve katalysatorreductie

---

## **Systemeem voor selectieve katalysatorreductie – veelgestelde vragen**

### **Wat is dat geluid nadat de motor is afgezet?**

- Wanneer u de motor afzet, blijft de pomp van het systeem voor selectieve katalysatorreductie nog korte tijd draaien. Dit is normaal.

# Handgeschakelde transmissie

## VOORZORGSMAATREGELEN HANDGESCHAKELDE TRANSMISSIE

Laat uw hand niet op de versnellingshendel rusten tijdens het rijden en gebruik de versnellingshendel niet om voorwerpen aan te hangen of te ondersteunen. Dit kan schade aan de transmissie veroorzaken die niet onder de voertuigarantie valt.

Rijd niet met uw voet op het koppelingspedaal en gebruik het koppelingspedaal niet om de auto in stilstand te houden op een heuvel. Dit kan schade aan de koppeling veroorzaken die niet onder de voertuigarantie valt.

Wanneer het koppelingspedaal niet volledig wordt ingetrapt, kan dit ervoor zorgen dat schakelen meer moeite kost, dat onderdelen van de transmissie vroegtijdig slijten of dat de transmissie wordt beschadigd.

## SCHAKELEN IN DE ACHTERUIT

Schakel niet in de achteruit tijdens het rijden. Dit kan schade aan de transmissie veroorzaken die niet onder de voertuigarantie valt.

1. Trap het rempedaal volledig in.
2. Trap het koppelingspedaal volledig in en zet in neutraal.

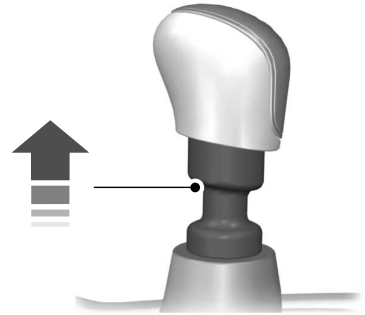

3. Breng de kraag omhoog en schakel in de achteruit.

## SCHAKELINDICATIELAMPJES HANDGESCHAKELDE TRANSMISSIE



Gaat branden om aan te geven dat schakelen kan zorgen voor een lager brandstofverbruik of een lagere uitstoot.



## KOPPELINGSVLOEISTOFPEIL CONTROLLEREN

De koppelings- en remsystemen delen één vloeistofreservoir. Zie **Remvloeistof controleren** (bladzijde 466).

## SPECIFICATIE KOPPELINGSVLOEISTOF

Gebruik alleen vloeistof die voldoet aan de specificaties van Ford.

# Handgeschakelde transmissie

---

## Materialen

Onderdeel	Specificatie
Remvloeistof DOT 4 LV High Performance BU7J-M6C65-xxxx	WSS-M6C65-A2

## HANDGESCHAKELDE TRANSMISSIE – PROBLEMEN OPLOSSEN

### Handgeschakelde transmissie – veelgestelde vragen

#### Wat moet ik doen als een versnelling niet volledig is ingeschakeld?

Trap het koppelingspedaal volledig in en zet in neutraal. Laat het koppelingspedaal een ogenblik los, trap het koppelingspedaal opnieuw volledig in en schakel opnieuw in de versnelling.

# Automatische transmissie

## VOORZORGSMAATREGELEN AUTOMATISCHE TRANSMISSIE



**WAARSCHUWING:** Trap het rempedaal en het gaspedaal niet gelijktijdig in. Door beide pedalen gelijktijdig gedurende meer dan enkele seconden in te trappen, wordt het motorvermogen beperkt. Daardoor kan het lastig zijn uw snelheid in het verkeer te handhaven, wat tot een ongeval met ernstige verwondingen kan leiden.



**WAARSCHUWING:** Wanneer uw auto stilstaat, houdt u het rempedaal volledig ingetrapt tijdens het schakelen. Als u deze instructie negeert, kan dat leiden tot al dan niet dodelijke verwondingen of schade aan eigendommen.



**WAARSCHUWING:** Schakel de parkeerrem in, zet de transmissie in de parkeerstand (P), zet het contact uit en verwijder de sleutel voordat u uitstapt. Als u deze instructie negeert, kan dat al dan niet dodelijke verwondingen tot gevolg hebben.

## STANDEN AUTOMATISCHE TRANSMISSIE

### Parkeerstand (P)

In de parkeerstand (P) wordt geen aandrijfkracht op de aangedreven wielen overgebracht en is de transmissie geblokkeerd. Wanneer de transmissie in deze stand staat, kunt u de motor starten.

Schakel alleen in de parkeerstand (P) wanneer de auto stilstaat.

### Achteruit (R)

Schakel alleen in de stand achteruit (R) wanneer de auto stilstaat en de motor stationair draait.

### Neutraal (N)

In neutraal (N) wordt geen aandrijfkracht op de aangedreven wielen overgebracht maar de transmissie is niet geblokkeerd. In neutraal (N) kan uw auto weggrollen. Wanneer de transmissie in deze stand staat, kunt u de motor starten.

### Vooruit (D)

Vooruit (D) is de normale stand om te rijden.

### Laag (L) - Auto's zonder: Schakelflippers

Low (L) maximaliseert de remfunctie van de motor.

**N.B.:** *De auto moet in de vooruit (D) staan om Low (L) in te schakelen.*

**N.B.:** *U kunt in Low (L) schakelen bij elke rijnsnelheid.*

### Handgeschakeld (M) - Auto's met: Schakelflippers

Handgeschakeld (M) biedt permanente handmatige keuze van de versnellingen.

**N.B.:** *De auto moet in handmatig (M) staan om Low (L) in te schakelen.*

**N.B.:** *U kunt in handgeschakeld (M) schakelen bij elke rijnsnelheid.*

# Automatische transmissie

## CONTROLELAMPEN STAND AUTOMATISCHE TRANSMISSIE - AUTO'S ZONDER: SCHAKELFLIPPERS

**P R N D L**

Het instrumentenpaneel geeft de huidige stand aan.

## CONTROLELAMPEN STAND AUTOMATISCHE TRANSMISSIE - AUTO'S MET: SCHAKELFLIPPERS

**P R N D M**

Het instrumentenpaneel geeft de huidige stand aan.

## SCHAKELINDICATIELAMPJES AUTOMATISCHE TRANSMISSIE - AUTO'S MET: SCHAKELFLIPPERS



Schakelindicatoren gaan branden wanneer schakelen wordt aanbevolen.



## HANDMATIG SCHAKELN - AUTO'S MET: SCHAKELFLIPPERS

### Schakelen met de schakelknoppen

U kunt alleen handmatig schakelen in voorruit (D) of handgeschakeld (M).

### Handmatig schakelen in voorruit (D)



Trek aan een van beide schakelknoppen om de functie in te schakelen.

- Trek aan de rechterflipper (+) om op te schakelen.
- Trek aan de linkerflipper (-) om terug te schakelen.

**N.B.:** De functie wordt uitgeschakeld als binnen een korte tijd niet aan een schakelknop is getrokken.

**N.B.:** Houd de schakelknop rechts enkele seconden vast om de functie handmatig uit te schakelen.

# Automatische transmissie

## Handmatig schakelen in handgeschakeld (M)



- Trek aan de rechterflipper (+) om te schakelen.
- Trek aan de linkerflipper (-) om terug te schakelen.

Schakel in vooruit (D) om de functie uit te schakelen.

## BLIJVENDE NEUTRAALMODUS - 8-TRAPS AUTOMATISCHE TRANSMISSIE

### Wat is blijvende neutraalmodus

Deze modus houdt de auto in neutraal (N) wanneer u het contact uitzet.

Gebruik deze modus als u uitstapt of om het contact uit te zetten in een automatische carwash.

**N.B.:** *Laat de auto niet slepen in deze modus.*

**N.B.:** *Automatisch terug naar parkeerstand wordt vertraagd wanneer de auto in deze modus staat.*

### Voorzorgsmaatregelen blijvende neutraalmodus

Laat de auto niet slepen in deze modus. Als u deze instructies niet opvolgt, kan dit voertuigschade veroorzaken die niet onder de voertuiggarantie valt.

Na 30 minuten, of wanneer de voertuigaccu bijna leeg is, kan de auto in de parkeerstand (P) schakelen. Door langdurig gebruik van deze modus kan de accu leeg raken.

### Blijvende neutraalmodus starten

1. Zet de auto aan.
2. Breng de auto volledig tot stilstand.
3. Trap het rempedaal in en houd het ingetrapd.
4. Schakel naar neutraal (N).

**N.B.:** *Er verschijnt een bericht met instructies.*

5. Druk op de knop laag (L) of handgeschakeld (M).

**N.B.:** *Wanneer de auto in de permanente neutraalmodus gaat, verschijnt er een bevestigingsbericht en knippert neutraal (N) op de keuzeknop van de transmissie.*

6. Laat het rempedaal los.

**N.B.:** *De auto kan vrij rollen.*

7. Zet de auto uit.

**N.B.:** *Laat de auto niet slepen in deze modus.*

### Permanente neutraalmodus starten - start niet

Gebruik deze functie om de versnellingshendel uit de parkeerstand (P) te schakelen als u de motor niet kunt starten.

**N.B.:** *Deze functie werkt niet als de voertuigaccu bijna leeg is.*

1. Zet de auto aan zonder met uw voet het rempedaal aan te raken.
2. Trap het rempedaal volledig in. Houd het rempedaal helemaal ingetrapd.
3. Trap het gaspedaal helemaal in. Houd het gaspedaal helemaal ingetrapd.

# Automatische transmissie

---

4. Schakel van de parkeerstand (P) in neutraal (N).
5. Druk op de knop handgeschakeld (M) of laag (L).
6. Probeer de auto te starten.

**N.B.:** Wanneer de auto in de permanente neutraalmodus gaat, verschijnt er een bevestigingsbericht en knippert neutraal (N) op de keuzeknop van de transmissie.

7. Laat het gaspedaal en het rempedaal los.

**N.B.:** De auto kan vrij rollen.

8. Zet de auto uit.

**N.B.:** De transmissie keert terug naar de parkeerstand (P) als de voertuigaccu bijna leeg is.

## Blijvende neutraalmodus verlaten

1. Trap het rempedaal in.
2. Schakel in de parkeerstand (P) of zet het contact aan en schakel in de vooruit (D) of achteruit (R).

## AUTOMATISCH TERUG NAAR PARKEERSTAND (P) - 8-TRAPS AUTOMATISCHE TRANSMISSIE

### Wat is automatisch terug naar parkeerstand (P)

De auto schakelt naar de parkeerstand (P) als u probeert uit te stappen zonder dat de transmissie in de parkeerstand (P) staat.

### Hoe automatisch terug naar parkeerstand (P) werkt

De auto schakelt in de parkeerstand (P) wanneer de auto stilstaat en het volgende gebeurt:

- De auto wordt uitgezet.
- U opent het bestuurdersportier terwijl de veiligheidsgordel is losgemaakt.
- U maakt de veiligheidsgordel van de bestuurder los terwijl het bestuurdersportier is geopend.

**N.B.:** Gebruik Automatisch terug naar parkeerstand niet in terwijl de auto in beweging is, behalve in noodsituaties.

### Beperkingen automatisch terug naar parkeerstand (P)

Automatisch terug naar parkeerstand werkt wellicht niet goed als de portierschakelaar defect is.

Neem contact op met een erkende dealer als het volgende gebeurt:

- Controlelamp portier open gaat niet branden wanneer het bestuurdersportier open is.
- Controlelamp portier open gaat branden wanneer het bestuurdersportier dicht is.
- Bericht transmissie niet in parkeerstand wordt weergegeven wanneer het bestuurdersportier dicht is of nadat u uit de parkeerstand (P) hebt geschakeld.



# Automatische transmissie

## INSCHAKELBLOKKERING - 6-TRAPS AUTOMATISCHE TRANSMISSIE

### Wat is inschakelblokkering

De inschakelblokkering voorkomt dat u uit de parkeerstand (P) kunt schakelen wanneer u het contact hebt aangezet en het rempedaal niet hebt ingetrapd.

### Voorzorgsmaatregelen inschakelblokkering



**WAARSCHUWING:** Rijd niet met de auto voordat is gecontroleerd of de remlichten werken.



**WAARSCHUWING:** Wanneer u deze procedure uitvoert, moet u de transmissie uit de parkeerstand (P) zetten, zodat uw auto vrij kan rollen. Om te voorkomen dat de auto zich ongewenst verplaatst, trekt u altijd de parkeerrem volledig aan voordat u deze procedure uitvoert. Gebruik wielkeggen indien nodig.



**WAARSCHUWING:** Als de parkeerrem volledig is vrijgezet, maar het remwaarschuwinglampje blijft branden, werken de remmen wellicht niet correct. Laat uw auto zo snel mogelijk controleren.

In geval van een elektrische storing er is een zekering doorgebrand of werken de remlichten niet. Zie

**Specificatie-overzicht zekeringen** (bladzijde 435).

Als de voertuigaccu leeg is, kunt u uw auto starten met startkabels. Zie **Het voertuig starten met hulpstartkabels** (bladzijde 428).

### Inschakelblokkering gebruiken

Gebruik de hendel van de inschakelblokkering om de versnellingshendel uit de parkeerstand (P) te schakelen als u de motor niet kunt starten.

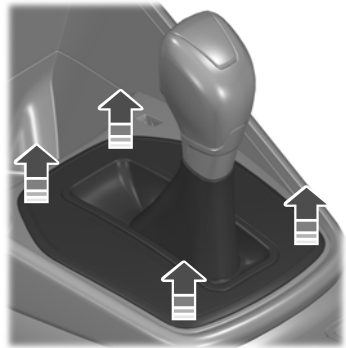

E269819

1. Verwijder het bekledingspaneel.

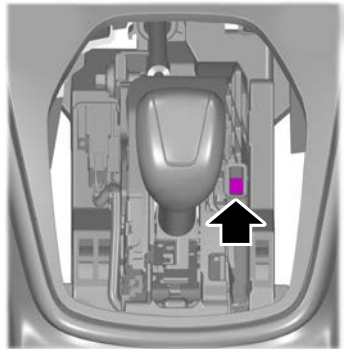

2. Vind het toegangsgat.
3. Duw de hendel van de inschakelblokkering met een platte schroevendraaier naar de voorzijde van de auto en houd vast.

# Automatische transmissie

4. Zet de keuzehendel van de parkeerstand (P) in neutraal (N).
5. Breng het paneel aan.
6. Trap het rempedaal in, start de motor en zet de parkeerrem vrij.

## GELUIDSSIGNALLEN AUTOMATISCHE TRANSMISSIE

### Geluidssignaal transmissie niet in parkeerstand (P)

Weerklinkt wanneer het bestuurdersportier wordt geopend en u de versnellingshendel niet in de parkeerstand (P) hebt gezet.

## AUTOMATISCHE TRANSMISSIE – PROBLEMEN OPLOSSEN

### Automatische transmissie – informatiemeldingen

Mededeling	Omschrijving
Transmissie Storing Onderhoud nu!	Het systeem heeft een storing ontdekt die onderhoud vereist. Laat uw auto zo snel mogelijk controleren.
Transmissie beperkte functie Zie handboek	De transmissie heeft slechts een beperkte functie. Het systeem heeft een storing ontdekt die onderhoud vereist. Laat uw auto zo snel mogelijk controleren.
Transmissie te heet Rempedaal indrukken Transmissie oververhit Veilig stoppen	De transmissie raakt oververhit en moet afkoelen. Stop de auto zodra de situatie veilig genoeg is, laat de motor draaien en laat de transmissie afkoelen. Wacht totdat het bericht verdwijnt.
Transmissie niet in parkeerstand	Verschijnt als herinnering dat u de parkeerstand (P) moet inschakelen.
Schakelsysteemfout Trek handrem aan voordat u het voertuig verlaat	Wordt weergegeven wanneer er een systeemstoring is en de parkeerrem moet worden ingeschakeld voordat u uitstapt. Neem contact op met uw erkende dealer.
Selecteer M om ""Permanente vrijstand"" te bevestigen	Wordt weergegeven wanneer u in neutraal (N) schakelt.
Selecteer L om ""Permanente vrijstand"" te bevestigen	Wordt weergegeven wanneer u in neutraal (N) schakelt.
""Permanente vrijstand"" geactiveerd	Wordt weergegeven ter bevestiging dat uw auto in de blijvende neutraalmodus is.

# Elektronisch zelfsperrend differentieel

## ELEKTRONISCH ZELFSPERREND DIFFERENTIEEL – PROBLEMEN OPLOSSEN

### Elektronisch zelfsperrend differentieel – informatiemeldingen

<b>Mededeling</b>	<b>Omschrijving</b>
Controleer elektronisch geregeld sperddifferentieel	Het systeem heeft niet correct gewerkt. Laat uw auto zo snel mogelijk controleren.
Elektronisch geregeld sperddifferentieel uit Zie handleiding	Het systeem heeft niet correct gewerkt. Laat uw auto zo snel mogelijk controleren.
Elektronisch geregeld sperddifferentieel tijdelijk uitgeschakeld	Het systeem wordt tijdelijk uitgeschakeld. Dit kan worden veroorzaakt door een kleiner reservewiel of door oververhitting van het systeem. Als een kleiner reservewiel is geplaatst, vervang het reservewiel dan zo snel mogelijk door een wiel met normale afmetingen. Als er geen kleiner reservewiel is geplaatst, brengt u de auto tot stilstand zodra dit veilig kan en laat u het systeem afkoelen.
Elektronisch geregeld sperddifferentieel hersteld naar normaal	Het systeem werkt weer naar behoren.

# Remmen

## ALGEMENE INFORMATIE

**N.B.:** *Zo nu en dan kunnen remgeluiden hoorbaar zijn; dit is normaal. Als een geluid van metaal op metaal, een voortdurend schurend geluid of een voortdurend piepgeluid hoorbaar is, kunnen de remblokken zijn versleten. Als voortdurend trillen of schokken in het stuur voorkomt tijdens het remmen, laat de auto dan zo snel mogelijk controleren.*

**N.B.:** *Remstof kan zich ophopen op de wielen, zelfs onder normale rijomstandigheden. Vanwege slijten van de remmen is een beetje stof onvermijdelijk. Zie **Wielen schoonmaken** (bladzijde 481).*

**N.B.:** *Afhankelijk van toepasselijke wetten en voorschriften in het land waarvoor de auto oorspronkelijk is geproduceerd, kunnen de remlichten gaan knipperen tijdens hard remmen. Vervolgens kunnen ook de alarmknipperlichten worden ingeschakeld zodra uw auto tot stilstand gekomen is.*

Natte remmen leiden tot een geringere remwerking. Trap het rempedaal enkele malen voorzichtig in tijdens wegrijden bij een wasstraat of stilstaand water om de remmen te drogen.

## Remmen over het gaspedaal

In het geval dat het gaspedaal vast of klem komt te zitten, trapt u het rempedaal stevig en constant in om uw auto af te remmen en het motorvermogen te verminderen. Als deze situatie zich voordoet, trapt u de rem in en brengt u uw auto veilig tot stilstand. Bij auto's met automatische transmissie zet u de auto in de

parkeerstand (P). Bij auto's met handgeschakelde transmissie, zet u de auto in neutraal. Zet de motor uit en schakel de parkeerrem in. Controleer het gaspedaal en het gebied daaromheen op vuil of voorwerpen die de beweging van het pedaal kunnen hinderen. Als u niets ziet wat het gaspedaal blokkeert maar de situatie zich blijft voordoen, laat uw auto dan onmiddellijk controleren.

## Remhulp

De remhulp detecteert wanneer u hard remt door te meten in hoeverre u het rempedaal intrapt. Het systeem zorgt voor een maximale remdruk zolang het rempedaal wordt ingedrukt. De remhulp kan de stopafstanden beperken in kritieke situaties.

## Waarschuwingslamp remsysteem

 **WAARSCHUWING:** Als u langere afstanden rijdt terwijl de parkeerrem is ingeschakeld, kunt u het remsysteem beschadigen.

 Deze gaat branden wanneer u de parkeerrem inschakelt en het contact is aangezet.

 Gaat deze lamp branden wanneer de auto in beweging is, controleer dan of de parkeerrem is vrijgezet. Is de parkeerrem vrijgezet, dan wijst dit op een laag remvloeistofniveau of een storing in het remsysteem. Laat uw auto zo snel mogelijk controleren.

## Informatiemeldingen remsysteem

Mededeling	Handeling
Controleer remsysteem	Het systeem heeft een storing ontdekt die onderhoud vereist. Laat uw auto zo snel mogelijk controleren.

# Remmen

## TIPS VOOR RIJDEN MET ABS

Het antiblokkeersysteem helpt om de stuurregeling en de stabiliteit te behouden tijdens een noodstop door te voorkomen dat de remmen blokkeren.

Het antiblokkeersysteem voorkomt geen risico's die ontstaan wanneer:

- U te weinig afstand ten opzichte van voor u rijdend verkeer houdt.
- Uw auto last heeft van aquaplaning.
- U bochten te snel neemt.
- Het wegdek slecht is.

**N.B.:** *Als het systeem wordt ingeschakeld, kan het rempedaal pulseren en een langere weg afleggen. Blijf het rempedaal indrukken. Er is tevens wellicht een geluid hoorbaar vanaf het systeem. Dit is normaal.*

## Waarschuingslamp antiblokkeersysteem



Als deze lamp brandt tijdens het rijden, dan wijst dit op een storing. De normale remwerking van uw auto blijft gehandhaafd zonder dat het antiblokkeersysteem in werking treedt. Laat uw auto zo snel mogelijk controleren.

## ELEKTRISCHE PARKEERREM - HANDGESCHAKELDE TRANSMISSIE



**WAARSCHUWING:** Schakel de parkeerrem altijd volledig in. Als u deze instructie negeert, kan dat al dan niet dodelijke verwondingen tot gevolg hebben.



**WAARSCHUWING:** Als u langere afstanden rijdt terwijl de parkeerrem is ingeschakeld, kunt u het remsysteem beschadigen.



**WAARSCHUWING:** De elektrische parkeerrem werkt niet als de voertuigaccu leeg is.

Uw auto heeft een elektrische parkeerrem. U bedient deze met een schakelaar in plaats van een hendel. De schakelaar bevindt zich op de middenconsole.

**N.B.:** *De elektrische parkeerrem maakt geluid wanneer deze wordt ingeschakeld. Dit is normaal.*

## De elektrische parkeerrem inschakelen



Trek de schakelaar omhoog.



De rode waarschuingslamp knippert tijdens gebruik en brandt wanneer de parkeerrem is ingeschakeld.

**N.B.:** *De lamp blijft korte tijd branden nadat u het contact uitschakelt.*

Als de lamp blijft knipperen of niet gaat branden, is er een storing in het systeem. Laat uw auto zo snel mogelijk controleren.

**N.B.:** *U kunt de elektrische parkeerrem inschakelen wanneer het contact is uitgeschakeld.*

**N.B.:** *Als de auto wordt geparkeerd op een helling en naar boven wijst, selecteer dan de eerste versnelling en draai het stuur weg van de stoeprand.*

**N.B.:** *Als de auto wordt geparkeerd op een helling en naar beneden wijst, selecteer dan de achteruitversnelling en draai het stuur richting de stoeprand.*

# Remmen

## De elektrische parkeerrem inschakelen in een noodsituatie

**N.B.:** Schakel de elektrische parkeerrem niet in terwijl de auto in beweging is, behalve in noodsituaties. Als u de elektrische parkeerrem meermaals gebruikt om uw auto af te remmen of tot stilstand te brengen, kunt u het remsysteem beschadigen.

U kunt de elektrische parkeerrem gebruiken om de auto af te remmen of tot stilstand te brengen in een noodsituatie.



Trek de schakelaar omhoog en houd deze vast.



De rode waarschuwingsslamp gaat branden, er klinkt een geluidssignaal en de remlichten worden ingeschakeld.

De elektrische parkeerrem blijft de auto afremmen totdat u de schakelaar loslaat.

## De elektrische parkeerrem handmatig vrijzetten

Zet het contact aan.

Trap het rempedaal in en houd het ingetrapt.



Duw de schakelaar omlaag.



De rode waarschuwingsslamp wordt uitgeschakeld.

Als de lamp blijft branden of knippert, is er een storing in het systeem. Laat uw auto zo snel mogelijk controleren.

## Vertrekken met een aanhanger op een helling

Trap het rempedaal in en houd het ingetrapt.



Trek de schakelaar omhoog en houd deze vast.

Schakel in een versnelling.

Trap het gaspedaal in totdat de motor voldoende koppel heeft opgebouwd om te voorkomen dat uw auto op de helling achteruitrijdt.



Laat de schakelaar los en vertrek zoals gebruikelijk.

## De elektrische parkeerrem automatisch vrijzetten

Sluit het bestuurdersportier.

Schakel in een versnelling.

Trap het gaspedaal in en vertrek zoals gebruikelijk.



De rode waarschuwingsslamp wordt uitgeschakeld.

Als deze blijft branden of knippert, is de elektrische parkeerrem niet vrijgezet. Zet de parkeerrem handmatig vrij.

**N.B.:** De elektrische parkeerrem wordt ook automatisch vrijgezet als u in een versnelling schakelt en het koppelingspedaal loslaat zonder het gaspedaal in te trappen.

## De elektrische parkeerrem vrijzetten als de voertuigaccu bijna leeg is

Sluit een hulpaccu aan op de voertuigaccu om de elektrische parkeerrem vrij te zetten als de voertuigaccu bijna leeg is. Zie **Het voertuig starten met hulpstartkabels** (bladzijde 428).

# Remmen

## Informatiemeldingen elektrische parkeerrem

<b>Mededeling</b>	<b>Handeling</b>
Parkeerrem Storing Onderhoud nu!	De elektrische parkeerrem is defect. Laat uw auto zo snel mogelijk controleren.
Handrem niet los	De elektrische parkeerrem is niet vrijgezet. Zet de elektrische parkeerrem handmatig vrij. Als het bericht blijft verschijnen, laat de auto dan zo snel mogelijk controleren.
Parkeerrem niet geactiveerd	De elektrische parkeerrem is niet ingeschakeld. Schakel de elektrische parkeerrem in. Als het bericht blijft verschijnen, laat uw auto dan zo snel mogelijk controleren.
Parkeerrem Gebruik schakelaar voor deactivering	De elektrische parkeerrem is niet automatisch vrijgezet. Zet de elektrische parkeerrem handmatig vrij.
Parkeerrem Voor deactivering rempedaal en schakelaar indrukken	U hebt het rempedaal niet ingetrapt. Trap het rempedaal in om de parkeerrem vrij te zetten.
Parkeerrem Bepaalde functie Onderhoud zsm	De elektrische parkeerrem is defect. Laat uw auto zo snel mogelijk controleren.
Parkeerremstelsel oververhit	De elektrische parkeerrem is oververhit. Laat de elektrische parkeerrem afkoelen.
Parkeerrem gedeactiveerd	De elektrische parkeerrem is vrijgezet.
Parkeerrem deactiveren	De elektrische parkeerrem is niet vrijgezet. Zet de elektrische parkeerrem handmatig vrij. Als het bericht blijft verschijnen, laat de auto dan zo snel mogelijk controleren.
Parkeerrem geactiveerd	De elektrische parkeerrem is ingeschakeld.

# Remmen

## ELEKTRISCHE PARKEERREM - AUTOMATISCHE TRANSMISSIE



**WAARSCHUWING:** Schakel de parkeerrem in, zet de transmissie in de parkeerstand (P), zet het contact uit en verwijder de sleutel voordat u uitstapt. Als u deze instructie negeert, kan dat al dan niet dodelijke verwondingen tot gevolg hebben.



**WAARSCHUWING:** Als u langere afstanden rijdt terwijl de parkeerrem is ingeschakeld, kunt u het remsysteem beschadigen.



**WAARSCHUWING:** De elektrische parkeerrem werkt niet als de voertuigaccu bijna leeg is.

Uw auto heeft een elektrische parkeerrem. U bedient deze met een schakelaar in plaats van een hendel. De schakelaar bevindt zich op de middenconsole of aan de linkerzijde van het stuurwiel, op het onderste deel van het dashboard.

**N.B.:** De elektrische parkeerrem maakt geluid wanneer deze wordt ingeschakeld. Dit is normaal.

### De elektrische parkeerrem inschakelen



Trek de schakelaar omhoog.



De rode waarschuwingslamp knippert tijdens gebruik en brandt wanneer de parkeerrem is ingeschakeld.

**N.B.:** De lamp blijft korte tijd branden nadat u het contact uitschakelt.

Als de lamp blijft knipperen of niet gaat branden, is er een storing in het systeem. Laat uw auto zo snel mogelijk controleren.

**N.B.:** U kunt de elektrische parkeerrem inschakelen wanneer het contact is uitgeschakeld.

**N.B.:** De elektrische parkeerrem wordt wellicht automatisch ingeschakeld wanneer u in de parkeerstand (P) schakelt. Zie **Parkeerstand (P)** (bladzijde 257).

### De elektrische parkeerrem inschakelen in een noodsituatie

**N.B.:** Schakel de elektrische parkeerrem niet in terwijl de auto in beweging is, behalve in noodsituaties. Als u de elektrische parkeerrem meermaals gebruikt om uw auto af te remmen of tot stilstand te brengen, kunt u het remsysteem beschadigen.

U kunt de elektrische parkeerrem gebruiken om de auto af te remmen of tot stilstand te brengen in een noodsituatie.



Trek de schakelaar omhoog en houd deze vast.



De rode waarschuwingslamp gaat branden, er klinkt een geluidssignaal en de remlichten worden ingeschakeld.

De elektrische parkeerrem blijft de auto afremmen totdat u de schakelaar loslaat.

### De elektrische parkeerrem handmatig vrijzetten

Zet het contact aan.

Trap het rempedaal in en houd het ingetrapt.



Duw de schakelaar omlaag.



De rode waarschuwingslamp wordt uitgeschakeld.



# Remmen

Als de lamp blijft branden of knippert, is er een storing in het systeem. Laat uw auto zo snel mogelijk controleren.

## Vertrekken met een aanhanger op een helling

Trap het rempedaal in en houd het ingetrapt.



Trek de schakelaar omhoog en houd deze vast.

Schakel in een versnelling.

Trap het gaspedaal in totdat de motor voldoende koppel heeft opgebouwd om te voorkomen dat uw auto op de helling achteruitrijdt.



Laat de schakelaar los en vertrek zoals gebruikelijk.

## De elektrische parkeerrem automatisch vrijzetten

Sluit het bestuurdersportier.

Schakel in een versnelling.

Trap het gaspedaal in en vertrek zoals gebruikelijk.



De rode waarschuwinglamp wordt uitgeschakeld.

Als deze blijft branden of knippert, is de elektrische parkeerrem niet vrijgezet. Zet de parkeerrem handmatig vrij.

## De elektrische parkeerrem vrijzetten als de voertuigaccu bijna leeg is

Sluit een hulpaccu aan op de voertuigaccu om de elektrische parkeerrem vrij te zetten als de voertuigaccu bijna leeg is. Zie **Het voertuig starten met hulpstartkabels** (bladzijde 428).

## Informatiemeldingen elektrische parkeerrem

Mededeling	Handeling
Parkeerrem Storing Onderhoud nu!	De elektrische parkeerrem is defect. Laat uw auto zo snel mogelijk controleren.
Handrem niet los	De elektrische parkeerrem is niet vrijgezet. Zet de elektrische parkeerrem handmatig vrij. Als het bericht blijft verschijnen, laat de auto dan zo snel mogelijk controleren.
Parkeerrem niet geactiveerd	De elektrische parkeerrem is niet ingeschakeld. Schakel de elektrische parkeerrem in. Als het bericht blijft verschijnen, laat de auto dan zo snel mogelijk controleren.
Parkeerrem Gebruik schakelaar voor deactivering	De elektrische parkeerrem is niet automatisch vrijgezet. Zet de elektrische parkeerrem handmatig vrij.
Parkeerrem Voor deactivering rempedaal en schakelaar indrukken	U hebt het rempedaal niet ingetrapt. Trap het rempedaal in om de parkeerrem vrij te zetten.

# Remmen

Mededeling	Handeling
Parkeerrem Beperkte functie Onderhoud zsm	De elektrische parkeerrem is defect. Laat uw auto zo snel mogelijk controleren.
Parkeerremstelsysteem oververhit	De elektrische parkeerrem is oververhit. Laat de elektrische parkeerrem afkoelen.
Parkeerrem gedeactiveerd	De elektrische parkeerrem is vrijgezet.
Parkeerrem deactiveren	De elektrische parkeerrem is niet vrijgezet. Zet de elektrische parkeerrem handmatig vrij. Als het bericht blijft verschijnen, laat de auto dan zo snel mogelijk controleren.
Parkeerrem geactiveerd	De elektrische parkeerrem is ingeschakeld.

## HILL START ASSIST - AUTO'S MET: 4,2-INCH SCHERM INFORMATIEPANEEL



**WAARSCHUWING:** Het systeem vervangt niet de parkeerrem. Bedien voor het verlaten van de auto altijd de parkeerrem.



**WAARSCHUWING:** Wanneer het systeem wordt ingeschakeld, moet u in uw auto blijven zitten. U blijft te allen tijde verantwoordelijk voor het besturen van de auto, de bewaking van het systeem en ingrijpen indien nodig. Als u niet voorzichtig bent, kan dit leiden tot verlies van controle over de auto, ernstige of dodelijke verwondingen.



**WAARSCHUWING:** Het systeem wordt uitgeschakeld als er een defect is of als u het toerental van de motor onnodig opdrijft.

Dankzij het systeem is het eenvoudiger om te vertrekken wanneer uw auto op een helling staat zonder de parkeerrem te gebruiken.

Wanneer het systeem geactiveerd wordt, blijft de auto nadat u het rempedaal hebt losgelaten nog enkele seconden stilstaan. Zo hebt u tijd om uw voet van het rempedaal naar het gaspedaal te verplaatsen. De remmen worden vrijgezet wanneer de motor voldoende koppel heeft opgebouwd om te voorkomen dat uw auto op een helling achteruitrijdt.

### Hellingstart gebruiken

1. Breng uw auto volledig tot stilstand. Houd het rempedaal ingedrukt.
2. Kies een versnelling.

**N.B.:** *Het systeem wordt ingeschakeld als de sensoren detecteren dat de auto op een helling staat.*

3. Rijd op de normale manier weg.

**N.B.:** *Wanneer u uw voet van het rempedaal haalt, blijft de auto enkele seconden op de helling staan zonder naar beneden te rollen. Deze periode wordt verlengd wanneer u vertrekt.*

# Remmen

## Starthulp op een helling in- of uitschakelen

### Auto's met handgeschakelde versnellingsbak

**Om starthulp op een helling in of uit te schakelen, gebruikt u de bedieningstoetsen voor het informatiedisplay op het stuurwiel om het volgende te selecteren:**

Menu-item	Handeling
Bestuurdersas.	Druk op de menu-toets.
Hill Start Assist	Druk op de <b>OK</b> -toets.

Het systeem onthoudt de laatstgekozen instelling.

**N.B.:** *Er is geen controlelampje om aan te geven of het systeem aan of uit staat.*

### Auto's met automatische transmissie

Het systeem wordt ingeschakeld wanneer u het contact aanzet en u kunt het systeem niet uitschakelen.

## Informatiemeldingen starthulp op een helling

Mededeling	Handeling
Hill Start Assist niet beschikbaar	Wordt weergegeven wanneer het systeem niet beschikbaar is. Laat uw auto zo snel mogelijk controleren.

## HILL START ASSIST - AUTO'S MET: 12,3-INCH SCHERM INFORMATIEPANEEL



**WAARSCHUWING:** Het systeem vervangt de parkeerrem niet. Schakel de parkeerrem altijd in voordat u uitstapt.



**WAARSCHUWING:** Wanneer het systeem wordt ingeschakeld, moet u in de auto blijven zitten. U blijft te allen tijde verantwoordelijk voor het besturen van de auto, de bewaking van het systeem en ingrijpen indien nodig. Als u niet voorzichtig bent, kan dit leiden tot verlies van controle over de auto, ernstige of dodelijke verwondingen.



**WAARSCHUWING:** Het systeem wordt uitgeschakeld als er een defect is of als u het toerental van de motor onnodig opdrijft.

Dankzij het systeem is het eenvoudiger om te vertrekken wanneer uw auto op een helling staat zonder de parkeerrem te gebruiken.

Wanneer het systeem geactiveerd wordt, blijft de auto nadat u het rempedaal hebt losgelaten nog enkele seconden stilstaan. Zo hebt u tijd om uw voet van het rempedaal naar het gaspedaal te verplaatsen. De remmen worden vrijgezet wanneer de motor voldoende koppel heeft opgebouwd om te voorkomen dat uw auto op een helling achteruitrijdt.

# Remmen

## Hellingstart gebruiken

1. Breng uw auto volledig tot stilstand. Houd het rempedaal ingedrukt.
2. Kies een versnelling.

**N.B.:** *Het systeem wordt ingeschakeld als de sensoren detecteren dat de auto op een helling staat.*

3. Vertrek zoals gewoonlijk.

**N.B.:** *Wanneer u uw voet van het rempedaal haalt, blijft de auto enkele seconden op de helling staan zonder naar beneden te rollen. Deze periode wordt verlengd wanneer u vertrekt.*

## Starthulp op een helling in- of uitschakelen

### Auto's met handgeschakelde transmissie

1. Druk op de menuknop op het stuurwiel om naar het hoofdmenu van het informatiedisplay te gaan.
2. Selecteer **Instellingen**.
3. Selecteer **Bestuurdersassistentie**.
4. Selecteer **Hill Start Assist**.

Het systeem onthoudt de laatst gekozen instelling wanneer u de auto start.

**N.B.:** *Er is geen controlelampje om aan te geven of het systeem aan of uit staat.*

### Auto's met automatische transmissie

Het systeem wordt ingeschakeld wanneer u het contact aanzet en u kunt het systeem niet uitschakelen.

## Informatiemeldingen starthulp op een helling

Mededeling	Handeling
Hill Start Assist niet beschikbaar	Wordt weergegeven wanneer het systeem niet beschikbaar is. Laat uw auto zo snel mogelijk controleren.

## AUTO HOLD SYSTEMEEM



**WAARSCHUWING:** Het systeem vervangt niet de parkeerrem. Bedien voor het verlaten van de auto altijd de parkeerrem.



**WAARSCHUWING:** Wanneer het systeem wordt ingeschakeld, moet u in uw auto blijven zitten. U blijft te allen tijde verantwoordelijk voor het besturen van de auto, de bewaking van het systeem en ingrijpen indien nodig. Als u niet voorzichtig bent, kan dit leiden tot verlies van controle over de auto, ernstige of dodelijke verwondingen.



**WAARSCHUWING:** Het systeem wordt uitgeschakeld als er een defect is of als u het toerental van de motor onnodig opdrijft.

# Remmen

Het systeem is ontworpen om de remmen in te schakelen om de auto in stilstand te houden nadat u de auto tot stilstand hebt gebracht en het rempedaal hebt losgelaten. Dit kan handig zijn in bepaalde situaties, bijvoorbeeld terwijl u wacht op een helling of in het verkeer.

## Automatisch vasthouden uit- en inschakelen



Druk op de knop op de middenconsole. De knop gaat branden wanneer u het systeem inschakelt.

**N.B.:** U kunt het systeem pas inschakelen nadat u het bestuurdersportier hebt gesloten, uw veiligheidsgordel hebt vastgemaakt en de motor hebt gestart.

**N.B.:** Het systeem onthoudt de laatstgekozen instelling.

Zorg dat u het systeem uitschakelt voordat u de auto gebruikt om een aanhanger te slepen of een automatische carwash gebruikt.

## Automatisch vasthouden gebruiken

1. Gebruik de remmen om de auto volledig tot stilstand te brengen. In het informatiedisplay gaat het lampje branden dat aangeeft dat automatisch vasthouden actief is.
2. Maak het rempedaal los. Het systeem houdt de auto vast in stilstand. In het informatiedisplay blijft het lampje branden dat aangeeft dat automatisch vasthouden actief is.

**N.B.:** Het systeem wordt alleen ingeschakeld als u voldoende remdruk uitoefent. Als uw auto op een steile helling staat, moet u het rempedaal wellicht harder intrappen voordat het systeem wordt ingeschakeld.

**N.B.:** Onder bepaalde omstandigheden kan het systeem de elektrische parkeerrem inschakelen. De waarschuwinglamp van het remsysteem gaat dan branden. De elektrische parkeerrem wordt losgelaten wanneer u het gaspedaal intrapt. Zie **Elektrische parkeerrem** (bladzijde 268).

**N.B.:** Als de motor wordt uitgeschakeld via Auto-Start-Stop, blijft automatisch vasthouden actief.

**N.B.:** Het systeem wordt uitgeschakeld als u in de achteruit (R) schakelt en het rempedaal intrapt.

3. Rijd op de normale manier weg. Het systeem laat de remmen los en het lampje dat aangeeft dat automatisch vasthouden actief is, gaat uit.

## Controlelampje automatisch vasthouden

Het controlelampje automatisch vasthouden gaat branden in het informatiedisplay wanneer het systeem is ingeschakeld en actief of niet beschikbaar is.



Gaat branden als het systeem actief is. De auto blijft stilstaan nadat u het rempedaal loslaat.



Gaat branden wanneer het systeem is ingeschakeld maar niet beschikbaar is om uw auto in stilstand te houden.

Het systeem is wellicht niet beschikbaar in de volgende situaties:

- Tijdens een manoeuvre met de actieve parkeerhulp.
- De auto staat in de blijvende neutraalmodus.
- Het bestuurdersportier is open.

# Remmen

- De veiligheidsgordel van de bestuurder is niet vastgemaakt.
- U schakelt in de achteruit (R) voordat het systeem actief is.

## Informatiemeldingen automatisch vasthouden

<b>Mededeling</b>	<b>Handeling</b>
Auto-Hold systeem Doe portier dicht en gordel om voor activering	Wordt weergegeven als herinnering dat u het bestuurdersportier volledig moet sluiten en de veiligheidsgordel van de bestuurder moet vastmaken.
Auto-Hold systeem niet beschikbaar	Wordt weergegeven wanneer het systeem niet beschikbaar is.
Auto-Hold systeem Rem en schakelaar indrukken voor beëindigen	Wordt weergegeven wanneer het systeem actief is. Trap het rempedaal in en druk op de knop voor automatisch vasthouden op de middenconsole om het systeem uit te schakelen.
Auto-Hold systeem Storing Rempedaal indrukken	Trap het rempedaal volledig in. Het systeem heeft een storing ontdekt die onderhoud vereist. Laat uw auto zo snel mogelijk controleren.
Auto-Hold systeem Storing	Het systeem heeft een storing ontdekt die onderhoud vereist. Laat uw auto zo snel mogelijk controleren.

# Tractiecontrole

## WERKING

Het tractieregelsysteem helpt het doordraaien van aangedreven wielen en verlies van tractie te voorkomen.

Indien uw auto begint te schuiven, laat het systeem de remmen van individuele wielen aangrijpen en, indien nodig, vermindert het tegelijkertijd het motorvermogen. Indien de wielen tijdens het accelereren op gladde of losse ondergrond doordraaien, vermindert het systeem het motorvermogen om de tractie te vergroten.

## GEBRUIK MAKEN VAN TRACTIECONTROLE



**WAARSCHUWING:** Het lampje van de stabiliteits- en aandrijfregeling blijft branden als het systeem een storing detecteert. Controleer dat u de aandrijfregeling niet handmatig hebt uitgeschakeld via de knoppen op het informatiedisplay of de schakelaar. Als het lampje van de stabiliteitsregeling en aandrijfregeling nog steeds blijft branden, laat het systeem dan onmiddellijk controleren door een erkende dealer. De auto besturen terwijl de aandrijfregeling is uitgeschakeld, kan leiden tot een groter risico op verlies van controle over de auto, kantelen van de auto en (dodelijke) verwondingen.

Als uw auto vastzit in de sneeuw of in de modder, kan het goed zijn om de aandrijfregeling uit te schakelen, zodat de wielen kunnen draaien.

## Aandrijfregeling in- of uitschakelen



Druk op de knop op de middenconsole.

**N.B.:** Het systeem wordt ingeschakeld wanneer u het contact aanzet.

**N.B.:** Als u de aandrijfregeling uitschakelt, blijft de stabiliteitsregeling ingeschakeld.

**N.B.:** Het systeem wordt uitgeschakeld als er een storing is.

## Waarschuwinglamp aandrijfregeling uit



Gaat branden wanneer u het systeem uitschakelt.

## Gripregeling - waarschuwinglampje



Knipperd tijdens werking.

Als de lamp niet gaat branden als u het contact aanzet of blijft branden wanneer de motor draait, wijst dit op een storing. Laat uw auto zo snel mogelijk controleren.

# Stabiliteitsregeling

## WERKING



**WAARSCHUWING:** Het systeem is bedoeld om de bestuurder te helpen. Het systeem is niet bedoeld ter vervanging van uw aandacht en inschattingsvermogen. U bent nog steeds verantwoordelijk om tijdens het rijden voorzichtig en oplettend te zijn.

Het systeem ondersteunt de stabiliteit van de auto wanneer deze dreigt uit te breken. Het systeem doet dit door de wielen apart te remmen en het motorkoppel te beperken.

Het systeem zorgt ook voor een betere tractieregeling door het motorkoppel te verlagen wanneer de wielen bij het accelereren beginnen door te draaien. Het helpt om op gladde of losse oppervlakken op te trekken en verbetert het comfort door doorslijpen van de wielen in haarspeldbochten te beperken.

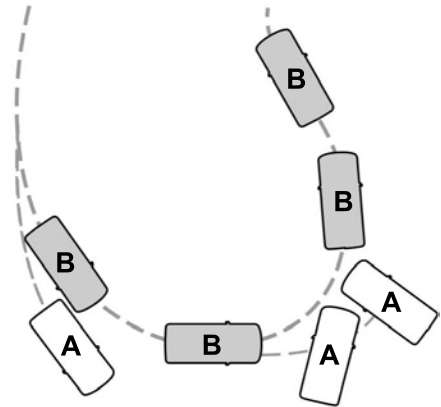

- A Zonder stabiliteitsregeling.
- B Met stabiliteitsregeling.

## GEbruik MAKEN VAN STABILITEITSREGELING - BEHALVE: ST

Het systeem wordt ingeschakeld wanneer u het contact aanzet en u kunt het systeem niet uitschakelen.

**N.B.:** Het systeem wordt uitgeschakeld als er een storing is.

### Controlelamp stabiliteitsregeling



Knippert tijdens werking.

Als de lamp niet gaat branden als u het contact aanzet of blijft branden wanneer de motor draait, wijst dit op een storing. Laat uw auto zo snel mogelijk controleren.



# Stabiliteitsregeling

## GEBUIK MAKEN VAN STABILITEITSREGELING - ST



**WAARSCHUWING:** Schakel de stabiliteitsregeling niet uit en gebruik de modus Sport, Circuit of Doorslag niet wanneer een tijdelijk reservewiel wordt gebruikt of wanneer een band is opgepompt met de bandenreparatieset.

Het systeem wordt ingeschakeld telkens wanneer u het contact aanzet.

### Stabiliteitsregeling beperken

ESC  
OFF

Druk op de knop op de middenconsole. Er gaat een waarschuwingslamp branden en er verschijnt een bericht in het informatiedisplay. Druk nogmaals op de knop om het systeem in te schakelen.

**N.B.:** De stabiliteitsregeling wordt slechts beperkt en wordt niet helemaal uitgeschakeld.

**N.B.:** Als u de stabiliteitsregeling in beperkte modus zet, wordt de aandrijfregeling uitgeschakeld.

**N.B.:** Pre-Collision Assist wordt uitgeschakeld wanneer u deze modus selecteert.

**N.B.:** Adaptieve snelheidsregeling wordt uitgeschakeld wanneer u deze modus selecteert.

### Het systeem uitschakelen

ESC  
OFF

Houd de knop op de middenconsole enkele seconden ingedrukt om het systeem uit te schakelen. Er gaat een waarschuwingslamp branden en er verschijnt een bericht in het informatiedisplay. Druk nogmaals op de knop om het systeem in te schakelen.

**N.B.:** Als u de stabiliteitsregeling uitschakelt, wordt de aandrijfregeling ook uitgeschakeld

**N.B.:** Pre-Collision Assist wordt uitgeschakeld wanneer u deze modus selecteert.

**N.B.:** Adaptieve snelheidsregeling wordt uitgeschakeld wanneer u deze modus selecteert.

**N.B.:** Als u een geprogrammeerde MyKey gebruikt, kunt u het systeem niet uitschakelen.

### Controlelampje aandrijf- en stabiliteitsregeling



Knippert tijdens werking. Als het lampje niet gaat branden als u het contact aanzet of blijft branden wanneer de motor draait, wijst dit op een storing. Laat uw auto zo snel mogelijk controleren.

**N.B.:** Het systeem wordt automatisch uitgeschakeld als er een storing is.

### Waarschuwinglampje aandrijf- en stabiliteitsregeling uit



Gaat branden wanneer u het systeem uitzet of in beperkte modus zet. Gaat ook branden als u de circuitmodus selecteert.

# Parkeerhulp

## VOORZORGSMAATREGELEN PARKEERHULP

 **WAARSCHUWING:** Om verwondingen te voorkomen moet u altijd voorzichtig zijn in de achterruit (R) en wanneer u het sensorsysteem gebruikt.

 **WAARSCHUWING:** Het systeem detecteert mogelijk geen voorwerpen met oppervlakken die reflectie absorberen. Wees altijd voorzichtig en oplettend tijdens het rijden. Als u niet goed oplet, kunt u een botsing krijgen.

 **WAARSCHUWING:** Verkeersgeleidingssystemen, fluorescerende lampen, slecht weer, luchtremmen, uitwendige motoren of ventilators kunnen de goede werking van het sensorsysteem beïnvloeden. Dit kan leiden tot verminderde prestaties of vals alarm.

 **WAARSCHUWING:** Het is mogelijk dat het systeem kleine of bewegende voorwerpen, vooral laag bij de grond, niet detecteert.

 **WAARSCHUWING:** Het parkeerhulpsysteem kan u alleen helpen om voorwerpen te detecteren wanneer de auto tegen parkeersnelheid rijdt. Wees voorzichtig wanneer u het parkeerhulpsysteem gebruikt, om verwondingen te voorkomen.

 **WAARSCHUWING:** Als de sensor is geblokkeerd, is het mogelijk dat het systeem niet werkt.

 **WAARSCHUWING:** Onder koude en barre weersomstandigheden is het mogelijk dat het systeem niet werkt. Regen, sneeuw en opspattend water kunnen de prestaties van de sensor beperken.

 **WAARSCHUWING:** Laat de auto zo snel mogelijk controleren als er schade is in de onmiddellijke omgeving rond de sensor.

**N.B.:** *Als uw auto schade heeft opgelopen, waardoor de sensoren verkeerd zijn uitgelijnd, zal dit onnauwkeurige metingen of vals alarm veroorzaken.*

Wanneer u een aanhanger aansluit op de auto, detecteert de parkeerhulp achter de aanhanger en geeft het systeem een waarschuwing. Schakel de parkeerhulp uit wanneer u een aanhanger aansluit om de waarschuwing te voorkomen.

**N.B.:** *Bepaalde accessoires op de bumper of de achterzijde kunnen valse waarschuwingen genereren, zoals grote trekhaken, fietsendragers of rekken voor surfplanken, kentekenplaatsteunen, bumperpanelen of andere accessoires die de normale detectiezone van het parkeerhulpsysteem kunnen blokkeren. Aftermarket reservewielen of afdekkingen voor reservewielen die op de achterklep worden gemonteerd, kunnen valse waarschuwingen van het parkeerhulpsysteem genereren. Verwijder het accessoire om valse waarschuwingen te voorkomen.*

**N.B.:** *Houd de sensoren vrij van sneeuw, ijs en ernstige vuilaanslag. Als de sensoren afgedekt zijn, kan de nauwkeurigheid van het systeem nadelig worden beïnvloed.*

Reinig de sensoren niet met scherpe voorwerpen.

# Parkeerhulp

**N.B.:** Wanneer u een geprogrammeerde MyKey gebruikt, kunt u dit niet uitschakelen. Zie **MyKey™** (bladzijde 74).

## PARKEERHULP IN- EN UITSCHAKELEN



U kunt het systeem in- of uitschakelen door op de parkeerhulpknop te drukken. Indien uw auto geen parkeerhulpknop heeft, kan het systeem worden uitgeschakeld via het informatiedisplay of via het pop-upbericht dat verschijnt wanneer u de transmissie in de achteruit (R) zet.

## PARKEERHULP ACHTER

### Wat is de parkeerhulp achter

Wanneer de transmissie in de achteruit (R) staat, detecteren parkeersensoren achteraan objecten achter de auto.

### Beperkingen parkeerhulp achter

Er is een kleiner dekkingsgebied bij de buitenhoeken.

Wanneer u een geprogrammeerde MyKey gebruikt, kunt u de parkeersensoren achteraan niet uitschakelen.

De parkeersensoren achteraan zijn actief wanneer de auto in de achteruit (R) staat en de rijsnelheid lager is dan 8 km/h.

Het sensorbereik is maximaal 180 cm vanaf de achterbumper.

De parkeersensoren achteraan detecteren grote objecten wanneer u in de achteruit (R) schakelt in één van de volgende omstandigheden:

- De auto rijdt langzaam achteruit.
- De auto staat stil, maar een object nadert langzaam de achterkant van de auto.
- De auto rijdt langzaam achteruit en een object nadert de auto, bijvoorbeeld een andere auto die langzaam rijdt.

### Locatie van de parkeerhulpsensoren achter



De parkeersensoren achteraan bevinden zich in de achterbumper.

### Geluidssignalen parkeerhulp achter

Er klinkt een geluidssignaal wanneer de auto een object nadert. Het tempo van het geluidssignaal neemt toe naarmate de auto een voorwerp nadert. Het geluidssignaal klinkt continu wanneer een object 30 cm of minder van de achterbumper verwijderd is.

# Parkeerhulp

Indien de auto langer dan enkele seconden stationair blijft draaien, gaat het geluidssignaal uit. Indien de auto naar achteren beweegt, weerklinkt het signaal opnieuw.

**N.B.:** Wanneer het parkeerhulpsysteem een geluidssignaal produceert, kan het audiosysteem het ingestelde volume dempen.

## PARKEERHULP VOOR

### Wat is de parkeerhulp voor

Parkeersensoren vooraan detecteren objecten voor de auto.

### Beperkingen parkeerhulp voor

De parkeersensoren vooraan zijn actief wanneer de auto in een andere stand dan de parkeerstand (P) staat en de rijsnelheid lager is dan 8 km/h.

Het sensorbereik is maximaal 70 cm vanaf de bumper.

Als de auto in de achteruit (R) staat, detecteren de parkeersensoren vooraan objecten wanneer de auto langzaam rijdt of een object zich naar de auto toe beweegt en klinkt een geluidssignaal, bijvoorbeeld een andere auto die langzaam rijdt. Zodra de auto stilstaat, stopt het geluidssignaal na enkele seconden. De visuele aanduiding is altijd actief in de achteruit (R).

Als de auto in een vooruitversnelling staat, geven de parkeersensoren vooraan een geluidssignaal en een visuele indicatie wanneer de auto rijdt met een snelheid van 8 km/h of minder en het systeem een object binnen de detectiezone detecteert. Zodra de auto stilstaat, stoppen de visuele indicatie en het geluidssignaal na enkele seconden.

Als de auto in neutraal (N) staat, geven de sensoren voor- en achteraan alleen een visuele indicatie wanneer de auto langzamer dan 8 km/h rijdt en obstakels worden gedetecteerd in de detectiegebieden. Zodra de auto tot stilstand komt, stoppen de visuele indicatie en het geluidssignaal na enkele seconden.

### Locatie van de parkeerhulpsensoren voor



De parkeersensoren vooraan bevinden zich in de voorbumper.

### Geluidssignalen parkeerhulp voor

Er klinkt een geluidssignaal wanneer er een object binnen 70 cm van de voorbumper is. Het tempo van het geluidssignaal neemt toe naarmate de auto een voorwerp nadert.

Het geluidssignaal klinkt continu wanneer een object 30 cm of minder van de voorbumper is verwijderd.

**N.B.:** Als het gedetecteerde object zich op 30 cm of minder van de auto bevindt, blijft de visuele indicatie aan.

# Parkeerhulp

## PARKEERHULP OPZIJ

### Wat is de parkeerhulp opzij

De buitenste parkeerhulpsensoren voor en achter brengen objecten in kaart die zich in de buurt van de zijkanten van de auto bevinden.

### Beperkingen parkeerhulp opzij

De dekking van de sensoren is tot 60 cm vanaf de zijkanten van de auto.

Het parkeersensoren opzij werken in de volgende gevallen wellicht niet:

- U zet de auto aan, uit en weer aan binnen enkele seconden.
- De auto blijft langer dan twee minuten stationair draaien.
- Het antiblokkeersysteem wordt geactiveerd.
- Het systeem voor de aandrijfregeling wordt geactiveerd.
- De auto staat in de parkeerstand (P).
- Er is geen informatie over de stuurwielhoek beschikbaar. U dient minstens 150 m te rijden tegen een snelheid van meer dan 30 km/h om informatie over de stuurwielhoek te resetten.

**N.B.:** Als u de aandrijfregeling uitschakelt, wordt het zijsensorsysteem ook uitgeschakeld.

Rijd de lengte van de auto om het systeem opnieuw te starten.

De parkeersensoren opzij zullen een object dat naar de zijkant van de auto toe beweegt, bijvoorbeeld een andere auto die langzaam rijdt, niet detecteren als het niet voorbij een parkeerhulpsensor voor- of achteraan komt.

Als de transmissie in de achteruit (R) staat, geeft het zijsensorsysteem geluidssignalen. Wanneer de auto langzaam rijdt, worden obstakels gedetecteerd binnen 60 cm en in het pad dat de auto aflegt. Zodra de auto stilstaat, stopt het geluidssignaal na enkele seconden. De visuele aanduiding is altijd aanwezig in de achteruit (R).

Als de auto in neutraal (N) staat, geeft het zijsensorsysteem alleen een visuele indicatie wanneer de auto langzaam rijdt en de parkeersensoren voor- of achteraan een obstakel detecteren en het obstakel opzij zich binnen 60 cm van de zijkant van de auto bevindt. Zodra de auto stilstaat, stopt de visuele indicatie na enkele seconden.

Als de transmissie in de vooruit (D) of een andere vooruitversnelling staat, geeft het zijsensorsysteem geluidssignalen en visuele waarschuwingen. Wanneer de auto langzaam rijdt, worden obstakels gedetecteerd binnen 60 cm en in het pad dat de auto aflegt. Zodra de auto tot stilstand komt, stoppen de geluidssignalen en de visuele waarschuwing na enkele seconden.

### Locatie van de parkeerhulpsensoren opzij



# Parkeerhulp

De parkeersensoren opzij bevinden zich in de voor- en achterbumper.

## Geluidssignalen parkeerhulp opzij

Wanneer de parkeersensoren opzij een object detecteren binnen het dekkingsgebied en het pad dat de auto aflegt, klinkt een geluidssignaal. Het tempo van het geluidssignaal neemt toe naarmate de auto het object nadert.

## CONTROLELAMPJES PARKEERHULP



Het systeem biedt via het informatiedisplay een indicatie van de afstand tot een object.

- Naarmate de afstand tot het object afneemt, gaan de aanduidingsblokken branden en richting het pictogram van een auto bewegen.
- Als er geen object wordt gedetecteerd, zijn de afstands-aanduidingsblokken grijs.

De visuele aanduiding blijft aan zolang de transmissie in de achteruit (R) staat. Wanneer u de auto stopt, wordt de visuele indicatie na vier seconden uitgeschakeld.

Als de parkeersensoren niet beschikbaar zijn, worden er geen zijafstands-aanduidingsblokken weergegeven.

## PARKEERHULP – PROBLEMEN OPLOSSEN

### Parkeerhulp – informatiemeldingen

Als er een storing aanwezig is in de parkeersensoren, wordt een waarschuwingsbericht weergegeven in het instrumentenpaneel of het informatiedisplay.

# Parkeerhulp

---

<b>Mededeling</b>	<b>Handeling</b>
Parkeersensoren Storing	Er is een storing met het systeem. Laat uw auto zo snel mogelijk controleren.
Controleer Parkeersensoren	Er is een storing met het systeem. Laat uw auto zo snel mogelijk controleren.
Park Pilot voor niet beschikbaar sensor geblokkeerd Zie handboek	Een sensor is geblokkeerd of er is een storing in het systeem. Maak de bumper schoon of verwijder eventuele blokkades. Als het bericht blijft verschijnen, laat de auto dan zo snel mogelijk controleren.
Controleer Park Pilot voor	Het systeem detecteert een toestand die onderhoud vereist. Laat uw auto zo snel mogelijk controleren.
Controleer Park Pilot achter	Het systeem detecteert een toestand die onderhoud vereist. Laat uw auto zo snel mogelijk controleren.
Park Pilot voor Aan Uit	Geeft de status van de parkeersensoren aan.
Park Pilot achter Aan Uit	Geeft de status van de parkeersensoren aan.

# Achteruitrijcamera

## WAT IS DE ACHTERUITRIJCAMERA

De achteruitkijkcamera geeft een videobeeld weer van het gebied achter de auto wanneer de transmissie in de achteruit (R) staat. Tijdens gebruik verschijnen richtlijnen in het scherm die het pad van uw auto en de afstand tot voorwerpen achter uw auto weergeven.

## VOORZORGSMAATREGELEN ACHTERUITRIJCAMERA



**WAARSCHUWING:** Het achteruitkijkcamerasysteem is een aanvullend hulpmiddel bij het achteruitrijden, dat de bestuurder steeds samen met de binnen- en buitenspiegels moet gebruiken voor een maximaal zicht.



**WAARSCHUWING:** Voorwerpen die zich dicht in de buurt bevinden van een van de hoeken van de bumper of onder de bumper, worden mogelijk niet op het scherm getoond wegens het beperkte bereik van het camerasysteem.



**WAARSCHUWING:** Rijd langzaam achteruit met de auto. Als u deze instructie niet opvolgt, kan dit leiden tot verlies van controle over de auto en al dan niet dodelijke verwondingen.



**WAARSCHUWING:** Wees voorzichtig wanneer de laaddeur achter geopend is. Als de laaddeur achter gedeeltelijk is geopend, is de camera uit positie en is het videobeeld mogelijk onjuist. Alle richtlijnen verdwijnen als de laaddeur achter geopend is. Als u deze instructie negeert, kan dat verwondingen tot gevolg hebben.



**WAARSCHUWING:** Wees voorzichtig als u de camerafuncties aan of uit zet terwijl de transmissie niet in de parkeerstand (P) staat. Zorg ervoor dat de auto niet beweegt.

**N.B.:** Tijdens het slepen ziet de camera alleen wat u aan het slepen bent. Dit biedt mogelijk onvoldoende dekking en u kunt sommige voorwerpen mogelijk niet zien. In sommige auto's kunnen de richtlijnen verdwijnen wanneer u de aanhangerstekker aansluit.

## BEPERKINGEN ACHTERUITRIJCAMERA

Het systeem werkt wellicht niet correct onder de volgende omstandigheden:

- 's Nachts of in donkere gebieden als de achteruitrijlampen niet werken.
- Als de camera geblokkeerd is. Maak de lens schoon met een zachte, pluisvrije doek en een zacht schoonmaakmiddel.
- De camera is niet goed uitgelijnd door schade aan de achterkant van uw auto.

## LOCATIE VAN DE ACHTERUITRIJCAMERA



E249202

De achteruitkijkcamera bevindt zich op de achterklep.



# Achteruitrijcamera

## RICHTLIJNEN VAN DE ACHTERUITRIJCAMERA

**N.B.:** Actieve richtlijnen zijn alleen beschikbaar als de transmissie in de achteruit (R) staat.

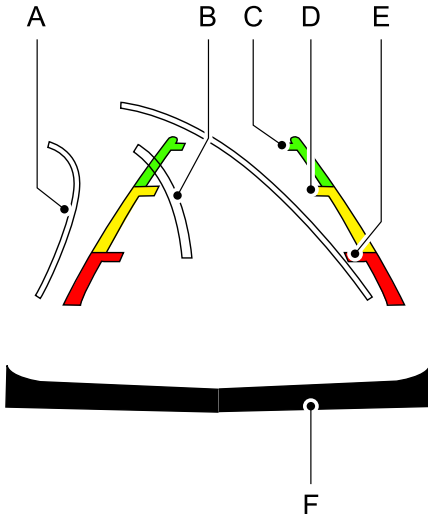

- A Actieve richtlijnen.
- B Middellijn.
- C Vaste richtlijn: groene zone.
- D Vaste richtlijn: gele zone.
- E Vaste richtlijn: rode zone.
- F Achterbumper.

Actieve richtlijnen worden alleen getoond met vaste richtlijnen. Om actieve richtlijnen te gebruiken, draait u het stuurwiel om de richtlijnen op een beoogd pad te richten. Als de positie van het stuurwiel gewijzigd wordt terwijl u achteruitrijdt, kan de auto mogelijk afwijken van het beoogde pad.

De vaste en actieve richtlijnen worden zichtbaar of vervagen afhankelijk van de positie van het stuurwiel. De actieve richtlijnen worden niet getoond als het stuurwiel recht gehouden wordt.

Wees voorzichtig wanneer u achteruitrijdt. Voorwerpen in de rode zone zijn het dichtst in de buurt van de auto en voorwerpen in de groene zone bevinden zich verder weg. Voorwerpen komen dichterbij in de buurt van de auto wanneer ze uit de groene zone komen en in de gele of rode zone terecht komen. Gebruik de zijspiegels en de achteruitkijkspiegel voor een beter zicht aan beide kanten en achter de auto.

Als de accu van de auto is losgekoppeld, zullen de richtlijnen onmiddellijk nadat de accu opnieuw is aangesloten nog niet helemaal werken. De richtlijnen zullen pas helemaal werken nadat u gedurende vijf minuten tegen een minimumsnelheid van 50 km/h zo recht mogelijk vooruit met de auto hebt gereden.

## INSTELLINGEN ACHTERUITRIJCAMERA

### In- en uitzoomen met de achteruitrijcamera



**WAARSCHUWING:** Wanneer handmatig zoomen is ingeschakeld, wordt mogelijk slechts een gedeelte van het gebied achter de auto getoond. Let goed op uw omgeving wanneer u de functie voor handmatig zoomen gebruikt.

# Achteruitrijcamera

Beschikbare instellingen voor deze functie zijn inzoomen (+) en uitzoomen (-). Druk op het symbool op het camerascherm om de weergave te wijzigen. De standaardinstelling is zoomen uit.

Hiermee kunt u het voorwerp achter de auto van dichtbij bekijken. Het gezoomde beeld houdt als referentiepunt de bumper in beeld. Zoomen is alleen actief als de transmissie in de achteruit (R) staat.

**N.B.:** *Handmatig zoomen is alleen beschikbaar als de transmissie in de achteruit (R) staat.*

**N.B.:** *Wanneer u handmatig zoomen inschakelt, wordt alleen de middellijn getoond.*

## Indicatie van achteruitrijcamera van afstand tot object in- en uitschakelen



U kunt deze functie in- of uitschakelen in de instellingen. Zie **Infodisplays** (bladzijde 158).

Wanneer het systeem een object detecteert, geeft het rode, gele en groene afstandsandauidingen in het informatiedisplay weer.

## De vertraging van de achteruitrijcamera in- en uitschakelen

U kunt deze functie in- of uitschakelen via het aanraakscherm. De standaardinstelling is uit. Zie **Instellingen** (bladzijde 585).

Als u deze functie inschakelt, wordt het beeld nog steeds weergegeven wanneer u uit de achteruit (R) schakelt, totdat:

- u in een vooruitversnelling schakelt en de rijsnelheid voldoende toeneemt.
- u in de parkeerstand (P) schakelt.

# Camera 180 graden

## WAT IS DE CAMERA 180 GRADEN

De camera 180 graden biedt een uitgebreid beeld van het gebied achter de auto.

## HOE DE CAMERA 180 GRADEN WERKT

Wanneer u de weergave 180 graden inschakelt, wordt de weergave opgesplitst in drie beelden. U kunt de beelden uiterst rechts en links gebruiken om bij het achteruitrijden te kijken naar kruisend verkeer of voetgangers.

Wanneer u de camera 180 graden gebruikt, worden objecten achter de auto extreem uitvergroot en niet in de juiste verhoudingen weergegeven.

## VOORZORGSMAATREGELEN CAMERA 180 GRADEN



**WAARSCHUWING:** Het achteruitkijkcamerasysteem is een aanvullend hulpmiddel bij het achteruitrijden, dat de bestuurder steeds samen met de binnen- en buitenspiegels moet gebruiken voor een maximaal zicht.



**WAARSCHUWING:** Voorwerpen die zich dicht in de buurt bevinden van een van de hoeken van de bumper of onder de bumper, worden mogelijk niet op het scherm getoond wegens het beperkte bereik van het camerasysteem.



**WAARSCHUWING:** Rijd langzaam achteruit met de auto. Als u deze instructie niet opvolgt, kan dit leiden tot verlies van controle over de auto en al dan niet dodelijke verwondingen.



**WAARSCHUWING:** Wees voorzichtig wanneer de laaddeur achter geopend is. Als de laaddeur achter gedeeltelijk is geopend, is de camera uit positie en is het videobeeld mogelijk onjuist. Alle richtlijnen verdwijnen als de laaddeur achter geopend is. Als u deze instructie negeert, kan dat verwondingen tot gevolg hebben.



**WAARSCHUWING:** Wees voorzichtig als u de camerafuncties aan of uit zet terwijl de transmissie niet in de parkeerstand (P) staat. Zorg ervoor dat de auto niet beweegt.

**N.B.:** Als het beeld verschijnt terwijl de transmissie niet in de achteruit (R) staat, laat u het systeem inspecteren door uw erkende dealer.

**N.B.:** Tijdens het slepen ziet de camera alleen wat u aan het slepen bent. Dit biedt mogelijk onvoldoende dekking en u kunt sommige voorwerpen mogelijk niet zien.

**N.B.:** Richtlijnen worden niet weergegeven wanneer u de weergave 180 graden inschakelt.

## CAMERA 180 GRADEN IN- EN UITSCHAKELEN

Wanneer u in de achteruit (R) schakelt en het beeld van de achteruitkijkcamera wordt weergegeven, drukt u op de knop linksboven op het touchscreen om de weergave 180 graden in te schakelen. Druk nogmaals op de knop om het systeem uit te schakelen.

De weergave 180 graden wordt uitgeschakeld wanneer u in de parkeerstand (P) of in een vooruitversnelling schakelt en de rijsnelheid voldoende stijgt.

## Camera 180 graden

---

**N.B.:** Wanneer u in de achteruit (R) schakelt, wordt de standaardweergave van de achteruitkijkcamera met richtlijnen standaard weergegeven.

# Actieve parkeerhulp

## WAT IS ACTIEVE RIJHULP

Helpt u bij het parkeren in en uit parkeerplekken.

## VOORZORGSMAATREGELEN ACTIEVE PARKEERHULP



**WAARSCHUWING:** Wanneer het systeem wordt ingeschakeld, moet u in de auto blijven zitten. U blijft te allen tijde verantwoordelijk voor het besturen van de auto, de bewaking van het systeem en ingrijpen indien nodig. Als u niet voorzichtig bent, kan dit leiden tot verlies van controle over de auto, ernstige of dodelijke verwondingen.



**WAARSCHUWING:** Bij zware regenval of andere omstandigheden waardoor interferentie ontstaat, is het mogelijk dat de sensoren bepaalde voorwerpen niet detecteren.



**WAARSCHUWING:** U bent steeds verantwoordelijk voor de bediening van de auto. Het systeem is bedoeld als hulpmiddel en ontheft de bestuurder niet van zijn plicht om tijdens het rijden voorzichtig en oplettend te zijn. Als u deze instructie niet opvolgt, kan dit leiden tot verlies van controle over de auto en al dan niet dodelijke verwondingen.



**WAARSCHUWING:** Gebruik het systeem niet met accessoires die buiten de voor- of achterkant van de auto uit steken, bijvoorbeeld een trekhaak of fietsendrager. Het systeem kan geen correcties uitvoeren voor de extra lengte van de accessoires.

## ACTIEVE PARKEERHULP IN- EN UITSCHAKELEN



De knop voor actieve parkeerhulp bevindt zich naast de versnellingshendel.

Druk op de knop om de actieve parkeerhulp in te schakelen. Druk opnieuw op de knop om te wisselen tussen parkeermodi.

Druk op de toetsen op het aanraakscherm om te wisselen tussen de parkeermodi voor fileparkeren, inparkeren of parallel uitparkeren.

### Actieve parkeerhulp annuleren

Druk op de knop voor actieve parkeerhulp of draai aan het stuurwiel om de parkeerhulp op elk moment te annuleren.

**N.B.:** Dit wordt ook geannuleerd wanneer de auto sneller dan 9 km/h rijdt.

### Interventie van het remsysteem

Wanneer actieve parkeerhulp de besturing overneemt, kan het systeem onder bepaalde omstandigheden de remmen inschakelen om te vertragen of de auto tot stilstand te brengen.

**N.B.:** Daardoor kan de parkeerhulp worden geannuleerd.

## IN EEN PARKEERPLEK VOOR FILEPARKEREN RIJDEN - 6- TRAPS AUTOMATISCHE TRANSMISSIE/6-TRAPS HANDGESCHAKELDE TRANSMISSIE

1. Druk op de knop voor actieve parkeerhulp.

# Actieve parkeerhulp

**N.B.:** Het systeem zoekt parkeerplekken voor fileparkeren aan de passagierszijde. Druk opnieuw op de knop voor actieve parkeerhulp om het systeem te laten zoeken naar parkeerplekken om loodrecht op de weg te parkeren.

2. Gebruik de richtingaanwijzer om een parkeerplek te zoeken aan de bestuurders- of passagierszijde van de auto.
3. Rijd circa 1 m met de auto voorbij en evenwijdig met andere geparkeerde voertuigen wanneer u een parkeerplek zoekt.

**N.B.:** Zodra de actieve parkeerhulp een geschikte parkeerplek heeft gevonden, klinkt een geluidssignaal en verschijnt een bericht in het informatiedisplay.

4. Breng uw auto volledig tot stilstand.
5. Laat het stuurwiel los en schakel in de achteruit (R).
6. Rijd achteruit en uw auto rijdt vanzelf in de parkeerplek.

**N.B.:** U kunt de auto op elk moment afremmen door het rempedaal in te trappen.

7. Volg de instructies op het informatiedisplay.

**N.B.:** Wanneer het parkeren is voltooid, weerklinkt een signaal en wordt een informatiebericht weergegeven.

## IN EEN PARKEERPLEK VOOR FILEPARKEREN RIJDEN - 8-TRAPS AUTOMATISCHE TRANSMISSIE

**N.B.:** Het systeem detecteert andere voertuigen en stoepranden om een parkeerplek te vinden.

1. Druk op de knop voor actieve parkeerhulp.

**N.B.:** Het systeem zoekt parkeerplekken voor fileparkeren aan de passagierszijde. Druk opnieuw op de knop voor actieve parkeerhulp om het systeem te laten zoeken naar parkeerplekken om loodrecht op de weg te parkeren.

2. Gebruik de richtingaanwijzer om een parkeerplek te zoeken aan de bestuurders- of passagierszijde van de auto.
3. Rijd circa 1 m met de auto voorbij en evenwijdig met andere geparkeerde voertuigen wanneer u een parkeerplek zoekt.

**N.B.:** Zodra de actieve parkeerhulp een geschikte parkeerplek heeft gevonden, klinkt een geluidssignaal en verschijnt een bericht in het informatiedisplay.

4. Trap het rempedaal in en houd het ingetrapt.
5. Laat het stuurwiel los en schakel in neutraal (N).
6. Houd de knop voor actieve parkeerhulp ingedrukt.
7. Laat het rempedaal los zodat de auto wordt geparkeerd.

**N.B.:** U kunt de auto op elk moment afremmen door het rempedaal in te trappen.

**N.B.:** Wanneer het parkeren is voltooid, weerklinkt een signaal en wordt een informatiebericht weergegeven.

**N.B.:** Wanneer u tussen twee voorwerpen fileparkeert, parkeert het systeem dichter bij het voorwerp voor de auto. Zo kunt u eenvoudiger bij de bagageruimte.

# Actieve parkeerhulp

## IN EEN LOODRECHTE PARKEERPLEK RIJDEN - 6-TRAPS AUTOMATISCHE TRANSMISSIE/6-TRAPS HANDGESCHAKELDE TRANSMISSIE

1. Druk tweemaal op de knop voor actieve parkeerhulp.
2. Gebruik de richtingaanwijzer om een parkeerplek te zoeken aan de bestuurders- of passagierszijde van de auto.
3. Rijd circa 1 m met de auto voorbij en evenwijdig met andere geparkeerde voertuigen wanneer u een parkeerplek zoekt.

**N.B.:** Zodra de actieve parkeerhulp een geschikte parkeerplek heeft gevonden, klinkt een geluidssignaal en verschijnt een bericht in het informatiedisplay.

4. Breng uw auto volledig tot stilstand.
5. Laat het stuurwiel los en schakel in de achteruit (R).
6. Rijd achteruit en uw auto rijdt vanzelf in de parkeerplek.

**N.B.:** U kunt de auto op elk moment afremmen door het rempedaal in te trappen.

7. Volg de instructies op het informatiedisplay.

**N.B.:** Wanneer het parkeren is voltooid, weerklinkt een signaal en wordt een informatiebericht weergegeven.

**N.B.:** Actieve parkeerhulp herkent geen belijning van parkeerplekken en centreert de auto tussen voorwerpen.

**N.B.:** Wanneer het systeem slechts één voorwerp detecteert, zorgt het systeem dat er genoeg ruimte is aan weerszijden om het portier te openen.

## IN EEN LOODRECHTE PARKEERPLEK RIJDEN - 8-TRAPS AUTOMATISCHE TRANSMISSIE

**N.B.:** Actieve parkeerhulp herkent geen belijning van parkeerplekken en centreert de auto tussen voorwerpen.

**N.B.:** Actieve parkeerhulp stuurt de auto achterwaarts een parkeerplek in.

1. Druk tweemaal op de knop voor actieve parkeerhulp.
2. Gebruik de richtingaanwijzer om een parkeerplek te zoeken aan de bestuurders- of passagierszijde van de auto.
3. Rijd circa 1 m met de auto weg van en loodrecht op andere geparkeerde voertuigen wanneer u een parkeerplek zoekt.

**N.B.:** Zodra de parkeerhulp een geschikte parkeerplek heeft gevonden, klinkt een geluidssignaal en verschijnt een bericht in het instrumentenpaneel.

4. Trap het rempedaal in en houd het ingetrapt.
5. Laat het stuurwiel los en schakel in neutraal (N).
6. Houd de knop voor actieve parkeerhulp ingedrukt.
7. Laat het rempedaal los zodat de auto wordt geparkeerd.

**N.B.:** U kunt de auto op elk moment afremmen door het rempedaal in te trappen.

**N.B.:** Wanneer het parkeren is voltooid, weerklinkt een signaal en wordt een informatiebericht weergegeven.

**N.B.:** Actieve parkeerhulp lijnt de voorzijde van de auto uit met de zijde van het voorwerp ernaast die zich het dichtst bij de rijstrook bevindt.

# Actieve parkeerhulp

---

**N.B.:** Wanneer slechts één voorwerp wordt gedetecteerd, zorgt het systeem dat er genoeg ruimte is aan weerszijden om het portier te openen.

## UIT EEN PARKEERPLEK RIJDEN - 6-TRAPS AUTOMATISCHE TRANSMISSIE/6-TRAPS HANDGESCHAKELDE TRANSMISSIE

Het systeem assisteert alleen om uit parkeerplekken voor fileparkeren te rijden.

1. Druk op de knop voor actieve parkeerhulp.
2. Gebruik de richtingaanwijzer om de gewenste rijrichting te kiezen.
3. Laat het stuurwiel los en schakel in de achteruit (R).
4. Volg de instructies op het informatiedisplay.

**N.B.:** U kunt de auto op elk moment afremmen door het rempedaal in te trappen.

**N.B.:** Nadat het systeem de auto in een positie stuurt waar u de parkeerplek vooruit kunt verlaten, wordt een bericht weergegeven met instructies om de volledige controle over de auto over te nemen.

## UIT EEN PARKEERPLEK RIJDEN - 8-TRAPS AUTOMATISCHE TRANSMISSIE

Het systeem assisteert alleen om uit parkeerplekken voor fileparkeren te rijden.

1. Druk op de knop voor actieve parkeerhulp.

2. Gebruik de richtingaanwijzer om de gewenste rijrichting te kiezen.
3. Trap het rempedaal in en houd het ingetrapt.
4. Laat het stuurwiel los en schakel in neutraal (N).
5. Zet de parkeerrem vrij.
6. Houd de knop voor actieve parkeerhulp ingedrukt.
7. Laat het rempedaal los zodat de auto in beweging komt.

**N.B.:** U kunt de auto op elk moment afremmen door het rempedaal in te trappen.

**N.B.:** Nadat het systeem de auto in een positie stuurt waar u de parkeerplek vooruit kunt verlaten, wordt een bericht weergegeven met instructies om de volledige controle over de auto over te nemen.



# Actieve parkeerhulp

## ACTIEVE PARKEERHULP – PROBLEMEN OPLOSSEN

### Actieve parkeerhulp – informatiemeldingen

Mededeling	Handeling
Parkeerhulp storing	Onderhoud van het systeem is vereist. Laat de auto zo snel mogelijk controleren.

### Actieve parkeerhulp – veelgestelde vragen

#### Waarom werkt actieve parkeerhulp niet naar behoren?

Het systeem kan geen voertuig, stoeprand of voorwerp detecteren om naast of tussen te parkeren. Het systeem heeft objecten met grenzen nodig om naar behoren te werken.

#### Waarom zoekt actieve parkeerhulp geen parkeerplek?

U hebt de aandrijfregeling uitgeschakeld.

#### Waarom zoekt actieve parkeerhulp geen parkeerplek?

De transmissie staat in de achteruit (R). De auto moet vooruit bewegen om een parkeerplek te kunnen detecteren.

#### Waarom biedt actieve parkeerhulp geen parkeerplek?

De sensoren zijn wellicht geblokkeerd. Bijvoorbeeld met sneeuw, ijs of ernstige vuilaanslag. Als de sensoren geblokkeerd zijn, werkt het systeem wellicht minder goed.

#### Waarom biedt actieve parkeerhulp geen parkeerplek?

De sensoren in de voor- of achterbumper kunnen beschadigd zijn.

#### Waarom biedt actieve parkeerhulp geen parkeerplek?

Er is onvoldoende ruimte in de parkeerplek om de auto veilig te kunnen parkeren.

#### Waarom biedt actieve parkeerhulp geen parkeerplek?

Er is onvoldoende ruimte voor het parkeermanoeuvre aan de andere kant van de parkeerplek.

#### Waarom biedt actieve parkeerhulp geen parkeerplek?

De parkeerplek is verder dan 1,5 m weg van of dichterbij de auto.

#### Waarom biedt actieve parkeerhulp geen parkeerplek?

Uw rijsnelheid is hoger dan 35 km/h voor fileparkeren of hoger dan 30 km/h voor inparkeren.

#### Waarom biedt actieve parkeerhulp geen parkeerplek?

U hebt de accu onlangs losgekoppeld of vervangen. Nadat u de accu opnieuw hebt aangesloten, moet u even met de auto op een rechte weg rijden.

#### Waarom plaatst actieve parkeerhulp de auto niet correct in een parkeerplek?

Een oneffen stoep naast de parkeerplek zorgt ervoor dat het systeem de auto niet correct kan uitlijnen.

#### Waarom plaatst actieve parkeerhulp de auto niet correct in een parkeerplek?

Voertuigen of voorwerpen naast de parkeerplek staan mogelijk verkeerd geparkeerd.

# Actieve parkeerhulp

---

## **Waarom plaatst actieve parkeerhulp de auto niet correct in een parkeerplek?**

De auto is te ver voorbij de parkeerplek gestopt.

## **Waarom plaatst actieve parkeerhulp de auto niet correct in een parkeerplek?**

De banden zijn niet correct gemonteerd of onderhouden.  
Bijvoorbeeld gebruik van een reservewiel, verkeerd opgepompt, van verkeerde grootte of van verschillende groottes.

## **Waarom plaatst actieve parkeerhulp de auto niet correct in een parkeerplek?**

Een reparatie of aanpassing heeft de detectiecapaciteiten gewijzigd.

## **Waarom plaatst actieve parkeerhulp de auto niet correct in een parkeerplek?**

Een geparkeerd voertuig heeft een hoog uitstekend onderdeel.  
Bijvoorbeeld een zoutsproeier, sneeuwplough of laadplatform.

## **Waarom plaatst actieve parkeerhulp de auto niet correct in een parkeerplek?**

De lengte van de parkeerplek of de positie van geparkeerde voorwerpen is gewijzigd nadat de auto is langsgereden.

## **Waarom plaatst actieve parkeerhulp de auto niet correct in een parkeerplek?**

De temperatuur rond de auto verandert snel. Bijvoorbeeld als u vanuit een verwarmde garage de koude buitentemperatuur inrijdt of als u een carwash uitrijdt.

# Cruise Control

## WERKING

Via de cruise control kan een ingestelde snelheid worden aangehouden zonder uw voet op het gaspedaal te houden. U kunt de snelheidsregeling gebruiken bij een rijsnelheid hoger dan 30 km/h.

## GEBRUIK MAKEN VAN SNELHEIDSREGELING



**WAARSCHUWING:** Schakel de snelheidsregeling niet in op bochtige wegen, onder drukke verkeersomstandigheden en op gladde wegen. Dit zou tot controleverlies over de auto en fataal of dodelijk letsel kunnen leiden.



**WAARSCHUWING:** Wanneer u een heuvel afrijdt, kan uw rijsnelheid hoger worden dan de ingestelde snelheid. Het systeem gebruikt de remmen niet.

U bedient de snelheidsregeling via het stuurwiel.

## Snelheidsregeling inschakelen



Druk op de toets.

## Snelheidsregeling uitschakelen



Druk op de knop wanneer het systeem in stand-bymodus staat. Het systeem wordt ook uitgeschakeld wanneer u het contact uitzet.

**N.B.:** De ingestelde snelheid wordt gewist wanneer u het systeem uitschakelt.

## Rijsnelheid instellen

Rijd tegen de vereiste snelheid.



Druk op de wisseltoets omhoog of omlaag om de huidige snelheid in te stellen.



Neem uw voet van het gaspedaal.

**N.B.:** De ingestelde snelheid verschijnt in het informatiedisplay.

## Ingestelde snelheid veranderen



Druk op de wisseltoets omhoog om de ingestelde snelheid te verhogen.



Druk op de wisseltoets omlaag om de ingestelde snelheid te verlagen.

U kunt de ingestelde snelheid aanpassen in kleine of grote stappen. Druk de wisseltoets één keer omhoog of omlaag om de ingestelde snelheid in kleine stappen aan te passen. Houd de wisseltoets omhoog of omlaag ingedrukt om de ingestelde snelheid in grote stappen aan te passen.

**N.B.:** Wanneer u het gaspedaal indrukt, verandert de ingestelde snelheid niet. Wanneer u het gaspedaal loslaat, keert uw auto terug naar de snelheid die u eerder hebt ingesteld.

## Ingestelde snelheid annuleren



Druk op de knop of trap het rempedaal in om de ingestelde snelheid te annuleren.

**N.B.:** De ingestelde snelheid is opgeslagen.

**N.B.:** Het systeem wordt geannuleerd als de rijsnelheid meer dan 16 km/h onder de ingestelde snelheid daalt terwijl u bergop rijdt.

# Cruise Control

## Ingestelde snelheid hervatten



Druk hierop om de ingestelde snelheid te hervatten.

## Controlelampje snelheidsregeling



De controlelamp verschijnt wanneer u het systeem inschakelt.

## ADAPTIEVE CRUISE CONTROL GEBUIKEN - AUTO'S MET: 4,2-INCH SCHERM INFORMATIEPANEEL/ ADAPTIEVE SNELHEIDSREGELING



**WAARSCHUWING:** U bent steeds verantwoordelijk voor de bediening van uw auto. Het systeem is bedoeld als hulpmiddel en is onthefte de bestuurder niet van zijn plicht om tijdens het rijden voorzichtig en oplettend te zijn. Als u deze instructie niet opvolgt, kan dit leiden tot verlies van controle over de auto en al dan niet dodelijke verwondingen.



**WAARSCHUWING:** Let goed op veranderende omstandigheden op de weg, zoals wanneer u de snelweg oprijdt of verlaat, op wegen met kruispunten of rotondes, wegen zonder zichtbare rijstroken of op bochtige, gladde, onverharde wegen of steile hellingen.



**WAARSCHUWING:** Het systeem detecteert wellicht geen stilstaande voertuigen of voertuigen die langzamer rijden dan 10 km/h.



**WAARSCHUWING:** Gebruik het systeem niet wanneer u een aan aanhanger sleept met een achteraf aangesloten elektronisch remsysteem voor aanhangers. Als u deze instructie niet opvolgt, kan dit leiden tot verlies van controle over de auto en al dan niet dodelijke verwondingen.



**WAARSCHUWING:** Het systeem is geen aanrijdingswaarschuwings- of aanrijdingsvoorkomingssysteem.



**WAARSCHUWING:** Het systeem detecteert geen voetgangers of voorwerpen op de weg.



**WAARSCHUWING:** Het systeem detecteert geen tegenliggers in dezelfde rijstrook.



**WAARSCHUWING:** Gebruik het systeem niet bij slecht zicht, bijvoorbeeld mist, zware regenval, opspattend water en sneeuw.



**WAARSCHUWING:** Gebruik uitsluitend aanbevolen bandenmaten, omdat anders de normale werking van het systeem beïnvloed kan worden. Als u dat niet doet, kunt u de controle over de auto verliezen, wat tot ernstig letsel kan leiden.

Het systeem past de rijsnelheid aan om de ingestelde afstand tussen uw auto en uw voorligger op dezelfde rijstrook te handhaven. U kunt kiezen uit vier instellingen.

Het systeem maakt gebruik van een radar die een lichtbundel direct voor uw auto projecteert.

# Cruise Control



E248321

U bedient de adaptieve snelheidsregeling via het stuurwiel.

## Adaptieve snelheidsregeling inschakelen



Druk hierop om het systeem in stand-by te zetten.



E260516

Het lampje, de huidige instelling voor de afstand en de ingestelde snelheid verschijnen op het informatiedisplay.

## Adaptieve rijnsnelheid instellen

Rijd tegen de vereiste snelheid.



Druk op de wisseltoets omhoog om de huidige snelheid in te stellen.

Neem uw voet van het gaspedaal.

Het lampje, de huidige instelling voor de afstand en de ingestelde snelheid verschijnen op het informatiedisplay.



E249552

Als het systeem een voertuig voor u detecteert, verschijnt een afbeelding van het voertuig op het informatiedisplay.

**N.B.:** Als de adaptieve snelheidsregeling is ingeschakeld, kan de snelheidsmeter licht afwijken van de ingestelde snelheid die in het informatiedisplay wordt weergegeven.

## Een voertuig volgen



**WAARSCHUWING:** Wanneer u een voertuig volgt dat remt, remt uw auto zonder tussenkomst van de bestuurder niet altijd snel genoeg af om een botsing te voorkomen. Rem indien nodig. Als u deze instructie negeert, kan dat al dan niet dodelijke verwondingen tot gevolg hebben.



**WAARSCHUWING:** Het systeem waarschuwt alleen voor voertuigen die door de radarsensor worden gedetecteerd. In sommige gevallen kan de waarschuwing ontbreken of vertraagd optreden. Rem indien nodig. Als u deze instructie negeert, kan dat al dan niet dodelijke verwondingen tot gevolg hebben.

Als een voertuig voor u zich naar uw rijstrook verplaatst of als een trager voertuig zich op uw rijstrook bevindt, wordt de rijnsnelheid aangepast om een ingestelde afstand aan te houden. Een afbeelding van het voertuig verschijnt in het informatiedisplay.

# Cruise Control

**N.B.:** Wanneer u een voertuig volgt en een richtingaanwijzer aanzet, kan de adaptieve snelheidsregeling tijdelijk licht accelereren, voor hulp om het voertuig voorbij te rijden.

Uw auto houdt een constante afstand aan tot het voertuig voor u, totdat:

- het voertuig voor u sneller gaat rijden dan de snelheid die u hebt ingesteld.
- het voertuig voor u een baan opschuift.
- u een nieuwe afstand instelt.

Het systeem schakelt de remmen in om uw auto te vertragen en een veilige afstand tot de auto vóór u te houden. Het systeem oefent slechts beperkte remkracht uit. U kunt het systeem omzeilen door zelf de remmen in te schakelen.

Als het systeem bepaalt dat de maximale remkracht onvoldoende is, hoort u een waarschuwingstoon wanneer het systeem doorgaat met remmen. Onderneem onmiddellijk actie.

**N.B.:** De remmen kunnen geluid voortbrengen wanneer ze door het systeem worden gebruikt.

## Instellingen afstand adaptieve snelheidsregeling tussen voertuigen

Ingestelde snelheid km/h	Grafische weergave - balken weergegeven tussen voertuigen	Afstand in tijd - in seconden	Tussenruimte m	Dynamisch gedrag
100	1	1	28	Sport.
100	2	1,4	39	Normaal.
100	3	1,8	50	Normaal.
100	4	2,2	61	Comfort.

Het systeem selecteert de laatste gekozen afstand wanneer u het contact aanzet.

## De afstand instellen



U kunt de afstand tot uw voorligger verkleinen of vergroten door op de afstandsregeling te drukken.

**N.B.:** Het is uw eigen verantwoordelijkheid om een afstand in te stellen die past bij de rijomstandigheden.



E249552

De geselecteerde afstand wordt door middel van balken in de afbeelding op het informatiedisplay weergegeven. U kunt kiezen uit vier instellingen.

# Cruise Control

## Het systeem onderbreken



**WAARSCHUWING:** Als u het systeem onderbreekt door het gaspedaal in te trappen, gebruikt het systeem niet automatisch de remmen om de afstand tot een voorligger te handhaven.

Gebruik het gaspedaal om de ingestelde maximumsnelheid doelbewust te overschrijden.

Wanneer u het systeem onderdrukt, verdwijnt de afbeelding van het voertuig van het informatiedisplay.

## Ingestelde snelheid veranderen

**SET+**

Druk op de wisseltoets omhoog om de ingestelde snelheid te verhogen.

**SET-**

Druk op de wisseltoets omlaag om de ingestelde snelheid te verlagen.

U kunt de ingestelde snelheid aanpassen in kleine of grote stappen. Druk de wisseltoets één keer omhoog of omlaag om de ingestelde snelheid in kleine stappen aan te passen. Houd de wisseltoets omhoog of omlaag ingedrukt om de ingestelde snelheid in grote stappen aan te passen.

Het systeem kan de remmen gebruiken om de auto af te remmen tot de nieuwe ingestelde snelheid. De ingestelde snelheid wordt continu op het informatiedisplay weergegeven wanneer het systeem is ingeschakeld.

## Ingestelde snelheid annuleren

**CAN**

Druk op de knop of trap het rempedaal in.

De laatst ingestelde snelheid wordt doorstreept weergegeven en de laatst gekozen afstand wordt weergegeven maar wordt niet gewist.

**N.B.:** *De snelheid wordt ook geannuleerd als u het koppelpedaal lange tijd blijft intrappen.*

## Ingestelde snelheid hervatten

**RES**

Druk op de toets.

De rijsnelheid keert terug naar de eerder ingestelde rijsnelheid en afstand. De ingestelde snelheid wordt continu op het informatiedisplay weergegeven terwijl het systeem is ingeschakeld.

**N.B.:** *Gebruik hervatten alleen als u zich bewust bent van de ingestelde snelheid en bewust naar deze snelheid wilt teruggaan.*

## Automatisch annuleren

Het systeem werkt niet als de rijsnelheid lager is dan 20 km/h. Als de rijsnelheid onder 20 km/h daalt, klinkt er een alarmgeluid en wordt adaptief remmen vrijgezet.

Automatisch annuleren kan ook gebeuren wanneer:

- de banden de grip op het wegdek verliezen.
- het motortoerental te laag is.
- u de parkeerrem inschakelt.

**N.B.:** *Als het motortoerental te laag wordt, geeft het informatiedisplay u de raad naar een lagere versnelling te schakelen.*

# Cruise Control

## Gebruik in heuvelachtig terrein

Kies een lagere versnelling als het systeem wordt ingeschakeld wanneer u bergaf rijdt op steile hellingen, bijvoorbeeld in berggebieden. Het systeem moet in deze situaties aanvullend remmen op de motor, om de belasting op het remsysteem te verminderen en om te voorkomen dat dit oververhit raakt.

**N.B.:** Er klinkt een geluidssignaal en het systeem wordt uitgeschakeld als de remmen lange tijd worden gebruikt. Zo kunnen de remmen afkoelen. Het systeem werkt wanneer de remmen zijn afgekoeld.

## Adaptieve snelheidsregeling uitschakelen



Druk op de toets.

**N.B.:** De ingestelde snelheid wordt gewist wanneer u het systeem uitschakelt.

## Problemen met detectie



**WAARSCHUWING:** In zeldzame gevallen kunnen er problemen met detectie optreden door de infrastructuur van de weg, bijvoorbeeld bruggen, tunnels en veiligheidsbarrières. In dergelijke gevallen remt het systeem laat of onverwacht. U blijft te allen tijde verantwoordelijk voor het besturen van de auto, de bewaking van het systeem en ingrijpen indien nodig.



**WAARSCHUWING:** Laat de auto zo snel mogelijk controleren als er een storing van het systeem is.

De radar heeft een beperkt gezichtsveld. Deze detecteert niet alle voertuigen in alle situaties en kan voertuigen later dan verwacht detecteren. De afbeelding van de voorligger wordt niet weergegeven als het systeem geen verkeer voor u waarneemt.

A

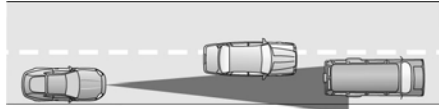

B

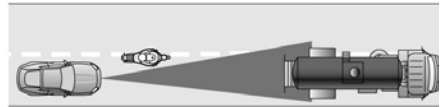

C

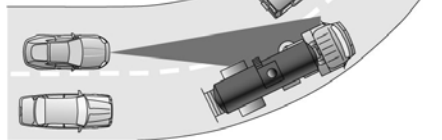

Onverwachte reacties kunnen optreden:

- A Wanneer u op een andere lijn rijdt dan uw voorligger.
- B Bij voertuigen die zich op uw rijstrook voegen. Het systeem kan deze voertuigen alleen detecteren wanneer ze volledig op uw rijstrook rijden.
- C Er kunnen problemen zijn met de detectie van voorliggers in of na een bocht in de weg.



# Cruise Control

In dergelijke gevallen remt het systeem laat of onverwacht. U moet alert blijven en indien nodig ingrijpen.

Wanneer de voorkant van uw auto door iets geraakt wordt of als er schade ontstaat, kan de zone voor radardetectie gewijzigd worden. Dit kan een storing van het systeem veroorzaken. Laat uw auto zo snel mogelijk controleren.

## System niet beschikbaar

In de volgende situaties wordt het systeem wellicht niet ingeschakeld:

- een geblokkeerde sensor.
- hoge temperatuur van de remmen.
- een storing in het systeem of een gerelateerd systeem.

## Sensoren systeem voor adaptieve snelheidsregeling



**WAARSCHUWING:** Het systeem zal wellicht niet goed werken als de sensor is geblokkeerd. Houd de voorruit vrij.



De camera is achter de binnenspiegel gemonteerd.



E244279

De radar bevindt zich achter de grille, onder de kentekenplaat.

Een bericht geeft aan dat iets de radarsignalen van de sensor blokkeert. Het systeem kan geen voorligger detecteren en werkt niet wanneer de sensor geblokkeerd wordt.

**N.B.:** U kunt de sensor niet zien, deze zit achter een frontpaneel.

**N.B.:** Houd de voorzijde van de auto vrij van vuil, metalen plaatjes of voorwerpen. Beschermers tegen steenslag, achteraf gemonteerde lampen, extra lak of plastic coatings kunnen de prestaties van de sensor ook negatief beïnvloeden.

# Cruise Control

Oorzaak	Handeling
Het oppervlak van de radar in de radiatorgrille is vuil of geblokkeerd.	Maak de radiatorgrille voor de radar schoon of verwijder eventuele blokkades.
Het oppervlak van de radar is schoon, maar het bericht blijft in het display staan.	Wacht even. Het kan een paar minuten duren voordat de radar merkt dat de sensor niet meer geblokkeerd wordt.
Hevige regen of sneeuw verstoort de radarsignalen.	Gebruik het systeem niet in dergelijke omstandigheden, omdat voorliggers mogelijk niet worden gedetecteerd.
Opspattend water, sneeuw of ijs op het wegdek verstoort de radarsignalen.	Gebruik het systeem niet in dergelijke omstandigheden, omdat voorliggers mogelijk niet worden gedetecteerd.
U bevindt zich in de woestijn of in een afgelegen gebied zonder andere voertuigen en zonder voorwerpen langs de weg.	Wacht even of schakel over op normale snelheidsregeling.

Wegens de aard van radartechnologie kan een bericht worden weergegeven dat de sensor is geblokkeerd wanneer de sensor niet is geblokkeerd. Dit kan bijvoorbeeld gebeuren wanneer u rijdt in afgelegen landelijke omgevingen of in de woestijn. Een valse blokkade lost zichzelf op of wordt gewist nadat u het contact uitzet en weer aanzet.

## Overschakelen op normale snelheidsregeling



**WAARSCHUWING:** De normale snelheidsregeling remt niet wanneer uw auto tragere voertuigen nadert. Zorg ervoor dat u zich altijd goed bewust bent van welke modus u hebt gekozen. Rem indien dit nodig is.

U kunt overschakelen van adaptieve snelheidsregeling naar normale snelheidsregeling via het informatiedisplay.

## Om te wisselen tussen adaptieve snelheidsregeling en normale snelheidsregeling, gebruikt u de bedieningstoetsen voor het informatiedisplay op het stuurwiel om het volgende te selecteren:

Menu-item	Handeling
Bestuurdersas.	Druk op de menu-toets.
Cruise Control	Druk op de <b>OK</b> -toets.
Modus	Druk op de <b>OK</b> -toets. Druk de wisseltoets omhoog of omlaag om de gewenste instelling te kiezen. Druk op de <b>OK</b> -toets.

# Cruise Control



Het controlelampje voor snelheidsregeling vervangt het controlelampje voor adaptieve snelheidsregeling wanneer u normale snelheidsregeling selecteert. De ingestelde afstand wordt niet weergegeven, het systeem reageert niet automatisch op voorliggers en adaptief remmen treedt niet in werking. Het systeem onthoudt de laatst gekozen instelling wanneer u de auto start.

## Controlelamp adaptieve snelheidsregeling



De controlelamp verschijnt wanneer u het systeem inschakelt.

De controlelamp verschijnt in het informatiedisplay wanneer het systeem in stand-by staat en wanneer u de snelheid voor adaptieve snelheidsregeling instelt.

## Informatiemeldingen adaptieve snelheidsregeling

Mededeling	Handeling
Adaptieve Cruise Control niet beschikbaar Sensor geblokkeerd Zie handboek	De radar heeft verminderd zicht.
Adaptieve Cruise Control niet beschikbaar	Het systeem is niet beschikbaar.
Adaptieve Cruise Control Storing	Het systeem heeft niet correct gewerkt. Laat uw auto zo snel mogelijk controleren.
Cruise Control actief Adaptieve Brake uitgeschakeld	U hebt normale snelheidsregeling ingeschakeld. Adaptief remmen wordt uitgeschakeld.

## Adaptieve snelheidsregeling met verkeersbordherkenning (indien aanwezig)

aanwezig)



**WAARSCHUWING:** U bent steeds verantwoordelijk voor de bediening van uw auto. Het systeem is bedoeld als hulpmiddel en is onthefte de bestuurder niet van zijn plicht om tijdens het rijden voorzichtig en oplettend te zijn. Als u deze instructie niet opvolgt, kan dit leiden tot verlies van controle over de auto en al dan niet dodelijke verwondingen.

Het systeem combineert verkeersbordherkenning met adaptieve snelheidsregeling. Met het systeem kunt u de rijsnelheid instellen op de snelheidslimiet die wordt gedetecteerd door het systeem voor verkeersbordherkenning. Als het systeem voor verkeersbordherkenning bijvoorbeeld een snelheidslimiet van 80 km/h detecteert, wordt de rijsnelheid ingesteld op 80 km/h.

**N.B.:** Het systeem stelt de rijsnelheid niet in op de snelheidslimieten die worden weergegeven met een aanvullend verkeersbord in het informatiedisplay.

**N.B.:** U kunt de ingestelde snelheid op elk moment onderdrukken.

# Cruise Control

**N.B.:** De afstandsinstelling voor adaptieve snelheidsregeling werkt normaal.

## Omschakelen tussen modi voor snelheidsregeling

U kunt ook wisselen tussen de modi voor snelheidsregeling met behulp van het informatiedisplay.

**Om te wisselen tussen de modi voor snelheidsregeling, gebruikt u de bedieningstoetsen voor het informatiedisplay op het stuurwiel om het volgende te selecteren:**

Menu-item	Handeling
Bestuurdersas.	Druk op de menu-toets.
Cruise Control	Druk op de <b>OK</b> -toets.
Modus	Druk op de <b>OK</b> -toets. Druk de wisseltoets omhoog of omlaag om de gewenste instelling te kiezen. Druk op de <b>OK</b> -toets.

## Intelligente modus



E265663

Als u deze modus selecteert, verschijnt een haakje rond de ingestelde snelheid en het gedetecteerde bord met de maximumsnelheid in het informatiedisplay. Het systeem is ontworpen om de rijsnelheid in te stellen op de snelheidslimiet die wordt gedetecteerd door het systeem voor verkeersbordherkenning voordat uw auto voorbij het bord met de snelheidslimiet rijdt.

In bepaalde omstandigheden past het systeem de rijsnelheid wellicht pas aan nadat uw auto voorbij het bord met de maximumsnelheid is gereden.

**N.B.:** De ingestelde snelheid wordt aangepast wanneer het systeem een verschillende maximale snelheidslimiet detecteert.

Als het systeem een snelheidslimiet niet detecteert, blijft de momenteel ingestelde snelheid behouden als de rijsnelheid.

## Automatisch annuleren

Als het systeem voor verkeersbordherkenning een snelheidslimiet detecteert die onder de ingestelde minimumsnelheid voor de adaptieve snelheidsregeling ligt, hoort u een geluidssignaal en gaat het systeem terug naar stand-by.

## Instellingen tolerantie ingestelde snelheid aanpassen

Via het grenswaardemenu in het informatiedisplay kunt u een permanente snelheidsgrenswaarde instellen die hoger of lager is dan de gedetecteerde snelheidslimiet.

# Cruise Control

**Om de instelling van de tolerantie voor de snelheid aan te passen, gebruikt u de bedieningstoetsen voor het informatiedisplay op het stuurwiel om het volgende te selecteren:**

Menu-item	Handeling
Bestuurdersas.	Druk op de menu-toets.
Cruise Control	Druk op de <b>OK</b> -toets.
Tolerantie	Druk op de <b>OK</b> -toets. Druk de wisseltoets omhoog of omlaag om de gewenste snelheidsinstelling te kiezen. Druk op de <b>OK</b> -toets.

## Adaptieve modus

Als u deze modus selecteert, werkt de adaptieve snelheidsregeling met handmatig ingestelde snelheidsinvoer. Het systeem stelt de rijsnelheid niet in op de snelheidslimiet die wordt gedetecteerd door het systeem voor verkeersbordherkenning.

## Normale modus

Als u deze modus selecteert, werkt de normale snelheidsregeling. De ingestelde afstand wordt niet weergegeven, het systeem reageert niet automatisch op voorliggers en adaptief remmen treedt niet in werking.

## Informatiemeldingen adaptieve snelheidsregeling met verkeersbordherkenning

Mededeling	Handeling
Adaptieve Cruise Control Speed Sign Recognition niet beschikbaar	Informatie over maximumsnelheid op basis van navigatiesysteem is niet beschikbaar. Als het bericht blijft verschijnen, laat uw auto dan zo snel mogelijk controleren.

# Cruise Control

## ADAPTIEVE CRUISE CONTROL GEBUIKEN - AUTO'S MET: 4,2-INCH SCHERM INFORMATIEPANEEL/ ADAPTIEVE SNELHEIDSREGELING MET ASSISTENTIE MIDDEN RIJSTROOK

**WAARSCHUWING:** U bent steeds verantwoordelijk voor de bediening van uw auto. Het systeem is bedoeld als hulpmiddel en is onthefte de bestuurder niet van zijn plicht om tijdens het rijden voorzichtig en oplettend te zijn. Als u deze instructie niet opvolgt, kan dit leiden tot verlies van controle over de auto en al dan niet dodelijke verwondingen.

**WAARSCHUWING:** Let goed op veranderende omstandigheden op de weg, zoals wanneer u de snelweg oprijdt of verlaat, op wegen met kruispunten of rotondes, wegen zonder zichtbare rijstroken of op bochtige, gladde, onverharde wegen of steile hellingen.

**WAARSCHUWING:** Het systeem detecteert wellicht geen stilstaande voertuigen of voertuigen die langzamer rijden dan 10 km/h.

**WAARSCHUWING:** Gebruik het systeem niet wanneer u een aanhanger sleept met een achteraf aangesloten elektronisch remsysteem voor aanhangers. Als u deze instructie niet opvolgt, kan dit leiden tot verlies van controle over de auto en al dan niet dodelijke verwondingen.

**WAARSCHUWING:** Het systeem is geen aanrijdingswaarschuwings- of aanrijdingsvoorkomingssysteem.

**WAARSCHUWING:** Het systeem detecteert geen voetgangers of voorwerpen op de weg.

**WAARSCHUWING:** Het systeem detecteert geen tegenliggers in dezelfde rijstrook.

**WAARSCHUWING:** Gebruik het systeem niet bij slecht zicht, bijvoorbeeld mist, zware regenval, opspattend water en sneeuw.

**WAARSCHUWING:** Gebruik uitsluitend aanbevolen bandenmaten, omdat anders de normale werking van het systeem beïnvloed kan worden. Als u dat niet doet, kunt u de controle over de auto verliezen, wat tot ernstig letsel kan leiden.

Het systeem past de rijnsnelheid aan om de ingestelde afstand tussen uw auto en uw voorligger op dezelfde rijstrook te handhaven. U kunt kiezen uit vier instellingen.

Het systeem maakt gebruik van een radar die een lichtbundel direct voor uw auto projecteert.



E248321

# Cruise Control

U bedient de adaptieve snelheidsregeling via het stuurwiel.

## Adaptieve snelheidsregeling inschakelen



Druk hierop om het systeem in stand-by te zetten.



E260516

Het lampje, de huidige instelling voor de afstand en de ingestelde snelheid verschijnen op het informatiedisplay.

## Adaptieve rijnsnelheid instellen

Rijd tegen de vereiste snelheid.



**SET+** Druk op de wisseltoets omhoog om de huidige snelheid in te stellen.

Neem uw voet van het gaspedaal.

Het lampje, de huidige instelling voor de afstand en de ingestelde snelheid verschijnen op het informatiedisplay.



E249552

Als het systeem een voertuig voor u detecteert, verschijnt een afbeelding van het voertuig op het informatiedisplay.

**N.B.:** Als de adaptieve snelheidsregeling is ingeschakeld, kan de snelheidsmeter licht afwijken van de ingestelde snelheid die in het informatiedisplay wordt weergegeven.

## Adaptieve snelheidsregeling instellen wanneer de auto stilstaat

1. Breng de auto volledig tot stilstand achter een andere auto.
2. Houd het rempedaal helemaal ingetrapt.
3. Druk kort op **SET+** of **SET-**.

De ingestelde snelheid wordt aangepast naar 30 km/h.

Het lampje, de huidige instelling voor de afstand en de ingestelde snelheid verschijnen op het informatiedisplay.

## Een voertuig volgen



**WAARSCHUWING:** Wanneer u een voertuig volgt dat remt, remt uw auto zonder tussenkomst van de bestuurder niet altijd snel genoeg af om een botsing te voorkomen. Rem indien nodig. Als u deze instructie negeert, kan dat al dan niet dodelijke verwondingen tot gevolg hebben.



**WAARSCHUWING:** Het systeem waarschuwt alleen voor voertuigen die door de radarsensor worden gedetecteerd. In sommige gevallen kan de waarschuwing ontbreken of vertraagd optreden. Rem indien nodig. Als u deze instructie negeert, kan dat al dan niet dodelijke verwondingen tot gevolg hebben.

# Cruise Control

Als een voertuig voor u zich naar uw rijstrook verplaatst of als een trager voertuig zich op uw rijstrook bevindt, wordt de rijnsnelheid aangepast om een ingestelde afstand aan te houden. Een afbeelding van het voertuig verschijnt in het informatiedisplay.

**N.B.:** Wanneer u een voertuig volgt en een richtingaanwijzer aanzet, kan de adaptieve snelheidsregeling tijdelijk licht accelereren, voor hulp om het voertuig voorbij te rijden.

Uw auto houdt een constante afstand aan tot het voertuig voor u, totdat:

- het voertuig voor u sneller gaat rijden dan de snelheid die u hebt ingesteld.
- het voertuig voor u een baan opschuift.
- u een nieuwe afstand instelt.

Het systeem schakelt de remmen in om uw auto te vertragen en een veilige afstand tot de auto vóór u te houden. Het systeem oefent slechts beperkte remkracht uit. U kunt het systeem omzeilen door zelf de remmen in te schakelen.

Als het systeem bepaalt dat de maximale remkracht onvoldoende is, hoort u een waarschuwingstoon wanneer het systeem doorgaat met remmen. Onderneem onmiddellijk actie.

## Een andere auto tot stilstand volgen

Als uw auto een andere auto tot stilstand volgt en minder dan drie seconden blijft stilstaan, zal uw auto accelereren vanuit stilstand en de voorligger volgen.

Als uw auto een andere auto tot stilstand volgt en langer dan drie seconden blijft stilstaan, drukt u op **RES** of trapt u op het gaspedaal om de voorligger te volgen.

**N.B.:** De remmen kunnen geluid voortbrengen wanneer ze door het systeem worden gebruikt.

## De afstand instellen



U kunt de afstand tot uw voorligger verkleinen of vergroten door op de afstandsregeling te drukken.

**N.B.:** Het is uw eigen verantwoordelijkheid om een afstand in te stellen die past bij de rijomstandigheden.



E249552

De geselecteerde afstand wordt door middel van balken in de afbeelding op het informatiedisplay weergegeven. U kunt kiezen uit vier instellingen.



# Cruise Control

## Instellingen afstand adaptieve snelheidsregeling tussen voertuigen

Ingestelde snelheid km/h	Grafische weergave - balken weergegeven tussen voertuigen	Afstand in tijd - in seconden	Tussenruimte m	Dynamisch gedrag
100	1	1	28	Sport.
100	2	1,4	39	Normaal.
100	3	1,8	50	Normaal.
100	4	2,2	61	Comfort.

Het systeem selecteert de laatste gekozen afstand wanneer u het contact aanzet.

### Het systeem onderbreken



**WAARSCHUWING:** Als u het systeem onderbreekt door het gaspedaal in te trappen, gebruikt het systeem niet automatisch de remmen om de afstand tot een voorligger te handhaven.

Gebruik het gaspedaal om de ingestelde maximumsnelheid doelbewust te overschrijden.

Wanneer u het systeem onderdrukt, verdwijnt de afbeelding van het voertuig van het informatiedisplay.

### Ingestelde snelheid veranderen

**SET+**

Druk op de wisseltoets omhoog om de ingestelde snelheid te verhogen.

**SET-**

Druk op de wisseltoets omlaag om de ingestelde snelheid te verlagen.

U kunt de ingestelde snelheid aanpassen in kleine of grote stappen. Druk de wisseltoets één keer omhoog of omlaag om de ingestelde snelheid in kleine stappen aan te passen. Houd de wisseltoets omhoog of omlaag ingedrukt om de ingestelde snelheid in grote stappen aan te passen.

Het systeem kan de remmen gebruiken om de auto af te remmen tot de nieuwe ingestelde snelheid. De ingestelde snelheid wordt continu op het informatiedisplay weergegeven wanneer het systeem is ingeschakeld.

### Ingestelde snelheid annuleren



Druk één keer op de knop of trap het rempedaal in.

De laatst ingestelde snelheid wordt doorstreept weergegeven en de laatst gekozen afstand wordt weergegeven maar wordt niet gewist.

### Ingestelde snelheid hervatten

**RES**

Druk op de toets.

# Cruise Control

De rijsnelheid keert terug naar de eerder ingestelde rijsnelheid en afstand. De ingestelde snelheid wordt continu op het informatiedisplay weergegeven terwijl het systeem is ingeschakeld.

**N.B.:** *Gebruik hervatten alleen als u zich bewust bent van de ingestelde snelheid en bewust naar deze snelheid wilt teruggaan.*

## Automatisch annuleren

Het systeem wordt wellicht geannuleerd in de volgende situaties:

- de banden de grip op het wegdek verliezen.
- u de parkeerrem inschakelt.

## Parkeerrem inschakelen

Automatisch inschakelen en annuleren van de parkeerrem gebeurt in de volgende situaties:

- U maakt de veiligheidsgordel los en opent het portier nadat u de auto tot stilstand hebt gebracht.
- Uw auto blijft langer dan drie minuten stationair draaien.

## Gebruik in heuvelachtig terrein

Kies een lagere versnelling als het systeem wordt ingeschakeld wanneer u bergaf rijdt op steile hellingen, bijvoorbeeld in berggebieden. Het systeem moet in deze situaties aanvullend remmen op de motor, om de belasting op het remsysteem te verminderen en om te voorkomen dat dit oververhit raakt.

**N.B.:** *Er klinkt een geluidssignaal en het systeem wordt uitgeschakeld als de remmen lange tijd worden gebruikt. Zo kunnen de remmen afkoelen. Het systeem werkt wanneer de remmen zijn afgekoeld.*

## Adaptieve snelheidsregeling uitschakelen



Druk één keer op de knop wanneer het systeem in stand-bymodus staat.

**N.B.:** *De ingestelde snelheid wordt gewist wanneer u het systeem uitschakelt.*

## Problemen met detectie



**WAARSCHUWING:** In zeldzame gevallen kunnen er problemen met detectie optreden door de infrastructuur van de weg, bijvoorbeeld bruggen, tunnels en veiligheidsbarrières. In dergelijke gevallen remt het systeem laat of onverwacht. U blijft te allen tijde verantwoordelijk voor het besturen van de auto, de bewaking van het systeem en ingrijpen indien nodig.



**WAARSCHUWING:** Laat de auto zo snel mogelijk controleren als er een storing van het systeem is.

De radar heeft een beperkt gezichtsveld. Deze detecteert niet alle voertuigen in alle situaties en kan voertuigen later dan verwacht detecteren. De afbeelding van de voorligger wordt niet weergegeven als het systeem geen verkeer voor u waarneemt.

# Cruise Control

A

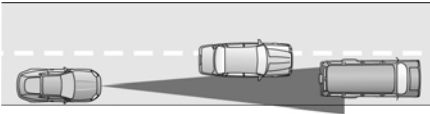

B

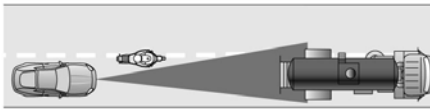

C

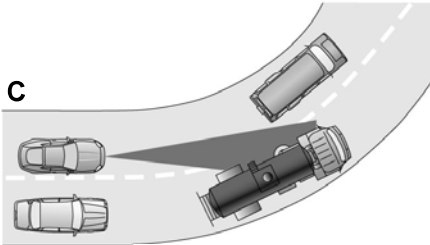

Wanneer de voorkant van uw auto door iets geraakt wordt of als er schade ontstaat, kan de zone voor radardetectie gewijzigd worden. Dit kan ertoe leiden dat voertuigen niet of bij vergissing worden gedetecteerd

## Systeem niet beschikbaar

- een geblokkeerde sensor.
- hoge temperatuur van de remmen.
- een storing in het systeem of een gerelateerd systeem.
- Het systeem detecteert een voorligger niet wanneer u bent gestopt of wanneer u tegen een lage snelheid rijdt.

## Sensoren systeem voor adaptieve snelheidsregeling



**WAARSCHUWING:** Het systeem zal wellicht niet goed werken als de sensor is geblokkeerd. Houd de voorruit vrij.

Onverwachte reacties kunnen optreden:

- A Wanneer u op een andere lijn rijdt dan uw voorligger.
- B Bij voertuigen die zich op uw rijstrook voegen. Het systeem kan deze voertuigen alleen detecteren wanneer ze volledig op uw rijstrook rijden.
- C Er kunnen problemen zijn met de detectie van voorliggers in of na een bocht in de weg.

In dergelijke gevallen remt het systeem laat of onverwacht. U moet alert blijven en indien nodig ingrijpen.

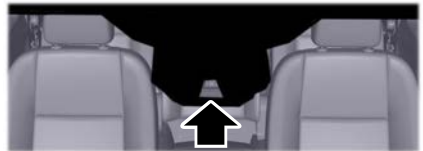

De camera is achter de binnenspiegel gemonteerd.

# Cruise Control



E244279

De radar bevindt zich achter de grille, onder de kentekenplaat.

Een bericht geeft aan dat iets de radarsignalen van de sensor blokkeert. Het systeem kan geen voorligger detecteren en werkt niet wanneer de sensor geblokkeerd wordt.

**N.B.:** *U kunt de sensor niet zien, deze zit achter een frontpaneel.*

**N.B.:** *Houd de voorzijde van de auto vrij van vuil, metalen plaatjes of voorwerpen. Beschermers tegen steenslag, achteraf gemonteerde lampen, extra lak of plastic coatings kunnen de prestaties van de sensor ook negatief beïnvloeden.*

Oorzaak	Handeling
Het oppervlak van de radar in de radiatorgrille is vuil of geblokkeerd.	Maak de radiatorgrille voor de radar schoon of verwijder eventuele blokkades.
Het oppervlak van de radar is schoon, maar het bericht blijft in het display staan.	Wacht even. Het kan een paar minuten duren voordat de radar merkt dat de sensor niet meer geblokkeerd wordt.
Hevige regen of sneeuw verstoort de radarsignalen.	Gebruik het systeem niet in dergelijke omstandigheden, omdat voorliggers mogelijk niet worden gedetecteerd.
Opspattend water, sneeuw of ijs op het wegdek verstoort de radarsignalen.	Gebruik het systeem niet in dergelijke omstandigheden, omdat voorliggers mogelijk niet worden gedetecteerd.
U bevindt zich in de woestijn of in een afgelegen gebied zonder andere voertuigen en zonder voorwerpen langs de weg.	Wacht even of schakel over op normale snelheidsregeling.

Wegens de aard van radartechnologie kan een bericht worden weergegeven dat de sensor is geblokkeerd wanneer de sensor niet is geblokkeerd. Dit kan bijvoorbeeld gebeuren wanneer u rijdt in afgelegen landelijke omgevingen of in de woestijn. Een valse blokkade lost zichzelf op of wordt gewist nadat u het contact uitzet en weer aanzet.

## Overschakelen op normale snelheidsregeling



**WAARSCHUWING:** De normale snelheidsregeling remt niet wanneer uw auto tragere voertuigen nadert. Zorg ervoor dat u zich altijd goed bewust bent van welke modus u hebt gekozen. Rem indien dit nodig is.

# Cruise Control

U kunt overschakelen van adaptieve snelheidsregeling naar normale snelheidsregeling via het informatiedisplay.

**Om te wisselen tussen adaptieve snelheidsregeling en normale snelheidsregeling, gebruikt u de bedieningstoetsen voor het informatiedisplay op het stuurwiel om het volgende te selecteren:**

Menu-item	Handeling
Bestuurdersas.	Druk op de menu-toets.
Cruise Control	Druk op de <b>OK</b> -toets.
Modus	Druk op de <b>OK</b> -toets. Druk de wisseltoets omhoog of omlaag om de gewenste instelling te kiezen. Druk op de <b>OK</b> -toets.



Het controlelampje voor normale snelheidsregeling vervangt het controlelampje voor adaptieve snelheidsregeling wanneer u normale snelheidsregeling selecteert. De ingestelde afstand wordt niet weergegeven, het systeem reageert niet automatisch op voorliggers en adaptief remmen treedt niet in werking. Het systeem onthoudt de laatstgekozen instelling.

## Controlelamp adaptieve snelheidsregeling



De controlelamp verschijnt wanneer u het systeem inschakelt.

De controlelamp verschijnt in het informatiedisplay wanneer het systeem in stand-by staat en wanneer u de snelheid voor adaptieve snelheidsregeling instelt.

# Cruise Control

## Informatiemeldingen adaptieve snelheidsregeling

Mededeling	Handeling
Adaptieve Cruise Control niet beschikbaar Sensor geblokkeerd Zie handboek	De radar heeft verminderd zicht.
Adaptieve Cruise Control niet beschikbaar	Het systeem is niet beschikbaar.
Adaptieve Cruise Control Storing	Het systeem heeft niet correct gewerkt. Laat uw auto zo snel mogelijk controleren.
Adaptieve Cruise Control Snelheid te laag om te activeren	U hebt het systeem ingeschakeld wanneer uw rijsnelheid te laag is.
Cruise Control actief Adaptieve Brake uitgeschakeld	U hebt normale snelheidsregeling ingeschakeld. Adaptief remmen wordt uitgeschakeld.

## Adaptieve snelheidsregeling met assistentie midden rijstrook



**WAARSCHUWING:** U bent steeds verantwoordelijk voor de bediening van uw auto. Het systeem is bedoeld als hulpmiddel en is onthefte de bestuurder niet van zijn plicht om tijdens het rijden voorzichtig en oplettend te zijn. Als u deze instructie niet opvolgt, kan dit leiden tot verlies van controle over de auto en al dan niet dodelijke verwondingen.



**WAARSCHUWING:** Let goed op veranderende omstandigheden op de weg, zoals wanneer u de snelweg oprijdt of verlaat, op wegen met kruispunten of rotondes, wegen zonder zichtbare rijstroken of op bochtige, gladde, onverharde wegen of steile hellingen.



**WAARSCHUWING:** Gebruik het systeem niet bij slecht zicht, bijvoorbeeld mist, zware regenval, opspattend water en sneeuw.



**WAARSCHUWING:** Grote contrasten in buitenverlichting kunnen de prestaties van de sensor beperken.



**WAARSCHUWING:** De sensor kan ook onterecht andere structuren en voorwerpen voor rijstrookmarkeringen houden. Dit kan resulteren in een valse of gemiste waarschuwing.



**WAARSCHUWING:** Het systeem werkt niet indien de sensor de rijstrookmarkeringen niet kan registreren.

Het systeem is ontworpen om uw auto in het midden van de rijstrook te houden door voortdurend hulp bij het stuurdraaimoment naar het midden van de rijstrook te bieden wanneer u op de autosnelweg rijdt.

# Cruise Control

**N.B.:** De hulp bij het stuurdraaimoment is beperkt en volstaat wellicht niet in alle rijtsituaties.

**N.B.:** In uitzonderlijke omstandigheden kan het systeem afwijken van de middellijn.

Het systeem werkt alleen wanneer aan de volgende voorwaarden is voldaan:

- U hebt adaptieve snelheidsregeling met stoppen en vertrekken ingeschakeld.
- Het systeem detecteert rijstrookmarkeringen.
- Uw handen rusten te allen tijde op het stuurwiel.
- De auto rijdt in het midden van de rijstrook.

**N.B.:** Als de camera vooraan of de sensor is geblokkeerd of niet beschikbaar is, werkt het systeem wellicht niet.

## Assistentie midden rijstrook in- en uitschakelen



Druk kort op de knop.

Het controlelampje verschijnt in het informatiedisplay. Wanneer het systeem is ingeschakeld, verandert het controlelampje van kleur om de status van het systeem aan te geven.

Grijs wijst erop dat het systeem is ingeschakeld maar niet actief is.

Groen wijst erop dat het systeem actief is en hulp bij het stuurdraaimoment biedt om de auto in het midden van de rijstrook te houden.

Het systeem wordt ingeschakeld wanneer het geldige rijstrookmarkeringen detecteert. Als het geen geldige rijstrookmarkeringen detecteert, blijft het systeem inactief totdat geldige markeringen beschikbaar zijn.

Het systeem werkt wellicht niet correct onder de volgende omstandigheden:

- De rijstrook is te smal of te breed.
- Het systeem detecteert geen rijstrookmarkeringen of wanneer rijstroken worden samengevoegd of gesplitst.
- Beperkt stuurdraaimoment wordt toegepast.
- Zones met constructiewerkzaamheden of nieuwe infrastructuur.
- Wanneer wijzigingen aan het besturingssysteem zijn uitgevoerd.
- Bij gebruik van een reservewiel.

Wanneer het systeem actief is en de richtingaanwijzer is ingeschakeld, wordt het systeem onmiddellijk geannuleerd. Het systeem blijft in de stand-by-modus zolang de richtingaanwijzer is ingeschakeld. Het systeem wordt weer automatisch geactiveerd wanneer het voertuig in het midden van een rijstrook rijdt en de richtingaanwijzer is uitgeschakeld.

Wanneer het systeem actief is en een bepaalde tijd geen stuuractiviteit detecteert, waarschuwt het systeem u dat u de handen op het stuurwiel moet houden. Als u niet reageert op de waarschuwingen, wordt het systeem geannuleerd en wordt de auto afgeremd tot stationair toerental terwijl de controle over het stuur wordt behouden.

Het systeem waarschuwt u ook als de auto rijstrookmarkeringen overschrijdt zonder dat enige stuuractiviteit wordt gedetecteerd.

**N.B.:** Het systeem kan een lichte grip of aanraking op het stuurwiel detecteren alsof u zonder handen rijdt.

U kunt het systeem op elk moment onderdrukken door de auto te besturen.

# Cruise Control

## Automatisch annuleren



**WAARSCHUWING:** Gebruik het systeem niet als er wijzigingen of aanpassingen aan het stuurwiel zijn uitgevoerd. Eventuele wijzigingen of aanpassingen aan het stuurwiel kunnen de werking of prestaties van het systeem beïnvloeden. Als u deze instructie niet opvolgt, kan dit leiden tot verlies van controle over de auto en al dan niet dodelijke verwondingen.

Wanneer het systeem wordt geannuleerd omwille van externe omstandigheden, bijvoorbeeld wanneer er geen rijstrookmarkeringen beschikbaar zijn en uw handen op het stuurwiel rusten, klinkt een geluidssignaal en wordt een waarschuwing weergegeven in het informatiedisplay.

Wanneer het systeem wordt geannuleerd omwille van externe omstandigheden, bijvoorbeeld wanneer er geen rijstrookmarkeringen beschikbaar zijn en uw handen niet op het stuurwiel rusten, waarschuwt het systeem u onmiddellijk de controle over het voertuig weer over te nemen. Als deze waarschuwing wordt genegeerd, remt het systeem de auto af terwijl de controle over het stuur wordt behouden.

**RES**

Als uw auto begint af te remmen, moet u de controle over het stuur nemen en op de knop drukken of het gaspedaal even intrappen om de volledige systeemprestaties te hervatten.

Automatisch annuleren kan ook gebeuren als:

- De rijstrook wordt te breed of te smal.
- het systeem geen geldige rijstrookmarkeringen detecteert.

- de rijstrookmarkeringen zijn uitgewist.
- Er is een te scherpe bocht op de weg.

**N.B.:** Het systeem wordt uitgeschakeld tot de volgende contactcyclus als de auto twee keer tijdens een rijcyclus vertraagt omwille van inactiviteit van de bestuurder.

## Geblokkeerde sensoren



**WAARSCHUWING:** Het systeem zal wellicht niet goed werken als de sensor is geblokkeerd. Houd de voorruit vrij.



De camera is achter de binnenspiegel gemonteerd.



E244279

De radar bevindt zich achter de grille, onder de kentekenplaat.

**N.B.:** U kunt de radar niet zien, deze zit achter een frontpaneel.



# Cruise Control

Een bericht geeft aan dat iets de radarsignalen van de sensor blokkeert. Het systeem kan geen voorligger detecteren en werkt niet wanneer de sensor geblokkeerd wordt.

**N.B.:** *Houd de voorzijde van de auto vrij van vuil, metalen plaatjes of voorwerpen. Beschermers tegen steenslag, achteraf gemonteerde lampen, extra lak of plastic coatings kunnen de prestaties van de sensor ook negatief beïnvloeden.*

## Informatiemeldingen midden rijstrook

Mededeling	Handeling
Lane Centring Assistance niet beschikbaar	Het systeem is niet beschikbaar. Als het nog steeds niet beschikbaar is de volgende keer dat u het contact aanzet, is er een storing in het systeem. Laat uw auto zo snel mogelijk controleren.

## Adaptieve snelheidsregeling met verkeersbordherkenning (indien aanwezig)

aanwezig)



**WAARSCHUWING:** U bent steeds verantwoordelijk voor de bediening van uw auto. Het systeem is bedoeld als hulpmiddel en is onthefte de bestuurder niet van zijn plicht om tijdens het rijden voorzichtig en oplettend te zijn. Als u deze instructie niet opvolgt, kan dit leiden tot verlies van controle over de auto en al dan niet dodelijke verwondingen.

Het systeem combineert verkeersbordherkenning met adaptieve snelheidsregeling. Met het systeem kunt u de rijnsnelheid instellen op de snelheidslimiet die wordt gedetecteerd door het systeem voor verkeersbordherkenning. Als het systeem voor verkeersbordherkenning bijvoorbeeld een snelheidslimiet van 80 km/h detecteert, wordt de rijnsnelheid ingesteld op 80 km/h.

**N.B.:** *Het systeem stelt de rijnsnelheid niet in op de snelheidslimieten die worden weergegeven met een aanvullend verkeersbord in het informatiedisplay.*

**N.B.:** *U kunt de ingestelde snelheid op elk moment onderdrukken.*

**N.B.:** *De afstandinstelling voor adaptieve snelheidsregeling werkt normaal.*

## Omschakelen tussen modi voor snelheidsregeling

U kunt ook wisselen tussen de modi voor snelheidsregeling met behulp van het informatiedisplay.

# Cruise Control

**Om te wisselen tussen de modi voor snelheidsregeling, gebruikt u de bedieningstoetsen voor het informatiedisplay op het stuurwiel om het volgende te selecteren:**

Menu-item	Handeling
Bestuurdersas.	Druk op de menu-toets.
Cruise Control	Druk op de <b>OK</b> -toets.
Modus	Druk op de <b>OK</b> -toets. Druk de wisseltoets omhoog of omlaag om de gewenste instelling te kiezen. Druk op de <b>OK</b> -toets.

## Intelligente modus



E265663

Als u deze modus selecteert, verschijnt een haakje rond de ingestelde snelheid en het gedetecteerde bord met de maximumsnelheid in het informatiedisplay. Het systeem is ontworpen om de rijsnelheid in te stellen op de snelheidslimiet die wordt gedetecteerd door het systeem voor verkeersbordherkenning voordat uw auto voorbij het bord met de snelheidslimiet rijdt.

In bepaalde omstandigheden past het systeem de rijsnelheid wellicht pas aan nadat uw auto voorbij het bord met de maximumsnelheid is gereden.

**N.B.:** De ingestelde snelheid wordt aangepast wanneer het systeem een verschillende maximale snelheidslimiet detecteert.

Als het systeem een snelheidslimiet niet detecteert, blijft de momenteel ingestelde snelheid behouden als de rijsnelheid.

### Automatisch annuleren

Als het systeem voor verkeersbordherkenning een snelheidslimiet detecteert die onder de ingestelde minimumsnelheid voor de adaptieve snelheidsregeling ligt, hoort u een geluidssignaal en gaat het systeem terug naar stand-by.

### Instellingen tolerantie ingestelde snelheid aanpassen

Via het grenswaardemenu in het informatiedisplay kunt u een permanente snelheidsgrenswaarde instellen die hoger of lager is dan de gedetecteerde snelheidslimiet.

# Cruise Control

**Om de instelling van de tolerantie voor de snelheid aan te passen, gebruikt u de bedieningstoetsen voor het informatiedisplay op het stuurwiel om het volgende te selecteren:**

Menu-item	Omschrijving en actie
Bestuurdersas.	Druk op de menu-toets.
Cruise Control	Druk op de <b>OK</b> -toets.
Tolerantie	Druk op de <b>OK</b> -toets. Druk de wisseltoets omhoog of omlaag om de gewenste snelheidsinstelling te kiezen. Druk op de <b>OK</b> -toets.

## Adaptieve modus

Als u deze modus selecteert, werkt de adaptieve snelheidsregeling met handmatig ingestelde snelheidsinvoer. Het systeem stelt de rijsnelheid niet in op de snelheidslimiet die wordt gedetecteerd door het systeem voor verkeersbordherkenning.

## Normale modus

Als u deze modus selecteert, werkt de normale snelheidsregeling. De ingestelde afstand wordt niet weergegeven, het systeem reageert niet automatisch op voorliggers en adaptief remmen treedt niet in werking.

## Informatiemeldingen adaptieve snelheidsregeling met verkeersbordherkenning

Mededeling	Handeling
Adaptieve Cruise Control Speed Sign Recognition niet beschikbaar	Informatie over maximumsnelheid op basis van navigatiesysteem is niet beschikbaar. Als het bericht blijft verschijnen, laat uw auto dan zo snel mogelijk controleren.

# Cruise Control

## ADAPTIEVE CRUISE CONTROL GEBUIKEN - AUTO'S MET: 12,3-INCH SCHERM INFORMATIEPANEEL/ ADAPTIEVE SNELHEIDSREGELING

**WAARSCHUWING:** U bent steeds verantwoordelijk voor de bediening van de auto. Het systeem is bedoeld als hulpmiddel en ontheft de bestuurder niet van zijn plicht om tijdens het rijden voorzichtig en oplettend te zijn. Als u deze instructie niet opvolgt, kan dit leiden tot verlies van controle over de auto en al dan niet dodelijke verwondingen.

**WAARSCHUWING:** Let goed op veranderende omstandigheden op de weg, zoals wanneer u de snelweg oprijdt of verlaat, op wegen met kruispunten of rotondes, wegen zonder zichtbare rijstroken of op bochtige, gladde, onverharde wegen of steile hellingen.

**WAARSCHUWING:** Het systeem detecteert wellicht geen stilstaande voertuigen of voertuigen die langzamer rijden dan 10 km/h.

**WAARSCHUWING:** Gebruik het systeem niet wanneer u een aanhanger sleept met een achteraf aangesloten elektronisch remsysteem voor aanhangers. Als u deze instructie niet opvolgt, kan dit leiden tot verlies van controle over de auto en al dan niet dodelijke verwondingen.

**WAARSCHUWING:** Het systeem is geen aanrijdingswaarschuwings- of aanrijdingsvoorkomingsysteem.

**WAARSCHUWING:** Het systeem detecteert geen voetgangers of voorwerpen op de weg.

**WAARSCHUWING:** Het systeem detecteert geen tegenliggers in dezelfde rijstrook.

**WAARSCHUWING:** Gebruik het systeem niet bij slecht zicht, bijvoorbeeld mist, zware regenval, opspattend water en sneeuw.

**WAARSCHUWING:** Gebruik uitsluitend de aanbevolen bandenmaten, omdat anders de normale werking van het systeem kan worden beïnvloed. Als u dat niet doet, kunt u de controle over de auto verliezen, wat tot ernstige verwondingen kan leiden.

Het systeem past de rijsnelheid aan om de ingestelde afstand tussen uw auto en uw voorligger op dezelfde rijstrook te handhaven. U kunt kiezen uit vier instellingen.

Het systeem maakt gebruik van een radar die een lichtbundel direct voor uw auto projecteert.



E248321

U bedient de adaptieve snelheidsregeling via het stuurwiel.

# Cruise Control

## Adaptieve snelheidsregeling inschakelen



Druk hierop om het systeem in stand-by te zetten.



E260516

Het lampje, de huidige instelling voor de afstand en de ingestelde snelheid verschijnen op het informatiedisplay.

## Adaptieve rijnsnelheid instellen

Rijd tegen de vereiste snelheid.



Druk op de wisseltoets omhoog om de huidige snelheid in te stellen.

Neem uw voet van het gaspedaal.

Het lampje, de huidige instelling voor de afstand en de ingestelde snelheid verschijnen op het informatiedisplay.



E249552

Als het systeem een voertuig voor u detecteert, verschijnt een afbeelding van het voertuig op het informatiedisplay.

**N.B.:** Als de adaptieve snelheidsregeling is ingeschakeld, kan de snelheidsmeter enigszins afwijken van de ingestelde snelheid die in het informatiedisplay wordt weergegeven.

## Een voertuig volgen



**WAARSCHUWING:** Wanneer u een voertuig volgt dat remt, remt uw auto zonder tussenkomst van de bestuurder niet altijd snel genoeg af om een botsing te voorkomen. Rem indien nodig. Als u deze instructie negeert, kan dat al dan niet dodelijke verwondingen tot gevolg hebben.



**WAARSCHUWING:** Het systeem waarschuwt alleen voor voertuigen die door de radarsensor worden gedetecteerd. In sommige gevallen kan de waarschuwing ontbreken of vertraagd optreden. Rem indien nodig. Als u deze instructie negeert, kan dat al dan niet dodelijke verwondingen tot gevolg hebben.

Als een voertuig voor u zich naar uw rijstrook verplaatst of als een trager voertuig zich op uw rijstrook bevindt, wordt de rijnsnelheid aangepast om een ingestelde afstand aan te houden. Een afbeelding van het voertuig verschijnt in het informatiedisplay.

**N.B.:** Wanneer u een voertuig volgt en een richtingaanwijzer aanzet, kan de adaptieve snelheidsregeling tijdelijk licht accelereren, voor hulp om het voertuig voorbij te rijden.

De auto houdt een constante afstand aan tot uw voorligger, totdat:

- de voorligger sneller gaat rijden dan de snelheid die u hebt ingesteld.
- de voorligger een rijstrook opschuift.
- u een nieuwe afstand instelt.

# Cruise Control

Het systeem schakelt de remmen in om de auto te vertragen en een veilige afstand tot uw voorligger te houden. Het systeem oefent slechts beperkte remkracht uit. U kunt het systeem omzeilen door zelf de remmen in te schakelen.

Als het systeem bepaalt dat de maximale remkracht onvoldoende is, hoort u een waarschuwingstoon wanneer het systeem doorgaat met remmen. Onderneem onmiddellijk actie.

**N.B.:** De remmen kunnen geluid maken wanneer ze door het systeem worden gebruikt.

## De afstand instellen



U kunt de afstand tot uw voorligger verkleinen of vergroten door op de afstandsregeling te drukken.

## Instellingen afstand adaptieve snelheidsregeling tussen voertuigen

Ingestelde snelheid km/h	Grafische weergave - balken weergegeven tussen voertuigen	Afstand in tijd - in seconden	Tussenruimte m	Dynamisch gedrag
100	1	1	28	Sport.
100	2	1,4	39	Normaal.
100	3	1,8	50	Normaal.
100	4	2,2	61	Comfort.

Het systeem selecteert de laatste gekozen afstand wanneer u het contact aanzet.

**N.B.:** Het is uw eigen verantwoordelijkheid om een afstand in te stellen die past bij de rijomstandigheden.



E249552

De geselecteerde afstand wordt door middel van balken in de afbeelding op het informatiedisplay weergegeven. U kunt kiezen uit vier instellingen.

## Het systeem onderbreken



**WAARSCHUWING:** Als u het systeem onderbreekt door het gaspedaal in te trappen, gebruikt het systeem niet automatisch de remmen om de afstand tot een voorligger te handhaven.

# Cruise Control

Gebruik het gaspedaal om de ingestelde maximumsnelheid doelbewust te overschrijden.

Wanneer u het systeem onderdrukt, verdwijnt de afbeelding van het voertuig van het informatiedisplay.

## Ingestelde snelheid veranderen

**SET+**

Druk op de wisseltoets omhoog om de ingestelde snelheid te verhogen.

**SET-**

Druk op de wisseltoets omlaag om de ingestelde snelheid te verlagen.

U kunt de ingestelde snelheid aanpassen in kleine of grote stappen. Druk de wisseltoets één keer omhoog of omlaag om de ingestelde snelheid in kleine stappen aan te passen. Houd de wisseltoets omhoog of omlaag ingedrukt om de ingestelde snelheid in grote stappen aan te passen.

Het systeem kan de remmen gebruiken om de auto af te remmen tot de nieuwe ingestelde snelheid. De ingestelde snelheid wordt continu op het informatiedisplay weergegeven wanneer het systeem is ingeschakeld.

## Ingestelde snelheid annuleren

**CAN**

Druk op de knop of trap het rempedaal in.

De laatst ingestelde snelheid wordt doorstreept weergegeven en de laatst gekozen afstand wordt weergegeven maar wordt niet gewist.

**N.B.:** *De snelheid wordt ook geannuleerd als u het koppelingspedaal lange tijd blijft intrappen.*

## Ingestelde snelheid hervatten

**RES**

Druk op de knop.

De rijsnelheid keert terug naar de eerder ingestelde rijsnelheid en afstand. De ingestelde snelheid wordt continu op het informatiedisplay weergegeven terwijl het systeem is ingeschakeld.

**N.B.:** *Gebruik hervatten alleen als u zich bewust bent van de ingestelde snelheid en bewust naar deze snelheid wilt teruggaan.*

## Automatisch annuleren

Het systeem werkt niet als de rijsnelheid lager is dan 20 km/h. Als de rijsnelheid onder 20 km/h daalt, klinkt er een alarmgeluid en wordt adaptief remmen vrijgezet.

Automatisch annuleren kan ook gebeuren wanneer:

- de banden de grip op het wegdek verliezen.
- het motortoerental te laag is.
- u de parkeerrem inschakelt.

**N.B.:** *Als het motortoerental te laag wordt, geeft het informatiedisplay u de raad naar een lagere versnelling te schakelen.*

## Gebruik op heuvelachtig terrein

Kies een lagere versnelling als het systeem wordt ingeschakeld wanneer u bergaf rijdt op steile hellingen, bijvoorbeeld in berggebieden. Het systeem moet in deze situaties aanvullend remmen op de motor, om de belasting op het remsysteem te verminderen en om te voorkomen dat dit oververhit raakt.

**N.B.:** *Er klinkt een geluidssignaal en het systeem wordt uitgeschakeld als de remmen lange tijd worden gebruikt. Zo kunnen de remmen afkoelen. Het systeem werkt wanneer de remmen zijn afgekoeld.*

# Cruise Control

## Adaptieve snelheidsregeling uitschakelen



Druk op de knop.

**N.B.:** De ingestelde snelheid wordt gewist wanneer u het systeem uitschakelt.

## Problemen met detectie



**WAARSCHUWING:** In zeldzame gevallen kunnen er problemen met detectie optreden door de infrastructuur van de weg, bijvoorbeeld bruggen, tunnels en veiligheidsbarrières. In dergelijke gevallen remt het systeem laat of onverwacht. U blijft te allen tijde verantwoordelijk voor het besturen van de auto, de bewaking van het systeem en ingrijpen indien nodig.



**WAARSCHUWING:** Laat de auto zo snel mogelijk controleren als een systeemstoring optreedt.

De radar heeft een beperkt gezichtsveld. Deze detecteert niet alle voertuigen in alle situaties en kan voertuigen later dan verwacht detecteren. De afbeelding van de voorligger wordt niet weergegeven als het systeem geen verkeer voor u waarneemt.

A

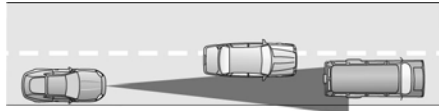

B



C

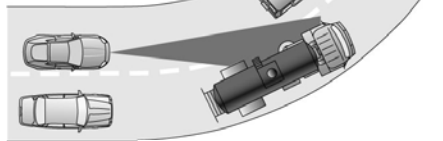

Problemen met detectie kunnen optreden:

- A wanneer u op een andere lijn rijdt dan uw voorligger.
- B bij voertuigen die zich op uw rijstrook voegen. Het systeem kan deze voertuigen alleen detecteren wanneer ze volledig op uw rijstrook rijden.
- C Er kunnen problemen zijn met de detectie van voorliggers in of na een bocht in de weg.

In dergelijke gevallen remt het systeem laat of onverwacht. U moet alert blijven en indien nodig ingrijpen.



# Cruise Control

Wanneer de voorkant van uw auto door iets geraakt wordt of als er schade ontstaat, kan de zone voor radardetectie gewijzigd worden. Dit kan een storing van het systeem veroorzaken. Laat uw auto zo snel mogelijk controleren.

## Stelsysteem niet beschikbaar

In de volgende situaties wordt het systeem wellicht niet ingeschakeld:

- een geblokkeerde sensor.
- hoge temperatuur van de remmen.
- een storing in het systeem of een gerelateerd systeem.

## Sensoren systeem voor adaptieve snelheidsregeling



**WAARSCHUWING:** Het systeem zal wellicht niet goed werken als de sensor is geblokkeerd. Houd de voorruit vrij.



De camera is achter de binnenspiegel gemonteerd.



E244279

De radar bevindt zich achter de grille, onder de kentekenplaat.

Een bericht geeft aan dat iets de radarsignalen van de sensor blokkeert. Het systeem kan geen voorliggers detecteren en werkt niet wanneer de sensor geblokkeerd wordt.

**N.B.:** U kunt de sensor niet zien, deze zit achter een frontpaneel.

**N.B.:** Houd de voorzijde van de auto vrij van vuil, metalen plaatjes of voorwerpen. Beschermers tegen steenslag, achteraf gemonteerde lampen, extra lak of plastic coatings kunnen de prestaties van de sensor ook negatief beïnvloeden.

# Cruise Control

Oorzaak	Handeling
Het oppervlak van de radar in de radiatorgrille is vuil of geblokkeerd.	Maak de radiatorgrille voor de radar schoon of verwijder eventuele blokkades.
Het oppervlak van de radar is schoon, maar het bericht blijft in het display staan.	Wacht even. Het kan een paar minuten duren voordat de radar merkt dat de sensor niet meer wordt geblokkeerd.
Hevige regen of sneeuw verstoort de radarsignalen.	Gebruik het systeem niet in dergelijke omstandigheden, omdat voorliggers mogelijk niet worden gedetecteerd.
Opspattend water, sneeuw of ijs op het wegdek verstoort de radarsignalen.	Gebruik het systeem niet in dergelijke omstandigheden, omdat voorliggers mogelijk niet worden gedetecteerd.
U bevindt zich in de woestijn of in een afgelegen gebied zonder andere voertuigen en zonder voorwerpen langs de weg.	Wacht even of schakel over op normale snelheidsregeling.

Wegens de aard van radartechnologie kan een bericht worden weergegeven dat de sensor is geblokkeerd wanneer de sensor niet is geblokkeerd. Dit kan bijvoorbeeld gebeuren wanneer u rijdt in afgelegen landelijke omgevingen of in de woestijn. Een valse blokkade lost zichzelf op of wordt gewist nadat u het contact uitzet en weer aanzet.

## Overschakelen op normale snelheidsregeling



**WAARSCHUWING:** De normale snelheidsregeling remt niet wanneer de auto tragere voertuigen nadert. Zorg ervoor dat u zich altijd goed bewust bent van welke modus u hebt gekozen. Rem indien dit nodig is.

U kunt overschakelen van adaptieve snelheidsregeling naar snelheidsregeling via het informatiedisplay.

**Om te wisselen tussen adaptieve snelheidsregeling en normale snelheidsregeling, drukt u op de menuknop op het stuurwiel om naar het hoofdmenu van het informatiedisplay te gaan en selecteert u het volgende:**

Menu-item	Handeling
Instellingen	Druk op de <b>OK</b> -toets.
Bestuurdersassistentie	Druk op de <b>OK</b> -toets.
Cruise Control	Druk op de <b>OK</b> -toets.

# Cruise Control

Menu-item	Handeling
Normaal	Selecteer een instelling en druk op de knop <b>OK</b> .
Adaptief	
Intelligent	



Het controlelampje voor snelheidsregeling vervangt het controlelampje voor adaptieve snelheidsregeling wanneer u normale snelheidsregeling selecteert. De ingestelde afstand wordt niet weergegeven, het systeem reageert niet automatisch op voorliggers en adaptief remmen treedt niet in werking. Het systeem onthoudt de laatst gekozen instelling wanneer u de auto start.

## Controlelampje adaptieve snelheidsregeling



De controlelamp verschijnt wanneer u het systeem inschakelt.

De controlelamp verschijnt in het informatiedisplay wanneer het systeem in stand-by staat en wanneer u de snelheid voor adaptieve snelheidsregeling instelt.

## Informatiemeldingen adaptieve snelheidsregeling

Mededeling	Handeling
Adaptieve Cruise Control niet beschikbaar Sensor geblokkeerd Zie handboek	De radar heeft verminderd zicht.
Adaptieve Cruise Control niet beschikbaar	Het systeem is niet beschikbaar.
Adaptieve Cruise Control Storing	Er is een storing met het systeem. Laat uw auto zo snel mogelijk controleren.
Cruise Control actief Adaptieve Brake uitgeschakeld	U hebt normale snelheidsregeling ingeschakeld. Adaptief remmen wordt uitgeschakeld.

# Cruise Control

## Adaptieve snelheidsregeling met verkeersbordherkenning (indien aanwezig)



**WAARSCHUWING:** U bent steeds verantwoordelijk voor de bediening van de auto. Het systeem is bedoeld als hulpmiddel en ontheft de bestuurder niet van zijn plicht om tijdens het rijden voorzichtig en oplettend te zijn. Als u deze instructie niet opvolgt, kan dit leiden tot verlies van controle over de auto en al dan niet dodelijke verwondingen.

Het systeem combineert verkeersbordherkenning met adaptieve snelheidsregeling. Met het systeem kunt u de rijsnelheid instellen op de snelheidslimiet die wordt gedetecteerd door het systeem voor verkeersbordherkenning. Als het systeem voor verkeersbordherkenning bijvoorbeeld een snelheidslimiet van 80 km/h detecteert, wordt de rijsnelheid ingesteld op 80 km/h.

**N.B.:** Het systeem stelt de rijsnelheid niet in op de snelheidslimieten die worden weergegeven met een aanvullend verkeersbord in het informatiedisplay.

**N.B.:** U kunt de ingestelde snelheid op elk moment onderdrukken.

**N.B.:** De afstandsinstelling voor adaptieve snelheidsregeling werkt normaal.

## Omschakelen tussen modi voor snelheidsregeling

U kunt ook wisselen tussen de modi voor snelheidsregeling met behulp van het informatiedisplay.

**Om te wisselen tussen de modi voor snelheidsregeling, drukt u op de menuknop op het stuurwiel om naar het hoofdmenu van het informatiedisplay te gaan en selecteert u het volgende:**

Menu-item	Handeling
Instellingen	Druk op de <b>OK</b> -toets.
Bestuurdersassistentie	Druk op de <b>OK</b> -toets.
Cruise Control	Druk op de <b>OK</b> -toets.
Normaal	Selecteer een instelling en druk op de knop <b>OK</b> .
Adaptief	
Intelligent	

# Cruise Control

## Intelligente modus



E265663

Als u deze modus selecteert, verschijnt een haakje rond de ingestelde snelheid en het gedetecteerde bord met de maximumsnelheid in het informatiedisplay. Het systeem is ontworpen om de rijsnelheid in te stellen op de snelheidslimiet die wordt gedetecteerd door het systeem voor verkeersbordherkenning voordat uw auto voorbij het bord met de snelheidslimiet rijdt.

In bepaalde omstandigheden past het systeem de rijsnelheid wellicht pas aan nadat uw auto voorbij het bord met de maximumsnelheid is gereden.

**Om de instelling van de tolerantie voor de snelheid aan te passen, drukt u op de menuknop op het stuurwiel om naar het hoofdmenu van het informatiedisplay te gaan en selecteert u het volgende:**

Menu-item	Handeling
Instellingen	Druk op de <b>OK</b> -toets.
Bestuurdersassistentie	Druk op de <b>OK</b> -toets.
Cruise Control	Druk op de <b>OK</b> -toets.
Intelligent	Druk op de <b>OK</b> -toets.
Tolerantie	Druk op de <b>OK</b> -toets. Selecteer een instelling en druk op de knop <b>OK</b> .

**N.B.:** De ingestelde snelheid wordt aangepast wanneer het systeem een verschillende maximale snelheidslimiet detecteert.

Als het systeem een snelheidslimiet niet detecteert, blijft de momenteel ingestelde snelheid behouden als de rijsnelheid.

## Automatisch annuleren

Als het systeem voor verkeersbordherkenning een snelheidslimiet detecteert die onder de ingestelde minimumsnelheid voor de adaptieve snelheidsregeling ligt, hoort u een geluidssignaal en gaat het systeem terug naar stand-by.

## Instellingen tolerantie ingestelde snelheid aanpassen

Via het grenswaardemenu in het informatiedisplay kunt u een permanente snelheidsgrenswaarde instellen die hoger of lager is dan de gedetecteerde snelheidslimiet.

# Cruise Control

## Adaptieve modus

Als u deze modus selecteert, werkt de adaptieve snelheidsregeling met handmatig ingestelde snelheidsinvoer. Het systeem stelt de rijsnelheid niet in op de snelheidslimiet die wordt gedetecteerd door het systeem voor verkeersbordherkenning.

## Normale modus

Als u deze modus selecteert, werkt de normale snelheidsregeling. De ingestelde afstand wordt niet weergegeven, het systeem reageert niet automatisch op voorliggers en adaptief remmen treedt niet in werking.

## Informatiemeldingen adaptieve snelheidsregeling met verkeersbordherkenning

Mededeling	Handeling
Adaptieve Cruise Control Speed Sign Recognition niet beschikbaar	Informatie over maximumsnelheid op basis van navigatiesysteem is niet beschikbaar. Als het bericht blijft verschijnen, laat de auto dan zo snel mogelijk controleren.

## ADAPTIEVE CRUISE CONTROL GEBRUIKEN - AUTO'S MET: 12,3-INCH SCHERM INFORMATIEPANEEL/ ADAPTIEVE SNELHEIDSREGELING MET ASSISTENTIE MIDDEN RIJSTROOK



**WAARSCHUWING:** U bent steeds verantwoordelijk voor de bediening van de auto. Het systeem is bedoeld als hulpmiddel en ontheft de bestuurder niet van zijn plicht om tijdens het rijden voorzichtig en oplettend te zijn. Als u deze instructie niet opvolgt, kan dit leiden tot verlies van controle over de auto en al dan niet dodelijke verwondingen.



**WAARSCHUWING:** Let goed op veranderende omstandigheden op de weg, zoals wanneer u de snelweg oprijdt of verlaat, op wegen met kruispunten of rotondes, wegen zonder zichtbare rijstroken of op bochtige, gladde, onverharde wegen of steile hellingen.



**WAARSCHUWING:** Het systeem detecteert wellicht geen stilstaande voertuigen of voertuigen die langzamer rijden dan 10 km/h.



**WAARSCHUWING:** Gebruik het systeem niet wanneer u een aanhanger sleept met een achteraf aangesloten elektronisch remsysteem voor aanhangers. Als u deze instructie niet opvolgt, kan dit leiden tot verlies van controle over de auto en al dan niet dodelijke verwondingen.



**WAARSCHUWING:** Het systeem is geen aanrijdingswaarschuwings- of aanrijdingsvoorkomingssysteem.

# Cruise Control



**WAARSCHUWING:** Het systeem detecteert geen voetgangers of voorwerpen op de weg.



**WAARSCHUWING:** Het systeem detecteert geen tegenliggers in dezelfde rijstrook.



**WAARSCHUWING:** Gebruik het systeem niet bij slecht zicht, bijvoorbeeld mist, zware regenval, opspattend water en sneeuw.



**WAARSCHUWING:** Gebruik uitsluitend de aanbevolen bandenmaten, omdat anders de normale werking van het systeem kan worden beïnvloed. Als u dat niet doet, kunt u de controle over de auto verliezen, wat tot ernstige verwondingen kan leiden.

Het systeem past de rijnsnelheid aan om de ingestelde afstand tussen uw auto en uw voorligger op dezelfde rijstrook te handhaven. U kunt kiezen uit vier instellingen.

Het systeem maakt gebruik van een radar die een lichtbundel direct voor uw auto projecteert.



E248321

U bedient de adaptieve snelheidsregeling via het stuurwiel.

## Adaptieve snelheidsregeling inschakelen



Druk hierop om het systeem in stand-by te zetten.



E260516

Het lampje, de huidige instelling voor de afstand en de ingestelde snelheid verschijnen op het informatiedisplay.

## Adaptieve rijnsnelheid instellen

Rijd tegen de vereiste snelheid.



Druk op de wisseltoets omhoog om de huidige snelheid in te stellen.

Neem uw voet van het gaspedaal.

Het lampje, de huidige instelling voor de afstand en de ingestelde snelheid verschijnen op het informatiedisplay.



E249552

Als het systeem een voertuig voor u detecteert, verschijnt een afbeelding van het voertuig op het informatiedisplay.

# Cruise Control

**N.B.:** Als de adaptieve snelheidsregeling is ingeschakeld, kan de snelheidsmeter enigszins afwijken van de ingestelde snelheid die in het informatiedisplay wordt weergegeven.

## Adaptieve snelheidsregeling instellen wanneer de auto stilstaat

1. Breng de auto volledig tot stilstand achter een andere auto.
2. Houd het rempedaal helemaal ingetrapt.
3. Druk kort op **SET+** of **SET-**.

De ingestelde snelheid wordt aangepast naar 30 km/h.

Het lampje, de huidige instelling voor de afstand en de ingestelde snelheid verschijnen op het informatiedisplay.

## Een voertuig volgen



**WAARSCHUWING:** Wanneer u een voertuig volgt dat remt, remt uw auto zonder tussenkomst van de bestuurder niet altijd snel genoeg af om een botsing te voorkomen. Rem indien nodig. Als u deze instructie negeert, kan dat al dan niet dodelijke verwondingen tot gevolg hebben.



**WAARSCHUWING:** Het systeem waarschuwt alleen voor voertuigen die door de radarsensor worden gedetecteerd. In sommige gevallen kan de waarschuwing ontbreken of vertraagd optreden. Rem indien nodig. Als u deze instructie negeert, kan dat al dan niet dodelijke verwondingen tot gevolg hebben.

Als een voertuig voor u zich naar uw rijstrook verplaatst of als een trager voertuig zich op uw rijstrook bevindt, wordt de rijnsnelheid aangepast om een ingestelde afstand aan te houden. Een afbeelding van het voertuig verschijnt in het informatiedisplay.

**N.B.:** Wanneer u een voertuig volgt en een richtingaanwijzer aanzet, kan de adaptieve snelheidsregeling tijdelijk licht accelereren, voor hulp om het voertuig voorbij te rijden.

De auto houdt een constante afstand aan tot uw voorligger, totdat:

- de voorligger sneller gaat rijden dan de snelheid die u hebt ingesteld.
- de voorligger een rijstrook opschuift.
- u een nieuwe afstand instelt.

Het systeem schakelt de remmen in om de auto te vertragen en een veilige afstand tot uw voorligger te houden. Het systeem oefent slechts beperkte remkracht uit. U kunt het systeem omzeilen door zelf de remmen in te schakelen.

Als het systeem bepaalt dat de maximale remkracht onvoldoende is, hoort u een waarschuwingston wanneer het systeem doorgaat met remmen. Onderneem onmiddellijk actie.

## Een ander voertuig tot stilstand volgen

Als de auto een ander voertuig tot stilstand volgt en minder dan drie seconden blijft stilstaan, zal de auto accelereren vanuit stilstand en de voorligger volgen.

Als uw auto een andere auto tot stilstand volgt en langer dan drie seconden blijft stilstaan, drukt u op **RES** of trapt u op het gaspedaal om de voorligger te volgen.

**N.B.:** De remmen kunnen geluid maken wanneer ze door het systeem worden gebruikt.



# Cruise Control

## De afstand instellen



U kunt de afstand tot uw voorligger verkleinen of vergroten door op de afstandsregeling te drukken.

**N.B.:** *Het is uw eigen verantwoordelijkheid om een afstand in te stellen die past bij de rijomstandigheden.*



E249552

De geselecteerde afstand wordt door middel van balken in de afbeelding op het informatiedisplay weergegeven. U kunt kiezen uit vier instellingen.

## Instellingen afstand adaptieve snelheidsregeling tussen voertuigen

Ingestelde snelheid km/h	Grafische weergave - balken weergegeven tussen voertuigen	Afstand in tijd - in seconden	Tussenruimte m	Dynamisch gedrag
100	1	1	28	Sport.
100	2	1,4	39	Normaal.
100	3	1,8	50	Normaal.
100	4	2,2	61	Comfort.

Het systeem selecteert de laatste gekozen afstand wanneer u het contact aanzet.

## Het systeem onderbreken



**WAARSCHUWING:** Als u het systeem onderbreekt door het gaspedaal in te trappen, gebruikt het systeem niet automatisch de remmen om de afstand tot een voorligger te handhaven.

Gebruik het gaspedaal om de ingestelde maximumsnelheid doelbewust te overschrijden.

Wanneer u het systeem onderdrukt, verdwijnt de afbeelding van het voertuig van het informatiedisplay.

## Ingestelde snelheid veranderen

**SET+**

Druk op de wisseltoets omhoog om de ingestelde snelheid te verhogen.

**SET-**

Druk op de wisseltoets omlaag om de ingestelde snelheid te verlagen.

# Cruise Control

U kunt de ingestelde snelheid aanpassen in kleine of grote stappen. Druk de wisseltoets één keer omhoog of omlaag om de ingestelde snelheid in kleine stappen aan te passen. Houd de wisseltoets omhoog of omlaag ingedrukt om de ingestelde snelheid in grote stappen aan te passen.

Het systeem kan de remmen gebruiken om de auto af te remmen tot de nieuwe ingestelde snelheid. De ingestelde snelheid wordt continu op het informatiedisplay weergegeven wanneer het systeem is ingeschakeld.

## Ingestelde snelheid annuleren



Druk één keer op de knop of trap het rempedaal in.

De laatst ingestelde snelheid wordt doorstreept weergegeven en de laatst gekozen afstand wordt weergegeven maar wordt niet gewist.

## Ingestelde snelheid hervatten



Druk op de knop.

De rijnsnelheid keert terug naar de eerder ingestelde rijnsnelheid en afstand. De ingestelde snelheid wordt continu op het informatiedisplay weergegeven terwijl het systeem is ingeschakeld.

**N.B.:** Gebruik hervatten alleen als u zich bewust bent van de ingestelde snelheid en bewust naar deze snelheid wilt teruggaan.

## Automatisch annuleren

Het systeem wordt wellicht geannuleerd in de volgende situaties:

- de banden de grip op het wegdek verliezen.
- u de parkeerrem inschakelt.

## Parkeerrem inschakelen

Automatisch inschakelen en annuleren van de parkeerrem gebeurt in de volgende situaties:

- U maakt de veiligheidsgordel los en opent het portier nadat u de auto tot stilstand hebt gebracht.
- Uw auto blijft langer dan drie minuten stationair draaien.

## Gebruik op heuvelachtig terrein

Kies een lagere versnelling als het systeem wordt ingeschakeld wanneer u bergaf rijdt op steile hellingen, bijvoorbeeld in berggebieden. Het systeem moet in deze situaties aanvullend remmen op de motor, om de belasting op het remsysteem te verminderen en om te voorkomen dat dit oververhit raakt.

**N.B.:** Er klinkt een geluidssignaal en het systeem wordt uitgeschakeld als de remmen lange tijd worden gebruikt. Zo kunnen de remmen afkoelen. Het systeem werkt wanneer de remmen zijn afgekoeld.

## Adaptieve snelheidsregeling uitschakelen



Druk één keer op de knop wanneer het systeem in stand-bymodus staat.

**N.B.:** De ingestelde snelheid wordt gewist wanneer u het systeem uitschakelt.

# Cruise Control

## Problemen met detectie



**WAARSCHUWING:** In zeldzame gevallen kunnen er problemen met detectie optreden door de infrastructuur van de weg, bijvoorbeeld bruggen, tunnels en veiligheidsbarrières. In dergelijke gevallen remt het systeem laat of onverwacht. U blijft te allen tijde verantwoordelijk voor het besturen van de auto, de bewaking van het systeem en ingrijpen indien nodig.



**WAARSCHUWING:** Laat de auto zo snel mogelijk controleren als een systeemstoring optreedt.

De radar heeft een beperkt gezichtsveld. Deze detecteert niet alle voertuigen in alle situaties en kan voertuigen later dan verwacht detecteren. De afbeelding van de voorligger wordt niet weergegeven als het systeem geen verkeer voor u waarneemt.

A

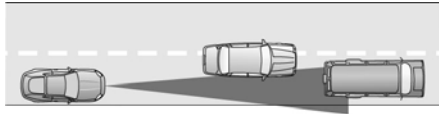

B



C

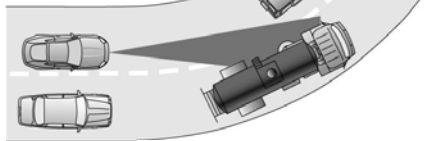

Problemen met detectie kunnen optreden:

- A wanneer u op een andere lijn rijdt dan uw voorligger.
- B bij voertuigen die zich op uw rijstrook voegen. Het systeem kan deze voertuigen alleen detecteren wanneer ze volledig op uw rijstrook rijden.
- C Er kunnen problemen zijn met de detectie van voorliggers in of na een bocht in de weg.

In dergelijke gevallen remt het systeem laat of onverwacht. U moet alert blijven en indien nodig ingrijpen.

# Cruise Control

Wanneer de voorkant van uw auto door iets geraakt wordt of als er schade ontstaat, kan de zone voor radardetectie gewijzigd worden. Dit kan ertoe leiden dat voertuigen niet of bij vergissing worden gedetecteerd

## Systeem niet beschikbaar

- een geblokkeerde sensor.
- hoge temperatuur van de remmen.
- een storing in het systeem of een gerelateerd systeem.
- Het systeem detecteert een voorligger niet wanneer u bent gestopt of wanneer u tegen een lage snelheid rijdt.

## Sensoren systeem voor adaptieve snelheidsregeling



**WAARSCHUWING:** Het systeem zal wellicht niet goed werken als de sensor is geblokkeerd. Houd de voorruit vrij.



De camera is achter de binnenspiegel gemonteerd.



E244279

De radar bevindt zich achter de grille, onder de kentekenplaat.

Een bericht geeft aan dat iets de radarsignalen van de sensor blokkeert. Het systeem kan geen voorligger detecteren en werkt niet wanneer de sensor geblokkeerd wordt.

**N.B.:** *U kunt de sensor niet zien, deze zit achter een frontpaneel.*

**N.B.:** *Houd de voorzijde van de auto vrij van vuil, metalen plaatjes of voorwerpen. Beschermers tegen steenslag, achteraf gemonteerde lampen, extra lak of plastic coatings kunnen de prestaties van de sensor ook negatief beïnvloeden.*

# Cruise Control

Oorzaak	Handeling
Het oppervlak van de radar in de radiatorgrille is vuil of geblokkeerd.	Maak de radiatorgrille voor de radar schoon of verwijder eventuele blokkades.
Het oppervlak van de radar is schoon, maar het bericht blijft in het display staan.	Wacht even. Het kan een paar minuten duren voordat de radar merkt dat de sensor niet meer wordt geblokkeerd.
Hevige regen of sneeuw verstoort de radarsignalen.	Gebruik het systeem niet in dergelijke omstandigheden, omdat voorliggers mogelijk niet worden gedetecteerd.
Opspattend water, sneeuw of ijs op het wegdek verstoort de radarsignalen.	Gebruik het systeem niet in dergelijke omstandigheden, omdat voorliggers mogelijk niet worden gedetecteerd.
U bevindt zich in de woestijn of in een afgelegen gebied zonder andere voertuigen en zonder voorwerpen langs de weg.	Wacht even of schakel over op normale snelheidsregeling.

Wegens de aard van radartechnologie kan een bericht worden weergegeven dat de sensor is geblokkeerd wanneer de sensor niet is geblokkeerd. Dit kan bijvoorbeeld gebeuren wanneer u rijdt in afgelegen landelijke omgevingen of in de woestijn. Een valse blokkade lost zichzelf op of wordt gewist nadat u het contact uitzet en weer aanzet.

## Overschakelen op normale snelheidsregeling



**WAARSCHUWING:** De normale snelheidsregeling remt niet wanneer de auto tragere voertuigen nadert. Zorg ervoor dat u zich altijd goed bewust bent van welke modus u hebt gekozen. Rem indien dit nodig is.

U kunt overschakelen van adaptieve snelheidsregeling naar normale snelheidsregeling via het informatiedisplay.

**Om te wisselen tussen adaptieve snelheidsregeling en normale snelheidsregeling, drukt u op de menuknop op het stuurwiel om naar het hoofdmenu van het informatiedisplay te gaan en selecteert u het volgende:**

Menu-item	Handeling
Instellingen	Druk op de <b>OK</b> -toets.
Bestuurdersassistentie	Druk op de <b>OK</b> -toets.
Cruise Control	Druk op de <b>OK</b> -toets.

# Cruise Control

Menu-item	Handeling
Normaal	Selecteer een instelling en druk op de knop <b>OK</b> .
Adaptief	
Intelligent	



Het controlelampje voor snelheidsregeling vervangt het controlelampje voor adaptieve snelheidsregeling wanneer u normale snelheidsregeling selecteert. De ingestelde afstand wordt niet weergegeven, het systeem reageert niet automatisch op voorliggers en adaptief remmen treedt niet in werking. Het systeem onthoudt de laatst gekozen instelling wanneer u de auto start.

## Controlelampje adaptieve snelheidsregeling



De controlelamp verschijnt wanneer u het systeem inschakelt.

De controlelamp verschijnt in het informatiedisplay wanneer het systeem in stand-by staat en wanneer u de snelheid voor adaptieve snelheidsregeling instelt.

## Informatiemeldingen adaptieve snelheidsregeling

Mededeling	Handeling
Adaptieve Cruise Control niet beschikbaar Sensor geblokkeerd Zie handboek	De radar heeft verminderd zicht.
Adaptieve Cruise Control niet beschikbaar	Het systeem is niet beschikbaar.
Adaptieve Cruise Control Storing	Het systeem heeft niet correct gewerkt. Laat uw auto zo snel mogelijk controleren.
Adaptieve Cruise Control Snelheid te laag om te activeren	U hebt het systeem ingeschakeld wanneer uw rijnsnelheid te laag is.
Cruise Control actief Adaptieve Brake uitgeschakeld	U hebt normale snelheidsregeling ingeschakeld. Adaptief remmen wordt uitgeschakeld.

# Cruise Control

## Adaptieve snelheidsregeling met assistentie midden rijstrook



**WAARSCHUWING:** U bent steeds verantwoordelijk voor de bediening van de auto. Het systeem is bedoeld als hulpmiddel en ontheft de bestuurder niet van zijn plicht om tijdens het rijden voorzichtig en oplettend te zijn. Als u deze instructie niet opvolgt, kan dit leiden tot verlies van controle over de auto en al dan niet dodelijke verwondingen.



**WAARSCHUWING:** Let goed op veranderende omstandigheden op de weg, zoals wanneer u de snelweg oprijdt of verlaat, op wegen met kruispunten of rotondes, wegen zonder zichtbare rijstroken of op bochtige, gladde, onverharde wegen of steile hellingen.



**WAARSCHUWING:** Gebruik het systeem niet bij slecht zicht, bijvoorbeeld mist, zware regenval, opspattend water en sneeuw.



**WAARSCHUWING:** Grote contrasten in buitenverlichting kunnen de prestaties van de sensor beperken.



**WAARSCHUWING:** De sensor kan ook onterecht andere structuren en voorwerpen voor rijstrookmarkeringen houden. Dit kan resulteren in een valse of gemiste waarschuwing.



**WAARSCHUWING:** Het systeem werkt niet indien de sensor de rijstrookmarkeringen niet kan registreren.

Het systeem is ontworpen om uw auto in het midden van de rijstrook te houden door voortdurend hulp bij het stuurdraaimoment naar het midden van de rijstrook te bieden wanneer u op de autosnelweg rijdt.

**N.B.:** De hulp bij het stuurdraaimoment is beperkt en volstaat wellicht niet in alle rij situaties.

**N.B.:** In uitzonderlijke omstandigheden kan het systeem afwijken van de middellijn.

Het systeem werkt alleen wanneer aan de volgende voorwaarden is voldaan:

- U hebt adaptieve snelheidsregeling met stoppen en vertrekken ingeschakeld.
- Het systeem detecteert rijstrookmarkeringen.
- Uw handen rusten te allen tijde op het stuurwiel.
- De auto rijdt in het midden van de rijstrook.

**N.B.:** Als de camera vooraan of de sensor is geblokkeerd of niet beschikbaar is, werkt het systeem wellicht niet.

## Assistentie midden rijstrook in- en uitschakelen



Druk kort op de knop.

Het controlelampje verschijnt in het informatiedisplay. Wanneer het systeem is ingeschakeld, verandert het controlelampje van kleur om de status van het systeem aan te geven.

Grijs wijst erop dat het systeem is ingeschakeld maar niet actief is.

Groen wijst erop dat het systeem actief is en hulp bij het stuurdraaimoment biedt om de auto in het midden van de rijstrook te houden.

Het systeem wordt ingeschakeld wanneer het geldige rijstrookmarkeringen detecteert. Als het geen geldige rijstrookmarkeringen detecteert, blijft het systeem inactief totdat geldige markeringen beschikbaar zijn.

# Cruise Control

Het systeem werkt wellicht niet correct onder de volgende omstandigheden:

- De rijstrook is te smal of te breed.
- Het systeem detecteert geen rijstrookmarkeringen of wanneer rijstroken worden samengevoegd of gesplitst.
- Beperkt stuurdraaimoment wordt toegepast.
- Zones met constructiewerkzaamheden of nieuwe infrastructuur.
- Wanneer wijzigingen aan het besturingssysteem zijn uitgevoerd.
- Bij gebruik van een reservewiel.

Wanneer het systeem actief is en de richtingaanwijzer is ingeschakeld, wordt het systeem onmiddellijk geannuleerd. Het systeem blijft in de stand-bymodus zolang de richtingaanwijzer is ingeschakeld. Het systeem wordt weer automatisch geactiveerd wanneer het voertuig in het midden van een rijstrook rijdt en de richtingaanwijzer is uitgeschakeld.

Wanneer het systeem actief is en een bepaalde tijd geen stuuractiviteit detecteert, waarschuwt het systeem u dat u de handen op het stuurwiel moet houden. Als u niet reageert op de waarschuwingen, wordt het systeem geannuleerd en wordt de auto afgeremd tot stationair toerental terwijl de controle over het stuur wordt behouden.

Het systeem waarschuwt u ook als de auto rijstrookmarkeringen overschrijdt zonder dat enige stuuractiviteit wordt gedetecteerd.

**N.B.:** *Het systeem kan een lichte grip of aanraking op het stuurwiel detecteren alsof u zonder handen rijdt.*

U kunt het systeem op elk moment onderdrukken door de auto te besturen.

## Automatisch annuleren



**WAARSCHUWING:** Gebruik het systeem niet als er wijzigingen of aanpassingen aan het stuurwiel zijn uitgevoerd. Eventuele wijzigingen of aanpassingen aan het stuurwiel kunnen de werking of prestaties van het systeem beïnvloeden. Als u deze instructie niet opvolgt, kan dit leiden tot verlies van controle over de auto en al dan niet dodelijke verwondingen.

Wanneer het systeem wordt geannuleerd omwille van externe omstandigheden, bijvoorbeeld wanneer er geen rijstrookmarkeringen beschikbaar zijn en uw handen op het stuurwiel rusten, klinkt een geluidssignaal en wordt een waarschuwing weergegeven in het informatiedisplay.

Wanneer het systeem wordt geannuleerd omwille van externe omstandigheden, bijvoorbeeld wanneer er geen rijstrookmarkeringen beschikbaar zijn en uw handen niet op het stuurwiel rusten, waarschuwt het systeem u onmiddellijk de controle over het voertuig weer over te nemen. Als deze waarschuwing wordt genegeerd, remt het systeem de auto af terwijl de controle over het stuur wordt behouden.

**RES**

Als uw auto begint af te remmen, moet u de controle over het stuur nemen en op de knop drukken of het gaspedaal even intrappen om de volledige systeemprestaties te hervatten.

Automatisch annuleren kan ook gebeuren als:

- De rijstrook wordt te breed of te smal.
- het systeem geen geldige rijstrookmarkeringen detecteert.



# Cruise Control

- de rijstrookmarkeringen zijn uitgewist.
- Er is een te scherpe bocht op de weg.

**N.B.:** Het systeem wordt uitgeschakeld tot de volgende contactcyclus als de auto twee keer tijdens een rijcyclus vertraagt omwille van inactiviteit van de bestuurder.

## Geblokkeerde sensoren



**WAARSCHUWING:** Het systeem zal wellicht niet goed werken als de sensor is geblokkeerd. Houd de voorruit vrij.



De camera is achter de binnenspiegel gemonteerd.



E244279

De radar bevindt zich achter de grille, onder de kentekenplaat.

**N.B.:** U kunt de radar niet zien, deze zit achter een frontpaneel.

Een bericht geeft aan dat iets de radarsignalen van de sensor blokkeert. Het systeem kan geen voorligger detecteren en werkt niet wanneer de sensor geblokkeerd wordt.

**N.B.:** Houd de voorzijde van de auto vrij van vuil, metalen plaatjes of voorwerpen. Beschermers tegen steenslag, achteraf gemonteerde lampen, extra lak of plastic coatings kunnen de prestaties van de sensor ook negatief beïnvloeden.

## Informatiemeldingen midden rijstrook

Mededeling	Handeling
Lane Centring Assistance niet beschikbaar	Het systeem is niet beschikbaar. Als het nog steeds niet beschikbaar is de volgende keer dat u het contact aanzet, is er een storing in het systeem. Laat uw auto zo snel mogelijk controleren.

# Cruise Control

## Adaptieve snelheidsregeling met verkeersbordherkenning (indien aanwezig)



**WAARSCHUWING:** U bent steeds verantwoordelijk voor de bediening van de auto. Het systeem is bedoeld als hulpmiddel en ontheft de bestuurder niet van zijn plicht om tijdens het rijden voorzichtig en oplettend te zijn. Als u deze instructie niet opvolgt, kan dit leiden tot verlies van controle over de auto en al dan niet dodelijke verwondingen.

Het systeem combineert verkeersbordherkenning met adaptieve snelheidsregeling. Met het systeem kunt u de rijsnelheid instellen op de snelheidslimiet die wordt gedetecteerd door het systeem voor verkeersbordherkenning. Als het systeem voor verkeersbordherkenning bijvoorbeeld een snelheidslimiet van 80 km/h detecteert, wordt de rijsnelheid ingesteld op 80 km/h.

**N.B.:** Het systeem stelt de rijsnelheid niet in op de snelheidslimieten die worden weergegeven met een aanvullend verkeersbord in het informatiedisplay.

**N.B.:** U kunt de ingestelde snelheid op elk moment onderdrukken.

**N.B.:** De afstandinstelling voor adaptieve snelheidsregeling werkt normaal.

## Omschakelen tussen modi voor snelheidsregeling

U kunt ook wisselen tussen de modi voor snelheidsregeling met behulp van het informatiedisplay.

**Om te wisselen tussen de modi voor snelheidsregeling, drukt u op de menuknop op het stuurwiel om naar het hoofdmenu van het informatiedisplay te gaan en selecteert u het volgende:**

Menu-item	Handeling
Instellingen	Druk op de <b>OK</b> -toets.
Bestuurdersassistentie	Druk op de <b>OK</b> -toets.
Cruise Control	Druk op de <b>OK</b> -toets.
Normaal	Selecteer een instelling en druk op de knop <b>OK</b> .
Adaptief	
Intelligent	

# Cruise Control

## Intelligente modus



E265663

Als u deze modus selecteert, verschijnt een haakje rond de ingestelde snelheid en het gedetecteerde bord met de maximumsnelheid in het informatiedisplay. Het systeem is ontworpen om de rijnsnelheid in te stellen op de snelheidslimiet die wordt gedetecteerd door het systeem voor verkeersbordherkenning voordat uw auto voorbij het bord met de snelheidslimiet rijdt.

In bepaalde omstandigheden past het systeem de rijnsnelheid wellicht pas aan nadat uw auto voorbij het bord met de maximumsnelheid is gereden.

**Om de instelling van de tolerantie voor de snelheid aan te passen, drukt u op de menuknop op het stuurwiel om naar het hoofdmenu van het informatiedisplay te gaan en selecteert u het volgende:**

Menu-item	Handeling
Instellingen	Druk op de <b>OK</b> -toets.
Bestuurdersassistentie	Druk op de <b>OK</b> -toets.
Cruise Control	Druk op de <b>OK</b> -toets.
Intelligent	Druk op de <b>OK</b> -toets.
Tolerantie	Druk op de <b>OK</b> -toets. Selecteer een instelling en druk op de knop <b>OK</b> .

**N.B.:** De ingestelde snelheid wordt aangepast wanneer het systeem een andere maximale snelheidslimiet detecteert.

Als het systeem een snelheidslimiet niet detecteert, blijft de momenteel ingestelde snelheid behouden als de rijnsnelheid.

## Automatisch annuleren

Als het systeem voor verkeersbordherkenning een snelheidslimiet detecteert die onder de ingestelde minimumsnelheid voor de adaptieve snelheidsregeling ligt, hoort u een geluidssignaal en gaat het systeem terug naar stand-by.

## Instellingen tolerantie ingestelde snelheid aanpassen

Via het grenswaardemenu in het informatiedisplay kunt u een permanente snelheidsgrenswaarde instellen die hoger of lager is dan de gedetecteerde snelheidslimiet.

# Cruise Control

---

## Adaptieve modus

Als u deze modus selecteert, werkt de adaptieve snelheidsregeling met handmatig ingestelde snelheidsinvoer. Het systeem stelt de rijsnelheid niet in op de snelheidslimiet die wordt gedetecteerd door het systeem voor verkeersbordherkenning.

## Normale modus

Als u deze modus selecteert, werkt de normale snelheidsregeling. De ingestelde afstand wordt niet weergegeven, het systeem reageert niet automatisch op voorliggers en adaptief remmen treedt niet in werking.

## Informatiemeldingen adaptieve snelheidsregeling met verkeersbordherkenning

Mededeling	Handeling
Adaptieve Cruise Control Speed Sign Recognition niet beschikbaar	Informatie over maximumsnelheid op basis van navigatiesysteem is niet beschikbaar. Als het bericht blijft verschijnen, laat de auto dan zo snel mogelijk controleren.

# Rijhulpmiddelen - Auto's met: 4,2-inch scherm informatiepaneel

## INTELLIGENTE SNELHEIDSBEGRENER - AUTO'S ZONDER: MIDDEN RIJSTROOK

### Werking



**WAARSCHUWING:** Wanneer u bergaf rijdt, kan uw rijsnelheid hoger worden dan de ingestelde snelheid. Het systeem gebruikt de remmen niet.



**WAARSCHUWING:** U bent steeds verantwoordelijk voor de bediening van uw auto. Het systeem is bedoeld als hulpmiddel en is onthefte de bestuurder niet van zijn plicht om tijdens het rijden voorzichtig en oplettend te zijn. Als u deze instructie niet opvolgt, kan dit leiden tot verlies van controle over de auto en al dan niet dodelijke verwondingen.

Met het systeem kunt u de rijsnelheid begrenzen op de maximale snelheidslimiet die wordt gedetecteerd door het systeem voor verkeersbordherkenning. Als het systeem voor verkeersbordherkenning bijvoorbeeld een snelheidslimiet van 80 km/h detecteert, wordt de rijsnelheid begrensd tot 80 km/h. Indien nodig kunt u de ingestelde snelheid tijdelijk overschrijden, bijvoorbeeld tijdens het inhalen.

**N.B.:** Het systeem begrenst de rijsnelheid niet op de snelheidslimieten die worden weergegeven met een aanvullend verkeersbord in het informatiedisplay.

### Intelligente snelheidsbegrener gebruiken

De bedieningselementen bevinden zich op het stuurwiel.

### Het systeem in- of uitschakelen

**LIM**

Druk hierop om het systeem in te schakelen. Het systeem wordt geactiveerd met de gedetecteerde maximumsnelheid of, als er geen snelheid wordt gedetecteerd, met de huidige rijsnelheid als de ingestelde snelheid. Druk nogmaals om het systeem uit te schakelen.

### Snelheidsbegrener instellen

**SET+**

Druk de wisseltoets omhoog of omlaag terwijl het systeem stand-by staat om de

**SET-**

snelheidsbegrener op de huidige rijsnelheid in te stellen. De ingestelde snelheid wordt opgeslagen en op het informatiedisplay weergegeven.

**N.B.:** De ingestelde snelheidsbegrener wordt aangepast wanneer het systeem een verschillende maximale snelheidslimiet detecteert.

**N.B.:** Als het systeem geen maximale snelheidslimiet kan detecteren, gaat het systeem terug in stand-by.

U kunt de ingestelde snelheid aanpassen in kleine of grote stappen. Druk de wisseltoets één keer omhoog of omlaag om de ingestelde snelheid in kleine stappen aan te passen. Houd de wisseltoets omhoog of omlaag ingedrukt om de ingestelde snelheid in grote stappen aan te passen.

### Ingestelde snelheid annuleren

**CAN**

Druk hierop om de snelheidsbegrener te annuleren. Het systeem gaat terug naar de stand-by modus.

**N.B.:** Het pictogram van de snelheidsbegrener en het controlelampje met de ingestelde snelheid worden grijs weergegeven in stand-by.

# Rijhulpmiddelen - Auto's met: 4,2-inch scherm informatiepaneel

**N.B.:** Het systeem begrenst de rijnsnelheid niet in stand-by.

## Ingestelde snelheid hervatten

**RES** Druk hierop om de ingestelde snelheidsbegrenzing te hervatten. Het systeem stelt de snelheidsbegrenzer in op de gedetecteerde maximale snelheidslimiet op het moment dat deze wordt hervat.

## Snelheidslimiet doelbewust overschrijden

Trap het gaspedaal hard in om de ingestelde snelheidslimiet tijdelijk te overschrijden. Het systeem wordt hervat wanneer de rijnsnelheid onder de ingestelde maximumsnelheid is gedaald of wanneer u op de knop **RES** drukt.

## Systeemwaarschuwingen

In de volgende situaties wordt er een waarschuwing weergegeven in het informatiedisplay:

- de rijnsnelheid is hoger dan de huidige ingestelde snelheid.
- het systeem een verschillende maximale snelheidslimiet die lager is dan de huidige rijnsnelheid.

**Om de instelling van de tolerantie voor de snelheid aan te passen, gebruikt u de bedieningstoetsen voor het informatiedisplay op het stuurwiel om het volgende te selecteren:**

Menu-item	Handeling
Bestuurdersas.	Druk op de menu-toets.
Speed Limiter	Druk op de <b>OK</b> -toets.
Intelligent	Druk op de <b>OK</b> -toets.
Tolerantie	Druk op de <b>OK</b> -toets. Druk de wisseltoets omhoog of omlaag om de gewenste snelheidsinstelling te kiezen. Druk op de <b>OK</b> -toets.

- u overschrijdt de ingestelde snelheid doelbewust.
- u overschrijdt de ingestelde snelheid onbedoeld, bijvoorbeeld wanneer u bergaf rijdt. Er klinkt ook een geluidssignaal.

**N.B.:** Er klinkt een geluidssignaal als u de ingestelde snelheidslimiet blijft overschrijden.

**N.B.:** Als het systeem voor verkeersbordherkenning een snelheidslimiet detecteert die buiten het bereik ligt, hoort u een geluidssignaal en gaat het systeem terug naar stand-by.

## Instellingen tolerantie intelligente snelheidsbegrenzing aanpassen

Via het grenswaardemenu in het informatiedisplay kunt u een permanente snelheidsgrenswaarde instellen die geldt ter aanvulling op de gedetecteerde snelheidslimiet.

# Rijhulpmiddelen - Auto's met: 4,2-inch scherm informatiepaneel

## Omschakelen naar normale snelheidsbegrenzing

Via het informatiedisplay kunt u wisselen tussen de intelligente snelheidsbegrenzing en de normale snelheidsbegrenzing. Met de intelligente snelheidsbegrenzing kunt u

de rijsnelheid begrenzen op de maximale snelheidslimiet die wordt gedetecteerd door het systeem voor verkeersbordherkenning. Met de normale snelheidsbegrenzing kunt u de rijsnelheid handmatig begrenzen met behulp van de bediening op het stuurwiel.

**Om te wisselen tussen de intelligente snelheidsbegrenzing en de normale snelheidsbegrenzing, gebruikt u de bedieningstoetsen voor het informatiedisplay op het stuurwiel om het volgende te selecteren:**

Menu-item	Handeling
Bestuurdersas.	Druk op de menu-toets.
Speed Limiter	Druk op de <b>OK</b> -toets.
Intelligent	Druk op de <b>OK</b> -toets.

**N.B.:** *Als u de intelligente snelheidsbegrenzing uitschakelt, schakelt het systeem standaard over naar de handmatige snelheidsbegrenzing. U kunt de snelheidsbegrenzing handmatig instellen met de bediening op het stuurwiel.*

## INTELLIGENTE SNELHEIDSBEGRENZER - AUTO'S MET: MIDDEN RIJSTROOK

### Werking



**WAARSCHUWING:** Wanneer u bergaf rijdt, kan uw rijsnelheid hoger worden dan de ingestelde snelheid. Het systeem gebruikt de remmen niet.



**WAARSCHUWING:** U bent steeds verantwoordelijk voor de bediening van uw auto. Het systeem is bedoeld als hulpmiddel en is ontheft de bestuurder niet van zijn plicht om tijdens het rijden voorzichtig en oplettend te zijn. Als u deze instructie niet opvolgt, kan dit leiden tot verlies van controle over de auto en al dan niet dodelijke verwondingen.

Met het systeem kunt u de rijsnelheid begrenzen op de maximale snelheidslimiet die wordt gedetecteerd door het systeem voor verkeersbordherkenning. Als het systeem voor verkeersbordherkenning bijvoorbeeld een snelheidslimiet van 80 km/h detecteert, wordt de rijsnelheid begrensd tot 80 km/h. Indien nodig kunt u de ingestelde snelheid tijdelijk overschrijden, bijvoorbeeld tijdens het inhalen.

**N.B.:** *Het systeem begrenst de rijsnelheid niet op de snelheidslimieten die worden weergegeven met een aanvullend verkeersbord in het informatiedisplay.*

# Rijhulpmiddelen - Auto's met: 4,2-inch scherm informatiepaneel

## Intelligente snelheidsbegrenzer gebruiken

De bedieningselementen bevinden zich op het stuurwiel.

### Het systeem in- of uitschakelen

**LIM** Druk hierop om het systeem in te schakelen. Het systeem wordt geactiveerd met de gedetecteerde maximumsnelheid of, als er geen snelheid wordt gedetecteerd, met de huidige rijsnelheid als de ingestelde snelheid. Druk hier opnieuw op terwijl het systeem in stand-by staat als u het systeem wilt uitschakelen.

### Snelheidsbegrenzer instellen

**SET+** Druk de wisseltoets omhoog of omlaag terwijl het systeem stand-by staat om de snelheidsbegrenzer op de huidige rijsnelheid in te stellen. De ingestelde snelheid wordt opgeslagen en op het informatiedisplay weergegeven.

**N.B.:** *De ingestelde snelheidsbegrenzer wordt aangepast wanneer het systeem een verschillende maximale snelheidslimiet detecteert.*

**N.B.:** *Als het systeem geen maximale snelheidslimiet kan detecteren, gaat het systeem terug in stand-by.*

U kunt de ingestelde snelheid aanpassen in kleine of grote stappen. Druk de wisseltoets één keer omhoog of omlaag om de ingestelde snelheid in kleine stappen aan te passen. Houd de wisseltoets omhoog of omlaag ingedrukt om de ingestelde snelheid in grote stappen aan te passen.

## Ingestelde snelheid annuleren

**LIM** Druk hierop om de snelheidsbegrenzing te annuleren. Het systeem gaat terug naar de stand-by modus.

**N.B.:** *Het pictogram van de snelheidsbegrenzing en het controlelampje met de ingestelde snelheid worden grijs weergegeven in stand-by.*

**N.B.:** *Het systeem begrenst de rijsnelheid niet in stand-by.*

## Ingestelde snelheid hervatten

**RES** Druk hierop om de ingestelde snelheidsbegrenzer te hervatten. Het systeem stelt de snelheidsbegrenzer in op de gedetecteerde maximale snelheidslimiet op het moment dat deze wordt hervat.

## Snelheidslimiet doelbewust overschrijden

Trap het gaspedaal hard in om de ingestelde snelheidslimiet tijdelijk te overschrijden. Het systeem wordt hervat wanneer de rijsnelheid onder de ingestelde maximumsnelheid is gedaald of wanneer u op de knop **RES** drukt.

## Systeemwaarschuwingen

In de volgende situaties wordt er een waarschuwing weergegeven in het informatiedisplay:

- de rijsnelheid is hoger dan de huidige ingestelde snelheid.
- het systeem een verschillende maximale snelheidslimiet die lager is dan de huidige rijsnelheid.



# Rijhulpmiddelen - Auto's met: 4,2-inch scherm informatiepaneel

- u overschrijdt de ingestelde snelheid doelbewust.
- u overschrijdt de ingestelde snelheid onbedoeld, bijvoorbeeld wanneer u bergaf rijdt. Er klinkt ook een geluidssignaal.

**N.B.:** Er klinkt een geluidssignaal als u de ingestelde snelheidslimiet blijft overschrijden.

**N.B.:** Als het systeem voor verkeersbordherkenning een snelheidslimiet detecteert die buiten het bereik ligt, hoort u een geluidssignaal en gaat het systeem terug naar stand-by.

## Instellingen tolerantie intelligente snelheidsbegrenzing aanpassen

Via het grenswaardemenu in het informatiedisplay kunt u een permanente snelheidsgrenswaarde instellen die geldt ter aanvulling op de gedetecteerde snelheidslimiet.

**Om de instelling van de tolerantie voor de snelheid aan te passen, gebruikt u de bedieningstoetsen voor het informatiedisplay op het stuurwiel om het volgende te selecteren:**

Menu-item	Handeling
Bestuurdersas.	Druk op de menu-toets.
Speed Limiter	Druk op de <b>OK</b> -toets.
Intelligent	Druk op de <b>OK</b> -toets.
Tolerantie	Druk op de <b>OK</b> -toets. Druk de wisseltoets omhoog of omlaag om de gewenste snelheidsinstelling te kiezen. Druk op de <b>OK</b> -toets.

## Omschakelen naar normale snelheidsbegrenzing

Via het informatiedisplay kunt u wisselen tussen de intelligente snelheidsbegrenzing en de normale snelheidsbegrenzing. Met de intelligente snelheidsbegrenzing kunt u de rijnsnelheid begrenzen op de maximale snelheidslimiet die wordt gedetecteerd door het systeem voor verkeersbordherkenning. Met de normale snelheidsbegrenzing kunt u de rijnsnelheid handmatig begrenzen met behulp van de bediening op het stuurwiel.

# Rijhulpmiddelen - Auto's met: 4,2-inch scherm informatiepaneel

**Om te wisselen tussen de intelligente snelheidsbegrenzing en de normale snelheidsbegrenzing, gebruikt u de bedieningstoetsen voor het informatiedisplay op het stuurwiel om het volgende te selecteren:**

Menu-item	Handeling
Bestuurdersas.	Druk op de menu-toets.
Speed Limiter	Druk op de <b>OK</b> -toets.
Intelligent	Druk op de <b>OK</b> -toets.

**N.B.:** *Als u de intelligente snelheidsbegrenzing uitschakelt, schakelt het systeem standaard over naar de handmatige snelheidsbegrenzing. U kunt de snelheidsbegrenzing handmatig instellen met de bediening op het stuurwiel.*

## BESTUURDERS- WAARSCHUWING

 **WAARSCHUWING:** U bent steeds verantwoordelijk voor de bediening van de auto. Het systeem is bedoeld als hulpmiddel en ontheft de bestuurder niet van zijn plicht om tijdens het rijden voorzichtig en oplettend te zijn. Als u deze instructie niet opvolgt, kan dit leiden tot verlies van controle over de auto en al dan niet dodelijke verwondingen.

 **WAARSCHUWING:** Het systeem zal wellicht niet goed werken als de sensor is geblokkeerd. Houd de voorruit vrij.

 **WAARSCHUWING:** Neem regelmatig een pauze als u zich moe voelt. Wacht niet tot het systeem u waarschuwt.

 **WAARSCHUWING:** Bepaalde rijstijlen kunnen ertoe leiden dat het systeem u waarschuwt, ook al voelt u geen vermoeidheid.

 **WAARSCHUWING:** Onder koude en barre weersomstandigheden is het mogelijk dat het systeem niet werkt. Regen, sneeuw en opspattend water kunnen de prestaties van de sensor beperken.

 **WAARSCHUWING:** Het systeem werkt niet indien de sensor de rijstrookmarkeringen niet kan registreren.

 **WAARSCHUWING:** Laat uw auto zo snel mogelijk controleren als er schade is in de onmiddellijke omgeving rond de sensor.

 **WAARSCHUWING:** Het systeem werkt wellicht niet correct als uw auto is uitgerust met een niet door ons goedgekeurde wielophangingsset.

Het systeem geeft een waarschuwing indien het berekent dat u slaperig wordt of dat uw rijgedrag verslechtert.

Het systeem berekent uw alertheidsniveau aan de hand van uw rijgedrag ten opzichte van de rijstrookmarkeringen en andere factoren wanneer de rijnsnelheid hoger is dan circa 65 km/h.

# Rijhulpmiddelen - Auto's met: 4,2-inch scherm informatiepaneel

## Waarschuwingen systeem bestuurderswaarschuwing

Het waarschuwingssysteem heeft twee fasen:

1. Er wordt een tijdelijke waarschuwing afgegeven die u aanraadt een rustpauze te nemen. Dit bericht verschijnt slechts gedurende een korte periode.
2. Als u geen pauze neemt en het systeem blijft registreren dat uw rijgedrag vermindert, zal het systeem een waarschuwing geven. De waarschuwing blijft in het informatiedisplay staan tot u deze annuleert.

**N.B.:** Het systeem waarschuwt u niet als de rijnsnelheid lager is dan ongeveer 65 km/h.

## Weergave systeem bestuurderswaarschuwing

1. Selecteer **Instellingen** met de bedieningstoetsen voor het informatiedisplay op het stuurwiel.
2. Selecteer **Informatie**.
3. Selecteer **Driver Alert**.

Uw berekende alertheidsniveau wordt in zes stappen op een gekleurde balk weergegeven. De balk verloopt van rechts naar links met het afnemen van uw berekende alertheidsniveau.



E249476

Uw berekende alertheidsniveau is goed.



E249477

Uw berekende alertheidsniveau is laag. Breng de auto tot stilstand en neem een pauze zodra dit veilig kan.

Uw berekende alertheidsniveau wordt in het grijs weergegeven wanneer:

- de sensor de rijstrookmarkeringen niet kan volgen.
- de rijnsnelheid lager is dan ongeveer 65 km/h.

## Bestuurderswaarschuwing in- en uitschakelen

1. Selecteer **Bestuurdersas**, met de bedieningstoetsen voor het informatiedisplay op het stuurwiel.
2. Schakel **Driver Alert** in of uit.

**N.B.:** Het systeem blijft in- of uitgeschakeld, afhankelijk van de laatste instelling.

## Bestuurderswaarschuwing resetten

U kunt het systeem als volgt resetten:

- Het contact uit- en aanzetten wanneer de auto stilstaat.
- Het bestuurdersportier openen en sluiten wanneer de auto stilstaat.

# Rijhulpmiddelen - Auto's met: 4,2-inch scherm informatiepaneel

## Systemmeldingen bestuurderswaarschuwing

Mededeling	Handeling
Waarschuwing Bestuurder moe Rust aanbevolen	Wordt weergegeven wanneer het raadzaam is een pauze te nemen omdat u niet alert genoeg bent.
Waarschuwing Bestuurder moe Pauze nemen	Wordt weergegeven wanneer u een pauze moet nemen omdat u niet alert genoeg bent.

## SYSTEEM VERLATEN RIJSTROOK



**WAARSCHUWING:** U bent steeds verantwoordelijk voor de bediening van uw auto. Het systeem is bedoeld als hulpmiddel en is onthefte de bestuurder niet van zijn plicht om tijdens het rijden voorzichtig en oplettend te zijn. Als u deze instructie niet opvolgt, kan dit leiden tot verlies van controle over de auto en al dan niet dodelijke verwondingen.



**WAARSCHUWING:** Als de sensor is geblokkeerd, is het mogelijk dat het systeem niet werkt.



**WAARSCHUWING:** De sensor kan ook onterecht andere structuren en voorwerpen voor rijbaanmarkeringen houden. Dit kan resulteren in een valse of gemiste waarschuwing.



**WAARSCHUWING:** Onder koude en barre weersomstandigheden is het mogelijk dat het systeem niet werkt. Regen, sneeuw en opspattend water kunnen de prestaties van de sensor beperken.



**WAARSCHUWING:** Grote contrasten in buitenverlichting kunnen de prestaties van de sensor beperken.



**WAARSCHUWING:** Het systeem werkt niet indien de sensor de rijstrookmarkeringen niet kan registreren.



**WAARSCHUWING:** Laat uw auto zo snel mogelijk controleren als er schade is in de onmiddellijke omgeving rond de sensor.



**WAARSCHUWING:** Het systeem werkt wellicht niet correct als uw auto is uitgerust met een niet door ons goedgekeurde wielophangingsset.

Het systeem is ontworpen om u te waarschuwen door tijdelijke stuurassistentie of een trilling van het stuurwiel te geven wanneer het detecteert dat u onopzettelijk afwijkt van uw rijstrook. Het systeem detecteert en volgt de rijstrookmarkeringen op de weg via een camera die achter de binnenspiegel is gemonteerd. Het systeem werkt alleen bij een rijsnelheid hoger dan circa 65 km/h. U kunt de systeemstatus controleren in het informatiedisplay.

**N.B.:** *Het systeem werkt wanneer de camera minstens één rijstrookmarkering of de rand van de weg kan detecteren.*

# Rijhulpmiddelen - Auto's met: 4,2-inch scherm informatiepaneel

Het systeem werkt wellicht niet correct onder de volgende omstandigheden:

- Het systeem detecteert niet minstens één rijstrookmarkering of de rand van de weg.
- U schakelt de richtingaanwijzer in.
- U draait scherp aan het stuur, accelereert snel of remt bruusk.
- De rij snelheid is lager dan 65 km/h.
- Het antiblokkeersysteem, de stabiliteitsregeling of de aandrijfregeling wordt geactiveerd.
- Smalle rijstrookbreedte.

Het systeem corrigeert de positie in de rijstrook wellicht niet onder de volgende omstandigheden:

- Felle rukwinden.
- Oneffen wegdek.
- Zware of ongelijkmatige ladingen.
- Onjuiste bandenspanning

## Systeem rijstrookbewaking in- en uitschakelen



E270719

Druk op de knop op de richtingaanwijzerhendel.

## Instellingen systeem rijstrookbewaking

Het systeem heeft verschillende instellingen die kunt bekijken of aanpassen met behulp van het informatiedisplay.

**N.B.:** Het systeem onthoudt de laatstgekozen instelling. Als het systeem een MyKey detecteert, wordt de modus ingesteld op waarschuwing.

## Waarschuwingmodus

Geeft een trilling van het stuurwiel wanneer het systeem detecteert dat u onopzettelijk afwijkt van uw rijstrook.

## Intensiteit trilling stuurwiel aanpassen

1. Selecteer **Bestuurdersas**, met de bedieningstoetsen voor het informatiedisplay op het stuurwiel.
2. Selecteer **Lane Keeping System**.
3. Selecteer **Intensiteit**.
4. Selecteer een instelling en druk op de knop **OK**.

**N.B.:** Deze instelling heeft geen invloed op de hulpmodus.

**N.B.:** Het systeem onthoudt de laatstgekozen instelling.

## De gevoeligheid van het systeem voor rijstrookbewaking aanpassen

1. Selecteer **Bestuurdersas**, met de bedieningstoetsen voor het informatiedisplay op het stuurwiel.
2. Selecteer **Lane Keeping System**.
3. Selecteer **Gevoeligheid**.
4. Selecteer een instelling en druk op de knop **OK**.

# Rijhulpmiddelen - Auto's met: 4,2-inch scherm informatiepaneel

## Hulpmodus

Geeft tijdelijk stuurassistentie naar het midden van de rijstrook wanneer het systeem detecteert dat u onopzettelijk afwijkt van uw rijstrook.

**N.B.:** Wanneer de hulpmodus is ingeschakeld en het systeem korte tijd geen stuuractiviteit detecteert, bijvoorbeeld dat u het stuur licht vasthoudt, waarschuwt het systeem dat u de handen op het stuurwiel moet houden.

**N.B.:** De hulpmodus wordt weer actief nadat u weer naar het midden van de rijstrook hebt gestuurd.

## Waarschuwings- en hulpmodus

Geeft tijdelijk stuurassistentie naar het midden van de rijstrook wanneer het systeem detecteert dat u onopzettelijk afwijkt van uw rijstrook. Als uw auto blijft afwijken van de rijstrook, gaat het stuurwiel trillen.

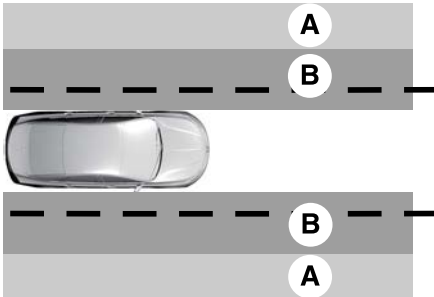

A Waarschuwingmodus.

B Hulpmodus.

**N.B.:** De afbeelding illustreert de algemene dekking van de zone. Ze geeft geen exacte parameters van de zone.

## Modus systeem verlaten rijstrook wisselen

1. Selecteer **Bestuurdersas.** met de bedieningstoetsen voor het informatiedisplay op het stuurwiel.
2. Selecteer **Lane Keeping System.**
3. Selecteer **Modus.**
4. Selecteer een instelling en druk op de knop **OK.**

## Weergave systeem rijstrookbewaking



Wanneer het systeem is uitgeschakeld, wordt de systeeminindicator of de rijstrookmarkeringen niet weergegeven.

## Controlelampen systeem verlaten rijstrook



Gaat branden in het informatiedisplay wanneer u het systeem inschakelt en modus Hulp of modus Waarschuwing en Hulp is geselecteerd.



Gaat branden in het informatiedisplay wanneer u het systeem inschakelt en modus Waarschuwing is geselecteerd.

# Rijhulpmiddelen - Auto's met: 4,2-inch scherm informatiepaneel

## Zwart-wit informatiedisplay

Richtingaanwijzer	Systeemstatus
Grijs.	Niet beschikbaar.
Wit.	Beschikbaar.
Wit en omgekeerd.	Tijdelijke stuurassistentie.
Wit en knipperend.	Tijdelijke stuurassistentie en trilling van het stuurwiel.

## Kleuren-informatiedisplay

Richtingaanwijzer	Systeemstatus
Grijs.	Niet beschikbaar.
Groen.	Beschikbaar.
Oranje.	Tijdelijke stuurassistentie.
Rood.	Tijdelijke stuurassistentie en trilling van het stuurwiel.

## Waarschuwinglamp systeem verlaten rijstrook



Gaat wellicht branden wanneer u het systeem uitschakelt. Als deze lamp brandt tijdens het rijden, dan wijst dit op een storing. Laat uw auto zo snel mogelijk controleren.

## Systeemmeldingen rijstrookbewaking

Mededeling	Handeling
Lane Keeping System Storing Onderhoud zsm	Het systeem heeft een storing ontdekt die onderhoud vereist. Laat uw auto zo snel mogelijk controleren.

# Rijhulpmiddelen - Auto's met: 4,2-inch scherm informatiepaneel

## INFORMATIESYSTEEM DODE HOEK



**WAARSCHUWING:** Gebruik het systeem voor dodehoekdetectie niet ter vervanging van de binnen- en buitenspiegels of over uw schouder kijken voordat u van rijstrook verandert. Het systeem voor dodehoekdetectie is geen vervanging voor voorzichtig rijden.



**WAARSCHUWING:** Het systeem werkt mogelijk niet goed bij erg slecht weer, bijvoorbeeld sneeuw, ijs, zware regenval en motregen. Wees altijd voorzichtig en oplettend tijdens het rijden. Als u niet goed oplet, kunt u een botsing krijgen.

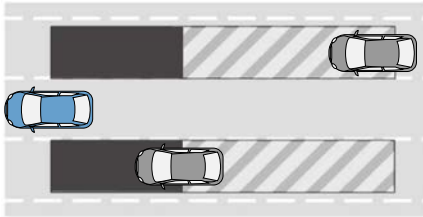

Het systeem is ontworpen om voertuigen te detecteren die mogelijk uw dode hoek zijn binnengereden. Het registratiegebied bevindt zich aan beide zijden van de auto en loopt vanaf de buitenspiegels tot ongeveer 4 m achter de achterbumper. Het detectiegebied loopt tot circa 18 m achter de achterbumper wanneer de rijsnelheid hoger is dan 48 km/h, om u te waarschuwen voor snellere naderende voertuigen.

**N.B.:** Het systeem voorkomt geen contact met andere voertuigen. Het is niet ontworpen om geparkeerde voertuigen, voetgangers, dieren of andere infrastructuur te detecteren.

## Het dodehoekinformatiesysteem gebruiken

### Auto's met automatische transmissie

Het systeem wordt ingeschakeld wanneer aan de volgende voorwaarden is voldaan:

- als u de auto start.
- als u in vooruit (D) schakelt.
- als de rijsnelheid hoger is dan 10 km/h.

**N.B.:** Het systeem werkt niet in de parkeerstand (P) of achteruit (R).

### Auto's met handgeschakelde versnellingsbak

Het systeem wordt ingeschakeld wanneer aan de volgende voorwaarden is voldaan:

- als u de auto start.
- als de rijsnelheid hoger is dan 10 km/h.

**N.B.:** Het systeem werkt niet in de achteruit (R).

## Sensoren dodehoekinformatiesysteem

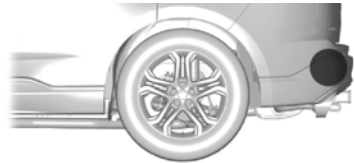

De sensoren bevinden zich achter de achterbumper aan beide zijden van uw auto.

**N.B.:** Houd de sensoren vrij van sneeuw, ijs en ernstige vuilaanslag.



# Rijhulpmiddelen - Auto's met: 4,2-inch scherm informatiepaneel

**N.B.:** Bedek de sensoren niet met bumperstickers, afdichtmiddel voor reparatie of andere voorwerpen.

**N.B.:** Geblokkeerde sensoren kunnen de systeemprestaties beïnvloeden.

Als de sensoren zijn geblokkeerd, kan er een bericht op het informatiescherm verschijnen. De waarschuwinglampjes blijven branden maar het systeem waarschuwt u niet.

## Dodehoekinformatiesysteem in- en uitschakelen

1. Selecteer **Instellingen** met de bedieningstoetsen voor het informatiedisplay op het stuurwiel.
2. Selecteer **Bestuurdersassistentie**.
3. **BLIS** in- of uitschakelen.

Als u het systeem uitschakelt, gaat een waarschuwinglampje branden en wordt er een bericht weergegeven. Wanneer u het systeem in- of uitschakelt, knipperen de waarschuwinglampjes twee keer.

**N.B.:** Het systeem onthoudt de laatst gekozen instelling wanneer u de auto start.

**N.B.:** Het systeem werkt mogelijk niet correct wanneer u een aanhanger sleept. Voor voertuigen met een door ons goedgekeurde aanhangermodule en trekhaak, wordt het systeem uitgeschakeld wanneer u een aanhanger aansluit. Voor voertuigen met een aftermarket aanhangermodule of trekhaak, is het raadzaam dat u het systeem uitschakelt wanneer u een aanhanger aansluit.

Neem contact op met een erkende dealer om het systeem permanent uit te schakelen.

## Controlelampje dodehoekinformatiesysteem



Wanneer het systeem een voertuig detecteert, gaat een waarschuwinglampje branden in de buitenspiegel aan de kant waar het naderende voertuig vandaan komt. Als u de richtingaanwijzer aan die zijde van uw auto inschakelt, gaat het waarschuwinglampje knipperen.

Als het systeem een storing detecteert, gaat een controlelampje in het instrumentenpaneel branden en verschijnt een bericht op het informatiedisplay. Laat uw auto zo snel mogelijk controleren.

**N.B.:** Het systeem zal u wellicht niet waarschuwen als een voertuig snel door de detectiezone rijdt.

# Rijhulpmiddelen - Auto's met: 4,2-inch scherm informatiepaneel

## Informatiemeldingen dodehoekinformatiesysteem

Mededeling	Handeling
BLIS niet beschikbaar Sensor geblokkeerd Zie handboek	Wordt weergegeven als de sensoren van het dodehoekinfor- matiesysteem geblokkeerd zijn.
BLIS uitgeschakeld Aanhanger aangekop- peld	Wordt weergegeven als u een aanhanger achter uw auto hangt.
BLIS Storing	Het systeem heeft een storing ontdekt die onderhoud vereist. Laat uw auto zo snel mogelijk controleren.

## WAARSCHUWING DWARSVERKEER



**WAARSCHUWING:** Gebruik het systeem voor herkenning van kruisend verkeer niet ter vervanging van de binnen- en buitenspiegels of over uw schouder kijken voordat u achterwaarts een parkeerplek verlaat. Het systeem voor herkenning van kruisend verkeer is geen vervanging voor voorzichtig rijden.



**WAARSCHUWING:** Het systeem werkt mogelijk niet goed bij erg slecht weer, bijvoorbeeld sneeuw, ijs, zware regenval en motregen. Wees altijd voorzichtig en oplettend tijdens het rijden. Als u niet goed oplet, kunt u een botsing krijgen.

Het systeem is ontworpen om u te waarschuwen voor voertuigen die u van opzij achter uw auto naderen wanneer u in de achteruit (R) schakelt. Als u blijft achteruitrijden nadat het systeem u heeft gewaarschuwd, is het systeem ontworpen om de remmen in te schakelen als het naderende voertuig nog steeds wordt gedetecteerd. Als het systeem de remmen inschakelt, verschijnt er een bericht op het informatiedisplay.

**N.B.:** *Het systeem schakelt de remmen niet in als u het onderdrukt door het gaspedaal hard in te trappen.*

### Herkenning kruisend verkeer gebruiken

Het systeem is ontworpen om voertuigen te detecteren die naderen met een snelheid van 6 km/h tot 60 km/h. Het bereik neemt af wanneer de sensoren gedeeltelijk, volledig of bijna volledig worden geblokkeerd. Langzaam achteruit rijden helpt om het bereik en de doeltreffendheid te verbeteren.

Het systeem wordt ingeschakeld wanneer u de motor start en u in de achteruitversnelling (R) schakelt. Het systeem wordt uitgeschakeld wanneer u uit achteruit (R) schakelt.

## Rijhulpmiddelen - Auto's met: 4,2-inch scherm informatiepaneel

---

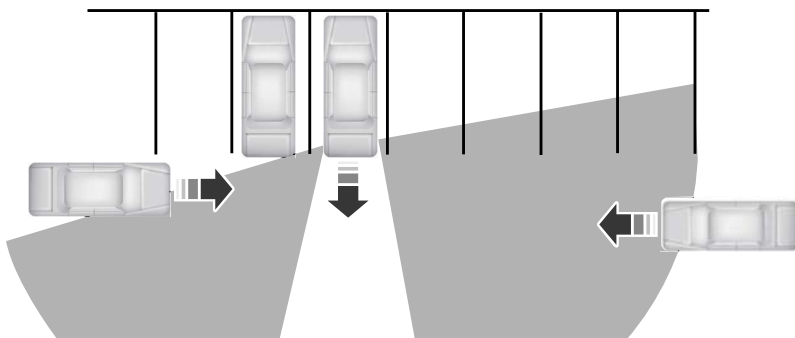

De sensor aan de linkerzijde wordt slechts gedeeltelijk belemmerd en het bereik aan de rechterzijde is volledig.

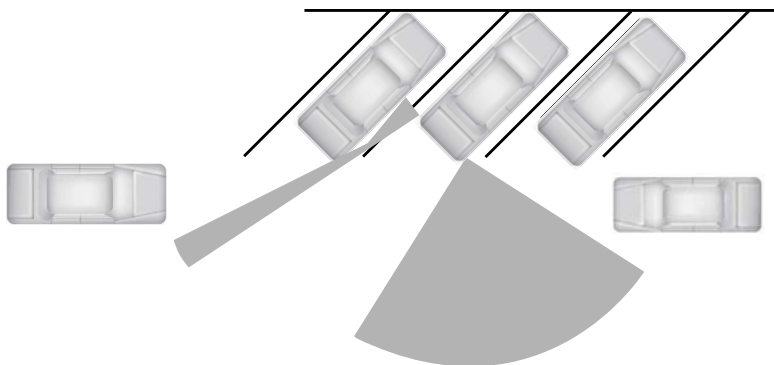

# Rijhulpmiddelen - Auto's met: 4,2-inch scherm informatiepaneel

Het bereik neemt ook af wanneer u parkeert onder een smalle hoek. De sensor aan de linkerkant is bijna volledig geblokkeerd en het bereik aan die kant wordt ernstig beperkt.

## Sensoren systeem herkenning kruisend verkeer

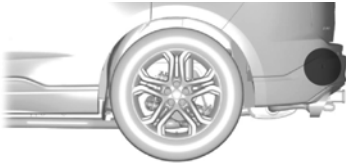

De sensoren bevinden zich achter de achterbumper aan beide zijden van uw auto.

**N.B.:** Houd de sensoren vrij van sneeuw, ijs en ernstige vuilaanslag.

## Herkenning kruisend verkeer in- of uitschakelen

**Om de herkenning kruisend verkeer in of uit te schakelen, gebruikt u de bedieningstoetsen voor het informatiedisplay op het stuurwiel om het volgende te selecteren:**

Menu-item	Handeling
Bestuurdersas.	Druk op de menutoets.
Cross Traffic Alert	Druk op de <b>OK</b> -toets.

**N.B.:** Als u het systeem tijdelijk uitschakelt, wordt het weer ingeschakeld de volgende keer dat u het contact aanzet.

**N.B.:** Bedek de sensoren niet met bumperstickers, afdichtmiddel voor reparatie of andere voorwerpen.

**N.B.:** Geblokkeerde sensoren kunnen de systeemprestaties beïnvloeden.

Als de sensoren zijn geblokkeerd, kan er een bericht op het informatiescherm verschijnen wanneer u in de achteruit (R) schakelt.

## Beperkingen systeem herkenning kruisend verkeer

Het systeem werkt wellicht niet correct in de volgende situaties:

- De sensoren zijn geblokkeerd.
- Naastgelegen geparkeerde voertuigen of objecten blokkeren de sensoren.
- Voertuigen naderen tegen een snelheid van minder dan 6 km/h of meer dan 60 km/h.
- als de rijsnelheid hoger is dan 12 km/h.
- U rijdt achterwaarts uit een parkeerplek.

# Rijhulpmiddelen - Auto's met: 4,2-inch scherm informatiepaneel

**N.B.:** Het systeem werkt mogelijk niet correct wanneer u een aanhanger sleept. Voor voertuigen met een door ons goedgekeurde aanhangermodule en trekhaak, wordt het systeem uitgeschakeld wanneer u een aanhanger aansluit. Voor voertuigen met een aftermarket aanhangermodule of trekhaak, is het raadzaam dat u het systeem uitschakelt wanneer u een aanhanger aansluit.

Neem contact op met een erkende dealer om het systeem permanent uit te schakelen.

## Controlelampje herkenning kruisend verkeer



Wanneer het systeem een naderend voertuig detecteert, klinkt een geluidssignaal, gaat een controlelampje branden in de betreffende buitenspiegel en worden pijlen weergegeven in het informatiedisplay om de zijde aan te geven waar het naderende voertuig vandaan komt.

**N.B.:** Als er geen pijlen worden weergegeven, verschijnt een bericht in het informatiedisplay.

Als het systeem defect is, gaat een controlelampje in het instrumentenpaneel branden en verschijnt een bericht op het informatiedisplay. Laat uw auto zo snel mogelijk controleren.

**N.B.:** In uitzonderlijke omstandigheden kan het systeem u waarschuwen of de remmen inschakelen als er zich niets in de detectiezone bevindt, bijvoorbeeld wanneer een voertuig op een afstand voorbij rijdt.

## Informatiemeldingen herkenning kruisend verkeer

Mededeling	Handeling
Cross Traffic Alert	Wordt weergegeven in plaats van pijlen wanneer het systeem een voertuig detecteert. Controleer of er naderend verkeer is.
Cross Traffic niet beschikbaar Sensor geblokkeerd Zie handboek	Wordt weergegeven als de sensoren van het systeem voor herkenning kruisend verkeer geblokkeerd zijn. Reinig de sensoren. Als het bericht blijft verschijnen, laat uw auto dan zo snel mogelijk controleren.
Storing Cross Traffic	Het systeem heeft niet correct gewerkt. Laat uw auto zo snel mogelijk controleren.
Cross Traffic Alert uitgeschakeld Aanhanger aangekoppeld	Wordt weergegeven als u een aanhanger achter uw auto hangt.
Cross Traffic alarm rempedaal indrukken	Wordt weergegeven als het systeem de remmen inschakelt. Controleer of er naderend verkeer is.

# Rijhulpmiddelen - Auto's met: 4,2-inch scherm informatiepaneel

## VERKEERSBORDHERKENNING

### Werking



**WAARSCHUWING:** U bent steeds verantwoordelijk voor de bediening van uw auto. Het systeem is bedoeld als hulpmiddel en is ontheft de bestuurder niet van zijn plicht om tijdens het rijden voorzichtig en oplettend te zijn. Als u deze instructie niet opvolgt, kan dit leiden tot verlies van controle over de auto en al dan niet dodelijke verwondingen.



**WAARSCHUWING:** Het systeem zal wellicht niet goed werken als de sensor is geblokkeerd. Houd de voorruit vrij.

Het systeem is ontworpen om verkeersborden te detecteren en u informatie te geven over de toegestane maximumsnelheid en inhaalregelgeving. Gedetecteerde verkeersborden worden weergegeven in het informatiedisplay. De sensor bevindt zich achter de binnenspiegel.

**N.B.:** Voer geen voorruitreparaties uit in de directe omgeving van de sensor.

**N.B.:** De verkeersbordgegevens verstrekt door het navigatiesysteem bevatten informatie die is opgenomen in de gegevenshouderuitgave.

Het systeem detecteert herkenbare verkeersborden, zoals:

- Borden met snelheidslimiet.
- Borden voor niet inhalen.
- Borden voor einde snelheidslimiet.
- Borden voor einde inhaalverbod.

**N.B.:** Het systeem herkent wellicht niet alle verkeersborden en kan borden incorrect lezen.

**N.B.:** Onder koude en barre weersomstandigheden is het mogelijk dat het systeem niet werkt. Regen, sneeuw, opspattend water en grote contrasten in verlichting kunnen ervoor zorgen dat de sensor niet naar behoren werkt.

**N.B.:** Het systeem werkt wellicht niet correct als uw auto is uitgerust met een niet door ons goedgekeurde wielophangingsset.

**N.B.:** Breng altijd Originele Ford Onderdelen aan wanneer gloeilampen voor de koplampen worden vervangen. Andere gloeilampen kunnen de prestaties van het systeem verminderen.

Het systeem wordt ingeschakeld wanneer u het contact aanzet en u kunt het systeem niet uitschakelen.

### Snelheidswaarschuwing in- en uitschakelen

1. Selecteer **Bestuurdersas.** met de bedieningstoetsen voor het informatiedisplay op het stuurwiel.
2. Selecteer **Traffic Sign Recognition.**
3. Selecteer **Verkeersbordherk. aan.**
4. Selecteer **Snelh.-waarsch. activeren.**
5. Schakel **Signaaltoon hoge snelheid** in of uit.

### Snelheidswaarschuwing instellen

U kunt de snelheidswaarschuwing van het systeem instellen om u te waarschuwen wanneer de rijnsnelheid de door het systeem herkende snelheidslimiet overschrijdt met een bepaalde snelheidstolerantie.

1. Selecteer **Bestuurdersas.** met de bedieningstoetsen voor het informatiedisplay op het stuurwiel.
2. Selecteer **Traffic Sign Recognition.**
3. Selecteer **Verkeersbordherk. aan.**
4. Selecteer **Snelh.-waarsch. activeren.**
5. Selecteer **Snelheidswaarschuwing.**

# Rijhulpmiddelen - Auto's met: 4,2-inch scherm informatiepaneel

6. Selecteer een instelling en druk op de knop **OK**.

## Weergave systeem verkeersbordherkenning



Het systeem kan twee verkeersborden parallel weergeven.

U kunt de status te allen tijde bekijken met behulp van het informatiedisplay.

Het systeem geeft herkenbare verkeersborden als volgt weer in vier stappen:

1. Alle nieuwe verkeersborden worden met meer helderheid weergegeven dan andere.
2. Na een vooraf bepaalde tijd worden ze normaal weergegeven.
3. Na een vooraf bepaalde afstand worden ze grijs weergegeven.
4. Na nog een vooraf bepaalde afstand worden ze gewist.

Als het systeem een aanvullend verkeersbord herkent, dan wordt dit onder het betreffende verkeersbord aangeduid. Bijvoorbeeld tijdens het passeren van een gereduceerde snelheidslimiet bij een nat wegdek.

**N.B.:** *Als de auto over een navigatiesysteem beschikt, kunnen opgeslagen verkeersbordgegevens van invloed zijn op de aangegeven snelheidsgrenswaarde.*

## Systeemmeldingen verkeersbordherkenning

Mededeling	Handeling
Verkeersbord Verminderde prestatie Zie handboek	Verkeersbordgegevens verstrekt door het navigatiesysteem zijn niet beschikbaar omwille van een zwak signaal of geen signaal. Wacht even totdat het signaal verbetert. Als het bericht blijft verschijnen, laat uw auto dan zo snel mogelijk controleren.

# Rijhulpmiddelen - Auto's met: 4,2-inch scherm informatiepaneel

## HERKENNING VERKEERSBORD MAXIMUMSNELHEID

### Werking



**WAARSCHUWING:** U bent steeds verantwoordelijk voor de bediening van de auto. Het systeem is bedoeld als hulpmiddel en ontheft de bestuurder niet van zijn plicht om tijdens het rijden voorzichtig en oplettend te zijn. Als u deze instructie niet opvolgt, kan dit leiden tot verlies van controle over de auto en al dan niet dodelijke verwondingen.



**WAARSCHUWING:** Het systeem zal wellicht niet goed werken als de sensor is geblokkeerd. Houd de voorruit vrij.

Het systeem is ontworpen om verkeersborden met maximumsnelheid te detecteren en u informatie te geven over de toegestane maximumsnelheid. Gedetecteerde verkeersborden met maximumsnelheid worden weergegeven in het informatiedisplay. De sensor bevindt zich achter de binnenspiegel.

**N.B.:** Voer geen voorruitreparaties uit in de directe omgeving van de sensor.

**N.B.:** Verkeersbordgegevens verstrekt door het navigatiesysteem bevatten informatie die is opgenomen in de gegevenshouderuitgave.

**N.B.:** Het systeem herkent wellicht niet alle verkeersborden met maximumsnelheid en kan borden incorrect lezen.

**N.B.:** Onder koude en barre weersomstandigheden is het mogelijk dat het systeem niet werkt. Regen, sneeuw, opspattend water en grote contrasten in verlichting kunnen ervoor zorgen dat de sensor niet naar behoren werkt.

**N.B.:** Het systeem werkt wellicht niet correct als uw auto is uitgerust met een niet door ons goedgekeurde wielophangingsset.

**N.B.:** Breng altijd Originele Ford Onderdelen aan wanneer gloeilampen voor de koplampen worden vervangen. Andere gloeilampen kunnen de prestaties van het systeem verminderen.

Het systeem wordt ingeschakeld wanneer u het contact aanzet en u kunt het systeem niet uitschakelen.

### Verkeersbordherkenning gebruiken

#### Snelheidswaarschuwing in- en uitschakelen

1. Selecteer **Bestuurdersas**, met de bedieningstoetsen voor het informatiedisplay op het stuurwiel.
2. Selecteer **Traffic Sign Recognition**.
3. Selecteer **Verkeersbordherk. aan**.
4. Selecteer **Snelh.-waarsch. activeren**.
5. Schakel **Signaaltoon hoge snelheid** in of uit.

#### Snelheidswaarschuwing systeem instellen

U kunt de snelheidswaarschuwing van het systeem instellen om u te waarschuwen wanneer de rijsnelheid de door het systeem herkende snelheidslimiet overschrijdt met een bepaalde snelheidstolerantie.

1. Selecteer **Bestuurdersas**, met de bedieningstoetsen voor het informatiedisplay op het stuurwiel.
2. Selecteer **Traffic Sign Recognition**.



# Rijhulpmiddelen - Auto's met: 4,2-inch scherm informatiepaneel

3. Selecteer **Verkeersbordherk. aan.**
4. Selecteer **Snelh.-waarsch. activeren.**
5. Selecteer **Snelheidswaarschuwing.**
6. Selecteer een instelling en druk op de knop **OK.**

**N.B.:** Het systeem onthoudt de laatst gekozen instelling wanneer u de auto start.

## Weergave systeem verkeersbordherkenning



Wanneer het systeem een verkeersbord met maximumsnelheid detecteert, verschijnt de maximumsnelheid in het informatiedisplay.

**N.B.:** Als de auto over een navigatiesysteem beschikt, kunnen opgeslagen verkeersbordgegevens van invloed zijn op de aangegeven snelheidsgrenswaarde.

## Systeemmeldingen verkeersbordherkenning

Mededeling	Handeling
Verkeersbord Verminderde prestatie Zie handboek	Verkeersbordgegevens verstrekt door het navigatiesysteem zijn niet beschikbaar omwille van een zwak signaal of geen signaal. Wacht even totdat het signaal verbetert. Als het bericht blijft verschijnen, laat de auto dan zo snel mogelijk controleren.

## WAARSCHUWING SPOOKRIJDEN



**WAARSCHUWING:** Het systeem is bedoeld om de bestuurder te helpen. Het systeem is niet bedoeld ter vervanging van uw aandacht en inschattingsvermogen. U bent nog steeds verantwoordelijk om tijdens het rijden voorzichtig en oplettend te zijn.



**WAARSCHUWING:** U blijft te allen tijde verantwoordelijk voor het besturen van de auto, de bewaking van het systeem en ingrijpen indien nodig. Als u niet voorzichtig bent, kan dit leiden tot verlies van controle over de auto, ernstige of dodelijke verwondingen.



**WAARSCHUWING:** Het systeem zal wellicht niet goed werken als de sensor is geblokkeerd. Houd de voorruit vrij.

# Rijhulpmiddelen - Auto's met: 4,2-inch scherm informatiepaneel

Het systeem geeft een waarschuwing indien het detecteert dat u in de verkeerde richting rijdt op de afrit van een autosnelweg. Het systeem gebruikt een sensor achter de binnenspiegel om verkeersborden van verboden toegang te detecteren en maakt gebruik van informatie van het navigatiesysteem.

**N.B.:** Voer geen voorruitreparaties uit in de directe omgeving van de sensor.

**N.B.:** De verkeersbordgegevens verstrekt door het navigatiesysteem bevatten informatie die is opgenomen in de gegevenshouderuitgave.

**N.B.:** Het systeem is ontworpen om verkeersborden te herkennen conform het Verdrag van Wenen.

**N.B.:** Het systeem herkent wellicht niet alle verkeersborden en kan borden incorrect lezen.

**N.B.:** Het systeem werkt wellicht niet correct als uw auto is uitgerust met een niet door ons goedgekeurde wielophangingsset.

**N.B.:** Breng altijd Originele Ford Onderdelen aan wanneer gloeilampen voor de koplampen worden vervangen. Andere gloeilampen kunnen de prestaties van het systeem verminderen.

## Waarschuwing spookrijden in- of uitschakelen

**Om de waarschuwing spookrijden in of uit te schakelen, gebruikt u de bedieningstoetsen voor het informatiedisplay op het stuurwiel om het volgende te selecteren:**

Menu-item	Handeling
Bestuurdersas.	Druk op de menu-toets.
Wrong Way Alert	Druk op de <b>OK</b> -toets.

**N.B.:** Het systeem onthoudt de laatstgekozen instelling.

**N.B.:** Het systeem werkt niet in sommige landen. We raden aan dat u de beschikbaarheid van het systeem controleert voordat u het gebruikt.

Als het systeem detecteert dat u in de verkeerde richting rijdt op de afrit van een autosnelweg, wordt een bericht weergegeven in het informatiedisplay en klinkt een geluidssignaal. Het volume van het audiosysteem wordt gedempt en de routegeleiding van het navigatiesysteem wordt gepauzeerd.

**N.B.:** Onder koude en barre weersomstandigheden is het mogelijk dat het systeem niet werkt. Regen, sneeuw, opspattend water en grote contrasten in verlichting kunnen ervoor zorgen dat de sensor niet correct werkt.

**N.B.:** Het systeem werkt wellicht niet naar behoren in gebieden met constructiewerkzaamheden of nieuwe infrastructuur.

**N.B.:** In uitzonderlijke omstandigheden kan het systeem u waarschuwen als u niet in de verkeerde richting rijdt op de afrit van een autosnelweg.

# Rijhulpmiddelen - Auto's met: 4,2-inch scherm informatiepaneel

## Informatiemeldingen waarschuwing spookrijden

Mededeling	Handeling
Controleer rijrichting	Het systeem heeft gedetecteerd dat u in de verkeerde richting rijdt op de afrit van een autosnelweg. Druk op de <b>OK</b> -toets.

## ECO

### Eco-modus

#### Hoe Eco-modus werkt

Het systeem is ontworpen om bepaalde rijeigenschappen te bewaken zodat u efficiënter kunt rijden. Zie **Zuinig rijden** (bladzijde 425).

**N.B.:** De efficiëntieniveaus leveren geen specifiek cijfer voor brandstofverbruik op. Zie **Brandstofverbruik** (bladzijde 240).

**N.B.:** Het systeem geeft alleen het efficiëntieniveau voor de huidige rit aan. Het systeem wordt gereset telkens wanneer u het contact aanzet.

#### Huidige efficiëntieniveau

De weergaving stijgt naarmate het huidige efficiëntieniveau stijgt en gaat branden wanneer de maximale efficiëntie is bereikt. Het niveau wordt voortdurend aangepast om het efficiëntieniveau voor de huidige rit aan te geven.

## STUURINRICHTING

### Informatiemeldingen stuurinrichting

Mededeling	Omschrijving
Stuurbekrachtiging Storing Onderhoud zsm	Het systeem heeft niet correct gewerkt. Breng de auto tot stilstand zodra dit veilig kan. De auto blijft volledig bestuurbaar, maar hiervoor is meer kracht vereist. Laat uw auto zo snel mogelijk controleren.

#### Het huidig efficiëntieniveau bekijken

1. Selecteer **MyView** met de bedieningstoetsen voor het informatiedisplay op het stuurwiel.
2. Selecteer **Eco-coach**.

#### Tripoverzicht

Het berekende tripoverzicht wordt weergegeven als vier gekleurde balken. De balken verlopen van links naar rechts naarmate de berekende efficiëntieniveaus stijgen. De balken geven het gemiddelde efficiëntieniveau aan voor acceleratie, afremmen, snelheid en schakelen gedurende de totale afstand die uw auto heeft afgelegd tijdens de huidige rit.

**N.B.:** Auto's met een automatische transmissie hebben geen balk om te schakelen.

#### Het tripoverzicht bekijken

1. Selecteer **MyView** met de bedieningstoetsen voor het informatiedisplay op het stuurwiel.
2. Selecteer **Eco-coach**.

# Rijhulpmiddelen - Auto's met: 4,2-inch scherm informatiepaneel

## PRE-COLLISION ASSIST



**WAARSCHUWING:** U bent steeds verantwoordelijk voor de bediening van de auto. Het systeem is bedoeld als hulpmiddel en ontheft de bestuurder niet van zijn plicht om tijdens het rijden voorzichtig en oplettend te zijn. Als u deze instructie niet opvolgt, kan dit leiden tot verlies van controle over de auto en al dan niet dodelijke verwondingen.



**WAARSCHUWING:** Het systeem werkt niet tijdens snel optrekken of scherp sturen. Als u niet voorzichtig bent, kan dit leiden tot een botsing of verwondingen.



**WAARSCHUWING:** Het systeem werkt mogelijk niet of werkt slechts beperkt bij koud en erg slecht weer. Sneeuw, ijs, regen, opspattend water en mist kunnen het systeem negatief beïnvloeden. Houd de camera vooraan en de radar vrij van sneeuw en ijs. Als u niet voorzichtig bent, kan dit leiden tot verlies van controle over de auto, ernstige of dodelijke verwondingen.



**WAARSCHUWING:** Het systeem werkt mogelijk niet goed als de auto een voorruit heeft van een andere fabrikant dan Ford. Voer geen voorruitreparaties uit in de omgeving van de sensor.



**WAARSCHUWING:** Het systeem kan minder goed werken in situaties waarbij de camera beperkt kan detecteren. Deze situaties omvatten, maar zijn niet beperkt tot, direct zonlicht of laagstaande zon, auto's 's nachts

zonder achterlichten, ongebruikelijke voertuigtypes, voetgangers of fietsers tegen een complexe achtergrond, rennende voetgangers of snel rijdende fietsers, gedeeltelijk verborgen voetgangers of fietsers, of voetgangers of fietsers die het systeem niet kan onderscheiden van een groep. Als u niet voorzichtig bent, kan dit leiden tot verlies van controle over de auto en al dan niet dodelijke verwondingen.



**WAARSCHUWING:** Met het Pre-Collision Assist-systeem met remondersteuning kunnen niet alle botsingen worden voorkomen. Vertrouw niet op dit systeem ter vervanging van uw inschattingsvermogen en de vereiste om een juiste afstand en snelheid aan te houden.

Het Pre-Collision Assist-systeem is actief wanneer uw auto sneller dan circa 5 km/h rijdt. Voetgangers- en fietsersdetectie is actief bij snelheden tot 80 km/h.

**N.B.:** Het systeem is niet bedoeld om dieren te detecteren.

**N.B.:** Het systeem is niet ontworpen om auto's te detecteren die in een andere richting rijden.



E156130

Als de auto een stationair voertuig, een voertuig dat in dezelfde richting als de auto rijdt, een voetganger of fietser op het pad van de auto snel nadert, is het systeem ontworpen om drie functies te bieden.

# Rijhulpmiddelen - Auto's met: 4,2-inch scherm informatiepaneel

Functieniveau	Omschrijving
Waarschuwing	Als het systeem actief is, knippert een waarschuwingslamp en klinkt er een waarschuwings signaal.
Ondersteuning remsysteem	Het systeem is ontworpen om de snelheid bij impact te minderen door de remmen voor te bereiden om snel te remmen. Het systeem schakelt de remmen niet automatisch in. Als u het rempedaal intrapt, kan het systeem aanvullende remkracht uitoefenen zodat de volledige remkracht wordt gebruikt, zelfs als u slechts licht op het rempedaal trapt.
Actief remmen - auto's zonder adaptieve snelheidsregeling	Het systeem is ontworpen om te remmen als het een dreigende aanrijding detecteert. Dit kan helpen de impact bij een aanrijding te beperken of te voorkomen. Het systeem is actief bij snelheden tot 130 km/h.
Actief remmen - auto's met adaptieve snelheidsregeling	Het systeem is ontworpen om te remmen als het een dreigende aanrijding detecteert. Dit kan helpen de impact bij een aanrijding te beperken of te voorkomen.

## Actief remmen in- en uitschakelen

1. Selecteer **Bestuurdersas**, met de bedieningstoetsen voor het informatiedisplay op het stuurwiel.
2. Selecteer **Pre-Collision Assist**.
3. Schakel **Active Braking** in of uit.

## Afstandswaarschuwing (indien aanwezig)

Er gaat een waarschuwingslamp branden wanneer de afstand tot de voorligger kort is.

**N.B.:** De waarschuwingslamp gaat niet branden als de snelheidsregeling of adaptieve snelheidsregeling actief is.

## Gevoeligheid afstandswaarschuwing instellen

1. Selecteer **Bestuurdersas**, met de bedieningstoetsen voor het informatiedisplay op het stuurwiel.
2. Selecteer **Pre-Collision Assist**.
3. Selecteer **Gevoeligh. wrsch..**
4. Selecteer een instelling en druk op de knop **OK**.

## Afstandsindicatie (indien aanwezig)

Er wordt een afbeelding weergegeven van de tijd tussen voertuigen voor u die in dezelfde richting rijden.

**N.B.:** De afbeelding wordt niet weergegeven als u de snelheidsregeling of adaptieve snelheidsregeling inschakelt.

# Rijhulpmiddelen - Auto's met: 4,2-inch scherm informatiepaneel

Rijsnelheid	Gevoeligheid systeem	Kleur afstandsindicatie	Afstand	Afstand in tijd
100 km/h	Normaal.	Grijs.	Groter dan 25 m.	Meer dan 0,9 seconden.
		Geel.	17–25 m.	0,6-0,9 seconden.
		Rood.	Minder dan 17 m.	Minder dan 0,6 seconden.

## Afstands aanduiding in- en uitschakelen

1. Selecteer **Bestuurdersas.** met de bedieningstoetsen voor het informatiedisplay op het stuurwiel.
2. Selecteer **Pre-Collision Assist.**
3. Schakel **Afstandsindicatie** in of uit.

## Sensoren Pre-Collision Assist-systeem

### Auto's zonder adaptieve snelheidsregeling

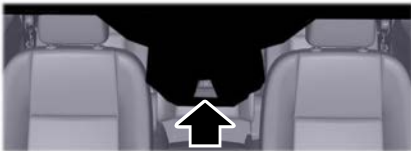

De camera is achter de binnenspiegel gemonteerd.

**N.B.:** Houd de sensoren vrij van sneeuw, ijs en ernstige vuilaanslag.

**N.B.:** Reinig de sensoren niet met scherpe voorwerpen.

**N.B.:** Als uw auto schade heeft opgelopen, waardoor de sensoren verkeerd zijn uitgelijnd, kan dit onnauwkeurige metingen of vals alarm veroorzaken.

Geblokkeerde sensoren kunnen de nauwkeurigheid van het systeem beïnvloeden. Op het informatiedisplay kan een bericht verschijnen.

### Auto's met adaptieve snelheidsregeling



De camera is achter de binnenspiegel gemonteerd.

# Rijhulpmiddelen - Auto's met: 4,2-inch scherm informatiepaneel



E244279

De radarsensor bevindt zich achter de grille, onder de kentekenplaat.

**N.B.:** Houd de sensoren vrij van sneeuw, ijs en ernstige vuilaanslag.

**N.B.:** Reinig de sensoren niet met scherpe voorwerpen.

**N.B.:** Als uw auto schade heeft opgelopen, waardoor de sensoren verkeerd zijn uitgelijnd, kan dit onnauwkeurige metingen of vals alarm veroorzaken.

Geblokkeerde sensoren kunnen de nauwkeurigheid van het systeem beïnvloeden. Op het informatiedisplay kan een bericht verschijnen.

## Waarschuwinglamp Pre-Collision Assist



Deze lamp gaat branden als uw auto snel een andere auto nadert, om u te waarschuwen voor het risico van een botsing met uw voorligger.

De lamp gaat wellicht rood branden wanneer de afstand tot de voorligger kort is.

Deze brandt als het systeem niet beschikbaar is.

## Informatiemeldingen Pre-Collision Assist

Mededeling	Handeling
Pre-Collision Assist niet beschikbaar	Er is een storing met het systeem. Laat de auto zo snel mogelijk controleren.
Pre-Collision Assist niet beschikbaar Sensor geblokkeerd	De sensoren zijn vuil. Reinig de sensoren. Als het bericht blijft verschijnen, laat de auto dan zo snel mogelijk controleren.

# Rijhulpmiddelen - Auto's met: 4,2-inch scherm informatiepaneel

**De volgende tabel geeft een overzicht van mogelijke oorzaken en handelingen waarvoor een bericht kan worden weergegeven dat de sensor is geblokkeerd.**

Oorzaak	Handeling
Het oppervlak van de radar in de radiatorgrille is vuil of geblokkeerd.	Maak de radiatorgrille voor de radar schoon of verwijder eventuele blokkades.
Het oppervlak van de radar is schoon, maar het bericht blijft in het display staan.	Wacht even. Het kan een paar minuten duren voordat het systeem merkt dat de sensor niet meer geblokkeerd wordt.
Hevige regen, opspattend water, sneeuw of mist verstoort de radarsignalen.	Het systeem wordt tijdelijk uitgeschakeld. Het systeem zou na een korte tijd weer moeten inschakelen wanneer de weersomstandigheden verbeteren.
De radar is verkeerd uitgelijnd.	Laat de auto zo snel mogelijk controleren.
De voorruit voor de camera is vuil of geblokkeerd.	Maak de buitenzijde van de voorruit voor de camera schoon.
De voorruit voor de camera is schoon, maar het bericht blijft in het display staan.	Wacht even. Het kan een paar minuten duren voordat de camera merkt dat de sensor niet meer geblokkeerd wordt.
Het is te warm rond de camera.	Wacht even. Het bericht verdwijnt wanneer de temperatuur rond de camera daalt.

## **Assistentie ontwijkend sturen (indien aanwezig)**

Als uw auto een stationair voertuig of een voertuig dat in dezelfde richting als uw auto rijdt snel nadert, is het systeem ontworpen om u te helpen het voertuig te ontwijken.

Het systeem wordt alleen ingeschakeld wanneer aan de volgende voorwaarden is voldaan:

- Actief remmen en assistentie bij ontwijkend sturen worden ingeschakeld in het informatiedisplay.
- Het systeem detecteert een voertuig voor u en begint te remmen.
- U draai bruusk aan het stuurwiel in een poging om het voertuig te ontwijken.

Nadat u het stuurwiel hebt gedraaid in een poging een botsing met het voertuig voor u te voorkomen, past het systeem een aanvullend stuurdraaimoment toe om u te helpen het voertuig te ontwijken. Wanneer u voorbij het voertuig bent gereden, past het systeem het stuurdraaimoment aan wanneer u aan het stuurwiel draait om terug te keren naar uw rijstrook. Het systeem wordt uitgeschakeld nadat u voorbij het voertuig bent gereden.

**N.B.:** *Het systeem stuurt niet automatisch rond een voertuig. Als u niet aan het stuurwiel draait, wordt het systeem niet ingeschakeld.*

**N.B.:** *Het systeem wordt niet ingeschakeld als de afstand tot de voorligger te klein is en een botsing niet kan worden voorkomen.*



# Rijhulpmiddelen - Auto's met: 4,2-inch scherm informatiepaneel

---

## Assistentie ontwijkend sturen in- en uitschakelen

1. Selecteer **Bestuurdersas.** met de bedieningstoetsen voor het informatiedisplay op het stuurwiel.
2. Selecteer **Pre-Collision Assist.**
3. Schakel **Evasive Steering** in of uit.

**N.B.:** *Actief remmen en assistentie bij ontwijkend sturen worden ingeschakeld telkens wanneer u het contact aanzet.*

**N.B.:** *Als u actief remmen uitschakelt, wordt assistentie bij ontwijkend sturen ook uitgeschakeld.*

# Rijhulpmiddelen - Auto's met: 12,3-inch scherm informatiepaneel

## INTELLIGENTE SNELHEIDSBEGRENZER - AUTO'S ZONDER: MIDDEN RIJSTROOK

### Werking



**WAARSCHUWING:** Wanneer u bergaf rijdt, kan uw rijsnelheid hoger worden dan de ingestelde snelheid. Het systeem gebruikt de remmen niet.



**WAARSCHUWING:** U bent steeds verantwoordelijk voor de bediening van de auto. Het systeem is bedoeld als hulpmiddel en ontheft de bestuurder niet van zijn plicht om tijdens het rijden voorzichtig en oplettend te zijn. Als u deze instructie niet opvolgt, kan dit leiden tot verlies van controle over de auto en al dan niet dodelijke verwondingen.

Met het systeem kunt u de rijsnelheid begrenzen op de maximale snelheidslimiet die wordt gedetecteerd door het systeem voor verkeersbordherkenning. Als het systeem voor verkeersbordherkenning bijvoorbeeld een snelheidslimiet van 80 km/h detecteert, wordt de rijsnelheid begrensd tot 80 km/h. Indien nodig kunt u de ingestelde snelheid tijdelijk overschrijden, bijvoorbeeld tijdens het inhalen.

**N.B.:** Het systeem begrenst de rijsnelheid niet op de snelheidslimieten die worden weergegeven met een aanvullend verkeersbord in het informatiedisplay.

### Intelligente snelheidsbegrenzer gebruiken

De bedieningselementen bevinden zich op het stuurwiel.

### Snelheidsbegrenzer in- en uitschakelen

**LIM**

Druk hierop om het systeem in te schakelen. Het systeem wordt geactiveerd met de gedetecteerde maximumsnelheid of, als er geen snelheid wordt gedetecteerd, met de huidige rijsnelheid als de ingestelde snelheid. Druk nogmaals om het systeem uit te schakelen.

### Snelheidsbegrenzer instellen

**SET+**

Druk de wisseltoets omhoog of omlaag terwijl het systeem stand-by staat om de

**SET-**

snelheidsbegrenzer op de huidige rijsnelheid in te stellen. De ingestelde snelheid wordt opgeslagen en op het informatiedisplay weergegeven.

**N.B.:** De ingestelde snelheidsbegrenzer wordt aangepast wanneer het systeem een verschillende maximale snelheidslimiet detecteert.

**N.B.:** Als het systeem geen maximale snelheidslimiet kan detecteren, gaat het systeem terug in stand-by.

U kunt de ingestelde snelheid aanpassen in kleine of grote stappen. Druk de wisseltoets één keer omhoog of omlaag om de ingestelde snelheid in kleine stappen aan te passen. Houd de wisseltoets omhoog of omlaag ingedrukt om de ingestelde snelheid in grote stappen aan te passen.

### Ingestelde snelheid annuleren

**CAN**

Druk hierop om de snelheidsbegrenzing te annuleren. Het systeem gaat terug naar de stand-by modus.

**N.B.:** Het pictogram van de snelheidsbegrenzing en het controlelampje met de ingestelde snelheid worden grijs weergegeven in stand-by.

# Rijhulpmiddelen - Auto's met: 12,3-inch scherm informatiepaneel

**N.B.:** *Het systeem begrenst de rijnsnelheid niet in stand-by.*

## Ingestelde snelheid hervatten

**RES** Druk hierop om de ingestelde snelheidsbegrenzing te hervatten. Het systeem stelt de snelheidsbegrenzer in op de gedetecteerde maximale snelheidslimiet op het moment dat deze wordt hervat.

## Snelheidslimiet doelbewust overschrijden

Trap het gaspedaal hard in om de ingestelde snelheidslimiet tijdelijk te overschrijden. Het systeem wordt hervat wanneer de rijnsnelheid onder de ingestelde maximumsnelheid is gedaald of wanneer u op de knop **RES** drukt.

## Systeemwaarschuwingen

In de volgende situaties wordt er een waarschuwing weergegeven in het informatiedisplay:

- de rijnsnelheid is hoger dan de huidige ingestelde snelheid.
- het systeem een verschillende maximale snelheidslimiet die lager is dan de huidige rijnsnelheid.
- u overschrijdt de ingestelde snelheid doelbewust.
- u overschrijdt de ingestelde snelheid onbedoeld, bijvoorbeeld wanneer u bergaf rijdt. Er klinkt ook een geluidssignaal.

**N.B.:** *Er klinkt een geluidssignaal als u de ingestelde snelheidslimiet blijft overschrijden.*

**N.B.:** *Als het systeem voor verkeersbordherkenning een snelheidslimiet detecteert die buiten het bereik ligt, hoort u een geluidssignaal en gaat het systeem terug naar stand-by.*

## Instellingen tolerantie intelligente snelheidsbegrenzing aanpassen

U kunt een permanente snelheidsgrenswaarde instellen die geldt ter aanvulling op de gedetecteerde snelheidslimiet.

1. Druk op de menuknop op het stuurwiel om naar het hoofdmenu van het informatiedisplay te gaan.
2. Selecteer **Instellingen**.
3. Selecteer **Bestuurdersassistentie**.
4. Selecteer **Speed Limiter**.
5. Selecteer **Intelligent**.
6. Selecteer **Tolerantie**.
7. Selecteer een instelling en druk op de knop **OK**.

## Omschakelen van intelligente snelheidsbegrenzer naar snelheidsbegrenzer

Via het informatiedisplay kunt u wisselen tussen de intelligente snelheidsbegrenzing en de normale snelheidsbegrenzing. Met de intelligente snelheidsbegrenzing kunt u de rijnsnelheid begrenzen op de maximale snelheidslimiet die wordt gedetecteerd door het systeem voor verkeersbordherkenning. Met de normale snelheidsbegrenzing kunt u de rijnsnelheid handmatig begrenzen met behulp van de bediening op het stuurwiel.

1. Druk op de menuknop op het stuurwiel om naar het hoofdmenu van het informatiedisplay te gaan.
2. Selecteer **Instellingen**.
3. Selecteer **Bestuurdersassistentie**.
4. Selecteer **Speed Limiter**.
5. Selecteer **Normaal** of **Intelligent**.

# Rijhulpmiddelen - Auto's met: 12,3-inch scherm informatiepaneel

**N.B.:** Als u de intelligente snelheidsbegrenzing uitschakelt, schakelt het systeem standaard over naar de handmatige snelheidsbegrenzing. U kunt de snelheidsbegrenzing handmatig instellen met de bediening op het stuurwiel.

## INTELLIGENTE SNELHEIDSBEGRENZER - AUTO'S MET: MIDDEN RIJSTROOK

### Werking



**WAARSCHUWING:** Wanneer u bergaf rijdt, kan uw rijsnelheid hoger worden dan de ingestelde snelheid. Het systeem gebruikt de remmen niet.



**WAARSCHUWING:** U bent steeds verantwoordelijk voor de bediening van de auto. Het systeem is bedoeld als hulpmiddel en ontheft de bestuurder niet van zijn plicht om tijdens het rijden voorzichtig en oplettend te zijn. Als u deze instructie niet opvolgt, kan dit leiden tot verlies van controle over de auto en al dan niet dodelijke verwondingen.

Met het systeem kunt u de rijsnelheid begrenzen op de maximale snelheidslimiet die wordt gedetecteerd door het systeem voor verkeersbordherkenning. Als het systeem voor verkeersbordherkenning bijvoorbeeld een snelheidslimiet van 80 km/h detecteert, wordt de rijsnelheid begrensd tot 80 km/h. Indien nodig kunt u de ingestelde snelheid tijdelijk overschrijden, bijvoorbeeld tijdens het inhalen.

**N.B.:** Het systeem begrenst de rijsnelheid niet op de snelheidslimieten die worden weergegeven met een aanvullend verkeersbord in het informatiedisplay.

## Intelligente snelheidsbegrenzer gebruiken

De bedieningselementen bevinden zich op het stuurwiel.

### Snelheidsbegrenzer in- en uitschakelen



Druk hierop om het systeem in te schakelen. Het systeem wordt geactiveerd met de gedetecteerde maximumsnelheid of, als er geen snelheid wordt gedetecteerd, met de huidige rijsnelheid als de ingestelde snelheid. Druk hier opnieuw op terwijl het systeem in stand-by staat als u het systeem wilt uitschakelen.

### Snelheidsbegrenzer instellen



Druk de wisseltoets omhoog of omlaag terwijl het systeem stand-by staat om de



snelheidsbegrenzer op de huidige rijsnelheid in te stellen. De ingestelde snelheid wordt opgeslagen en op het informatiedisplay weergegeven.

**N.B.:** De ingestelde snelheidsbegrenzer wordt aangepast wanneer het systeem een verschillende maximale snelheidslimiet detecteert.

**N.B.:** Als het systeem geen maximale snelheidslimiet kan detecteren, gaat het systeem terug in stand-by.

U kunt de ingestelde snelheid aanpassen in kleine of grote stappen. Druk de wisseltoets één keer omhoog of omlaag om de ingestelde snelheid in kleine stappen aan te passen. Houd de wisseltoets omhoog of omlaag ingedrukt om de ingestelde snelheid in grote stappen aan te passen.

# Rijhulpmiddelen - Auto's met: 12,3-inch scherm informatiepaneel

## Ingestelde snelheid annuleren

**LIM** Druk hierop om de snelheidsbegrenzing te annuleren. Het systeem gaat terug naar de stand-by modus.

**N.B.:** Het pictogram van de snelheidsbegrenzing en het controlelampje met de ingestelde snelheid worden grijs weergegeven in stand-by.

**N.B.:** Het systeem begrenst de rijnsnelheid niet in stand-by.

## Ingestelde snelheid hervatten

**RES** Druk hierop om de ingestelde snelheidsbegrenzing te hervatten. Het systeem stelt de snelheidsbegrenzer in op de gedetecteerde maximale snelheidslimiet op het moment dat deze wordt hervat.

## Snelheidslimiet doelbewust overschrijden

Trap het gaspedaal hard in om de ingestelde snelheidslimiet tijdelijk te overschrijden. Het systeem wordt hervat wanneer de rijnsnelheid onder de ingestelde maximumsnelheid is gedaald of wanneer u op de knop **RES** drukt.

## Systeemwaarschuwingen

In de volgende situaties wordt er een waarschuwing weergegeven in het informatiedisplay:

- de rijnsnelheid is hoger dan de huidige ingestelde snelheid.
- het systeem een verschillende maximale snelheidslimiet die lager is dan de huidige rijnsnelheid.

- u overschrijdt de ingestelde snelheid doelbewust.
- u overschrijdt de ingestelde snelheid onbedoeld, bijvoorbeeld wanneer u bergaf rijdt. Er klinkt ook een geluidssignaal.

**N.B.:** Er klinkt een geluidssignaal als u de ingestelde snelheidslimiet blijft overschrijden.

**N.B.:** Als het systeem voor verkeersbordherkenning een snelheidslimiet detecteert die buiten het bereik ligt, hoort u een geluidssignaal en gaat het systeem terug naar stand-by.

## Instellingen tolerantie intelligente snelheidsbegrenzing aanpassen

U kunt een permanente snelheidsgrenswaarde instellen die geldt ter aanvulling op de gedetecteerde snelheidslimiet.

1. Druk op de menuknop op het stuurwiel om naar het hoofdmenu van het informatiedisplay te gaan.
2. Selecteer **Instellingen**.
3. Selecteer **Bestuurdersassistentie**.
4. Selecteer **Speed Limiter**.
5. Selecteer **Intelligent**.
6. Selecteer **Tolerantie**.
7. Selecteer een instelling en druk op de knop **OK**.

# Rijhulpmiddelen - Auto's met: 12,3-inch scherm informatiepaneel

## Omschakelen van intelligente snelheidsbegrenzer naar snelheidsbegrenzer

Via het informatiedisplay kunt u wisselen tussen de intelligente snelheidsbegrenzing en de normale snelheidsbegrenzing. Met de intelligente snelheidsbegrenzing kunt u de rijnsnelheid begrenzen op de maximale snelheidslimiet die wordt gedetecteerd door het systeem voor verkeersbordherkenning. Met de normale snelheidsbegrenzing kunt u de rijnsnelheid handmatig begrenzen met behulp van de bediening op het stuurwiel.

1. Druk op de menuknop op het stuurwiel om naar het hoofdmenu van het informatiedisplay te gaan.
2. Selecteer **Instellingen**.
3. Selecteer **Bestuurdersassistentie**.
4. Selecteer **Speed Limiter**.
5. Selecteer **Normaal** of **Intelligent**.

**N.B.:** Als u de intelligente snelheidsbegrenzing uitschakelt, schakelt het systeem standaard over naar de handmatige snelheidsbegrenzing. U kunt de snelheidsbegrenzing handmatig instellen met de bediening op het stuurwiel.

## BESTUURDERS- WAARSCHUWING



**WAARSCHUWING:** U bent steeds verantwoordelijk voor de bediening van de auto. Het systeem is bedoeld als hulpmiddel en ontheft de bestuurder niet van zijn plicht om tijdens het rijden voorzichtig en oplettend te zijn. Als u deze instructie niet opvolgt, kan dit leiden tot verlies van controle over de auto en al dan niet dodelijke verwondingen.



**WAARSCHUWING:** Het systeem zal wellicht niet goed werken als de sensor is geblokkeerd. Houd de voorruit vrij.



**WAARSCHUWING:** Neem regelmatig een pauze als u zich moe voelt. Wacht niet tot het systeem u waarschuwt.



**WAARSCHUWING:** Bepaalde rijstijlen kunnen ertoe leiden dat het systeem u waarschuwt, ook al voelt u geen vermoeidheid.



**WAARSCHUWING:** Onder koude en barre weersomstandigheden is het mogelijk dat het systeem niet werkt. Regen, sneeuw en opspattend water kunnen de prestaties van de sensor beperken.



**WAARSCHUWING:** Het systeem werkt niet indien de sensor de rijstrookmarkeringen niet kan registreren.



**WAARSCHUWING:** Laat de auto zo snel mogelijk controleren als er schade is in de onmiddellijke omgeving rond de sensor.



**WAARSCHUWING:** Het systeem werkt wellicht niet correct als de auto is uitgerust met een niet door ons goedgekeurde wielophangingsset.

Het systeem geeft een waarschuwing indien het berekent dat u slaperig wordt of dat uw rijgedrag verslechtert.

Het systeem berekent uw alertheidsniveau aan de hand van uw rijgedrag ten opzichte van de rijstrookmarkeringen en andere factoren wanneer de rijnsnelheid hoger is dan circa 65 km/h.

# Rijhulpmiddelen - Auto's met: 12,3-inch scherm informatiepaneel

## Waarschuwingen systeem bestuurderswaarschuwing

Het waarschuwingssysteem heeft twee fasen:

1. Er wordt een tijdelijke waarschuwing afgegeven die u aanraadt een rustpauze te nemen. Dit bericht verschijnt slechts gedurende een korte periode.
2. Als u geen pauze neemt en het systeem blijft registreren dat uw rijgedrag vermindert, zal het systeem een waarschuwing geven. De waarschuwing blijft in het informatiedisplay staan tot u deze annuleert.

**N.B.:** *Het systeem waarschuwt u niet als de rijnsnelheid lager is dan ongeveer 65 km/h.*

## Beperkingen bestuurderswaarschuwing

Uw berekende alertheidsniveau wordt in het grijs weergegeven wanneer:

- de sensor de rijstrookmarkeringen niet kan volgen.
- de rijnsnelheid lager is dan ongeveer 65 km/h.

## Systeemmeldingen bestuurderswaarschuwing

Mededeling	Handeling
Waarschuwing Bestuurder moe Rust aanbevolen	Wordt weergegeven wanneer het raadzaam is een pauze te nemen omdat u niet alert genoeg bent.
Waarschuwing Bestuurder moe Pauze nemen	Wordt weergegeven wanneer u een pauze moet nemen omdat u niet alert genoeg bent.

## Bestuurderswaarschuwing in- en uitschakelen

1. Druk op de menuknop op het stuurwiel om naar het hoofdmenu van het informatiedisplay te gaan.
2. Selecteer **Instellingen**.
3. Selecteer **Bestuurdersassistentie**.
4. **Driver Alert** in- en uitschakelen.

**N.B.:** *Het systeem blijft in- of uitgeschakeld, afhankelijk van de laatste instelling.*

## Bestuurderswaarschuwing resetten

U kunt het systeem als volgt resetten:

- Het contact uit- en aanzetten wanneer de auto stilstaat.
- Het bestuurdersportier openen en sluiten wanneer de auto stilstaat.

# Rijhulpmiddelen - Auto's met: 12,3-inch scherm informatiepaneel

## SYSTEEM VERLATEN RIJSTROOK



**WAARSCHUWING:** U bent steeds verantwoordelijk voor de bediening van de auto. Het systeem is bedoeld als hulpmiddel en ontheft de bestuurder niet van zijn plicht om tijdens het rijden voorzichtig en oplettend te zijn. Als u deze instructie niet opvolgt, kan dit leiden tot verlies van controle over de auto en al dan niet dodelijke verwondingen.



**WAARSCHUWING:** Als de sensor is geblokkeerd, is het mogelijk dat het systeem niet werkt.



**WAARSCHUWING:** De sensor kan ook onterecht andere structuren en voorwerpen voor rijstrookmarkeringen houden. Dit kan resulteren in een valse of gemiste waarschuwing.



**WAARSCHUWING:** Onder koude en barre weersomstandigheden is het mogelijk dat het systeem niet werkt. Regen, sneeuw en opspattend water kunnen de prestaties van de sensor beperken.



**WAARSCHUWING:** Grote contrasten in buitenverlichting kunnen de prestaties van de sensor beperken.



**WAARSCHUWING:** Het systeem werkt niet indien de sensor de rijstrookmarkeringen niet kan registreren.



**WAARSCHUWING:** Laat de auto zo snel mogelijk controleren als er schade is in de onmiddellijke omgeving rond de sensor.



**WAARSCHUWING:** Het systeem werkt wellicht niet correct als de auto is uitgerust met een niet door ons goedgekeurde wielophangingsset.

Het systeem is ontworpen om u te waarschuwen door tijdelijke stuurassistentie of een trilling van het stuurwiel te geven wanneer het detecteert dat u onopzettelijk afwijkt van uw rijstrook. Het systeem detecteert en volgt de rijstrookmarkeringen op de weg via een camera die achter de binnenspiegel is gemonteerd. Het systeem werkt alleen bij een rijnsnelheid hoger dan circa 65 km/h. U kunt de systeemstatus controleren in het informatiedisplay.

**N.B.:** *Het systeem werkt wanneer de camera minstens één rijstrookmarkering of de rand van de weg kan detecteren.*

Het systeem werkt wellicht niet correct onder de volgende omstandigheden:

- Het systeem detecteert niet minstens één rijstrookmarkering of de rand van de weg.
- U schakelt de richtingaanwijzer in.
- U draait scherp aan het stuur, accelereert snel of remt bruuksk.
- De rijnsnelheid is lager dan 65 km/h.
- Het antiblokkeersysteem, de stabiliteitsregeling of de aandrijfregeling wordt geactiveerd.
- Smalle rijstrookbreedte.

Het systeem corrigeert de positie in de rijstrook wellicht niet onder de volgende omstandigheden:

- Felle rukwinden.
- Oneffen wegdek.
- Zware of ongelijkmatige ladingen.
- Onjuiste bandenspanning



# Rijhulpmiddelen - Auto's met: 12,3-inch scherm informatiepaneel

## Stelsysteem rijstrookbewaking in- en uitschakelen



E270719

Druk op de knop op de richtingaanwijzerhendel.

## Instellingen stelsysteem rijstrookbewaking

Het systeem heeft verschillende instellingen die kunt bekijken of aanpassen met behulp van het informatiedisplay.

**N.B.:** Het systeem onthoudt de laatst gekozen instelling wanneer u de auto start. Als het systeem een MyKey detecteert, wordt de modus ingesteld op waarschuwing.

## Weergave systeem rijstrookbewaking



Wanneer u het systeem inschakelt, verschijnt een afbeelding van rijstrookmarkeringen in het informatiedisplay.

De rijstrookmarkeringen branden groen of wit als het systeem beschikbaar is.

De rijstrookmarkeringen branden rijns als het systeem niet beschikbaar is.

De rijstrookmarkeringen worden niet weergegeven als het systeem is uitgeschakeld.

## Waarschuwingsmodus

Geeft een trilling van het stuurwiel wanneer het systeem detecteert dat u onopzettelijk afwijkt van uw rijstrook. De rijstrookmarkeringen in het informatiedisplay branden rood.

## Intensiteit trilling stuurwiel instellen

1. Druk op de menuknop op het stuurwiel om naar het hoofdmenu van het informatiedisplay te gaan.
2. Selecteer **Instellingen**.
3. Selecteer **Bestuurdersassistentie**.
4. Selecteer **Lane Keeping System**.
5. Selecteer **Intensiteit**.
6. Selecteer een instelling en druk op de knop **OK**.

**N.B.:** Deze instelling heeft geen invloed op de hulpmodus.

## Hulpmodus

Geeft tijdelijk stuurassistentie naar het midden van de rijstrook wanneer het systeem detecteert dat u onopzettelijk afwijkt van uw rijstrook. De rijstrookmarkeringen in het informatiedisplay branden oranje.

**N.B.:** Wanneer de hulpmodus is ingeschakeld en het systeem korte tijd geen stuuractiviteit detecteert, bijvoorbeeld dat u het stuur licht vasthoudt, waarschuwt het systeem dat u de handen op het stuurwiel moet houden.

# Rijhulpmiddelen - Auto's met: 12,3-inch scherm informatiepaneel

**N.B.:** De hulpmodus wordt weer actief nadat u weer naar het midden van de rijstrook hebt gestuurd.

## Waarschuwings- en hulpmodus

Geeft tijdelijk stuurassistentie naar het midden van de rijstrook wanneer het systeem detecteert dat u onopzettelijk afwijkt van uw rijstrook. Als uw auto blijft afwijken van de rijstrook, gaat het stuurwiel trillen.

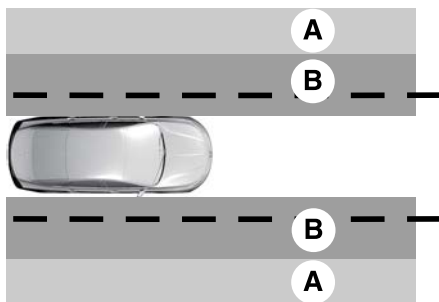

A Waarschuwingmodus.

B Hulpmodus.

**N.B.:** De afbeelding illustreert de algemene dekking van de zone. Ze geeft geen exacte parameters van de zone.

## Modi van het systeem verlaten rijstrook selecteren

1. Druk op de menuknop op het stuurwiel om naar het hoofdmenu van het informatiedisplay te gaan.
2. Selecteer **Instellingen**.
3. Selecteer **Bestuurdersassistentie**.
4. Selecteer **Lane Keeping System**.
5. Selecteer **Modus**.
6. Selecteer een instelling en druk op de knop **OK**.

## Systemmeldingen rijstrookbewaking

Mededeling	Handeling
Lane Keeping System Storing Onderhoud zsm	Het systeem heeft een storing ontdekt die onderhoud vereist. Laat uw auto zo snel mogelijk controleren.

# Rijhulpmiddelen - Auto's met: 12,3-inch scherm informatiepaneel

## INFORMATIESYSTEEM DODE HOEK



**WAARSCHUWING:** Gebruik het informatiesysteem dode hoek niet ter vervanging van de binnen- en buitenspiegels of over uw schouder kijken voordat u van rijstrook verandert. Het informatiesysteem dode hoek is geen vervanging voor voorzichtig rijden.



**WAARSCHUWING:** Het systeem werkt mogelijk niet goed bij erg slecht weer, bijvoorbeeld sneeuw, ijs, zware regenval en opspattend water. Wees altijd voorzichtig en opletend tijdens het rijden. Als u niet goed oplet, kunt u een botsing krijgen.

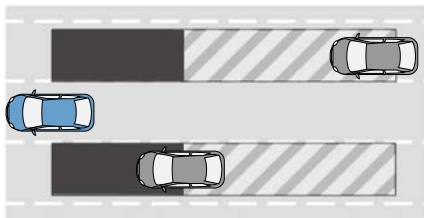

Het systeem is ontworpen om voertuigen te detecteren die mogelijk uw dode hoek zijn binnengereden. Het registratiegebied bevindt zich aan beide zijden van de auto en loopt vanaf de buitenspiegels tot ongeveer 4 m achter de achterbumper. Het detectiegebied loopt tot circa 18 m achter de achterbumper wanneer de rijsnelheid hoger is dan 48 km/h, om u te waarschuwen voor snellere naderende voertuigen.

**N.B.:** Het systeem voorkomt geen contact met andere voertuigen. Het is niet ontworpen om geparkeerde voertuigen, voetgangers, dieren of andere infrastructuur te detecteren.

## Het informatiesysteem dode hoek gebruiken

### Auto's met automatische transmissie

Het systeem wordt ingeschakeld wanneer aan de volgende voorwaarden is voldaan:

- als u de auto start.
- als u in de vooruit (D) schakelt.
- De rijsnelheid is hoger dan 10 km/h.

**N.B.:** Het systeem werkt niet in de parkeerstand (P) of de achteruit (R).

### Auto's met handgeschakelde transmissie

Het systeem wordt ingeschakeld wanneer aan de volgende voorwaarden is voldaan:

- als u de auto start.
- De rijsnelheid is hoger dan 10 km/h.

**N.B.:** Het systeem werkt niet in de achteruit (R).

## Sensoren dodehoekinformatiesysteem

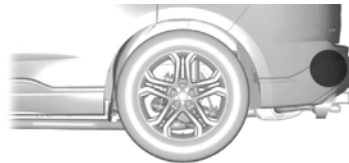

De sensoren bevinden zich achter de achterbumper aan beide zijden van de auto.

**N.B.:** Houd de sensoren vrij van sneeuw, ijs en ernstige vuilaanslag.

# Rijhulpmiddelen - Auto's met: 12,3-inch scherm informatiepaneel

**N.B.:** Bedek de sensoren niet met bumperstickers, afdichtmiddel voor reparatie of andere voorwerpen.

**N.B.:** Geblokkeerde sensoren kunnen de systeemprestaties beïnvloeden.

Als de sensoren zijn geblokkeerd, kan er een bericht op het informatiescherm verschijnen. De waarschuwingslampjes blijven branden maar het systeem waarschuwt u niet.

## Dodehoekinformatiesysteem in- en uitschakelen

1. Druk op de menuknop op het stuurwiel om naar het hoofdmenu van het informatiedisplay te gaan.
2. Selecteer **Instellingen**.
3. Selecteer **Bestuurdersassistentie**.
4. **BLIS** in- of uitschakelen.

Als u het systeem uitschakelt, gaat een waarschuwingslampje branden en wordt er een bericht weergegeven. Wanneer u het systeem in- of uitschakelt, knipperen de waarschuwingslampjes twee keer.

**N.B.:** Het systeem onthoudt de laatst gekozen instelling wanneer u de auto start.

**N.B.:** Het systeem werkt mogelijk niet correct wanneer u een aanhanger sleept. Voor voertuigen met een door ons goedgekeurde aanhangermodule en trekhaak, wordt het systeem uitgeschakeld wanneer u een aanhanger aansluit. Voor auto's met een aftermarket aanhangermodule of trekhaak is het raadzaam dat u het systeem uitschakelt wanneer u een aanhanger aansluit.

Neem contact op met een erkende dealer om het systeem permanent uit te schakelen.

## Controlelampje dodehoekinformatiesysteem



Wanneer het systeem een voertuig detecteert, gaat een waarschuwingslampje branden in de buitenspiegel aan de kant waar het naderende voertuig vandaan komt. Als u de richtingaanwijzer aan die zijde van de auto inschakelt, gaat het waarschuwingslampje knipperen.

Als het systeem een storing detecteert, gaat een controlelampje in het instrumentenpaneel branden en verschijnt een bericht op het informatiedisplay. Laat uw auto zo snel mogelijk controleren.

**N.B.:** Het systeem zal u wellicht niet waarschuwen als een voertuig snel door de detectiezone rijdt.

# Rijhulpmiddelen - Auto's met: 12,3-inch scherm informatiepaneel

## Informatiemeldingen dodehoekinformatiesysteem

Mededeling	Handeling
BLIS niet beschikbaar Sensor geblokkeerd Zie handboek	Wordt weergegeven als de sensoren van het dodehoekinformatiesysteem geblokkeerd zijn.
BLIS uitgeschakeld Aanhanger aangekoppeld	Wordt weergegeven als u een aanhanger aansluit op de auto.
BLIS Storing	Het systeem heeft een storing ontdekt die onderhoud vereist. Laat uw auto zo snel mogelijk controleren.

## WAARSCHUWING DWARSVERKEER



**WAARSCHUWING:** Gebruik het systeem voor herkenning van kruisend verkeer niet ter vervanging van de binnen- en buitenspiegels of over uw schouder kijken voordat u achterwaarts een parkeerplek verlaat. Het systeem voor herkenning van kruisend verkeer is geen vervanging voor voorzichtig rijden.



**WAARSCHUWING:** Het systeem werkt mogelijk niet goed bij erg slecht weer, bijvoorbeeld sneeuw, ijs, zware regenval en opspattend water. Wees altijd voorzichtig en oplettend tijdens het rijden. Als u niet goed oplet, kunt u een botsing krijgen.

Het systeem is ontworpen om u te waarschuwen voor voertuigen die u van opzij achter uw auto naderen wanneer u in de achteruit (R) schakelt. Als u blijft achteruitrijden nadat het systeem u heeft gewaarschuwd, is het systeem ontworpen om de remmen in te schakelen als het naderende voertuig nog steeds wordt gedetecteerd. Als het systeem de remmen inschakelt, verschijnt er een bericht op het informatiedisplay.

**N.B.:** *Het systeem schakelt de remmen niet in als u het onderdrukt door het gaspedaal hard in te trappen.*

### Herkenning kruisend verkeer gebruiken

Het systeem is ontworpen om voertuigen te detecteren die naderen met een snelheid van 6 km/h tot 60 km/h. Het bereik neemt af wanneer de sensoren gedeeltelijk, volledig of bijna volledig worden geblokkeerd. Langzaam achteruit rijden helpt om het bereik en de doeltreffendheid te verbeteren.

Het systeem wordt ingeschakeld wanneer u de motor start en u in de achteruit (R) schakelt. Het systeem wordt uitgeschakeld wanneer u uit de achteruit (R) schakelt.

## Rijhulpmiddelen - Auto's met: 12,3-inch scherm informatiepaneel

---

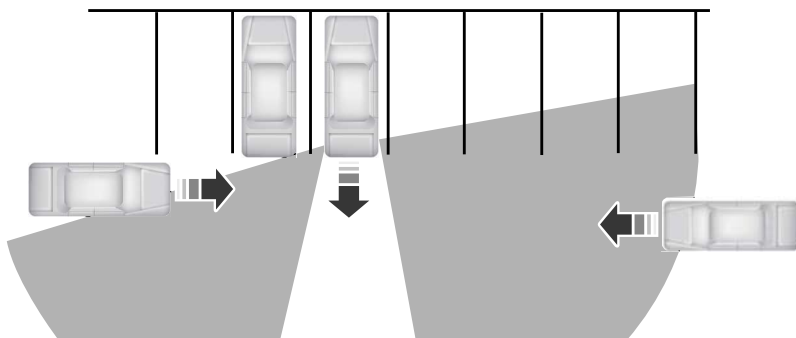

De sensor aan de linkerkant wordt slechts gedeeltelijk belemmerd en het bereik aan de rechterkant is volledig.

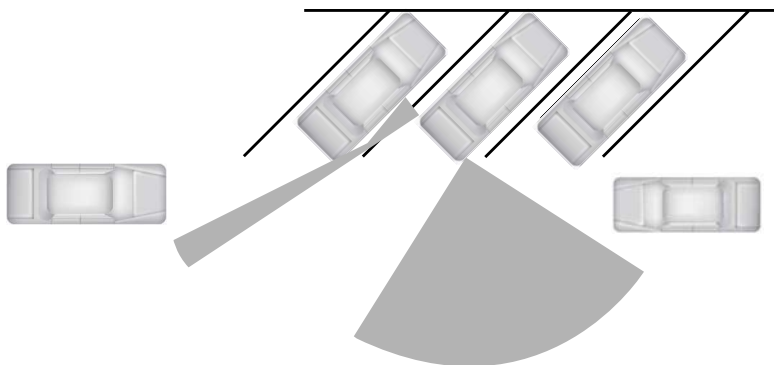

# Rijhulpmiddelen - Auto's met: 12,3-inch scherm informatiepaneel

Het bereik neemt ook af wanneer u parkeert onder een smalle hoek. De sensor aan de linkerzijde is bijna volledig geblokkeerd en het bereik aan die kant wordt ernstig beperkt.

## Sensoren systeem herkenning kruisend verkeer

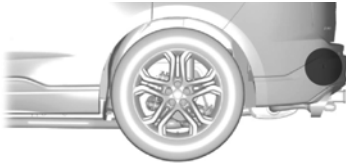

De sensoren bevinden zich achter de achterbumper aan beide zijden van de auto.

**N.B.:** Houd de sensoren vrij van sneeuw, ijs en ernstige vuilaanslag.

**N.B.:** Bedek de sensoren niet met bumperstickers, afdichtmiddel voor reparatie of andere voorwerpen.

**N.B.:** Geblokkeerde sensoren kunnen de systeemprestaties beïnvloeden.

Als de sensoren zijn geblokkeerd, kan er een bericht op het informatiescherm verschijnen wanneer u in de achteruit (R) schakelt.

## Beperkingen systeem herkenning kruisend verkeer

Het systeem werkt wellicht niet correct in de volgende situaties:

- De sensoren zijn geblokkeerd.
- Naastgelegen geparkeerde voertuigen of objecten blokkeren de sensoren.
- Voertuigen naderen tegen een snelheid van minder dan 6 km/h of meer dan 60 km/h.

- De rijsnelheid is hoger dan 12 km/h.
- U rijdt achterwaarts uit een parkeerplek.

## Herkenning kruisend verkeer in- en uitschakelen

1. Druk op de menuknop op het stuurwiel om naar het hoofdmenu van het informatiedisplay te gaan.
2. Selecteer **Instellingen**.
3. Selecteer **Bestuurdersassistentie**.
4. **Cross Traffic Alert** in- en uitschakelen.

**N.B.:** Als u het systeem tijdelijk uitschakelt, wordt het weer ingeschakeld de volgende keer dat u het contact aanzet.

**N.B.:** Het systeem werkt mogelijk niet correct wanneer u een aanhanger sleept. Voor voertuigen met een door ons goedgekeurde aanhangermodule en trekhaak, wordt het systeem uitgeschakeld wanneer u een aanhanger aansluit. Voor auto's met een aftermarket aanhangermodule of trekhaak is het raadzaam dat u het systeem uitschakelt wanneer u een aanhanger aansluit.

Neem contact op met een erkende dealer om het systeem permanent uit te schakelen.

## Controlelampje herkenning kruisend verkeer



Wanneer het systeem een naderend voertuig detecteert, klinkt een geluidssignaal, gaat een controlelampje branden in de betreffende buitenspiegel en worden pijlen weergegeven in het informatiedisplay om de zijde aan te geven waar het naderende voertuig vandaan komt.

**N.B.:** Als er geen pijlen worden weergegeven, verschijnt een bericht in het informatiedisplay.

# Rijhulpmiddelen - Auto's met: 12,3-inch scherm informatiepaneel

Als het systeem defect is, gaat een controlelampje in het instrumentenpaneel branden en verschijnt een bericht op het informatiedisplay. Laat uw auto zo snel mogelijk controleren.

**N.B.:** *In uitzonderlijke omstandigheden kan het systeem u waarschuwen of de remmen inschakelen als er zich niets in de detectiezone bevindt, bijvoorbeeld wanneer een voertuig op een afstand voorbij rijdt.*

## Informatiemeldingen herkenning kruisend verkeer

Mededeling	Handeling
Cross Traffic Alert	Wordt weergegeven in plaats van pijlen wanneer het systeem een voertuig detecteert. Controleer of er naderend verkeer is.
Cross Traffic niet beschikbaar Sensor geblokkeerd Zie handboek	Wordt weergegeven als de sensoren van het systeem voor herkenning kruisend verkeer geblokkeerd zijn. Reinig de sensoren. Als het bericht blijft verschijnen, laat de auto dan zo snel mogelijk controleren.
Storing Cross Traffic	Er is een storing met het systeem. Laat uw auto zo snel mogelijk controleren.
Cross Traffic Alert uitgeschakeld Aanhanger aangekoppeld	Wordt weergegeven als u een aanhanger aansluit op de auto.
Cross Traffic alarm rempedaal indrukken	Wordt weergegeven als het systeem de remmen inschakelt. Controleer of er naderend verkeer is.

## VERKEERSBORDHERKENNING

### Werking



**WAARSCHUWING:** U bent steeds verantwoordelijk voor de bediening van de auto. Het systeem is bedoeld als hulpmiddel en ontheft de bestuurder niet van zijn plicht om tijdens het rijden voorzichtig en oplettend te zijn. Als u deze instructie niet opvolgt, kan dit leiden tot verlies van controle over de auto en al dan niet dodelijke verwondingen.



**WAARSCHUWING:** Het systeem zal wellicht niet goed werken als de sensor is geblokkeerd. Houd de voorruit vrij.

Het systeem is ontworpen om verkeersborden te detecteren en u informatie te geven over de toegestane maximumsnelheid en inhaalregelgeving. Gedetecteerde verkeersborden worden weergegeven in het informatiedisplay. De sensor bevindt zich achter de binnenspiegel.

**N.B.:** *Voer geen voorruitreparaties uit in de directe omgeving van de sensor.*



# Rijhulpmiddelen - Auto's met: 12,3-inch scherm informatiepaneel

**N.B.:** De verkeersbordgegevens verstrekt door het navigatiesysteem bevatten informatie die is opgenomen in de gegevenshouderuitgave.

Het systeem detecteert herkenbare verkeersborden, zoals:

- Borden met snelheidslimiet.
- Borden voor inhaalverbod.
- Borden voor einde snelheidslimiet.
- Borden voor einde inhaalverbod.

**N.B.:** Het systeem herkent wellicht niet alle verkeersborden en kan borden incorrect lezen.

**N.B.:** Onder koude en barre weersomstandigheden is het mogelijk dat het systeem niet werkt. Regen, sneeuw, opspattend water en grote contrasten in verlichting kunnen ervoor zorgen dat de sensor niet naar behoren werkt.

**N.B.:** Het systeem werkt wellicht niet correct als uw auto is uitgerust met een niet door ons goedgekeurde wielophangingsset.

**N.B.:** Breng altijd Originele Ford Onderdelen aan wanneer gloeilampen voor de koplampen worden vervangen. Andere gloeilampen kunnen de prestaties van het systeem verminderen.

Het systeem wordt ingeschakeld wanneer u het contact aanzet en u kunt het systeem niet uitschakelen.

## Snelheidswaarschuwing in- en uitschakelen

1. Druk op de menuknop op het stuurwiel om naar het hoofdmenu van het informatiedisplay te gaan.
2. Selecteer **Instellingen**.
3. Selecteer **Bestuurdersassistentie**.
4. Selecteer **Verkeersborden**.
5. **Snelheidswaarschuwing** in- of uitschakelen.

## Snelheidswaarschuwing instellen

U kunt de snelheidswaarschuwing van het systeem instellen om u te waarschuwen wanneer de rijsnelheid de door het systeem herkende snelheidslimiet overschrijdt met een bepaalde snelheidstolerantie.

1. Druk op de menuknop op het stuurwiel om naar het hoofdmenu van het informatiedisplay te gaan.
2. Selecteer **Instellingen**.
3. Selecteer **Bestuurdersassistentie**.
4. Selecteer **Verkeersborden**.
5. Selecteer **Snelheidswaarschuwing**.
6. Selecteer een instelling en druk op de knop **OK**.

## Weergave systeem verkeersbordherkenning



Het systeem kan twee verkeersborden parallel weergeven.

U kunt de status te allen tijde bekijken met behulp van het informatiedisplay.

Het systeem geeft herkenbare verkeersborden als volgt weer in vier stappen:

1. Alle nieuwe verkeersborden worden met meer helderheid weergegeven dan andere.
2. Na een vooraf bepaalde tijd worden ze normaal weergegeven.

# Rijhulpmiddelen - Auto's met: 12,3-inch scherm informatiepaneel

3. Na een vooraf bepaalde afstand worden ze grijs weergegeven.
4. Na nog een vooraf bepaalde afstand worden ze gewist.

Als het systeem een aanvullend verkeersbord herkent, dan wordt dit onder het betreffende verkeersbord aangeduid. Bijvoorbeeld tijdens het passeren van een gereduceerde snelheidslimiet bij een nat wegdek.

**N.B.:** *Als de auto over een navigatiesysteem beschikt, kunnen opgeslagen verkeersbordgegevens van invloed zijn op de aangegeven snelheidsgrenswaarde.*

## Systemmeldingen verkeersbordherkenning

Mededeling	Handeling
Verkeersbord Verminderde prestatie Zie handboek	Verkeersbordgegevens verstrekt door het navigatiesysteem zijn niet beschikbaar omwille van een zwak signaal of geen signaal. Wacht even totdat het signaal verbetert. Als het bericht blijft verschijnen, laat de auto dan zo snel mogelijk controleren.

## HERKENNING VERKEERSBORD MAXIMUMSNELHEID

### Werking



**WAARSCHUWING:** U bent steeds verantwoordelijk voor de bediening van de auto. Het systeem is bedoeld als hulpmiddel en ontheft de bestuurder niet van zijn plicht om tijdens het rijden voorzichtig en oplettend te zijn. Als u deze instructie niet opvolgt, kan dit leiden tot verlies van controle over de auto en al dan niet dodelijke verwondingen.



**WAARSCHUWING:** Het systeem zal wellicht niet goed werken als de sensor is geblokkeerd. Houd de voorruit vrij.

Het systeem is ontworpen om verkeersborden met maximumsnelheid te detecteren en u informatie te geven over de toegestane maximumsnelheid. Gedetecteerde verkeersborden met maximumsnelheid worden weergegeven in het informatiedisplay. De sensor bevindt zich achter de binnenspiegel.

**N.B.:** *Voer geen voorruitreparaties uit in de directe omgeving van de sensor.*

**N.B.:** *Verkeersbordgegevens verstrekt door het navigatiesysteem bevatten informatie die is opgenomen in de gegevenshouderuitgave.*

**N.B.:** *Het systeem herkent wellicht niet alle verkeersborden met maximumsnelheid en kan borden incorrect lezen.*

**N.B.:** *Onder koude en barre weersomstandigheden is het mogelijk dat het systeem niet werkt. Regen, sneeuw, opspattend water en grote contrasten in verlichting kunnen ervoor zorgen dat de sensor niet naar behoren werkt.*

# Rijhulpmiddelen - Auto's met: 12,3-inch scherm informatiepaneel

**N.B.:** Het systeem werkt wellicht niet correct als uw auto is uitgerust met een niet door ons goedgekeurde wielophangingsset.

**N.B.:** Breng altijd Originele Ford Onderdelen aan wanneer gloeilampen voor de koplampen worden vervangen. Andere gloeilampen kunnen de prestaties van het systeem verminderen.

Het systeem wordt ingeschakeld wanneer u het contact aanzet en u kunt het systeem niet uitschakelen.

## Verkeersbordherkenning gebruiken

### Snelheidswaarschuwing in- en uitschakelen

1. Druk op de menuknop op het stuurwiel om naar het hoofdmenu van het informatiedisplay te gaan.
2. Selecteer **Instellingen**.
3. Selecteer **Bestuurdersassistentie**.
4. Selecteer **Verkeersborden**.
5. **Snelheidswaarschuwing** in- en uitschakelen.

### Snelheidswaarschuwing instellen

U kunt de snelheidswaarschuwing van het systeem instellen om u te waarschuwen wanneer de rijsnelheid de door het systeem herkende snelheidslimiet overschrijdt met een bepaalde snelheidstolerantie.

1. Druk op de menuknop op het stuurwiel om naar het hoofdmenu van het informatiedisplay te gaan.
2. Selecteer **Instellingen**.
3. Selecteer **Bestuurdersassistentie**.
4. Selecteer **Verkeersborden**.
5. Selecteer **Snelheidswaarschuwing**.
6. Selecteer een instelling en druk op de knop **OK**.

## Weergave systeem verkeersbordherkenning

Wanneer het systeem een verkeersbord met maximumsnelheid detecteert, verschijnt de maximumsnelheid in het informatiedisplay.

**N.B.:** Als de auto over een navigatiesysteem beschikt, kunnen opgeslagen verkeersbordgegevens van invloed zijn op de aangegeven snelheidsgrenswaarde.

## WAARSCHUWING SPOOKRIJDEN



**WAARSCHUWING:** U bent steeds verantwoordelijk voor de bediening van de auto. Het systeem is bedoeld als hulpmiddel en ontheft de bestuurder niet van zijn plicht om tijdens het rijden voorzichtig en oplettend te zijn. Als u deze instructie niet opvolgt, kan dit leiden tot verlies van controle over de auto en al dan niet dodelijke verwondingen.



**WAARSCHUWING:** Het systeem zal wellicht niet goed werken als de sensor is geblokkeerd. Houd de voorruit vrij.

Het systeem geeft een waarschuwing indien het detecteert dat u in de verkeerde richting rijdt op de afrit van een autosnelweg. Het systeem gebruikt een sensor achter de binnenspiegel om verkeersborden van verboden toegang te detecteren en maakt gebruik van informatie van het navigatiesysteem.

**N.B.:** Voer geen voorruitreparaties uit in de directe omgeving van de sensor.

# Rijhulpmiddelen - Auto's met: 12,3-inch scherm informatiepaneel

**N.B.:** De verkeersbordgegevens verstrekt door het navigatiesysteem bevatten informatie die is opgenomen in de gegevenshouderuitgave.

**N.B.:** Het systeem is ontworpen om verkeersborden te herkennen conform het Verdrag van Wenen.

**N.B.:** Het systeem herkent wellicht niet alle verkeersborden en kan borden incorrect lezen.

**N.B.:** Het systeem werkt wellicht niet correct als uw auto is uitgerust met een niet door ons goedgekeurde wielophangingsset.

**N.B.:** Breng altijd Originele Ford Onderdelen aan wanneer gloeilampen voor de koplampen worden vervangen. Andere gloeilampen kunnen de prestaties van het systeem verminderen.

**N.B.:** Het systeem werkt niet in sommige landen. We raden aan dat u de beschikbaarheid van het systeem controleert voordat u het gebruikt.

Als het systeem detecteert dat u in de verkeerde richting rijdt op de afrit van een autosnelweg, wordt een bericht weergegeven in het informatiedisplay en klinkt een geluidssignaal. Het volume van het audiosysteem wordt gedempt en de routegeleiding van het navigatiesysteem wordt gepauzeerd.

**N.B.:** Onder koude en barre weersomstandigheden is het mogelijk dat het systeem niet werkt. Regen, sneeuw, opspattend water en grote contrasten in verlichting kunnen ervoor zorgen dat de sensor niet correct werkt.

**N.B.:** Het systeem werkt wellicht niet naar behoren in gebieden met constructiewerkzaamheden of nieuwe infrastructuur.

**N.B.:** In uitzonderlijke omstandigheden kan het systeem u waarschuwen als u niet in de verkeerde richting rijdt op de afrit van een autosnelweg.

## Waarschuwing spookrijden in- en uitschakelen

1. Druk op de menuknop op het stuurwiel om naar het hoofdmenu van het informatiedisplay te gaan.
2. Selecteer **Instellingen**.
3. Selecteer **Bestuurdersassistentie**.
4. **Wrong Way Alert** in- en uitschakelen.

**N.B.:** Het systeem onthoudt de laatst gekozen instelling wanneer u de auto start.

## Informatiemeldingen waarschuwing spookrijden

Mededeling	Handeling
Controleer rijrichting	Het systeem heeft gedetecteerd dat u in de verkeerde richting rijdt op de afrit van een autosnelweg. Druk op de <b>OK</b> -toets.

# Rijhulpmiddelen - Auto's met: 12,3-inch scherm informatiepaneel

## ECO

### Werking

Het systeem is ontworpen om bepaalde rijeigenschappen te bewaken zodat u efficiënter kunt rijden. Zie **Zuinig rijden** (bladzijde 425).

**N.B.:** De efficiëntieniveaus leveren geen specifiek cijfer voor brandstofverbruik op. Zie **Brandstofverbruik** (bladzijde 240).

**N.B.:** Het systeem geeft alleen het efficiëntieniveau voor de huidige rit aan. Het systeem wordt gereset telkens wanneer u het contact aanzet.

### Weergave systeem Eco-modus

U kunt het huidige efficiëntieniveau of het tripoverzicht in het informatiedisplay bekijken.

1. Druk op de menuknop op het stuurwiel om naar het hoofdmenu van het informatiedisplay te gaan.
2. Selecteer **Displayinstellingen**.
3. Selecteer **Eco-coach**.
4. Selecteer een instelling en druk op de knop **OK**.

### Huidige efficiëntieniveau

De weergavecirkel gaat branden naarmate het huidige efficiëntieniveau stijgt. Het niveau wordt voortdurend aangepast om het efficiëntieniveau voor de huidige rit aan te geven.

### Tripoverzicht

De status van het tripoverzicht voor acceleratie, afremmen en snelheid gedurende de totale afstand die de auto heeft afgelegd tijdens de huidige rit kunt u controleren in het informatiedisplay.

### Status tripoverzicht controleren

1. Druk op de menuknop op het stuurwiel om naar het hoofdmenu van het informatiedisplay te gaan.
2. Selecteer **Schermen selecteren**.
3. Selecteer **Eco-gedrag**.
4. Selecteer het scherm op uw hoofdscherm. Zie **Algemene informatie** (bladzijde 166).

## PRE-COLLISION ASSIST



**WAARSCHUWING:** U bent steeds verantwoordelijk voor de bediening van de auto. Het systeem is bedoeld als hulpmiddel en ontheft de bestuurder niet van zijn plicht om tijdens het rijden voorzichtig en oplettend te zijn. Als u deze instructie niet opvolgt, kan dit leiden tot verlies van controle over de auto en al dan niet dodelijke verwondingen.



**WAARSCHUWING:** Het systeem werkt niet tijdens snel optrekken of scherp sturen. Als u niet voorzichtig bent, kan dit leiden tot een botsing of verwondingen.



**WAARSCHUWING:** Het systeem werkt mogelijk niet of werkt slechts beperkt bij koud en erg slecht weer. Sneeuw, ijs, regen, opspattend water en mist kunnen het systeem negatief beïnvloeden. Houd de camera vooraan en de radar vrij van sneeuw en ijs. Als u niet voorzichtig bent, kan dit leiden tot verlies van controle over de auto, ernstige of dodelijke verwondingen.

# Rijhulpmiddelen - Auto's met: 12,3-inch scherm informatiepaneel

**⚠ WAARSCHUWING:** Het systeem werkt mogelijk niet goed als de auto een voorruit heeft van een andere fabrikant dan Ford. Voer geen voorruitreparaties uit in de omgeving van de sensor.

**⚠ WAARSCHUWING:** Het systeem kan minder goed werken in situaties waarbij de camera beperkt kan detecteren. Deze situaties omvatten, maar zijn niet beperkt tot, direct zonlicht of laagstaande zon, auto's 's nachts zonder achterlichten, ongebruikelijke voertuigtypes, voetgangers of fietsers tegen een complexe achtergrond, rennende voetgangers of snel rijdende fietsers, gedeeltelijk verborgen voetgangers of fietsers, of voetgangers of fietsers die het systeem niet kan onderscheiden van een groep. Als u niet voorzichtig bent, kan dit leiden tot verlies van controle over de auto en al dan niet dodelijke verwondingen.

**⚠ WAARSCHUWING:** Met het Pre-Collision Assist-systeem met remondersteuning kunnen niet alle botsingen worden voorkomen. Vertrouw niet op dit systeem ter vervanging van uw inschattingsvermogen en de vereiste om een juiste afstand en snelheid aan te houden.

Het Pre-Collision Assist-systeem is actief wanneer uw auto sneller dan circa 5 km/h rijdt. Voetgangers- en fietsersdetectie is actief bij snelheden tot 80 km/h.

**N.B.:** Het systeem is niet bedoeld om dieren te detecteren.

**N.B.:** Het systeem is niet ontworpen om auto's te detecteren die in een andere richting rijden.



E156130

Als de auto een stationair voertuig, een voertuig dat in dezelfde richting als de auto rijdt, een voetganger of fietser op het pad van de auto snel nadert, is het systeem ontworpen om drie functies te bieden.

Functieniveau	Omschrijving
Waarschuwing	Als het systeem actief is, knippert een waarschuwingslamp en klinkt er een waarschuwingsgeluid.
Ondersteuning remsysteem	Het systeem is ontworpen om de snelheid bij impact te minderen door de remmen voor te bereiden om snel te remmen. Het systeem schakelt de remmen niet automatisch in. Als u het rempedaal intrapt, kan het systeem aanvullende remkracht uitoefenen zodat de volledige remkracht wordt gebruikt, zelfs als u slechts licht op het rempedaal trapt.
Actief remmen - auto's zonder adaptieve snelheidsregeling	Het systeem is ontworpen om te remmen als het een dreigende aanrijding detecteert. Dit kan helpen de impact bij een aanrijding te beperken of te voorkomen.

# Rijhulpmiddelen - Auto's met: 12,3-inch scherm informatiepaneel

Functieniveau	Omschrijving
	Het systeem is actief bij snelheden tot 130 km/h.
Actief remmen - auto's met adaptieve snelheidsregeling	Het systeem is ontworpen om te remmen als het een dreigende aanrijding detecteert. Dit kan helpen de impact bij een aanrijding te beperken of te voorkomen.

## Actief remmen in- en uitschakelen

1. Druk op de menuknop op het stuurwiel om naar het hoofdmenu van het informatiedisplay te gaan.
2. Selecteer **Instellingen**.
3. Selecteer **Bestuurdersassistentie**.
4. Selecteer **Pre-Collision Assist**.
5. Schakel **Active Braking** in of uit.

## Afstandswaarschuwing (indien aanwezig)

Er gaat een waarschuwinglamp branden wanneer de afstand tot de voorligger kort is.

**N.B.:** De waarschuwinglamp gaat niet branden als de snelheidsregeling of adaptieve snelheidsregeling actief is.

## Gevoeligheid afstandswaarschuwing instellen

1. Druk op de menuknop op het stuurwiel om naar het hoofdmenu van het informatiedisplay te gaan.
2. Selecteer **Instellingen**.
3. Selecteer **Bestuurdersassistentie**.
4. Selecteer **Pre-Collision Assist**.
5. Selecteer **Gevoeligheid alarm**.
6. Selecteer een instelling en druk op de knop **OK**.

## Afstandsindicatie (indien aanwezig)

Er wordt een afbeelding weergegeven van de tijd tussen voertuigen voor u die in dezelfde richting rijden.

**N.B.:** De afbeelding wordt niet weergegeven als u de snelheidsregeling of adaptieve snelheidsregeling inschakelt.

Rijsnelheid	Gevoeligheid systeem	Kleur afstandsindicatie	Afstand	Afstand in tijd
100 km/h	Normaal.	Grijs.	Groter dan 25 m.	Meer dan 0,9 seconden.
		Geel.	17–25 m.	0,6-0,9 seconden.
		Rood.	Minder dan 17 m.	Minder dan 0,6 seconden.

# Rijhulpmiddelen - Auto's met: 12,3-inch scherm informatiepaneel

## Afstandsaanduiding in- en uitschakelen

1. Druk op de menuknop op het stuurwiel om naar het hoofdmenu van het informatiedisplay te gaan.
2. Selecteer **Instellingen**.
3. Selecteer **Bestuurdersassistentie**.
4. Selecteer **Pre-Collision Assist**.
5. Schakel **Afstandsindicatie** in of uit.

## Sensoren Pre-Collision Assist-systeem

### Auto's zonder adaptieve snelheidsregeling



De camera is achter de binnenspiegel gemonteerd.

**N.B.:** Houd de sensoren vrij van sneeuw, ijs en ernstige vuilaanslag.

**N.B.:** Reinig de sensoren niet met scherpe voorwerpen.

**N.B.:** Als uw auto schade heeft opgelopen, waardoor de sensoren verkeerd zijn uitgelijnd, kan dit onnauwkeurige metingen of vals alarm veroorzaken.

Geblokkeerde sensoren kunnen de nauwkeurigheid van het systeem beïnvloeden. Op het informatiedisplay kan een bericht verschijnen.

### Auto's met adaptieve snelheidsregeling

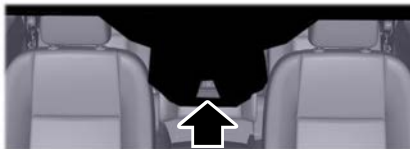

De camera is achter de binnenspiegel gemonteerd.



E244279

De radarsensor bevindt zich achter de grille, onder de kentekenplaat.

**N.B.:** Houd de sensoren vrij van sneeuw, ijs en ernstige vuilaanslag.

**N.B.:** Reinig de sensoren niet met scherpe voorwerpen.

**N.B.:** Als uw auto schade heeft opgelopen, waardoor de sensoren verkeerd zijn uitgelijnd, kan dit onnauwkeurige metingen of vals alarm veroorzaken.

Geblokkeerde sensoren kunnen de nauwkeurigheid van het systeem beïnvloeden. Op het informatiedisplay kan een bericht verschijnen.



# Rijhulpmiddelen - Auto's met: 12,3-inch scherm informatiepaneel

## Waarschuwingslamp Pre-Collision Assist



Deze lamp gaat branden als uw auto snel een andere auto nadert, om u te waarschuwen voor het risico van een botsing met uw

voorligger.

De lamp gaat wellicht rood branden wanneer de afstand tot de voorligger kort is.

Deze brandt als het systeem niet beschikbaar is.

## Informatiemeldingen Pre-Collision Assist

Mededeling	Handeling
Pre-Collision Assist niet beschikbaar	Er is een storing met het systeem. Laat de auto zo snel mogelijk controleren.
Pre-Collision Assist niet beschikbaar Sensor geblokkeerd	De sensoren zijn vuil. Reinig de sensoren. Als het bericht blijft verschijnen, laat de auto dan zo snel mogelijk controleren.

**De volgende tabel geeft een overzicht van mogelijke oorzaken en handelingen waarvoor een bericht kan wordt weergegeven dat de sensor is geblokkeerd.**

Oorzaak	Handeling
Het oppervlak van de radar in de radiatorgrille is vuil of geblokkeerd.	Maak de radiatorgrille voor de radar schoon of verwijder eventuele blokkades.
Het oppervlak van de radar is schoon, maar het bericht blijft in het display staan.	Wacht even. Het kan een paar minuten duren voordat het systeem merkt dat de sensor niet meer geblokkeerd wordt.
Hevige regen, opspattend water, sneeuw of mist verstoort de radarsignalen.	Het systeem wordt tijdelijk uitgeschakeld. Het systeem zou na een korte tijd weer moeten inschakelen wanneer de weersomstandigheden verbeteren.
De radar is verkeerd uitgelijnd.	Laat de auto zo snel mogelijk controleren.
De voorruit voor de camera is vuil of geblokkeerd.	Maak de buitenzijde van de voorruit voor de camera schoon.
De voorruit voor de camera is schoon, maar het bericht blijft in het display staan.	Wacht even. Het kan een paar minuten duren voordat de camera merkt dat de sensor niet meer geblokkeerd wordt.
Het is te warm rond de camera.	Wacht even. Het bericht verdwijnt wanneer de temperatuur rond de camera daalt.

# Rijhulpmiddelen - Auto's met: 12,3-inch scherm informatiepaneel

## **Assistentie ontwijkend sturen** (indien aanwezig)

Als uw auto een stationair voertuig of een voertuig dat in dezelfde richting als uw auto rijdt snel nadert, is het systeem ontworpen om u te helpen het voertuig te ontwijken.

Het systeem wordt alleen ingeschakeld wanneer aan de volgende voorwaarden is voldaan:

- Actief remmen en assistentie bij ontwijkend sturen worden ingeschakeld in het informatiedisplay.
- Het systeem detecteert een voertuig voor u en begint te remmen.
- U draait bruusk aan het stuurwiel in een poging om het voertuig te ontwijken.

Nadat u het stuurwiel hebt gedraaid in een poging een botsing met het voertuig voor u te voorkomen, past het systeem een aanvullend stuurdraaimoment toe om u te helpen het voertuig te ontwijken.

Wanneer u voorbij het voertuig bent gereden, past het systeem het stuurdraaimoment aan wanneer u aan het stuurwiel draait om terug te keren naar uw rijstrook. Het systeem wordt uitgeschakeld nadat u voorbij het voertuig bent gereden.

**N.B.:** *Het systeem stuurt niet automatisch rond een voertuig. Als u niet aan het stuurwiel draait, wordt het systeem niet ingeschakeld.*

**N.B.:** *Het systeem wordt niet ingeschakeld als de afstand tot de voorligger te klein is en een botsing niet kan worden voorkomen.*

## **Assistentie ontwijkend sturen in- en uitschakelen**

1. Druk op de menuknop op het stuurwiel om naar het hoofdmenu van het informatiedisplay te gaan.
2. Selecteer **Instellingen**.
3. Selecteer **Bestuurdersassistentie**.

4. Selecteer **Pre-Collision Assist**.

5. Schakel **Evasive Steering** in of uit.

**N.B.:** *Actief remmen en assistentie bij ontwijkend sturen worden ingeschakeld telkens wanneer u het contact aanzet.*

**N.B.:** *Als u actief remmen uitschakelt, wordt assistentie bij ontwijkend sturen ook uitgeschakeld.*

# Rijmodusregeling

## WAT IS RIJMODUSREGELING

Uw auto beschikt over verschillende rijmodi die u kunt selecteren voor verschillende rijomstandigheden. Afhankelijk van de modus die u selecteert, past het systeem diverse voertuiginstellingen aan, bijvoorbeeld de stuurinrichting, het schakelen, de besturing en de respons van de aandrijflijn.

## EEN RIJMODUS SELECTEREN - BEHALVE: ST

De knop bevindt zich op de middenconsole.



Druk meermaals op de knop om door de beschikbare rijmodi te bladeren.

## EEN RIJMODUS SELECTEREN - ST

De knoppen bevinden zich op het stuurwiel.



Druk meermaals op de knop om door de beschikbare rijmodi te bladeren. Laat de knop los om uw geselecteerde rijmodus te bevestigen.



Druk op de knop om Sportmodus direct in en uit te schakelen.

## RIJMODI

### Comfort - Behalve: ST



Voertuiginstellingen geschikt voor een comfortabele rijstijl.

### Eco - Behalve: ST



Voertuiginstellingen geschikt voor een zuinige rijstijl.

### Eco Comfort - Behalve: ST



Voertuiginstellingen geschikt voor een comfortabele en zuinige rijstijl.

### Normaal



Voertuiginstellingen geschikt voor een evenwichtige rijstijl.

**N.B.:** Dit is de standaardmodus telkens wanneer u het contact aanzet.

### Glad



Voertuiginstellingen geschikt voor rijden op gladde wegen.

### Sport - Behalve: ST



Voertuiginstellingen geschikt voor een sportievere rijstijl.

**N.B.:** Auto Start-Stop wordt uitgeschakeld wanneer u deze modus selecteert.

### Sport - ST, Handgeschakelde transmissie



Voertuiginstellingen geschikt voor een sportievere rijstijl.

**N.B.:** Druk op de knop op het stuurwiel om deze modus rechtstreeks te selecteren.

**N.B.:** Auto Start-Stop wordt uitgeschakeld wanneer u deze modus selecteert.

# Rijmodusregeling

## Sport - ST, Automatische transmissie



Voertuiginstellingen geschikt voor een sportievere rijstijl.

**N.B.:** Druk op de knop op het stuurwiel om deze modus rechtstreeks te selecteren.

**N.B.:** Auto Start-Stop wordt uitgeschakeld wanneer u deze modus selecteert.

**N.B.:** De zevende versnelling wordt uitgeschakeld wanneer u deze modus selecteert.

## Circuit - ST, Handgeschakelde transmissie



Voertuiginstellingen geschikt voor rijden op het circuit.

**N.B.:** Auto Start-Stop wordt uitgeschakeld wanneer u deze modus selecteert.

**N.B.:** Pre-Collision Assist wordt uitgeschakeld wanneer u deze modus selecteert.

**N.B.:** Het systeem voor rijstrookbewaking wordt uitgeschakeld wanneer u deze modus selecteert.

**N.B.:** De modus Circuit is niet bedoeld voor gebruik op de openbare weg.

**N.B.:** Wanneer u deze modus selecteert, wordt de stabiliteitsregeling omgeschakeld naar beperkte modus.

## Circuit - ST, Automatische transmissie



Voertuiginstellingen geschikt voor rijden op het circuit.

**N.B.:** Auto Start-Stop wordt uitgeschakeld wanneer u deze modus selecteert.

**N.B.:** Pre-Collision Assist wordt uitgeschakeld wanneer u deze modus selecteert.

**N.B.:** Het systeem voor rijstrookbewaking wordt uitgeschakeld wanneer u deze modus selecteert.

**N.B.:** De modus Circuit is niet bedoeld voor gebruik op de openbare weg.

**N.B.:** Wanneer u deze modus selecteert, wordt de stabiliteitsregeling omgeschakeld naar beperkte modus.

**N.B.:** De zevende versnelling wordt uitgeschakeld wanneer u deze modus selecteert.

## Onverharde Wegen - Behalve: ST



Voertuiginstellingen geschikt voor rijden op onverharde wegen.

**N.B.:** Auto-Start-Stop wordt uitgeschakeld wanneer u deze modus selecteert.

# Rijmodusregeling

---

## RIJMODUSREGELING – PROBLEMEN OPLOSSEN

### Rijmodusregeling – informatiemeldingen

<b>Mededeling</b>	<b>Omschrijving</b>
Rijmodus niet beschikbaar	Het systeem is niet beschikbaar. Als het nog steeds niet beschikbaar is de volgende keer dat u het contact aanzet, is er een storing in het systeem. Laat uw auto zo snel mogelijk controleren.

# Efficiënte rijmodus

## WAT IS EFFICIËNTERIJMODUS

Efficiënte rijmodus is een voorspellende coach die gebruikmaakt van de navigatiegegevens van de auto. Deze modus biedt voorspellende route-informatie waarmee u efficiënter kunt rijden door aan te geven dat u het gaspedaal kunt loslaten.

## EFFICIËNTE RIJMODUS IN- EN UITSCHAKELLEN - AUTO'S MET: 4,2-INCH SCHERM INFORMATIEPANEEL

1. Selecteer **Bestuurdersas**, met de bedieningstoetsen voor het informatiedisplay op het stuurwiel.
2. Selecteer **Eco-coach**.
3. **Eco adviezen** in- of uitschakelen.

## EFFICIËNTE RIJMODUS IN- EN UITSCHAKELLEN - AUTO'S MET: 12,3-INCH SCHERM INFORMATIEPANEEL

1. Druk op de menuknop op het stuurwiel om naar het hoofdmenu van het informatiedisplay te gaan.
2. Selecteer **Displayinstellingen**.
3. Selecteer **Eco-coach**.
4. **Eco-adviezen** in- of uitschakelen.

## DE EFFICIËNTE RIJMODUS WEERGEVEN - AUTO'S MET: 4,2-INCH SCHERM INFORMATIEPANEEL

1. Selecteer **Bestuurdersas**, met de bedieningstoetsen voor het informatiedisplay op het stuurwiel.

## RITOVERZICHT

### Hoe het ritoverzicht werkt

Het berekende tripoverzicht wordt weergegeven als vijf gekleurde balken. De balken verlopen van links naar rechts naarmate de berekende efficiëntieniveaus stijgen. De balken geven het gemiddelde efficiëntieniveau aan voor uw rijgedrag, acceleratie, afremmen, snelheid, schakelen en score voor naleving gedurende de totale afstand die de auto heeft afgelegd tijdens de huidige rit.

**N.B.:** De score voor naleving beoordeelt hoe goed u de controlelamp voor efficiënte rijmodus volgt.

**N.B.:** Auto's met een automatische transmissie hebben geen balk om te schakelen.

### Het ritoverzicht bekijken - Auto's met: 4,2-inch scherm informatiepaneel

1. Selecteer **MyView** met de bedieningstoetsen voor het informatiedisplay op het stuurwiel.
2. Selecteer **Eco-coach**.
3. Zet de motor uit.
4. Druk op de **OK**-toets.

### Het ritoverzicht bekijken - Auto's met: 12,3-inch scherm informatiepaneel



Druk meermaals op de knop om door de beschikbare rijmodi te bladeren.

De knop bevindt zich op de middenconsole.

1. Selecteer **ECO**.

# Efficiënte rijmodus

---

2. Druk op de menuknop op het stuurwiel om naar het hoofdmenu van het informatiedisplay te gaan.
3. Selecteer **Displayinstellingen**.
4. Selecteer **Eco-coach**.
5. Schakel **Eco-adviezen** in.
6. Zet de motor uit.

## CONTROLELAMPEN EFFICIËNTE RIJMODUS



De lamp gaat grijs branden wanneer het systeem aanbeveelt dat u vertraagt.

Deze verandert van kleur wanneer u begint te vertragen.

De aanvullende weergaving naast de indicatie voor efficiënte rijmodus kan informatie bieden over de maximumsnelheid, een kruising, oprit naar de autosnelweg, rotonde, stopbord, helling, bocht of zebrapad.

# Local Hazard Information

## WAT IS LOCAL HAZARD INFORMATION

Het systeem is ontworpen om actuele informatie over de weg voor u te bieden.

## VOORZORGSMAATREGELEN LOCAL HAZARD INFORMATION



**WAARSCHUWING:** U bent steeds verantwoordelijk voor de bediening van de auto. Het systeem is bedoeld als hulpmiddel en ontheft de bestuurder niet van zijn plicht om tijdens het rijden voorzichtig en oplettend te zijn. Als u deze instructie niet opvolgt, kan dit leiden tot verlies van controle over de auto en al dan niet dodelijke verwondingen.

## LOCAL HAZARD INFORMATION INSCHAKELEN

**N.B.:** Zorg dat de modem is ingeschakeld. Zie **De modem in- en uitschakelen** (bladzijde 540).

1. Selecteer **Instellingen**.
2. Selecteer **FordPass Connect**.
3. Selecteer **Connectiviteitsinstellingen**.
4. Schakel **Voertuigconnectiviteit** in.
5. Schakel **Locatie** in.
6. Schakel **Voertuigdata & afstandsbediening** in.
7. Schakel **Live Traffic** in.
8. Schakel **Local Hazard Information** in.

## STATUS LOCAL HAZARD INFORMATIONCONTROLLEREN - AUTO'S MET: 4,2-INCH SCHERM INFORMATIEPANEEL

1. Selecteer **Instellingen** met de bedieningstoetsen voor het informatiedisplay op het stuurwiel.
2. Selecteer **Informatie**.
3. Selecteer **Local Hazard Information**.

## STATUS LOCAL HAZARD INFORMATIONCONTROLLEREN - AUTO'S MET: 12,3-INCH SCHERM INFORMATIEPANEEL

1. Druk op de menuknop op het stuurwiel om naar het hoofdmenu van het informatiedisplay te gaan.
2. Selecteer **Instellingen**.
3. Selecteer **Local Hazard Information**.



# Transport

## ALGEMENE INFORMATIE

**⚠ WAARSCHUWING:** Zorg dat u voorwerpen in de bagageruimte goed vastmaakt. Als u deze instructie niet opvolgt, kan dit leiden tot verwondingen bij brusk remmen of een botsing.

**⚠ WAARSCHUWING:** Leg geen voorwerpen op de afdekking van de bagageruimte. Als u deze instructie niet opvolgt, kan dit leiden tot al dan niet dodelijke verwondingen bij brusk remmen of een botsing.

**⚠ WAARSCHUWING:** Het maximale laadvermogen van uw auto kan beperkt worden door het volume (hoeveel ruimte beschikbaar is) of door het nominale laadvermogen (hoeveel gewicht de auto mag vervoeren). Wanneer u het maximale laadvermogen van de auto hebt bereikt, mag u geen lading meer toevoegen, zelfs niet als er nog ruimte beschikbaar is. Overbelading of verkeerde lading van uw auto kan bijdragen tot verlies van controle en kantelen van de auto.

**⚠ WAARSCHUWING:** Zorg dat u de achterklep volledig sluit om te voorkomen dat uitlaatgassen de auto binnendringen. Als u de achterklep niet volledig kunt sluiten, open dan de luchtroosters of de ruiten, zodat verse lucht in uw voertuig kan stromen. Als u deze instructie negeert, kan dat al dan niet dodelijke verwondingen tot gevolg hebben.

**⚠ WAARSCHUWING:** Overschrijd niet de maximum voor- en achterasbelasting voor uw auto.

**N.B.:** Wanneer u lange voorwerpen in uw auto laadt, zoals bijvoorbeeld buizen, houten planken of meubels, moet u voorzichtig zijn dat u de interieurbekleding niet beschadigt.

## BAGAGEVERANKE- RINGSPUNTEN

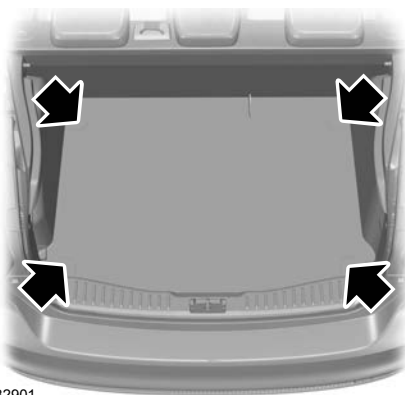

E132901

## HAKEN ACHTERSTE LAADRUIMTE



E267028

# Transport

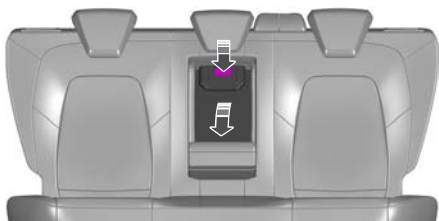

E267029

**N.B.:** Overschrijd een belasting van 35 kg niet.

**N.B.:** Hef de middelste hoofdsteun omhoog indien nodig.

## OPBERGRUIMTE ONDER VLOER ACHTERIN - STATIONWAGON

Onder de vloer van de laadruimte is ruimte beschikbaar om spullen op te bergen.

### Vlakke vloer laadruimte

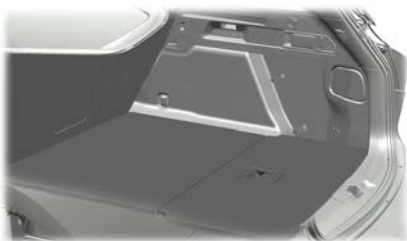

E269201

### Opbergruimte afdekking kap

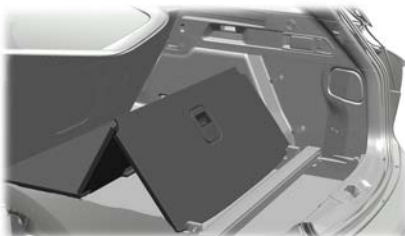

E269202

Zie **Bagageafdekkingen** (bladzijde 408).

### Opbergruimte achteraan onder vloer

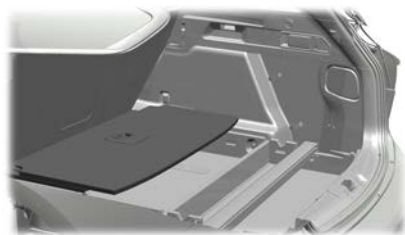

E269203

### Opbergruimte vooraan onder vloer

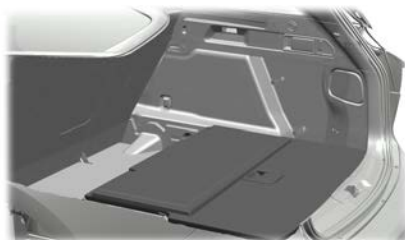

E269204

# Transport

## Hoogte laadruimte uitbreiden

U kunt de vloer van de laadruimte inklappen of verwijderen om de beschikbare hoogte van de laadruimte uit te breiden.

**N.B.:** Het is raadzaam dat u de vloer van de laadruimte inklapt voordat u deze verwijdert.

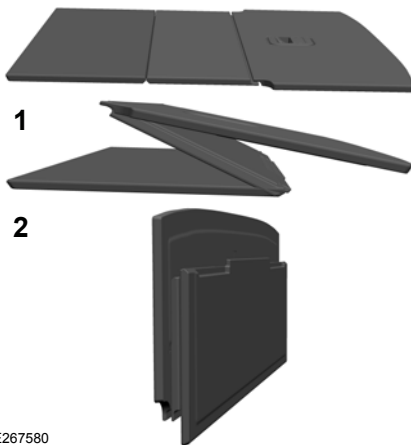

E267580

1. Klap het middelste deel van de vloer van de laadruimte in de richting van de voorzijde van de auto.
2. Klap de vloer van de laadruimte omhoog in de richting van de voorzijde van de auto.



E267494

3. Verwijder eventuele aanvullende vloersteunen van de laadruimte.
4. Breng de onderdelen in omgekeerde volgorde aan.

## BAGAGENETTEN - STATIONWAGON

### Bagagenet

Verankeringspunten voor het bagagenet zijn achter de stoelen van de eerste en tweede rij geplaatst.

De cassette met het scheidingsnet installeren:

1. Verwijder de afdekking van de bagageruimte.
2. Duw de schuivers op de cassette naar elkaar toe en plaats de uitschuifbare balk in de openingen in de zijwand achter de rugleuningen van de achterbank.

**N.B.:** Zorg dat de eindkappen met de pen om draaien te voorkomen correct in de zijbekleding zijn geplaatst.

# Transport

## BAGAGEAFDEKKINGEN - STATIONWAGON

### De afdekking van de bagageruimte openen



**WAARSCHUWING:** Leg geen voorwerpen op de afdekking van de bagageruimte. Als u deze instructie niet opvolgt, kan dit leiden tot al dan niet dodelijke verwondingen bij bruis remmen of een botsing.

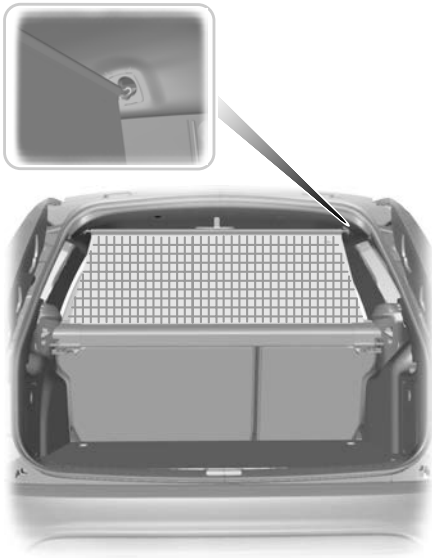

E78834

3. Trek het net omhoog en breng de uiteinden van de stang aan in de houders tegen het dak.

**N.B.:** Zorg dat de balk vooruit in het smalle gedeelte van de bevestigingen wordt geduwd.

4. Breng de bagageafdekhoes weer aan.



E267491

1. Trek de afdekking van de bagageruimte er volledig uit.

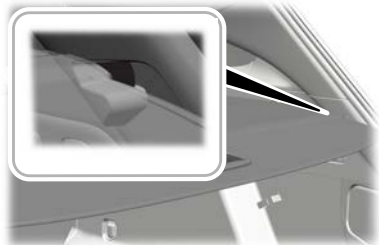

E267490

2. Plaats de bevestigingspennen stevig in de bekledingspanelen aan beide zijden.

# Transport

## De afdekking van de bagageruimte sluiten

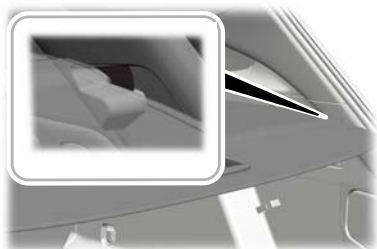

E267490

1. Trek de afdekking van de bagageruimte enigszins naar achteren om de bevestigingspennen los te maken van de bekledingspanelen aan beide zijden.
2. Rol de afdekking van de bagageruimte langzaam in de behuizing.

## De afdekking van de bagageruimte verwijderen

1. Sluit de afdekking van de bagageruimte volledig.

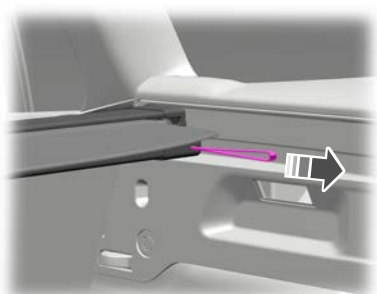

E267492

2. Trek de riem in de richting van de achterzijde van de auto.

**N.B.:** Ondersteun het midden van de afdekking van de bagageruimte wanneer u aan de riem trekt.

## De afdekking van de bagageruimte opbergen

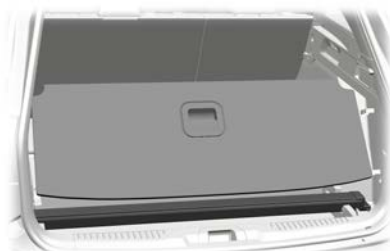

E267493

De afdekking van de bagageruimte kan worden opgeborgen onder de vloer van de laadruimte.

## BAGAGEAFDEKKINGEN - 5-DEURS



**WAARSCHUWING:** Laad geen voorwerpen op de plank die het zicht kunnen belemmeren of inzittenden kunnen raken bij een plotselinge stop of botsing.

## De afdekking verwijderen

De afdekking van de bagageruimte verwijderen:

# Transport

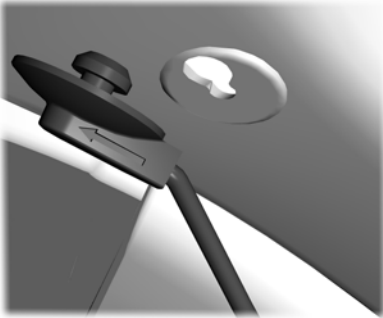

E266421

1. Duw de borgklem zachtjes omhoog en verwijder de borgklem.
2. Hef de afdekking van de bagageruimte omhoog.
3. Trek de bagageafdekking naar achteren.

## DAKREKKEN EN BAGAGEDRAGERS - 4-DEURS, AUTO'S MET: SCHUIFPANEEL PANORAMADAK



**WAARSCHUWING:** Uw voertuig is niet goedgekeurd voor dakdragers. Installeer nooit een dakdrager op uw voertuig.

## DAKREKKEN EN BAGAGEDRAGERS - 5-DEURS, AUTO'S MET: SCHUIFPANEEL PANORAMADAK



**WAARSCHUWING:** Wanneer u een imperiaal aanbrengt, lees dan de instructies van de fabrikant en volg deze op.



**WAARSCHUWING:** Tijdens het beladen van de imperiaal wordt aangeraden de lading evenredig te verdelen en een laag zwaartepunt aan te houden. Bij beladen auto's met een hoger zwaartepunt kan het rijgedrag verschillen vergeleken met onbeladen auto's. U dient extra voorzorgsmaatregelen te treffen zoals lagere snelheden en een grotere remafstand tijdens het rijden met een zwaar beladen auto.

De maximaal aanbevolen lading die evenredig is verdeeld over de dakdrager, is 75 kg.

Als het voertuig een zonnedak heeft, zorg dan dat het dicht is voordat u de dwarsbalken plaatst en dat het dicht blijft.

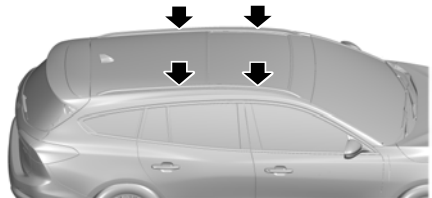

E282695

Bevestig de dwarsbalken op de railmarkeringen.

# Transport

Zorg dat de lading stevig is vastgezet. Controleer de bevestiging van de lading voor het rijden en bij iedere tankstop.

**N.B.:** *Plaats geen ladingen op het dakpaneel.*

## Dragers op de trekhaak

Wanneer u een drager gebruikt die op de trekhaak wordt bevestigd, dient u op het volgende te letten:

- Overschrijd nooit het maximale verticale gewicht op de trekhaakogel. Dit is het gewicht van de drager plus het gewicht van de lading. Zie **Afmetingen trekstang** (bladzijde 515).
- Neem de specificaties van de fabrikant van de drager in acht.
- Wanneer u een fietsendrager gebruikt, mag u maximaal drie fietsen dragen met een maximaal toegestaan gewicht van 130 lb (60 kg).
- Plaats het zwaarste voorwerp het dichtst bij de auto.

## DAKREKKEN EN BAGAGEDRAGERS - STATIONWAGON, AUTO'S MET: SCHUIFPANEEL PANORAMADAK



**WAARSCHUWING:** Wanneer u een imperiaal aanbrengt, lees dan de instructies van de fabrikant en volg deze op.



**WAARSCHUWING:** Tijdens het beladen van de imperiaal wordt aangeraden de lading evenredig te verdelen en een laag zwaartepunt aan te houden. Bij beladen auto's met een hoger zwaartepunt kan het rijgedrag

verschillen vergeleken met onbeladen auto's. U dient extra voorzorgsmaatregelen te treffen zoals lagere snelheden en een grotere remafstand tijdens rijden met een zwaar beladen auto.

De maximaal aanbevolen lading die evenredig is verdeeld over de dakdrager, is 75 kg.

Zorg dat het zonnedak dicht is voordat u de dwarsbalken plaatst en dat het dicht blijft.

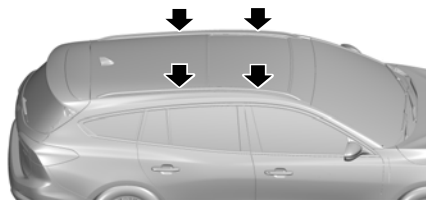

E282695

Bevestig de dwarsbalken op de railmarkeringen.

Zorg dat de lading stevig is vastgezet. Controleer de bevestiging van de lading voor het rijden en bij iedere tankstop.

**N.B.:** *Plaats geen ladingen op het dakpaneel.*

# Transport

## Dragers op de trekhaak

Wanneer u een drager gebruikt die op de trekhaak wordt bevestigd, dient u op het volgende te letten:

- Overschrijd nooit de maximale verticale lading op de trekhaakkogel. Dit is het gewicht van de drager plus het gewicht van de lading. Zie **Afmetingen trekstang** (bladzijde 517).
- Neem de specificaties van de fabrikant van de drager in acht.
- Wanneer u een fietsendrager gebruikt, mag u maximaal drie fietsen dragen met een maximaal toegestaan gewicht van 130 lb (60 kg).
- Plaats het zwaarste voorwerp het dichtst bij uw auto.

## DAKREKKEN EN BAGAGEDRAGERS - AUTO'S ZONDER: SCHUIFPANEEL PANORAMADAK



**WAARSCHUWING:** Wanneer u een imperiaal aanbrengt, lees dan de instructies van de fabrikant en volg deze op.



**WAARSCHUWING:** Tijdens het beladen van de imperiaal wordt aangeraden de lading evenredig te verdelen en een laag zwaartepunt aan te houden. Bij beladen auto's met een hoger zwaartepunt kan het rijgedrag verschillen vergeleken met onbeladen auto's. U dient extra voorzorgsmaatregelen te treffen zoals lagere snelheden en een grotere remafstand tijdens rijden met een zwaar beladen auto.

De maximaal aanbevolen lading die evenredig is verdeeld over de dakdrager, is 75 kg.

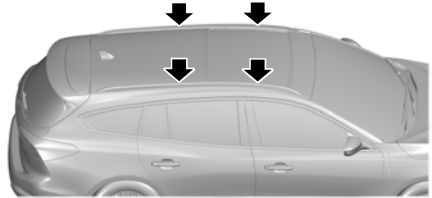

E282695

Bevestig de dwarsbalken op de railmarkeringen.

Zorg dat de lading stevig is vastgezet. Controleer de bevestiging van de lading voor het rijden en bij iedere tankstop.

**N.B.:** *Plaats geen ladingen op het dakpaneel.*

## Dragers op de trekhaak

Wanneer u een drager gebruikt die op de trekhaak wordt bevestigd, dient u op het volgende te letten:

- Overschrijd nooit de maximale verticale lading op de trekhaakkogel. Dit is het gewicht van de drager plus het gewicht van de lading. Zie **Afmetingen trekstang** (bladzijde 515).
- Neem de specificaties van de fabrikant van de drager in acht.
- Wanneer u een fietsendrager gebruikt, mag u maximaal drie fietsen dragen met een maximaal toegestaan gewicht van 130 lb (60 kg).
- Plaats het zwaarste voorwerp het dichtst bij uw auto.



# Bagageruimte

---

## HAAK BAGAGERUIMTE

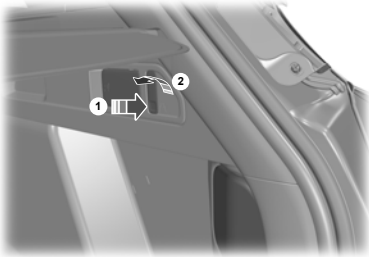

# Aanhangers trekken

## TREKKEN VAN EEN AANHANGER - 4-DEURS



**WAARSCHUWING:** Uw auto is niet goedgekeurd voor het trekken van een aanhangwagen. Trek nooit een aanhanger met uw auto.

## TREKKEN VAN EEN AANHANGER - 5-DEURS/ STATIONWAGON



**WAARSCHUWING:** Overschrijd 100 km/h niet. Als u deze instructie niet opvolgt, kan dit leiden tot verlies van controle over de auto en al dan niet dodelijke verwondingen.



**WAARSCHUWING:** De bandenspanningen achter moeten worden verhoogd met 0,2 bar boven de specificatie. Overschrijd de maximumdruk op de zijkant van de band niet. Dit kan ernstige verwondingen veroorzaken.



**WAARSCHUWING:** Overschrijd het bruto voertuiggewicht, dat op het identificatieplaatje van de auto is vermeld, niet. Als u deze instructie negeert, kan dat verwondingen tot gevolg hebben.



**WAARSCHUWING:** Aanhangers slepen die meer wegen dan het maximale aanbevolen bruto aanhangergewicht overschrijdt de limieten van uw auto en kan leiden tot motorschade, transmissieschade, structurele schade, verlies van controle over de auto, kantelen van de auto en verwondingen.



**WAARSCHUWING:** Overschrijd nooit de maximale verticale lading op de trekhaakkogel. Als u deze instructie niet opvolgt, kan dit leiden tot verlies van controle over de auto en al dan niet dodelijke verwondingen.



**WAARSCHUWING:** Het antiblokkeersysteem stuurt de remmen van de aanhanger niet aan.

Wanneer u een aanhanger trekt:

- Volg de specifieke regelgeving van het land om een aanhanger te trekken.
- Rijd niet sneller dan 100 km/h, zelfs als het land onder bepaalde omstandigheden hogere snelheden toestaat.
- Plaats de lading zo laag mogelijk en centraal op de as van uw aanhanger. Wanneer u met een onbeladen auto rijdt, moet u de lading in de aanhanger zo ver mogelijk naar voren schuiven, omdat dit voor de beste stabiliteit zorgt. Overschrijd de maximum toelaatbare verticale lading niet.
- Het verticale gewicht op de trekhaak van de aanhanger is van essentieel belang voor de rijstabiliteit van uw auto en aanhanger.
- Het verticale gewicht op de trekhaakkogel moet minstens 4% van het gewicht van de aanhanger bedragen en mag het maximale toegestane gewicht niet overschrijden.
- Beperk de snelheid onmiddellijk als de aanhanger tekenen van slingeren vertoont. Zie **Antislingerregeling aanhanger** (bladzijde 415).
- Gebruik een lagere versnelling wanneer u naar beneden rijdt op een steile helling.

# Aanhangers trekken

**N.B.:** *We adviseren een veiligheidskabel voor aanhangers te gebruiken. Lees de instructies van de fabrikant en volg deze op wanneer u een veiligheidskabel voor aanhangers gebruikt.*

**N.B.:** *Het maximale verticale gewicht op de trekhaak van de aanhanger dat vermeld staat op het identificatieplaatje van de aanhanger, is de testwaarde van de fabrikant van de aanhanger. Het maximale verticale gewicht op de trekhaak van de aanhanger kan lager zijn.*

De stabiliteit van de combinatie van auto en aanhanger is afhankelijk van de kwaliteit van de aanhanger.

Als u een aanhanger trekt, veranderen de rijkenmerken van uw auto en wordt de stopafstand groter. Pas uw snelheid en rijgedrag aan de lading van de aanhanger aan.

Het bruto treingewicht op het identificatieplaatje van de auto is van toepassing op hellingen tot 12% en hoogtes tot 1.000 m wanneer een aanhanger wordt getrokken. In berggebieden worden de motorprestaties kleiner omwille van de lage luchtdichtheid op hogere hoogtes. In hogere regio's boven 1.000 m moet u het opgegeven maximaal toegestane treingewicht met 10% verminderen voor elke extra 1.000 m.

**N.B.:** *Niet alle auto's zijn geschikt of goedgekeurd om een trekhaak te plaatsen. Neem voor meer informatie contact op met een erkende dealer.*

## ANTISLINGERREGELING AANHANGER

Als de aanhanger begint te slingeren, knippert de waarschuwinglamp voor de stabiliteitsregeling op het informatiedisplay. Het systeem bedient de remmen naar de afzonderlijke wielen en vermindert het motorkoppel om het voertuig stabiel te houden.

Breng de auto tot stilstand zodra dit veilig kan. Controleer het verticale gewicht op de trekkogel en de verdeling van de last op de aanhanger. Zie **Inhouden en specificaties** (bladzijde 510). Zie **Transport** (bladzijde 405).

**N.B.:** *Deze functie voorkomt slingeren van de aanhanger niet, maar vermindert slingeren nadat het is begonnen.*

**N.B.:** *Deze functie voorkomt niet slingeren van alle aanhangers.*

**N.B.:** *In sommige gevallen (bij een te hoge voertuigsnelheid) kan het systeem meerdere malen worden ingeschakeld, waardoor de voertuigsnelheid geleidelijk afneemt.*

## TREKHAAK - AUTO'S MET: AFNEEMBARE TREKHAAK



**WAARSCHUWING:** Overschrijd het laagste nominaal vermogen voor uw auto of trekhaak niet. Als u uw auto of trekhaak overbelast, kan dit de stabiliteit en besturing van uw auto hinderen. Als u deze instructie niet opvolgt, kan dit leiden tot verlies van controle over de auto en al dan niet dodelijke verwondingen.



**WAARSCHUWING:** Knip, las of wijzig de trekhaak niet. Als de trekhaak wordt gewijzigd, kan het trekvermogen van de trekhaak kleiner worden.

# Aanhangers trekken

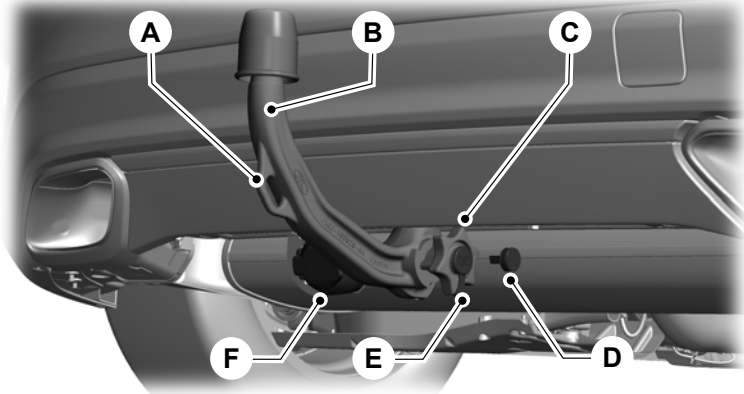

E269049

- A Bevestigingspunt veiligheidskabel aanhanger.
- B Trekhaak in positie voor slepen.
- C Kartelwiel.
- D Sleutel.
- E Beschermddop.
- F Stekkerdoos aanhanger.

Demonteer of repareer de trekhaakkogel niet.

## De trekhaak losmaken



**WAARSCHUWING:** Zorg ervoor dat de trekhaakkogel zich op een veilige plek in uw auto bevindt, zodat deze bij een botsing niet wordt rondgeslingerd. Als u deze instructie negeert, kan dat letsel of de dood tot gevolg hebben.

U moet de trekhaak losmaken als u deze niet gebruikt. Berg de trekhaak veilig op in de bagageruimte.

Ontgrendel of maak de trekhaak nooit los terwijl een aanhanger is aangekoppeld.

Maak de trekhaak niet los met gereedschap.

# Aanhangertrekken

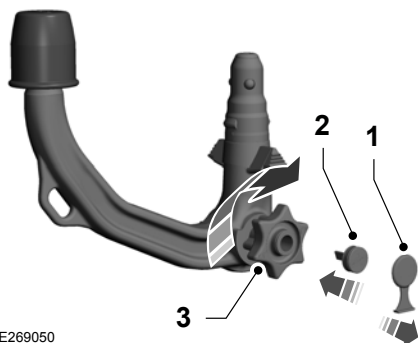

E269050

1. Verwijder de beschermkap.
2. Plaats de sleutel en draai deze rechtsom om het kartelwiel te ontgrendelen.
3. Houd de trekhaakkogel vast. Trek het kartelwiel naar buiten en draai het volledig rechtsom totdat het vastklikt.

**N.B.:** Het rode merkteken op het kartelwiel moet binnen de groene lijn op de trekhaak liggen.

4. Laat de kartelwiel los.
5. Trek de trekhaak omlaag om deze te verwijderen.
6. Draai de stekkerdoos 90 graden omhoog tot deze in de eindstand wordt vergrendeld.

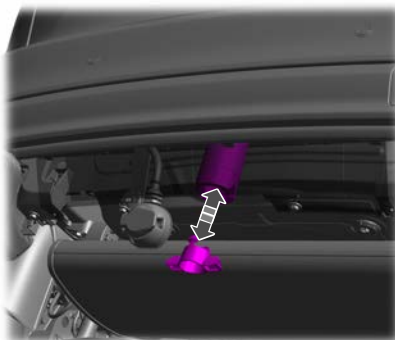

E265433

7. Plaats de afdichtplug.

## De trekhaak bevestigen

Bevestig de trekhaak niet met gereedschap.

**N.B.:** U kunt de trekhaak alleen bevestigen als de trekhaak is ontgrendeld.

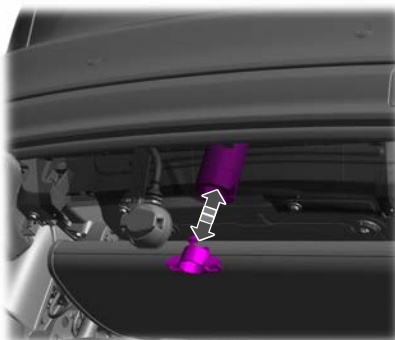

E265433

1. Verwijder de afsluitplug.

# Aanhangertrekken

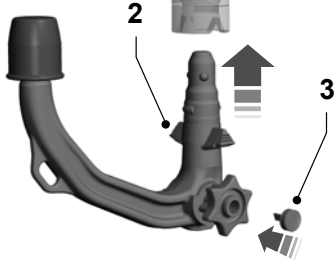

E269051

2. Plaats de trekhaak volledig totdat deze vastklikt. Houd het kartelwiel niet vast.

**N.B.:** *Het groene merkteken op het kartelwiel moet binnen de groene lijn op de trekhaak liggen.*

3. Plaats de sleutel en draai deze linksom om het kartelwiel te vergrendelen.
4. Plaats de beschermkap. Duw deze volledig terug over het slot.
5. Draai de stekkerdoos 90 graden omlaag tot deze in de eindstand wordt vergrendeld.

## Veiligheidscontroles trekhaak

Controleer het volgende nadat u de trekhaak hebt bevestigd:

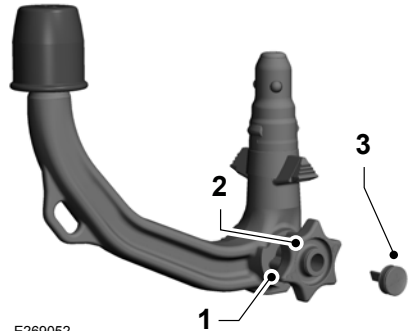

E269052

1. Het groene merkteken op het kartelwiel ligt binnen de groene lijn op de trekhaak.
2. U hebt het kartelwiel vergrendeld.
3. U hebt de sleutel verwijderd.

Gebruik de trekhaak niet als niet aan deze voorwaarden is voldaan. Laat uw auto zo snel mogelijk controleren.

## Richtlijnen trekhaak

- Vervangende sleutels zijn beschikbaar. Het is raadzaam dat u het sleutelnummer op de slotcilinder noteert.
- Houd het systeem schoon. Smeer de lagerpunten, glijoppervlakken en vergrendelingskogels met harsvrij vet of olie. Smeer het slot met grafiet.

# Aanhangertrekken

- Verwijder de afdichtplug voor de stekkerdoos uit de stekkerdoos wanneer deze niet wordt gebruikt. Als u dit niet doet, kan dit corrosie van de stekkerdoos veroorzaken. Maak de stekkerdoos regelmatig schoon en zorg dat het deksel van de stekkerdoos volledig dicht is.
- Als u de auto reinigt met een hogedrukreiniger, moet u de afdichtplug voor de stekkerdoos loskoppelen. Richt de waterstraal niet direct op de stekkerdoos. Wij bevelen aan dat u de trekhaak losmaakt voordat u de auto wast.

## TREKHAAK - AUTO'S MET: INSCHUIFBARE TREKHAAK

**⚠ WAARSCHUWING:** Overschrijd het laagste nominaal vermogen voor uw auto of trekhaak niet. Als u uw auto of trekhaak overbelast, kan dit de stabiliteit en besturing van uw auto hinderen. Als u deze instructie niet opvolgt, kan dit leiden tot verlies van controle over de auto en al dan niet dodelijke verwondingen.

**⚠ WAARSCHUWING:** Knip, las of wijzig de trekhaak niet. Als de trekhaak wordt gewijzigd, kan het trekvermogen van de trekhaak kleiner worden.

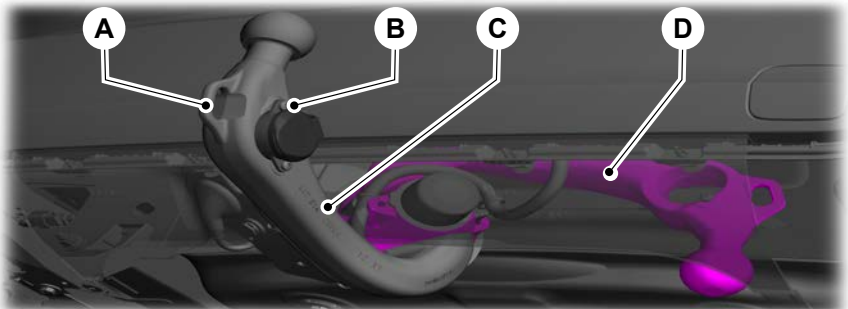

E265649

- A Bevestigingspunt veiligheidskabel aanhanger.
- B Stekkerdoos aanhanger.
- C Trekhaak in positie voor slepen.
- D Trekhaak in opgeborgen positie.

Demonteer of repareer de trekhaak of het mechanisme niet.

### De trekhaak uitklappen

Klap de trekhaak niet uit met uw voet of enig gereedschap.

# Aanhangsers trekken

Raak de trekhaak niet aan wanneer deze wordt uitgeklaapt in de ontgrendelde stand.

Gebruik de trekhaak niet als er geen geluidssignaal klinkt wanneer de trekhaak wordt uitgeklaapt of wanneer u deze op zijn plaats vergrendelt. Laat uw auto zo snel mogelijk controleren.

De trekhaak wordt niet uitgeklaapt in de volgende situaties:

- Uw auto is in beweging.
- Er is een afdichtplug voor de stekkerdoos bevestigd op de stekkerdoos.
- De accu is niet helemaal opgeladen.



E237201

1. Druk op de toets. Deze bevindt zich aan de rechterzijde van de bagageruimte.

**N.B.:** Het lampje op de knop gaat branden en er klinkt een dubbel geluidssignaal.



E265650

2. Druk binnen vier seconden opnieuw op de knop om de trekhaak uit te klappen in de ontgrendelde stand.

**N.B.:** Het lampje op de knop blijft knipperen en er is een reeks geluidssignalen te horen wanneer de trekhaak wordt uitgeklaapt en de ontgrendelde stand bereikt.

**N.B.:** Als u niet opnieuw op de ontgrendelknop drukt binnen vier seconden, geeft het systeem melding van voltooiing zonder dat de trekhaak is uitgeklaapt. Als het lampje snel knippert en een hoge toon te horen is, moet u de procedure herhalen.

3. Beweeg de trekhaak met de hand naar de stand voor slepen. Zorg dat de trekhaakkogel wordt vergrendeld in deze stand.

**N.B.:** Het lampje op de knop stopt met knipperen en er klinkt een dubbel geluidssignaal wanneer de trekhaak in deze stand wordt vergrendeld.

**N.B.:** Er klinkt een waarschuwingssignaal gedurende maximaal 30 seconden als de trekhaak in een ontgrendelde stand blijft.

Als de procedure voor uitklappen wordt onderbroken, bijvoorbeeld doordat de beweging van de trekhaak wordt geblokkeerd of de voeding wordt onderbroken, moet het systeem worden gereset. Herhaal de procedure volledig om het systeem te resetten.

Controleer het volgende:

- Zorg dat de trekhaak volledig is vergrendeld. Deze mag niet bewegen als u eraan trekt of wanneer u een aanhanger bevestigt.
- Het lampje knippert niet en er klinken geen waarschuwingssignalen.

**N.B.:** Als niet aan deze voorwaarden is voldaan, mag u de trekhaak niet gebruiken. Laat uw auto zo snel mogelijk controleren.

## De trekhaak inklappen

U moet de trekhaak inklappen als u deze niet gebruikt.



# Aanhangers trekken

Klap de trekhaak niet in met uw voet of enig gereedschap.

Raak de trekhaak niet aan wanneer deze wordt ingeklapt in de ontgrendelde stand.

Klap de trekhaak nooit in terwijl een aanhanger is aangekoppeld. Dit kan schade veroorzaken die niet onder de voertuiggarantie valt.

De trekhaak wordt niet ingeklapt in de volgende situaties:

- Uw auto is in beweging.
  - Er is een afdichtplug voor de stekkerdoos bevestigd op de stekkerdoos.
  - De accu is niet helemaal opgeladen.
1. Ontkoppel de afdichtplug voor de stekkerdoos en ontkoppel de aanhanger of lastdrager.



E237201

2. Druk op de toets. Deze bevindt zich aan de rechterzijde van de bagageruimte.

**N.B.:** Het lampje op de knop gaat branden en er klinkt een dubbel geluidssignaal.



E285650

3. Druk binnen vier seconden opnieuw op de knop om de trekhaak in te klappen in de ontgrendelde stand.

**N.B.:** Het lampje op de knop blijft knipperen en er is een reeks geluidssignalen te horen wanneer de trekhaak wordt ingeklapt en de ontgrendelde stand bereikt.

**N.B.:** Als u niet opnieuw op de ontgrendelknop drukt binnen vier seconden, geeft het systeem melding van voltooiing zonder dat de trekhaak is ingeklapt. Als het lampje snel knippert en een hoge toon te horen is, moet u de procedure herhalen.

4. Beweeg de trekhaak met de hand naar de opgeborgen stand. Zorg dat de trekhaakkogel wordt vergrendeld in deze stand.

**N.B.:** Het lampje op de knop stopt met knipperen en er klinkt een dubbel geluidssignaal wanneer de trekhaak in deze stand wordt vergrendeld.

**N.B.:** Er klinkt een waarschuwingssignaal gedurende maximaal 30 seconden als de trekhaak in een ontgrendelde stand blijft.

# Aanhangers trekken

## Richtlijnen trekhaak

- Het mechanisme van de trekhaak is onderhoudsvrij. Breng geen vet of olie op het mechanisme aan.
- Verwijder de afdichtplug voor de stekkerdoos uit de stekkerdoos wanneer deze niet wordt gebruikt. Als u dit niet doet, kan dit corrosie van de stekkerdoos veroorzaken. Reinig de stekkerdoos regelmatig en zorg dat het deksel van de stekkerdoos volledig dicht is.
- Als u de auto reinigt met een hogedrukreiniger, moet u de afdichtplug voor de stekkerdoos loskoppelen. Richt de waterstraal niet direct op de stekkerdoos. Wij bevelen aan dat u de trekhaak inklappt voordat u de auto wast.

## DE AUTO OP VIER WIELEN SLEPEN - 6-TRAPS AUTOMATISCHE TRANSMISSIE



**WAARSCHUWING:** U moet het contact aanzetten als uw auto wordt gesleept. Als u deze waarschuwing negeert, kan dit ernstig letsel of de dood tot gevolg hebben.



**WAARSCHUWING:** Zorg dat de keuzehendel van de transmissie in de stand **N** staat. Als u deze waarschuwing negeert, kan transmissieschade ontstaan met een botsing of letsel als gevolg.



**WAARSCHUWING:** De rem- en stuurbekrachtiging werken niet, tenzij de motor draait. Trap het rempedaal harder in en houd rekening met de langere remweg en het zwaarder sturen. Als u niet voorzichtig bent, kan dit leiden tot een botsing of letsel.



**WAARSCHUWING:** Als uw auto een stuurslot heeft, moet u zorgen dat het contact in de stand accessoire of aan staat voordat u de auto sleept.



**WAARSCHUWING:** Te veel spanning op een sleepkabel kan uw auto of de trekkende auto beschadigen.



**WAARSCHUWING:** Sleep uw auto niet als de omgevingstemperatuur lager is dan 0°C.



**WAARSCHUWING:** Sleep uw auto niet achterwaarts.

## Slepen in geval van nood

Als uw auto in panne staat en er geen toegang is tot verrijdbare onderstellen, een takelwagen of een transportvoertuig met laadbed, mag de auto worden gesleept met alle wielen op de grond. Dat mag u in de volgende omstandigheden doen:

- Uw auto is vooruit gericht, zodat deze vooruit wordt gesleept.
- De keuzehendel van de transmissie staat in de stand **N**. Als de keuzehendel van de transmissie niet in de stand **N** kan worden geschakeld, moet deze wellicht worden uitgeschakeld. Zie **Inschakelblokkering** (bladzijde 261).
- Maximale snelheid is 50 km/h.
- Maximale afstand is 80 km.

**N.B.:** Als u harder dan 50 km/h wilt rijden en verder dan 80 km wilt slepen, moeten de aandreven wielen omhoog worden gezet.

# Aanhangers trekken

**N.B.:** Wij raden aan dat u de auto niet met de aangedreven wielen op de grond sleept. Is het echter nodig om de auto van een gevaarlijke plek te verwijderen, sleep uw auto dan niet met snelheden boven 50 km/h of verder dan 80 km.



**WAARSCHUWING:** Gebruik bij een mechanische transmissieschade geen dolly onder één van de assen. De auto moet met alle wielen omhoog op een vlakke ondergrond worden gezet.

Trek rustig en soepel zonder rukken op.

U mag alleen het sleepoog gebruiken dat bij uw auto werd geleverd. Zie **Sleeppunten** (bladzijde 430).

Sleepkabels of sleepbalken moeten aan dezelfde kant worden geplaatst. Bijvoorbeeld sleeppunt rechtsachter verbonden met sleeppunt rechtsvoor.

U moet een sleepkabel of een sleepbalk gebruiken die sterk genoeg is voor het gewicht van de takelwagen en de auto die wordt gesleept.

**N.B.:** Een sleepstang is de veiligste manier om een auto te slepen.

Het gewicht de auto die wordt gesleept mag niet hoger zijn dan het gewicht van de takelwagen.

## DE AUTO OP VIER WIELEN SLEPEN - HANDGESCHAKELDE TRANSMISSIE



**WAARSCHUWING:** U dient het contact in te schakelen wanneer uw auto wordt gesleept. Wanneer deze waarschuwing niet wordt opgevolgd, kan dit ernstig letsel of de dood tot gevolg hebben.



**WAARSCHUWING:** De rem- en stuurbekrachtiging werken niet, tenzij de motor draait. Trap het rempedaal harder in en houd rekening met langere remafstanden en een zwaarder draaiend stuurwiel.



**WAARSCHUWING:** Als uw auto een stuurslot heeft, moet u zorgen dat het contact in de stand accessoire of aan staat wanneer de auto wordt gesleept.



**WAARSCHUWING:** Te veel spanning op een sleepkabel kan uw auto of de takelwagen beschadigen.



**WAARSCHUWING:** Tijdens het slepen van uw auto moet u de neutraalstand kiezen. Wanneer deze waarschuwing niet wordt opgevolgd, kan dit schade aan de transmissie veroorzaken en leiden tot een botsing of verwondingen.

Rijd langzaam en soepel weg zonder de getrokken auto te laten schokken.

U mag alleen het sleepoog gebruiken dat bij uw auto werd geleverd. Zie **Sleeppunten** (bladzijde 430).

Sleepkabels of sleepbalken moeten aan dezelfde kant worden geplaatst. Bijvoorbeeld sleeppunt rechtsachter verbonden met sleeppunt rechtsvoor.

U moet een sleepkabel of een sleepbalk gebruiken die sterk genoeg is voor het gewicht van de takelwagen en de auto die wordt gesleept.

Het gewicht de auto die wordt gesleept mag niet hoger zijn dan het gewicht van de takelwagen.

Overschrijd 50 km/h niet.

# Aanhangers trekken

---

## **DE AUTO OP VIER WIELEN SLEPEN - 7-TRAPS AUTOMATISCHE TRANSMISSIE/8-TRAPS AUTOMATISCHE TRANSMISSIE**

Als uw auto gesleept moet worden, neemt u contact op met een professionele sleepdienst of, als u lid bent van een programma voor pechassistentie, neemt u contact op met uw leverancier voor pechassistentie.

# Tips voor het rijden

## VOORZORGSMAATREGELEN VOOR KOUDE WEERSOMSTANDIGHEDEN

De werking van sommige componenten en systemen kan worden beïnvloed bij temperaturen lager dan circa -25°C.

## INRIJDEN

### Banden

Nieuwe banden moeten ongeveer 480 km worden ingereden. Tijdens deze periode kan de auto ongewone rijeigenschappen vertonen.

### Remmen en koppeling

Vermijd indien mogelijk het intensief gebruik van de remmen en de koppeling gedurende de eerste 160 km in de stad en gedurende de eerste 1.600 km op snelwegen.

## ZUINIG RIJDEN

De volgende items kunnen het brandstofverbruik verlagen:

- Rijd vlot, geef zachtjes gas en anticipeer de weg voor u om bruusk remmen te voorkomen.
- Controleer uw bandenspanning regelmatig en zorg dat de banden zijn opgepompt tot de juiste spanning.
- Volg het aanbevolen onderhoudsschema en voer de aanbevolen controles uit.
- Plan uw rit en controleer het verkeer voordat u vertrekt. Het is efficiënter om boodschappen indien mogelijk te combineren tot een enkele rit.

- Voorkom stationair draaien bij koud weer of gedurende lange periodes. Start de motor alleen wanneer u klaar bent voor vertrek.
- Vervoer geen onnodig gewicht in de auto, extra gewicht verspilt immers brandstof.
- Breng geen onnodige accessoires op de buitenkant van de auto aan, bijvoorbeeld treeplanken. Klap een niet-gebruikte dakdrager in of verwijder deze.
- Schakel niet in neutraal wanneer u remt of wanneer de auto vertraagt.
- Sluit alle ruiten wanneer u tegen hoge snelheden rijdt.
- Schakel alle niet gebruikte elektrische systemen uit, bijvoorbeeld de airconditioning. Koppel eventuele niet-gebruikte accessoires los van de extra voedingspunten.

## RIJDEN DOOR ONDIEP WATER



**WAARSCHUWING:** Probeer niet door diepe of stromende waterplassen te rijden. Als u deze instructie niet opvolgt, kan dit leiden tot verlies van controle over de auto en al dan niet dodelijke verwondingen.

**N.B.:** *Rijden door stilstaand water kan schade aan de auto veroorzaken.*

**N.B.:** *Er kan motorschade ontstaan als water in het luchtfilter komt.*

Controleer de diepte voordat u door stilstaand water rijdt. Rijd nooit door water dat hoger staat dan de onderkant van de voordorpels van de auto.

## Tips voor het rijden



Rijd heel langzaam door het stilstaande water en blijf niet stilstaan. De remwerking en grip zijn wellicht beperkt. Na het rijden door water en zodra het veilig is:

- Trap het rempedaal licht in om de remmen te drogen en te controleren.
- Draai aan het stuur om zien of de stuurbekrachtiging werkt.

Controleer de werking van het volgende:

- Claxon
- Buitenverlichting

### VLOERMATTEN

**WAARSCHUWING:** Gebruik een vloermat die is ontworpen voor de beenruimte van uw voertuig en de pedalen niet hindert. Als u deze instructie niet opvolgt, kan dit leiden tot verlies van controle over de auto en al dan niet dodelijke verwondingen.

**WAARSCHUWING:** Door pedalen die niet vrij kunnen bewegen kunt u de controle over de auto verliezen; hiermee vergroot u het risico op ernstig persoonlijk letsel.

**WAARSCHUWING:** Bevestig de vloermat aan beide bevestigingen, zodat hij goed op zijn plaats blijft liggen en de werking van de pedalen niet hindert. Als u deze instructie niet opvolgt, kan dit leiden tot verlies van controle over de auto en al dan niet dodelijke verwondingen.

**WAARSCHUWING:** Plaats geen extra vloermatten of andere vloerbedekking bovenop de originele vloermatten. Dit kan ertoe leiden dat de vloermat de werking van de pedalen hindert. Als u deze instructie niet opvolgt, kan dit leiden tot verlies van controle over de auto en al dan niet dodelijke verwondingen.

**WAARSCHUWING:** Zorg ervoor dat geen voorwerpen in de voetruimte van de bestuurder kunnen vallen terwijl uw auto rijdt. Losse voorwerpen kunnen onder de pedalen beklemd raken waardoor u de controle over de auto kunt verliezen.



Om de vloermatten te plaatsen, haakt u het oog van de vloermat over de bevestiging en duwt u het omlaag om het te vergrendelen.

## Tips voor het rijden

---

Ga voor het verwijderen van de vloermatten in omgekeerde volgorde van installeren te werk.

**N.B.:** *Controleer de vloermatten regelmatig om ervoor te zorgen dat ze goed zijn bevestigd.*

# Wat te doen bij pech

## ALARMKNIPPERLICHTEN



De schakelaar voor de alarmknipperlichten bevindt zich op het instrumentenpaneel.

Gebruik de alarmknipperlichten als uw auto een veiligheidsgevaar vormt voor andere weggebruikers.

### De alarmknipperlichten in- of uitschakelen



Druk op de knop om de alarmknipperlichten in te schakelen.

Druk opnieuw op de knop om de alarmknipperlichten uit te schakelen.

**N.B.:** Alle richtingaanwijzers knipperen.

**N.B.:** Door langdurig gebruik van de alarmknipperlichten kan de accu leeg raken.

**N.B.:** Afhankelijk van toepasselijke wetten in het land waarvoor de auto is gebouwd, kunnen de alarmknipperlichten worden ingeschakeld wanneer u hard remt.

## Gevarenknipperlichten - waarschuwingslampje



Knippert wanneer u de alarmknipperlichten inschakelt.

## EERSTEHULPSET

De EHBO-koffer kan onder de voorste passagiersstoel of in de bagageruimte worden opgeborgen.

## GEVARENDRIEHOEK

De waarschuwingsdriehoek kan onder de voorste passagiersstoel worden opgeborgen.

## HET VOERTUIG STARTEN MET HULPSTARTKABELS



**WAARSCHUWING:** Houd accu's buiten het bereik van kinderen. Accu's bevatten zwavelzuur. Voorkom contact met huid, ogen of kleding. Wanneer u in de buurt van een accu werkt, moet u uw ogen beschermen tegen mogelijke spatten van de zuuroplossing. Wanneer accuzuur op de huid of in de ogen komt, spoel dan onmiddellijk en gedurende minstens 15 minuten met water af en zorg direct voor medische hulp. Zoek direct medische hulp wanneer accuzuur is doorgeslikt.



**WAARSCHUWING:** Bij accu's komen explosieve gassen vrij, die tot persoonlijk letsel kunnen leiden. Zorg daarom dat er geen vuur, vonken of verlichting bij de accu in de buurt zijn. Wanneer u in de buurt van een accu werkt, moet u uw gezicht steeds afschermen en uw ogen beschermen. Zorg steeds voor goede ventilatie.



**WAARSCHUWING:** Gebruik alleen kabels met geïsoleerde klemmen en een voldoende dikke kern.

**N.B.:** Ontkoppel de accu van de stilgevallene auto niet, aangezien dit het elektrische systeem van de auto kan beschadigen.

## Startkabels aansluiten

**N.B.:** In de afbeelding is de onderste auto de hulpauto.



# Wat te doen bij pech

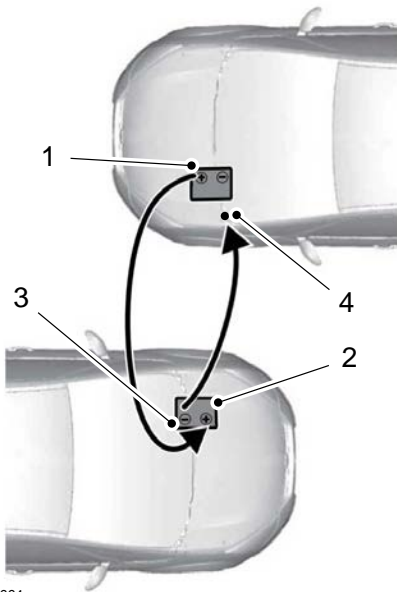

E142664



**WAARSCHUWING:** Zorg ervoor dat de kabels niet met draaiende onderdelen en onderdelen van het brandstoftoevoersysteem in aanraking kunnen komen.

Parkeer het hulpvoertuig zo dicht mogelijk bij de motorkap van de stilgevallen auto. Zorg er daarbij voor dat de twee voertuigen elkaar niet raken.

Schakel het contact van beide auto's uit en schakel alle stroomverbruikers uit.

1. Sluit de positieve hulpstartkabel aan op de positieve pool van de lege accu.
2. Sluit het andere uiteinde van de positieve hulpstartkabel aan op de positieve aansluiting van de hulpaccu.

3. Sluit de negatieve hulpstartkabel aan op de negatieve aansluiting van de hulpaccu.
4. Sluit ten slotte de negatieve hulpstartkabel aan op een zichtbaar metalen deel van de motor van de stilgevallen auto of sluit de negatieve kabel aan op een massapunt indien beschikbaar.

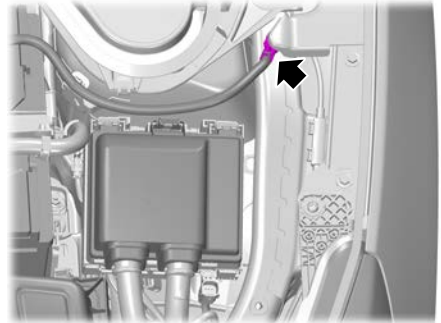

**WAARSCHUWING:** Sluit het uiteinde van de tweede kabel niet aan op de minpool (-) van de te starten accu. Een vonk kan ervoor zorgen dat de gassen rond de accu exploderen.



**WAARSCHUWING:** Zorg ervoor dat de kabels niet met draaiende onderdelen en onderdelen van het brandstoftoevoersysteem in aanraking kunnen komen.

## De motor starten

1. Start de motor van de hulpauto en trap het gaspedaal zachtjes in om het motortoerental tussen 2000 en 3000 omw/min. te houden.
2. Start de motor van de stilgevallen auto.

# Wat te doen bij pech

3. Zodra de stilgevalLEN auto is gestart, laat u beide motoren nog eens drie minuten draaien voordat u de startkabels loskoppelt.

Verwijder de startkabels in omgekeerde volgorde van aansluiten.

**N.B.:** Schakel de koplampen tijdens het loskoppelen van de hulpstartkabels niet in. Door de spanningspiek kunnen de gloeilampen doorbranden.

## SLEEPPUNTEN

### Bevestigingspunt voor



E265228

1. Duw zachtjes op het klepje van het bevestigingspunt van het sleepoog op de aangeduide positie en laat los.
2. Trek het er recht uit.

**N.B.:** Het klepje van het bevestigingspunt van het sleepoog hangt aan een koordje om de dop aan de bumper te bevestigen.

### Bevestigingspunt achter

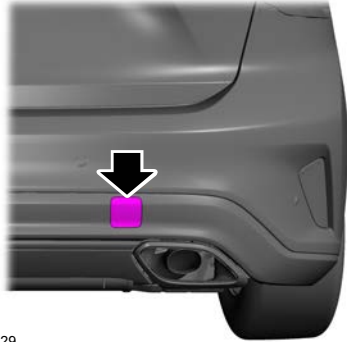

E265229

1. Duw de bovenkant van het klepje van het bevestigingspunt van het sleepoog zachtjes naar binnen toe.
2. Til het zachtjes omhoog en trek het er recht uit.

**N.B.:** Het klepje van het bevestigingspunt van het sleepoog hangt aan een koordje om de dop aan de bumper te bevestigen.

### Het sleepoog bevestigen



**WAARSCHUWING:** Zorg ervoor dat het sleepoog tot de aanslag wordt aangehaald. Als u deze instructie negeert, kan dat verwondingen tot gevolg hebben.



**WAARSCHUWING:** U dient het contact in te schakelen wanneer uw auto wordt gesleept.

# Wat te doen bij pech

---



E265230

1. Verwijder voorzichtig het klepje van het bevestigingspunt van het sleepoog voor of achter.
2. Breng het sleepoog aan.

**N.B.:** *Het is voorzien van linkse schroefdraad. Draai het linksom in het draadgat.*

## Plaats sleepoog

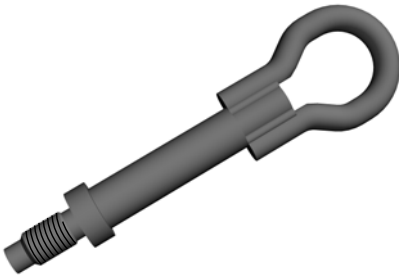

Het sleepoog bevindt zich in de opbergruimte van het reservewiel.

**N.B.:** *Het sleepoog dient zich te allen tijde in uw auto te bevinden.*

# Informatie over botsingen en defecten

## WAARSCHUWINGSSYSTEEM NA EEN AANRIJDING

### Wat is het Post-Crash Alert System

Het systeem helpt de aandacht op uw auto te vestigen in geval van een ernstige botsing.

### Hoe het Post-Crash Alert System werkt

Het systeem is ontworpen om de alarmknipperlichten in te schakelen en de claxon met tussenpozen te doen afgaan bij een zware botsing waarbij een airbag of de gordelspanners van de veiligheids gordels zijn afgegaan.

### Beperkingen Post-Crash Alert System

Afhankelijk van toepasselijke wetten in het land waarvoor de auto is gebouwd, gaat de claxon wellicht niet af bij een zware botsing.

### Het Post-Crash Alert System uitschakelen

Druk op de schakelaar gevaarsknipperlichten of de ontgrendelknop op de afstandsbediening om het systeem uit te schakelen.

**N.B.:** De waarschuwing wordt uitgeschakeld wanneer de voertuigaccu leeg raakt.

## REMMEN NA AANRIJDING

### Hoe remmen na aanrijding werkt

Bij een gemiddelde tot ernstige aanrijding reduceert het remsysteem de rijsnelheid om de impact van een potentiële secundaire aanrijding te voorkomen of af te zwakken.

### Beperkingen remmen na aanrijding

Remmen na aanrijding wordt niet ingeschakeld in de volgende situaties:

- Het antiblokkeersysteem is beschadigd tijdens de aanrijding.
- Elektronische stabiliteitsregeling is uitgeschakeld.
- De rijsnelheid is lager dan 10 km/h.

### Remmen na aanrijding onderdrukken

U kunt remmen na een aanrijding onderdrukken door het rempedaal of gaspedaal in te trappen.

### Controlelampen remmen na aanrijding



Knippert wanneer remmen na een aanrijding wordt uitgevoerd.

## AUTOMATISCHE UITSCHAKELING BIJ BOTSING

### Wat is automatische uitschakeling bij botsing

De automatische uitschakeling bij botsing is ontworpen om de stroom van brandstof naar de motor uit te schakelen bij een gemiddelde of ernstige botsing.

# Informatie over botsingen en defecten

---

**N.B.:** *Niet elke botsing zal leiden tot een uitschakeling.*

## **Vorzorgsmaatregelen automatische uitschakeling bij botsing**



**WAARSCHUWING:** Laat het brandstofsysteem controleren wanneer uw auto bij een aanrijding betrokken is geweest. Als u deze instructie negeert, kan dat brand en al dan niet dodelijke verwondingen tot gevolg hebben.

## **Uw voertuig weer inschakelen**

1. Zet het contact uit.
2. Probeer de auto te starten.
3. Zet het contact uit.
4. Probeer de auto te starten.

**N.B.:** *Laat de auto zo snel mogelijk controleren als de auto na de derde poging niet start.*

# Zekeringen

## PLAATSEN ZEKERINGENHOUDERS

### Zekeringkast motorruimte



E266205

### Zekeringkast in passagiers- compartiment

De zekeringkast bevindt zich onder het dashboardkastje.

### Zekeringkast trekhaakmodule - 5- deurs en stationwagon



E267033

De zekeringkast bevindt zich aan de rechterkant in de bagageruimte.

# Zekeringen

## SPECIFICATIE-OVERZICHT ZEKERINGEN

### Zekeringkast motorruimte

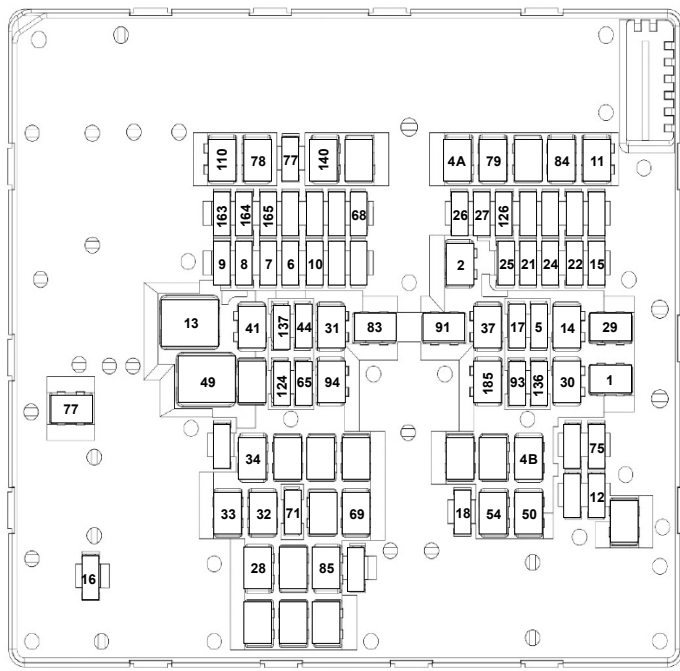

Locatiezekering	Ampèreage	Beschermd onderdeel
1	40 A	Carrossiereregelmodule.
2	30 A	Carrossiereregelmodule.
4A	20 A	Brandstofpomp - diesel.
4B	20 A	Brandstofpomp - benzine.
5	10 A	Diagnosestekker.
6	15 A	Computer voor motorregeling - benzine.
	20 A	Computer voor motorregeling - diesel.

## Zekeringen

<b>Locatiezekering</b>	<b>Ampèreage</b>	<b>Beschermd onderdeel</b>
7	10 A	Computer motorregeling.
8	15 A	Computer motorregeling.
9	20 A	Computer motorregeling.
10	10 A	Computer voor motorregeling - benzine.
11	30 A	Startmotor.
12	10 A	Aircokoppeling.
13	40 A	Ventilatormotor.
14	20 A	Regelmodule hulpverwarming.
15	20 A	Claxon.
16	20 A	Sproeierpomp achterruit.
17	5 A	Lendensteun.
18	20 A	Pomp koplampsproeier.
21	10 A	Koplampafstelling.
22	5 A	Elektrische stuurbekrachtiging.
24	10 A	Computer motorregeling.
25	10 A	Parkeerhulpcamera voor. Achteruitkijkcamera. Informatiesysteem dode hoek. Achteruitversnelling.
26	15 A	Transmissieregelmodule - diesel.
27	10 A	Elektronische stabiliteitsregeling.
28	40 A	Klep elektronische stabiliteitsregeling.
29	60 A	Pomp elektronische stabiliteitsregeling.
30	25 A	Elektrisch verstelbare bestuurdersstoel.
31	25 A	Elektrisch verstelbare passagiersstoel.
32	20 A	Extra voedingspunt.
33	20 A	Extra voedingspunt.
34	20 A	Extra voedingspunt.



## Zekeringen

Locatiezekering	Ampèrage	Beschermd onderdeel
37	20 A	Zonnedak.
41	30 A	Elektrische achterklep.
44	10 A	Schakelaar van het remlicht
49	60 A	Koelventilator
50	30 A	Verwarmde achterraut.
54	20 A	Elektronisch zelfsperrend differentieel - benzine.
65	20 A	Transmissieregelmodule - diesel.
	5 A	Elektronische accuregelmodule - benzine.
68	20 A	Stuurkolomslot.
69	30 A	Ruitenwissers.
71	20 A	Achterrautwisser.
75	10 A	Luchtmassa- en inlaatluchttemperatuursensor - benzine.
77	10 A	Verwarmde sproeiers voorruit. Relais verwarmde voorruit
78	40 A	Element verwarmde voorruit linkerzijde.
79	40 A	Element verwarmde voorruit rechterzijde.
83	40 A	Hulpverwarming.
84	60 A	Hulpverwarming.
85	40 A	Hulpverwarming.
91	40 A	Trekhaakmodule.
93	5 A	Koplampen.
94	20 A	Stoelverwarming.
110	30 A	Sensor voor water in brandstof - diesel. Verwarming dieselbrandstof.
124	5 A	Regensensor.
126	5 A	Regelmodule dosering - diesel.
136	15 A	Versterker.

# Zekeringen

Locatiezekering	Ampèrege	Beschermd onderdeel
137	15 A	Versterker.
140	60 A	Gloeibougies - diesel.
163	15 A	Verwarming drukleiding regeleenheid dosering.
164	10 A	Regelmodule dosering reduceermiddel.
165	15 A	Tankverwarming - diesel.
185	20 A	Elektrisch bediende ruiten. Zonnedak.

## Zekeringkast interieur

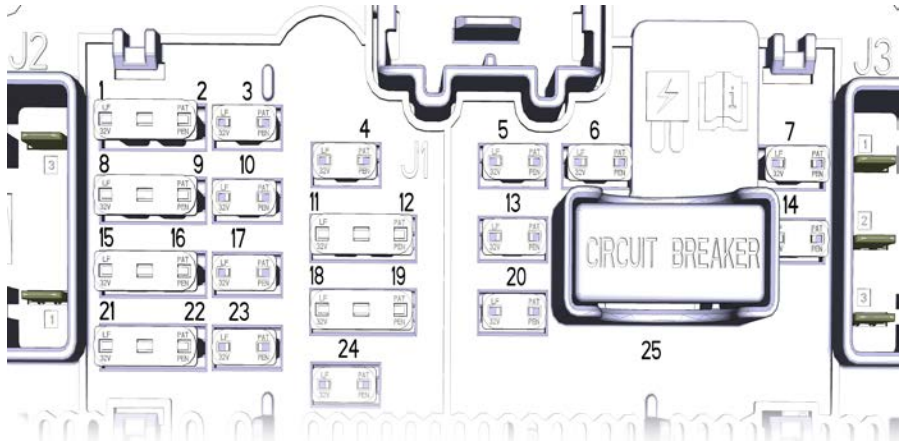

E249945

Locatiezekering	Ampèrege	Beschermd onderdeel
1	5 A	Module aanvullend veiligheidssysteem.
2	5 A	Sensor temperatuur en vochtigheid interieur.
3	10 A	Parkeerhulpregelmodule.
4	10 A	Contactslot. Drukknop contactslot.

## Zekeringen

<b>Locatiezekering</b>	<b>Ampèrege</b>	<b>Beschermd onderdeel</b>
5	20 A	Centraal vergrendelingssysteem.
6	10 A	Zonnedak.
7	30 A	Schakelaar spiegel rechts. Elektrisch bediende ruiten rechtsvoor.
8	5 A	Koplampregelmodule.
9	5 A	Controlelamp deactivering passagiersairbag. Zelfdimmende binnenspiegel. Parkeerhulpcamera voor.
10	10 A	Module display in hemelbekleding. Module draadloos accessoires opladen.
11	5 A	Modem voor telematica.
12	5 A	Centrale beveiligingsmoduul
13	15 A	Kindersloten. Tankklep. Centraal vergrendelingssysteem.
14	30 A	Schakelaar spiegel links. Elektrisch bediende ruiten linksvoor.
15	15 A	Module stuurwiel.
16	15 A	Module adaptieve demping.
17	15 A	Spraakbesturing. Audioeenheid.
18	7,5 A	Elektrische achterklep. Bedieningsmodule handsfree achterklep.
19	7,5 A	Sirene met afzonderlijke accu.
20	10 A	Claxon diefstalalarm.
21	7,5 A	Klimaatregeling. Module E-versnellingshendel.
22	7,5 A	Module stuurwiel. Instrumentenpaneel. Diagnosestekker.

# Zekeringen

Locatiezekering	Ampèrage	Beschermd onderdeel
23	20 A	Audioeenheid.
24	20 A	Niet in gebruik (reserve).
25	30 A	Niet in gebruik (reserve).

## Zekeringkast trekhaakmodule - 5-deurs en stationwagon

Locatiezekering	Ampèrage	Beschermd onderdeel
1	15 A	Ontstekingsstelsel.

## EEN ZEKERING VERVANGEN

### Algemene informatie

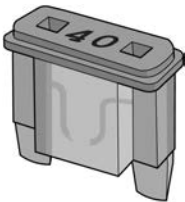

E217331

Als elektrische componenten in de auto niet werken, kan er een zekering kapot zijn. Kapotte zekeringen hebben een kapotte draad in de zekering.

### Zekeringkast motorruimte



**WAARSCHUWING:** Vervang een zekering altijd door een zekering met de gespecificeerde stroomsterkte. Gebruik van een zekering met een hogere stroomsterkte kan leiden tot ernstige beschadiging van de draden en brand.



E253688

1. Trek de vergrendeling naar u toe en verwijder de bovenste afdekking.

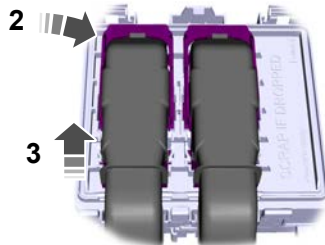

E253689

2. Trek de hendel van de stekker omhoog.
3. Trek de stekker omhoog om deze te verwijderen.

# Zekeringen

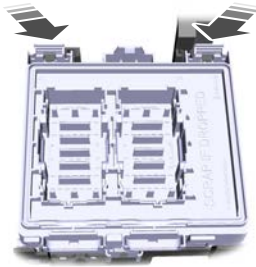

E253693

4. Trek beide vergrendelingen naar u toe en verwijder de zekeringkast.
5. Draai de zekeringkast ondersteboven en open het deksel.

## Zekeringkast in passagierscompartment



**WAARSCHUWING:** Vervang een zekering altijd door een zekering met de gespecificeerde stroomsterkte. Gebruik van een zekering met een hogere stroomsterkte kan leiden tot ernstige beschadiging van de draden en brand.

1. Klap de vloerbedekking onder het dashboardkastje terug.
2. Verwijder voorzichtig het kapje.

## Zekeringkast trekhaakmodule - 5-deurs en stationwagon



**WAARSCHUWING:** Vervang een zekering altijd door een zekering met de gespecificeerde stroomsterkte. Gebruik van een zekering met een hogere stroomsterkte kan leiden tot ernstige beschadiging van de draden en brand.

1. Verwijder voorzichtig het kapje.
2. Klap de vloerbedekking terug.

## Types zekeringen

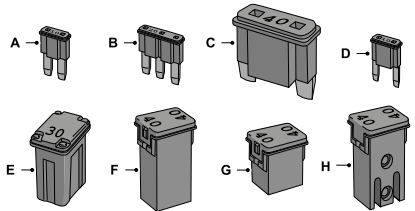

- A Micro 2.
- B Micro 3.
- C Maxi.
- D Mini.
- E M-type.
- F J-type.
- G J-type laag profiel.
- H M-type met gleuven.

## ALGEMENE INFORMATIE



**WAARSCHUWING:** Werk niet aan een warme motor.



**WAARSCHUWING:** Schakel het contact uit en schakel de parkeerrem in.



**WAARSCHUWING:** Raak onderdelen van het elektronisch ontstekingssysteem bij aangezet contact of draaiende motor niet aan. Het systeem werkt met hoogspanning. Wanneer deze waarschuwing niet wordt opgevolgd, kan dit ernstig letsel of de dood tot gevolg hebben.



**WAARSCHUWING:** Zorg dat uw handen en kledingstukken niet met de koelventilateur in aanraking kunnen komen.

Onder bepaalde omstandigheden kan de motorkoelventilateur nog enkele minuten blijven doordraaien nadat u de auto hebt uitgezet. Zie **Motorkoelventilator** (bladzijde 461).

Zorg dat vuldoppen stevig worden aangebracht na het uitvoeren van onderhoudscontroles.

We raden aan de volgende controles uit te voeren.

### Dagelijkse controle

- Buitenverlichting.
- Interieurverlichting.
- Waarschuwing- en controlelampen.

### Controle tijdens tanken

- Peil van de ruitensproeiervloeistof. Zie **Ruitensproeiervloeistof controleren** (bladzijde 469).
- Bandenspanning. Zie **Bandenspanning** (bladzijde 500).
- Staat van de banden. Zie **Wielen en banden** (bladzijde 486).

### Maandelijkse controle

- Motoroliepeil. Zie **Motorolie controleren** (bladzijde 459).
- Koelvloeistofpeil. Zie **Motorkoelvloeistof controleren** (bladzijde 461).
- Remvloeistofpeil. Zie **Remvloeistof controleren** (bladzijde 466).
- Slangen, leidingen en reservoirs op lekkage.
- Werking van de airconditioning.
- Werking van de parkeerrem.
- Werking van de claxon.
- Vastzitten van de wielmoeren. Zie **Wielmoeren** (bladzijde 505).

# Onderhoud

## DE MOTORKAP OPENEN EN SLUITEN - LINKS STUUR

### Motorkap openen

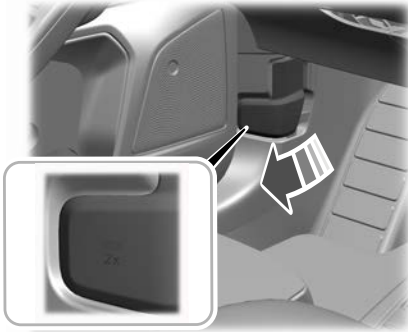

E263274

1. Open het voorportier links.
2. Trek de hefboom voor motorkapontgrendeling helemaal omhoog en laat deze volledig terugkeren.

**N.B.:** Met deze handeling wordt het motorkapslot ontgrendeld.

3. Trek de hefboom voor motorkapontgrendeling een tweede keer helemaal omhoog.

**N.B.:** Met deze handeling wordt de motorkap volledig ontgrendeld.

4. Open de motorkap.

### Informatiemeldingen

Mededeling	Handeling
Motorkap open	Breng de auto tot stilstand zodra dit veilig kan en sluit de motorkap.

**N.B.:** Er is geen secundair slot onder de motorkap.

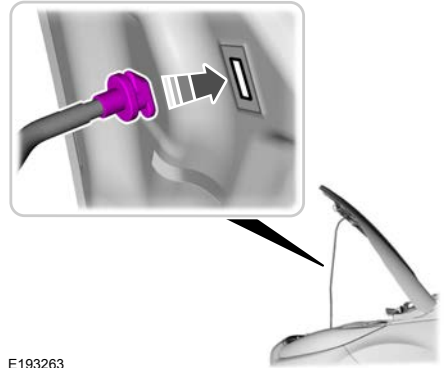

E193263

5. Ondersteun de motorkap met de steun.

### Motorkap sluiten

1. Verwijder de steun uit de pal en bevestig deze correct in de klem.
2. Breng de motorkap omlaag en laat deze onder het eigen gewicht de laatste 25–35 cm vallen.

**N.B.:** Zorg dat de motorkap goed dicht is.

### Waarschuwings- en controlelampen



Gaat branden wanneer u het contact aanzet en blijft branden als een portier of de motorkap open is.

# Onderhoud

## DE MOTORKAP OPENEN EN SLUITEN - RECHTS STUUR

### Motorkap openen

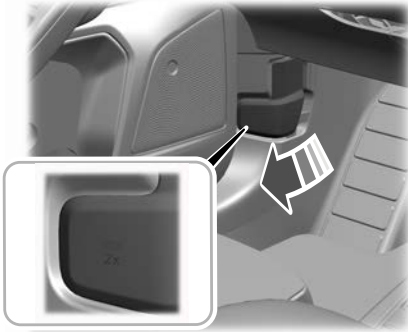

E263274

1. Open het voorportier links.
2. Trek de hefboom voor motorkapontgrendeling helemaal omhoog en laat deze volledig terugkeren.

**N.B.:** Met deze handeling wordt het motorkapslot ontgrendeld.

3. Trek de hefboom voor motorkapontgrendeling een tweede keer helemaal omhoog.

**N.B.:** Met deze handeling wordt de motorkap volledig ontgrendeld.

4. Open de motorkap.

**N.B.:** Er is geen secundair slot onder de motorkap.

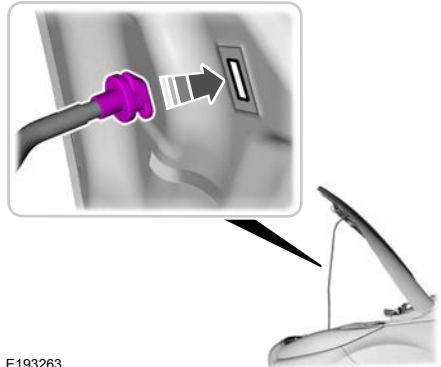

E193263

5. Ondersteun de motorkap met de steun.

**N.B.:** Houd het gele deel van de motorkapsteun vast.

### De motorkap openen als het passagiersportier niet kan worden geopend

1. Ontgrendel het voorportier rechts met de sleutel en ga naar de beenruimte linksvoor. Zie **De portieren ontgrendelen en vergrendelen met de afstandsbediening** (bladzijde 82).

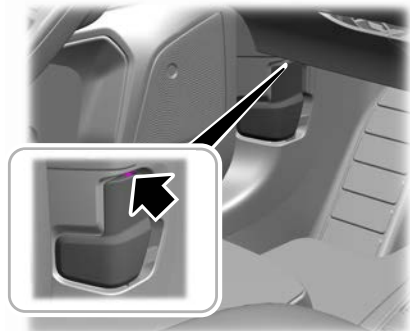

E263801



# Onderhoud

- Plaats geschikt gereedschap, zoals een schroevendraaier, in de afgebeelde positie.

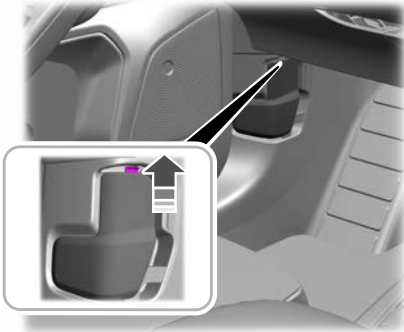

E263802

- Wrik de bevestigingsklem van de hefboom voor motorkapontgrendeling voorzichtig omhoog.

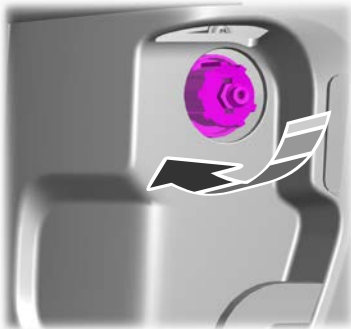

E263803

- Gebruik geschikt gereedschap, bijvoorbeeld een dopsleutel, om het ontgrendelmechanisme van de motorkap rechtsom te draaien tot u een sterke weerstand voelt.
- Laat het ontgrendelmechanisme van de motorkap volledig terugkeren.

**N.B.:** Met deze handeling wordt het motorkapslot ontgrendeld.

- Draai het ontgrendelmechanisme van de motorkap rechtsom tot u opnieuw een sterke weerstand voelt.

**N.B.:** Met deze handeling wordt de motorkap volledig ontgrendeld.

- Open de motorkap.

**N.B.:** Er is geen secundair slot onder de motorkap.

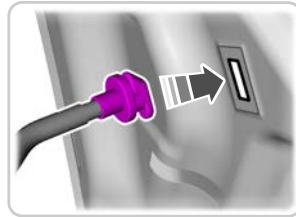

E193263

- Ondersteun de motorkap met de steun.

**N.B.:** Houd het gele deel van de motorkapsteun vast.

- Breng de hefboom van de motorkapontgrendeling weer aan. Breng de onderdelen in omgekeerde volgorde aan.

**N.B.:** Zorg dat de bevestigingsklem van de hefboom voor motorkapontgrendeling goed is geplaatst.

## Motorkap sluiten

- Verwijder de steun uit de pal en bevestig deze correct in de klem.
- Breng de motorkap omlaag en laat deze onder het eigen gewicht de laatste 25–35 cm vallen.

# Onderhoud

**N.B.:** Zorg dat de motorkap goed dicht is.

## Waarschuwings- en controlelampen



Gaat branden wanneer u het contact aanzet en blijft branden als een portier of de motorkap open is.

## Informatiemeldingen

Mededeling	Handeling
Motorkap open	Breng de auto tot stilstand zodra dit veilig kan en sluit de motorkap.

## OVERZICHT MOTORRUIMTE - 1.0L ECOBOOST™, LINKS STUUR

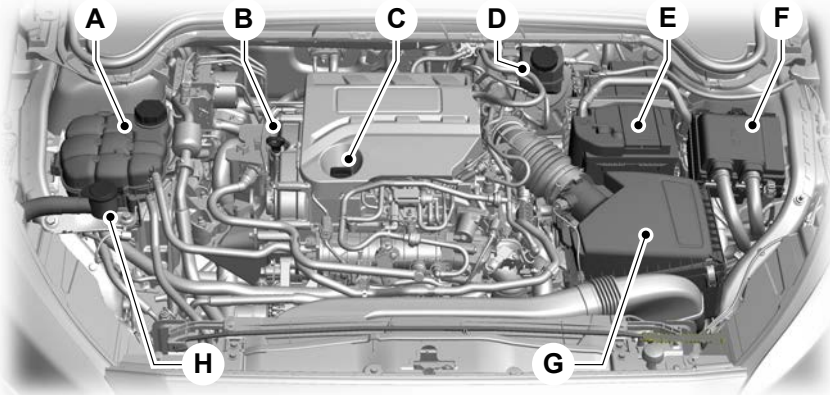

E264065

- A Expansiereservoir. Zie **Motorkoelvloeistof controleren** (bladzijde 461).
- B Oliepeilstaaf. Zie **Oliepeilstaaf** (bladzijde 458).
- C Motorolievuldop. Zie **Motorolie controleren** (bladzijde 459).
- D Remvloeistofreservoir. Zie **Remvloeistof controleren** (bladzijde 466).
- E Accu. Zie **12 volt accu vervangen** (bladzijde 467).
- F Zekeringenkast in motorruimte. Zie **Zekeringen** (bladzijde 434).

# Onderhoud

- G Luchtfilter.
- H Sproeierreservoir voor- en achterraut. Zie **Ruitensproeiervloeistof controleren** (bladzijde 469).

## OVERZICHT MOTORRUIMTE - 1.0LECOBOOST™, RECHTS STUUR

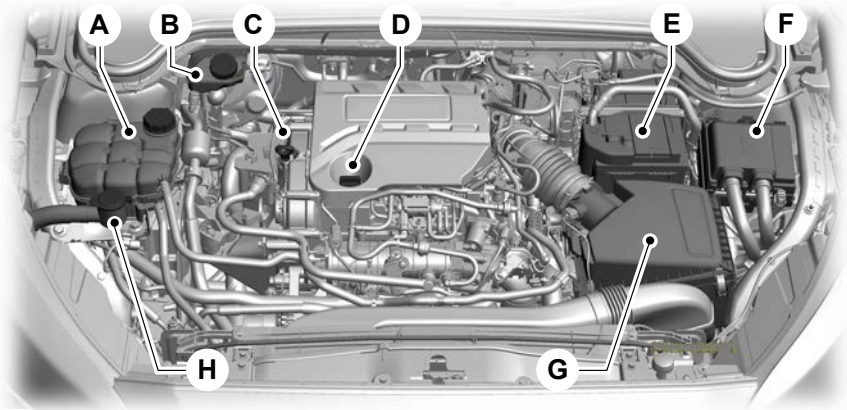

E264072

- A Expansiereservoir. Zie **Motorkoelvloeistof controleren** (bladzijde 461).
- B Remvloeistofreservoir. Zie **Remvloeistof controleren** (bladzijde 466).
- C Oliepeilstaaf. Zie **Oliepeilstaaf** (bladzijde 458).
- D Motorolievuldop. Zie **Motorolie controleren** (bladzijde 459).
- E Accu. Zie **12 volt accu vervangen** (bladzijde 467).
- F Zekeringenkast in motorruimte. Zie **Zekeringen** (bladzijde 434).
- G Luchtfilter.
- H Sproeierreservoir voor- en achterraut. Zie **Ruitensproeiervloeistof controleren** (bladzijde 469).

# Onderhoud

## OVERZICHT MOTORRUIMTE - 1.5L TIVCT, LINKS STUUR

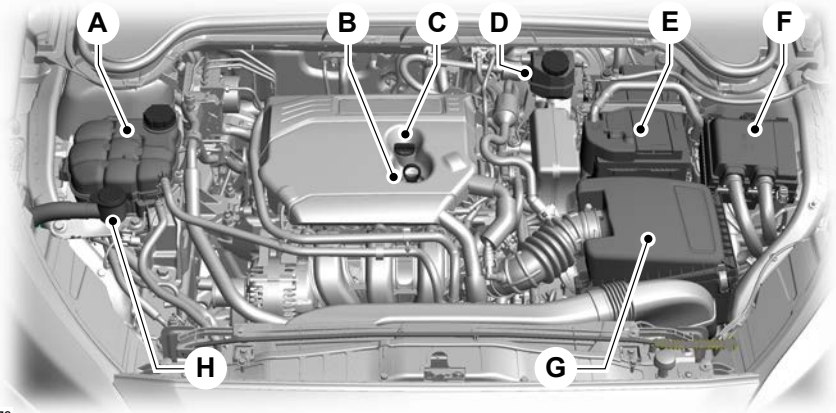

E264073

- A Expansiereservoir. Zie **Motorkoelvloeistof controleren** (bladzijde 461).
- B Oliepeilstaaf. Zie **Oliepeilstaaf** (bladzijde 458).
- C Motorolievuldop. Zie **Motorolie controleren** (bladzijde 459).
- D Remvloeistofreservoir. Zie **Remvloeistof controleren** (bladzijde 466).
- E Accu. Zie **12 volt accu vervangen** (bladzijde 467).
- F Zekeringenkast in motorruimte. Zie **Zekeringen** (bladzijde 434).
- G Luchtfilter.
- H Sproeierreservoir voor- en achterraut. Zie **Ruitensproeiervloeistof controleren** (bladzijde 469).

# Onderhoud

## OVERZICHT MOTORRUIMTE - 1.5L TIVCT, RECHTS STUUR

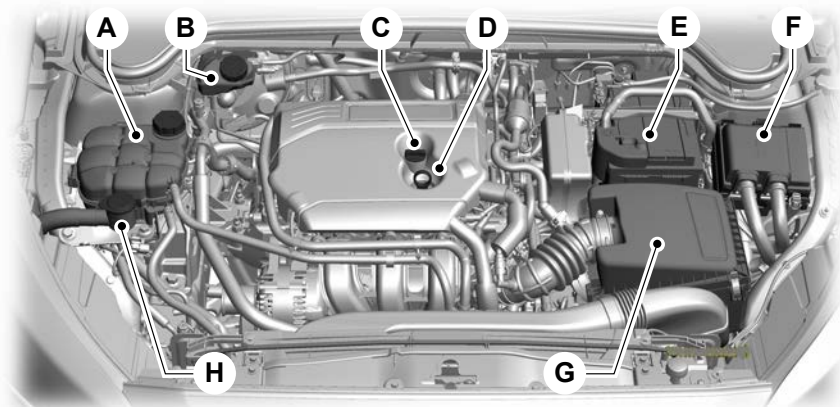

E264074

- A Expansiereservoir. Zie **Motorkoelvloeistof controleren** (bladzijde 461).
- B Remvloeistofreservoir. Zie **Remvloeistof controleren** (bladzijde 466).
- C Motorolievuldop. Zie **Motorolie controleren** (bladzijde 459).
- D Oliepeilstaaf. Zie **Oliepeilstaaf** (bladzijde 458).
- E Accu. Zie **12 volt accu vervangen** (bladzijde 467).
- F Zekeringkast in motorruimte. Zie **Zekeringen** (bladzijde 434).
- G Luchtfilter.
- H Sproeiereservoir voor- en achterruit. Zie **Ruitensproeiervloeistof controleren** (bladzijde 469).

# Onderhoud

## OVERZICHT MOTORRUIMTE - 1.5L ECOBLUE, LINKS STUUR

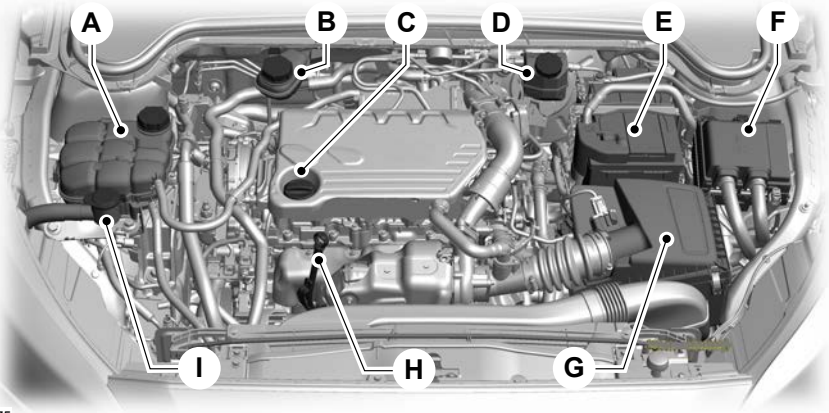

E264075

- A Expansiereservoir. Zie **Motorkoelvloeistof controleren** (bladzijde 461).
- B Overloopreservoir motorkoelsysteem. Zie **Motorkoelvloeistof controleren** (bladzijde 461).
- C Motorolievuldop. Zie **Motorolie controleren** (bladzijde 459).
- D Remvloeistofreservoir. Zie **Remvloeistof controleren** (bladzijde 466).
- E Accu. Zie **12 volt accu vervangen** (bladzijde 467).
- F Zekeringenkast in motorruimte. Zie **Zekeringen** (bladzijde 434).
- G Luchtfilter.
- H Oliepeilstaaf. Zie **Oliepeilstaaf** (bladzijde 458).
- I Sproeiereservoir voor- en achterruit. Zie **Ruitensproeiervloeistof controleren** (bladzijde 469).

## Onderhoud

### OVERZICHT MOTORRUIMTE - 1.5L ECOBLUE, RECHTS STUUR

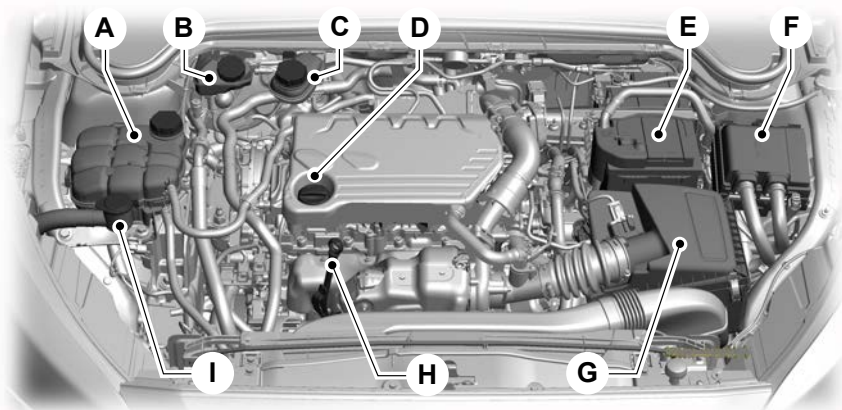

E264076

- A Expansiereservoir. Zie **Motorkoelvloeistof controleren** (bladzijde 461).
- B Remvloeistofreservoir. Zie **Remvloeistof controleren** (bladzijde 466).
- C Overloopreservoir motorkoelsysteem. Zie **Motorkoelvloeistof controleren** (bladzijde 461).
- D Motorolievuldop. Zie **Motorolie controleren** (bladzijde 459).
- E Accu. Zie **12 volt accu vervangen** (bladzijde 467).
- F Zekeringenkast in motorruimte. Zie **Zekeringen** (bladzijde 434).
- G Luchtfilter.
- H Oliepeilstaaf. Zie **Oliepeilstaaf** (bladzijde 458).
- I Sproeierreservoir voor- en achterruit. Zie **Ruitensproeiervloeistof controleren** (bladzijde 469).

# Onderhoud

## OVERZICHT MOTORRUIMTE - 1.5L ECOBOOST™, LINKS STUUR

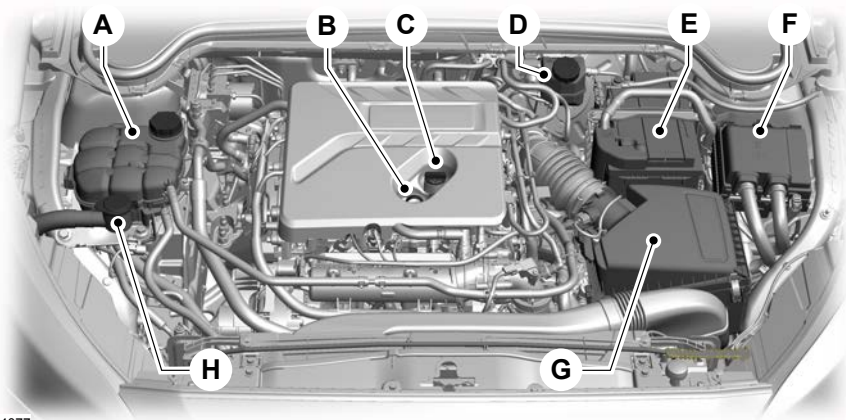

E264077

- A Expansiereservoir. Zie **Motorkoelvloeistof controleren** (bladzijde 461).
- B Oliepeilstaaf. Zie **Oliepeilstaaf** (bladzijde 458).
- C Motorolievuldop. Zie **Motorolie controleren** (bladzijde 459).
- D Remvloeistofreservoir. Zie **Remvloeistof controleren** (bladzijde 466).
- E Accu. Zie **12 volt accu vervangen** (bladzijde 467).
- F Zekeringenkast in motorruimte. Zie **Zekeringen** (bladzijde 434).
- G Luchtfilter.
- H Sproeierreservoir voor- en achterraut. Zie **Ruitensproeiervloeistof controleren** (bladzijde 469).



# Onderhoud

## OVERZICHT MOTORRUIMTE - 1.5LECOBOOST™, RECHTS STUUR

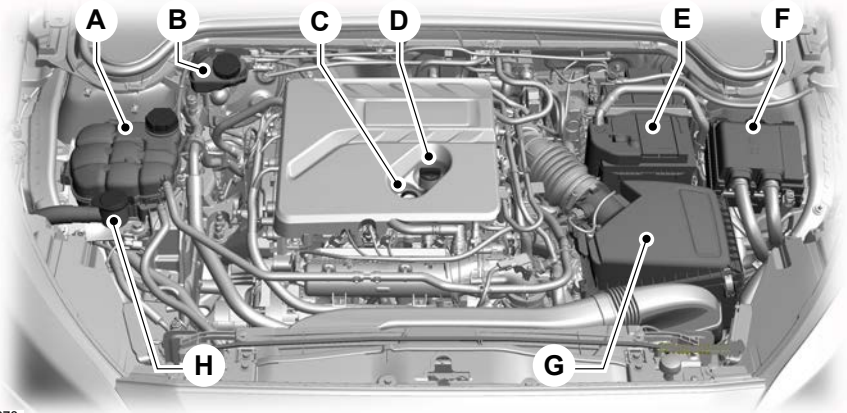

E264078

- A Expansiereservoir. Zie **Motorkoelvloeistof controleren** (bladzijde 461).
- B Remvloeistofreservoir. Zie **Remvloeistof controleren** (bladzijde 466).
- C Oliepeilstaaf. Zie **Oliepeilstaaf** (bladzijde 458).
- D Motorolievuldop. Zie **Motorolie controleren** (bladzijde 459).
- E Accu. Zie **12 volt accu vervangen** (bladzijde 467).
- F Zekeringkast in motorruimte. Zie **Zekeringen** (bladzijde 434).
- G Luchtfilter.
- H Sproeierreservoir voor- en achterruit. Zie **Ruitensproeiervloeistof controleren** (bladzijde 469).

# Onderhoud

## OVERZICHT MOTORRUIMTE - 2.0L ECOBLUE, LINKS STUUR

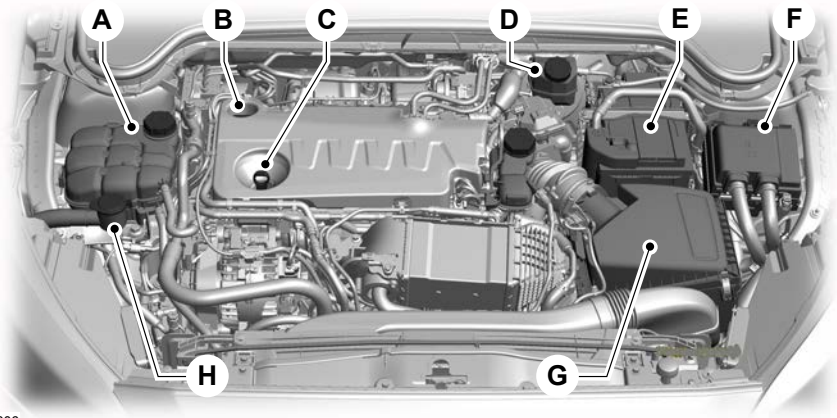

E268806

- A Expansiereservoir. Zie **Motorkoelvloeistof controleren** (bladzijde 461).
- B Motorolievuldop. Zie **Motorolie controleren** (bladzijde 459).
- C Oliepeilstaaf. Zie **Oliepeilstaaf** (bladzijde 458).
- D Remvloeistofreservoir. Zie **Remvloeistof controleren** (bladzijde 466).
- E Accu. Zie **12 volt accu vervangen** (bladzijde 467).
- F Zekeringenkast in motorruimte. Zie **Zekeringen** (bladzijde 434).
- G Luchtfilter.
- H Sproeierreservoir voor- en achterraut. Zie **Ruitensproeiervloeistof controleren** (bladzijde 469).

# Onderhoud

## OVERZICHT MOTORRUIMTE - 2.0L ECOBLUE, RECHTS STUUR

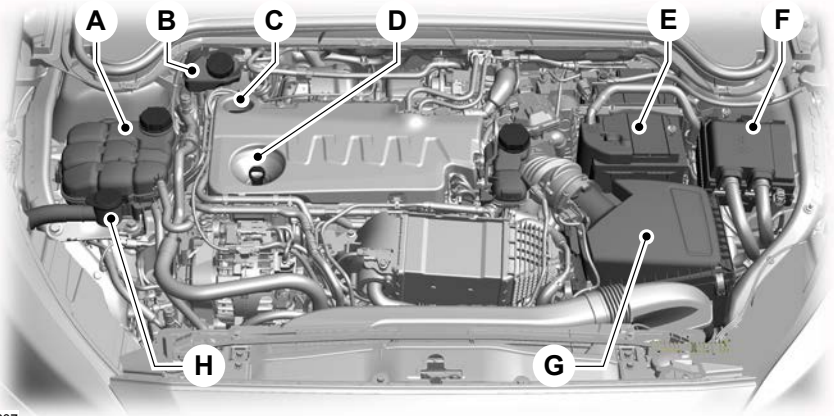

E268807

- A Expansiereservoir. Zie **Motorkoelvloeistof controleren** (bladzijde 461).
- B Remvloeistofreservoir. Zie **Remvloeistof controleren** (bladzijde 466).
- C Motorolievuldop. Zie **Motorolie controleren** (bladzijde 459).
- D Oliepeilstaaf. Zie **Oliepeilstaaf** (bladzijde 458).
- E Accu. Zie **12 volt accu vervangen** (bladzijde 467).
- F Zekeringenkast in motorruimte. Zie **Zekeringen** (bladzijde 434).
- G Luchtfilter.
- H Sproeierreservoir voor- en achterrait. Zie **Ruitensproeiervloeistof controleren** (bladzijde 469).

# Onderhoud

## OVERZICHT MOTORRUIMTE - 2.3L ECOBOOST™, LINKS STUUR

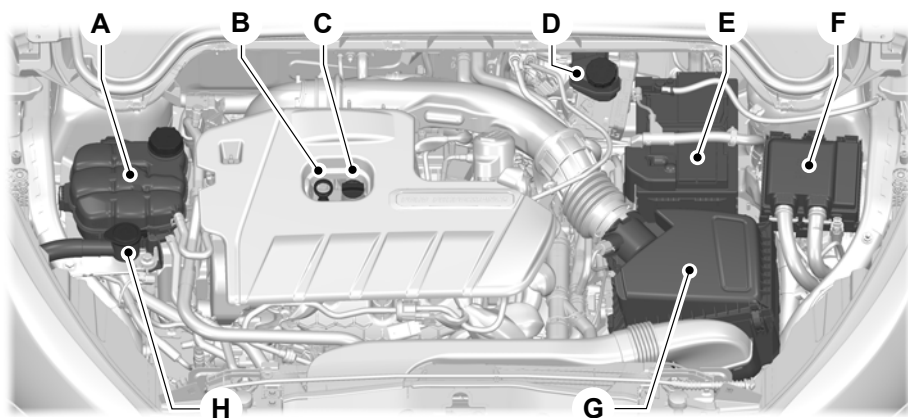

E294376

- A Expansiereservoir. Zie **Motorkoelvloeistof controleren** (bladzijde 461).
- B Oliepeilstaaf. Zie **Oliepeilstaaf** (bladzijde 459).
- C Motorolievuldop. Zie **Motorolie controleren** (bladzijde 459).
- D Remvloeistofreservoir. Zie **Remvloeistof controleren** (bladzijde 466).
- E Accu. Zie **12 volt accu vervangen** (bladzijde 467).
- F Zekeringkast in motorruimte. Zie **Zekeringen** (bladzijde 434).
- G Luchtfilter.
- H Sproeierreservoir voor- en achterruit. Zie **Ruitensproeiervloeistof controleren** (bladzijde 469).

## Onderhoud

### OVERZICHT MOTORRUIMTE - 2.3LECOBOOST™, RECHTSSTUUR

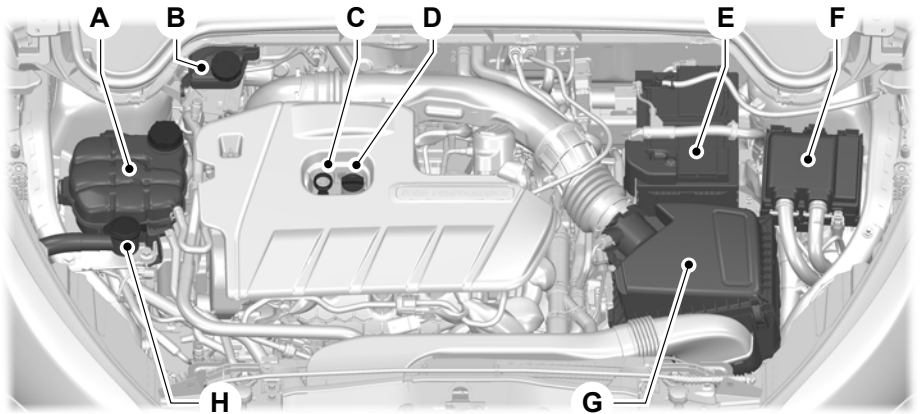

E294377

- A Expansiereservoir. Zie **Motorkoelvloeistof controleren** (bladzijde 461).
- B Remvloeistofreservoir. Zie **Remvloeistof controleren** (bladzijde 466).
- C Oliepeilstaaf. Zie **Oliepeilstaaf** (bladzijde 459).
- D Motorolievuldop. Zie **Motorolie controleren** (bladzijde 459).
- E Accu. Zie **12 volt accu vervangen** (bladzijde 467).
- F Zekeringkast in motorruimte. Zie **Zekeringen** (bladzijde 434).
- G Luchtfilter.
- H Sproeierreservoir voor- en achterruit. Zie **Ruitensproeier vloeistof controleren** (bladzijde 469).

# Onderhoud

## OLIEPEILSTAAF - 1.0L ECOBOOST™/1.5L TIVCT

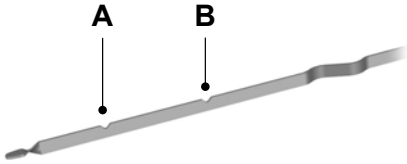

E141337

- A Minimum.
- B Maximum.

## OLIEPEILSTAAF - 1.5L ECOBOOST™

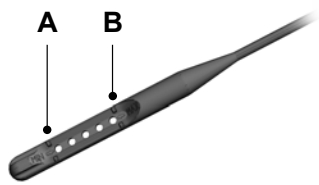

E264320

- A Minimum.
- B Maximum.

## OLIEPEILSTAAF - 1.5L ECOBUE

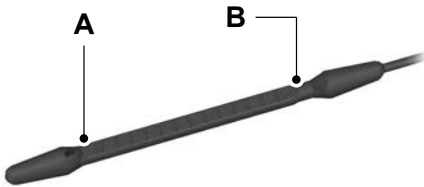

E140423

- A Minimum.
- B Maximum.

## OLIEPEILSTAAF - 2.0L ECOBUE

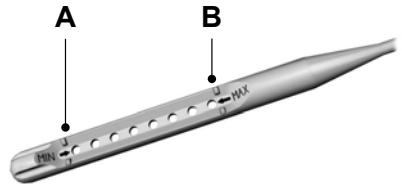

E226469

- A Minimum.
- B Maximum.

## OLIEPEILSTAAF - 2.3L ECOBOOST™

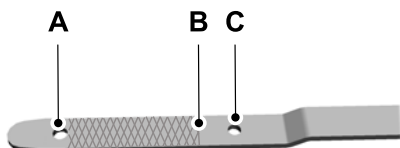

- A Minimum.
- B Nominaal.
- C Maximum.

## MOTOROLIE CONTROLEREN

1. De auto moet op een vlakke ondergrond staan.
2. Controleer het oliepeil voor u de motor start of zet de motor uit na het opwarmen en wacht 10 minuten om de olie naar het oliedop te laten lopen.
3. Verwijder de oliepeilstaaf en veeg deze af met een schone, niet pluizende doek.
4. Steek de peilstok er weer in en zorg dat er helemaal in zit.
5. Trek de oliestok er weer uit om het oliepeil te controleren.

**N.B.:** Als het oliepeil tussen de MIN- en MAX-merktekens staat, is het oliepeil in orde. Vul geen olie bij.

6. Als het oliepeil op de minimummarkering staat, vul dan onmiddellijk olie bij.

7. Steek de peilstok er weer in. Zorg dat deze er helemaal in zit.

**N.B.:** Het oliegebruik van nieuwe motoren bereikt zijn normale waarde nadat ongeveer 5.000 km is afgelegd.

## Motorolie bijvullen

 **WAARSCHUWING:** Vul geen motorolie bij wanneer de motor heet is. Als u deze instructie negeert, kan dat verwondingen tot gevolg hebben.

 **WAARSCHUWING:** Verwijder de vuldop niet bij draaiende motor.

Gebruik geen extra additieven voor motorolie. Deze zijn onnodig en zouden kunnen motorschade kunnen veroorzaken die mogelijk niet wordt gedekt door de voertuigarantie.

1. Reinig het gebied rond de motorolievuldop vooraleer u deze verwijdert.
2. Verwijder de motorolie-vuldop.
3. Vul motorolie bij die voldoet aan onze specificaties.
4. Plaats de olieuldop weer terug. Draai rechtsom tot u sterke weerstand voelt.

**N.B.:** Vul geen olie bij tot boven de MAX-markering. Wordt olie tot boven de MAX-markering bijgevuld, dan kan dat motorschade tot gevolg hebben.

**N.B.:** Absorbeer alle gemorste olie onmiddellijk met een absorberende doek.

## Waarschuwingslampje motoroliedruk

 **WAARSCHUWING:** Rijd niet verder als de lamp gaat branden tijdens het rijden, zelfs als het oliepeil correct is. Laat uw auto controleren.

# Onderhoud



Het lampje gaat branden wanneer u het contact aanzet.

Als dit lampje brandt terwijl de motor draait, wijst dit op een storing. Breng de auto tot stilstand zodra dit veilig kan en zet de motor uit. Controleer het motoroliepeil. Als het oliepeil voldoende is, wijst dit op een systeemstoring. Laat uw auto zo snel mogelijk controleren.

## CONTROLELAMP LAAG OLIEPEIL RESETTEN - AUTO'S MET: 4,2-INCH SCHERM INFORMATIEPANEEL

Reset het systeem alleen nadat de motorolie is verversen en het oliefilter is vervangen.

**Om de indicator voor olie verversen te resetten, gebruikt u de bedieningstoetsen van het informatiedisplay op het stuurwiel om het volgende te selecteren:**

Menu-item	Handeling
Instellingen	Druk op de menutoets.
Informatie	Druk op de <b>OK</b> -toets.
Olieerversing	Druk op de <b>OK</b> -toets.
Olieerversing resetten	Houd de toets <b>OK</b> ingedrukt tot de bevestiging verschijnt dat het systeem is gereset.



## CONTROLELAMP LAAG OLIEPEIL RESETTEN - AUTO'S MET: 12,3-INCH SCHERM INFORMATIEPANEEL

1. Druk op de menuknop op het stuurwiel om naar het hoofdmenu van het informatiedisplay te gaan.
2. Selecteer **Instellingen**.
3. Selecteer **Voertuig**.
4. Selecteer **Olie levensduur**.
5. Houd de toets **OK** ingedrukt tot de bevestiging verschijnt dat het systeem is gereset.

## MOTORKOELVENTILATOR - BENZINE



**WAARSCHUWING:** Zorg dat uw handen en kledingstukken niet met de koelventilator in aanraking kunnen komen.

Onder bepaalde omstandigheden kan de motorkoelventilator nog enkele minuten blijven doordraaien nadat u de auto hebt uitgezet.

## MOTORKOELVENTILATOR - DIESEL



**WAARSCHUWING:** Zorg dat uw handen en kledingstukken niet met de koelventilator in aanraking kunnen komen.

Onder bepaalde omstandigheden kan de motorkoelventilator nog enkele minuten blijven doordraaien nadat u de auto hebt uitgezet. Dat kan gebeuren bij erg lage omgevingstemperaturen en ongeacht de temperatuur van de motorkoelvloeistof, bijvoorbeeld bij korte ritten of lage temperatuur van de koelvloeistof. Zie **Dieselroetfilter** (bladzijde 244).

## MOTORKOELVLOEISTOF CONTROLLEREN



**WAARSCHUWING:** Verwijder de vuldop van het koelvloeistofreservoir niet wanneer de motor draait of het koelsysteem heet is. Wacht 10 minuten totdat het koelsysteem is afgekoeld. Bedek de dop van het koelvloeistofreservoir met een dikke doek om brandwonden te voorkomen en verwijder de dop langzaam. Als u deze instructie negeert, kan dat verwondingen tot gevolg hebben.



**WAARSCHUWING:** Giet geen koelvloeistof in het sproeierreservoir. Bij koelvloeistof op de voorruit kan het zicht door de voorruit ernstig worden belemmerd.



**WAARSCHUWING:** Laat voor minder kans op letsel de motor afkoelen voordat u de koelvloeistofdop losschroeft. Het koelsysteem staat onder druk. Stoom en hete vloeistof kunnen met kracht ontsnappen wanneer u de dop enigszins losdraait.



**WAARSCHUWING:** Het koelvloeistofpeil mag niet boven de **MAX**-markering komen te staan.

# Onderhoud

Als de motor koud is, controleert u de concentratie en het peil van de koelvloeistof op de intervallen zoals vermeld in de informatie over gepland onderhoud.

**N.B.:** Controleer of het koelvloeistofpeil tussen de **MIN**- en de **MAX**-markering op het motorkoelvloeistofreservoir staat.

**N.B.:** Koelvloeistof zet bij verwarming uit. Het koelvloeistofpeil kan enkele millimeters boven de **MAX**-markering staan.

Houd de concentratie koelvloeistof tussen 48% en 50%, wat overeenkomt met een vriespunt tussen -34°C en -37°C. De concentratie van de koelvloeistof moet worden gecontroleerd met een refractometer. We raden het gebruik van zuurwegers of teststrips voor koelvloeistof af om de concentratie koelvloeistof te meten.

## Koelvloeistof bijvullen



**WAARSCHUWING:** Vul geen motorkoelvloeistof bij wanneer de motor draait of het koelsysteem heet is. Als u deze instructie negeert, kan dat verwondingen tot gevolg hebben.



**WAARSCHUWING:** Verwijder de vuldop van het koelvloeistofreservoir niet wanneer de motor draait of het koelsysteem heet is. Wacht 10 minuten totdat het koelsysteem is afgekoeld. Bedek de dop van het koelvloeistofreservoir met een dikke doek om brandwonden te voorkomen en verwijder de dop langzaam. Als u deze instructie negeert, kan dat verwondingen tot gevolg hebben.



**WAARSCHUWING:** Giet geen koelvloeistof in het sproeierreservoir. Bij koelvloeistof op de voorruit kan het zicht door de voorruit ernstig worden belemmerd.

**N.B.:** Gebruik geen afsluitkogels, afdichtmiddelen voor het koelsysteem of additieven die niet voldoen aan de specificaties, om schade aan de koel- of verwarmingssystemen van de motor te voorkomen. Resulterende schade aan onderdelen valt mogelijk niet onder de voertuigarantie.

**N.B.:** Autovloeistoffen zijn onderling niet uitwisselbaar.

Het is erg belangrijk dat u verdunde koelvloeistof gebruikt die voldoet aan de juiste specificaties, om te voorkomen dat de smalle doorgangen in het motorkoelsysteem verstopt raken. Zie **Inhouden en specificaties** (bladzijde 510). Meng geen verschillende kleuren of types koelvloeistof in uw auto. Mengen van motorkoelvloeistoffen of gebruik van verkeerde koelvloeistof kan de motor of onderdelen van het koelsysteem beschadigen. Dergelijke schade wordt mogelijk niet gedekt door de voertuigarantie.

**N.B.:** Als er geen verdunde koelvloeistof beschikbaar is, gebruik dan goedgekeurde geconcentreerde koelvloeistof en verdun deze tot 50/50 met gedestilleerd water. Zie **Inhouden en specificaties** (bladzijde 510). Als u water gebruikt dat niet is gede-ioniseerd, kunnen er afzettingen en corrosie ontstaan en kunnen de smalle doorgangen van het koelsysteem verstopt raken.

# Onderhoud

**N.B.:** Koelvloeistoffen die worden verkocht voor alle merken en modellen voldoen wellicht niet aan onze specificaties en kunnen het koelsysteem beschadigen. Resulterende schade aan onderdelen valt mogelijk niet onder de voertuigarantie.

Voeg onmiddellijk verdunde koelvloeistof bij als het koelvloeistofpeil op of onder de minimummarkering staat.

Ga als volgt te werk om koelvloeistof bij te vullen:

1. Draai de dop langzaam los. Bij het losschroeven van de dop kan er druk vrijkomen.
2. Voeg verdunde koelvloeistof bij die voldoet aan de juiste specificaties. Zie **Inhouden en specificaties** (bladzijde 510).
3. Voeg voldoende verdunde koelvloeistof bij tot het juiste peil.
4. Plaats de dop weer op het koelvloeistofreservoir. Draai de dop rechtsom totdat deze in contact komt met de harde aanslag.
5. Controleer de volgende keren wanneer u met de auto rijdt het koelvloeistofpeil in het koelvloeistofreservoir. Vul indien nodig genoeg verdunde motorkoelvloeistof bij om het koelvloeistofpeil op het juiste peil te brengen.

Als u maandelijks meer dan 1 L motorkoelvloeistof moet bijvullen, laat uw auto dan zo snel mogelijk controleren. Als de auto draait terwijl het koelvloeistofpeil laag is, kan de motor oververhit raken en kan er motorschade ontstaan.

In geval van nood kunt u een grote hoeveelheid water zonder motorkoelvloeistof toevoegen aan het motorkoelvloeistofsysteem, zodat u een locatie kunt bereiken waar uw auto kan worden nagekeken. In dat geval moet gekwalificeerd personeel:

1. het koelsysteem aftappen.
2. het koelsysteem chemisch reinigen.
3. zo snel mogelijk bijvullen met motorkoelvloeistof.

Alleen water, zonder motorkoelvloeistof, kan leiden tot motorschade door corrosie, oververhitting of bevrozing.

Gebruik de volgende producten niet ter vervanging van koelvloeistof:

- alcohol.
- methanol.
- pek.
- elk soort koelvloeistof gemengd met antivries op basis van alcohol of methanol.

Alcohol en andere vloeistoffen kunnen motorschade veroorzaken door oververhitting of bevrozing.

Voeg geen extra remmers of additieven aan de koelvloeistof toe. Deze kunnen schadelijk zijn en afbreuk doen aan de corrosiebescherming van de koelvloeistof.

## Gerecyclede koelvloeistof

We raden het gebruik van gerecyclede koelvloeistof niet aan omdat er nog geen goedgekeurd recycleproces beschikbaar is.

**N.B.:** Ruim gebruikte koelvloeistof op volgens de geldende voorschriften.

Volg de regelgeving en normen van uw regio voor het recyclen en weggooien van autovloeistoffen.

## Barre klimaten

Als u rijdt in extreem koude klimaten:

- De koelvloeistofconcentratie moet mogelijk tot meer dan 50% worden verhoogd.
- Een koelvloeistofconcentratie van 60% biedt verbeterde vriespuntbescherming.
- Bij koelvloeistofconcentraties van meer dan 60% neemt de bescherming tegen oververhitting van de koelvloeistof af en kan de motor beschadigd raken.

Als u rijdt in extreem warme klimaten:

- U kunt de koelvloeistofconcentratie met 40% verminderen.
- Een koelvloeistofconcentratie van 40% biedt verbeterde bescherming tegen oververhitting.
- Bij koelvloeistofconcentraties van minder dan 40% neemt de oververhittings- en corrosiebescherming van de koelvloeistof af en kan de motor beschadigd raken.

Auto's die het hele jaar door in gewone klimaten rijden, moeten verdunde koelvloeistof gebruiken voor een optimaal koelsysteem en optimale motorbescherming.

## Koelvloeistof verversen

Bij specifieke kilometerstanden, zoals in het onderhoudsschema staat, moet de koelvloeistof worden verversd. Voeg verdunde koelvloeistof bij die voldoet aan de juiste specificaties. Zie **Inhouden en specificaties** (bladzijde 510).

## Noodloopfunctie koelsysteem

De functie voor noodkoeling kan ervoor zorgen dat u tijdelijk met de auto kunt rijden voordat onderdelen aanzienlijk beschadigd worden. De noodafstand die u kunt afleggen is afhankelijk van de omgevingstemperatuur, de voertuigbelasting en het terrein waarop u rijdt.

### Hoe de noodkoeling werkt



Wanneer de motor begint te oververhitten, gaat de koelvloeistoftemperatuurmeter naar de rode zone:



Er gaat een waarschuwingslampje branden en er verschijnt wellicht een bericht in het informatiedisplay.

Wanneer de motor een vooraf ingestelde temperatuurgrens bereikt, schakelt de motor automatisch over op afwisselend gebruik van cilinders. Elke uitgeschakelde cilinder werkt als een luchtpomp en koelt de motor.

Wanneer dit gebeurt, werkt uw auto nog steeds, maar:

- het motorvermogen is beperkt.
- het airconditioningsysteem wordt uitgeschakeld.

Als u de auto blijft gebruiken, stijgt de motortemperatuur, waardoor de motor volledig wordt uitgeschakeld. In deze situatie moet u meer stuur- en reminspanningen leveren.

Wanneer de motortemperatuur is afgekoeld, kunt u de motor opnieuw starten. Laat de auto zo snel mogelijk controleren om motorschade te voorkomen.

## Wanneer de noodmodus geactiveerd is



**WAARSCHUWING:** De noodmodus is alleen bedoeld voor gebruik bij noodgevallen. Gebruik uw auto alleen in de noodmodus zo lang als nodig is om uw auto op een veilige locatie neer te zetten en laat de auto onmiddellijk repareren. Terwijl uw auto de noodmodus gebruikt, heeft uw auto beperkt vermogen, kan er niet op hoge snelheden worden gereden en kan de auto zonder waarschuwing volledig worden uitgeschakeld, waarbij mogelijk het motorvermogen, de stuurbevestiging en de rembevestiging kunnen uitvallen. De mogelijkheid van een ongeval met ernstig letsel kan hierdoor toenemen.



**WAARSCHUWING:** Verwijder de vuldop van het koelvloeistofreservoir niet wanneer de motor draait of het koelsysteem heet is. Wacht 10 minuten totdat het koelsysteem is afgekoeld. Bedek de dop van het koelvloeistofreservoir met een dikke doek om brandwonden te voorkomen en verwijder de dop langzaam. Als u deze instructie negeert, kan dat verwondingen tot gevolg hebben.

Uw motor heeft beperkt motorvermogen in de noodmodus, rijd dus voorzichtig met de auto. De auto kan niet met hoge snelheden rijden en de motor draait wellicht niet vlot.

Vergeet niet dat de motor automatisch volledig uitgeschakeld kan worden om motorschade te voorkomen. In deze situatie:

1. Zet de auto aan de kant zodra dit op een veilige manier kan en zet de motor uit.

2. Als u lid bent van een programma voor pechassistentie, is het raadzaam dat u contact opneemt met uw dienstverlener voor pechassistentie.
3. Als dit niet mogelijk is, laat de motor dan een korte tijd afkoelen.
4. Controleer het koelvloeistofpeil. Voeg onmiddellijk verdunde koelvloeistof bij als het koelvloeistofpeil op of onder de minimummarkering staat.
5. Wanneer de motortemperatuur is afgekoeld, kunt u de motor opnieuw starten. Laat de auto zo snel mogelijk controleren om motorschade te voorkomen.

**N.B.:** Wanneer u met de auto rijdt zonder dat het motorprobleem is opgelost, neemt de kans op motorschade toe.

## Beheer motorkoelvloeistof-temperatuur (indien aanwezig)



**WAARSCHUWING:** Om het risico op een botsing en verwondingen te beperken, moet u erop bedacht zijn dat de rijsnelheid kan afnemen en dat de auto wellicht niet op vol vermogen kan accelereren totdat de koelvloeistof is afgekoeld.

Als u een aanhanger trekt met uw voertuig, kan de motor tijdelijk warmer worden tijdens zwaar gebruik, bijvoorbeeld wanneer u een lange of steile helling op rijdt bij hoge omgevingstemperaturen.

Op dat moment kunt u merken dat de naald van de koelvloeistoftemperatuurmeter naar de rode zone beweegt en dat een bericht op het informatiedisplay verschijnt.

# Onderhoud

U kunt merken dat de rijsnelheid afneemt, doordat het motorvermogen is beperkt om de motorkoelvloeistoftemperatuur te beheren. Uw auto kan deze modus starten in bepaalde omstandigheden bij hoge temperaturen en hoge belasting. De mate van snelheidsverlaging is afhankelijk van de voertuigbelasting, de helling en de omgevingstemperatuur. Als dit gebeurt is het niet nodig om uw auto tot stilstand te brengen. U kunt blijven rijden.

Onder zeer zware omstandigheden wordt de airconditioning mogelijk automatisch in- en uitgeschakeld om oververhitting van de motor te voorkomen. Wanneer de koelvloeistoftemperatuur daalt naar de normale bedrijfstemperatuur, wordt de airconditioning ingeschakeld.

Ga als volgt te werk als de koelvloeistoftemperatuurmeter volledig in de rode zone staat of als de waarschuwing voor koelvloeistoftemperatuur of de motorstoringslamp verschijnt op het informatiedisplay:

1. Breng de auto tot stilstand zodra dit veilig kan. Schakel de parkeerrem volledig in en schakel in de parkeerstand (P) of neutraal (N).
2. Laat de motor draaien totdat de naald van de koelvloeistoftemperatuurmeter terugkeert naar de normale positie. Volg de resterende stappen als de temperatuur na enkele minuten niet daalt.
3. Zet de motor uit en wacht tot de motor is afgekoeld. Controleer het koelvloeistofpeil.
4. Voeg onmiddellijk verdunde koelvloeistof bij als het koelvloeistofpeil op of onder de minimummarkering staat.
5. Als het koelvloeistofpeil normaal is, start de motor dan opnieuw en rijd verder.

## REMVLOEISTOF CONTROLLEREN



**WAARSCHUWING:** Gebruik geen andere vloeistof dan de aanbevolen remvloeistof, aangezien dit de efficiëntie van het remsysteem kan beperken. Het gebruik van de verkeerde vloeistof kan ertoe leiden dat u de controle over uw auto verliest, met ernstig persoonlijk letsel of de dood als gevolg.



**WAARSCHUWING:** Gebruik alleen remvloeistof uit een afgesloten reservoir. Vervuiling door vuil, water, petroleumproducten of andere materialen kunnen leiden tot beschadiging of defecten aan het remsysteem. Als u deze waarschuwing niet in acht neemt, kan dit leiden tot verlies van controle over de auto, ernstige of dodelijke verwondingen.



**WAARSCHUWING:** Voorkom dat de vloeistof in contact komt met de huid of de ogen. Mocht dit toch gebeuren, spoel het betreffende lichaamsdeel dan direct met veel water schoon en neem contact op met uw huisarts.



**WAARSCHUWING:** Een vloeistofpeil tussen de **MAX**- en **MIN**-markeringen ligt binnen het normale werkbereik en er hoeft geen vloeistof te worden bijgevuld. Een vloeistofpeil buiten het normale bedrijfsbereik kan de prestaties van het systeem negatief beïnvloeden. Laat uw auto onmiddellijk controleren.



Om verontreinigde vloeistof te voorkomen, moet de dop van het reservoir steeds geplaatst zijn en helemaal dicht zijn, tenzij u vloeistof toevoegt.

Gebruik alleen vloeistof die voldoet aan de specificaties van Ford. Zie **Inhouden en specificaties** (bladzijde 510).

### **KOPPELINGSVLOEISTOF CONTROLLEREN - HANDGESCHAKELDE TRANSMISSIE**

De koppelings- en remsystemen delen één vloeistofreservoir. Zie **Remvloeistof controleren** (bladzijde 466).

### **12 VOLT ACCU VERVANGEN**

**⚠ WAARSCHUWING:** Bij accu's komen explosieve gassen vrij, die tot persoonlijk letsel kunnen leiden. Zorg daarom dat er geen vuur, vonken of verlichting bij de accu in de buurt zijn. Wanneer u in de buurt van een accu werkt, moet u uw gezicht steeds afschermen en uw ogen beschermen. Zorg steeds voor goede ventilatie.

**⚠ WAARSCHUWING:** Wanneer u een accu in een kunststof behuizing optilt, kan te veel druk op de wanden ervoor zorgen dat het zuur door de ventilatiedoppen stroomt, wat kan leiden tot verwondingen en schade aan de auto of de accu. Hef de accu omhoog met een accudrager of met uw handen op de tegenliggende hoeken.

**⚠ WAARSCHUWING:** Houd accu's buiten het bereik van kinderen. Accu's bevatten zwavelzuur. Voorkom contact met huid, ogen of kleding. Wanneer u in de buurt van een accu werkt, moet u uw ogen beschermen tegen mogelijke spatten van de zuuroplossing. Wanneer accuzuur op de huid of in de ogen komt, spoel dan onmiddellijk en gedurende minstens 15 minuten met water af en zorg direct voor medische hulp. Zoek direct medische hulp wanneer accuzuur is doorgeslikt.

**⚠ WAARSCHUWING:** Accupolen, -klemmen en gerelateerde accessoires bevatten lood en loodverbindingen. Was uw handen goed na het werken met remvloeistof.



**WAARSCHUWING:** Voor auto's met Auto-Start-Stop verschillen de accuvereisten. De accu moet worden vervangen door een accu van exact dezelfde specificatie.

De accu zit in de motorruimte.

Uw autoaccu heeft een onderhoudsvrije accu. Tijdens de gebruiksduur is er geen extra water nodig.

Als de voertuigaccu een deksel heeft, dient u ervoor te zorgen dat het deksel correct wordt aangebracht nadat de accu is gereinigd of vervangen.

Voor langer, probleemloos gebruik, houdt u de bovenkant van de accu schoon en droog en zorgt u dat de accukabels stevig vastzitten op de accupolen. Indien er corrosie aanwezig is op de accu of de polen, verwijdert u de kabels van de polen en reinigt u deze met een staalborstel. U kunt het zuur neutraliseren met een oplossing van bicarbonaat en water.

We raden aan dat u de minpool van de accukabel loskoppelt van de accu wanneer u van plan bent uw auto langdurig te stallen.

**N.B.:** Wanneer u alleen de minpool van de accukabel loskoppelt, dient u ervoor te zorgen dat deze goed geïsoleerd is of uit de buurt van de accupool wordt opgeborgen, om te voorkomen dat er onbedoeld contact wordt gemaakt of dat er vlambogen ontstaan.

Om de goede werking van het accubeheersysteem te garanderen, mag u de massa-aansluiting niet direct op de minpool van de accu aansluiten indien u elektrische apparaten aan uw auto toevoegt. Een aansluiting op de minpool van de accu kan onnauwkeurige metingen van de accuconditie en mogelijk een verkeerde werking van het systeem veroorzaken.

**N.B.:** Als u elektrische accessoires of onderdelen toevoegt aan uw auto, kan dat een negatieve invloed hebben op de prestaties en de duurzaamheid van de accu of van andere elektrische systemen in uw auto.

Als u de accu vervangt, moet u zorgen dat de vervangende accu overeenkomt met de elektrische vereisten van uw auto.

Wanneer u de accu loskoppelt of vervangt en uw auto een automatische transmissie heeft, moet de transmissie opnieuw zijn adaptieve strategie inleren. Hierdoor kan de transmissie stevig schakelen wanneer er voor het eerst mee wordt gereden. Dit is normaal terwijl de transmissie zijn werking aanpast aan een optimaal schakelgevoel.

## De accu verwijderen en opnieuw installeren

Ga als volgt te werk om de accu los te koppelen of te verwijderen:

1. Schakel de parkeerrem in en zet het contact uit.
2. Zet alle elektrische apparatuur uit, zoals bijvoorbeeld verlichting en radio.
3. Wacht minimaal twee minuten voordat u de accu loskoppelt.

**N.B.:** Het motormanagementsysteem heeft een functie die stroom vasthoudt en blijft gedurende een periode nadat u het contact hebt uitgezet van stroom voorzien. Dit is om ervoor te zorgen dat diagnostische en adaptieve tabellen kunnen worden opgeslagen. Wanneer u de accu loskoppelt zonder te wachten, kan dit schade veroorzaken die niet onder de voertuigarantie valt.

4. Maak de minpool van de accukabel los.
5. Maak de pluspool van de accukabel los.
6. Verwijder de accuklem.



# Onderhoud

7. Verwijder de accu.
8. Breng de onderdelen in omgekeerde volgorde aan.

**N.B.:** Controleer of het contact nog steeds uit staat voordat u de accu opnieuw aansluit.

**N.B.:** Zorg ervoor dat de polen van de accukabels goed vastzitten.

Als u de voertuigaccu loskoppelt of vervangt, moet u de volgende functies resetten:

- Inkleembeveiliging ruiten. Zie **De inkleembeveiliging van de ruiten resetten** (bladzijde 139).
- Klokinstellingen.
- Voorkeuzezenders.

## Accu weggooien



Zorg dat u oude batterijen op milieuvriendelijke wijze weggooit. Vraag raad aan uw lokale instantie voor recycling van oude accu's.

## RUITENSPROEIERVLOEISTOF CONTROLEREN

Gebruik voor het bijvullen een mengsel van sproeiervloeistof en water om bevrozing te voorkomen en het reinigend effect te verbeteren. Volg de instructies van de fabrikant voor informatie over verdunning van vloeistoffen.

**N.B.:** Het reservoir voorziet de sproeiersystemen vóór en achter van sproeiervloeistof.

## RUITENWISSERBLADEN CONTROLEREN



Controleer met uw vingertoppen de rubber randen van de ruitenwischerbladen op oneffenheden.

Reinig de wischerbladen met ruitensproeiervloeistof of water op een zachte spons of doek.

## RUITENWISSERBLADEN VOORAAN VERVANGEN

1. Til de ruitenwischerarm volledig op.

**N.B.:** Houd het ruitenwischerblad niet vast om de ruitenwischerarm op te tillen.

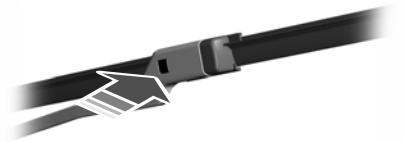

E264374

2. Druk op de vergrendelknop van het ruitenwischerblad.

# Onderhoud

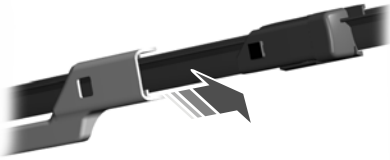

E264375

3. Verwijder het wisserblad.

**N.B.:** Zorg dat de ruitenwisserarm niet terugklapt tegen het glas wanneer het ruitenwisserblad niet is bevestigd.

4. Breng de onderdelen in omgekeerde volgorde aan.

**N.B.:** Zorg ervoor dat het ruitenwisserblad goed op zijn plaats komt te zitten.

## RUITENWISSERBLADEN ACHTERAAN VERVANGEN

1. Til de ruitenwisserarm op.

**N.B.:** Houd het ruitenwisserblad niet vast om de ruitenwisserarm op te tillen.

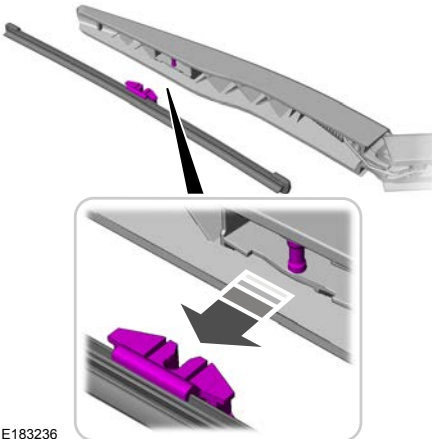

E183236

2. Maak het ruitenwisserblad los van de wisserarm.

**N.B.:** Zorg dat de ruitenwisserarm niet terugklapt tegen het glas wanneer het ruitenwisserblad niet is bevestigd.

3. Breng de onderdelen in omgekeerde volgorde aan.

**N.B.:** Zorg ervoor dat het ruitenwisserblad goed op zijn plaats komt te zitten.

## EEN KOPLAMP VERWIJDEREN

**⚠ WAARSCHUWING:** Schakel de verlichting en het contact uit. Het nalaten hiervan kan ernstig lichamelijk letsel tot gevolg hebben.

**⚠ WAARSCHUWING:** Lampen en gekoppelde componenten worden heet tijdens gebruik. Laat ze afkoelen voordat u ze verwijdert.

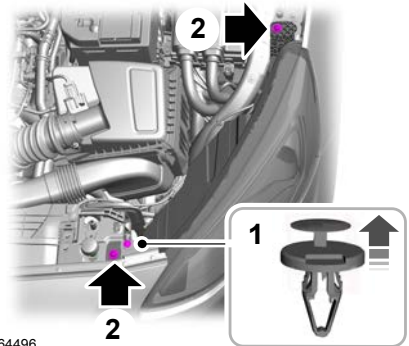

E264496

1. Gebruik geschikt gereedschap, zoals een kleine platte schroevendraaier, om de middelste pen voorzichtig omhoog te tillen en verwijder vervolgens de klem van de bekleding.

# Onderhoud

2. Verwijder de schroeven die de lampunit op zijn plaats houden.

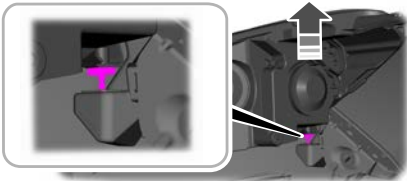

E249609

3. Hef de achterkant van de koplamp voorzichtig omhoog om deze los te maken van het onderste bevestigingspunt.
4. Verwijder de koplamp.

**N.B.:** Wees voorzichtig bij het verwijderen van de lamp. Er zijn breekpunten naast de bevestigingsschroeven van de koplamp, die ontworpen zijn om te worden gescheiden bij een botsing.

5. Trek de multistekker los.
6. Breng de onderdelen in omgekeerde volgorde aan.

## EEN ACHTERLICHTUNIT VERWIJDEREN - 5-DEURS/STATIONWAGON



**WAARSCHUWING:** Lampen en gekoppelde componenten worden heet tijdens gebruik. Laat ze afkoelen voordat u ze verwijdert.

## Remlicht, achterlicht en richtingaanwijzer



E264497

1. Verwijder het bekledingspaneel van de kofferruimte voorzichtig.

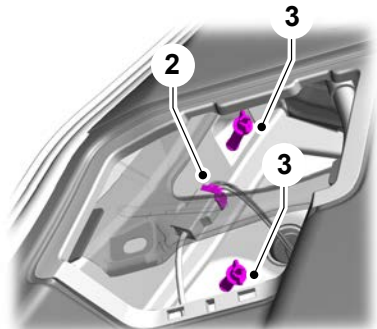

E264498

2. Trek de multistekker los.
3. Verwijder de vleugelmoeren die de lampunit op zijn plaats houden.
4. Verwijder de lamp.
5. Breng de onderdelen in omgekeerde volgorde aan.

# Onderhoud

## Achteruitrijlamp en achterlicht

1. Open de achterklep.

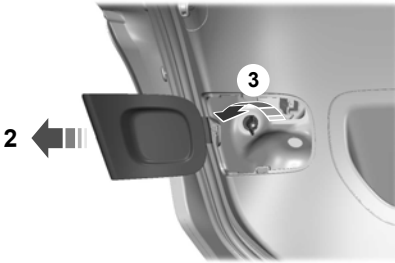

2. Verwijder voorzichtig het kapje.
3. Draai de vleugelmoer linksom en verwijder deze.



4. Verwijder de lamp.
5. Trek de multistekker los.
6. Breng de onderdelen in omgekeerde volgorde aan.

## EEN ACHTERLICHTUNIT VERWIJDEREN - 4-DEURS



**WAARSCHUWING:** Lampen en gekoppelde componenten worden heet tijdens gebruik. Laat ze afkoelen voordat u ze verwijdert.

## Remlicht, achterlicht en richtingaanwijzer

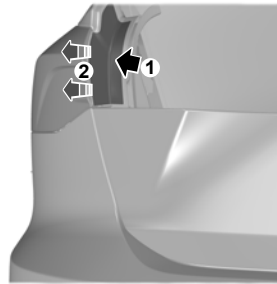

1. Druk op het paneel zoals afgebeeld.
2. Verwijder het paneel voorzichtig.

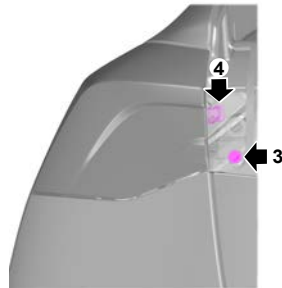

3. Verwijder de bout waarmee de lampunit is bevestigd.
4. Trek de lampunit voorzichtig van de auto vandaan.
5. Trek de multistekker los.

# Onderhoud

6. Breng de onderdelen in omgekeerde volgorde aan.

## Achteruitrijlamp en achterlicht

1. Open de achterklep.

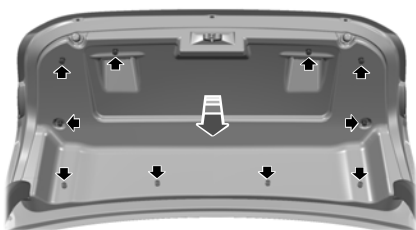

2. Trek stevig aan het zachte bekledingspaneel bij de tien bevestigingspunten om het zachte bekledingspaneel los te maken.

**N.B.:** Gebruik een schroevendraaier om het paneel voorzichtig op te heffen.

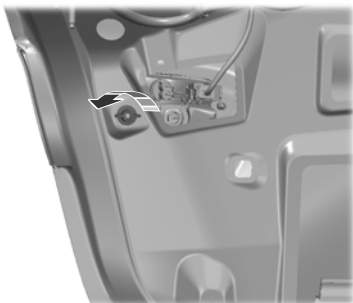

3. Draai de vleugelmoer linksom en verwijder deze.



4. Trek de multistekker los.



5. Verwijder de lamp.
6. Breng de onderdelen in omgekeerde volgorde aan.

## GLOEILAMPEN VERVANGEN

**⚠ WAARSCHUWING:** Schakel de verlichting en het contact uit. Het nalaten hiervan kan ernstig lichamelijk letsel tot gevolg hebben.

**⚠ WAARSCHUWING:** Lampen en gekoppelde componenten worden heet tijdens gebruik. Laat ze afkoelen voordat u ze verwijderd.

# Onderhoud

Gebruik gloeilampen met de juiste specificaties. Zie **Gloeilampentabel** (bladzijde 532).

## Koplamp

U moet de koplampunit wellicht verwijderen voordat u een gloeilamp vervangt. Zie **Een koplamp verwijderen** (bladzijde 470).

## Halogeenkoplamp

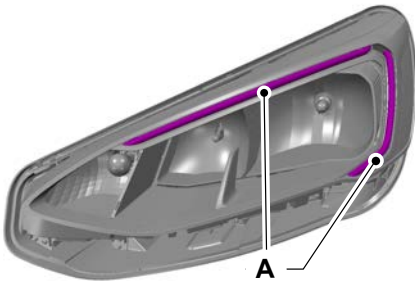

A Dagrijlichten.

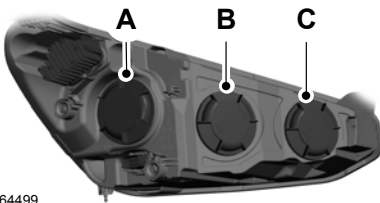

E264499

- A Dimlicht koplamp.
- B Grootlicht koplamp.
- C Richtingaanwijzer, voor.

## Dimlicht koplamp

1. Draai de afdekking linksom en verwijder deze.

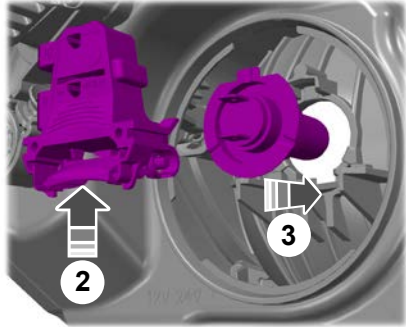

2. Duw op de klem om de lamphouder los te maken.
3. Trek de gloeilamp er recht uit.
4. Breng de onderdelen in omgekeerde volgorde aan.

**N.B.:** Raak het glas van de gloeilamp niet aan.

## Grootlicht koplamp

1. Draai de afdekking linksom en verwijder deze.

## Onderhoud

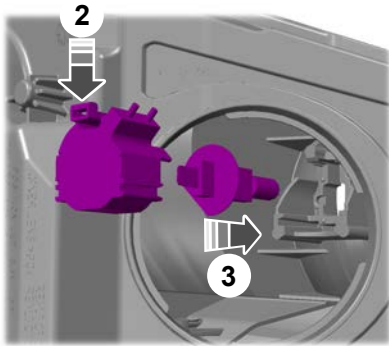

2. Duw op de klem om de lamphouder los te maken.
3. Trek de gloeilamp er recht uit.
4. Breng de onderdelen in omgekeerde volgorde aan.

**N.B.:** Raak het glas van de gloeilamp niet aan.

### **Dagrijlicht (DRL)**

In deze lampen zitten leds.

**N.B.:** Het is raadzaam dat u de leds laat vervangen door een erkende dealer.

### **Richtingaanwijzer, voor**

1. Draai de afdekking linksom en verwijder deze.

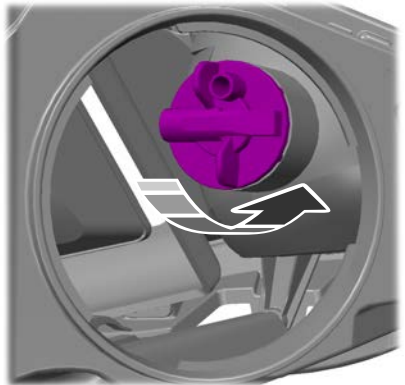

2. Draai de lamphouder linksom en verwijder deze.
3. Druk de gloeilamp erin en draai de gloeilamp linksom om ze te verwijderen.
4. Breng de onderdelen in omgekeerde volgorde aan.

# Onderhoud

## LED-koplamp

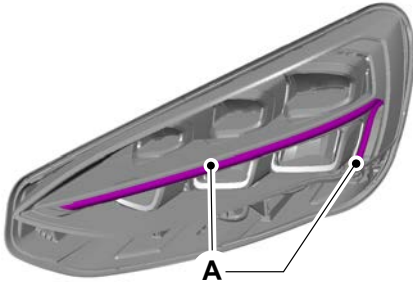

A Dagrijlichten.

In deze lampen zitten leds.

**N.B.:** Het is raadzaam dat u de leds laat vervangen door een erkende dealer.

## Voorste mistlamp

1. Trek de multistekker los.



E236628

2. Draai de lamphouder linksom om de gloeilamp te verwijderen.

**N.B.:** De gloeilamp kan niet uit de lamphouder worden genomen.

3. Breng de onderdelen in omgekeerde volgorde aan.

**N.B.:** Raak het glas van de gloeilamp niet aan.

**N.B.:** Mistlampen voor zijn ook leverbaar als led-lampen.

**N.B.:** Het is raadzaam dat u de leds laat vervangen door een erkende dealer.

## Achterlichtunit

Verwijder het achterlicht voordat u een gloeilamp vervangt. Zie **Een achterlichtunit verwijderen** (bladzijde 471). Zie **Een achterlichtunit verwijderen** (bladzijde 472).

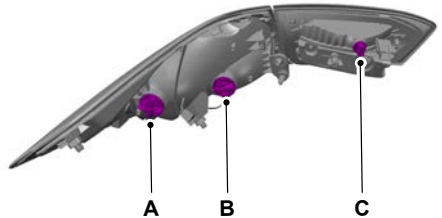

- A Remlicht.
- B Richtingaanwijzer, achter.
- C Achterlicht.



# Onderhoud

## Remlicht

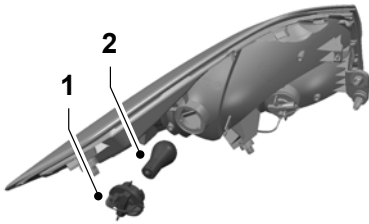

1. Draai de lamphouder linksom en verwijder deze.
2. Druk de gloeilamp erin en draai de gloeilamp linksom om ze te verwijderen.
3. Breng de onderdelen in omgekeerde volgorde aan.

## Richtingaanwijzer, achter

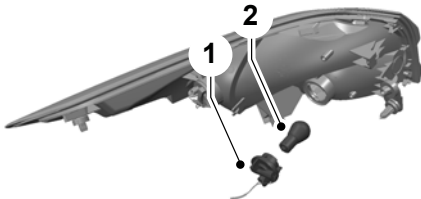

1. Draai de lamphouder linksom en verwijder deze.
2. Druk de gloeilamp erin en draai de gloeilamp linksom om ze te verwijderen.
3. Breng de onderdelen in omgekeerde volgorde aan.

## Achterlichtunit

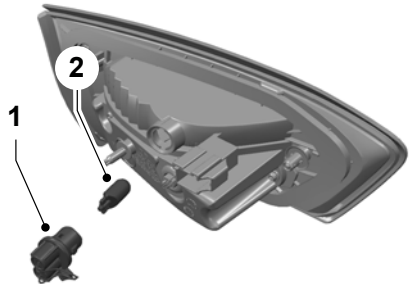

1. Draai de lamphouder linksom en verwijder deze.
2. Druk de gloeilamp erin en draai de gloeilamp linksom om ze te verwijderen.
3. Breng de onderdelen in omgekeerde volgorde aan.

**N.B.:** Achterlichten zijn ook leverbaar als led-lampen.

**N.B.:** Het is raadzaam dat u de leds laat vervangen door een erkende dealer.

## Achteruitrijlamp en mistachterlicht

In deze lampen zitten leds.

**N.B.:** Het is raadzaam dat u de leds laat vervangen door een erkende dealer.

## Kentekenplaatverlichting

In deze lampen zitten leds.

**N.B.:** Het is raadzaam dat u de leds laat vervangen door een erkende dealer.

## Hoog aangebracht remlicht

In deze lampen zitten leds.

# Onderhoud

---

**N.B.:** *Het is raadzaam dat u de leds laat vervangen door een erkende dealer.*

## **VOORZORGSMAATREGELEN BIJ GEBRUIK OP CIRCUIT**

Controleer het motoroliepeil voordat u de auto op een circuit gebruikt. Zie **Motorolie controleren** (bladzijde 459).

Houd het motoroliepeil op of net onder de MAX-markering op de motoroliepeilstaaf wanneer u de auto op een circuit gebruikt.

# Launch Control - ST, Handgeschakelde transmissie

## WAT IS LAUNCH CONTROL

Launch control is een elektronische rijkhulp die helpt om snel te accelereren bij vertrek vanuit stilstand.

## VOORZORGSMAATREGELEN LAUNCH CONTROL

Zorg dat er zich geen voetgangers, voorwerpen of verkeer voor de auto bevinden.

## BEPERKINGEN LAUNCH CONTROL

Launch control werkt niet wanneer de transmissie in de achteruit staat of als de motor de normale bedrijfstemperatuur niet heeft bereikt.

## LAUNCH CONTROL IN- EN UITSCHAKELEN

1. Druk op de menuknop op het stuurwiel om naar het hoofdmenu van het informatiedisplay te gaan.
2. Selecteer **Instellingen**.
3. Schakel **Launch Control** in of uit.

**N.B.:** *Het systeem blijft ingeschakeld totdat u het uitschakelt of totdat u het contact uitzet.*

## LAUNCH CONTROL GEBRUIKEN

1. Breng de auto tot stilstand met de wielen recht vooruit gericht.
2. Schakel **Launch Control** in. Zie **Launch control in- en uitschakelen** (bladzijde 480).

3. Trap het koppelingspedaal volledig in en zet in de eerste versnelling.

4. Trap het gaspedaal helemaal in.

**N.B.:** *Het systeem brengt de motor op het optimale toerental.*

5. Laat het koppelingspedaal snel in een enkele beweging volledig los.

## CONTROLELAMPJES LAUNCH CONTROL

LC

Gaat branden in de informatiebalk wanneer u het systeem inschakelt.

# Verzorging van de auto

---

## REINIGEN VAN BUITENZIJD AUTO

### Vorzorgsmaatregelen bij buitenkant schoonmaken

Gemorste vloeistoffen, resten van AdBlue, vogelpoep, dode insecten en teer moet u meteen verwijderen. Deze kunnen na verloop van tijd schade aan de lak en bekleding veroorzaken.

Verwijder externe accessoires, bijvoorbeeld antennes, voordat u een wasstraat inrijdt.

### Koplampen en achterlichten schoonmaken

Het is raadzaam dat u alleen koud of lauwwater met autoshampoo gebruikt om de koplampen en achterlichten schoon te maken.

Schraap de lampen niet schoon.

Veeg de lampen niet schoon wanneer ze droog zijn.

### Ruiten en ruitenwisserbladen schoonmaken

Om de voorruit en de ruitenwisserbladen te reinigen:

- Maak de voorruit schoon met een zachte glasreiniger.

**N.B.:** *Voorkom bij het reinigen van de binnenkant van de voorruit dat er glasreiniger op het dashboard of de portierpanelen terecht komt. Veeg eventuele glasreiniger onmiddellijk van deze oppervlakken.*

- Reinig de wisserbladen met ruitensproeiervloeistof of water op een zachte spons of doek.

**N.B.:** *Gebruik geen scheermesjes of andere scherpe voorwerpen om de binnenkant van de verwarmde achterruit stickervrij of schoon te maken. Dit kan schade veroorzaken die niet onder de voertuiggarantie valt.*

### Chroom, aluminium of roestvrij staal schoonmaken

Het is raadzaam dat u alleen autoshampoo, een zachte doek en water gebruikt op bumpers en andere verchromde, aluminium of roestvrijstalen onderdelen.

**N.B.:** *Voor aanvullende informatie en hulp raden we aan dat u contact opneemt met een erkende dealer.*

**N.B.:** *Spoel het gebied grondig na het schoonmaken.*

**N.B.:** *Gebruik geen schurende materialen, bijvoorbeeld staalwol of kunststof blokken, die krassen op deze oppervlakken zullen maken.*

**N.B.:** *Gebruik geen reinigingsmiddel voor chroom of metaal of polish op wielen en wieloppoppen.*

### Wielen schoonmaken

Gebruik alleen een aanbevolen reinigingsmiddel voor wielen en banden om de wielen wekelijks schoon te maken. Voor aanvullende informatie en hulp raden we aan dat u contact opneemt met een erkende dealer.

1. Gebruik een spons om zware afzettingen van vuil en remstof te verwijderen.
2. Spoel grondig na het schoonmaken.

**N.B.:** *Breng geen chemisch reinigingsmiddel aan op warme of hete velgen en wieloppoppen.*

# Verzorging van de auto

---

Rijd enkele minuten met de auto wanneer u deze een langere periode wilt parkeren nadat de wielen zijn gereinigd met een wielenreiniger. Zo beperkt u de kans op corrosie van de remschijven, remblokken en remvoeringen.

Maak de wielen niet schoon wanneer ze heet zijn.

**N.B.:** *Sommige carwashes kunnen de velgen en wieldommen beschadigen.*

**N.B.:** *Het gebruik van niet-aanbevolen reinigingsmiddelen, agressieve reinigingsproducten, reinigingsmiddelen voor chromen velgen of schuurmateriaal kunnen de velgen en wieldommen beschadigen.*

## De motorruimte schoonmaken

Verwijder vuil van het rooster onder de voorruit met een stofzuiger.

**N.B.:** *Als u niet vertrouwd bent met de onderdelen rond de motor, was de motorruimte dan niet. Was de motor niet te vaak.*

Bij het wassen van de motorruimte:

- Was of spoel de motor nooit wanneer deze heet is of draait.
- Was of spoel nooit een bobine, bougiekabel of bougieboring.
- Dek de accu, de stroomverdeelkast en het luchtfilter af om waterschade te voorkomen.

**N.B.:** *Heeft uw auto een motorafdekking, verwijder de afdekking dan voordat u shampoo en ontvetter aanbrengt.*

- Spuit goedgekeurde motorshampoo en ontvetter op alle onderdelen die moeten worden gereinigd en spoel met water.

## Strepen of grafische elementen schoonmaken

Het is raadzaam de auto met de hand te wassen; een hogedrukreiniger mag echter worden gebruikt onder de volgende voorwaarden:

- Gebruik een spuit met een spuihoekpatroon breder dan 40°.
- Houd het spuitstuk op een afstand van 305 mm en in een hoek van 90° ten opzichte van het oppervlak van de auto.
- Gebruik geen waterdruk hoger dan 14.000 kPa.
- Gebruik geen water warmer dan 82°C.

**N.B.:** *Als u de hogedruksproeier in een hoek ten opzichte van het oppervlak van de auto houdt, kunt u de grafische elementen beschadigen en kunnen de randen loskomen van het oppervlak van de auto.*

## Het glas van camera's en sensoren schoonmaken

Het is raadzaam dat u alleen lauw of koud water en een zachte doek gebruikt om het glas van camera's en sensoren schoon te maken.

**N.B.:** *Maak het glas van camera's en sensoren niet schoon met een hogedrukreiniger.*

## De voertuigbodem schoonmaken

Spoel de volledige onderzijde van de auto regelmatig schoon. Houd afvoeropeningen van de carrosserie en portieren vrij van opeengehoopt vuil.

# Verzorging van de auto

Onderdelen van de achterwielophanging moeten wellicht regelmatig worden schoongemaakt met een hogedrukreiniger of grondig gespoeld met een krachtige waterstraal als het voertuig in stoffige of modderige omgevingen wordt gebruikt. Bladveren achter of andere onderdelen van de wielophanging kunnen piepende of knallende geluiden produceren tijdens gebruik van de auto als deeltjes zoals vuil of rotsen aanwezig zijn in de onderdelen.

## REINIGEN VAN BINNENZIJDEN AUTO

### Het dashboard schoonmaken



**WAARSCHUWING:** Gebruik geen chemische oplosmiddelen of sterke reinigingsmiddelen bij het schoonmaken van het stuurwiel of het dashboard om verontreiniging van het airbagsysteem te voorkomen.

Het is raadzaam dat u het dashboard en het glas van het instrumentenpaneel alleen schoonmaakt met een vochtige zachte doek. Droog het gebied met een schone, zachte doek.

Voor aanvullende informatie en hulp raden we aan dat u contact opneemt met een erkende dealer.

**N.B.:** *Vermijd reinigings- of polijstmiddelen die het bovenste deel van het dashboard meer doen glanzen. De matte afwerking in dit gebied helpt u te beschermen tegen ongewenste reflectie van de voorruit.*

### Plastic schoonmaken

Het is raadzaam dat u alleen mild zeepsop op een zachte doek gebruikt. Droog het gebied met een schone, zachte doek.

## Displays en schermen schoonmaken

Het is raadzaam dat u alleen een microvezeldoek gebruikt in een cirkelvormige beweging om vingerafdrukken of stof schoon te maken.

Als er nog steeds vuil of vingerafdrukken op het scherm zijn, breng dan een kleine hoeveelheid alcohol aan op de doek en probeer het scherm opnieuw te reinigen.

**N.B.:** *Giet of spuit geen alcohol op het aanraakscherm.*

**N.B.:** *Reinig het aanraakscherm niet met reinigingsmiddel of een soort oplosmiddel.*

### Leer en vinyl schoonmaken

Het is raadzaam dat u leren en vinyl oppervlakken alleen als volgt schoonmaakt:

1. Verwijder stof en los vuil met een stofzuiger.
2. Veeg het oppervlak schoon met een zachte, vochtige doek en mild zeepsop. Droog het gebied met een schone, zachte doek.
3. Zorg dat het leer droog is en breng een kleine hoeveelheid conditioner aan op een schone, droge doek.
4. Wrijf de conditioner in het leer totdat deze erin is getrokken. Laat de conditioner drogen en herhaal de procedure voor het volledige interieur. Als er een film laag zichtbaar is, veeg deze dan weg met een droge, schone doek.
5. Voor aanvullende informatie en hulp raden we aan dat u contact opneemt met een erkende dealer.

# Verzorging van de auto

## Stoffen stoelen en hemelbekleding schoonmaken



**WAARSCHUWING:** Gebruik geen chemische oplosmiddelen of sterke reinigingsmiddelen op auto's met in de stoel gemonteerde airbags. Dergelijke producten kunnen het systeem van de zij-airbag verontreinigen en de prestaties van de zij-airbag bij een botsing beïnvloeden.

Het is raadzaam dat u stoffen stoelen en hemelbekleding alleen als volgt schoonmaakt:

1. Verwijder stof en los vuil met een stofzuiger.
2. Veeg het oppervlak schoon met een zachte, vochtige doek en mild zeepsop. Droog het gebied met een schone, zachte doek.
3. Voor aanvullende informatie en hulp raden we aan dat u contact opneemt met een erkende dealer.

Maak hardnekkige vlekken plaatselijk schoon. Als er een ring wordt gevormd op de stof, reinig het volledige gebied dan onmiddellijk, maar laat het niet intrekken, anders kan de ring wellicht niet meer worden verwijderd.

## Tapijten en vloermatten schoonmaken

Het is raadzaam dat u matten alleen als volgt schoonmaakt:

1. Verwijder stof en los vuil met een stofzuiger.
2. Veeg het oppervlak schoon met een zachte, vochtige doek en mild zeepsop. Droog het gebied met een schone, zachte doek.

3. Voor aanvullende informatie en hulp raden we aan dat u contact opneemt met een erkende dealer.

Maak hardnekkige vlekken plaatselijk schoon. Als er een ring wordt gevormd op de stof, reinig het volledige gebied dan onmiddellijk, maar laat het niet intrekken, anders kan de ring wellicht niet meer worden verwijderd.

Het is raadzaam dat u vloermatten alleen als volgt schoonmaakt:

1. Verwijder stof en los vuil met een stofzuiger.
2. Was rubberen vloermatten met mild zeepsop met lauw of koud water.
3. Laat vloermatten volledig drogen vooraleer deze weer in de auto te plaatsen.

## Veiligheidsgordels schoonmaken



**WAARSCHUWING:** Gebruik geen oplosmiddelen, bleekmiddel of kleurstof op de veiligheidsgordels, omdat ze het materiaal van de gordels kunnen verzwakken.

1. Neem het oppervlak af met een zachte, vochtige doek en mild zeepsop. Droog het gebied met een schone, zachte doek.

## Opbergruimtes schoonmaken

1. Verwijder stof en los vuil met een stofzuiger.
2. Neem het oppervlak af met een zachte, vochtige doek en mild zeepsop. Droog het gebied met een schone, zachte doek.



# Verzorging van de auto

---

## **Rails zonnedak schoonmaken**

1. Verwijder vuil van de rails met een stofzuiger.
2. Veeg de afdichting van de gloeilamp en het gelakte metalen pasvlak van het dak schoon met een zachte, vochtige doek en mild zeepsop.

**N.B.:** Voorkom het aanbrengen van was op niet-gelakte of laagglanzende zwartgekleurde onderdelen, aangezien die na verloop van tijd zullen verkleuren.

## **KLEINE LAKSCHADE REPAREREN**

Erkende dealers hebben lakstiften in de carrosseriekleur van uw auto. De kleurcode van uw auto staat op een sticker op de portierstijl linksvoor. Neem uw kleurcode mee naar uw erkende dealer, zodat u zeker de juiste kleur krijgt.

Gebruik een reinigingsmiddel om vuil zoals vogelpoep, boomhars, dode insecten, teer, strooizout en industriële neerslag te verwijderen voordat u kleine schade aan het lakwerk repareert.

Lees de instructies voordat u reinigingsproducten gebruikt.

## **WAS AANBRENGEN OP UW VOERTUIG**

Zet het glanzende gelakte oppervlak van uw voorgewassen auto één of twee keer per jaar in de was.

Het is raadzaam dat u alleen was van goedgekeurde kwaliteit zonder schuurmiddelen gebruikt. Volg de instructies van de fabrikant voor het aanbrengen en verwijderen van de was. Voor aanvullende informatie en hulp raden we aan dat u contact opneemt met een erkende dealer.

Parkeer de auto in de schaduw en niet in direct zonlicht wanneer u de auto wast en in de was zet.

# Wielen en banden

## ALGEMENE INFORMATIE

De aanbevolen bandenspanning is te vinden op het bandenlabel op de B-stijl aan bestuurderszijde.

Controleer bij koude banden de bandenspanning bij een temperatuur waarin u gaat rijden. Zie **Bandenspanning** (bladzijde 500).

**N.B.:** Controleer de bandenspanningen regelmatig voor een optimaal brandstofverbruik.

Gebruik alleen goedgekeurde velgen- en bandenmaten. Het gebruik van andere maten kan de auto beschadigen en de typegoedkeuring ongeldig maken.

Indien banden worden geplaatst die niet de originele bandenmaat hebben, kan de rijsnelheid verkeerd worden weergegeven op de snelheidsmeter.

## SET MET AFDICHTMIDDEL VOOR BANDEN

**WAARSCHUWING:** Gebruik de bandenreparatieset niet bij run-flat banden. Dit zou tot controleverlies over de auto kunnen leiden.

**WAARSCHUWING:** Afhankelijk van het type en de omvang van de beschadiging kunnen sommige banden slechts gedeeltelijk of soms geheel niet worden gedicht. Een te lage bandenspanning kan het weggedrag van de auto beïnvloeden, waardoor u de macht over het stuur kunt verliezen.

**WAARSCHUWING:** Gebruik de set niet wanneer de band al beschadigd is door het rijden met een te lage bandenspanning. Dit zou tot controleverlies over de auto en fataal of dodelijk letsel kunnen leiden.

Als uw voertuig geen reservewiel heeft, is het voorzien van een set met afdichtmiddel voor banden. De set bevindt zich in de bagageruimte. Gebruik alleen de set die bij uw auto is geleverd.

**N.B.:** De set kan slechts één gat in een band met een maximale diameter tot 6 mm tijdelijk dichten.

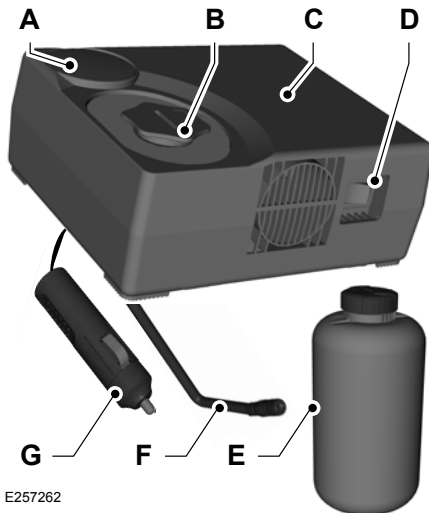

E257262

- A Drukmeter.
- B Dop fles afdichtmiddel.
- C Waarschuwingsticker.
- D Vermogensschakelaar.

# Wielen en banden

- E Afdichtmiddelfles
- F Buis om banden op te pompen.
- G Stekker voor 12 volt gelijkstroom.

**N.B.:** *Zorg ervoor dat u regelmatig de houdbaarheidsdatum op de fles afdichtmiddel controleert.*



Ga als volgt te werk als de waarschuwingslamp lage bandenspanning gaat branden:

1. Neem geleidelijk snelheid terug en stop uw auto zodra de situatie veilig genoeg is.
2. Schakel de parkeerrem in en zet het contact uit.
3. Controleer of u een lekke band hebt.

**N.B.:** *Verwijder geen vreemde voorwerpen, bijvoorbeeld spijkers of schroeven, uit een lekke band.*

## De set met afdichtmiddel voor banden gebruiken



**WAARSCHUWING:** Controleer de bandwang voordat u het afdichtmiddel in de band pompt. Wanneer u scheuren, knobbels of dergelijke ziet, probeer dan niet de band op te pompen. Dit kan tot letsel leiden.



**WAARSCHUWING:** Sla de bandwang gade tijdens het oppompen. Wanneer u scheuren, zwellingen en dergelijke ziet verschijnen, schakel dan de compressor uit en laat de lucht met behulp van het drukregelventiel ontsnappen. Rijd niet verder met deze band. Dit zou tot controleverlies over de auto kunnen leiden.



**WAARSCHUWING:** Ga niet vlak naast de band staan wanneer de compressor in bedrijf is. Dit kan tot letsel leiden wanneer de band klappt.



**WAARSCHUWING:** Laat de set tijdens het gebruik niet onbeheerd achter. Als u deze instructie negeert, kan dat letsel of de dood tot gevolg hebben.



**WAARSCHUWING:** Laat de compressor niet langer dan 10 minuten draaien. Hierdoor kan de compressor defect raken, wat ernstige verwondingen kan veroorzaken.

Ga als volgt te werk om een lekke band tijdelijk te repareren:



E257263

1. Maak de buis om de banden op te pompen en de stekker voor 12 volt gelijkstroom los aan de onderkant van de compressor.

## Wielen en banden

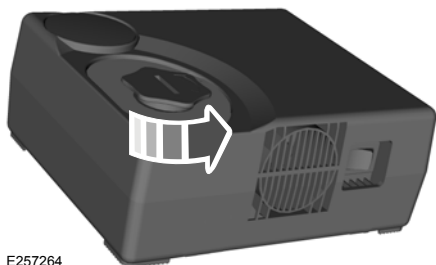

E257264

2. Draai de dop van de fles afdichtmiddel linksom en verwijder deze.

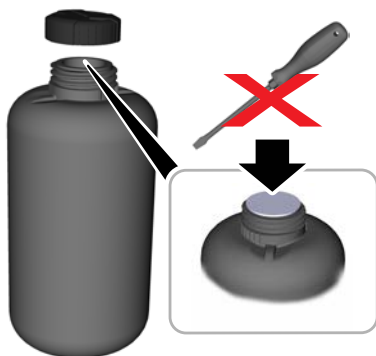

E256963

3. Verwijder de dop van de fles afdichtmiddel. Doorboor of verwijder het zegel niet.

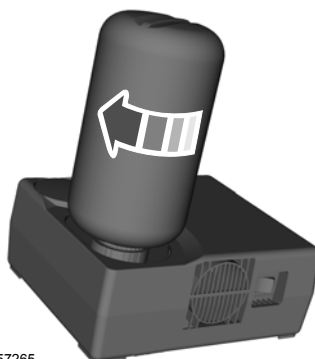

E257265

4. Bevestig de fles afdichtmiddel aan de compressor. Draai de fles afdichtmiddel rechtsom totdat u sterke weerstand voelt.

**N.B.:** Wanneer u de fles afdichtmiddel aan de compressor bevestigt, wordt het zegel doorboord. Maak de fles niet los, zodat het afdichtmiddel niet kan ontsnappen.

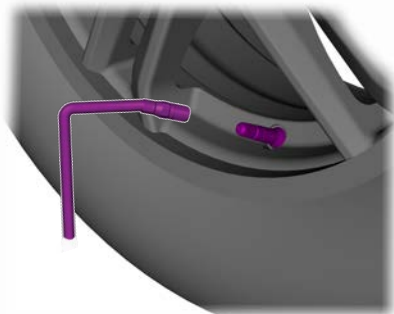

E257006

5. Verwijder de stofdop van het bandventiel en bevestig de buis om de band op te pompen.

## Wielen en banden



E257022

- Sluit het de stekker voor 12 volt gelijkstroom aan op het voedingspunt voor 12 volt gelijkstroom. Zie **Extra voedingsaansluitingen** (bladzijde 203).
- Start de motor.

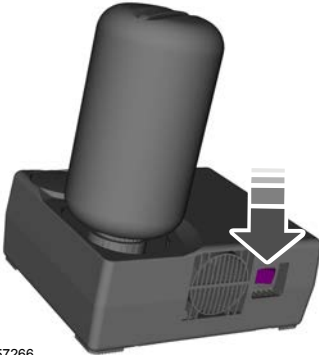

E257266

- Zet de compressor aan.



E257121

- Pomp de band op tussen 2–3 bar.  
**N.B.:** Als de bandenspanning niet binnen 10 minuten 1,8 bar bereikt, kan de band te veel beschadigd zijn voor een tijdelijke reparatie. Laat uw auto onmiddellijk controleren. Rijd niet met uw auto.
- Wanneer de band de aanbevolen bandenspanning tussen 2–3 bar heeft bereikt, zet u de compressor en het contact uit.
- Ontkoppel de buis om de banden op te pompen en de stekker voor 12 volt gelijkstroom.  
**N.B.:** Verwijder de fles afdichtmiddel niet van de compressor.
- Breng de stofdop van het bandventiel weer aan.
- Plaats het waarschuwingslabel op het stuurwiel en berg de set op de juiste manier op.

# Wielen en banden



E257942

14. Rijd onmiddellijk met uw auto gedurende 3–10 km. Overschrijd 80 km/h niet.



E257121

15. Nadat u 3–10 km hebt gereden, stopt u en controleert u de bandenspanning opnieuw. Zie **Bandenspanning** (bladzijde 500).

**N.B.:** Als de bandenspanning is gedaald tot 1,8 bar of minder, kan de band te veel beschadigd zijn voor een tijdelijke reparatie. Laat uw auto onmiddellijk controleren. Rijd niet met uw auto.

**N.B.:** Als de bandenspanning is gedaald maar nog steeds hoger is dan 1,8 bar, gebruik dan de set om de band opnieuw op te pompen.

## Na gebruik van de set met afdichtmiddel voor banden



**WAARSCHUWING:** Wanneer u heftige trillingen, onbalans in het stuurwiel of lawaai tijdens het rijden waarneemt, minder dan geleidelijk snelheid en breng de auto zo snel mogelijk tot stilstand wanneer dit veilig kan. Controleer de band en de bandenspanning opnieuw. Indien de bandenspanning minder dan 1,3 bar bedraagt of er scheuren, bobbels of ander schade zichtbaar zijn, zet uw reis dan niet met deze band voort. Dit zou tot controleverlies over de auto kunnen leiden.

De set zorgt slechts voor tijdelijke mobiliteit. Voorschriften over bandreparatie of vervanging na gebruik van de set kunnen per land verschillen. Het is raadzaam een bandenspecialist te raadplegen.

Na gebruik van de set:

- Rijd niet meer dan 200 km met uw auto vooraleer de lekke band te laten repareren of vervangen.
- Informeer alle andere gebruikers van de auto dat de band is afdicht met de set. Stel ze op de hoogte van de speciale rijvoorschriften.

# Wielen en banden

- Controleer regelmatig de bandenspanning tot de band is gerepareerd of vervangen door een bandenspecialist. Vertel de bandenspecialist dat de band afdichtmiddel bevat, voordat de band van de velg wordt afgenomen.
- Ga met de set naar een erkende dealer om de fles afdichtmiddel en de buis om banden op te pompen te laten vervangen.

## VERZORGING VAN BANDEN

**N.B.:** Voorwielen links van de tekening afgebeeld.

### Niet-directionele banden

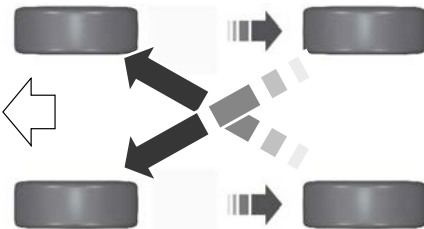

E142547

### Directionele banden

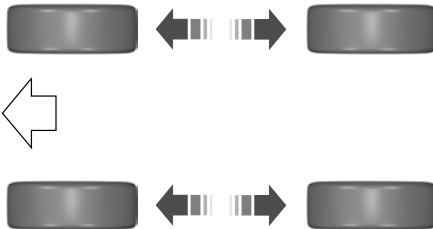

E70415

Om ervoor te zorgen dat de voor- en achterbanden van uw auto gelijkmatig slijten en langer meegaan, raden we aan dat u de banden van voor naar achter en omgekeerd verwisselt op regelmatige tijdstippen tussen 5.000 km en 10.000 km.

 **WAARSCHUWING:** Zorg dat bij het parkeren de bandwangen nergens langsaf schuren.

Als u een stoeprand moet oprijden, doe het dan zo langzaam mogelijk en rijd zo mogelijk met de wielen onder een rechte hoek het trottoir op.

Controleer de banden regelmatig op scheuren, vreemde voorwerpen of onregelmatige slijtage van het loopvlak. Ongelijkmatige slijtage kan betekenen dat de wieluitlijning niet meer aan de specificaties voldoet.

Controleer iedere twee weken de bandenspanning (inclusief het reservewiel) wanneer de banden koud zijn.

## GEBRUIK VAN ZOMERBANDEN

De originele banden van uw auto zijn ontworpen om de prestaties ervan te maximaliseren bij droog of nat zomerweer op de weg. Ze zijn niet ontworpen voor gebruik in de winter. Gebruik zomerbanden niet met sneeuwkettingen.

# Wielen en banden

## GEbruik VAN WINTERBANDEN



E278852

We raden aan dat u winterbanden of banden voor alle weersomstandigheden met dit symbool gebruikt bij temperaturen van 7°C of lager, of in sneeuw en ijs.

Pomp de winterbanden op tot de bandenspanning in de tabel met bandenspanning. Zie **Bandenspanning** (bladzijde 500).

 **WAARSCHUWING:** Winterbanden moeten banden van dezelfde maat, belasting en snelheidsindicatie zijn als de originele banden die door Ford werden geleverd. Het gebruik van een band of wiel dat niet is aanbevolen door Ford kan de veiligheid en prestaties van uw auto beïnvloeden, wat kan leiden tot een groter risico op verlies van controle, kantelen van de auto en (dodelijke) verwondingen. Bovendien kan het gebruik van niet-aanbevolen banden en wielen ertoe leiden dat de stuurinrichting, wielophanging, as, verdeelbak of aandrijflijn defect raakt. Volg de door Ford aanbevolen bandenspanning, die te vinden is op het veiligheidslabel (op de stijl van het portierscharnier, de portierstijl of de rand van het portier die de portierstijl raakt, naast de

bestuurdersstoel) of het bandenlabel op de B-stijl of op de rand van het bestuurdersportier. Als uw banden niet de aanbevolen bandenspanning hebben, kan dit leiden tot onregelmatige slijtage van het loopvlak die de bestuurbaarheid van de auto negatief beïnvloedt.

## GEbruik VAN SNEEUWKETTINGEN - BEHALVE: ACTIEF/ST

 **WAARSCHUWING:** Overschrijd 50 km/h niet. Als u deze instructie niet opvolgt, kan dit leiden tot verlies van controle over de auto en al dan niet dodelijke verwondingen.

 **WAARSCHUWING:** Rijd niet met sneeuwkettingen op een sneeuwrij wegdek.

 **WAARSCHUWING:** Breng uitsluitend sneeuwkettingen op de gespecificeerde banden aan.

 **WAARSCHUWING:** Wanneer uw wagen is uitgerust met wieldeksels, verwijder deze dan voordat u sneeuwkettingen monteert.

Monteer alleen sneeuwkettingen op de voorwielen.



# Wielen en banden

Gebruik alleen sneeuwkettingen op de volgende gespecificeerde bandenmaten:

- 195/65R16.
  - Gebruik geen sneeuwkettingen die groter zijn dan 7 mm.
- 205/60R16.
  - Gebruik geen sneeuwkettingen die groter zijn dan 10 mm.
  - Gebruik geen sneeuwkettingen groter dan 8 mm voor stalen wielen met vijf spaken.

Houd de juiste bandenspanning aan. Zie **Bandenspanning** (bladzijde 500).

## Auto's met stabiliteitsregeling

Wanneer de stabiliteitsregeling ingeschakeld is, kan de auto enkele ongebruikelijke rijeigenschappen vertonen. Om deze te reduceren, schakelt u de aandrijfregeling (traction control) uit. Zie **Gebruik maken van stabiliteitsregeling** (bladzijde 276).

**N.B.:** Het antiblokkeersysteem blijft naar behoren werken.

## GEbruik VAN SNEEUWKETTINGEN - ACTIEF



**WAARSCHUWING:** Overschrijd 50 km/h niet. Als u deze instructie niet opvolgt, kan dit leiden tot verlies van controle over de auto en al dan niet dodelijke verwondingen.



**WAARSCHUWING:** Rijd niet met sneeuwkettingen op een sneeuwvrij wegdek.



**WAARSCHUWING:** Breng sneeuwkettingen uitsluitend op de gespecificeerde banden aan.



**WAARSCHUWING:** Wanneer de auto is uitgerust met wieldeksels, verwijder deze dan voordat u sneeuwkettingen monteert.

Monteer alleen sneeuwkettingen op de voorwielen.

Gebruik alleen sneeuwkettingen op de volgende gespecificeerde bandenmaten:

- 215/55R17.
  - Gebruik geen sneeuwkettingen die groter zijn dan 10 mm.

Houd de juiste bandenspanning aan. Zie **Bandenspanning** (bladzijde 500).

## Auto's met stabiliteitsregeling

Wanneer de stabiliteitsregeling ingeschakeld is, kan de auto enkele ongebruikelijke rijeigenschappen vertonen. Om deze te reduceren, schakelt u de aandrijfregeling uit. Zie **Gebruik maken van stabiliteitsregeling** (bladzijde 276).

**N.B.:** Het antiblokkeersysteem blijft naar behoren werken.

## GEbruik VAN SNEEUWKETTINGEN - ST



**WAARSCHUWING:** Overschrijd 50 km/h niet. Als u deze instructie niet opvolgt, kan dit leiden tot verlies van controle over de auto en al dan niet dodelijke verwondingen.



**WAARSCHUWING:** Rijd niet met sneeuwkettingen op een sneeuwvrij wegdek.



**WAARSCHUWING:** Breng sneeuwkettingen uitsluitend op de gespecificeerde banden aan.

# Wielen en banden



**WAARSCHUWING:** Wanneer de auto is uitgerust met wieldeksels, verwijder deze dan voordat u sneeuwkettingen monteert.

Monteer alleen sneeuwkettingen op de voorwielen.

Gebruik alleen sneeuwkettingen op de volgende gespecificeerde bandenmaten:

- 215/50R17.
  - Gebruik geen sneeuwkettingen die groter zijn dan 7 mm.

Houd de juiste bandenspanning aan. Zie **Bandenspanning** (bladzijde 500).

## Auto's met stabiliteitsregeling

Wanneer de stabiliteitsregeling ingeschakeld is, kan de auto enkele ongebruikelijke rijeigenschappen vertonen. Om deze te reduceren, schakelt u de aandrijfregeling uit. Zie **Gebruik maken van stabiliteitsregeling** (bladzijde 276).

**N.B.:** Het antiblokkeersysteem blijft naar behoren werken.

## EEN WIEL VERVANGEN



**WAARSCHUWING:** Monteer niet gelijktijdig meer dan een reservewiel op uw auto.



**WAARSCHUWING:** Voer geen reparatiewerkzaamheden uit aan een reservewiel.



**WAARSCHUWING:** Schakel de stabiliteitsregeling niet uit en selecteer sportmodus niet wanneer een tijdelijk reservewiel wordt gebruikt of wanneer een band is opgepompt met de bandenreparatieset.

Ga als volgt te werk als een band lek raakt tijdens het rijden:

- Houd het stuurwiel stevig vast.
- Voorkom bruusk remmen.
- Neem geleidelijk snelheid terug en stop uw auto zodra de situatie veilig genoeg is.
- Trek de handrem volledig aan.
- Zet het contact uit.

Het reservewiel, de autokrik, het sleepoog, het wielmoergereedschap en de wioldopverwijderaars bevinden zich in de bagageruimte onder de vloerbedekking of in het zijpaneel.

Indien het reservewiel exact hetzelfde type en maat heeft als de overige gemonteerde wielen, kunt u het bestaande wiel vervangen door het reservewiel en verder rijden op de gebruikelijke wijze. We raden aan dat u een beschadigd wiel met brand zo snel mogelijk laat repareren of vervangen.

## Informatie over afwijkend reservewiel met band



**WAARSCHUWING:** Als u deze richtlijnen niet volgt, kan dit leiden tot een groter risico op verlies van controle over de auto en (dodelijke) verwondingen.



**WAARSCHUWING:** Indien u twijfelt over het type reservewiel dat uw voertuig heeft, rijd dan niet met snelheden hoger dan 80 km/h.

Indien het reservewiel verschilt van de overige geplaatste wielen, is het wellicht voorzien van een waarschuwingslabel met de toepasselijke maximumsnelheid. Rijd voorzichtig wanneer u een afwijkend reservewiel met band gebruikt.

# Wielen en banden

---

Een afwijkend reservewiel met band dient alleen voor tijdelijk gebruik. Rijd de kortst mogelijke afstand en laat een beschadigd wiel met brand zo snel mogelijk repareren of vervangen. Als het afwijkende reservewiel of -band is beschadigd, moet het worden vervangen.

Als u een afwijkend reservewiel met band gebruikt, kan dit het volgende beïnvloeden:

- Rijgedrag, stabiliteit en remprestaties.
- Comfort en lawaai.
- Bodemspeling en parkeren naast de stoeprand.
- Rijcapaciteiten bij winterweer.
- Rijcapaciteiten bij nat weer.
- Rijcapaciteiten bij aandrijving op alle wielen.

Een afwijkend reservewiel met band is van een ander formaat en ziet er anders uit dan de gewone wielen met banden en kan één van de volgende drie types zijn:

## **T-type mini-reservewiel**

Het reservewiel begint met de letter T voor de bandenmaat, bijvoorbeeld T125/80R15 en in de zijkant kan Temporary use only zijn gedrukt.

Wanneer u rijdt met dit type afwijkend reservewiel, mag u:

- de maximumsnelheid die op het label staat niet overschrijden.
- uw auto niet zwaarder laden dan de maximale voertuigbelasting op het veiligheidslabel.
- geen aanhanger trekken.
- geen sneeuwkettingen gebruiken aan de kant van uw auto met het afwijkende reservewiel.
- niet meer dan één afwijkend reservewiel tegelijk gebruiken.
- geen commerciële uitrusting gebruiken om de auto te wassen.

## **Afwijkend reservewiel met normale afmetingen met label op het wiel**

Op het label op het wiel staat: THIS WHEEL AND TIRE ASSEMBLY FOR TEMPORARY USE ONLY.

Wanneer u rijdt met dit type afwijkend reservewiel, mag u:

- de maximumsnelheid die op het label staat niet overschrijden.
- uw auto niet zwaarder laden dan de maximale voertuigbelasting op het veiligheidslabel.
- geen aanhanger trekken.
- geen sneeuwkettingen gebruiken aan de kant van uw auto met het afwijkende reservewiel.
- niet meer dan één afwijkend reservewiel tegelijk gebruiken.
- geen commerciële uitrusting gebruiken om de auto te wassen.

## **Afwijkend reservewiel met normale afmetingen zonder label op het wiel**

Indien het reservewiel exact hetzelfde type en maat heeft als de overige gemonteerde wielen, kunt u het bestaande wiel vervangen door het reservewiel en verder rijden op de gebruikelijke wijze.

## Wielen en banden

### Het reservewiel, de krik en het wielmoergereedschap verwijderen

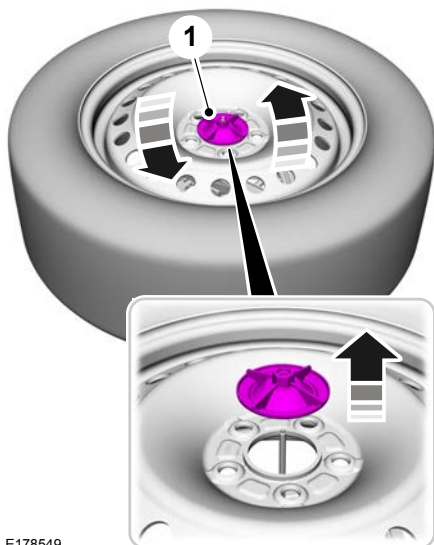

E178549

1. Draai de borgmoer linksom en verwijder deze. Neem het wiel uit de ruimte voor het reservewiel.

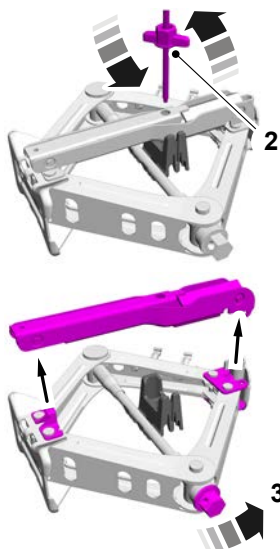

E178548

2. Draai de borgbout van de autokrik linksom en verwijder deze.
3. Draai de schroef van de autokrik linksom om de krikstang en het wielmoergereedschap van de autokrik te nemen.

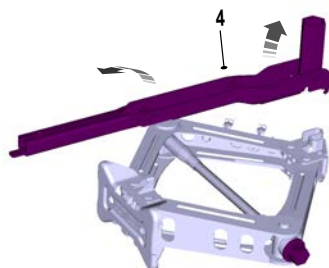

E245204

# Wielen en banden

4. Zet de krikstang en het zeshoekige uiteinde in de juiste positie voor gebruik. Gebruik het zeshoekige uiteinde om de schroef van de autokrik te bedienen en de wielmoeren te verwijderen.

## Wielmoergereedschap assembleren

Klap de krikstang en het wielmoergereedschap volledig uit.

## Auto's zonder reservewiel

Auto's zonder reservewiel hebben een bandenreparatieset. Zie **Set met afdichtmiddel voor banden** (bladzijde 486).

## Wieldop verwijderen (indien aanwezig)

Gebruik de haak op de krikstang en het wielmoergereedschap om de wieldop te verwijderen.

**N.B.:** *Zorg dat de wieldopverwijderaar onder een rechte hoek ten opzichte van de wieldop wordt aangetrokken.*

## Autokrik

 **WAARSCHUWING:** Controleer dat de krik niet beschadigd of vervormd is en dat de schroefdraad gesmeerd en schoon is.

 **WAARSCHUWING:** Plaats niets tussen de krik en de grond.

 **WAARSCHUWING:** Plaats niets tussen de krik en uw auto.

 **WAARSCHUWING:** Gebruik een krik met een minimaal hefvermogen van 1.500 kg en een hefplaat met een minimumdiameter van 80 mm.

 **WAARSCHUWING:** De krik die bij deze auto werd geleverd, is alleen bedoeld om wielen te vervangen. Gebruik de krik alleen om een wiel te vervangen in een noodsituatie.

 **WAARSCHUWING:** Werk niet aan uw auto als de auto alleen door de krik wordt ondersteund; uw auto kan immers van de krik glijden. Als u deze instructie negeert, kan dat al dan niet dodelijke verwondingen tot gevolg hebben.

 **WAARSCHUWING:** Niemand mag enig deel van het lichaam onder een auto plaatsen die door een krik wordt ondersteund.

 **WAARSCHUWING:** Kruip nooit onder een auto die alleen door een autokrik wordt ondersteund.

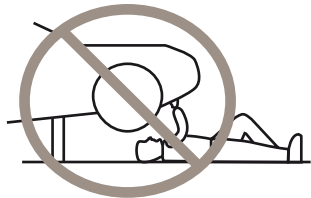

## Hydraulische werkplaatskrik

 **WAARSCHUWING:** Gebruik een krik met een minimaal hefvermogen van 1.500 kg en een hefplaat met een minimumdiameter van 80 mm.

Het is raadzaam dat u een hydraulische werkplaatskrik gebruikt bij het wisselen tussen zomer- en winterbanden.

# Wielen en banden



E93020

Raadpleeg de instructies van de fabrikant van de autokrik.

## Krikpunten auto

**⚠ WAARSCHUWING:** Gebruik alleen de aangegeven kriksteunpunten. Wanneer u andere punten gebruikt kan dit de carrosserie, de stuurinrichting, de wielophanging, de motor, het remsysteem of de brandstofleidingen beschadigen.



E269166

1. Zoek de krikpunten van de auto. De locaties worden aangegeven met kleine pijlvormige markeringen.

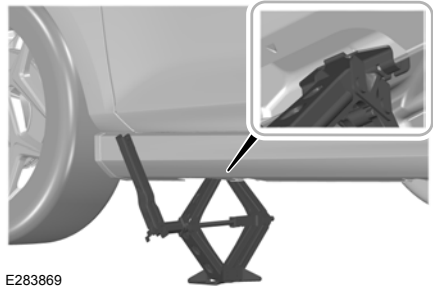

E283869

2. Plaats de krik voorzichtig onder het krikpunt van de auto.
3. Plaats het zeshoekige uiteinde van de krikstang en het wielmoergereedschap op de krik.
4. Draai de krikstang rechtsom om de auto omhoog te heffen.

## Een wiel verwijderen

**⚠ WAARSCHUWING:** Parkeer uw auto dusdanig dat u, noch het verkeer hinder ondervindt of gevaar loopt.

**⚠ WAARSCHUWING:** Parkeer uw auto zodat u de verkeersstroom niet hindert en uzelf niet in gevaar brengt en plaats een waarschuwingsdriehoek.

**⚠ WAARSCHUWING:** Zorg dat uw auto op een stevige en vlakke ondergrond staat, met de voorwielen recht vooruit gericht.

**⚠ WAARSCHUWING:** Schakel het contact uit en schakel de parkeerrem in.

**⚠ WAARSCHUWING:** Schakel in eerste versnelling of achteruitversnelling als uw auto is uitgerust met een handgeschakelde transmissie. Als uw auto een automatische transmissie heeft, zet u deze in de parkeerstand (P).

# Wielen en banden

**WAARSCHUWING:** Zorg dat er geen passagiers meer in uw auto zitten.

**WAARSCHUWING:** Zorg dat de krik verticaal staat op het krikpunt en dat de basis plat op de grond staat.

**WAARSCHUWING:** Blokkeer het diagonaal tegenoverliggende wiel met een geschikt blok hout of een wielkeg.

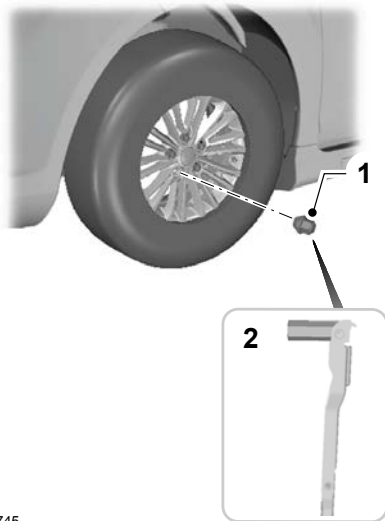

E181745

1. Als uw auto wielslotmoeren heeft, brengt u de dopsleutel aan en maakt u de wielslotmoeren eerst los.
2. Draai de wielmoeren los.
3. Breng uw auto omhoog tot de band vrij is van de grond.
4. Verwijder de wielmoeren en het wiel.

**N.B.:** Leg lichtmetalen velgen niet op de grond. Dit kan het lakwerk beschadigen.

## Wiel aanbrengen

**WAARSCHUWING:** Verwijder bij het aanbrengen van een wiel altijd alle corrosie, vuil of vreemde voorwerpen op het pasvlak van het wiel en het vlak van de wielnaaf, remtrommel of remschijf dat het wiel raakt. De bouten waarmee de schijf aan de naaf bevestigd is, moeten goed vastzitten zodat ze het pasvlak van het wiel niet raken. Als u de wielen niet goed metaal-op-metaal monteert, kunnen de wielmoeren losraken en kan het wiel loskomen van de rijdende auto, waardoor u de controle over het stuur kunt verliezen of (dodelijke) verwondingen kunt oplopen.

**WAARSCHUWING:** Zorg ervoor dat er zich geen vet of olie op de schroefdraad of tussen de tapeinden en de moeren bevindt. Hierdoor kunnen de moeren tijdens het rijden losraken.

**WAARSCHUWING:** Gebruik alleen goedgekeurde velgen- en bandenmaten. Het gebruik van andere maten kan beschadiging van de auto tot gevolg hebben en maakt de typegoedkeuring ongeldig.

**WAARSCHUWING:** Laat geen run-flat banden monteren indien de auto hiermee oorspronkelijk niet was uitgerust. Neem voor meer informatie over compatibiliteit contact op met een erkende dealer.

**WAARSCHUWING:** Bevestig lichtmetalen velgen niet met wielmoeren die voor stalen velgen zijn bestemd.

**WAARSCHUWING:** Laat het aanhaalmoment van de wielmoeren en de bandenspanning zo spoedig mogelijk controleren.

# Wielen en banden



1. Controleer het centreergat (**A**) en het pasvlak voor u het wiel monteert. Verwijder zichtbare corrosie en losse vuildeeltjes.
2. Breng het wiel aan.
3. Draai de wielmoeren handvast aan.

**N.B.:** Zorg ervoor dat de conische zijde van de wielmoeren naar de velg is gekeerd.

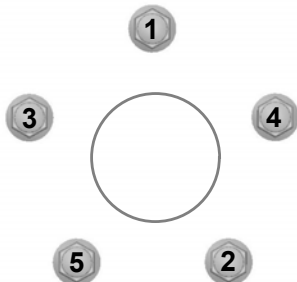

E75442

4. Haal de wielmoeren in de aangegeven volgorde voorlopig aan.
5. Breng uw auto omlaag en verwijder de krik.
6. Haal de wielmoeren in de aangegeven volgorde volledig aan. Zie **Wielmoeren** (bladzijde 505).

7. Monteer de sierdop voorzichtig.

## BANDENSPANNING - BEHALVE: ACTIEF/ST

De aanbevolen bandenspanning is te vinden op het bandenlabel op de B-stijl aan bestuurderszijde.

Controleer minstens om de twee weken rondom de bandenspanning van de koude banden.

**N.B.:** U moet wellicht het reservewiel uit de ruimte voor het reservewiel halen om de bandenspanning te controleren.

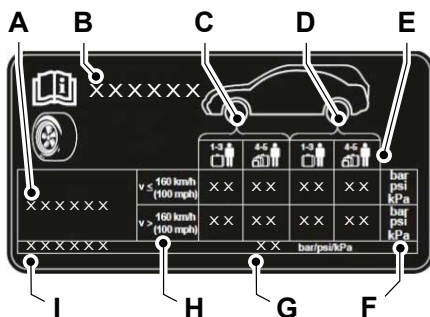

E254054

- A Bandenmaat.
- B Voertuigmodel.
- C Bandenspanning voor.
- D Bandenspanning achter.
- E Voertuiglading.
- F Meeteenheid.
- G Bandenspanning reservewiel.
- H Beoogde constante rijnsnelheid.
- I Formaat reservewiel.



# Wielen en banden

## Tot 160 km/h

Bandenmaat	Normale belading		Volledige belading	
	Voor	Achter	Voor	Achter
	bar	bar	bar	bar
205/60R16	2,6	2,6	2,6	3,1
215/50R17	2,3	2,3	2,5	2,8
235/40R18	2,3	2,1	2,5	2,8

## Snelheid continu hoger dan 160 km/h of met aanhanger slepen tot 100 km/h

Bandenmaat	Normale belading		Volledige belading	
	Voor	Achter	Voor	Achter
	bar	bar	bar	bar
205/60R16	2,6	2,6	2,6	3,1
215/50R17	2,3	2,3	2,6	2,9
235/40R18	2,3	2,1	2,5	2,9

## Thuiskeer (indien aanwezig)



**WAARSCHUWING:** Schakel de stabiliteitsregeling niet uit en selecteer sportmodus niet wanneer een tijdelijk reservewiel wordt gebruikt of wanneer een band is opgepompt met de bandenreparatieset.

Bandenmaat	bar
T125/70R16	4,2
T125/80R16	4,2

Overschrijd de maximumsnelheid niet, zoals op het label staat dat is bevestigd aan het tijdelijke reservewiel.

# Wielen en banden

## BANDENSPANNING - ACTIEF

De aanbevolen bandenspanning is te vinden op het bandenlabel op de B-stijl aan bestuurderszijde.

Controleer minstens om de twee weken rondom de bandenspanning van de koude banden.

**N.B.:** *U moet wellicht het reservewiel uit de ruimte voor het reservewiel halen om de bandenspanning te controleren.*

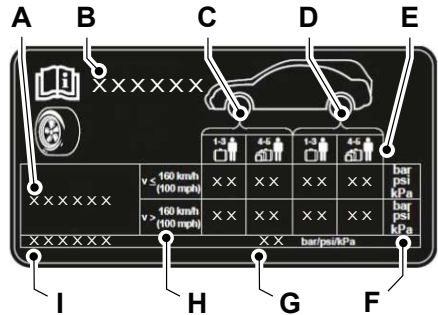

E254054

- A Bandenmaat.
- B Voertuigmodel.
- C Bandenspanning voor.
- D Bandenspanning achter.
- E Voertuiglading.
- F Meeteenheid.
- G Bandenspanning reservewiel.
- H Beoogde constante rijsnelheid.
- I Formaat reservewiel.

## Tot 160 km/h

Bandenmaat	Normale belading		Volledige belading	
	Voor	Achter	Voor	Achter
	bar	bar	bar	bar
215/55R17	2,3	2,3	2,4	2,8
215/50R18	2,3	2,3	2,5	2,8

# Wielen en banden

## Snelheid continu hoger dan 160 km/h of met aanhanger slepen tot 100 km/h

Bandenmaat	Normale belading		Volledige belading	
	Voor	Achter	Voor	Achter
	bar	bar	bar	bar
215/55R17	2,3	2,3	2,4	2,8
215/50R18	2,3	2,3	2,5	2,8

## Thuiscomer (indien aanwezig)



**WAARSCHUWING:** Schakel de stabiliteitsregeling niet uit en selecteer sportmodus niet wanneer een tijdelijk reservewiel wordt gebruikt of wanneer een band is opgepompt met de bandenreparatieset.

Bandenmaat	bar
T125/70R16	4,2
T125/80R16	4,2

Overschrijd de maximumsnelheid niet, zoals op het label staat dat is bevestigd aan het tijdelijke reservewiel.

## BANDENSANNING - ST

De aanbevolen bandenspanning is te vinden op het bandenlabel op de B-stijl aan bestuurderszijde.

Controleer minstens om de twee weken rondom de bandenspanning van de koude banden.

**N.B.:** *U moet wellicht het reservewiel uit de ruimte voor het reservewiel halen om de bandenspanning te controleren.*

# Wielen en banden

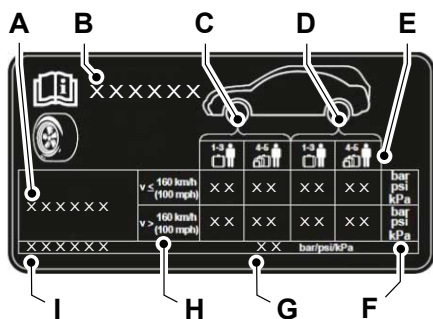

- A Bandenmaat.
- B Voertuigmodel.
- C Bandenspanning voor.
- D Bandenspanning achter.
- E Voertuiglading.
- F Meeteenheid.
- G Bandenspanning reservewiel.
- H Beoogde constante rijnsnelheid.
- I Formaat reservewiel.

E254054

## Tot 160 km/h

Bandenmaat	Normale belading		Volledige belading	
	Voor	Achter	Voor	Achter
	bar	bar	bar	bar
215/50R17	2,3	2,3	2,4	2,4
235/40R18	2,4	2,4	2,4	2,4
235/35R19	2,4	2,4	2,7	2,7

## Snelheid continu hoger dan 160 km/h of met aanhanger slepen tot 100 km/h

Bandenmaat	Normale belading		Volledige belading	
	Voor	Achter	Voor	Achter
	bar	bar	bar	bar
215/50R17	2,7	2,4	2,9	3
235/40R18	2,4	2,4	2,5	2,6
235/35R19	2,7	2,4	2,9	3

# Wielen en banden

## Thuiscomer (indien aanwezig)



**WAARSCHUWING:** Schakel de stabiliteitsregeling niet uit en selecteer sportmodus niet wanneer een tijdelijk reservewiel wordt gebruikt of wanneer een band is opgepompt met de bandenreparatieset.

Bandenmaat	bar
T125/70R17	4,2

Overschrijd de maximumsnelheid niet, zoals op het label staat dat is bevestigd aan het tijdelijke reservewiel.

## WIELMOEREN

### Aanhaalmoment wielmoer

Nm
135

### Wielslotmoeren

Na het overleggen van het certificaat met het referentienummer kunt u bij uw erkende dealer een vervangende dopsleutel en vervangende wielslotmoeren verkrijgen.

## WAT IS HET CONTROLESYSTEEM LAGE BANDENSPIJNING



Het

bandenspanningcontrolesysteem meet de bandenspanning van de auto. Er gaat een waarschuwingslamp branden als één of meer banden veel te weinig druk hebben of bij een systeemstoring.

## VOORZORGSMAATREGELEN CONTROLESYSTEEM LAGE BANDENSPIJNING



**WAARSCHUWING:** Het controlesysteem lage bandenspanning vormt geen vervanging voor de handmatige controle van de bandenspanning. U moet de bandenspanning regelmatig controleren met een bandenspanningsmeter. Als de juiste bandenspanningen niet worden aangehouden, kan het risico op een klapband, verlies van controle, kantelen van de auto en letsel toenemen.



**WAARSCHUWING:** Gebruik de bandenspanning die in het informatiedisplay wordt weergegeven niet als bandenspanningsmeter. Als u deze instructie negeert, kan dat al dan niet dodelijke verwondingen tot gevolg hebben.

**N.B.:** Het gebruik van afdichtmiddel voor banden kan het controlesysteem lage bandenspanning beschadigen.

## BEPERKINGEN CONTROLESYSTEEM LAGE BANDENSPIJNING

In de volgende situaties kan de waarschuwingslamp gaan branden:

- U gebruikt een reservewiel of afdichtmiddel voor banden en een bandenreparatieset.
- De buitentemperatuur daalt aanzienlijk. De bandenspanning kan afnemen en de waarschuwingslamp lage bandenspanning kan worden geactiveerd. Controleer dat geen enkele band lek is. Pomp de banden op, indien nodig, tot de voorgeschreven bandenspanning en voer de resetprocedure uit.

**N.B.:** *Regelmatig controleren van de bandenspanning kan de kans dat de waarschuwingslamp gaat branden omwille van veranderingen in de buitentemperatuur beperken.*

**N.B.:** *Nadat u de banden hebt opgepompt tot de juiste bandenspanning, kan het voorkomen dat de waarschuwingslamp pas uitgaat nadat twee minuten harder dan 32 km/h is gereden.*

## Controlesysteem lage bandenspanning (indien aanwezig)

### DE BANDENSPANNING BEKIJKEN - AUTO'S MET: 4,2- INCH SCHERM INFORMATIEPANEEL



1. Selecteer **Instellingen** met de bedieningstoetsen voor het informatiedisplay op het stuurwiel.
2. Selecteer **Informatie**.
3. Selecteer **Bandenspanning**.

### DE BANDENSPANNING BEKIJKEN - AUTO'S MET: 12,3- INCH SCHERM INFORMATIEPANEEL

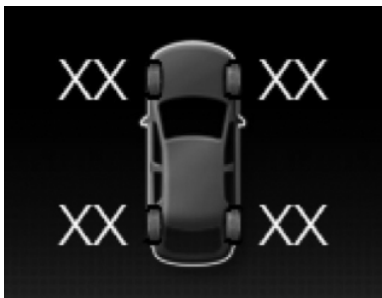

1. Druk op de menuknop op het stuurwiel om naar het hoofdmenu van het informatiedisplay te gaan.
2. Selecteer **Schermen selecteren**.
3. Selecteer **Bandenspanning**.

### HET CONTROLESYSTEEM LAGE BANDENSPANNING RESETTEN - AUTO'S MET: 4,2- INCH SCHERM INFORMATIEPANEEL

U moet het controlesysteem lage bandenspanning resetten telkens wanneer een band is vervangen of wanneer u de banden hebt gewisseld of opgepompt tot de juiste bandenspanning.

**N.B.:** Als u een nieuwe sensor hebt of de banden hebt gewisseld, parkeer de auto dan minstens 20 minuten voordat u het systeem reset.

**N.B.:** De volgende keer wanneer u ongeveer 15 minuten rijdt, zal het controlesysteem lage bandenspanning de bandenspanningssensoren automatisch opnieuw inleren.

1. Selecteer **Instellingen** met de bedieningstoetsen voor het informatiedisplay op het stuurwiel.
2. Selecteer **Informatie**.
3. Selecteer **Bandenspanning**.
4. Selecteer **Resetten**.
5. Houd de toets **OK** ingedrukt tot de bevestiging verschijnt dat het systeem is gereset.

# Controlesysteem lage bandenspanning (indien aanwezig)

## HET CONTROLESYSTEEM LAGE BANDENSPANNING RESETTEN - AUTO'S MET: 12,3-INCH SCHERM INFORMATIEPANEEL

U moet het controlesysteem lage bandenspanning resetten telkens wanneer een band is vervangen of wanneer u de banden hebt gewisseld of opgepompt tot de juiste bandenspanning.

**N.B.:** Als u een nieuwe sensor hebt of de banden hebt gewisseld, parkeer de auto dan minstens 20 minuten voordat u het systeem reset.

**N.B.:** De volgende keer wanneer u ongeveer 15 minuten rijdt, zal het controlesysteem lage bandenspanning de bandenspanningssensoren automatisch opnieuw inleren.

1. Druk op de menuknop op het stuurwiel om naar het hoofdmenu van het informatiedisplay te gaan.
2. Selecteer **Instellingen**.
3. Selecteer **Voertuig**.
4. Selecteer **Bandenspanning**.
5. Houd de toets **OK** ingedrukt tot de bevestiging verschijnt dat het systeem is gereset.

## CONTROLESYSTEEM LAGE BANDENSPANNING – PROBLEMEN OPLOSSEN

### Controlesysteem lage bandenspanning – waarschuwingslampen



De waarschuwingslamp voor lage bandenspanning combineert verschillende functies.

Waarschuwingslampje	Mogelijke oorzaak	Handeling
Waarschuwingslamp branden	Veel te lage spanning in één of meer banden	Breng de banden op de aanbevolen bandenspanning. Zie <b>Bandenspanning</b> (bladzijde 500). Controleer de banden op schade en repareer ze indien nodig. Voer de procedure uit om het systeem te resetten.
Waarschuwingslamp blijft branden of knip-pert	Tijdelijk reserve-wiel in gebruik	Repareer het beschadigde wiel met band en plaats het terug op uw auto om de correcte werking van het systeem te herstellen.
	Storing bandenspanningcontrolesysteem	Als de banden op de aanbevolen bandenspanning zijn gebracht en het tijdelijke reservewiel niet wordt gebruikt, heeft het systeem een storing gedetecteerd die moet worden gerepareerd. Laat uw auto zo snel mogelijk controleren.



## Controlesysteem lage bandenspanning (indien aanwezig)

### Controlesysteem lage bandenspanning – informatiemeldingen

<b>Mededeling</b>	<b>Handeling</b>
Bandenspanning laag	Breng de banden op de aanbevolen bandenspanning. Controleer de banden op schade en repareer ze indien nodig. Voer de procedure uit om het systeem te resetten.
Bandenspanningcontrole Storing	Het systeem heeft een storing ontdekt die onderhoud vereist. Laat uw auto zo snel mogelijk controleren.
Storing sensor bandenspanning	Het tijdelijke reservewiel wordt gebruikt of het systeem heeft een storing in de sensor gedetecteerd die moet worden gerepareerd. Laat uw auto zo snel mogelijk controleren.

# Inhouden en specificaties

---

## AFMETINGEN VOERTUIG - 5-DEURS/ACTIEF

<b>Beschrijving</b>	<b>Afmeting mm</b>
Totale lengte.	4.397
Totale breedte inclusief de buitenspiegels.	1.979
Totale hoogte met de dakrails.	1.492–1.515
Wielbasis.	2.700
Spoorbreedte, voor.	1.561–1.581
Spoorbreedte, achter.	1.543–1.576

# Inhouden en specificaties

---

## AFMETINGEN VOERTUIG

<b>Beschrijving</b>	<b>Afmeting mm</b>
Totale lengte.	4.693
Totale breedte inclusief de buitenspiegels.	1.979
Totale hoogte met de dakrails.	1.521–1.545
Wielbasis.	2.700
Spoorbreedte, voor.	1.561–1.581
Spoorbreedte, achter.	1.556–1.576

# Inhouden en specificaties

---

## AFMETINGEN VOERTUIG - 5-DEURS, BEHALVE: ACTIEF

<b>Beschrijving</b>	<b>Afmeting mm</b>
Totale lengte.	4.378–4.388
Totale breedte inclusief de buitenspiegels.	1.979
Totale hoogte zonder de antenne.	1.438–1.452
Wielbasis.	2.700
Spoorbreedte, voor.	1.561–1.581
Spoorbreedte, achter.	1.543–1.576

# Inhouden en specificaties

---

## AFMETINGEN VOERTUIG - BEHALVE: ACTIEF

<b>Beschrijving</b>	<b>Afmeting mm</b>
Totale lengte.	4.667–4.672
Totale breedte inclusief de buitenspiegels.	1.979
Totale hoogte zonder de antenne.	1.468–1.477
Wielbasis.	2.700
Spoorbreedte, voor.	1.561–1.581
Spoorbreedte, achter.	1.556–1.576

# Inhouden en specificaties

---

## AFMETINGEN VOERTUIG - 4-DEURS

<b>Beschrijving</b>	<b>Afmeting mm</b>
Totale lengte.	4.647–4.654
Totale breedte inclusief de buitenspiegels.	1.979
Totale hoogte zonder de antenne.	1.452
Wielbasis.	2.700
Spoorbreedte, voor.	1.561–1.581
Spoorbreedte, achter.	1.543–1.563

# Inhouden en specificaties

## AFMETINGEN TREKSTANG - 5-DEURS

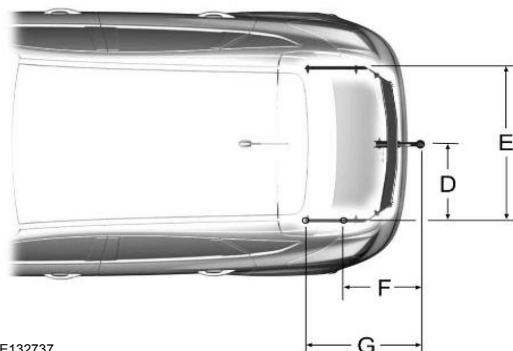
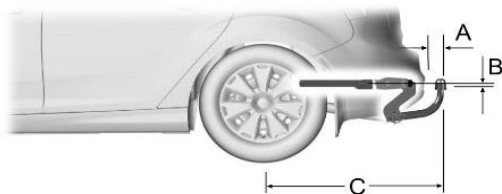

E132737

Item	Beschrijving	Afmeting mm
A	Bumper tot midden van trekhaakkogel.	102
B	Bevestigingspunt tot midden van trekhaakkogel.	6
C	Wielmidden tot midden van trekhaakkogel.	869
D	Midden van trekhaakkogel tot langs balk.	525
E	Afstand tussen langs balken.	1.047
F	Midden van trekhaakkogel tot midden van eerste bevestigingspunt.	329
G	Midden van trekhaakkogel tot midden van tweede bevestigingspunt.	569

# Inhouden en specificaties

---

## Maximale verticale gewicht op de trekhaak

<b>Aandrijflijn</b>	<b>kg</b>
1.0L EcoBoost.	90
1.5L EcoBoost - automatische transmissie.	75
1.5L EcoBoost - handgeschakelde transmissie.	90
1.5L EcoBlue - automatische transmissie.	80
1.5L EcoBlue - handgeschakelde transmissie.	90
2.0L EcoBlue.	90
2.3L EcoBoost.	90



# Inhouden en specificaties

## AFMETINGEN TREKSTANG - STATIONWAGON

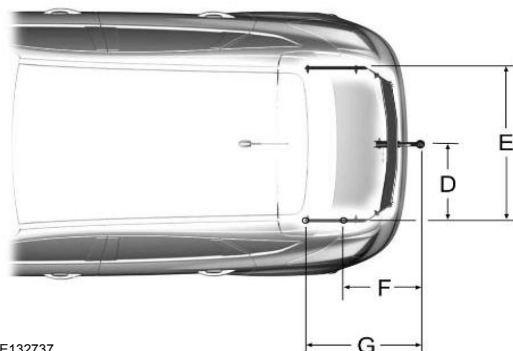
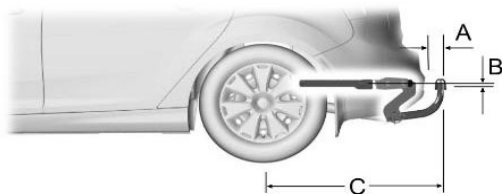

E132737

Item	Beschrijving	Afmeting mm
A	Bumper tot midden van trekhaakkogel.	87
B	Bevestigingspunt tot midden van trekhaakkogel.	6
C	Wielmidden tot midden van trekhaakkogel.	1.145
D	Midden van trekhaakkogel tot langsbalk.	525
E	Afstand tussen langsbalken.	1.047
F	Midden van trekhaakkogel tot midden van eerste bevestigingspunt.	382
G	Midden van trekhaakkogel tot midden van tweede bevestigingspunt.	622

# Inhouden en specificaties

## Maximale verticale gewicht op de trekhaak

Aandrijflijn	kg
1.0L EcoBoost.	90
1.5L EcoBoost.	90
1.5L EcoBlue - automatische transmissie.	90
1.5L EcoBlue - handgeschakelde transmissie.	80
2.0L EcoBlue.	90
2.3L EcoBoost.	90

## VOERTUIGIDENTIFICATIEPLAATJE

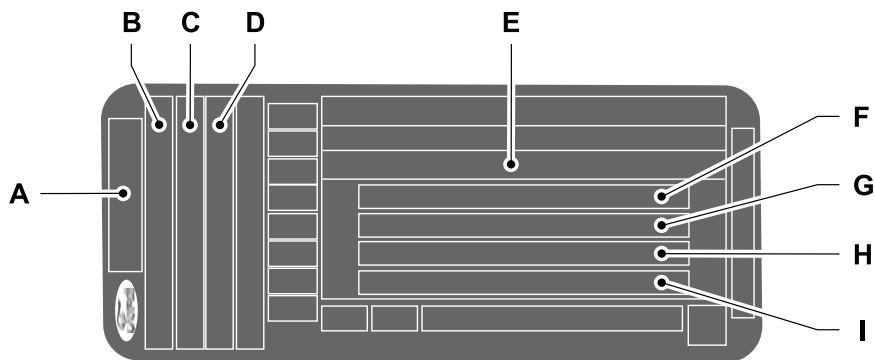

- A Model.
- B Uitvoering.
- C Motorbenaming.
- D Motorvermogen en emissieniveau.
- E Voertuigidentificatienummer.
- F Maximaal toelaatbaar totaalgewicht.
- G Maximaal toelaatbaar treingewicht.
- H Maximale voorasbelasting.
- I Maximale achterasbelasting.

# Inhouden en specificaties

Het voertuigidentificatieplaatje bevindt zich in de opening van het passagiersportier.

**N.B.:** Het identificatieplaatje kan afwijken van het getoonde plaatje.

**N.B.:** Informatie op het voertuigidentificatieplaatje is afhankelijk van de vereisten per land.

## CHASSISNUMMER

Het chassisnummer is op de volgende plaatsen te vinden.

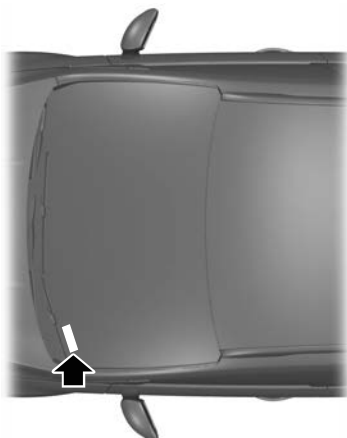

E163915

Aan de linkerkant van het dashboard.

## Motor

### Motorolie

#### Inhouden

Uitvoering	Inclusief het oliefilter	Exclusief het oliefilter
Alle.	4,5 L	4,4 L

**N.B.:** De vereiste hoeveelheid motorolie om het aangeduide peil op de peilstok van minimum naar maximum te doen stijgen, is 1 L.

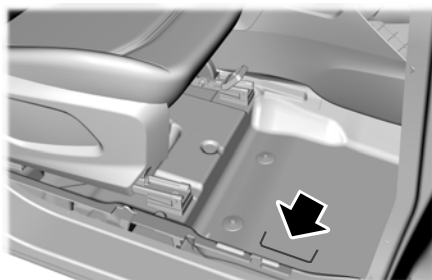

E163913

Gestanst in het vloerpaneel rechts, vóór de voorstoel.

## INHOUDEN EN SPECIFICATIES - 1.0L ECOBOOST™

Gebruik olie en vloeistof die voldoen aan de bepaalde specificaties en viscositeit.

Als u geen olie en vloeistof gebruikt die voldoen aan de bepaalde specificaties en viscositeit, kan dit leiden tot:

- Schade aan onderdelen die niet onder de voertuiggarantie valt.
- Meer tijd nodig om de motor te starten.
- Hogere emissies.
- Verminderd motorvermogen.
- Hoger brandstofverbruik.
- Verminderde remprestaties.

# Inhouden en specificaties

## Materialen

Onderdeel	Specificatie
Motorolie - SAE 5W-20	WSS-M2C948-B

### Motorolie bijvullen

Als u geen motorolie kunt vinden die voldoet aan de specificaties in WSS-M2C948-B, mag u bijvullen met SAE 5W-20 motorolie, die voldoet aan de specificaties gedefinieerd door ACEA A5/B5.

**N.B.:** Gebruik niet meer dan 0,5 L alternatieve motorolie tussen de geplande onderhoudsbeurten.

## Motorkoelvloeistof

### Inhouden

Uitvoering	Hoeveelheid
Auto's met handgeschakelde transmissie.	5,5 L
Auto's met automatische transmissie.	5,8 L

## Materialen

Onderdeel	Specificatie
Koelvloeistof Super Plus Premium FU7J-19544-xx	WSS-M97B44-D

## Brandstoftank

### Inhouden

Uitvoering	Hoeveelheid
Auto's met standaard brandstoftank.	52 L
Auto's met kleinere brandstoftank.	42 L

# Inhouden en specificaties

## Sproeierreservoir

### Inhouden

Uitvoering	Hoeveelheid
Auto's zonder koplampsproeiers.	4,2 L
Auto's met koplampsproeiers.	5,8 L

### Materialen

Onderdeel	Specificatie
Ruitenreiniger FU7J-19C544-AA/BA/DA/EA/GA/HA	WSS-M14P19-A

## Remsysteem

### Materialen

Onderdeel	Specificatie
Remvloeistof DOT 4 LV High Performance BU7J-M6C65-xxxx	WSS-M6C65-A2

## INHOUDEN EN SPECIFICATIES - 1.5L TIVCT

Gebruik olie en vloeistof die voldoen aan de bepaalde specificaties en viscositeit.

Als u geen olie en vloeistof gebruikt die voldoen aan de bepaalde specificaties en viscositeit, kan dit leiden tot:

- Schade aan onderdelen die niet onder de voertuiggarantie valt.
- Meer tijd nodig om de motor te starten.
- Hogere emissies.
- Verminderd motorvermogen.
- Hoger brandstofverbruik.
- Verminderde remprestaties.

# Inhouden en specificaties

## Motor

### Motorolie

#### Inhouden

Uitvoering	Inclusief het oliefilter	Exclusief het oliefilter
Alle.	3,65 L	3,5 L

**N.B.:** De vereiste hoeveelheid motorolie om het aangeduide peil op de peilstok van minimum naar maximum te doen stijgen, is 0,6 L.

### Materialen

Onderdeel	Specificatie
Motorolie - SAE 5W-20	WSS-M2C948-B

#### Motorolie bijvullen

Als u geen motorolie kunt vinden die voldoet aan de specificaties in WSS-M2C948-B, mag u bijvullen met SAE 5W-20 motorolie, die voldoet aan de specificaties gedefinieerd door ACEA A5/B5.

**N.B.:** Gebruik niet meer dan 0,6 L alternatieve motorolie tussen de geplande onderhoudsbeurten.

### Motorkoelvloeistof

#### Inhouden

Uitvoering	Aantal
Alle.	6 L

### Materialen

Onderdeel	Specificatie
Koelvloeistof Super Plus Premium FU7J-19544-xx	WSS-M97B44-D

# Inhouden en specificaties

## Brandstoftank

### Inhouden

Uitvoering	Aantal
Alle.	52 L

## Sproeierreservoir

### Inhouden

Uitvoering	Aantal
Auto's zonder koplampsproeiers.	4,2 L
Auto's met koplampsproeiers.	5,8 L

## Materialen

Onderdeel	Specificatie
Ruitenreiniger FU7J-19C544-AA/BA/DA/EA/GA/HA	WSS-M14P19-A

## Remsysteem

### Materialen

Onderdeel	Specificatie
Remvloeistof DOT 4 LV High Performance BU7J-M6C65-xxxx	WSS-M6C65-A2

## INHOUDEN EN SPECIFICATIES - 1.5L ECOBLUE

Gebruik olie en vloeistof die voldoen aan de bepaalde specificaties en viscositeit.

Als u geen olie en vloeistof gebruikt die voldoen aan de bepaalde specificaties en viscositeit, kan dit leiden tot:

- Schade aan onderdelen die niet onder de voertuiggarantie valt.
- Meer tijd nodig om de motor te starten.
- Hogere emissies.
- Verminderd motorvermogen.
- Hoger brandstofverbruik.
- Verminderde remprestaties.

# Inhouden en specificaties

## Motor

### Motorolie

#### Inhouden

Uitvoering	Inclusief het oliefilter
Alle.	6,2 L

**N.B.:** De vereiste hoeveelheid motorolie om het aangeduide peil op de peilstok van minimum naar maximum te doen stijgen, is 1,75 L.

### Materialen

Onderdeel	Specificatie
Motorolie - SAE 0W-20	WSS-M2C952-A1

#### Motorolie bijvullen

Als u geen motorolie kunt vinden die voldoet aan de specificaties in WSS-M2C952-A1, mag u een SAE 0W-20 motorolie bijvullen, die voldoet aan de specificaties gedefinieerd door ACEA C5.

**N.B.:** Gebruik niet meer dan 1 L alternatieve motorolie tussen de geplande onderhoudsbeurten.

### Motorkoelvloeistof

#### Inhouden

Uitvoering	Hoeveelheid
Auto's met handgeschakelde transmissie.	6,7 L
Auto's met automatische transmissie.	7,85 L

### Materialen

Onderdeel	Specificatie
Koelvloeistof Super Plus Premium FU7J-19544-xx	WSS-M97B44-D



# Inhouden en specificaties

## Brandstoftank

### Inhouden

Uitvoering	Hoeveelheid
Alle.	47 L

## AdBlue®-tank

### Inhouden

Uitvoering	Hoeveelheid
Alle.	10,4 L

## Sproeiereservoir

### Inhouden

Uitvoering	Hoeveelheid
Auto's zonder koplampsproeiers.	4,2 L
Auto's met koplampsproeiers.	5,8 L

## Materialen

Onderdeel	Specificatie
Ruitenreiniger FU7J-19C544-AA/BA/DA/EA/GA/HA	WSS-M14P19-A

## Remsysteem

### Materialen

Onderdeel	Specificatie
Remvloeistof DOT 4 LV High Performance BU7J-M6C65-xxxx	WSS-M6C65-A2

# Inhouden en specificaties

## INHOUDEN EN SPECIFICATIES - 1.5L ECOBOOST™

Gebruik olie en vloeistof die voldoen aan de bepaalde specificaties en viscositeit.

Als u geen olie en vloeistof gebruikt die voldoen aan de bepaalde specificaties en viscositeit, kan dit leiden tot:

- Schade aan onderdelen die niet onder de voertuiggarantie valt.
- Meer tijd nodig om de motor te starten.
- Hogere emissies.
- Verminderd motorvermogen.
- Hoger brandstofverbruik.
- Verminderde remprestaties.

### Motor

#### Motorolie

#### Inhouden

Uitvoering	Inclusief het oliefilter	Exclusief het oliefilter
Alle.	5,05 L	4,55 L

**N.B.:** De vereiste hoeveelheid motorolie om het aangeduide peil op de peilstok van minimum naar maximum te doen stijgen, is 0,7 L.

#### Materialen

Onderdeel	Specificatie
Motorolie - SAE 5W-20	WSS-M2C948-B

#### Motorolie bijvullen

Als u geen motorolie kunt vinden die voldoet aan de specificaties in WSS-M2C948-B, mag u bijvullen met SAE 5W-20 motorolie, die voldoet aan de specificaties gedefinieerd door ACEA A5/B5.

**N.B.:** Gebruik niet meer dan 0,5 L alternatieve motorolie tussen de geplande onderhoudsbeurten.

# Inhouden en specificaties

## Motorkoelvloeistof

### Inhouden

Uitvoering	Aantal
Auto's met handgeschakelde versnellingsbak	5,55 L
Auto's met automatische transmissie	5,8 L

## Materialen

Onderdeel	Specificatie
Koelvloeistof Super Plus Premium FU7J-19544-xx	WSS-M97B44-D

## Brandstoftank

### Inhouden

Uitvoering	Aantal
Alle.	52 L

## Sproeiereservoir

### Inhouden

Uitvoering	Aantal
Auto's zonder koplampsproeiers.	4,2 L
Auto's met koplampsproeiers.	5,8 L

## Materialen

Onderdeel	Specificatie
Ruitenreiniger FU7J-19C544-AA/BA/DA/EA/GA/HA	WSS-M14P19-A

## Remsysteem

# Inhouden en specificaties

## Materialen

Onderdeel	Specificatie
Remvloeistof DOT 4 LV High Performance BU7J-M6C65-xxxx	WSS-M6C65-A2

## INHOUDEN EN SPECIFICATIES - 2.0L ECOBLUE

Gebruik olie en vloeistof die voldoen aan de bepaalde specificaties en viscositeit.

Als u geen olie en vloeistof gebruikt die voldoen aan de bepaalde specificaties en viscositeit, kan dit leiden tot:

- Schade aan onderdelen die niet onder de voertuiggarantie valt.
- Meer tijd nodig om de motor te starten.
- Hogere emissies.
- Verminderd motorvermogen.
- Hoger brandstofverbruik.
- Verminderde remprestaties.

## Motor

### Motorolie

#### Inhouden

Uitvoering	Inclusief het oliefilter
Alle.	6,4 L

**N.B.:** De vereiste hoeveelheid motorolie om het aangeduide peil op de peilstok van minimum naar maximum te doen stijgen, is 2 L.

## Materialen

Onderdeel	Specificatie
Motorolie - SAE 0W-30	WSS-M2C950-A

### Motorolie bijvullen

Als u geen motorolie kunt vinden die voldoet aan de specificaties in WSS-M2C950-A, mag u bijvullen met SAE 0W-30 motorolie, die voldoet aan de specificaties gedefinieerd door ACEA C2.

**N.B.:** Gebruik niet meer dan 1 L alternatieve motorolie tussen de geplande onderhoudsbeurten.

# Inhouden en specificaties

## Motorkoelvloeistof

### Inhouden

Uitvoering	Aantal
Auto's met handgeschakelde transmissie.	12,6 L
Auto's met automatische transmissie.	11,6 L

## Materialen

Onderdeel	Specificatie
Koelvloeistof Super Plus Premium FU7J-19544-xx	WSS-M97B44-D

## Brandstoftank

### Inhouden

Uitvoering	Aantal
Alle.	47 L

## AdBlue®-tank

### Inhouden

Uitvoering	Aantal
Alle.	10,4 L

## Sproeierreservoir

### Inhouden

Uitvoering	Aantal
Auto's zonder koplampsproeiers.	4,2 L
Auto's met koplampsproeiers.	5,8 L

# Inhouden en specificaties

## Materialen

Onderdeel	Specificatie
Ruitenreiniger FU7J-19C544-AA/BA/DA/EA/GA/HA	WSS-M14P19-A

## Remsysteem

### Materialen

Onderdeel	Specificatie
Remvloeistof DOT 4 LV High Performance BU7J-M6C65-xxxx	WSS-M6C65-A2

## INHOUDEN EN SPECIFICATIES - 2.3L ECOBOOST™

Gebruik olie en vloeistof die voldoen aan de bepaalde specificaties en viscositeit.

Als u geen olie en vloeistof gebruikt die voldoen aan de bepaalde specificaties en viscositeit, kan dit leiden tot:

- Schade aan onderdelen die niet onder de voertuigarantie valt.
- Meer tijd nodig om de motor te starten.
- Hogere emissies.
- Verminderd motorvermogen.
- Lagere brandstofzuinigheid.
- Verminderde remprestaties.

## Motor

### Motorolie

#### Inhouden

Uitvoering	Inclusief het oliefilter	Exclusief het oliefilter
Alle.	5,3 L	4,9 L

**N.B.:** De vereiste hoeveelheid motorolie om het aangeduide peil op de peilstok van minimum naar maximum te doen stijgen, is 0,8 L.

### Materialen

Onderdeel	Specificatie
Motorolie - SAE 0W-30	WSS-M2C950-A

# Inhouden en specificaties

## Motorolie bijvullen

Als u geen motorolie kunt vinden die voldoet aan de specificaties gedefinieerd door WSS-M2C950-A, kunt u bijvullen met

SAE 0W-30 motorolie die voldoet aan de specificaties gedefinieerd door ACEA C2.

**N.B.:** *Gebruik niet meer dan 0,5 L alternatieve motorolie tussen de geplande onderhoudsbeurten.*

## Verlies van koelvloeistof

### Inhouden

Uitvoering	Hoeveelheid
Auto's met handgeschakelde transmissie.	7,2 L
Auto's met automatische transmissie.	7,6 L

## Materialen

Onderdeel	Specificatie
Koelvloeistof Super Plus Premium FU7J-19544-xx	WSS-M97B44-D

## Brandstoftank

### Inhouden

Uitvoering	Hoeveelheid
Alle.	52 L

## Sproeierreservoir

### Inhouden

Uitvoering	Hoeveelheid
Auto's zonder koplampsproeiers.	4,2 L
Auto's met koplampsproeiers.	5,8 L

# Inhouden en specificaties

## Materialen

Onderdeel	Specificatie
Ruitenreiniger FU7J-19C544-AA/BA/DA/EA/GA/HA	WSS-M14P19-A

## Remsysteem

### Materialen

Onderdeel	Specificatie
Remvloeistof DOT 4 LV High Performance BU7J-M6C65-xxxx	WSS-M6C65-A2

## GLOEILAMPENTABEL

Lampje	Specificaties	Vermogen (watt)
Richtingaanwijzer, voor. <sup>1</sup>	PY21W	21
Richtingaanwijzer, voor. <sup>2</sup>	LED	-
Dagrijlicht. <sup>1</sup>	LED	-
Dagrijlicht. <sup>2</sup>	LED	-
Dimlicht koplamp. <sup>1</sup>	H7	55
Dimlicht koplamp. <sup>2</sup>	LED	-
Grootlicht koplamp. <sup>1</sup>	H1	55
Grootlicht koplamp. <sup>2</sup>	LED	-
Mistlamp voor. <sup>3</sup>	H8	35
Richtingaanwijzer.	LED	-
Achterlicht. <sup>4</sup>	W5W	5



## Inhouden en specificaties

Lampje	Specificaties	Vermogen (watt)
Remlicht.	P21W	21
Derde remlicht.	LED	-
Richtingaanwijzer, achter.	PY21W	21
Richtingaanwijzer, achter. <sup>5</sup>	WY16W	16
Mistachterlicht.	LED	-
Achteruitrijlamp.	LED	-
Kentekenplaatverlichting.	LED	-

<sup>1</sup> Halogeenkoplamp. Zie **Gloeilampen vervangen** (bladzijde 473).

<sup>2</sup> LED-koplamp. Zie **Gloeilampen vervangen** (bladzijde 473).

<sup>3</sup> Mistlampen voor zijn ook leverbaar als led-lampen.

<sup>4</sup> Achterlichten zijn ook leverbaar als led-lampen.

<sup>5</sup> (stationwagon)

**N.B.:** *Het is raadzaam dat u de leds laat vervangen door een erkende dealer.*

# Inhouden en specificaties

## BRANDSTOFVER- BRUIKCIJFERS

### Brandstofverbruik en CO<sub>2</sub>-emissies

Het verklaarde brandstof-/energieverbruik, CO<sub>2</sub>-emissies en elektrisch bereik zijn bepaald volgens de technische eisen en specificaties van de recentste amendementen van Europese Verordening (EU) 715/2007 en (EG) 2017/1151.

Typegoedkeuring voor lichte bedrijfsvoertuigen aan de hand van de Wereldwijde geharmoniseerde testprocedures voor lichte bedrijfsvoertuigen (WLTP) heeft informatie over brandstof-/energieverbruik en CO<sub>2</sub>-emissies voor de Nieuwe Europese Rijcyclus (NEDC) en WLTP. Ten laatste eind 2020 zal WLTP NEDC volledig vervangen. De toegepaste standaard testprocedures maken vergelijking tussen verschillende voertuigtypes en verschillende fabrikanten mogelijk.

Tijdens de omschakeling van NEDC naar WLTP worden het brandstofverbruik en de CO<sub>2</sub>-emissies volgens de WLTP gecorrigeerd met de NEDC. Er zullen afwijkingen ten opzichte van het vorige brandstofverbruik en emissies zijn, aangezien sommige elementen van de tests zijn gewijzigd. Zo kan dezelfde auto bijvoorbeeld een verschillend brandstofverbruik en CO<sub>2</sub>-emissies hebben.

### Europese Verordening 1999/94/EG

Naast de brandstofefficiëntie van een auto zijn ook het rijgedrag en andere, niet-technische factoren bepalend voor het brandstofverbruik en de CO<sub>2</sub>-uitstoot van een auto. CO<sub>2</sub> is het broeikasgas dat bij de wereldwijde klimaatsverandering de belangrijkste rol speelt. Een gids betreffende het brandstofverbruik en de CO<sub>2</sub>-uitstoot met gegevens voor alle nieuwe modellen personenauto's is gratis verkrijgbaar in elk verkooppunt.

## BRANDSTOFVERBRUIKCIJFERS - 1.0L ECOBOOST™

### NEDC

Bebouwde kom	Buiten de stad	Gecombineerd	CO <sub>2</sub> -emissies
L/100 km	L/100 km	L/100 km	g/km
7,5–4,7	5,2–3,5	6–4,1	93–136

### WLTP

Laag	Middelhoog	Hoog	Extra-Hoog	Gecombineerd	CO <sub>2</sub> -emissies
L/100 km	L/100 km	L/100 km	L/100 km	L/100 km	g/km
9–6	6,5–4,7	5,8–4,2	7–5,1	7,5–4,9	112–167

# Inhouden en specificaties

## BRANDSTOFVERBRUIKCIJFERS - 1.5L TIVCT

### NEDC

<b>Bebouwde kom</b>	<b>Buiten de stad</b>	<b>Gecombineerd</b>	<b>CO<sub>2</sub>-emissies</b>
<b>L/100 km</b>	<b>L/100 km</b>	<b>L/100 km</b>	<b>g/km</b>
9,3–7,9	5,5–4,5	6,9–5,8	131–156

### WLTP

<b>Laag</b>	<b>Middelhoog</b>	<b>Hoog</b>	<b>Extra-Hoog</b>	<b>Gecombineerd</b>	<b>CO<sub>2</sub>-emissies</b>
<b>L/100 km</b>	<b>L/100 km</b>	<b>L/100 km</b>	<b>L/100 km</b>	<b>L/100 km</b>	<b>g/km</b>
11,6–9	7,8–6,2	6,6–5,3	7,9–5,9	8–6,2	140–180

# Inhouden en specificaties

## BRANDSTOFVERBRUIKCIJFERS - 1.5L ECOBLUE

### NEDC

Bebouwde kom	Buiten de stad	Gecombineerd	CO <sub>2</sub> -emissies
L/100 km	L/100 km	L/100 km	g/km
5,2–3,8	4,4–3,1	4,7–3,4	89–123

### WLTP

Laag	Middelhoog	Hoog	Extra-Hoog	Gecombineerd	CO <sub>2</sub> -emissies
L/100 km	L/100 km	L/100 km	L/100 km	L/100 km	g/km
6,5–4,7	5,6–4	5–3,5	6,1–4,2	5,7–4	106–149

# Inhouden en specificaties

## BRANDSTOFVERBRUIKCIJFERS - 1.5L ECOBOOST™

### NEDC

<b>Bebouwde kom</b>	<b>Buiten de stad</b>	<b>Gecombineerd</b>	<b>CO<sub>2</sub>-emissies</b>
<b>L/100 km</b>	<b>L/100 km</b>	<b>L/100 km</b>	<b>g/km</b>
7,8–6,2	5,2–4	6,2–4,8	109–139

### WLTP

<b>Laag</b>	<b>Middelhoog</b>	<b>Hoog</b>	<b>Extra-Hoog</b>	<b>Gecombineerd</b>	<b>CO<sub>2</sub>-emissies</b>
<b>L/100 km</b>	<b>L/100 km</b>	<b>L/100 km</b>	<b>L/100 km</b>	<b>L/100 km</b>	<b>g/km</b>
10,1–7,5	7,3–5,5	6,4–4,7	7,4–5,5	7,4–5,5	126–168

# Inhouden en specificaties

## BRANDSTOFVERBRUIKCIJFERS - 2.0L ECOBLUE

### NEDC

Bebouwde kom	Buiten de stad	Gecombineerd	CO <sub>2</sub> -emissies
L/100 km	L/100 km	L/100 km	g/km
6,2–4,9	4,5–3,5	5,1–4,1	108–132

### WLTP

Laag	Middelhoog	Hoog	Extra-Hoog	Gecombineerd	CO <sub>2</sub> -emissies
L/100 km	L/100 km	L/100 km	L/100 km	L/100 km	g/km
10,4–5,7	6,4–4,7	5,2–3,9	5,8–4,6	6,4–4,6	119–167

# Inhouden en specificaties

## BRANDSTOFVERBRUIKCIJFERS - 2.3L ECOBOOST™

### NEDC

<b>Bebouwde kom</b>	<b>Buiten de stad</b>	<b>Gecombineerd</b>	<b>CO<sub>2</sub>-emissies</b>
<b>L/100 km</b>	<b>L/100 km</b>	<b>L/100 km</b>	<b>g/km</b>
11,6–10,8	6,2–5,6	8,2–7,6	176–188

### WLTP

<b>Laag</b>	<b>Middelhoog</b>	<b>Hoog</b>	<b>Extra-Hoog</b>	<b>Gecombineerd</b>	<b>CO<sub>2</sub>-emissies</b>
<b>L/100 km</b>	<b>L/100 km</b>	<b>L/100 km</b>	<b>L/100 km</b>	<b>L/100 km</b>	<b>g/km</b>
13,5–11,5	8,3–7,3	7–6,5	7,8–7	8,3–7,6	174–190

# Verbonden voertuig

## WAT IS EEN VERBONDEN VOERTUIG

Een geconnecteerde auto heeft technologie waarmee uw auto verbinding kan maken met een mobiel netwerk en u toegang krijgt tot een aantal functies. Wanneer dit samen met de FordPass-app wordt gebruikt, kunt u uw auto bewaken en bedienen, bijvoorbeeld de bandenspanning, het brandstofpeil en de voertuiglocatie controleren. Raadpleeg de lokale website van Ford voor aanvullende gegevens.

## VEREISTEN VERBONDEN VOERTUIG

Voor de functie verbonden services en gerelateerde functies is een compatibel voertuignetwerk vereist.

Voor sommige functies op afstand moet een extra service worden geactiveerd. Log in bij uw Ford-account voor meer informatie. Bepaalde beperkingen, voorwaarden van derden en kosten voor berichten en data kunnen van toepassing zijn.

## BEPERKINGEN VERBONDEN VOERTUIG

Evoluerende technologie, mobiele netwerken of regelgeving kunnen de werking en de beschikbaarheid, of de verdere aanboding van sommige functies beïnvloeden. Deze wijzigingen kunnen er zelfs voor zorgen dat sommige functies niet meer werken.

## HET VOERTUIG VERBINDEN MET EEN MOBIEL NETWERK

### Wat is de modem



De modem biedt toegang tot een aantal functies die zijn ingebouwd in uw voertuig.

### De modem in- en uitschakelen - Auto's met: 4.2-inch informatie- en entertainmentscherm

1. Selecteer **Instellingen**.
2. Selecteer **Connectiviteitsfuncties**.
3. Selecteer **Data delen**.
4. Schakel connectiviteitsfuncties in of uit.

### De modem in- en uitschakelen - Auto's met: 8-inch informatie- en entertainmentscherm/SYNC 3

1. Druk op **Instellingen**.
2. Druk op **FordPass Connect**.
3. Druk op **Connectiviteitsinstellingen**.
4. Schakel connectiviteitsfuncties in of uit.

### FordPass verbinden met de modem

1. Zorg dat de modem is ingeschakeld in het menu met voertuiginstellingen.
2. Open de FordPass-app op uw apparaat en log in.
3. Voeg de auto toe of selecteer de auto als die al is toegevoegd.
4. Selecteer de optie voor informatie over de auto.
5. Selecteer de optie om de auto te activeren.



# Verbonden voertuig

- Zorg dat de naam op het scherm overeenkomt met de naam in uw FordPass-account.
- Bevestig dat uw FordPass-account is gekoppeld aan de modem.
- Druk op **Wifi**.
- Schakel **Wi-Fi** in.
- Druk op **Beschikbare netwerken weergeven**.
- Selecteer een beschikbaar draadloos netwerk.

## HET VOERTUIG VERBINDEN MET EEN DRAADLOOS NETWERK

**N.B.:** Voer het netwerk wachtwoord in om verbinding te maken met een veilig netwerk.

- Druk op **Instellingen**.

## VERBONDEN VOERTUIG – PROBLEMEN OPLOSSEN - AUTO'S MET: MODEM

Symptoom	Mogelijke oorzaak en oplossing
Ik kan de verbinding van mijn FordPass-account met de modem niet bevestigen.	<ul style="list-style-type: none"><li>– Modem is niet ingeschakeld.<ul style="list-style-type: none"><li>• Connectiviteitsfuncties inschakelen.</li></ul></li><li>– Zwak netwerksignaal.<ul style="list-style-type: none"><li>• Zet uw auto dichterbij een plek waar het netwerksignaal niet wordt geblokkeerd.</li></ul></li></ul>

# Verbonden voertuig

## VERBONDEN VOERTUIG – PROBLEMEN OPLOSSEN - AUTO'S MET: SYNC 3/SYNC 2.5

Symptoom	Mogelijke oorzaak en oplossing
Ik kan geen verbinding maken met een draadloos netwerk.	<ul style="list-style-type: none"><li>– Wachtwoordfout.<ul style="list-style-type: none"><li>• Voer het juiste netwerk wachtwoord in.</li></ul></li><li>– Zwak netwerksignaal.<ul style="list-style-type: none"><li>• Parkeer de auto dicht bij de draadloze hotspot of op een plek waar het netwerksignaal niet wordt geblokkeerd.</li></ul></li><li>– Meerdere toegangspunten binnen bereik met dezelfde SSID.<ul style="list-style-type: none"><li>• Gebruik een unieke naam voor uw SSID. Gebruik de standaardnaam alleen als deze een unieke identificatie bevat, zoals een deel van het MAC-adres.</li></ul></li></ul>
De draadloze verbinding wordt verbroken na een geslaagde verbinding.	<ul style="list-style-type: none"><li>– Zwak netwerksignaal.<ul style="list-style-type: none"><li>• Parkeer de auto dicht bij de draadloze hotspot of op een plek waar het netwerksignaal niet wordt geblokkeerd.</li></ul></li></ul>
Ik ben dicht bij een draadloze hotspot, maar het netwerksignaal is zwak.	<ul style="list-style-type: none"><li>– Geblokkeerd netwerksignaal.<ul style="list-style-type: none"><li>• Heeft de auto een verwarmde voorruit, parkeer de auto dan zo dat de voorruit niet op de draadloze hotspot is gericht.</li><li>• Heeft de auto getinte ruiten met metaal, met uitzondering van de voorruit, parkeer de auto dan zo dat de voorruit gericht is op de draadloze hotspot of open de ruiten die naar de hotspot gericht zijn.</li><li>• Heeft de auto getinte ruiten met metaal, waaronder de voorruit, open dan de ruiten die naar de hotspot gericht zijn.</li><li>• Staat de auto in een garage en is de garagedeur gesloten, open dan de garagedeur.</li></ul></li></ul>
In de lijst met beschikbare netwerken zie ik een bepaald netwerk niet dat ik wel verwacht had te zien.	<ul style="list-style-type: none"><li>– Verborgен netwerk.<ul style="list-style-type: none"><li>• Maak het netwerk zichtbaar en probeer het opnieuw.</li></ul></li></ul>

# Verbonden voertuig

<b>Symptoom</b>	<b>Mogelijke oorzaak en oplossing</b>
Ik kan de naam van de draadloze hotspot niet zien wanneer ik op mijn mobiele telefoon of een ander apparaat zoek naar draadloze netwerken.	<ul style="list-style-type: none"><li>- Beperking van het systeem.<ul style="list-style-type: none"><li>• Zorg dat de draadloze hotspot zichtbaar is.</li><li>• Het systeem biedt momenteel geen draadloze hotspot aan.</li></ul></li></ul>
Het downloaden van software duurt te lang.	<ul style="list-style-type: none"><li>- Zwak netwerksignaal.<ul style="list-style-type: none"><li>• Parkeer de auto dichterbij de draadloze hotspot of op een plek waar het netwerksignaal niet wordt geblokkeerd.</li></ul></li><li>- De draadloze hotspot wordt intensief gebruikt of heeft een trage internetverbinding.<ul style="list-style-type: none"><li>• Gebruik een betrouwbaardere draadloze hotspot.</li></ul></li></ul>
Het systeem lijkt verbinding te maken met een draadloos netwerk en de signaalsterkte is uitstekend, maar de software wordt niet bijgewerkt.	<ul style="list-style-type: none"><li>- Er is geen software-update beschikbaar.</li><li>- Voor een draadloos netwerk is een abonnement nodig of moet akkoord worden gegaan met algemene voorwaarden.<ul style="list-style-type: none"><li>• Test de verbinding met een ander apparaat. Is voor het netwerk een abonnement nodig of moet er akkoord worden gegaan met algemene voorwaarden, neem dan contact op met de netwerkprovider.</li></ul></li></ul>

# Draadloze hotspot van de auto

## EEN DRAADLOZE HOTSPOT VAN DE AUTO CREËREN

U kunt een draadloze hotspot in uw auto creëren, waarmee apparaten verbinding kunnen maken met het internet.

1. Selecteer **Instellingen**.
2. Selecteer **FordPass Connect**.
3. Selecteer **Wifihotspot**.

**N.B.:** De standaardinstelling voor de hotspot van de auto is aan.

4. Selecteer **Instellingen**.
5. Selecteer **Bewerk**.
6. Selecteer **Zichtbaarheid wifi**.

**N.B.:** De standaardinstelling voor zichtbaarheid van het draadloze netwerk is aan.

## Naam en wachtwoord van de draadloze hotspot zoeken

1. Selecteer **Instellingen**.
2. Selecteer **FordPass Connect**.
3. Selecteer **Wifihotspot**.
4. Selecteer **Instellingen**.

**N.B.:** De SSID is de naam van de hotspot.

5. Selecteer **Geef wachtw. weer**.

## Een apparaat verbinden met de draadloze hotspot

1. Schakel draadloze verbinding in op uw apparaat en selecteer de hotspot in de lijst met beschikbare draadloze netwerken.
2. Voer desgevraagd het wachtwoord in.

## Een databundel kopen

1. Verbind een apparaat met de hotspot.

**N.B.:** De portal van de netwerkprovider van de auto wordt geopend op uw apparaat.

2. Wordt de portal niet geopend op uw apparaat, open dan een website. U wordt vervolgens doorgestuurd naar de portal van de netwerkprovider van de auto.

**N.B.:** Beveiligde websites worden niet doorgestuurd.

**N.B.:** Als u een actieve bundel hebt, stuurt het systeem u niet door naar de portal van de netwerkprovider van de auto wanneer u een apparaat verbindt. Ga naar de website van de netwerkprovider van de auto om meer data te kopen.

**N.B.:** Als informatie over het datagebruik beschikbaar is in het menu van de hotspot, is dat een schatting.

**N.B.:** Als u een algemene reset uitvoert, verwijdert het systeem uw auto niet uit uw account bij de netwerkprovider van de auto. Neem contact op met de netwerkprovider van uw auto als u uw auto wilt verwijderen uit de account.

**N.B.:** De netwerkprovider van de auto biedt Hotspotservices, op basis van uw overeenkomst met de netwerkprovider van de auto, dekking en beschikbaarheid.

## NAAM OF WACHTWOORD DRAADLOZE HOTSPOT VAN DE AUTO WIJZIGEN

1. Selecteer **Instellingen**.
2. Selecteer **FordPass Connect**.
3. Selecteer **Wifihotspot**.
4. Selecteer **Instellingen**.
5. Selecteer **Bewerk**.
6. Selecteer **Wijzig SSID-naam**.
7. Voer uw vereiste SSID in.
8. Selecteer **Gereed**.
9. Selecteer **Wijzig wachtwoord**.
10. Voer uw vereiste wachtwoord in.

# Draadloze hotspot van de auto

---

11. Selecteer **Gereed**.

# Audiosysteem

## ALGEMENE INFORMATIE

**N.B.:** Langdurig naar luide audio luisteren kan uw gehoor beschadigen.

### Radiofrequenties en factoren voor een goede radio-ontvangst

Factoren voor radio-ontvangst	
Afstand en sterkte	Naarmate u verder van een FM-zender verwijderd bent, hoe zwakker het signaal wordt en hoe zwakker de ontvangst.
Terrein	Heuvels, bergen, hoge gebouwen, bruggen, tunnels, snelwegviaducten, parkeergarages, dicht op elkaar staande bomen en onweersbuien kunnen de ontvangst verslechteren.
Overbelasting zender	Wanneer u dichtbij een radiozendmast rijdt, kan een sterker signaal een zwakker signaal verdringen en interferentie in het audiosysteem veroorzaken.

## AUDIOEENHEID - AUTO'S ZONDER: SYNC

### De audioeenheid in- en uitschakelen



## Het volume regelen

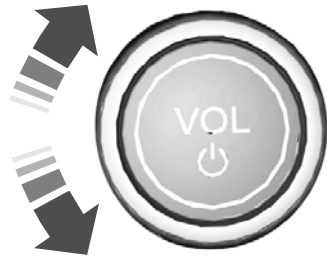

## De radio selecteren



Druk op de knop om de radiomodus te selecteren.

# Audiosysteem

Druk opnieuw op de knop om de beschikbare radiobronnen weer te geven. Druk meermaals op de toets om door de beschikbare radiobronnen te bladeren.

## Een ander radiostation kiezen



E248947

Draai de bediening om het radiostation te wijzigen.

**N.B.:** U kunt een andere radiofrequentie kiezen met de zoektoetsen.

**N.B.:** U kunt radiostations oproepen met de cijfertoetsen voor voorkeuzestations.

## Media selecteren



Druk op de knop om de medimodus te selecteren.

Druk opnieuw op de knop om de beschikbare mediabronnen weer te geven. Druk meermaals op de toets om door de beschikbare mediabronnen te bladeren.

## Door de menu-opties bladeren



E248947

## Een menu-optie selecteren



E248946

## Terug naar het vorige scherm



## Knop opwaarts zoeken en volgend nummer



Selecteer dit om naar het volgende nummer te gaan.

# Audiosysteem

Houd de knop ingedrukt om snel vooruit door het nummer te gaan.

## Knop neerwaarts zoeken en vorig nummer



Selecteer dit om terug te gaan naar het begin van een nummer.

Druk meermaals op de knop om terug te gaan naar vorige nummers.

Houd de knop ingedrukt om snel terug te spoelen.

## Media pauzeren of afspelen



Druk in modus op de knop om het afspelen te pauzeren. Druk opnieuw op de knop om het afspelen te hervatten.

Druk in radiomodus op de knop om de radio te dempen. Druk opnieuw op de toets om het dempen ongedaan te maken.

## Het scherm uit- en inschakelen



## Systeeminstellingen



## Geluidsinstellingen



Druk op de knop om de geluidsinstellingen af te stellen. U kunt het geluid optimaliseren voor verschillende stoelposities.

U kunt ook de gevoeligheid van het snelheidsafhankelijke volume inschakelen en instellen.

## Een mobiele telefoon gebruiken



U kunt iemand in een lijst met recente oproepen of lijst met contactpersonen bellen of een nummer kiezen.

## AUDIOEENHEID - AUTO'S MET: SYNC 3

### De audioeenheid in- en uitschakelen



### Het volume aanpassen

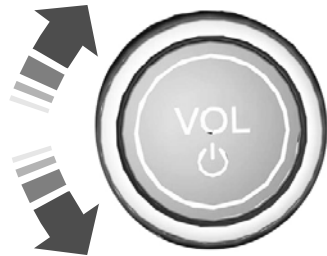



# Audiosysteem

## Een ander radiostation kiezen

### Handmatig afstemmen

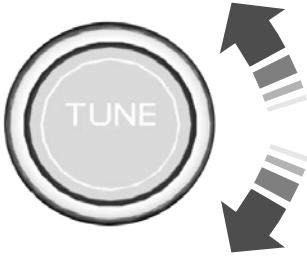

**N.B.:** U kunt een ander radiostation kiezen met de zoektoetsen.

**N.B.:** U kunt radiostations oproepen met de toetsen voor voorkeuzestations op het aanraakscherm.

### Knop volgend nummer



Selecteer dit om naar het volgende nummer te gaan.

Houd de knop ingedrukt om snel vooruit door het nummer te gaan.

### Knop vorig nummer



Selecteer dit om terug te gaan naar het begin van een nummer.

Druk meermaals op de knop om terug te gaan naar vorige nummers.

Houd de knop ingedrukt om snel terug te spelen.

## Media pauzeren of afspelen



Selecteer dit om een nummer af te spelen. Druk opnieuw op de knop om het nummer te pauzeren.

Druk in radiomodus op de knop om de radio te dempen. Druk opnieuw op de toets om het dempen ongedaan te maken.

## Het scherm uit- en inschakelen



## Geluidsinstellingen



Druk op de knop om de geluidsinstellingen af te stellen. U kunt het geluid optimaliseren voor verschillende stoelposities.

U kunt ook de gevoeligheid van het snelheidsafhankelijke volume inschakelen en instellen.

## AUDIOEENHEID - AUTO'S MET: SYNC 2.5

### De audioeenheid in- en uitschakelen



# Audiosysteem

## Het volume regelen

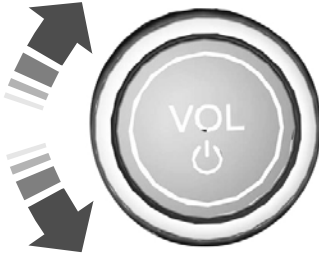

## Een ander radiostation kiezen

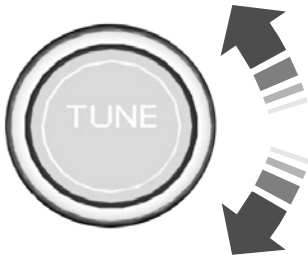

Draai de bediening om het radiostation te wijzigen.

**N.B.:** U kunt een andere radiofrequentie kiezen met de zoektoetsen.

**N.B.:** U kunt radiostations oproepen met de toetsen voor voorkeuzestations op het aanraakscherm.

## Knop volgend nummer



Selecteer dit om naar het volgende nummer te gaan.

Houd de knop ingedrukt om snel vooruit door het nummer te gaan.

## Knop vorig nummer



Selecteer dit om terug te gaan naar het begin van een nummer.

Druk meermaals op de knop om terug te gaan naar vorige nummers.

Houd de knop ingedrukt om snel terug te spoelen.

## Media pauzeren of afspelen



Selecteer dit om een nummer af te spelen. Druk opnieuw op de knop om het nummer te pauzeren.

pauzeren.

Druk in radiomodus op de knop om de radio te dempen. Druk opnieuw op de toets om het dempen ongedaan te maken.

## Het scherm uit- en inschakelen



## Geluidsinstellingen



Druk op de knop om de geluidsinstellingen af te stellen. U kunt het geluid optimaliseren voor verschillende stoelposities.

U kunt ook de gevoeligheid van het snelheidsafhankelijke volume inschakelen en instellen.

# Audiosysteem

## AM/FM-RADIO - AUTO'S ZONDER: SYNC

### Een radiobron selecteren



1. Druk op de knop om de beschikbare radiobronnen weer te geven.
2. Druk meermaals op de knop om naar de gewenste radiobron te gaan.
3. Druk op de **OK**-toets.

### Voorkeuzestations

Om een radiostation op te slaan, houdt u één van de cijfertoetsen voor voorkeuzestations ingedrukt.

**N.B.:** Voor elke radiobron kunt u zes voorkeuzestations opslaan.

### Handmatig een ander radiostation kiezen



E248947

Draai de bediening om het radiostation te wijzigen.

**N.B.:** U kunt een andere radiofrequentie kiezen met de zoektoetsen.

### Automatisch een ander radiostation kiezen



Druk hierop om het volgende radiostation op de radiofrequentieband te zoeken.

Houd de toets ingedrukt om snel verder op de frequentieband te zoeken.



Druk hierop om het vorige radiostation op de radiofrequentieband te zoeken.

Houd de toets ingedrukt om snel terug op de frequentieband te zoeken.

### Een station in de lijst selecteren

Druk op de knop **OK** om beschikbare stations weer te geven.

## AM/FM-RADIO - AUTO'S MET: SYNC 2.5

### De radio gebruiken



Selecteer de audio-optie in de functie balk.

### Een radiostation in een lijst selecteren

1. Selecteer **Bronnen**.
2. Selecteer **FM**.
3. Selecteer **Zenders**.
4. Selecteer een radiostation in de lijst.

# Audiosysteem

## Handmatig een ander radiostation kiezen

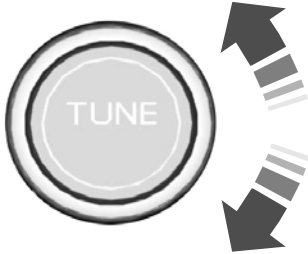

Draai de bediening om het radiostation te wijzigen.

**N.B.:** U kunt een andere radiofrequentie kiezen met de zoektoetsen.

## Automatisch een ander radiostation kiezen



Druk hierop om het volgende radiostation op de radiofrequentieband te zoeken.

Houd de toets ingedrukt om snel verder op de frequentieband te zoeken.



Druk hierop om het vorige radiostation op de radiofrequentieband te zoeken.

Houd de toets ingedrukt om snel terug op de frequentieband te zoeken.

## Een radiostation opslaan

Houd een van de voorkeuzetoetsen op het aanraakscherm ingedrukt.

**N.B.:** De radio wordt even gedempt om aan te geven dat het station is opgeslagen.

## DIGITALE RADIO - AUTO'S ZONDER: SYNC

### Een radiobron selecteren



1. Druk op de knop om de beschikbare radiobronnen weer te geven.
2. Druk meermaals op de knop om naar de gewenste radiobron te gaan.
3. Druk op de **OK**-toets.

### Voorkeuzestations

Om een station op te slaan, houdt u één van de cijfertoetsen voor voorkeuzestations ingedrukt.

**N.B.:** Voor elke radiobron kunt u zes voorkeuzestations opslaan.

### Handmatig een ander station kiezen



E248947

Draai de bediening om het radiostation te wijzigen.

**N.B.:** U kunt een andere radiofrequentie kiezen met de zoektoetsen.

# Audiosysteem

## Automatisch een ander radiostation kiezen



Druk hierop om het volgende radiostation op de radiofrequentieband te zoeken.

Houd de toets ingedrukt om snel verder op de frequentieband te zoeken.



Druk hierop om het vorige radiostation op de radiofrequentieband te zoeken.

Houd de toets ingedrukt om snel terug op de frequentieband te zoeken.

## Een station in de lijst selecteren

Druk op de knop **OK** om beschikbare ensembles weer te geven. Selecteer het gewenste ensemble en station in de lijst.

## DIGITALE RADIO - AUTO'S MET: SYNC 2.5

### De radio gebruiken



Selecteer de audio-optie in de functiebalk.

### Een radiostation in een lijst selecteren

1. Selecteer **Bronnen**.
2. Selecteer **DAB**.
3. Selecteer **Zenders**.
4. Selecteer een radiostation in de lijst.

## Handmatig een ander radiostation kiezen

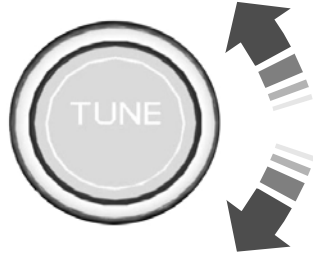

Draai de bediening om het radiostation te wijzigen.

**N.B.:** U kunt een andere radiofrequentie kiezen met de zoektoetsen.

## Automatisch een ander radiostation kiezen



Druk hierop om het volgende radiostation op de radiofrequentieband te zoeken.

Houd de toets ingedrukt om snel verder op de frequentieband te zoeken.



Druk hierop om het vorige radiostation op de radiofrequentieband te zoeken.

Houd de toets ingedrukt om snel terug op de frequentieband te zoeken.

## Een radiostation opslaan

Houd een van de voorkeuzetoetsen op het aanraakscherm ingedrukt.

**N.B.:** De radio wordt even gedempt om aan te geven dat het station is opgeslagen.

# Audiosysteem

## AUDIODISPLAYS MET TIJD- EN DATUMAANDUIDING - AUTO'S ZONDER: SYNC

### De klok instellen



Druk op de toets.

Selecteer de klok en volg de instructies op het scherm.

## AUDIODISPLAYS MET TIJD- EN DATUMAANDUIDING - AUTO'S MET: SYNC 2.5



Selecteer de instellingenoptie in de functiebalk.

1. Selecteer **Klok**.
2. Zet het klokje gelijk.

## BLUETOOTH®-APPARAAT VERBINDEN - AUTO'S ZONDER: SYNC

### Een apparaat koppelen



Druk op de toets.

Selecteer **Bluetooth®** en volg de instructies op het scherm.

**N.B.:** Wanneer u een nieuw apparaat koppelt, kunt u kiezen om contactpersonen te downloaden, dit apparaat instellen als primair apparaat en Emergency Assistance inschakelen.

## BLUETOOTH®-APPARAAT VERBINDEN - AUTO'S MET: SYNC 2.5

Ga naar het instellingenmenu van uw apparaat en schakel **Bluetooth®** in.



Selecteer de instellingenopties in de functiebalk.

1. Selecteer **Bluetooth**.
2. Schakel **Bluetooth®** in.
3. Selecteer **Voeg bluetoothapparaat toe**.

**N.B.:** Een instructie vraagt u op uw apparaat te zoeken naar uw auto.

4. Selecteer uw auto op uw apparaat.

**N.B.:** Er verschijnt een nummer op uw apparaat en op uw aanraakscherm.

5. Bevestig dat het nummer op uw apparaat overeenkomt met het nummer op het aanraakscherm.

**N.B.:** Het aanraakscherm geeft aan dat uw apparaat is gekoppeld.

## BLUETOOTH-AUDIO STREAMEN - AUTO'S ZONDER: SYNC

### Een Bluetooth®-bron selecteren



1. Druk op de knop om het menu weer te geven.
2. Druk meermaals op de knop om naar het **Bluetooth®**-apparaat te gaan.
3. Druk op de **OK**-toets.

# Audiosysteem



Druk op de knop om het nummer af te spelen. Druk opnieuw op de knop om het nummer te pauzeren.



Druk op de knop om naar het volgende nummer te gaan. Houd de knop ingedrukt om snel vooruit door het nummer te gaan.



Druk één keer op de knop om terug te gaan naar het begin van het nummer. Druk meermaals op de knop om terug te gaan naar vorige nummers.

Houd de knop ingedrukt om snel terug te spoelen.

**N.B.:** Niet alle functies worden door alle telefoons ondersteund.

## BLUETOOTH-AUDIO STREAMEN - AUTO'S MET: SYNC 2.5

Controleer de compatibiliteit van uw apparaat op de lokale website van Ford.

Koppel uw apparaat. Zie **Bluetooth®-apparaat verbinden** (bladzijde 554).



Selecteer de audio-optie in de functiebalk.

Selecteer **Bronnen**.



Selecteer de **Bluetooth®**-optie.



Druk op de knop om het nummer af te spelen. Druk opnieuw op de knop om het nummer te pauzeren.



Druk op de knop om naar het volgende nummer te gaan.

Houd de knop ingedrukt om snel vooruit door het nummer te gaan.



Druk één keer op de knop om terug te gaan naar het begin van het nummer. Druk meermaals op de knop om terug te gaan naar vorige nummers.

Houd de knop ingedrukt om snel terug te spoelen.

## MEDIA AF SPELEN OP EEN USB-APPARAAT - AUTO'S ZONDER: SYNC

### Ondersteunde audiobestandsindelingen

U kunt onder meer de volgende audiobestandsindelingen afspelen: MP3, WMA, WAV, M4A, M4B, AAC en FLAC.

**N.B.:** Het bestandssysteem NTFS wordt niet ondersteund.

### Het USB-apparaat selecteren



Druk op de knop om het menu weer te geven.

Druk meermaals op de knop om naar uw USB-apparaat te gaan.

Druk op de **OK**-toets.

### Afspelen vanaf het USB-apparaat



Druk op de knop om een nummer af te spelen. Druk opnieuw op de knop om het nummer te pauzeren.



Druk op de knop om naar het volgende nummer te gaan. Houd de knop ingedrukt om snel vooruit door het nummer te gaan.

# Audiosysteem



Druk één keer op de knop om terug te gaan naar het begin van een nummer. Druk meermaals op de knop om terug te gaan naar vorige nummers.

Houd de knop ingedrukt om snel terug te spoelen.

## Sorteren op categorie

U kunt muziek ook sorteren en afspelen op specifieke categorieën, zoals op artiest of album.

Druk op de knop **OK** om de beschikbare categorieën weer te geven.

## MEDIA AFSPLENEN OP EEN USB-APPARAAT - AUTO'S MET: SYNC 2.5

### Ondersteunde bestandsindelingen

Het systeem ondersteunt de volgende bestandsindelingen:

- MP3, M4A, M4B, WMA, WAV, AAC, FLAC, APE en AIFF bestandsformaten voor audio.
- ext2, exFAT, FAT, FAT32, NTFS en HFS+ bestandssystemen.

### Het USB-apparaat selecteren

Sluit uw apparaat aan op de USB-poort.



Selecteer de audio-optie in de functiebalk.

Selecteer **Bronnen**.



Selecteer de USB-optie.

### Afspelen vanaf het USB-apparaat



Druk op de knop om een nummer af te spelen. Druk opnieuw op de knop om het nummer te pauzeren.



Druk op de knop om naar het volgende nummer te gaan.

Houd de knop ingedrukt om snel vooruit door het nummer te gaan.



Druk één keer op de knop om terug te gaan naar het begin van een nummer. Druk meermaals op de knop om terug te gaan naar vorige nummers.

Houd de knop ingedrukt om snel terug te spoelen door het nummer.

### Sorteren op categorie

U kunt muziek ook sorteren en afspelen op specifieke categorieën, zoals op artiest of album.

## USB-POORT

USB-poorten kunnen op de volgende locaties zijn aangebracht:

- Op het dashboard onder de klimaatregeling. Zie **Visueel zoeken** (bladzijde 26).
- In de middenconsole.

U kunt de USB-poort alleen gebruiken om een apparaat op te laden wanneer de motor draait.

## APPS - AUTO'S MET: SYNC 2.5

**N.B.:** *We raden aan dat u uw databundel controleert voordat u uw apps via het systeem gebruikt. Mogelijk leidt het gebruik ervan tot extra kosten.*



# Audiosysteem

**N.B.:** We raden aan dat u de algemene voorwaarden en het privacybeleid van de aanbieder van een app doorneemt voordat u de app gaat gebruiken.

**N.B.:** Zorg dat u een actief account hebt voor apps die u wilt gebruiken via het systeem.

**N.B.:** Sommige apps werken zonder dat ze moeten worden ingesteld. Voor andere apps moet u enkele persoonlijke instellingen configureren voordat u ze kunt gebruiken.

## Apple CarPlay gebruiken

### Apple CarPlay inschakelen

1. Sluit uw apparaat aan op een USB-poort.
2. Volg de instructies op het aanraakscherm.

**N.B.:** Bepaalde functies van het systeem zijn niet beschikbaar wanneer u Apple CarPlay gebruikt.

### Apple CarPlay uitschakelen



Selecteer de instellingenoptie in de functiebalk.

1. Selecteer **Apple CarPlay voorkeuren**.
2. Schakel Apple CarPlay uit.

## Apps gebruiken op een apparaat met iOS

**N.B.:** Ga voor meer informatie over de beschikbare apps naar de lokale website van Ford.

Wanneer u een app voor het eerst start via het systeem, wordt u mogelijk gevraagd om bepaalde toestemmingen te verlenen. U kunt de verleende toestemmingen op elk moment bekijken en wijzigen, mits uw auto niet in beweging is.



Selecteer de appsoptie in de functiebalk.

1. Schakel Apple CarPlay uit.
2. Sluit uw apparaat aan op een USB-poort.
3. Open op uw apparaat de apps die u via het systeem wilt gebruiken.

**N.B.:** Als u de apps op uw apparaat sluit, kunt u ze niet via het systeem gebruiken.

4. Selecteer **Zoek mobiele apps**.

**N.B.:** Het systeem zoekt en maakt verbinding met compatibele apps die op uw apparaat zijn geopend.

5. Selecteer op het aanraakscherm de app die u wilt gebruiken.

## Android Auto gebruiken

### Android Auto inschakelen

1. Sluit uw apparaat aan op een USB-poort.
2. Volg de instructies op het aanraakscherm.

**N.B.:** Misschien moet u Android Auto inschakelen via het instellingenmenu.

**N.B.:** Bepaalde functies van het systeem zijn niet beschikbaar wanneer u Android Auto gebruikt.

### Android Auto uitschakelen



Selecteer de instellingenoptie in de functiebalk.

1. Selecteer **Android Auto-voorkeuren**.
2. Schakel Android Auto uit.

## Apps gebruiken op een apparaat met Android

**N.B.:** Ga voor meer informatie over de beschikbare apps naar de lokale website van Ford.

# Audiosysteem

---

Wanneer u een app voor het eerst start via het systeem, wordt u mogelijk gevraagd om bepaalde toestemmingen te verlenen. U kunt de verleende toestemmingen op elk moment bekijken en wijzigen, mits uw auto niet in beweging is.



Selecteer de appsoptie in de functiebalk.

1. Schakel Android Auto uit.
2. Koppel uw apparaat.

3. Open op uw apparaat de apps die u via het systeem wilt gebruiken.

**N.B.:** *Als u de apps op uw apparaat sluit, kunt u ze niet via het systeem gebruiken.*

4. Selecteer **Zoek mobiele apps**.

**N.B.:** *Het systeem zoekt en maakt verbinding met compatibele apps die op uw apparaat zijn geopend.*

5. Selecteer op het aanraakscherm de app die u wilt gebruiken.

# Audiosysteem

## Problemen met apps opsporen

Symptoom	Mogelijke oorzaak en oplossing
Het systeem kan geen apps vinden.	<ul style="list-style-type: none"><li>– Incompatibel apparaat.<ul style="list-style-type: none"><li>• U hebt een Android-apparaat met OS 2.3 of hoger of een iOS 3GS-apparaat met iOS 5.0 of hoger nodig. Koppel en maak verbinding met uw Android-apparaat om apps te vinden die compatibel zijn met AppLink. Sluit uw iOS-apparaat aan op een USB-poort om apps te vinden die compatibel zijn met AppLink.</li></ul></li></ul>
Ik heb een compatibel apparaat dat op de juiste wijze is verbonden, maar het systeem kan nog steeds geen apps vinden.	<ul style="list-style-type: none"><li>– Er zijn geen apps op uw apparaat geïnstalleerd die compatibel zijn met AppLink.<ul style="list-style-type: none"><li>• Download en installeer de nieuwste versie van de app.</li></ul></li><li>– Er zijn geen apps op uw apparaat actief die compatibel zijn met AppLink.<ul style="list-style-type: none"><li>• Open de apps zodat het systeem ze kan vinden. Zorg ervoor dat u waar nodig bent aangemeld bij apps.</li></ul></li><li>– Onjuiste appinstellingen.<ul style="list-style-type: none"><li>• Controleer en wijzig de appinstellingen op uw apparaat en geef het systeem indien nodig toegang tot de app.</li></ul></li></ul>
Ik heb een compatibel apparaat dat op de juiste wijze is verbonden en mijn apps zijn geopend, maar het systeem kan nog steeds geen apps vinden.	<ul style="list-style-type: none"><li>– Apps zijn niet volledig gesloten.<ul style="list-style-type: none"><li>• Start de apps opnieuw en probeer het nogmaals.</li></ul></li></ul>
Ik heb een Android-apparaat dat op de juiste wijze is verbonden, ik heb mijn apps opnieuw opgestart en ze zijn actief, maar het systeem kan ze nog steeds niet vinden.	<ul style="list-style-type: none"><li>– Door een probleem met sommige oudere versie van het Android-besturingssysteem kunnen apps soms niet worden gevonden.<ul style="list-style-type: none"><li>• Schakel <b>Bluetooth®</b> uit en weer in om het systeem te dwingen opnieuw verbinding te maken met uw apparaat.</li></ul></li></ul>

# Audiosysteem

Symptoom	Mogelijke oorzaak en oplossing
Ik heb een iOS-apparaat dat op de juiste wijze is verbonden, ik heb mijn apps opnieuw opgestart en ze zijn actief, maar het systeem kan ze nog steeds niet vinden.	<ul style="list-style-type: none"><li>– Kabelaansluitingsprobleem.<ul style="list-style-type: none"><li>• Haal de kabel uit uw apparaat, wacht een ogenblik en sluit deze vervolgens opnieuw aan om het systeem te dwingen opnieuw verbinding te maken met uw apparaat.</li></ul></li></ul>
Ik heb een Android-apparaat waarop een media-app is geopend die het systeem heeft gevonden, maar ik kan het geluid niet horen of het geluid is erg stil.	<ul style="list-style-type: none"><li>– Het apparaatvolume staat laag ingesteld.<ul style="list-style-type: none"><li>• Stel het volume op uw apparaat hoger in.</li></ul></li></ul>
Ik heb een Android-apparaat waarop een aantal compatibele apps is geopend, maar het systeem kan ze niet allemaal vinden.	<ul style="list-style-type: none"><li>– Beperking van het apparaat. Sommige Android-apparaten hebben een beperkt aantal <b>Bluetooth®</b>-poorten die apps kunnen gebruiken om verbinding te maken. Als er meer apps op uw apparaat zijn geopend dan het aantal beschikbare <b>Bluetooth®</b>-poorten, kan het systeem ze niet allemaal vinden.<ul style="list-style-type: none"><li>• Sluit enkele apps zodat het systeem de apps kan vinden die u wilt gebruiken.</li></ul></li></ul>

## SPRAAKHERKENNING GEBRUIKEN

### Spraakcommando's telefoonservices

Met dit systeem kunt u de spraakherkenningsfuncties van uw telefoon gebruiken, zodat u zich kunt focussen op het rijden.



Druk op de spraakbedieningstoets op het stuurwiel.

**N.B.:** Dit werkt alleen als u verbinding maakt via **Bluetooth®**. Zie **Bluetooth®-apparaat verbinden** (bladzijde 554).

**N.B.:** Gebruik de taal die is ingesteld op het apparaat wanneer u spraakherkenning gebruikt.

**N.B.:** We raden aan dat u uw databundel controleert voordat u spraakcommando's van telefoonservices via het systeem gebruikt. Mogelijk leidt het gebruik ervan tot extra kosten.

# Audiosysteem

## AUDIOSYSTEEM – PROBLEMEN OPLOSSEN - AUTO'S MET: SYNC 2.5

Symptoom	Mogelijke oorzaak en oplossing
Het systeem werkt niet.	<ul style="list-style-type: none"><li>• U kunt het systeem resetten om functies te herstellen die het niet meer doen.</li><li>• Het resetten van het systeem is bedoeld om functies te herstellen en niet om opgeslagen persoonsgegevens te wissen.</li></ul>
Ik wil persoonsgegevens verwijderen uit het systeem.	<ul style="list-style-type: none"><li>• Een algemene reset is vereist om de fabriekinstellingen van het systeem te herstellen.</li><li>• Hiermee worden alle persoonlijke gegevens die u hebt opgeslagen verwijderd.</li></ul>
Het systeem is niet up-to-date.	<ul style="list-style-type: none"><li>• De recentste versie is niet geïnstalleerd.</li><li>• U kunt de recentste versie downloaden of instellen dat het systeem automatisch wordt bijgewerkt.</li></ul>

### Het systeem resetten

1. Druk tegelijk op de knop voor opwaarts zoeken en de aan/uit-knop van de audioeenheid en houd de knoppen ingedrukt tot het scherm zwart wordt.
2. Wacht drie minuten zodat het systeem de resetprocedure kan voltooien.

### Het systeem bijwerken

**N.B.:** We moeten wellicht de software van het besturingssysteem in uw auto wijzigen, inclusief beveiligingsupdates en oplossingen voor bugs, om diensten actueel te houden, zoals Hotspot, zonder voorafgaande kennisgeving.

### Het systeem bijwerken met een USB-station

#### Een update downloaden

1. Ga naar de systeemupdatepagina op de lokale website van Ford.

2. Download de update.

**N.B.:** De website meldt u wanneer een update beschikbaar is.

3. Sluit een USB-station aan op uw computer.

**N.B.:** Het USB-station moet leeg zijn en voldoen aan de minimumvereisten die op de website worden vermeld.

4. Volg de instructies om de update naar het USB-station te downloaden.

#### Een update installeren

**N.B.:** U kunt het systeem gebruiken terwijl een installatie wordt uitgevoerd.

1. Ontkoppel alle andere USB-apparaten van de USB-poorten.
2. Sluit het USB-station met de update aan op een USB-poort.

**N.B.:** De installatie gaat automatisch binnen 10 minuten van start.

# Audiosysteem

## Het systeem bijwerken met een draadloze netwerkverbinding

### Verbinding maken met een draadloos netwerk



Selecteer de instellingenoptie in de functie balk.

1. Selecteer **Wifi**.
2. Selecteer **Geef beschikbare netwerken weer**.
3. Selecteer een beschikbaar netwerk.

**N.B.:** Voer het netwerkwachtwoord in om verbinding te maken met een veilig netwerk.

### Automatische systeemupdates inschakelen



Selecteer de instellingenoptie in de functie balk.

1. Selecteer **Automatische updates**.
2. Schakel automatische systeemupdates in.

Het systeem is nu ingesteld om zodra er verbinding is met een draadloos netwerk te controleren of er systeemupdates zijn en deze te ontvangen.

**N.B.:** U kunt het systeem gebruiken terwijl een download wordt uitgevoerd.

**N.B.:** Als de verbinding van het systeem met het draadloze netwerk wordt verbroken terwijl een download wordt uitgevoerd, wordt de download voortgezet zodra het systeem opnieuw verbinding heeft met een draadloos netwerk.

## Volledige reset



Selecteer de instellingenoptie in de functie balk.

1. Selecteer **Algemeen**.
2. Selecteer **Volledige reset**.
3. Selecteer **Ga door**.

**N.B.:** Als u een algemene reset uitvoert, verwijdert het systeem uw auto niet uit uw account bij de netwerkdrager van de auto. Neem contact op met de netwerkdrager van uw auto als u uw auto wilt verwijderen uit de account.

**N.B.:** Als u een volledige reset uitvoert, verwijdert het systeem alle gemachtigde gebruikers en persoonsgegevens.

## ALGEMENE INFORMATIE



**WAARSCHUWING:** Afdleiding tijdens het rijden kan leiden tot verlies van de controle over de auto, aanrijdingen en verwondingen. We adviseren zeer voorzichtig te werk te gaan bij het gebruik van apparatuur die uw aandacht van de weg kan afleiden. Uw hoofdverantwoordelijkheid is de veilige bediening van de auto. We raden het gebruik van handheld-apparaten tijdens het rijden af en adviseren waar mogelijk het gebruik van spraakgestuurde systemen. Zorg dat u zich bewust bent van alle nationale wetten met betrekking tot het gebruik van elektronische apparaten tijdens het rijden.

### Over SYNC

Met het systeem is interactie met de entertainment-, informatie- en communicatiesystemen van de auto mogelijk via spraakcommando's en het aanraakscherm. Het systeem biedt eenvoudige interactie met audio, telefoon, navigatie, mobiele apps en instellingen.

**N.B.:** *U kunt het systeem inschakelen en een uur lang gebruiken zonder het contact aan te zetten.*

**N.B.:** *Nadat u het contact uitzet kunt u het systeem nog 10 minuten gebruiken of totdat u een portier opent.*

**N.B.:** *Voor uw veiligheid zijn sommige functies afhankelijk van uw snelheid. U kunt ze alleen gebruiken wanneer uw rijsnelheid minder is dan 5 km/h.*

## Het aanraakscherm gebruiken

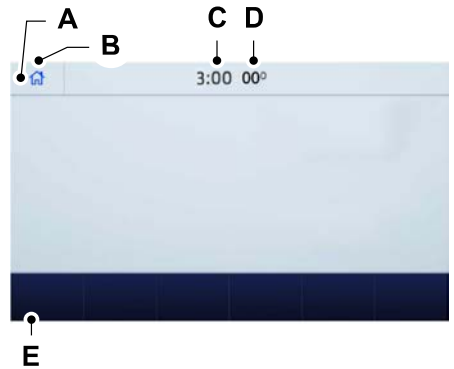

- A Statusbalk.
- B Startscherm.
- C Klok. Zie **Instellingen** (bladzijde 585).
- D Buitentemperatuur.
- E Functiebalk.

### Statusbalk

-  Microfoon van mobiele telefoon is gedempt.
-  Audiosysteem is gedempt.
-  Software-update is geïnstalleerd.
-  Er is verbinding met een draadloos netwerk.
-  Roaming op mobiele telefoon.
-  Tekstbericht ontvangen.



Noodhulp uit.



Signaalsterkte van mobiel netwerk.



Voertuiggegevens delen ingeschakeld.



Voertuiglocatie delen ingeschakeld.



Voertuiggegevens en voertuiglocatie delen ingeschakeld.



Bron verkeersinformatie: live verkeersinformatie.



Bron verkeersinformatie: verkeersuitzending.



Draadloze lader actief.

## Funciebalk



Selecteer om de radio, een USB-apparaat, een mediaspeler of een Bluetooth-apparaat te gebruiken. Zie **Entertainment** (bladzijde 571).



Selecteer om klimaatinstellingen aan te passen. Zie **Airconditioning** (bladzijde 574).



Selecteer om te bellen en het telefoonboek op uw mobiele telefoon te openen. Zie **Telefoon** (bladzijde 577).



Selecteer om het navigatiesysteem te gebruiken. Zie **Navigatie** (bladzijde 579).



Selecteer om te zoeken naar apps die compatibel zijn met uw iOS- of Android-apparaat en deze apps te gebruiken. Zie **Apps** (bladzijde 584).



Selecteer om systeeminstellingen aan te passen: Zie **Instellingen** (bladzijde 585).

## Het aanraakscherm reinigen

Zie **Displays en schermen schoonmaken** (bladzijde 483).

## Het systeem bijwerken

### Het systeem bijwerken met een USB-stick

#### Een update downloaden

1. Ga naar de SYNC-updatepagina op de lokale website van Ford.
2. Download de update.

**N.B.:** De website meldt u wanneer een update beschikbaar is.

3. Sluit een USB-stick aan op uw computer.

**N.B.:** De USB-stick moet leeg zijn en voldoen aan de minimumvereisten die op de website worden vermeld.

4. Volg de instructies om de update naar de USB-stick te downloaden.

#### Een update installeren

**N.B.:** U kunt het systeem gebruiken terwijl een installatie wordt uitgevoerd.

1. Ontkoppel alle andere USB-apparaten van de USB-poorten.
2. Sluit de USB-stick met de update aan op een USB-poort.

**N.B.:** Binnen 10 minuten gaat de installatie automatisch van start.



## Het systeem bijwerken met een draadloze netwerkverbinding

### **Automatische systeemupdates inschakelen**

1. Selecteer **Instellingen**.
2. Selecteer **Automatische updates**.
3. Schakel **Automatische systeemupdates** in.

Het systeem is nu ingesteld om zodra er verbinding is met een draadloos netwerk te controleren of er systeemupdates zijn en deze te ontvangen.

**N.B.:** U kunt het systeem gebruiken terwijl een download wordt uitgevoerd.

**N.B.:** Als de verbinding van het systeem met het draadloze netwerk wordt verbroken terwijl een download wordt uitgevoerd, wordt de download voortgezet zodra het systeem opnieuw verbinding heeft met een draadloos netwerk.

### **Verbinding maken met een draadloos netwerk**

Zie **Het voertuig verbinden met een draadloos netwerk** (bladzijde 541).

### **Meer informatie en hulp**

Voor aanvullende informatie en hulp raden we aan dat u contact opneemt met een erkende dealer of naar de lokale website van Ford gaat.

## SPRAAKHERKENNING GEBRUIKEN

Met het systeem is interactie met de entertainment-, informatie- en communicatiesystemen van uw voertuig mogelijk via spraakcommando's. Zo kunt u uw handen aan het stuurwiel houden en uw aandacht op de weg voor u gevestigd houden.



Druk op de spraakbedieningstoets op het stuurwiel en wacht op de spraakopdracht.

**N.B.:** Druk opnieuw op de spraakbedieningstoets om een spraakopdracht te onderbreken en te kunnen spreken.

**N.B.:** Draai aan de volumeknop terwijl een gesproken instructie wordt afgespeeld om het volume aan te passen.

**N.B.:** Houd de spraakbedieningstoets op het stuurwiel ingedrukt om Siri op uw iOS-apparaat te gebruiken.

De volgende spraakcommando's zijn ontworpen om u op elk scherm te helpen:

- **Commandolijsten**
- **Help**

De volgende tabellen geven een overzicht van de meest gebruikte spraakcommando's. Voor een volledige lijst met spraakcommando's gaat u naar de lokale website van Ford.

## Algemeen

Spraakcommando	Omschrijving
Commandolijst voor ___	Krijg een lijst met spraakcommando's voor een specifieke functie. <sup>1</sup>
Annuleren	Annuleer een actieve spraaksessie.
Help voor ___	Krijg een lijst met spraakcommando's voor een specifieke functie. <sup>1</sup>
Terug	Terug naar het vorige scherm.
Hoofdmenu	Ga naar het hoofdmenu.
Volgende pagina	Ga naar de volgende pagina.
Vorige pagina	Ga naar de vorige pagina.

<sup>1</sup>Voeg de naam van de functie toe aan het commando.

## Entertainment

### Audiobron

Spraakcommando	Omschrijving
Radio	Gebruik de radio.
Cd	Gebruik de cd-speler.
Bluetooth audio	Gebruik een Bluetooth-apparaat.
USB	Gebruik een USB- of mediaspeler.

### Radio

Spraakcommando	Omschrijving
AM	Luister naar AM-radio.
AM ___	Stem af op een specifieke AM-frequentie. <sup>1</sup>
DAB	Luister naar DAB-radio.

# SYNC™ 3

<b>Spraakcommando</b>	<b>Omschrijving</b>
FM	Luister naar FM-radio.
FM __	Stem af op een specifieke FM-frequentie. <sup>1</sup>

<sup>1</sup>Voeg de radiofrequentie met twee decimalen toe aan het commando.

## USB- en mediaspeler

<b>Spraakcommando</b>	<b>Omschrijving</b>
Album __ afspelen	Speel uw muziek per categorie af. <sup>1</sup>
Artiest __ afspelen	
Luisterboek __ afspelen	
Genre __ afspelen	
Afspeellijst __ afspelen	
Podcast __ afspelen	
Nummer __ afspelen	
Alle albums doorzoeken	Blader door muziek op een USB-apparaat.
Alle artiesten doorzoeken	
Alle luisterboeken doorzoeken	
Alle genres doorzoeken	
Alle afspeellijsten doorzoeken	
Alle podcasts doorzoeken	
Alle nummers doorzoeken	
Album __ doorzoeken	Blader per categorie door uw muziek op een USB-apparaat. <sup>1</sup>
Artiest __ zoeken	
Luisterboek __ zoeken	
Genre __ doorzoeken	

# SYNC™ 3

Spraakcommando	Omschrijving
Afspeellijst ___ doorzoeken	
Podcast ___ doorzoeken	

<sup>1</sup> Voeg een albumnaam, artiestennaam, luisterboeknaam, genrenaam, afspeellijstnaam, podcastnaam of naam van een nummer toe aan het commando. Zeg de naam precies zoals deze wordt weergegeven op uw apparaat.

## Telefoon

Spraakcommando	Omschrijving
Telefoon koppelen	Koppel een mobiele telefoon op apparaat met Bluetooth-functie.
Opnieuw kiezen	Bel het laatst gekozen nummer opnieuw.
___ kiezen	Bel een nummer. <sup>1</sup>
___ bellen	Bel een specifieke contactpersoon in uw telefoonboek. <sup>2</sup>
___ ___ bellen	Bel een specifieke contactpersoon in uw telefoonboek op een specifieke locatie. <sup>3</sup>
Luisteren naar bericht	Beluister een tekstbericht.
Luisteren naar bericht ___	Beluister een specifiek tekstbericht uit een lijst met tekstberichten.
Bericht beantwoorden	Beantwoord het laatste tekstbericht.

<sup>1</sup> Voeg het nummer dat u wilt bellen toe aan het commando.

<sup>2</sup> Voeg de naam van een contactpersoon uit uw telefoonboek toe aan het commando. Zeg de voor- en familienaam van uw contactpersoon precies zoals deze wordt weergegeven op uw apparaat.

<sup>3</sup> Voeg de naam en de locatie van een contactpersoon uit uw telefoonboek toe aan het commando. Zeg de voor- en familienaam van uw contactpersoon precies zoals deze wordt weergegeven op uw apparaat.

## Navigatie (indien aanwezig)

### Een bestemming instellen

Spraakcommando	Omschrijving
Adres zoeken	Voer een adres in als bestemming. Geef het huisnummer, de straat en de plaats aan wanneer het systeem u daarom vraagt.
POI zoeken	Zoek op naam of op categorie naar een bijzondere locatie.
Dichtstbijzijnde ___ zoeken	Zoek op naam of op categorie naar een bijzondere locatie in de buurt. <sup>1</sup>
POI-categorie zoeken	Zoek naar een categorie van bijzondere locaties. <sup>1</sup>
Bestemming thuis	Stel uw opgeslagen thuisadres in als uw bestemming.
Bestemming mijn werk	Stel uw opgeslagen werkplek in als uw bestemming.
Vorige bestemmingen	Geef een lijst met eerdere bestemmingen weer en selecteer een bestemming.
Favoriete bestemmingen	Geef een lijst met favoriete bestemmingen weer en selecteer een bestemming.

<sup>1</sup> Voeg een categorie van bijzondere locaties of de naam van een bekend merk of keten toe aan het commando.

### Routegeleiding

Spraakcommando	Omschrijving
Route wissen	Annuleer de huidige route.
Omleiding	Selecteer een alternatieve route.
Instructie herhalen	Herhaal de laatste navigatie-instructie.
Route weergeven	Geef een overzicht van de route weer.
Kaart weergeven	Geef de kaart op het aanraakscherm weer.

# SYNC™ 3

<b>Spraakcommando</b>	<b>Omschrijving</b>
Noordwaarts weergeven	Geef een tweedimensionale kaart weer met het noorden bovenaan het aanraakscherm.
In rijrichting weergeven	Geef een tweedimensionale kaart weer met de richting waarin u reist bovenaan het aanraakscherm.
Weergeven in 3D	Geef een driedimensionale kaart weer met de richting waarin u reist voor u.

## Apps

### Algemeen

<b>Spraakcommando</b>	<b>Omschrijving</b>
Mobiele apps	Open een app. Het systeem vraagt u om de appnaam.
Apps weergeven	Krijg een lijst met apps die op uw apparaat zijn geopend.
Apps zoeken	Zoek en maak verbinding met compatibele apps die op uw apparaat zijn geopend.

### Actieve app

<b>Spraakcommando</b>	<b>Omschrijving</b>
Help voor ___	Krijg een lijst met spraakcommando's voor een specifieke app. <sup>1</sup>
___ sluiten	Sluit een app. <sup>1</sup>

<sup>1</sup> Voeg een appnaam toe aan het commando.

## Spraakinstellingen

<b>Spraakcommando</b>	<b>Omschrijving</b>
Spraakinstellingen	Ga naar het spraakinstellingenmenu.
Dialogmodus standaard	Schakel lange gesproken instructies in.
Dialogmodus gevorderden	Schakel korte gesproken instructies in.

# SYNC™ 3

Spraakcommando	Omschrijving
Oproepbevestiging aan	Schakel oproepbevestiging in. Het systeem vraagt u om uw keuze te bevestigen voordat er wordt gebeld.
Oproepbevestiging uit	Schakel oproepbevestiging uit. Het systeem vraagt u niet om uw keuze te bevestigen voordat er wordt gebeld.
Spraakcommandolijst aan	Schakel de weergave van spraakcommando's in.
Spraakcommandolijst uit	Schakel de weergave van spraakcommando's uit.

## Automatische reductie van de ventilatormotorsnelheid

Indien nodig verlaagt het systeem de ventilatormotorsnelheid wanneer u spraakcommando's gebruikt. Zo wordt de hoeveelheid achtergrondgeluid in uw auto beperkt. Wanneer u klaar bent, wordt de ventilatormotor weer ingesteld op de normale snelheid.

## Automatische reductie van de ventilatormotorsnelheid uitschakelen

Druk tegelijk op de toets **A/C** en de toets voor luchtrecirculatie.

## ENTERTAINMENT



Selecteer de audio-optie in de functiebalk.

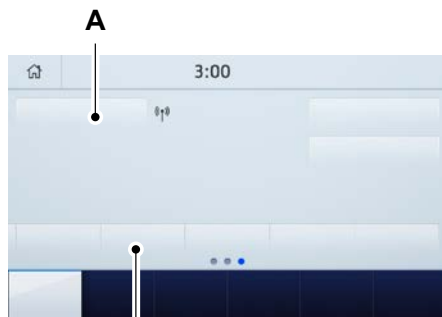

- A Audiobron. Selecteer om een andere audiobron te kiezen.
- B Voorkeuzezenders. Veeg naar links om meer voorkeuzezenders te bekijken.

U kunt deze opties openen via het aanraakscherm of spraakcommando's.

## De radio gebruiken

### Een AM/FM-radiostation instellen

1. Selecteer **Bronnen**.
2. Selecteer **AM** of **FM**.

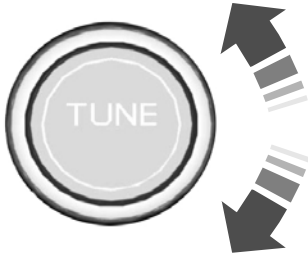

## Handmatig een ander digitaal radiostation kiezen

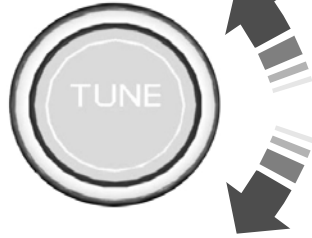

3. Draai de bediening om de frequentie te wijzigen.

### Een FM-radiostation in een lijst selecteren

1. Selecteer **Bronnen**.
2. Selecteer **FM**.
3. Selecteer **Zenders**.
4. Selecteer een radiostation in de lijst.

### Een digitaal radiostation in een lijst selecteren

1. Selecteer **Bronnen**.
2. Selecteer **DAB**.
3. Selecteer **Zenders**.
4. Selecteer een ensemble.
5. Selecteer een radiostation in de lijst.

Draai de bediening om het station te wijzigen.

### Automatisch een ander radiostation kiezen



Druk hierop om het volgende radiostation op de radiofrequentieband te zoeken.

Houd de toets ingedrukt om snel verder op de frequentieband te zoeken.



Druk hierop om het vorige radiostation op de radiofrequentieband te zoeken.

Houd de toets ingedrukt om snel terug op de frequentieband te zoeken.

### Een radiostation opslaan

Houd een van de voorkeuzetoetsen ingedrukt.

**N.B.:** De radio wordt even gedempt om aan te geven dat het station is opgeslagen.

**N.B.:** U kunt aanvullende pagina's met voorkeuzezenders toevoegen via de instellingsoptie in de functiebalk.



## Verkeersberichten inschakelen

Selecteer **Verkeer (TA)**.

**N.B.:** Als u verkeersberichten inschakelt, wordt de huidige audiobron onderbroken wanneer verkeersberichten worden uitgezonden door radiostations. Deze functie helpt u om uw route te plannen.

## Muziek streamen van een Bluetooth-apparaat

Controleer de compatibiliteit van uw apparaat op de lokale website van Ford.

Koppel uw apparaat. Zie **Telefoon** (bladzijde 577).

Selecteer **Bronnen**.



Selecteer Bluetooth.

## Nummers zoeken op een Bluetooth-apparaat

Selecteer **Doorzoek**.

Selecteer een nummer.

**N.B.:** Selecteer de albumhoes om informatie over het huidige nummer te bekijken.

## Nummers op een Bluetooth-apparaat in willekeurige volgorde afspelen



Selecteer om nummers in een willekeurige volgorde af te spelen.

## Nummers herhalen op een Bluetooth-apparaat



Selecteer het pictogram herhalen om nummers te herhalen.

**N.B.:** Op een Bluetooth-apparaat met gewone audiobestanden kunt u één nummer of alle nummers herhalen. Op een Bluetooth-apparaat met een mappenstructuur kunt u één nummer, alle nummers of alle nummers in een map herhalen.

**N.B.:** Er verschijnt een klein cijfer één naast het pictogram herhalen om aan te geven dat een nummer is ingesteld om te worden herhaald. Er verschijnt een klein mappictogram naast om aan te geven dat een map is ingesteld om te worden herhaald.

## Muziek afspelen van een USB- of mediaspeler

Sluit uw apparaat aan op een USB-poort.

Selecteer **Bronnen**.



Selecteer USB.

**N.B.:** Het systeem indexeert uw muziek voordat u deze kunt afspelen.

## Nummers zoeken op een USB- of mediaspeler

Selecteer **Doorzoek**.

Selecteer een nummer.

**N.B.:** Selecteer de albumhoes om informatie over het huidige nummer te bekijken.

**N.B.:** U kunt ook bladeren op album, artiest, luisterboek, genre, afspeellijst, podcast of de naam van een nummer.

## Nummers op een USB- of mediaspeler in willekeurige volgorde afspelen



Selecteer om nummers in een willekeurige volgorde af te spelen.

## Nummers herhalen op een USB- of mediaspeler



Selecteer het pictogram herhalen om nummers te herhalen.

**N.B.:** Op een USB- of mediaspeler met gewone audiobestanden kunt u één nummer of alle nummers herhalen. Op een USB- of mediaspeler met een mappenstructuur kunt u één nummer, alle nummers of alle nummers in een map herhalen.

**N.B.:** Er verschijnt een klein cijfer één naast het pictogram herhalen om aan te geven dat een nummer is ingesteld om te worden herhaald. Er verschijnt een klein mappictogram naast om aan te geven dat een map is ingesteld om te worden herhaald.

## Ondersteunde apparaten

Het systeem ondersteunt de meeste USB- en mediaspelers, waaronder iOS- en Android-apparaten.

## Ondersteunde bestandsindelingen

Het systeem ondersteunt de volgende bestandsindelingen:

- MP3, MP4, WMA, WAV, AAC, AIFF, APE, DSD en FLAC bestandsformaten voor audio.
- Bestandsextensies MP3, WMA, WAV, M4A, M4B, AAC en FLAC.
- Bestandssystemen FAT, exFAT en NTFS.

## Metagegevens van audiobestanden

Het systeem ordent bestanden op uw USB- of mediaspeler aan de hand van tags met metagegevens. Tags met metagegevens bevatten informatie over het bestand. Als de tags met metagegevens van de bestanden op uw

USB- of mediaspeler geen informatie bevatten, beschouwt het systeem de bestanden als onbekend. Het systeem kan tot 50.000 nummers op een USB-apparaat of mediaspeler indexeren, voor maximaal 10 apparaten.

## AIRCONDITIONING

Raak de klimaattoets op het aanraakscherm aan voor toegang tot de functies voor klimaatregeling.

**N.B.:** U kunt de temperatuureenheden wisselen tussen Fahrenheit en Celsius. Zie **Instellingen** (bladzijde 585).

## Menu voor klimaatregeling openen



Raak de toets aan voor toegang tot aanvullende bedieningselementen voor het klimaatregelsysteem vooraan.

## Luchtstroom richten



Raak de toets aan om de luchtstroom naar de ventilatioeroosters en ontwasemingsroosters van de voorruit te richten.



Raak de toets aan om de luchtstroom naar de luchtroosters in het dashboard te richten.



Raak de toets aan om de luchtstroom naar de luchtroosters in de beenruimte te richten.

U kunt lucht richten via elke combinatie van deze luchtroosters.

## De ventilatormotorsnelheid instellen



Raak omhoog of omlaag aan om de hoeveelheid lucht te verhogen of te verlagen die in de auto circuleert.

## De temperatuur instellen

Raak de temperatuurregeling aan de linkerzijde omhoog of omlaag aan om de temperatuur aan de linkerzijde in te stellen.

**N.B.:** *Met deze regeling past u ook de temperatuur aan de rechterzijde aan wanneer u de stand voor dubbele zones uitschakelt.*

Raak de temperatuurregeling aan de rechterzijde omhoog of omlaag aan om de temperatuur aan de rechterzijde in te stellen.

## Automatische modus in- en uitschakelen



Raak de toets aan om automatische werking in te schakelen en stel vervolgens de temperatuur in.

Het systeem past de snelheid van de ventilatormotor, luchtverdeling en werking van de airconditioning aan en buitenlucht of luchtrecirculatie om de ingestelde temperatuur te bereiken en te behouden.

## Airconditioning in- en uitschakelen



Er verschijnt een pop-up op het scherm met de opties voor airconditioning.

**MAX A/C:** Raak de toets aan om de koeling te activeren en te maximaliseren. De temperatuur voor de bestuurder en de passagier is ingesteld op LAAG, door de luchtroosters van het dashboard stroomt gerecirculeerde lucht, de airconditioning wordt automatisch ingeschakeld en de ventilator wordt automatisch op de hoogste snelheid gezet.

**A/C:** Raak dit aan om de airconditioning in of uit te schakelen. Gebruik A/C met luchtrecirculatie voor betere koelprestaties en meer efficiëntie.

**N.B.:** *In bepaalde omstandigheden, zoals maximaal ontgooien, kan de aircocompressor blijven werken, zelfs als u de airconditioning uitschakelt.*

## Klimaatregeling in- en uitschakelen



Raak de toets aan.

## Stoelen met klimaatregeling in- en uitschakelen



Raak de toets aan om door de verschillende instellingen voor stoelen met klimaatregeling te gaan.

## Stand voor dubbele zones in- en uitschakelen



Raak de toets aan om de temperatuurregeling voor de rechterzijde van de auto in te schakelen.

## Verwarmde buitenspiegels in- en uitschakelen



Raak de toets aan.

## Verwarmde voorruit in- en uitschakelen



Raak de knop aan om een dunne laag ijs of mist van de voorruit te verwijderen. De verwarmde voorruit wordt na een korte tijd uitgeschakeld.

## Verwarmde achterrait in- en uitschakelen



Raak de toets aan om een dunne laag ijs of mist van de achterrait te wissen.

## Stoelverwarming in- en uitschakelen



Raak de toets aan om door de verschillende warmte-instellingen te gaan.

## Verwarmd stuurwiel in- en uitschakelen



Raak de toets aan.

## Maximale airconditioning in- en uitschakelen



Raak de toets aan voor maximale koeling.

Door de luchtroosters van het dashboard stroomt gerecirculeerde lucht, de airconditioning wordt ingeschakeld en de ventilatormotor wordt op de hoogste snelheid gezet.

## Maximaal ontdooien in- en uitschakelen



Raak de toets aan voor maximaal ontdooien.

Door de luchtroosters van de voorruit stroomt lucht en de ventilatormotor wordt op de hoogste snelheid gezet.

U kunt deze instelling ook gebruiken om de voorruit te ontwasemen of van een dun laagje ijs te ontdoen.

**N.B.:** Om te voorkomen dat de ruiten beslaan, kunt u luchtrecirculatie niet selecteren als maximaal ontdooien is ingeschakeld.

**N.B.:** De verwarmde achterrait wordt ook ingeschakeld wanneer u maximaal ontdooien selecteert.

## Luchtrecirculatie in- en uitschakelen



Raak de knop aan om te wisselen tussen buitenlucht en luchtrecirculatie.

De lucht in het interieur wordt gerecirculeerd. Hierdoor koelt het interieur sneller af, indien samen met **A/C** gebruikt, en kunnen vieze geuren buiten worden gehouden.

**N.B.:** Luchtrecirculatie kan worden uitgeschakeld, of de inschakeling ervan kan geblokkeerd worden, in alle luchtstroomstanden behalve **MAX A/C**, om te voorkomen dat de ruiten beslaan. Recirculatie kan ook worden in- en uitgeschakeld in diverse combinaties van luchtverdeling bij warm weer, om efficiënter te koelen.

## Stoelventilatie in- en uitschakelen



Raak de toets aan om door de verschillende instellingen voor stoelventilatie te gaan.

## Toegang tot klimaatregeling achter

 Raak de toets aan voor toegang tot aanvullende bedieningselementen voor het klimaatregelsysteem achteraan.

## Controlelampje vergrendeling klimaatregeling achter

 Raak de toets aan.  
Wanneer dit lampje brandt, kunt u de instellingen voor de achterpassagiers alleen via de regeling aan de voorzijde instellen.

## Automatische modus achteraan in- en uitschakelen

 Raak de toets aan om automatische werking achteraan in te schakelen en stel vervolgens de temperatuur in.

## Stoelen met klimaatregeling achteraan in- en uitschakelen

 Raak de toets aan om door de verschillende instellingen voor stoelen met klimaatregeling te gaan.

## Stoelverwarming achteraan in- en uitschakelen

 Raak de toets aan om door de verschillende warmte-instellingen te gaan.

## Stoelventilatie achteraan in- en uitschakelen

 Raak de toets aan om door de verschillende instellingen voor stoelventilatie te gaan.

## TELEFOON

 **WAARSCHUWING:** Afleiding tijdens het rijden kan leiden tot verlies van de controle over de auto, aanrijdingen en verwondingen. We adviseren zeer voorzichtig te werk te gaan bij het gebruik van apparatuur die uw aandacht van de weg kan afleiden. Uw hoofdverantwoordelijkheid is de veilige bediening van de auto. We raden het gebruik van handheld-apparaten tijdens het rijden af en adviseren waar mogelijk het gebruik van spraakgestuurde systemen. Zorg dat u zich bewust bent van alle nationale wetten met betrekking tot het gebruik van elektronische apparaten tijdens het rijden.

Controleer de compatibiliteit van uw apparaat op de lokale website van Ford.

## Uw mobiele telefoon voor het eerst koppelen

Ga naar het instellingenmenu van uw mobiele telefoon en schakel Bluetooth in. Zorg ervoor dat uw mobiele telefoon kan worden gedetecteerd. Raadpleeg de handleiding van uw mobiele telefoon.



Selecteer de telefoonoptie in de functiebalk.

1. Selecteer **Telefoon koppelen**.

**N.B.:** Een instructie vraagt u op uw mobiele telefoon te zoeken naar uw auto.

2. Selecteer de auto op uw mobiele telefoon.

**N.B.:** Er verschijnt een nummer op uw mobiele telefoon en op het aanraakscherm.

3. Bevestig dat het nummer op uw mobiele telefoon overeenkomt met het nummer op het aanraakscherm.

**N.B.:** Het aanraakscherm geeft aan dat uw mobiele telefoon is gekoppeld.

4. Download het telefoonboek van uw mobiele telefoon wanneer dat wordt gevraagd.

**N.B.:** Als u meer dan één mobiele telefoon koppelt, gebruik dan de telefooninstellingen om de primaire telefoon op te geven. U kunt deze instelling op elk moment wijzigen.

## **Uw mobiele telefoon gebruiken**

### **Lijst met recente oproepen**

Een lijst met eerdere oproepen weergeven en een item selecteren.

### **Contacten**

Een slim zoekformulier weergeven om uw contactpersonen op te zoeken. Gebruik de Lijstknop om uw contactpersonen alfabetisch te sorteren.

### **Uw telefoon**

Veranderen van beltonen, meldingen of een andere mobiele telefoon koppelen.

### **Wissel apparaat**

De lijst van gekoppelde of verbonden apparaten weergeven die u kunt selecteren.

### **Niet storen**

Binnenkomende oproepen weigeren en beltonen en waarschuwingen uitschakelen.

### **Telefoon Toetsenpaneel**

Rechtstreeks een nummer kiezen.

## **Tekstberichten**

Berichten van de mobiele telefoon weergeven.

### **Siri**

Verbinding maken met Siri op uw iOS-apparaat.

### **Spraakassist. van telefoon**

Verbinding maken met de spraakcommando's van telefoonservices op uw Android-apparaat.

## **Tekstberichten**

### **Meldingen van tekstberichten instellen**

#### **iOS**

1. Ga naar het instellingenmenu van uw mobiele telefoon.
2. Selecteer Bluetooth.
3. Selecteer het informatiepictogram rechts van uw auto.
4. Schakel de optie voor melding van tekstberichten in.

#### **Android**

1. Ga naar het instellingenmenu van uw mobiele telefoon.
2. Selecteer Bluetooth.
3. Selecteer de optie voor profielen.
4. Selecteer het telefoonprofiel.
5. Schakel de optie voor melding van tekstberichten in.

## Tekstberichten gebruiken

Menu-item	Omschrijving
Luisteren	Het tekstbericht beluisteren.
Weerg.	Het tekstbericht bekijken.
Bellen	De afzender bellen.
Beantw.	Het tekstbericht beantwoorden met een standaardtekstbericht.

## Apple CarPlay

1. Sluit uw apparaat aan op een USB-poort.
2. Volg de instructies op het aanraakscherm.

**N.B.:** *Bepaalde functies van het systeem zijn niet beschikbaar wanneer u Apple CarPlay gebruikt.*

## Apple CarPlay uitschakelen

1. Selecteer **Instellingen**.
2. Selecteer **Apple CarPlay-voorkeuren**.
3. Schakel **Apple CarPlay** uit.

## Android Auto

1. Sluit uw apparaat aan op een USB-poort.
2. Volg de instructies op het aanraakscherm.

**N.B.:** *Misschien moet u Android Auto inschakelen via het instellingenmenu.*

**N.B.:** *Bepaalde functies van het systeem zijn niet beschikbaar wanneer u Android Auto gebruikt.*

## Android Auto uitschakelen

1. Selecteer **Instellingen**.
2. Selecteer **Android Auto**.
3. Schakel **Android Auto** uit.

## NAVIGATIE

**N.B.:** *Ga voor meer informatie naar de lokale website van Ford.*



Selecteer de navigatieoptie in de functiebalk.

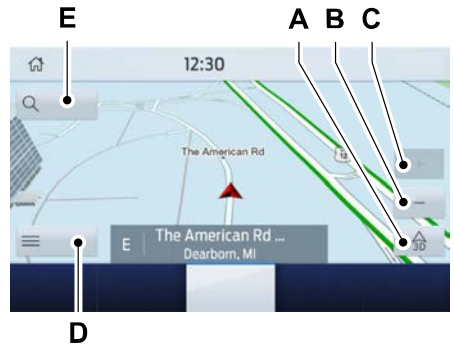

- A Kaartweergavemenu.
- B Uitzoomen.
- C Inzoomen.
- D Routegeleidingsmenu.
- E Bestemmingsinvoermenu.

## Een bestemming invoeren

### Een bestemming invoeren via het tekstvoerschermd

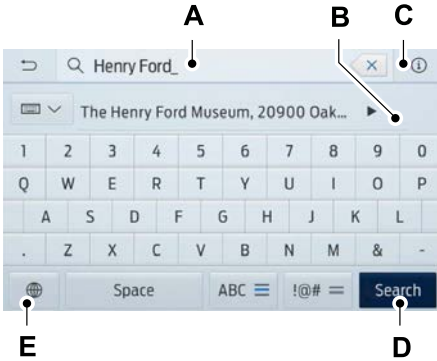

- A Tekstinvoerveld.
- B Automatische suggesties op basis van de tekst die u invoert.
- C Informatiepictogram.
- D Zoeken.
- E Toetsenbordinstellingen.

**N.B.:** Selecteer een van de suggesties om deze te kopiëren naar het tekstinvoveld.

**N.B.:** U kunt uw bestemming op verschillende manieren invoeren, als **stad straat nummer**, **stad nummer straat**, **postcode of POI**.

**N.B.:** U hoeft het land van bestemming niet in te voeren.

**N.B.:** Als u letters met een accentteken wilt invoeren, bijvoorbeeld **ä** of **é**, houdt u het overeenkomstige teken op het toetsenbord ingedrukt.

Selecteer **Zoeken**.

Selecteer **Start** om de routegeleiding te starten.

### Een bestemming invoeren via het kaartscherm

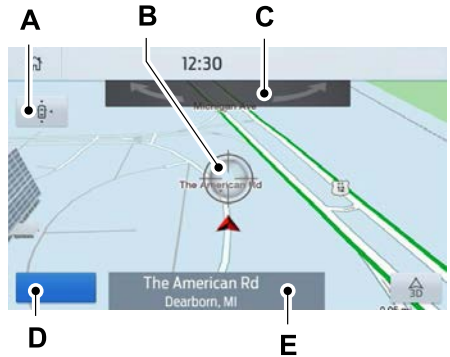

- A De kaart opnieuw centreren.
- B Geselecteerde locatie.
- C 3D-kaart draaien. Veeg naar links of naar rechts.
- D Routegeleiding starten.
- E Naam van bestemming.

Selecteer de locatie op de kaart.

Selecteer **Start** om de routegeleiding te starten.

### De kaartindeling wijzigen

De kaart kan in een van de volgende indelingen worden weergegeven:

- Een tweedimensionale kaart met de richting waarin u reist bovenaan het scherm.
- Een tweedimensionale kaart met het noorden bovenaan het scherm.
- Een driedimensionale kaart met de richting waarin u reist voor u.



## Zoomen

Meer of minder details weergeven op de kaart.

**N.B.:** U kunt knijpgebaren gebruiken om in en uit te zoomen. Plaats twee vingers op het scherm en beweeg ze uit elkaar om in te zoomen. Plaats twee vingers op het scherm en beweeg ze naar elkaar toe om uit te zoomen.

## Routegeleiding

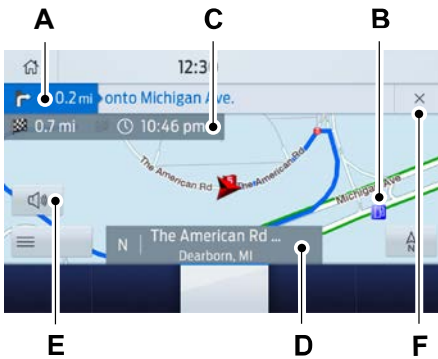

- C Geschatte aankomsttijd, afstand tot bestemming of tijd tot bestemming.
- D Huidige weg.
- E Navigatie-instructies dempen.
- F De routegeleiding annuleren.

**N.B.:** Om het volume van de gesproken routegeleiding te wijzigen, draait u aan de volumeknop terwijl een instructie voor routegeleiding wordt afgespeeld.

- A Afslagindicator. Selecteer dit om de laatste instructie voor routegeleiding te beluisteren.
- B Bijzondere locatie.

## Routegeleidingsmenu

Menu-item	Omschrijving
Schermwweergave	Uw kaartvoorkeuren aanpassen terwijl de routegeleiding actief is.
Volledige kaart	Een kaart op het volledige scherm bekijken terwijl de routegeleiding actief is.
Informatie over afritten	Informatie over afritten op uw huidige route bekijken.

Menu-item	Omschrijving
Afslagenlijst	De wegbeschrijving van uw huidige route bekijken. Een weg selecteren om deze te vermijden.
Verkeerslijst	Het verkeer in de buurt van of op uw huidige route bekijken. <sup>1</sup>
Navigatie-instellingen	Navigatie-instellingen aanpassen.
Waar ben ik?	Informatie over uw huidige locatie bekijken.
Wis route	De routegeleiding annuleren.
Geef route weer	De volledige huidige route op de kaart bekijken.
Omleiding	Een alternatieve route bekijken vergeleken met uw huidige route.
Bewerk routepunten	De volgorde van routepunten veranderen of verwijderen.
Beste volg.	Het systeem bepaalt de volgorde van routepunten voor u.
Start	Naar het volgende scherm gaan en de nieuwe route starten.
Zoeken	Een adres invoeren als bestemming.
Thuis	Uw opgeslagen thuisadres instellen als uw bestemming.
Werk	Uw opgeslagen werkplek instellen als uw bestemming.
Favorieten	Een lijst met favoriete bestemmingen weergeven en een bestemming selecteren.
Vorige bestemmingen	Een lijst met eerdere bestemmingen weergeven en een bestemming selecteren.
POI	Categorieën van bijzondere locaties weergeven.

<sup>1</sup> Werking is afhankelijk van kanalen met verkeersberichten of live verkeersberichten.

## Het volume van navigatie-instructies aanpassen

Draai aan de volumeknop terwijl een instructie voor routegeleiding wordt afgespeeld om het volume aan te passen.

**N.B.:** Als u het volume per ongeluk op nul hebt gezet, drukt u op de knop met de richtingaanwijzer om de laatste spraakopdracht af te spelen en past u het volume dan aan tot het gewenste niveau.

## Navigatie-instructies dempen



Druk op het scherm op de dempoptie om instructies voor routegeleiding te dempen.

**N.B.:** Het systeem dempt de volgende en alle toekomstige navigatie-instructies.

## Routepunten toevoegen

U kunt een routepunt toevoegen aan een navigatieroute als bestemming langs uw route. U kunt maximaal vijf routepunten toevoegen.

1. Selecteer de zoekoptie op de kaart.
2. Stel een bestemming in.
3. Selecteer het vlagpictogram.
4. Selecteer **Start**.

## Routegeleiding annuleren

### Routegeleiding annuleren vanaf het menu voor routegeleiding



Selecteer de menuoptie voor routegeleiding in het actieve scherm voor routegeleiding.

Selecteer **Route wissen**.

### Routegeleiding annuleren vanaf de hoofdkaart



Selecteer het pictogram rechtsboven op de hoofdkaart om de routegeleiding te annuleren.

## Live verkeersberichten (indien aanwezig)

Live verkeersberichten biedt actuele verkeersinformatie waarmee u de snelste route naar uw bestemming kunt plannen. Voor live verkeersberichten moet u een actief abonnement hebben.

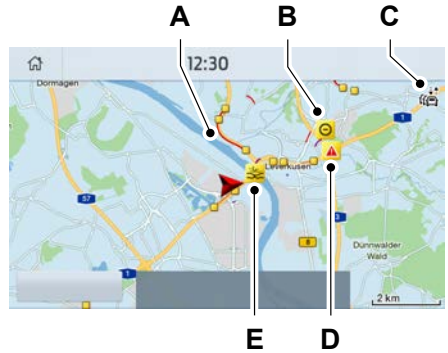

- A File.
- B Weg afgesloten.
- C Live verkeersberichten actief.
- D Dringende waarschuwing.
- E Verkeersincident.

## Live verkeersberichten inschakelen

**N.B.:** Zorg dat de modem is ingeschakeld. Zie **Het voertuig verbinden met een mobiel netwerk** (bladzijde 540).

1. Selecteer **Instellingen**.
2. Selecteer **FordPass Connect**.
3. Selecteer **Connectiviteitsinstellingen**.
4. Schakel **Voertuigconnectiviteit** in.
5. Schakel **Locatie** in.
6. Schakel **Voertuigdata & afstandsbediening** in.
7. Schakel **Live Traffic** in.

## Updates van navigatiekaarten

Raadpleeg de lokale website van Ford of neem contact op met uw dealer voor updates van navigatiekaarten.

HERE is de leverancier van de digitale kaarten voor de navigatietoepassing. Als u fouten in de kaartgegevens vindt, kunt u die direct aan HERE melden; ga daarvoor naar [www.here.com](http://www.here.com). HERE evalueert alle gerapporteerde fouten met kaarten en reageert via e-mail met het resultaat van hun onderzoek.

## APPS

**N.B.:** Zie onze lokale website voor meer informatie over beschikbare apps, ondersteunde apparaten en tips om problemen op te lossen.

Wanneer u een app voor het eerst start via het systeem, wordt u mogelijk gevraagd om bepaalde toestemmingen te verlenen. U kunt de verleende toestemmingen op elk moment bekijken en wijzigen, mits uw auto niet in beweging is. Zie **Instellingen** (bladzijde 585).

**N.B.:** We raden aan dat u uw databundel controleert voordat u uw apps via het systeem gebruikt. Mogelijk leidt het gebruik ervan tot extra kosten.

**N.B.:** We raden aan dat u de algemene voorwaarden en het privacybeleid van de aanbieder van een app doorneemt voordat u de app gaat gebruiken.

**N.B.:** Zorg dat u een actief account hebt voor apps die u wilt gebruiken via het systeem.

**N.B.:** Sommige apps werken zonder dat ze moeten worden ingesteld. Voor andere apps moet u enkele persoonlijke instellingen configureren voordat u ze kunt gebruiken.

## Apps gebruiken op een apparaat met iOS



Selecteer de appsoptie in de functiebalk.

1. Als uw apparaat is aangesloten via USB, schakelt u Apple CarPlay uit. Zie **Telefoon** (bladzijde 577).
2. Sluit uw apparaat aan op een USB-poort of koppel het en maak verbinding via Bluetooth.
3. Als u wordt gevraagd CarPlay in te schakelen, selecteert u **Uitschak.**
4. Open op uw apparaat de apps die u via SYNC wilt gebruiken.

**N.B.:** Als u de apps op uw apparaat sluit, kunt u ze niet via het systeem gebruiken.

5. Selecteer op het aanraakscherm de app die u wilt gebruiken.

**N.B.:** Sluit uw apparaat aan op een USB-poort als u een navigatie-app wilt gebruiken. Als u een navigatie-app gebruikt, houdt u uw apparaat ontgrendeld en de app geopend.

## Apps gebruiken op een apparaat met Android



Selecteer de appsoptie in de functiebalk.

1. Als uw apparaat is aangesloten via USB, schakelt u Android Auto uit. Zie **Telefoon** (bladzijde 577).
2. Zet **Schakel Mobiele apps via USB in** aan in de tegel Instellingen Mobiele apps.
3. Koppel uw apparaat. Zie **Telefoon** (bladzijde 577).
4. Open op uw apparaat de apps die u via SYNC wilt gebruiken.

**N.B.:** Als u de apps op uw apparaat sluit, kunt u ze niet via het systeem gebruiken.

5. Selecteer **Mobiele apps zoeken**.

**N.B.:** Het systeem zoekt en maakt verbinding met compatibele apps die op uw apparaat zijn geopend.

6. Selecteer op het aanraakscherm de app die u wilt gebruiken.

**N.B.:** *Mobiele apps op uw apparaat maken gebruik van de USB-poort om verbinding te maken met SYNC. Sommige apparaten kunnen geen muziek meer afspelen via USB wanneer Mobiele apps zijn ingeschakeld.*

## Mobiele navigatie gebruiken op een apparaat met Android

1. Sluit uw apparaat aan op een USB-poort.
2. Schakel Android Auto uit. Zie **Telefoon** (bladzijde 577).
3. Zet **Schakel Mobiele apps via USB in** aan in de tegel Instellingen Mobiele apps.
4. Selecteer de appsoptie in de functiebalk.
5. Selecteer op het aanraakscherm de navigatie-app die u wilt gebruiken.

**N.B.:** *Als u een navigatie-app gebruikt, houdt u uw apparaat ontgrendeld en de app geopend.*

**N.B.:** *Mobiele apps op uw apparaat maken gebruik van de USB-poort om verbinding te maken met SYNC. Sommige apparaten kunnen geen muziek meer afspelen via USB wanneer Mobiele apps zijn ingeschakeld.*

## INSTELLINGEN



Selecteer de instellingenoptie in de functiebalk.

Selecteer een tegel om de instellingen te openen.



Selecteer de optie om extra informatie weer te geven.

## Sfeerverlichting

U kunt de instellingen van de sfeerverlichting aanpassen.

## Android Auto

U kunt Android Auto in- en uitschakelen.

## Apple CarPlay

U kunt Apple CarPlay in- en uitschakelen.

## Audio

U kunt de audio-instellingen aanpassen.

## Automatische updates

U kunt automatische updates in- en uitschakelen en de instellingen aanpassen.

## Bluetooth

U kunt Bluetooth in- en uitschakelen en uw mobiele telefoon koppelen.

## Klok

U kunt de klokinstellingen aanpassen.

## Weergave

U kunt weergave-instellingen aanpassen, zoals helderheid en automatisch dimmen.

## Noodhulp

U kunt Noodhulp in- en uitschakelen.

## FordPass

U kunt de FordPass-instellingen aanpassen.

## Algemeen

U kunt instellingen aanpassen zoals taal, maateenheden of het systeem resetten.

## **Mobiele apps**

U kunt machtigingen aanpassen en mobiele apps inschakelen, uitschakelen en bijwerken.

## **Navigatie** (indien aanwezig)

U kunt navigatie-instellingen aanpassen, zoals kaartvoorkeuren en routegeleiding.

## **Telefoon**

U kunt verbinding maken met uw apparaat en de verbinding verbreken, of de instellingen van verbonden apparaten beheren.

## **Stoelen** (indien aanwezig)

U kunt de positie en de massagefunctie van de stoelen aanpassen.

## **Geluid**

U kunt de geluidsinstellingen aanpassen.

## **Valetfunctie** (indien aanwezig)

U kunt de valetfunctie in- en uitschakelen.

## **Voertuig** (indien aanwezig)

U kunt de camera-instellingen aanpassen.

## **Spraakbesturing**

U kunt de instellingen voor spraakbesturing aanpassen.

## **Wi-Fi**

U kunt Wi-Fi in- en uitschakelen en de instellingen aanpassen.

## PROBLEMEN OPLOSSEN MET SYNC™ 3

### Spraakherkenning

Symptoom	Mogelijke oorzaak en oplossing
<p>Het systeem begrijpt niet wat ik zeg.</p>	<ul style="list-style-type: none"> <li>– U gebruikt mogelijk onjuiste spraakcommando's.               <ul style="list-style-type: none"> <li>• Zie <b>Spraakherkenning gebruiken</b> (bladzijde 565).</li> <li>• Voor een volledige lijst met spraakcommando's gaat u naar de lokale website van Ford.</li> </ul> </li> <li>– U spreekt te snel.               <ul style="list-style-type: none"> <li>• Wacht op de gesproken instructie voordat u spreekt.</li> </ul> </li> </ul>
<p>Het systeem begrijpt de naam van een nummer of artiest niet.</p>	<ul style="list-style-type: none"> <li>– Beperking van het apparaat. Bluetooth ondersteunt geen spraakcommando's.               <ul style="list-style-type: none"> <li>• Sluit uw apparaat aan op een USB-poort.</li> <li>• Hebt u een apparaat met iOS, houd dan de spraakbedieningstoets op het stuurwiel ingedrukt en gebruik Siri om specifieke nummers af te spelen.</li> </ul> </li> <li>– U gebruikt mogelijk onjuiste spraakcommando's.               <ul style="list-style-type: none"> <li>• Zie <b>Spraakherkenning gebruiken</b> (bladzijde 565).</li> <li>• Voor een volledige lijst met spraakcommando's gaat u naar de lokale website van Ford.</li> </ul> </li> <li>– U zegt de naam niet precies zoals deze op uw apparaat staat.               <ul style="list-style-type: none"> <li>• Zeg de naam van het nummer of de artiest precies zoals deze wordt weergegeven op uw apparaat. Spel eventuele afkortingen in de naam.</li> </ul> <p>In de naam van het nummer of de artiest kunnen speciale tekens staan die niet worden herkend door het systeem.</p> </li> <li>– De naam bevat speciale tekens zoals *, - of +.               <ul style="list-style-type: none"> <li>• Wijzig de naam van de bestanden op uw apparaat of gebruik het aanraakscherm om het nummer te selecteren en af te spelen.</li> </ul> </li> </ul>

# SYNC™ 3

Symptoom	Mogelijke oorzaak en oplossing
Het systeem begrijpt de naam van een contactpersoon in het telefoonboek op mijn apparaat niet en belt de verkeerde contactpersoon.	<ul style="list-style-type: none"><li>– U zegt de naam niet precies zoals deze op uw apparaat staat.<ul style="list-style-type: none"><li>• Zeg de voor- en familienaam van de contactpersoon precies zoals deze wordt weergegeven op uw apparaat. Spel eventuele afkortingen in de naam.</li></ul></li><li>– De naam bevat speciale tekens zoals *, - of +.<ul style="list-style-type: none"><li>• Wijzig de naam van de contactpersoon op uw apparaat of gebruik het aanraakscherm om de contactpersoon te selecteren en te bellen.</li></ul></li></ul>
Het systeem begrijpt geen buitenlandse namen van contactpersonen in het telefoonboek op mijn apparaat.	<ul style="list-style-type: none"><li>– U zegt de naam niet precies zoals deze op uw apparaat staat.<ul style="list-style-type: none"><li>• Zeg de voor- en familienaam van de contactpersoon precies zoals deze wordt weergegeven op uw apparaat. Het systeem past fonetische uitspraakregels van de geselecteerde taal toe op de namen van contactpersonen in het telefoonboek van uw apparaat. Selecteer de naam van de contactpersoon op het aanraakscherm en gebruik de optie Horen om een idee te krijgen van hoe het systeem verwacht dat u de naam uitspreekt.</li></ul></li></ul>
De door het systeem gesproken instructies en de uitspraak van sommige woorden lijken niet erg nauwkeurig.	<ul style="list-style-type: none"><li>– Beperking van het apparaat.<ul style="list-style-type: none"><li>• Het systeem maakt gebruik van tekst-naar-spraaktechnologie en gebruikt synthetisch gegenereerde spraak in plaats van vooraf opgenomen menselijke spraak.</li></ul></li></ul>

## USB en Bluetooth-audio

Symptoom	Mogelijke oorzaak en oplossing
Ik kan geen verbinding maken met mijn apparaat.	<ul style="list-style-type: none"><li>– Storing van het apparaat.<ul style="list-style-type: none"><li>• Verbreek de verbinding met uw apparaat. Schakel uw apparaat uit, reset het apparaat en probeer het opnieuw.</li></ul></li><li>– Kabelaansluitingsprobleem.<ul style="list-style-type: none"><li>• Sluit de kabel correct aan op uw apparaat en de USB-poort van de auto.</li></ul></li></ul>



# SYNC™ 3

Symptoom	Mogelijke oorzaak en oplossing
	<ul style="list-style-type: none"> <li>– Incompatibele kabel.               <ul style="list-style-type: none"> <li>• Gebruik de kabel die wordt aanbevolen door de fabrikant van uw apparaat.</li> </ul> </li> <li>– Onjuiste apparaatinstellingen.               <ul style="list-style-type: none"> <li>• Controleer of uw apparaat niet beschikt over een automatisch installatieprogramma of actieve beveiligingsinstellingen.</li> <li>• Controleer of uw apparaat niet is ingesteld om alleen op te laden.</li> </ul> </li> <li>– Schermvergrendeling van apparaat is ingeschakeld.               <ul style="list-style-type: none"> <li>• Ontgrendel uw apparaat voordat u verbinding maakt.</li> </ul> </li> </ul>
Het systeem herkent mijn apparaat niet.	<ul style="list-style-type: none"> <li>– Beperking van het apparaat.               <ul style="list-style-type: none"> <li>• Laat uw apparaat niet in de auto achter bij zeer warme of zeer koude weersomstandigheden.</li> </ul> </li> </ul>
Het systeem begrijpt de naam van een nummer of artiest niet.	<ul style="list-style-type: none"> <li>– Beperking van het apparaat. Bluetooth ondersteunt geen spraakcommando's.               <ul style="list-style-type: none"> <li>• Sluit uw apparaat aan op een USB-poort.</li> <li>• Hebt u een apparaat met iOS, houd dan de spraakbedieningstoets op het stuurwiel ingedrukt en gebruik Siri om specifieke nummers af te spelen.</li> </ul> </li> </ul>
Ik kan geen muziek streamen vanaf mijn apparaat met Bluetooth.	<ul style="list-style-type: none"> <li>– Incompatibel apparaat.               <ul style="list-style-type: none"> <li>• Controleer de compatibiliteit van uw apparaat op de lokale website van Ford.</li> </ul> </li> <li>– Geen verbinding met apparaat.               <ul style="list-style-type: none"> <li>• Koppel uw apparaat. Zie <b>Telefoon</b> (bladzijde 577).</li> </ul> </li> <li>– Mediaspeler werkt niet.               <ul style="list-style-type: none"> <li>• Open de mediaspeler op uw apparaat.</li> </ul> </li> </ul>
Het systeem herkent de muziek op mijn apparaat niet.	<ul style="list-style-type: none"> <li>– Ontbrekende of onjuiste metagegevens van audiobestanden, zoals artiest, titel, album of genre.               <ul style="list-style-type: none"> <li>• Repareer de bestanden op uw apparaat.</li> </ul> </li> <li>– Beschadigde bestanden.               <ul style="list-style-type: none"> <li>• Repareer de bestanden op uw apparaat.</li> </ul> </li> </ul>

# SYNC™ 3

Symptoom	Mogelijke oorzaak en oplossing
	<ul style="list-style-type: none"> <li>– Bestanden die door auteursrechten worden beschermd.               <ul style="list-style-type: none"> <li>• Gebruik een apparaat dat bestanden bevat die niet door auteursrechten worden beschermd.</li> </ul> </li> <li>– Niet-ondersteunde bestandsindeling.               <ul style="list-style-type: none"> <li>• Repareer of converteer de bestanden naar een ondersteunde indeling. Zie <b>Entertainment</b> (bladzijde 571).</li> </ul> </li> <li>– Het apparaat moet worden geïndexeerd.               <ul style="list-style-type: none"> <li>• Indexeer uw apparaat opnieuw. Zie <b>Instellingen</b> (bladzijde 585).</li> </ul> </li> <li>– Schermvergrendeling van apparaat is ingeschakeld.               <ul style="list-style-type: none"> <li>• Ontgrendel uw apparaat voordat u verbinding maakt.</li> </ul> </li> </ul>
Soms kan ik een nummer dat op mijn apparaat wordt afgespeeld, niet horen.	<ul style="list-style-type: none"> <li>– Storing van het apparaat.               <ul style="list-style-type: none"> <li>• Verbreek de verbinding met uw apparaat. Schakel uw apparaat uit, reset het apparaat en probeer het opnieuw.</li> </ul> </li> </ul>
Wanneer ik de verbinding met mijn iOS-apparaat verbreek, wordt het audiovolume op het maximum ingesteld.	<ul style="list-style-type: none"> <li>– Beperking van het apparaat.               <ul style="list-style-type: none"> <li>• Stel het volume op uw apparaat lager in.</li> </ul> </li> </ul>
Het systeem speelt de nummers op mijn USB-stick niet in de juiste volgorde af.	<p>Als het systeem de nummers op uw USB-stick niet in de juiste volgorde afspeelt, kan de volgende informatie helpen:</p> <ul style="list-style-type: none"> <li>– Wanneer u USB selecteert als audiobron terwijl het systeem nog aan het indexeren is, speelt SYNC de nummers in alfabetische volgorde af volgens de bestandsnaam in de hoofdmap.</li> <li>– Wanneer u USB selecteert als audiobron nadat het systeem klaar is met indexeren, speelt SYNC alle nummers in alfabetische volgorde af volgens de titel in hun ID3-tag, ongeacht de bestandslocatie. SYNC gebruikt de bestandsnaam als er geen titel bestaat in de ID3-tag.</li> </ul>

# SYNC™ 3

Symptoom	Mogelijke oorzaak en oplossing
	<ul style="list-style-type: none"><li>– Wanneer u vanuit het bladermenu de optie selecteert om alle nummers af te spelen, speelt SYNC alle nummers in alfabetische volgorde af volgens de titel in hun ID3-tag, ongeacht de bestandslocatie. SYNC gebruikt de bestandsnaam als er geen titel bestaat in de ID3-tag.</li><li>– Wanneer u een nummer selecteert terwijl u de optie om het apparaat te verkennen gebruikt, speelt SYNC de nummers in de door u geselecteerde map in alfabetische volgorde af. Vervolgens speelt SYNC alle nummers af in eventuele submappen van de door u geselecteerde map.</li></ul>

## Telefoon

Symptoom	Mogelijke oorzaak en oplossing
Tijdens een oproep hoor ik te veel achtergrondgeluid.	<ul style="list-style-type: none"><li>– Onjuiste instellingen van de mobiele telefoon.<ul style="list-style-type: none"><li>• Controleer de geluidsinstellingen van uw mobiele telefoon en pas deze waar nodig aan. Raadpleeg de gebruikershandleiding van uw mobiele telefoon.</li></ul></li></ul>
Tijdens een gesprek hoor ik de andere persoon, maar die persoon kan mij niet horen.	<ul style="list-style-type: none"><li>– Storing van de mobiele telefoon.<ul style="list-style-type: none"><li>• Schakel uw mobiele telefoon uit, reset de mobiele telefoon en probeer het opnieuw.</li></ul></li><li>– Microfoon van mobiele telefoon is gedempt.<ul style="list-style-type: none"><li>• Stop het dempen van de microfoon van uw mobiele telefoon.</li></ul></li></ul>
Tijdens een gesprek hoor ik de andere persoon niet en kan die persoon mij ook niet horen.	<ul style="list-style-type: none"><li>– Het systeem moet opnieuw worden opgestart.<ul style="list-style-type: none"><li>• Start het systeem opnieuw op. Zet het contact uit en open het portier. Sluit het portier en vergrendel de auto. Wacht totdat het aanraakscherm uitgaat en alle verlichte USB-poorten stoppen met branden. Ontgrendel de auto, zet het contact aan en probeer het opnieuw.</li></ul></li></ul>

## SYNC™ 3

Symptoom	Mogelijke oorzaak en oplossing
Ik kan het telefoonboek niet downloaden.	<ul style="list-style-type: none"><li>- Incompatibele mobiele telefoon.<ul style="list-style-type: none"><li>• Controleer de compatibiliteit van uw mobiele telefoon op de lokale website van Ford.</li></ul></li><li>- Onjuiste instellingen van de mobiele telefoon.<ul style="list-style-type: none"><li>• Geef het systeem toestemming om contactpersonen van uw mobiele telefoon op te halen. Raadpleeg de gebruikershandleiding van uw mobiele telefoon.</li></ul></li><li>- Onjuiste systeeminstellingen.<ul style="list-style-type: none"><li>• Schakel het automatisch downloaden van het telefoonboek in. Zie <b>Instellingen</b> (bladzijde 585).</li></ul></li><li>- Storing van de mobiele telefoon.<ul style="list-style-type: none"><li>• Schakel uw mobiele telefoon uit, reset de mobiele telefoon en probeer het opnieuw.</li></ul></li></ul>
Er wordt een bericht weergegeven dat erop wijst dat mijn telefoonboek is gedownload, maar het is leeg of er ontbreken contactpersonen.	<ul style="list-style-type: none"><li>- Onjuiste instellingen van de mobiele telefoon.<ul style="list-style-type: none"><li>• Geef het systeem toestemming om contactpersonen van uw mobiele telefoon op te halen. Raadpleeg de gebruikershandleiding van uw mobiele telefoon.</li><li>• Controleer de locatie van de ontbrekende contactpersonen op uw mobiele telefoon. Zijn ze op de SIM-kaart opgeslagen, verplaats ze dan naar het geheugen van de mobiele telefoon.</li></ul></li><li>- Onjuiste systeeminstellingen.<ul style="list-style-type: none"><li>• Schakel het automatisch downloaden van het telefoonboek in. Zie <b>Instellingen</b> (bladzijde 585).</li></ul></li></ul>

# SYNC™ 3

Symptoom	Mogelijke oorzaak en oplossing
Ik kan geen verbinding maken met mijn mobiele telefoon.	<ul style="list-style-type: none"> <li>– Incompatibele mobiele telefoon. <ul style="list-style-type: none"> <li>• Controleer de compatibiliteit van uw mobiele telefoon op de lokale website van Ford.</li> </ul> </li> <li>– Storing van de mobiele telefoon. <ul style="list-style-type: none"> <li>• Schakel uw mobiele telefoon uit, reset de mobiele telefoon en probeer het opnieuw.</li> <li>• Installeer de nieuwste firmware van uw mobiele telefoon.</li> <li>• Verwijder uw apparaat uit het systeem, verwijder SYNC van uw apparaat en probeer het opnieuw.</li> <li>• Schakel het automatisch downloaden van het telefoonboek uit. Zie <b>Instellingen</b> (bladzijde 585).</li> </ul> </li> </ul>
Het versturen van tekstberichten werkt niet.	<ul style="list-style-type: none"> <li>– Incompatibele mobiele telefoon. <ul style="list-style-type: none"> <li>• Controleer de compatibiliteit van uw mobiele telefoon op de lokale website van Ford.</li> </ul> </li> <li>– Storing van de mobiele telefoon. <ul style="list-style-type: none"> <li>• Schakel uw mobiele telefoon uit, reset de mobiele telefoon en probeer het opnieuw.</li> </ul> </li> </ul>
Ik kan geen tekstberichten beluisteren.	<ul style="list-style-type: none"> <li>– Incompatibele mobiele telefoon. <ul style="list-style-type: none"> <li>• Controleer de compatibiliteit van uw mobiele telefoon op de lokale website van Ford.</li> </ul> </li> </ul>

## Navigatie (indien aanwezig)

Symptoom	Mogelijke oorzaak en oplossing
Ik kan geen straatnaam invoeren wanneer ik in het buitenland ben.	<ul style="list-style-type: none"> <li>– Onjuiste invoermethode. <ul style="list-style-type: none"> <li>• Voer de straatnaam in met het land.</li> </ul> </li> </ul>
Het systeem herkent coördinaten niet.	<ul style="list-style-type: none"> <li>– U gebruikt mogelijk de verkeerde indeling voor coördinaten. <ul style="list-style-type: none"> <li>• Gebruik de indeling ##. #####, ##. ##### (voor N/Z, O/W). Voeg een min toe voor coördinaten als de richting westelijk is en gebruik een positieve waarde als de richting oostelijk is: 12.5412 betekent bijvoorbeeld oost en -12.5412 betekent west.</li> </ul> </li> </ul>

## Apps

Symptoom	Mogelijke oorzaak en oplossing
<p>Het systeem kan geen apps vinden.</p>	<ul style="list-style-type: none"> <li>- Incompatibel apparaat.               <ul style="list-style-type: none"> <li>• U hebt een Android-apparaat met OS 4.3 of hoger of een iOS-apparaat met iOS 8.0 of hoger nodig. Koppel en maak verbinding met uw Android-apparaat om apps te vinden die compatibel zijn met AppLink. Sluit uw Android- of iOS-apparaat aan op een USB-poort of koppel het en maak verbinding via Bluetooth.</li> </ul> </li> </ul>
<p>Ik heb een compatibel apparaat dat op de juiste wijze is verbonden, maar het systeem kan nog steeds geen apps vinden.</p>	<ul style="list-style-type: none"> <li>- Er zijn geen apps op uw apparaat geïnstalleerd die compatibel zijn met AppLink.               <ul style="list-style-type: none"> <li>• Download en installeer de nieuwste versie van de app.</li> </ul> </li> <li>- Er zijn geen apps op uw apparaat actief die compatibel zijn met AppLink.               <ul style="list-style-type: none"> <li>• Open de apps zodat het systeem ze kan vinden. Zorg ervoor dat u indien nodig bent aangemeld bij apps.</li> </ul> </li> <li>- Onjuiste appinstellingen.               <ul style="list-style-type: none"> <li>• Controleer en wijzig de appinstellingen op uw apparaat en geef SYNC indien nodig toegang tot de app.</li> </ul> </li> </ul>
<p>Ik heb een compatibel apparaat dat op de juiste wijze is verbonden en mijn apps zijn geopend, maar het systeem kan nog steeds geen apps vinden.</p>	<ul style="list-style-type: none"> <li>- Apps zijn niet volledig gesloten.               <ul style="list-style-type: none"> <li>• Start de apps opnieuw en probeer het nogmaals.</li> <li>• Hebt u een Android-apparaat met apps die een optie voor sluiten of afsluiten hebben, gebruik deze optie dan en open de apps vervolgens opnieuw. Het is ook mogelijk om in het instellingenmenu van uw apparaat de optie voor gedwongen sluiten te gebruiken.</li> <li>• Hebt u een iOS-apparaat met iOS 7.0 of hoger, tik dan tweemaal op de startknop van uw apparaat en veeg vervolgens omhoog over de app om deze te sluiten.</li> </ul> </li> </ul>

# SYNC™ 3

<b>Symptoom</b>	<b>Mogelijke oorzaak en oplossing</b>
Ik heb een Android-apparaat dat op de juiste wijze is verbonden, ik heb mijn apps opnieuw opgestart en ze zijn actief, maar het systeem kan ze nog steeds niet vinden.	– Door een probleem met sommige oudere versies van het Android-besturingssysteem kunnen apps soms niet worden gevonden. <ul style="list-style-type: none"><li>• Schakel Bluetooth uit en weer in om het systeem te dwingen opnieuw verbinding te maken met uw apparaat.</li></ul>
Ik heb een iOS-apparaat dat op de juiste wijze is verbonden, ik heb mijn apps opnieuw opgestart en ze zijn actief, maar het systeem kan ze nog steeds niet vinden.	– Kabelaansluitingsprobleem. <ul style="list-style-type: none"><li>• Haal de kabel uit uw apparaat, wacht een ogenblik en sluit deze vervolgens opnieuw aan om het systeem te dwingen opnieuw verbinding te maken met uw apparaat.</li></ul>
Ik heb een Android-apparaat waarop een media-app is geopend die het systeem heeft gevonden, maar ik kan het geluid niet horen of het geluid is erg stil.	– Het apparaatvolume staat laag ingesteld. <ul style="list-style-type: none"><li>• Stel het volume op uw apparaat hoger in.</li></ul>
Ik heb een Android-apparaat waarop een aantal compatibele apps zijn geopend, maar het systeem kan ze niet allemaal vinden.	– Beperking van het apparaat. Sommige Android-apparaten hebben een beperkt aantal Bluetooth-poorten die apps kunnen gebruiken om verbinding te maken. Als er meer apps op uw apparaat zijn geopend dan het aantal beschikbare Bluetooth-poorten, kan het systeem ze niet allemaal vinden. <ul style="list-style-type: none"><li>• Sluit enkele apps zodat het systeem de apps kan vinden die u wilt gebruiken.</li></ul>

## Draadloze verbinding

Symptoom	Mogelijke oorzaak en oplossing
Ik kan geen verbinding maken met een draadloos netwerk.	<ul style="list-style-type: none"> <li>– Wachtwoordfout.               <ul style="list-style-type: none"> <li>• Voer het juiste netwerkwachtwoord in.</li> </ul> </li> <li>– Zwak netwerksignaal.               <ul style="list-style-type: none"> <li>• Parkeer de auto dicht bij de draadloze hotspot of op een plek waar het netwerksignaal niet wordt geblokkeerd.</li> </ul> </li> <li>– Meerdere toegangspunten binnen bereik met dezelfde SSID.               <ul style="list-style-type: none"> <li>• Gebruik een unieke naam voor uw SSID. Gebruik de standaardnaam alleen als deze een unieke identificatie bevat, zoals een deel van het MAC-adres.</li> </ul> </li> </ul>
De draadloze verbinding wordt verbroken na een geslaagde verbinding.	<ul style="list-style-type: none"> <li>– Zwak netwerksignaal.               <ul style="list-style-type: none"> <li>• Parkeer de auto dicht bij de draadloze hotspot of op een plek waar het netwerksignaal niet wordt geblokkeerd.</li> </ul> </li> </ul>
Ik ben dicht bij een draadloze hotspot, maar het netwerksignaal is zwak.	<ul style="list-style-type: none"> <li>– Geblokkeerd netwerksignaal.               <ul style="list-style-type: none"> <li>• Heeft de auto een verwarmde voorruit, parkeer de auto dan zo dat de voorruit niet op de draadloze hotspot is gericht.</li> <li>• Heeft de auto getinte ruiten met metaal, met uitzondering van de voorruit, parkeer de auto dan zo dat de voorruit gericht is op de draadloze hotspot of open de ruiten die naar de hotspot gericht zijn.</li> <li>• Heeft de auto getinte ruiten met metaal, waaronder de voorruit, open dan de ruiten die naar de hotspot gericht zijn.</li> <li>• Staat de auto in een garage en is de garagedeur gesloten, open dan de garagedeur.</li> </ul> </li> </ul>



Symptoom	Mogelijke oorzaak en oplossing
In de lijst met beschikbare netwerken zie ik een bepaald netwerk niet dat ik wel verwacht had te zien.	<ul style="list-style-type: none"> <li>– Verborgen netwerk.                             <ul style="list-style-type: none"> <li>• Maak het netwerk zichtbaar en probeer het opnieuw.</li> </ul> </li> </ul>
Het downloaden van software duurt te lang.	<ul style="list-style-type: none"> <li>– Zwak netwerksignaal.                             <ul style="list-style-type: none"> <li>• Parkeer de auto dichterbij de draadloze hotspot of op een plek waar het netwerksignaal niet wordt geblokkeerd.</li> </ul> </li> <li>– De draadloze hotspot wordt intensief gebruikt of heeft een trage internetverbinding.                             <ul style="list-style-type: none"> <li>• Gebruik een betrouwbaardere draadloze hotspot.</li> </ul> </li> </ul>
Het systeem lijkt verbinding te maken met een draadloos netwerk en de signaalsterkte is uitstekend, maar de software wordt niet bijgewerkt.	<ul style="list-style-type: none"> <li>– Er is geen software-update beschikbaar.</li> <li>– Voor een draadloos netwerk is een abonnement nodig of moet akkoord worden gegaan met algemene voorwaarden.                             <ul style="list-style-type: none"> <li>• Test de verbinding met een ander apparaat. Is voor het netwerk een abonnement nodig of moet er akkoord worden gegaan met algemene voorwaarden, neem dan contact op met de netwerkprovider.</li> </ul> </li> </ul>

## Het systeem resetten

1. Druk tegelijk op de knop voor opwaarts zoeken en de aan/uit-knop van de audioeenheid en houd de knoppen ingedrukt tot het scherm zwart wordt.
2. Wacht drie minuten zodat het systeem de resetprocedure kan voltooien.
3. Druk op de aan/uit-knop van de audioeenheid om het systeem in te schakelen.

**N.B.:** *U kunt het systeem resetten om functies te herstellen die niet meer werken. Het resetten van het systeem is bedoeld om functies te herstellen en niet om opgeslagen gegevens te wissen.*

## Meer informatie en hulp

Voor aanvullende informatie en hulp raden we aan dat u contact opneemt met een erkende dealer of naar de lokale website van Ford gaat.

# Bijlagen

## ELEKTROMAGNETISCHE COMPATIBILITEIT



**WAARSCHUWING:** Plaats voorwerpen niet op of bij de kap van de airbag, aan de zijkant van de rugleuningen van de voorstoelen of de achterbank, of in de delen die in contact kunnen komen met een geactiveerde airbag. Als deze instructies niet worden opgevolgd, neemt de kans op verwondingen tijdens een aanrijding toe.



**WAARSCHUWING:** Bevestig geen antennekabels aan de bedrading, brandstofleidingen en remleidingen van de auto.



**WAARSCHUWING:** Houd antenne- en voedingskabels op een afstand van minstens 10 cm van elektronische modules en airbags.

**N.B.:** We testen certificeren uw auto om te voldoen aan de wetgeving betreffende elektromagnetische compatibiliteit. U dient ervoor te zorgen dat apparatuur die een erkende dealer installeert op uw auto voldoet aan de betreffende lokale wetgeving en andere vereisten. De installatie van sommige achteraf gemonteerde elektronische apparaten kunnen de prestaties reduceren van voertuigfuncties die signalen via radiofrequentie gebruiken, zoals een ontvanger voor radio-uitzendingen, controlesysteem lage bandenspanning, startknop, **Bluetooth®**-verbinding of satellietnavigatie.

**N.B.:** Eventuele zendapparatuur via radiofrequentie in uw auto (zoals mobiele telefoons en amateurradiozenders) moet voldoen aan de parameters in de volgende afbeeldingen en tabel. We geven geen andere bijzondere voorzieningen of voorwaarden voor het monteren of gebruiken ervan.

### Auto/SUV

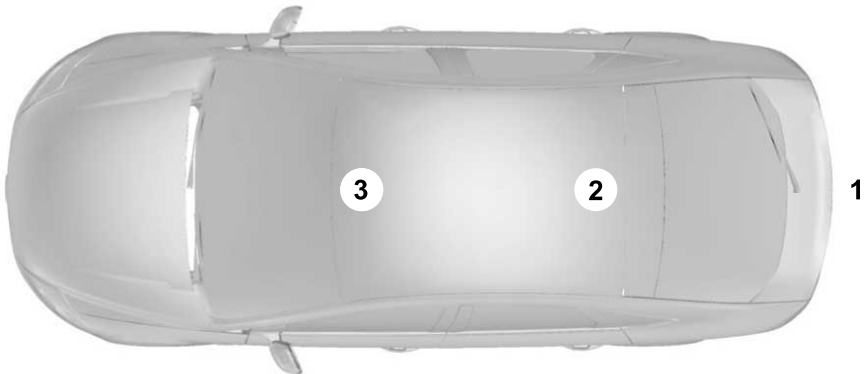

# Bijlagen

---

## Bestelwagen



## Vrachtwagen

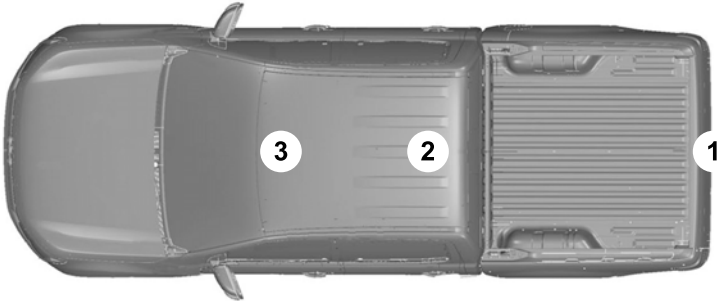

# Bijlagen

---

<b>Frequentieband MHz</b>	<b>Maximum uitgangsvermogen in watt (piek RMS)</b>	<b>Antenneplaatsen</b>
1-30	50	1
50-54	50	2.3
68-88	50	2.3
142-176	50	2.3
380-512	50	2.3
806-870	10	2.3

## INFORMATIE ECALL-GEBRUIKER

### Informatie voor gebruikers van eCall volgens Richtlijn (EU) 2017/78, Bijlage I, Deel 3

#### 1 BESCHRIJVING VAN HET ECALL-BOORDSYSTEEM

- 1,1, Overzicht van het op de 112-dienst gebaseerde eCall-boordsysteem en de werking en functies ervan: Zie **Wat is eCall** (bladzijde 66).
- 1,2, De op de 112-dienst gebaseerde eCall-dienst is een openbare dienst van algemeen belang die gratis toegankelijk is.
- 1,3, Het op de 112-dienst gebaseerde eCall-boordsysteem wordt automatisch geactiveerd. Bij een ernstig ongeval wordt het automatisch geactiveerd door middel van sensoren in het voertuig. Het wordt ook automatisch geactiveerd wanneer het voertuig is uitgerust met een TPS-systeem dat niet functioneert bij een ernstig ongeval.
- 1,4, Het op de 112-dienst gebaseerde eCall-boordsysteem kan indien nodig ook handmatig worden geactiveerd. Instructies voor handmatige activering van het systeem: Zie **Handmatige noodoproep uitvoeren** (bladzijde 66).
- 1,5, Bij een kritieke systeemstoring waardoor het op de 112-dienst gebaseerde eCall-boordsysteem niet werkt, krijgen de inzittenden van het voertuig de volgende waarschuwing: Zie **Controlelampjes noodoproep** (bladzijde 67).

#### 2 INFORMATIE OVER GEGEVENSVERWERKING

- 2,1, Elke verwerking van persoonsgegevens door het op de 112-dienst gebaseerde eCall-boordsysteem is in overeenstemming met de regels inzake de bescherming van persoonsgegevens als bedoeld in de Richtlijnen 95/46/EG (1) en 2002/58/EG (2) van het Europees Parlement en de Raad, en gaat meer bepaald uit van de noodzaak om de vitale belangen van de betrokkenen te beschermen in de zin van artikel 7, onder d), van Richtlijn 95/46/EG (3).
- 2,2, De verwerking van deze gegevens is strikt beperkt tot het afhandelen van noodoproepen via eCall naar het gemeenschappelijke Europese noodnummer 112.
- 2,3, Soorten gegevens en de ontvangers ervan.
  - 2,3,1, Het op de 112-dienst gebaseerde eCall-boordsysteem mag uitsluitend de volgende gegevens verzamelen en verwerken:
    - Chassisnummer
    - Voertuigtype (personenauto of licht bedrijfsvoertuig)

# Bijlagen

---

- Aandrijvingstype van het voertuig (benzine/diesel/CNG/LPG/elektrisch/waterstof).
  - Laatste drie locaties van het voertuig en rijrichting.
  - Logbestand van de automatische activering van het systeem en de tijdstempel ervan.
  - aanvullende gegevens (indien van toepassing):
- 2,3,2, De ontvangers van de door het op de 112-dienst gebaseerde eCall-boordsysteem verwerkte gegevens zijn de alarmcentrales (PSAP's) die door de respectieve openbare instanties van het land op het grondgebied waarvan zij zijn gevestigd, zijn aangewezen om in eerste instantie de eCall-noodoproepen naar het gemeenschappelijke Europese noodnummer 112 te ontvangen en af te handelen. Eventuele aanvullende informatie: -
- 2,4, Afspraken voor gegevensverwerking.
- 2,4,1, Het op de 112-dienst gebaseerde eCall-boordsysteem is zodanig opgezet dat de gegevens uit het systeemgeheugen buiten het systeem niet toegankelijk zijn vóór de activering van eCall. Eventuele aanvullende opmerkingen: -
- 2,4,2, Het op 112 gebaseerde eCall-boordsysteem is zodanig opgezet dat het in zijn normale werkingsstand niet traceerbaar is en niet permanent wordt gevolgd. Eventuele aanvullende opmerkingen: -
- 2,4,3, Het op de 112-dienst gebaseerde eCall-boordsysteem is zodanig opgezet dat de gegevens in het interne geheugen van het systeem automatisch en continu worden verwijderd.
- 2,4,3,1, De locatiegegevens van het voertuig in het interne geheugen van het systeem worden voortdurend overschreven en voor de normale werking van het systeem moeten maximaal de laatste drie locaties van het voertuig worden bewaard.
- 2,4,3,2, Het logbestand van de activiteitengegevens in het op de 112-dienst gebaseerde eCall-boordsysteem wordt niet langer bewaard dan nodig is voor het afhandelen van de eCall-noodoproep, en in ieder geval niet langer dan 13 uur vanaf het moment waarop de eCall-noodoproep werd gelanceerd. Eventuele aanvullende opmerkingen: -
- 2,5, Modaliteiten om de rechten van een betrokkene uit te oefenen.
- 2,5,1, Degene wiens persoonsgegevens worden verwerkt (de eigenaar van het voertuig) heeft recht op toegang tot deze gegevens en kan in voorkomend geval verzoeken om de rectificatie, uitwissing of afscherming van de hem of haar betreffende gegevens waarvan de verwerking niet overeenstemt met de bepalingen van Richtlijn 95/46/EG. Eventuele derden aan wie de gegevens zijn verstrekt, moeten op de hoogte worden gesteld van elke rectificatie, uitwissing of afscherming die is uitgevoerd overeenkomstig die richtlijn, tenzij zulks onmogelijk blijkt of onevenredig veel moeite kost.

# Bijlagen

---

- 2,5,2, Degene wiens persoonsgegevens worden verwerkt, heeft het recht om een klacht in te dienen bij de bevoegde autoriteit voor gegevensbescherming indien hij van oordeel is dat zijn of haar rechten zijn geschonden als gevolg van de verwerking van zijn of haar persoonsgegevens.
- 2,5,3, Contact opnemen met de dienst die verantwoordelijk is voor de verwerking van verzoeken om toegang (indien van toepassing): neem contact op met de medewerker voor gegevensbescherming van uw lokale openbare antwoordpunt voor bescherming.
- (1) Richtlijn 95/46/EG van het Europees Parlement en de Raad van 24 oktober 1995 betreffende de bescherming van natuurlijke personen in verband met de verwerking van persoonsgegevens en betreffende het vrije verkeer van die gegevens (PB L 281 van 23.11.1995, blz. 31).
  - (2) Richtlijn 2002/58/EG van het Europees Parlement en de Raad van 12 juli 2002 betreffende de verwerking van persoonsgegevens en de bescherming van de persoonlijke levenssfeer in de sector elektronische communicatie (richtlijn betreffende privacy en elektronische communicatie) (PB L 201 van 31.7.2002, blz. 37).
  - (3) Richtlijn 95/46/EG wordt vervangen door Verordening (EU) 2016/679 van het Europees Parlement en de Raad van 27 april 2016 betreffende de bescherming van natuurlijke personen in verband met de verwerking van persoonsgegevens en betreffende het vrije verkeer van die gegevens (algemene verordening gegevensbescherming) (PB L 119 van 4.5.2016, blz. 1). De verordening is van toepassing met ingang van 25 mei 2018.

## **3 INFORMATIE OVER EVENTUELE DOOR DERDEN GELEVERDE DIENSTEN EN DIENSTEN MET TOEGEVOEGDE WAARDE**

- 3,1, Beschrijving van de werking en de functies van het TPS-systeem/dienst met toegevoegde waarde: uw voertuig is wellicht uitgerust met een modem waarmee noodoproepen (eCall), automatische software-updates en andere diensten mogelijk zijn. Zie de informatie in dit instructieboekje of in de FordPass-app voor een beschrijving van deze diensten. Wij bieden een op de 112-dienst gebaseerd eCall-boordsysteem en wij bieden geen TPS eCall-systeem.
- 3,2, Bij elke verwerking van persoonsgegevens via het TPS-systeem of een andere dienst met toegevoegde waarde moet de regelgeving inzake de bescherming van persoonsgegevens in Richtlijn 95/46/EG en Richtlijn 2002/58/EG in acht worden genomen.
  - 3,2,1, De juridische basis voor het gebruik van het TPS-systeem en/of diensten die toegevoegde waarde bieden en voor de verwerking van gegevens via deze systemen/diensten: voor informatie over de juridische basis voor de verwerking van persoonlijke gegevens via diensten die toegevoegde waarde bieden leest u de informatie over de privacy van gegevens voor alle diensten waarop u zich abonneert. Deze informatie over privacy is te vinden in de FordPass-app of op de lokale website van Ford.
- 3,3, Het TPS-systeem en/of de andere diensten met toegevoegde waarde mogen persoonsgegevens alleen verwerken op basis van de uitdrukkelijke toestemming van degene wiens persoonsgegevens worden verwerkt (de eigenaar of eigenaars van het voertuig).
- 3,4, Specifieke voorwaarden voor de gegevensverwerking via het TPS-systeem en/of andere diensten met toegevoegde waarde, met inbegrip van alle aanvullende informatie die nodig is voor de traceerbaarheid, het volgen en de verwerking van persoonsgegevens: zie de informatie over privacy in de FordPass-app of op de lokale website van Ford.
- 3,5, De eigenaar van een voertuig met een TPS-eCall-systeem en/of andere diensten met toegevoegde waarde dan het op de 112-dienst gebaseerde eCall-boordsysteem heeft het recht te kiezen voor gebruikmaking van het op de 112-dienst gebaseerde eCall-boordsysteem in plaats van het TPS- eCall-systeem en de andere diensten met toegevoegde waarde.
- 3,5,1, Contactgegevens voor de verwerking van verzoeken om het TPS eCall-systeem uit te schakelen: u kunt alle diensten die toegevoegde waarde bieden laten uitschakelen behalve eCall. Voor meer informatie over het uitschakelen van alle services die meerwaarde bieden behalve eCall, kunt u zoeken in Ask Ford op de lokale website van Ford of via e-mail contact opnemen met het Customer Relations Centre via de FordPass-app of met het e-mailadres op de lokale website van Ford.



## LICENTIEOVEREENKOMST EINDGEBRUIKER

### LICENTIEOVEREENKOMST VOOR EINDGEBRUIKERS (EULA) VAN VOERTUIGSOFTWARE

- U ("U" of "Uw" indien van toepassing) hebt een voertuig gekocht met diverse apparaten, inclusief SYNC® en diverse regelmodules ("APPARATEN") inclusief software onder licentie of in eigendom van Ford Motor Company en diens partners ("FORD MOTOR COMPANY"). Deze oorspronkelijk van FORD MOTOR COMPANY afkomstige softwareproducten, evenals bijbehorende media, gedrukte materialen en "online" of elektronische documentatie ("SOFTWARE"), worden beschermd door internationale intellectuele eigendomsrechten en verdragen. De SOFTWARE wordt in licentie gegeven, niet verkocht. Alle rechten voorbehouden.
- De SOFTWARE kan gekoppeld worden aan en/of communiceren met, of kan later met upgrades worden bijgewerkt om gekoppeld te worden aan en/of te communiceren met door FORD MOTOR COMPANY verstrekte aanvullende software en/of systemen.

**INDIEN U NIET INSTEMT MET DEZE LICENTIEOVEREENKOMST VOOR EINDGEBRUIKERS ("EULA") MAG U DE APPARATEN NIET GEBRUIKEN EN MAG U DE SOFTWARE NIET KOPIËREN. MET IEDER GEBRUIK VAN DE SOFTWARE, INCLUSIEF MAAR NIET BEPERKT TOT HET GEBRUIK ERVAN OP DE APPARATEN, STEM T U IN MET DEZE EULA (OF BEKRACHTIGT U UW EERDERE TOESTEMMING).**

#### TOEKENNING VAN

**SOFTWARELICENTIE:** Met deze EULA wordt u de volgende licentie toegekend:

- U mag de SOFTWARE gebruiken zoals deze is geïnstalleerd op de APPARATEN en anderszins is gekoppeld aan door of via FORD MOTOR COMPANY of diens leveranciers van software van derden en service verstrekte systemen en/of services.

#### Beschrijving van andere rechten en beperkingen

- **Spraakherkenning:** Indien de SOFTWARE spraakherkenningscomponenten omvat, dient u er rekening mee te houden dat spraakherkenning een inherent statistisch proces is en dat herkenningfouten inherent aan het proces zijn. FORD MOTOR COMPANY noch diens leveranciers kunnen aansprakelijk worden gesteld voor schade voortvloeiend uit fouten in het spraakherkenningsproces. Het is uw verantwoordelijkheid om spraakherkenningsfuncties in het systeem te controleren.
- **Beperkingen aan nabouwen, decompilatie en demontage:** U mag de SOFTWARE niet nabouwen, decompileren, vertalen, demonteren of proberen de broncode of onderliggende ideeën of algoritmes van de SOFTWARE te achterhalen, noch mag u anderen toestemming geven de SOFTWARE na te bouwen, te decompileren of te demonteren, behalve en uitsluitend voor zover dergelijke activiteiten uitdrukkelijk zijn toegestaan door toepasselijk recht niettegenstaande deze beperking of voor zover is toegestaan door de licentiebepalingen voor het gebruik van enige open source-componenten die zijn inbegrepen bij de SOFTWARE.

# Bijlagen

---

- **Beperkingen aan distribueren, kopiëren, modificeren en creëren van afgeleide werken:** U mag de SOFTWARE niet distribueren, kopiëren, wijzigen of hiervan afgeleide werken maken, behalve en uitsluitend voor zover dergelijke activiteiten uitdrukkelijk zijn toegestaan door toepasselijk recht niettegenstaande deze beperking of voor zover is toegestaan door de licentie bepalingen voor het gebruik van enige open source-componenten die zijn inbegrepen bij de SOFTWARE.
- **Enkelvoudige EULA:** De documentatie voor eindgebruikers van de APPARATEN en eraan gerelateerde systemen en service kan meerdere EULA's bevatten, zoals meerdere vertalingen en/of meerdere mediaversies (bijv. in de gebruikersdocumentatie en in de software). Zelfs als u meerdere EULA's ontvangt, hebt u slechts een licentie voor het gebruik van één (1) kopie van de SOFTWARE.
- **SOFTWARE-overdracht:** U mag onder deze EULA uw rechten uitsluitend permanent overdragen als onderdeel van een verkoop of overdracht van de APPARATEN, op voorwaarde dat u geen kopieën bewaart, u alle SOFTWARE (inclusief alle onderdelen daarvan, de media en het gedrukte materiaal, eventuele upgrades en - indien van toepassing - het Certificaat (de Certificaten) van Authenticiteit) overdraagt, en de ontvanger instemt met de voorwaarden van deze EULA. Als de SOFTWARE een upgrade is, moet elke overdracht alle voorgaande versies van de SOFTWARE omvatten.
- **Beëindiging:** Zonder afstand van eventuele andere rechten, kan FORD MOTOR COMPANY deze EULA beëindigen indien u niet voldoet aan de voorwaarden en bepalingen van deze EULA.
- **Componenten online services:** De SOFTWARE mag componenten bevatten die het gebruik van bepaalde online services mogelijk maken en vergemakkelijken. U erkent en aanvaardt dat FORD MOTOR COMPANY, leveranciers van software van derden en services, diens partners en/of diens aangewezen vertegenwoordiger de versie van de SOFTWARE en/of de componenten ervan waarvan u gebruik maakt kunnen controleren en upgrades voor of aanvullingen op de SOFTWARE kunnen verstrekken die automatisch door uw APPARATEN gedownload kunnen worden.
- **Aanvullende software/services:** De SOFTWARE mag FORD MOTOR COMPANY, leveranciers van software van derden en services, diens partners en/of aangewezen vertegenwoordigers in staat stellen om aan u SOFTWARE-updates, supplementen, aanvullende componenten of componenten van online services van de SOFTWARE te leveren of ter beschikking te stellen na de datum waarop u uw oorspronkelijke kopie van de SOFTWARE ("Aanvullende Componenten") hebt verkregen. SOFTWARE-updates kunnen ervoor zorgen dat u extra kosten moet betalen aan uw draadloze serviceprovider. Als FORD MOTOR COMPANY of derde software- en serviceleveranciers u Aanvullende componenten verstrekken of aan u beschikbaar stellen en er geen andere EULA-voorwaarden bij de Aanvullende componenten verstrekt worden, dan gelden de voorwaarden

van deze EULA. FORD MOTOR COMPANY, diens partners en/of aangewezen vertegenwoordiger behouden zich het recht voor zonder aansprakelijkheid aan u verstrekte of beschikbaar gestelde online services door het gebruik van de SOFTWARE te staken.

- **Links naar sites van derden:** De SOFTWARE kan u de mogelijkheid bieden om naar sites van derden te linken. De sites van derden staan niet onder de controle van FORD MOTOR COMPANY, diens partners en/of diens aangewezen vertegenwoordiger. FORD MOTOR COMPANY noch diens partners noch diens aangewezen vertegenwoordiger zijn verantwoordelijk voor (i) de inhoud van sites van derden, links op sites van derden, of wijzigingen of updates van sites van derden, of (ii) webcasting of andere vormen van overdracht vanaf sites van derden. Als de SOFTWARE links naar sites van derden verstrekt, dan worden deze links slechts voor uw gemak verstrekt, en het opnemen van een link impliceert geen goedkeuring van de site van derden door FORD MOTOR COMPANY, diens partners en/of diens aangewezen vertegenwoordiger.
- **Verplichting om verantwoordelijk te rijden:** U erkent uw verplichting om op verantwoordelijke wijze te rijden en uw aandacht op het verkeer te richten. U leest en houdt zich aan de gebruiksaanwijzing van de APPARATEN, met name als deze betrekking heeft op veiligheid en u gaat akkoord met elk risico met betrekking tot het gebruik van de APPARATEN.

**UPGRADES EN HERSTELMIDIA:** Indien de SOFTWARE door FORD MOTOR COMPANY los van de APPARATEN op media zoals een ROM-chip, cd-rom(s) of via download van het web of andere middelen is geleverd, en is gemarkeerd als "For Upgrade Purposes Only" (uitsluitend voor upgrade-doeleinden) of "For Recovery Purposes Only" (uitsluitend voor herstel-doeleinden) mag u een (1) kopie van dergelijke SOFTWARE op de APPARATEN installeren als vervangende kopie voor de bestaande SOFTWARE, en mag u deze gebruiken in overeenstemming met deze EULA, inclusief eventuele aanvullende EULA-bepalingen die bij de SOFTWARE voor upgrade zijn gevoegd.

**INTELLECTUELE EIGENDOMSRECHTEN:** Alle titel- en intellectuele-eigendomsrechten in en op de SOFTWARE (inclusief maar niet beperkt tot afbeeldingen, foto's, animaties, video, audio, muziek, tekst en "applets" verwerkt in de SOFTWARE), het bijbehorende gedrukte materiaal en eventuele kopieën van de SOFTWARE, zijn eigendom van FORD MOTOR COMPANY, of diens partners of leveranciers. De SOFTWARE wordt in licentie gegeven, niet verkocht. U mag de gedrukte materialen bij de SOFTWARE niet kopiëren. Alle aanspraken en intellectuele eigendomsrechten op de inhoud waartoe toegang kan worden verkregen door het gebruik van de SOFTWARE zijn het eigendom van de betreffende eigenaar van inhoud en kunnen beschermd zijn door toepasbaar auteursrecht of andere intellectuele eigendoms wetten en verdragen. Deze EULA verleent u geen recht tot het gebruik van dergelijke inhoud buiten het beoogde gebruik. Alle rechten die niet specifiek onder deze EULA zijn toegekend, zijn voorbehouden voor FORD MOTOR COMPANY, diens partners en leveranciers van software van derden en services. Het gebruik van online services waartoe

# Bijlagen

toegang kan worden verkregen via de SOFTWARE kan worden beheerst door de betreffende gebruiksvoorwaarden met betrekking tot dergelijke services. Indien deze SOFTWARE documentatie bevat die uitsluitend in elektronische vorm wordt verstrekt, mag u één kopie van dergelijke elektronische documentatie afdrukken.

**EXPORTBEPERKINGEN:** U erkent dat de SOFTWARE onderworpen is aan de exportwetgeving van de Verenigde Staten en de Europese Unie. U gaat ermee akkoord om alle toepasselijke internationale en nationale wetten, inclusief de Export Administration Regulations (EAR), evenals beperkingen met betrekking tot eindgebruikers, eindgebruik en bestemming afgegeven door de Verenigde Staten en andere overheden, die op de SOFTWARE van toepassing zijn, na te leven.

**HANDELSMERKEN:** Deze EULA verleent u geen rechten met betrekking tot enige handelsmerken of servicemerken van FORD MOTOR COMPANY, diens partners en leveranciers van software van derden en services.

Het woordmerk **Bluetooth®** en logo's zijn gedeponeerde handelsmerken in eigendom van **Bluetooth SIG, Inc.** en het gebruik van dergelijke merken door Ford Motor Company gebeurt onder licentie. Namen van andere producten en bedrijven kunnen handelsmerken of handelsnamen van de respectieve eigenaren zijn.

## **PRODUCTONDERSTEUNING:**

Raadpleeg voor productondersteuning de instructies van FORD MOTOR COMPANY in de documentatie bij de APPARATEN voor productondersteuning, zoals het instructieboekje bij uw voertuig.

Indien u vragen hebt over deze EULA, of om enige andere reden contact wilt opnemen met FORD MOTOR COMPANY, zie dan het adres dat in de documentatie bij de APPARATEN staat.

**Geen aansprakelijkheid voor bepaalde schade:** BEHALVE ZOALS BIJ WET VERBODEN, KUNNEN FORD MOTOR COMPANY, LEVERANCIERS VAN SOFTWARE VAN DERDEN OF SERVICES EN HUN PARTNERS IN GEEN ENKEL GEVAL AANSPRAKELIJK WORDEN GESTELD VOOR INDIRECTE, SPECIALE, RESULTERENDE OF INCIDENTELE SCHADE VOORTVLOEIEND UIT OF MET BETREKKING TOT HET GEBRUIK VAN OF PRESTATIES VAN DE SOFTWARE. DEZE BEPERKING GELDT ZELFS ALS ENIGE REMEDIE NIET AAN ZIJN EERSTE DOEL VOLDOET. ER ZIJN GEEN ANDERE GARANTIES DAN DIE UITDRUKKELIJK VERSTREKT KUNNEN ZIJN VOOR UW NIEUWE VOERTUIG.

## **Belangrijke veiligheidsinformatie voor SYNC® Instructies lezen en opvolgen:**

- Voordat u uw SYNC®-systeem gebruikt, dient u alle instructies en veiligheidsinformatie in deze eindgebruikershandleiding ("Gebruikershandleiding") te lezen en op te volgen. Het niet opvolgen van de voorzorgsmaatregelen in deze Gebruikershandleiding kan leiden tot een ongeval of andere ernstige verwondingen.

# Bijlagen

## Algemene bediening

- **Spraakgestuurde commando's:** Bepaalde functies binnen het SYNC®-systeem kunnen worden uitgevoerd met spraakcommando's. Via spraakcommando's tijdens het rijden kunt u het systeem bedienen zonder uw handen van het stuurwiel of uw ogen van de weg te halen.
- **Langdurig bekijken van scherm:** Probeer geen toegang te verkrijgen tot functies waarvoor u het scherm tijdens het rijden langdurig moet bekijken. Stop op een veilige en legale manier voordat u probeert toegang te verkrijgen tot een functie van het systeem die langdurige aandacht vereist.
- **Volume-instelling:** Verhoog het volume niet overmatig. Houd het volume tijdens het rijden op een niveau waarbij u nog steeds ander verkeer en noodhulpsignalen kunt horen. Rijden terwijl u deze geluiden niet kunt horen, kan tot een ongeval leiden.
- **Navigatiefuncties:** Navigatiefuncties in het systeem zijn bedoeld om instructies van afslag tot afslag te leveren tot de gewenste bestemming. Zorg dat alle personen die gebruik maken van dit systeem de instructies en veiligheidsinformatie zorgvuldig lezen en geheel volgen.
- **Afleidingsgevaar:** Voor bepaalde navigatiefuncties zijn handmatige (niet-verbale) instellingen vereist. Een dergelijke instelling uitvoeren of gegevens invoeren tijdens het rijden, kan uw aandacht afleiden en tot een ongeval of andere ernstige verwondingen leiden. Stop de auto op een veilige en legale wijze voordat u probeert deze bewerkingen uit te voeren.
- **Gebruik bovenal uw eigen inzicht:** Alle verstrekte navigatiefuncties dienen slechts als hulpmiddel. Beslissingen tijdens het rijden dient u op basis van uw eigen observaties van de lokale omstandigheden en de geldende verkeersregels te nemen. Dergelijke functies zijn geen vervanging van uw persoonlijke inzicht. Routesuggesties gemaakt door dit systeem dienen nooit lokale verkeersregels of uw persoonlijke inzicht of kennis van veilige rijpraktijken te vervangen.
- **Routeveiligheid:** Volg de voorgestelde route niet als dit in een onveilige of ongeoorloofde manoeuvre kan resulteren, als u hierdoor in een onveilige situatie terechtkomt of als u naar een gebied wordt geleid dat u als onveilig beschouwt. De bestuurder is uiteindelijk verantwoordelijk voor de veilige bediening van de auto en moet derhalve evalueren of het veilig is om de voorgestelde route te volgen.
- **Mogelijke onnauwkeurigheden van kaarten:** De kaarten waarvan dit systeem gebruikmaakt, kunnen onnauwkeurig zijn door eventuele wegwijzingen, verkeersomstandigheden of rijomstandigheden. Gebruik altijd goed inzicht en gezond verstand wanneer u de voorgestelde routes volgt.
- **Noodhulpdiensten:** Vertrouw niet op navigatiefuncties in het systeem om noodhulpdiensten te lokaliseren. Vraag de lokale autoriteiten of een medewerker van de noodhulpdienst voor deze locaties. Niet alle noodhulpdiensten zoals politiebureaus, brandweerkazernes, ziekenhuizen en klinieken zijn opgenomen in de kaartdatabase voor dergelijke navigatiefuncties.

# Bijlagen

---

Uw verantwoordelijkheden en acceptatie  
van risico's

- U gaat akkoord met elk van de volgende items: (a) Elk gebruik van de SOFTWARE tijdens het besturen van een auto of ander voertuig in schending met de toepasselijke wetgeving of anderszins rijden op een onveilige manier vormt een aanzienlijk risico van afleiding tijdens het rijden en mag onder geen enkel beding worden geprobeerd; (b) Het gebruik van de SOFTWARE bij een hoog geluidsvolume vormt een aanzienlijk risico op gehoorschade en mag onder geen beding worden geprobeerd; (c) De SOFTWARE is wellicht niet compatibel met nieuwe of verschillende versies van een besturingssysteem, software van derden of services van derden, en de SOFTWARE kan potentieel een kritieke storing van een besturingssysteem, software van derden of service van derden veroorzaken. (d) Enige service van derden waartoe de SOFTWARE toegang verkrijgt of software van derden die wordt gebruikt bij de SOFTWARE (i) kan aanleiding geven tot extra kosten voor toegang, (ii) kan mogelijk niet correct, niet ononderbroken of foutloos werken, (iii) kan indelingen voor streaming wijzigen of de werking ervan stopzetten, (iv) kan inhoud voor volwassenen, scheldwoorden of beledigende inhoud bevatten; en (v) kan onjuiste, verkeerde of misleidende informatie over het verkeer, weer, financiële of veiligheidsinformatie of andere inhoud bevatten, en (e) Het gebruik van de SOFTWARE kan ervoor zorgen dat u extra kosten moet betalen bij uw draadloze serviceprovider (WSP) en eventuele berekeningen van data of minuten die kunnen zijn inbegrepen in het softwareprogramma zijn alleen ter referentie, en vormen geenszins enige garantie en er mag geenszins op worden gerekend.
- Bij gebruik van de SOFTWARE gaat u ermee akkoord verantwoordelijk zijn te voor en het volledige risico te accepteren voor de items in Deel (a) – (e) hierboven.

## Afwijzing van garantie

U ERKENT EN AANVAARDT UITDRUKKELIJK DAT HET GEBRUIK VAN DE APPARATEN EN SOFTWARE OP UW EIGEN RISICO GEBEURT EN DAT U HET VOLLEDIGE RISICO DRAAGT VOOR AFDOENDE KWALITEIT, PRESTATIES, COMPATIBILITEIT, NAUWKEURIGHEID EN INSPANNINGEN. IN ZOVERRE ALS IS TOEGESTAAN DOOR DE TOEPASSELIJKE WETGEVING, WORDEN DE SOFTWARE EN EVENTUELE SOFTWARE VAN DERDEN OF SERVICES VAN DERDEN "AS IS" (ZOALS VERSTREKT) EN "ZOALS BESCHIKBAAR" AAN U GELEVERD, MET ALLE STORINGEN EN ZONDER ENIGE GARANTIE, EN FORD MOTOR COMPANY WIJST HIERBIJ ALLE GARANTIES EN VOORWAARDEN MET BETREKKING TOT DE SOFTWARE, SOFTWARE VAN DERDEN EN SERVICES VAN DERDEN AF, ONGEACHT OF DEZE UITDRUKKELIJK, GEÏMPLICEERD OF WETTELIJK ZIJN, INCLUSIEF, MAAR NIET BEPERKT TOT, DE GEÏMPLICEERDE GARANTIES EN/OF VOORWAARDEN VAN VERKOOPBAARHEID, VAN AFDOENDE KWALITEIT, VAN GESCHIKTHEID VOOR EEN BEPAALD DOEL, VAN NAUWKEURIGHEID, VAN STIL GENOT, EN VAN NIET-AFBREUK AAN DE RECHTEN VAN DERDEN. FORD MOTOR COMPANY BIEDT GEEN GARANTIES (a) TEGEN HINDER VAN UW GENOT VAN DE SOFTWARE, SOFTWARE VAN DERDEN OF SERVICES VAN DERDEN, (b) DAT DE SOFTWARE, SOFTWARE VAN DERDEN OF SERVICES VAN DERDEN ZULLEN VOLDOEN AAN UW EISEN, (c) DAT DE WERKING VAN DE SOFTWARE, SOFTWARE VAN DERDEN OF SERVICES

VAN DERDEN ONONDERBROKEN OF FOUTLOOS ZULLEN ZIJN, (d) OF DAT DEFECTEN IN DE SOFTWARE, SOFTWARE VAN DERDEN OF SERVICES VAN DERDEN ZULLEN WORDEN GECORRIGEERD. GEEN ENKELE MONDELINGE OF SCHRIFTELIJKE INFORMATIE OF ADVIES GEGEVEN DOOR FORD MOTOR COMPANY OF DIENS ERKENDE VERTEGENWOORDIGER ZAL ENIGE GARANTIE VORMEN. INDIEN DE SOFTWARE, SOFTWARE VAN DERDEN OF SERVICES VAN DERDEN DEFECT ZOU DEN ZIJN, DRAAGT U DE VOLLEDIGE KOSTPRIJS VAN ALLE NODIGE ONDERHOUDS-, REPARATIE- OF CORRECTIEWERKZAAMHEDEN. SOMMIGE RECHTSGBIEDEN STAAN DE AFWIJZING VAN GEÏMPliceERDE GARANTIES OF BEPERKINGEN VAN TOEPASSELIJKE WETTELIJKE RECHTEN VAN EEN CONSUMENT NIET TOE, ZODAT DE BOVENSTAANDE AFWIJZING MOGELIJK NIET VOLLEDIG OP U VAN TOEPASSING IS. DE ENIGE GARANTIE DIE WORDT GEBODEN DOOR FORD MOTOR COMPANY IS TE VINDEN IN DE GARANTIE-INFORMATIE DIE BIJ UW GEBRUIKERSHANDLEIDING ZIT. IN ZOVERRE DAT ER EEN CONFLICT IS TUSSEN DE BEPALINGEN VAN DIT DEEL EN HET GARANTIEBOEKJE, GELDEN DE BEPALINGEN IN HET GARANTIEBOEKJE.

## **Toepasselijke wetgeving, locatie, rechtsgebied**

- Deze EULA en Uw gebruik van de SOFTWARE worden geregeld door de wetten van de Staat Michigan. Uw gebruik van de SOFTWARE kan ook onderworpen zijn aan andere lokale, provinciale, nationale of internationale wetgeving. Enige rechtszaak als gevolg van of met betrekking tot deze EULA moet worden ingediend bij en mag uitsluitend worden gevoerd in een rechtbank in de Staat Michigan in Wayne County of in de United States

District Court for the Eastern District of Michigan. Hierbij geeft u de toestemming om een rechtszaak aanhangig te maken bij de persoonlijke jurisdictie van een rechtbank in de Staat Michigan in Wayne County en de United States District Court for the Eastern District of Michigan voor enig geschil als gevolg van of met betrekking tot deze EULA.

## **Bindende arbitratie en afwijzing van groepszaken**

**(a) Toepassingsgebied.** Dit Deel geldt voor elk geschil BEHALVE ALS HET GEEN GESCHIL INHOUDT MET BETREKKING TOT INBREUK VAN AUTEURSRECHT OF VOOR DE NALEVING OF GELDIGHEID VAN INTELLECTUELE EIGENDOMSRECHTEN VAN UZELF, FORD MOTOR COMPANY OF ENIGE LICENTIEHOUDER VAN FORD MOTOR COMPANY. Geschil betekent elk geschil, actie of andere controverse tussen U en FORD MOTOR COMPANY, behalve de bovenstaande uitzonderingen, betreffende de SOFTWARE (inclusief de prijs) of deze EULA, zij het onder overeenkomst, garantie, onrechtmatige daad, wet, regelgeving, verordening of enige andere wettelijke of billijke basis.

**(b) Kennisgeving van geschil.** In geval van een Geschil moet U of FORD MOTOR COMPANY de andere partij een “Kennisgeving van geschil” geven, een schriftelijke verklaring met de naam, het adres en contactgegevens van de partij die de kennisgeving geeft, de feiten die aanleiding geven tot het geschil en de gevraagde oplossing. U en FORD MOTOR COMPANY zullen proberen elk geschil op te lossen via informele onderhandeling binnen 60 dagen vanaf de verzenddatum van de Kennisgeving van geschil. Na 60 dagen kunt U of kan FORD MOTOR COMPANY arbitratie beginnen.



### **(c) Rechtbank voor kleine vorderingen.**

U kunt elk geschil ook aanhangig maken bij de rechtbank voor kleine vorderingen in uw land van verblijf of het hoofdkantoor van FORD MOTOR COMPANY, indien het geschil voldoet aan alle eisen om het aanhangig te maken bij de rechtbank voor kleine vorderingen. U kunt een zaak aanhangig maken bij een rechtbank voor kleine vorderingen ongeacht het feit of U eerst informele onderhandelingen hebt gevoerd.

### **(d) Bindende arbitratie.**

Als U en FORD MOTOR COMPANY een geschil niet oplossen via informatie onderhandeling of bij de rechtbank voor kleine vorderingen, zal elke andere inspanning om het geschil op te lossen uitsluitend worden gevoerd via bindende arbitratie. U wijst het recht af op een rechtszaak (of deelname als partij of lid in een groepszaak) voor alle geschillen in een rechtbank voor een rechter of jury. In plaats daarvan zullen alle geschillen worden opgelost voor een neutrale arbitrator, wiens beslissing definitief zal zijn, met uitzondering van een beperkt recht op beroep volgens de Amerikaanse Federal Arbitration Act. Elke rechtbank met jurisdictie over de partijen kan de toekenning van de arbitrator afdwingen.

### **(e) Afwijzing van groepszaak.**

Alle inspanningen om enig geschil op te lossen of te beslechten in elk forum worden uitsluitend op individuele basis gevoerd. Noch uzelf noch FORD MOTOR COMPANY zal ernaar streven een geschil te beslechten als groepszaak, als algemene actie van een privé-advocaat, of in enige andere actie waarbij een partij optreedt of voorstelt op te treden in een representatieve hoedanigheid. Enige arbitratie of rechtszaak mag geenszins worden gecombineerd met een andere zonder de voorafgaande schriftelijke toestemming van alle partijen voor alle betreffende arbitraties of rechtszaken.

### **(f) Arbitratieprocedure.**

Enige arbitratie wordt gevoerd door de American Arbitration Association (de "AAA") volgens diens Commercial Arbitration Rules. Als U een natuurlijk persoon bent en de SOFTWARE voor persoonlijk gebruik of gebruik in het voertuig gebruikt, of als de waarde van het geschil maximaal \$ 75.000 bedraagt ongeacht het feit of U al dan niet een persoon bent en ongeacht hoe U de SOFTWARE gebruikt, gelden de Supplementary Procedures for Consumer-Related Disputes van de AAA eveneens. Om arbitratie te beginnen dient u het formulier Commercial Arbitration Rules Demand for Arbitration in bij de AAA. Volgens de regels van de AAA kunt u vragen telefonisch of in persoon te worden gehoord. In een geschil van maximaal \$ 10.000 kunt u alleen telefonisch worden gehoord, tenzij de arbitrator een goede reden vindt om in plaats daarvan in persoon te worden gehoord. Voor meer informatie, zie [adr.org](http://adr.org) of bel 1-800-778-7879. U gaat ermee akkoord alleen arbitratie te beginnen in uw land van verblijf of de plaats van het hoofdkantoor van FORD MOTOR COMPANY. De arbitrator kan dezelfde schadevergoeding aan U persoonlijk toekennen als een rechtbank dat zou kunnen doen. De arbitrator kan hulp volgens de wetgeving of rechterlijk bevel alleen aan U persoonlijk toekennen, en alleen in zover als is vereist om Uw individuele vordering te voldoen.

### **(g) Kosten en bonussen voor arbitrage.**

- I. Geschillen van maximaal \$ 75.000. FORD MOTOR COMPANY zal uw dossierkosten onmiddellijk vergoeden en de kosten en uitgaven van de AAA en de arbitrator betalen. Als u het laatste schriftelijke voorstel tot schikking van FORD MOTOR COMPANY dat is gedaan voordat de arbitrator werd aangesteld ("laatste schriftelijke voorstel") afwijst, uw geschil wordt beslecht door de

beslissing van de arbitrator (een "toekenning" genoemd) en de arbitrator u meer dan het laatste schriftelijke voorstel geeft, zal FORD MOTOR COMPANY u drie bonussen bieden: (1) het hoogste bedrag van de beloning of \$ 1.000 betalen; (2) het dubbel van uw redelijke kosten voor de advocaat betalen, indien van toepassing; en (3) eventuele uitgaven terugbetalen (inclusief vergoedingen en kosten voor experts die getuigen) die uw advocaat redelijkerwijs vraagt voor het onderzoeken, voorbereiden en uitvoeren van uw eis in arbitratie. De arbitrator zal de bedragen bepalen.

- ii. Geschillen van meer dan \$ 75.000. De regels van de AAA gelden voor betaling van dossierkosten en kosten en uitgaven van de AAA en de arbitrator.
- iii. Geschillen ongeacht het bedrag. Bij elke arbitratie die u begint zal FORD MOTOR COMPANY de kosten en uitgaven of Uw vergoede dossierkosten teruggeisen, op voorwaarde dat de arbitrator de arbitratie frivool of aangebracht omwille van een verkeerd doel acht. Bij elke arbitratie die FORD MOTOR COMPANY begint, zal het bedrijf alle dossierkosten, kosten en uitgaven voor de AAA en de arbitrator betalen. Het bedrijf zal diens kosten of uitgaven voor juridische bijstand bij enige arbitratie niet van u teruggeisen. Kosten en uitgaven tellen niet mee in de bepaling van de omvang van een geschil.

**(h) Eisen of geschillen moeten binnen een jaar worden ingediend.** In zoverre als bij wet is toegestaan, moet enige vordering of geschil volgens deze EULA waarop dit Deel van toepassing is worden aanhangig gemaakt binnen één jaar in de rechtbank voor kleine geschillen (Deel c)

of in arbitratie (Deel d). De periode van een jaar begint wanneer de eis of het geschil voor het eerst aanhangig kon worden gemaakt. Als dergelijke eis of geschil niet binnen een jaar aanhangig is gemaakt, wordt deze permanent uitgesloten.

**(i) Scheidbaarheid.** Als de afwijzing van groepszaak (Deel e) illegaal of niet-afdwingbaar wordt geacht betreffende het volledige geschil of delen ervan, zal dat gedeelte van Deel e niet van toepassing zijn op deze delen. In plaats daarvan zullen deze delen gescheiden worden en beslecht worden in een rechtbank, terwijl de resterende delen worden beslecht in arbitratie. Indien enige andere bepaling van dat gedeelte van Deel e onwettig of niet-afdwingbaar wordt geacht, zal die bepaling worden gescheiden en zal de rest van Deel e volledig van kracht en geldig blijven.

## Licentieovereenkomst voor eindgebruikers van TeleNav-software

Lees deze voorwaarden en bepalingen zorgvuldig voordat u de TeleNav-software gebruikt. Uw gebruik van de TeleNav-software betekent dat u deze voorwaarden en bepalingen accepteert. Als u niet akkoord gaat met deze voorwaarden en bepalingen, zorg dan dat de zegel van de verpakking niet verbroken wordt, de TeleNav-software niet verbroken wordt en de software niet anderszins wordt gebruikt. TeleNav kan deze Overeenkomst en het privacybeleid op elk gewenst moment herzien, met of zonder kennisgeving aan u. U gaat ermee akkoord om van tijd tot tijd <http://www.telenav.com> te bezoeken om de dan geldende versie van deze Overeenkomst en van het privacybeleid te controleren.

## 1. Veilig en wettig gebruik

U gaat ermee akkoord dat aandacht besteden aan de TeleNav-software kans op al dan niet dodelijke verwondingen van uzelf of anderen kan veroorzaken in situaties waarbij anderszins uw onverdeelde aandacht vereist is, en u gaat dan ook akkoord met het volgende wanneer u de TeleNav-software gebruikt:

(a) alle verkeerswetgeving naleven en steeds op een veilige manier rijden;

(b) uw eigen persoonlijke inzicht gebruiken tijdens het rijden. Als u vindt dat een route die wordt gesuggereerd door de TeleNav-software u instructies geeft om een onveilig of onwettig manoeuvre uit te voeren, u in een onveilige situatie brengt of u naar een gebied leidt dat volgens u onveilig is, volg dergelijke instructies dan niet;

(c) geen bestemmingen invoeren of de TeleNav-software op een andere manier bedienen, tenzij uw voertuig stilstaat en geparkeerd is;

(d) de TeleNav-software niet gebruiken voor illegale, ongeoorloofde, onbedoelde, onveilige, gevaarlijke of onwettige doeleinden of op enige andere manier die niet overeenkomt met deze Overeenkomst;

(e) alle gps-toestellen en draadloze apparaten en kabels die nodig zijn voor het gebruik van de TeleNav-software op een veilige manier in uw voertuig opbergen, zodat ze het rijden niet hinderen en de bediening van enig veiligheidsapparaat (zoals een airbag) niet voorkomen.

U gaat ermee akkoord TeleNav te vrijwaren van alle claims die voortvloeien uit eventueel gevaarlijk of anderszins ongepast gebruik van de TeleNav-software in een bewegend voertuig, inclusief gevolgen van uw nalaten om te voldoen aan de bovenstaande aanwijzingen.

## 2. Accountinformatie

U gaat akkoord: (a) met het verstrekken van juiste, nauwkeurige, actuele en volledige informatie over uzelf aan TeleNav wanneer u de TeleNav-software registreert, en (b) met het direct informeren van TeleNav over eventuele wijzigingen van dergelijke informatie, en deze juist, nauwkeurig, actueel en volledig te houden.

## 3. Softwarelicentie

- Onderworpen aan uw naleving van de voorwaarden van deze Overeenkomst, verleent TeleNav u hierbij een persoonlijke, niet-exclusieve, niet-overdraagbare licentie (behalve zoals uitdrukkelijk is toegestaan met betrekking tot uw permanente overdracht van de TeleNav-softwarelicentie), zonder het recht om in licentie te geven, de TeleNav-software (alleen in objectcodevorm) te gebruiken voor toegang tot en gebruik van de TeleNav-software. Deze licentie wordt beëindigd bij eventuele beëindiging of afloop van deze Overeenkomst. U gaat ermee akkoord dat u de TeleNav-software alleen gebruikt voor uw persoonlijke zakelijke of recreatieve doeleinden, en niet om commerciële navigatiediensten aan derden te bieden.

### 3.1 Licentiebeperkingen

- **(a)** de TeleNav-software of enig deel ervan nabouwen, decompileren, demonteren, vertalen, wijzigen, aanpassen of anderszins veranderen; **(b)** proberen de broncode, audiobibliotheek of structuur van de TeleNav-software af te leiden zonder voorafgaande uitdrukkelijke schriftelijke toestemming van TeleNav; **(c)** handelsmerken, logo's, informatie over patenten of copyright, of andere

# Bijlagen

informatie of markeringen van TeleNav of diens leveranciers te verwijderen van de TeleNav-software, of aan te passen; **(d)** de TeleNav-software distribueren, in licentie geven of anderszins overdragen aan anderen, behalve als onderdeel van uw permanente overdracht van de TeleNav-software; of **(e)** de TeleNav-software op enige manier gebruiken die

- i. indruist tegen de intellectuele eigendomsrechten of eigendomsrechten, rechten van reclame of privacy of andere rechten van enige partij,
- ii. enige wet, grondwet, verordening of regelgeving schendt, inclusief maar niet beperkt tot wetten en regelgeving met betrekking tot spam, privacy, bescherming van consumenten en kinderen, obsceniteiten of eerroof, of
- iii. schadelijk, bedreigend, beledigend, pestend, misleidend, schadelijk voor de reputatie, vulgair, obscene, lasterlijk of anderszins verwerpelijk is; en (f) de TeleNav-software leasen, verhuren of anderszins derden ongeoorloofde toegang geven tot de TeleNav-software zonder voorafgaande schriftelijke toestemming van TeleNav.

## 4. Afwijzingen

- Voor zover toegestaan volgens toepasselijk recht, zal TeleNav, zijn licentiegevers en leveranciers, of agenten of werknemers van een van de voorgaande, in geen enkel geval aansprakelijk zijn voor gemaakte beslissingen of ondernomen acties door u of iemand anders, vertrouwend op de informatie verstrekt door de TeleNav-software. TeleNav garandeert ook niet de juistheid van de kaart of andere gegevens die voor de TeleNav-software worden gebruikt. Dergelijke gegevens kunnen niet altijd overeenkomen met de werkelijkheid

vanwege, onder andere, wegafsluitingen, wegwerkzaamheden, constructiewerkzaamheden, het weer, nieuwe wegen en andere veranderende omstandigheden. U bent verantwoordelijk voor het gehele risico voortvloeiend uit uw gebruik van de TeleNav-software. U sterft bijvoorbeeld, maar zonder beperking, ermee in om niet op de TeleNav-software te vertrouwen voor kritische navigatie in gebieden waar het welzijn of het voortbestaan van u of anderen afhankelijk is van de nauwkeurigheid van navigatie, aangezien de kaarten of de functionaliteit van de TeleNav-software niet bedoeld zijn ter ondersteuning van dergelijke toepassingen met een hoog risico, vooral in meer afgelegen geografische gebieden.

- TELENAV WIJST ALLE GARANTIES MET BETREKKING TOT DE TELENAV-SOFTWARE, WETTELIJK, UITDRUKKELIJK OF IMPLICIET, UITDRUKKELIJK AF EN SLUIT DEZE UIT, MET INBEGRIIP VAN ALLE GARANTIES DIE VOORTVLOEIEN UIT VERHANDELEN, GEBRUIK OF HANDEL, EN MET INBEGRIIP VAN, MAAR NIET BEPERKT TOT, DE IMPLICIETE GARANTIES VAN VERKOOPBAARHEID, GESCHIKTHEID VOOR EEN BEPAALD DOEL EN NIET-INBREUK OP RECHTEN VAN DERDEN MET BETREKKING TOT DE TELENAV-SOFTWARE.
- Bepaalde rechtsgebieden staan de disclaimer van bepaalde garanties niet toe, dus deze beperking is mogelijk niet op u van toepassing.

## 5. Beperking van aansprakelijkheid

- VOOR ZOVER TOEGESTAAN ONDER TOEPASSELIJK RECHT, KUNNEN TELENAV OF DIENS LICENTIEGEVERS EN LEVERANCIERS IN GEEN GEVAL AANSPRAKELIJK WORDEN GESTELD DOOR U OF DERDEN VOOR INDIRECTE, INCIDENTELE, VOORTVLOEIENDE, SPECIALE OF MORELE SCHADE (IN ELK GEVAL INCLUSIEF, MAAR NIET BEPERKT TOT, SCHADE WEGENS DE ONMOGELIJKHEID TOT GEBRUIK VAN DE APPARATUUR OF TOEGANG TOT GEGEVENS, GEGEVENSVERLIES, VERLIES VAN ZAKEN, VERLIES VAN WINSTEN, ONDERBREKING VAN DE BEDRIJFSVOERING OF DERGELIJKE) DIE VOORTVLOEIEN UIT HET GEBRUIK VAN OF HET ONVERMOGEN TOT GEBRUIK VAN DE TELENAV-SOFTWARE, ZELFS ALS TELENAV GEADVISEERD IS OVER VAN DE MOGELIJKHEID VAN DERGELIJKE SCHADE. NIETTEGENSTAANDE ENIGE SCHADE DIE U OM WELKE REDEN OOK ZOU KUNNEN OPLOPEN (INCLUSIEF EN ZONDER BEPERKING, ALLE SCHADE HIERIN VERMELD EN ALLE DIRECTE OF ALGEMENE SCHADE IN CONTRACT, ONRECHTMATIGHEDEN (INCLUSIEF NALATIGHEID) OF ANDERSZINS), WORDT DE VOLLEDIGE AANSPRAKELIJKHEID VAN TELENAV EN VAN ALLE LEVERANCIERS VAN TELENAV BEPERKT TOT HET WERKELIJK DOOR U BETAALDE BEDRAG VOOR DE TELENAV-SOFTWARE. SOMMIGE STATEN EN/OF RECHTSGBIEDEN STAAN DE UITSLUITING OF

BEPERKING VAN INCIDENTELE SCHADE OF GEVOLGSCHADE NIET TOE, ZODAT DE BOVENSTAANDE BEPERKINGEN OF UITSLUITINGEN MOGELIJK NIET OP U VAN TOEPASSING ZIJN.

## 6. Arbitrage en toepasselijk recht

- U gaat ermee akkoord dat alle geschillen, claims of controverses voortvloeiend uit of verband houdend met deze Overeenkomst of de TeleNav-software worden beslecht door onafhankelijke arbitrage met betrekking van een neutrale bemiddelaar en beheerd door de American Arbitration Association in de county Santa Clara, Californië. De bemiddelaar past de commerciële regels van arbitrage (Commercial Arbitration Rules) van de American Arbitration Association toe, en het oordeel op basis van toekenning door de bemiddelaar kan door een bevoegde rechtbank worden ingevoerd. Neem in acht dat er geen rechter of jury bij een arbitrageprocedure is en de beslissing van de bemiddelaar bindend is voor beide partijen. U gaat uitdrukkelijk akkoord uw recht op een juryproces op te zeggen. Deze Overeenkomst en de prestaties hieronder worden beheerst onder en opgezet volgens de wetten van de staat Californië, zonder gelding van de conflictregels. Voor zover gerechtelijke actie noodzakelijk is in verband met de bindende arbitrage, gaan zowel u als TeleNav ermee akkoord zich te onderwerpen aan de exclusieve bevoegdheid van de rechtbanken van de county Santa Clara, Californië. Het Verdrag van de Verenigde Naties inzake Contracten voor de internationale verkoop van goederen is niet van toepassing.

## 7. Toewijzing

- U mag deze Overeenkomst of een van uw rechten of verplichtingen niet verkopen toewijzen of overdragen, behalve in totaliteit, in verband met uw permanente overdracht van de TeleNav-software, en uitdrukkelijk op voorwaarde dat de nieuwe gebruiker van de TeleNav-software ermee akkoord gaat gebonden zijn door de voorwaarden en bepalingen van deze Overeenkomst. Een dergelijke verkoop, toewijzing of overdracht die niet expliciet is toegestaan onder deze paragraaf zal resulteren in onmiddellijke beëindiging van deze Overeenkomst, zonder aansprakelijkheid aan TeleNav, in welk geval u en alle andere partijen onmiddellijk alle gebruik van de TeleNav-software staken. Niettegenstaande het voorgaande kan TeleNav deze Overeenkomst op elk moment toewijzen aan enige andere partij zonder voorafgaande kennisgeving, mits de cessionaris gebonden blijft aan deze Overeenkomst.

## 8. Diversen

### 8,1

Deze Overeenkomst vormt de volledige overeenkomst tussen u en TeleNav met betrekking tot het onderwerp hiervan.

### 8,2

Behalve voor de beperkte licenties die uitdrukkelijk zijn verleend in deze overeenkomst, behoudt TeleNav alle rechten, titels en belangen in en op de TeleNav-software, inclusief en zonder beperking alle gerelateerde rechten op intellectueel eigendom. Licenties of andere rechten die niet uitdrukkelijk in deze Overeenkomst zijn toegekend, zijn bedoeld om te worden toegekend of overgedragen,

of zullen worden toegekend of overgedragen door implicatie, statuut, afleiding, estoppel of anderszins, en TeleNav en diens leveranciers en licentiehouders behouden hierbij al hun andere respectievelijke rechten dan de licenties die expliciet worden toegekend in deze Overeenkomst.

### 8,3

Door gebruik te maken van de TeleNav-software, gaat u akkoord met het op elektronische wijze ontvangen van alle communicatie, waaronder kennisgevingen, overeenkomsten, wettelijk vereiste openbaarmakingen of andere informatie met betrekking tot de TeleNav-software (collectief "Kennisgevingen"). TeleNav kan dergelijke Kennisgevingen verstrekken door deze op de TeleNav-website te plaatsen of door dergelijke Kennisgevingen naar uw draadloze apparaat te laten downloaden. Als u wenst uw toestemming om Kennisgevingen elektronisch te ontvangen in te trekken, dient u het gebruik van de TeleNav-software te stoppen.

### 8,4

Het niet eisen van de uitvoer van enige bepaling door u of TeleNav zal geen afbreuk doen aan het recht van de betreffende partij om de uitvoer op een later tijdstip te eisen, noch zal een ontheffing van enige schending of tekortkoming van deze Overeenkomst een ontheffing van enige daaropvolgende schending of tekortkoming van de bepaling zelf vormen.

### 8,5

Als enige bepaling hierin onafdwingbaar wordt geacht, dan wordt dergelijke bepaling gewijzigd om de bedoeling van de partijen te weerspiegelen, en blijven de resterende bepalingen van deze Overeenkomst volledig van kracht en geldig.

## 8,6

De koppen in deze Overeenkomst dienen slechts ter referentie en worden niet als onderdeel van deze Overeenkomst beschouwd, en hiernaar zal niet verwezen worden in verband met de constructie of interpretatie van deze Overeenkomst. Zoals gebruikt in deze overeenkomst, dienen de woorden "met inbegrip van" en "inclusief", en variaties daarvan, niet beschouwd te worden als termen van beperking, maar als termen die gevolgd worden door de woorden "zonder beperking".

### **9. Overige leveranciersvoorwaarden en -bepalingen**

- De TeleNav-software maakt gebruik van kaart- en andere gegevens die door TeleNav aan andere leveranciers in licentie zijn gegeven ten voordele van uzelf en andere eindgebruikers. Deze Overeenkomst omvat bepalingen voor eindgebruikers die van toepassing zijn op deze bedrijven (inbegrepen aan het einde van deze Overeenkomst) en uw gebruik van de TeleNav-software is dan ook onderworpen aan dergelijke bepalingen. U gaat ermee akkoord de volgende aanvullende algemene bepalingen na te leven, die van toepassing zijn op andere leveranciers die licentiehouders zijn van TeleNav:

#### **9.1 Voorwaarden voor eindgebruikers vereist door HERE North America, LLC**

De gegevens ("Gegevens") worden verstrekt voor uw persoonlijke, interne gebruik en mogen niet worden doorverkocht. De gegevens worden beschermd door auteursrechten en zijn onderworpen aan de volgende algemene bepalingen en voorwaarden die zijn geaccepteerd door u enerzijds, en door TeleNav ("TeleNav") en diens licentiehouders (inclusief hun licentiehouders en leveranciers) anderzijds.

© 2013 HERE. Alle rechten voorbehouden.

De Gegevens voor gebieden in Canada omvatten informatie die is verkregen met toestemming van Canadese autoriteiten, waaronder: © Her Majesty the Queen in Right of Canada, © Queen's Printer for Ontario, © Canada Post Corporation, GeoBase®, © Department of Natural Resources Canada.

HERE heeft een niet-exclusieve licentie van de United States Postal Service® om ZIP+4® informatie te publiceren en verkopen.

United States Postal Service® 2014. Prices are not established, controlled or approved by the United States Postal Service®. De volgende handelsmerken en registraties zijn eigendom van de USPS: United States Postal Service, USPS en ZIP+4.

De Gegevens voor Mexico omvatten bepaalde gegevens van het Instituto Nacional de Estadística y Geografía.

#### **9.2 Voorwaarden voor eindgebruikers vereist door NAV2 (Shanghai) Co., Ltd**

De gegevens ("Gegevens") worden verstrekt voor uw persoonlijke, interne gebruik en mogen niet worden doorverkocht. De gegevens worden beschermd door auteursrechten en zijn onderworpen aan de volgende algemene bepalingen en voorwaarden die zijn geaccepteerd door u enerzijds, en door NAV2 (Shanghai) Co., Ltd ("NAV2") en diens licentiehouders (inclusief hun licentiehouders en leveranciers) anderzijds. 20xx. Alle rechten voorbehouden.



## **Termen en voorwaarden**

**Toegestaan gebruik.** U gaat ermee akkoord dat u deze Gegevens in combinatie met de TeleNav-software alleen gebruikt voor de eigen en interne zakelijke doeleinden waarvoor u een licentie hebt en niet voor dienstenbureaus, timesharing of andere soortgelijke doeleinden. Dientengevolge, maar onderhevig aan de beperkingen zoals deze in de volgende paragrafen worden uiteengezet, gaat u akkoord met het niet anderszins reproduceren, kopiëren, wijzigen, decompileren, demonteren, afgeleide werken maken of reconstrueren van enig gedeelte van deze Gegevens, en mag u deze niet overdragen of distribueren in elke vorm of voor elk doel dan ook, behalve voor zover toegestaan door dwingend recht.

**Beperkingen.** Behalve indien u specifiek een licentie hebt gekregen van TeleNav, en zonder beperking van de voorgaande paragraaf, mag u (a) deze Gegevens niet gebruiken met producten, systemen of toepassingen die zijn geïnstalleerd of anderszins verbonden met of in communicatie staan met voertuigen die in staat zijn tot voertuignavigatie, positionering, dispatch, routegeleiding in realtime, wagenparkbeheer of soortgelijke toepassingen; of (b) niet met of in communicatie staan met, inclusief zonder beperking, mobiele telefoons, palmtops en draagbare computers, piepers en PDA's.

**Waarschuwing.** De Gegevens kunnen onnauwkeurige of onvolledige informatie bevatten door van het verstrijken van tijd, veranderende omstandigheden, gebruikte bronnen en de aard van het verzamelen van uitgebreide geografische gegevens, wat allemaal kan leiden tot onjuiste resultaten.

**Geen garantie.** Deze Gegevens worden u "zoals ze zijn" verstrekt en u gaat ermee akkoord ze op eigen risico te gebruiken. TeleNav en diens licentiehouders (en hun licentiehouders en leveranciers) geven geen enkele soort garanties of voorstellingen, expliciet of impliciet, voortvloeiend uit de wet of anderszins, inclusief maar niet beperkt tot, inhoud, kwaliteit, nauwkeurigheid, volledigheid, doeltreffendheid, betrouwbaarheid, geschiktheid voor een bepaald doel, nuttigheid, gebruik of resultaten te verkrijgen van deze Gegevens, of dat de Gegevens of de servers altijd beschikbaar of vrij van fouten zullen zijn.

**Afwijzing van garantie:** TELENV EN DIENS LICENTIEHOUDERS (INCLUSIEF HUN LICENTIEHOUDERS EN LEVERANCIERS) WIJZEN ELKE GARANTIE, EXPLICIET OF IMPLICIET, VAN KWALITEIT, PRESTATIES, VERKOOPBAARHEID, GESCHIKTHEID VOOR EEN BEPAALD DOEL OF NIET-INBREUK AF. Sommige staten, gebieden en landen staan bepaalde garantieuitsluitingen niet toe, dus in dat opzicht kan de bovenstaande uitsluiting mogelijk niet voor u gelden.

**Afwijzing van aansprakelijkheid:** TELENV EN DIENS LICENTIEHOUDERS (INCLUSIEF HUN LICENTIEHOUDERS EN LEVERANCIERS) ZULLEN NIET AANSPRAKELIJK WORDEN GESTELD DOOR U VOOR ELKE EIS, VORDERING OF ACTIE, ONGEACHT DE AARD VAN DE OORZAAK VAN DE EIS, VORDERING OF ACTIE, WAARBIJ VERLIES, VERWONDINGEN OF SCHADE, DIRECT OF INDIRECT, WORDT BEWEERD ALS GEVOLG VAN HET GEBRUIK OF HET BEZIT VAN DE INFORMATIE, NOCH VOOR ENIG VERLIES VAN WINSTEN, ZAKEN, OVEREENKOMSTEN OF BESPARINGEN, OF ENIGE ANDERE DIRECTE, INDIRECTE, INCIDENTELE, SPECIALE OF GEVOLGSCHADE ALS GEVOLG VAN UW GEBRUIK VAN OF ONVERMOGEN TOT



# Bijlagen

GEBRUIK VAN DEZE INFORMATIE, ENIG DEFECT IN DEZE INFORMATIE, OF EEN INBREUK OP DEZE ALGEMENE BEPALINGEN, IN EEN ACTIE ONDER OVEREENKOMST OF ONRECHTMATIGE DAAD OF OP BASIS VAN EEN GARANTIE, ZELFS ALS TELENAV OF DIENS LICENTIEHOUDERS WERDEN GEADVISEERD OVER DE MOGELIJKHEID VAN DERGELIJKE SCHADE. Sommige staten, gebieden en landen staan bepaalde aansprakelijkheidsuitsluitingen of schadebeperkingen niet toe, dus in dat opzicht kan het bovenstaande mogelijk niet voor u gelden.

**Exportregeling.** U zult geen enkel deel van de Gegevens of een direct product daarvan ergens vandaan exporteren, behalve in overeenstemming met, en met alle vereiste licenties en goedkeuringen onder, toepasselijke exportwetgeving, -regels en -regelgeving, inclusief maar niet beperkt tot de wetten, regels en regelgeving beheerd door het Office of Foreign Assets Control van het Amerikaanse Department of Commerce en Bureau of Industry and Security van het Amerikaanse Department of Commerce. In de mate dat dergelijke exportwetten, -regels of -regelgeving HERE verbieden om diens verplichtingen in dit kader na te leven om de Gegevens te leveren of te verspreiden, wordt dergelijk niet-handelen vrijgesteld en vormt dit geen inbreuk op deze Overeenkomst.

**Volledige overeenkomst.** Deze algemene bepalingen vormen de volledige overeenkomst tussen TeleNav (en diens licentiehouders, inclusief hun licentiehouders en leveranciers) en uzelf met betrekking tot het onderwerp van deze overeenkomst, en heeft in zijn geheel voorrang op alle schriftelijke of mondelinge overeenkomsten die er zouden bestaan tussen ons met betrekking tot het onderwerp.

**Geldende wetgeving.** De bovenstaande algemene bepalingen worden bepaald door de wetten van de staat Illinois ["Nederland" invoegen indien Europese Gegevens van HERE worden gebruikt], zonder aanleiding te geven tot (i) de bepalingen voor conflicterende, of (ii) de Conventie van de Verenigde Naties voor Contracten voor de internationale verkoop van goederen, die expliciet is uitgesloten. Voor elk geschil, elke eis en elke actie als gevolg van of met betrekking tot de Gegevens die u volgens deze overeenkomst worden verstrekt, gaat u ermee akkoord dat deze onderworpen worden aan de jurisdictie van de staat Illinois ["Nederland" invoegen indien Europese Gegevens van HERE worden gebruikt].

**Overheid als eindgebruikers.** Als de Gegevens worden verkregen door of in naam van de overheid van de Verenigde Staten of enige andere entiteit die soortgelijke rechten als wat gewoonlijk wordt geclaimd door de overheid van de Verenigde Staten zoekt en toepast, zijn deze gegevens een "commercieel item" zoals deze term is gedefinieerd in 48 C.F.R. ("FAR") 2.101, in licentie gegeven in overeenstemming met deze Voorwaarden voor eindgebruikers, en elke kopie van de gegevens die werden geleverd of anderszins aangeboden, zal worden gemarkeerd of ingebed zoals van toepassing met de volgende "Kennisgeving van gebruik" en worden behandeld in overeenstemming met deze kennisgeving:

## KENNISGEVING VAN GEBRUIK

NAAM VAN CONTRACTANT (FABRIKANT/LEVERANCIER): HERE

ADRES VAN CONTRACTANT (FABRIKANT/LEVERANCIER): p/a Nokia, 425 West Randolph Street, Chicago, Illinois 60606

Deze Gegevens zijn een commercieel item zoals gedefinieerd in FAR 2.101 en onderhevig aan deze Voorwaarden voor eindgebruikers waaronder deze Gegevens zijn verstrekt.

© 1987 – 2014 HERE – Alle rechten voorbehouden.

Als de Contracterende partij, federaal overheidsbureau of een federale medewerker weigert de legenda hierin te gebruiken, dan moet de Contracterende partij, federaal overheidsbureau of federale medewerker HERE daarvan op de hoogte brengen voordat aanvullende of alternatieve rechten worden gezocht in de Gegevens.

### I. Gebieden in de VS/Canada

A. Gegevens van de Verenigde Staten. De Voorwaarden voor eindgebruikers voor elke Toepassing die Gegevens bevat voor de Verenigde Staten, zullen de volgende kennisgevingen bevatten:

“HERE holds a non-exclusive license from the United States Postal Service® to publish and sell ZIP+4® information.”

“©United States Postal Service® 20XX. Prices are not established, controlled or approved by the United States Postal Service®. The following trademarks and registrations are owned by the USPS: United States Postal Service, USPS, and ZIP+4.”

B. Gegevens van Canada. De volgende bepalingen gelden voor de Gegevens van Canada, die gegevens kunnen bevatten of weergeven van andere licentiehouders (“Gegevens van derden”), waaronder: Her Majesty the Queen in Right of Canada, (“Her Majesty”) Canada Post Corporation (“Canada Post”) en het Department of Natural Resources of Canada (“NRCan”).

1. Disclaimer en beperking - Klant gaat ermee akkoord dat zijn gebruik van Gegevens van derden onderhevig is aan de volgende bepalingen:

a. Disclaimer - De Gegevens van derden worden in licentie gegeven “zoals ze zijn”. De licentiehouders van dergelijke gegevens, waaronder Her Majesty, Canada Post en NRCan, geven geen enkele soort garanties of voorstellingen met betrekking tot dergelijke gegevens,

noch expliciet, noch impliciet, voortvloeiend uit de wet of anderszins, inclusief maar niet beperkt tot, doeltreffendheid, volledigheid, nauwkeurigheid of geschiktheid voor een bepaald doel.

b. Beperking van aansprakelijkheid: de licentiehouders van Gegevens van derden, waaronder Her Majesty, Canada Post en NRCan, zullen niet aansprakelijk zijn: (i) met betrekking tot elke eis, vordering of actie, ongeacht de aard van de oorzaak van de eis, vordering of actie, waarbij verlies, verwondingen of schade, direct of indirect, wordt beweerd als gevolg van het gebruik of bezit van deze Gegevens; of (ii) op welke wijze dan ook voor verlies van omzet of contracten of voor eventuele gevolgschade die ontstaat door enig defect in de Gegevens.

2. Copyrightinformatie: met betrekking tot elke kopie van alle of een gedeelte van de Gegevens voor het gebied van Canada, zal de Klant duidelijk zichtbaar de volgende copyrightinformatie aanbrengen op ten minste een van de volgende zaken: (i) het label voor het opslagmedium van de kopie; (ii) de verpakking van de kopie; (iii) overige materialen die samen met de kopie worden verpakt, zoals gebruikershandleidingen of licentieovereenkomsten voor eindgebruikers: "This data includes information taken with permission from Canadian authorities, including © Her Majesty the Queen in Right of Canada, © Queen's Printer for Ontario, © Canada Post Corporation, GeoBase®, © The Department of Natural Resources Canada. All rights reserved."

3. Voorwaarden voor eindgebruikers: tenzij anders overeengekomen door de partijen, met betrekking tot het verstrekken van elk gedeelte van de Gegevens voor het gebied van Canada aan eindgebruikers waar volgens deze overeenkomst toestemming voor is gegeven, zal de Klant dergelijke Eindgebruikers op een redelijke opvallende wijze voorzien van voorwaarden (uiteengezet in andere bepalingen voor eindgebruikers die volgens de Overeenkomst moeten worden verstrekt of die anderszins kunnen worden verstrekt door de Klant) waarin de volgende bepalingen zijn opgenomen namens de licentiehouders van Gegevens van derden, waaronder Her Majesty, Canada Post en NRCan:

De Gegevens kunnen gegevens bevatten of weergeven van licentiehouders, waaronder: Her Majesty the Queen in Right of Canada, ("Her Majesty") Canada Post Corporation ("Canada Post") en het Department of Natural Resources of Canada ("NRCan"). Dergelijke gegevens worden in licentie gegeven "zoals ze zijn". De licentiehouders, waaronder Her Majesty, Canada Post en NRCan, geven geen enkele soort garanties of voorstellingen met betrekking tot dergelijke gegevens, noch expliciet, noch impliciet, voortvloeiend uit de wet of anderszins, inclusief maar niet beperkt tot, doeltreffendheid, volledigheid, nauwkeurigheid of geschiktheid voor een bepaald doel. De licentiehouders, waaronder Her Majesty, Canada Post en NRCan, zullen niet aansprakelijk zijn met betrekking tot elke eis, vordering of actie, ongeacht de aard van de oorzaak van de eis, vordering of actie, waarbij verlies, verwondingen of schade, direct of indirect, wordt beweerd als gevolg

# Bijlagen

van het gebruik of bezit van de Gegevens. De licentiehouders, waaronder Her Majesty, Canada Post en NRCan, zullen niet aansprakelijk zijn op welke wijze dan ook voor verlies van omzet of contracten of voor eventuele gevolgschade die ontstaat door enig defect in de Gegevens.

De eindgebruiker zal licentiehouders, waaronder Her Majesty, Canada Post en NRCan, en hun directie, werknemers en vertegenwoordigers schadeloos stellen en niet aansprakelijk stellen voor elke eis, vordering of actie, ongeacht de aard van de oorzaak van de eis, vordering of actie, waarbij verlies, kosten, uitgaven, schade of verwondingen (waaronder dodelijk letsel) worden beweerd als gevolg van het gebruik of bezit van de Gegevens.

4. Aanvullende bepalingen: de voorwaarden die in dit gedeelte worden vermeld, gelden als aanvulling op alle rechten en verplichten van de partijen volgens de overeenkomst. Voor zover eventuele bepalingen in dit gedeelte niet overeenkomen met of tegenstrijdig zijn met andere bepalingen van de overeenkomst, gelden de bepalingen van dit gedeelte als doorslaggevend.

II. Mexico. De volgende bepaling geldt voor de Gegevens voor Mexico, die bepaalde Gegevens omvatten van het Instituto Nacional de Estadística y Geografía (“INEGI”):

A. Elke en alle kopieën van de Gegevens en/of verpakkingen die Gegevens bevatten voor Mexico, zullen de volgende kennisgeving bevatten: “Fuente: INEGI (Instituto Nacional de Estadística y Geografía)”

III. Gebieden in Latijns-Amerika

A. Kennisgevingen van derden. Elke en alle kopieën van de Gegevens en/of daaraan gerelateerde verpakkingen zullen gegevens bevatten van de desbetreffende Kennisgevingen van derden, zoals hieronder uiteengezet en beschreven corresponderend met het gebied (of het gedeelte daarvan) dat in een dergelijke kopie is opgenomen:

Gebied	Kennisgeving
Argentinië	IGN “INSTITUTO GEOGRAFICO NACIONAL ARGENTINO”
Ecuador	“INSTITUTO GEOGRAFICO MILITAR DEL ECUADOR AUTORIZACION N° IGM-2011-01- PCO-01 DEL 25 DE ENERO DE 2011” “source: © IGN 2009 - BD TOPO ®”
Guadeloupe, Frans-Guyana en Martinique Mexico	“Fuente: INEGI (Instituto Nacional de Estadística y Geografía)”

## IV. Gebieden in het Midden-Oosten

A. Kennisgevingen van derden. Elke en alle kopieën van de Gegevens en/of daaraan gerelateerde verpakkingen zullen gegevens bevatten van de desbetreffende Kennisgevingen van derden, zoals hieronder uiteengezet en beschreven corresponderend met het gebied (of het gedeelte daarvan) dat in een dergelijke kopie is opgenomen:

Land	Kennisgeving
Jordanië	“© Royal Jordanian Geographic Centre”. De voorgaande vereiste kennisgeving voor Gegevens in Jordanië maakt materieel deel uit van de Overeenkomst. Als de Klant of diens gemachtigde licentiehouders (indien van toepassing) niet aan dergelijke vereiste voldoen, heeft HERE het recht de licentie van de Klant te beëindigen met betrekking tot Gegevens in Jordanië.

B. Gegevens van Jordanië. De Klant en diens rechtmatige sublicentiehouders (indien aanwezig) hebben geen toestemming om de database van HERE met gegevens van het land Jordanië (“Gegevens van Jordanië”) in licentie te geven en/of op andere wijze te verdelen voor gebruik in zakelijke toepassingen voor (i) niet-Jordanese entiteiten voor het gebruik van de gegevens van Jordanië, uitsluitend in Jordanië, of (ii) klanten woonachtig in Jordanië. Daarnaast zijn de Klant, diens rechtmatige sublicentiehouders (indien aanwezig) en eindgebruikers uitgesloten van het gebruik van Gegevens van Jordanië in zakelijke toepassingen indien een dergelijke partij (i) een niet-Jordanese entiteit is die de Gegevens van Jordanië uitsluitend in Jordanië gebruikt, of (ii)

een klant is die woonachtig is in Jordanië. Voor toepassing van het voorgaande betekenen “zakelijke toepassingen” toepassingen voor geomarketing, GIS-toepassingen, mobiele toepassingen voor bedrijfsmiddelenbeheer, callcenter-toepassingen, telematicatoepassingen, internettoepassingen van openbare organisaties of voor het bieden van geocoderingsdiensten.

## V. Gebieden in Europa

A. Gebruik van bepaalde verkeerscodes in Europa

1. Algemene beperkingen die van toepassing zijn op verkeerscodes. De Klant erkent en gaat ermee akkoord dat in bepaalde landen van gebieden in Europa, de Klant rechtstreeks van externe RDS-TMC-codeleveranciers rechten moet verkrijgen voor de ontvangst en het gebruik van verkeerscodes in de Gegevens en om eindgebruikers transacties te kunnen bezorgen die op welke wijze dan ook zijn afgeleid van of gebaseerd op dergelijke verkeerscodes. Voor dergelijke landen zal HERE de Gegevens waarin verkeerscodes zijn opgenomen, alleen aan de Klant leveren nadat een bewijs van de Klant is ontvangen dat deze dergelijke rechten heeft verkregen.

2. Weergave van legenda van rechten van derden voor België. De Klant zal voor elke transactie die verkeerscodes gebruikt voor België, de volgende kennisgeving aan de Eindgebruiker verstrekken: “Verkeerscodes voor België worden verstrekt door het Ministerie van de Vlaamse Gemeenschap en het Ministerie de l’Equipeement et des Transports.”

## Bijlagen

B. Papieren kaarten. Met betrekking tot elke licentie die aan de Klant wordt verleend voor het vervaardigen, verkopen of verdelen van papieren kaarten (oftewel een kaart die is aangebracht op een papier of een met papier vergelijkbaar medium): (a) een dergelijke licentie met betrekking tot de gegevens van het gebied van Groot-Brittannië geldt op voorwaarde dat de Klant een afzonderlijke schriftelijke overeenkomst met de Ordnance Survey ("OS") aangaat en naleeft voor het vervaardigen en verkopen van papieren kaarten, dat de klant de OS betaalt voor elke en alle geldende royalties voor papieren kaarten, en dat de Klant voldoet aan de vereisten van de OS voor copyrightinformatie; (b) een dergelijke licentie voor het verkopen of op andere wijze tegen betaling verdelen van Gegevens van het gebied van Tsjechië geldt op voorwaarde dat de Klant vooraf schriftelijke toestemming heeft verkregen van Kartografie a.s.; (c) een dergelijke licentie voor het verkopen of op andere wijze verdelen van Gegevens van het gebied van Zwitserland geldt op voorwaarde dat de Klant een vergunning heeft verkregen van het Bundesamt für Landestopografie van Zwitserland; (d) het gebruik door de Klant van Gegevens van het gebied van Frankrijk voor het vervaardigen van papieren kaarten met een schaal tussen 1:5.000 en 1:250.000 is uitgesloten; en (e) het gebruik door de Klant van Gegevens voor het vervaardigen, verkopen of verdelen van papieren kaarten die voor wat betreft inhoud en specifiek gebruik van kleuren, symbolen en schaalverdelingen hetzelfde zijn als of wezenlijk vergelijkbaar zijn met papieren kaarten die worden uitgegeven door de Europese nationale agentschappen voor cartografie, waaronder maar niet beperkt tot het Landervermessungämter van Duits-

land, de Topografische Dienst van Nederland, het Nationaal Geografisch Instituut van België, het Bundesamt für Landestopografie van Zwitserland, het Bundesamt für Eich-und Vermessungswesen van Oostenrijk en de National Land Survey van Zweden, is uitgesloten.

C. Naleving van OS-bepalingen. Zonder beperking van gedeelte IV(B) hierboven, met betrekking tot de Gegevens van het gebied van Groot-Brittannië, erkent de Klant en stemt de Klant ermee in dat de Ordnance Survey ("OS") direct op de klant gerichte actie mag ondernemen om naleving af te dwingen van de OS-copyrightinformatie (zie gedeelte IV(D) hieronder) en de voorwaarden voor papieren kaarten (zie gedeelte IV(B) hierboven) die in deze overeenkomst zijn opgenomen.

D. Kennisgevingen van derden. Elke en alle kopieën van de Gegevens en/of daaraan gerelateerde verpakkingen zullen gegevens bevatten van de desbetreffende Kennisgevingen van derden, zoals hieronder uiteengezet en beschreven corresponderend met het gebied (of het gedeelte daarvan) dat in een dergelijke kopie is opgenomen:

Land(en)	Kennisgeving
Oostenrijk	"© Bundesamt für Eich-und Vermessungswesen"
Kroatië Cyprus, Estland, Letland, Litouwen, Moldavië, Polen, Slovenië en/ of Oekraïne	"© EuroGeographics"
Frankrijk	"source: © IGN 2009 – BD TOPO ®"

# Bijlagen

Duitsland "Die Grundlagendaten wurden mit Genehmigung der zuständigen Behörden entnommen"

Groot-Brittannië "Contains Ordnance Survey data © Crown copyright and database right 2010 Contains Royal Mail data © Royal Mail copyright and database right 2010"

Griekenland "Copyright Geomatics Ltd."

Hongarije "Copyright © 2003; Top-Map Ltd."

Italië "La Banca Dati Italiana è stata prodotta usando quale riferimento anche cartografia numerica ed al tratto prodotta e fornita dalla Regione Toscana."

Noorwegen "Copyright © 2000; Norwegian Mapping Authority"

Portugal "Source: IgeoE – Portugal"

Spanje "Información geográfica propiedad del CNIG"

Zweden "Based upon electronic data © National Land Survey Sweden."

Zwitserland "Topografische Grundlage: Bundesamt für Landestopographie."

E. Verdeling in betreffende landen. De Klant erkent dat HERE geen toestemming heeft verkregen voor het verdelen van kaartgegevens van de volgende landen in desbetreffende landen: Albanië, Kirgizië, Moldavië, Oezbekistan en Wit-Rusland. HERE kan deze lijst van

tijd tot tijd bijwerken. De licentierechten die aan de Klant worden verleend onder deze overeenkomst met betrekking tot de Gegevens voor dergelijke landen gelden onder voorwaarde dat de Klant voldoet aan alle geldende wetten en regelgevingen, waaronder, maar niet beperkt tot, eventuele vereiste licenties of goedkeuringen om de toepassing waarin dergelijke gegevens zijn opgenomen, te verdelen in de desbetreffende landen.

## VI. Gebieden in Australië

A. Kennisgevingen van derden. Elke en alle kopieën van de Gegevens en/of daaraan gerelateerde verpakkingen zullen gegevens bevatten van de desbetreffende Kennisgevingen van derden, zoals hieronder uiteengezet en beschreven corresponderend met het gebied (of het gedeelte daarvan) dat in een dergelijke kopie is opgenomen:

Copyright. Based on data provided under license from PSMA Australia Limited ([www.pasma.com.au](http://www.pasma.com.au)). Product bevat gegevens met © 20XX Telstra Corporation Limited, GM Holden Limited, Intelematics Australia Pty Ltd en Continental Pty Ltd.

B. Kennisgevingen van derden voor Australië. Naast het voorgaande zullen de voorwaarden voor eindgebruikers voor elke toepassing waarin RDS-TMC-verkeerscodes voor Australië zijn opgenomen, de volgende kennisgeving bevatten: "Product incorporates traffic location codes which is © 20XX Telstra Corporation Limited and its licensors."

## VII. Gebieden in China

### **Alleen persoonlijk gebruik**

U gaat ermee akkoord dat u deze Gegevens in combinatie met [naam van toepassing van de Klant invoegen] alleen gebruikt voor eigen, niet-zakelijke doeleinden waarvoor u een licentie hebt en niet voor dienstenbureaus, timesharing of andere soortgelijke doeleinden. Dientengevolge, maar onderhevig aan de beperkingen zoals deze in de volgende paragrafen worden uiteengezet, mag u deze Gegevens uitsluitend kopiëren voor zover dat nodig is voor uw eigen gebruik om ze (i) te bekijken en (ii) op te slaan, op voorwaarde dat u geen weergegeven copyrightinformatie verwijdert en de Gegevens op geen enkele wijze aanpast. U gaat akkoord met het niet anderszins reproduceren, kopiëren, modificeren, decompileren, demonteren of reconstrueren van enig gedeelte van deze Gegevens en u mag deze niet overdragen of verdelen in elke vorm of voor elk doel dan ook, behalve voor zover toegestaan door dwingend recht.

### **Beperkingen**

Behalve indien u specifiek een licentie hebt gekregen van NAV2, en zonder beperking van de voorgaande paragraaf, mag u (a) deze Gegevens niet gebruiken met producten, systemen of toepassingen die zijn geïnstalleerd of anderszins verbonden met of in communicatie staan met voertuigen die in staat zijn tot voertuignavigatie, positionering, dispatch, routegeleiding in realtime, wagenparkbeheer of soortgelijke toepassingen; of (b) niet met of in communicatie staan met, inclusief zonder

beperking, mobiele telefoons, palmtops en draagbare computers, piepers en PDA's. U gaat ermee akkoord om te stoppen met het gebruik van deze Gegevens indien u niet voldoet aan deze bepalingen en voorwaarden.

### **Beperkte garantie**

NAV2 garandeert dat (a) de Gegevens in hoofdzaak zullen functioneren conform de begeleidende geschreven materialen gedurende een periode van negentig (90) dagen vanaf de ontvangstdatum en dat (b) eventuele ondersteuningsdiensten die door NAV2 worden geboden, wezenlijk overeen zullen stemmen met de geldende geschreven materialen die door NAV2 aan u worden verstrekt en dat de ondersteuningstechnici van NAV2 inspanningen zullen leveren om eventuele problemen te verhelpen voor zover deze inspanningen economisch redelijk genoemd kunnen worden.

### **Herstelwerkzaamheden voor klanten**

De volledige aansprakelijkheid van NAV2 en diens leveranciers en uw enige oplossingsmogelijkheid voor herstel is, naar eigen inzicht van NAV2 te bepalen, ofwel (a) een retourbetaling van de betaalde prijs, mits er een prijs is betaald, of (b) reparatie of vervanging van de Gegevens die niet voldoen aan de Beperkte garantie van NAV2 en die worden geretourneerd aan NAV2 met een kopie van uw ontvangst. De Beperkte garantie is ongeldig indien de Gegevens defect zijn door een ongeluk, misbruik of verkeerd gebruik. Voor alle vervangende Gegevens geldt een garantie gedurende de resterende periode van de oorspronkelijke garantieperiode of dertig (30) dagen; in dit geval geldt de



periode die nog het langst duurt. Geen van deze oplossingen of andere diensten voor productondersteuning die worden aangeboden door NAV2, zijn beschikbaar zonder bewijs van aankoop van een erkende internationale bron.

### **Geen andere garantie:**

BEHALVE VOOR DE BEPERKTE GARANTIE DIE HIERBOVEN IS UIETEENGEZET EN VOOR ZOVER TOEGESTAAN ONDER TOEPASSELIJK RECHT, WIJZEN NAV2 EN DIENS LICENTIEHOUDERS (INCLUSIEF HUN LICENTIEHOUDERS EN LEVERANCIERS) ELKE GARANTIE, EXPLICIET OF IMPLICIET, VAN KWALITEIT, PRESTATIES, VERKOOPBAARHEID, GESCHIKTHEID VOOR EEN BEPAALD DOEL, EIGENDOM OF NIET-INBREUK AF. Bepaalde garantie-uitsluitingen zijn niet toegestaan volgens toepasselijke wetgeving, de bovenstaande uitsluiting geldt in geval van tegenstrijdige wetgeving daarom mogelijk niet voor u.

### **Beperkte aansprakelijkheid:**

VOOR ZOVER TOEGESTAAN ONDER TOEPASSELIJK RECHT, ZULLEN NAV2 EN DIENS LICENTIEHOUDERS (INCLUSIEF HUN LICENTIEHOUDERS EN LEVERANCIERS) NIET AANSPRAKELIJK WORDEN GESTELD DOOR U VOOR ELKE EIS, VORDERING OF ACTIE, ONGEACHT DE AARD VAN DE OORZAAK VAN DE EIS, VORDERING OF ACTIE, WAARBIJ VERLIES, VERWONDINGEN OF SCHADE, DIRECT OF INDIRECT, WORDT BEWEERD ALS GEVOLG VAN HET GEBRUIK OF HET BEZIT VAN DE INFORMATIE, NOCH VOOR ENIG VERLIES VAN WINSTEN, ZAKEN, OVEREENKOMSTEN OF BESPARINGEN, OF ENIGE ANDERE DIRECTE, INDIRECTE, INCIDENTELE, SPECIALE OF GEVOLGSCHADE ALS GEVOLG VAN UW GEBRUIK VAN OF ONVERMOGEN TOT GEBRUIK VAN DEZE INFORMATIE, ENIG DEFECT IN DEZE INFORMATIE, OF EEN

INBREUK OP DEZE ALGEMENE BEPALINGEN, IN EEN ACTIE ONDER OVEREENKOMST OF ONRECHTMATIGE DAAD OF OP BASIS VAN EEN GARANTIE, ZELFS ALS NAV2 OF DIENS LICENTIEHOUDERS WERDEN GEADVISEERD OVER DE MOGELIJKHEID VAN DERGELIJKE SCHADE. IN GEEN ENKEL GEVAL ZAL DE AANSPRAKELIJKHEID VAN NAV2 OF DIENS LEVERANCIERS VOLGENS DEZE OVEREENKOMST DE BETAALDE PRIJS OVERSCHRIJDEN. Bepaalde aansprakelijkheidsuitsluitingen zijn niet toegestaan volgens toepasselijke wetgeving, de bovenstaande uitsluiting geldt in geval van tegenstrijdige wetgeving daarom mogelijk niet voor u.

### **Exportregeling**

U gaat ermee akkoord geen enkel deel van de Gegevens die aan u zijn verstrekt, of een direct product daarvan ergens vandaan te exporteren, behalve in overeenstemming met, en met alle vereiste licenties en goedkeuringen onder, toepasselijke exportwetgeving, -regels en -regelgeving.

### **Bescherming van intellectuele eigendom**

De Gegevens zijn eigendom van NAV2 of diens leveranciers en worden beschermd door toepasselijke auteursrechten en andere wetten en verdragen inzake intellectueel eigendom. De Gegevens worden uitsluitend verstrekt op basis van een licentie voor gebruik, niet voor verkoop.

# Bijlagen

## **Volledige overeenkomst**

Deze algemene bepalingen vormen de volledige overeenkomst tussen NAV2 (en diens licentiehouders, inclusief hun licentiehouders en leveranciers) en uzelf met betrekking tot het onderwerp van deze overeenkomst, en heeft in zijn geheel voorrang op alle schriftelijke of mondelinge overeenkomsten die er zouden bestaan tussen ons met betrekking tot het onderwerp.

## **Geldende wetgeving.**

De bovenstaande algemene bepalingen worden bepaald door de wetten van de Volksrepubliek China, zonder aanleiding te geven tot (i) de bepalingen voor conflictregels, of (ii) de Conventie van de Verenigde Naties voor Contracten voor de internationale verkoop van goederen, die expliciet is uitgesloten. Elk geschil dat ontstaat door of in verband met de Gegevens die u volgens deze overeenkomst worden verstrekt, zal ter arbitrage worden voorgelegd aan de Shanghai International Economic and Trade Arbitration Commission.

## **Gracenote® Copyright**

Cd- en muziekgerelateerde gegevens van Gracenote, Inc., copyright`

2000-2007 Gracenote. Gracenote Software, copyright` 2000-2007 Gracenote. Dit product en deze service kunnen over een of meer van de volgende V.S. octrooien 5,987,525; 6,061,680; 6,154,773; 6,161,132; 6,230,192; 6,230,207; 6,240,459; 6,330,593 en andere uitgegeven of uitstaande octrooien beschikken. Sommige diensten verstrekt onder licentie van Open Globe, Inc. voor V.S. octrooi 6,304,523.

Gracenote en CDDB zijn geregistreerde handelsmerken van Gracenote. Het Gracenote logo en logotype, en het "Powered by Gracenote™" logo zijn handelsmerken van Gracenote.

## **Gracenote® Licentieovereenkomst voor eindgebruikers (EULA)**

Dit apparaat bevat software van Gracenote, Inc., 2000 Powell Street Emeryville, California 94608 ("Gracenote").

Met de software van Gracenote (de "Gracenote Software") kan dit apparaat een identificatie van cd en muziekbestanden uitvoeren en muziekgerelateerde informatie verkrijgen, met inbegrip van naam, artiest, nummer en titelinformatie ("Gracenote Gegevens"), van online servers ("Gracenote Servers"), en andere functies vervullen. U mag Gracenote Gegevens uitsluitend gebruiken met behulp van de beoogde functies voor Eindgebruikers van dit apparaat. Dit apparaat bevat mogelijk inhoud die behoort tot de aanbidders van Gracenote. Indien dit het geval is, gelden alle hierin uiteengezette beperkingen met betrekking tot Gracenote Gegevens ook voor dergelijke inhoud, en hebben dergelijke inhoudaanbidders het recht op alle hierin uiteengezette voordelen en beveiligingen beschikbaar voor Gracenote. U gaat ermee akkoord dat u de inhoud van Gracenote ("Gracenote Inhoud"), Gracenote Gegevens, de Gracenote Software en Gracenote Servers uitsluitend gebruikt voor uw eigen persoonlijk, niet-commercieel gebruik. U gaat ermee akkoord geen Gracenote Inhoud, Gracenote Software of Gracenote Gegevens (behalve in een Tag die is gekoppeld aan een muziekbestand) toe te wijzen, te kopiëren, over te dragen of te verzenden naar derden. U GAAT

# Bijlagen

ERMEE AKKOORD GEEN GRACENOTE INHOUD, GRACENOTE GEGEVENS, DE GRACENOTE SOFTWARE, OF GRACENOTE SERVERS TE GEBRUIKEN OF EXPLOITEREN, BEHALVE ZOALS HIERIN UITDRUKKELIJK IS TOEGESTAAN.

U gaat ermee akkoord dat uw niet-exclusieve licenties voor het gebruik van Gracenote Inhoud, Gracenote Gegevens, de Gracenote Software en Gracenote Servers worden beëindigd als u deze beperkingen schendt. U gaat ermee akkoord dat indien uw licenties beëindigd worden, u alle gebruik van Gracenote Inhoud, Gracenote Gegevens, de Gracenote Software en Gracenote Servers staakt.

Gracenote behoudt alle rechten voor in respectievelijk Gracenote Gegevens, de Gracenote Software, en de Gracenote Servers en Gracenote Inhoud, met inbegrip van alle eigendomsrechten. Onder geen beding is Gracenote aansprakelijk voor betalingen aan u voor informatie die u verstrekt, met inbegrip van auteursrechtelijk beschermd materiaal of muziekbestandinformatie. U gaat ermee akkoord dat Gracenote haar betreffende rechten, gezamenlijk of afzonderlijk, onder deze overeenkomst rechtstreeks in de naam van elk bedrijf tegen u kan afdwingen.

Gracenote gebruikt een unieke ID voor het bijhouden van vragen voor statistische doeleinden. Het doel van een willekeurig toegewezen numerieke ID is om Gracenote het aantal vragen te laten tellen zonder iets te weten over wie u bent. Zie de website [www.gracenote.com](http://www.gracenote.com) voor meer informatie en het Gracenote Privacybeleid.

DE GRACENOTE SOFTWARE, ELK ITEM VAN GRACENOTE GEGEVENS EN DE GRACENOTE INHOUD WORDEN "AS IS" (ZOALS VERSTREKT) AAN U IN LICENTIE GEGEVEN. GRACENOTE GEEFT OOK GEEN VERKLARINGEN OF GARANTIES,

EXPLICIET OF IMPLICIET, MET BETREKKING TOT DE NAUWKEURIGHEID GRACENOTE GEGEVENS VAN DE GRACENOTE SERVERS OF GRACENOTE INHOUD. GRACENOTE, COLLECTIEF EN AFZONDERLIJK, BEHOUDT HET RECHT VOOR GEGEVENS EN/OF INHOUD VAN DE BETREFFENDE SERVERS VAN DE BEDRIJVEN TE VERWIJDEREN OF, IN HET GEVAL VAN GRACENOTE, GEGEVENS CATEGORIEËN TE WIJZIGEN OM REDENEN DIE GRACENOTE VOLDOENDE ACHT. ER WORDT GEEN GARANTIE GEGEVEN DAT GRACENOTE INHOUD OF DE GRACENOTE SOFTWARE OF GRACENOTE SERVERS FOUTVRIJ ZIJN OF DAT DE WERKING VAN DE GRACENOTE SOFTWARE OF GRACENOTE SERVERS ONONDERBROKEN IS. GRACENOTE IS NIET VERPLICHT OM U TE VOORZIEN VAN VERBETERDE OF AANVULLENDE GEGEVENS TYPEN DIE GRACENOTE DESGEWENST IN DE TOEKOMST KAN VERSTREKKEN EN IS VRIJ OM HAAR ONLINE DIENSTEN OPELK MOMENT TE STOPPEN. GRACENOTE WIJST ALLE GARANTIES AF, EXPLICIET OF IMPLICIET, MET INBEGRIJ VAN MAAR NIET BEPERKT TOT, IMPLICIETE GARANTIES VAN VERKOOPBAARHEID, GESCHIKTHEID VOOR EEN BEPAALD DOEL, TITEL EN NIET-INBREUK. GRACENOTE KAN OOK DE RESULTATEN VERKREGEN DOOR HET GEBRUIK VAN DE GRACENOTE SOFTWARE OF EEN GRACENOTE SERVER GARANDEREN. IN GEEN GEVAL IS GRACENOTE AANSPRAKELIJK VOOR ENIGE GEVOLGSCHADE OF INCIDENTELE SCHADE OF VOOR GEDERFDE WINST OF VERLOREN INKOMSTEN VOOR WELKE REDEN DAN OOK. © Gracenote 2007.

## **Verklaring radiofrequentie**

FCC ID: ACJ-SYNCG3-L

IC: 216B-SYNCG3-L

# Bijlagen

Dit apparaat voldoet aan Deel 15 van de FCC-voorschriften en aan RSS-210 van Industry Canada. Bediening is onderhevig aan de volgende twee voorwaarden:

- (1) dit apparaat mag geen schadelijke interferentie veroorzaken en
- (2) dit apparaat moet ontvangen interferentie accepteren (inclusief interferentie die kan leiden tot ongewenste bediening).



**WAARSCHUWING:** Het uitvoeren van wijzigingen of modificaties aan het apparaat zonder nadrukkelijke toestemming van de verantwoordelijke partij kan leiden tot vervallen van het recht op bediening van het apparaat. De term "IC:" vóór het radiocertificatienummer duidt alleen aan dat er aan de technische specificaties van Industry Canada is voldaan.

De antenne die voor deze zender wordt gebruikt, mag zich niet in de buurt van een andere antenne of zender bevinden of hier tegelijkertijd mee werken.

## Grondgebied van Taiwan

Opmerking: overeenkomstig de aanpak voor het beheer van motoren met straling door radiogolven met laag vermogen:

Artikel 12: Voor goedgekeurde en gecertificeerde motormodellen met straling met laag vermogen mogen bedrijven, ondernemingen of gebruikers de frequentie niet wijzigen, het vermogen niet verhogen en de eigenschappen en functies van het oorspronkelijke ontwerp niet wijzigen zonder toestemming.

Artikel 14: Het gebruik van motoren met radiofrequentie met laag vermogen mag de veiligheid in de luchtvaart niet beïnvloeden en mag wettelijke telecommunicatie niet hinderen. Indien interferentie wordt gedetecteerd, moet het

gebruik van het apparaat onmiddellijk worden stopgezet en mag het gebruik slechts worden hervat nadat u zich ervan hebt vergewist dat er geen interferentie meer is. Voor de wettelijke telecommunicatie en draadloze telecommunicatie van de telecomoperator moet de motor met radiofrequentie met laag vermogen in staat zijn de wettelijke limieten van interferentie voor telecommunicatie, industriële, wetenschappelijke en radiogolfapparatuur tolereren.

## SUNA TRAFFIC CHANNEL – VOORWAARDEN EN BEPALINGEN

Door het SUNA Traffic Channel, SUNA Predictive of andere inhoud of materiaal geleverd door Intelomatics (samen **Producten en/of Services van SUNA**) te activeren, te gebruiken en/of te openen, moet u bepaalde voorwaarden en bepalingen accepteren. Hieronder staat een korte samenvatting van de voorwaarden en bepalingen die voor u van toepassing zijn. Om alle voorwaarden en bepalingen te zien die van toepassing zijn op uw gebruik van Producten en/of Services van SUNA, gaat u naar:

Website
<a href="http://www.sunatrafic.com.au/termsandconditions/">www.sunatrafic.com.au/termsandconditions/</a>

### 1. Acceptatie

Als u Producten en/of Services van SUNA gebruikt, wordt u geacht de voorwaarden en bepalingen te hebben geaccepteerd en ermee akkoord te zijn gegaan deze na te leven. Deze voorwaarden en bepalingen zijn te vinden op:

<b>Website</b>
<a href="http://www.sunattraffic.com.au/termsandconditions/">www.sunattraffic.com.au/termsandconditions/</a>

## 2. Intellectueel eigendom

Producten en/of Services van SUNA zijn voor persoonlijk gebruik. U mag de inhoud niet opnemen of doorsturen, noch mag u de inhoud gebruiken samen met enige andere service of apparaat voor verkeersinformatie of routegeleiding die niet is goedgekeurd door Intelomatics. U verwerft geen enkel recht van eigendom van enige Intellectuele Eigendomsrechten (inclusief auteursrechten) betreffende de gegevens die worden gebruikt om Producten en/of Services van SUNA te leveren.

## 3. Correct gebruik

Producten en/of Services van SUNA zijn bedoeld als hulpmiddel voor persoonlijke opvolging en reisplanning, en bieden niet in elke situatie uitgebreide of accurate informatie. Soms kunt u extra vertragingen ervaren als gevolg van het gebruik van Producten en/of Services van SUNA. U erkent dat deze niet is bedoeld, of geschikt is, voor gebruik in toepassingen waarbij de aankomsttijd of de rijinstructies een invloed kunnen hebben op de veiligheid van personen of uzelf.

## 4. Gebruik van Producten en Services van SUNA tijdens het rijden

U, en andere geautoriseerde bestuurders van het voertuig waarin Producten en/of Services van SUNA beschikbaar of geïnstalleerd en actief zijn, blijven te allen tijde verantwoordelijk voor het naleven van alle relevante wetten en voorschriften voor veilig rijden. U gaat er in het bijzonder mee akkoord Producten en/of Services van SUNA alleen actief te bedienen wanneer het Voertuig volledig stilstaat en dat op een veilige manier kan worden uitgevoerd.

## 5. Continuïteit van de service en ontvangst van het SUNA Traffic Channel

We leveren alle redelijkerwijs mogelijke inspanningen om het SUNA Traffic Channel 24 uur per dag, 365 dagen per jaar aan te bieden. Het SUNA Traffic Channel kan soms niet beschikbaar zijn om technische redenen of voor gepland onderhoud. We proberen onderhoud uit te voeren op tijdstippen waarop er weinig verkeer is. We behouden ons het recht voor Producten en/of Services van SUNA te allen tijde in te trekken.

We kunnen ook geen ononderbroken ontvangst van het RDS-TMC-sigitaal van het SUNA Traffic Channel op een specifieke locatie garanderen.

## 6. Beperking van aansprakelijkheid

Intelomatics (of diens leveranciers of de fabrikant van uw apparaat (de "Leveranciers")) zal niet aansprakelijk zijn ten aanzien van u of enige derde partij voor enige schade, directe, indirecte, incidentele, gevolgschade of andere schade als gevolg van het gebruik of de onmogelijkheid van het gebruik van Producten en/of Services van SUNA, zelfs als Intelomatics of een Leverancier op de hoogte is gebracht van de mogelijkheid van dergelijke schade. U erkent ook dat noch Intelomatics, noch enige andere Leverancier garandeert of garanties biedt met betrekking tot de beschikbaarheid, accuraatheid of volledigheid van Producten en/of Services

van SUNA, en in zoverre als bij wet is toegestaan, sluit zowel Intelomatics als elke Leverancier enige garanties uit die anderszins geïmpliceerd zouden kunnen worden door enige lokale of federale wetgeving met betrekking tot Producten en/of Services van SUNA.

## **7. Opmerking**

Deze handleiding is met veel zorg voorbereid. Voortdurende productontwikkeling kan betekenen dat sommige informatie niet helemaal actueel is. De informatie in dit document kan zonder enige kennisgeving worden gewijzigd.

## **CONFORMITEITSVERKLARING**

De auto kan onderdelen bevatten die radiogolven uitzenden en ontvangen en als dusdanig onderworpen zijn aan voorschriften van de overheid.

Deze onderdelen moeten eventuele ontvangen interferentie accepteren, inclusief interferentie die kan leiden tot ongewenste bediening. Ga naar [www.wirelessconformity.ford.com](http://www.wirelessconformity.ford.com) voor certificatielabels en conformiteitsverklaringen.

# Index

## 1

12 volt accu vervangen.....	467
De accu verwijderen en opnieuw installeren.....	468

## A

### A/C

Zie: Klimaatregeling.....	176
---------------------------	-----

Aanbeveling nieuwe onderdelen.....	17
Garantie op vervangingsonderdelen.....	17
Gepland onderhoud en mechanische reparaties.....	17

Schadeherstel.....	17
--------------------	----

Aanhangers trekken.....	414
-------------------------	-----

Aansteker.....	203
----------------	-----

Aanvullend veiligheidssysteem.....	57
Werking.....	57

### ABS

Zie: Remmen.....	264
------------------	-----

### ACC

Zie: Adaptieve cruise control gebruiken - Auto's met: 12,3-inch scherm informatiepaneel/Adaptieve snelheidsregeling.....	320
--	-----

Zie: Adaptieve cruise control gebruiken - Auto's met: 12,3-inch scherm informatiepaneel/Adaptieve snelheidsregeling met assistentie midden rijstrook.....	330
---	-----

Zie: Adaptieve cruise control gebruiken - Auto's met: 4,2-inch scherm informatiepaneel/Adaptieve snelheidsregeling.....	296
---	-----

Zie: Adaptieve cruise control gebruiken - Auto's met: 4,2-inch scherm informatiepaneel/Adaptieve snelheidsregeling met assistentie midden rijstrook.....	306
--	-----

### Accessoires

Zie: Aanbeveling nieuwe onderdelen.....	17
---	----

### Accu

Zie: 12 volt accu vervangen.....	467
----------------------------------	-----

Achterbank - 4-deurs/5-deurs.....	199
-----------------------------------	-----

De rugleuningen neerklappen.....	199
----------------------------------	-----

De rugleuningen uitklappen.....	200
---------------------------------	-----

Achterbank - Stationwagon.....	198
--------------------------------	-----

De rugleuningen neerklappen.....	198
----------------------------------	-----

De rugleuningen uitklappen.....	199
---------------------------------	-----

Achterklep.....	93
-----------------	----

### Achterlicht verwijderen

Zie: Een achterlichtunit verwijderen - 4-deurs.....	472
---	-----

Zie: Een achterlichtunit verwijderen - 5-deurs/ Stationwagon.....	471
---	-----

Achterrautwissers en -sproeiers - Auto's met: 12,3-inch scherm informatiepaneel.....	114
--	-----

Achterrautwissers.....	114
------------------------	-----

Ruitensproeier achter.....	115
----------------------------	-----

Achterrautwissers en -sproeiers - Auto's met: 4,2-inch scherm informatiepaneel.....	113
---	-----

Achterrautwissers.....	113
------------------------	-----

Ruitensproeier achter.....	114
----------------------------	-----

Achteruitrijcamera.....	284
-------------------------	-----

Instellingen achteruitrijcamera.....	285
--------------------------------------	-----

Actieve parkeerhulp.....	289
--------------------------	-----

Actieve parkeerhulp - problemen oplossen.....	293
---	-----

Actieve parkeerhulp in- en uitschakelen.....	289
--	-----

Actieve parkeerhulp annuleren.....	289
------------------------------------	-----

Actieve parkeerhulp - problemen oplossen.....	293
---	-----

Actieve parkeerhulp - informatie meldingen.....	293
---	-----

Actieve parkeerhulp - veelgestelde vragen.....	293
--	-----

Adaptieve cruise control gebruiken - Auto's met: 12,3-inch scherm informatiepaneel/Adaptieve snelheidsregeling.....	320
---	-----

Adaptieve rijnsnelheid instellen.....	321
---------------------------------------	-----

Adaptieve snelheidsregeling inschakelen.....	321
--	-----

Adaptieve snelheidsregeling met verkeersbordherkenning.....	328
---	-----

Adaptieve snelheidsregeling uitschakelen.....	324
---	-----

Automatisch annuleren.....	323
----------------------------	-----

Controlelampje adaptieve snelheidsregeling.....	327
---	-----

De afstand instellen.....	322
---------------------------	-----

# Index

Een voertuig volgen.....	321
Gebruik op heuvelachtig terrein.....	323
Het systeem onderbreken.....	322
Informatiemeldingen adaptieve snelheidsregeling.....	327
Informatiemeldingen adaptieve snelheidsregeling met verkeersbordherkenning.....	330
Ingestelde snelheid annuleren.....	323
Ingestelde snelheid hervatten.....	323
Ingestelde snelheid veranderen.....	323
Omschakelen tussen modi voor snelheidsregeling.....	328
Overschakelen op normale snelheidsregeling.....	326
Problemen met detectie.....	324
Sensoren systeem voor adaptieve snelheidsregeling.....	325
Systeem niet beschikbaar.....	325
Adaptieve cruise control gebruiken - Auto's met: 12,3-inch scherm informatiepaneel/Adaptieve snelheidsregeling met assistentie midden rijstrook.....	330
Adaptieve rijnsnelheid instellen.....	331
Adaptieve snelheidsregeling inschakelen.....	331
Adaptieve snelheidsregeling instellen wanneer de auto stilstaat.....	332
Adaptieve snelheidsregeling met assistentie midden rijstrook.....	339
Adaptieve snelheidsregeling met verkeersbordherkenning.....	342
Adaptieve snelheidsregeling uitschakelen.....	334
Automatisch annuleren.....	334
Controlelampje adaptieve snelheidsregeling.....	338
De afstand instellen.....	333
Een ander voertuig tot stilstand volgen.....	332
Een voertuig volgen.....	332
Gebruik op heuvelachtig terrein.....	334
Het systeem onderbreken.....	333
Informatiemeldingen adaptieve snelheidsregeling.....	338
Informatiemeldingen adaptieve snelheidsregeling met verkeersbordherkenning.....	344
Informatiemeldingen midden rijstrook.....	341
Ingestelde snelheid annuleren.....	334
Ingestelde snelheid hervatten.....	334
Ingestelde snelheid veranderen.....	333
Omschakelen tussen modi voor snelheidsregeling.....	342
Overschakelen op normale snelheidsregeling.....	337
Parkeerrem inschakelen.....	334
Problemen met detectie.....	335
Sensoren systeem voor adaptieve snelheidsregeling.....	336
Systeem niet beschikbaar.....	336
Adaptieve cruise control gebruiken - Auto's met: 4,2-inch scherm informatiepaneel/Adaptieve snelheidsregeling.....	296
Adaptieve rijnsnelheid instellen.....	297
Adaptieve snelheidsregeling inschakelen.....	297
Adaptieve snelheidsregeling met verkeersbordherkenning.....	303
Adaptieve snelheidsregeling uitschakelen.....	300
Automatisch annuleren.....	299
Controlelamp adaptieve snelheidsregeling.....	303
De afstand instellen.....	298
Een voertuig volgen.....	297
Gebruik in heuvelachtig terrein.....	300
Het systeem onderbreken.....	299
Informatiemeldingen adaptieve snelheidsregeling.....	303
Informatiemeldingen adaptieve snelheidsregeling met verkeersbordherkenning.....	305
Ingestelde snelheid annuleren.....	299
Ingestelde snelheid hervatten.....	299
Ingestelde snelheid veranderen.....	299
Omschakelen tussen modi voor snelheidsregeling.....	304
Overschakelen op normale snelheidsregeling.....	302
Problemen met detectie.....	300



# Index

Sensoren systeem voor adaptieve snelheidsregeling.....	301
Systeem niet beschikbaar.....	301
Adaptieve cruise control gebruiken - Auto's met: 4,2-inch scherm informatiepaneel/Adaptieve snelheidsregeling met assistentie midden rijstrook.....	306
Adaptieve rijnsnelheid instellen.....	307
Adaptieve snelheidsregeling inschakelen.....	307
Adaptieve snelheidsregeling instellen wanneer de auto stilstaat.....	307
Adaptieve snelheidsregeling met assistentie midden rijstrook.....	314
Adaptieve snelheidsregeling met verkeersbordherkenning.....	317
Adaptieve snelheidsregeling uitschakelen.....	310
Automatisch annuleren.....	310
Controlelamp adaptieve snelheidsregeling.....	313
De afstand instellen.....	308
Een andere auto tot stilstand volgen.....	308
Een voertuig volgen.....	307
Gebruik in heuvelachtig terrein.....	310
Het systeem onderbreken.....	309
Informatiemeldingen adaptieve snelheidsregeling.....	314
Informatiemeldingen adaptieve snelheidsregeling met verkeersbordherkenning.....	319
Informatiemeldingen midden rijstrook.....	317
Ingestelde snelheid annuleren.....	309
Ingestelde snelheid hervatten.....	309
Ingestelde snelheid veranderen.....	309
Omschakelen tussen modi voor snelheidsregeling.....	317
Overschakelen op normale snelheidsregeling.....	312
Parkeerrem inschakelen.....	310
Problemen met detectie.....	310
Sensoren systeem voor adaptieve snelheidsregeling.....	311
Systeem niet beschikbaar.....	311
Adaptieve koplampen - Auto's met: 12,3-inch scherm informatiepaneel.....	131
Camera detecteert rijstrookmarkeringen.....	132
Camera detecteert verkeersborden.....	132
Informatieberichten adaptieve koplampen.....	133
Instellingen adaptieve koplampen.....	133
Sturen in een bocht.....	132
Adaptieve koplampen - Auto's met: 4,2-inch scherm informatiepaneel.....	129
Camera detecteert rijstrookmarkeringen.....	130
Camera detecteert verkeersborden.....	130
Informatieberichten adaptieve koplampen.....	131
Instellingen adaptieve koplampen.....	131
Sturen in een bocht.....	130
Afmetingen trekstang - 5-deurs.....	515
Maximale verticale gewicht op de trekhaak.....	516
Afmetingen trekstang - Stationwagon.....	517
Maximale verticale gewicht op de trekhaak.....	518
Afmetingen voertuig - 4-deurs.....	514
Afmetingen voertuig - 5-deurs, Behalve: Actief.....	512
Afmetingen voertuig - 5-deurs/ Actief.....	510
Afmetingen voertuig.....	511
Afmetingen voertuig - Behalve: Actief.....	513
AFS	
Zie: Adaptieve koplampen - Auto's met: 12,3-inch scherm informatiepaneel.....	131
Zie: Adaptieve koplampen - Auto's met: 4,2-inch scherm informatiepaneel.....	129
Airconditioning.....	574
Airconditioning in- en uitschakelen.....	575
Automatische modus achteraan in- en uitschakelen.....	577
Automatische modus in- en uitschakelen.....	575
Controlelampje vergrendeling klimaatregeling achter.....	577

# Index

De temperatuur instellen.....	575	AM/FM-radio - Auto's zonder:	
De ventilatormotorsnelheid instellen.....	575	SYNC.....	551
Klimaatregeling in- en uitschakelen.....	575	Een radiobron selecteren.....	551
Luchtre circulatie in- en uitschakelen.....	576	Antislingeregeling aanhanger.....	415
Luchtstroom richten.....	574	Apps.....	584
Maximaal ontdooven in- en uitschakelen.....	576	Apps gebruiken op een apparaat met Android.....	584
Maximale airconditioning in- en uitschakelen.....	576	Apps gebruiken op een apparaat met iOS.....	584
Menu voor klimaatregeling openen.....	574	Mobiële navigatie gebruiken op een apparaat met Android.....	585
Stand voor dubbele zones in- en uitschakelen.....	575	Apps - Auto's met: SYNC 2.5.....	556
Stoelen met klimaatregeling achteraan in- en uitschakelen.....	577	Android Auto gebruiken.....	557
Stoelen met klimaatregeling in- en uitschakelen.....	575	Apple CarPlay gebruiken.....	557
Stoelventilatie achteraan in- en uitschakelen.....	577	Apps gebruiken op een apparaat met Android.....	557
Stoelventilatie in- en uitschakelen.....	576	Apps gebruiken op een apparaat met iOS.....	557
Stoelverwarming achteraan in- en uitschakelen.....	577	Problemen met apps opsporen.....	559
Stoelverwarming in- en uitschakelen.....	576	Audiodisplays met tijd- en datumaanduiding - Auto's met: SYNC 2.5.....	554
Toegang tot klimaatregeling achter.....	577	Audiodisplays met tijd- en datumaanduiding - Auto's zonder: SYNC.....	554
Verwarmde achterrauit in- en uitschakelen.....	576	De klok instellen.....	554
Verwarmde buitenspiegels in- en uitschakelen.....	575	Audioeenheid - Auto's met: SYNC 2.5.....	549
Verwarmde voorruit in- en uitschakelen.....	576	De audioeenheid in- en uitschakelen.....	549
Verwarmd stuurwiel in- en uitschakelen.....	576	Een ander radiostation kiezen.....	550
Airconditioning		Geluidsinstellingen.....	550
Zie: Klimaatregeling.....	176	Het scherm uit- en inschakelen.....	550
Alarmknipperlichten.....	428	Het volume regelen.....	550
De alarmknipperlichten in- of uitschakelen.....	428	Knop volgend nummer.....	550
Gevaar knipperlichten - waarschuwing lampje.....	428	Knop vorig nummer.....	550
Alle MyKeys wissen - Auto's met: 12,3-inch scherm informatiepaneel.....	77	Media pauzeren of afspelen.....	550
Alle MyKeys wissen - Auto's met: 4,2-inch scherm informatiepaneel.....	77	Audioeenheid - Auto's met: SYNC 3.....	548
AM/FM-radio - Auto's met: SYNC 2.5.....	551	De audioeenheid in- en uitschakelen.....	548
De radio gebruiken.....	551	Een ander radiostation kiezen.....	549
		Geluidsinstellingen.....	549
		Het scherm uit- en inschakelen.....	549
		Het volume aanpassen.....	548
		Knop volgend nummer.....	549
		Knop vorig nummer.....	549
		Media pauzeren of afspelen.....	549

# Index

Audioeenheid - Auto's zonder:	
SYNC.....	546
De audioeenheid in- en uitschakelen.....	546
De radio selecteren.....	546
Door de menu-opties bladeren.....	547
Een ander radiostation kiezen.....	547
Een menu-optie selecteren.....	547
Een mobiele telefoon gebruiken.....	548
Geluidsinstellingen.....	548
Het scherm uit- en inschakelen.....	548
Het volume regelen.....	546
Knop neerwaarts zoeken en vorig nummer.....	548
Knop opwaarts zoeken en volgend nummer.....	547
Media pauzeren of afspelen.....	548
Media selecteren.....	547
Systeeminstellingen.....	548
Terug naar het vorige scherm.....	547
Audiosysteem.....	546
Algemene informatie.....	546
Audiosysteem – problemen oplossen - Auto's met: SYNC 2.5.....	561
Het systeem bijwerken.....	561
Het systeem resetten.....	561
Volledige reset.....	562
Auditieve waarschuwing	
Auto-Start-Stop.....	227
Auto Hold systeem.....	272
Automatisch vasthouden gebruiken.....	273
Automatisch vasthouden uit- en inschakelen.....	273
Controlelampje automatisch vasthouden.....	273
Informatiemeldingen automatisch vasthouden.....	274
Automatische grootlichtregeling - Auto's met: 12,3-inch scherm	
informatiepaneel.....	122
Automatische controlelamp grootlicht.....	123
Automatische grootlichtregeling onderdrukken.....	123
Grootlichtkoplampen automatisch in- en uitschakelen.....	123
Informatieberichten automatische grootlichtregeling.....	123
Over automatische grootlichtregeling.....	122
Automatische grootlichtregeling - Auto's met: 4,2-inch scherm	
informatiepaneel.....	120
Automatische controlelamp grootlicht.....	121
Automatische grootlichtregeling onderdrukken.....	121
Grootlichtkoplampen automatisch in- en uitschakelen.....	121
Informatieberichten automatische grootlichtregeling.....	122
Over automatische grootlichtregeling.....	121
Automatische klimaatregeling.....	177
Airconditioning in- en uitschakelen.....	177
Automatische modus uit- en inschakelen.....	178
De temperatuur instellen.....	179
De ventilatormotorsnelheid instellen.....	178
Dubbele modus uit- en inschakelen.....	178
Klimaatregeling in- en uitschakelen.....	177
Lucht naar de luchtroosters in het dashboard leiden.....	179
Lucht naar de luchtroosters van de beenruimte leiden.....	179
Lucht naar de luchtroosters van de voorruit leiden.....	179
Luchtrecirculatie in- en uitschakelen.....	177
Maximaal koelen in- en uitschakelen.....	177
Maximaal ontdooien in- en uitschakelen.....	177
Automatische motorstop - Auto's met: Startdrukknop.....	215
De automatische motorstop in- en uitschakelen.....	215
De automatische motorstop uitschakelen.....	215
Hoe automatische motorstop werkt.....	215
Automatische transmissie.....	257
Automatische transmissie – problemen oplossen.....	262
Automatisch terug naar parkeerstand (P) - 8-traps automatische transmissie.....	260
Blijvende neutraalmodus - 8-traps automatische transmissie.....	259
Handmatig schakelen - Auto's met: Schakelflipper.....	258

# Index

Inschakelblokkering - 6-traps automatische transmissie.....	261
Standen automatische transmissie.....	257
Automatische transmissie – problemen oplossen.....	262
Automatische transmissie – informatiemeldingen.....	262
Automatische uitschakeling bij botsing.....	432
Uw voertuig weer inschakelen.....	433
Voorzorgsmaatregelen automatische uitschakeling bij botsing.....	433
Wat is automatische uitschakeling bij botsing.....	432
Automatisch in- en uitschakelende ruitenwissers - Auto's met: 12,3-inch scherm informatiepaneel.....	110
Instellingen voor automatisch wissen.....	111
Automatisch in- en uitschakelende ruitenwissers - Auto's met: 4,2-inch scherm informatiepaneel.....	108
Instellingen.....	110
Automatisch in- en uitschakelende verlichting - Auto's met: 12,3-inch scherm informatiepaneel.....	119
Instellen hoe lang de koplampen blijven branden.....	119
Automatisch in- en uitschakelende verlichting - Auto's met: 4,2-inch scherm informatiepaneel.....	118
Instellen hoe lang de koplampen blijven branden.....	119
Automatisch meldsysteem bij botsingen.....	63
Automatisch ontgrendelen.....	86
Automatisch ontgrendelen in- en uitschakelen.....	86
Vereisten automatisch ontgrendelen.....	86
Wat is automatisch ontgrendelen.....	86
Automatisch opnieuw vergrendelen.....	87
Hoe automatisch opnieuw vergrendelen werkt.....	87
Automatisch terug naar parkeerstand (P) - 8-traps automatische transmissie.....	260
Beperkingen automatisch terug naar parkeerstand (P).....	260
Hoe automatisch terug naar parkeerstand (P) werkt.....	260
Wat is automatisch terug naar parkeerstand (P).....	260
Auto-Start-Stop.....	221
Auto-Start-Stop – problemen oplossen.....	223
Instellingen Auto-Start-Stop.....	229
Auto-Start-Stop in- en uitschakelen.....	221
Auto-Start-Stop – problemen oplossen.....	223
Auto-Start-Stop – informatiemeldingen.....	223
Auto-Start-Stop – veelgestelde vragen.....	224

## B

Bagageafdekkingen - 5-deurs.....	409
De afdekking verwijderen.....	409
Bagageafdekkingen - Stationwagon.....	408
De afdekking van de bagageruimte opbergen.....	409
De afdekking van de bagageruimte openen.....	408
De afdekking van de bagageruimte sluiten.....	409
De afdekking van de bagageruimte verwijderen.....	409
Bagagenetten - Stationwagon.....	407
Bagagenet.....	407
Bagageruimte.....	413
Bagageverankeringspunten.....	405
Bandenreparatieset	
Zie: Set met afdichtmiddel voor banden.....	486
Bandenspanning - Actief.....	502
Thuiskomen.....	503
Bandenspanning - Behalve: Actief/ST.....	500
Thuiskomen.....	501
Bandenspanning - ST.....	503
Thuiskomen.....	505
Banden	
Zie: Wielen en banden.....	486

# Index

Band oppompen bij een lek/gat	
Zie: Set met afdichtmiddel voor	
banden.....	486
Bekerhouders.....	206
Benzine-deeltjesfilter.....	243
Informatiemeldingen regeneratie roetfilter	
benzinemotor.....	244
Regeneratie roetfilter benzinemotor.....	243
Waarschuwings- en controlelampjes	
roetfilter.....	243
Beperkingen achteruitrijcamera.....	284
Beperkingen afstandsbediening.....	69
Beperkingen controlesysteem lage	
bandenspanning.....	506
Beperkingen launch control.....	480
Beperkingen noodoproepen.....	66
Beperkingen sleutellose toegang.....	89
Beperkingen van starten op	
afstand.....	171
Beperkingen verbonden voertuig.....	540
Beperkingen waarschuwingssysteem	
stoelbezetting achteraan.....	201
Bescherming van het milieu.....	25
Bestuurdersairbag.....	57
Geluidssignaal secundaire waarschuwing	
airbag.....	58
Waarschuwinglamp airbag.....	58
Bestuurderswaarschuwing.....	350
Beperkingen	
bestuurderswaarschuwing.....	379
Bestuurderswaarschuwing in- en	
uitschakelen.....	351
Systeemmeldingen	
bestuurderswaarschuwing.....	352
Waarschuwingen systeem	
bestuurderswaarschuwing.....	351
Weergave systeem	
bestuurderswaarschuwing.....	351
Beveiliging .....	100
Beveiliging – problemen oplossen.....	103
Instellingen systeem diefstalalarm.....	101
Passief antidiefstalsysteem.....	100
Systeem diefstalalarm.....	100
Beveiliging – problemen oplossen.....	103
Beveiliging – informatiemeldingen.....	103
Beveiliging – veelgestelde vragen.....	104
Bijlagen.....	598
Binnenspiegel.....	140
Zelfdimmende binnenspiegel.....	140
Blijvende neutraalmodus - 8-traps	
automatische transmissie.....	259
Blijvende neutraalmodus starten.....	259
Blijvende neutraalmodus verlaten.....	260
Voorzorgsmaatregelen blijvende	
neutraalmodus.....	259
Wat is blijvende neutraalmodus.....	259
BLIS	
Zie: Informatiesysteem dode hoek.....	356
Blokkering schakelaar	
portiervergrendeling.....	86
Hoe de blokkering schakelaar	
portiervergrendeling werkt.....	86
Bluetooth®-apparaat verbinden - Auto's	
met: SYNC 2.5.....	554
Bluetooth®-apparaat verbinden - Auto's	
zonder: SYNC.....	554
Een apparaat koppelen.....	554
Bluetooth-audio streamen - Auto's met:	
SYNC 2.5.....	555
Bluetooth-audio streamen - Auto's	
zonder: SYNC.....	554
Een -bron selecteren.....	554
Brandstof en tanken.....	233
Brandstofkwaliteit - Benzine.....	234
Opslaan voor de lange termijn.....	234
Brandstofkwaliteit - Diesel.....	234
Opslaan voor de lange termijn.....	234
Brandstofkwaliteit - Flex Fuel (FF,	
ethanol).....	235
De juiste brandstof kiezen - auto's met Flex	
Fuel.....	235
Opslaan voor de lange termijn.....	236
Brandstofverbruik.....	240
Brandstofverbruik.....	240
Genoemde hoeveelheid.....	240
Brandstofverbruikcijfers - 1.0L	
EcoBoost™.....	534
Brandstofverbruikcijfers - 1.5L	
EcoBlue.....	536
Brandstofverbruikcijfers - 1.5L	
EcoBoost™.....	537
Brandstofverbruikcijfers - 1.5L	
TiVCT.....	535
Brandstofverbruikcijfers - 2.0L	
EcoBlue.....	538

# Index

Brandstofverbruikcijfers - 2.3L EcoBoost™.....	539
Brandstofverbruikcijfers.....	534
Brandstofverbruik en CO2-emissies.....	534
Europese Verordening 1999/94/EG.....	534
Buitenspiegels.....	141

## C

Camera 180 graden.....	287
Camera 180 graden in- en uitschakelen.....	287
Centraal openen en sluiten.....	137
Centraal openen gebruiken.....	137
Centraal openen in- en uitschakelen.....	138
Centraal sluiten gebruiken.....	138
Centraal sluiten in- en uitschakelen.....	138
Wat is centraal openen en sluiten.....	137
Chassisnummer.....	519
Conformiteitsverklaring.....	634
Contactslot.....	207
Contact aanzetten.....	207
Contact in ACC-modus zetten.....	207
De motor starten.....	208
Het contact uitzetten.....	207
Contactslot Zie: Contactslot.....	207
Controle koelvloeistofpeil Zie: Motorkoelvloeistof controleren.....	461
Controlelampen efficiënte rijmodus.....	403
Controlelampen portierslot.....	88
Controlelampen stand automatische transmissie - Auto's met: Schakelflippers.....	258
Controlelampen stand automatische transmissie - Auto's zonder: Schakelflippers.....	258
Controlelampen waarschuwingssysteem stoelbezetting achteraan.....	202
Controlelampjes Auto-Start-Stop.....	223
Controlelampjes draadloze oplader voor accessoires.....	205
Controlelampjes launch control.....	480
Controlelampjes noodoproep.....	67
Controlelampjes parkeerhulp.....	282

Controlelamp laag oliepeil resetten - Auto's met: 12,3-inch scherm informatiepaneel.....	461
Controlelamp laag oliepeil resetten - Auto's met: 4,2-inch scherm informatiepaneel.....	460
Controle oliepeil Zie: Motorolie controleren.....	459
Controlesysteem lage bandenspanning.....	506
Controlesysteem lage bandenspanning - problemen oplossen.....	508
Controlesysteem lage bandenspanning - problemen oplossen.....	508
Controlesysteem lage bandenspanning - informatiemeldingen.....	509
Controlesysteem lage bandenspanning - waarschuwingsslampen.....	508
Cruise Control.....	295
Werking.....	295
Cruise Control Zie: Gebruik maken van snelheidsregeling.....	295

## D

Dakrekken en bagagedragers - 4-deurs, Auto's met: Schuifpaneel panoramadak.....	410
Dakrekken en bagagedragers - 5-deurs, Auto's met: Schuifpaneel panoramadak.....	410
Dragers op de trekhaak.....	411
Dakrekken en bagagedragers - Auto's zonder: Schuifpaneel panoramadak.....	412
Dragers op de trekhaak.....	412
Dakrekken en bagagedragers - Stationwagon, Auto's met: Schuifpaneel panoramadak.....	411
Dragers op de trekhaak.....	412
Dashboard - links stuur.....	27
Dashboard - rechts stuur.....	28
De achterklep met sleutellose toegang vergrendelen en ontgrendelen.....	91
De achterklep ontgrendelen.....	91
De achterklep vergrendelen.....	92

# Index

De achterrautbediening vergendelen.....	139	Waarschuwings- en controlelampen.....	443
De auto op vier wielen slepen - 6-traps automatische transmissie.....	422	De motorkap openen en sluiten - rechts stuur.....	444
Slepen in geval van nood.....	422	De motorkap openen als het passagiersportier niet kan worden geopend.....	444
De auto op vier wielen slepen - 7-traps automatische transmissie/8-traps automatische transmissie.....	424	Informatiemeldingen.....	446
De auto op vier wielen slepen - Handgeschakelde transmissie.....	423	Motorkap openen.....	444
De bandenspanning bekijken - Auto's met: 12,3-inch scherm informatiepaneel.....	507	Motorkap sluiten.....	445
De bandenspanning bekijken - Auto's met: 4,2-inch scherm informatiepaneel.....	507	Waarschuwings- en controlelampen.....	446
De batterij van de afstandsbediening vervangen - Auto's met: Sleutellose toegang.....	70	De motor opnieuw starten.....	221
De batterij van de afstandsbediening vervangen - Auto's met: Sleutel met klikstelsysteem op afstandsbediening.....	71	De motor opnieuw starten in neutraal.....	230
De binnenspiegel afstellen.....	140	De motor opnieuw starten in versnelling.....	230
De buitenspiegels afstellen.....	141	De motor starten en stoppen - voorzorgsmaatregelen.....	207
De buitenspiegels inklappen - Auto's met: 12,3-inch scherm informatiepaneel/Elektrisch inklapbare buitenspiegels.....	141	De motor stoppen.....	221
Automatisch inklappen uit- en inschakelen.....	142	De motor stoppen in neutraal.....	230
De buitenspiegels inklappen - Auto's met: 4,2-inch scherm informatiepaneel/Elektrisch inklapbare buitenspiegels.....	141	De motor stoppen in versnelling.....	230
Automatisch inklappen uit- en inschakelen.....	141	De motor stoppen wanneer het voertuig in beweging is.....	213
De buitenspiegels inklappen - Auto's met: Handmatig inklapbare buitenspiegels.....	142	De motor stoppen wanneer het voertuig stilstaat.....	212
De efficiënte rijmodus weergeven - Auto's met: 4,2-inch scherm informatiepaneel.....	402	De portieren bedienen vanaf de binnenkant.....	84
De juiste zitpositie innemen.....	192	De portieren ontgrendelen en vergrendelen met de centrale vergrendeling.....	84
De motorkap openen en sluiten - links stuur.....	443	De portieren bedienen vanaf de buitenkant.....	82
Informatiemeldingen.....	443	De portieren dubbel vergrendelen met de afstandsbediening.....	83
Motorkap openen.....	443	De portieren dubbel vergrendelen met het sleutelblad.....	83
Motorkap sluiten.....	443	De portieren individueel ontgrendelen en vergrendelen met het sleutelblad.....	84
		De portieren ontgrendelen en vergrendelen met de afstandsbediening.....	82
		De portieren ontgrendelen en vergrendelen met het sleutelblad.....	82
		De ruiten openen en sluiten.....	137
		Ruiten volledig openen met één druk op de knop.....	137
		Ruiten volledig sluiten met één druk op de knop.....	137
		De sleutel met klikstelsysteem openen en sluiten.....	69

# Index

De tank van het systeem voor selectieve katalysatorreductie vullen.....	249
De tank van het systeem voor selectieve katalysatorreductie vullen aan de pomp bij een tankstation.....	249
De tank van het systeem voor selectieve katalysatorreductie vullen bij koud weer.....	249
De tank van het systeem voor selectieve katalysatorreductie vullen met een draagbare container.....	250
Dieselroetfilter.....	244
Automatische regeneratie van roetfilter.....	245
On-board diagnosesysteem.....	245
Digitale radio - Auto's met: SYNC 2.5.....	553
De radio gebruiken.....	553
Digitale radio - Auto's zonder: SYNC.....	552
Een radiobron selecteren.....	552
Dimmer instrumentenpaneelverlichting.....	120
Display in hemelbekleding.....	163
Controlelampje display in hemelbekleding.....	165
Het display in hemelbekleding in- of uitschakelen.....	163
Het display in hemelbekleding reinigen.....	163
Informatieberichten display in hemelbekleding.....	165
Instellingen van het display in hemelbekleding aanpassen.....	164
Selecteren welke informatie het systeem weergeeft.....	165
Draadloze hotspot van de auto.....	544
Draadloze oplader voor accessoires.....	204
Draadloze oplader voor accessoires – problemen oplossen.....	205
Draadloze oplader voor accessoires – problemen oplossen.....	205
Draadloze oplader voor accessoires – informatiemeldingen.....	205
Druknop contactschakelaar.....	208
Contact in ACC-modus zetten.....	208
De motor starten.....	208
Het contact uitzetten.....	208
<b>E</b>	
eCall.....	66
eCall – problemen oplossen.....	68
eCall – problemen oplossen.....	68
eCall – informatiemeldingen.....	68
Eco.....	367
Eco-modus.....	367
Weergave systeem Eco-modus.....	393
Werking.....	393
Een achterlichtunit verwijderen - 4-deurs.....	472
Achteruitrijlamp en achterlicht.....	473
Remlicht, achterlicht en richtingaanwijzer.....	472
Een achterlichtunit verwijderen - 5-deurs/Stationwagon.....	471
Achteruitrijlamp en achterlicht.....	472
Remlicht, achterlicht en richtingaanwijzer.....	471
Een draadloos apparaat opladen.....	204
Een draadloze hotspot van de auto creëren.....	544
Een apparaat verbinden met de draadloze hotspot.....	544
Naam en wachtwoord van de draadloze hotspot zoeken.....	544
Een koplamp verwijderen.....	470
Een rijmodus selecteren - Behalve: ST.....	399
Een rijmodus selecteren - ST.....	399
Een verloren sleutel of afstandsbediening vervangen.....	72
Een wiel vervangen.....	494
Autokrik.....	497
Een wiel verwijderen.....	498
Het reservewiel, de krik en het wielmoergereedschap verwijderen.....	496
Informatie over afwijkend reservewiel met band.....	494
Krikpunten auto.....	498
Wiel aanbrengen.....	499
Wieldop verwijderen.....	497
Een zekering vervangen.....	440
Algemene informatie.....	440



# Index

Types zekeringen.....	441
Zekeringkast in passagierscompartiment.....	441
Zekeringkast motorruimte.....	440
Zekeringkast trekhaakmodule - 5-deurs en stationwagon.....	441
Eerstehulpset.....	428
Efficiënte rijmodus.....	402
Ritoverzicht.....	402
Efficiënte rijmodus in- en uitschakelen - Auto's met: 12,3-inch scherm informatiepaneel.....	402
Efficiënte rijmodus in- en uitschakelen - Auto's met: 4,2-inch scherm informatiepaneel.....	402
Elektrisch bedienbare achterklep.....	94
Achterklep openen.....	95
Achterklep sluiten.....	95
Beweging van de achterklep stoppen.....	96
De elektrische achterklep in- of uitschakelen.....	97
Detectie van obstakels.....	96
Hoogte geopende achterklep instellen.....	96
Informatiemeldingen achterklep open.....	97
Waarschuwinglamp achterklep open.....	97
Elektrische achterklep, handsfree.....	97
Informatiemeldingen achterklep open.....	99
Waarschuwinglamp achterklep open.....	99
Elektrische parkeerrem - Automatische transmissie.....	268
De elektrische parkeerrem automatisch vrijzetten.....	269
De elektrische parkeerrem handmatig vrijzetten.....	268
De elektrische parkeerrem inschakelen.....	268
De elektrische parkeerrem vrijzetten als de voertuigaccu bijna leeg is.....	269
Informatiemeldingen elektrische parkeerrem.....	269
Elektrische parkeerrem - Handgeschakelde transmissie.....	265
De elektrische parkeerrem automatisch vrijzetten.....	266
De elektrische parkeerrem handmatig vrijzetten.....	266
De elektrische parkeerrem inschakelen.....	265
De elektrische parkeerrem vrijzetten als de voertuigaccu bijna leeg is.....	266
Informatiemeldingen elektrische parkeerrem.....	267
Elektrisch verstelbare stoelen.....	197
Elektrisch verstelbare lendensteun.....	198
Elektromagnetische compatibiliteit.....	598
Elektronisch zelfsperrend differentieel.....	263
Elektronisch zelfsperrend differentieel - problemen oplossen.....	263
Elektronisch zelfsperrend differentieel - problemen oplossen.....	263
Elektronisch zelfsperrend differentieel - informatiemeldingen.....	263
Emergency Assistance.....	63
Entertainment.....	571
De radio gebruiken.....	571
Muziek afspelen van een USB- of mediaspeler.....	573
Muziek streamen van een Bluetooth-apparaat.....	573
EPB Zie: Elektrische parkeerrem - Automatische transmissie.....	268
Zie: Elektrische parkeerrem - Handgeschakelde transmissie.....	265
Extra verwarming - Auto's met: 12,3-inch scherm informatiepaneel.....	186
De hulpverwarming gebruiken.....	186
Standkachel.....	187
Werking.....	186
Extra verwarming - Auto's met: 4,2-inch scherm informatiepaneel.....	182
De hulpverwarming gebruiken.....	182
Standkachel.....	183
Werking.....	182
Extra voedingsaansluitingen.....	203

# Index

<b>G</b>	
Gebruik maken van	
snelheidsregeling.....	295
Controlelampje snelheidsregeling.....	296
Ingestelde snelheid annuleren.....	295
Ingestelde snelheid hervatten.....	296
Ingestelde snelheid veranderen.....	295
Rijsnelheid instellen.....	295
Snelheidsregeling inschakelen.....	295
Snelheidsregeling uitschakelen.....	295
Gebruik maken van stabiliteitsregeling -	
Behalve: ST.....	276
Controlelamp stabiliteitsregeling.....	276
Gebruik maken van stabiliteitsregeling -	
ST.....	277
Controlelampje aandrijf- en	
stabiliteitsregeling.....	277
Het systeem uitschakelen.....	277
Stabiliteitsregeling beperken.....	277
Waarschuwinglampje aandrijf- en	
stabiliteitsregeling uit.....	277
Gebruik maken van	
tractiecontrole.....	275
Aandrijfregeling in- of uitschakelen.....	275
Gripregeling - waarschuwinglampje.....	275
Waarschuwinglamp aandrijfregeling	
uit.....	275
Gebruik op circuit.....	479
Gebruik van sneeuwkettingen -	
Actief.....	493
Auto's met stabiliteitsregeling.....	493
Gebruik van sneeuwkettingen - Behalve:	
Actief/ST.....	492
Auto's met stabiliteitsregeling.....	493
Gebruik van sneeuwkettingen -	
ST.....	493
Auto's met stabiliteitsregeling.....	494
Gebruik van winterbanden.....	492
Gebruik van zomerbanden.....	491
Gegevens instellingen.....	22
Entertainmentgegevens.....	22
Gegevens over comfort en	
gebruiksgemak.....	22
Gegevens mobiel apparaat - Auto's met:	
SYNC 3.....	23
Gegevens noodoproepsysteem.....	24
Gegevens over gebeurtenissen.....	21
Gegevensprivacy.....	20
Services die derde partijen aanbieden.....	21
Services die wij aanbieden.....	20
Geluidsignalen automatische	
transmissie.....	262
Geluidssignaal transmissie niet in	
parkeerstand (P).....	262
Geluidsignalen portieren en sloten.....	88
Geluidssignaal portier open.....	88
Geluidsignalen waarschuwingssysteem	
stoelbezetting achteraan.....	202
Gevarendriehoek.....	428
Glare Free-grootlicht - Auto's met:	
12,3-inch scherm	
informatiepaneel.....	126
Controlelamp Glare Free-grootlicht.....	128
Glare-Free-grootlicht in- en	
uitschakelen.....	127
Glare Free-grootlicht onderdrukken.....	128
Informatieberichten	
Glare-Free-grootlicht.....	128
Over Glare Free-grootlicht.....	126
Glare Free-grootlicht - Auto's met:	
4,2-inch scherm	
informatiepaneel.....	124
Controlelamp Glare Free-grootlicht.....	125
Glare-Free-grootlicht in- en	
uitschakelen.....	125
Glare Free-grootlicht onderdrukken.....	125
Informatieberichten	
Glare-Free-grootlicht.....	126
Over Glare Free-grootlicht.....	124
Gloeilampentabel.....	532
Gloeilampen vervangen.....	473
Achterlichtunit.....	476
Koplamp.....	474
Voorste mistlamp.....	476
<b>H</b>	
Haak bagageruimte.....	413
Haken achterste laadruimte.....	405
Handgeschakelde transmissie.....	255
Handgeschakelde transmissie – problemen	
oplossen.....	256

# Index

Handgeschakelde transmissie – problemen oplossen.....	256
Handgeschakelde transmissie – veelgestelde vragen.....	256
Handmatig bediende achterklep.....	93
Achterklep sluiten.....	93
De achterklep openen met de afstandsbediening.....	93
De achterklep openen met de ontgrendelknop aan de buitenzijde.....	93
Informatiemeldingen achterklep open.....	94
Waarschuwinglamp achterklep open.....	93
Handmatige klimaatregeling.....	176
Airconditioning in- en uitschakelen.....	176
De temperatuur instellen.....	177
De ventilatormotorsnelheid instellen.....	176
Klimaatregeling in- en uitschakelen.....	176
Lucht naar de luchtroosters in het dashboard leiden.....	176
Lucht naar de luchtroosters van de beenruimte leiden.....	176
Lucht naar de luchtroosters van de voorruit leiden.....	176
Luchtrecirculatie in- en uitschakelen.....	176
Maximaal koelen in- en uitschakelen.....	176
Maximaal ontdooien in- en uitschakelen.....	176
Handmatige noodoproep uitvoeren.....	66
Handmatig schakelen - Auto's met: Schakelflippers.....	258
Schakelen met de schakelflippers.....	258
Handmatig verstelbare stoelen - Auto's met: In 2 richtingen verstelbare stoel.....	193
De rugleuning aanpassen.....	194
De stoel naar achteren en naar voren bewegen.....	193
Handmatig verstelbare stoelen - Auto's met: In 4 richtingen verstelbare stoel.....	194
De rugleuning aanpassen.....	195
De stoelhoogte aanpassen.....	195
De stoel naar achteren en naar voren bewegen.....	194
Lendensteun afstellen.....	195
Handmatig verstelbare stoelen - Auto's met: In 6 richtingen verstelbare stoel.....	195
De rugleuning aanpassen.....	196
De stoelhoogte aanpassen.....	196
De stoel naar achteren en naar voren bewegen.....	195
Het zitkussen van de stoel aanpassen.....	196
Lendensteun afstellen.....	197
Herkenning verkeersbord maximumsnelheid.....	364
Systeemmeldingen verkeersbordherkenning.....	365
Verkeersbordherkenning gebruiken.....	364
Weergave systeem verkeersbordherkenning.....	365
Werking.....	364
Het controlesysteem lage bandenspanning resetten - Auto's met: 12,3-inch scherm informatiepaneel.....	508
Het controlesysteem lage bandenspanning resetten - Auto's met: 4,2-inch scherm informatiepaneel.....	507
Het sleutelblad verwijderen.....	69
Het stuurwiel afstellen.....	106
Het stuurwiel vergrendelen - Auto's met: Sleutellose toegang/ Startdrukknop.....	107
Stuur ontgrendelen.....	107
Het stuurwiel vergrendelen - Auto's zonder: Startdrukknop.....	106
Stuur ontgrendelen.....	106
Het vloeistofpeil van het systeem voor selectieve katalysatorreductie controleren - Auto's met: 12,3-inch scherm informatiepaneel.....	251
Het vloeistofpeil van het systeem voor selectieve katalysatorreductie controleren - Auto's met: 4,2-inch scherm informatiepaneel.....	251
Het voertuig op afstand starten en stoppen.....	171
Het voertuig starten met hulpstartkabels.....	428
De motor starten.....	429

# Index

Startkabels aansluiten.....	428
Het voertuig verbinden met een draadloos netwerk.....	541
Het voertuig verbinden met een mobiel netwerk.....	540
De modem in- en uitschakelen.....	540
FordPass verbinden met de modem.....	540
Wat is de modem.....	540
Het waarschuwingssysteem stoelbezetting achteraan in- en uitschakelen.....	202
Halfjaarlijkse herinnering.....	202
Het zonnescherm openen en sluiten.....	143
Zonneschermen openen.....	143
Zonneschermen sluiten.....	143
Hill Start Assist - Auto's met: 12,3-inch scherm informatiepaneel.....	271
Hellingstart gebruiken.....	272
Informatiemeldingen starthulp op een helling.....	272
Starthulp op een helling in- of uitschakelen.....	272
Hill Start Assist - Auto's met: 4,2-inch scherm informatiepaneel.....	270
Hellingstart gebruiken.....	270
Informatiemeldingen starthulp op een helling.....	271
Starthulp op een helling in- of uitschakelen.....	271
Hoe de camera 180 graden werkt.....	287
Hoe eCall werkt.....	66
Hoe het waarschuwingssysteem voor stoelbezetting achteraan werkt.....	201
Hoofdsteunen.....	192
De hoofdsteunen afstellen.....	193
De hoofdsteunen verwijderen.....	193
Hoofdsteun Zie: Hoofdsteunen.....	192
Hoogte van veiligheidsgordels afstellen.....	54
Hybride auto bedienen.....	220
In een loodrechte parkeerplek rijden - 6-traps automatische transmissie/ 6-traps handgeschakelde transmissie.....	291
In een loodrechte parkeerplek rijden - 8-traps automatische transmissie.....	291
In een parkeerplek voor fileparkeren rijden - 6-traps automatische transmissie/6-traps handgeschakelde transmissie.....	289
In een parkeerplek voor fileparkeren rijden - 8-traps automatische transmissie.....	290
Infodisplays.....	158
Algemene informatie.....	158
Informatiecentrum Zie: Infodisplays - Auto's met: 12,3-inch scherm informatiepaneel.....	166
Zie: Infodisplays - Auto's met: 4,2-inch scherm informatiepaneel.....	158
Informatie eCall-gebruiker.....	601
Informatie voor gebruikers van eCall volgens Richtlijn (EU) 2017/78, Bijlage I, Deel 3.....	601
Informatie over botsingen en defecten.....	432
Automatische uitschakeling bij botsing.....	432
Remmen na aanrijding.....	432
Waarschuwingssysteem na een aanrijding.....	432
Informatiesysteem dode hoek.....	356
Controlelampje dodehoekinformatiesysteem.....	357
Dodehoekinformatiesysteem in- en uitschakelen.....	357
Het dodehoekinformatiesysteem gebruiken.....	356
Het informatiesysteem dode hoek gebruiken.....	383
Informatiemeldingen dodehoekinformatiesysteem.....	358
Sensoren dodehoekinformatiesysteem.....	356

# Index

Inhouden en specificaties - 1.0L	
EcoBoost™	519
Brandstoftank	520
Motor	519
Remsysteem	521
Sproei­er­re­ser­voir	521
Inhouden en specificaties - 1.5L	
EcoBlue	523
AdBlue®-tank	525
Brandstoftank	525
Motor	524
Remsysteem	525
Sproei­er­re­ser­voir	525
Inhouden en specificaties - 1.5L	
EcoBoost™	526
Brandstoftank	527
Motor	526
Remsysteem	527
Sproei­er­re­ser­voir	527
Inhouden en specificaties - 1.5L	
TiVCT	521
Brandstoftank	523
Motor	522
Remsysteem	523
Sproei­er­re­ser­voir	523
Inhouden en specificaties - 2.0L	
EcoBlue	528
AdBlue®-tank	529
Brandstoftank	529
Motor	528
Remsysteem	530
Sproei­er­re­ser­voir	529
Inhouden en specificaties - 2.3L	
EcoBoost™	530
Brandstoftank	531
Motor	530
Remsysteem	532
Sproei­er­re­ser­voir	531
Inhouden en specificaties	510
Inhoud en specificaties AdBlue®	251
Inklem­be­vei­lig­ing ruiten	138
De inklem­be­vei­lig­ing van de ruiten onderbreken	139
De inklem­be­vei­lig­ing van de ruiten resetten	139
Wat is de inklem­be­vei­lig­ing ruiten	138
Inklem­be­vei­lig­ing van het zonnedak	144
Inleiding	15
Inrijden	425
Banden	425
Remmen en koppeling	425
Inrijden	
Zie: Inrijden	425
Inschakel­blokkering - 6-traps automatische transmissie	261
Inschakel­blokkering gebruiken	261
Voor­zorgs­maat­re­gen	
inschakel­blokkering	261
Wat is inschakel­blokkering	261
Instellingen achteruitrijcamera	285
De ver­tra­ging van de achteruitrijcamera in- en uitschakelen	286
Indicatie van achteruitrijcamera van afstand tot object in- en uitschakelen	286
In- en uit­zoo­men met de achteruitrijcamera	285
Instellingen Auto-Start-Stop	229
Het motor­stop­toe­ren­tal in­stel­len	229
Instellingen	585
Algemeen	585
Android Auto	585
Apple CarPlay	585
Audio	585
Automatische updates	585
Bluetooth	585
FordPass	585
Geluid	586
Klok	585
Mobi­ele apps	586
Navi­ga­tie	586
Nood­hulp	585
Sfeer­ver­lichting	585
Spraak­be­sturing	586
Stoelen	586
Telefoon	586
Valet­functie	586
Voertuig	586
Weergave	585
Wi-Fi	586
Instellingen MyKey	74
Con­fi­gu­reer­bare MyKey-in­stel­lin­gen	74
Niet-con­fi­gu­reer­bare MyKey-in­stel­lin­gen	74

# Index

Instellingen sleutellose toegang.....	89
Ontgrendelfunctie opnieuw programmeren.....	89
Sleutellose toegang in- en uitschakelen.....	89
Instellingen systeem diefstalalarm.....	101
Het beveiligingsniveau van het alarm instellen.....	101
Vragen bij uitstappen in- en uitschakelen.....	103
Wat is vragen bij uitstappen.....	103
Wat zijn de beveiligingsniveaus van het alarm.....	101
Instellingen voor starten op afstand - Auto's met: 12,3-inch scherm informatiepaneel, Auto's zonder: Verwarmd stuurwiel.....	173
De duur van starten op afstand instellen.....	173
Instellingen klimaatregeling.....	173
Instellingen stoelverwarming.....	173
Instellingen voor starten op afstand - Auto's met: 12,3-inch scherm informatiepaneel/Verwarmd stuurwiel.....	174
De duur van starten op afstand instellen.....	175
Instellingen klimaatregeling.....	174
Instellingen voor stoelverwarming en stuurverwarming.....	174
Instellingen voor starten op afstand - Auto's met: 4,2-inch scherm informatiepaneel, Auto's zonder: Verwarmd stuurwiel.....	172
De duur van starten op afstand instellen.....	172
Instellingen klimaatregeling.....	172
Instellingen stoelverwarming.....	172
Instellingen voor starten op afstand - Auto's met: 4,2-inch scherm informatiepaneel/Verwarmd stuurwiel.....	173
De duur van starten op afstand instellen.....	174
Instellingen klimaatregeling.....	173
Instellingen voor stoelverwarming en stuurverwarming.....	174
Instrumentenpaneel.....	145
Intelligente snelheidsbegrenzer - Auto's met: Midden rijstrook.....	347
Instellingen tolerantie intelligente snelheidsbegrenzing aanpassen.....	349
Intelligente snelheidsbegrenzer gebruiken.....	348
Omschakelen naar normale snelheidsbegrenzing.....	349
Omschakelen van intelligente snelheidsbegrenzer naar snelheidsbegrenzer.....	378
Werking.....	347
Intelligente snelheidsbegrenzer - Auto's zonder: Midden rijstrook.....	345
Instellingen tolerantie intelligente snelheidsbegrenzing aanpassen.....	346
Intelligente snelheidsbegrenzer gebruiken.....	345
Omschakelen naar normale snelheidsbegrenzing.....	347
Omschakelen van intelligente snelheidsbegrenzer naar snelheidsbegrenzer.....	375
Werking.....	345
Interieurverlichting - Auto's met: Kaartleeslampen.....	135
Alle interieurverlichting achteraan in- en uitschakelen.....	135
Alle interieurverlichting in- en uitschakelen.....	135
Alle interieurverlichting vooraan in- en uitschakelen.....	135
Werking interieurverlichting.....	135
Interieurverlichting - Auto's zonder: Kaartleeslampen.....	134
Alle interieurverlichting achteraan in- en uitschakelen.....	134
Alle interieurverlichting in- en uitschakelen.....	134
Werking interieurverlichting.....	135
<b>K</b>	
Katalysator - 1.0L EcoBoost™/1.5L EcoBoost™/1.5L TiVCT/2.3L EcoBoost™.....	242
On-board diagnosesysteem.....	242

# Index

Kindersloten - Auto's met: Kindersloten met afstandsbediening.....	52
Informatiemeldingen kinderslot.....	52
Kindersloten - Auto's met: Mechanische kindersloten.....	52
Linkerzijde.....	52
Rechterzijde.....	52
Kinderzitjes installeren - 4-deurs.....	39
ISOFIX verankeringspunten.....	41
Kinderzitje met steunpoot bevestigen.....	43
bovenzijde bevestigen.....	42
Kinderzitjes voor verschillende gewichtsgroepen.....	40
Verankeringspunten aan de bovenzijde.....	42
Zitverhogers.....	40
Kinderzitjes installeren - 5-deurs/ Stationwagon.....	44
ISOFIX verankeringspunten.....	46
Kinderzitje met steunpoot bevestigen.....	48
bovenzijde bevestigen.....	47
Kinderzitjes voor verschillende gewichtsgroepen.....	45
Verankeringspunten aan de bovenzijde.....	47
Zitverhogers.....	45
Kleine lakschade repareren.....	485
Klimaatregeling.....	176
Koplamphoogte afstellen.....	129
Koplampsproeiers.....	115
Koplamp verwijderen Zie: Een koplamp verwijderen.....	470
Koppelingsvloeistof controleren - Handgeschakelde transmissie.....	467
Koppelingsvloeistofpeil controleren.....	255

## L

Ladingsteunen Zie: Dakrekken en bagagedragers - 4-deurs, Auto's met: Schuifpaneel panoramadak.....	410
Zie: Dakrekken en bagagedragers - 5-deurs, Auto's met: Schuifpaneel panoramadak.....	410
Zie: Dakrekken en bagagedragers - Auto's zonder: Schuifpaneel panoramadak.....	412
Zie: Dakrekken en bagagedragers - Stationwagon, Auto's met: Schuifpaneel panoramadak.....	411
Launch Control gebruiken.....	480
Launch control in- en uitschakelen.....	480
Launch Control.....	480
Lek Zie: Een wiel vervangen.....	494
Lekke band Zie: Een wiel vervangen.....	494
Lekke band oppompen Zie: Set met afdichtmiddel voor banden.....	486
Licentieovereenkomst eindgebruiker.....	605
LICENTIEOVEREENKOMST VOOR EINDGEBRUIKERS (EULA) VAN VOERTUIGSOFTWARE.....	605
Local Hazard Information inschakelen.....	404
Local Hazard Information.....	404
Locatie tanktrechter.....	236
Locatie van de achteruitrijcamera.....	284
Locatie van de draadloze oplader voor accessoires.....	204

## M

Mededelingen.....	15
Media afspelen op een USB-apparaat - Auto's met: SYNC 2.5.....	556
Het USB-apparaat selecteren.....	556
Ondersteunde bestandsindelingen.....	556
Media afspelen op een USB-apparaat - Auto's zonder: SYNC.....	555
Het USB-apparaat selecteren.....	555

# Index

Ondersteunde audiobestandsindelingen.....	555
Meters - Behalve: Mild-hybride elektrisch voertuig (MHEV)/ST.....	145
Brandstofmeter.....	146
Controlelampen stand automatische transmissie.....	147
Informatiebalk.....	150
Informatiedisplay.....	145
Instrumentenpaneel.....	145
Motorkoelvloeistof temperatuurmeter.....	146
Snelheidsmeter.....	146
Toerenteller.....	145
Meters - Mild-hybride elektrisch voertuig (MHEV).....	147
Brandstofmeter.....	148
Hybride meter.....	149
Indicator versnellingshendelstand automatische transmissie.....	149
Informatiebalk.....	152
Informatiedisplay.....	148
Instrumentenpaneel.....	147
Motorkoelvloeistof temperatuurmeter.....	149
Snelheidsmeter.....	148
Toerenteller.....	148
Meters - ST.....	155
Brandstofmeter.....	156
Informatiebalk.....	155
Informatiedisplay.....	156
Instrumentenpaneel.....	155
Motorkoelvloeistof temperatuurmeter.....	156
Snelheidsmeter.....	155
Toerenteller.....	156
Middenconsole - Automatische transmissie, Auto's met: Actieve parkeerhulp/Parkeerhulp voor/Display in hemelbekleding (HUD)/Parkeerhulp achter, Behalve: ST.....	32
Middenconsole - Automatische transmissie, Auto's met: Actieve parkeerhulp/Parkeerhulp voor/ Parkeerhulp achter, Auto's zonder: Display in hemelbekleding (HUD), Behalve: ST.....	31
Middenconsole - Automatische transmissie, Auto's met: Display in hemelbekleding (HUD), Auto's zonder: Actieve parkeerhulp/Parkeerhulp voor/ Parkeerhulp achter.....	35
Middenconsole - ST, Automatische transmissie, Auto's met: Parkeerhulp voor/Display in hemelbekleding (HUD)/Parkeerhulp achter, Auto's zonder: Actieve parkeerhulp.....	34
Middenconsole - Automatische transmissie, Auto's met: Display in hemelbekleding (HUD), Auto's zonder: Actieve parkeerhulp/Parkeerhulp voor/ Parkeerhulp achter.....	30
Middenconsole - Automatische transmissie, Auto's met: Parkeerhulp voor/Display in hemelbekleding (HUD)/Parkeerhulp achter, Auto's zonder: Actieve parkeerhulp, Behalve: ST.....	29
Middenconsole - Automatische transmissie, Auto's zonder: Actieve parkeerhulp/Parkeerhulp voor/Display in hemelbekleding (HUD), Behalve: ST.....	30
Middenconsole - Automatische transmissie, Auto's zonder: Actieve parkeerhulp/Parkeerhulp voor/Display in hemelbekleding (HUD)/Parkeerhulp achter, Behalve: ST.....	29
Middenconsole - Handgeschakelde transmissie, links stuur, Behalve: ST.....	32
Middenconsole - Handgeschakelde transmissie, rechts stuur, Behalve: ST.....	33
Middenconsole - ST, Automatische transmissie, Auto's met: Actieve parkeerhulp/Parkeerhulp voor/Display in hemelbekleding (HUD)/Parkeerhulp achter.....	36
Middenconsole - ST, Automatische transmissie, Auto's met: Actieve parkeerhulp/Parkeerhulp voor/ Parkeerhulp achter, Auto's zonder: Display in hemelbekleding (HUD).....	34
Middenconsole - ST, Automatische transmissie, Auto's met: Display in hemelbekleding (HUD), Auto's zonder: Actieve parkeerhulp/Parkeerhulp voor/ Parkeerhulp achter.....	35
Middenconsole - ST, Automatische transmissie, Auto's met: Parkeerhulp voor/Display in hemelbekleding (HUD)/Parkeerhulp achter, Auto's zonder: Actieve parkeerhulp.....	34



# Index

Middenconsole - ST, Automatische transmissie, Auto's met: Parkeerhulp voor/Parkeerhulp achter, Auto's zonder: Actieve parkeerhulp/Display in hemelbekleding (HUD).....	36
Middenconsole - ST, Automatische transmissie, Auto's zonder: Actieve parkeerhulp/Parkeerhulp voor/Display in hemelbekleding (HUD)/Parkeerhulp achter.....	35
Middenconsole - ST, Handgeschakelde transmissie, links stuur.....	37
Middenconsole - ST, Handgeschakelde transmissie, rechts stuur.....	37
Milieu.....	25
Mistachterlichten.....	129
Controlelamp mistachterlicht.....	129
De mistlampen achter in of uitschakelen.....	129
Mistlampen - Achter Zie: Mistachterlichten.....	129
Mistlampen - Voor Zie: Voorste mistlampen.....	128
Motoremissieregeling.....	242
Motorkapslot Zie: De motorkap openen en sluiten - links stuur.....	443
Zie: De motorkap openen en sluiten - rechts stuur.....	444
Motorkoelventilator - Benzine.....	461
Motorkoelventilator - Diesel.....	461
Motorkoelvloeistof controleren.....	461
Barre klimaten.....	464
Beheer motorkoelvloeistoftemperatuur.....	465
Gerecyclede koelvloeistof.....	463
Koelvloeistof bijvullen.....	462
Koelvloeistof verversen.....	464
Noodloopfunctie koelsysteem.....	464
Motorolie controleren.....	459
Motorolie bijvullen.....	459
Waarschuwinglampje motoroliedruk.....	459
Motor starten en stoppen .....	207
Automatische motorstop - Auto's met: Startdrukknop.....	215
De motor stoppen.....	212
Motor starten.....	208
Starten en stoppen van motor – problemen oplossen.....	215
Motor starten.....	208
De motor opnieuw starten nadat deze is gestopt.....	211
Een benzinemotor starten.....	208
Een dieselmotor starten.....	210
MyKey aanmaken - Auto's met: 12,3-inch scherm informatiepaneel, Auto's zonder: Startdrukknop.....	75
MyKey aanmaken - Auto's met: 12,3-inch scherm informatiepaneel/Sleutellose toegang/Startdrukknop.....	76
MyKey aanmaken - Auto's met: 4,2-inch scherm informatiepaneel, Auto's zonder: Startdrukknop.....	75
MyKey aanmaken - Auto's met: 4,2-inch scherm informatiepaneel/Sleutellose toegang/Startdrukknop.....	76
MyKey gebruiken bij op afstand bedienbare startsystemen.....	78
MyKey – problemen oplossen.....	78
MyKey – informatiemeldingen.....	78
MyKey – veelgestelde vragen.....	80
MyKey programmeren - Auto's met: 12,3-inch scherm informatiepaneel.....	77
MyKey programmeren - Auto's met: 4,2-inch scherm informatiepaneel.....	77
MyKey™.....	74
Instellingen MyKey.....	74
MyKey – problemen oplossen.....	78

## N

Naam of wachtwoord draadloze hotspot van de auto wijzigen.....	544
Navigatie.....	579
De kaartindeling wijzigen.....	580
Een bestemming invoeren.....	580
Live verkeersberichten.....	583
Routegeleiding.....	581
Updates van navigatiekaarten.....	583
Zoomen.....	581

# Index

<b>O</b>	
Oliepeilstaaf - 1.0L EcoBoost™/1.5L TiVCT.....	458
Oliepeilstaaf - 1.5L EcoBlue.....	458
Oliepeilstaaf - 1.5L EcoBoost™.....	458
Oliepeilstaaf - 2.0L EcoBlue.....	458
Oliepeilstaaf - 2.3L EcoBoost™.....	459
Onderhoud.....	442
Algemene informatie.....	442
Onderhoudsgegevens.....	21
Ontgrendelfunctie opnieuw programmeren - Auto's met: 12,3-inch scherm informatiepaneel.....	85
Ontgrendelfunctie opnieuw programmeren - Auto's met: 4,2-inch scherm informatiepaneel.....	84
Opbergruimte onder vloer achterin - Stationwagon.....	406
Hoogte laadruimte uitbreiden.....	407
Opbergvakken.....	206
Opkraken van de brandstof.....	236
Brandstof toevoegen uit een draagbaar brandstofreservoir.....	236
Een draagbaar brandstofreservoir vullen.....	236
Over deze publicatie.....	18
Afbeeldingen.....	18
Kenmerken en opties.....	18
Locatie van onderdelen.....	18
Overzicht motorruimte - 1.0L EcoBoost™, links stuur.....	446
Overzicht motorruimte - 1.0L EcoBoost™, rechts stuur.....	447
Overzicht motorruimte - 1.5L EcoBlue, links stuur.....	450
Overzicht motorruimte - 1.5L EcoBlue, rechts stuur.....	451
Overzicht motorruimte - 1.5L EcoBoost™, links stuur.....	452
Overzicht motorruimte - 1.5L EcoBoost™, rechts stuur.....	453
Overzicht motorruimte - 1.5L TiVCT, links stuur.....	448
Overzicht motorruimte - 1.5L TiVCT, rechts stuur.....	449
Overzicht motorruimte - 2.0L EcoBlue, links stuur.....	454
Overzicht motorruimte - 2.0L EcoBlue, rechts stuur.....	455
Overzicht motorruimte - 2.3L EcoBoost™, links stuur.....	456
Overzicht motorruimte - 2.3L EcoBoost™, rechts stuur.....	457
Overzicht van symbolen.....	15
<b>P</b>	
Parkeerhulp achter.....	279
Beperkingen parkeerhulp achter.....	279
Geluidssignalen parkeerhulp achter.....	279
Locatie van de parkeerhulpsensoren achter.....	279
Wat is de parkeerhulp achter.....	279
Parkeerhulp in- en uitschakelen.....	279
Parkeerhulp opzij.....	281
Beperkingen parkeerhulp opzij.....	281
Geluidssignalen parkeerhulp opzij.....	282
Locatie van de parkeerhulpsensoren opzij.....	281
Wat is de parkeerhulp opzij.....	281
Parkeerhulp.....	278
Parkeerhulp achter.....	279
Parkeerhulp opzij.....	281
Parkeerhulp – problemen oplossen.....	282
Parkeerhulp voor.....	280
Parkeerhulp – problemen oplossen.....	282
Parkeerhulp – informatiemeldingen.....	282
Parkeerhulp voor.....	280
Beperkingen parkeerhulp voor.....	280
Geluidssignalen parkeerhulp voor.....	280
Locatie van de parkeerhulpsensoren voor.....	280
Wat is de parkeerhulp voor.....	280
Passagiersairbag in- en uitschakelen - Auto's met: 12,3-inch scherm informatiepaneel.....	59
De passagiersairbag inschakelen.....	60
De passagiersairbag uitschakelen.....	59
Passagiersairbag in- en uitschakelen - Auto's met: 4,2-inch scherm informatiepaneel.....	58
De passagiersairbag inschakelen.....	59
De passagiersairbag uitschakelen.....	59

# Index

Passagiersairbag.....	58	Portieren ontgrendelen.....	90
Geluidssignaal secundaire waarschuwing		Portieren vergrendelen.....	91
airbag.....	58	Portierrandbescherming.....	105
Waarschuwingslamp airbag.....	58	Werkring.....	105
Passief antidiefstalsysteem.....	100	Positie back-up passieve sleutel.....	73
De passieve elektronische startbeveiliging		Pre-Collision Assist.....	368
activeren.....	100	Actief remmen in- en uitschakelen.....	369
De passieve elektronische startbeveiliging		Afstandsindicatie.....	369
deactiveren.....	100	Afstands waarschuwing.....	369
Wat is de passieve elektronische		Assistentie ontwijkend sturen.....	372
startbeveiliging.....	100	Informatiemeldingen Pre-Collision	
Persoonlijke instellingen.....	162	Assist.....	371
Eenheid voor bandenspanning.....	162	Sensoren Pre-Collision	
Hoofdscherm.....	167	Assist-systeem.....	370
Meeteenheid.....	162	Waarschuwingslamp Pre-Collision	
Signaaltonen.....	163	Assist.....	371
Snelheidsmeter.....	167	Problemen oplossen met SYNC™	
Taal.....	162	3.....	587
Temperatuureenheid.....	162	Apps.....	594
Toerenteller.....	167	Draadloze verbinding.....	596
Plaatsen zekeringshouders.....	434	Het systeem resetten.....	597
Zekeringkast in		Meer informatie en hulp.....	597
passagierscompartiment.....	434	Navigatie.....	593
Zekeringkast motorruimte.....	434	Sprakherkenning.....	587
Zekeringkast trekhaakmodule - 5-deurs en		Telefoon.....	591
stationwagon.....	434	USB en Bluetooth-audio.....	588
Plaatsing kinderzitje.....	49		
Portieren en sloten.....	82	<b>R</b>	
Automatisch ontgrendelen.....	86	REACH.....	16
Automatisch opnieuw vergrendelen.....	87	Reinigen van binnenzijde auto.....	483
Blokkering schakelaar		Displays en schermen	
portiervergrendeling.....	86	schoonmaken.....	483
De portieren bedienen vanaf de		Het dashboard schoonmaken.....	483
binnenkant.....	84	Leer en vinyl schoonmaken.....	483
De portieren bedienen vanaf de		Opbergruimtes schoonmaken.....	484
buitenkant.....	82	Plastic schoonmaken.....	483
Portieren en sloten – problemen		Rails zonnedak schoonmaken.....	485
oplossen.....	88	Stoffen stoelen en hemelbekleding	
Verkeerde vergrendeling.....	87	schoonmaken.....	484
Portieren en sloten – problemen		Tapijten en vloermatten	
oplossen.....	88	schoonmaken.....	484
Portieren en sloten –		Veiligheids gordels schoonmaken.....	484
informatiemeldingen.....	88	Reinigen van buitenzijde auto.....	481
Portieren en sloten –		Chroom, aluminium of roestvrij staal	
waarschuwingslampen.....	88	schoonmaken.....	481
Portieren met sleutelloze toegang		De motorruimte schoonmaken.....	482
vergrendelen en ontgrendelen.....	90	De voertuigbodem schoonmaken.....	482
Portieren dubbel vergrendelen.....	91		



# Index

Sleeppunten.....	430	Telefoon.....	568
Bevestigingspunt achter.....	430	Stabiliteitsregeling.....	276
Bevestigingspunt voor.....	430	Werking.....	276
Het sleepoog bevestigen.....	430	Standen automatische	
Plaats sleepoog.....	431	transmissie.....	257
Sleutellose toegang – problemen		Achteruit (R).....	257
oplossen.....	92	Handgeschakeld (M).....	257
Sleutellose toegang – veelgestelde		Laag (L).....	257
vragen.....	92	Neutraal (N).....	257
Sleutellose toegang.....	89	Parkeerstand (P).....	257
De achterklep met sleutellose toegang		Vooruit (D).....	257
vergrendelen en ontgrendelen.....	91	Standverwarming	
Instellingen sleutellose toegang.....	89	Zie: Extra verwarming - Auto's met: 12,3-inch	
Portieren met sleutellose toegang		scherm informatiepaneel.....	186
vergrendelen en ontgrendelen.....	90	Zie: Extra verwarming - Auto's met: 4,2-inch	
Sleutellose toegang – problemen		scherm informatiepaneel.....	182
oplossen.....	92	Starten en stoppen van motor –	
Sleutels en afstandsbedieningen –		problemen oplossen.....	215
problemen oplossen.....	73	Starten en stoppen van motor –	
Sleutels en afstandsbedieningen –		informatiemeldingen.....	216
informatiemeldingen.....	73	Starten en stoppen van motor –	
Sleutels en afstandsbediening.....	69	veelgestelde vragen.....	217
Sleutels en afstandsbedieningen –		Starten en stoppen van motor –	
problemen oplossen.....	73	waarschuwingslampjes.....	215
Sneeuwkettingen		Starten op afstand inschakelen - Auto's	
Zie: Gebruik van sneeuwkettingen -		met: 12,3-inch scherm	
Actief.....	493	informatiepaneel.....	171
Zie: Gebruik van sneeuwkettingen - Behalve:		Starten op afstand inschakelen - Auto's	
Actief/ST.....	492	met: 4,2-inch scherm	
Zie: Gebruik van sneeuwkettingen - ST.....	493	informatiepaneel.....	171
Snelheidsregeling		Starten op afstand.....	171
Zie: Cruise Control.....	295	Status Local Hazard Information	
Specificatie koppelingsvloeistof.....	255	controlleren - Auto's met: 12,3-inch	
Specificatie-overzicht zekeringen.....	435	scherm informatiepaneel.....	404
Zekeringkast interieur.....	438	Status Local Hazard Information	
Zekeringkast motorruimte.....	435	controlleren - Auto's met: 4,2-inch	
Zekeringkast trekhaakmodule - 5-deurs en		scherm informatiepaneel.....	404
stationwagon.....	440	Stoelen.....	192
Spraakherkenning gebruiken.....	560	Stuurinrichting.....	367
Algemeen.....	566	Informatiemeldingen stuurinrichting.....	367
Apps.....	570	Stuurwiel - Behalve: ST.....	26
Automatische reductie van de		Stuurwiel - ST.....	26
ventilator motorsnelheid.....	571	Stuurwiel.....	106
Entertainment.....	566	SYNC™ 3.....	563
Navigatie.....	569	Algemene informatie.....	563
Spraakcommando's		Systeem diefstalalarm.....	100
telefoon services.....	560	Het systeem van het diefstalalarm	
Spraakinstellingen.....	570	deactiveren.....	101

# Index

Hoe het systeem van het diefstalalarm werkt.....	100
Systeem diefstalalarm activeren.....	101
Wat is het alarm back-up accu.....	101
Wat is het perimeteralarm.....	100
Wat is het systeem diefstalalarm.....	100
Wat zijn de hellingsensoren.....	101
Wat zijn de interieursensoren.....	100
Systeem selectieve katalysatorreductie.....	248
De tank van het systeem voor selectieve katalysatorreductie vullen.....	249
Systeem voor selectieve katalysatorreductie – problemen oplossen.....	252
Systeemstatus MyKey controleren - Auto's met: 12,3-inch scherm informatiepaneel.....	78
Systeemstatus MyKey controleren - Auto's met: 4,2-inch scherm informatiepaneel.....	78
Systeem verlaten rijstrook.....	352
Controlelampen systeem verlaten rijstrook.....	354
Instellingen systeem rijstrookbewaking.....	353
Systeemmeldingen rijstrookbewaking.....	355
Systeem rijstrookbewaking in- en uitschakelen.....	353
Waarschuwinglamp systeem verlaten rijstrook.....	355
Weergave systeem rijstrookbewaking.....	354
Systeem voor selectieve katalysatorreductie – problemen oplossen.....	252
Systeem voor selectieve katalysatorreductie – informatiemeldingen.....	252
Systeem voor selectieve katalysatorreductie – veelgestelde vragen.....	254
Systeem voor selectieve katalysatorreductie – waarschuwinglampen.....	252

## T

Tanken.....	237
Overzicht tanksysteem.....	237
Tanken met uw voertuig.....	238
Waarschuwing tanksysteem.....	239
Technische specificaties Zie: Inhouden en specificaties .....	510
Telefoon.....	577
Android Auto.....	579
Apple CarPlay.....	579
Tekstberichten.....	578
Uw mobiele telefoon gebruiken.....	578
Uw mobiele telefoon voor het eerst koppelen.....	577
Tips voor de klimaatregeling in het interieur - Auto's met: Automatische temperatuurregeling .....	179
Aanbevolen instellingen voor koelen.....	180
Aanbevolen instellingen voor verwarmen.....	180
Algemene tips.....	179
De zijruiten ontwasemen bij koud weer.....	180
Het interieur snel koelen.....	180
Ontwasemen of dunne laag ijs van de voorruit wissen.....	180
Tips voor de klimaatregeling in het interieur - Auto's met: Handbediende temperatuurregeling.....	180
Aanbevolen instellingen voor koelen.....	181
Aanbevolen instellingen voor verwarmen.....	181
Algemene tips.....	180
De zijruiten ontwasemen bij koud weer.....	181
Het interieur snel koelen.....	181
Het interieur snel verwarmen.....	180
Ontwasemen of dunne laag ijs van de voorruit wissen.....	181
Tips voor het rijden met ABS Zie: Tips voor rijden met ABS .....	265
Tips voor het rijden.....	425
Tips voor rijden met ABS.....	265
Waarschuwinglamp antiblokkeersysteem.....	265
Tractiecontrole.....	275
Werking.....	275

# Index

Transport.....	405	Ventilatie	
Algemene informatie.....	405	Zie: Klimaatregeling.....	176
Trekhaak - Auto's met: Afneembare		Ventilator	
trekhaak.....	415	Zie: Motorkoelventilator - Benzine.....	461
De trekhaak bevestigen.....	417	Zie: Motorkoelventilator - Diesel.....	461
De trekhaak losmaken.....	416	Verbonden voertuiggegevens - Auto's	
Richtlijnen trekhaak.....	418	met: Modem.....	22
Trekhaak - Auto's met: Inschuifbare		Verbonden voertuig – problemen	
trekhaak.....	419	oplossen - Auto's met: Modem.....	541
De trekhaak inklappen.....	420	Verbonden voertuig – problemen	
De trekhaak uitklappen.....	419	oplossen - Auto's met: SYNC 3/SYNC	
Richtlijnen trekhaak.....	422	2.5.....	542
Trekken van een aanhanger -		Verbonden voertuig.....	540
4-deurs.....	414	Het voertuig verbinden met een mobiel	
Trekken van een aanhanger - 5-deurs/ Stationwagon.....	414	netwerk.....	540
Tripcomputer.....	160	Vereisten noodoproepen.....	66
Brandstofverbruik van het moment.....	161	Vereisten van het systeem voor	
Dagtellet.....	161	selectieve katalysatorreductie.....	249
De tripcomputer resetten.....	160	Vereisten verbonden voertuig.....	540
Gemiddeld brandstofverbruik.....	161	Verkeerde vergrendeling.....	87
Gemiddelde snelheid.....	161	Beperkingen verkeerde vergrendeling.....	87
Personaliseren.....	160	Hoe verkeerde vergrendeling werkt.....	87
Resterende afstand tot tank leeg is.....	161	Verkeerde vergrendeling in- en	
Rijtijd.....	161	uitschakelen.....	87
		Wat is verkeerde vergrendeling.....	87
		Verkeersbordherkenning.....	362
		Snelheidswaarschuwing in- en	
		uitschakelen.....	362
		Snelheidswaarschuwing instellen.....	362
		Systeemmeldingen	
		verkeersbordherkenning.....	363
		Weergave systeem	
		verkeersbordherkenning.....	363
		Werkings.....	362
		Verlichtingsbediening.....	116
		Alle parkeerlichten inschakelen.....	116
		Controlelampje grootlicht koplampen.....	117
		Controlelampje lampen aan.....	117
		Geluidssignaal buitenverlichting aan.....	118
		Grootlichtkoplampen in- en	
		uitschakelen.....	117
		Informatiemeldingen koplampen.....	118
		Lichtsignaal grootlichtkoplampen.....	117
		Parkeerlichten links of rechts	
		inschakelen.....	117
		Standen van de lichtschakelaar.....	116
		Waarschuwinglamp dimlicht	
		koplampen.....	117

# Index

Verlichting.....	116	Voorzorgsmaatregelen camera 180 graden.....	287
Algemene informatie.....	116	Voorzorgsmaatregelen controlesysteem lage bandenspanning.....	506
Verwarme achterruit - Auto's met: Automatische temperatuurregeling.....	181	Voorzorgsmaatregelen handgeschakelde transmissie.....	255
Verwarme achterruit - Auto's met: Handbediende temperatuurregeling.....	181	Voorzorgsmaatregelen launch control.....	480
Verwarme buitenspiegels.....	182	Voorzorgsmaatregelen Local Hazard Information.....	404
Verwarme stoelen.....	200	Voorzorgsmaatregelen parkeerhulp.....	278
Verwarme voorruit.....	181	Voorzorgsmaatregelen van het systeem voor selectieve katalysatorreductie.....	248
Verwarmd stuurwiel.....	107	Voorzorgsmaatregelen voor koude weersomstandigheden.....	425
Verwarming		Voorzorgsmaatregelen waarschuwingssysteem stoelbezetting achteraan.....	201
Zie: Klimaatregeling.....	176		
Verzorging van banden.....	491	<b>W</b>	
Verzorging van de auto.....	481	Waarschuwing dwarsverkeer.....	358
Reinigen van binnenzijde auto.....	483	Beperkingen systeem herkenning kruisend verkeer.....	360
Reinigen van buitenzijde auto.....	481	Controlelampje herkenning kruisend verkeer.....	361
VIN		Herkenning kruisend verkeer gebruiken.....	358
Zie: Chassisnummer.....	519	Herkenning kruisend verkeer in- en uitschakelen.....	387
Visueel zoeken.....	26	Herkenning kruisend verkeer in- of uitschakelen.....	360
Vloeistofverbruik bij selectieve katalysatorreductie.....	251	Informatiemeldingen herkenning kruisend verkeer.....	361
Vloermatten.....	426	Sensoren systeem herkenning kruisend verkeer.....	360
Voertuigidentificatieplaatje.....	518	Waarschuwing spookrijden.....	365
Vooruitsproeiers - Auto's met: 12,3-inch scherm informatiepaneel.....	112	Informatiemeldingen waarschuwing spookrijden.....	367
Extra ruitenwisserslag in- en uitschakelen.....	112	Waarschuwing spookrijden in- en uitschakelen.....	392
Vooruitsproeiers - Auto's met: 4,2-inch scherm informatiepaneel.....	111	Waarschuwing spookrijden in- of uitschakelen.....	366
Instellingen.....	112		
Voorruitwissers.....	108		
Intervalwissen.....	108		
Voorste mistlampen.....	128		
Controlelampje mistlampen voor.....	128		
De mistlampen voor in- of uitschakelen.....	128		
Voorzorgsmaatregelen achteruitrijcamera.....	284		
Voorzorgsmaatregelen Actieve parkeerhulp.....	289		
Voorzorgsmaatregelen automatische transmissie.....	257		
Voorzorgsmaatregelen Auto-Start-Stop.....	221		
Voorzorgsmaatregelen bij gebruik op circuit.....	479		



# Index

Waarschuwingssysteem na een aanrijding.....	432
Beperkingen Post-Crash Alert System.....	432
Het Post-Crash Alert System uitschakelen.....	432
Hoe het Post-Crash Alert System werkt.....	432
Wat is het Post-Crash Alert System.....	432
Waarschuwingssysteem stoelbezetting achteraan.....	201
Waarschuwing veiligheidsgordel - Auto's met: 12,3-inch scherm informatiepaneel.....	56
Geluidssignaal veiligheidsgordel vastmaken.....	56
Status veiligheidsgordel.....	56
Waarschuwinglampje veiligheidsgordel vastmaken.....	56
Waarschuwing veiligheidsgordel - Auto's met: 4,2-inch scherm informatiepaneel.....	54
Geluidssignaal veiligheidsgordel vastmaken.....	54
Status veiligheidsgordel.....	55
Waarschuwinglampje veiligheidsgordel vastmaken.....	54
Was aanbrengen op uw voertuig.....	485
Wat is actieve rijhulp.....	289
Wat is Auto-Start-Stop.....	221
Wat is de achteruitrijcamera.....	284
Wat is de camera 180 graden.....	287
Wat is eCall.....	66
Wat is een verbonden voertuig.....	540
Wat is efficiënte rijmodus.....	402
Wat is het controlesysteem lage bandenspanning.....	506
Wat is het systeem voor selectieve katalysatorreductie.....	248
Wat is het waarschuwingssysteem stoelbezetting achteraan.....	201
Wat is Launch Control.....	480
Wat is Local Hazard Information.....	404
Wat is MyKey.....	74
Wat is rijmodusregeling.....	399
Wat is starten op afstand.....	171
Wat te doen bij pech .....	428
Wielen en banden.....	486
Algemene informatie.....	486
Wielmoeren	
Zie: Een wiel vervangen.....	494
Wielmoeren.....	505
Aanhaalmoment wielmoer.....	505
Wielslotmoeren.....	505
Winterbanden	
Zie: Gebruik van winterbanden.....	492
<b>Z</b>	
Zekeringen.....	434
Zelfdimmende binnenspiegel.....	140
Vorzorgsmaatregelen zelfdimmende binnenspiegel.....	140
Wat is de zelfdimmende binnenspiegel.....	140
Zij-airbags.....	60
Geluidssignaal secundaire waarschuwing airbag.....	61
Waarschuwinglampje airbag.....	61
Zijgordijnairbags.....	61
Geluidssignaal secundaire waarschuwing airbag.....	62
Waarschuwinglampje airbag.....	62
Zijrichtingaanwijzers.....	133
Zonnedak openen en sluiten.....	143
Het zonnedak openen.....	143
Het zonnedak sluiten.....	143
Zonnedak ventileren.....	144
Zuinig rijden.....	425





