

FORD **TOURNEO COURIER** / **TRANSIT COURIER** Omistajan käsikirja



Tässä kirjassa olevat selostukset ja tekniset tiedot olivat voimassa sen mennessä painoon. Tuotteiden jatkuvan kehitystyön vuoksi varaamme oikeudet teknisten tietojen ja ratkaisujen tai laitteiden muuttamiseen koska tahansa siitä etukäteen ilmoittamatta. Mitään tämän julkaisun osaa ei saa jäljentää, lähettää, tallentaa tietojenkäsittelyjärjestelmään tai kääntää muulle kielelle missään muodossa tai millään menetelmällä ilman meidän antamaamme kirjallista lupaa. Emme vastaa epätarkkuuksista tai puutteista.

© Ford Motor Company 2021

Kaikki oikeudet pidätetään.

Osanumero: CG3B22fiFIN 202106 20210727145001

Sisällysluettelo

Johdanto

Tämän käsikirjan sisältö	7
Symbolisanasto	7
REACH	9
Vaihto-osia koskeva suositus	9
Erytishuomautukset	10
Matkapuhelinvarustus	10

Tietosuoja

Tietosuoja	11
Huoltotiedot	11
Tapahtumatiedot	12
Asetustiedot	12
Mobiililaitetiedot - autossa on: SYNC 3	13
Hätäpuhelukäytännön tiedot	13

Ympäristö

Ympäristönsuojelu	15
-------------------------	----

Yleiskatsaus

Kojetaulu - vasemmalta ohjattava	16
Kojetaulu - oikealta ohjattava	17

Lasten turvallisuus

Lasten turvaistuinten asennus	18
Lasten turvaistuimen sijoittaminen	22
Lapsilukot	26

Turvavyöt

Turvavöiden kiinnitys	27
Turvavyömuistutus	30

Lisäsuojusjärjestelmä

Toimintaperiaatteet	31
Kuljettajan turvavyö	31
Matkustajan turvavyö	32
Matkustajan turvavyön kytkeminen toimintavalmiuteen ja toiminnan esto	32

Sivuturvavyö	33
Kuljettajan alaturvavyö	34
Sivuturvaverhot	34

Hätäaputoiminto

Hätäaputoiminnon esittely	36
Hätäpuhelun edellytykset	36
Hätäpuhelun rajoitukset	38

Avaimet ja kauko-ohjaimet

Yleistä radiotaajuuksista	39
Kauko-ohjain	39
Kadonneen avaimen tai kauko-ohjaimen vaihto	41

Ovet ja lukot

Lukitus ja lukituksen avaus	42
-----------------------------------	----

Takaluukku

Manuaalinen takaluukku	46
------------------------------	----

Suojusjärjestelmät

Passiivinen käynnistyskeskustajärjestelmä	47
Varashälytys	47

Ohjauspyörä

Ohjauspyörän säätö	50
--------------------------	----

Pyyhkimet ja pesimet

Tuulilasin pyyhkimet	51
Automaattipyyhkimet	51
Tuulilasin pesimet	52
Takalasin pyyhkiin ja pesimet	53

Valot

Yleistä	54
Valojen tarkistus	54
Automaattivalot	55

Sisällysluettelo

Mittariston valaistuksen himmennys	55
Ajovalojen sammutusviive	55
Etusumuvalot	55
Takasumuvalot	56
Ajovalojen korkeudensäätö	56
Suuntavilkut	57
Sisävalot	57

Ikkunat ja peilit

Sähkötoimiset ikkunat - autossa on: Yhden painalluksen avastoiminto kuljettajan ikkunassa	58
Sähkötoimiset ikkunat - autossa on: Yhden painalluksen avaus-/ sulkutoiminto etuikkunoissa	58
Ulkopeilit	59
Taustapeili - autossa on: Automaattisesti himmentyvä sisäpeili/ Taustapeili, jossa kameran näyttö	60
Taustapeili - autossa on: Sisäpeili	60
Liukuoven ikkuna	60

Mittaristo

Mittarit	61
Varoitus- ja merkkivalot	63
Varoitusäänimerkit ja merkkiäänet	66

Tietönäytöt

Yleistä	67
Ajotietokone	69
Ilmoitukset	70

Ilmastointijärjestelmä

Tuuletussuuttimet	75
Käsikäyttöinen ilmastointijärjestelmä	75
Automaattinen ilmastointijärjestelmä	76

Vinkkejä sisäilman säätelyyn - autossa on: Automaattinen lämpötilasäätö	77
Vinkkejä sisäilman säätelyyn - autossa on: Käsikäyttöinen lämpötilasäätö	78
Lämmitettävä tuulilasi	79
Lämmitettävä takalasi	79
Lämmitettävät ulkopelit	79

Istuimet

Oikea istuma-asento	80
Päätuet	80
Käsikäyttöiset istuimet	81
Takaistuimet	83
Lämmitettävät istuimet	85

Lisälaitteiden virtapistokkeet

Lisälaitteiden virtapistokkeet	86
Savukkeensytytin	86

Säilytystilat

Kuppitelineet	87
Ylhäällä oleva säilytystila	87
Kojetaulun säilytystila	87
Säilytystila istuimen alla	87
Laiteteline	88

Moottorin käynnistys ja pysäytys

Yleistä	89
Virtalukko	89
Ohjauspyörän lukitus	90
Bensiinimoottorin käynnistys	90
Dieselmootorin käynnistys	92
Moottorin sammutus	93

Ajamisen erikoispiirteet

Auto-Start-Stop	94
-----------------------	----

Sisällysluettelo

Polttoaine ja tankkaus

Turvallisuusvaroitimet	96
Polttoainelaatu - Bensiini	97
Polttoainelaatu - Diesel	97
Polttoaineen täyttösuppilon sijainti	98
Polttoaineen loppuminen	98
Tankkaus	99

Moottorin päästöjen hallinta

Katalyysaattori - 1,0l EcoBoost™	103
SCR-katalyysaattorijärjestelmä - 1,5l Duratorq-TDCi Diesel	104
Bensiinin hiukkassuodatin - 1,0l EcoBoost™	108
Dieselmoottorin hiukkassuodatin - 1,5l Duratorq-TDCi Diesel	110

Vaihteisto

Käsvaihteisto	113
---------------------	-----

Jarrut

Yleistä	114
Vihjeitä ajoon lukkiutumattomilla jarruilla	114
Seisontajarru	114
Mäkilähtöapu	115

Luistonesto

Toimintaperiaatteet	116
Luistoneston käyttö	116

Ajovakausjärjestelmä

Toimintaperiaatteet	117
Ajovakausjärjestelmän käyttö	117

Pysäköintiapujärjestelmät

Toimintaperiaatteet	118
Takapysäköintiavustin	118
Etupysäköintiavustin	119

Peruutuskamera	121
----------------------	-----

Vakionopeudensäädin

Toimintaperiaatteet	125
Luistoneston käyttö	125

Kuljettajan apujärjestelmät

Ajonopeusrajoitin	126
-------------------------	-----

Kuorman kuljetus

Kuormien kuljettamista koskevat varoitimet	127
Kattoteline	127

Takatavaratila

Takatavaratilan verkon asentaminen ja irrottaminen	129
Takatavaratilan peitteen asentaminen ja irrottaminen	130
Takatavaratilan kiinnityspisteet	131
Rintapellin asentaminen ja irrottaminen	132

Hinaus

Perävaunun hinaus	133
Auton hinaaminen neljällä pyörällä	134

Ajovihjeitä

Pienempi moottorin suorituskyky	135
Taloudellinen ajo	135
Kylmän sään varoitimet	135
Sisäänajo	136
Matalassa vedessä ajaminen	136
Lattiamatot	136

Hätätilanteet tien päällä

Varoitusvilkut	138
Ensiapulaukku	138
Varoituskolmio	138

Sisällysluettelo

Polttoaineensyötön katkaisu	138
Käynnistys kaapeleiden avulla	139
Hinauskohdat	140

Sulakkeet

Sulakerasian sijainnit	142
Sulake-erittelytaulukko	143
Sulakkeen vaihto	150

Huolto

Yleistä	152
Konepellin avaaminen ja sulkeminen	153
Moottoritilan yleiskatsaus - 1,0l EcoBoost™, vasemmalta ohjattava	154
Moottoritilan yleiskatsaus - 1,0l EcoBoost™, oikealta ohjattava	155
Moottoritilan yleiskatsaus - 1,5l Duratorq-TDCi Diesel, vasemmalta ohjattava	156
Moottoritilan yleiskatsaus - 1,5l Duratorq-TDCi Diesel, oikealta ohjattava	157
Moottoriöljyn mittatikku - 1,0l EcoBoost™	158
Moottoriöljyn mittatikku - 1,5l Duratorq-TDCi Diesel	158
Moottoriöljyn tarkistus	158
Moottorin jäähdystyсуuletin - Bensiini	159
Moottorin jäähdystyсуuletin - Diesel	159
Moottorin jäähdystyсуnesteen tarkistus	159
Jarrunesteen tarkistus	160
Kytinnesteen tarkistus	161
Auton 12 voltin akun vaihto	161
Lasinpesunesteen tarkistus	163
Pyyhinsulkien tarkistus	163
Etupyhinsulkien vaihtaminen	163

Takapyyhinsulkien vaihtaminen - autossa on: Manuaalinen takaluukku	164
--	-----

Takapyyhinsulkien vaihtaminen - autossa on: Kaksoistakaovet	164
Polttimon vaihto	165

Auton ylläpito

Ulkopintojen puhdistus	170
Sisäpintojen puhdistus	171
Pienien maalivaurioiden korjaus	173
Vanteiden puhdistaminen	173

Pyörät ja renkaat

Yleistä	175
Renkaan paikkaus- ja täyttösarja	175
Rengashuolto	179
Kesärenkaiden käyttö	180
Talvirenkaiden käyttö	180
Lumiketjujen käyttö	180
Rengaspaineen valvontajärjestelmä	181
Pyörän vaihtaminen	185
Rengaspaineet - Tourneo	191
Rengaspaineet - Transit	193
Pyöränmutterit	194

Kapasiteetit ja tekniset tiedot

Ajoneuvon mitat - Tourneo	195
Ajoneuvon mitat - Transit	196
Auton tyyppikilpi	197
Auton valmistenumero	198
Kapasiteetit ja tekniset tiedot - 1,0l EcoBoost™	198
Kapasiteetit ja tekniset tiedot - 1,5l Duratorq-TDCi Diesel	200
Polttimoerittelytaulukko	202
Polttoaineenkulutuslukemat - 1,0l EcoBoost™	204

Sisällysluettelo

Polttoainenkulutustulokset - 1,5l Duratorq-TDCi Diesel	205	Ilmastointi	251
Polttoainenkulutustulokset	206	Puhelin	254
Audiojärjestelmä		Navigointi	256
Audioyksikkö - autossa ei ole: SYNC 3	207	Sovellukset	260
Audioyksikkö - autossa on: SYNC 3, autossa ei ole: Kosketusnäyttö	208	Asetukset	261
Audioyksikkö - autossa on: SYNC 3/ Kosketusnäyttö	210	SYNC™ 3 -vianmääritys	263
AM/FM-radio - autossa ei ole: SYNC 3	211	Liitteet	
Digitaalinen radio - autossa ei ole: SYNC 3	212	Sähkömagneettinen yhteensopivuus	274
Audiolaitteen kellonajan ja päivämäärän näyttö - autossa ei ole: SYNC 3	212	Loppukäyttäjän lisenssisopimus	277
Bluetooth®-laitteen liittäminen - autossa ei ole: SYNC 3	212	Vaatumusten mukaisuusvakuutus	305
Bluetooth Audio -suoratoisto - autossa ei ole: SYNC 3	213		
Median toistaminen USB-laitteesta - autossa ei ole: SYNC 3	213		
USB-portti	214		
Puheentunnistuksen käyttö - autossa ei ole: SYNC 3	214		
SYNC™ 3 - autossa ei ole: Kosketusnäyttö			
Yleistä	215		
Puheentunnistuksen käyttö	216		
Viihde	220		
Puhelin	222		
Sovellukset	223		
Asetukset	224		
SYNC™ 3 -vianmääritys	230		
SYNC™ 3 - autossa on: Kosketusnäyttö			
Yleistä	240		
Puheentunnistuksen käyttö	242		
Viihde	248		

TÄMÄN KÄSIKIRJAN SISÄLTÖ

Onnittelumme uuden Fordin hankinnan johdosta. Suosittelemme aluksi perehtymään autoon lukemalla tämän käsikirjan. Mitä paremmin tunnette auton, sitä turvallisempaa ja miellyttävämpää sillä ajaminen on.



VAROITUS: Ajaminen liikenteeseen keskittymättä voi johtaa auton hallinnan menetykseen, kolariin ja loukkaantumiseen. Suosittelemme toimimaan erittäin varovasti, jos käytätte ajon aikana laitetta, joka voi viedä keskittymisen liikenteestä. Kuljettajan tärkein tehtävä on huolehtia auton turvallisuudesta liikenteessä. Suosittelemme välttämään kädessä pidettävien laitteiden käyttöä ajon aikana ja käyttämään ääniohjauksella toimivia järjestelmiä mahdollisuuksien mukaan. On syytä perehtyä paikallisiin lakeihin, jotka voivat rajoittaa elektronisten laitteiden käyttöä ajon aikana.

Huom: Tässä oppaassa on kuvattu kaikkien myynnissä olevien mallien ominaisuudet ja lisävarusteet joskus jopa ennen niiden myyntiin tuloa. Käsikirjassa saatetaan käsitellä ominaisuuksia, joita ei ole ostamassanne autossa.

Huom: Jotkin tämän käsikirjan kuvista voivat esittää toiminnot eri malleissa, joten kuvat saattavat poiketa jonkin verran omasta ajoneuvostanne.

Huom: Autoa on aina käytettävä kaikkien voimassa olevien lakien ja määräysten mukaisesti.

Huom: Antakaa tämä käsikirja auton mukaan, jos myytte auton. Kirja on olennainen osa ajoneuvoa.

Tässä käsikirjassa osan sijainti voidaan määrittää vasemmalle tai oikealle puolelle. Puoli määräytyy istuimelta eteenpäin katsottuna.

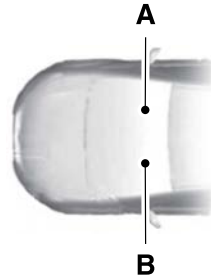

- A Oikea puoli.
B Vasen puoli.

SYMBOLISANASTO

Autossa voidaan käyttää mm. seuraavia symboleja.



Turvahälytys.



Katsokaa Omistajan käsikirja.



Ilmastointijärjestelmä.



Lukkiutumaton jarrujärjestelmä.



Välttää tupakointia, avotulta ja kipinöitä.



Akku.

Johdanto



Akkuhappo.



Jarrunestetaso.



Jarrujärjestelmä.



Jarruvika.



Sisätilojen ilmansuodatin.



Tarkista polttoainekorkki.



Lapsilukko päällä.



Lapsilukko pois päältä.



Lasten turvaistuimen alakiinnityssolki.



Lasten turvaistuimen kiinnityskorvake.



Vakionopeussäädin.



Älä avaa kuumana.



Elektronisen ohjaustehostimen toimintahäiriö.



Moottorin ilmansuodatin.



Jäähdytysneste.



Moottorin jäähdytysnesteen lämpötilä.



Moottoriöljy.



Räjähdysherkkä kaasu.



Tuulettimen varoitus.



Kiinnitä turvavyö.



Etuturvatyyny.



Etusumuvalot.



Polttoainepumpun nollaus.



Sulakerasia.



Varoitusvilkut.



Lämmitettävä takalasi.



Lämmitettävä tuulilasi.



Tavaratilan avaus.



Autonosturi.



Pidettävä lasten ulottumattomissa.

Johdanto



Valojen säädin.



Alhaisen rengaspaineen varoitus.



Pidä yllä oikea nestetaso.



Paniikkihälytys.



Pysäköintitutka.



Seisontajarru.



Ohjaustehostimen öljy.



Sähkötoimiset ikkunat.



Sähkötoimisten ikkunoiden lukitus.



Moottorihäiriön varoitusvalo (MIL).



Huolla moottori pian.



Sivuturvatyyny.



Käytä suojalaseja.



Ajovakausjärjestelmä.



Tuulilasin pesulaite ja pyyhkimet.

REACH

Olemme sitoutuneet edistämään tuotteidemme vastuullista valmistusta, käsittelyä ja käyttöä sekä tukemaan Euroopan Unionin kemikaalien rekisteröintiä, arviointi, lupamenettelyjä ja rajoittamista säätelevää direktiiviä (**REACH**).

Tuemme erityisesti Euroopan parlamentin ja neuvoston asetuksen EY 1907/2006 artiklaa 33(1), joka käsittelee luvanvaraisten aineiden luettelossa olevia aineita.

Jos tuotteissa on näitä aineita, on tärkeää varmistua niiden turvallisesta käytöstä. Asetuksen tarkoituksena on varmistaa, että käyttäjät ovat tietoisia aineisiin liittyvistä riskinhallintamenettelyistä.

Saat lisätietoja **REACH**-direktiivistä tekemällä haun "**REACH**" paikallisella Fordin verkkosivustolla.

Huom: Paikallinen Ford-sivusto: <https://corporate.ford.com/operations/locations/global-links.html>.

VAIHTO-OSIA KOSKEVA SUOSITUS

Autonne on valmistettu korkeiden laatuvaatimusten mukaan käyttäen laadukkaita osia. Suosittelemme, että vaaditte autoonne alkuperäisiä Ford- ja Motorcraft-varaosia määräaikaishuollon tai korjausten yhteydessä. Alkuperäiset Fordin ja Motorcraftin varaosat on helppo tunnistaa osiin tai pakkauksiin merkityistä Ford-, FoMoCo- tai Motorcraft-tuotemerkeistä.

Määräaikaishuolto ja mekaaniset korjaukset

Parhaita tapoja varmistaa auton pitkä käyttöikä on huollattaa se suositustemme mukaisesti käyttäen varaosia, jotka ovat tässä Omistajan käsikirjassa ilmoitettujen vaatimusten mukaisia.

Alkuperäiset Fordin ja Motorcraftin varaosat täyttävät tai ylittävät kyseiset vaatimukset.

Korikorjaukset

Toivottavasti ette koskaan joudu kolariin, mutta joskus onnettomuuksia tapahtuu.

Fordin alkuperäiset korikorjauksen vaihto-osat täyttävät tiukan vaatimustasomme, joka koskee asennusta, viimeistelyä, rakennelujuutta, ruostesuojausta ja lommonkestävyyttä. Auton kehitystyön aikana varmistamme, että nämä osat antavat tarvittavan suojan kokonaisjärjestelmänä. Tiedätte saavanne korkeatasoiset turvaominaisuudet käyttämällä Fordin alkuperäisiä korikorjauksen vaihto-osia.

Vaihto-osien takuu

Vaihto-osista ainoastaan alkuperäiset Fordin ja Motorcraftin vaihto-osat kuuluvat Ford-takuu piiriin.

Ford-takuu ei välttämättä kata auton vaurioita, jotka aiheutuvat muiden kuin Fordin osien rikkoutumisesta.

Katsokaa lisätietoja Ford-takuun yleisistä sopimusehdoista.

ERITYISHUOMAUTUKSET

Jos muunnat tai muutat autosi varustelua alkuperäisestä, katso Korin ja varustuksen asennusopas osoitteessa www.etis.ford.com/BEMM.

MATKAPUHELINVARUSTUS



VAROITUS: Ajaminen liikenteeseen keskittymättä voi johtaa auton hallinnan menetykseen, kolariin ja loukkaantumiseen. Suosittelemme toimimaan erittäin varovasti, jos käytätte ajon aikana laitetta, joka voi viedä keskittymisen liikenteestä. Kuljettajan tärkein tehtävä on huolehtia auton turvallisuudesta liikenteessä. Emme suosittele minkään kädessä pidettävän laitteen käyttöä ajon aikana. Suosittelemme sen sijaan käyttämään ääniohjattuja järjestelmiä aina, kun mahdollista. On syytä perehtyä paikallisiin lakeihin, jotka voivat rajoittaa elektronisten laitteiden käyttöä ajon aikana.

Matkaviestimillä on entistä suurempi merkitys liiketoiminnan ja yksityisasioiden hoitamisessa. Näiden laitteiden käyttö ei kuitenkaan saa vaarantaa omaa tai muiden turvallisuutta. Oikein käytettynä matkaviestimet voivat toimia turvallisuutta lisäävänä tekijänä, varsinkin hätätilanteissa. Turvallisuuden on oltava etusijalla matkaviestimiä käytettäessä, jotta mahdolliset riskit eivät kumoa laitteista saatavia hyötyjä. Matkaviestimiä ovat mm. matkapuhelimet, henkilöhakulaitteet, kannettavat sähköpostilaitteet, tekstiviestilaitteet ja radiopuhelimet.

Tietosuoja



VAROITUS: Älkää kytkekö langattomia plug-in-laitteita testipistokkeeseen. Kolmannet osapuolet voivat luvattomasti päästä käsiksi auton tietoihin ja heikentää turvajärjestelmien toimintaa. Ainoastaan huolto- ja korjausohjeitamme noudattavat korjaamot saavat kytkeä laitteensa testipistokkeeseen.

Kunnioitamme yksityisyyttänne ja pyrimme suojaamaan sitä. Tässä käsikirjassa olevat tiedot olivat oikeita julkaisuajanaan, mutta teknologian nopeiden muutosten takia suosittelemme tarkistamaan uusimmat tiedot paikalliselta Ford-sivustolta.

Autossanne on elektroniset ohjausyksiköt, joissa on tietojen tallennustoiminto sekä mahdollisuus tallentaa tietoja pysyvästi tai väliaikaisesti. Nämä tiedot voivat sisältää tietoa auton kunnosta ja tilasta, huoltotarpeista, tapahtumista ja häiriöistä. Tietotyypit, joita voidaan tallentaa, kuvataan tässä osiossa. Osa tallennetuista tiedoista tallennetaan tapahtumalokeihin tai vikalokeihin.

Huom: Virhelokit nollataan huollon tai korjauksen jälkeen.

Huom: Voimme antaa tietoja vastauksena lainvalvonnan, muiden viranomaisten ja laillisesti valtuutettujen kolmansien osapuolten vaatimukseen tai oikeusprosessin kautta. Nämä tahot voivat käyttää tällaisia tietoja oikeudenkäynneissä.

Tallennettuja tietoja ovat esimerkiksi seuraavat:

- järjestelmän osien tiedot, kuten polttoaineen määrä, rengaspaine ja akun lataustaso
- auton ja osien tila, kuten pyörien nopeus, hidastuvuus, sivuttaiskiihtyvyyys ja turvavöiden tila

- tärkeiden järjestelmien, kuten ajovalojen ja jarrujen, tapahtumat tai häiriöt
- järjestelmän reagoinnit ajotilanteisiin, kuten turvatyynyn laukaisu ja ajovakauden hallinta
- ympäristötekijät, kuten lämpötila.

Kun osaa näistä tiedoista käytetään yhdessä toisten tietojen kanssa, kuten onnettomuusraportti, auton vauriot tai silminnäkijänlausunnot, saatetaan yhdistää tiettyyn henkilöön.

Tarjoamme palvelut

Jos käytätte palveluitamme, keräämme ja käytämme tietoja, kuten tilítietoja, auton paikkatietoja ja ajotietoja, joista henkilön voi tunnistaa. Siirrämme näitä tietoja suojatun yhteyden kautta. Keräämme ja käytämme tietoja vain tilaamienne palvelujen käytön mahdollistamiseen luvallanne tai lakien niin sallien. Katsokaa lisätietoja asiasta tilaamienne palveluiden ehdoista.

Lisätietoja tietosuojasta löydätte Fordin paikalliselta verkkosivustolta.

Kolmansien osapuolten tarjoamat palvelut

Suosittellemme, että perehdytte ajoneuvonne varustukseen kuuluvien ja tilaamienne palveluiden ehtoihin ja tietoturvaan. Emme ole vastuussa kolmansien osapuolten tarjoamista palveluista.

HUOLTOTIEDOT

Liikkeissä kerätään huoltotietoja auton testipistokkeen kautta. Huoltotietoja, kuten virhelokeja, käytetään apuna, jos viette auton korjattavaksi. Nämä tiedot voidaan jakaa tarvittaessa teknisen osastomme kanssa, jotta sieltä saadaan apua vianmääritykseen. Vianmääritys- ja

Tietosuoja

korjaustietojen käytön lisäksi käytämme ja jaamme huoltotietoja toimittajiemme, kuten osien toimittajien, kanssa tarvittaessa ja lakien niin salliessa jatkuvan kehityksen mahdollistamiseksi tai muita tietoja, mitä meillä on sinusta, kuten yhteystietosi, tarjotaksemme sinulle sinua kiinnostavia tuotteita ja palveluita mieltymystesi mukaan ja lakien niin salliessa. Myös palvelu-toimittajiemme pitää lakien mukaan suojata tietosi ja säilyttää niitä vaatimusten mukaisesti.

Huom: Kolmannen osapuolen korjaamot voivat myös kerätä huoltotietoja testipistokkeen kautta.

TAPAHTUMATIEDOT

Tässä autossa on tapahtumatietojen tallennin. Tapahtumatietojen tallentimen päätarkoituksena on tallentaa tietoja tietyissä törmäys- tai läheltä piti -tilanteissa, joita voivat olla esimerkiksi turvavyönnin laukeaminen tai tiellä olevaan esteeseen törmäyminen. Nämä tiedot auttavat ymmärtämään, miten auton järjestelmät toimivat. Tapahtumatietojen tallennin tallentaa ajovakauteen ja turvajärjestelmiin liittyviä tietoja lyhyen aikaa, tyypillisesti 30 sekuntia tai vähemmän.

Tässä autossa oleva tapahtumatietojen tallennin tallentaa mm. seuraavia tietoja:

- Kuinka auton eri järjestelmät toimivat.
- Olivatko kuljettajan ja matkustajan turvavyöt kiinnitettyinä vai eivät.
- Kuinka pitkälle kuljettaja painoi kaasupoljinta ja/tai jarrupoljinta (jos painoi).
- Mikä auton ajonopeus oli.
- missä asennossa ohjauspyörä oli.

Nämä tiedot auttavat ymmärtämään paremmin olosuhteita, joissa törmäykset ja loukkaantumiset tapahtuvat.

Huom: Auto tallentaa tapahtumatietojen tallentimen tietoja vain vähäistä merkittävämmässä kolaritilanteessa. Tietoja ei tallenneta normaaleissa ajo-olosuhteissa, ja henkilötietoja (esimerkiksi nimi, sukupuoli, ikä ja törmäyspaikka) ei tallenneta lainkaan. On kuitenkin mahdollista että osapuolet, kuten lainvalvojat, yhdistävät tapahtumatietojen tallentimen tietoja törmäyksen yhteydessä yleensä tavanomaisesti kerättäviin henkilötietoihin.

Tapahtumatietojen tallentimen tietojen lukemiseen tarvitaan erikoislaitteita sekä pääsy autoon tai tapahtumatietojen tallentimeen. Auton valmistajan lisäksi muut erikoislaitteiden käyttöön oikeutetut osapuolet, kuten poliisi, voivat lukea tiedot, jos heillä on pääsy autoon tai tapahtumatietojen tallentimeen

ASETUSTIEDOT

Autossanne on elektroniset ohjausyksiköt, joissa on mahdollisuus tallentaa tietoja omien asetustenne mukaisesti. Tiedot tallennetaan paikallisesti autoon tai siihen yhdistämiinne laitteisiin, kuten USB-tikkuun tai digitaaliseen musiikkisoittimeen. Voitte poistaa osan tiedoista ja myös valita, haluatteko jakaa sen tilaamienne palveluiden kautta. Katsokaa **Asetukset** (sivu 224).

Mukavuustiedot

Tallennettuja tietoja ovat esimerkiksi seuraavat:

- istuimen ja ohjauspyörän asento
- ilmastointiasetukset
- radion tallennetut asemat.

Viihdetiedot

Tallennettuja tietoja ovat esimerkiksi seuraavat:

- musiikki, videot tai kansikuvat
- yhteystiedot ja vastaavat osoitemuistion tiedot
- navigoinnin määränpäätt.

MOBIILILAITETIEDOT - AUTOSSA ON: SYNC 3

Jos yhdistätte mobiililaitteen autoon, voitte katsoa laitteen tietoja kosketusnäytöltä, esimerkiksi musiikkia ja kansikuvia. Voitte jakaa auton tietoja laitteella oleville mobiilisovelluksille järjestelmän kautta. Katsokaa **Sovellukset** (sivu 260). Katsokaa **Sovellukset** (sivu 223).

Mobiilisovellustoiminto toimii yhdistettyjen laitteiden avulla ja lähettää tietoja meille Yhdysvaltoihin. Nämä tiedot salataan, ja niihin kuuluvat esimerkiksi auton valmistenumero, SYNC-moduulin sarjanumero, matkamittarin lukema, käytössä olevat sovellukset, käyttötilastot sekä vianmäärittystiedot. Nämä tiedot säilytetään vain niin kauan kuin palvelun tarjoaminen, vianmäärittäminen sekä tuotteiden ja palvelun parantaminen edellyttävät, ja jotta voimme tarjota teille teitä mahdollisesti kiinnostavia tuotteita ja palveluja lakien niin salliessa.

Kun yhdistätte matkapuhelimen järjestelmään, se luo matkapuhelimeen linkittävän profiilin. Matkapuhelinprofiili mahdollistaa enemmän matkapuhelintoimintoja ja tehokkaamman toiminnan. Profiili voi sisältää esim. tietoja puhelinmuistiosta, luetuista ja lukemattomista tekstiviesteistä ja puheluhistoriasta, mukaan lukien tiedot soitoista, kun puhelin ei ollut liitettyä järjestelmään.

Jos yhdistätte mediasoittimen, järjestelmä myös luo ja ylläpitää mediaitehakemistoa tuetusta mediasisällöstä. Lisäksi järjestelmä tallentaa lyhyen virheenmäärittyslokien noin 10 viimeisen minuutin ajalta kaikesta järjestelmän toiminnasta.

Matkapuhelinprofiili, mediasoittimen hakemisto ja vianmäärittysloki pysyvät auton muistissa, etlette poista niitä. Tietoihin päästään yleensä käsiksi vain, kun matkapuhelin tai medialeite on yhdistetty auton järjestelmään. Jos ette enää aio käyttää järjestelmää tai autoa, suosittelemme koko järjestelmän nollauksen tallennettujen tietojen poistamiseksi. Katsokaa **Asetukset** (sivu 224). Katsokaa **Asetukset** (sivu 224).

Järjestelmä tietoihin ei pääse käsiksi ilman erikoislaitteita ja auton moduulin käyttöoikeuksia.

Lisätietoja tietosuojasta löydätte Fordin paikalliselta verkkosivustolta.

Huom: Saat selville, käytetäänkö autossasi yhdistävää teknologiaa, siirtymällä osoitteeseen www.FordConnected.com.

HÄTÄPUHELUIJÄRJESTELMÄN TIEDOT

Kun hätäpuhelujärjestelmä on käytössä, se voi kertoa hätäkeskukselle, että auto on ollut törmäyksessä, jossa turvatuyny on lauennut tai polttoaineensyöttö katkaistu. Hätäpuhelujärjestelmän tietyt versiot tai päivitykset saattavat kertoa hätäkeskuksen työntekijöille elektronisesti tai sanallisesti myös auton sijainnin ja/tai muita tietoja autosta tai kolarista, jotta hätäkeskuksen työntekijät pystyisivät toimittamaan sopivimmat pelastuspalvelut. Jos ette halua kertoa näitä tietoja, älkää ottako hätäpuhelujärjestelmää käyttöön.

Tietosuoja

Huom: *Ette voi poistaa lain vaatimia
häätäpuhelujärjestelmiä käytöstä.*

YMPÄRISTÖNSUOJELU

Auton asianmukainen käyttö sekä jätteiden, puhdistus- ja voiteluaineiden asianmukainen hävittäminen ovat tärkeitä toimenpiteitä ympäristön kannalta.

Lisätietoja kestäväen kehityksen edistymisestä ja aloitteista löytyy osoitteesta www.sustainability.ford.com.

Yleiskatsaus

KOJETAULU - VASEMMALTA OHJATTAVA

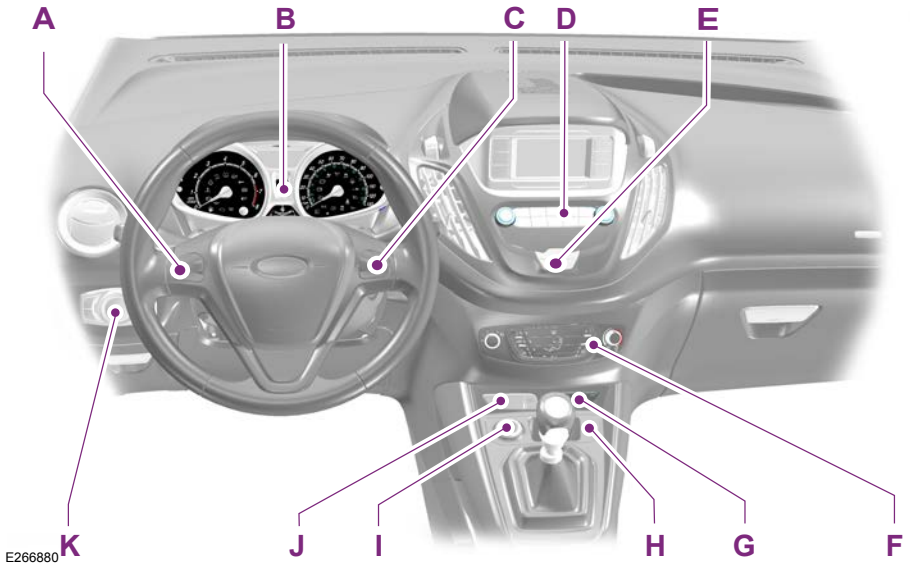

- A Ääni- ja puheohjauspainikkeet. Katsokaa **Ohjauspyörä** (sivu 50).
- B Mittaristo. Katsokaa **Mittaristo** (sivu 61).
- C Vakionopeudensäätimen painikkeet. Katsokaa **Luistoneston käyttö** (sivu 125).
- D Audiolaite. Katsokaa **Audiojärjestelmä** (sivu 207).
- E Hätävilkkukytkin. Katsokaa **Varoitusvilkut** (sivu 138). Sähkötoimiset ovilukot Katsokaa **Lukitus ja lukituksen avaus** (sivu 42).
- F Ilmastointijärjestelmä. Katsokaa **Ilmastointijärjestelmä** (sivu 75).
- G Pysäköintitutkan painike. Katsokaa **Pysäköintiapujärjestelmät** (sivu 118). Auto-Start-Stop -painike. Katsokaa **Auto-Start-Stop** (sivu 94). Rengaspaineiden valvontajärjestelmän nollauspainike
- H USB-portti Katsokaa **USB-portti** (sivu 214).
- I Lisävirtapistoke. Katsokaa **Lisälaitteiden virtapistokkeet** (sivu 86).
- J Matkustajan turvatyynyn passivoinnin merkkivalo. Katsokaa **Sivuturvatyynyt** (sivu 33). Luistonestokytkin. Katsokaa **Luistoneston käyttö** (sivu 116).
- K Valojen säädin. Katsokaa **Valojen tarkistus** (sivu 54).

Yleiskatsaus

KOJETAULU - OIKEALTA OHJATTAVA

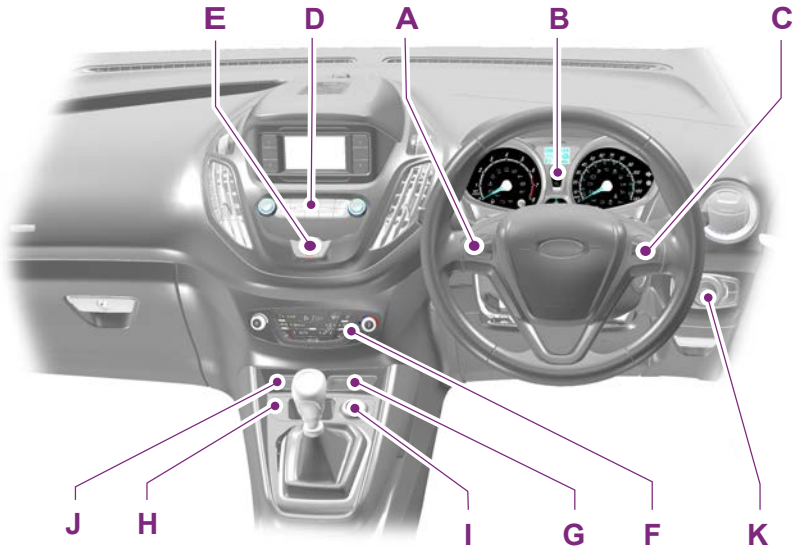

E266881

- A Ääni- ja puheohjauspainikkeet. Katsokaa **Ohjauspyörä** (sivu 50).
- B Mittaristo. Katsokaa **Mittaristo** (sivu 61).
- C Vakionopeudensäätimen painikkeet. Katsokaa **Luistoneston käyttö** (sivu 125).
- D Audiolaite. Katsokaa **Audiojärjestelmä** (sivu 207).
- E Hätävilkkukytkin. Katsokaa **Varoitusvilkut** (sivu 138). Sähkötoimiset ovilukot Katsokaa **Lukitus ja lukituksen avaus** (sivu 42).
- F Ilmastointijärjestelmä. Katsokaa **Ilmastointijärjestelmä** (sivu 75).
- G Pysäköintitutkan painike. Katsokaa **Pysäköintiapujärjestelmät** (sivu 118). Auto-Start-Stop -painike. Katsokaa **Auto-Start-Stop** (sivu 94). Rengaspaineiden valvontajärjestelmän nollauspainike
- H USB-portti Katsokaa **USB-portti** (sivu 214).
- I Lisävirtapistoke. Katsokaa **Lisälaitteiden virtapistokkeet** (sivu 86).
- J Matkustajan turvatyynyn passivoinnin merkkivalo. Katsokaa **Sivuturvatyyny** (sivu 33). Luistonestokytkin. Katsokaa **Luistoneston käyttö** (sivu 116).
- K Valojen säädin. Katsokaa **Valojen tarkistus** (sivu 54).

Lasten turvallisuus

LASTEN TURVAISTUINTEN ASENNUS



VAROITUS: Erittäin vaarallista! Älkää koskaan asentako selkä menosuuntaan asetettavaa lasten turvaistuinta istuimeen, jonka edessä on aktiivinen turvatyyny. Seurauksena voi olla lapsen vakava loukkaantuminen tai kuolema.

VAROITUS: Kun etuistuimella käytetään lasten turvaistuinta, jossa istutaan selkä menosuuntaan, matkustajan turvatyyny täytyy kytkeä pois käytöstä.

VAROITUS: Kun turvaistuin on poistettu, matkustajan turvatyyny on kytkettävä jälleen käyttöön.

VAROITUS: Kun asennatte lasten turvaistuinta, lukekaa valmistajan ohjeet ja noudattakaa niitä.

VAROITUS: Älkää tehkö lasten turvaistuihin mitään muutoksia.

VAROITUS: Älkää pitäkö lasta sylissä, kun auto liikkuu.

VAROITUS: Älkää jättäkö lapsia tai lemmikkejä autoon ilman valvontaa. Tämän ohjeen laiminlyönti saattaa johtaa loukkaantumiseen tai kuolemaan.

VAROITUS: Jos auto on joutunut kolarin, tarkistuttakaa turvaistuimet.

Vain ECE-R129- tai ECE-R44.03- (ja myöhempi) sertifioidut turvaistuimet on testattu ja hyväksytty käytettäväksi autoon. Valikoima turvaistuihin on saatavana valtuutetusta liikkeestä.

Huom: Lasten turvaistuinten käytön pakollisuus vaihtelee maittain.

Kun käytätte etuistuimella lasten turvaistuinta, noudattakaa seuraavia istuimen sijoitusohjeita:

- Turvaistuin ei saa olla kosketuksissa kojetauluun.
- Asettakaa matkustajan istuin mahdollisimman taakse ja pujottakaa turvavyö eteenpäin ja alaspäin B-pilarin renkaasta lasten turvaistuimeen.
- Jos turvavyön lantio-osa on hankala kiristää siten, että vyöhön ei jää löysää, säätäkää istuimen selkänoja täysin pystyasentoon ja kohottakaa istuimen korkeutta.

Lasten turvallisuus

Huom: Kun lasten turvaistuinta käytetään takaistuimella, säätäkää etuistuin asentoon, jossa se ei kosketa lapsen jalkoihin.

Lasten turvaistuimet eri painoluokille

Käyttäkää sopivaa lasten turvaistuinta seuraavasti:

Vauvan turvaistuin (ryhmä 0+)



Kiinnittäkää alle 13 kg painavat lapset taaksepäin suunnattuun vauvan turvaistuimeen (ryhmä 0+) takaistuimelle.

Lasten turvaistuin (ryhmä 1)



Kiinnittäkää 13 kg – 18 kg painavat lapset lasten turvaistuimeen (ryhmä 1) takaistuimelle.

Korotusistuimet



VAROITUS: Älkää asentako korotusistuinta tai korotustyynyä siten, että käytössä on pelkästään turvavyön lannevyö.



VAROITUS: Älkää asentako korotusistuinta tai korotustyynyä löysän tai kiertyneen turvavyön yhteyteen.



VAROITUS: Varmistakaa, ettei turvavyön olkaosa ole lapsen käsivarren alla tai lapsen takana. Varmistakaa myös, ettei lapsi itse siirrä turvavyön olkaosaa käsivarren alle tai selän taakse. Jos tätä ohjetta ei noudateta, turvavyön teho voi heikentyä ja loukkaantumisen tai kuoleman vaara voi lisääntyä törmäystilanteessa.



VAROITUS: Älkää käyttäkö lapsen korottamiseen irtotyynejä, kirjoja tai pyyhkeitä. Tämän ohjeen laiminlyönti saattaa johtaa loukkaantumiseen tai kuolemaan.



VAROITUS: Varmistakaa, että lapset istuvat pystyasennossa.



VAROITUS: Varmistakaa, että lasten turvaistuin on tiukasti auton istuinta vasten. Nostakaa istuimen selkänöjä tarvittaessa pystyyn. Lastenistuimen käyttäminen saattaa edellyttää pääntuen nostamista tai irrottamista.



VAROITUS: Pääntuki on asennettava paikalleen, kun turvaistuin on irrotettu.

Lasten turvallisuus

Korotusistuin (ryhmä 2)



Kiinnittäkää yli 15 kg painavat mutta alle 150 cm pitkät lapset korotusistuimeen tai korotustyynyyn.

Suosittelimme käyttämään korotustyynyä sijasta korotusistuunta, joka koostuu tyynystä ja selkänojasta. Korotettu istuma-asento mahdollistaa aikuisen turvavyön olkahihnan kiinnittämisen lapsen olkapään keskelle ja lantiovyön tiukasti lapsen lanteille.

Korotustyyny (ryhmä 3)



VAROITUS: Kun käytätte korotustyynyä, säätäkää kyseisen istumapaikan päätukea.



Kiinnittäkää yli 22 kg painavat mutta alle 150 cm pitkät lapset korotustyynyille.

ISOFIX-kiinnityspisteet



VAROITUS: Käyttäkää kiertymisen estävää laitetta ISOFIX-järjestelmän kanssa. Suosittelemme yläkiinnitysnauhan tai tukijalan käyttöä.

Autonne on varustettu ISOFIX-kiinnityspisteillä, joihin voi kiinnittää yleisesti hyväksytyt ISOFIX-turvaistuimet.

Noudattakaa aina valmistajan ohjeita asentaessanne ylhäältä kiinnitettävää lastenistuunta.



ISOFIX-järjestelmän lastenistuimessa on kaksi jäykkää kiinnitysvartta. Ne kiinnittyvät toisen rivin istuimilla oleviin kiinnityspisteisiin, jotka sijaitsevat istuintyyneyn ja selkänojan välissä.

Huom: Varmistakaa ISOFIX-turvaistuunta hankkiessanne, että tiedätte asennuspaikan istuimen oikean painoluokan ja ISOFIX-kokoluokan. Katsokaa **Lasten turvaistuimen sijoittaminen** (sivu 22).

Lasten turvallisuus

Yläkiinnitysnauhojen kiinnityspisteet



E173021

Lasten turvaistuimessa mahdollisesti olevan yläkiinnitysnauhan kiinnityspisteet ovat toisen rivin istuinten takana.

Ylhäältä kiinnitettävän lastenistuimen kiinnittäminen

VAROITUS: Älkää kiinnittäkö yläkiinnitysnauhaa minnekään muualle kuin yläkiinnitysnauhalle tarkoitettuun kiinnityspisteeseen.

VAROITUS: Varmistakaa, että yläkiinnitysnauha ei ole löysällä tai kiertynyt ja että se on kiinnitetty kunnolla kiinnityspisteeseen.

1. Kiinnittäkää kiinnitysnauha kiinnityspisteeseen.

Huom: *Irrottakaa tarvittaessa matkatavarasuojus asennuksen helpottamiseksi. Katsokaa*

Takavaratilan peitteen asentaminen ja irrottaminen (sivu 130).

Huom: *Asennusta on ehkä helpotettava nostamalla pääntukea tai irrottamalla se. Katsokaa Pääntuet* (sivu 80).

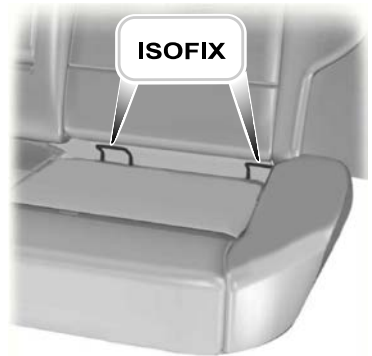

2. Työntäkää lasten turvauinta lujasti taaksepäin, niin että alemmat ISOFIX-kiinnityspisteet lukittuvat.

Lasten turvallisuus

3. Kiristäkää kiinnitysnauha lasten turvaistuimen valmistajan ohjeiden mukaan.

Tukijalallisen lastenistuimen kiinnittäminen

VAROITUS: Jos käytätte tukijalallista lasten turvaistuinta, varmistakaa, että tukijalka on tukevasti lattiaa vasten.

VAROITUS: Varmistakaa, että lapsi on kiinnitetty turvallisesti laitteeseen, joka soveltuu hänen pituudelleen, iälleen ja painolleen. Lasten turvaistuimet ostetaan erillään autosta. Näiden ohjeiden ja neuvojen noudattamatta jättäminen voi lisätä lapsen vakavan loukkaantumisen tai kuoleman riskiä.

VAROITUS: Varmistakaa, että lasten turvaistuimen valmistaja vahvistaa, että autossa voidaan käyttää tämän tyyppistä lasten turvaistuinta.

Noudattakaa aina lastenistuimen valmistajan ohjeita asentaessanne tulijalallista lastenistuinta.

LASTEN TURVAISTUIMEN SIOITTAMINEN

VAROITUS: Suuri vaara! Älkää koskaan käyttäkö selkä menosuuntaan asetettavaa lasten turvaistuinta istuimella, jonka edessä on käytössä oleva turvatyyny. Seurauksena voi olla lapsen vakava loukkaantuminen tai kuolema.

VAROITUS: Jos käytätte tukijalallista lasten turvaistuinta, varmistakaa, että tukijalka on tukevasti lattiaa vasten.

VAROITUS: Jos käytätte lasten turvaistuinta ja turvavyötä, varmistakaa, ettei turvavyö ole löysällä tai kiertynyt.

VAROITUS: Varmistakaa, että lasten turvaistuin on tiukasti auton istuinta vasten. Nostakaa istuimen selkänoja tarvittaessa pystyyn. Turvaistuimen käyttäminen saattaa edellyttää pääntuen nostamista tai irrottamista.

VAROITUS: Pääntuki on asennettava paikalleen, kun turvaistuin on irrotettu.



E185352

Lasten turvallisuus

Auton istuinten paikat	Painoryhmäluokat				
	0	0+	1	2	3
	0–10 kg	0–13 kg	9–18 kg	15–25 kg	22–36 kg
Etumatkustajan istuimen turvavyönyy KÄYTTÖSSÄ	X	X	UF ¹	UF ¹	UF ¹
Etumatkustajan istuimen turvavyönyy POIS KÄYTTÖSTÄ	U ¹	U ¹	U ¹	U ¹	U ¹
Tasaiseksi taittava etumatkustajan istuin, jonka turvavyönyy on kytketty ON -asentoon.	X	X	UF ¹	UF ¹	UF ¹
Tasaiseksi taittava etumatkustajan istuin, jonka turvavyönyy on kytketty OFF -asentoon.	U ¹	U ¹	U ¹	U ¹	U ¹
Takaistuimet. ²	U	U	U	U	U

¹Suosittelimme lasten kiinnittämistä viranomaisten hyväksymään lasten turvaistuimeen takaistuimelle.

²Älkää käyttäkö takaistuimen keskiosassa lasten turvaistuinta, jossa on tukijalka, jos sitä ei ole todettu sopivaksi turvaistuimen valmistajan tuotetiedoissa.

X Ei sovellu lapsille tässä painoluokassa.

U Soveltuu yleiskategorian turvavarusteille, jotka on hyväksytty tähän painoluokkaan.

UF Soveltuu yleiskategorian lasten turvavarusteille, joissa istutaan kasvot ajosuuntaan ja jotka on hyväksytty tähän painoluokkaan.

Lasten turvallisuus

ISOFIX-turvaistuimet

Istuimet		Painoryhmäluokat				
		0	0	0+	1	1
		Sivusuunnassa	Selkä menosuuntaan	Selkä menosuuntaan	Kasvot menosuuntaan	Selkä menosuuntaan
		0–10 kg	0–10 kg	0–13 kg	9–18 kg	9–18 kg
Etumatkustajan istuin	Kokoluokka.	Ei ISOFIX				
	Varustetaso.					
	Kokotyyppi.					
Ulomman takais- tuimen ISOFIX	Kokoluokka.	X	E ¹	C, D, E ¹	A, B, B ¹	C, D ¹
	Varustetaso.	X	R1 ¹	R1, R2, R3 ¹	F2, F2X, F3 ¹	R2, R3 ¹
	Kokotyyppi.	X	IL	IL	IL, IUF	IL
Keskitakaistuin	Kokoluokka.	Ei ISOFIX				
	Varustetaso.					
	Kokotyyppi.					

¹ Kokoluokka ja varustetaso on määritetty sekä yleisesti että automallikohtaisesti hyväksytyille turvaistuinjärjestelmille. Tyypikirjaimet näkyvät ISOFIX-turvaistuimissa.

IL Soveltuu tietyille automallikohtaisille lasten ISOFIX-turvaistuimille. Lisätietoja on lasten turvaistuimen valmistajan toimittamassa luettelossa suositelluista autoista.

IUF Soveltuu lasten yleisesti hyväksytyille ISOFIX-turvaistuimille, joissa istutaan kasvot menosuuntaan.

Lasten turvallisuus

Suosittelut turvaistuimet

Painoryhmä-luokat	Valmistaja	Malli	Kiinnitys
0+ 0–13 kg	Britax Römer.	Baby Safe Plus ja ISOFIX-jalusta. ¹	ISOFIX-jalusta tai pelkkä turvavyö
1 9–18 kg	Britax Römer.	Duo Plus ¹	ISOFIX-kiinnitykset ja ylänauhojen kiinnitykset tai pelkkä turvavyö
2 15–25 kg	Britax Römer.	KidFix. ^{1, 2}	ISOFIX ja turvavyö tai pelkkä turvavyö
3 22–36 kg	Britax Römer.	KidFix. ^{1, 2}	ISOFIX ja turvavyö tai pelkkä turvavyö

¹Suosittellemme, että lapset matkustavat ISOFIX-turvaistuimessa takaistuimen uloimmilla istuinpaikoilla.

²Suosittellemme käyttämään pelkän korotustyynyn sijasta korotusistuinta, joka koostuu tyynystä ja selkänojasta.

Kysykää uusimpia Fordin suosittelemia turvaistuinta koskevia tietoja valtuutetusta liikkeestä.

I-kokoiset turvaistuimet

	Etumatkustajan istuin	Takaistuimen uloimmat istuinpaikat	Keskítakaistuin
Selkä menosuuntaan olevat turvaistuinjärjestelmät etuistuinmella, turvatyyny käytössä .	X	-	-
I-kokoiset lasten turvaistuimet.	X	i-U	X
Soveltuva korokeosa	B2, B3 ¹	B2, B3 ¹	B2, B3 ¹

¹Varuste määritetään turvaistuinjärjestelmien korokkeille. Tyyppikirjaimet näkyvät I-kokoisissa korokkeissa.

i-U Soveltuu lasten i-kokoisille turvaistuimille, joissa istutaan kasvot eteen- tai taaksepäin.

X Ei sovellu i-kokoisille lasten turvaistuimille.

Lasten turvallisuus

LAPSILUKOT



VAROITUS: takaovia ei pysty avaamaan sisäpuolelta, jos lapsilukot ovat käytössä.

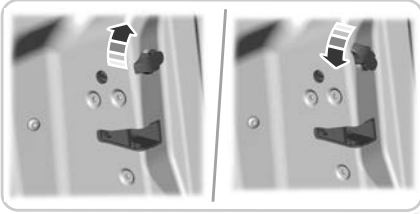

E189148

Lapsilukko sijaitsee molempien takaovien takareunassa. Lapsilukko pitää asettaa erikseen molemmissa takaovissa.

Vasen puoli

Lukitkaa kääntämällä vastapäivään ja avatkaa lukitus kääntämällä myötäpäivään.

Oikea puoli

Lukitkaa kääntämällä myötäpäivään ja avatkaa lukitus kääntämällä vastapäivään.

Turvavyöt

TURVAVÖIDEN KIIINNITYS



VAROITUS: Muiden kuin Ford Motor Companyn tarvikeistuintensuojien käyttö voi estää turvavyön kelautumisen kunnolla. Tämän vuoksi turvavyö voi löystyä, mikä voi lisätä loukkaantumisen riskiä törmäyksessä.



VAROITUS: Kun turvavyöt eivät ole käytössä, varmistakaa, että ne ovat kelaatuneet sisään asianmukaisesti eivätkä ne jää auton ulkopuolelle ovia suljettaessa.



E174332

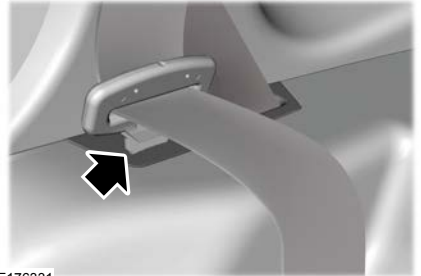

E176331

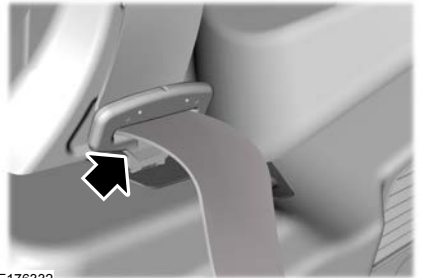

E176332

Huom: Kun turvavöitä ei käytetä, ne tulee sijoittaa ulomman verhoulevyn syvennykseen.

1. Vetäkää turvavyö ulos tasaisesti.

Turvavyöt

Huom: Vyö saattaa lukkiutua, jos vedätte sitä terävästi tai jos ajoneuvo on mäessä.

2. Asettakaa lukkokieli solkeen.
3. Vetäkää turvavyö kireäksi, jotta löysää ei ole.

Turvavyön vapauttaminen:

1. Painakaa soljen punaista painiketta.
2. Pitäkää kiinni lukkokielestä ja antakaa turvavyön kelaautua sisään.

Irrrottavan turvavyön kiinnikkeen kiinnitys



E194532

Takaistuimen keskiturvavyön kela sijaitsee katossa.

1. Vetäkää turvavyö ulos tasaisesti.

Huom: Vyö saattaa lukkiutua, jos vedätte sitä terävästi tai jos auto on mäessä.

2. Kiinnittäkää pienempi kieleke mustaan solkeen keski-istuimen vasemmalle puolelle.
3. Vetäkää sitten leveämpi kieleke lantion yli ja kiinnittäkää se solkeen keski-istuimen oikealle puolelle.

4. Vetäkää turvavyö kireäksi, jotta löysää ei ole.

Huom: Jos turvavyö on yleensä käytössä, voitte jättää sen kiinni mustaan solkeen. Irrrottakaa turvavyö mustasta soljesta, kun turvavyö ei ole käytössä tai taitatte tai siirräte takaistuimia.

Turvavyöt

Huom: Takaistuimen sivupaikkojen turvavyöt voivat lukkiutua, jos selkänoja käännetään taitetusta asennosta takaisin ylös liian suurella voimalla. Jos turvavyö lukkiutuu, kallistakaa istuinta kallistuksen säätötoiminnon avulla.

Irrotettavan turvavyön kiinnikkeen irrotus

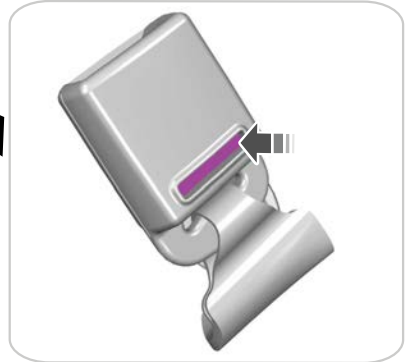

1. Vapauttakaa turvavyö painamalla mustan soljen painiketta, joka vapauttaa turvavyön lukkokielen.
2. Pitäkää turvavyön lukkokielestä kiinni ja antakaa sen vetäytyä perille asti säilytysasentoonsa.

Turvavyöt

Turvävöiden käyttö raskauden aikana

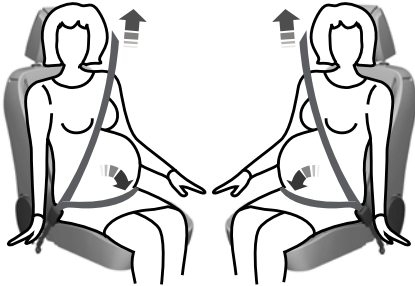

VAROITUS: Käyttäkää turvavyötä oikein niin, että se on turvallista sekä itsenne että sikiön kannalta. Älkää käyttäkö pelkkää lannevyötä tai pelkkää olkavyötä.

Myös raskaana olevien naisten on aina käytettävä turvavyötä. Kolmipistevyön lantiovyö on asetettava alas lanteille vatsan alapuolelle ja kiristettävä siten, että se asettuu mukavasti. Kolmipistevyön olkavyö on asetettava kulkemaan olkapään ja rintakehän keskikohdan yli.

TURVAVYÖMUISTUTUS

VAROITUS: Järjestelmä suojaa vain silloin, kun turvavyötä käytetään oikein.

Varoitusvalo syttyy ja varoitusääni kuuluu, kun seuraavat ehdot täyttyvät:

- Kuljettajan istuimella tai etuistuimilla istutaan.
- Etuturvavöitä ei ole kiinnitetty.
- Ajoneuvo ylittää suhteellisen alhaisen nopeuden.

Se syttyy myös, jos etuturvavyö ei ole kiinni auton liikkeessä.

Jos turvavyötä ei kiinnitetä, äänimerkki mykistyy ja varoitusvalo sammuu automaattisesti noin viiden minuutin kuluttua.

Turvavyömuistutuksen kytkeminen pois päältä

Ottakaa yhteys valtuutettuun liikkeeseen.

Turvavyövalvonta

Näkyvä rastimerkki vahvistaa, että turvavyö on kiinnitetty.

Huutomerkki näkyy ja ääni kuuluu, jos turvavyötä ei ole kiinnitetty.

Huom: Jos useat turvavyöt ovat kiinnittämättä muutaman sekunnin kuluessa toisistaan, vain yksi ääni kuuluu.

Lisäsuojajärjestelmä

TOIMINTAPERIAATTEET



VAROITUS: Erittäin vaarallista! Älkää koskaan asentako selkä menosuuntaan asetettavaa lasten turvaistuinta istuimeen, jonka edessä on aktiivinen turvatyyny. Seurauksena voi olla lapsen vakava loukkaantuminen tai kuolema.



VAROITUS: Älkää tehkö auton etuosaan mitään muutoksia. Se voi haitata turvatyynyjen laukeamista. Tämän varoituksen laiminlyönti saattaa johtaa vakavaan loukkaantumiseen tai kuolemaan.



VAROITUS: Käyttäkää turvavyötä ja pitäkää riittävä etäisyys ohjauspyörään. Vain oikein käytetty turvavyö pystyy pitämään kehon paikallaan, niin että turvatyynystä saa parhaan mahdollisen hyödyn. Tämän varoituksen laiminlyönti saattaa johtaa vakavaan loukkaantumiseen tai kuolemaan.



VAROITUS: Ohjauspyörän, ohjauspylvään, istuimien, turvatyynyjen ja turvavöiden korjaukset on ehdottomasti annettava valtuutetun liikkeen suoritettavaksi. Tämän varoituksen laiminlyönti saattaa johtaa vakavaan loukkaantumiseen tai kuolemaan.



VAROITUS: Turvatyynyjen edessä olevat alueet on aina pidettävä vapaina. Älkää koskaan kiinnittäkö mitään turvatyynyjen kansiin tai niiden päälle. Esineistä voivat lennellä turvatyynyin lauetessa. Tämän ohjeen laiminlyönti saattaa johtaa loukkaantumiseen tai kuolemaan.



VAROITUS: Älkää työntäkö teräviä esineitä turvatyynyjen kohdalle. Se voi vaurioittaa turvatyynyjä ja haitata niiden laukeamista. Tämän ohjeen laiminlyönti saattaa johtaa loukkaantumiseen tai kuolemaan.



VAROITUS: Muiden kuin Ford Motor Companyn tarviketuinsuojien käyttö voi estää sivuturvatyynyjen laukeamisen ja lisätä loukkaantumisriskiä törmäyksessä.

Huom: Turvatyynyin lauetessa kuuluu kova pamaus ja ilmaan pääsee harmiton puuterimainen pölypilvi. Tämä on normaalia.

Tavallisessa puhdistuksessa pyyhkikää pinnat varoen pehmeällä ja kostealla kankaalla.

KULJETTAJAN TURVATYUNNY

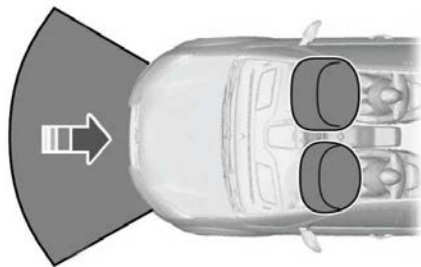

Turvatyyny laukeaa voimakkaissa nokkakolareissa tai etuvuistosta tapahtuvissa kolareissa. Turvatyyny täyttyy muutamassa sekunnin tuhannesosassa ja tyhjenee kosketuksessa matkustajaan vaimentaen kehon liikettä eteenpäin. Turvatyyny ei laukea pienissä sivu- ja nokkakolareissa, törmäyksissä takaa tai ajoneuvon kääntyessä ylösalaisin.

Lisäsuojajärjestelmä

MATKUSTAJAN TURVATYÖNY

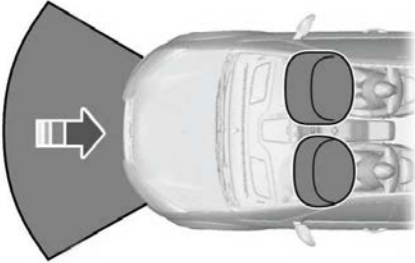

Turvatyöny laukeaa voimakkaissa nokkakolareissa tai etuviistosta tapahtuvissa kolareissa. Turvatyöny täytyy muutamassa sekunnin tuhannesosassa ja tyhjenee kosketuksessa matkustajaan vaimentaen kehon liikettä eteenpäin. Turvatyöny ei laukea pienissä sivu- ja nokkakolareissa, törmäyksissä takaa tai ajoneuvon kääntyessä ylösalaisin.

MATKUSTAJAN TURVATYÖNYNY KYTKEMINEN TOIMINTAVALMIUTEEN JA TOIMINNAN ESTO



Kytin on kojetaulun päädyssä auton matkustajan puolella. Matkustajan turvatyöny passivoiminnan merkivalo on ilmastoiminnan säätimien lähellä.

Matkustajan turvatyönyny poiskytkentä

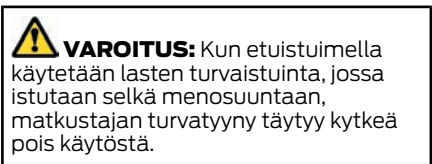

1. Asettakaa avainlevy kytkimeen.

Lisäsuojajärjestelmä



E249662

2. Kääntäkää avain **OFF**-asentoon.
3. Tarkistakaa, että matkustajan turvatyynyn passivoinnin **OFF**-merkkivalo palaa, kun sytytysvirta kytketään päälle. Jos se ei syty, kun sytytysvirta kytketään päälle, kyseessä on toimintahäiriö. Tarkistuttakaa auto mahdollisimman pian.

Matkustajan turvatyynyn päällekytkentä



VAROITUS: Kun turvaistuin on poistettu, matkustajan turvatyyny on kytkettävä jälleen käyttöön.

1. Asettakaa avainlevy kytkimeen.



E249648

2. Kääntäkää avain **ON**-asentoon.

3. Tarkistakaa, että matkustajan turvatyynyn passivoinnin **ON**-merkkivalo palaa, kun sytytysvirta kytketään päälle. Jos se ei syty, kun sytytysvirta kytketään päälle, kyseessä on toimintahäiriö. Tarkistuttakaa auto mahdollisimman pian.

SIVUTURVATYÖNNY



VAROITUS: Älkää asettako esineitä tai asentako laitteita kattoverhouksen sivukiskon päälle tai sen lähelle, jotka voivat osua aukeavaan sivuturvaverhoon. Näiden ohjeiden laiminlyöminen voi lisätä henkilövahinkojen riskiä törmäystilanteessa.



VAROITUS: Älkää nojatko päätänne oveen. Sivuturvatyyny voi vahingoittaa teitä lauetessaan selkänojan sivusta.



VAROITUS: Muiden kuin Ford Motor Companyn tarviketuinsuojien käyttö voi estää sivuturvatyynyjen laukeamisen ja lisätä loukkaantumisriskiä törmäyksessä.



VAROITUS: Turvatyynyjärjestelmään ja siihen liittyviin komponentteihin ei saa itse tehdä muutoksia eikä niitä saa korjata eikä huoltaa. Tämän ohjeen laiminlyönti saattaa johtaa loukkaantumiseen tai kuolemaan.



VAROITUS: Jos turvatyynyjärjestelmän osa on lauennut, se ei toimi uudelleen. Antakaa valtuutetun liikkeen tarkistaa järjestelmä ja siihen liittyvät osat mahdollisimman pian. Tämän ohjeen laiminlyönti saattaa johtaa loukkaantumiseen tai kuolemaan.

Lisäsuojajärjestelmä



Sivuturvatyyny sijaitsevat etuistuimien selkänojan ulkosivuilla. Kunkin selkänojan sivuun on kiinnitetty asiasta kertova tarra.



Sivuturvatyynyjen tarkoitus on täyttää ovipellin ja matkustajan välissä suojatakseen tietyn tyypisissä törmäyksissä.

Turvatyyny laukeaa voimakkaissa sivukolareissa. Se saattaa lauaeta myös voimakkaassa nokkakolarissa. Turvatyyny ei laukea pienissä sivu- tai nokkakolareissa, törmäyksissä takaa tai ajoneuvon kääntyessä ylösalaisin.

KULJETTAJAN ALATURVATYÖNYN



VAROITUS: Älkää yrittäkö avata turvatyönyö suojusta.

Turvatyönyö laukeaa voimakkaissa etutörmäyksissä ja etuviistosta tapahtuvissa kolareissa, kun törmäys kohdistuu autoon vinosti korkeintaan 30 asteen kulmassa vasemmalta tai oikealta. Turvatyönyö täyttyy muutamassa sekunnin tuhannesosassa ja tyhjentyy osuessaan kuljettajaan muodostaen pehmusteen kuljettajan polvien ja ohjauspölvään välille. Polviturvatyönyö ei laukea taka- ja sivutörmäyksissä eikä ajoneuvon pyörähtäessä ympäri.

Huom: Turvatyönyö laukeamiskynnys on matalampi kuin etuturvatyönyöjen. Siksi on mahdollista, että vain polviturvatyönyö laukeaa lievissä törmäyksissä.

SIVUTURVAVERHOT



VAROITUS: Älkää asettako esineitä tai asentako laitteita kattoverhouksen sivukiskon päälle tai sen lähelle, jotka voivat osua aukeavaan sivuturvaverhoon. Näiden ohjeiden laiminlyöminen voi lisätä henkilövahinkojen riskiä törmäystilanteessa.

Lisäsuojajärjestelmä

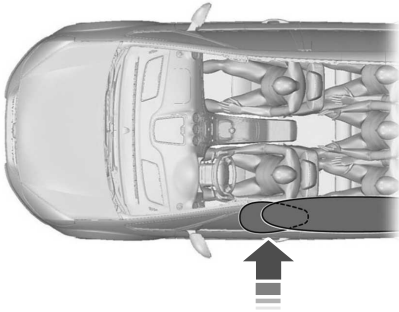

Turvatyynyt ovat etu- ja takasivuikkunoiden yläpuolella.

Matkustajan turvatyyny laukeaa voimakkaissa nokkakolareissa tai etuviistosta tapahtuvissa kolareissa. Turvatyyny ei laukea pienissä sivu- ja nokkakolareissa, törmäyksissä takaa tai ajoneuvon kääntyessä ylösalaisin.

Hätäaputoiminto

HÄTÄAPUTOIMINNON ESITTELY

Hätäpalvelun tietosuojailmoitus

Kun hätäpalvelutoiminto kytketään käyttöön, se voi kertoa hätäkeskukselle, että ajoneuvo on ollut törmäyksessä, jossa turvatyyny on laukaistu tai polttoaineensyöttö katkaistu. Toiminto pystyy ilmoittamaan hätäkeskukselle auton sijainnin tai muita autoa tai törmäystä koskevia tietoja parhaiden mahdollisten hätäpalvelujen tarjoamiseksi.

Jos ette halua kertoa näitä tietoja, älkää kytkekö toimintoa käyttöön.

Puhelun aikana:

- Hätäpalvelu määrittää auton GPS- tai matkapuhelinverkkotietojen (jos saatavana) perusteella kaikkein sopivimman kielen. Se ilmoittaa hätäkeskusvirkaillijalle kolarista ja toistaa esittelyviestin. Tämä voi sisältää auton GPS-koordinaatit.
- Järjestelmän auton matkustajien kanssa käyttämä kieli saattaa poiketa kielestä, jolla tiedot välitetään hätäkeskukselle.
- Esittelyviestin toimittamisen jälkeen äänilinja avautuu ja voitte puhua hätäkeskusvirkaillijan kanssa.
- Linjan yhdistyessä soittajan on oltava valmiina välittömästi kertomaan nimensä, puhelinnumerosa ja sijaintitietonsa.

Huom: Kun järjestelmä kertoo tietoja hätäkeskusvirkaillijalle, se toistaa autossa olijoille viestin, joka kertoo sen lähettävän tärkeitä tietoja. Tämän jälkeen se kertoo, koska linja on auki ja handsfree-viestintä voi alkaa.

Huom: Hätäpuhelun aikana näyttöön ilmestyy hätänäyttö, jossa näkyvät auton GPS-koordinaatit, mikäli ne ovat käytettävissä.

Huom: On myös mahdollista, että GPS-sijaintitietoja ei ole saatavilla kolarihetkellä, mutta hätäpalvelu koettaa silti soittaa hätäpuhelun.

Huom: Joskus hätäpalvelu ei saa GPS-sijaintitietoja. Tällöin on mahdollista puhua hätäkeskuksen kanssa handsfree-toiminnon avulla.

Huom: Hätäkeskus voi saada myös matkapuhelinverkkotietoja, kuten matkapuhelimen numeron, sijainnin ja operaattorin nimen riippumatta hätäpalvelusta.

Huom: Ennen toiminnon valintaa lukekaa tässä osiossa oleva hätäpalvelutoiminnosta kertova ilmoitus, joka sisältää tärkeitä tietoja.

Huom: Hätätilanteessa järjestelmä voi viestinnän apuvälineenä auttaa teitä ottamaan yhteyden hätäkeskuslaitoksen yksiköihin. Järjestelmä ei käynnistä pelastustoimia. Paikallinen pelastuslaitos toteuttaa tilanteen vaatimat pelastustoimet.

HÄTÄPUHELUN EDELLYTYKSET



VAROITUS: Jos hätäpalvelua ei ole asetettu päälle ennen törmäystä, järjestelmä ei yritä soittaa hätäpuhelua. Tämä saattaa viivyttää avun saapumista ja lisätä siten vakavien vammojen tai kuoleman vaaraa.

Hätäaputoiminto



VAROITUS: Bluetoothin on oltava käytössä matkapuhelimessa ja puhelimen on oltava yhteensopiva järjestelmän kanssa, jotta tämä ominaisuus toimii.



VAROITUS: Pitäkää puhelinta aina turvallisessa paikassa auton sisällä, jottei se pääse sinkoutumaan vaarallisesti tai vahingoittumaan törmäyksessä. Muuten joku voi loukkaantua vakavasti tai puhelin voi vaurioitua, mikä saattaa estää hätäpalvelua toimimasta kunnolla.

Hätäpalvelun toimivuuden varmistaminen:

- Järjestelmän on saatava virtaa ja sen on toimittava oikein törmäyksen aikana sekä toiminnon aktivoinnin ja käytön aikana.
- Toiminto on kytkettävä päälle ennen törmäystä.
- Matkapuhelimen on oltava liitettyä järjestelmään.
- Joissakin maissa hätäpuhelun soittaminen ja puhuminen saattaa edellyttää kelvollista ja rekisteröityä SIM-korttia, jossa on luottoa.
- Liitetyn matkapuhelimen täytyy pystyä soittamaan ja ylläpitämään lähtevä puhelu onnettomuustilanteessa.
- Liitettyllä matkapuhelimella on oltava riittävä kuuluvuus, akkuvirta ja signaalin voimakkuus.
- Autossa on oltava akkuvirtaa.

Huom: *Kaikki onnettomuudet eivät aktivoi järjestelmää. Jos onnettomuus käynnistää järjestelmän, se yrittää soittaa hätänumeroon. Älkää odottako järjestelmän soittoa hätänumeroon, jos voitte tehdä sen itse. Soittakaa hätänumeroon välittömästi, jotta avunsaanti ei viivästy. Jos ette kuule järjestelmää viiden sekunnin kuluessa onnettomuudesta, järjestelmä saattaa olla epäkunnossa.*

Jos onnettomuuden seurauksena turvatyyny (ei polviturvatyyny) ja täyttyvät takaturvavyöt) yritetään täyttää tai polttoainepumppu sammuttaa, järjestelmä soittaa hätäpuhelun.

Huom: *Kun kytkette hätäavun päälle tai pois, asetukset koskevat kaikkia laitepariksi kytkettyjä matkapuhelimia. Jos kytkette hätäavun pois päältä ja aiemmin laitepariksi kytketty puhelin muodostaa yhteyden virran sytytyksen yhteydessä, ääniviesti kuuluu tai näytössä näkyy viesti tai kuvake tai saatte molemmat viestit.*

Ennen soittamista:

- Jos puhelua ei peruuteta, hätäkeskusvirkaillijalle soitetaan esittelyviesti. Tämän viestin jälkeen ajoneuvossa olevat henkilöt ja hätäkeskusvirkaillija voivat keskustella handsfree-tilassa.
- Järjestelmä antaa lyhyen viiveen (noin 10 sekuntia) puhelun perumista varten. Jos ette peruuta puhelua, järjestelmä aloittaa puhelun hätänumeroon.
- Järjestelmä toistaa viestin, joka kertoo sen yrittävän soittaa hätänumeroon. Voitte peruuttaa puhelun vastaavalla painikkeella tai ohjauspyörässä olevalla puhelun lopetuksen painikkeella.

Huom: *Turvatyyny ei laukea eikä polttoainesyöttö katkea jokaisessa törmäyksessä, mikä voisi käynnistää hätäpalvelutoiminnon. Jos hätäpalvelu kuitenkin aktivoituu, järjestelmä yrittää soittaa hätänumeroon. Jos liitetty matkapuhelin vaurioituu tai menettää yhteyden järjestelmään, järjestelmä hakee aiemmin liitettyjä matkapuhelimia ja yrittää ottaa yhteyden niihin sekä aloittaa puhelun hätänumeroon.*

Hätäaputoiminto

HÄTÄPUHELUNRAJOITUKSET

Hätäpalvelu ei välttämättä toimi, jos:

- Matkapuhelin tai hätäpalvelutoiminnon laitteet ovat vaurioituneet törmäyksessä.
- Auton akku on tyhjä tai järjestelmä ei saa virtaa.
- Matkapuhelin lentää ulos autosta törmäyksessä.
- Matkapuhelimessa ei ole voimassa olevaa ja rekisteröityä SIM-korttia, jossa on puheaikaa jäljellä.
- Olette maassa, jossa hätäpalvelutoiminto ei voi soittaa paikalliseen hätäpalveluun. Katsokaa lisätietoja Fordin paikallisesta verkkosivustosta.

Huom: *Tämä toiminto toimii vain maassa, jossa hätäpalvelutoiminto voi soittaa paikalliseen hätänumeroon. Katsokaa lisätietoja Fordin paikallisesta verkkosivustosta.*

Huom: *Jokainen matkapuhelin toimii eri tavoin. Vaikka hätäpalvelu toimii useimmissa matkapuhelimissa, joissain voi esiintyä ongelmia.*

Hätäpalvelutoiminto ei tällä hetkellä soita hätänumeroon seuraavissa maissa:

- Albania
- Armenia
- Azerbaidžan
- Valkovenäjä
- Bosnia ja Hertsegovina
- Georgia
- Makedonia
- Moldova
- Alankomaat
- Venäjä
- Ukraina

Avaimet ja kauko-ohjaimet

YLEISTÄ RADIOTAAJUUKSISTA

Huom: Muutokset, joiden vaatimustenmukaisuutta siitä vastaava osapuoli ei erityisesti ole hyväksynyt, voivat mitätöidä käyttäjän oikeuden käyttää laitetta.

Lähettimen tyypillinen toiminta-alue on noin 10 m.

Toimintasäteen pieneneminen voi johtua seuraavista syistä:

- sääolot
- lähistön radiolähtimet
- rakennukset auton ympärillä
- muut ajoneuvot pysäköitynä autonne viereen.

Kauko-ohjaimen käyttämiä radiotaajuuksia voivat käyttää myös muut radiolähtimet, esimerkiksi amatööriradiot, lääkinälliset laitteet, langattomat kuulokkeet ja kaukosäätimet, matkapuhelimet, akkulaturit ja hälytysjärjestelmät. Jos kauko-ohjaimen taajuudet ovat käytössä, ette voi käyttää sen toimintoja. Ovet voidaan lukita ja avata avaimella.

Huom: Tarkistakaa auton lukitus, ennen kuin jätätte sen ilman valvontaa.

Huom: Toimintasäteen sisäpuolella oltaessa kauko-ohjain toimii, jos jotakin sen painikkeista painetaan vahingossa.

Huom: Kaukosäätimessä on herkkiä elektronisia osia. Kosteudelle altistuminen tai iskut voivat aiheuttaa pysyviä vaurioita.

KAUKO-OHJAIN

Autoonne voidaan ohjelmoida enintään kahdeksan kauko-ohjainta. Tämä sisältää auton mukana toimitetut kauko-ohjaimet. Ottakaa yhteys valtuutettuun liikkeeseen.

Kauko-ohjaimen pariston vaihto



VAROITUS: Pitäkää paristot poissa lasten ulottuvilta, jotta he eivät niele niitä. Tämän ohjeen laiminlyönti saattaa johtaa loukkaantumiseen tai kuolemaan. Jos lapsi nielee pariston, ottakaa välittömästi yhteys lääkäriin.



VAROITUS: Jos paristolokero ei sulkeudu tiiviisti, älkää enää käyttäkö kauko-ohjainta vaan vaihtakaa se uuteen mahdollisimman pian. Pitäkää kauko-ohjain sillä aikaa poissa lasten ulottuvilta. Tämän ohjeen laiminlyönti saattaa johtaa loukkaantumiseen tai kuolemaan.



Hävittäkää vanhat paristot ympäristöä säästävällä tavalla. Pyytäkää tarvittaessa kierrätysneuvoja paikallisilta viranomaisilta.

Lukituksen avaustoiminnon uudelleenohjelmointi

Huom: Kun painatte avauspainiketta, joko kaikkien ovien tai ainoastaan matkustajien ovien lukitus aukeaa. Avauspainikkeen uusi painallus avaa kaikki ovet.

Painakaa kauko-ohjaimen lukitus- ja avauspainikkeita samanaikaisesti vähintään neljän sekunnin ajan sytytysvirta katkaistuna. Järjestelmä vahvistaa muutoksen väläyttämällä kahdesti suuntaviilkuja.

Toimenpiteen toistaminen palauttaa alkuperäisen avaustoiminnon.

Avaimet ja kauko-ohjaimet

Kauko-ohjain taittavalla avaimen teräosalla

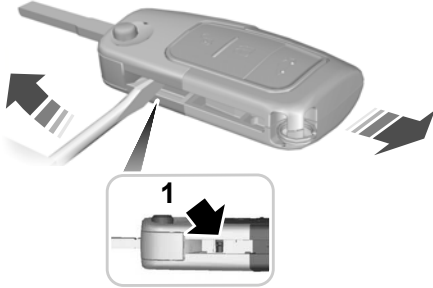

E74383

1. Asettakaa ruuvitaltta mahdollisimman syvälle koloon kauko-ohjaimen sivulla, työntäkää ruuvitaltta avainterää kohti ja poistakaa avainterä.

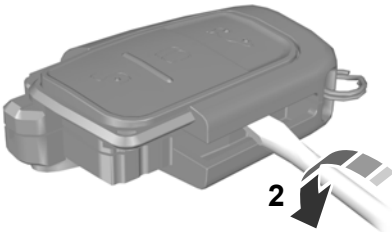

E74384

2. Kiertäkää ruuvitaltta kuvan mukaisesti, mikä aloittaa kauko-ohjaimen puoliskojen erottamisen toisistaan.

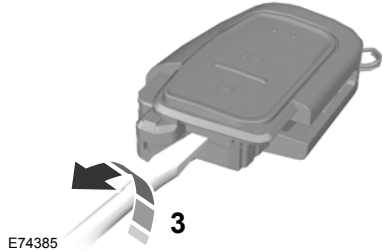

E74385

3. Kiertäkää ruuvitaltta kuvan mukaisesti, mikä erottaa kauko-ohjaimen puoliskot toisistaan.

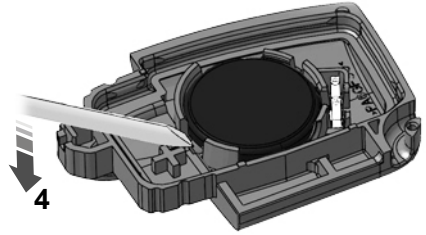

E126280

Huom: Älkää koskettako pariston koskettimia tai piirilevyä ruuvitaltalla.

4. Poistakaa paristo varovasti ruuvitaltan avulla.
5. Asentakaa uusi paristo (3V CR 2032) siten, että + -sivu on alaspäin.
6. Kootkaa kauko-ohjaimen puoliskot.
7. Asentakaa avainterä.

Avaimet ja kauko-ohjaimet

Kauko-ohjainavain kiinteällä terällä

Ottakaa yhteyttä valtuutettuun liikkeeseen passiivisen käynnistyksenestojärjestelmän uudelleenohjelmointia varten.

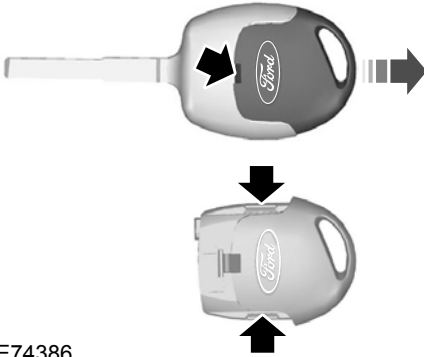

E74386

1. Asettakaa ruuvitaltta avaimen takana olevaan syvennykseen ja irrottakaa avainterä.
2. Vapauttakaa kiinnityspidikkeet ruuvitaltalla ja erottakaa kauko-ohjaimen puoliskot toisistaan.

Huom: Älkää koskettako pariston koskettimia tai piirilevyä ruuvitaltalla.

3. Vivutkaa paristo ulos varovasti ruuvimeisselillä.
4. Asentakaa uusi paristo (3V CR 2032) siten, että + -sivu on ylöspäin.
5. Kootkaa kauko-ohjaimen puoliskot.
6. Asentakaa avainterä.

KADONNEEN AVAIMEN TAI KAUKO-OHJAIMEN VAIHTO

Voitte ostaa vaihtoavaimia ja -kauko-ohjaimia valtuutetusta liikkeestä. Valtuutetut liikkeet pystyvät ohjelmoimaan kauko-ohjaimia autoon. Katsokaa **Kauko-ohjain** (sivu 39).

Ovet ja lukot

LUKITUS JA LUKITUKSEN AVAUS

Kauko-ohjain

Ovien lukituksen avaaminen



Voitte avata kaikkien ovien lukituksen painamalla painiketta. Suuntavilkkujen yksi pitkä välähdys vahvistaa auton ovien lukituksen avautumisen.

Huom: *Kuljettajan oven lukitus voidaan avata avaimella. Käyttäkää avainta, jos kauko-ohjain ei toimi.*

Huom: *Jos auto jää valvomattomaan tilaan useiden viikkojen ajaksi, sen kauko-ohjaus kytkeytyy pois päältä. Lukituksen avauksen ja ensimmäisen käynnistyksen jälkeen kauko-ohjaus aktivoituu toimintaan.*

Keskuslukitus



Voitte lukita kaikki ovet painamalla painiketta. Suuntavilkkujen yksi lyhyt välähdys vahvistaa auton ovien lukkiutumisen.

Huom: *Kuljettajan ovi voidaan lukita avaimella. Käyttäkää avainta, jos kauko-ohjain ei toimi.*

Huom: *Älkää kiinnittäkö mitään varusteita, kuten kahvoja tai astinlautoja, oven salpaan, koska tämä voi vaurioittaa ajoneuvoa.*

Ovien kaksoislukitus



VAROITUS: Älkää käyttäkö kaksoislukitusta, kun autossa on matkustajia tai eläimiä. Ovien lukitusta tai ovia ei voi avata sisäpuolelta, jos ne on lukittu kaksoislukituksella.

Kaksoislukitus on suoja varkauksia vastaan ja estää ovien avaamisen auton sisäpuolelta.



Painakaa painiketta kahdesti kolmen sekunnin kuluessa. Suuntavilkkujen kolme lyhyttä välähdystä vahvistaa auton ovien kaksoislukkiutumisen.

Jos kaksoislukitsette auton ollessanne itse sen sisällä, voitte palauttaa ovilukot yksinkertaisen lukituksen tilaan kytkemällä sytytysvirran päälle.

Ovien lukitseminen ja avaaminen sisäpuolelta



Lukitkaa kaikki ovet ja takaluukku tai avatkaa niiden lukitus painamalla kojetaulun sähkötoimisten ovien lukitusohjainta.

Ovien lukitseminen ja avaaminen avaimella

Ovien lukitseminen

Kääntäkää avaimen yläosaa auton etuosaa kohti.

Ovien kaksoislukitus

Kääntäkää avaimen yläpuoli kohti auton etuosaa kahdesti kolmen sekunnin kuluessa.

Ovien lukituksen avaaminen

Kääntäkää avaimen yläosaa auton takaosaa kohti.

Lukituksen avaustoiminnon uudelleenohjelmointi

Katsokaa **Kauko-ohjain** (sivu 39).

Ovet ja lukot

Liukuoven avaus sisältä

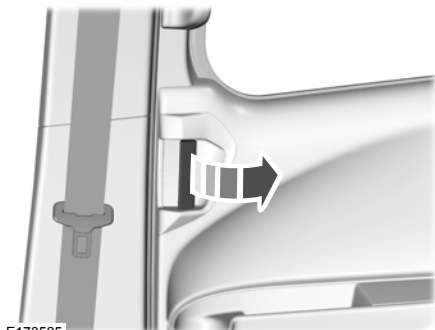

E173525

Kaksoistakaovien avaus (jos asennettu)



E180749

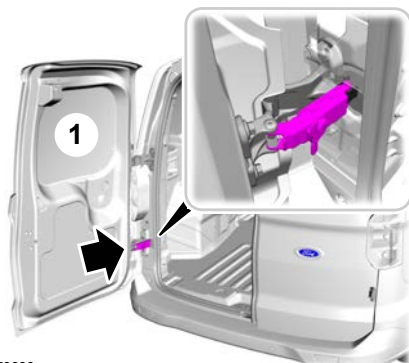

E173688

1. Avatkaa takaovi.

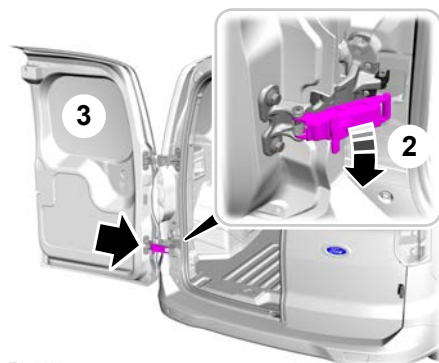

E173689

2. Vapauttaka salpa vetämällä kahvasta.
3. Avatkaa takaovi kokonaan.

Ovet ja lukot

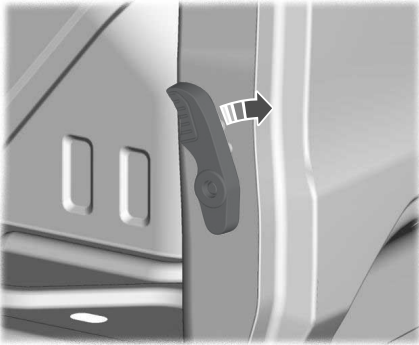

E291058

Hätäpoistuminen takaa

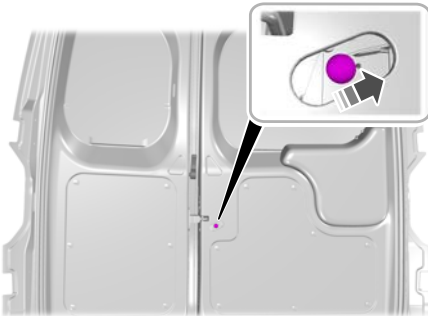

E291038

Hätätilassa avatkaa ovi nostamalla oven sisäkahvasta ylöspäin.

Ovien lukitseminen yksittäin avainterällä

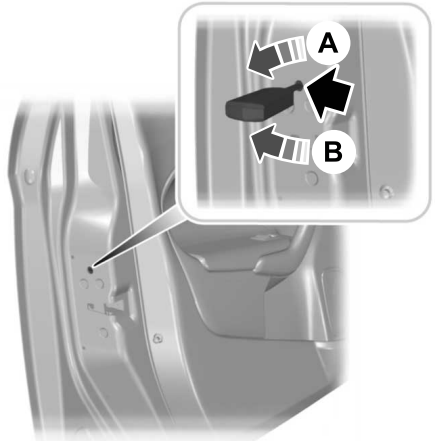

Jos keskuslukitus ei toimi, lukitkaa ovet yksitellen kiertämällä avainta kuvan mukaisessa kohdassa.

Vasen puoli

Lukitkaa kääntämällä myötäpäivään.

Oikea puoli

Lukitkaa kääntämällä vastapäivään.

Automaattilukitus

Ottakaa yhteys valtuutettuun liikkeeseen.

Automaattinen uudelleenlukitus

Ovet lukittuvat automaattisesti uudelleen, jos ette avaa ovea 45 sekunnin kuluessa siitä, kun ovet avattiin kauko-ohjaimella. Ovien lukitus ja hälytys palaavat edelliseen tilaansa.

Ovet ja lukot

Ovien lukituksen avaus (yksivaiheinen lukituksen avaus)

Kaikkien ovien lukitus avautuu, kun tehdään jokin seuraavista:

- Vetäkää kuljettajan oven sisäkahvasta, jos ovia ei ole kaksoislukittu.
- Kääntäkää avainta ovilukossa auton takaosaa kohti.
- Painakaa kauko-ohjaimen avauspainiketta kerran.
- Painakaa sisätilan ovilukituksen avauskytkintä kerran.

Huom: *Kun auto on kaksoislukittu, sisätilan ovilukituksen avauskytkin toimii vain noin 11 sekuntia.*

Kaksivaiheinen lukituksen avaus

Etuovien lukitus avautuu, kun tehdään jokin seuraavista:

- Vetäkää kuljettajan oven sisäkahvasta, jos ovia ei ole kaksoislukittu.
- Kääntäkää avainta ovilukossa auton takaosaa kohti.
- Painakaa kauko-ohjaimen avauspainiketta kerran.
- Painakaa sisätilan ovilukituksen avauskytkintä kerran.

Huom: *Kun auto on kaksoislukittu, sisätilan ovilukituksen avauskytkin toimii vain noin 11 sekuntia.*

Etuovien ja tavaratilan lukitus aukeaa seuraavilla tavoilla:

- Kääntäkää avainta ovilukossa auton takaosaa koti kahdesti kolmen sekunnin kuluessa.
- Kauko-ohjaimen avauspainiketta painetaan kahdesti kolmen sekunnin kuluessa.
- Sisätilan ovilukituksen avauskytkintä painetaan kahdesti kolmen sekunnin kuluessa.

Konfiguroitava lukituksen avaus

Konfiguroitava lukituksen avaus määritetään autoa ostettaessa. Sen avulla voidaan valita, mitkä ovet avautuvat painettaessa kauko-ohjaimen avauspainiketta tai tavaratilan avauspainiketta kerran tai kahdesti. Toimintoa ei voida kytkeä takaisin päälle, jos olette pyytänyt sen poiskytkettäväksi. Kysy lisätietoja valtuutetusta liikkeestä.

Takaluukku

MANUAALINENTAKALUUKKU



VAROITUS: Kuormatilassa matkustaminen auton sisä- tai ulkopuolella on erittäin vaarallista. Törmäyksessä näillä alueilla olevat henkilöt loukkaantuvat todennäköisemmin vakavasti tai kuolevat. Älkää antako kenenkään matkustaa autossanne sellaisessa paikassa, jossa ei ole istuimia tai turvavöitä. Varmistakaa, että jokainen matkustaja istuu istuimessa ja käyttää turvavyötä oikein. Tämän varoituksen laiminlyönti saattaa johtaa vakavaan loukkaantumiseen tai kuolemaan.



VAROITUS: Sulkekaa ja lukitkaa takaluukku, jotta auton sisään ei pääse pakokaasua. Tämä estää myös matkustajien ja matkatavaroiden putoamisen ulos autosta. Jos autolla täytyy ajaa takaluukku auki, pidä tuuletussuuttimet tai ikkunat auki, jotta auton sisätiloihin pääsee ulkoilmaa. Tämän varoituksen laiminlyöminen voi aiheuttaa vakavan loukkaantumisen.

Huom: Olkaa varovainen avatessanne tai sulkiessanne takaluukku autotallissa tai muussa suljetussa tilassa, jotta takaluukku ei vaurioidu.

Huom: Älkää ripustako lasiin tai takaluukkuun mitään, esimerkiksi pyörätelinettä. Seurauksena voi olla takaluukun ja sen osien vaurioituminen.

Takaluukun lukituksen avaus



Painakaa kauko-ohjaimen painiketta.

Takaluukun avaaminen

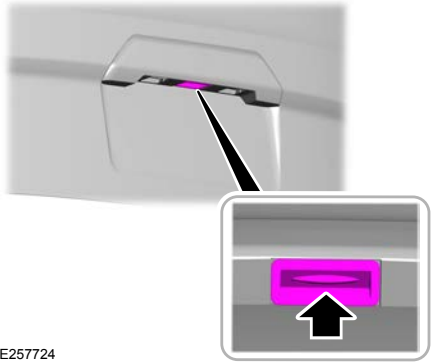

E257724

Painakaa rekisterikilven yläpuolelle piilotettua ulkoista avauspainiketta.

Takaluukun sulkeminen

Takaluukun sisällä olevan hihnan vetäminen helpottaa sulkemista.

Suojausjärjestelmät

PASSIIVINEN KÄYNNISTYKSE- NESTOJÄRJESTELMÄ

Toimintaperiaate

Järjestelmä estää moottorin käynnistyksen väärin koodatulla avaimella.

Huom: *Kun poistutte ajoneuvosta, ottakaa aina avaimet mukaanne ja lukitkaa kaikki ovet.*

Koodatut avaimet

Jos menetätte avaimen, kysykää uutta avainta valtuutetusta liikkeestä. Ilmoittakaa myös avainnumero alkuperäisten avaimien mukana tulleesta lipukkeesta, jos mahdollista. Valtuutetusta liikkeestä on saatavana myös lisäavaimia.

Huom: *Jos avain katoaa, muut avaimet on poistettava järjestelmän muistista ja koodattava uudelleen. Korvausavaimet on koodattava yhtä aikaa vanhojen avaimien uudelleen koodauksen kanssa. Kysykää lisätietoja valtuutetusta liikkeestä.*

Huom: *Metalliesineet, sähkölaitteet tai toinen koodattu avain samassa avainnippussa voivat aiheuttaa auton käynnistysongelmia, erityisesti jos ne ovat liian lähellä avainta autoa käynnistettäessä.*

Käynnistyksenestolaitteen viritys

Käynnistyksenesto virityy automaattisesti lyhyen ajan kuluttua sytytysvirran katkaisun jälkeen.

Käynnistyksenestolaitteen passivointi

Käynnistyksenesto passivoituu automaattisesti, kun sytytysvirta kytketään päälle oikein koodatulla avaimella.

Jos ette pysty käynnistämään autoa oikein koodatulla avaimella, tarkastuttakaa auto valtuutetussa liikkeessä.

VARASHÄLYTIN

Hälytysjärjestelmä

Ajoneuvossa saattaa olla yksi seuraavista hälytysjärjestelmistä:

- Varmuusluokituksen yksi hälytysjärjestelmä sisätilan antureilla ja akkuvarmennetulla hälyttimellä.
- Lähestymishälytys.

Lähestymishälytyn

Lähestymishälytys toimii pelotteena sellaisia luvattomia tunkeutujia vastaan, jotka yrittävät päästä autoon ovien, tavaratilan tai konepellin kautta.

Sisätilan anturit

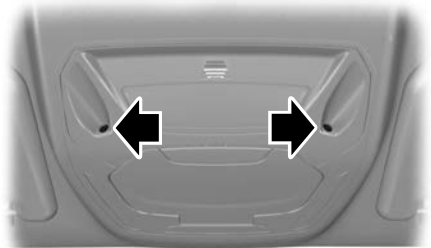

E131656

Sisäanturit ovat kattokonsolissa.

Kun ajoneuvo on lukittu ja hälytys viritetty, anturit havaitsevat kaikki liikkeet ajoneuvon sisällä.

Huom: *Älkää peittäkö sisätilojen antureita.*

Huom: *Jos autossa on verkkorintapelti tai ei rintapeltiä, anturit tarkkailevat koko sisätilaa. Jos autossa on muun tyyppinen rintapelti, anturit tarkkailevat vain matkustamaa.*

Suojausjärjestelmät

Akkuvarmennettu hälytin

Akkuvarmennettu hälytin on lisähälytysjärjestelmä, jossa on oma akku ja joka antaa hälytys sireenillä äänimerkin, kun ajoneuvon akku tai itse akkuvarmennettu hälytin kytketään irti. Järjestelmä virittyy, kun lukitsette ajoneuvon.

Hälyttimen laukaisu

Viritettynä hälytys laukeaa seuraavissa tilanteissa:

- Jos ovi, takaluukku tai konepelti avataan ilman kelvollista avainta tai kauko-ohjainta.
- Jos suunnistusjärjestelmä tai tietynlainen audiojärjestelmä irrotetaan.
- Jos autoon kytketään virta ilman oikein koodattua avainta.
- Jos sisätilan anturit havaitsevat liikettä ajoneuvon sisätiloissa.
- Jos akkuvarmennetulla hälyttimellä varustetun auton akku tai itse akkuvarmennettu hälytin kytketään irti.

Jos hälytys laukeaa, äänimerkki soi 30 sekunnin ajan ja varoitusvilkku vilkkuu viisi minuuttia.

Jos jotakin edellä mainituista toimista yritetään uudelleen, myös äänihälytys laukeaa uudelleen.

Täysi ja rajoitettu suojaus

Full Guard (täysi suojaus)

Täysi suojaus on vakioasetus.

Täyden suojauksen tilassa sisätilan anturit aktivoituvat, kun hälytysjärjestelmä aktivoidaan.

Älkää aktivoiko hälytysjärjestelmän täyttä suojausta, jos auton sisällä on matkustajia, eläimiä tai muita liikkuvia esineitä.

Rajoitettu suojaus

Rajoitetun suojauksen tilassa sisätilan anturit eivät aktivoitu, kun hälytysjärjestelmä aktivoidaan.

Täyden tai rajoitetun suojauksen valinta

Täysi suojaus on vakioasetus, joka otetaan käyttöön lukitsemalla auto kauko-ohjaimella, kun avain ei ole virtalukossa.

Huom: Älkää aktivoiko hälytysjärjestelmän täyttä suojausta, jos auton sisällä on matkustajia, eläimiä tai muita liikkuvia esineitä, koska se voi aktivoida hälytyksen.

Rajoitetussa suojauksessa sisäanturit eivät ole päällä ja lähestymisanturit ovat päällä, kun suojaus otetaan käyttöön lukitsemalla auto kuljettajan oven avainsylinteristä, kun avain ei ole virtalukossa.

Huom: Hälytys palautuu täyden suojauksen tilaan siihen asti, kunnes seuraavan kerran avaatte lukituksen ja lukitsette auton uudelleen kauko-ohjaimella.

Hälytysjärjestelmän viritys

Hälytysjärjestelmä virittyy, kun ajoneuvo lukitaan. Katsokaa **Ovet ja lukot** (sivu 42).

Hälytysjärjestelmän passivointi

Lähestymishälytin

Passivoikaa ja mykistäkää hälytys avaamalla ovien lukitus avaimella ja kytkemällä sytytysvirta päälle oikein koodatulla avaimella tai avaamalla ovien lukitus kauko-ohjaimella.

Suojausjärjestelmät

Luokan 1 hälytysjärjestelmä

Passivoikaa ja mykistää hälytysavaamalla ovien lukitus avaimella ja kytkemällä sytytysvirta päälle oikein koodatulla avaimella 12 sekunnin sisällä tai avaamalla ovien lukitus kauko-ohjaimella.

Ohjauspyörä

OHJAUSPYÖRÄN SÄÄTÖ



VAROITUS: Älkää koskaan säätäkö ohjauspyörää auton liikuessa.

Huom: Varmistakaa, että istutte oikeassa asennossa. Katsokaa **Oikea istuma-asento** (sivu 80).

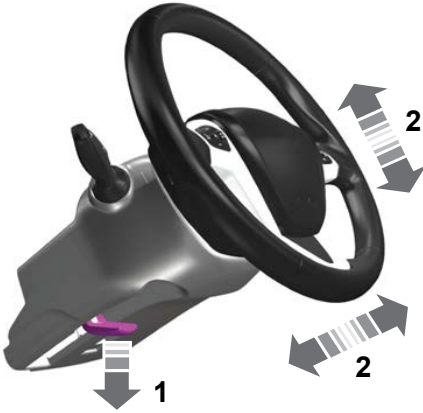

E95178

1. Vapauttakaa ohjauspylvään lukitus.
2. Säätäkää ohjauspyörä haluamaanne asentoon.



E95179

3. Lukitkaa ohjauspylväs.

Pyyhkimet ja pesimet

TUULILASIN PYYHKIMET

Huom: Sulattakaa ikkuna kokonaan ennen tuulilasinpyyhkimien kytkemistä.

Huom: Varmista, että tuulilasinpyyhkimet on kytketty pois päältä ennen autopesuun ajoa.

Huom: Jos käytätte pesuautomaattia, joka tekee myös vahauksen, muistakaa poistaa vaha tuulilasista ja pyyhkimen sulista.

Huom: Puhdistakaa tuulilasi ja pyyhinsulat, jos tuulilasiin jää raitoja tai tahroja. Katsokaa **Pyyhinsulkien tarkistus** (sivu 163).

Jos tämä ei ratkaise ongelmaa, asentakaa uudet pyyhinsulat. Katsokaa

Etupyyhinsulkien vaihtaminen (sivu 163).

Huom: Älkää käyttäkö pyyhkimiä tuulilasin ollessa kuiva. Se voi naarmuttaa lasia, vahingoittaa pyyhinsulkia tai vaurioittaa pyyhinmoottoria. Aktivoikaa tuulilasin pesulaitteet aina ennen kuivan tuulilasin pyyhkimistä.



E102032

- A Kertapyyhkäisy
- B Tihkupyyhintä
- C Normaali pyyhintä
- D Nopea pyyhintä

Huom: Kun pyyhkimien vipua pidetään asennossa A, pyyhkimet toimivat niin kauan, kunnes vipu vapautetaan.

Tihkupyyhintä

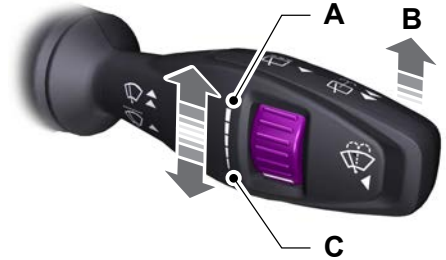

E102033

- A Lyhyt pyyhintäväli
- B Tihkupyyhintä
- C Pitkä pyyhintäväli

Tihkupyyhinnän pyyhintäväliä säädetään kiertosäätimellä.

Ajonopeuden mukaan säätävät pyyhkimet (jos asennettu)

Pyyhintäväli lyhenee ajonopeuden noustessa.

AUTOMAATTIPYYHKIMET

Huom: Sulattakaa ikkuna kokonaan ennen tuulilasinpyyhkimien kytkemistä.

Huom: Varmista, että tuulilasinpyyhkimet on kytketty pois päältä ennen autopesuun ajoa.

Huom: Puhdistakaa tuulilasi ja pyyhinsulat, jos tuulilasiin jää raitoja tai tahroja.

Jos tämä ei ratkaise ongelmaa, asentakaa uudet pyyhinsulat.

Pyyhkimet ja pesimet

Huom: Jos kytkette automaattivalot ja automaattiset pyyhkimet päälle, ajovalot kytkeytyvät päälle automaattisesti tuulilasinpyyhintien toimiessa jatkuvasti.

Märällä, jäisellä tai lumisella kelillä tai tienpinnan ollessa suolainen pyyhin voi toimia epäsäännöllisesti ja odottamattomasti tai lasi voi likaantua odottamatta.

Tällaisissa olosuhteissa tuulilasin puhtaana pysymistä voi edistää seuraavasti:

- Pienentäkää automaattisten pyyhkimien herkkyyttä.
- Vaihtaa pyyhkimien nopeus normaaliksi tai nopeaksi tarpeen mukaan.
- Kytkekää automaattiset pyyhkimet pois päältä.

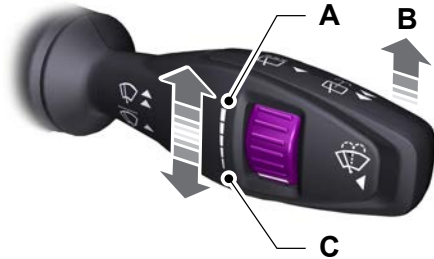

E102033

- A Suurin automaattipyyhintä
- B Päällä
- C Pienin automaattipyyhintä

Pyyhkimet toimivat, kun tuulilasilla on vettä. Sadeanturi mittaa veden määrää tuulilasin pinnalla ja säätää automaattisesti pyyhkimien nopeutta. Tämän toiminto voidaan kytkeä päälle tai pois tietonäytön avulla. Katsokaa **Yleistä** (sivu 67).

Huom: Kun toiminto kytketään pois päältä, pyyhkimet toimivat asetetun tiikkuasennon mukaisella nopeudella.

Sadeanturin herkkyyttä säädetään kiertosäätimellä. Pienimpään automaattipyyhintään säädettyinä pyyhkimet toimivat, kun anturi havaitsee paljon vettä tuulilasilla. Suurimpaan automaattipyyhintään säädettyinä pyyhkimet toimivat, kun anturi havaitsee pienen määrän vettä tuulilasilla.

Pitäkää tuulilasin pinta puhtaana. Jos sisätaustapeiliä ympäröivä alue on likainen, anturin toiminta heikentyy. Sadeanturi on hyvin herkkä ja pyyhkimet voivat toimia tuulilasissa olevan lian, höyryn tai hyönteisten seurauksena.

TUULILASIN PESIMET

Huom: Pesimiä ei saa käyttää, jos pesunestesäiliö on tyhjä. Seurauksena voi olla pesunestepumpun ylikuumentuminen.



E102051

Pesimiä käytetään painamalla painiketta. Painikkeen vapauttamisen jälkeen pyyhkimet toimivat vielä lyhyen aikaa.

Pyyhkimet ja pesimet

TAKALASIN PYYHIN JA PESIMET

Tihkupyhlintä



E102052

Vetäkää vipua itseänne kohti.

Takalasin pyhinta peruutusvaihteella

Takalasin pyyhin aktivoituu automaattisesti, kun peruutusvaihte valitaan, jos:

- takalasin pyyhin ei ole jo kytkettynä toimintaan
- pyyhkimien vipu on asennossa A, B, C tai D
- tuulilasinpyyhin toimii (kun asetettu asentoon B).

Takalasinpesin

Huom: *Pesimiä ei saa käyttää, jos pesunestesäiliö on tyhjä. Seurauksena voi olla pesunestepumpun ylikuumentuminen.*

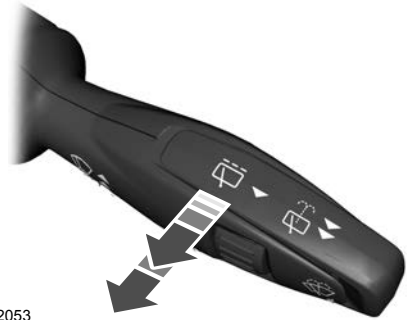

E102053

Voitte käyttää pesimiä vetämällä vipua itseänne kohti. Ne toimivat korkeintaan 10 sekuntia kerrallaan. Vipun vapauttamisen jälkeen pyyhin toimii vielä lyhyen aikaa.

Valot

YLEISTÄ

Kondensaatio etuosan ja takaosan ulkovaloissa

Etuosan ja takaosan ulkovaloissa on tuuletusaukkoja, jotka sallivat normaalien ilmanpaineen muutosten mukaisen ilmanvaihdon.

Tämän ratkaisun vuoksi kosteutta saattaa luonnollisesti tiivistyä pintoihin. Kun valoihin pääsee kosteaa ilmaa tuuletusaukkojen kautta, kosteutta saattaa tiivistyä kylmissä lämpötiloissa. Kun normaalia kosteuden tiivistymistä tapahtuu, lasin sisäpinta saattaa huurtua. Huuru kuivuu aikaa myöten ja poistuu tuuletusaukoista normaalin käytön aikana.

Kuivuminen saattaa kestää jopa 48 tuntia kuivalla säällä.

Esimerkkejä hyväksyttävästä kosteuden tiivistymisestä:

- Pinnassa oleva huuru (ei juovia, valumajälkiä tai suuria pisaroita).
- Huuru peittää alle 50 % lasin pinnasta.

Esimerkkejä ei-hyväksyttävästä kosteuden tiivistymisestä:

- Vesilammikko valon sisällä.
- Juovat, valumajäljet tai suuret pisarat lasin sisäpinnalla.

Jos kosteuden tiivistyminen ei ole hyväksyttävää, antakaa valtuutetun liikkeen tarkistaa auto.

VALOJEN TARKISTUS

Valojen käyttökytkimen asennot

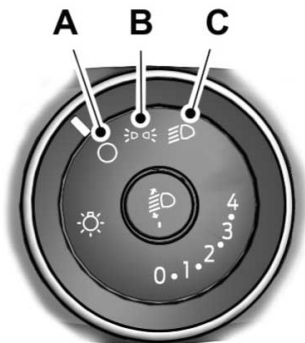

E132706

- | | |
|---|---|
| A | Pois |
| B | Seisontavalot, kojetaulun valot, rekisterikilven valot ja takavalot |
| C | Ajovalot |

Seisontavalot

Huom: Seisontavalojen pitkäaikainen käyttö tyhjentää akun.

Katkaiskaa sytytysvirta.

Kääntäkää valojen käyttökytkin asentoon B.

Valot

Kaukovalot



E101829

Kytkeää kaukovalot päälle vetämällä vipu kokonaan itseänne kohti.

Kytkeää kaukovalot pois päältä painamalla vipua eteenpäin.

Kaukovalomerkki

Vetäkää vipua hieman itseänne kohti ja vapauttakaa se, kun haluatte antaa kaukovalomerkkin.

AUTOMAATTIVALOT

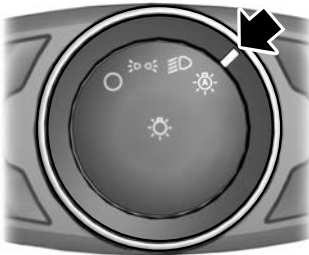

E142451

Ajovalot kytkeytyvät automaattisesti päälle hämärässä tai vaativissa sääoloissa.

Huom: Huonoissa sääolosuhteissa saatatte joutua kytkemään ajovalot päälle manuaalisesti.

Huom: Jos kytkette automaattivalot päälle, voitte kytkeä kaukovalot vasta, kun automaattivalot ovat kytkeneet ajovalot päälle.

Huom: Jos kytkette automaattivalot ja automaattiset pyyhkimet päälle, ajovalot kytkeytyvät päälle automaattisesti tuulilasinpyyhinteen toimiessa jatkuvasti.

MITTARISTON VALAISTUKSEN HIMMENNYS

Mittariston valojen himmennyskytkimet ovat valokytkeissä.



Säätäkää kirkkautta painamalla jotkin painikkeista toistuvasti.

AJOVALOJEN SAMMUTUSVIIVE

Kun sytytysvirta on katkaistu, ajovalot voidaan kytkeä päälle vetämällä suuntavilkkuvipua kuljettajaan päin. Lyhyt äänimerkki kuuluu. Ajovalot sammuvat automaattisesti kolmen minuutin kuluttua, jos jokin ovi on auki, tai 30 sekuntia viimeisen oven sulkemisen jälkeen. Tämä toiminto voidaan peruuttaa vetämällä suuntavilkkuvipua uudelleen kuljettajaan päin tai kytkemällä sytytysvirta päälle.

ETUSUMUVALOT

Etusumuvalojen kytkeminen päälle ja pois

Sytyttäkää etusumuvalot vain, kun näkyvyys on huono.

Valot

Etusumuvalot voidaan kytkeä päälle, jos jokin seuraavista tapahtuu:

- Asetatte valojen käyttökytkimen seisontavalojen asentoon.
- Asetatte valojen käyttökytkimen ajovalojen asentoon.
- Asetatte valojen käyttökytkimen automaattivalojen asentoon ja ajovalot ovat päällä.

Etusumuvalojen painike on valokytkimessä.



Kytkekää etusumuvalot päälle tai pois päältä painamalla painiketta.

Huom: Huomiovalojen kirkkaus voi heikentyä, kun etusumuvalot on kytketty päälle.

Etusumuvalon merkkivalo



Valo syttyy, kun kytkette etusumuvalot päälle.

TAKASUMUVALOT

Takasumuvalojen kytkeminen päälle ja pois



VAROITUS: Älkää käyttäkö takasumuvaloja, kun sataa vettä tai lunta ja näkyvyys on yli 50 m.

Takasumuvalot voidaan kytkeä päälle, jos jokin seuraavista tapahtuu:

- Kytkette takasumuvalot päälle.
- Asetatte valojen käyttökytkimen ajovalojen asentoon.
- Asetatte valojen käyttökytkimen automaattivalojen asentoon ja ajovalot ovat päällä.

Takasumuvalojen painike on valokytkimessä.



Kytkekää takasumuvalot päälle tai pois päältä painamalla painiketta.

Takasumuvalon merkkivalo



Valo syttyy, kun kytkette takasumuvalot päälle.

AJOVALOJEN KORKEUDENSÄÄTÖ

Säätäkää ajovalojen keilojen korkeutta seuraavasti:



E132711

1. Vapauttakaa säädin painamalla.
2. Kiertäkää säädintä auton kuorman mukaisesti, jotta muut tienkäyttäjät eivät häikäisty, kun ajovalot ovat päällä.

Huom: Asettakaa säädin nolnaan, kun autossa ei ole kuormaa.

Huom: Asettakaa ajovalojen keila valaisemaan 35–100 m tienpintaa, kun auto on osittain tai kokonaan kuormattu.

3. Lukitkaa säädin painamalla.

Valot

SUUNTAVILKUT



E102016

Suuntavilkkuja käytetään painamalla vipu ylös tai alas.

Huom: *Vivun kevyt napautus ylös- tai alaspäin saa suuntavilkut välähtämään kolme kertaa merkiksi kaistan vaihdosta.*

SISÄVALOT

Ovivalo

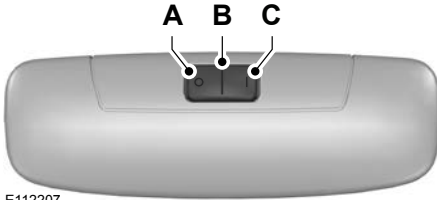

E112207

- A Pois
- B Ovikosketus
- C Päällä

Jos asetatte kytkimen asentoon B, ovivalo syttyy ovea tai takaluukkua tai niiden lukitusta avattaessa. Jos ovi jää auki sytytysvirta sammutettuna, ovivalo sammuu automaattisesti lyhyen ajan jälkeen, jotta ajoneuvon akku ei pääse tyhjenemään. Voitte kytkeä sen uudelleen käyttämällä sytytysvirtaa päällä lyhyen ajan.

Ovivalo syttyy myös sytytysvirran katkaisun jälkeen. Se sammuu automaattisesti lyhyen ajan jälkeen tai kun käynnistätte moottorin.

Jos asetatte kytkimen asentoon C sytytysvirta sammutettuna, ovivalo syttyy. Se sammuu automaattisesti lyhyen ajan jälkeen, jotta ajoneuvon akku ei pääse tyhjenemään. Voitte kytkeä sen uudelleen käyttämällä sytytysvirtaa päällä lyhyen ajan.

Lukuvalot



E112208

Jos katkaisette sytytysvirran, lukuvalot sammuvat automaattisesti lyhyen ajan jälkeen, jotta ajoneuvon akku ei pääse tyhjenemään. Voitte kytkeä ne uudelleen käyttämällä sytytysvirtaa päällä lyhyen ajan.

Ikkunat ja peilit

SÄHKÖTOIMISET IKKUNAT - AUTOSSA ON: YHDEN PAINALLUKSEN AVAUSTOIMINTO KULJETTAJAN IKKUNASSA



VAROITUS: Älkää jättäkö lapsia autoon ilman valvontaa älkääkään antako heidän leikkiä sähkötoimisilla ikkunoilla. Tämän ohjeen laiminlyönti saattaa johtaa loukkaantumiseen.



VAROITUS: Suljettaessa sähkötoimisia ikkunoita on varmistettava, ettei niiden tiellä ole esteitä ja ettei ikkuna-aukkojen lähellä ole lapsia tai lemmikkieläimiä.



Ikkuna avataan painamalla kytkintä. Ikkuna suljetaan nostamalla kytkintä.

Kun yksi ikkuna on auki, voitte vähentää ilmavirran ääntä ja sykäysittäisiä ääniä avaamalla vastakkaista ikkunaa hieman.

Yhden painalluksen avaaminen

Painakaa kytkin lyhyesti täysin alas. Painakaa uudelleen tai nostakaa sitä, kun haluatte pysäyttää ikkunan.

SÄHKÖTOIMISET IKKUNAT - AUTOSSA ON: YHDEN PAINALLUKSEN AVAUS-/ SULKUTOIMINTO ETUIKKUNOISSA



VAROITUS: Älkää jättäkö lapsia autoon ilman valvontaa älkääkään antako heidän leikkiä sähkötoimisilla ikkunoilla. Tämän ohjeen laiminlyönti saattaa johtaa loukkaantumiseen.



VAROITUS: Suljettaessa sähkötoimisia ikkunoita on varmistettava, ettei niiden tiellä ole esteitä ja ettei ikkuna-aukkojen lähellä ole lapsia tai lemmikkieläimiä.



Ikkuna avataan painamalla kytkintä. Ikkuna suljetaan nostamalla kytkintä.

Kun yksi ikkuna on auki, voitte vähentää ilmavirran ääntä ja sykäysittäisiä ääniä avaamalla vastakkaista ikkunaa hieman.

Yhden painalluksen avaaminen

Painakaa kytkin lyhyesti täysin alas. Painakaa uudelleen tai nostakaa sitä, kun haluatte pysäyttää ikkunan.

Yhden painalluksen sulkeminen

Nostakaa kytkin lyhyesti täysin ylös. Painakaa uudelleen tai nostakaa sitä, kun haluatte pysäyttää ikkunan.

Puristumisenesto

Ikkuna pysähtyy ja peruuttaa, jos se havaitsee esteen.

Huom: Jos akku kytketään irti, puristumisenestotoiminto on nollattava.

Ikkunat ja peilit

Puristumiseneston ohittaminen



VAROITUS: Jos puristumisenestotoiminto ohitetaan, ikkuna ei peruuta takaisinpäin esteen havaitsemisen jälkeen. Kun suljette ikkunoita, varmistakaa, ettette aiheuta henkilövahinkoja tai vaurioita autoa.

1. Sulkekaa ikkuna kaksi kertaa vastuspisteeseen asti ja antakaa sen palata takaisin.
2. Sulkekaa ikkuna kolmannen kerran vastuspisteeseen asti. Puristumisenesto poistuu nyt käytöstä ja ikkunan voi sulkea manuaalisesti.
3. Tällöin ikkuna ohittaa vastuspisteen, ja se saadaan sulkeutumaan kokonaan.

Huom: Jos ikkuna ei sulkeudu, viekää auto tarkistettavaksi mahdollisimman pian.

Puristumiseneston nollaaminen

1. Nostakaa kytkintä ja pitäkää sitä nostettuna niin kauan, että ikkuna on täysin suljettu.
2. Vapauttakaa kytkin.
3. Nostakaa kytkintä ja pitäkää sitä nostettuna uudelleen muutaman sekunnin ajan.
4. Vapauttakaa kytkin.
5. Nostakaa kytkintä ja pitäkää sitä nostettuna uudelleen muutaman sekunnin ajan.
6. Vapauttakaa kytkin.
7. Painakaa kytkintä ja pitäkää sitä painettuna niin kauan, että ikkuna on täysin avattu.
8. Nostakaa kytkintä ja pitäkää sitä nostettuna niin kauan, että ikkuna on täysin suljettu.
9. Vapauttakaa kytkin.

10. Avatkaa ikkuna yhden painalluksen avauksella.

Huom: Toistakaa nämä toimenpiteet, jos ikkuna ei sulkeudu yhden kosketuksen sulkemistoiminnolla.

ULKOPEILIT

Sähkötoimiset ulkopeilit (josasennettu)



VAROITUS: Peilejä ei tule säätää auton ollessa liikkeessä. Seurauksena saattaa olla auton hallinnan menetys, vakava loukkaantuminen tai kuolema.



E70846

- A Vasen peili
B Off
C Oikea peili

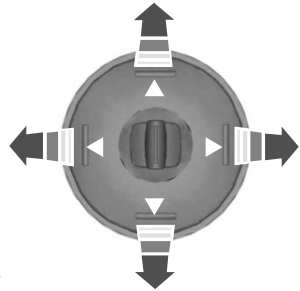

E70847

Ikkunat ja peilit

Peiliä säädetään painamalla nuolia.

Huom: Älkää säätäkö peililasiasia painamalla sitä. Peilin moottori saattaa vahingoittua.

Huom: Älkää puhdistako minkään peilin koteloa tai lasia karkeilla hankaavilla aineilla, polttoaineella tai muilla raakaöljy- tai ammoniakkipohjaisilla puhdistustuotteilla.

TAUSTAPEILI - AUTOSSA ON: AUTOMAATTISESTI HIMMENTYVÄ SISÄPEILI/ TAUSTAPEILI, JOSSA KAMERAN NÄYTTÖ



VAROITUS: Peilejä ei tule säätää auton ollessa liikkeessä. Seurauksena saattaa olla auton hallinnan menetys, vakava loukkaantuminen tai kuolema.

Peili himmenee, jotta takaa tulevan kirkas valo ei häikäise. Se palautuu normaalkiksi, kun takaa tuleva kirkas valo häipyy tai jos peruutusvaihte (R) kytketään päälle.

Älkää estäkö peilin etu- ja takapuolella sijaitsevien anturien toimintaa.

Huom: Takarivin keski-istuimella istuva matkustaja tai keski-istuimen korotettu pääntuki voivat estää valoa pääsemästä anturiin.

TAUSTAPEILI - AUTOSSA ON: SISÄPEILI



VAROITUS: Peilejä ei tule säätää auton ollessa liikkeessä. Seurauksena saattaa olla auton hallinnan menetys, vakava loukkaantuminen tai kuolema.

Voitte vähentää takaa tulevan kirkkaan valon häikäisyä vetämällä peilin alla olevaa kielekettä itseenne päin.

LIUKUOVEN IKKUNA

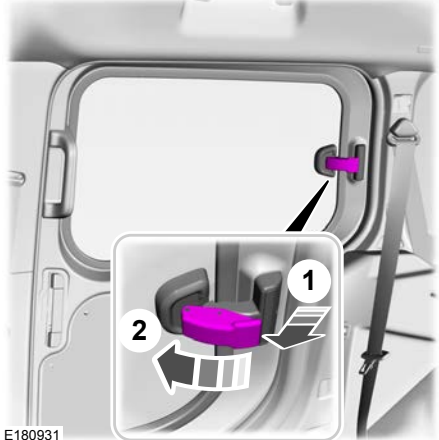

E180931

1. Vetäkää vipua itseänne kohti.
2. Työntäkää vipua pois päin itsestänne.

Huom: Varmistakaa, että vipu lukittuu paikalleen.

Mittaristo

MITTARIT

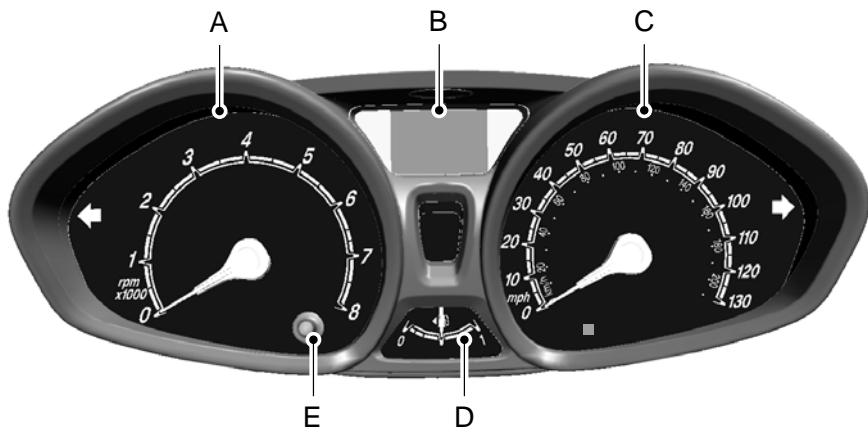

E172883

- A Pyörintänopeusmittari.
- B Tietonäyttö.
- C Nopeusmittari.
- D Polttoainemittari.
- E Osamatkamittarin nollauspainike

Käyntinopeusmittari

Näyttää moottorin käyntinopeuden. Punainen viiva muuttuu paksummaksi kohdassa, jossa moottorin käyntinopeus siirtyy ylinopeusrajoittimen alueelle.

Tietonäyttö

Tietonäytössä näkyvät seuraavat tiedot:

- Matkamittari.
- Ajojietokone.
- Moottorin jäähdytysnesteen lämpötila.

Mittaristo

Matkamittari

Tallentaa auton kulkeman kokonaismatkan.

Ajotietokone

Katsokaa **Ajotietokone** (sivu 69).

Moottorin jäähdytysnesteen lämpötilamittari



E173227

Normaalissa toimintalämpötilassa ilmaisin jää keskialueelle. Jos ilmaisin siirtyy punaiselle alueelle, moottori ylikuumenee. Pysäyttäkää auto heti, kun sen voi tehdä turvallisesti, sammuttakaa moottori ja antakaa moottorin jäähtyä.

Huom: Älkää käynnistäkö moottoria uudelleen, ennen kuin ylikuumenemisen syy on selvitetty ja poistettu.

Polttoainemittari

Polttoainemittari ilmoittaa polttoainesäiliössä olevan polttoaineen arvioidun määrän.

Nuoli polttoainepumpun symbolin vieressä ilmoittaa, kummalla puolella ajoneuvoa polttoainesäiliön luukku sijaitsee.



A



B

E236403

- A Polttoainesäiliön luukku on auton vasemmalla puolella.
- B Polttoainesäiliön luukku on auton oikealla puolella.

Alhaisen polttoainetaso varoitusvalo



Jos varoitusvalo syttyy ajon aikana, tankatkaa mahdollisimman pian.

Muistutus alhaisesta polttoainetasosta

Autot, joissa ajotietokone

Muistutusaänimerkki matalasta polttoaineen tasosta näkyy ja kuuluu, kun toimintasäde on MyKey-avaimella 120 km tai muilla avaimilla 80 km.

Huom: Muistutus alhaisesta polttoaineen tasosta ilmestyy polttoainemittarin eri kohdissa polttoainetaloudellisuusolosuhteista riippuen. Tämä vaihtelu on normaalia.

Autot, joissa ei ole ajotietokonetta

Muistutus alhaisesta polttoaineen tasosta näkyy ja kuuluu, kun polttoainemittarin neula on näyttämän kuudestoistaosan päässä tyhjästä.

Mittaristo

VAROITUS- JA MERKKIVALOT

Seuraavat varoitusvalot ja merkkivalot ilmoittavat ajoneuvon tilasta, joka voi kehittyä vakavaksi. Jotkin valot syttyvät auton käynnistyksen yhteydessä toiminnan testausta varten. Jos jokin valo jää palamaan käynnistyksen jälkeen, katsokaa lisätietoja kyseisestä varoitusvalosta.

Huom: Joitakin varoituksia esitetään tietonäytössä, ja ne toimivat varoitusvalon tavoin mutta eivät pala käynnistyksen yhteydessä.

Turvatyönnyn varoitusvalo



Jos valo ei syty sytytysvirran kytkennän jälkeen, jos se jatkaa vilkkumista tai jos se palaa jatkuvasti moottorin käydessä, järjestelmässä on toimintahäiriö. Tarkistuttakaa auto mahdollisimman pian.

Lukkiutumattoman jarrujärjestelmän varoitusvalo



Jos valo syttyy ajon aikana, järjestelmässä on toimintahäiriö. Auton jarrut toimivat normaalisti ilman lukkiutumattoman jarrujärjestelmän aputoimintoja. Tarkistuttakaa auto mahdollisimman pian.

Automaattisen käynnistyksen/pysäytyksen merkkivalo



Valo syttyy, kun moottori on sammunut automaattisesti. Valo syttyy merkinä siitä, että



moottori on käynnistettävä uudelleen. Merkkivalo näkyy yliviivattuna, jos järjestelmä ei ole käytettävissä.

Katsokaa **Auto-Start-Stop** (sivu 94).

Akun lataustilan varoitusvalo



Valo syttyy, kun sytytysvirta kytketään päälle.

Jos valo syttyy moottorin käydessä, järjestelmässä on toimintahäiriö. Tarkistuttakaa auto mahdollisimman pian.

Jarrujärjestelmän varoitusvalo



VAROITUS: On vaarallista ajaa ajoneuvolla, jos varoitusvalo palaa. Jarrutusteho voi heikentyä huomattavasti. Ajoneuvo saattaa pysähtyä tavallista hitaammin. Tarkistuttakaa auto mahdollisimman pian. Jos ajoneuvolla ajetaan pitkiä matkoja seisontajarru päällä, jarrut voivat vikaantua ja on olemassa loukkaantumiseriski.



Valo syttyy, kun seisontajarru kytketään päälle sytytysvirran ollessa päällä.

Jos valo syttyy ajon aikana, tarkistakaa, että seisontajarrua ei ole kytketty. Jos seisontajarrua ei ole kytketty, kyseessä on alhainen jarrunestetaso tai jarrujärjestelmän häiriö. Antakaa asiantuntijan tarkistaa auto välittömästi.

Vakionopeussäätimen merkkivalo



Valo syttyy, kun järjestelmä kytketään päälle.

Katsokaa

Vakionopeudensäädin (sivu 125).

Mittaristo

Dieselmootorin hiukkassuodatin

(jos asennettu)



Syttyy dieselmootorin hiukkassuodattimen ollessa täynnä. Katsokaa

Dieselmootorin hiukkassuodatin (sivu 110).

Suuntavilkun merkkivalo



Valo syttyy, kun vasen tai oikea suuntavilkku tai varoitusvilku kytketään päälle. Vilkkuu toiminnan aikana. Äkillinen vilkkumistaajuuden lisääntyminen merkitsee polttimovikaa.

Ovi auki -varoitussvalo



Tämä valo palaa, kun virta on kytketty päälle ja mikä tahansa ovi, konepelti tai tavaratila on auki.

Mootorin jäähdytysnesteen lämpötilan varoitussvalo



Jos valo syttyy auton liikkuessa aikana, moottori ylikuumenee. Pysäyttäkää auto heti, kun sen voi tehdä turvallisesti, ja sammuttakaa moottori. Tarkistuttakaa auto mahdollisimman pian.

Mootorin varoitussvalot



Voimansiirron varoitussvalo

Jos valo syttyy moottorin käydessä, järjestelmässä on toimintahäiriö. Tarkistuttakaa auto mahdollisimman pian.

Jos se vilkkuu ajon aikana, hidastakaa ajoneuvon nopeutta välittömästi. Ajakaa varovasti voimakasta kiihdytystä ja jarrutusta välttämällä ja huollattakaa auto heti.



Mootorin toimintahäiriön varoitussvalo

Jos valo syttyy moottorin käydessä, järjestelmässä on toimintahäiriö. Itsetestausjärjestelmä on havainnut auton päästöjenhallintajärjestelmän toimintahäiriön.

Jos se vilkkuu, moottorissa saattaa olla sytytyskatkoksia. Pakokaasun kohonnut lämpötila voi vahingoittaa katalysaattoria tai auton muita osia. Ajakaa varovasti voimakasta kiihdytystä ja jarrutusta välttämällä ja huollattakaa auto heti.

Turvavyön varoitussvalo



Valo syttyy ja äänimerkki kuuluu, kunnes turvavyöt on kiinnitetty.

Etusumuvälön merkkivalo



Valo syttyy, kun kytkette etusumuvälöt päälle.

Jääkelin varoitussvalo



VAROITUS: Tieolot voivat muuttua haastaviksi jo ulkolämpötilan ollessa yli 4°C.



Valo syttyy, kun ulkoilman lämpötila on 4°C tai alempi.

Hehkutuksen merkkivalo



Jos valo syttyy, odottakaa valon sammumista ennen kuin käynnistätte.

Mittaristo

Kaukovalojen merkkivalo



Valo syttyy, kun kaukovalot kytketään päälle.

Valojen päälläolon merkkivalo



Valo syttyy, kun lähivalot tai seisonta- ja takavalot kytketään päälle.

Alhaisen polttoainetason varoitusvalo



Jos valo syttyy ajon aikana, tankatkaa mahdollisimman pian.

Alhaisen öljytason varoitusvalo



Jos tämä valo syttyy moottorin ollessa käynnissä, pysäyttäkää auto heti, kun sen voi tehdä turvallisesti, ja sammuttakaa moottori. Tarkistakaa moottoriöljyn määrä. Katsokaa **Moottoriöljyn tarkistus** (sivu 158).

Matalan rengaspaineen varoitusvalo (jos asennettu)



Valo syttyy, kun vähintään yhden renkaan paine on alle oikean rengaspaineen.

Katsokaa **Rengaspaineen valvontajärjestelmä** (sivu 181).

Öljynpaineen varoitusvalo



Valo syttyy, kun sytytysvirta kytketään päälle.

Jos valo syttyy moottorin käydessä, järjestelmässä on toimintahäiriö. Pysäyttäkää auto heti, kun sen voi tehdä turvallisesti, ja sammuttakaa moottori. Tarkistakaa moottoriöljyn määrä. Jos öljyn määrä on riittävä, järjestelmässä on todennäköisesti toimintahäiriö. Antakaa asiantuntijan tarkistaa auto välittömästi.

Katsokaa **Moottoriöljyn tarkistus** (sivu 158).

Öljyhuoltotarpeen merkkivalo



Se syttyy vain, kun moottoriöljy pitää vaihtaa. Tarkistuttakaa auto mahdollisimman pian.

Ohjaustehostimen varoitusvalo



Jos valo syttyy moottorin käydessä, järjestelmässä on toimintahäiriö. Ohjaus toimii täysin, mutta joudutte käyttämään enemmän voimaa ohjauspyörän kääntämiseen. Antakaa asiantuntijan tarkistaa auto välittömästi.

Takasumuvalon merkkivalo



Valo syttyy, kun kytette takasumuvalot päälle.

Vaihdon merkkivalo



Valon syttyminen ilmaisee, että vaihto suuremmalle vaihteelle saattaa parantaa suorituskykyä ja polttoainetaloutta tai vähentää päästöjä.

Ajovakaus- ja luistonesto-järjestelmän merkkivalo



Vilkkuu toiminnan aikana.

Mittaristo

Jos valo ei syty sytytysvirran kytkennän jälkeen tai jos se palaa jatkuvasti moottorin käydessä, järjestelmässä on toimintahäiriö. Tarkistuttakaa auto mahdollisimman pian.

Huom: Järjestelmä kytketty automaattisesti pois päältä toimintahäiriön sattuessa.

Katsokaa **Ajovakausjärjestelmä** (sivu 117). Katsokaa **Luistonesto** (sivu 116).

Merkkivalo, kun ajovakaus- ja luistonestojärjestelmä on kytketty pois päältä



Valo syttyy, kun järjestelmä kytketään pois.

Katsokaa

Ajovakausjärjestelmä (sivu 117).
Katsokaa **Luistonesto** (sivu 116).

Polttoaineessa vettä -varoitussvalo



Se syttyy lyhyeksi ajaksi, kun sytytysvirta kytketään päälle.

Jos valo syttyy moottorin käydessä, polttoainesuodattimessa on liikaa vettä. Tämä tapahtuu, kun polttoainesuodattimen vedenerottimeen on kertynyt vettä noin 200 ml. Tarkistuttakaa auto mahdollisimman pian.

VAROITUSÄÄNIMERKIT JA MERKKIÄÄNET

Turvatyynyn toissijainen varoitus

Kuuluu, kun turvatyynyn varoitusvalo ei toimi.

Auto-Start-Stop-varoitus

Kuuluu, kun kuljettajan ovi avataan Auto-Start-Stop-järjestelmän sammutettua moottorin.

Ulkovalot päällä

Kuuluu, kun kuljettajan ovi avataan ulkovalojen ollessa päällä.

Muistutus alhaisesta polttoainetasosta

Kuuluu, kun polttoainetaso on alhainen.

Ylinopeusvaroitus

Kuuluu ajonopeuden ylittäessä asetetun rajan.

Seisontajarru päällä

Järjestelmä antaa hälytyksen, jos seisontajarru on päällä ja auto liikkuu.

Turvavyömuistutus

Järjestelmä antaa hälytyksen, jos turvavyötä ei ole kiinnitetty käytössä olevalla istuimella ja auto liikkuu.

Tietonäytöt

YLEISTÄ



VAROITUS: Ajaminen liikenteeseen keskittymättä voi johtaa auton hallinnan menetykseen, kolariin ja loukkaantumiseen. Suosittelemme toimimaan erittäin varovasti, jos käytätte ajon aikana laitetta, joka voi viedä keskittymisen liikenteestä. Kuljettajan tärkein tehtävä on huolehtia auton turvallisuudesta liikenteessä. Suosittelemme välttämään kädessä pidettävien laitteiden käyttöä ajon aikana ja käyttämään ääniohjauksella toimivia järjestelmiä mahdollisuuksien mukaan. On syytä perehtyä paikallisiin lakeihin, jotka voivat rajoittaa elektronisten laitteiden käyttöä ajon aikana.

Tietonäyttö pysyy kytkettynä päälle useita minutteja sytytysvirran katkaisun jälkeen.

System Check (Järjestelmätarkistus)

Aktiiviset varoitukset tulevat näkyviin ensimmäisinä.

Tietonäyttö

Menu	
SYNC settings	Bluetooth
	System info
	Voice
Navigation	Route options
	Map display
	Assistance options
	Personal data
	Reset all settings



E248946

Painakaa **OK**-painiketta, kun haluatte kuitata ja poistaa ilmoituksia tietonäytöstä.

Tietonäytön käyttösäätimet

Käyttäkää audiolaitteessa olevia tietonäytön käyttösäätimiä auton eri järjestelmäasetusten määrittämiseen.

Valikkorakenne

Joissakin valikoissa voi olla eri malleissa käytettäviä toimintoja, joten kuvat saattavat poiketa jonkin verran omasta ajoneuvostanne.

Tietonäytöt

Menu	
Audio settings	Adaptive volume
	Sound
	Nav audio mixing
	DSP settings
	DSP equaliser
	Traffic
	News
	Alt. frequency
	RDS regional
	DAB service link
	Bluetooth
Vehicle settings	Traction control
	Tyre pressure sys
	Hill start assist
	Rain sensor
	Indicator
Clock settings	Auto time (GPS)
	Set time
	Set date
	Set time zone
	Summer time
	24-hour mode
Display settings	Measure unit
	Language
	Dimming
Phone	Dial number
	Redial

Tietonäytöt

Menu	
	Phone book
	Call lists
	BT device

Huom: Eräitä valikkokohtia ja auton asetuksia ei voi käyttää auton ollessa liikkeessä.

AJOTIETOKONE



E146272

Selatkää haluamaanne näyttöön painamalla painiketta. Painakaa painiketta ja pitäkää se alhaalla, kunnes järjestelmän nollauksen vahvistus tulee näyttöön.

Trip Odometer (osamatkamittari)

MI TRIP Mittaa ajomatkan viimeisestä nollauksesta.

KM TRIP

Toimintasäde

MI TO 0 Ilmoittaa arvioidun matkan, joka ajoneuvolla voidaan ajaa polttoainesäiliössä jäljellä olevalla polttoaineella. Ajotavan muutokset saattavat aiheuttaa muutoksia lukemaan.

KM TO 0

Huom: Tätä toimintoa ei voi nollata.

Paikallaan olevan ajoneuvon polttoainetalous

G/H Ilmaisee tämänhetkisen polttoaineenkulutuksen, kun auto on paikallaan ja moottori käy.

L/H

Huom: Tätä toimintoa ei voi nollata.

Instantaneous Fuel Economy (Hetkellinen polttoaineenkulutus)

MPG Ilmoittaa nykyisen polttoaineenkulutuksen.

L/100KM

Huom: Tätä toimintoa ei voi nollata.

Keskikulutus

Ø MPG Osoittaa keskimääräisen polttoaineenkulutuksen toiminnon viimeisestä nollauksesta.

Ø L/100KM

Keskinopeus

Ø MPH Osoittaa keskimääräisen ajonopeuden toiminnon edellisestä nollauksesta.

Ø KM/H

Tietonäytöt

ILMOITUKSET



E248946

Painakaa **OK**-painiketta, kun haluatte kuitata ja poistaa ilmoituksia tietonäytöstä. Tietonäyttö poistaa automaattisesti muut viestit lyhyen ajan jälkeen.



Sanoman merkkivalo syttyy täydentämään joitakin sanomia. Merkkivalo on tilan vakavuusasteen mukaisesti joko punainen tai keltainen, ja se jää päälle tilan korjaamiseen asti. Joidenkin ilmoitusten yhteydessä näkyy järjestelmän symboli ja ilmoituksen merkkivalo.

Auton varustevaihtoehtoista ja asennetun mittariston tyyppistä riippuen kaikkia seuraavia ilmoituksia ei välttämättä ole käytettävissä. Osa viesteistä saattaa näkyä lyhennettyinä.

Turvatyyny

Ilmoitus	Toimi
Airbag malfunction Service now	Järjestelmä on havainnut huoltoa vaativan vian. Antakaa asiantuntijan tarkistaa auto välittömästi.

Hälytysjärjestelmä

Ilmoitus	Toimi
Alarm triggered Check vehicle	Ilmoittaa hälytyksen laukeamisesta luvattoman tunkeutumisen takia. Katsokaa Varashälytin (sivu 47).
Alarm system malfunction Service required	Järjestelmä on havainnut huoltoa vaativan vian. Tarkistutakaa auto mahdollisimman pian.

ABS-järjestelmä

Ilmoitus	Toimi
ABS malfunction Service now	Järjestelmä on havainnut huoltoa vaativan vian. Pysäyttäkää auto turvalliseen paikkaan. Antakaa asiantuntijan tarkistaa auto välittömästi.

Tietonäytöt

Auto-Start-Stop

Ilmoitus	Toimi
Auto StartStop Switch ignition off	Katkaiskaa sytytysvirta ennen kuin poistutte autosta, jos järjestelmä on sammuttanut moottorin. Katsokaa Auto-Start-Stop (sivu 94).
Auto StartStop Press a pedal to start engine	Painakaa jarru- tai kytkinpoljinta. Katsokaa Auto-Start-Stop (sivu 94).
Auto StartStop Manual start required	Järjestelmä ei toimi. Moottori on käynnistettävä manuaalisesti uudelleen. Katsokaa Auto-Start-Stop (sivu 94).
Auto StartStop Select neutral	Näkyä muistutuksena kytkeä vapaavaihte (N). Moottori on käynnistettävä manuaalisesti uudelleen. Katsokaa Auto-Start-Stop (sivu 94).
Auto StartStop Engine starting	Näkyä, kun järjestelmä valmistautuu käynnistämään moottorin uudelleen. Katsokaa Auto-Start-Stop (sivu 94).

Dieselmoottorin hiukkassuodatin

Ilmoitus	Toimi
Diesel filter overloaded See manual	Näkyä, kun järjestelmä havaitsee pakokaasusuodattimen ylikuormittumisen. Tarkistuttakaa auto mahdollisimman pian. Jos varoitusvaloon tai sanomaan ei reagoida, seurauksena voi olla osan vaurio, jota auton takuu ei kata. Katsokaa Dieselmoottorin hiukkassuodatin (sivu 110).

Moottori

Ilmoitus	Toimi
Engine preheating	Käynnistäkää moottori vasta viestin sammuttua. Katsokaa Dieselmoottorin käynnistys (sivu 92).

Moottorin käynnistysenestolaite

Ilmoitus	Toimi
Immobiliser malfunction Service now	Järjestelmä on havainnut huoltoa vaativan vian. Tarkistuttakaa auto mahdollisimman pian.

Tietonäytöt

Mäkilähtöapu

Ilmoitus	Toimi
Hill start assist not available	Järjestelmä on havainnut huoltoa vaativan vian. Tarkistutakaa auto mahdollisimman pian. Katsokaa Mäkilähtöapu (sivu 115).

Valot

Ilmoitus	Toimi
Left Indicator malfunction Change bulb Right Indicator malfunction Change bulb	Näky, kun suuntavilkkuvalon polttimossa on vika. Katsokaa Polttimon vaihto (sivu 165).

Huolto

Ilmoitus	Toimi
Brake fluid Level low Service now	Näky, kun jarrunestetaso on alhainen tai jarrujärjestelmässä on häiriö. Katsokaa Jarrunesteen tarkistus (sivu 160). Antakaa asiantuntijan tarkistaa auto välittömästi.
Brake system malfunction Stop safely	Järjestelmä on havainnut huoltoa vaativan vian. Pysäyttäkää auto turvalliseen paikkaan. Antakaa asiantuntijan tarkistaa auto välittömästi.
Engine Service now	Järjestelmä on havainnut huoltoa vaativan vian. Tarkistutakaa auto mahdollisimman pian.
Auto wiper/lights malfunction Service required	Järjestelmä on havainnut huoltoa vaativan vian. Tarkistutakaa auto mahdollisimman pian.
Engine oil change due Service required	Viesti ilmoittaa, että moottoriöljy on kulunut ja se on vaihdettava. Katsokaa Moottoriöljyn tarkistus (sivu 158).

Tietonäytöt

Seisontajarru

Ilmoitus	Toimi
Park brake applied	Näkyvät, jos ette ole vapauttanut seisontajarrua ja auto saavuttaa nopeuden 5 km/h. Jos varoitus ei poistu seisontajarrun vapauttamisen jälkeen, järjestelmä on havainnut huoltoa vaativan vian. Tarkistuttakaa auto mahdollisimman pian.

Ajovakaussjärjestelmä

Ilmoitus	Toimi
Electronic stability control off	Näkyvät, kun järjestelmä kytketään pois. Katsokaa Ajovakaussjärjestelmän käyttö (sivu 117).
ESP malfunction Next service	Järjestelmä on havainnut huoltoa vaativan vian. Tarkistuttakaa auto mahdollisimman pian.
ESP off	Näkyvät, kun järjestelmä kytketään pois. Katsokaa Ajovakaussjärjestelmän käyttö (sivu 117).

Käynnistysjärjestelmä

Ilmoitus	Toimi
Press brake to start	Muistuttaa käynnistyksen yhteydessä, että jarrupoljin on painettava pohjaan. Katsokaa Moottorin käynnistys ja pysäytys (sivu 89).
Press clutch to start	Muistuttaa käynnistyksen yhteydessä, että kytkinpoljin on painettava pohjaan. Katsokaa Moottorin käynnistys ja pysäytys (sivu 89).
Press brake and clutch to start	Muistuttaa käynnistyksen yhteydessä, että jarru- ja kytkinpoljin on painettava pohjaan. Katsokaa Moottorin käynnistys ja pysäytys (sivu 89).
Cranking time exceeded	Näkyvät, kun käynnistys epäonnistuu. Katsokaa Moottorin käynnistys ja pysäytys (sivu 89).

Tietonäytöt

Ohjauksjärjestelmä

Ilmoitus	Toimi
Power steering malfunction Service now	Järjestelmä on havainnut huoltoa vaativan vian. Pysäyttäkää auto turvalliseen paikkaan. Antakaa asiantuntijan tarkistaa auto välittömästi.
Steering lock malfunction Stop safely	Järjestelmä on havainnut huoltoa vaativan vian. Pysäyttäkää auto turvalliseen paikkaan. Antakaa asiantuntijan tarkistaa auto välittömästi.
Steering lock malfunction Service now	Laskekaa ajonopeutta välittömästi. Ohjaus toimii täysin, mutta joudutte käyttämään enemmän voimaa ohjauspyörän kääntämiseen. Tarkistuttakaa auto mahdollisimman pian.

Rengaspaineen valvontajärjestelmä

Ilmoitus	Toimi
Check tyre pressures	Näky, jos yhden tai useamman renkaan paine on alle oikean paineen. Katsokaa Rengaspaineen valvontajärjestelmä (sivu 181).
Tyre pressure sys malfunction Service required	Järjestelmä on havainnut huoltoa vaativan vian. Tarkistuttakaa auto mahdollisimman pian.
Tyre monitor malfunction Service required	Järjestelmä on havainnut huoltoa vaativan vian. Tarkistuttakaa auto mahdollisimman pian.
Tyre sensors not detected Check manual	Näky, jos järjestelmä havaitsee vian rengaspaineanturissa tai vararengas on käytössä. Katsokaa Rengaspaineen valvontajärjestelmä (sivu 181). Jos varoitus ei poistu rengaspaineiden tarkistuksen jälkeen, järjestelmä on havainnut huoltoa vaativan vian. Tarkistuttakaa auto mahdollisimman pian.

Luistonesto

Ilmoitus	Toimi
Traction control off	Näky, kun järjestelmä kytketään pois. Katsokaa Luistonesto (sivu 116).

Ilmastointijärjestelmä

TUULETUSSUUTTIMIT

Keskisuuttimet

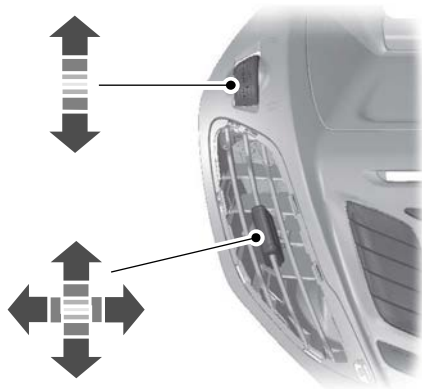

E142194

Sivusuuttimet



E71942

KÄSISÄÄTÖINEN ILMASTOINTIJÄRJESTELMÄ

Ilmastointijärjestelmän kytkeminen päälle ja pois



Kiertoilman kytkeminen päälle ja pois



Matkustamossa olevaa ilmaa kierrätetään.

Ilmastoinnin kytkeminen päälle ja pois



Huom: Jotta järjestelmä ja sen komponentit pysyvät hyvässä toimintakunnossa, kytkekää ilmastointi päälle ainakin kerran kuukaudessa vähintään 2 minuutin ajaksi. Moottorin käyntinopeutta ei saa nostaa yli 1 800 r/min lukemaan.

MAX-huurteenpoiston kytkeminen päälle ja pois



Säätäkää lämpötila enimmäistasoon, kun haluatte tehokkaimman huurteenpoiston.

Huom: Kun MAX-huurteenpoisto kytketään pois, lämmitettävä tuulilasi ja lämmitettävä takalasi pysyvät päällä.

Maksimijäähdytyksen kytkeminen päälle ja pois



Kääntäkää lämpötilan säätöä vastapäivään matalimpaan asetukseen, kun haluatte tehokkaimman jäähdytyksen.

Huom: Kun kytkette maksimijäähdytyksen pois, ilmastointi pysyy päällä.

Puhallinmoottorin nopeuden säätö



Ilmastointijärjestelmä

Ilma ohjataan tuulilasın tuuletussuuttimiin



Ilma ohjataan kojetaulun tuuletussuuttimiin



Ilma ohjataan jalkatilan tuuletussuuttimiin



Lämpötilan säätäminen



E259660

Voitte säätää lämpötilaa pienin askelin.

AUTOMAATTINEN ILMASTOINTIJÄRJESTELMÄ

Ilmastointijärjestelmän kytkeminen päälle ja pois



Kiertoilman kytkeminen päälle ja pois



Matkustamossa olevaa ilmaa kiertätetään.

Ilmastoinnin kytkeminen päälle ja pois



Huom: Jotta järjestelmä ja sen komponentit pysyvät hyvässä toimintakunnossa, kytkekää ilmastointi päälle ainakin kerran kuukaudessa vähintään 2 minuutin ajaksi. Moottorin käyntinopeutta ei saa nostaa yli 1 800 r/min lukemaan.

MAX-huurteenpoiston kytkeminen päälle ja pois



Huom: Kun MAX-huurteenpoisto kytketään pois, lämmitettävä tuulilasi ja lämmitettävä takalasi pysyvät päällä.

Maksimijäähdytyksen kytkeminen päälle ja pois



Huom: Kun kytkette maksimijäähdytyksen pois, ilmastointi pysyy päällä.

Automaattisen tilan kytkeminen päälle ja pois



Voitte kytkeä automaattitilan päälle painamalla painiketta. Säätäkää puhallinmoottorin ohjausta tai ilmajaon ohjausta kytkөөksenne automaattitilan pois päältä.

Järjestelmä säilyttää asetetun lämpötilan ohjaamalla puhallinmoottorin nopeutta ja ilmavirran suuntaa.

Ilmastointijärjestelmä

Puhallinmoottorin nopeuden säätö



Ilma ohjataan tuulilasin tuuletussuuttimiin



Ilma ohjataan kojetaulun tuuletussuuttimiin



Ilma ohjataan jalkatilan tuuletussuuttimiin



Lämpötilan säätäminen



E259661

Voitte säätää lämpötilaa pienin askelin välillä 15,5–29,5°C.

VINKKEJÄ SISÄILMAN SÄÄTELYYN - AUTOSSA ON: AUTOMAATTINEN LÄMPÖTILASÄÄTÖ

Älkää asettako tavaroita etuistuimien alle, koska ne saattavat häiritä ilman virtausta takaistuimille.

Poistakaa mahdollinen lumi, jää tai lehdet tuulilasin alapuolella olevan ilmanoton alueelta.

Huom: Jalkatilan tuuletussuuttimista voi tuntua vähäistä ilmavirtaa ilmanjaon asetuksista huolimatta.

Huom: Jotta järjestelmä pystyy rajoittamaan kosteuden muodostumista auton sisällä, älkää ajako järjestelmä poiskytkettynä tai kiertoilma jatkuvasti käytössä.

Huom: Pitkittänyt kiertoilman käyttö voi aiheuttaa ikkunoiden huurtumisen.

Huom: Asetusten säätäminen ei ole tarpeellista, kun auton sisätila on erittäin kuuma tai kylmä. Järjestelmä säätää sisäilman lämpenemään ja viilentymään automaattisesti valittuun lämpötilaan mahdollisimman nopeasti. Jotta järjestelmä toimii tehokkaasti, kojetaulun tuuletussuuttimien ja sivusuuttimien tulee olla kokonaan auki.

Huom: Kun automaattitila on valittuna, ulkolämpötila on alhainen ja moottori on kylmä, ilma suuntautuu tuulilasilille ja sivusuuttimiin.

Huom: Kun automaattitila on valittuna ja sisä- ja ulkolämpötilat ovat korkeita, järjestelmä valitsee kiertoilman viilennystehon parantamiseksi.

Huom: Kun järjestelmä on pois päältä, ulkoilmaa ei pääse autoon.

Ilmastointijärjestelmä

Huom: Kun huurteenpoiston enimmäisteho on valittuna, ilmastointi kytkeytyy päälle ja ilma suuntautuu tuulilasin tuuletussuuttimiin.

Sisätilan nopea lämmittäminen

- Painakaa AUTO.
- Valitkaa korkein lämpötila.

Suosittelut lämmitysasetukset

- Painakaa AUTO.
- Valitkaa haluamanne lämpötila.

Sisätilan nopea viilentäminen

- Painakaa MAX A/C.

Suosittelut jäähdytysasetukset

- Painakaa AUTO.
- Valitkaa haluamanne lämpötila.

Sivuikkunoiden huurteenpoisto kylmällä säällä

- Valitkaa huurteenpoiston enimmäisteho.

Enimmäisjäähdytys kojetaulun ja jalkatilan tuuletussuuttimien kautta

- Valitkaa matalin lämpötila.
- Kytkekää ilmastointi ja kiertoilman päälle.
- Valitkaa puhallinmoottorin suurin nopeus ja säätäkää sitä sitten halutun mukavuustason mukaiseksi.

VINKKEJÄ SISÄILMAN SÄÄTELYYN - AUTOSSA ON: KÄSIKÄYTTÖINEN LÄMPÖTILASÄÄTÖ

Älkää asettako tavaroita etuistuimien alle, koska ne saattavat häiritä ilman virtausta takaistuimille.

Poistakaa mahdollinen lumi, jää tai lehdet tuulilasin alapuolella olevan ilmanoton alueelta.

Huom: Jalkatilan tuuletussuuttimista voi tuntua vähäistä ilmavirtaa ilmanjaon asetuksista huolimatta.

Huom: Jotta järjestelmä pystyy rajoittamaan kosteuden muodostumista auton sisällä, älkää ajako järjestelmää poiskytkettynä tai kiertoilma jatkuvasti käytössä.

Huom: Jotta tuulilasin huurtuminen voidaan välttää kostealla säällä, ohjatkaa ilmavirta tuulilasin tuuletussuuttimiin.

Huom: Pitkittynyt kiertoilman käyttö voi aiheuttaa ikkunoiden huurtumisen.

Sisätilan nopea lämmittäminen

- Valitkaa puhallinmoottorin suurin nopeus.
- Valitkaa korkein lämpötila.
- Ohjatkaa ilma jalkatilan tuuletussuuttimiin.

Suosittelut lämmitysasetukset

- Valitkaa puhallinmoottorin suuri nopeus.
- Valitkaa haluamanne lämpötila.
- Ohjatkaa ilma jalkatilan ja tuulilasin tuuletussuuttimiin.

Ilmastointijärjestelmä

Sisätilan nopea viilentäminen

- Valitkaa puhallinmoottorin suuri nopeus.
- Valitkaa jäähdytyksen enimmäisteho.
- Ohjatkaa ilma kojetaulun tuuletussuuttimiin.

Suosittelut jäähdytysasetukset

- Valitkaa puhallinmoottorin suurin nopeus.
- Valitkaa haluamanne lämpötila.
- Ohjatkaa ilma kojetaulun tuuletussuuttimiin.

Sivuikkunoiden huurteenpoisto kylmällä säällä

- Ohjatkaa ilma kojetaulun ja tuulilasin tuuletussuuttimiin.
- Kytke ilmastointilaitte päälle.
- Valitkaa haluamanne lämpötila.
- Valitkaa puhallinmoottorin suurin nopeus.
- Suunnatkaa sivuilmasuuttimet sivuikkunoita kohti.
- Sulkekaa keskituuletussuuttimet.

Enimmäisjäähdytys kojetaulun ja jalkatilan tuuletussuuttimien kautta

- Kääntäkää lämpötilan säädintä vastapäivään pienimpään asetukseen.
- Kytkekää ilmastointi ja kiertoilman päälle.
- Valitkaa puhallinmoottorin suurin nopeus ja säätäkää sitä sitten halutun mukavuustason mukaiseksi.

LÄMMITETTÄVÄ TUULILASI



Tämän painikkeen painallus poistaa tuulilasista ohuen jään ja huurteen. Tuulilasin lämmitys sammuu lyhyen ajan kuluttua.

Huom: Ennen lämmitettävän tuulilasin kytkemistä on varmistettava, että moottori on käynnissä.

Huom: Järjestelmä ei toimi, jos akun varaustila on alhainen.

LÄMMITETTÄVÄ TAKALASI



Tämän painikkeen painallus poistaa takalasisista ohuen jään ja huurteen. Takalasin lämmitin sammuu hetken kuluttua.

Huom: Moottorin on oltava käynnissä ennen lämmitettävien ikkunoiden käyttämistä.

Huom: Älkää käyttäkö partateriä tai muita teräviä esineitä lämmitettävän takalasin sisäpuolella olevien tarojen puhdistamiseen tai poistamiseen. Auton takuu ei ehkä kata takalasin lämmittimen langoille aiheutuneita vaurioita.

LÄMMITETTÄVÄT ULKOPEILIT

Ulkopeilien lämmittimet kytkeytyvät päälle, kun takalasin lämmitin kytketään päälle.

Huom: Älkää yrittäkö poistaa peileissä olevaa jäätä kaapimella tai säätää peililasia, jos se on jäänyt kiinni.

Huom: Älkää puhdistako peilin koteloa tai lasia karkeilla hankaavilla aineilla, polttoaineella tai muilla öljypohjaisilla puhdistustuotteilla. Auton takuu ei ehkä kata peilin kotelolle tai lasille aiheutuneita vaurioita.

Istuimet

OIKEA ISTUMA-ASENTO



VAROITUS: Istuimen selkänojaa ei saa kallistaa liikaa, sillä tällöin seurauksena voi olla istujan liukuminen eteenpäin turvavyön alta, mikä voi törmäystilanteessa aiheuttaa vakavan loukkaantumisen.



VAROITUS: Istuimella on aina oltava pystysuorassa asennossa selkänojaa vasten, jalat lattialla.



VAROITUS: Älkää asettako istuimen selkänojaa korkeampia esineitä. Näiden ohjeiden laiminlyöminen voi aiheuttaa vakavia henkilövahinkoja tai kuolemanvaaran äkillisessä pysähtymisessä tai törmäyksessä.

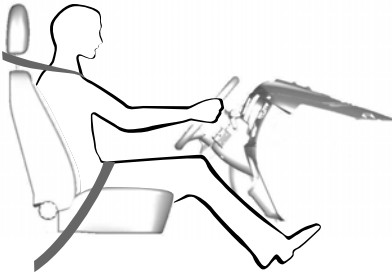

Istuin, pääntuki, turvavyö ja turvatyyny antavat oikein käytettyinä parhaan mahdollisen suojan kolaritilanteessa.

Suosittelemme seuraavien ohjeiden noudattamista:

- Istukaa pystyssä asennossa mahdollisimman syväällä istuimessa.
- Älkää kallistako istuimen selkänojaa siten, että ylävartalonne on yli 30 astetta pystyasennosta.

- Säätäkää pääntuki siten, että pääntuen yläreuna on päälään tasolla. Pääntuen on myös oltava niin pitkällä edessä kuin sen voi säätää. Varmistakaa, että istutte mukavasti.
- Pitäkää itsenne riittävän kaukana ohjauspyörästä. Suosittelemme, että rintakehän ja turvatyynyn kannen väliin jää vähintään 25 cm:n etäisyys.
- Pitäkää ohjauspyörästä kiinni kyynärpäät hieman taivutettuina.
- Jalcojen on oltava hieman taivutetut, jotta polkimet voidaan painaa täysin alas.
- Kiinnittäkää turvavyö siten, että olkavyö kulkee olkapään yli keskeltä ja lantiovyö tiukasti lonkkien yli.

Varmistakaa, että istutte mukavasti ja pystytte hallitsemaan autoa esteettä.

PÄÄNTUET



VAROITUS: Pääntuki on säädettävä sopivaksi ennen istuimelle asettumista tai auton käyttämistä. Tämä vähentää niskan loukkaantumisvaaraa onnettomuustilanteessa. Pääntukea ei tule säätää auton ollessa liikkeessä.

Pääntukien säätäminen

Säätäkää pääntuki siten, että pääntuen yläreuna on päälään tasolla.

Istuimet

Pääntukien poistaminen

Etuistuimen pääntuki

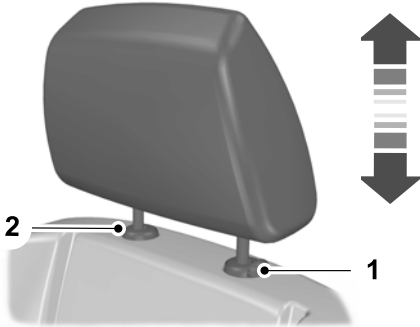

1. Pitäkää lukituspainiketta alhaalla.
2. Vapauttakaa kiinnityspidike sopivalla työkalulla.

Takaistuimen pääntuet

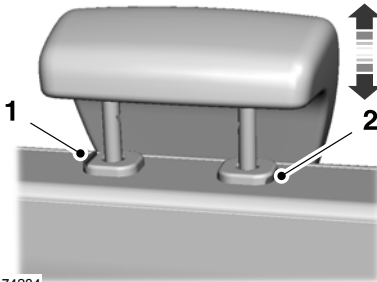

E174284

1. Pitäkää lukituspainiketta alhaalla.
2. Vapauttakaa kiinnityspidike sopivalla työkalulla.

KÄSISÄÄTÖISET ISTUIMET

VAROITUS: Kuljettajan istuinta tai istuimen selkänojaa ei saa säätää auton liikkuesssa. Seurauksena saattaa olla istuimen äkillinen siirtyminen ja auton hallinnan menetys.

VAROITUS: Älkää asettako kuormaa tai esineitä istuimen selkänojan taakse ennen kuin selkänoja on palautettu alkuasentoon. Varmistakaa selkänojaa vetämällä, että se on lukittunut kunnolla paikalleen alkuasentoon taittamisen jälkeen. Istuin, joka ei ole lukittunut paikalleen, saattaa olla vaarallinen äkkipysähdyksessä ja törmäyksessä.

Istuimen siirtäminen eteen- ja taaksepäin

VAROITUS: Varmistakaa istuimen lukittuminen paikalleen yrittämällä liikuttaa sitä taakse- ja eteenpäin. Jos istuinta ei lukita lukitusasentoon, se voi olla vaarallinen törmäystilanteessa ja aiheuttaa henkilövahingon tai kuoleman.



E173719

Istuimet

Ristiselän tuen säätö



E142199

Kuljettajan istuimen korkeuden säätö

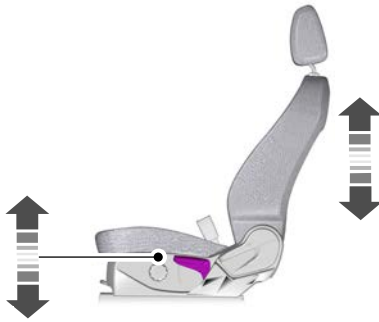

E70730

Kallistuksen säätö

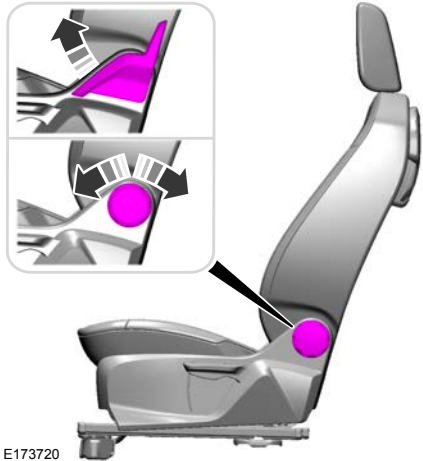

E173720

Autoon nousua helpottava toiminto (jos asennettu)

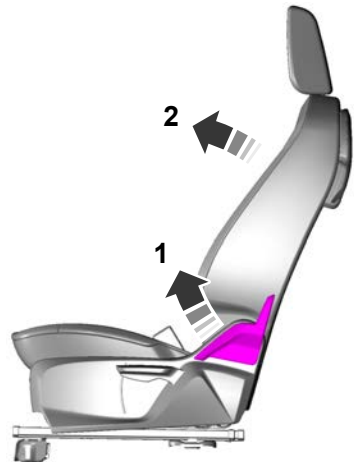

E173722

1. Nostakaa vipua ylöspäin.

Istuimet

2. Liu'uttakaa istuin eteen.

Autosta poistumista helpottava toiminto (jos asennettu)

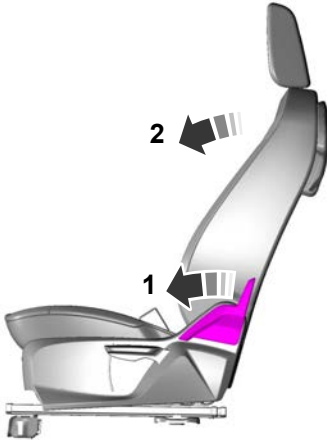

E249331

1. Vapauttakaa istuimen selkänoja työntämällä vipua eteenpäin.
2. Kääntäkää istuimen selkänoja kokonaan eteen.
3. Liu'uttakaa istuin eteen.

Etumatkustajan taittuva istuin (jos asennettu)



VAROITUS: Kun istuimen selkänoja taitetaan alas, varokaa sormien jäämistä mekanismin väliin.

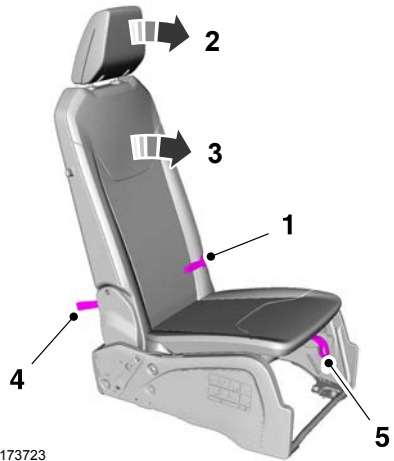

E173723

1. Vetäkää istuimen selkänojan hihnasta.
2. Taittakaa päntuki eteenpäin.
3. Kääntäkää istuimen selkänoja eteen.

Huom: Varmistakaa ennen istuimen taittamista, että sen päällä tai alla ei ole esineitä. Istuin voi vaurioitua, jos kaikkia esineitä ei poisteta.

4. Palauttakaa istuimen selkänoja pystyasentoon vetämällä hihnasta ja nostamalla istuimen selkänoja ylös.
5. Nostakaa istuintyyny ja lukitkaa se.

Huom: Istuimen molemmilla puolilla on ilmaisimet. Jos ilmaisimien punainen, istuintyyny ei ole kunnolla kiinni. Älkää istuko istuimelle, jos ilmaisimien punainen.

TAKAISTUIMET



VAROITUS: Älkää käyttäkö penkki-istuimia vuoteena, kun auto liikkuu. Tämän varoituksen laiminlyönti saattaa johtaa vakavaan loukkaantumiseen tai kuolemaan.

Istuimet



VAROITUS: Kun istuimen selkänoja taitetaan alas, varokaa sormien jäämistä selkänojan ja istuinrunгон väliin. Tämän varoituksen laiminlyöminen voi aiheuttaa vakavan loukkaantumisen.



VAROITUS: Älkää sijoittako tavaroita taitetulle istuimelle. Kovat esineet voivat sinkoutua paikaltaan törmäyksessä tai äkillisessä pysähdyksessä, mikä saattaa lisätä vakavan henkilövahingon vaaraa.



E175593



VAROITUS: Erällä markkina-alueilla saatavana on neljäpaikkainen auto. Näissä autoissa takapenkin keskipaikan istuinyöny on kohotettu, paikalla ei ole turvavyötä eikä sitä ole suunniteltu istumapaikaksi. Älkää antako matkustajien istua tällä paikalla.

Istuimen taittaminen eteenpäin

Huom: Laskekaa pääntuki täysin alas, kun taitatte istuimia. Katsokaa **Pääntuet** (sivu 80).



E172920

1. Vapauttaa selkänoja painamalla painiketta.
2. Taittakaa selkänoja alas.

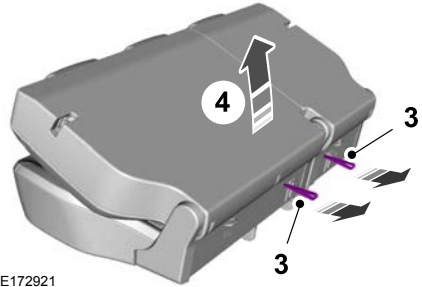

E172921

3. Vetäkää selkänojan takana olevasta hinnasta.
4. Nostakaa istuin pystyasentoon.

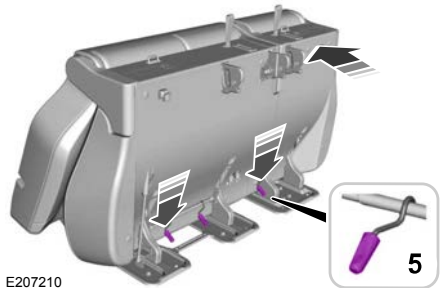

E207210

Istuimet

5. Palauttakaa istuin lattialle painamalla istuinta hieman ja painamalla samalla vipua.

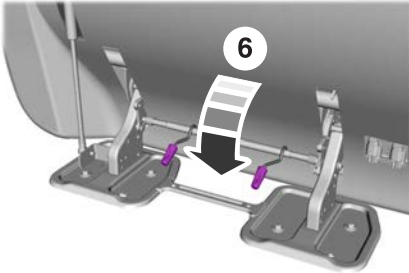

E174036

6. Kääntäkää istuinta alas, kunnes se kiinnittyy lattiaan.
7. Palauttakaa selkänoja pystyasentoon nostamalla selkänojaa auton takaosaa kohti, kunnes se lukittuu.

Huom: Takarivillä istuvat voivat istua samassa rivissä olevan istuimen vieressä, vaikka sen selkänoja on taitetussa asennossa.

LÄMMITETTÄVÄT ISTUIMET



VAROITUS: Henkilöiden, jotka eivät tunne kipua iholla korkean iän, kroonisen sairauden, diabeteksen, selkäydinvaurion, lääkityksen, alkoholin käytön, uupumisen tai muun fyysisen tilan takia, on oltava erittäin varovaisia käyttäessään lämmitettävää istuinta. Lämmitettävä istuin voi aiheuttaa palovammoja jopa matalissa lämpötiloissa, etenkin jos sitä käytetään pitkään. Tämän ohjeen laiminlyönti saattaa johtaa loukkaantumiseen.



VAROITUS: Älkää asettako istuimelle mitään lämpöä eristävää esinettä, kuten istuinpäällistä tai tyynyä. Tämä saattaa aiheuttaa istuimen ylikuumentumisen. Tämän ohjeen laiminlyönti saattaa johtaa loukkaantumiseen.



VAROITUS: Älkää työntäkö teräviä esineitä istuintyynyyn tai istuimen selkänojaan. Tämä voi vaurioittaa lämmityselementtiä ja aiheuttaa sen ylikuumentumisen. Tämän ohjeen laiminlyönti saattaa johtaa loukkaantumiseen.

Älkää kytkekö lämmitettävää istuinta päälle, jos se on märkä.

Lämmitettävän istuimen painike on ilmastointisäätimissä.



Säätäkää lämpötilaa painamalla painiketta toistuvasti.

Lisälaitteiden virtapistokkeet



VAROITUS: Älkää kytkekö sähkötoimisia lisävarusteita savukkeensytyttimen pistokkeeseen. Savukkeensytyttimen virhekäyttö voi aiheuttaa vaurioita, joita auton takuu ei korvaa, ja se voi johtaa tulipaloon tai vakavaan loukkaantumiseen.



VAROITUS: Virtapistokkeessa ei saa käyttää savukkeensytytintä. Virtapistokkeiden virhekäyttö voi aiheuttaa vaurioita, joita auton takuu ei korvaa, ja se voi johtaa tulipaloon tai vakavaan loukkaantumiseen.

Virtapistokkeeseen ei saa ripustaa mitään laitteita.

Virtapistokkeissa ei saa käyttää auton virta-arvot (12 voltin tasavirta ja 180 wattia) ylittäviä laitteita, sillä muutoin sulake saattaa palaa.

Virtapistokkeen kannet on pidettävä suljettuna, kun se ei ole käytössä.

Virtapistokkeeseen ei saa asettaa mitään vieraita esineitä.

Voitte käyttää virtapistoketta enintään 75 minuuttia sytytysvirran katkaisun jälkeen.

Huom: Kun sytytysvirta kytketään, virtapistoketta voidaan käyttää 12 voltin ja enintään 15 ampeerin sähkölaitteiden virtälähteenä.

Akun purkautumisen estäminen:

- Virtapistoketta saa käyttää vain lyhytaikaisesti, jos auto ei ole käynnissä.
- Virtapistokkeeseen ei saa jättää mitään laitteita yön ajaksi tai pitkäaikaisesti pysäköitäessä.

Pistorasioita voi olla seuraavissa paikoissa:

- keskikonsolissa
- Keskikonsolin sisällä.

- keskikonsolin takaosassa
- Tavaratilan sisällä.

SAVUKKEENSYTYTIN



VAROITUS: Älkää kytkekö sähkötoimisia lisävarusteita savukkeensytyttimen pistokkeeseen. Savukkeensytyttimen virhekäyttö voi aiheuttaa vaurioita, joita auton takuu ei korvaa, ja se voi johtaa tulipaloon tai vakavaan loukkaantumiseen.

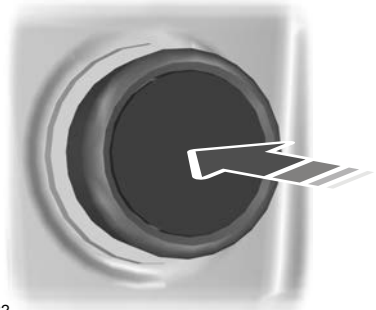

E103382

Kytkekää savukkeensytytin toimintaan painamalla se alas. Se nousee ylös hetken kuluttua.

Älkää pitkö savukkeensytytintä alaspainettuna.

Huom: Jos virransyöttö ei toimii virran sammuttamisen jälkeen, kytkekää sytytysvirta takaisin päälle.

Huom: Jos käytätte pistoketta moottorin ollessa sammutettuna, akku voi tyhjentyä.

Huom: Kun sytytysvirta kytketään, virtapistoketta voidaan käyttää 12 voltin ja enintään 15 ampeerin sähkölaitteiden virtälähteenä.

Säilytystilat

KUPPITELINEET

KUPPITELINETÄ KOSKEVAT VAROITMET



VAROITUS: Käyttäkää mukitelineissä vain pehmeitä kuppeja. Kovat esineet voivat aiheuttaa loukkaantumisen törmäyksissä.

YLHÄÄLLÄ OLEVA SÄILYTYSTILA

YLHÄÄLLÄ OLEVAN SÄILYTYSTILAN SIJAINTI



VAROITUS: Älkää sijoittako painavia esineitä kattokonsoliin. Näiden ohjeiden laiminlyöminen voi aiheuttaa vakavia henkilövahinkoja tai kuolemanvaaran äkillisessä pysähtymisessä tai törmäyksessä.

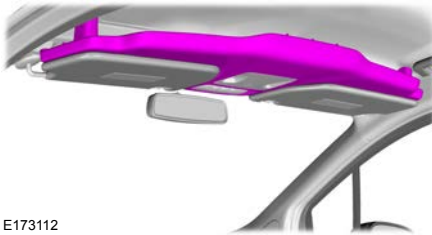

E173112

KOJETAULUN SÄILYTYSTILA

KOJETAULUN SÄILYTYSTILAN AVAAMINEN

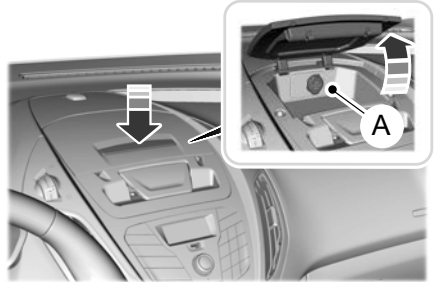

A USB-portti

Huom: USB-portti on tarkoitettu vain laitteiden lataamiseen.

SÄILYTYSTILA ISTUIMEN ALLA

ISTUIMEN ALLA OLEVAN SÄILYTYSTILAN SIJAINTI

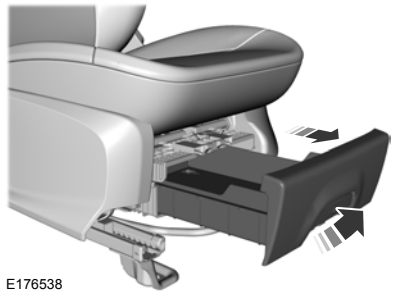

E176538

LAITETELINE

LAITTEEN ASENTAMINEN JA IRROTTAMINEN



VAROITUS: Ajaminen liikenteeseen keskittymättä voi johtaa auton hallinnan menetykseen, kolarin ja loukkaantumiseen. Suosittelemme toimimaan erittäin varovasti, jos käytätte ajon aikana laitetta, joka voi viedä keskittymisen liikenteestä. Kuljettajan tärkein tehtävä on huolehtia auton turvallisuudesta liikenteessä. Suosittelemme välttämään mobiililaitteiden käyttöä ajon aikana ja käyttämään puheohjauksella toimivia järjestelmiä mahdollisuuksien mukaan. On syytä perehtyä paikallisiin lakeihin, jotka voivat rajoittaa elektronisten laitteiden käyttöä ajon aikana.



E260820

1. Nostakaa pidike.
2. Asettakaa laite jalustalle.
3. Vapauttakaa pidike.

Huom: Älkää jättäkö laitetta laitetelineeseen, kun poistutte autosta.

Moottorin käynnistys ja pysäytys

YLEISTÄ



VAROITUS: Pitkäkestoinen joutokäynti suurella käyntinopeudella voi synnyttää erittäin korkeita lämpötiloja moottoriin ja pakojärjestelmään, mistä aiheutuu tulipalon tai muiden vaurioiden vaara.



VAROITUS: Älkää ajako tai pysäköikö autoa tai jättäkö sitä joutokäynnille kuivan ruohon tai muun kuivan pinnan päälle. Päästöjärjestelmä kuumentaa moottoritilan ja pakojärjestelmän, mistä aiheutuu tulipalon vaara.



VAROITUS: Älkää käynnistäkö moottoria suljetussa autotallissa tai muissa suljetuissa tiloissa. Pakokaasut voivat olla myrkyllisiä. Avatkaa aina autotallin ovi, ennen kuin käynnistätte moottorin.



VAROITUS: Pakokaasuvuodot voivat aiheuttaa vahingollisten ja mahdollisesti kuolemaan johtavien kaasujen pääsyn matkustamoon. Jos havaitsette auton sisällä pakokaasun hajua, toimittakaa auto välittömästi tarkastettavaksi. Älkää ajako autolla, jos tunnette pakokaasun hajua.

Jos akku irrotetaan, auton ajokäytös saattaa olla epätavallista noin 8 km akun liittämisen jälkeen. Tämä johtuu siitä, että moottorinohjausjärjestelmän on säädyttävä moottorin mukaisesti. Epätavallinen ajokäyttäytyminen tänä aikana voidaan jättää huomiotta.

Tämä voimansiirron ohjausjärjestelmä täyttää kaikki häiriöitä aiheuttaville laitteille asetetut kanadalaisen normiston vaatimukset, jotka koskevat impulssikenttää ja radiotaajuisia kohinaa.

Vältäkkää kaasupolkimen painamista ennen moottorin käynnistystä ja käynnistyksen aikana. Kaasupoljinta tulee käyttää vain, jos moottorin käynnistämässä on vaikeuksia.

VIRTUALUKKO



E247596

Huom: Varmistakaa avaimen puhtaus, ennen kuin asetatte sen lukkosalongin.

Huom: Älkää jättäkö avainta paikalleen pitkäksi aikaa, kun moottori ei ole käynnissä. Tämän tarkoituksena on estää akun purkautuminen.

Sytytysvirran sammuttaminen

Kääntäkää avain asentoon **0**.

Sytytysvirran kytkeminen lisälaitteeseen

Kääntäkää avain asentoon **I**. Elektroniset lisävarusteet, esimerkiksi radio, toimivat ilman, että moottori on käynnissä.

Moottorin käynnistys ja pysäytys

Sytytysvirran kytkeminen päälle

Kääntäkää avain asentoon **II**. Kaikki sähköpiirit ja lisälaitteet ovat toiminnassa, ja varoitusvalot ja merkkivalot syttyvät.

Moottorin käynnistys

Kääntäkää avain asentoon **III**. Vapauttakaa avain kun moottori käynnistyy.

OHJAUSPYÖRÄN LUKITUS



VAROITUS: Tarkistakaa aina, että ohjaus on vapautunut lukituksesta, ennen kuin yritätte liikuttaa autoa.

Ohjauspyörän lukitseminen

1. Poista avain virtalukosta.
2. Kääntäkää ohjauspyörää hieman lukon kytkemiseksi.

Ohjauspyörän vapauttaminen

1. Asettakaa avain virtalukkoon.
2. Kääntäkää avain asentoon **I**.

Huom: Lukituksen avaaminen voi edellyttää ohjauspyörän pyörittämistä hieman.

BENSIINIMOOTTORIN KÄYNNISTYS

Moottorin joutokäyntinopeus heti käynnistuksen jälkeen vaihtelee, jotta voidaan saavuttaa optimaalinen pakokaasupäästöjen taso, matkustusmukavuus ja polttoainetalous.

Huom: Moottorin käynnistystä voi yrittää vain rajoitetun ajan, ennen kuin käynnistysjärjestelmä kytkeytyy väliaikaisesti pois päältä. Jos moottorin käynnistysajan raja ylittyy, viesti voi tulla näyttöön, ja käynnistystä ei voi yrittää vähintään 15 minuuttiin.

Tarkastakaa seuraavat seikat ennen moottorin käynnistämistä:

- Varmistakaa, että ajovalot ja elektroniset lisälaitteet eivät ole päällä.
- Varmistakaa, että seisontajarru on kytketty.
- Varmistakaa, että vaihteisto on vapaalla.

Moottorin käynnistys

1. Painakaa kytkinpoljin pohjaan.

Huom: Älkää koskeko kaasupoljinta.

2. Kääntäkää avain asentoon **III**.

Huom: Käynnistyspyöritys voi kestää enintään 15 sekuntia tai kunnes moottori käynnistyy.

Huom: Moottorin käynnistymiseen menee pitempi aika matalissa lämpötiloissa. Erittäin kylmällä ilmalla se voi jatkaa käynnistyspyöritystä useita sekunteja.

Käynnistykseen epäonnistuminen

Jos ette saa moottoria käynnistettyä kolmella yrityksellä, odottakaa 10 sekuntia ja toimikaa seuraavasti:

1. Painakaa kytkinpoljin pohjaan.
2. Kytkekää seisontajarru.
3. Vaihtakaa vapaalle.
4. Painakaa kaasupoljin pohjaan ja pitäkää se painettuna alas.
5. Kääntäkää avain asentoon **III** ja odottakaa, että moottorin käynnistyspyöritys keskeytyy.
6. Vapauttakaa kaasupoljin.

Moottorin käynnistys ja pysäytys

7. Käynnistäkää moottori.

Moottorin sammutus auton ollessa paikallaan

1. Vaihtakaa vapaalle.
2. Kääntäkää avain asentoon **O**.
3. Kytkekää seisontajarru.

Moottorin sammutus auton liikkeessa



VAROITUS: Moottorin sammutus auton liikkeessa johtaa jarrutustehostuksen huomattavaan vähenemiseen. Tällöin jarruja pitää painaa enemmän auton pysäyttämiseksi. Myöskin ohjaustehostus voi heikentyä huomattavasti. Ohjaus ei lukkiudu, mutta auton ohjaukseen vaadittava voima kasvaa merkittävästi. Kun sytytysvirta on sammutettu, myös osa sähköpiireistä, esimerkiksi turvatyyny, kytkettyvät pois päältä. Jos sytytysvirta sammutettiin vahingossa, voitte vaihtaa vapaavaihteelle (N) ja käynnistää moottorin uudelleen.

1. Vaihtakaa vapaalle.
2. Kääntäkää avain asentoon **O**.
3. Pysäyttäkää ajoneuvo hallitusti jarruttamalla.
4. Kytkekää seisontajarru.

Suojautuminen pakokaasuilta



VAROITUS: Pakokaasuvuodot voivat aiheuttaa vahingollisten ja mahdollisesti hengenvaarallisten kaasujen pääsyn matkustamoon. Jos havaitsette auton sisällä pakokaasun hajua, toimittakaa auto välittömästi tarkastettavaksi. Älkää ajako autolla, jos tunnette pakokaasun hajua.

Tärkeitä tuuletusta koskevia tietoja

Jos pysäytätte auton ja jätätte sitten moottorin tyhjäkäynnille pitkäksi aikaa, suosittelemme jompaakumpaa seuraavista:

- Avatkaa ikkunoita vähintään 3 cm.
- Vaihtakaa ilmastointiasetukseksi ulkoilma.

Moottorin varoitusvalot



Moottorihäiriön varoitusvalo
Tarkista moottori

Jos valo syttyy moottorin käydessä, järjestelmässä on toimintahäiriö. Itsetestausjärjestelmä on havainnut auton päästöjenhallintajärjestelmän toimintahäiriön.

Jos se vilkkuu, moottorissa saattaa olla sytytyskatkoksia. Pakokaasun kohonnut lämpötila voi vahingoittaa katalysaattoria tai auton muita osia. Välttäkää voimakasta kiihdytystä ja hidastamista ja huollattakaa auto heti.



Voimansiirron varoitusvalo

Jos valo syttyy moottorin käydessä, järjestelmässä on toimintahäiriö. Jos valo vilkkuu ajon aikana, hidastakaa ajonopeutta välittömästi. Välttäkää voimakasta kiihdytystä ja hidastamista ja huollattakaa auto heti.

Jos molemmat lamput syttyvät moottorin käydessä, pysäyttäkää auto heti, kun sen voi tehdä turvallisesti. Jos ajamista jatketaan, auto voi menettää tehoaan tai moottori voi sammua. Kytkekää sytytysvirta pois ja yrittäkää käynnistää moottori sitten uudelleen. Antakaa asiantuntijan tarkistaa auto välittömästi.

Moottorin käynnistys ja pysäytys

DIESELMOOTTORIN KÄYNNISTYS

Tarkastakaa seuraavat seikat ennen moottorin käynnistämistä:

- Varmistakaa, että ajovalot ja elektroniset lisälaitteet eivät ole päällä.
- Varmistakaa, että seisontajarru on kytketty.
- Varmistakaa, että vaihteisto on vapaalla.

Moottorin käynnistys

1. Kääntäkää avain asentoon **II**.
2. Odottakaa, kunnes hehkutulppien merkkivalo sammuu.
3. Painakaa kytkinpoljin pohjaan.

Huom: Älkää koskeko kaasupoljinta.

4. Kääntäkää avain asentoon **III**.

Huom: Kytkinpolkimen vapautus moottorin käynnistymisen aikana lopettaa käynnistymisen ja palauttaa sytytysvirran päälle.

Huom: Kun lämpötila on alle -15°C , moottoria on ehkä pyöritettävä käynnistysmoottorilla jopa 10 sekuntia.

Huom: Moottorin käynnistystä voi yrittää vain rajoitetun ajan, ennen kuin käynnistysjärjestelmä kytketty väliaikaisesti pois päältä. Jos moottorin käynnistysajan raja ylittyy, viesti voi tulla näyttöön, ja käynnistystä ei voi yrittää vähintään 15 minuuttiin.

Käynnistykseen epäonnistuminen

Jos moottori ei käynnisty, toimikaa seuraavalla tavalla:

1. Painakaa jarrupoljin pohjaan.
2. Kytkekää seisontajarru.
3. Vaihtakaa vapaalle.

4. Kääntäkää avain asentoon **III** kunnes moottori käynnistyy.

Moottorin sammutus ajoneuvon ollessa paikallaan

1. Vaihtakaa vapaalle.
2. Kääntäkää avain asentoon **0**.
3. Kytkekää seisontajarru.

Moottorin sammutus ajoneuvon liikkeessa



VAROITUS: Moottorin sammutus ajoneuvon liikkeessa johtaa jarrutustehostuksen huomattavaan vähenemiseen. Tällöin jarruja pitää painaa enemmän ajoneuvon pysäyttämiseksi. Myöskin ohjaustehostus voi heikentyä huomattavasti. Ohjaus ei lukkiudu, mutta ajoneuvon ohjaukseen vaadittava voima kasvaa merkittävästi. Kun sytytysvirta on sammutettu, myös osa sähköpiireistä, esimerkiksi turvatyyny, kytkettyvät pois päältä. Jos sytytysvirta sammutettiin vahingossa, voitte vaihtaa vapaavaihteelle (N) ja käynnistää moottorin uudelleen.

1. Vaihtakaa vapaalle.
2. Kääntäkää avain asentoon **0**.
3. Pysäyttäkää ajoneuvo hallitusti jarruttamalla.
4. Kytkekää seisontajarru.

Moottorin käynnistys ja pysäytys

Suojautuminen pakokaasuilta



VAROITUS: Pakokaasuvuodot voivat aiheuttaa vahingollisten ja mahdollisesti hengenvaarallisten kaasujen pääsyn matkustamoon. Jos havaitsette ajoneuvon sisällä pakokaasun hajua, toimittakaa ajoneuvo välittömästi tarkastettavaksi. Älkää ajako ajoneuvolla, jos tunnette pakokaasun hajua.

Tärkeitä tuuletusta koskevia tietoja

Jos pysäytätte ajoneuvon ja jätätte sitten moottorin tyhjäkäynnille pitkäksi aikaa, suosittelimme jompaakumpaa seuraavista:

- Avatkaa ikkunoita vähintään 3 cm.
- Vaihtakaa ilmastointiasetukseksi ulkoilma.

Hehkutulpan merkkivalo



Jos valo syttyy, odottakaa valon sammumista ennen kuin käynnistätte.

Moottorin varoitusvalot



Moottorihäiriön varoitusvalo
Tarkista moottori

Valo syttyy, kun sytytysvirta kytketään päälle. Jos valo syttyy moottorin käydessä, järjestelmässä on toimintahäiriö. Vältä voimakasta kiihdytystä ja hidastamista ja tarkistuttakaa ajoneuvo mahdollisimman pian.



Voimansiirron varoitusvalo

Jos valo syttyy moottorin käydessä, järjestelmässä on toimintahäiriö. Jos valo vilkkuu ajon aikana, hidastakaa ajoneuvoa välittömästi. Vältä voimakasta kiihdytystä ja hidastamista ja huollattakaa ajoneuvo heti.

Jos molemmat lamput syttyvät moottorin käydessä, pysäyttäkää ajoneuvo heti, kun sen voi tehdä turvallisesti. Jos ajamista jatketaan, ajoneuvo voi menettää tehoa tai moottori voi sammua. Kytkekää sytytysvirta pois ja yrittäkää käynnistää moottori sitten uudelleen. Antakaa asiantuntijan tarkistaa ajoneuvo välittömästi.

MOOTTORIN SAMMUTUS

Autot turboahtimella



VAROITUS: Älkää sammuttako moottoria suurella käyntinopeudella. Jos näin tehdään, ahdin jatkaa pyörimistä moottorin öljynpaineen pudottua nolnaan. Tämä johtaa ahtimen laakereiden ennenaikaiseen kulumiseen.

Vapauttakaa kaasupoljin. Odottakaa, kunnes moottori on saavuttanut joutokäyntinopeuden, ja sammuttakaa vasta sitten.

Ajamisen erikoispiirteet

AUTO-START-STOP



VAROITUS: Kytkekää aina sytytysvirta pois päältä ja kytkekää seison tajarru täysin päälle ennen huoltotoimenpiteitä tai autosta poistumista. Tämän ohjeen laiminlyönnin seurauksena saattaa olla loukkaantuminen tai kuolema, jos moottori käynnistyy uudelleen.

Toimintaperiaate

Järjestelmä auttaa pienentämään polttoainekulutusta ja CO₂-päästöjä sammuttamalla moottorin, kun auto seisoo joutokäynnillä esim. liikennevaloissa. Autossa on parannettu käynnistysmoottori, jonka voi käynnistää usein.

Järjestelmä ei sammuta moottoria tietyissä olosuhteissa, esimerkiksi:

- Kuljettajan ovi on avattu.
- Kuljettajan turvavyö on avattu.
- Auto on korkealla.
- Lämmitettävä tuulilasi on kytketty päälle.
- Moottori on lämpenemässä.
- Ulkolämpötila on liian korkea tai liian matala.
- Akun lataus on vähissä tai akun lämpötila ei ole optimaalisen toiminta-alueen sisällä.
- Valittua sisäilman lämpötilaa pidetään yllä tai huurtumista vähennetään.

Järjestelmä käynnistää moottorin uudelleen tietyissä olosuhteissa, esimerkiksi seuraavissa:

- Lämmitettävä tuulilasi on kytketty päälle.
- Huurteenpoiston enimmäisasetus on kytketty päälle.

- Auto on alkaa vieriä alamäkeen vaihteen ollessa vapaalla.
- Tarvittavaa jarruavustusta pitää ylläpitää.
- Valittua sisäilman lämpötilaa pidetään yllä tai huurtumista vähennetään.

Huom: *Puhallinmoottorin nopeus voi muuttua, kun järjestelmä käynnistää moottorin uudelleen.*

Auto-Start-Stop -toiminnon käyttäminen

Moottorin sammutus

1. Pysäyttäkää auto.
2. Vaihtakaa vapaalle.
3. Vapauttakaa kytkinpoljin.

Huom: *Tehostettu ohjaus menee pois päältä, kun moottori on sammutettu.*

Moottorin uudelleenkäynnistys

Paina kytkinpoljin pohjaan.

Huom: *Saatte parhaan hyödyn järjestelmästä, kun kytlette vapaavaihteen ja vapautatte kytkinpolkimen aina, kun pysähdys kestää yli kolme sekuntia.*

Huom: *Järjestelmässä on sammuneen moottorin uudelleenkäynnistys. Moottori käynnistetään uudelleen sammumisen jälkeen painamalla kytkinpoljin pohjaan.*

Järjestelmän kytkeminen päälle ja pois



Kun kytlette sytytysvirran päälle, järjestelmä kytketty päälle. Painakaa kytkintä kytköksenne sen pois päältä.

Huom: **OFF** syttyy kytkimessä.

Järjestelmän voi kytkeä päälle painamalla kytkintä uudelleen.

Ajaminen erikoispiirteet

Auto-start-stop-merkkivalo syttyy vihreänä, kun moottori sammuu. Valo vilkkuu keltaisena, kun kuljettajan on toimittava.

Huom: *Järjestelmä kytkeytyy pois päältä havaitessaan toimintahäiriön. Jos se ei kytkeydy päälle, tarkistuttakaa auto mahdollisimman pian.*

Auto-Start-Stop-varoitus

Kuuluu, kun kuljettajan ovi avataan järjestelmän sammutettua moottorin.

Pariston vaihtaminen

Akku on vaihdettava täsmälleen samat vaatimukset täyttävään osaan, jotta järjestelmä toimii oikein.

Polttoaine ja tankkaus

TURVALLISUUSVAROTOIMET



VAROITUS: Älkää ylitäyttäkö polttoainesäiliötä. Ylitäytetyn säiliön paine voi aiheuttaa vuodon ja johtaa polttoaineen suihkuamiseen ja tulipaloon.



VAROITUS: Polttoainejärjestelmä voi olla paineellinen. Jos kuulette polttoainesäiliön aukon lähellä sihinää, älkää tankatko ennen äänen loppumista. Muutoin polttoainetta voi suihkuta ulos aiheuttaen vakavia vammoja.



VAROITUS: Polttoaine voi väärin käytettynä tai käsiteltynä aiheuttaa vakavan loukkaantumisen tai kuoleman.



VAROITUS: Polttoaine saattaa sisältää bentseeniä, joka voi aiheuttaa syöpää.



VAROITUS: Sammuttakaa moottori aina ennen tankkausta ja pitäkää kipinät ja avotuli loitolla polttoainesäiliön täyttöventtiilistä. Tupakointi ja matkapuhelimen käyttö ovat kiellettyjä tankkauksen aikana. Polttoainehöyryt ovat erittäin vaarallisia tietyissä olosuhteissa. Vältäkkää höyryjen liiallista hengittämistä.

Tankatkaa seuraavien ohjeiden mukaisesti:

- Sammuttakaa kaikki savuavat materiaalit ja avotulet ennen auton tankkausta.
- Sammuttakaa moottori ennen tankkaamista.

- Auton polttoaineet voivat olla haitallisia tai hengenvaarallisia nieltynä. Polttoaine on hyvin myrkyllistä ja voi nieltynä aiheuttaa kuoleman tai pysyvän vamman. Jos polttoainetta on nieltä, kutsukaa välittömästi lääkäri, vaikkei näkyviä oireita heti ilmeneisikään. Polttoaineen myrkyllisiä vaikutuksia ei ehkä huomaa moneen tuntiin.
- Vältäkkää polttoainehöyryjen hengittämistä. Polttoainehöyryng hengittäminen voi johtaa silmien ja hengitysteiden ärsytykseen. Vakavissa tapauksissa polttoainehöyryng liiallinen hengittäminen voi aiheuttaa vakavan sairauden ja pysyviä vammoja.
- Vältäkkää polttoaineen joutumista silmiin. Jos polttoainetta joutuu silmiin, ottakaa välittömästi (mahdolliset) piilolinssit pois, huuhdelkaa vedellä vähintään 15 minuutin ajan ja hakeutukaa lääkärin hoitoon. Ilman asianmukaista hoitoa seurauksena voi olla pysyviä vammoja.
- Polttoaineet voivat olla vahingollisia imeytyessään ihon läpi. Jos polttoainetta roiskuu iholle ja/tai vaatteille, riisukaa heti likaantuneet vaatteet ja peskää iho perusteellisesti saippualla ja vedellä. Toistuva tai pitkittynyt ihonkontakti aiheuttaa ihon ärtymistä.
- Olkaa erityisen varovaisia, jos käytätte Antabusta tai muuta disulfiraamivalmistetta alkoholisming hoitoon. Polttoainehöyryng hengittäminen voi aiheuttaa haitallisen reaktion, mikä voi johtaa vakaviin henkilövahinkoihin tai aiheuttaa pahoinvointia. Jos koette haitallisia reaktioita, ottakaa välittömästi yhteyttä lääkäriin.

Polttoaine ja tankkaus

POLTTOAINELAATU - BENSIINI



VAROITUS: Älkää sekoittako dieseliä bensiinin, bensiinin ja alkoholin seoksen tai alkoholin kanssa. Seurauksena saattaa olla räjähdys.



VAROITUS: Älkää käyttäkö lyijyllistä bensiiniä tai sellaisia bensiinin lisäaineita, jotka sisältävät muita metalliyhdisteitä, kuten mangaanipohjaisia yhdisteitä. Ne voivat vaurioittaa päästöjen rajoitusjärjestelmää.

Käyttäkää vähintään 95-oktaanista lyijytöntä bensiiniä, joka täyttää standardin EN 228 tai vastaavat kansalliset vaatimukset.

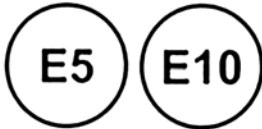

E268502

Autonne soveltuu polttoaineille, joiden etanolipitoisuus on enintään 10 % (E5 ja E10).

Huom: Suosittelemme käyttämään aina laadukasta polttoainetta. Emme suosittele polttoaineen jälkimarkkina-lisäaineiden ja muita moottorin lisäaineiden käyttöä.

Pitkäaikainen säilytys

Useimmat bensiinilaadut sisältävät etanolia. Mikäli autoa on tarkoitus säilyttää yli kaksi kuukautta, suosittelemme polttoainesäiliön täyttämistä polttoaineella, joka ei sisällä etanolia.

POLTTOAINELAATU - DIESEL



VAROITUS: Älkää sekoittako dieseliä bensiinin, bensiinin ja alkoholin seoksen tai alkoholin kanssa. Seurauksena saattaa olla räjähdys.

Käyttäkää dieselpolttoainetta, joka täyttää standardin EN 590 tai vastaavan kansallisen vaatimuksen.



E268503

Tässä autossa saa käyttää dieseliä (B7), joka sisältää korkeintaan 7 % biodieseliä.

Huom: Suosittelemme käyttämään aina laadukasta polttoainetta. Emme suosittele polttoaineen jälkimarkkina-lisäaineiden ja muita moottorin lisäaineiden käyttöä.

Huom: Emme suosittele polttoaineen parafinoitumista estävien lisäaineiden käyttöä.

Polttoaine ja tankkaus

Pitkäaikainen säilytys

Useimmat dieselpolttoaineet sisältävät biodieseliä. Mikäli autoa on tarkoitus säilyttää yli kaksi kuukautta, suosittelemme polttoainesäiliön täyttämistä polttoaineella, joka ei sisällä biodieseliä.

POLTTOAINEEN TÄYTTÖSUPPILON SIJAINTI

Polttoaineen täyttösuppilo on hansikaslokerossa.

POLTTOAINEEN LOPPUMINEN

Polttoaineen loppuminen voi aiheuttaa vaurioita, joita auton takuu ei korvaa.

Jos auton polttoaine loppuu:

- Lisätkää vähintään 5 L polttoainetta, jotta moottorin voi käynnistää.
- Tankkaamisen jälkeen sytytysvirta täytyy ehkä kytkeä päälle useita kertoja, jotta polttoainejärjestelmä saa pumpattua polttoainetta säiliöstä moottoriin. Käynnistettäessä pyörytsaika voi kestää muutamia sekunteja tavallista kauemmin.

Huom: Jos auto on jyrkässä mäessä, polttoainetta saatetaan tarvita enemmän.

Polttoainekanisterin täyttäminen



VAROITUS: Polttoaineen virtaus tankkauspistoolin läpi voi tuottaa staattista sähköä. Tämä voi aiheuttaa tulipalon, jos täytätte maadoittamatonta polttoainesäiliötä.

Toimikaa seuraavien ohjeiden mukaan, niin vältätte sähköstaattisen varauksen syntymisen ja kipinöinnin täyttäessänne maadoittamatonta kanisteria:

- Käyttäkää vain vaatimustenmukaista kanisteria polttoaineen kuljettamiseen auton luokse. Asettakaa täytettävä polttoainekanisteri maahan.
- Älkää täyttäkö kanisteria sen ollessa autossa (mukaan lukien kuormatila).
- Pitäkää polttoainepumpun nokka kosketuksessa kanisteriin täyttämisen aikana.
- Älkää käyttäkö laitetta, joka pitää polttoainepumpun tankkauspistoolin kahvan täyttöasennossa.

Polttoaineen lisääminen kanisterista



VAROITUS: Polttoaineen täyttöputken ei saa työntää kanisterin kaatonokkaa tai tavallista suppiloa. Seurauksena voi olla polttoainejärjestelmän täyttöputken tai sen tiivisteen vaurioituminen ja polttoaineen valuminen maahan.



VAROITUS: Korkitonta täyttöjärjestelmää ei saa yrittää vivuta tai työntää auki vieraiden esineiden avulla. Seurauksena voi olla täyttöjärjestelmän vaurioituminen ja henkilövahinkoja.



VAROITUS: Älkää hävittäkö polttoainetta talousjätteen mukana tai yleisen viemärijärjestelmän kautta. Käyttäkää hyväksytyä jätteenkäsittelypistettä.

Kun lisäätte polttoainetta auton polttoainesäiliöön kanisterista, käyttäkää auton mukana tullutta polttoaineen täyttösuppiloa. Katsokaa **Polttoaineen täyttösuppilon sijainti** (sivu 98).

Polttoaine ja tankkaus

Huom: Älkää käyttäkö muuta kuin alkuperäistä suppiloa, sillä muut suppilot eivät toimi tulpattoman polttoainejärjestelmän kanssa ja saattavat vahingoittaa sitä.

Kun täytätte auton polttoainesäiliötä kanisterista, toimikaa seuraavasti:

1. Avatkaa polttonestesäiliön luukku kokonaan.
2. Asettakaa polttoaineen täyttösuppilo kokonaan polttoaineen täyttöaukkoon.



3. Lisätäkää autoon polttoainetta kanisterista.
4. Irrottakaa polttoaineen täyttösuppilo.
5. Sulkekaa polttonestesäiliön luukku täysin.
6. Puhdistakaa polttoaineen täyttösuppilo ja asettakaa se takaisin autoon tai hävittäkää se asianmukaisesti.

Huom: Voitte hankkia uusia täyttösuppiloita valtuutetuista liikkeistä, jos päätätte hävittää täyttösuppilon.

TANKKAUS

Polttoaineen lisäämisen yleiskuvaus

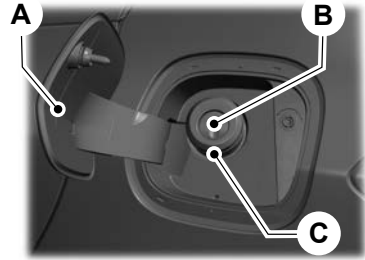

- A Polttoaineen täyttöaukon luukku
- B Polttoainesäiliön täyttöventtiili
- C Polttoainesäiliön täyttöputki

Tässä autossa ei ole polttoainesäiliön täyttökorkkia.

Polttoaine ja tankkaus



- A Vasen puoli. Avatkaa polttoainesäiliön luukku painamalla sen takareunan keskikohtaa ja sitten vapauttamalla se.
- B Oikea puoli. Avatkaa polttoainesäiliön luukku painamalla sen takareunan keskikohtaa ja sitten vapauttamalla se.
- C Vasen puoli. Avatkaa polttoainesäiliön luukku vetämällä sitä takaosasta.
- D Oikea puoli. Avatkaa polttoainesäiliön luukku vetämällä sitä takaosasta.

Polttoaineen lisääminen autoon



VAROITUS: Sammuttaa moottori aina ennen tankkausta ja pitäkää kipinät ja avotuli loitolla polttoainesäiliön täyttövventtiilistä. Tupakointi ja matkapuhelimen käyttö ovat kiellettyjä tankkauksen aikana. Polttoainehöyryt ovat erittäin vaarallisia tietyissä olosuhteissa. Välttäkää höyryjen liiallista hengittämistä.



VAROITUS: Polttoainejärjestelmä voi olla paineellinen. Jos kuulette polttoainesäiliön aukon lähellä sihinää, älkää tankatko ennen äänen loppumista. Muutoin polttoainetta voi suihkuta ulos aiheuttaen vakavia vammoja.



VAROITUS: Älkää vääntäkö polttoainesäiliön täyttövventtiiliä auki. Muuten polttoainejärjestelmä saattaa vaurioitua. Tämän ohjeen laiminlyönti saattaa johtaa tulipaloon, loukkaantumiseen tai kuolemaan.



VAROITUS: Älkää poistako tankkauspistoolia kokonaan perille työnnetystä asennosta tankkauksen aikana.



VAROITUS: Lopettakaa tankkaus, kun polttoainepumpun tankkauspistoolin toiminta automaattisesti katkeaa ensimmäisen kerran. Muutoin tankin paisuntatila täyttyy, mikä voi johtaa polttoaineen ylivuotamiseen.



VAROITUS: Älkää ylitäytäkö polttoainesäiliötä. Ylitäytetyn säiliön paine voi aiheuttaa vuodon ja johtaa polttoaineen suihkuamiseen ja tulipaloon.



VAROITUS: Odottakaa ainakin viisi sekuntia ennen polttoainepumpun tankkauspistoolin vetämistä pois, jotta mahdolliset polttoainejäämät ehtivät tippua polttoainesäiliöön.

1. Avatkaa polttonestesäiliön luukku kokonaan.
2. Valitkaa oikea polttoainepumpun tankkauspistooli.

Polttoaine ja tankkaus

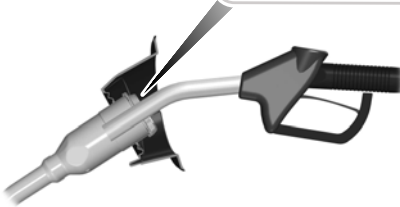
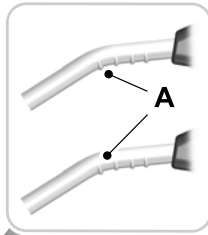

3. Työntäkää polttoainepumpun tankkauspistooli sisään pistoolin ensimmäiseen loveen (A) asti siten, että myös lovi on sisällä. Pitäkää polttoainepumpun tankkauspistoolia polttoainesäiliön täyttöputken aukkoa vasten.

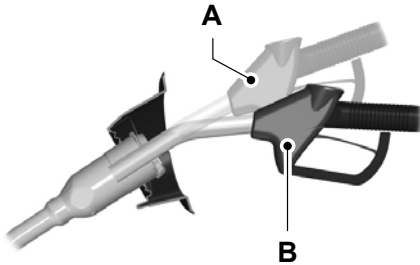

E139203

4. Pitäkää tankkauspistoolia tankkaamisen aikana asennossa B. Jos polttoainepumpun tankkauspistoolia pidetään asennossa A, se voi vaikuttaa polttoaineen virtaukseen ja katkaista polttoainepumpun tankkauspistoolin toiminnan ennen kuin säiliö on täynnä

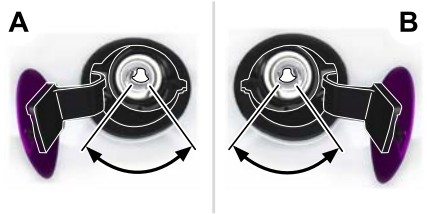

5. Käyttäkää tankkauspistoolia kuvatulla alueella.

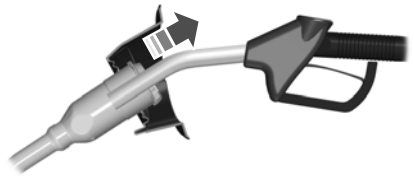

6. Kun lopetatte tankkauksen, nostakaa tankkauspistoolia hieman ja poistakaa se hitaasti.
7. Sulkekaa polttonestesäiliön luukku täysin.

Älkää yrittäkö käynnistää moottoria, jos olette täyttäneet polttoainesäiliöön vääränlaista polttoainetta. Vääränlaisen polttoaineen käyttö voi aiheuttaa vaurioita, joita auton takuu ei korvaa. Antakaa asiantuntijan tarkistaa auto välittömästi.

Polttoaineen lisäsjärjestelmän varoitus (jos asennettu)

Jos polttoainesäiliön täyttöventtiili ei sulkeudu kokonaan, tietonäyttöön voi tulla ilmoitus.

Ilmoitus
Check fuel fill inlet

Jos viesti näkyy, toimikaa seuraavalla tavalla:

Polttoaine ja tankkaus

1. Pysäyttäkää auto heti, kun sen voi tehdä turvallisesti, ja sammuttakaa moottori.
2. Siirtäkää vaihdevipu pysäköintiasentoon (P) tai vapaalle (N).
3. Kytkekää seisontajarru.
4. Avatkaa polttonestesäiliön luukku kokonaan.
5. Tarkistakaa, onko polttoainesäiliön täyttöventtiilissä jotakin, joka voi haitata luukun liikettä.
6. Puhdistakaa polttoainesäiliön täyttöventtiili.
7. Asettakaa joko polttoainepumpun pistooli tai auton mukana toimitettu polttoainesuppilo kokonaan polttoaineen täyttöputkeen. Katsokaa **Polttoaineen täyttösuppilon sijainti** (sivu 98). Tämän pitäisi irrottaa kaikki epäpuhtaudet, jotka saattavat estää polttoainesäiliön täyttöventtiiliä sulkeutumasta kokonaan.
8. Ottakaa polttoainepumpun pistooli tai polttoaineen täyttösuppilo pois polttoainesäiliön täyttöputkesta.
9. Sulkekaa polttonestesäiliön luukku täysin.

Huom: *Ilmoitus ei ehkä nollaudu välittömästi. Jos ilmoitus näkyy edelleen ja varoitusvalo syttyy, viekää auto tarkistettavaksi mahdollisimman pian.*

Moottorin päästöjen hallinta

KATALYSAATTORI - 1,0L ECOBOOST™



VAROITUS: Älkää ajako tai pysäköikö autoa tai jättäkö sitä joutokäynnille kuivan ruohon tai muun kuivan pinnan päälle. Päästöjärjestelmä kuumentaa moottorin ja pakojärjestelmän, mistä aiheutuu tulipalon vaara.



VAROITUS: Pakojärjestelmän normaali toimintalämpötila on hyvin korkea. Älkää koskaan työskennelkö pakojärjestelmän osien läheisyydessä tai yrittäkö korjata niitä ennen kuin järjestelmä on jäähtynyt. Olkaa erityisen huolellinen työskennellessänne katalyysaattorin lähettyvillä. Katalyysaattori lämpenee hyvin kuumaksi jo lyhyen moottorin käynnissäolon aikana ja pysyy kuumana moottorin sammuttamisen jälkeen.



VAROITUS: Pakokaasuvuodot voivat aiheuttaa vahingollisten ja mahdollisesti kuolemaan johtavien kaasujen pääsyn matkustamoon. Jos havaitsette auton sisällä pakokaasun hajua, toimittakaa auto välittömästi tarkastettavaksi. Älkää ajako autolla, jos tunnette pakokaasun hajua.

Autossa on useita päästöjenhallintaosia ja katalyysaattori, joka täyttää nykyiset pakokaasunormit.

Seuraavat ohjeet auttavat välttämään katalyysaattorin vaurioitumisen:

- Älkää pyörittäkö moottoria pidempään kuin 10 sekuntia kerrallaan.
- Älkää käyttäkö moottoria sytytystulpan johdon ollessa irti.

- Älkää käynnistäkö autoa työntämällä tai hinaamalla. Käyttäkää apukäynnistyskaapeleita. Katsokaa **Käynnistys kaapeleiden avulla** (sivu 139).
- Älkää sammuttako sytytysvirtaa auton liikkuessa.
- Älkää käyttäkö liyjiypitoista polttoainetta.
- Välttäkää polttoaineen loppumista.

Huom: Tästä aiheutuva osien vaurioituminen ei ehkä sisälly auton takuuehtojen piiriin.

Itsetestausjärjestelmä

Autossa on itsetestausjärjestelmä, joka valvoo päästöjenhallintajärjestelmää. Jos jokin seuraavista varoitusvaloista syttyy, se voi tarkoittaa sitä, että itsetestausjärjestelmä on havainnut häiriön päästöjenhallintajärjestelmässä.



Jos ajamista jatketaan, auto voi menettää tehoaan tai moottori voi sammua. Jos varoitusvaloon ei reagoida, seurauksena voi olla osien vaurio, jota auton takuu ei kata. Tarkistuttakaa auto mahdollisimman pian.

Katsokaa **Varoitus- ja merkkivalot** (sivu 63).

Moottorin päästöjen hallinta

SCR-KATALYSAATTORI-JÄRJESTELMÄ - 1,5L DURATORQ-TDCI DIESEL

Autonne on varustettu SCR-katalysaattorijärjestelmällä. Se vähentää pakokaasupäästöjä ruiskuttamalla AdBlueta® pakojärjestelmään. Moottori ei käynnisty, jos peukaloitte SCR-järjestelmää tai poistatte sen käytöstä.

Jotta järjestelmä toimisi oikein, nesteen taso on pidettävä oikeana.

Huom: SCR-järjestelmän pumppu käy lyhyen aikaa moottorin sammutuksen jälkeen. Tämä on normaalia.

AdBlue®-ohjeet

- Käyttäkää vain ISO-22241-sertifioitua AdBlueta®.
- Älkää kaatako AdBlue®-nestettä ajoneuvon polttoainesäiliöön. Se voi aiheuttaa moottorin vaurioitumisen, jota takuu ei kata.
- Älkää kaatako polttoainetta tai mitään lisäaineita auton AdBlue®-säiliöön. Tämä voi aiheuttaa vaurioitumisen, jota takuu ei kata.
- Älkää ylitäyttäkö AdBlue®-säiliötä.
- Älkää laimentako nestettä vedellä tai millään muulla nesteellä.
- Älkää käyttäkö tyhjää nestekanisteria uudelleen.
- Älkää säilyttäkö suorassa auringonvalossa.
- Oikea säilytyslämpötila on -5°C – 20°C .
- Älkää säilyttäkö nestekanistereita autossa.

- Neste on palamatonta, myrkytöntä, väritöntä ja vesiliukoista.
- Poistakaa mahdolliset jäämät maalatuilta pinnoilta välittömästi, kun lisäätte AdBlueta®.

AdBlue®-säiliön täyttäminen



Sinikorkkinen AdBlue®-täyttöputki on polttoainesäiliön täyttöputken vieressä. Täyttäkää säiliö AdBlue®-täyttöpisteen nestepumpulla tai AdBlue®-kanisterista.

Täyttäminen kylmässä

AdBlue® voi jäättyä, kun lämpötila on alle -11°C . Autossa on esilämmitysjärjestelmä, joka mahdollistaa nesteen käytön, vaikka lämpötila olisi alle -11°C . Jos täytätte AdBlue®-säiliön liian täyteen ja neste jäätyy, se voi aiheuttaa vaurioita, joita takuu ei kata.

Huom: AdBlue®-säiliötä ei ehkä voi täyttää täysin, kun lämpötila on alle -11°C .

Moottorin päästöjen hallinta

Huom: Jos AdBlue®-säiliö on jäätynyt, nesteen määrä ei ehkä näy oikein eikä säiliön täyttämistä havaita. AdBlue®-nesteen tason näyttö palautuu todellisuutta vastaavaksi, kun säiliö on sulanut kokonaan.

AdBlue®-säiliön täyttäminen huoltoaseman pumpulla



VAROITUS: Älkää päästäkö DEF-nestettä (AdBlue) kosketuksiin silmien, ihon tai vaatteiden kanssa. Jos nestettä pääsee silmiin, huuhtokaa silmät välittömästi runsaalla vedellä ja ottakaa yhteys lääkäriin. Puhdistakaa kosketuksiin joutunut iho saippualla ja vedellä. Jos nestettä on juotu, juokaa runsaasti vettä ja ottakaa välittömästi yhteys lääkäriin.



VAROITUS: Täyttäkää DEF-säiliö (AdBlue) hyvin tuuletetussa tilassa. Kun avaatte säiliön tai kanisterin korkin, ammoniakkihöyryä voi vapautua. Ammoniakkihöyry ärsyttää silmiä, ihoa ja limakalvoja. Ammoniakkihöyryn hengittäminen voi aiheuttaa silmien, kurkun ja nenän ärsytystä sekä silmien vuotamista tai voimakasta yskimistä.

AdBlue®-säiliön täyttäminen huoltoaseman pumpulla tapahtuu samalla tavalla kuin auton tankkaaminen.

1. Avatkaa polttonestesäiliön luukku kokonaan.

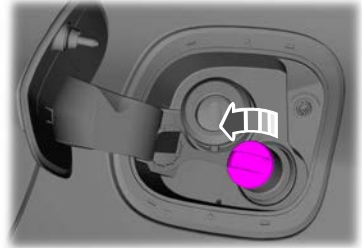

2. Irrottakaa AdBlue®-säiliön täyttökorkki.
3. Asettakaa AdBlue®-tankkauspistooli kokonaan sisään.

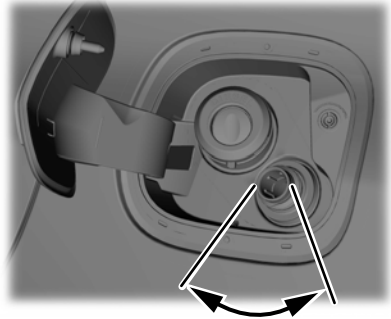

4. Käyttäkää AdBlue®-tankkauspistoolia kuvatulla alueella.

Huom: Pumpun pistooli sammuu, kun säiliö on täysi.

5. Nostakaa AdBlue®-tankkauspistoolia hieman ja poistakaa se hitaasti.
6. Asettakaa AdBlue®-säiliön täyttökorkki takaisin paikalleen. Kiertäkää sitä myötäpäivään, kunnes tunnette voimakkaan vastustuksen ja se naksahtaa.

Moottorin päästöjen hallinta

Älkää yrittäkö käynnistää moottoria, jos olette täyttäneet AdBlue®-säiliön vääränlaista nestettä. Vääränlaisen nesteen käyttö voi aiheuttaa vaurioita, joita auton takuu ei korvaa. Tarkistuttakaa auto mahdollisimman pian.

AdBlue®-säiliön täyttäminen kanisterilla



VAROITUS: Älkää päästäkö DEF-nestettä (AdBlue) kosketuksiin silmien, ihon tai vaatteiden kanssa. Jos nestettä pääsee silmiin, huuhtokaa silmät välittömästi runsaalla vedellä ja ottakaa yhteys lääkäriin. Puhdistakaa kosketuksiin joutunut iho saippualla ja vedellä. Jos nestettä on juotu, juokaa runsaasti vettä ja ottakaa välittömästi yhteys lääkäriin.



VAROITUS: Täyttäkää DEF-säiliö (AdBlue) hyvin tuuletetussa tilassa. Kun avaatte säiliön tai kanisterin korkin, ammoniakkihöyryä voi vapautua. Ammoniakkihöyry ärsyttää silmiä, ihoa ja limakalvoja. Ammoniakkihöyryn hengittäminen voi aiheuttaa silmien, kurkun ja nenän ärsytystä sekä silmien vuotamista tai voimakasta yskimistä.

Käyttäkää säiliöitä, joiden kaatonokassa on tiiviste.

Noudattakaa aina valmistajan ohjeita.

1. Irrottakaa nestekanisterin korkki.
2. Asettakaa kanisteriin kaatonokka ja kiristäkää sitä, kunnes tunnette voimakasta vastustusta.

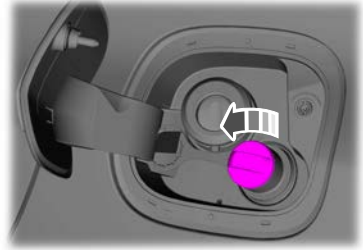

3. Irrottakaa AdBlue®-säiliön täyttökorkki.
 4. Asettakaa kaatonokka AdBlue®-täyttöputkeen niin, että kaatonokassa oleva tiiviste on kiinni täyttöputkessa.
 5. Kaatakaa nestettä säiliöön.
- Huom:** Nesteen virtaaminen loppuu, kun säiliö on täysi.
6. Kääntäkää kanisteri pystyasentoon hieman AdBlue®-täyttöputkea alempana.
 7. Päästäkää kaatonokassa mahdollisesti oleva neste valumaan takaisin kanisteriin.
 8. Irrottakaa kaatonokka AdBlue®-täyttöputkesta.
 9. Irrottakaa kaatonokka AdBlue®-kanisterista ja sulkekaa korkki.
 10. Asettakaa AdBlue®-säiliön täyttökorkki takaisin paikalleen. Kiertäkää sitä myötäpäivään, kunnes tunnette voimakkaan vastustuksen ja se naksahtaa.

Älkää yrittäkö käynnistää moottoria, jos olette täyttäneet AdBlue®-säiliöön vääränlaista nestettä. Vääränlaisen nesteen käyttö voi aiheuttaa vaurioita, joita auton takuu ei korvaa. Tarkistuttakaa auto mahdollisimman pian.

Moottorin päästöjen hallinta

AdBlue®-määrän tarkistus

1. Käyttäkää ohjauspyörässä olevia tietojärjestelmän käyttöasettimia ja valitkaa **Settings**.
2. Valitkaa **Information**.
3. Valitkaa **AdBlue®**.

AdBlue®-kulutus

AdBlue®-kulutus liittyy suoraan polttoaineenkulutukseen ja siihen vaikuttavat monet seikat, kuten ajotyyli, suurten nopeuksien käyttö, ruuhka-ajo, ilmastonoinnin käyttö, asennetut lisävarusteet, kuormaus ja hinaus. AdBlue®-nesteen kulutus voi olla 1–6 % polttoaineenkulutuksesta.

AdBlue®-kulutus määritetään auton malliversiolle, ei yksittäiselle autolle.

SCR-katalysaattorijärjestelmän varoitusvalo



Varoitusvalo syttyy, jos järjestelmä havaitsee nesteen olevan vähissä tai jos järjestelmässä on toimintahäiriö.

Jos varoitusvalo syttyy, tietonäytössä näkyvä viesti kertoo, liittyykö ongelma nesteen määrään vai SCR-katalysaattorijärjestelmän toimintaan. Jos varoitusvalo palaa ajon aikana ja nesteen taso on riittävä, järjestelmässä on toimintahäiriö. Tarkistuttakaa auto mahdollisimman pian.

SCR-katalysaattorijärjestelmän tietoilmoitukset

AdBlue®-määrä

Ilmoitus	Toimi
AdBlue® low Range : XXXX km Refill soon AdBlue® low Range : XXXX mls Refill soon	Ilmaisee arvioidun jäljellä olevan ajomatkan, ennen kuin AdBlue®-säiliö on tyhjä. Täyttäkää AdBlue®-säiliö mahdollisimman pian.
AdBlue® low No engine start in XXXX km AdBlue® low No engine start in XXXX mls	Ilmaisee arvioidun jäljellä olevan ajomatkan, ennen kuin AdBlue®-säiliö on tyhjä. Moottori ei käynnisty uudelleen, jos sammutatte sytytysvirran. Täyttäkää AdBlue®-säiliö mahdollisimman pian.
AdBlue® level empty. Refill to start engine	AdBlue®-säiliö on tyhjä. Moottori ei käynnisty uudelleen, jos sammutatte sytytysvirran. Täyttäkää AdBlue®-säiliö. Moottorin uudelleenkäynnistämiseen tarvittava AdBlue®-nesteen vähimmäistäyttömäärä näkyy tietonäytöllä. Katsokaa Tietonäytöt (sivu 67).

Huom: Jos tyhjä AdBlue®-säiliö täytetään, voi kestää hetken, ennen kuin järjestelmä tunnistaa uuden AdBlue®-tason.

Huom: Jos AdBlue®-säiliö jäätyy, kun nestettä on jäljellä vain vähän, näytössä jäljellä oleva ajomatka voi lyhentyä.

Moottorin päästöjen hallinta

AdBlue®-toimintahäiriö

Ilmoitus	Toimi
AdBlue® system malfunction Service required	Järjestelmässä on toimintahäiriö. Tarkistuttakaa auto mahdollisimman pian.
AdBlue® system No engine start in XXXX km AdBlue® system No engine start in XXXX mls	Ilmaisee arvioidun jäljellä olevan ajomatkan, ennen kuin järjestelmävika estää moottorin käynnistämisen. Moottori ei käynnisty uudelleen, jos sammutatte sytytysvirran. Tarkistuttakaa auto mahdollisimman pian.
AdBlue® system Service required to start engine	Järjestelmässä on toimintahäiriö. Tarkistuttakaa auto mahdollisimman pian.

BENSIINIIN HIUKKASSUODATIN - 1,0L ECOBOOST™



VAROITUS: Älkää pysäköikö autoa tai jättäkö sitä joutokäynnille kuivien lehtien, kuivan ruohon tai muiden helposti palavien materiaalien päälle. Koska regenerointiprosessi muodostaa erittäin korkeita pakokaasun lämpötiloja, pakoputkiston lämpösäteily voi olla hyvinkin voimakasta regeneroinnin aikana ja sen jälkeen sekä moottorin sammutuksen jälkeen. Tästä aiheutuu palovaara.

Vähentäkää dieselmoottorin hiukkassuodattimen vahingoittumisen vaaraa seuraavasti:

- Älkää pyörittäkö käynnistysmoottoria pidempään kuin 10 sekuntia kerrallaan.
- Älkää käynnistäkö autoa työntämällä tai hinaamalla. Käyttäkää apukäynnistyskaapeleita. Katsokaa **Käynnistyskaapeleiden avulla** (sivu 139).

- Älkää sammuttako sytytysvirtaa auton liikkeessa.
- Huomioikaa varoitusvalot, merkkivalot ja ilmoitukset.

Bensiinimoottorin hiukkassuodattimen regenerointi

Pakokaasun hiukkaset kerääntyvät bensiinihiukkassuodattimeen ja aiheuttavat asteittaisen rajoituksen ajan myötä. Tämä rajoitus poistetaan moottorin ohjausjärjestelmän ohjaamaan regenerointiprosessin avulla. Regenerointiprosessissa pakokaasun hiukkaset muuntuvat harmittomiksi kaasuiksi.

Regeneraatio tapahtuu normaalin ajon aikana eri tasoisesti ajotyylisiä riippuen. Passiivinen regeneraatio tapahtuu, kun ajatte maltillisella tai suurella ajonopeudella. Jos kuitenkin yleensä ajatte lyhyitä matkoja pienillä nopeuksilla, moottorin ohjausjärjestelmä voi aktiivisesti nostaa pakokaasun lämpötilaa poistaakseen suodattimeen kerääntyneitä hiukkasia, jotta suodatin toimii edelleen oikein.

Moottorin päästöjen hallinta

Suosittellemme edistämään passiivista generointia seuraavasti:

- Ajakaa erilaisissa olosuhteissa, myös maantiellä, vähintään 20 minuuttia
- Välttää pitkiä tyhjäkäyntijaksoja.
- Valitkaa vaihde, joka ylläpitää moottorin käyntinopeutena 1 500–4 000 1/min.

Jos suodatin on melkein tai täysin täynnä, tietonäyttöön syttyy varoitusvalo tai siihen tulee näkyviin ilmoitus.

Huom: Varoitusvalo syttyy ja tietonäyttöön tulee ilmoitus joissakin autoissa.

Jos ette toimi, kun merkkivalo syttyy tai tietonäyttöön tulee ilmoitus, voitte aiheuttaa vaurioita, joita takuu ei korvaa.

Bensiinimoottorin hiukkassuodattimen varoitusvalot ja merkkivalot



Moottorihäiriön varoitusvalo

Bensiinimoottorin hiukkassuodattimen tietoilmoitukset

Ilmoitus	Toimi
Exhaust filter at limit Drive to clean	<ul style="list-style-type: none">• Ajakaa erilaisissa olosuhteissa, myös maantiellä, vähintään 20 minuuttia tai kunnes ilmoitus häviää näytöltä.• Välttää pitkiä tyhjäkäyntijaksoja.• Valitkaa vaihde, joka ylläpitää moottorin käyntinopeutena 1 500–4 000 1/min.
Exhaust filter over limit Service now	<ul style="list-style-type: none">• Ajakaa maltillisella nopeudella.• Välttää kovia kiihdytyksiä ja hidastuksia.• Tarkistuttakaa auto mahdollisimman pian.

Moottorin päästöjen hallinta

DIESELMOOTTORIN HIUKKASSUODATIN - 1,5L DURATORQ-TDCI DIESEL



VAROITUS: Älkää pysäköikö autoa tai jättäkö sitä joutokäynnille kuivien lehtien, kuivan ruohon tai muiden helposti palavien materiaalien päälle. Koska regenerointiprosessi muodostaa erittäin korkeita pakokaasun lämpötiloja, pakoputkiston lämpösäteily voi olla hyvinkin voimakasta regeneroinnin aikana ja sen jälkeen sekä moottorin sammutuksen jälkeen. Tästä aiheutuu palovaara.



VAROITUS: Pakojärjestelmän normaali toimintalämpötila on hyvin korkea. Älkää koskaan työskennelkö pakojärjestelmän osien läheisyydessä tai yrittäkö korjata niitä ennen kuin järjestelmä on jäähtynyt. Olkaa erityisen varovainen työskennellessänne dieselmoottorin hapetuskatalysoattorin tai dieselmoottorin hiukkassuodattimen läheisyydessä. Dieselmoottorin hapetuskatalysoattori ja dieselmoottorin hiukkassuodatin lämpenevät hyvin kuumiksi jo lyhyen moottorin käynnissäolon aikana ja pysyvät kuumina moottorin sammuttamisen jälkeen.



VAROITUS: Pakokaasuvuodot voivat aiheuttaa vahingollisten ja mahdollisesti hengenvaarallisten kaasujen pääsyn matkustamoon. Jos havaitsette auton sisällä pakokaasun hajua, toimittakaa auto välittömästi tarkastettavaksi. Älkää ajako autolla, jos tunnette pakokaasun hajua.

Autossa on useita päästöjenhallintaosia ja dieselmoottorin hiukkassuodatin, joka täyttää nykyiset pakokaasunormit. Se suodattaa pakokaasusta haitallisia dieselmoottorin hiukkaspäästöjä, esimerkiksi nokea.

Dieselmoottorin hiukkassuodattimen vaurioitumisen välttäminen:

- Älkää pyrittäkö käynnistysmoottoria pidempään kuin 10 sekuntia kerrallaan.
- Älkää käynnistäkö autoa työntämällä tai hinaamalla. Käyttäkää apukäynnistyskaapeleita. Katsokaa **Käynnistyskaapeleiden avulla** (sivu 139).
- Älkää sammuttako sytytysvirtaa auton liikkeessa.
- Huomioikaa pakojärjestelmän puhdistukseen ja regeneroimiseen liittyvät varoitusvalot tai viestit.

Huom: Tämä voi aiheuttaa auton vaurioitumisen, jota takuu ei kata.

Itsetestausjärjestelmä

Autossa on itsetestausjärjestelmä, joka valvoo päästöjenhallintajärjestelmää. Jos jokin seuraavista varoitusvaloista syttyy, se tarkoittaa sitä, että itsetestausjärjestelmä on havainnut häiriön päästöjenhallintajärjestelmässä.



Moottorin jäähdytysaineen lämpötilan varoitusvalo



Sytytyksen varoitusvalo



Moottorihäiriön varoitusvalo



Voimansiirron varoitusvalo

Moottorin päästöjen hallinta



Polttoaineessa vettä
-varoitusvalo

Jos jatkatte ajamista, kun varoitusvalo palaa, moottori voi sammua ilman varoitusta. Tämä voi aiheuttaa auton vaurioitumisen, jota takuu ei kata. Tarkistuttakaa auto mahdollisimman pian.

Katsokaa **Varoitus- ja merkkivalot** (sivu 63).

Dieselmoottorin hiukkassuodattimen automaattinen regenerointi



VAROITUS: Älkää pysäköikö autoa tai jättäkö sitä joutokäynnille kuivien lehtien, kuivan ruohon tai muiden helposti palavien materiaalien päälle. Koska regenerointiprosessi muodostaa erittäin korkeita pakokaasun lämpötiloja, pakoputkiston lämpösäteily voi olla hyvinkin voimakasta regeneroinnin aikana ja sen jälkeen sekä moottorin sammutuksen jälkeen. Tästä aiheutuu palovaara.



VAROITUS: Pakojärjestelmän normaali toimintalämpötila on hyvin korkea. Älkää koskaan työskennelkö pakojärjestelmän osien läheisyydessä tai yrittäkö korjata niitä ennen kuin järjestelmä on jäähtynyt. Olkaa erityisen varovainen työskennellessänne dieselmoottorin hapetuskatalysaattorin tai dieselmoottorin hiukkassuodattimen läheisyydessä. Dieselmoottorin hapetuskatalysaattori ja dieselmoottorin hiukkassuodatin lämpenevät hyvin kuumiksi jo lyhyen moottorin käynnissäolon aikana ja pysyvät kuumina moottorin sammuttamisen jälkeen.

Auton dieselmoottorin hiukkassuodatin vaatii toimintatehonsa ylläpitämiseksi määrävällein tapahtuvan regeneroinnin. Päästöjenhallintajärjestelmä suorittaa tämän prosessin automaattisesti. Noen kerääntyessä järjestelmään se alkaa rajoittaa suodatinta. Suodattimen sisälle kerääntyvä noki puhdistetaan kahdella tavalla: passiivisella regeneroinnilla ja aktiivisella regeneroinnilla. Molemmat tapahtuvat automaattisesti eivätkä vaadi toimia kuljettajalta. Automaattisen regeneroinnin aikana järjestelmä puhdistaa dieselmoottorin hiukkassuodattimen hapettamalla noen. Puhdistus tapahtuu moottorin normaaleissa toimintaoloissa eri tasoilla riippuen ajo-olosuhteista.



Dieselmoottorin
hiukkassuodattimen
varoitusvalo

Jos dieselmoottorin hiukkassuodatin on melkein tai täysin täynnä, tietonäyttöön tulee näkyviin varoitusvalo tai sanoma. Ajakaa autoa tavalla, joka mahdollistaa dieselmoottorin hiukkassuodattimen tehokkaan puhdistuksen.

Varoitusvalo palaa, kunnes automaattinen regenerointi on tehty. Ajakaa autoa tavalla, joka mahdollistaa hiukkassuodattimen tehokkaan puhdistumisen, kunnes varoitusvalo sammuu.

Jos regenerointia ei tehdä tarvittaessa, dieselmoottorin hiukkassuodatin voi tukkeutua. Jos dieselmoottorin hiukkassuodatin täyttyy regenerointikynnyksen yli, järjestelmä ei enää pysty tekemään regenerointia. Tämä voi aiheuttaa auton vaurioitumisen, jota takuu ei kata.

Jos autoon käyttö täyttää jonkin seuraavista ehdoista:

- Ajomatkat ovat lyhyitä.
- Moottoria käytetään pitkään tyhjäkäynnillä.

Moottorin päästöjen hallinta

- Moottori käynnistetään ja sammutetaan usein.
- Paljon kiihdytyksiä ja jarrutuksia.

Suosittelemme, että autatte regenerointiprosessia seuraavilla toimilla:

- Välttää pitkiä tyhjäkäyntijaksoja.
- Ajakaa autoa tavalla, joka mahdollistaa tehokkaan puhdistuksen. Ajakaa autoa tasaisella ajonopeudella (vähintään 48 km/h) noin 20 minuutin ajan.



Jos nokikuorma dieselmoottorin hiukkassuodattimessa saavuttaa kriittisen tason, varoitusvalo syttyy ja dieselmoottorin hiukkassuodattimen varoitusviesti tulee näyttöön. Huoltoregenerointi tulee tehdä hiukkassuodattimen palauttamiseksi. Viekää auto tarkistettavaksi mahdollisimman pian lisävaurioiden estämiseksi.

Automaattinen regenerointi nostaa pakokaasun lämpötilaa poistaakseen nokihiukkaset. Puhdistuksen aikana nokihiukkaset muuntuvat vaarattomiksi kaasuiksi. Puhdistuttuaan dieselmoottorin hiukkassuodatin jatkaa haitallisten dieselhiukkasten keräämistä.

Jos ajatte autoa tehokkaan puhdistuksen mahdollistavalla tavalla, tietonäytössä voi näkyä viesti, joka kertoo automaattisen regeneroinnin olevan käynnissä.

Jos ette aja autoa tehokkaan puhdistuksen mahdollistavalla tavalla, tietonäytössä voi näkyä viesti, joka ohjeistaa ajamaan automaattisen regeneroinnin mahdollistavalla tavalla.

Automaattinen regenerointiprosessi on tehokkain, kun ajat autoa tasaisella ajonopeudella 48 km/h tai enemmän noin 20 minuutin ajan. Regenerointiprosessin toistumistiheys ja kesto vaihtelevat ajotapojen, ulkolämpötilan ja korkeuden mukaan. Toistumistiheys vaihtelee 160 km – 500 km ja kukin regenerointiprosessi kestää 10–20 minuuttia.

Huom: *Regeneroinnin aikana moottorin tai pakoputken ääni voi muuttua.*

Huom: *Jos regenerointi tapahtuu alhaisella ajonopeudella tai moottorin joutokäynnillä, ympäristössä voi tuntua kuumen metallista hajua ja kuulua metallista naksahdusta. Tämä johtuu regeneroinnin aikana esiintyvistä korkeista lämpötiloista. Tämä on normaalia.*

KÄSIVAIHTEISTO

Yleistä tietoa

Älkää pitkö kättä vaihdevivun päällä älkääkä ripustako tai tukeko esineitä vaihdevipuun. Tämä voi aiheuttaa vaihteistoon vaurioita, joita auton takuu ei korvaa.

Älkää pitkö jalkaa ajon aikana kytkinpolkimen päällä, älkääkä pitkö autoa paikallaan mäessä kytkinpolkimen avulla. Tämä voi aiheuttaa kytkimen vaurioita, joita auton takuu ei korvaa.

Jos kytkinpoljinta ei paineta kokonaan alas, vaihteensiirto voi muuttua raskaaksi, vaihteiston osat voivat kulua ennenaikaisesti tai vaihteisto voi vaurioitua.

Jos jokin vaihde ei kytkeydy täysin, painakaa kytkinpoljin pohjaan ja siirtäkää vaihdevipu vapaa-asentoon. Vapauttakaa kytkinpoljin hetkeksi, painakaa se sitten uudelleen täysin alas ja kytkekää jokin vaihde.

Peruutusvaihteelle vaihtaminen

Älkää vaihtako peruutusvaihteelle auton ollessa liikkeessä. Tämä voi aiheuttaa vaihteistoon vaurioita, joita auton takuu ei korvaa.

1. Painakaa jarrupoljin pohjaan.
2. Painakaa kytkinpoljin pohjaan ja kytkekää vaihde vapaa-asentoon.

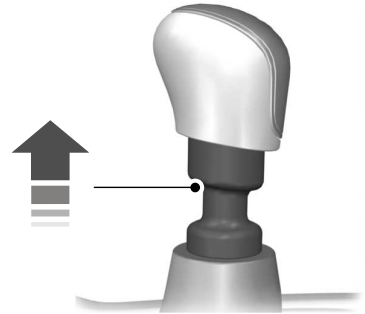

3. Nostakaa vaihdevivun peruutusvaihdosalpaa ylöspäin ja kytkekää peruutusvaihde.

Jarrut

YLEISTÄ

Huom: Ajoittainen jarrumelu on normaalia. Jos jarruista kuuluu jatkuvasti metallista, hiovaa tai vinkuvaa ääntä, jarrupalat voivat olla kuluneet. Jos auto tärisee tai ohjauspyörässä tuntuu värinää jarrutettaessa, antakaa valtuutetun liikkeen tarkastaa autonne välittömästi.

Huom: Pyöriin voi kertyä jarrupölyä myös normaaleissa ajo-oloissa. Jarrupölyä muodostuu jarrujen kulumisen myötä. Katsokaa **Vanteiden puhdistaminen** (sivu 173).

Huom: Auton alkuperäisen kohdemaan lainsäädäntö määrittää sen, tulevatko varoitusvilkut päälle myös voimakkaassa jarrutuksessa.

Jarrutusteho voi tilapäisesti heiketä jarrujen kastuessa. Ajaessanne pois autonpesupaikalta tai seisovan veden alueelta, painakaa jarrua kevyesti ajon aikana jarrutehon palauttamiseksi.

Kaasupolkimen ohittava jarrutus

Jos kaasupoljin juuttuu tai tarttuu kiinni, auton vauhtia voi hidastaa ja moottorin tehoa vähentää painamalla jarrupoljinta tasaisesti. Jos näin tapahtuu, auton voi pysäyttää turvallisesti jarrua painamalla. Vaihatakaa automaattivaihteistossa pysäköintivaihteelle (P) tai käsivalintaisessa vaihteistossa pienelle vaihteelle, sammuttakaa moottori ja kytkekää seisontajarru päälle. Tarkistakaa, onko kaasupolkimessa tai sen ympärillä jotakin, joka voi haitata polkimen liikettä. Jos mitään ei löydy ja virhe toistuu, hinauttakaa auto lähimpään valtuutettuun liikkeeseen huoltoon.

Jarruassistentti

Jarruassistentti havaitsee voimakkaan jarrutuksen mittaamalla jarrupolkimen painallusvoimaa. Se käyttää täyttä jarrutusvoimaa niin kauan kuin jarrupoljinta painetaan. Jarrutusaputoiminto avustaa täysjarrutuksella ja vähentää edessä olevaan autoon kohdistuvan törmäyksen vakavuutta.

Lukkiutumaton jarrujärjestelmä (jos asennettu)

Järjestelmä auttaa hätäjarrutuksen yhteydessä säilyttämään auton ohjattavuuden ja vakauden estämällä pyörien lukkiutumisen.

VIHJEITÄ AJOON LUKKIUTUMATTOMILLA JARRUILLA

Lukkiutumaton jarrujärjestelmä ei poista riskejä seuraavissa tilanteissa:

- Ajetaan liian lähellä edellä olevan ajoneuvon perässä.
- Joudutaan vesiliirtoon.
- Kaarteeseen ajetaan liian suurella nopeudella.
- Tienpinta on huonokuntoinen.

Huom: Kun järjestelmä aktivoituu, jarrupoljin saattaa tärähdellä ja painua tavallista syvemmälle. Pitäkää jarrupoljin painettuna. Järjestelmästä saattaa kuulua myös melua. Tämä on aivan normaalia.

SEISONTAJARRU



VAROITUS: Kytkekää seisontajarru aina kokonaan päälle. Tämän ohjeen laiminlyönti saattaa johtaa loukkaantumiseen tai kuolemaan.

Jarrut

Huom: Jos pysäköitte ajoneuvon keula ylämäkeen, valitkaa 1. vaihde ja kääntäkää ohjauspyörä pois päin jalkakäytävän reunasta.

Huom: Jos pysäköitte ajoneuvon keula alamäkeen, valitkaa peruutusvaihde ja kääntäkää ohjauspyörä kohti jalkakäytävän reunaa.

Huom: Älkää painako vapautuspainiketta, kun vedätte vivusta ylöspäin.

Seisontajarrun kytkeminen:

1. Painakaa jarrupoljinta voimakkaasti.
2. Vetäkää seisontajarruvipu ylös ääriasentoon.

Seisontajarrun vapauttaminen:

1. Painakaa jarrupoljinta voimakkaasti.
2. Vetäkää kahvaa hieman ylös.
3. Painakaa vapautuspainiketta ja työntäkää vipu alas.

MÄKILÄHTÖAPU



VAROITUS: Järjestelmä ei korvaa seisontajarrua. Kun poistutte ajoneuvosta, kytkekää aina seisontajarru päälle.



VAROITUS: Teidän on pysyttävä autossa, kun järjestelmä käynnistyy. Kuljettaja on koko ajan vastuussa auton hallinnasta, järjestelmän valvomisesta ja tarvittaessa sen toimintaan puuttumisesta. Huolimattomuus voi aiheuttaa auton hallinnan menetyksen, vakavan loukkaantumisen ja kuoleman.



VAROITUS: Järjestelmä kytkeytyy pois, jos siinä on vika tai jos nostatte moottorin kierroksia liiallisesti.

Järjestelmä helpottaa liikkeellelähtöä rinteessä, niin että seisontajarrua ei tarvitse käyttää.

Kun järjestelmä on toiminnassa ja vapautat jarrupolkimen rinteessä, auto pysyy paikallaan muutaman sekunnin ajan. Se antaa kuljettajalle tarpeeksi aikaa siirtää jalka jarrupolkimelta kaasupolkimelle. Jarrut vapautuvat, kun moottorin vääntö on tarpeeksi suuri estämään autoa rullaamasta rinnettä alaspäin. Toiminnosta on hyötyä esimerkiksi lähettäessä liikkeelle pysäköintitalon rampista tai liikennevaloista ja peruutettaessa pysäköintitilaan ylämäkeen.

Mäkilähtöavun käyttö

1. Painakaa jarrupoljinta ja seisauttakaa auto. Pidä jarrupoljinta painettuna ja valitse ensimmäinen vaihde suunnattaessa ylämäkeen tai peruutusvaihde (R) suunnattaessa alamäkeen.
2. Järjestelmä aktivoituu, jos anturit havaitsevat auton olevan rinteessä.
3. Kun siirät jalkasi jarrupolkimelta, auto pysyy rinteessä vierimättä muutaman sekunnin ajan. Tämä aika pitenee, jos olet parhaillaan lähdössä liikkeelle.
4. Lähde liikkeelle tavalliseen tapaan.

Järjestelmän kytkeminen päälle ja pois

Toiminto voidaan kytkeä päälle tai pois tietönäytössä. Järjestelmä muistaa edellisen asetuksen, kun auto käynnistetään.

Luistonesto

TOIMINTAPERIAATTEET

Luistonestojärjestelmä ehkäisee vetävien pyörien luistamista ja pidon menettämistä.

Jos auto alkaa luisua, järjestelmä käyttää yksittäisten pyörien jarruja ja vähentää tarvittaessa samalla moottorin tehoa. Jos pyörät luistavat kiihdytettäessä liukkailla tai irtopintaisilla alustoilla, järjestelmä vähentää moottorin tehoa pidon parantamiseksi.

LUISTONESTON KÄYTTÖ



VAROITUS: Jos järjestelmässä on havaittu toimintahäiriö, ajovakaus- ja luistonestojärjestelmän merkkivalo palaa yhtäjaksoisesti. Tarkistakaa tietonäytön säätimien tai kytkimen avulla, ettei luistonestojärjestelmää ei ole kytketty pois päältä. Jos ajovakaus- ja luistonestojärjestelmän merkkivalo palaa edelleen yhtäjaksoisesti, toimittakaa auto välittömästi huollettavaksi valtuutettuun liikkeeseen. Jos autolla ajetaan luistonestojärjestelmän ollessa kytkettynä pois päältä, seurauksena voi olla auton hallinnan menettäminen, auton kaatuminen, henkilövahinkoja tai jopa kuolemanvaara.

Jos autonne juuttuu mutaan tai lumeen, luistoneston kytkeminen pois päältä voi auttaa, koska tällöin pyörät pääsevät pyörimään rajoituksetta.

Järjestelmän kytkeminen päälle ja pois



Painakaa ilmastointisäätimien lähellä kojetaulussa olevaa painiketta.

Huom: Ajovakausjärjestelmä pysyy käytössä myös silloin, kun luistonesto kytketään pois päältä.

Huom: Kun kytkette sytytysvirran päälle, järjestelmä kytkeytyy päälle.

Huom: Kun järjestelmä kytketään päälle tai pois päältä, mittaristossa syttyy varoitusvalo. Se syttyy myös silloin, kun järjestelmä aktivoituu tai jos järjestelmä havaitsee toimintahäiriön. Katsokaa **Varoitus- ja merkkivalot** (sivu 63).

Ajovakausjärjestelmä

TOIMINTAPERIAATTEET

Sähköinen ajovakaudenhallinta



VAROITUS: Järjestelmä on tarkoitettu kuljettajan apukeinoksi. Sitä ei ole tarkoitettu korvaamaan huomiokykyänne ja harkintaaanne. Kuljettajalla on edelleen vastuu ajaa huolellisesti ja tarkkaavaisesti.

Järjestelmä korjaa auton vakautta siinä vaiheessa, kun auto alkaa luisua pois kuljettajan tarkoittamalta reitiltä. Järjestelmä tekee tämän jarruttamalla yksittäisiä pyöriä ja alentamalla moottorin vääntöä.

Järjestelmä mahdollistaa myös paremman luistoneston alentamalla moottorin vääntöä, jos pyörät luistavat kiihdytyksen yhteydessä. Tämä parantaa liikkeellelähtöä liukkailla teillä tai luistavilla pinnoilla, ja se parantaa myös ajomukavuutta rajoittamalla pyörien vetoluistoa tiukoissa mutkissa.

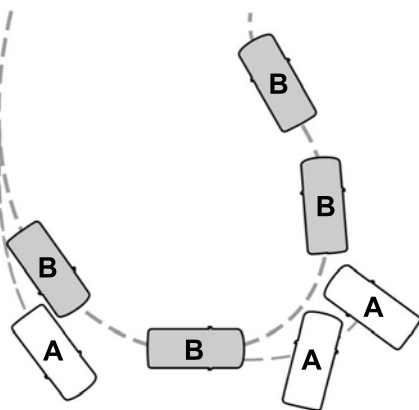

- A Ilman ESC:tä
B ESC:n kanssa.

Ajovakausjärjestelmän varoitusvalo



Vilkkuu toiminnan aikana.
Katsokaa **Varoitus- ja merkkivalot** (sivu 63).

AJOVAKAUSJÄRJESTELMÄN KÄYTTÖ

Huom: Järjestelmä kytkeytyy automaattisesti päälle aina, kun sytytysvirta kytketään päälle.

Voitte kytkeä luistonestojärjestelmä pois päältä ja päälle. Katsokaa **Luistoneston käyttö** (sivu 116).

Pysäköintiapujärjestelmät

TOIMINTAPERIAATTEET



VAROITUS:

Pysäköintitukajärjestelmä voi auttaa havaitsemaan kohteita silloin, kun auto liikkuu pysäköintinopeudella. Henkilövahinkojen välttämiseksi pysäköintitukajärjestelmää on käytettävä huolellisesti.



VAROITUS:

Ajakaa aina huolellisesti ja tarkkaavaisesti käyttäessänne autonne säätimiä ja toimintoja.



VAROITUS:

Anturit eivät ehkä voi tunnistaa esteitä rankassa sateessa tai muissa olosuhteissa, jotka aiheuttavat häiriöitä.



VAROITUS:

Järjestelmä ei välttämättä havaitse pieniä tai liikkuvia kohteita varsinkaan, jos ne ovat lähellä maata.



VAROITUS:

Järjestelmä ei ehkä havaitse kohteita, joiden pinnat imevät heijastusta. Ajakaa aina huolellisesti ja muut huomioon ottaen. Huolimaton ajaminen voi johtaa törmäykseen.



VAROITUS:

Käyttäkää vain Fordin hyväksymää perävaunun johdotussarjaa (mukaan lukien perävaunun johdotusmoduulia), kun hinaatte autolla. Perävaunun yleisten johdotussarjojen käyttö voi estää takapysäköintiatureiden (jos varusteena) oikean toiminnan ja vahingoittaa auton sähköjärjestelmiä.

Huom: Jos puhdistatte autoa painepesurilla, suunnatkaa vesisuihku antureiden alueelle vain hetkeksi ja varmistakaa, että etäisyys on vähintään 20 cm.

Huom: Jos autossa on vetokoukku, järjestelmä kytkeytyy automaattisesti pois, kun perävaunun lampun (tai valosarja) kytketään 13-napaiseen liittimeen Fordin hyväksymän perävaunun vetomoduulin kautta.

Huom: Pitäkää anturit vapaana sorasta, jäätä ja lumesta. Älkää puhdistako niitä terävillä esineillä.

Huom: Järjestelmä voi antaa vääriä hälytyksiä, jos se havaitsee antureiden kanssa samaa taajuutta käyttävän signaalin tai jos auto on täyteen lastattu.

Huom: Ulommat anturit saattavat tunnistaa autotallin seinät. Jos ulompien antureiden ja sivuseinän etäisyys pysyy samana kolmen sekunnin ajan, hälytys kytkeytyy pois. Jatkettaessa sisemmät anturit havaitsevat suoraan auton takana olevat kohteet.

Huom: Jos autoon tulee puskurin tai kojetaulun alueen vaurio, tunnistusalueen muutos voi johtaa esteiden epätarkkoihin mittauksiin tai vääriin hälytyksiin.

TAKAPYSÄKÖINTIAVUSTIN



VAROITUS: Järjestelmä ei välttämättä havaitse pieniä tai liikkuvia kohteita varsinkaan, jos ne ovat lähellä maata.



VAROITUS: Järjestelmä ei ehkä havaitse kohteita, joiden pinnat imevät heijastusta. Ajakaa aina huolellisesti ja muut huomioon ottaen. Huolimaton ajaminen voi johtaa törmäykseen.

Pysäköintiapujärjestelmät



VAROITUS:

Pysäköintitutkanjärjestelmä voi auttaa havaitsemaan kohteita silloin, kun auto liikkuu pysäköintinopeudella. Henkilövahinkojen välttämiseksi pysäköintitutkanjärjestelmää on käytettävä huolellisesti.



VAROITUS: Loukkaantumisten välttämiseksi noudattakaa varovaisuutta aina peruuttaessa ja käyttäessänne tunnistusjärjestelmää.

Huom: *Tietyt lisävarusteet, kuten suuret vetokoukkuliitännät ja polkupyörä- tai purjelautatelineet voivat heikentää järjestelmän havainnointikykyä tai aiheuttaa virheellisiä hälytyksiä.*

Huom: *Pitäkää anturit puhtaana lumesta, jäästä ja paksusta pölykerroksesta. Peittyneet anturit voivat vaikuttaa järjestelmän tarkkuuteen. Älkää puhdistako antureita terävillä esineillä.*

Huom: *Jos autoon tulee vaurio, joka aiheuttaa antureiden kohdistusvirheen, se saattaa johtaa väriin mittauksiin ja väriin hälytyksiin.*

Järjestelmä varoittaa kohteista, jotka ovat havainnointialueiden sisällä puskurista.

Kun pysäköintitutkanjärjestelmä antaa äänimerkin, audiojärjestelmä voi pienentää asetettua äänenvoimakkuutta. Kun varoitus päättyy, audiojärjestelmä palauttaa aiemmin asetetun äänenvoimakkuuden.

Takapysäköintitutka-anturit kytkeytyvät automaattisesti päälle, kun vaihdatte peruutusvaihteelle (R).



- A Havaintoalue on enintään 183 cm etupuskurista. Havaintoalue on suppeampi puskurin ulommissa kulmissa.

Kun auto liikkuu lähemmäksi estettä, varoitusäänimerkin tiheys kasvaa. Kun etäisyys kohteeseen on alle 30 cm, äänimerkki on jatkuva. Jos järjestelmä tunnistaa paikallaan olevan tai etäännyvän esteen yli 30 cm päässä auton sivusta, äänimerkki kuuluu vain kolmen sekunnin ajan. Havaitessaan esteen lähestyvän järjestelmä antaa taas äänimerkin.

Jos järjestelmässä on vika, tietonäyttöön tulee varoitussanoma eikä viallista järjestelmää voida kytkeä päälle.

ETUPYSÄKÖINTIAVUSTIN



VAROITUS: Järjestelmä ei ehkä havainnoi kohteita, joiden pinnat imevät heijastusta. Ajakaa aina huolellisesti ja muut huomioon ottaen. Huolimaton ajaminen voi johtaa törmäykseen.

Pysäköintiapujärjestelmät



VAROITUS: Järjestelmä ei välttämättä havaitse pieniä tai liikkuvia kohteita varsinkaan, jos ne ovat lähellä maata.



VAROITUS: Pysäköintiapujärjestelmä voi auttaa havaitsemaan kohteita silloin, kun auto liikkuu pysäköinti nopeudella. Henkilövahinkojen välttämiseksi pysäköintiapujärjestelmää on käytettävä huolellisesti.

Anturit sijaitsevat etupuskurissa.

Huom: Pitäkää anturit puhtaana lumesta, jäästä ja paksusta pölykerroksesta.

Huom: Älkää peittäkö antureita.

Huom: Älkää puhdistako antureita terävillä esineillä.

Huom: Jos autoon tulee vaurio, joka aiheuttaa antureiden kohdistusvirheen, se saattaa johtaa väärin mittauksiin ja väärin hälytyksiin.



Voitte kytkeä järjestelmän päälle painamalla pysäköintiavustimen painiketta.

Kun pysäköintiapujärjestelmä antaa äänimerkin, audiojärjestelmä voi pienentää asetettua äänenvoimakkuutta.

Varoitusääni kuuluu, kun kohde lähestyy autoanne. Äänimerkin tiheys kasvaa, kun auto liikkuu lähemmäksi estettä. Varoitusääni kuuluu jatkuvasti, kun kohteen etäisyys auton etupuskurista on 30 cm tai vähemmän.

Järjestelmä kytkeytyy pois, kun ajonopeus saavuttaa 12 km/h.



Antureiden havaintoalue on enintään 70 cm puskurin keskikohdasta.

Jos käytössä on peruutusvaihte (R), järjestelmä havaitsee kohteet, kun auto liikkuu hitaasti tai kohde lähestyy autoa, esimerkiksi toinen auto liikkuu hitaasti sitä kohti. Kun pysäytätte auton, varoitusäänimerkki lakkaa kahden sekunnin kuluttua.

Jos vaihteisto on kytketty jollekin eteenpäinajovaihteelle, järjestelmä tuottaa varoitusääniä, kun auto liikkuu ja havaintoalueella on kohde. Kun auto pysäytetään, varoitusääni lakkaa kahden sekunnin kuluttua ja visuaalinen varoitus sammuu neljän sekunnin kuluttua.

Jos järjestelmässä on toimintahäiriö, ilmoitus näkyy tietonäytössä.

Kohteen etäisyyden ilmaisun (jos asennettu)

Tietonäytössä näkyy kohteen etäisyyden ilmaisin.

- Kun etäisyys kohteeseen vähenee, osoittimen lohkot syttyvät ja liikkuvat kohti autokuvaketta.
- Jos mitään kohdetta ei ole havaittavissa, ilmaisinhlohkot näkyvät harmaina.

Pysäköintiapujärjestelmät

Kun kytkette peruutusvaihteen (R), järjestelmä antaa varoitusääniä ja visuaalisen merkin, kun autonne liikkuu ja havaittu kohde liikkuu kohti autoanne. Kun pysäytätte auton, varoitusäänimerkit lakkaavat kahden sekunnin kuluttua. Visuaalinen merkki jää päälle vaihteiston ollessa peruutusasennossa (R).

Kun kytkette jonkin eteenpäinajovaihteen, järjestelmä antaa varoitusääniä ja visuaalisen merkin, kun ajonopeus on enintään 12 km/h, ja järjestelmä havaitsee kohteen havaintoalueen sisällä. Kun pysäytätte auton, varoitusäänit lakkaavat kahden sekunnin jälkeen ja visuaalinen merkki sammuu neljän sekunnin jälkeen.

Huom: Jos etäisyys havaittuun kohteeseen on enintään 30 cm, visuaalinen merkki jää näkyviin.

Kun kytkette vapaavaihteen (N), järjestelmä antaa visuaalisen merkin vain, jos ajonopeus on enintään 12 km/h eli auto liikkuu esim. ylämäessä, ja järjestelmä havaitsee autoanne kohti liikkuvan kohteen. Kun pysäytätte auton, visuaalinen merkki lakkaa neljän sekunnin kuluttua.

PERUUTUSKAMERA



VAROITUS:

Peruutuskamerajärjestelmä on peruutusavustinlaite, jota käyttäessään kuljettajan on kuitenkin edelleen käytettävä tausta- ja ulkopeilejä, jotta hän näkee mahdollisimman laajalle alueelle.



VAROITUS: Puskurin kulmien lähellä tai puskurin alla olevat esineet eivät välttämättä näy näytöllä kamerajärjestelmän rajallisen kuvakulman vuoksi.



VAROITUS: Peruuttakaa ajoneuvoa hitaasti. Ohjeen noudattamatta jättäminen voi aiheuttaa ajoneuvon hallinnan menetyksen, henkilövahingon tai kuoleman.



VAROITUS: Olkaa varovainen, kun takaluukku on raollaan. Jos takaluukku on auki, kamera ei ole normaalilla paikallaan ja videokuva saattaa olla virheellinen. Kaikki ohjausviivat katoavat, kun takaluukku on raollaan. Tämän ohjeen laiminlyönti saattaa johtaa loukkaantumiseen.



VAROITUS: Älä kytke kameran ominaisuuksia päälle tai pois, kun ajoneuvo liikkuu.



VAROITUS: Loukkaantumisten välttämiseksi noudata aina varovaisuutta peruutettaessa ja peruutuskameraa käytettäessä.

Huom: Kameran toiminta saattaa vaihdella ulkolämpötilan, ajoneuvon ja tieolosuhteiden mukaan.

Peruutuskamera näyttää kuvan auton takaisesta alueesta. Käytön aikana näyttöön tulevat ohjausviivat esittävät auton reittiä ja etäisyyttä takana oleviin esineisiin.

Pysäköintiapujärjestelmät

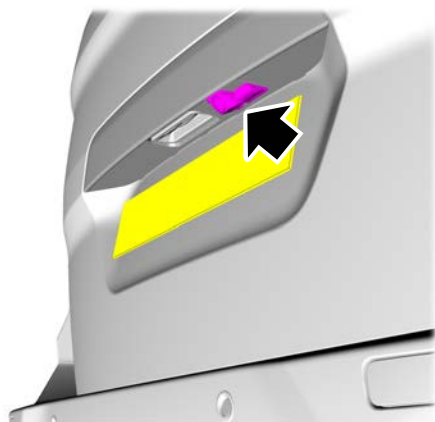

E174474

Kamera sijaitsee takaluukussa.

Peruutuskameran käyttö

Peruutuskamera näyttää auton takana olevat kohteet, kun vaihteeksi vaihdetaan peruutus (R).

Huom: *Hinattaessa kamera näkee vain hinattavan kohteen. Joissain ajoneuvoissa ohjausviivat voivat kadota, kun perävaunun pistoke liitetään.*

Järjestelmä ei välttämättä toimi oikein seuraavissa olosuhteissa:

- Peruutetaan yöllä tai pimeissä paikoissa, kun peruutusvalot eivät toimi.
- Kameran edessä on este. Puhdistakaa linssi pehmeällä nukkaamattomalla kankaalla ja hankaamattomalla pesuaineella.
- Kameran asento on muuttunut auton takaosan vaurioitumisen takia.

Peruutuskameran ohjausviivat



VAROITUS: Kameran yläpuolella olevat kohteet eivät välttämättä näy. Tarkistakaa tarvittaessa alue auton takana.

Jos auton akku on irrotettu, ohjeet eivät toimi heti akun uudelleen liittämisen jälkeen. Nämä ohjeet toimivat täysin, kun olette ajanut autoa mahdollisimman suoraan viiden minuutin ajan nopeuden ollessa vähintään 50 km/h.

Pysäköintiapujärjestelmät

Järjestelmässä on käytössä kolmentyyppisiä ohjausviivoja, jotka auttavat näkemään auton takana olevat kohteet:

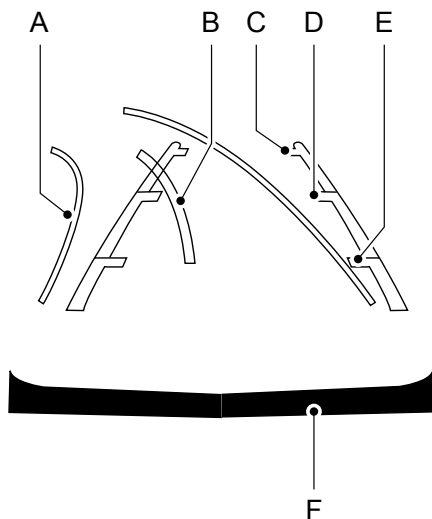

E142436

- A Aktiiviset ohjausviivat näyttävät auton aiotun reitin peruutettaessa.
- B Keskiviiva auttaa linjaamaan auton keskikohdan perävaunuun nähden.
- C Kiinteät ohjausviivat näyttävät auton todellisen reitin peruutettaessa suoraan. Vihreä vyöhyke.
- D Kiinteät ohjausviivat näyttävät auton todellisen reitin peruutettaessa suoraan. Keltainen vyöhyke.

- E Kiinteät ohjausviivat näyttävät auton todellisen reitin peruutettaessa suoraan. Punainen vyöhyke.
- F Takapuskuri

Aktiiviset ohjausviivat näytetään vain kiinteiden ohjausviivojen kanssa. Voitte käyttää aktiivisia ohjausviivoja kääntämällä ohjauspyörällä ohjausviivat aiottua reittiä kohti. Jos ohjauspyörän asentoa muutetaan peruutettaessa, auto saattaa poiketa alkuperäiseltä aiotulta reitiltä.

Huom: Ohjausviivoja ei näy, jos takaluukku on auki.

Kiinteät ja aktiiviset ohjausviivat voimistuvat ja heikkenevät ohjauspyörän asennon mukaan. Aktiiviset ohjausviivat eivät näy, kun ohjauspyörä on suorassa. Punaisella alueella olevat kohteet ovat lähinnä autoa ja vihreällä alueella ne ovat kauempana autosta.

Manuaalinen zoomaus



VAROITUS: Kun manuaalinen zoomaus on päällä, koko auton takainen alue ei välttämättä näy. Tarkkailekaa ympäristöänne manuaalista zoomausta käytettäessä.

Voit vaihtaa näkymää painamalla lähennys- tai loitonnuskuvaketta.

Huom: Manuaalinen suurennus on käytettävissä vain, kun käytössä on peruutusvaihte (R).

Huom: Suurennetussa kuvassa näkyy takapuskuri vertailun vuoksi.

Huom: Manuaalista suurennusta käytettäessä vain keskiviiva näkyy.

Pysäköintiapujärjestelmät

Järjestelmäasetukset

Voitte muokata kameran asetuksia kosketusnäytöltä. Katsokaa **Asetukset** (sivu 261).

Peruutuskameran viive

Toiminto voidaan kytkeä päälle tai pois kosketusnäytön avulla. Oletuksena se on kytketty pois päältä. Katsokaa **Asetukset** (sivu 261).

Jos otatte ominaisuuden käyttöön, kuva näkyy vaihdettaessa peruutusvaihteelta (R) jollekin toiselle vaihteelle, kunnes

- vaihdatte eteenpäinajovaihteelle ja auton nopeus kiihtyy riittävästi.
- vaihdatte pysäköintiasentoon (P).

Älykkäät pysäköintiavustimet ja pysäköintitutka (jos asennettu)

Toiminto voidaan kytkeä päälle tai pois kosketusnäytön avulla. Katsokaa **Asetukset** (sivu 261).

Kun peruutusanturi havaitsee kohteen, järjestelmän videokuvan päällä näkyy punaisia, keltaisia ja vihreitä ilmaisimia.

Vakionopeudensäädin

TOIMINTAPERIAATTEET

Vakionopeussäädin ylläpitää asetetun nopeuden ilman tarvetta pitää jalkaa kaasupolkimella. Voitte käyttää vakionopeudensäädintä, kun ajonopeus on yli 30 km/h.

LUISTONESTON KÄYTTÖ



VAROITUS: Älkää käyttäkö vakionopeussäädintä mutkaisilla tieosuuksilla, ruuhkaliikenteessä tai liukkaissa tieoloissa. Seurauksena saattaa olla auton hallinnan menetys, vakava loukkaantuminen tai kuolema.



VAROITUS: Alamäessä ajonopeus saattaa kiihtyä yli asetetun ajonopeuden. Järjestelmä ei kytke jarruja päälle.

Toimintopainikkeet ovat ohjauspyörässä.

Vakionopeussäätimen päällekytkentä



Painakaa painiketta.
Tietonäyttöön ilmestyy ilmaisin.



Autot, joissa on nopeusrajoitin



Palatkaa vakionopeudensäädintilaan, kun nopeusrajoitintila on päällä.
painamalla painiketta.

Vakionopeuden asettaminen

Kiihdyttäkää vaadittuun nopeuteen.



Asettakaa nykyinen nopeus painamalla painiketta.

Vapauttakaa kaasupoljin täysin.

Huom: *Järjestelmän käyttöönotto peruuntuu, jos ajonopeus laskee 16 km/h alle asetetun nopeuden ajettaessa ylämäkeen.*

Asetetun ajonopeuden muutos



Lisätäkää nykyistä nopeutta painamalla painiketta.



Vähentäkää nykyistä nopeutta painamalla painiketta.

Kun valitsette tietonäytön yksiköksi km/h, asetettu nopeus muuttuu noin 1 km/h kerrallaan. Kun valitsette tietonäytön yksiköksi mph, asetettu nopeus muuttuu noin 1 mph kerrallaan.

Asetetun ajonopeuden peruutus



Peruuttakaa asetettu nopeus painamalla painiketta tai painamalla jarrupoljinta lyhyesti.

Huom: *Asetettu nopeus tallennetaan.*

Asetetun ajonopeuden palautus



Palatkaa asetettuun nopeuteen painamalla painiketta.

Vakionopeussäätimen toiminnan katkaisu



Painakaa painiketta järjestelmän ollessa valmiustilassa tai sammuttakaa sytytysvirta.



Huom: *Asetettu ajonopeus katoaa, kun järjestelmä kytketään pois päältä.*

Kuljettajan apujärjestelmät

AJONOPEUSRAJOITIN

Toimintaperiaate



VAROITUS: Alamäessä ajonopeus saattaa kiihtyä yli asetetun ajonopeuden. Järjestelmä ei kytke jarruja päälle.



VAROITUS: Järjestelmä on tarkoitettu kuljettajan apukeinoksi. Sitä ei ole tarkoitettu korvaamaan huomiokykyänne ja harkintaanne. Kuljettajalla on edelleen vastuu ajaa huolellisesti ja tarkkaavaisesti.

Järjestelmän avulla voidaan asettaa nopeus, joka rajoittaa auton maksiminopeuden. Asetetusta nopeudesta tulee auton todellinen enimmäisnopeus. Asetettu nopeus voidaan tarvittaessa ylittää hetkellisesti, esimerkiksi ohituksen aikana.

Nopeusrajoittimen käyttäminen

Painikkeet ovat ohjauspyörässä.

Järjestelmän kytkeminen päälle ja pois

LIM

Asettakaa järjestelmä valmiustilaan painamalla. Kytkekää järjestelmä pois käytöstä painamalla uudelleen.

Nopeusrajoittimen asettaminen

SET+

Voitte asettaa nopeusrajoittimen nykyiseen ajonopeuteen painamalla, kun järjestelmä on valmiustilassa.

SET-

Asettakaa haluamanne nopeusrajoitus painamalla uudelleen. Nopeus tallennetaan asetusarvoksi ja esitetään tietonäytössä.

Asetetun ajonopeuden peruutus

CAN

Peruuttakaa asetettu nopeusrajoitus painamalla. Järjestelmä palautuu valmiustilaan.

Asetetun ajonopeuden palautus

RES

Palauttakaa asetettu nopeusrajoitus painamalla.

Nopeusrajoituksen tarkoituksellinen ylitys

Voitte ylittää nopeusrajoituksen väliaikaisesti painamalla kaasupoljinta voimakkaasti. Järjestelmä palautuu, kun ajonopeus laskee asetetun nopeusrajoituksen alle.

Järjestelmän varoitukset

Jos ylitätte asetetun nopeuden tarkoituksella, tietonäytössä näkyy varoitus.

Jos ylitätte asetetun nopeuden tahattomasti, esimerkiksi alamäessä, tietonäytössä näkyy varoitus ja kuuluu varoitusäänimerkki.

Kuorman kuljetus

KUORMIEN KULJETTAMISTA KOSKEVAT VAROTOIMET



VAROITUS: Varmistakaa, että tavaratilassa olevat esineet ovat hyvin kiinni. Näiden ohjeiden laiminlyöminen voi aiheuttaa henkilövahinkoja äkillisessä pysähtymisessä tai törmäyksessä.



VAROITUS: Älkää sijoittako esineitä matkatavarapeitteen päälle. Näiden ohjeiden laiminlyöminen voi aiheuttaa vakavia henkilövahinkoja tai kuolemanvaaran äkillisessä pysähtymisessä tai törmäyksessä.



VAROITUS: Auton sallittua kuormitusta rajoittaa joko tilavuus (kuinka paljon tilaa on käytössä) tai kantavuus (kuinka paljon painoa auto voi kantaa). Kun auton enimmäiskantavuus on saavutettu, älkää lisätkö enää kuormaa, vaikka tilaa vielä olisi. Auton ylikuormaus tai virheellinen kuormaus voi aiheuttaa auton hallinnan menetyksen ja auton katolleen kääntymisen.



VAROITUS: Varmistakaa, että takaluukku on kunnolla kiinni, jotta pakokaasuja ei pääse autoon. Jos ette pysty sulkemaan takaluukku kunnolla, avatkaa tuuletussuuttimet tai ikkunat, jotta autoon pääsee raikasta ilmaa. Tämän ohjeen laiminlyönti saattaa johtaa loukkaantumiseen tai kuolemaan.



VAROITUS: Älkää ylittäkö auton suurinta sallittua etu- ja taka-akselipainoa.

Huom: *Olkaa varovaisia lastatessanne pitkiä esineitä autoon (esimerkiksi putkia, sahatavaraa tai huonekaluja), jotta sisäverhoukset eivät vahingoitu.*

KATTOTELINE

KATTOTELINETÄ KOSKEVAT VAROTOIMET



VAROITUS: Kun asennatte kattotelinettä, lukekaa valmistajan ohjeet ja noudattakaa niitä.



VAROITUS: Kuorma tulisi jakaa tasaisesti kattotelineille, ja painopiste tulisi saada mahdollisimman alas. Korkeamman painopisteen johdosta kuormatun auton ajettavuus saattaa poiketa kuormaamattomasta autosta. Raskaasti kuormatulla autolla tulisi noudattaa erityistä varovaisuutta, esim. käyttää alhaisempia ajonopeuksia ja pidempiä jarrutusmatkoja.

Jotta kattotelinejärjestelmä toimii oikein, kuormat tulee sijoittaa suoraan kattotelineen sivukiskoille asennettujen poikkipalkkien päälle.

Huom: *Kuormia ei saa asettaa suoraan kattopellin päälle.*

Varmistakaa, että kuorma on kiinnitetty kunnolla. Tarkistakaa ennen ajon alkamista ja jokaisen tankkauksen yhteydessä, että kiinnityshinnat ovat kunnolla kiinni.

KATTOTELINEEN POIKITTAISKAITEIDEN IRROTTAMINEN JA ASENTAMINEN



VAROITUS: Kun asennatte kattotelinettä, lukekaa valmistajan ohjeet ja noudattakaa niitä.

Kuorman kuljetus

Suosittellemme käyttämään kattotelinejärjestelmässä alkuperäisiä Ford-lisävarustepoikkikankoja, jotka on suunniteltu erityisesti autoonne.

KATTOTELINEEN ENIMMÄISKUORMITUKSET

Kattokuormien enimmäispainot (kattoteline mukaan laskettuna) kg	
Transit, ei Sport Van	60
Transit, Sport Van	40
Tourneo	45

Takatavaratila

TAKATAVARATILAN VERKON ASENTAMINEN JA IRROTTAMINEN

Huom: Tavaraverkon voi sijoittaa vain toisen istuinrivin taakse.

Huom: Tavaraverkkoa ei voi käyttää yhdessä tavaratilan suojuksen kanssa.

Tavaraverkon asennus

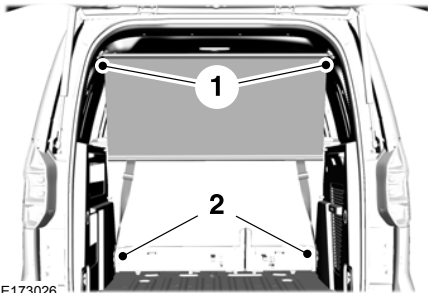

E173026

1. Painakaa ylemmän tangon päitä toisiaan kohti ja työntäkää ne lähellä kattoa oleviin pidikkeisiin. Työntäkää tanko eteenpäin pidikkeiden kapeaan osaan.
2. Kiinnittäkää verkko tavaroiden kiinnityspisteisiin.

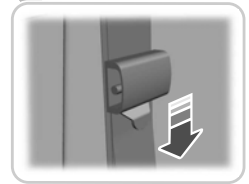

E173027

3. Kiristäkää hihnat.

Takatavaratila

Tavaraverkon irrotus

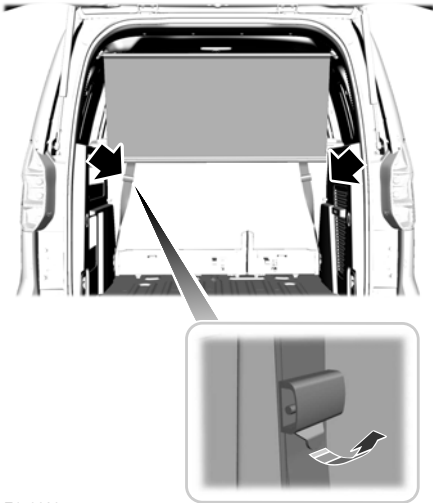

E173028

1. Vapauttaa hihnat.
2. Irrottakaa verkko tavaroiden kiinnityspisteistä.
3. Irrottakaa ylätangot.

TAKATAVARATILAN PEITTEEN ASENTAMINEN JA IRROTTAMINEN



VAROITUS: Älkää sijoittako esineitä matkatavarapeitteen päälle. Näiden ohjeiden laiminlyöminen voi aiheuttaa vakavia henkilövahinkoja tai kuolemanvaaran äkillisessä pysähtymisessä tai törmäyksessä.

Suojuksen irrottaminen

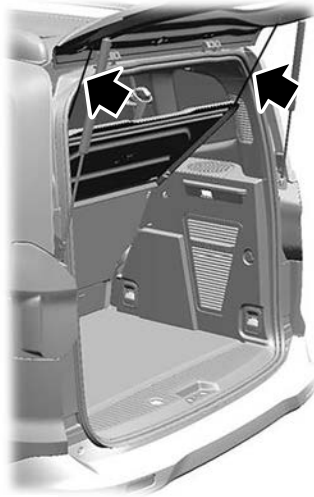

E269210

1. Irrottakaa tavaratilan peitteen nauhat.



E291498

2. Nostakaa tavaratilan peitettä, jotta se irtoaa, ja kiertäkää sitä 180 astetta.

Takatavaratila



E178117

3. Liu'uttakaa tavaratilan peite takarivin istuimen taakse.
4. Napsauttakaa tavaratilan peite paikalleen.
5. Asenna osat päinvastaisessa järjestyksessä.

TAKATAVARATILAN KIINNITYSPISTEET

TAKATAVARATILAN KIINNITYSPISTEIDEN SIJAINTI - TOURNEO

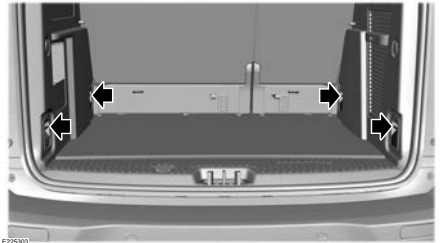

E225303

TAKATAVARATILAN KIINNITYSPISTEIDEN SIJAINTI - TRANSIT

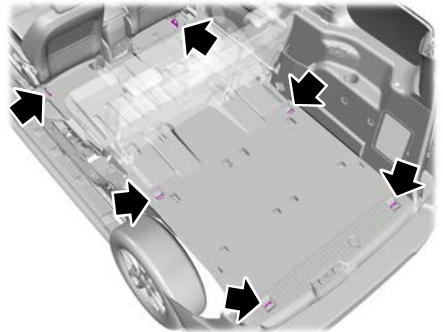

E167350



Takatavaratila

TAKATAVARATILAN KIINNITYSPISTEIDEN ENIMMÄISKAPASITEETIT - TOURNEO

Maksimikuorman arvo
3.000 N

TAKATAVARATILAN KIINNITYSPISTEIDEN ENIMMÄISKAPASITEETIT - TRANSIT

Maksimikuorman arvo
3.500 N

RINTAPELLIN ASENTAMINEN JA IRROTTAMINEN

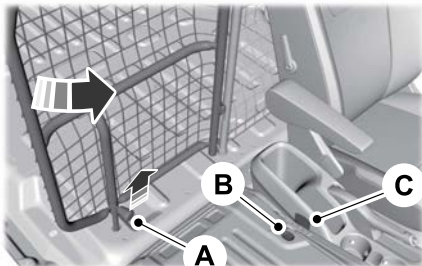

E177409

- A Täysin auki
- B Osittain suljettu.
- C Täysin suljettu

Rintapellin taittaminen

Kääntäkää matkustajan istuin eteenpäin täysin tasaiseen asentoon.

Rintapellin säätäminen

Vapauttakaa salpa vetämällä vapautustappia (A) ylöspäin ja kääntäkää rintapelti keskikonsolia päin. Voitte kiinnittää rintapellin osittain suljettuun asentoon laskemalla tapin istuimen loveen (B). Voitte sulkea rintapellin täysin vetämällä sen keskikonsoliin (C).

PERÄVAUNUN HINAUS



VAROITUS: Älkää ylittäkö 100 km/h:n ajonopeutta. Tämä voi aiheuttaa auton hallinnan menetyksen, vakavan loukkaantumisen ja kuoleman.



VAROITUS: Takarengaspaineita on korotettava 0,2 baaria yli ohjearvon. Älkää ylittäkö renkaan kyljessä ilmoitettua enimmäispainetta. Tämä voi aiheuttaa vakavan loukkaantumisen. Katsokaa **Pyörät ja renkaat** (sivu 175).



VAROITUS: Auton tyyppikilvessä ilmoitettua auton suurinta sallittua yhdistelmäpainoa ei saa ylittää. Tämä voi aiheuttaa auton hallinnan menetyksen, vakavan loukkaantumisen ja kuoleman. Katsokaa **Auton tyyppikilpi** (sivu 197).



VAROITUS: Älkää ylittäkö suurinta sallittua perävaunun aisapainoa (vetokoukkuun kohdistuvaa pystysuuntaista painoa), joka ilmoitetaan auton teknisissä tiedoissa. Tämä voi aiheuttaa auton hallinnan menetyksen, vakavan loukkaantumisen ja kuoleman. Katsokaa **Kapasiteetit ja tekniset tiedot** (sivu 195).



VAROITUS: Lukkiutumaton jarrujärjestelmä ei vaikuta perävaunun aisajarrun toimintaan. Tämä voi aiheuttaa auton hallinnan menetyksen, vakavan loukkaantumisen ja kuoleman.

Perävaunua vetäessänne:

- Toimikaa kyseisen maan perävaunun vetämistä koskevien säännösten mukaisesti.
- Nopeus ei saa olla suurempi kuin 100 km/h (62 mph), vaikka kyseisessä maassa sallittaisiinkin suurempi nopeus tietyissä oloissa.
- Sijoittakaa kuorma mahdollisimman matalalle ja keskelle suhteessa perävaunun akseliin. Jos hinaatte kuormaamattomalla autolla, perävaunun kuorma tulee sijoittaa eteen perävaunun etuosan suurimman sallitun painon rajoissa, jotta vakaus säilyy parhaana mahdollisena. Katsokaa **Kapasiteetit ja tekniset tiedot** (sivu 195).
- Perävaunun aisapaino (vetokoukkuun kohdistuva pystysuuntainen paino) vaikuttaa olennaisesti auton ja perävaunun ajovakauteen.
- Vetokoukkuun kohdistuvan pystysuuntaisen painon tulee olla vähintään neljä prosenttia perävaunun painosta, eikä se saa ylittää suurinta sallittua painoa. Katsokaa **Kapasiteetit ja tekniset tiedot** (sivu 195).
- Alentakaa nopeutta välittömästi, jos perävaunussa näkyy huojumisen merkkejä.
- Käyttäkää pientä vaihdetta jyrkässä alamäessä.

Huom: Perävaunun tyyppikilvessä oleva suurin sallittu aisapaino on perävaunun valmistajan testausarvo. Auton suurin sallittu perävaunun aisapaino voi olla pienempi.

Auton ja perävaunun yhdistelmän vakaus määräytyy paljolti perävaunun laadun perusteella.

Hinaus

Perävaunun vetäminen muuttaa auton käsittelyominaisuuksia ja pidentää pysähtymisetaisyyksiä. Mukauttaa ajonopeus ja -tapa perävaunun kuormaan.

Auton tyyppikilvessä ilmoitettu kokonaisvetopaino koskee perävaunun vetämistä teillä, joiden kaltevuus on korkeintaan 12 prosenttia ja jotka sijaitsevat korkeintaan 1 000 metrin (3 281 jalan) korkeudessa. Vuoristoalueilla moottorin suorituskyky alenee, koska ilma on ohuempaa korkeammalla. Korkeilla alueilla, jotka sijaitsevat yli 1 000 metrin (3 281 jalan) korkeudessa, määritetystä sallitusta kokonaisvetopainosta tulee vähentää 10 % jokaista seuraavaa 1 000 metriä (3 281 jalkaa) kohti.

Huom: *Kaikkiin autoihin ei ole mahdollista tai sallittua asentaa vetokoukkuja. Kysykää lisätietoja valtuutetusta liikkeestä.*

Perävaunun valot

Auton sähköjärjestelmä ei sovellu perävaunuille, jotka on varustettu LED-valoilla.

AUTON HINAAMINEN NELJÄLLÄ PYÖRÄLLÄ



VAROITUS: Kytkekää sytytysvirta päälle, kun autoa hinataan. Tämän varoituksen laiminlyönti saattaa lisätä merkittävästi loukkaantumisen tai kuoleman vaaraa.



VAROITUS: Jarrutehostus ja ohjaustehostus toimivat vain moottorin ollessa käynnissä. Painakaa jarrupoljinta voimakkaammin ja varautukaa pidempiin jarrutusmatkoihin ja raskaampiin ohjausliikkeisiin.



VAROITUS: Jos autossanne on ohjauspyörän lukko, varmistaakaa että sytytysvirta on apulaitevirta-asennossa tai kytkettyä, kun autoa hinataan.



VAROITUS: Liian suuri hinausköyden jännitys voi vaurioittaa autooan tai hinattavaa autoa.



VAROITUS: Auton on oltava vapaavaihteella hinattaessa. Tämän varoituksen laiminlyönti saattaa aiheuttaa vaihteiston vaurioitumisen ja johtaa törmäykseen tai loukkaantumiseen.

Lähtekää liikkeelle hitaasti ja pehmeästi nykyisemättä hinattavaa ajoneuvoa.

Käyttäkää vain hinaussilmukkaa, joka toimitettiin auton mukana. Katsokaa **Hinauskohdat** (sivu 140).

Hinausköysi tai jäykkä hinauspuomi tulee yhdistää samalla puolella molemmissa autoissa, esimerkiksi oikeanpuoleinen takahinauskohta oikeanpuoleiseen etuhinauskohtaan.

Käyttäkää hinausköyttä tai jäykkää hinauspuomia, jonka vahvuus on oikea suhteessa sekä hinaavan että hinattavan auton painoon.

Hinattavan auton paino ei saa ylittää hinaavan auton painoa.

Älkää ylittäkö 50 km/h. Katsokaa **Auton hinaaminen neljällä pyörällä** (sivu 134).

PIENEMPI MOOTTORIN SUORITUSKYKY



VAROITUS: Jos jatkatte ajamista, kun moottori ylikuumentuu, moottori voi sammua ilman varoitusta. Ohjeen noudattamatta jättäminen voi aiheuttaa auton hallinnan menetyksen.

Jos jäähdytysnesteen lämpömittarin neula siirtyy ylärajalle, moottori ylikuumentuu. Katsokaa **Mittarit** (sivu 61).

Moottorin ollessa ylikuumentunut autolla saa ajaa lyhyen matkan verran. Ajettavissa oleva matka määräytyy ulkolämpötilojen, auton kuorman ja teiden kunnon perusteella. Moottori toimii edelleen rajoitetulla teholla lyhyen ajan.

Jos moottorin lämpötila jatkaa nousemista, polttoaineensyöttö moottoriin vähenee. Ilmastointi kytkeytyy pois ja moottorin jäähdytystuuletin toimii jatkuvasti.

1. Hidastakaa vähitellen ja pysäyttäkää auto heti, kun sen voi tehdä turvallisesti.
2. Sammuttakaa moottori heti, jotta välttyään vakavilta moottorivaurioilta.
3. Antakaa moottorin jäähtyä.
4. Tarkistakaa jäähdytysnestetaso. Katsokaa **Moottorin jäähdytysnesteen tarkistus** (sivu 159).
5. Tarkistuttakaa auto mahdollisimman pian.

TALOUDELLINEN AJO

Seuraavilla keinoilla voidaan parantaa polttoaineenkulutusta:

- Tarkistakaa rengaspaineet säännöllisesti ja varmistakaa, että kaikissa renkaissa on oikeat rengaspaineet. Katsokaa **Rengaspaineet** (sivu 191).
- Noudattakaa suositeltua huoltoväliä ja tehkää suositellut tarkistukset.
- Suunnitelkaa matka ja tarkistakaa liikennetilanne ennen lähtöä.
- Välttäkää moottorin pitkäkestoista joutokäyntiä kylmällä säällä. Käynnistäkää moottori vasta, kun olette valmiita lähtemään liikkeelle.
- Tarpeettoman painon kuljettamista autossa tulee välttää, sillä ylimääräinen paino kuluttaa polttoainetta.
- Auton ulkopintoihin ei tule kiinnittää tarpeettomia lisävarusteita, kuten astinlautoja. Jos taakkatelinettä on käytettävä, se on taitettava kokoon tai poistettava, jos sitä ei tarvita.
- Voimakkaita jarrutuksia tulisi mahdollisuuksien mukaan välttää, joten ajakaa tasaisesti, kiihdyttäkää kevyesti ja ennakoikaa liikennettä.
- Kaikki sähköjärjestelmät, kuten ilmastointilaitte, on kytkettävä pois, jos niitä ei käytetä. Tarpeettomat lisävarusteet on kytkettävä irti lisävirtapistokkeesta.

KYLMÄN SÄÄN VAROTOIMET

Joidenkin komponenttien ja järjestelmien toiminta saattaa häiriintyä, jos lämpötila on alle noin -25°C.

Ajovihjeitä

SISÄÄNAJO

Renkaat

Uusia renkaita on sisäänajettava noin 500 km. Tänä aikana auton ajo-ominaisuudet saattavat poiketa tavallisesta.

Jarrut ja kytkin

Vältä käämää voimakasta jarrujen ja kytkimen käyttöä mahdollisuuksien mukaan ensimmäisten 150 km aikana kaupunkiajossa ja ensimmäisten 1.500 km aikana moottoriteillä.

Moottori

Vältä käämää ajamasta liian nopeasti ensimmäisten 1.500 km aikana. Vaihdelkaa nopeutta usein ja vaihtakaa suuremmalle vaihteelle aikaisin. Älkää ylikuormittako moottoria.

Ajoneuvot, joissa on dieselmoottori

Ensimmäisen 3.000 km aikana saatatte kuulla tikittävää ääntä auton nopeutta hidastettaessa. Tämä johtuu uuden dieselmoottorin säätymisestä ja on normaalia.

MATALASSA VEDESSÄ AJAMINEN



VAROITUS: Älkää ajako virtaavassa tai syvän vedessä, sillä saatatte menettää auton hallinnan.

Huom: Seisovassa vedessä ajaminen voi vahingoittaa autoa.

Huom: Moottori voi vaurioitua, jos ilmansuodattimeen pääsee vettä.

Tarkasta veden syvyys ennen seisovassa vedessä ajamista. Älkää koskaan ajako vedessä, jonka pinta on auton etukeinuvipuakselin pohjaa korkeammalla.



Ajakaa seisovassa vedessä hyvin hitaasti ja autoa pysäyttämättä. Jarruteho ja pito saattavat olla tavallista heikkomat. Kun olette ajaneet vedessä, tehkää seuraavat toimet heti, kun voitte tehdä ne turvallisesti:

- Kuivatkaa jarrut ja tarkistakaa niiden toimivuus painamalla kevyesti jarrupoljinta.
- Tarkistakaa, että äänitorvi toimii.
- Tarkistakaa ulkovalojen toimivuus.
- Tarkistakaa ohjaustehostimen toimivuus kääntämällä ohjauspyörää.

LATTIAMATOT



VAROITUS: Käyttäkää ajoneuvon jalkatilaan sopivaa lattiamattoa, joka ei tarkoitettua peitä polkimien aluetta. Ohjeen noudattamatta jättäminen voi aiheuttaa ajoneuvon hallinnan menetyksen, henkilövahingon tai kuoleman.

Ajovihjeitä



VAROITUS: Jos polkimien toiminta ei ole esteetöntä, seurauksena voi olla ajoneuvon hallinnan menetys, jolloin myös vakavien loukkaantumisten vaara suurenee.



VAROITUS: Lattiamatto tulee aina asentaa molempiin kiinnittimiin, jotta ne eivät liu'u pois paikaltaan ja estä poljinten toimintaa. Ohjeen noudattamatta jättäminen voi aiheuttaa ajoneuvon hallinnan menetyksen, henkilövahingon tai kuoleman.



VAROITUS: Alkuperäisten lattiamattojen päälle ei saa sijoittaa lisämattoja tai muita peitteitä. Se voi johtaa siihen, että lattiamatto haittaa poljinten käyttöä. Ohjeen noudattamatta jättäminen voi aiheuttaa ajoneuvon hallinnan menetyksen, henkilövahingon tai kuoleman.



VAROITUS: Varmistakaa, että kuljettajan jalkatilaan ei pääse putoamaan esineitä ajoneuvon liiakuessa. Irralliset esineet voivat juuttua poljinten alle ja aiheuttaa ajoneuvon hallinnan menettämisen.

Jos matossa on reiät kiinnittämistä varten, asettakaa reiät kiinnityspidikkeen kohdalle ja painakaa matto paikalleen. Kiinnittäkää maton kaikki reiät kiinnityspidikkeisiin.

Lattiamattojen irrotus tapahtuu päinvastaisessa järjestyksessä.

Huom: *Lattiamattojen kiinnitys tulee tarkistaa säännöllisesti.*



Hätätilanteet tien päällä

VAROITUSVILKUT



Varoitusvilkkukytkin on kojetaulussa.

Käyttäkää varoitusvilkkuja, jos auto aiheuttaa vaaratilanteen muille tienkäyttäjille.

Varoitusvilkkujen kytkeminen päälle ja pois



Kytkekää varoitusvilkut päälle painamalla painiketta.

Kytkekää varoitusvilkut pois päältä painamalla painiketta uudelleen.

Huom: Kaikki suuntavilkut vilkkuvat.

Huom: Varoitusvilkkujen pitkäaikainen käyttö voi tyhjentää akun.

Huom: Auton alkuperäisen kohdemaan lainsäädäntö määrittää sen, tulevatko varoitusvilkut päälle myös voimakkaassa jarrutuksessa.

Hätävilkkujen varoitusvalo



Vilkkuu, kun kytlette varoitusvilkut päälle.

ENSIAPULAUKKU

Ensiapulaukkua voidaan säilyttää etumatkustajan istuimen alla tai tavaratilassa.

VAROITUSKOLMIO

Varoituskolmiota voidaan säilyttää etumatkustajan istuimen alla.

POLTTOAINEENSYÖTÖN KATKAISU



VAROITUS: Jos auto on joutunut kolariin, tarkastuttakaa polttoainejärjestelmä. Tämän ohjeen laiminlyönti saattaa johtaa tulipaloon, loukkaantumiseen tai kuolemaan.

Tässä autossa on polttoainepumpun katkaisutoiminto, joka katkaisee moottorin polttoaineensyötön keskivoimakkaissa ja voimakkaissa törmäyksissä. Kaikki törmäykset eivät aiheuta polttoaineensyötön katkaisemista.

Jos auto sammuu törmäyksen jälkeen, sen voi käynnistää uudelleen. Autot, joissa on virta-avain:

1. Katkaise sytytysvirta.
2. Kytkekää käynnistysasento.
3. Katkaise sytytysvirta.
4. Kytkekää sytytysvirta, jotta polttoainepumppu on käytössä.

Autot, joissa on käynnistyspainikejärjestelmä:

1. Katkaiskaa sytytysvirta painamalla **START/STOP**-painiketta.
2. Painakaa jarrupoljinta ja kytkekää sytytysvirta painamalla **START/STOP**-painiketta.
3. Katkaiskaa sytytysvirta nostamalla jalka jarrupolkimelta ja painamalla **START/STOP**-painiketta.
4. Voitte joko yrittää käynnistää moottorin painamalla jarrupoljinta ja **START/STOP**-painiketta tai kytkeä vain sytytysvirran päälle painamalla **START/STOP**-painiketta, mutta ei jarrupoljinta. Polttoainejärjestelmä otetaan käyttöön molemmissa tapauksissa.

Hätätilanteet tien päällä

Huom: Kun yritätte käynnistää auton uudelleen polttoaineensyötön katkeamisen jälkeen, auto tarkistaa, että eri järjestelmien uudelleenkäynnistys on turvallista. Kun auto on määrittänyt, että järjestelmien käyttö on turvallista, se sallii uudelleenkäynnistyksen.

Huom: Jos auto ei käynnisty, kun sitä on yritetty kolmea kertaa, ottakaa yhteyttä valtuutettuun jälleenmyyjään.

KÄYNNISTYS KAAPELEIDEN AVULLA

Älkää irrottako akkuliitäntöjä.

Käynnistyskaapeleiden liittäminen



VAROITUS: Älkää käyttäkö polttoaineputkia, moottorin venttiilikoppia, tuulilasinyyhrinten varsia, imusarjaa tai konepellin lukkoa maadoituspisteinä.



VAROITUS: Yhdistäkää vain akkuja, joilla on sama nimellisjännite.



VAROITUS: Käyttäkää aina riittävän kokoista kaapelia, jossa on eristetyt kiristimet.



VAROITUS: Älkää liittäkö toisen kaapelin päätä avustettavan akun negatiiviseen (-) napaan. Sytytys voi aiheuttaa akkua ympäröivien kaasujen räjähdysen.



VAROITUS: Varmistakaa, että kaapelit eivät osu pyöriviin osiin tai polttoaineen syöttöjärjestelmän osiin.

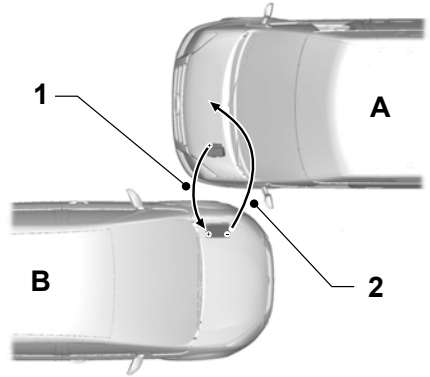

E75524

- A Tyhjän akun auto
B Apuakun auto
1 Positiivinen liitäntäkaapeli
2 Negatiivinen liitäntäkaapeli

1. Asettakaa autot siten, että ne eivät kosketa toisiaan.
2. Katkaiskaa sytytysvirta ja sammuttakaa kaikki sähkölaitteet.

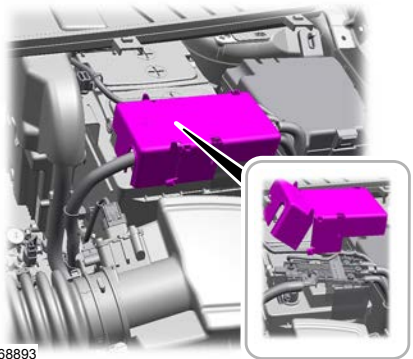

E268893

Hätätilanteet tien päällä

3. Nostakaa akun plusliitännän suojus. Katsokaa osien sijainti kyseisestä moottoritilan yleiskatsauksesta. Katsokaa **Moottoritilan yleiskatsaus** (sivu 154).
4. Kytkekää ajoneuvon B positiivinen (+) napa ajoneuvon A positiiviseen (+) napaan (kaapeli 1).

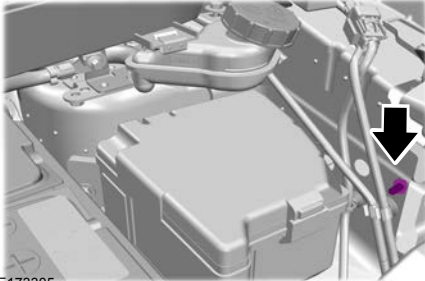

E1773305

5. Kytkekää ajoneuvon B negatiivinen (-) napa ajoneuvon A apukäynnistysnastaan (kaapeli 2).

Moottorin käynnistäminen

1. Käyttäkää ajoneuvon B moottoria kohtuullisen korkealla käyntinopeudella.
2. Käynnistäkää ajoneuvon A moottori.
3. Käyttäkää kumpaakin autoa vähintään kolme minuuttia, ennen kuin irrotatte kaapelit.
4. Irrottakaa kaapelit päinvastaisessa järjestyksessä.

Huom: Älkää sytyttäkö ajovaloja, kun kaapeleita irrotetaan. Jännitehuippu saattaa polttaa polttimot.

HINAUSKOHDAT

Etuhinauskohta



VAROITUS: Varmistakaa hinaussilmukan kunnollinen kiristäminen. Tämän ohjeen laiminlyönti saattaa johtaa loukkaantumiseen.



VAROITUS: Kytkekää sytytysvirta päälle, kun autoa hinataan.



E152070

1. Painakaa hinaussilmukan liitoskohdan suojusta varovasti näytettyyn asentoon.
2. Vetäkää se varovasti suoraan ulos.

Huom: Hinaussilmukan liitoskohdan suojuksessa on pieni nuora, jolla se pysyy kiinni puskurissa.

Hätätilanteet tien päällä



E152071

3. Asentakaa hinaussilmukka.

Huom: Siinä on vasenkätinen kierre. Asentakaa kiertämällä sitä vastapäivään.

Takahinauskohta

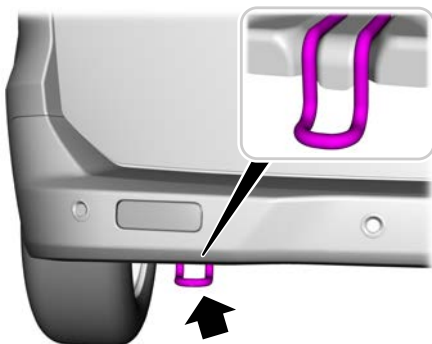

E174389

Hinaussilmukan sijainti

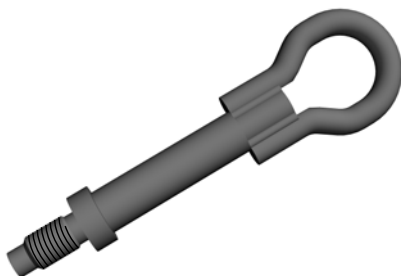

Van

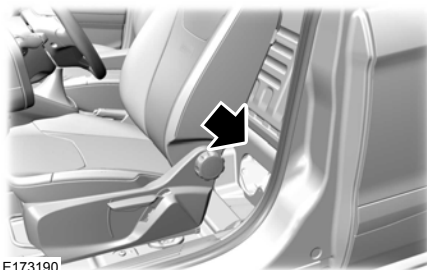

E173190

Kombi ja Tourneo

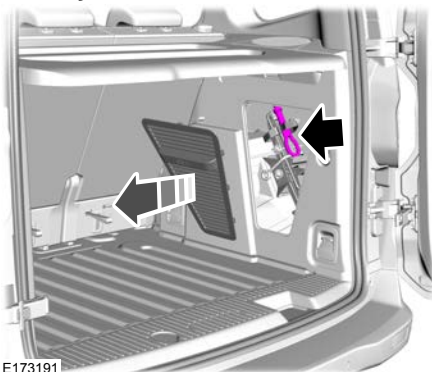

E173191

Huom: Hinaussilmukkaa on säilytettävä aina autossa.

Sulakkeet

SULAKERASIAN SIJAINNIT

Moottoritilan sulakerasia

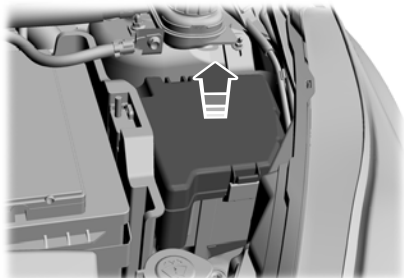

E78332

Matkustamon sulakerasia

Sulakerasia sijaitsee hansikaslokeron takana.

1. Avaa hansikaslokero ja tyhjennä sen sisältö.
2. Painakaa sivuja sisäänpäin ja kiertäkää hansikaslokeroa alaspäin.

Sulakkeet

SULAKE-ERITTELYTAULUKKO

Moottoritilan sulakerasia

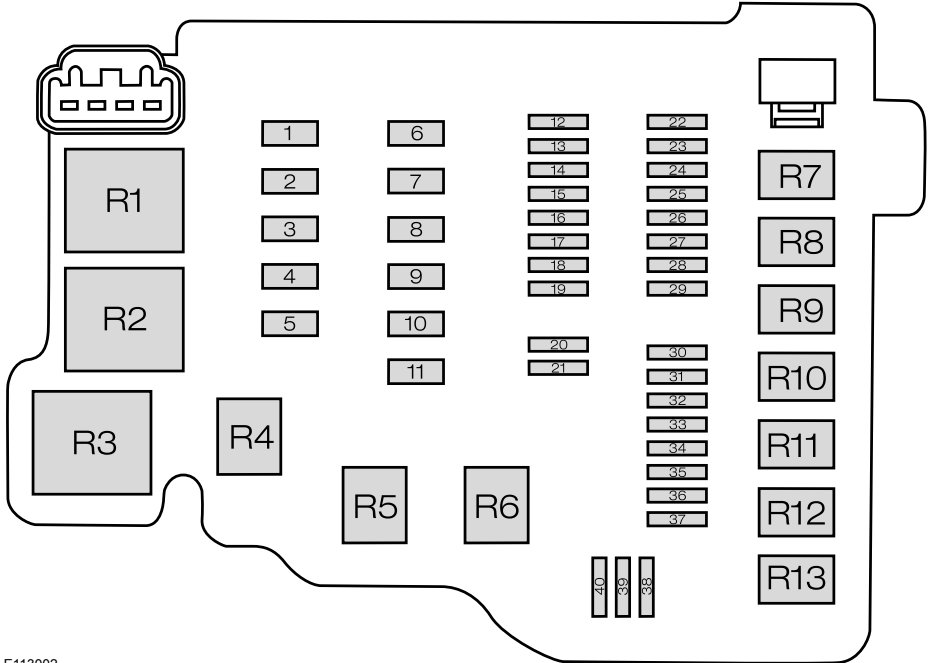

E113002

Sulakkeen sijainti	Sulakkeen arvo	Suojatut osat
F1	30 A	Lukkiutumaton jarrujärjestelmä
F2	60 A	Jäähdytystuuletin
F3	30 A	Jäähdytystuuletin
	40 A	
F4	30 A	Puhallinmoottori
F5	60 A	Matkustamon sulakerasian syöttö.

Sulakkeet

Sulakkeen sijainti	Sulakkeen arvo	Suojatut osat
F6	30 A	Keskuslukitusjärjestelmä
F7	60 A	Sytytysrele
F8	60 A	Hehkutulpat.
F9	60 A	Lämmitettävä tuulilasi.
F10	60 A	SCR-katalysaattorijärjestelmä
F11	30 A	Käynnistysmoottori
F12	10 A	Vasen kaukovalo.
F13	10 A	Oikea kaukovalo.
F14	15 A	Vesipumppu – bensiini.
		Typioksidianturi – diesel.
F15	20 A	Sytytyspuola – bensiini.
	15 A	Aktiivisen säleikön suljin – diesel. Öljypumppu – diesel Ilmastointikompressori – diesel.
F16	15 A	Voimansiirron ohjausmoduuli – bensiini.0
		Lämmitetty happianturi – diesel. Pakokaasujen takaisinkierätyksen jäähdyttimen ohivirtausventtiili – diesel. Hukkaportin ohjausventtiilin solenoidi – diesel. Vedenerottimen anturi – diesel
F17	15 A	Lämmitetty happianturi – bensiini.
F17	15 A	Voimansiirron ohjausmoduuli – diesel
F18	15 A	Hiukkasanturi – diesel.
F19	15 A	Ilmastointikompressori – bensiini.
F20	-	Ei käytössä
F21	-	Ei käytössä
F22	20 A	Polttoaineen syöttömoduuli – diesel.
F23	15 A	Etusumovalot
F24	15 A	Suuntavilkut.

Sulakkeet

Sulakkeen sijainti	Sulakkeen arvo	Suojatut osat
F25	15 A	Vasemman puolen ulkovalot.
F26	15 A	Oikean puolen ulkovalot.
F27	7,5 A	Voimansiirron ohjausmoduuli
F28	20 A	Lukkiutumaton jarrujärjestelmä
F29	10 A	Ilmastointilaitteen kytkin
F30	-	Ei käytössä
F31	7,5 A	Typpioksidianturin relekäämin syöttö – diesel.
F32	20 A	Äänitorvi
F33	20 A	Lämmitettävä takalasi
F34	20 A	Polttoainepumppu Polttoaineen lämmitin.
F35	15 A	Varkaudenestojärjestelmä
F36	-	Ei käytössä
F37	20 A	Voimansiirron ohjausmoduuli – diesel
F38	-	Ei käytössä
F39	-	Ei käytössä
F40	-	Ei käytössä

Relenumero	Suojatut osat
R1	Jäähdytystuuletin
R2	Hehkutulpat.
R3	Voimansiirron ohjausmoduuli
R4	Kaukovalo.
R5	Ei käytössä
R6	Typpioksidianturi – diesel.
R7	Jäähdytystuuletin
R8	Käynnistysmoottori

Sulakkeet

Relenumero	Suojatut osat
R9	Ilmastointilaitteen kytkin
R10	Etusumuvalot
R11	Polttoainepumppu Polttoaineen lämmitin.
R12	Voimansiirron ohjausmoduuli – diesel Peruutusvalo – diesel.
R13	Puhallinmoottori

Sulakkeet

Matkustamon sulakerasia

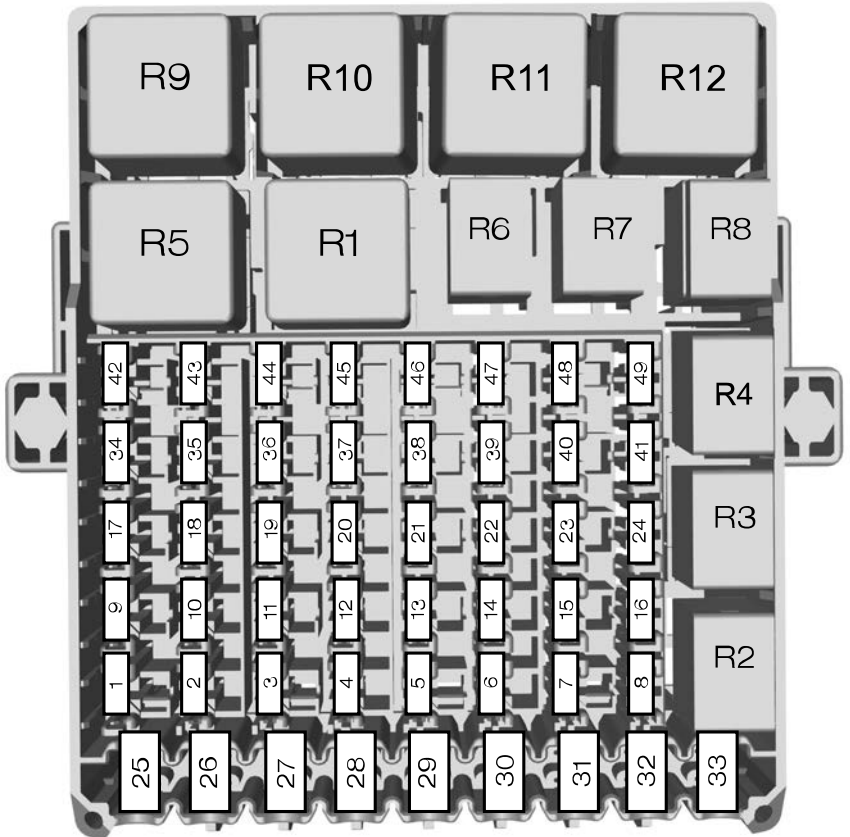

E173109

Sulakkeen sijainti	Sulakkeen arvo	Suojatut osat
F1	7,5 A	Lämmitettävä tuulilasi. Puhallinmoottori Sadeanturimoduuli Automaattisesti himmentyvä taustapeili

Sulakkeet

Sulakkeen sijainti	Sulakkeen arvo	Suojatut osat
		Etusivävalo.
F2	10 A	Jarruvalokytkin.
F3	5 A	Peruutusvalot. Pysäköintiavustimen takakamera.
F4	10 A	Tuulilasin lämmitetyt pesusuuttimet Ajovalojen korkeudensäätö
F5	7,5 A	Ulkopeilit.
F6	15 A	Takalasinpyyhin
F7	15 A	Tuulilasin pesunestepumppu.
F8	3 A	USB-laturi.
F9	15 A	Matkustajan lämmitettävä istuin.
F10	15 A	Kuljettajan lämmitettävä istuin.
F11	-	Ei käytössä
F12	10 A	Turvatyynyn ohjausmoduuli.
F13	10 A	Puhallinmoottorin rele Moottorin käynnistyksenestolaite Elektroninen ohjaustehostin Kojetaulun mittaristo.
F14	7,5 A	Voimansiirron ohjausmoduuli Polttoainepumppu Kaasupolkimen asentoanturi.
F15	7,5 A	Audiolaite Kojetaulun mittaristo.
F16	-	Ei käytössä
F17	7,5 A	SCR-katalysaattorijärjestelmä
F18	10 A	Matkustajan turvatyynyn passivoinnin merkkivalo
F19	10 A	Testipistoke
F20	20 A	Perävaunun hinausmoduuli
F21	15 A	Audiolaite
F22	7,5 A	Mittaristo

Sulakkeet

Sulakkeen sijainti	Sulakkeen arvo	Suojatut osat
F23	7,5 A	Etusäätimen/näytön liitäntämoduuli. Ilmastoinnin ohjausmoduuli.
F24	15 A	SYNC-moduuli.
F25	30 A	Sähkötoimiset ikkunat
F26	30 A	Tuulilasinpyyhkimet
F27	-	Ei käytössä
F28	30 A	Jännitelaatumoduuli
F29	20 A	Lisälaitteiden virtapistokkeet takana.
F30	20 A	Savukkeensytyttimen pidin. Lisälaitteiden virtapistokkeet edessä.
F31	-	Ei käytössä
F32	30 A	Vasen lämmitettävän tuulilasin elementti
F33	30 A	Oikea lämmitettävän tuulilasin elementti
F34	20 A	Keskuslukitusjärjestelmä
F35	-	Ei käytössä
F36	10 A	Lämmitettävät ulkopeilit
F37	15 A	Virtalukko
F38	7,5 A	Varkaudenestojärjestelmä
F39	25 A	Kuljettajan ovimoduuli
F40	25 A	Matkustajan ovimoduuli
F41	-	Ei käytössä
F42	7,5 A	Pysäköintiavustimen takakamera.
F43	-	Ei käytössä
F44	-	Ei käytössä
F45	10 A	Lämmitettävät ulkopeilit
F46	-	Ei käytössä

Sulakkeet

Sulakkeen sijainti	Sulakkeen arvo	Suojatut osat
F47	20 A	Annostelun ohjauksyksikkö.
F48	20 A	Annostelun ohjauksyksikkö.
F49	15 A	Annostelun ohjauksyksikkö.

Relenumero	Suojatut osat
R1	Sytytysvirta
R2	Savukkeensytyttimen pidin. Lisälaitteiden virtapistokkeet edessä.
R3	Keskuslukitusjärjestelmä
R4	Lämmitettävät ulkopeilit
R5	SCR-katalysaattorijärjestelmä
R6	Ei käytössä
R7	Ei käytössä
R8	Lisälaitteiden virtapistokkeet takana.
R9	Lämmitettävä tuulilasi.
R10	Ei käytössä
R11	Tuulilasin pesunestepumppu.
R12	Tuulilasin pesunestepumppu.

SULAKKEEN VAIHTO

Sulakkeet



VAROITUS: Palanut sulake on aina korvattava saman ampeeriluvun sulakkeella. Suuremman ampeeriluvun sulake saattaa aiheuttaa vakavia johdinvaurioita ja sytyttää tulipalon.



E217331

Sulakkeet

Jos auton sähköiset osat eivät toimi, sulake saattaa olla palanut. Palaneet sulakkeet tunnistaa sulakkeen sisällä olevasta

katkenneesta johtimesta. Tarkistakaa ao. sulakkeet ennen kuin harkitsette minkään sähköisen osan vaihtamista.

Sulaketyypit

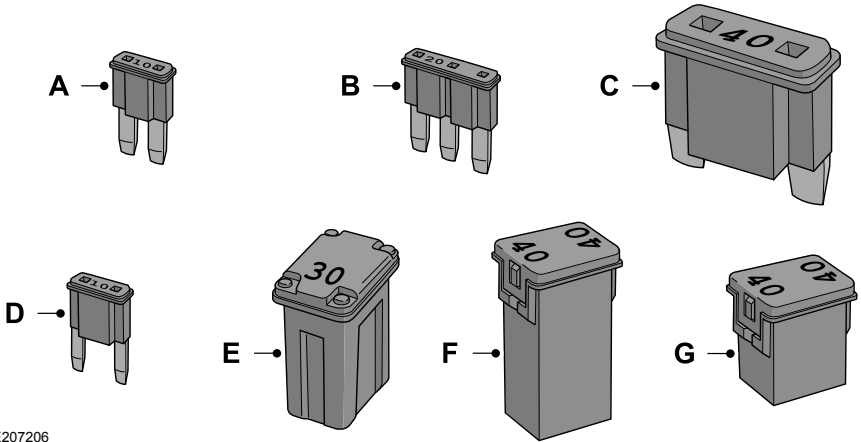

E207206

Selite	Sulaketyyppi
A	Mikro 2
B	Mikro 3
C	Maksi
D	Mini
E	M-tyyppinen
F	J-tyyppinen
G	J-tyyppinen matalaprofiilinen

YLEISTÄ



VAROITUS: Älkää käsitelkö kuumaa moottoria.



VAROITUS: Kääntäkää sytytysvirta pois päältä ja kytkekää seisontajarru päälle.



VAROITUS: Älkää koskeko elektronisen sytytysjärjestelmän osiin sytytysvirran ollessa kytkettynä tai moottorin käydessä. Järjestelmä toimii suurjännitteellä. Tämän varoituksen laiminlyönti saattaa johtaa vakavaan loukkaantumiseen tai kuolemaan.



VAROITUS: Pitäkää kätenne ja vaatteenne loitolla moottorin jäähdytystuulettimesta.

Moottorin jäähdytystuuletin voi tietyissä olosuhteissa käydä useita minutteja sen jälkeen, kun auton virta on katkaistu. Katsokaa **Moottorin jäähdytystuuletin** (sivu 159).

Varmistakaa huoltotarkistusten aikana, että täyttökorkit on kiinnitetty kunnolla.

Säännöllisen huollon lisäksi suosittelemme tekemään seuraavia tarkistuksia.

Päivittäiset tarkistukset

- Ulkovalot.
- Sisävalot.
- Varoitus- ja merkkivalot.

Tarkistukset tankkauksen yhteydessä

- Lasinpesunestetaso. Katsokaa **Lasinpesunesteen tarkistus** (sivu 163).
- Rengaspaineet. Katsokaa **Lasinpesunesteen tarkistus** (sivu 163).
- Renkaiden kunto. Katsokaa **Pyörät ja renkaat** (sivu 175).

Kuukausittaiset tarkistukset

- Moottoriöljytaso. Katsokaa **Moottoriöljyn tarkistus** (sivu 158).
- Moottorin jäähdytysnestetaso. Katsokaa **Moottorin jäähdytysnesteen tarkistus** (sivu 159).
- Jarrunestetaso. Katsokaa **Jarrunesteen tarkistus** (sivu 160).
- Putket, letkut ja säiliöt vuotojen varalta.
- Ilmastointilaitteen toiminta.
- Seisontajarrun toiminta.
- Äänimerkin toiminta.
- Pyöränmutterien tiukkuus. Katsokaa **Pyöränmutterit** (sivu 194).

Huolto

KONEPELLIN AVAAMINEN JA SULKEMINEN

Konepellin avaaminen

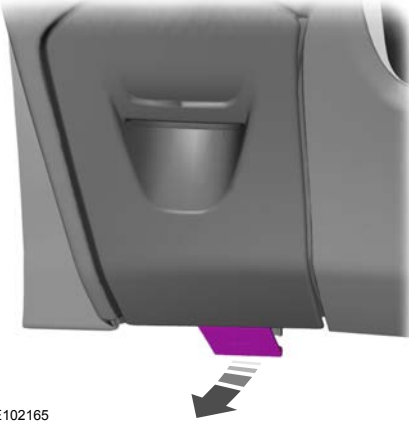

E102165

1. Vetäkää konepellin vapautusvivusta.
2. Nostakaa konepeltiä hieman.

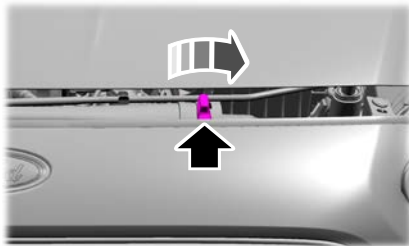

E268373

3. Siirtäkää salppaa oikealle.
4. Avatkaa konepelti.



E87786

5. Tukekaa konepelti tukikannattimella.

Huom: Ottakaa kiinni konepellin tukikannattimen keltaisesta osasta.

Konepellin sulkeminen

1. Irrottakaa tukikannatin salvasta ja kiinnittäkää se oikein pidikkeeseen.
2. Laskekaa konepelti ja antakaa sen tippua omalla painollaan viimeiset 20–30 cm.

Huom: Varmistakaa, että konepelti on oikein suljettu.

Huolto

MOOTTORITILAN YLEISKATSAUS - 1,0L ECOBOOST™, VASEMMALTA OHJATTAVA

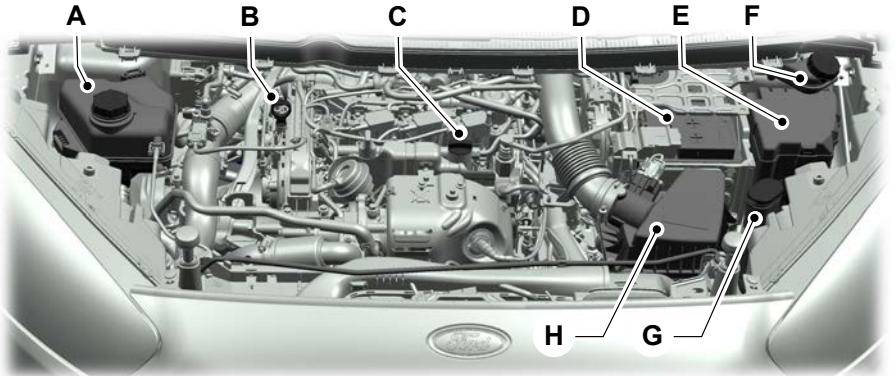

E269831

- A Jäähdytysnestesäiliö. Katsokaa **Moottorin jäähdytysnesteen tarkistus** (sivu 159).
- B Moottoriöljyn mittatikku. Katsokaa **Moottoriöljyn mittatikku** (sivu 158).
- C Moottorin öljyntäyttökorkki. Katsokaa **Moottoriöljyn tarkistus** (sivu 158).
- D Akku. Katsokaa **Auton 12 voltin akun vaihto** (sivu 161).
- E Moottoritilan sulakerasia. Katsokaa **Sulake-erittelytaulukko** (sivu 143).
- F Jarrunestesäiliö. Katsokaa **Jarrunesteen tarkistus** (sivu 160).
- G Tuulilasin ja takalasin pesunestesäiliö. Katsokaa **Lasinpesunesteen tarkistus** (sivu 163).
- H Ilmansuodatin.

Huolto

MOOTTORITILAN YLEISKATSAUS - 1,0 L ECOBOOST™, OIKEALTA OHJATTAVA

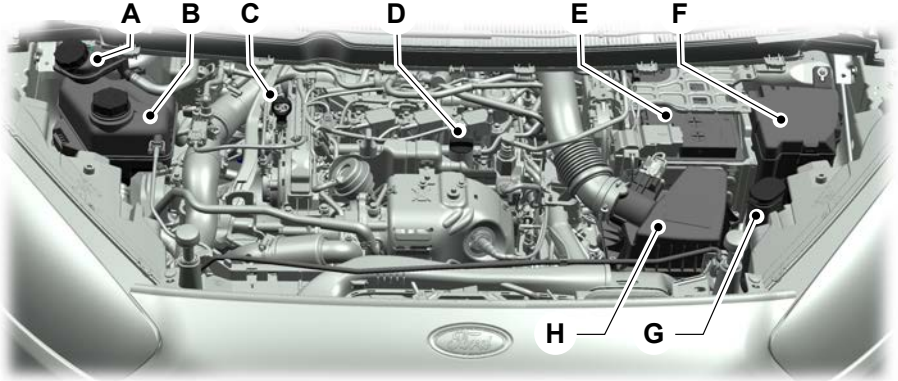

E269832

- A Jarrunestesäiliö. Katsokaa **Jarrunesteen tarkistus** (sivu 160).
- B Jäähdytysnestesäiliö. Katsokaa **Moottorin jäähdytysnesteen tarkistus** (sivu 159).
- C Moottoriöljyn mittatikku. Katsokaa **Moottoriöljyn mittatikku** (sivu 158).
- D Moottorin öljyntäyttökorkki. Katsokaa **Moottoriöljyn tarkistus** (sivu 158).
- E Akku. Katsokaa **Auton 12 voltin akun vaihto** (sivu 161).
- F Moottoritilan sulakerasia. Katsokaa **Sulake-erittelytaulukko** (sivu 143).
- G Tuulilasin ja takalasin pesunestesäiliö. Katsokaa **Lasinpesunesteen tarkistus** (sivu 163).
- H Ilmansuodatin.

Huolto

MOOTTORITILAN YLEISKATSAUS - 1,5L DURATORQ-TDCI DIESEL, VASEMMALTA OHJATTAVA

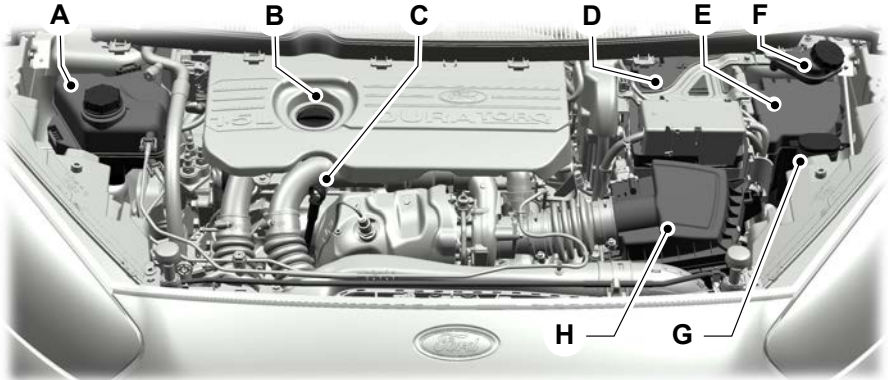

E269833

- A Jäähdytysnestesäiliö. Katsokaa **Moottorin jäähdytysnesteen tarkistus** (sivu 159).
- B Moottorin öljyntäyttökorkki. Katsokaa **Moottoriöljyn tarkistus** (sivu 158).
- C Moottoriöljyn mittatikku. Katsokaa **Moottoriöljyn mittatikku** (sivu 158).
- D Akku. Katsokaa **Auton 12 voltin akun vaihto** (sivu 161).
- E Moottoritilan sulakerasia. Katsokaa **Sulake-erittelytaulukko** (sivu 143).
- F Jarrunestesäiliö. Katsokaa **Jarrunesteen tarkistus** (sivu 160).
- G Tuulilasin ja takalasin pesunestesäiliö. Katsokaa **Lasinpesunesteen tarkistus** (sivu 163).
- H Ilmansuodatin.

Huolto

MOOTTORITILAN YLEISKATSAUS - 1,5L DURATORQ-TDCI DIESEL, OIKEALTA OHJATTAVA

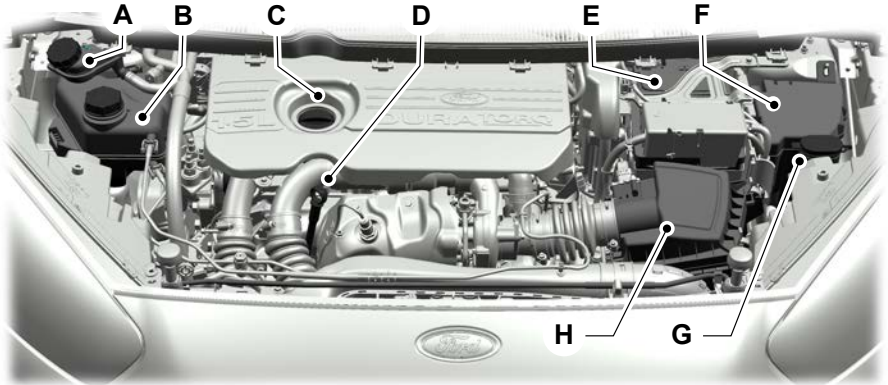

E269834

- A Jarrunestesäiliö. Katsokaa **Jarrunesteen tarkistus** (sivu 160).
- B Jäähdytysnestesäiliö. Katsokaa **Moottorin jäähdytysnesteen tarkistus** (sivu 159).
- C Moottorin öljyntäyttökorkki. Katsokaa **Moottoriöljyn tarkistus** (sivu 158).
- D Moottoriöljyn mittatikku. Katsokaa **Moottoriöljyn mittatikku** (sivu 158).
- E Akku. Katsokaa **Auton 12 voltin akun vaihto** (sivu 161).
- F Moottoritilan sulakerasia. Katsokaa **Sulake-erittelytaulukko** (sivu 143).
- G Tuulilasin ja takalasin pesunestesäiliö. Katsokaa **Lasinpesunesteen tarkistus** (sivu 163).
- H Ilmansuodatin.

Huolto

MOOTTORIÖLJYN MITTATIKKU - 1,0L ECOBOOST™

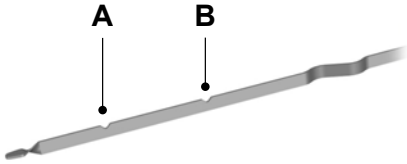

E141337

- A Minimi
- B Maksimi

MOOTTORIÖLJYN MITTATIKKU - 1,5L DURATORQ-TDCI DIESEL

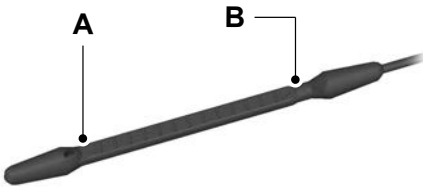

E140423

- A Minimi
- B Maksimi

MOOTTORIÖLJYN TARKISTUS

1. Varmistakaa, että auto on tasaisella alustalla.
2. Tarkistakaa öljytaso ennen moottorin käynnistämistä tai sammuttakaa moottori ja antakaa öljylle 10 minuuttia aikaa valua öljypohjaan.

3. Vetäkää mittatikku ulos ja pyyhkikää se puhtaalla, nukattomalla kankaalla.
4. Asetakaa mittatikku kunnolla takaisin paikalleen.
5. Vetäkää mittatikku uudelleen ulos ja tarkistakaa öljymäärä.

Huom: Jos öljytaso on minimi- ja maksimimerkkien välillä, se on hyväksyttävä. Älkää lisätkö öljyä.

6. Jos öljytaso on minimimerkissä, lisätkää öljyä välittömästi.
7. Asentakaa mittatikku takaisin paikalleen. Varmistakaa, että se on kunnolla paikallaan.

Huom: Uusien moottorien öljynkulutus saavuttaa normaalitason, kun ajomäärä on noin 5.000 km.

Moottoriöljyn lisääminen



VAROITUS: Älkää lisätkö moottoriöljyä moottorin ollessa kuuma. Tämän ohjeen laiminlyönti saattaa johtaa loukkaantumiseen.



VAROITUS: Älkää irrottako täyttökorkkia moottorin käydessä.

Älkää käyttäkö moottoriöljyn lisäaineita, koska niitä ei tarvita ja ne voivat aiheuttaa moottorivaurioita, joita ajoneuvon takuu ei välttämättä kata.

1. Puhdistakaa moottoriöljyn täyttökorkin alueen ympäristö ennen korkin irrottamista.
2. Irrottakaa moottoriöljyn täyttökorkki.
3. Lisätkää laatuvaatimustemme mukaista moottoriöljyä. Katsokaa **Kapasiteetit ja tekniset tiedot** (sivu 195).

4. Asettakaa moottoriöljyn täyttökorkki takaisin paikalleen. Kiertäkää sitä myötäpäivään, kunnes tunnette voimakasta vastustusta.

Huom: Älkää lisätkö öljyä yli maksimimerkin. Maksimimerkin ylittävät öljytasot voivat vaurioittaa moottoria.

Huom: Öljyläikät on imeytettävä välittömästi imukykyisellä kankaalla.

MOOTTORIN JÄÄHDYTYSTUULETIN - BENSIINI



VAROITUS: Pitäkää kätenne ja vaatteenne loitolla moottorin jäähdytystuulettimesta.

Moottorin jäähdytystuuletin voi tietyissä olosuhteissa käydä useita minutteja sen jälkeen, kun auton virta on katkaistu.

MOOTTORIN JÄÄHDYTYSTUULETIN - DIESEL



VAROITUS: Pitäkää kätenne ja vaatteenne loitolla moottorin jäähdytystuulettimesta.

Moottorin jäähdytystuuletin voi tietyissä olosuhteissa käydä useita minutteja sen jälkeen, kun auton virta on katkaistu. Näin voi tapahtua silloin, kun ulkoilman lämpötila on alhainen ja riippumatta jäähdytysnesteen lämpötilasta, esimerkiksi matkan ollessa lyhyt tai jäähdytysnesteen lämpötilan ollessa alhainen. Katsokaa **Dieselmoottorin hiukkassuodatin** (sivu 110).

MOOTTORIN JÄÄHDYTYSNESTEEN TARKISTUS



VAROITUS: Älkää hävittäkö jäähdytysnestettä talousjätteen mukana tai yleisen viemärijärjestelmän kautta. Käyttäkää hyväksyttyä jätteenkäsittely pistettä.



VAROITUS: Älkää lisätkö jäähdytysnestettä tuulilasin pesunestesäiliöön. Tuulilasilte suihkutettu jäähdytysneste heikentää näkyvyyttä tuulilasin läpi.



Varmistakaa, että jäähdytysnesteen määrä on jäähdytysnestesäiliössä olevien **MIN**- ja **MAX**-merkkien välillä ulkoilman lämpötilassa. Jos jäähdytysnesteen taso on vähimmäistason merkissä tai sen alapuolella, lisätäkää nestettä välittömästi.

Jäähdytysnesteen väkevyyden pitää pysyä välillä 48–50 %, jolloin jäätymispiste on -34°C – -37°C.

Huolto

Huom: Jäähdytysneste laajenee kuumana. Taso voi ylittää **MAX**-merkin.

Huom: Älkää käyttäkö vuodonestotyyynyjä, jäähdytysjärjestelmän tiivisteaineita tai määrityksiin sisältymättömiä lisäaineita, sillä ne voivat vaurioittaa moottorin jäähdytys- ja lämmitysjärjestelmiä.

Jäähdytysnesteen lisääminen



VAROITUS: Älkää irrottakoo jäähdytysnesteen täyttökorkkia, kun moottori on käynnissä tai jäähdytysjärjestelmä on kuuma. Antakaa jäähdytysjärjestelmän jäähtyä 10 minuutin ajan. Peittäkää jäähdytysnestesäiliön kansi paksulla kankaalla, jotta ette polta itseänne, ja irrottakaa kansi hitaasti. Tämän ohjeen laiminlyönti saattaa johtaa loukkaantumiseen.



VAROITUS: Älkää päästäkö nestettä kosketuksiin ihon tai silmien kanssa. Jos näin tapahtuu, huuhtokaa kosketuksiin joutuneet alueet välittömästi runsaalla vedellä ja ottakaa yhteyttä lääkäriin.



VAROITUS: Laimentamaton jäähdytysneste on tulenarkaa ja saattaa syttyä, jos sitä tippuu kuumalle pakoputkelle.

Kierrätetyn jäähdytysnesteen käyttöä ei suositella, koska Fordin hyväksymää kierrätysprosessia ei vielä ole käytettävissä.

Älkää lisätäkö autoon keskenään erivärisiä tai -tyyppisiä jäähdytysnestettä.

Huom: Lisätäkää nestettä, joka sisältää 50 % pakkasnestettä ja 50 % vettä, tai valmista jäähdytysnesteseosta, joka täyttää oikeat määritykset.

Huom: Käyttäkää nesteitä, jotka täyttävät ilmoitetut tekniset tiedot tai laatuvaatimukset. Muiden nesteiden käyttäminen voi aiheuttaa auton vaurioituminen, jota takuu ei kata. **Kapasiteetit ja tekniset tiedot** (sivu 195).

Voitte lisätä jäähdytysnestettä seuraavasti:

1. Irrottakaa jäähdytysnesteen paisuntasäiliön korkki.
2. Lisätäkää jäähdytysnestettä **MAX**-merkkiin asti, mutta ei sen yli.
3. Asettakaa jäähdytysnesteen paisuntasäiliön korkki paikalleen. Kiertäkää sitä myötäpäivään, kunnes tunnette voimakasta vastustusta.

Hätätapauksessa voitte lisätä vettä ilman jäähdytysnestettä, jotta auto voidaan ajaa huoltoasemalle.

Huom: Virheellisen jäähdytysnesteseoksen pitkäaikainen käyttö voi aiheuttaa vaurioita esimerkiksi korroosion, ylikuumentumisen tai jäätyneen vuoksi.

JARRUNESTEEN TARKISTUS



VAROITUS: Muun kuin suositellun jarrunesteen käyttö alentaa jarrujen tehoa. Vääränlaisen nesteen käytön seurauksena saattaa olla auton hallinnan menetys, vakava loukkaantuminen tai kuolema.



VAROITUS: Käyttäkää vain jarrunestettä, joka on pakattu suljettuun astiaan. Kurasta, vedestä, öljytuotteista tai muusta materiaalista peräisin olevat epäpuhtaudet voivat aiheuttaa jarrujärjestelmän vahingoittumisen tai mahdollisen vaurion. Tämän varoituksen huomiotta jättäminen voi aiheuttaa auton hallinnan menetysten, vakavan loukkaantumisen ja kuoleman.



VAROITUS: Älkää päästäkö nestettä kosketuksiin ihon tai silmien kanssa. Jos näin tapahtuu, huuhtokaa kosketuksiin joutuneet alueet välittömästi runsaalla vedellä ja ottakaa yhteyttä lääkäriin.



VAROITUS: MAX- ja MIN-viivojen väliset nestetasot ovat normaalin toiminta-alueen mukaisia eikä nesteen lisäys ole tarpeen. Jos nestetaso on normaalin toiminta-alueen ulkopuolella, järjestelmän suorituskyky saattaa heikentyä. Antakaa asiantuntijan tarkistaa auto välittömästi.



Nesteen likaantumisen voi estää pitämällä korkin tiukasti kiinni silloin, kun nestettä ei lisätä.

Käyttäkää vain Fordin vaatimukset täyttävää nestettä. Katsokaa **Kapasiteetit ja tekniset tiedot** (sivu 195).

KYTKINNESTEEN TARKISTUS

Jarru- ja kytkinjärjestelmillä on sama nestesäiliö. Katsokaa **Jarrunesteen tarkistus** (sivu 160).

AUTON 12 VOLTIN AKUN VAIHTO



VAROITUS: Akut tuottavat yleensä räjähdysalttiita kaasuja, jotka voivat aiheuttaa henkilövahinkoja. Siksi akun lähelle ei saa päästää avotulta, kipinöitä tai palavia aineita. Suojatkaa aina kasvonne ja silmänne, kun työskentelette akun lähetyillä. Huolehtikaa aina riittävästä ilmanvaihdosta.



VAROITUS: Muovikuorista akkua nostettaessa liiallinen päätyihin kohdistuva paine voi aiheuttaa hapon vuotamisen kennon korkkien kautta, mikä voi aiheuttaa loukkaantumisen ja vaurioittaa autoa tai akkua. Nostakaa akku akkutelineen avulla tai kädet vastakkaisissa nurkissa.



VAROITUS: Pidä akut poissa lasten ulottuvilta. Akut sisältävät rikkihappoa. Vältä hapon joutumista iholle, silmiin tai vaatteille. Suojatkaa silmänne happoliuoksen roiskumisen varalta, kun työskentelette akun lähetyillä. Mikäli happoa joutuu iholle tai silmiin, huuhtelkaa välittömästi vedellä vähintään 15 minuutin ajan ja hakeutukaa viivyttämättä lääkäriin hoitoon. Jos happoa on nielty, kutsukaa lääkäri välittömästi.



VAROITUS: Akun navat ja niihin liittyvät lisälaitteet sisältävät lyijyä ja lyijy-yhdisteitä. Peskää kädet akkujen käsittelyn jälkeen.



VAROITUS: Jos autossa on Auto-Start-Stop-toiminto, akkuvaatimukset ovat erilaiset. Akku on vaihdettava täsmälleen samat vaatimukset täyttävään osaan.

Akku on moottoritilassa. Katsokaa **Moottoritilan yleiskatsaus** (sivu 154).

Autossa on huoltovapaa akku. Siihen ei tarvitse lisätä huollon aikana vettä.

Jos akulla on suojus, varmistakaa, että se asennetaan oikein akun puhdistuksen tai vaihdon jälkeen.

Kun pidätte akun yläpuolen puhtaana ja kuivana sekä akkukaapelit aina kiristettyinä tiukasti akun napoihin, akku toimii pitkään ja ongelmitta. Jos havaitsette korroosiota akussa tai navoissa, irrottakaa kaapelit navoista ja puhdistakaa teräsharjalla. Voitte neutraloida hapon leivinsoodan ja veden liuoksella.

Suosittellemme akun miinuskaapelin irrottamista akusta, jos auto varastoidaan pitkäksi aikaa.

Huom: Jos irrotatte ainoastaan akun miinuskaapelin, varmistakaa, että se on eristetty tai asetettu pois akun navasta, jotta ei synny tahatonta liitäntää tai kipinäointiä.

Jotta akun hallintajärjestelmä toimisi oikein, älkää kytkekö maaliitäntää suoraan akun miinusnapaan, jos lisäätte autoon sähkölaitteita. Liittäminen akun miinusnapaan voi aiheuttaa akun tilan epätarkkoja mittauksia ja mahdollisesti järjestelmän virheellisen toiminnan.

Huom: Jos lisäätte autoon sähköisiä lisälaitteita tai osia, ne voivat heikentää akun tehoa ja kestävyyttä sekä vaikuttaa auton muiden sähköjärjestelmien toimintaan.

Vaihdettavan akun tulee vastata auton sähkövaatimuksia.

Jos irrotatte tai vaihdatte akun ja autossa on automaattivaihteisto, vaihteiston on opittava mukautuva strategia uudelleen. Tämän vuoksi vaihteiston vaihteensiirto voi olla raskasta ensimmäistä kertaa ajettaessa. Tämä on normaalia toimintaa vaihteiston päivittäessä toimintaansa parhaan mahdollisen vaihteensiirron tuntuman saamiseksi.

Akun poistaminen ja asettaminen takaisin

Irrottakaa akku ja poistakaa se seuraavasti:

1. Kytkekää seisontajarru päälle ja sytytysvirta pois päältä.
2. Sammuttakaa kaikki sähkölaitteet, kuten valot ja radio.
3. Odottakaa vähintään kaksi minuuttia ennen akun irrottamista.

Huom: Moottorinohjauksjärjestelmässä on virransäilytystoiminto, joten siinä on virtaa jonkin aikaa sytytysvirran katkaisemisen jälkeen. Tämä mahdollistaa vianmääritys- ja mukautustaulukkojen tallentamisen. Akun irrottaminen ilman odotusaikaa voi aiheuttaa vaurion, jota auton takuu ei kata.

4. Irrottakaa akun miinuskaapeli.
5. Irrottakaa akun pluskaapeli.
6. Irrottakaa akun kiinnityskiristin.
7. Irrottakaa akku.
8. Asenna osat päinvastaisessa järjestyksessä.

Huom: Varmistakaa ennen akun liittämistä uudelleen, että sytytysvirta on edelleen pois päältä.

Huom: Varmistakaa, että akkukaapeliin navat on kiristetty tiukasti.

Huolto

Jos akku kytketään irti tai vaihdetaan, seuraavat toiminnot on nollattava:

- Ikkunoiden puristumisenesto Katsokaa **Sähkötoimiset ikkunat** (sivu 58).
- Kellon asetukset
- Esiviritetyt radioasemat

Akun hävittäminen



Hävittäkää vanhat akut ympäristöä säästävällä tavalla. Pyytäkää tarvittaessa paikallisilta viranomaisilta neuvoja vanhojen akkujen kierrättämisestä.

LASINPESUNESTEEN TARKISTUS

Käyttäkää lisäksi lasinpesunesteen ja veden seosta – tämä estää jäätyminen pakkasella ja parantaa nesteen puhdistustehoa. Nesteen sopiva seossuhde on katsottava tuotteen käyttöohjeista. Suosittelemme käyttämään vain hyvälaatuista lasinpesunestettä.

Huom: Etuosan ja takaosan pesujärjestelmien neste otetaan samasta säiliöstä.

PYYHINSULKIEN TARKISTUS

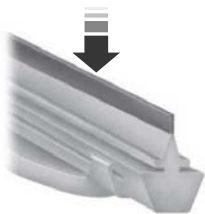

Vetäkää sormenpäätä pyyhinsulan reunaa pitkin tarkistaaksenne, onko siinä karkeutta.

Puhdistakaa pyyhinsulat puhdistusaineella tai vedellä pehmeää sientä tai kangasta käyttäen.

ETUPYYHINSULKIEN VAIHTAMINEN

1. Katkaiskaa sytytysvirta.



E204171

2. Siirtäkää pyyhinvarret huoltoasentoon käsin. Lasinpyyhkimet palaavat alkuasentoon, kun sytytysvirta kytketään.

Huom: Älkää pitäkö kiinni pyyhinsulasta siirtäessänne pyyhinvartta huoltoasentoon.

Huom: Pyyhinvarsia ei voi siirtää manuaalisesti huoltoasentoon virran ollessa kytkettynä.

Huom: Huoltoasentoa voidaan käyttää helpottamaan pyyhinsulkien vapautusta lumesta ja jäästä.

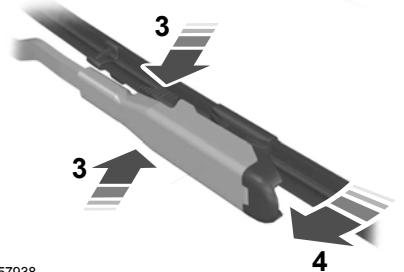

E257938

Huolto

3. Nostakaa pyyhinvarsi ja painakaa sitten pyyhinsulan lukituspainikkeita yhtä aikaa.

Huom: Älkää nostako pyyhinvarrtta pyyhinsulasta.

4. Kääntäkää lasinpyyhkimen sulkaa hieman.

5. Irrottakaa pyyhkimen sulka.

Huom: Varmistakaa, ettei lasinpyyhkimen varsi iske lasia vasten, kun siinä ei ole sulkaa.

6. Asenna osat päinvastaisessa järjestyksessä.

Huom: Varmistakaa, että pyyhinsulka lukittuu paikalleen.

TAKAPYYHINSULKIEN VAIHTAMINEN - AUTOSSA ON: MANUAALINENTAKALUUKKU

1. Nostakaa pyyhinvarsi irti.

Huom: Älkää nostako pyyhinvarrtta pyyhinsulasta.

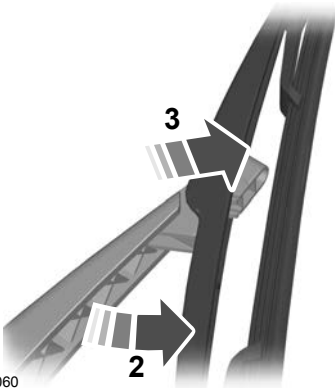

E130060

2. Kääntäkää lasinpyyhkimen sulkaa hieman.
3. Irrottakaa pyyhkimen sulka.

Huom: Varmistakaa, ettei lasinpyyhkimen varsi iske lasia vasten, kun siinä ei ole sulkaa.

4. Asenna osat päinvastaisessa järjestyksessä.

Huom: Varmistakaa, että pyyhinsulka lukittuu paikalleen.

TAKAPYYHINSULKIEN VAIHTAMINEN - AUTOSSA ON: KAKSOISTAKAOVET

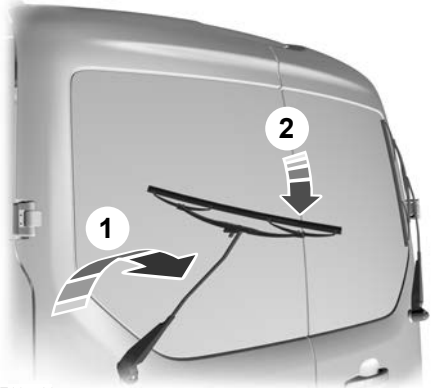

E165586

1. Nostakaa pyyhinvarsi irti.

Huom: Älkää nostako pyyhinvarrtta pyyhinsulasta.

2. Kääntäkää lasinpyyhkimen sulkaa hieman.

Huolto

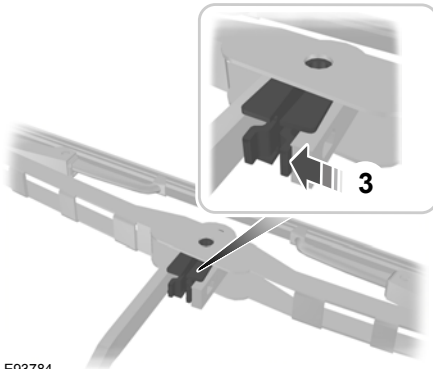

E93784

3. Painakaa pyyhinsulan lukituskiinnikettä.

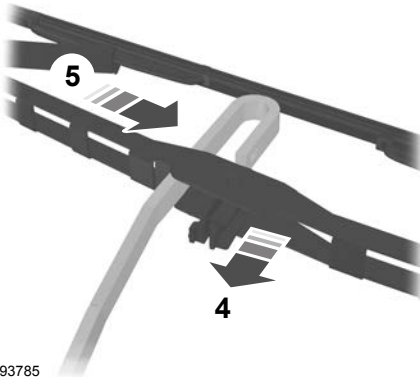

E93785

4. Irrottakaa pyyhinsulka varresta.
5. Siirtäkää pyyhinsulka sivulle.



E93786

6. Irrottakaa pyyhikimen sulka.

Huom: Varmistakaa, ettei lasinpyyhikimen varsi iske lasia vasten, kun siinä ei ole sulkaa.

7. Asenna osat päinvastaisessa järjestyksessä.

Huom: Varmistakaa, että pyyhinsulka lukittuu paikalleen.

POLTTIMON VAIHTO

VAROITUS: Sammuttakaa valot ja sytytysvirta. Tämän varoituksen laiminlyöminen voi aiheuttaa vakavan loukkaantumisen.

VAROITUS: Lamput ja niihin liittyvät osat kuumenevat käytössä. Antakaa niiden jäähtyä ennen irrotusta.

Asentakaa vain oikeanlaisia polttimoita.

Huom: LED-valot eivät ole huollettavia. Tarkistuttakaa auto mahdollisimman pian.

Huolto

Ajovalo

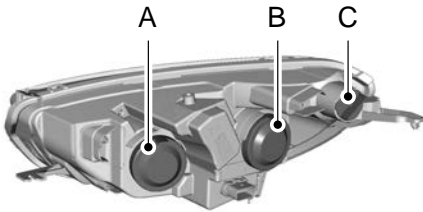

E173014

- A Ajovalojen kaukovalo ja päivävalo.
- B Lähivalo.
- C Etusuuntavilkku

Lähivalo

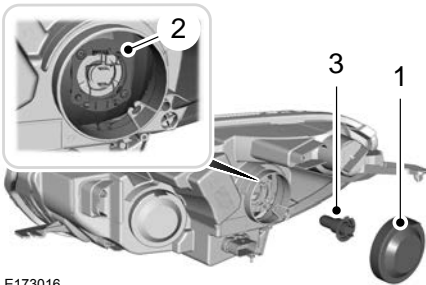

E173016

1. Poistakaa suojus varovasti.
2. Vapauta pidike.
3. Irrottakaa polttimon pidike vetämällä se suoraan ulos.
4. Asenna osat päinvastaisessa järjestyksessä.

Huom: Älkää koskeko polttimon lasiin.

Kauko- ja päivävalot

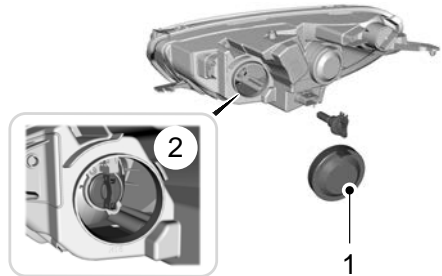

E173017

1. Poistakaa suojus varovasti.
2. Painakaa polttimoa sisäänpäin, kiertäkää polttimoa vastapäivään ja irrottakaa se.

Huom: Polttimoa ei voida irrottaa polttimon pidikkeestä.

3. Asenna osat päinvastaisessa järjestyksessä.

Huom: Älkää koskeko polttimon lasiin.

Etusuuntavilkku



E173015

1. Kiertäkää polttimonpidintä vastapäivään ja irrottakaa se.
2. Painakaa polttimoa sisäänpäin, kiertäkää polttimoa vastapäivään ja irrottakaa se.

Huolto

3. Asenna osat päinvastaisessa järjestyksessä.

Sivusuuntavilkku

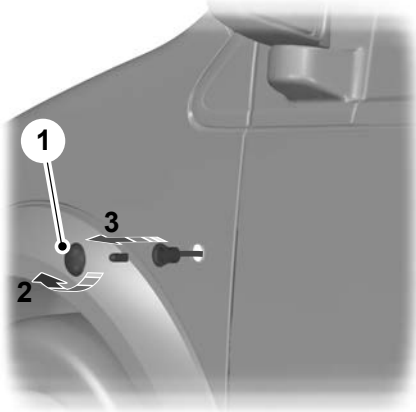

E76063

1. Kiertäkää sivusuuntavilkkuä varovasti vastapäivään ja irrottakaa se.
2. Kiertäkää polttimonpidintä vastapäivään ja irrottakaa se.
3. Irrottakaa polttimo vetämällä se suoraan ulos.
4. Asenna osat päinvastaisessa järjestyksessä.

Etusumuvälo

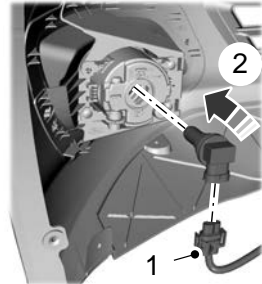

E173018

1. Irrottakaa sähköliitin.
2. Kiertäkää polttimonpidintä vastapäivään ja irrottakaa se.

Huom: Polttimoa ei voida irrottaa polttimon pidikkeestä.

3. Asenna osat päinvastaisessa järjestyksessä.

Huom: Älkää koskeko polttimon lasiin.

Huolto

Takavalo

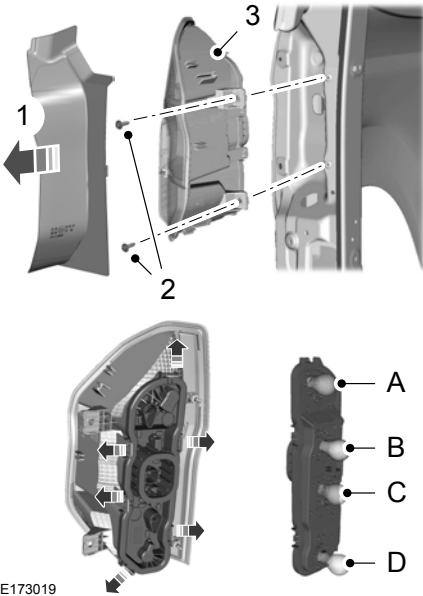

- A Takavalo ja jarruvalo
- B Takasuuntavilkku
- C Peruutusvalo
- D Takasumvalo.

1. Irrottakaa ruuvit.
2. Poistakaa valo ja irrottakaa polttimon pidike.
3. Painakaa polttimoa sisäänpäin, kiertäkää polttimoa vastapäivään ja irrottakaa se.
4. Asenna osat päinvastaisessa järjestyksessä.

Keskijarruvalo

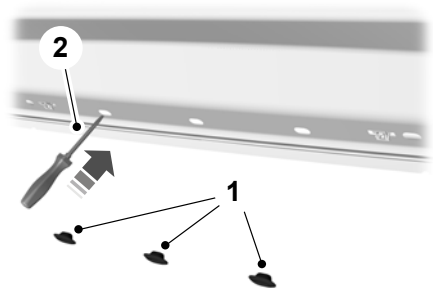

E162641

1. Irrottakaa läpivientikumit.

Huom: Verhouselevy pitää ehkä irrottaa ensin.

2. Vivutkaa pidikettä varovasti ruuvitaltalla, jotta lamppu irtoaa.

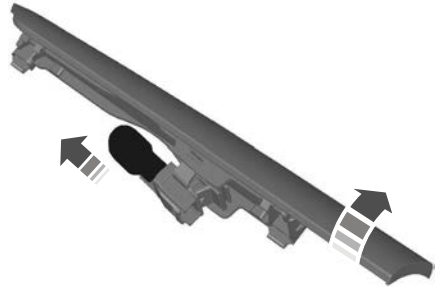

E146638

3. Irrottakaa valo.
4. Irrottakaa polttimo vetämällä se suoraan ulos.
5. Asenna osat päinvastaisessa järjestyksessä.

Huolto

Rekisterikilven valo

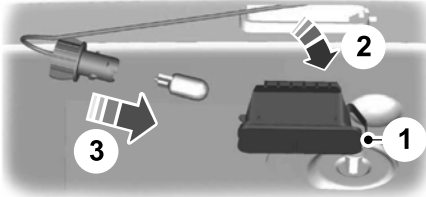

1. Vivutkaa pidikettä varovasti ruuvitaltalla, jotta lamppu irtoaa.
2. Irrottakaa valo.
3. Kiertäkää polttimon pidikettä vastapäivään ja irrottakaa polttimo vetämällä se suoraan ulos.
4. Asenna osat päinvastaisessa järjestyksessä.

Sisävalot

Ovivalo

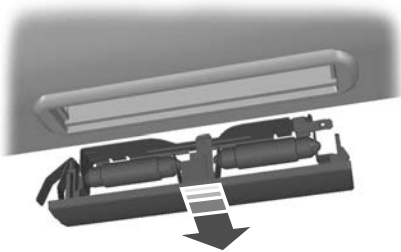

E154369

1. Irrottakaa lamppu varoen soveltuvan työkalun, esimerkiksi ruuvitaltan, avulla.

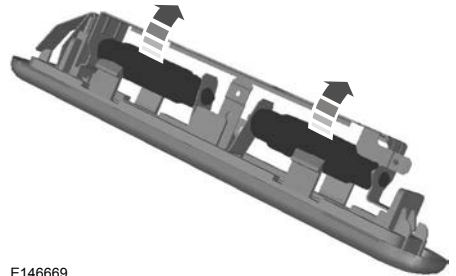

E146669

2. Irrottakaa polttimo vetämällä se suoraan ulos.
3. Asenna osat päinvastaisessa järjestyksessä.

Lukuvalot

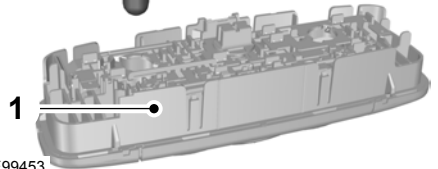
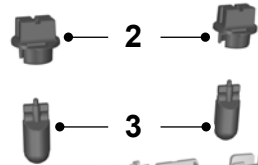

E99453

1. Irrottakaa lamppu varoen soveltuvan työkalun, esimerkiksi ruuvitaltan, avulla.
2. Kiertäkää polttimonpidintä vastapäivään ja irrottakaa se.
3. Irrottakaa polttimo vetämällä se suoraan ulos.
4. Asenna osat päinvastaisessa järjestyksessä.

Auton ylläpito

ULKOPINTOJEN PUHDISTUS

Peskää ajoneuvo säännöllisesti viileällä tai haalealla vedellä ja neutraalin pH-arvon autoshampoolla.

- Älkää koskaan käyttäkö voimakkaita kotitalouskäyttöön tarkoitettuja puhdistusaineita tai saippuuta, esimerkiksi astian- tai pyykinpesunestettä. Nämä tuotteet saattavat aiheuttaa värjäytyksiä ja laikkuja maalatuille pinnoille.
- Älkää koskaan peskö ajoneuvoa, jos maalipinta on kuuma tai silloin, kun se on voimakkaassa tai suorassa auringonpaisteessa.
- Kuivatkaa ajoneuvo säämiskällä tai pehmeällä froteepyyhkeellä vesilaikkujen estämiseksi.
- Poistakaa polttoaineroisheet, linnunulosteet, hyönteisjämmät ja tieterva välittömästi. Ne voivat vahingoittaa ajoneuvon maalipintaa tai koristelista ajan mittaan.
- Irrottakaa ulkopuoliset varusteet, esimerkiksi antennit, ennen pesuautomaattiin ajoa.
- Kun lisäätte AdBlueta®, poistakaa sen jämmät maalatuilta pinnoilta välittömästi.

Huom: *Aurinkovoiteet ja hyönteiskarkottimet voivat vaurioittaa maalattuja pintoja. Jos näitä aineita joutuu ajoneuvon pinnalle, peskää ne pois mahdollisimman nopeasti.*

Huom: *Jos käytätte pesuautomaattia, joka tekee myös vahauksen, muistakaa poistaa vaha tuulilasista ja pyyhkimen sulista.*

Huom: *Ennen pesuautomaatin käyttämistä on tarkistettava sen soveltuvuus ajoneuvoanne varten.*

Huom: *Joissain pesuautomaateissa vesi suihkuaa korkealla paineella. Tämän takia vesipisaroita saattaa joutua ajoneuvon sisälle, ja ne saattavat vahingoittaa ajoneuvon osia.*

Huom: *Irrottakaa antenni ennen automaattiseen autonpesuun ajoa.*

Huom: *Sammuttakaa puhallinmoottori estääksenne sisätilojen ilmansuodattimen likaantumisen.*

Suosittelemme ajoneuvon pesemistä sienellä ja haalealla vedellä, johon on sekoitettu autosampoota.

Ulkopuolen puhdistamisen varotoimet

Poistakaa polttoaineroisheet, AdBlue-jämmät, linnunulosteet, hyönteisjämmät ja tieterva välittömästi. Ne voivat vahingoittaa ajoneuvon maalipintaa tai koristelista ajan mittaan.

Irrottakaa ulkopuoliset varusteet, esimerkiksi antennit, ennen pesuautomaattiin ajoa.

Ajovalojen puhdistaminen

Huom: *Älkää raaputtako ajovaloja.*

Huom: *Älkää käyttäkö ajovalojen puhdistamiseen hiovia aineita tai alkoholia sisältäviä tai kemiallisia liuotteita.*

Huom: *Älkää pyyhkikö ajovaloja niiden ollessa kuivat.*

Takalasin puhdistaminen

Huom: *Älkää raaputtako takalasin sisäpuolta.*

Huom: *Älkää käyttäkö takalasin sisäpuolen puhdistamiseen hiovia aineita tai alkoholia sisältäviä tai kemiallisia liuotteita.*

Puhdistakaa takalasin sisäpuoli pehmeällä nukkaamattomalla kankaalla ja hankaamattomalla pesuaineella.

Auton ylläpito

Kromiosien puhdistaminen (jos asennettu)

Huom: Älkää käyttäkö hankaavia aineita tai kemiallisia liuotteita. Käyttäkää saippuavettä.

Huom: Puhdistusaineita ei saa levittää kuumille pinnoille eikä niitä saa jättää kromipinnoille suositeltua pidemmäksi ajaksi.

Huom: Teollisuuskäyttöön suunnatut (vaikean lian) puhdistusaineet tai -kemikaalit voivat vahingoittaa kromikerrosta ajan mittaan.

Raitojen tai kuvien puhdistaminen (jos asennettu)

Ajoneuvolle suositellaan käsinpesua, mutta painepesu on mahdollista seuraavin ehdoin:

- Vedenpaine saa olla enintään 14.000 kPa.
- Veden lämpötila saa olla enintään 82°C.
- Käytä vesisuihkua, jonka suihkutuskulma on 40°.
- Suuttimen etäisyyden on oltava 305 mm ja se on oltava 90° kulmassa ajoneuvon pinnasta.

Huom: Kuva voi vaurioitua, jos painepesuusutinta pidetään kulmassa ajoneuvon pintaan nähden, sillä kuvan reunat voivat irrota pinnasta.

Korin maalipinnan säilyttämien

Poistakaa linnunjätkökset, puiden mesikaste, hyttysten jäämät, pikitahrat, tiesuola ja teollisuuden kertymät yms. usein, jotta maalipinta ei vaurioidu.

Ajoneuvon alusta on pestävä usein, jos tiellä käytetään suolausta.

Suosittelemme maalipinnan vahaamista kerran tai kahdesti vuodessa.

Huom: Älkää levittäkö vahaavaa kovassa auringonpaisteessa, koska se kuivattaa vahan liian nopeasti.

Huom: Välttäkää vahan kosketusta maalaamattomille muovipinnoille, koska se voi olla vaikeaa poistaa.

Huom: Älkää levittäkö kiillotusainetta tuullilasiin tai takalasiin. Likaantunut tuullilasi tai likaantuneet pyyhinsulat voivat aiheuttaa pyyhinmelun lisääntymistä, pyyhintälaadun huonontumista tai sadeanturin toiminnan huonontumista.

SISÄPINTOJEN PUHDISTUS

Huom: Ilmanraikasteita tai käsien puhdistusaineita ei saa päästä sisäverhouspinnoille. Jos niitä tippuu, ne on heti pyyhittävä pois pinnoilta. Voi olla, että auton takuu ei kata vauriota.

Huom: Kotitalouskäyttöön tarkoitettuja puhdistusaineita tai lasinpesuaineita ei tule käyttää, sillä ne voivat aiheuttaa läikkiä ja haalistumia kankaaseen ja heikentää istuinmateriaalien palosuojaominaisuuksia.

Huom: puhdistuksessa suositellaan käytettäväksi tislattua vettä.

Kangas, matot, kangasistuimet, kattoverhous ja lattiamatot

Huom: välttäkää pintojen kastelemista märäksi. Älkää käyttäkö suuria määriä vettä sisustuksen puhdistamiseen.

Huom: Voitte välttää täplät ja haalistumat puhdistamalla koko pinnan.

Auton ylläpito

Puhdistaminen:

- Poistakaa pöly ja irtolika pölynimurilla tai harjalla.
- Pyyhkikää pinta pehmeällä kankaalla, joka on kostutettu miedolla saippua- ja vesiliuoksella. Kuivatkaa alue puhtaalla ja pehmeällä liinalla.
- Jos kankaalle muodostuu rengas kohdan puhdistuksen jälkeen, puhdistakaa koko alue välittömästi, mutta älkää kastelko märäksi tai rengas jää pysyvästi.

Turvavyöt



VAROITUS: Älkää puhdistako auton turvavyötä liuottimilla tai valkaisko tai värjätkö sitä, sillä tällainen käsittely voi heikentää vyönauhaa.



VAROITUS: Jos autossa on istuimiin asennetut turvatyyny, älkää käyttäkö kemiallisia liuottimia tai vahvoja puhdistusaineita. Nämä tuotteet voivat pilata sivuturvatyynyjärjestelmän ja vaikuttaa sivuturvatyynyn toimintaan törmäyksessä.

Huom: Älkää käyttäkö puhdistamiseen hankaavia aineita tai kemiallisia liuotteita.

Huom: Älä anna kosteuden päästä turvavyökelaan.

Puhdistaminen on turvallista, kun käytetään mietoja saippuaa ja vettä. Antakaa niiden kuivua vapaasti ilman keinolämpöä.

Nahkaverhoilu (jos asennettu)

Huom: puhdistakaa kojetaulun nahkaosat ja nahkainen sisäverhoilu samalla tavalla kuin nahkaistuimet.

Käyttäkää säännöllisessä peruspyyhinnässä pehmeää liinaa, joka on kostutettu miedolla saippua- ja vesiliuoksella. Kuivatkaa alue puhtaalla ja pehmeällä liinalla.

Käyttäkää tahrojen, kuten värjäantumien, puhdistamiseen auton sisätilojen nahkapintojen puhdistamiseen tarkoitettuja tuotteita.

Älkää käyttäkö seuraavia aineita, koska ne voivat vahingoittaa nahkapintoja:

- Öljy-, bensiini- tai silikonipohjaiset nahanhoitoaineet.
- Kotikäyttöön tarkoitetut puhdistusaineet.
- Alkoholihiuokset.
- Kumi-, vinyyli- tai muovipintojen puhdistamiseen tarkoitettuihin liuottimiin ja puhdistusaineisiin.

Mokka-mikrokuitukangas (jos asennettu)

Huom: ei höyrypesua.

Huom: Voitte välttää täplät ja haalistumat puhdistamalla koko pinnan.

Älkää käyttäkö seuraavia tuotteita:

- Nahanhoitotuotteet.
- Kotikäyttöön tarkoitetut puhdistusaineet.
- Alkoholiset liuokset.
- Tahranpoistoaineet.
- Kengänkiilloke.

Auton ylläpito

Puhdistaminen:

- Poistakaa pöly ja irtolika pölynimurilla.
- Pyyhkikää pinta pehmeällä kankaalla, joka on kostutettu miedolla saippua- ja vesiliuoksella. Kuivatkaa alue puhtaalla ja pehmeällä liinalla.
- Jos kankaalle muodostuu rengas kohdan puhdistuksen jälkeen, puhdistakaa koko alue välittömästi, mutta älkää kastelko märäksi tai rengas jää pysyvästi.

Mittaristonäytöt, nestekidenäytöt ja radionäytöt

Huom: Älkää käyttäkö mittariston näyttöjen, nestekidenäyttöjen tai radion näyttöjen puhdistamiseen hiovia aineita tai alkoholia sisältäviä tai kemiallisia liuotteita. Nämä puhdistustuotteet voivat vaurioittaa näyttöjä.

Puhdistakaa mittariston lasi puhtaalla, nihkeällä ja pehmeällä liinalla ja kuivatkaa nämä alueet sitten kuivalla, puhtaalla ja pehmeällä liinalla.

Älkää suihkuttako mitään nestettä näyttöille.

Älkää käyttäkö mikrokuitukangasta näyttöjen kehyksen puhdistamiseen, koska se voi vaurioittaa pintaa.

Takaikkunat

Huom: Älkää käyttäkö hankaavia materiaaleja takaikkunoiden sisäpintojen puhdistukseen.

Huom: Älkää kiinnittäkö tarroja takaikkunoiden sisäpinnoille.

Peilit

Älkää puhdistako minkään peilin koteloa tai lasia karkeilla hankaavilla aineilla, polttoaineella tai muilla raakaöljy- tai ammoniakkipohjaisilla puhdistustuotteilla.

Säilytystilat, mukitelineet ja tuhkakupit

Puhdistaminen:

- Poistakaa kaikki irrotettavat osat.
- Pyyhkikää pinta pehmeällä kankaalla, joka on kostutettu miedolla saippua- ja vesiliuoksella. Kuivatkaa alue puhtaalla ja pehmeällä liinalla.

PIENIEN MAALIVAURIOIDEN KORJAUS

Kiveniskemien tai pienten naarmujen aiheuttamat maalipinnan vauriot tulisi korjata mahdollisimman nopeasti. Valikoima sopivia tuotteita on saatavana valtuutetusta liikkeestä.

Poistakaa ennen maalipinnan vaurioiden korjaamista kaikenlaiset tahrat, kuten lintujen jätökset, piikka, hyönteisten jäänteet, tervatahrat, tiesuola ja teollisuusaasteet.

Ennen kuin käytätte tuotteita, lukekaa aina valmistajan käyttöohjeet ja noudattakaa niitä.

VANTEIDEN PUHDISTAMINEN

Huom: Puhdistuskemikaaleja ei saa levittää lämmenneille tai kuumille vanteille tai koristekapseleille.

Huom: Teollisuuskäyttöön suunnatut (vaikealle lialle tarkoitettut) jarrupölyä ja likaa irrottavat puhdistusaineet tai puhdistuskemikaalit saattavat yhdessä harjausvoiman kanssa kuluttaa kirkaslakkapintaa ajan myötä.

Huom: Älkää käyttäkö fluorivetyhappopohjaisia tai voimakkaan emäksisiä vanteiden puhdistusaineita, teräsvillaa, polttoaineita tai voimakkaita kotitalouskäyttöön tarkoitettuja puhdistusaineita.

Auton ylläpito

Huom: Jos auto on puhdistusaineella tehdyn vanteiden puhdistuksen jälkeen tarkoitus jättää pysäköidyksi pidemmäksi aikaa, ajakaa autoa joitakin minuutteja ennen sen pysäköimistä. Tämä vähentää jarrulevyjen, jarrupalojen tai jarruhihnojen suuremman korroosion vaaraa.

Huom: Jotkin automaattiset pesulinjat saattavat vahingoittaa vanteiden ja koristekapseleiden pintaa.

Kevytmetallisissa vanteissa ja koristekapseleissa on kirkaslakkapinta. Suositukset niiden kunnossa pitämistä varten:

- Puhdistakaa ne viikoittain suositelluilla vanteiden ja renkaiden puhdistusaineilla.
- Poistakaa lian ja jarrupölyn huomattavat kertymät sienien avulla.
- Huuhtokaa ne huolellisesti paineistetulla vesisuihkulla, kun puhdistus on tehty.

Kysykää hyväksytyistä puhdistusaineista valtuutetusta liikkeestä.

Muiden kuin suositeltujen puhdistustuotteiden käyttö saattaa heikentää ulkonäköä vakavasti ja pysyvästi.

Pyörät ja renkaat

YLEISTÄ

Suosittelut renkaiden täyttöpaineet on ilmoitettu rengastarrassa kuljettajan puolen B-pilarissa.

Rengaspaineet on tarkistettava ja säädettävä ajoympäristön lämpötilassa renkaat kylminä. Katsokaa

Rengaspaineet (sivu 191).

Huom: Tarkistamalla rengaspaineet säännöllisesti voitte optimoida polttoainetalouden.

Käyttäkää vain hyväksytyjä vanne- ja rengaskokoja. Muiden kokojen käyttäminen saattaa vaurioittaa autoa ja mitätöidä kansallisen tyyppihyväksynnän.

Jos autoon asennetaan alkuperäisten pyörien koosta poikkeavat pyörät, nopeusmittari voi näyttää väärän ajonopeuden.

RENKAAN PAIKKAUS- JA TÄYTTÖSARJA



VAROITUS: Älkää käyttäkö täyttösarjaa run flat -renkaisiin. Seurauksena saattaa olla auton hallinnan menetys.



VAROITUS: Rengasvaurion tyyppin ja laajuuden mukaisesti saattaa olla niin, että joitakin rengasvaurioita voidaan paikata vain osittain tai ei ollenkaan. Rengaspaineen häviö saattaa vaikuttaa auton ajettavuuteen ja johtaa auton hallinnan menetykseen.



VAROITUS: Sarjaa ei saa käyttää aiemmin vaurioituneeseen renkaaseen, esim. jos se on vahingoittunut vajaapaineisena ajon takia. Seurauksena saattaa olla auton hallinnan menetys, vakava loukkaantuminen tai kuolema.

Jos autossa ei ole varapyörää, siinä on renkaan paikkaus- ja korjaussarja. Korjaussarja on tavaratilassa. Käyttäkää vain auton mukana toimitettua sarjaa.

Huom: Sarjalla voidaan korjata tilapäisesti vain yksi läpimitaltaan enintään 6 mm renkaan puhkeama.

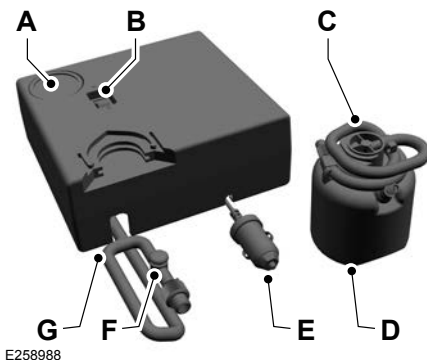

E258988

- A Painemittari
- B Virtakytkin
- C Tiivisteainepullon renkaan täyttöputki
- D Tiivisteainepullo
- E 12 voltin tasavirtavirtapistoke
- F Paineenrajoitusventtiili
- G Kompressorin renkaan täyttöputki

Huom: Enimmäisnopeusvaroitus on liitetty tiivisteainepullon.

Huom: Älkää käyttäkö tiivisteainepulloa sen viimeisen käyttöpäivän jälkeen. Voitte hankkia uuden tiivisteainepullon valtuutetusta liikkeestä.



Jos matalan rengaspaineen varoitusvalo syttyy, tehkää seuraavasti:

Pyörät ja renkaat

1. Hidastakaa ajonopeutta vähitellen ja pysäyttäkää auto heti, kun sen voi tehdä turvallisesti.
2. Kytkekää seisontajarru päälle ja sytytysvirta pois päältä.
3. Tarkistakaa, onko jokin rengas puhjennut.

Huom: Älkää poistako puhjenneesta renkaasta esineitä, esimerkiksi nauloja tai ruuveja.

Renkaan paikkaus- ja täyttösarjan käyttäminen

VAROITUS: Tarkistakaa renkaan sivu ennen renkaan täyttämisen aloittamista. Älkää yrittäkö täyttää rengasta, jos renkaassa näkyy halkeamia, pullistumia tai vastaavia vaurioita. Seurauksena saattaa olla loukkaantuminen.

VAROITUS: Tarkkaillkaa renkaan sivua täyten aikana. Jos renkaaseen tulee halkeamia, pullistumia tai vastaavia vaurioita, sammuttakaa kompressorin ja päästäkää ilma ulos paineenalennusventtiilistä. Älkää jatkako ajamista tällä renkaalla. Seurauksena saattaa olla auton hallinnan menetys.

VAROITUS: Älkää seisoko suoraan renkaan vieressä, kun kompressorin täyttää sitä. Seurauksena saattaa olla loukkaantuminen, jos rengas puhkeaa.

VAROITUS: Älkää jättäkö sarjaa ilman valvontaa käytön aikana. Tämän ohjeen laiminlyönti saattaa johtaa loukkaantumiseen tai kuolemaan.

VAROITUS: Älkää käyttäkö kompressorin yhtäjaksoisesti yli 10 minuuttia. Se voi aiheuttaa kompressorin toimintahäiriön ja vakavia henkilövahinkoja.

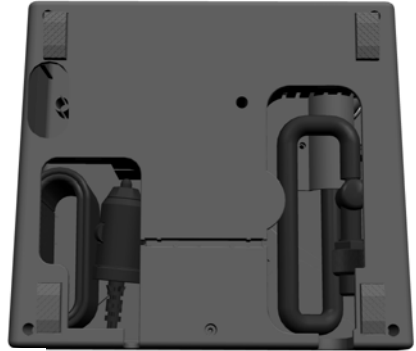

E258994

1. Irrottakaa renkaan täyttöputki ja 12 voltin tasavirtavirtapistoke kompressorin alapuolelta.



E259148

2. Suoristakaa tiivistäinepullon renkaan täyttöputki.

Pyörät ja renkaat

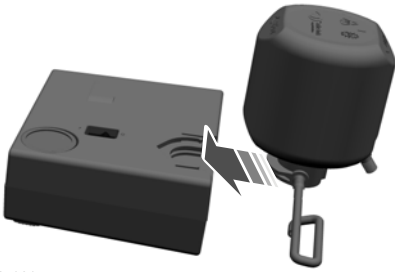

E259014

3. Liittäkää tiivisteainepullo kompressoriiin.
4. Liittäkää kompressorin renkaan täyttöputki tiivisteainepullon venttiiliin.

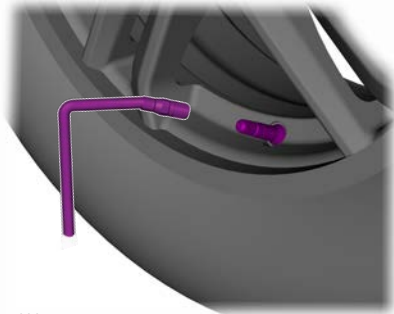

E257006

5. Irrottakaa rengasventtiilin pölysuojus ja liittäkää tiivisteainepullon renkaan täyttöputki rengasventtiiliin.



E257022

6. Kytkekää 12 voltin vaihtovirtavirtapistoke 12 voltin vaihtovirtalähteeseen. Katsokaa **Lisälaitteiden virtapistokkeet** (sivu 86).
7. Käynnistäkää moottori.

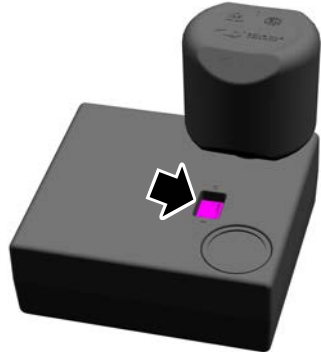

E259160

8. Kytkekää kompressorin päälle.

Pyörät ja renkaat



E257121



E257942

9. Täyttäkää rengas välille 2–3 bar.

Huom: Jos renkaan paineeksi ei nouse 1,8 bar 10 minuutissa, rengas voi olla liian vakavasti vaurioitunut väliaikaista korjausta varten. Antakaa asiantuntijan tarkistaa auto välittömästi. Älkää ajako autoa.

10. Kun rengaspaine on suositellun rengaspaineen mukainen välillä 2–3 bar, sammuttakaa kompressori ja sytytysvirta.
11. Irrottakaa tiivisteinepullon renkaan täyttöputki rengasventtiilistä ja 12 voltin tasavirtavirtapistokkeesta.

Huom: Asettakaa varoitustarra ohjauspyörään ja pakatkaa sarja oikein.

12. Asentakaa rengasventtiilin suojus takaisin.
13. Asettakaa varoitustarra ohjauspyörään ja pakatkaa sarja oikein tavaratilaan.



E257121

14. Ajakaa autoa välittömästi 4–6 km:n matka. Älkää ylittäkö 80 km/h.
15. Kun olette ajanut 4–6 km, pysäyttäkää auto ja tarkistakaa rengaspaine uudelleen. Katsokaa **Rengaspaineet** (sivu 191).

Huom: Jos renkaan paine on 1,8 bar tai vähemmän, rengas voi olla liian vakavasti vaurioitunut väliaikaista korjausta varten. Antakaa asiantuntijan tarkistaa auto välittömästi. Älkää ajako autoa.

Pyörät ja renkaat

Renkaan paikkaus- ja täyttösarjan käytön jälkeen



VAROITUS: Jos havaitsette voimakasta tärinää, ohjauksen epävakautta tai melua ajon aikana, pienentäkää ajonopeutta vähitellen ja pysäyttäkää auto mahdollisimman pian turvalliseen paikkaan. Tarkistakaa rengas ja rengaspaine uudelleen. Jos rengaspaine on alle 1,3 bar tai renkaassa on halkeamia, pullistumia tai muita näkyviä vaurioita, älkää enää ajako tällä renkaalla. Seurauksena saattaa olla auton hallinnan menetys.

Sarja on tarkoitettu vain väliaikaiseksi avuksi matkan jatkamista varten. Väliaikaisella korjaussarjalla paikatun renkaan korjaamista tai vaihtoa koskevat määräykset saattavat vaihdella maakohtaisesti. Suosittelemme kysymään neuvoa rengasliikkeestä.

Sarjan käytön jälkeen:

- Ajakaa autolla korkeintaan 200 km ennen rikkoutuneen renkaan korjausta tai vaihtoa.
- Ilmoittakaa auton kaikille muille käyttäjille, että rengas on korjattu korjaussarjalla. Kertokaa heille auton ajamiseen liittyvistä rajoituksista, joita on noudatettava.
- Tarkkailkaa rengaspainetta säännöllisesti, kunnes rengas on korjattu tai vaihdettu uuteen rengasliikkeessä. Ilmoittakaa renkaan vaihtajalle renkaan sisältämästä tiivisteaineesta, ennen kuin rengasta aletaan irrottaa vanteelta.

- Irrottakaa tiivisteainepullo ja tiivisteainepullon renkaan täyttöputki kompressorista ja hävittäkää se kotitalousjätteenä tai palauttakaa se valtuutettuun liikkeeseen.
- Ostakaa uusi tiivisteainepullo ja tiivisteainepullon renkaan täyttöputki valtuutetusta liikkeestä.

RENGASHUOLTO

Huom: Eturenkaat näkyvät kuviossa vasemmalla.

Suuntaamattomat renkaat

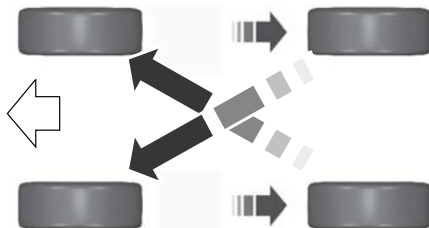

Suunnatut renkaat

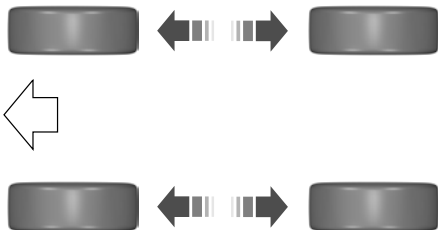

E70415

Suosittellemme vaihtamaan renkaat edestä taakse ja päinvastoin säännöllisin väliajoin (5.000 km – 10.000 km), jotta auton etu- ja takarenkaat kuluvat tasaisesti ja kestävät pidempään.

Pyörät ja renkaat



VAROITUS: Älkää naarmuttako renkaiden sivuseinämiä, kun pysäköitte auton.

Jos pyörät on ajettava jalkakäytävän reunan yli, tehkää se hitaasti ja lähestykää jalkakäytävää pyörät suorassa kulmassa jalkakäytävään nähden.

Tarkistakaa renkaista säännöllisesti viillot, vieraat kappaleet ja kulutuspinnan epätasainen kuluminen. Epätasainen kuluminen saattaa olla merkinä siitä, että renkaan suuntaus ei ole ohjearvojen mukainen.

Tarkistakaa rengaspaineet (vararengas mukaan lukien) kylminä, kahden viikon välein.

KESÄRENKAIDEN KÄYTTÖ

Auton vakiovarusterenkaat tarjoavat ihanteellisen suorituskyvyn kuivalla ja määrällä kesäkelillä. Niitä ei ole tarkoitettu talvikäyttöön.

TALVIRENKAIEN KÄYTTÖ



Suosittellemme talvirenkaiden tai tällä symbolilla merkittyjen ympärivuotiseen käyttöön tarkoitettujen renkaiden käyttöä, kun lämpötila on 7°C tai sen alle tai lumisissa tai jäisissä olosuhteissa.

Täyttäkää talvirenkaat rengaspainetaulukossa mainittuihin arvoihin. Katsokaa **Rengaspaineet** (sivu 191).



VAROITUS: Talvirenkaiden koon, kuormitustunnuksen ja nopeusluokituksen on oltava sama kuin Fordin alunperin toimittamissa renkaissa. Muiden kuin Fordin suosittelemien renkaiden tai pyörien käyttö voi vaikuttaa ajoturvallisuuteen ja ajosuoritukseen, mikä voi aiheuttaa auton hallinnan menettämisen, auton kaatumisen, henkilövahinkoja tai jopa kuolemanvaaran. Lisäksi muiden kuin suositeltujen renkaiden ja pyörien käyttö voi aiheuttaa ohjaus-, jousitus-, jakovaihteisto- tai voimansiirtokysikkövikojä. Noudata Fordin suosittelemia renkaiden täyttöpaineita. Ne näkyvät turvallisuustarrassa, joka on kiinnitetty ovisaranaan, ovisaranan pilariin, oven salvan pilariin kiinnitysosiin tai oven reunaan kuljettajan istuimen vieressä tai rengastarraan B-pilarissa tai kuljettajan oven reunassa. Rengaspainesuosituksen noudattamatta jättäminen voi aiheuttaa renkaiden epätasaista kulumista ja heikentää auton käsiteltävyyttä.

LUMIKETJUIEN KÄYTTÖ



VAROITUS: Älkää ylittäkö 50 km/h. Ohjeen noudattamatta jättäminen voi aiheuttaa auton hallinnan menetyksen, henkilövahingon tai kuoleman.

Pyörät ja renkaat



VAROITUS: Älkää käyttäkö lumiketjuja lumettomilla teillä.



VAROITUS: Lumiketjut saa asentaa vain määritettyihin renkaisiin.



VAROITUS: Jos autossa on koristekapselit, ne täytyy poistaa ennen lumiketjujen asentamista.

Jos käytätte lumiketjuja tai -köysiä, on suositeltavaa käyttää teräslevyvanteita (joiden koko ja määritykset ovat samat). Lumiketjut tai -köydet voivat vaurioittaa kevytmetallivanteita.

Käyttäkää lumiketjuja vain 185/60R15-renkaissa.

Huom: Jos autonne rengaskoko ei ole tämän, voitte ostaa vaihtoehtoiset vanteet, joiden kanssa voi käyttää lumiketjuja tai -köysiä.

Jos käytätte lumiketjuja tai -köysiä, tehkää seuraavasti:

- Älkää kuormatko autoa täyteen.
- Käyttäkää vain suositeltuja rengaspaineita, jotka on ilmoitettu rengastarrassa. Katsokaa **Rengaspaineet** (sivu 191).
- Käyttäkää SAE Class S -lumiketjuja tai -köysiä, joiden läpimitta on enintään 12 mm renkaan kyljestä mitattuna.
- Käyttäkää lumiketjuja tai -köysiä vain etupyörissä. Varmistakaa, että ne ovat hyvin kiinni.
- Käyttäkää vain käsin säädettäviä lumiketjuja tai -köysiä. Älkää käyttäkö itsekiristyviä lumiketjuja tai -köysiä.

- Käyttäkää lumiketjuja tai -köysiä vain pareittain. Tarkistakaa, etteivät ne koske johdotusta eivätkä jarru- tai polttoaineputkia.
- Käyttäkää vain sellaisen valmistajan lumiketjuja tai -köysiä, joka on merkinnyt selkeästi korin ja renkaan välisten mittojen rajoitukset.

Vaihtoehtoiset vanteet lumiketju- tai lumiköysikäyttöön

Vaihtoehtoisia vanteita, jotka mahdollistavat lumiketjujen tai -köysien käytön, on saatavissa valtuutetuista liikkeistä erityisenä lumiketjuvannesarjana.

Jos autonne rengaskoko on jokin seuraavista, teidän tulee asentaa 15x5.5J-vanteet ja 185/60R15-renkaat etuakselille lumiketjuja tai -köysiä käytettäessä:

- 195/60R15.
- 195/55R16.

Autot ajovakausjärjestelmällä

Suosittelemme kytkemään ajovakausjärjestelmän pois päältä. Katsokaa **Ajovakausjärjestelmä** (sivu 117).

RENGASPAINEN VALVONTAJÄRJESTELMÄ (JOS ASENNETTU)



VAROITUS: Rengaspaineiden valvontajärjestelmä ei korvaa rengaspaineen tarkistamista käsin. Rengaspaine tulee tarkistaa säännöllisesti painemittarilla. Oikeiden rengaspaineiden valvonnan laiminlyöminen voi lisätä rengasrikon, hallinnan menetyksen, auton kaatumisen ja loukkaantumisen riskiä.

Pyörät ja renkaat



Tarkistakaa rengaspaineet (soveltuvasti myös vararenkiaan) kahden viikon välein renkaiden ollessa kylmät.

Renkaat on täytettävä oikeaan paineeseen. Katsokaa **Rengaspaineet** (sivu 191).

Rengaspaineet ilmoitetaan myös rengaspainetarrassa (sijaitsee kuljettajan oven reunassa tai B-pilarissa).

Autossa on kuljettajaa avustavana toimintona rengaspaineiden valvontajärjestelmä. Varoitusvalo syttyy, kun yksi tai useampi rengas on tyhjentynyt merkittävästi. Jos alhaisen rengaspaineen varoitusvalo syttyy, pysäyttäkää auto heti, kun sen voi tehdä turvallisesti, tarkistakaa renkaat ja täyttäkää ne oikeaan paineeseen.

Alitäytetyillä renkailla ajaminen voi aiheuttaa:

- Renkaiden ylikuumentumisen.
- Rengasrikon.
- Heikkomman polttoainetaloudellisuuden.
- Renkaiden lyhyemmän käyttöiän.
- Auton käsittelävyyden tai pysähtymisnopeuden muutoksen.

Järjestelmä ei korvaa asianmukaista renkaista huolehtimista.

Asianmukaisista rengaspaineista tulee huolehtia, vaikka tyhjentyminen ei ole aiheuttanut alhaisen rengaspaineen varoitusvalon syttymistä.

Rengaspaineiden valvontajärjestelmässä on vikailmaisin, joka varoittaa, jos järjestelmä ei toimi oikein. Vikailmaisin ja alhaisen rengaspaineen varoitusvalo on yhdistetty. Kun järjestelmä havaitsee vian, varoitusvalo välkkyvät noin minuutin ajan ja jää sen jälkeen päälle. Tämä toistuu aina sytytysvirran kytkemisen yhteydessä, kunnes vika on korjattu. Järjestelmä on havainnut huoltoa vaativan vian.

Kun vikailmaisin palaa, järjestelmä ei välttämättä pysty huomaamaan alhaisia rengaspaineita tai varoittamaan niistä. Vikoja voi esiintyä monista eri syistä, esimerkiksi vaihtorenkaan tai järjestelmän toimintaa estävän pyörän asennuksen vuoksi. Tarkistakaa aina rengaspaineiden valvontajärjestelmän vikavaroitus, kun autossa on vaihdettu yksi tai useampi rengas tai pyörä. Varmistakaa, että vaihtorenkaat ja -pyörät eivät estä järjestelmän oikeata toimintaa. Katsokaa tämän osion kohta **Kun tilapäinen vararengas on käytössä**.

Lämpötilan vaikutus rengaspaineisiin

Normaaleissa ajo-olosuhteissa rengaspaineet voivat nousta jopa 0,3 bar kylmäkäynnistystilanteesta.

Jos autoa ei käytetä yöllä ja lämpötila laskee merkittävästi päivälämpötilaa alemmaksi, rengaspaineet voivat pienentyä jopa 0,2 bar ulkolämpötilan tippuessa 17 °C (31 °F) tai enemmän. Järjestelmä havaitsee paineen olevan merkittävästi oikeata rengaspainetta alempi ja varoitusvalo syttyy.

Renkaita täytettäessä

Renkaiden täyttämisen aikana järjestelmä ei välttämättä heti reagoi renkasiin lisättyyn ilmaan.

Täyttäkää renkaat vain niiden ollessa kylmät.

Jos varoitusvalo palaa:

- Tarkistakaa, ettei mikään rengas ole puhjennut.
- Jos yksi tai useampi rengas on puhjennut, korjatkaa tarvittaessa.

Pyörät ja renkaat

- Tarkistakaa rengaspaineet ja täyttäkää kaikki renkaat oikeaan paineeseen. Katsokaa **Rengaspaineet** (sivu 191).
- Suorittakaa rengaspaineiden valvontajärjestelmän nollaamistoimenpide.

Renkaita vaihdettaessa



Antakaa valtuutetun liikkeen aina huoltaa renkaat.

Huom: *Kaikki pyörät ja renkaat on varustettu rengaspaineanturilla, joka sijaitsee renkaan ja pyörän ontelossa. Paineanturi on kiinni venttiilinvarressa. Rengas peittää paineanturin, eikä sitä näy, jollei rengasta poisteta. Olkaa varovainen renkaanvaihdon yhteydessä, jotta anturi ei vahingoitu.*

Vanteita vaihdettaessa

Kun auton vanteet vaihdetaan, rengaspaineanturit on opetettava rengaspaineiden valvontajärjestelmälle uudelleen. Voitte tehdä tämän seuraavasti:

1. Varmistakaa, että rengaspaineet ovat asianmukaiset. Täyttäkää tarvittaessa renkaat oikeaan paineeseen. Katsokaa **Rengaspaineet** (sivu 191).
2. Pysäköikää auto vähintään 20 minuutiksi.

3. Suorittakaa rengaspaineiden valvontajärjestelmän nollaamistoimenpide. Katsokaa jäljempänä tässä osiossa oleva kohta **Rengaspaineiden valvontajärjestelmän nollaamistoimenpide**.
4. Rengaspaineiden valvontajärjestelmä oppii rengaspaineanturit automaattisesti uudelleen, kun ajat autolla seuraavan kerran noin 15 minuutin ajan yli 40 km/h:n (25 mph) nopeudella.

Rengaspaineiden valvontajärjestelmän tunteminen

Järjestelmä mittaa neljän renkaan paineen ja lähettää rengaspainelukemat autoon.

Järjestelmä havaitsee paineen olevan merkittävästi oikeata rengaspainetta alempi ja varoitusvalo syttyy. Renkaat on täytettävä oikeaan paineeseen.

Kun tilapäinen vararengas on käytössä

Jos pyörä ja rengas pitää vaihtaa tilapäiseen vararengaskaaseen, järjestelmä ilmaisee edelleen vian. Tämä muistuttaa siitä, että vahingoittunut pyörä ja rengas pitää korjata ja asentaa uudelleen autoon. Järjestelmä alkaa jälleen toimia oikein, kun korjattu pyörä ja rengas on asennettu autoon uudelleen. Lisätietoja on tämän osion kohdassa **Rengaspaineiden valvontajärjestelmän sisältävien renkaiden vaihtaminen**.

Jos epäilette, että järjestelmä ei toimi oikein

Järjestelmän päätehtävä on varoittaa liian alhaisista rengaspaineista. Se voi myös varoittaa, jos järjestelmä ei enää pysty toimimaan oikein. Seuraavassa taulukossa on tietoja järjestelmästä:

Pyörät ja renkaat

Varoitusvalo	Selitys	Toimi
Jatkuvasti palava varoitusvalo	Liian tyhjä rengas	<ol style="list-style-type: none">1. Varmista, että rengaspaineet ovat asianmukaiset. Katsokaa Pyörät ja renkaat (sivu 175). Rengaspaineet ilmoitetaan myös rengaspainetar-rassa (sijaitsee kuljettajan oven reunassa tai B-pilarissa).2. Järjestelmä tulee nollata aina renkaanvaihdon tai rengaspaineiden muuttamisen jälkeen. Katsokaa tämän osion kohta Rengaspai-neiden valvontajärjestelmän nollaustoimenpide.
	Vararengas käytössä	Korjatkaa vahingoittunut pyörä ja rengas ja asentakaa ne uudelleen autoon, niin järjestelmä alkaa jälleen toimia oikein.
	Rengaspaineiden valvontajärjestelmän vika	Jos rengaspaineet ovat oikeat eikä vara-rengas ole käytössä, mutta valo palaa edelleen, järjestelmä on havainnut huoltoa vaativan vian.
Vilkkuva varoitus- valo	Vararengas käytössä	Korjatkaa vahingoittunut pyörä ja rengas ja asentakaa ne uudelleen autoon, niin järjestelmä alkaa jälleen toimia oikein.
	Rengaspaineiden valvontajärjestelmän vika	Jos rengaspaineet ovat oikeat eikä vara-rengas ole käytössä, mutta valo palaa edelleen, järjestelmä on havainnut huoltoa vaativan vian.

Rengaspaineiden valvontajärjestelmän nollaustoimenpide

Yleistä

Järjestelmä tulee nollata aina renkaanvaihdon tai rengaspaineiden muuttamisen jälkeen.

Auton kuormankantokyvyn säilyttämiseksi rengaspaineiden tulee olla erilaiset etu- ja takarenkaissa.

Järjestelmän varoitusvalo syttyy, jos etu- ja takarenkaiden paineet ovat erilaiset.

Renkaiden paikkoja tulee ajoittain vaihtaa, jotta suorituskyky pysyy vakaana ja renkaiden käyttöikä on mahdollisimman pitkä. Järjestelmän pitää tietää, kun renkaiden paikkoja on vaihdettu, jotta se voi määrittää, mitkä renkaat ovat etu- ja taka-akseleilla. Tämän tiedon perusteella järjestelmä voi havaita alhaisen rengaspaineen ja varoittaa siitä oikein.

Pyörät ja renkaat

Rengaspaineiden valvontajärjestelmän nollaaminen

Kytkekää virta päälle. Valitkaa tietönäytössä:

Ilmoitus	Kuvaus ja toimenpide
Vehicle settings	
Tyre pressure sys	Painakaa ja pitäkää OK painettuna niin kauan, että vahvistus tulee näyttöön. Vaihtoehtoisesti voitte painaa rengaspaineiden valvontajärjestelmän nollauspainiketta, jos autossa on sellainen ja pitää sitä painettuna, kunnes vahvistus ilmestyy.

PYÖRÄN VAIHTAMINEN



VAROITUS: Älkää asentako autoon enempää kuin yksi varapyörä kerrallaan.



VAROITUS: Älkää tehkö mitään rengaskorjauksia varapyörälle.



VAROITUS: Älkää kytkekö ajovakausjärjestelmä pois tai valitko sport-tilaa, kun käytössä on tilapäinen vararengas tai kun rengas on täytetty väliaikaisen korjaussarjan avulla.

Jos rengas tyhjenee auton liikkuessa, tehkää seuraavasti:

- Pitäkää ohjauspyörästä kiinni vakaasti.
- Välttäkää kovaa jarrutusta.
- Hidastakaa ajonopeutta vähitellen ja pysäyttäkää auto heti, kun sen voi tehdä turvallisesti.
- Kytke seisontajarru tiukasti päälle.
- Katkaiskaa sytytysvirta.

Jos varapyörä on täsmälleen samantyyppinen ja -kokoinen kuin auton muut pyörät, varapyörä voidaan vaihtaa rikkoontuneen pyörän tilalle ja ajoa voidaan sitten jatkaa normaaliin tapaan. Suosittelemme korjaamaan tai vaihtamaan vaurioituneen pyörän ja renkaan mahdollisimman pian.

Tietoja toisistaan poikkeavan varapyörän ja renkaan käytöstä



VAROITUS: Näiden ohjeiden noudattamatta jättäminen lisää auton hallinnan menettämisen, vakavan loukkaantumisen tai kuoleman riskiä.



VAROITUS: Jos autosi varapyörän tyyppistä ei ole varmaa selvyttä, sillä ei saa ajaa yli 80 km/h.

Jos varapyörä on erikokoinen kuin auton muut pyörät, sinä on ehkä varoitustarra, joka ilmoittaa suurimman sallitun ajonopeuden. Ajakaa varovasti, kun käytössä on täysikokoisesta poikkeava varapyörä ja rengas.

Pyörät ja renkaat

Täysikokoisesta poikkeava varapyörä ja rengas on tarkoitettu vain väliaikaiseen käyttöön. Ajakaa mahdollisimman lyhyt matka ja korjauttakaa tai vaihdattakaa vaurioitunut pyörä ja rengas mahdollisimman pian. Jos täysikokoisesta poikkeava vararengas tai pyörä on vaurioitunut, se pitää vaihtaa.

Jos käytätte täysikokoisesta poikkeava varapyörää ja rengasta, älkää tehkö seuraavia:

- Auton kuormitus ei saa ylittää turvallisuustarrassa mainittua maksimikantavuutta.
- Perävaunua ei saa vetää.
- Auton takapyörissä ei saa käyttää lumiketjuja, jos vararengas on poikkeava.
- Kerralla ei saa käyttää kuin yhtä poikkeavaa vararengasta.
- Kaupallista autonpesulaitteistoa ei saa käyttää.

Jos käytätte täysikokoisesta poikkeavaa varapyörää ja rengasta, se voi heikentää seuraavia toimintoja:

- auton käsittely, vakaus ja jarrutusteho
- ajomukavuus ja melu
- maavara ja pysäköinti jalkakäytävän viereen
- ajo-ominaisuudet talvikelillä
- ajo-ominaisuudet märällä kelillä

Auton nosturi



VAROITUS: Tarkistakaa, että auton nosturi ei ole vaurioitunut tai vääntynyt ja että sen kierre on voideltu ja puhdas.



VAROITUS: Älkää koskaan asettako mitään auton nosturin ja maan väliin.



VAROITUS: Älkää koskaan asettako mitään auton nosturin ja auton väliin.



VAROITUS: Auton mukana tuleva nosturi on tarkoitettu ainoastaan pyörien vaihtoon. Älkää käyttäkö auton nosturia muutoin kuin vaihtaessanne pyörää hätätapauksessa.



VAROITUS: Älkää koskaan työskennelkö ajoneuvon alla, kun se on vain nosturin varassa. Jos auto luistaa pois nosturista, seurauksena voi olla vakavia henkilövahinkoja.



VAROITUS: Mikään ruumiinosa ei saa olla tunkilla nostettuna olevan auton alla.



VAROITUS: Älkää menkö vain tunkin varassa olevan auton alle.

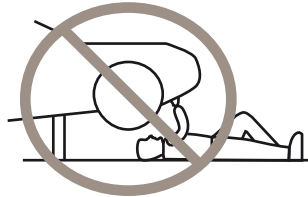

Hallinosturityyppinen hydraulinenosturi



VAROITUS: Käyttäkää nosturia, jonka nostokapasiteetti on vähintään 1.500 kg ja jonka nostolevyn halkaisija on vähintään 80 mm.

Suosittelemme käyttämään kesä- ja talvipyörien vaihdossa hallinosturityyppistä hydraulinosturia.

Pyörät ja renkaat



E93020

Lisätietoja on auton nosturin valmistajan ohjeissa.

Auton nosturin paikka

Auton nosturi ja pyöränmutteriavain sijaitsevat oikeanpuoleisessa säilytystilassa tavaratilassa.

Huom: Väliaikaisella korjaussarjalla varustetuissa autoissa ei ole nosturia eikä pyöränmutteriavainta. Katsokaa **Renkaan paikkaus- ja täyttösarja** (sivu 175).

Auton nostokohtat

VAROITUS: Käyttäkää vain määrättyjä nostokohtia. Muiden kohtien käyttö saattaa aiheuttaa vaurioita korille, ohjaukselle, jousitukselle, moottorille, jarrujärjestelmälle tai polttoaineputkille.

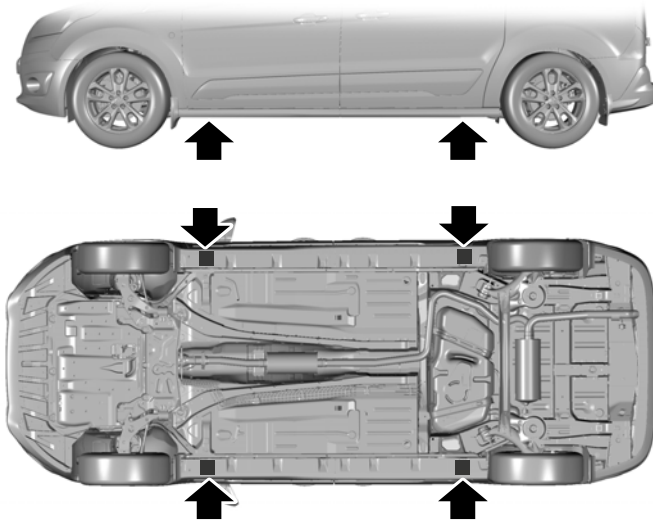

E164258

Pyörät ja renkaat

- A Vain hätätilanteita varten.
- B Huolto.

1. Katsokaa, missä auton nostokohdat sijaitsevat.



2. Nostokohdat tunnistaa pienistä merkeistä kynnyksoteloiden alla.

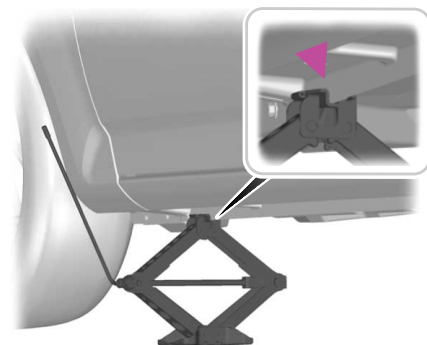

3. Asettakaa pyöränmutteriavaimen kuusikulmainen pää auton nosturiin.
4. Kääntäkää pyöränmutteriavainta myötäpäivään, jotta auto nousee.

Varapyörän irrottaminen

Varapyörä on ajoneuvon takaosan alla, ja se irrotetaan vinssimekanismilla.

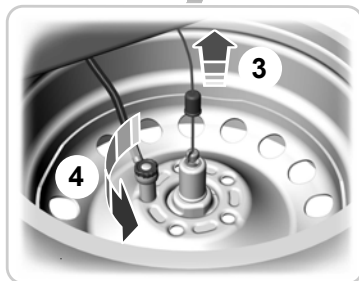
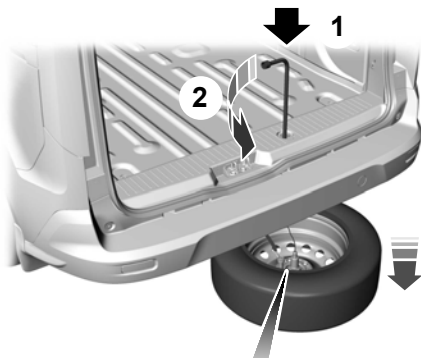

E166659

1. Asettakaa pyöränmutteriavaimen kuusikulmainen pää ohjausreikään.
2. Kääntäkää pyöränmutteriavainta vastapäivään, kunnes varapyörä on maassa ja kaapeli on löysä.
3. Kiertäkää suojus irti ja liu'uttakaa se pois, kääntäkää ensimmäistä kaapelia 90 astetta ja irrottakaa se.
4. Kiertäkää mutteri irti ja irrottakaa toinen kaapeli ja kannatin.

Älkää nostako varapyörän kannatinta ilman pyörää. Tämä voi aiheuttaa vaurioitumisen, jota takuu ei kata.

Pyörät ja renkaat

Pyöränsuojuksen irrottaminen (jos asennettu)

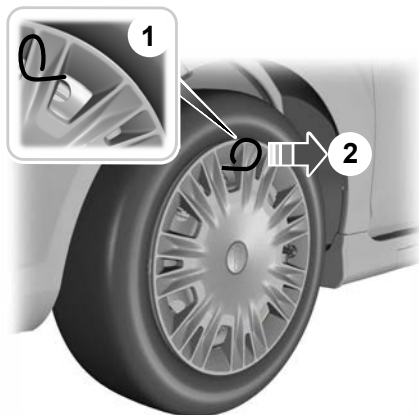

E122314

1. Asettakaa pyöränsuojuksen irrotin paikalleen.

Huom: Pyöränsuojuksen irrottaja on hansikaslokerossa.

2. Vetäkää pyöränsuojuksen irrottajaa oikeissa kulmissa pyöränsuojukseen nähden.
3. Irrottakaa pyöränsuojus.

Pyörän irrotus

VAROITUS: Pysäköikää ajoneuvo sellaiseen paikkaan, että ette estä liikennettä tai ole itse vaarassa.

VAROITUS: Pysäköikää auto tienreunaan, jotta ette haittaa liikennettä ja voitte työskennellä ja asettaa varoituskolmion paikoilleen ilman vaaraa.

VAROITUS: Varmistakaa, että auto on kovalla tasaisella alustalla ja että etupyörät osoittavat suoraan eteenpäin.

VAROITUS: Kääntäkää sytytysvirta pois päältä ja kytkekää seisontajarru päälle.

VAROITUS: Jos autossa on käsivalintainen vaihteisto, valitkaa 1. tai peruutusvaihte. Jos autossa on automaattivaihteisto, vaihtakaa asentoon P (pysäköinti).

VAROITUS: Varmistakaa, ettei autossa ole matkustajia.

VAROITUS: Varmistakaa, että auton nosturi on nostokohdassa pystysuorassa ja että nosturin jalka on tasaisesti kiinni maassa.

VAROITUS: Varmistakaa ristikkäin vastakkaisella puolella oleva pyörä sopivalla esteellä tai pyöräkiilalla.

VAROITUS: Kun toinen etupyörä on ilmassa, vaihteisto ei yksin estä autoa liikkumasta ja luisumasta pois tunkilta, vaikka vaihteisto olisi pysäköintivaihteella (P).

Pyörät ja renkaat

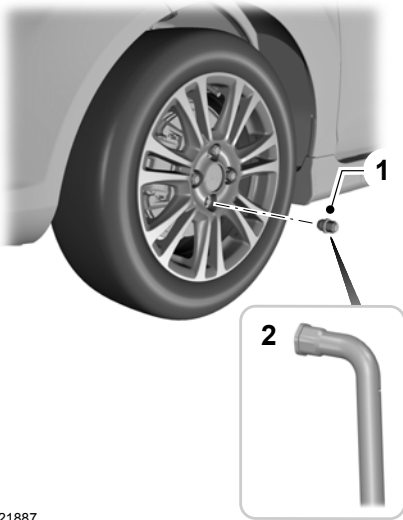

E121887

1. Asentakaa lukittavan pyöränmutterin avain.
2. Löysätkää pyöränmuttereita.
3. Nostakaa autoa ylös, kunnes rengas on irti maasta.
4. Irrottakaa pyöränmutterit ja pyörä.

Huom: Älkää laskeko kevytmetallipyöriä maahan vanteapuoli alaspäin. Tämä voi vaurioittaa maalia.

Pyörän asennus

VAROITUS: Kun asennatte pyörän, poistakaa kaikki pyörän asennuspinoilla tai pyörännavan, jarrurummun tai jarrulevyn pyörää koskevalla pinnalla oleva ruoste, sora tai vieras materiaali. Varmistakaa, että kaikki jarrulevyn napaan kiinnittävät kiinnikkeet on tuettu, jotta ne eivät kosketa renkaan asennuspintoihin. Pyörien asentaminen

ilman oikeaa metallipintojen kosketusta pyörän asennuspinoilla voi aiheuttaa pyörän mutterien löystymisen ja pyörän irtoamisen auton liikkuessa, mikä johtaa hallinnan menetykseen, loukkaantumiseen tai kuolemaan.

VAROITUS: Varmistakaa, että pyöränpulttien ja -muttereiden kierteisissä ei ole rasvaa tai öljyä. Pyöränmutterit saattavat muuten löystyä ajon aikana.

VAROITUS: Käyttäkää vain hyväksytyjä vanne- ja rengaskokoja. Muiden kokojen käyttäminen saattaa vaurioittaa ajoneuvoa ja mitätöidä kansallisen tyyppihyväksynnän.

VAROITUS: Älkää asentako run flat -renkaita, jos ne eivät kuulueneet auton alkuperäiseen varustukseen. Valtuutettu liike antaa mielellään lisätietoja yhteensopivuudesta.

VAROITUS: Kevytmetallipyörien kiinnittämiseen ei saa käyttää teräslevypyörille tarkoitettuja pyöränmuttereita.

VAROITUS: Tarkistuttakaa pyöränmutterien kiristystiukkuus ja rengaspaine mahdollisimman pikaisesti.



Pyörät ja renkaat

1. Tarkastakaa pyörän ohjausreikä (A) ja asennuspinta ennen asennusta. Poistakaa mahdollinen näkyvä korroosio ja irralliset kappaleet.
 2. Asentakaa pyörä.
 3. Asentakaa pyöränmutterit sormitiukkuuteen.
- Huom:** Varmistakaa, että pyöränmuttereiden kartiot ovat pyörään päin.

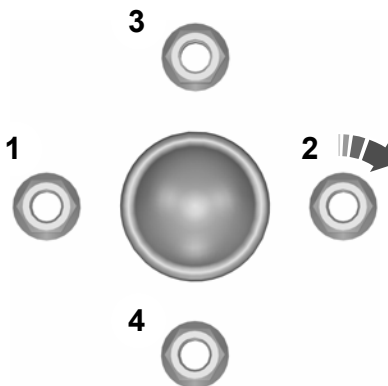

E90589

4. Kiristäkää osittain pyöränmutterit kuvatussa järjestyksessä.
5. Laskekaa auto alas ja poistakaa nosturi.
6. Kiristäkää pyöränmutterit kokonaan kuvatussa järjestyksessä. Katsokaa **Pyöränmutterit** (sivu 194).
7. Asentakaa pyöränsuojaus varovasti.

Puhjetun renkaan säilytys

Älkää nostako varapyörän kannatinta ilman pyörää. Tämä voi aiheuttaa vaurioitumisen, jota takuu ei kata.

1. Kiinnittäkää kannatin ja toinen kaapeli pyörään.

RENGASPAINET - TOURNEO

Suosittelut renkaiden täyttöpaineet on ilmoitettu rengastarrassa kuljettajan puolen B-pilarissa.

Tarkistakaa kaikki rengaspaineet renkaat kylminä ja vähintään kerran kahdessa viikossa.

Huom: Teidän on ehkä irrotettava varapyörä sen telineestä rengaspaineen tarkistamista varten.

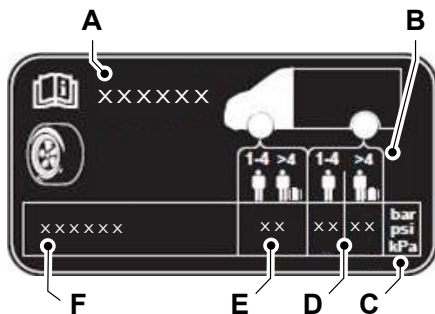

E254145

- A Auton malli
- B Auton kuorma.
- C Mittayksikkö
- D Takarenkaiden paine

Pyörät ja renkaat

E Eturenkaiden paine

F Rengaskoko.

Rengaskoko	Normaali kuorma		Täysi kuorma	
	edessä	takana	edessä	takana
	bar	bar	bar	bar
185/60R15.	2,3	2,5	2,5	2,8
195/60R15.	2,2	2	2,5	3,2
195/55R16.	2,2	2	2,5	2,8

Pyörät ja renkaat

RENGASPAINHEET - TRANSIT

Suosittelut renkaiden täyttöpaineet on ilmoitettu rengastarrassa kuljettajan puolen B-pilarissa.

Tarkistakaa kaikki rengaspaineet renkaat kylminä ja vähintään kerran kahdessa viikossa.

Huom: Teidän on ehkä irrotettava varapyörä sen telineestä rengaspaineen tarkistamista varten.

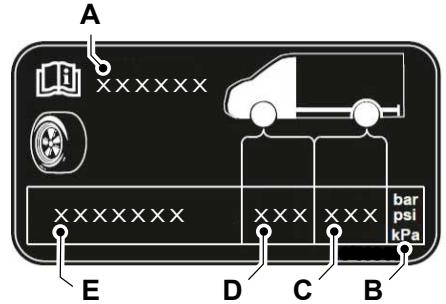

E254055

- A Auton malli
- B Mittayksikkö
- C Takarenkaiden paine
- D Eturenkaiden paine
- E Rengaskoko.

Rengaskoko	Normaali kuorma		Täysi kuorma	
	edessä	takana	edessä	takana
	bar	bar	bar	bar
185/60R15.	2,3	2,5	2,5	2,8
195/60R15.	2,2	2	2,5	3,2
195/55R16.	2,2	2	2,5	2,8

Pyörät ja renkaat

PYÖRÄNMUTTERIT

Pyöränmutterien kiristystiukkuus

Nm
133

Pyöränmuttereiden lukitseminen

Voitte hankkia uuden lukittavan pyöränmutterin avaimen ja uusia lukittavia pyöränmuttereita valtuutetusta liikkeestä esittämällä muttereiden viitenumerotodistuksen.

Kapasiteetit ja tekniset tiedot

AJONEUVON MITAT - TOURNEO

Mitan selitys	Mitta
Enimmäispituus.	4.157 mm
Kokonaisleveys ulkopeilit mukaan lukien.	2.060–2.112 mm
Kokonaiskorkeus – EY-ajopaino.	1.774–1.784 mm
Akseliväli.	2.489 mm
Etuakselin raideleveys.	1.491–1.496 mm
Taka-akselin raideleveys.	1.479–1.484 mm

Kapasiteetit ja tekniset tiedot

AJONEUVON MITAT - TRANSIT

Mitan selitys	Mitta
Kokonaispituus	4.157 mm
Kokonaisleveys ulkopeilit mukaan lukien	2.060–2.112 mm
Kokonaiskorkeus ilman antennia	1.764–1.813 mm
Akseliväli.	2.489 mm
Etuakselin raideleveys.	1.491–1.496 mm
Taka-akselin raideleveys.	1.479–1.484 mm

Kapasiteetit ja tekniset tiedot

AUTON TYYPPIKILPI

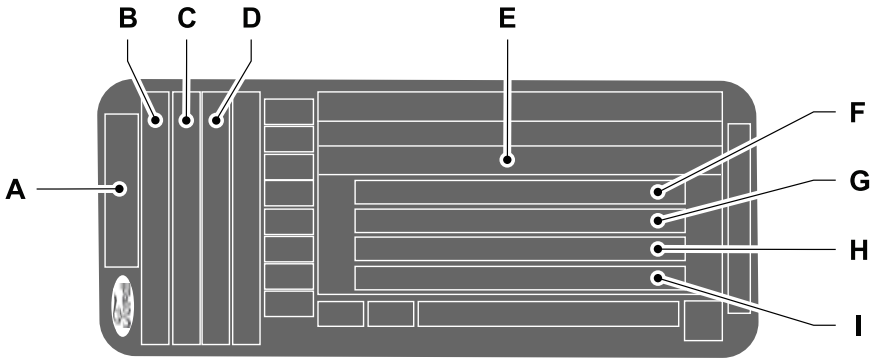

- A Malli.
- B Malliversio.
- C Moottorinimike.
- D Moottorin teho ja päästötaso.
- E Auton valmistenumero.
- F Auton kokonaispaino.
- G Yhdistelmäpaino.
- H Etuakselin suurin paino.
- I Taka-akselin suurin paino.

Auton tyyppikilpi on oikeanpuoleisessa oviaukossa.

Huom: Auton tyyppikilven malli voi poiketa kuvassa näytetystä.

Huom: Auton tyyppikilvessä esitettävät tiedot vaihtelevat maakohtaisten vaatimusten mukaan.

Kapasiteetit ja tekniset tiedot

AUTON VALMISTENUMERO

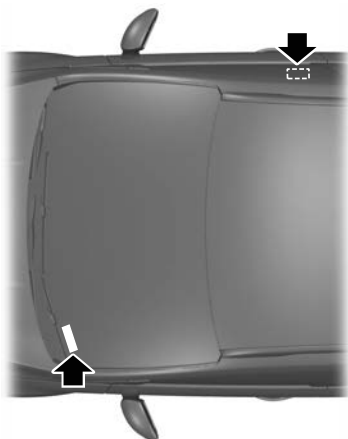

E87496

Auton valmistenumero on meistetty lattiapeltiin oikealle puolelle etuistuimen viereen. Se näkyy myös kojetaulun vasemmalla puolella.

KAPASITEETIT JA TEKNISET TIEDOT - 1,0L ECOBOOST™

Käyttäkää nestettä, joka täyttää asetetut vaatimukset ja viskositeettitason.

Jos ette käytä asetettuja vaatimuksia ja viskositeettitasoa täyttävää öljyä ja nestettä, seuraus voi olla:

- osien vaurioituminen, jota auton takuu ei kata
- pidemmät moottorin käynnistysjaksot
- suuremmat päästötasot
- moottorin alhaisempi suorituskyky
- heikompi polttoainetaloudellisuus.
- heikentynyt jarruteho.

Moottori

Moottoriöljy

Täyttömäärä

Malliversio	Öljynsuodatin mukaan lukien	Ilman öljynsuodatinta
Kaikki.	5,05 L	4,85 L

Huom: Tarvittava moottoriöljyn määrä öljyn tason nostamiseksi mittatikun näyttämästä vähimmäistasosta enimmäistasoon on 1,5 L.

Materiaalit

Nimi	Laatuvaatimus
Moottoriöljy - SAE 5W-20	WSS-M2C948-B

Kapasiteetit ja tekniset tiedot

Moottoriöljyn täydennys

Jos ette löydä määrityksen WSS-M2C948-B vaatimukset täyttävää moottoriöljyä, voitte käyttää ACEA A5/B5

-määrityksen mukaista SAE 5W-20 -moottoriöljyä.

Huom: Älkää käyttäkö enempää kuin 0,5 L vaihtoehtoista moottoriöljyä suunniteltujen huoltovälien välillä.

Jäähdytysneste

Täyttömäärä

Malliversio	Määrä
Kaikki.	6,3 L

Materiaalit

Nimi	Laatuvaatimus
Jäähdytinneste Super Plus Premium FU7J-19544-xx	WSS-M97B44-D
Jäätymisenestoaine	WSS-M97B44-D2

Polttoainesäiliö

Täyttömäärä

Malliversio	Määrä
Kaikki.	45 L

Pesunestesäiliö

Täyttömäärä

Malliversio	Määrä
Kaikki.	3,7 L

Materiaalit

Nimi	Laatuvaatimus
Lasin pesuneste FU7J-19C544-AA/BA/DA/EA/GA/HA	WSS-M14P19-A

Kapasiteetit ja tekniset tiedot

Jarrujärjestelmä

Materiaalit

Nimi	Laatuvaatimus
Jarruneste DOT 4 LV High Performance BU7J-M6C65-xxxx	WSS-M6C65-A2

KAPASITEETIT JA TEKNISET TIEDOT - 1,5L DURATORQ-TDCI DIESEL

Käyttäkää öljyä ja nestettä, jotka täyttävät vaatimukset ja viskositeettitason.

Jos ette käytä asetettuja vaatimuksia ja viskositeettitasoa täyttävää öljyä ja nestettä, seurauksena voi olla:

- osien vaurioituminen, jota ajoneuvon takuu ei kata
- pidemmät moottorin käynnistysjaksot
- suuremmat päästötasot
- moottorin alhaisempi suorituskyky
- heikompi polttoainetalous
- heikentynyt jarruteho.

Moottori

Moottoriöljy

Täyttömäärä

Malliversio	Myös öljynsuodatin	Ei öljynsuodatinta
Kaikki	6,2 L	6,1 L

Huom: Tarvittava moottoriöljyn määrä öljyn tason nostamiseksi mittatikun näyttämästä vähimmäistasosta enimmäistasoon on 1,75 L.

Materiaalit

Nimi	Laatuvaatimus
Moottoriöljy - SAE 0W-30	WSS-M2C950-A

Moottoriöljyn täydennys

Jos ette löydä määrityksen WSS-M2C950-A vaatimukset täyttävää moottoriöljyä, voitte käyttää ACEA C2 -määrityksen mukaista SAE 0W-30 -moottoriöljyä.

Huom: Älkää käyttäkö enempää kuin 1 L vaihtoehtoista moottoriöljyä suunniteltujen huoltovälien välillä.

Kapasiteetit ja tekniset tiedot

Jäähdytysneste

Täyttömäärä

Malliversio	Määrä
Kaikki	6 L

Materiaalit

Nimi	Laatuvaatimus
Jäähdytinneste Super Plus Premium FU7J-19544-xx	WSS-M97B44-D
Jäätymisenestoaine	WSS-M97B44-D2

Polttoainesäiliö

Täyttömäärä

Malliversio	Määrä
Kaikki	44 L

AdBlue®-säiliö

Täyttömäärä

Malliversio	Määrä
Kaikki	11,9 L

Pesunestesäiliö

Täyttömäärä

Malliversio	Määrä
Kaikki	2,5 L

Kapasiteetit ja tekniset tiedot

Materiaalit

Nimi	Laatuvaatimus
Lasin pesuneste FU7J-19C544-AA/BA/DA/EA/GA/HA	WSS-M14P19-A

Jarrujärjestelmä

Materiaalit

Nimi	Laatuvaatimus
Jarruneste DOT 4 LV High Performance BU7J-M6C65-xxxx	WSS-M6C65-A2

POLTTIMOERITTELYTAULUKKO

Ulkovalot

Valo	Laatuvaatimus	Teho (W)
Etusivuvalo.	W5W	5
Etusuuntavilkku	PY21W	21
Lähivalo.	H7	55
Ajovalojen kaukovalo ja päivävalo.	H15	55/15
Etusumuvolat.	H11	55
Sivusuuntavilkku.	WY5W	5
Takavalo ja jarruvalo	P21/5W	21/5
Keskijarruvalo	W16W	16
Takasuuntavilkku	PY21W	21
Takasumuvalo.	P21W	21
Peruutusvalo	P21W	21
Rekisterikilven valo.	W5W	5

Kapasiteetit ja tekniset tiedot

Sisävalot

Valo	Laatuvaatimus	Teho (W)
Sisävalo.	W6W	6
Tavaratilan valo.	211 Festoon	10

Kapasiteetit ja tekniset tiedot

POLTTOAINEENKULUTUSLUKEMAT - 1,0L ECOBOOST™

NEDC

Kaupunki	Maantie	Yhdistetty	CO₂-päästöt
L/100 km	L/100 km	L/100 km	g/km
7,6–6,1	5,4–4,6	6,2–5,2	117–140

WLTP

Hidas	Keskinopea	Nopea	Erittäin nopea	Yhdistetty	CO₂-päästöt
L/100 km	L/100 km	L/100 km	L/100 km	L/100 km	g/km
9,1–6,8	6,9–5,5	6,5–5,3	8,3–7	7,6–6,2	139–170

Kapasiteetit ja tekniset tiedot

POLTTOAINEENKULUTUSLUKEMAT - 1,5L DURATORQ-TDCI DIESEL

NEDC

Kaupunki	Maantie	Yhdistetty	CO₂-päästöt
L/100 km	L/100 km	L/100 km	g/km
5,4–4,5	4,2–3,8	4,6–4,2	109–120

WLTP

Hidas	Keskinopea	Nopea	Erittäin nopea	Yhdistetty	CO₂-päästöt
L/100 km	L/100 km	L/100 km	L/100 km	L/100 km	g/km
6,3–5,1	5,1–4,5	5,1–4,2	6,9–5,5	5,8–4,9	129–151

POLTTOAINEENKULU- TUSLUKEMAT

Energiankulutus (OVC), polttoainetaloudellisuus (ICE ja NOVC) sekä CO₂-päästöt

Ilmoitetut WLTP-menetelmän mukaiset polttoaineen tai energian kulutuslukemat, CO₂-päästöt ja toimintamatka sähköllä määritetään Euroopan yhteisön asetusten (EY) 715/2007 ja (EU) 2017/1151 uusiempien muutosten teknisten vaatimusten ja tietojen mukaisesti. Sovellettavat vakiotestimenettelyt mahdollistavat vertailun eri autotyyppien ja eri valmistajien välillä.

EU-direktiivi 1999/94/EC

Auton polttoaine- tai energiataloudellisuuden lisäksi ajokäyttäytyminen ja muut ei-tekniset tekijät vaikuttavat auton polttoaineen- tai energiankulutuksen, CO₂-päästöjen määrittämiseen ja sähköauton toimintasäteeseen. CO₂ on tärkein ilmaston lämpenemiseen vaikuttava kasvihuonekaasu. Kaikkien henkilöautojen tiedot sisältävä opas polttoainetaloudesta ja CO₂-päästöistä on saatavissa kaikissa myyntipisteissä maksutta.

Audiojärjestelmä

AUDIOYKSIKKÖ - AUTOSSA EI OLE: SYNC 3

Audiolaitteen kytkeminen pois ja päälle



Äänenvoimakkuudensäätäminen



E269094

Radion valinta



Seuraavan kappaleen painike



Valitkaa siirtyäksenne seuraavaan kappaleeseen.

Pikakelatkaa kappaletta eteenpäin pitämällä painiketta painettuna.

Edellisen kappaleen painike



Valitkaa siirtyäksenne kappaleen alkuun.

Palatkaa edellisiin kappaleisiin painamalla painiketta useamman kerran.

Pikakelatkaa taaksepäin pitämällä painiketta painettuna.

Median valitseminen



Valitkaa mediatila painamalla painiketta.

Selatkaa käytettävissä olevia medialähteitä painamalla painiketta toistuvasti.

Valikon käyttö



Käyttäkää audiojärjestelmän eri toimintoja painamalla näppäintä.

Valikkovaihtoehdon valitseminen



Median kuuntelun keskeytys tai kuuntelu



Valitkaa toistaaksenne kappaleen. Keskeyttäkää kappale painamalla painiketta.

Mykistäkää radio painamalla painiketta radiotilassa. Poistakaa mykistys painamalla näppäintä uudestaan.

Valikkovaihtoehtojes selaaminen



Ääniasetukset



Säätäkää ääniasetuksia painamalla painiketta.

Audiojärjestelmä

Kelloasetukset



Säätäkää kellon asetuksia painamalla painiketta.

Matkapuhelimen käyttö



Näppäintä painamalla voidaan käyttää järjestelmän puhelintoimintoja.

Puheluun vastaaminen



Puhelun lopetus



Tiedot



Katsokaa lisää tietoja näytöllä painamalla painiketta.

Liikennetiedotusten kytkeminen käyttöön ja pois käytöstä



Perukaa liikennetiedotus tiedotuksen aikana painamalla painiketta.

AUDIOYKSIKKÖ - AUTOSSA ON: SYNC 3, AUTOSSA EI OLE: KOSKETUSNÄYTTÖ

Audiolaitteen kytkeminen pois ja päälle



Äänenvoimakkuudensäätäminen

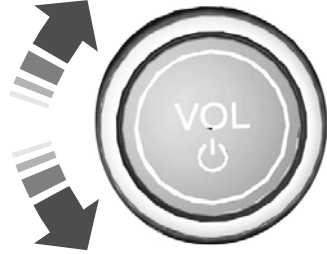

Radion valinta



Valitkaa käyttääksenne radiota. Valitkaa uudelleen nähdäksenne käytettävissä olevat radiotaajuuudet. Selatkaa käytettävissä olevia radiotaajuuksia painamalla painiketta toistuvasti.

Audiojärjestelmä

Radioasemien vaihtaminen

Käsiviritys



E248947

Huom: Radioasemia voi vaihtaa hakupainikkeiden avulla.

Huom: Radioasemia voi hakea myös esiasetetuilla numeropainikkeilla.

Median valitseminen



Valitkaa mediatila painamalla painiketta.

Hakekaa käytettävissä olevat medialähteet näkyviin painamalla painiketta uudelleen. Selatkaa käytettävissä olevia medialähteitä painamalla painiketta toistuvasti.

Valikkovaihtoehtojen selaaminen



E248947

Valikkovaihtoehdon valitseminen



E248946

Seuraavan kappaleen painike



Valitkaa siirtyäksenne seuraavaan kappaleeseen.

Pikakelatkaa kappaletta eteenpäin pitämällä painiketta painettuna.

Edellisen kappaleen painike



Valitkaa siirtyäksenne kappaleen alkuun.

Audiojärjestelmä

Palatkaa edellisiin kappaleisiin painamalla painiketta useamman kerran.

Pikakelatkaa taaksepäin pitämällä painiketta painettuna.

Median kuuntelun keskeytys tai kuuntelu



Valitkaa toistaaksenne kappaleen. Keskeyttäkää kappale painamalla painiketta.

Näytön kytkeminen päälle ja pois päältä



Järjestelmäasetukset



Säätäkää järjestelmäasetuksia.

Sovellusten käyttö



Hakekaa ja käytäkää yhteensopivia sovelluksia iOS- ja Android-laitteessa.

Ääniasetukset



Valitkaa säätääksenne ääniasetuksia. Voitte optimoida eri istumapaikkojen äänenlaadun.

Voitte myös ottaa käyttöön ja asettaa nopeuden mukaan säätävän äänenvoimakkuuden.

Matkapuhelimen käyttö



Valitkaa soittaaksenne ja lopettaaksenne puheluja ja käyttääksenne matkapuhelimen puhelinmuistiota.

AUDIOYKSIKKÖ - AUTOSSA ON: SYNC 3/ KOSKETUSNÄYTTÖ

Audiolaitteen kytkeminen pois ja päälle



Äänenvoimakkuudensäätäminen

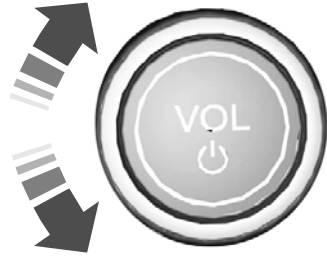

Audiojärjestelmä

Radioasemien vaihtaminen

Käsiviritys

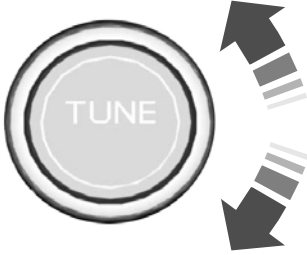

Huom: Radioasemia voi vaihtaa hakupainikkeiden avulla.

Huom: Radioasemia voi hakea myös kosketusnäytön esiasetuilla painikkeilla.

Seuraavan kappaleen painike



Valitkaa siirtyäksenne seuraavaan kappaleeseen.

Pikakelatkaa kappaletta eteenpäin pitämällä painiketta painettuna.

Edellisen kappaleen painike



Valitkaa siirtyäksenne kappaleen alkuun.

Palatkaa edellisiin kappaleisiin painamalla painiketta useamman kerran.

Pikakelatkaa taaksepäin pitämällä painiketta painettuna.

Median kuuntelun keskeytys tai kuuntelu



Valitkaa toistaaksenne kappaletta. Keskeyttäkää kappale painamalla painiketta.

Näytön kytkeminen päälle ja pois päältä



Ääniasetukset



Säätäkää ääniasetuksia painamalla painiketta. Voitte optimoida eri istumapaikkojen äänenlaadun.

Voitte myös ottaa käyttöön ja asettaa nopeuden mukaan säätyvän äänenvoimakkuuden.

AM/FM-RADIO - AUTOSSA EI OLE: SYNC 3

Radiolähteen valinta



1. Hakekaa käytettävissä olevat radiotaajuudet näkyviin painamalla painiketta.
2. Siirtykää haluamallenne radiotaajuudelle painamalla painiketta toistuvasti.
3. Painakaa painiketta **OK**.

Asemien esivalinnat

Pitäkää jotakin numeroesivalintapainiketta painettuna tallentaaksenne radioaseman.

Huom: Kullekin radiotaajuudelle voidaan tallentaa kuusi esivalintaa.

Audiojärjestelmä

Radioasemien vaihtaminen



Voitte painamalla hakea seuraavaa asemaa taajuusalueella ylöspäin.

Painakaa ja pitäkää siirtyäkseenne ylöspäin taajuudella.



Voitte painamalla hakea seuraavaa asemaa taajuusalueella alaspäin.

Painakaa ja pitäkää siirtyäkseenne alaspäin taajuudella.

DIGITAALINEN RADIO - AUTOSSA EI OLE: SYNC 3

Radiolähteen valinta



1. Hakekaa käytettävissä olevat radiotaajuudet näkyviin painamalla painiketta.
2. Siirtykää haluamallenne radiotaajuudelle painamalla painiketta toistuvasti.
3. Painakaa painiketta **OK**.

Asemien esivalinnat

Pitäkää jotakin numeroesivalintapainiketta painettuna tallentaaksenne aseman.

Huom: Kullekin radiotaajuudelle voidaan tallentaa kuusi esivalintaa.

Radioasemien vaihtaminen



Voitte painamalla hakea seuraavaa asemaa taajuusalueella ylöspäin.

Painakaa ja pitäkää siirtyäkseenne ylöspäin taajuudella.



Voitte painamalla hakea seuraavaa asemaa taajuusalueella alaspäin.

Painakaa ja pitäkää siirtyäkseenne alaspäin taajuudella.

Aseman valinta luettelosta

Painakaa **OK**-painiketta nähdäkseenne saatavissa olevat asemaryhmät. Valitkaa luettelosta haluamanne asemaryhmä ja asema.

AUDIOLAITTEEN KELLONAJAN JA PÄIVÄMÄÄRÄN NÄYTTÖ - AUTOSSA EI OLE: SYNC 3

Kellonajan säätäminen



Painakaa painiketta.

Valitkaa kello ja noudattakaa näytön ohjeita.



BLUETOOTH®-LAITTEEN LIITTÄMINEN - AUTOSSA EI OLE: SYNC 3

Laitteen pariliitoksen muodostaminen



Painakaa painiketta.

Valitkaa Bluetooth ja noudattakaa näytön ohjeita.

Audiojärjestelmä

Huom: Uuden laitteen pariitoksessa voitte valita, haluatteko ladata yhteystiedot, asettaa laitteen ensisijaiseksi laitteeksi ja ottaa hätäpalvelutoiminnon käyttöön.

BLUETOOTH AUDIO - SUORATOISTO - AUTOSSA EI OLE: SYNC 3

Bluetooth-laitteen valinta



Painakaa painiketta saadaksenne valikon näkyviin.

Siirtykää Bluetooth-laitteeseen painamalla painiketta toistuvasti.

Painakaa painiketta **OK**.



Toistakaa kappale painamalla painiketta. Keskeyttäkää kappale painamalla painiketta.



Siirtykää seuraavaan kappaleeseen painamalla painiketta.

Pikakelatkaa kappaletta eteenpäin pitämällä painiketta painettuna.



Siirtykää kappaleen alkuun painamalla painiketta kerran. Palatkaa edellisiin kappaleisiin painamalla painiketta useamman kerran.

Pikakelatkaa taaksepäin pitämällä painiketta painettuna.

Huom: Kaikki puhelimet eivät ole tue kaikkia toimintoja.

MEDIAN TOISTAMINEN USB-LAITTEESTA - AUTOSSA EI OLE: SYNC 3

Kappale- ja kansioformaatti

Toistettavien audiotiedostojen päätteet ovat MP3, WMA, WAV, M4A, M4B, AAC ja FLAC.

Huom: NTFS-tiedostomuotoa ei tueta.

USB-laitteen valinta



Painakaa painiketta saadaksenne valikon näkyviin.

Siirtykää USB-laitteeseen painamalla painiketta toistuvasti.

Painakaa painiketta **OK**.

Toistaminen USB-laitteesta



Toistakaa kappale painamalla painiketta. Keskeyttäkää kappale painamalla painiketta.



Siirtykää seuraavaan kappaleeseen painamalla painiketta.

Pikakelatkaa kappaletta eteenpäin pitämällä painiketta painettuna.



Siirtykää kappaleen alkuun painamalla painiketta kerran. Palatkaa edellisiin kappaleisiin painamalla painiketta useamman kerran.

Pikakelatkaa taaksepäin pitämällä painiketta painettuna.

Lajittelu luokan perusteella

Musiikkia voi myös lajitella ja toistaa tiettyjen luokkien, kuten esittäjän tai albumin mukaan.

Painakaa **OK**-painiketta nähdäkseenne saatavissa olevat luokat.

Audiojärjestelmä

USB-PORTTI

USB-portti sijaitsee audiolaitteessa.

Voitte käyttää USB-porttia laitteen lataamiseen vain, jos moottori on käynnissä.

PUHEENTUNNISTUKSEN KÄYTTÖ - AUTOSSA EI OLE: SYNC 3

Puhelimen puhepalvelu

Järjestelmän kautta voitte käyttää puhelimen puheentunnistustoimintoja ja keskittyä ajamiseen.



Painakaa ohjauspyörän puheohjauspainiketta.

Huom: Tämä toimii vain Bluetooth®-yhteyden kautta. Katsokaa Bluetooth®-laitteen liittäminen (sivu 212).

Huom: Käyttäkää laitteeseen asetettua kieltä puheohjauksessa.

Huom: Suosittelemme tarkistamaan tiedonsiirtopaketin ennen puhelimen puhepalvelun käyttämisestä järjestelmän kautta. Niiden käyttö voi aiheuttaa lisämaksuja.

SYNC™ 3 - autossa ei ole: Kosketusnäyttö

YLEISTÄ



VAROITUS: Ajaminen liikenteeseen keskittymättä voi johtaa auton hallinnan menetykseen, kolariin ja loukkaantumiseen. Suosittelemme toimimaan erittäin varovasti, jos käytätte ajon aikana laitetta, joka voi viedä keskittymisen liikenteestä. Kuljettajan tärkein tehtävä on huolehtia auton turvallisuudesta liikenteessä. Suosittelemme välttämään kädessä pidettävien laitteiden käyttöä ajon aikana ja käyttämään puheohjauksella toimivia järjestelmiä mahdollisuuksien mukaan. On syytä perehtyä paikallisiin lakeihin, jotka voivat rajoittaa elektronisten laitteiden käyttöä ajon aikana.

Tietoja SYNCistä

Järjestelmän kautta auton viihde-, tieto- ja viestintäjärjestelmiä voi käyttää puhekomentojen ja näytön avulla. Järjestelmässä voidaan käyttää helposti audiojärjestelmää, puhelinta, mobiilisovelluksia ja asetuksia.

Huom: *Voitte kytkeä järjestelmän päälle ja käyttää sitä jopa tunnin ilman, että kytkette sytytysvirran päälle.*

Huom: *Voitte käyttää järjestelmää sytytysvirran katkaisun jälkeen jopa 10 minuuttia tai kunnes ovi avataan.*

Huom: *Turvallisuussyistä osa toiminnoista riippuu nopeudesta. Niiden käyttö onnistuu vain auton ajonopeuden ollessa alle 5 km/h.*

Järjestelmän päivittäminen

Järjestelmän päivittäminen USB-tikulta

Päivityksen lataaminen

1. Käykää paikallisen Ford-verkkosivuston SYNC-päivityssivulla.
2. Ladatkaa päivitys.

Huom: *Verkkosivusto ilmoittaa, jos päivitys on saatavilla.*

3. Asettakaa USB-tikku tietokoneeseen.

Huom: *USB-tikun pitää olla tyhjä ja täyttää sivustolla mainitut vähimmäisvaatimukset.*

4. Noudattakaa annettuja ohjeita ja ladatkaa päivitys USB-muistitikulle.

Päivityksen asentaminen

Huom: *Voitte käyttää järjestelmää, kun asennus on meneillään.*

1. Irrottakaa kaikki muut USB-laitteet USB-porteista.
2. Liittäkää päivityksen sisältävä USB-muistitikku USB-porttiin.

Huom: *Asennus alkaa automaattisesti 10 minuutin kuluessa.*

Järjestelmän päivittäminen Wi-Fi-verkkoyhteyden avulla

Yhdistäminen Wi-Fi-verkkoon



Painakaa painiketta.

1. Valitkaa **Autom. system updates**.
2. Valitkaa **Wi-Fi connection**.
3. Valitkaa **Wi-Fi**.
4. Valitkaa **Available networks**.
5. Valitkaa käytettävissä oleva Wi-Fi-verkko.

Huom: *Antakaa verkon salasana ja kytkettykää turvalliseen verkkoon.*

SYNC™ 3 - autossa ei ole: Kosketusnäyttö

Automaattisten päivitysten kytkeminen päälle



Painakaa painiketta.

1. Valitkaa **Autom. system updates**.
2. Valitkaa **Automatic system updates**.

Järjestelmä on nyt asetettu hakemaan ja vastaanottamaan järjestelmäpäivityksiä, kun se on kytkettyä Wi-Fi-verkkoon.

Huom: Voitte käyttää järjestelmää, kun lataus on meneillään.

Huom: Jos järjestelmän yhteys Wi-Fi-verkkoon katkeaa, kun lataus on meneillään, lataus jatkuu seuraavan kerran, kun järjestelmä on kytkettyä Wi-Fi-verkkoon.

Lisätiedot ja tuki

Jos tarvitsette lisätietoja ja tukea, suosittelemme ottamaan yhteyttä valtuutettuun liikkeeseen tai käymään paikallisella Fordin sivustolla.

PUHEENTUNNISTUKSEN KÄYTTÖ

Järjestelmän kautta auton viihde-, tieto- ja viestintäjärjestelmiä voi käyttää puhekomentojen avulla. Tällä tavoin voitte pitää molemmat kätenne ohjauspyörässä ja keskittyä liikenteeseen.



Painakaa ohjauspyörän puheohjauspainiketta ja odottakaa äänikehotetta.

Huom: Voitte keskeyttää äänikehotteen ja aloittaa puhumisen painamalla puheohjauspainiketta uudelleen.

Huom: Voitte säätää äänenvoimakkuutta kiertämällä äänenvoimakkuuden säädintä, kun äänikehotetta toistetaan.

Huom: Käyttäkää iOS-laitteen Siriä painamalla ohjauspyörässä olevaa puheohjauspainiketta pitkään.

Saatte ohjeen milta tahansa näytöltä seuraavilla puhekomennolla:

- **List of commands**
- **Help**

Seuraavat taulukot sisältävät useimmin käytettyjä puhekomentoja. Täydellinen luettelo puhekomennosta löytyy Fordin paikalliselta verkkosivustolta.

Yleistä

Puhekomento	Selitys
___ list of commands	Luettelo tietyn toiminnon puhekomennosta ¹
Cancel	Peruuttakaa aktiivinen puheistunto.
___ help	Luettelo tietyn toiminnon puhekomennosta ¹
Back	Palatkaa edelliseen näyttöön.
Main menu	Siirtykää päävalikkoon.

SYNC™ 3 - autossa ei ole: Kosketusnäyttö

Puhekomento	Selitys
Next page	Siirtykää seuraavalle sivulle.
Previous page	Siirtykää edelliselle sivulle.

¹ Lisätäkää toiminnon nimi komentoon.

Viihde

Audiolähde

Puhekomento	Selitys
Radio	Käyttäkää radiota.
CD Player	Käyttäkää CD-soitinta.
Bluetooth audio	Käyttäkää Bluetooth-laitetta.
USB	Käyttäkää USB:tä tai mediasoitinta.

Radio

Puhekomento	Selitys
AM	Kuunnelkaa AM-radiota.
___ AM	Virittäkää tietylle AM-taajuudelle. ¹
DAB	Kuunnelkaa DAB-radiota.
FM	Kuunnelkaa FM-radiota.
___ FM	Virittäkää tietylle FM-taajuudelle. ¹

¹ Lisätäkää radiotaajuus komentoon kahdella desimaalilla.

SYNC™ 3 - autossa ei ole: Kosketusnäyttö

USB ja mediasoitin

Puhekomento	Selitys
Play album ___	Toistakaa musiikkia luokittain. ¹
Play artist ___	
Play genre ___	
Play playlist ___	
Play song ___	
Browse all albums	Selatkaa musiikkia USB-laitteesta.
Browse all artists	
Browse all audiobooks	
Browse all genres	
Browse all playlists	
Browse all podcasts	
Browse all tracks	Selatkaa musiikkia luokittain USB-laitteesta. ¹
Browse album ___	
Browse artist ___	
Browse audiobook ___	
Browse genre ___	
Browse playlist ___	
Browse podcast ___	

¹ Lisätäkää albumin nimi, esittäjän nimi, äänikirjan nimi, musiikkilajin nimi, soittolistan nimi, podcastin nimi tai kappaleen nimi komentoon Sanokaa nimi täsmälleen samalla tavalla kuin se näkyy laitteessa.

SYNC™ 3 - autossa ei ole: Kosketusnäyttö

Puhelin

Puhekomento	Selitys
Pair phone	Muodostakaa laitepari matkapuhelimen tai Bluetooth-laitteen kanssa.
Redial	Valitkaa viimeinen numero uudelleen.
Dial ___	Valitkaa numero. ¹
Call ___	Soittakaa tietylle puhelinmuistiossa olevalle kontaktille. ²
Call ___ ___	Soittakaa tietylle puhelinmuistiossa olevalle kontaktille tiettyyn paikkaan. ³
Listen to message	Kuunnelkaa tekstiviesti.
Listen to message ___	Kuunnelkaa tietty tekstiviesti tekstiviestiluetelosta.
Reply to message	Vastatkaa viimeiseen tekstiviestiin.

¹ Lisätkää valittava numero komenttoon.

² Lisätkää yhteystiedon nimi puhelinmuistiosta komenttoon. Sanokaa kontaktin etu- ja sukunimi täsmälleen samalla tavalla kuin se näkyy laitteessa.

³ Lisätkää yhteystiedon nimi ja paikka puhelinmuistiosta komenttoon. Sanokaa kontaktin etu- ja sukunimi täsmälleen samalla tavalla kuin se näkyy laitteessa.

Sovellukset

Yleistä

Puhekomento	Selitys
Mobile apps	Käynnistäkää sovellus. Järjestelmä kehottaa sanomaan sovelluksen nimen.
List apps	Hakekaa luettelo laitteessa toimivista sovelluksista.
Find apps	Hakekaa laitteessa toimivia sovelluksia ja kytkeytykää niihin.

SYNC™ 3 - autossa ei ole: Kosketusnäyttö

Aktiivinen sovellus

Puhekomento	Selitys
___ help	Hakekaa luettelo tietyn sovelluksen puhekomendoista. ¹
Close ___	Sulkekaa sovellus. ¹

¹ Lisätäkää sovelluksen nimi komenttoon.

Ääniasetukset

Puhekomento	Selitys
Voice settings	Siirtykää ääniasetusvalikkoon.
Interaction mode standard	Kytkekää pitkät äänikehotteet päälle.
Interaction mode advanced	Kytkekää lyhyet äänikehotteet päälle.
Call confirmation on	Kytkekää puhelun vahvistus päälle. Järjestelmä pyytää vahvistuksen ennen puhelun soittamista.
Call confirmation off	Kytkekää puhelun vahvistus pois päältä. Järjestelmä ei pyydä vahvistusta ennen puhelun soittamista.
Voice command lists on	Kytkekää puhekomentojen näyttö päälle.
Voice command lists off	Kytkekää puhekomentojen näyttö pois päältä.

Automaattinen puhallinmoottorin nopeuden alennus

Tarvittaessa järjestelmä pienentää puhallinmoottorin nopeutta ja siten vähentää taustamelua, kun puhekomentoja käytetään. Se palautuu normaaliksi, kun puhekomentoja ei enää käytetä.

Automaattinen puhallinmoottorin nopeuden alennuksen kytkeminen pois päältä

Painakaa **A/C**- ja kiertoilmapainikkeita yhtä aikaa.

VIIHDE

Radion käyttö

Radioaseman manuaalinen viritys



Painakaa painiketta.

1. Valitkaa radiolähde.
2. Vaihtakaa taajuutta kiertämällä säädintä.

SYNC™ 3 - autossa ei ole: Kosketusnäyttö

Radioaseman valinta luettelosta



E248946

1. Valitkaa **Station list**.
2. Valitkaa radioasema luettelosta.

Liikennetiedotusten kytkeminen päälle



Painakaa painiketta.

1. Valitkaa **Traffic announcements (TA)**.

Huom: Jos liikennetiedotukset kytketään päälle, radioasemien lähettämät liikennetiedotukset keskeyttävät nykyisen audiolähteen, jotta voi suunnitella reittisi paremmin.

Radioaseman tallennus

Pitäkää numeroesivalintapainiketta painettuna.

Huom: Radio mykistyy hetkeksi ilmaistakseen, että radioasema on tallennettu.

Musiikin suoratoisto Bluetooth-laitteesta

Tarkistakaa laitteen yhteensopivuus Fordin paikalliselta verkkosivustolta.

Liittäkää laitteenne laitepariksi. Katsokaa **Puhelin** (sivu 222).



Painakaa painiketta.



Valitkaa Bluetooth.



Toistakaa kappaletta painamalla painiketta. Keskeyttäkää kappaletta painamalla painiketta.



Siirtykää seuraavaan kappaleeseen painamalla painiketta.

Pikakelatkaa kappaletta eteenpäin pitämällä painiketta painettuna.



Siirtykää kappaleen alkuun painamalla painiketta.

Palatkaa edellisiin kappaleisiin painamalla painiketta useamman kerran.

Pikakelatkaa taaksepäin pitämällä painiketta painettuna.

Musiikin soittaminen USB-laitteelta tai mediasoittimelta

Liittäkää laite USB-porttiin.



Painakaa painiketta.



Valitkaa USB.



Toistakaa kappaletta painamalla painiketta. Keskeyttäkää kappaletta painamalla painiketta.



Siirtykää seuraavaan kappaleeseen painamalla painiketta.

Pikakelatkaa kappaletta eteenpäin pitämällä painiketta painettuna.



Siirtykää kappaleen alkuun painamalla painiketta.

SYNC™ 3 - autossa ei ole: Kosketusnäyttö

Palatkaa edellisiin kappaleisiin painamalla painiketta useamman kerran.

Pikakelatkaa taaksepäin pitämällä painiketta painettuna.

Huom: Järjestelmä indeksoi musiikin ennen kuuntelua.

Tuetut laitteet

Järjestelmä tukee useimpia USB-laitteita ja mediasoittimia, kuten iOS- ja Android-laitteita.

Tuetut tiedostomuodot

Järjestelmä tukee seuraavia tiedostomuotoja:

- MP3-, MP4-, WMA-, WAV-, AAC-, AIFF-, APE-, DSD- ja FLAC-audiotiedostomuodot.
- MP3-, WMA-, WAV-, M4A-, M4B-, AAC- ja FLAC-tiedostopäätteet
- FAT-, exFAT- ja NTFS-tiedostojärjestelmät

Äänitiedoston metatiedot

Järjestelmä järjestää USB-laitteen tai mediasoittimen tiedostot metatietotunnisteiden perusteella. Metatietotunnisteet sisältävät tietoja tiedostosta. Jos USB-laitteen tai mediasoittimen tiedostojen metatietotunnisteissa ei ole tietoja, järjestelmä luokittelee ne tuntemattomiksi. Järjestelmä voi indeksoida jopa 50 000 kappaletta USB-laitteelta tai mediasoittimelta ja jopa 10 laitetta.

PUHELIN



VAROITUS: Ajaminen liikenteeseen keskittymättä voi johtaa auton hallinnan menetykseen, kolariin ja loukkaantumiseen. Suosittelemme toimimaan erittäin varovasti, jos käytätte ajon aikana laitetta, joka voi viedä keskittymisen liikenteestä. Kuljettajan tärkein tehtävä on huolehtia auton turvallisuudesta liikenteessä. Suosittelemme välttämään kädessä pidettävien laitteiden käyttöä ajon aikana ja käyttämään puheohjauksella toimivia järjestelmiä mahdollisuuksien mukaan. On syytä perehtyä paikallisiin lakeihin, jotka voivat rajoittaa elektronisten laitteiden käyttöä ajon aikana.

Tarkistakaa laitteen yhteensopivuus Fordin paikalliselta verkkosivustolta.

Matkapuhelimen määrittäminen laitepariksi ensimmäisen kerran

Siirrykää matkapuhelimen asetusvalikkoon ja kytkekaa Bluetooth päälle.



Painakaa painiketta.

1. Valitkaa **Add phone**.

Huom: Saatte kehotteen etsiä autoa matkapuhelimesta.

2. Valitkaa autonne matkapuhelimessa.

Huom: Numero ilmestyy matkapuhelimeen ja näytölle.

3. Vahvistakaa, että matkapuhelimessa näkyy sama luku kuin näytössä.

Huom: Näyttö vahvistaa matkapuhelimen pariliitoksen onnistumisen.

4. Ladatkaa puhelinmuistion matkapuhelimesta, kun niin pyydetään tekemään.

SYNC™ 3 - autossa ei ole: Kosketusnäyttö

Huom: Jos muodostatte pariliitoksia usean matkapuhelimen kanssa, määrittää ensisijainen puhelin puhelimen asetuksista. Voitte muuttaa tätä asetusta milloin tahansa.

Matkapuhelimen käyttö

Recent calls

Katsokaa aiempien puheluiden luetteloa ja valitkaa siitä kohde.

Contacts

Lajitelkaa yhteystietonne aakkosjärjestykseen.

Dial

Valitkaa numero suoraan.

Tekstiviestit

Tekstiviesti-ilmoituksen määrittäminen

iOS

1. Siirtykää matkapuhelimen asetusvalikkoon.
2. Valitkaa Bluetooth.
3. Valitkaa auton oikealla puolella oleva tietokuvake.
4. Ottakaa tekstiviesti-ilmoitukset käyttöön.

Android

1. Siirtykää matkapuhelimen asetusvalikkoon.
2. Valitkaa Bluetooth.
3. Valitkaa profiilit-vaihtoehto.
4. Valitkaa puhelimen profiili.
5. Ottakaa tekstiviesti-ilmoitukset käyttöön.

Tekstiviestien käyttö

Valikkokohta	Selitys
Hear it	Kuunnelkaa tekstiviesti.
View	Lukekaa tekstiviesti.
Call	Soittakaa lähettäjälle.
Reply	Vastatkaa tekstiviestiin vakioviestillä.

SOVELLUKSET

Huom: Lisätietoja saatavissa olevista sovelluksista löydätte Fordin paikallisesta verkkosivustosta.

Kun käynnistätte sovelluksen järjestelmästä ensimmäisen kerran, teitä pyydetään antamaan tiettyjä käyttöoikeuksia. Voitte katsoa ja muuttaa antamianne käyttöoikeuksia aina, kun auto ei liiku. Katsokaa **Asetukset** (sivu 224).

Huom: Suosittelemme tarkistamaan tiedonsiirtopaketin ennen sovellusten käyttämisestä järjestelmän kautta. Niiden käyttö voi aiheuttaa lisämaksuja.

SYNC™ 3 - autossa ei ole: Kosketusnäyttö

Huom: Suosittelemme tarkistamaan sovelluksen tarjoajan ehdot ja tietosuojan ennen sovelluksen käyttöä.

Huom: Varmistakaa, että teillä on aktiivinen käyttäjätili sovelluksille, joita haluatte käyttää järjestelmän kautta.

Huom: Joidenkin sovellusten asetuksia ei tarvitse määrittää. Toisiin pitää määrittää joitakin henkilökohtaisia asetuksia ennen niiden käyttöä.

Sovellusten käyttö iOS-laitteessa



Painakaa painiketta.

1. Liittäkää laite USB-porttiin.
2. Käynnistäkää ne sovellukset laitteellanne, joita haluatte käyttää SYNCin kautta.

Huom: Jos suljette sovellukset laitteestanne, ette voi käyttää niitä järjestelmän kautta.

3. Valitkaa **Find mobile apps**.

Huom: Järjestelmä hakee laitteessa toimivia yhteensopivia sovelluksia ja yhdistää niihin.

4. Valitkaa sovellus, jota haluatte käyttää näytöllä.

Yleistä

Kohde	Selitys
Language	Asettakaa kieli.
Temperature unit	Asettakaa lämpötilan yksikkö.
Measure unit	Asettakaa etäisyyden yksikkö.
About SYNC	Katsokaa tietoja järjestelmästä ja ohjelmistosta.
Software licences	Katsokaa tietoja ohjelmistolisenssistä.
Master reset	Palauttakaan kaikki asetukset tehtaan oletusasetuksiin. ¹

¹ Tällä palautetaan kaikki asetukset ja poistetaan henkilökohtaiset tiedot.

Sovellusten käyttö Android-laitteessa



Painakaa painiketta.

1. Liittäkää laitteenne laitepariksi. Katsokaa **Puhelin** (sivu 222).
2. Käynnistäkää ne sovellukset laitteellanne, joita haluatte käyttää SYNCin kautta.

Huom: Jos suljette sovellukset laitteestanne, ette voi käyttää niitä järjestelmän kautta.

3. Valitkaa **Find mobile apps**.

Huom: Järjestelmä hakee laitteessa toimivia yhteensopivia sovelluksia ja yhdistää niihin.

4. Valitkaa sovellus, jota haluatte käyttää näytöllä.

ASETUKSET

Järjestelmäasetukset



Säätekää järjestelmäasetuksia painamalla painiketta.

SYNC™ 3 - autossa ei ole: Kosketusnäyttö

Näyttö

Kohde	Selitys
Brightness	Säätäkää näytön kirkkautta. ¹
Mode	Asettakaa vaalea tausta, tumma tausta tai antakaa järjestelmän säätää taustaa valoisuuden mukaan.
Auto dim	Antakaa järjestelmän säätää näytön kirkkautta valoisuuden mukaan.

¹ Tämä ei muuta kirkkautta, jonka asetatte tietonäytön kautta.

Mediasoitin

Kohde	Selitys
Podcast speed	Säätäkää podcastien toistonopeutta joissakin iOS-laitteissa.
Audiobook speed	Säätäkää äänikirjojen toistonopeutta joissakin iOS-laitteissa.
Cover art priority	Albumin kansikuva näytetään laitteen tiedostoista. Jos laitteessa olevissa tiedostoissa ei ole kansikuvaa, järjestelmä näyttää Gracenoten kansikuvia.
Gracenote® management	Kytkekää Gracenoten metatietojen haku pois päältä.
Device information	Katsokaa tietoja mediasoitimen ohjelmistolisenssistä.
Update media index	Poistakaa metatiedot, joita järjestelmä tallentaa laitteen tiedostoista, uudelleenindeksoinnin mahdollistamiseksi.

Kello

Kohde	Alivalikkokohta
Time	Asettakaa kellonaika.
24-hour mode	Kelloaika on 24 tunnin muodossa.

Järjestelmä tallentaa automaattisesti kaikki näihin asetuksiin tehdyt muutokset.

SYNC™ 3 - autossa ei ole: Kosketusnäyttö

Bluetooth

Kohde	Selitys
Bluetooth	Kytkekää Bluetooth päälle ja pois.
View Bluetooth devices	Hallitkaa laitetta.
Add a Bluetooth device	Lisätäkää laite.
Connect	Liittäkää laite.
Disconnect	Irrottakaa laite.
Device information	Katsokaa laitteen tietoja.
Set as favourite phone	Valitkaa ensisijainen laite.
Remove	Valitkaa laite.
Active phone settings	Säätäkää nyt pariliitoksena olevan puhelimen asetuksia.
Manage contacts	Hallinnoikaa puhelinmuistiota ja yhteystietoja.
Automatic contact download	Kytkekää automaattinen puhelinmuistion lataus päälle.
Sort by:	Asettakaa yhteystiedot näkymään aakkosjärjestyksessä etunimen tai sukunimen mukaan.
Download contacts now	Ladatkaa puhelinmuistio manuaalisesti.
Delete contacts from vehicle	Poistakaa puhelinmuisti järjestelmästä.
Ringtone	Hallitkaa laitteen ääniä.
Text messaging	Kytkekää tekstiviestit päälle ja pois päältä tai säätäkää ilmoitusasetuksia.
Mute audio in Hands-free off	Pitäkää audio (esimerkiksi radio) mykistettynä, kun siirrätte puhelun matkapuhelimeen.
Roaming warning	Kytkekää verkkovierailuilmoitus päälle ja pois päältä.
Low battery notification	Kytkekää vähäisen akkuvirran ilmoitus päälle ja pois päältä.

SYNC™ 3 - autossa ei ole: Kosketusnäyttö

Hätäpalvelu

Kohde	Selitys
Emergency Assistance	Kytkeekää hätäpalvelutoiminto päälle ja pois päältä.

Radio

Kohde	Selitys
RadioText	Katsokaa nykyisen radiolähetysten tietoja.

Sovellukset

Kohde	Selitys
Enable Mobile apps	Ottakaa mobiilisovellukset järjestelmässä käyttöön tai poistakaa ne käytöstä. Mobiilisovellusten poistaminen käytöstä asetusvalikossa poistaa käytöstä automaattiset päivitykset ja mobiilisovellusten käytön järjestelmässä.
Update Mobile apps	Tämä näyttää käytettävissä olevien sovelluspäivitysten nykyisen tilan tiedot.
All apps	Voitte myöntää tai evätä kaikkien sovellusten luvat kerralla.

Wi-Fi

Kohde	Selitys
Wi-Fi	Säätäkää Wi-Fi-asetuksia.
Available networks	Valitkaa käytössä olevista Fi-Wi-verkoista.
Wi-Fi availability notifications.	Kytkeekää ilmoitukset päälle ja pois päältä.

SYNC™ 3 - autossa ei ole: Kosketusnäyttö

Auton asetukset

Kamera

Kohde	Selitys
Camera settings	Säätäkää takakameran asetuksia.
Rear camera delay	Voitte ottaa tämän valinnan käyttöön tai poistaa sen käytöstä liukusäätimellä. Kun tämä valinta on käytössä, peruutuskameran näyttö on käytössä hetken sen jälkeen, kun vaihde on siirretty ajoasentoon.
Active Park Assist	Peruutuskameranäytössä voitte ottaa pysäköintiaavustintoinnin käyttöön ja poistaa sen käytöstä.

Äänentunnistus

Kohde	Selitys
Advanced mode	Tämä valinta poistaa lisä-äänikehotteet ja -vahvistukset käytöstä.
Call confirmation	Tällä valinnalla järjestelmä vahvistaa yhteystiedon nimen ennen puhelun soittamista.
Voice command lists	Tällä valinnalla järjestelmä näyttää käytettävissä olevien puhekomentojen luettelon, kun puhepainiketta painetaan.

Lainatila

Lainatilassa järjestelmä on lukittu. Tietoja ei pääse käsittelemään, ennen kuin järjestelmän lukitus on avattu oikealla PIN-numerolla.

Kun valitsette lainatilan, ponnahdusikkuna kertoo, että sen käyttöönotto ja käytöstä poistaminen edellyttävät nelinumeroisen koodin syöttämistä. Voitte käyttää valitsemaanne PIN-koodia, mutta samaa PIN-koodia tarvitaan rajoitetusta tilasta poistumiseen. Järjestelmä pyytää syöttämään koodin.

Huom: Jos järjestelmä lukittuu ja PIN-koodi on palautettava, ottakaa yhteyttä valtuutettuun liikkeeseen.

Ottakaa lainatila käyttöön syöttämällä valitsemaanne PIN-koodi. Tämän jälkeen järjestelmä pyytää vahvistamaan PIN-koodin syöttämällä sen uudelleen. Tämän jälkeen järjestelmä lukittuu.

Voitte poistaa järjestelmän lukituksen syöttämällä saman PIN-koodin. Järjestelmä yhdistää uudelleen puhelimeen ja kaikki valinnat ovat taas käytettävissä.

Ääniasetukset



Säätäkää ääniasetuksia painamalla painiketta.

SYNC™ 3 - autossa ei ole: Kosketusnäyttö

Kohde	Selitys
Treble	Säätäkää diskanttiääniä.
Middle	Säätäkää keskitaajuisia ääniä.
Bass	Säätäkää bassoääniä.
Fade	Säätäkää äänen jakautumista eteen tai taakse.
Balance	Säätäkää äänen jakautumista vasemmalle ja oikealle.
DSP occupancy	Optimoikaa tiettyjen istumapaikkojen äänenlaatua.
Adaptive volume	Säätäkää äänenvoimakkuus lisääntymään, kun ajonopeus lisääntyy.

SYNC™ 3 - autossa ei ole: Kosketusnäyttö

SYNC™ 3 -VIANMÄÄRITYS

Äänentunnistus

Oire	Mahdollinen syy ja ratkaisu
Järjestelmä ei ymmärrä puhettani.	<ul style="list-style-type: none">– Käytätte virheellisiä puhekomentoja.<ul style="list-style-type: none">• Katsokaa Puheentunnistuksen käyttö (sivu 216).• Täydellinen luettelo puhekomennoista löytyy Fordin paikalliselta verkkosivustolta.– Puhutte liian aikaisin.<ul style="list-style-type: none">• Odottakaa kehoitetta ennen kuin puhutte.
Järjestelmä ei ymmärrä kappaleen tai esittäjän nimeä.	<ul style="list-style-type: none">– Laitteen rajoitus Bluetooth ei tue puhekomentoja.<ul style="list-style-type: none">• Liittäkää laite USB-porttiin.• Jos teillä on iOS-laite, toistakaa kappaleita Sirin avulla pitämällä ohjauspyörän puheohjauspainiketta painettuna.– Käytätte virheellisiä puhekomentoja.<ul style="list-style-type: none">• Katsokaa Puheentunnistuksen käyttö (sivu 216).• Täydellinen luettelo puhekomennoista löytyy Fordin paikalliselta verkkosivustolta.– Ette sano nimeä täsmälleen samalla tavalla kuin se on tallennettu laitteeseen.<ul style="list-style-type: none">• Sanokaa kappaleen tai esittäjän nimi täsmälleen samalla tavalla kuin se näkyy laitteessa. Luetelkaa nimen lyhenteet kirjain kirjaimelta.– Nimessä on erikoismerkkejä, esimerkiksi *, - tai +.<ul style="list-style-type: none">• Nimetkää laitteen tiedostot uudelleen tai valitkaa ja toistakaa kappale näytön avulla.
Järjestelmä ei ymmärrä laitteen puhelinmuistiossa olevan kontaktin nimeä ja soittaa väärälle henkilölle.	<ul style="list-style-type: none">– Ette sano nimeä täsmälleen samalla tavalla kuin se on tallennettu laitteeseen.<ul style="list-style-type: none">• Sanokaa kontaktin etu- ja sukunimi täsmälleen samalla tavalla kuin ne näkyvät laitteessa. Luetelkaa nimen lyhenteet kirjain kirjaimelta.– Nimessä on erikoismerkkejä, esimerkiksi *, - tai +.<ul style="list-style-type: none">• Nimetkää laitteen kontakti uudelleen tai valitkaa ja soittakaa kontaktille näytön avulla.

SYNC™ 3 - autossa ei ole: Kosketusnäyttö

Oire	Mahdollinen syy ja ratkaisu
Järjestelmä ei ymmärrä laitteen puhelinmuistiossa olevan kontaktin ulkomaista nimeä.	<ul style="list-style-type: none">– Ette sano nimeä täsmälleen samalla tavalla kuin se on tallennettu laitteeseen.<ul style="list-style-type: none">• Sanokaa kontaktin etu- ja sukunimi täsmälleen samalla tavalla kuin ne näkyvät laitteessa. Järjestelmä soveltaa valitun kielen foneettisia ääntämisiä sääntöjä laitteen puhelinmuistion kontaktien nimiin. Valitkaa kontaktin nimi näytöltä ja käyttäkää Kuuntele-vaihtoehtoa saadaksenne tietää, miten järjestelmä odottaa teidän lausuvan nimen.
Järjestelmän äänikehotteet ja joidenkin sanojen ääntäminen tuntuvat epätarkoilta.	<ul style="list-style-type: none">– Laitteen rajoitus<ul style="list-style-type: none">• Järjestelmä käyttää tekstistä puheeksi -tekniikkaa ja käyttää synteettisesti tuotettua ääntä tallennetun ihmisäänän sijaan.

USB ja Bluetooth-audio

Oire	Mahdollinen syy ja ratkaisu
Laitetta ei voi liittää.	<ul style="list-style-type: none">– Laitteen toimintahäiriö<ul style="list-style-type: none">• Irrottakaa laite. Sammuttakaa laite, nollatkaa se ja yrittäkää uudelleen.– Kaapeliliitoksen ongelma<ul style="list-style-type: none">• Kytkekää kaapeli laitteeseen ja auton USB-porttiin oikein.– Yhteensopimaton kaapeli<ul style="list-style-type: none">• Käyttäkää laitteen valmistajan suosittelemaa kaapelia.

SYNC™ 3 - autossa ei ole: Kosketusnäyttö

Oire	Mahdollinen syy ja ratkaisu
	<ul style="list-style-type: none">– Väärät laiteasetukset.<ul style="list-style-type: none">• Varmistakaa, että laitteessa ei ole automaattista asennusohjelmaa tai aktivoituja suojausasetuksia.• Tarkistakaa, että laitetta ei ole asetettu vain latautumaan.– Laitteen lukitusnäyttö on käytössä.<ul style="list-style-type: none">• Avatkaa laitteen lukitus ennen sen yhdistämistä.
Järjestelmä ei tunnista laitetta.	<ul style="list-style-type: none">– Laitteen rajoitus<ul style="list-style-type: none">• Älkää jättäkö laitetta autoon erittäin kuumalla tai kylmällä säällä.
Järjestelmä ei ymmärrä kappaleen tai esittäjän nimeä.	<ul style="list-style-type: none">– Laitteen rajoitus Bluetooth ei tue puhekomentoja.<ul style="list-style-type: none">• Liittäkää laite USB-porttiin.• Jos teillä on iOS-laite, toistakaa kappaleita Sirin avulla pitämällä ohjauspyörän puheohjauspainiketta painettuna.
Musiikin suoratoisto Bluetooth-laitteesta ei onnistu.	<ul style="list-style-type: none">– Yhteensopimaton laite<ul style="list-style-type: none">• Tarkistakaa laitteen yhteensopivuus Fordin paikalliselta verkkosivustolta.– Laitetta ei ole liitetty.<ul style="list-style-type: none">• Liittäkää laitteenne laitepariksi. Katsokaa Puhelin (sivu 222).– Mediasoitin ei ole käynnissä.<ul style="list-style-type: none">• Käynnistäkää laitteen mediasoitin.
Järjestelmä ei tunnista laitteella olevaa musiikkia.	<ul style="list-style-type: none">– Audiotiedostot eivät sisällä metatietoja (esimerkiksi esittäjä, kappaleen nimi, albumi tai musiikkilaji) tai tiedot ovat väärinä.<ul style="list-style-type: none">• Korjatkaa laitteen tiedostot.– Vialliset tiedostot<ul style="list-style-type: none">• Korjatkaa laitteen tiedostot.– Tekijänoikeudella suojatut tiedostot<ul style="list-style-type: none">• Käyttäkää laitetta, joka sisältää tiedostoja, joita ei ole suojattu tekijänoikeudella.– Tiedostomuotoa ei tueta.<ul style="list-style-type: none">• Korjatkaa tai muuntakaa tiedostot tuettuun muotoon. Katsokaa Viihde (sivu 220).

SYNC™ 3 - autossa ei ole: Kosketusnäyttö

Oire	Mahdollinen syy ja ratkaisu
	<ul style="list-style-type: none">– Laitteen indeksointi vaaditaan.<ul style="list-style-type: none">• Indeksoikaa laite uudelleen. Katsokaa Asetukset (sivu 224).– Laitteen lukitusnäyttö on käytössä.<ul style="list-style-type: none">• Avatkaa laitteen lukitus ennen sen yhdistämistä.
Joskus laitteessa toistettava kappale ei kuulu.	<ul style="list-style-type: none">– Laitteen toimintahäiriö<ul style="list-style-type: none">• Irrrottakaa laite. Sammuttakaa laite, nollatkaa se ja yrittäkää uudelleen.
Kun iOS-laite irrotetaan, äänenvoimakkuus on enimmäisasetuksella.	<ul style="list-style-type: none">– Laitteen rajoitus<ul style="list-style-type: none">• Pienentäkää laitteen äänenvoimakkuutta.
Järjestelmä ei toista USB-tikun kappaleita oikeassa järjestyksessä.	<p>Jos järjestelmä ei toista USB-tikun kappaleita oikeassa järjestyksessä, seuraavat tiedot voivat auttaa:</p> <ul style="list-style-type: none">– Jos valitsette USB-laitteen äänilähteeksi, kun järjestelmä edelleen indeksoi, SYNC toistaa kappaleet aakkosjärjestyksessä juuritiedostossa olevan tiedostonimen mukaan.– Jos valitsette USB-laitteen äänilähteeksi, kun järjestelmä on tehnyt indeksoinnin, SYNC toistaa kaikki kappaleet aakkosjärjestyksessä ID3-tagin otsikon mukaan riippumatta siitä, missä ne sijaitsevat. SYNC käyttää tiedostonimeä, jos ID3-tagin otsikkoa ei ole.– Jos valitsette kaikkien kappaleiden toistamisen selausvalikosta, SYNC toistaa kaikki kappaleet aakkosjärjestyksessä ID3-tagin otsikon mukaan riippumatta siitä, missä ne sijaitsevat. SYNC käyttää tiedostonimeä, jos ID3-tagin otsikkoa ei ole.– Jos valitsette kappaleen resurssienhallinnan kautta, SYNC toistaa valitsemanne kansion kappaleet aakkosjärjestyksessä tiedostonimen mukaan. SYNC toistaa sitten myös kappaleet valitsemanne kansion alikansioista.

SYNC™ 3 - autossa ei ole: Kosketusnäyttö

Puhelin

Oire	Mahdollinen syy ja ratkaisu
Puhelun aikana kuuluu äänestä taustakohinaa.	<ul style="list-style-type: none">– Väärät matkapuhelinasetukset<ul style="list-style-type: none">• Tarkistakaa ja säätäkää matkapuhelimen audioasetukset. Katsokaa lisätietoja matkapuhelimen käyttöoppaasta.
Puhelun aikana kuulen keskustelukumppania, mutta hän ei kuule minua.	<ul style="list-style-type: none">– Matkapuhelimen toimintahäiriö<ul style="list-style-type: none">• Sammuttaa matkapuhelin, nollatkaa se ja yritäkää uudelleen.– Matkapuhelimen mikrofonin on mykistetty.<ul style="list-style-type: none">• Poistakaa matkapuhelimen mikrofonin mykistys.
Puhelun aikana en kuule keskustelukumppania, eikä hän kuule minua.	<ul style="list-style-type: none">– Järjestelmä pitää käynnistää uudelleen.<ul style="list-style-type: none">• Käynnistäkää järjestelmä uudelleen. Sammuttaa syytyvirta ja avatkaa ovi. Sulkekaa ovi ja lukitkaa auto. Odottakaa, kunnes näyttö sammuu ja valoilla varustettujen USB-porttien valot eivät pala. Avatkaa auton lukitus, kytkekää syytyvirta päälle ja yrittäkää uudelleen.
Puhelinmuistion lataaminen ei onnistu.	<ul style="list-style-type: none">– Yhteensopimaton matkapuhelin<ul style="list-style-type: none">• Tarkistakaa matkapuhelimen yhteensopivuus Fordin paikalliselta verkkosivustolta.– Väärät matkapuhelinasetukset<ul style="list-style-type: none">• Antakaa järjestelmän hakea yhteystiedot matkapuhelimesta. Katsokaa lisätietoja matkapuhelimen käyttöoppaasta.– Väärät järjestelmäasetukset<ul style="list-style-type: none">• Kytkekää automaattinen puhelinmuistion lataus päälle. Katsokaa Asetukset (sivu 224).– Matkapuhelimen toimintahäiriö<ul style="list-style-type: none">• Sammuttaa matkapuhelin, nollatkaa se ja yritäkää uudelleen.

SYNC™ 3 - autossa ei ole: Kosketusnäyttö

Oire	Mahdollinen syy ja ratkaisu
Viestin mukaan puhelinmuistio on ladattu, mutta se on tyhjä tai siitä puuttuu yhteystietoja.	<ul style="list-style-type: none">– Väärät matkapuhelinasetukset<ul style="list-style-type: none">• Antakaa järjestelmän hakea yhteystiedot matkapuhelimesta. Katsokaa lisätietoja matkapuhelimen käyttöoppaasta.• Tarkistakaa puuttuvien yhteystietojen sijainti matkapuhelimesta. Jos ne on tallennettu SIM-kortille, siirtäkää ne matkapuhelimen muistiin.– Väärät järjestelmäasetukset<ul style="list-style-type: none">• Kytkekää automaattinen puhelinmuistion lataus päälle. Katsokaa Asetukset (sivu 224).
Matkapuhelinta ei voi liittää.	<ul style="list-style-type: none">– Yhteensopimaton matkapuhelin<ul style="list-style-type: none">• Tarkistakaa matkapuhelimen yhteensopivuus Fordin paikalliselta verkkosivustolta.– Matkapuhelimen toimintahäiriö<ul style="list-style-type: none">• Sammuttakaa matkapuhelin, nollatkaa se ja yritäkää uudelleen.• Asentakaa uusin matkapuhelimen laiteohjelmisto.• Poistakaa laite järjestelmästä sekä SYNC laitteesta ja yritäkää sitten uudelleen.• Kytkekää automaattinen puhelinmuistion lataus pois päältä. Katsokaa Asetukset (sivu 224).
Tekstiviestit eivät toimi.	<ul style="list-style-type: none">– Yhteensopimaton matkapuhelin<ul style="list-style-type: none">• Tarkistakaa matkapuhelimen yhteensopivuus Fordin paikalliselta verkkosivustolta.– Matkapuhelimen toimintahäiriö<ul style="list-style-type: none">• Sammuttakaa matkapuhelin, nollatkaa se ja yritäkää uudelleen.
Tekstiviestit eivät kuulu.	<ul style="list-style-type: none">– Yhteensopimaton matkapuhelin<ul style="list-style-type: none">• Tarkistakaa matkapuhelimen yhteensopivuus Fordin paikalliselta verkkosivustolta.

SYNC™ 3 - autossa ei ole: Kosketusnäyttö

Sovellukset

Oire	Mahdollinen syy ja ratkaisu
Järjestelmä ei löydä sovelluksia.	<ul style="list-style-type: none">– Yhteensopimaton laite<ul style="list-style-type: none">• Laitteessa pitää olla Android OS 2.3 tai uudempi tai iOS 3GS, jossa on iOS 5.0 tai uudempi. Muodostakaa Android-laitteen kanssa pariiliitos, jotta löydätte AppLink-yhteensopivia sovelluksia. Kytkekää iOS-laite USB-porttiin, jotta löydätte AppLink-yhteensopivia sovelluksia.
Laite on yhteensopiva ja se on oikein liitetty, mutta järjestelmä ei edelleenkaan löydä sovelluksia.	<ul style="list-style-type: none">– Laitteeseen ei ole asennettu AppLink-yhteensopivia sovelluksia.<ul style="list-style-type: none">• Ladatkaa ja asentakaa sovelluksen uusin versio.– AppLink-yhteensopivat sovellukset eivät toimi laitteessa.<ul style="list-style-type: none">• Käynnistäkää sovellukset, jotta järjestelmä voi löytää ne. Muistakaa kirjautua sovellukseen tarvittaessa.– Väärät sovellusasetukset<ul style="list-style-type: none">• Tarkistakaa ja säätäkää laitteen sovellusten asetukset ja antakaa SYNCille käyttöoikeus sovellukseen tarvittaessa.
Laite on yhteensopiva, se on oikein liitetty ja sovellukset toimivat, mutta järjestelmä ei edelleenkaan löydä sovelluksia.	<ul style="list-style-type: none">– Sovellukset eivät sulkeutuneet täysin.<ul style="list-style-type: none">• Käynnistäkää sovellukset uudelleen ja yrittäkää uudelleen.• Jos laite on Android-laite, jonka sovelluksissa on poistuu-- tai lopeta-vaihtoehto, valitkaa se ja käynnistäkää sovellus sen jälkeen uudelleen. Vaihtoehtoisesti käyttäkää laitteen asetusvalikossa olevaa pakollista sulkemista.• Jos laite on iOS-laite, jossa on iOS 7.0 tai uudempi, voitte sulkea sovelluksen painamalla kotipainiketta kaksi kertaa ja pyyhkäisemällä sovelluksen sen jälkeen ylös.
Laite on Android-laite, joka on oikein liitetty, sovellukset on uudelleenkäynnistetty ja ne toimivat, mutta järjestelmä ei edelleenkaan löydä sovelluksia.	<ul style="list-style-type: none">– Joidenkin vanhojen Android-käyttöjärjestelmän versioiden ongelma voi aiheuttaa sen, että sovelluksia ei löydy.<ul style="list-style-type: none">• Kytkekää Bluetooth pois päältä ja uudelleen päälle, jotta järjestelmä pakotetaan kytkeytymään uudelleen laitteeseen.

SYNC™ 3 - autossa ei ole: Kosketusnäyttö

Oire	Mahdollinen syy ja ratkaisu
Laite on iOS-laite, joka on oikein liitetty, sovellukset on uudelleenkäynnistetty ja ne toimivat, mutta järjestelmä ei edelleenkään löydä sovelluksia.	<ul style="list-style-type: none">– Kaapeliliitoksen ongelma<ul style="list-style-type: none">• Irrottakaa kaapeli laitteesta, odottakaa hetki ja kytkekää se uudelleen, jotta järjestelmä pakotetaan kytkeytymään uudelleen laitteeseen.
Laite on Andoid-laite, jossa toimii mediasovellus, jonka järjestelmä on löytänyt. En kuitenkaan kuule ääntä tai ääni on hyvin hiljainen.	<ul style="list-style-type: none">– Laitteen äänenvoimakkuus on pienellä.<ul style="list-style-type: none">• Lisätäkää laitteen äänenvoimakkuutta.
Laite on Andoid-laite, jossa toimii useita yhteensopivia sovelluksia, mutta järjestelmä ei löydä niitä kaikkia.	<ul style="list-style-type: none">– Laitteen rajoitus Joissakin Android-laitteissa on rajallinen määrä Bluetooth-portteja, joihin sovellukset voivat muodostaa yhteyden. Jos laitteessa on enemmän sovelluksia kuin käytettävissä olevia Bluetooth-portteja, järjestelmä ei löydä niitä kaikkia.<ul style="list-style-type: none">• Sulkekaa jotkin sovellukset, jotta järjestelmä löytää ne, joita haluatte käyttää.

SYNC™ 3 - autossa ei ole: Kosketusnäyttö

Wi-Fi-liitettävyys

Oire	Mahdollinen syy ja ratkaisu
Wi-Fi-verkkoon yhdistäminen ei onnistu.	<ul style="list-style-type: none">– Salasanavirhe.<ul style="list-style-type: none">• Antakaa oikea verkon salasana.– Heikko verkkosignaali.<ul style="list-style-type: none">• Siirtäkää auto lähemmäs Wi-Fi-hotspotia tai paikkaan, jossa verkon signaali ei ole estynyt.– Saman SSID:n kantaman sisällä on useita yhteyspisteitä.<ul style="list-style-type: none">• Antakaa SSID:lle yksilöllinen nimi. Älkää käyttäkää oletusnimeä, jollei siihen sisälly yksilöllinen tunniste, esimerkiksi osa MAC-osoitetta.
Wi-Fi-yhteys katkeaa onnistuneen yhdistämisen jälkeen.	<ul style="list-style-type: none">– Heikko verkkosignaali.<ul style="list-style-type: none">• Siirtäkää auto lähemmäs Wi-Fi-hotspotia tai paikkaan, jossa verkon signaali ei ole estynyt.
Wi-Fi-hotspot on lähellä, mutta verkkosignaalin vahvuus on heikko.	<ul style="list-style-type: none">– Estynyt verkkosignaali.<ul style="list-style-type: none">• Jos autossa on lämmitettävä tuulilasi, sijoittakaa auto siten, että tuulilasi ei ole Wi-Fi-hotspotia kohti.• Jos auton ikkunoissa on metallisävytys, mutta ei tuulilasissa, sijoittakaa auto siten, että tuulilasi on Wi-Fi-hotspotia kohti tai avatkaa hotspotia kohti olevat ikkunat.• Jos auton ikkunoissa ja tuulilasissa on metallisävytys, avatkaa ikkunat, jotka ovat hotspotia kohti.• Jos auto on tallissa ja tallin ovi on kiinni, avatkaa tallin ovi.
Odottamaani verkkoa ei näy käytettävissä olevien verkkojen luettelossa.	<ul style="list-style-type: none">– Piilotettu verkko<ul style="list-style-type: none">• Määrittäkää verkko näkyväksi ja yrittäkää uudelleen.

SYNC™ 3 - autossa ei ole: Kosketusnäyttö

Oire	Mahdollinen syy ja ratkaisu
SYNC ei näy haettaessa Wi-Fi-verkkoja matkapuhelimella tai muilla laitteilla.	– Järjestelmän rajoitus <ul style="list-style-type: none">• SYNC ei tällä hetkellä muodosta Wi-Fi-hotspotia.
Ohjelmistojen lataukset kestävät liian kauan.	– Heikko verkkosignaali <ul style="list-style-type: none">• Siirtäkää auto lähemmäs Wi-Fi-hotspotia tai paikkaan, jossa verkon signaali ei ole estynyt. – Wi-Fi-hotspotilla on paljon käyttäjiä tai sen internet-yhteys on hidas. <ul style="list-style-type: none">• Käyttäkää luotettavampaa Wi-Fi-hotspotia.
Järjestelmä näyttää yhdistävän Wi-Fi-verkkoon ja signaalin voimakkuus on erinomainen, mutta ohjelmisto ei päivity.	– Ohjelmistopäivitystä ei ole saatavissa. – Wi-Fi-verkko vaatii tilauksen tai ehtojen hyväksymisen. <ul style="list-style-type: none">• Testatkaa yhteyttä toisella laitteella. Jos verkko vaatii tilauksen tai ehtojen hyväksymisen, ottakaa yhteys palveluntarjoajaan.

Järjestelmän nollaus

1. Pitäkää etsi ylös- ja audiolaitteen virtapainiketta yhtä aikaa painettuna, kunnes näyttö menee mustaksi.
2. Odottakaa kolme minuuttia järjestelmän palautuksen päättymistä.
3. Kytkekää järjestelmä päälle painamalla audiolaitteen virtapainiketta.

Huom: *Voitte nolla järjestelmän toimintansa lopettaneen toiminnon palauttamiseksi. Järjestelmän nollauksen tarkoitus on palauttaa toiminta eikä poistaa tallennettuja tietoja.*

Lisätiedot ja tuki

Jos tarvitsette lisätietoja ja tukea, suosittelemme ottamaan yhteyttä valtuutettuun liikkeeseen tai käymään paikallisella Fordin sivustolla.

SYNC™ 3 - autossa on: Kosketusnäyttö

YLEISTÄ



VAROITUS: Ajaminen liikenteeseen keskittymättä voi johtaa auton hallinnan menetykseen, kolariin ja loukkaantumiseen. Suosittelemme toimimaan erittäin varovasti, jos käytätte ajon aikana laitetta, joka voi viedä keskittymisen liikenteestä. Kuljettajan tärkein tehtävä on huolehtia auton turvallisuudesta liikenteessä. Suosittelemme välttämään mobiililaitteiden käyttöä ajon aikana ja käyttämään puheohjauksella toimivia järjestelmiä mahdollisuuksien mukaan. On syytä perehtyä paikallisiin lakeihin, jotka voivat rajoittaa elektronisten laitteiden käyttöä ajon aikana.

Tietoja SYNCistä

Järjestelmän kautta auton viihde-, tieto- ja viestintäjärjestelmiä voi käyttää puhekomentojen ja kosketusnäytön avulla. Järjestelmällä voidaan käyttää helposti audiojärjestelmää, puhelinta, mobiilisovelluksia ja asetuksia.

Huom: *Voitte kytkeä järjestelmän päälle ja käyttää sitä jopa tunnin ilman, että kytkette syytysvirran päälle.*

Huom: *Voitte käyttää järjestelmää syytysvirran katkaisun jälkeen jopa 10 minuuttia tai kunnes ovi avataan.*

Huom: *Turvallisuussyistä osa toimintoista riippuu nopeudesta. Niiden käyttö onnistuu vain auton ajonopeuden ollessa alle 5 km/h.*

Kosketusnäytön käyttäminen

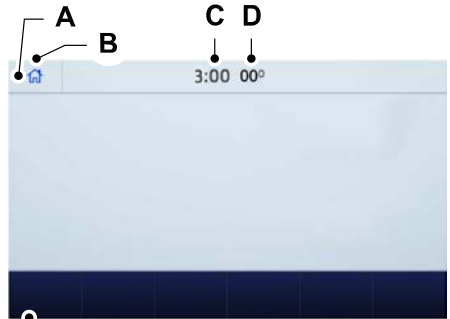

- A Tilapalkki.
- B Aloitusnäyttö.
- C Kello. Katsokaa **Asetukset** (sivu 261).
- D Ulkoilman lämpötila.
- E Toimintopalkki.

Tilapalkki



Matkapuhelimen mikrofoni mykistetty.



Audiojärjestelmä mykistetty.



Ohjelmistopäivitys asennettu.



Wi-Fi yhdistetty.



Matkapuhelin verkkovierailutilassa.



Tekstiviesti vastaanotettu.

SYNC™ 3 - autossa on: Kosketusnäyttö



Hätäpalvelutoiminto pois päältä



Matkapuhelimen verkkosignaalin voimakkuus.



Auton tietojen jakaminen päällä



Auton sijainnin jakaminen päällä



Auton tietoja ja auton sijainnin jakaminen päällä



Liikennetietojen lähde: Live traffic



Liikennetietojen lähde: Traffic broadcast



Langaton laturi aktiivinen

Toimintopalkki



Radion, USB-laitteen, mediasoittimen tai **Bluetooth®**-laitteen käytön valinta. Katsokaa **Viihde** (sivu 248).



Säätäkää ilmastoinnin asetuksia. Katsokaa **Ilmastointi** (sivu 251).



Soittakaa puheluja ja käytäkää matkapuhelimen puhelinmuistiota. Katsokaa **Puhelin** (sivu 254).



Käyttäkää navigointijärjestelmää. Katsokaa **Navigointi** (sivu 256).



Hakekaa ja käytäkää yhteensopivia sovelluksia iOS- ja Android-laitteessa. Katsokaa **Sovellukset** (sivu 260).



Säätäkää järjestelmäasetuksia. Katsokaa **Asetukset** (sivu 261).

Kosketusnäytön puhdistaminen

Katsokaa **Sisäpintojen puhdistus** (sivu 171).

Järjestelmän päivittäminen

Järjestelmän päivittäminen USB-tikulta

Päivityksen lataaminen

1. Käykää paikallisen Ford-verkkosivuston SYNC-päivityssivulla.
2. Ladatkaa päivitys.

Huom: Verkkosivusto ilmoittaa, jos päivitys on saatavilla.

3. Asettakaa USB-tikku tietokoneeseen.

Huom: USB-tikun pitää olla tyhjä ja täyttää sivustolla mainitut vähimmäisvaatimukset.

4. Noudattakaa annettuja ohjeita ja ladatkaa päivitys USB-muistitikulle.

Päivityksen asentaminen

Huom: Voitte käyttää järjestelmää, kun asennus on meneillään.

1. Irrottakaa kaikki muut USB-laitteet USB-porteista.
2. Asettakaa päivityksen sisältävä USB-muistitikku USB-porttiin.

Huom: Asennus alkaa automaattisesti 10 minuutin kuluessa.

Järjestelmän päivittäminen Wi-Fi-verkkoyhteyden avulla

Automaattisten päivitysten kytkeminen päälle

1. Valitkaa **Settings**.
2. Valitkaa **Automatic updates**.

SYNC™ 3 - autossa on: Kosketusnäyttö

3. Kytkekää **Automatic system updates** päälle.

Järjestelmä on nyt asetettu hakemaan ja vastaanottamaan järjestelmäpäivityksiä, kun se on kytkettynä Wi-Fi-verkkoon.

Huom: Voitte käyttää järjestelmää, kun lataus on meneillään.

Huom: Jos järjestelmän yhteys Wi-Fi-verkkoon katkeaa, kun lataus on meneillään, lataus jatkuu seuraavan kerran, kun järjestelmä on kytkettynä Wi-Fi-verkkoon.

Wi-Fi-verkkoon yhdistäminen

Lisätiedot ja tuki

Jos tarvitsette lisätietoja ja tukea, suosittelemme ottamaan yhteyttä valtuutettuun liikkeeseen tai käymään paikallisella Fordin sivustolla.

PUHEENTUNNISTUKSEN KÄYTTÖ

Järjestelmän kautta auton viihde-, tieto- ja viestintäjärjestelmiä voi käyttää puhekomentojen avulla. Tällä tavoin voitte pitää molemmat kätenne ohjauspyörässä ja keskittyä liikenteeseen.

Yleistä

Puhekomento	Selitys
___ list of commands	Luettelo tietyn toiminnon puhekomennosta ¹
Cancel	Peruuttakaa aktiivinen puheistunto.
___ help	Luettelo tietyn toiminnon puhekomennosta ¹
Back	Palatkaa edelliseen näyttöön.
Main menu	Siirtykää päävalikkoon.



Painakaa ohjauspyörän puheohjauspainiketta ja odottakaa äänikehotetta.

Huom: Voitte keskeyttää äänikehotteen ja aloittaa puhumisen painamalla puheohjauspainiketta uudelleen.

Huom: Voitte säätää äänenvoimakkuutta kiertämällä äänenvoimakkuuden säädintä, kun äänikehotetta toistetaan.

Huom: Käyttäkää iOS-laitteen Siriä painamalla ohjauspyörässä olevaa puheohjauspainiketta pitkään.

Saatte ohjeen miltä tahansa näytöltä seuraavilla puhekomennolla:

- **List of commands**
- **Help**

Seuraavat taulukot sisältävät useimmin käytettyjä puhekomentoja. Täydellinen luettelo puhekomennosta löytyy Fordin paikalliselta verkkosivustolta.

SYNC™ 3 - autossa on: Kosketusnäyttö

Puhekomento	Selitys
Next page	Siirtykää seuraavalle sivulle.
Previous page	Siirtykää edelliselle sivulle.

¹ Lisätäkää toiminnon nimi komenttoon.

Viihde

Audiolähde

Puhekomento	Selitys
Radio	Käyttäkää radiota.
CD Player	Käyttäkää CD-soitinta.
Bluetooth audio	Käyttäkää Bluetooth® -laitetta.
USB	Käyttäkää USB:tä tai mediasoitinta.

Radio

Puhekomento	Selitys
AM	Kuunnelkaa AM-radiota.
___ AM	Virittäkää tietylle AM-taajuudelle. ¹
DAB	Kuunnelkaa DAB-radiota.
FM	Kuunnelkaa FM-radiota.
___ FM	Virittäkää tietylle FM-taajuudelle. ¹

¹ Lisätäkää radiotaajuus komenttoon kahdella desimaalilla.

SYNC™ 3 - autossa on: Kosketusnäyttö

USB ja mediasoitin

Puhekomento	Selitys
Play album ___	Toistakaa musiikkia luokittain. ¹
Play artist ___	
Play audiobook ___	
Play genre ___	
Play playlist ___	
Play podcast ___	
Play song ___	
Browse all albums	Selatkaa musiikkia USB-laitteesta.
Browse all artists	
Browse all audiobooks	
Browse all genres	
Browse all playlists	
Browse all podcasts	
Browse all tracks	
Browse album ___	Selatkaa musiikkia luokittain USB-laitteesta. ¹
Browse artist ___	
Browse audiobook ___	
Browse genre ___	
Browse playlist ___	
Browse podcast ___	

¹ Lisätäkää albumin nimi, esittäjän nimi, äänikirjan nimi, musiikkilajin nimi, soittolistan nimi, podcastin nimi tai kappaleen nimi komenttoon Sanokaa nimi täsmälleen samalla tavalla kuin se näkyy laitteessa.

SYNC™ 3 - autossa on: Kosketusnäyttö

Puhelin

Puhekomento	Selitys
Pair phone	Muodostakaa laitepari matkapuhelimen tai Blue-tooth ®-laitteen kanssa.
Redial	Valitkaa viimeinen numero uudelleen.
Dial ___	Valitkaa numero. ¹
Call ___	Soittakaa tietylle puhelinmuistiossa olevalle kontaktille. ²
Call ___ ___	Soittakaa tietylle puhelinmuistiossa olevalle kontaktille tiettyyn paikkaan. ³
Listen to message	Kuunnelkaa tekstiviesti.
Listen to message ___	Kuunnelkaa tietty tekstiviesti tekstiviestiluettelosta.
Reply to message	Vastatkaa viimeiseen tekstiviestiin.

¹ Lisätkää valittava numero komenttoon.

² Lisätkää yhteystiedon nimi puhelinmuistiosta komenttoon. Sanokaa kontaktin etu- ja sukunimi täsmälleen samalla tavalla kuin se näkyy laitteessa.

³ Lisätkää yhteystiedon nimi ja paikka puhelinmuistiosta komenttoon. Sanokaa kontaktin etu- ja sukunimi täsmälleen samalla tavalla kuin se näkyy laitteessa.

SYNC™ 3 - autossa on: Kosketusnäyttö

Navigointi (jos asennettu)

Määränpään asettaminen

Puhekomento	Selitys
Find an address	Antakaa määränpään osoite. Sanokaa talon numero, katu ja kaupunki, kun niin kehoitetaan.
Find a POI	Hakekaa kiinnostavaa paikkaa nimen tai luokan mukaan.
Find nearest ___	Hakekaa lähellä olevaa kiinnostavaa paikkaa luokan mukaan. ¹
Find a POI category	Hakekaa kiinnostavan paikan luokkaa. ¹
Destination home	Asettakaa tallennettu kotiosoite määränpääksi.
Destination work	Asettakaa tallennettu työpaikka määränpääksi.
Previous destinations	Katsokaa aiempien määränpäiden luetteloa ja valitkaa siitä kohde.
Favourite destinations	Katsokaa suosikkimääränpäiden luetteloa ja valitkaa siitä kohde.

¹ Lisätkää kiinnostavan paikan luokka tai tunnetun tuotemerkin tai ketjun nimi komenttoon.

Reittiopastus

Puhekomento	Selitys
Cancel route	Peruuttakaa nykyinen reitti.
Reroute	Valitkaa vaihtoehtoinen reitti.
Repeat last instruction	Kuunnelkaa opastuksen viimeinen kehote uudelleen.
Show route	Katsokaa reitin yleiskuva.
Show map	Katsokaa karttaa kosketusnäytöllä.

SYNC™ 3 - autossa on: Kosketusnäyttö

Puhekomento	Selitys
Show north up	Katsokaa kaksiulotteista karttaa, jossa pohjoinen on kosketusnäytön yläosaa kohti.
Show heading up	Katsokaa kaksiulotteista karttaa, jossa kohdesuunta on kosketusnäytön yläosaa kohti.
Show 3D	Katsokaa kolmiulotteista karttaa, jossa kohdesuunta on edessä.

Sovellukset

Yleistä

Puhekomento	Selitys
Mobile apps	Käynnistää sovellus. Järjestelmä kehottaa sanomaan sovelluksen nimen.
List apps	Hakekaa luettelo laitteessa toimivista sovelluksista.
Find apps	Hakekaa laitteessa toimivia sovelluksia ja kytkeytykää niihin.

Aktiivinen sovellus

Puhekomento	Selitys
___ help	Hakekaa luettelo tietyn sovelluksen puhekomenoista. ¹
Close ___	Sulkekaa sovellus. ¹

¹ Lisätäkää sovelluksen nimi komenttoon.

Ääniasetukset

Puhekomento	Selitys
Voice settings	Siirtykää ääniasetusvalikkoon.
Interaction mode standard	Kytkekää pitkät äänikehotteet päälle.
Interaction mode advanced	Kytkekää lyhyet äänikehotteet päälle.

SYNC™ 3 - autossa on: Kosketusnäyttö

Puhekomento	Selitys
Call confirmation on	Kytkeää puhelun vahvistus päälle. Järjestelmä pyytää vahvistuksen ennen puhelun soittamista.
Call confirmation off	Kytkeää puhelun vahvistus pois päältä. Järjestelmä ei pyydä vahvistusta ennen puhelun soittamista.
Voice command lists on	Kytkeää puhekomentojen näyttö päälle.
Voice command lists off	Kytkeää puhekomentojen näyttö pois päältä.

Automaattinen puhallinmoottorin nopeuden alennus

Tarvittaessa järjestelmä pienentää puhallinmoottorin nopeutta ja siten vähentää taustamelua, kun puhekomentoja käytetään. Se palautuu normaaliksi, kun puhekomentoja ei enää käytetä.

Automaattinen puhallinmoottorin nopeuden alennuksen kytkeminen pois päältä

Painakaa **A/C**- ja kiertoilmapainikkeita yhtä aikaa.

VIIHDE



Valitkaa audiovaihtoehto toimintopalkista.

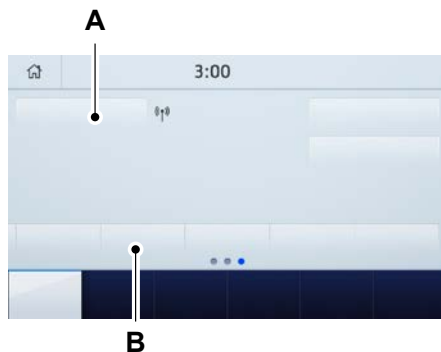

- A Audiolähde Valitkaa eri audiolähde.
- B Esivalinnat Saatte lisää esivalintoja näkyviin pyyhkäisemällä vasemmalle.

Voitte käyttää näitä asetuksia kosketusnäytöllä tai puhekomennolla.

Radion käyttö

AM-/FM-radioaseman asetus

1. Valitkaa **Sources**.
2. Valitkaa **AM** tai **FM**.

SYNC™ 3 - autossa on: Kosketusnäyttö

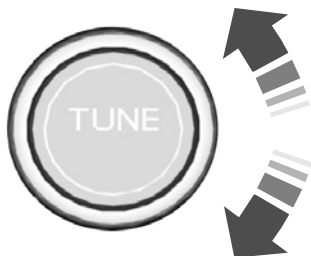

3. Vaihdaa taajuutta kiertämällä säädintä.

FM-radioaseman valinta luettelosta

1. Valitkaa **Sources**.
2. Valitkaa **FM**.
3. Valitkaa **Stations**.
4. Valitkaa radioasema luettelosta.

Digitaalisen radioaseman valinta luettelosta

1. Valitkaa **Sources**.
2. Valitkaa **DAB**.
3. Valitkaa **Stations**.
4. Valitkaa asemaryhmä.
5. Valitkaa radioasema luettelosta.

Digitaalisten radioasemien vaihtaminen käsin

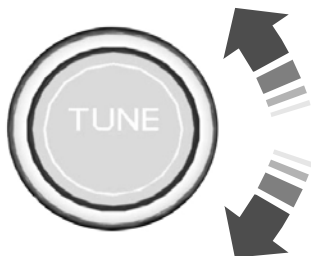

Vaihdaa asemaa kiertämällä säädintä.

Radioasemien vaihtaminen automaattisesti



Voitte painamalla hakea seuraavaa asemaa taajuusalueella ylöspäin.

Painakaa pitkään siirtyäksenne ylöspäin taajuudella.



Voitte painamalla hakea seuraavaa asemaa taajuusalueella alaspäin.

Painakaa pitkään siirtyäksenne alaspäin taajuudella.

Radioaseman tallennus

Pitäkää esivalintapainiketta painettuna.

Huom: *Radio mykistyy hetkeksi ilmaistakseen, että asema on tallennettu.*

Huom: *Voitte lisätä tai poistaa esivalintasivuja toimintopalkin asetusten vaihtoehtojen avulla.*

SYNC™ 3 - autossa on: Kosketusnäyttö

Liikennetiedotusten kytkeminen päälle

Valitkaa **Traffic (TA)**.

Huom: Jos liikennetiedotukset kytketään päälle, radioasemien lähettämät liikennetiedotukset keskeyttävät nykyisen audiolähteen, jotta voitte suunnitella reitin paremmin.

Musiikin suoratoisto Bluetooth®-laitteesta

Tarkistakaa laitteen yhteensopivuus Fordin paikalliselta verkkosivustolta.

Liittäkää laitteenne laitepariksi. Katsokaa **Puhelin** (sivu 254).

Valitkaa **Sources**.



Valitkaa Bluetooth.

Kappaleiden etsiminen Bluetooth®-laitteelta

Valitkaa **Browse**.

Valitkaa kappale.

Huom: Valitkaa albumin kansikuva katsoaksenne tietoja nykyisestä kappaleesta.

Bluetooth®-laitteen kappaleiden soittaminen satunnaisessa järjestyksessä



Valitkaa kappaleiden soittaminen satunnaisessa järjestyksessä.

Bluetooth®-laitteen kappaleiden uudelleentoisto



Valitkaa toistamiskuvake, kun haluatte toistaa kappaleita.

Huom: Voitte toistaa yhden kappaleen tai kaikki kappaleet äänitiedostoja sisältävältä **Bluetooth®-laitteelta**. Voitte toistaa yhden kappaleen, kaikki kappaleet tai yhden kansion kaikki kappaleet **Bluetooth®-laitteelta**.

Huom: Pieni numero yksi tulee toistokuvakkeen viereen ja ilmaisee, että kappale on asetettu toistettavaksi. Pieni kansio kuvake tulee sen viereen ja ilmaisee, että kansio on asetettu toistettavaksi.

Musiikin soittaminen USB-laitteelta tai mediasoitinilta

Liittäkää laite USB-porttiin.

Valitkaa **Sources**.



Valitkaa USB.

Huom: Järjestelmä indeksoi musiikin ennen kuuntelua.

USB-laitteen tai mediasoitimen kappaleiden hakeminen

Valitkaa **Browse**.

Valitkaa kappale.

Huom: Valitkaa albumin kansikuva katsoaksenne tietoja nykyisestä kappaleesta.

Huom: Voitte selata myös albumin, esittäjän, äänikirjan, musiikkilajin, soittolistan, podcastin tai kappaleen nimen perusteella.

USB:n tai mediasoitimen kappaleiden soittaminen satunnaisessa järjestyksessä



Valitkaa kappaleiden soittaminen satunnaisessa järjestyksessä.

SYNC™ 3 - autossa on: Kosketusnäyttö

USB-laitteen tai mediasoittimen kappaleiden toistaminen



Valitkaa toistamiskuvake, kun haluatte toistaa kappaleita.

Huom: Voitte toistaa yhden kappaleen tai kaikki kappaleet äänitiedostoja sisältävältä USB-laitteelta tai mediasoittimelta. Voitte toistaa yhden kappaleen, kaikki kappaleet tai yhden kansion kaikki kappaleet USB- tai mediasoittimesta.

Huom: Pieni numero yksi tulee toistokuvakkeen viereen ja ilmaisee, että kappale on asetettu toistettavaksi. Pieni kansiokuvake tulee sen viereen ja ilmaisee, että kansio on asetettu toistettavaksi.

Tuetut laitteet

Järjestelmä tukee useimpia USB-laitteita ja mediasoittimia, kuten iOS- ja Android-laitteita.

Tuetut tiedostomuodot

Järjestelmä tukee seuraavia tiedostomuotoja:

- MP3-, MP4-, WMA-, WAV-, AAC-, AIFF-, APE-, DSD- ja FLAC-audiotiedostomuodot.
- MP3-, WMA-, WAV-, M4A-, M4B-, AAC- ja FLAC-tiedostopäätteet
- FAT-, exFAT- ja NTFS-tiedostojärjestelmät

Äänitiedoston metatiedot

Järjestelmä järjestää USB-laitteen tai mediasoittimen tiedostot metatietotunnisteiden perusteella. Metatietotunnisteet sisältävät tietoja tiedostosta. Jos USB-laitteen tai mediasoittimen tiedostojen metatietotunnisteissa ei ole tietoja, järjestelmä luokittelee ne tuntemattomiksi. Järjestelmä voi indeksoida jopa 50 000 kappaletta USB-laitteelta tai mediasoittimelta ja jopa 10 laitetta.

ILMASTOINTI

Voitte käyttää Ilmastoinnin toimintoja koskettamalla kosketusnäytön ilmastointipainiketta.

Huom: Lämpötilan yksiköksi voi valita celsius- tai fahrenheitasteet. Katsokaa **Asetukset** (sivu 261).

Ilmastointivalikon käyttö



Voitte käyttää etuilmastointijärjestelmän lisätoimintoja koskettamalla painiketta.

Ilmavirran suuntaaminen



Suunnatkaa ilmavirta tuulilasın tuuletussuuttimiin ja huurteenpoistimeen koskettamalla painiketta.



Ohjatkaa ilmavirta kojetaulun tuuletussuuttimiin koskettamalla painiketta.



Ohjatkaa ilmavirta jalkatilan tuuletussuuttimiin koskettamalla painiketta.

Ilma voidaan ohjata tulemaan mistä tahansa näiden suutinten yhdistelmästä.

Puhallinmoottorin nopeuden asettaminen



Voitte lisätä tai vähentää autossa kiertävän ilman määrää koskettamalla painiketta ylös- tai alaspäin.

Lämpötilan asettaminen

Asettakaa vasemman puolen lämpötila koskettamalla vasenta säädintä ylös- tai alaspäin.

SYNC™ 3 - autossa on: Kosketusnäyttö

Huom: Tämä säädin säätää myös oikean puolen lämpötilaa, kun kaksiväyhyketila on poissa käytöstä.

Asettakaa oikean puolen lämpötila koskettamalla oikeaa säädintä ylös- tai alaspäin.

Automaattisen tilan kytkeminen päälle ja pois



Käynnistäkää automaattitoiminto koskettamalla painiketta ja asettakaa lämpötila.

Järjestelmä säätää puhallinmoottorin nopeutta, ilmanjakoa, ilmastoinnin toimintaa ja ulkopuolelta tulevaa ilmaa tai kiertoilmaa lämmittämään tai viilentämään autoa, jotta haluttu lämpötila pysyy yllä.

Ilmastoinnin kytkeminen päälle ja pois



Näytölle tulee ponnahdusikkuna, jossa näkyvät ilmastoivalinnat.

MAX A/C: Jäähdytyksen ja enimmäistehon kytkeminen koskettamalla painiketta. Kun kuljettajan ja matkustajan lämpötila-asetuksena on LO, kierrätetty ilma virtaa kojetaulun tuuletussuuttimien kautta, ilmastointi kytketty automaattisesti päälle ja puhallin säätty automaattisesti korkeimpaan nopeuteen.

A/C: Ilmastoinnin kytkeminen päälle ja pois koskettamalla painiketta. Käyttäkää ilmastointia kiertoilman kanssa jäähdytyksen nopeuttamiseen ja tehostamiseen.

Huom: Tietyissä olosuhteissa, kuten huurteenpoiston enimmäisasennossa, ilmastoinkompressorin saattaa jatkaa käymistä, vaikka ilmastointi on kytketty pois päältä.

Ilmastoitijärjestelmän kytkeminen päälle ja pois



Koskettakaa painiketta.

Ilmastoitujen istuinten kytkeminen päälle ja pois



Istuinten ilmastoitiasetuksia voi kytkeä päälle painikkeella.

Kaksiväyhyketilan kytkeminen päälle ja pois



Asettakaa auton oikean puolen lämpötila koskettamalla painiketta.

Lämmitettävien ulkopeilien kytkeminen päälle ja pois



Koskettakaa painiketta.

Lämmitettävän tuulilasin kytkeminen päälle ja pois



Painikkeen painalluksella kytketään tuulilasin huurteen- ja jäänpoisto. Tuulilasin lämmitys sammuu lyhyen ajan kuluttua.

Lämmitettävän takalasin kytkeminen päälle ja pois



Poistakaa takalasista ohut jää ja huurre koskettamalla painiketta.

Lämmitettävien istuinten kytkeminen päälle ja pois



Eri istuinasetukset voi kytkeä päälle painikkeella.

SYNC™ 3 - autossa on: Kosketusnäyttö

Lämmitettävän ohjauspyörän kytkeminen päälle ja pois



Koskettakaa painiketta.

Ilmastoinnin enimmäistehon kytkeminen päälle ja pois



Jäähdyttäkää enimmäisteholla koskettamalla painiketta.

Kierrätetty ilma virtaa kojetaulun tuuletussuuttimien kautta, ilmastointi kytkeytyy päälle ja puhallinmoottori säätyy suurimpaan nopeuteen.

Huurteenpoiston enimmäistehon kytkeminen päälle ja pois



Poistakaa huurre enimmäisteholla koskettamalla painiketta.

Ilma virtaa tuulilasin ilmasuuttimien kautta, ja puhallinmoottori säätyy suurimpaan nopeuteen.

Tätä asetusta voidaan käyttää myös huurteenpoistoon ja ohuen jääkerroksen sulattamiseen tuulilasin pinnasta.

Huom: Ikkunoiden huurtumisen estämiseksi kiertoilmaa ei voi valita, kun huurteenpoiston enimmäisteho on päällä.

Huom: Myös lämmitettävä takalasi kytkeytyy päälle, kun huurteenpoiston enimmäisteho valitaan.

Huom: Ilmastointi käynnistyy sijaintinne mukaan.

Kiertoilman kytkeminen päälle ja pois



Vaihtakaa ulkoilman ja kiertoilman välillä koskettamalla painiketta.

Matkustamossa olevaa ilmaa kierrätetään. Tämä voi mahdollisesti lyhentää sisätilan viilentämiseen tarvittavaa aikaa (kun A/C on käytössä) ja rajoittaa epämiellyttävän hajun pääsyä auton sisätilaan.

Huom: Kiertoilma voi huurtumisen estämiseksi kytkeytyä pois (tai sitä ei voi kytkeä päälle) kaikissa ilmastointitiloissa paitsi MAX A/C. Kiertoilma voi kytkeytyä myös kuumalla säällä päälle tai pois päältä eri ilmanjakoyhdistelmissä jäähdytyksen tehostamiseksi.

Tuuletettujen istuinten kytkeminen päälle ja pois



Istuinten tuuletusasetuksia voi kytkeä päälle painikkeella.

Takailmastointisäädinten käyttö



Voitte käyttää takailmastointijärjestelmän lisätoimintoja koskettamalla painiketta.

Takailmastoinnin lukituksen merkkivalo



Koskettakaa painiketta. Kun valo palaa, voitte säätää takamatkustajien asetuksia vain etuohjaimista.

Takaosan automaattisen tilan kytkeminen päälle ja pois



Käynnistäkää takaosan automaattitoiminnon koskettamalla painiketta ja asettakaa lämpötila.

SYNC™ 3 - autossa on: Kosketusnäyttö

Ilmastoitujen takaistuinten kytkeminen päälle ja pois



Istuinten ilmastointiasetuksia voi kytkeä päälle painikkeella.

Lämmitettävien takaistuinten kytkeminen päälle ja pois



Eri istuinasetukset voi kytkeä päälle painikkeella.

Tuuletettävien takaistuinten kytkeminen päälle ja pois



Istuinten tuuletusasetuksia voi kytkeä päälle painikkeella.

PUHELIN



VAROITUS: Ajaminen

liikenteeseen keskittymättä voi johtaa auton hallinnan menetykseen, kolariin ja loukkaantumiseen. Suosittelemme toimimaan erittäin varovasti, jos käytätte ajon aikana laitetta, joka voi viedä keskittymisen liikenteestä. Kuljettajan tärkein tehtävä on huolehtia auton turvallisuudesta liikenteessä. Suosittelemme välttämään mobiililaitteiden käyttöä ajon aikana ja käyttämään puheohjauksella toimivia järjestelmiä mahdollisuuksien mukaan. On syytä perehtyä paikallisiin lakeihin, jotka voivat rajoittaa elektronisten laitteiden käyttöä ajon aikana.

Tarkistakaa laitteen yhteensopivuus Fordin paikalliselta verkkosivustolta.

Matkapuhelimen määrittäminen laitepariksi ensimmäisen kerran

Siirrykää laitteen asetusvalikkoon ja kytkekää **Bluetooth®** päälle.

Varmistakaa, että matkapuhelin on löydettävissä. Katsokaa lisätietoja matkapuhelimen käyttöohjeista.



Valitkaa puhelinvaihtoehto toimintopalkista.

1. Valitkaa **Pair phone**.

Huom: Näytön viestissä pyydetään etsimään oma auto matkapuhelimen tiedoista.

2. Valitkaa oman auton nimi matkapuhelimen tiedoista.

Huom: Numero tulee näkyviin matkapuhelimeen ja kosketusnäytölle.

3. Vahvistakaa, että matkapuhelimessa näkyy sama luku kuin kosketusnäytössä.

Huom: Kosketusnäyttö vahvistaa matkapuhelimen pariliitoksen onnistumisen.

4. Ladatkaa puhelinmuistio matkapuhelimesta, kun niin pyydetään tekemään.

Huom: Jos muodostatte pariliitoksia usean matkapuhelimen kanssa, määrittäkää ensisijainen puhelin puhelimen asetuksista. Voitte muuttaa tätä asetusta milloin tahansa.

Matkapuhelimen käyttö

Recent Call list

Katsokaa aiempien puheluiden luetteloa ja valitkaa siitä kohde.

Contacts

Käyttäkää älykästä hakulomaketta yhteystietojen etsimiseen. Lajitelkaa yhteystietonne aakkosjärjestykseen luettelopainikkeella.

SYNC™ 3 - autossa on: Kosketusnäyttö

Your phone

Vaihtakaa soittoaäniä tai hälytyksiä tai muodostakaa pariliitos toisen matkapuhelimen kanssa.

Change device

Tarkastelkaa valittavissa olevien pariliitettujen tai liitettyjen laitteiden luettelo.

Do not disturb

Hylätkää tulevia puheluita ja kytkekää soittoaänet ja ilmoitukset pois päältä.

Phone Keypad

Valitkaa numero suoraan.

Text messages

Katsokaa matkapuhelin viestit.

Siri

Yhdistäkää Siriin iOS-laitteella.

Phone Voice Assistant

Yhdistäkää puhelimen vastauspalveluun Android-laitteella.

Tekstiviestien käyttö

Valikkokohta	Selitys
Hear it	Kuunnelkaa tekstiviesti.
View	Lukekaa tekstiviesti.
Call	Soittakaa lähettäjälle.
Reply	Vastatkaa tekstiviestiin vakioviestillä.

Apple CarPlay

1. Liitätkää laite USB-porttiin.
2. Noudattakaa kosketusnäytön ohjeita.

Tekstiviestit

Tekstiviesti-ilmoituksen määrittäminen

iOS

1. Siirtykää matkapuhelimen asetusvalikkoon.
2. Valitkaa **Bluetooth®**.
3. Valitkaa auton oikealla puolella oleva tietokuvake.
4. Ottakaa tekstiviesti-ilmoitukset käyttöön.

Android

1. Siirtykää matkapuhelimen asetusvalikkoon.
2. Valitkaa **Bluetooth®**.
3. Valitkaa profiilit-vaihtoehto.
4. Valitkaa puhelimen profiili.
5. Ottakaa tekstiviesti-ilmoitukset käyttöön.

Huom: Järjestelmän jotkin toiminnot eivät ole käytössä Apple CarPlayta käytettäessä.

Apple CarPlayn poistaminen käytöstä

1. Valitkaa **Settings**.

SYNC™ 3 - autossa on: Kosketusnäyttö

2. Valitkaa **Apple CarPlay preferences**.
3. Kytkekää **Apple CarPlay** pois päältä.

Android Auto

1. Liitäkää laite USB-porttiin.
2. Noudattakaa kosketusnäytön ohjeita.

Huom: *Android Auto on ehkä otettava käyttöön asetusvalikossa.*

Huom: *Järjestelmän jotkin toiminnot eivät ole käytössä Android Autoa käytettäessä.*

Android Auton poistaminen käytöstä

1. Valitkaa **Settings**.
2. Valitkaa **Android Auto**.
3. Kytkekää **Android Auto** pois päältä.

NAVIGOINTI

Huom: *Lisätietoja löydätte Fordin paikalliselta verkkosivustolta.*

 Valitkaa navigointivaihtoehto toimintopalkista.

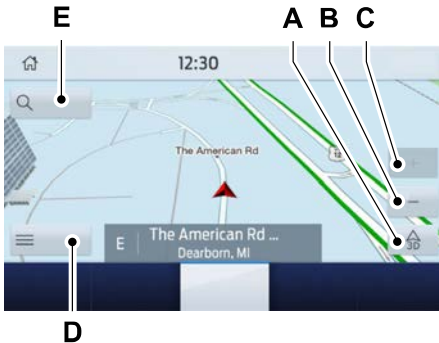

- A Karttanäkymävalikko
- B Loitonuus

- C Lähennys
- D Reittiopastusvalikko
- E Määränpäervalikko

Määränpään asettaminen

Tekstinsyöttönäytön käyttö määränpään asettamiseen

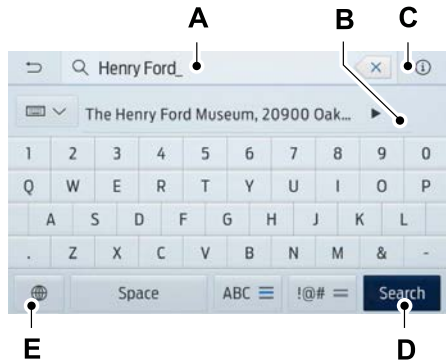

- A Tekstinsyöttökenttä
- B Automaattiset ehdotukset syötetyn tekstin perusteella
- C Tietokuvake
- D Haku
- E Näppäimistöasetukset

Huom: *Valitkaa yksi ehdotuksista kopioidaksenne tiedon tekstinsyöttökenttään.*

Huom: *Voitte antaa määränpään useissa muodoissa: **kaupunki katu numero, kaupunki numero katu, postinumero** tai kiinnostava paikka.*

Huom: *Maata ei tarvitse antaa.*

Huom: *Erikoismerkit, esimerkiksi **ä** tai **é**, annetaan painamalla ja pitämällä näppäimistön vastaavaa merkkiä.*

SYNC™ 3 - autossa on: Kosketusnäyttö

Valitkaa **Search**.

Reittiopastus alkaa, kun valitsette **Start**.

Karttanäytön käyttö määränpään asettamiseen

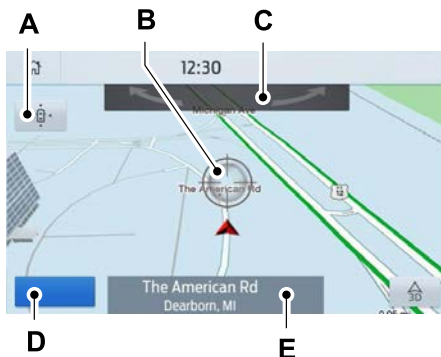

- A Kartan uudelleenkeskitys
- B Valittu paikka
- C 3D-kartan kierto: pyyhkäisy vasemmalle tai oikealle
- D Reittiopastuksen aloitus
- E Määränpään nimi

Valitkaa sijainti kartalta.

Reittiopastus alkaa, kun valitsette **Start**.

Karttamuodon muuttaminen

Karttaa voi katsoa yhdessä seuraavista muodoista:

- kaksikulotteinen kartta, jossa kohdesuunta on näytön yläosaa kohti
- kaksikulotteinen kartta, jossa pohjoinen on näytön yläosaa kohti
- kolmiulotteinen kartta, jossa kohdesuunta on edessä

Zoomaus

Lisätäkää tai vähentäkää kartan yksityiskohtia.

Huom: Voitte lähentää ja loitontaa nipistysliikkeellä. Lähentäkää asettamalla kaksi sormea näytölle ja liikuttamalla niitä pois päin toisistaan. Loitontakaa asettamalla kaksi sormea näytölle ja liikuttamalla niitä toisiaan kohti.

Reittiopastus

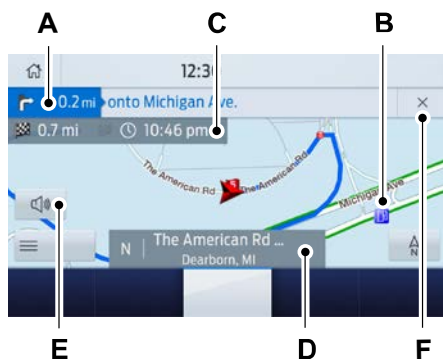

- A Suunnan ilmaisim: Valitkaa, jos haluatte kuulla viimeisen ohjauskehotteen.
- B Kiinnostava paikka
- C Arvioitu saapumisaika, etäisyys määränpäähän tai kesto määränpäähän
- D Nykyinen tie
- E Opastuskehotteiden mykistys
- F Peruuttakaa reittiopastus.

Huom: Voitte säätää kehotteen äänenvoimakkuutta kiertämällä äänenvoimakkuuden säätimiä, kun opastuskehote kuuluu.

SYNC™ 3 - autossa on: Kosketusnäyttö

Reittiopastusvalikko

Valikkokohta	Selitys
Screen view	Säätäkää kartta-asetuksia reittiopastuksen ollessa käytössä.
Full map	Katsokaa koko näytön karttaa reittiopastuksen ollessa käytössä.
Motorway exit info	Katsokaa nykyisen reitin liittymätiedot.
Turn list	Katsokaa nykyisen reitin käännökset. Valitkaa vältettävä tie.
Traffic list	Katsokaa liikenne lähellä tai nykyisellä reitillä. ¹
Navigation settings	Säätäkää navigointiasetuksia.
Where am I?	Katsokaa nykyisen sijainnin tietoja.
Cancel route	Peruuttakaa reittiopastus.
Show route	Katsokaa koko nykyinen reitti kartalla.
Re-route	Katsokaa vaihtoehtoista reittiä verrattuna nykyiseen reittiin.
Edit waypoints	Vaihtakaa välietappien järjestystä tai poistakaa niitä.
Optimise order	Järjestelmä määrittää välietappien järjestyksen.
Start	Siirtykää seuraavalle näytölle ja aloittakaa uusi reitti.
Search	Antakaa määränpään osoite.
Home	Asettakaa tallennettu kotiosoite määränpääksi.
Work	Asettakaa tallennettu työpaikka määränpääksi.
Favourites	Katsokaa suosikkimääränpäiden luetteloa ja valitkaa siitä kohde.
Previous destinations	Katsokaa aiempien määränpäiden luetteloa ja valitkaa siitä kohde.
POI	Katsokaa kiinnostavien paikkojen luokat.

¹ Riippuu liikennetiedotekananavasta tai reaaliaikaisesta liikenteestä

Opastuskehotteiden äänenvoimakkuuden säätäminen

Voitte säätää äänenvoimakkuutta kiertämällä äänenvoimakkuuden säädintä, kun reittiopastetta toistetaan.

Huom: Jos olette vahingossa säätänyt äänenvoimakkuuden nolaksi, painakaa suuntaviikkupainiketta kuunnellaksenne viimeisen puhekomennon ja säätäkää äänenvoimakkuus haluamallenne tasolle.

SYNC™ 3 - autossa on: Kosketusnäyttö

Opastuskehotteiden mykistäminen



Mykistää opastuskehotteet valitsemalla mykistysvaihtoehto näytöltä.

Huom: Järjestelmä mykistää seuraavan ja kaikki tulevat opasteet.

Välitappien lisääminen

Voitte lisätä reitin varrelle välietapin. Voitte lisätä korkeintaan viisi välietappia.

1. Valitkaa hakuvaihtoehto kartalta.
2. Asettakaa määränpää.
3. Valitkaa lippukuvake.
4. Valitkaa **Start**.

Reittiopastuksen peruuttaminen

Reittiopastuksen peruuttaminen reittiopastusvalikosta



Valitkaa reittiopastusvalikkovaihtoehto käytössä olevalta opastusnäytöltä.

Valitkaa **Cancel route**.

Reittiopastuksen peruuttaminen pääkartasta



Peruuttakaa reittiopastus valitsemalla pääkartan oikeassa yläkulmassa oleva kuvake.

Live Traffic (jos asennettu)

Live Traffic tarjoaa reaaliaikaisia liikennetietoja, jotta voitte suunnitella nopeimman reitin määränpäähänne. Teillä pitää olla voimassaoleva Live Traffic -tilaus.

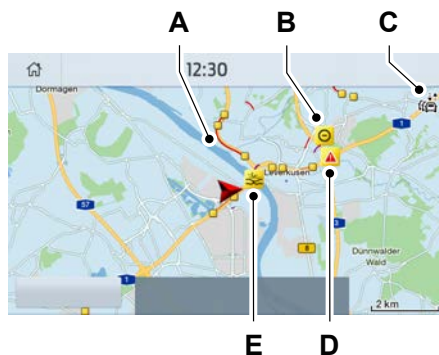

- A Liikenneruuhka
- B Tie suljettu
- C Live Traffic käytössä
- D Tärkeä varoitus
- E Liikennetapaturma

Live Trafficin kytkeminen päälle

Huom: Varmistakaa, että modeemi on käytössä.

1. Valitkaa **Settings**.
2. Valitkaa **FordPass Connect**.
3. Valitkaa **Connectivity settings**.
4. Kytkekää **Vehicle connectivity** päälle.
5. Kytkekää **Location** päälle.
6. Kytkekää **Vehicle data & Remote ctrl** päälle.
7. Kytkekää **Live Traffic** päälle.

Karttapäivitykset

Tarkistakaa vuosittaiset navigointikarttapäivitykset paikalliselta Fordin sivustolta tai liikkeestä.

SYNC™ 3 - autossa on: Kosketusnäyttö

Navigointisovelluksen digitaalisen kartan toimittaja on HERE. Jos löydätte karttatiedoista virheitä, voitte ilmoittaa ne suoraan HERElle osoitteessa www.here.com. HERE arvioi kaikki ilmoitetut karttavirheet ja kertoo selvityksensä tuloksen teille sähköpostitse.

SOVELLUKSET

Huom: Katsokaa lisätietoja saatavilla olevista sovelluksista, tuetuista laitteista ja vianmäärityksestä paikalliselta sivustoltamme.

Kun käynnistätte sovelluksen järjestelmästä ensimmäisen kerran, teitä pyydetään antamaan tiettyjä käyttöoikeuksia. Voitte katsoa ja muuttaa antamianne käyttöoikeuksia aina, kun auto ei liiku. Katsokaa **Asetukset** (sivu 261).

Huom: Suosittelemme tarkistamaan tiedonsiirtopaketin ennen sovellusten käyttämisestä järjestelmän kautta. Niiden käyttö voi aiheuttaa lisämaksuja.

Huom: Suosittelemme tarkistamaan sovelluksen tarjoajan ehdot ja tietosuojan ennen sovelluksen käyttöä.

Huom: Varmistakaa, että teillä on aktiivinen käyttäjätili sovelluksille, joita haluatte käyttää järjestelmän kautta.

Huom: Joidenkin sovellusten asetuksia ei tarvitse määrittää. Toisiin pitää määrittää joitakin henkilökohtaisia asetuksia ennen niiden käyttöä.

Sovellusten käyttö iOS-laitteessa



Valitkaa sovellusvaihtoehto toimintopalkista.

1. Jos laitteenne on liitetty USB:n kautta, kytkekää Apple CarPlay pois päältä. Katsokaa **Puhelin** (sivu 222).

2. Kytkekää laitteenne USB-porttiin tai tehkää pariiliitos ja kytkekää Bluetoothin avulla.
3. Jos CarPlay pyydetään kytkemään päälle, valitkaa **Disable**.
4. Käynnistäkää ne sovellukset laitteellanne, joita haluatte käyttää SYNCin kautta.

Huom: Jos suljette sovellukset laitteestanne, ette voi käyttää niitä järjestelmän kautta.

5. Valitkaa sovellus, jota haluatte käyttää kosketusnäytöllä.

Huom: Kytkekää laite USB-porttiin, jos haluatte käyttää navigointisovellusta. Navigointisovellusta käyttäessänne pitääkää laite lukitsemattomana ja sovellus avoinna.

Sovellusten käyttö Android-laitteessa



Valitkaa sovellusvaihtoehto toimintopalkista.

1. Jos laitteenne on liitetty USB:n kautta, kytkekää Android Auto pois päältä. Katsokaa **Puhelin** (sivu 222).
2. Kytkekää **Enable Mobile apps via USB** päälle mobiilisovellusten Asetukset-ruudusta.
3. Liittäkää laitteenne laitepariksi. Katsokaa **Puhelin** (sivu 222).
4. Käynnistäkää ne sovellukset laitteellanne, joita haluatte käyttää SYNCin kautta.

Huom: Jos suljette sovellukset laitteestanne, ette voi käyttää niitä järjestelmän kautta.

5. Valitkaa **Find mobile apps**.

Huom: Järjestelmä hakee laitteessa toimivia yhteensopivia sovelluksia ja yhdistää niihin.

6. Valitkaa sovellus, jota haluatte käyttää kosketusnäytöllä.

SYNC™ 3 - autossa on: Kosketusnäyttö

Huom: Laitteenne mobiilisovellukset käyttävät USB-porttia muodostamaan yhteyden SYNC-järjestelmään. Jotkin laitteet eivät ehkä voi toistaa musiikkia USB:n kautta, kun mobiilisovellukset otetaan käyttöön.

Mobiilinavigoinnin käyttö Android-laitteessa

1. Liitätkää laite USB-porttiin.
2. Kytkekää Android Auto pois päältä. Katsokaa **Puhelin** (sivu 222).
3. Kytkekää **Enable Mobile apps via USB** päälle mobiilisovellusten Asetukset-ruudusta.
4. Valitkaa sovellusvaihtoehto toimintopalkista.
5. Valitkaa haluamanne navigointisovellus kosketusnäytöltä.

Huom: Navigointisovellusta käyttäessänne pitääkää laite lukitsemattomana ja sovellus avoimena.

Huom: Laitteenne mobiilisovellukset käyttävät USB-porttia muodostamaan yhteyden SYNC-järjestelmään. Jotkin laitteet eivät ehkä voi toistaa musiikkia USB:n kautta, kun mobiilisovellukset otetaan käyttöön.

ASETUKSET



Valitkaa asetusvaihtoehto toimintopalkista.

Siirtykää asetuksiin valitsemalla ruutu.



Katsokaa lisätietoja valitsemalla vaihtoehto.

Tunnelmavalot

Voitte säätää taustavalaistuksen asetuksia.

Android Auto

Voitte kytkeä Android Auton päälle ja pois päältä.

Apple CarPlay

Voitte kytkeä Apple CarPlayn päälle ja pois päältä.

Audio

Voitte säätää audioasetuksia.

Automaattiset päivitykset

Voitte kytkeä automaattiset päivitykset päälle ja pois päältä sekä säätää asetuksia.

Bluetooth®

Voitte kytkeä Bluetoothiin päälle ja pois päältä ja tehdä matkapuhelimen pariliitoksen.

Kello

Voitte säätää kellon asetuksia.

Näyttö

Voitte säätää näytön asetuksia, kuten kirkkautta ja automaattihimmennystä.

Hätäpalvelu (jos asennettu)

Voitte kytkeä hätäpalvelutoiminnon päälle ja pois päältä.

FordPass

Voitte säätää FordPassin asetuksia.

Yleistä

Voitte säätää asetuksia, kuten kieli tai mittayksiköt, tai nollata järjestelmän.

Mobiilisovellukset

Voitte säätää mobiilisovellusten käyttöluopia, ottaa ne käyttöön tai poistaa ne käytöstä sekä päivittää niitä.

SYNC™ 3 - autossa on: Kosketusnäyttö

Navigointi (jos asennettu)

Voitte säätää navigointiasetuksia, kuten kartta-asetuksia ja reittiohjausta.

Puhelin

Voitte yhdistää laitteen ja katkaista yhteyden tai hallita yhdistetyn laitteen asetuksia.

Istuimet (jos asennettu)

Voitte säätää istuinten asentoa ja hierontatoimintoa.

Ääni

Voitte säätää ääniasetuksia.

Lainatila (jos asennettu)

Voitte ottaa lainatilan käyttöön ja poistaa sen käytöstä.

Auto (jos asennettu)

Voitte säätää kamera-asetuksia.

Puheohjaus

Voitte säätää puheohjausasetuksia.

Wi-Fi

Voitte kytkeä Wi-Fin päälle ja pois päältä sekä säätää asetuksia.

SYNC™ 3 - autossa on: Kosketusnäyttö

SYNC™ 3 -VIANMÄÄRITYS

Puheentunnistus

Oire	Mahdollinen syy ja ratkaisu
Järjestelmä ei ymmärrä puhettani.	<ul style="list-style-type: none">– Käytätte virheellisiä puhekomentoja.<ul style="list-style-type: none">• Katsokaa Puheentunnistuksen käyttö (sivu 242).• Täydellinen luettelo puhekomennoista löytyy Fordin paikalliselta verkkosivustolta.– Puhutte liian aikaisin.<ul style="list-style-type: none">• Odottakaa kehotetta ennen kuin puhutte.
Järjestelmä ei ymmärrä kappaleen tai esittäjän nimeä.	<ul style="list-style-type: none">– Bluetooth® ei tue puhekomentoja.<ul style="list-style-type: none">• Liitätkää laite USB-porttiin.• Jos teillä on iOS-laite, toistakaa kappaleita Sirin avulla pitämällä ohjauspyörän puheohjauspainiketta painettuna.– Käytätte virheellisiä puhekomentoja.<ul style="list-style-type: none">• Katsokaa Puheentunnistuksen käyttö (sivu 242).• Täydellinen luettelo puhekomennoista löytyy Fordin paikalliselta verkkosivustolta.– Ette sano nimeä täsmälleen samalla tavalla kuin se on tallennettu laitteeseen.<ul style="list-style-type: none">• Sanokaa kappaleen tai esittäjän nimi täsmälleen samalla tavalla kuin se näkyy laitteessa. Luetelkaa nimeen kuuluvat lyhenteet kirjain kirjaimelta. Kappaleen tai esittäjän nimessä voi olla erikoismerkkejä, joita järjestelmä ei tunnista.– Nimessä on erikoismerkkejä, esimerkiksi *, - tai +.<ul style="list-style-type: none">• Nimetkää laitteen tiedostot uudelleen tai valitkaa ja toistakaa kappale kosketusnäytön avulla.
Järjestelmä ei ymmärrä laitteen puhelinmuistiossa olevan yhteystiedon nimeä ja soittaa väärälle henkilölle.	<ul style="list-style-type: none">– Ette sano nimeä täsmälleen samalla tavalla kuin se on tallennettu laitteeseen.<ul style="list-style-type: none">• Sanokaa kontaktin etu- ja sukunimi täsmälleen samalla tavalla kuin ne näkyvät laitteessa. Luetelkaa nimeen kuuluvat lyhenteet kirjain kirjaimelta.– Nimessä on erikoismerkkejä, esimerkiksi *, - tai +.<ul style="list-style-type: none">• Nimetkää laitteen kontakti uudelleen tai valitkaa ja soittakaa kontaktille kosketusnäytön avulla.

SYNC™ 3 - autossa on: Kosketusnäyttö

Oire	Mahdollinen syy ja ratkaisu
Järjestelmä ei ymmärrä laitteen puhelinmuistiossa olevan kontaktin ulkomaista nimeä.	<ul style="list-style-type: none">– Ette sano nimeä täsmälleen samalla tavalla kuin se on tallennettu laitteeseen.<ul style="list-style-type: none">• Sanokaa kontaktin etu- ja sukunimi täsmälleen samalla tavalla kuin ne näkyvät laitteessa. Järjestelmä soveltaa valitun kielen foneettisia ääntämisiä ääntöjä laitteen puhelinmuistion yhteystietojen nimiin. Valitkaa kontaktin nimi kosketusnäytöltä ja käyttäkää Kuuntele-vaihtoehtoa saadaksenne tietää, miten järjestelmä odottaa teidän lausuvan nimen.
Järjestelmän äänikehotteet ja joidenkin sanojen ääntäminen tuntuvat epätarkoilta.	<ul style="list-style-type: none">– Laitteen rajoitus<ul style="list-style-type: none">• Järjestelmä käyttää tekstistä puheeksi -tekniikkaa ja käyttää synteettisesti tuotettua ääntä tallennetun ihmisäänen sijaan.

USB ja Bluetooth®-äänentoisto

Oire	Mahdollinen syy ja ratkaisu
Laitetta ei voi liittää.	<ul style="list-style-type: none">– Laitteen toimintahäiriö<ul style="list-style-type: none">• Irrottakaa laite. Sammuttakaa laite, nollatkaa se ja yrittäkää uudelleen.– Kaapeliliitoksen ongelma<ul style="list-style-type: none">• Kytkekää kaapeli laitteeseen ja ajoneuvon USB-porttiin oikein.– Yhteensopimaton kaapeli<ul style="list-style-type: none">• Käyttäkää laitteen valmistajan suosittelemaa kaapelia.

SYNC™ 3 - autossa on: Kosketusnäyttö

Oire	Mahdollinen syy ja ratkaisu
	<ul style="list-style-type: none">– Väärät laiteasetukset<ul style="list-style-type: none">• Varmistakaa, että laitteessa ei ole automaattista asennusohjelmaa tai aktivoituja suojausasetuksia.• Tarkistakaa, että laitetta ei ole asetettu vain latautumaan.– Laitteen lukitusnäyttö on käytössä.<ul style="list-style-type: none">• Avatkaa laitteen lukitus ennen sen yhdistämistä.
Järjestelmä ei tunnista laitetta.	<ul style="list-style-type: none">– Laitteen rajoitus<ul style="list-style-type: none">• Älkää jättäkö laitetta ajoneuvoon erittäin kuumalla tai kylmällä säällä.
Järjestelmä ei ymmärrä kappaleen tai esittäjän nimeä.	<ul style="list-style-type: none">– Bluetooth® ei tue puhekomentoja.<ul style="list-style-type: none">• Liitäkää laite USB-porttiin.• Jos teillä on iOS-laite, toistakaa kappaleita Sirin avulla pitämällä ohjauspyörän puheohjauspainiketta painettuna.
Musiikin suoratoisto Bluetooth® -laitteesta ei onnistu.	<ul style="list-style-type: none">– Yhteensopimaton laite<ul style="list-style-type: none">• Tarkistakaa laitteen yhteensopivuus Fordin paikalliselta verkkosivustolta.– Laitetta ei ole liitetty.<ul style="list-style-type: none">• Liitäkää laitteenne laitepariksi. Katsokaa Puhelin (sivu 254).– Mediasoitin ei ole käynnissä.<ul style="list-style-type: none">• Käynnistäkää laitteen mediasoitin.
Järjestelmä ei tunnista laitteella olevaa musiikkia.	<ul style="list-style-type: none">– Audiotiedostot eivät sisällä metatietoja (esimerkiksi esittäjä, kappaleen nimi, albumi tai musiikkilaji) tai tiedot ovat väärinä.<ul style="list-style-type: none">• Korjatkaa laitteen tiedostot.– Vialliset tiedostot<ul style="list-style-type: none">• Korjatkaa laitteen tiedostot.– Tekijänoikeudella suojatut tiedostot<ul style="list-style-type: none">• Käyttäkää laitetta, joka sisältää tiedostoja, joita ei ole suojattu tekijänoikeudella.– Tiedostomuotoa ei tueta.<ul style="list-style-type: none">• Korjatkaa tai muunkaa tiedostot tuettuun muotoon. Katsokaa Viihde (sivu 248).

SYNC™ 3 - autossa on: Kosketusnäyttö

Oire	Mahdollinen syy ja ratkaisu
	<ul style="list-style-type: none">– Laitteen indeksointi vaaditaan.<ul style="list-style-type: none">• Indeksoikaa laite uudelleen. Katsokaa Asetukset (sivu 261).– Laitteen lukitusnäyttö on käytössä.<ul style="list-style-type: none">• Avatkaa laitteen lukitus ennen sen yhdistämistä.
Joskus laitteessa toistettava kappale ei kuulu.	<ul style="list-style-type: none">– Laitteen toimintahäiriö<ul style="list-style-type: none">• Irrottakaa laite. Sammuttakaa laite, nollatkaa se ja yrittäkää uudelleen.
Kun iOS-laite irrotetaan, äänenvoimakkuus on enimmäisasetuksella.	<ul style="list-style-type: none">– Laitteen rajoitus<ul style="list-style-type: none">• Pienentäkää laitteen äänenvoimakkuutta.
Järjestelmä ei toista USB-tikun kappaleita oikeassa järjestyksessä.	<p>Jos järjestelmä ei toista USB-tikun kappaleita oikeassa järjestyksessä, seuraavat tiedot voivat auttaa:</p> <ul style="list-style-type: none">– Jos valitsette USB-laitteen äänilähteeksi, kun järjestelmä edelleen indeksoi, SYNC toistaa kaikki aakkosjärjestyksessä juuritiedostossa olevan tiedostonimen mukaan.– Jos valitsette USB-laitteen äänilähteeksi, kun järjestelmä on tehnyt indeksoinnin, SYNC toistaa kaikki kappaleet aakkosjärjestyksessä ID3-tagin otsikon mukaan riippumatta siitä, missä ne sijaitsevat. SYNC käyttää tiedostonimeä, jos ID3-tagin otsikkoa ei ole.– Jos valitsette kaikkien kappaleiden toistamisen selausvalikosta, SYNC toistaa kaikki kappaleet aakkosjärjestyksessä ID3-tagin otsikon mukaan riippumatta siitä, missä ne sijaitsevat. SYNC käyttää tiedostonimeä, jos ID3-tagin otsikkoa ei ole.– Jos valitsette kappaleen resurssienhallinnan kautta, SYNC toistaa valitsemanne kansion kappaleet aakkosjärjestyksessä tiedostonimen mukaan. SYNC toistaa sitten myös kappaleet valitsemanne kansion alikansioista.

SYNC™ 3 - autossa on: Kosketusnäyttö

Puhelin

Oire	Mahdollinen syy ja ratkaisu
Puhelun aikana kuuluu äänestä taustakohinaa.	<ul style="list-style-type: none">– Väärät matkapuhelinasetukset<ul style="list-style-type: none">• Tarkistakaa ja säätäkää matkapuhelimen audioasetukset. Katsokaa lisätietoja matkapuhelimen käyttöoppaasta.
Puhelun aikana kuulen keskustelukumppanin, mutta hän ei kuule minua.	<ul style="list-style-type: none">– Matkapuhelimen toimintahäiriö<ul style="list-style-type: none">• Sammuttakaa matkapuhelin, nollatkaa se ja yritäkää uudelleen.– Matkapuhelimen mikrofoni mykistetty<ul style="list-style-type: none">• Poistakaa matkapuhelimen mikrofonin mykistys.
Puhelun aikana en kuule keskustelukumppania, eikä hän kuule minua.	<ul style="list-style-type: none">– Järjestelmä pitää käynnistää uudelleen.<ul style="list-style-type: none">• Käynnistäkää järjestelmä uudelleen. Sammuttakaa sytytysvirta ja avatkaa ovi. Sulkekaa ovi ja lukitkaa ajoneuvo. Odottakaa, kunnes kosketusnäyttö sammuu ja valoilla varustettujen USB-porttien valot eivät pala. Avatkaa ajoneuvon lukitus, kytkekää sytytysvirta päälle ja yritäkää uudelleen.
Puhelumuistion lataaminen ei onnistu.	<ul style="list-style-type: none">– Yhteensopimaton matkapuhelin<ul style="list-style-type: none">• Tarkistakaa matkapuhelimen yhteensopivuus Fordin paikalliselta verkkosivustolta.– Väärät matkapuhelinasetukset<ul style="list-style-type: none">• Antakaa järjestelmän hakea yhteystiedot matkapuhelimesta. Katsokaa lisätietoja matkapuhelimen käyttöoppaasta.– Väärät järjestelmäasetukset<ul style="list-style-type: none">• Kytkekää automaattinen puhelumuistion lataus päälle. Katsokaa Asetukset (sivu 261).– Matkapuhelimen toimintahäiriö<ul style="list-style-type: none">• Sammuttakaa matkapuhelin, nollatkaa se ja yritäkää uudelleen.

SYNC™ 3 - autossa on: Kosketusnäyttö

Oire	Mahdollinen syy ja ratkaisu
Viestin mukaan puhelinmuistio on ladattu, mutta se on tyhjä tai siitä puuttuu yhteystietoja.	<ul style="list-style-type: none">– Väärät matkapuhelinasetukset<ul style="list-style-type: none">• Antakaa järjestelmän hakea yhteystiedot matkapuhelimesta. Katsokaa lisätietoja matkapuhelimen käyttöoppaasta.• Tarkistakaa puuttuvien yhteystietojen sijainti matkapuhelimesta. Jos ne on tallennettu SIM-kortille, siirtäkää ne matkapuhelimen muistiin.– Väärät järjestelmäasetukset<ul style="list-style-type: none">• Kytkekää automaattinen puhelinmuistion lataus päälle. Katsokaa Asetukset (sivu 261).
Matkapuhelinta ei voi liittää.	<ul style="list-style-type: none">– Yhteensopimaton matkapuhelin<ul style="list-style-type: none">• Tarkistakaa matkapuhelimen yhteensopivuus Fordin paikalliselta verkkosivustolta.– Matkapuhelimen toimintahäiriö<ul style="list-style-type: none">• Sammuttakaa matkapuhelin, nollatkaa se ja yritäkää uudelleen.• Asentakaa uusin matkapuhelimen laiteohjelmisto.• Poistakaa laite järjestelmästä sekä SYNC laitteesta ja yrittäkää sitten uudelleen.• Kytkekää automaattinen puhelinmuistion lataus pois päältä. Katsokaa Asetukset (sivu 261).
Tekstiviestit eivät toimi.	<ul style="list-style-type: none">– Yhteensopimaton matkapuhelin<ul style="list-style-type: none">• Tarkistakaa matkapuhelimen yhteensopivuus Fordin paikalliselta verkkosivustolta.– Matkapuhelimen toimintahäiriö<ul style="list-style-type: none">• Sammuttakaa matkapuhelin, nollatkaa se ja yritäkää uudelleen.
Tekstiviestit eivät kuulu.	<ul style="list-style-type: none">– Yhteensopimaton matkapuhelin<ul style="list-style-type: none">• Tarkistakaa matkapuhelimen yhteensopivuus Fordin paikalliselta verkkosivustolta.

SYNC™ 3 - autossa on: Kosketusnäyttö

Navigointi (jos asennettu)

Oire	Mahdollinen syy ja ratkaisu
Kadunnimeä ei saa syötettyä ulkomailla.	<ul style="list-style-type: none">– Väärä syöttötapa<ul style="list-style-type: none">• Antakaa kadunnimi ja maa.
Järjestelmä ei tunnista koordinaatteja.	<ul style="list-style-type: none">– Käytätte virheellistä GPS-koordinaattimuotoa.<ul style="list-style-type: none">• Käyttäkää muotoa ##. #####, ##. ##### (pohjoinen/etelä, itä/länsi). Lisätäkää miinus koordinaattien eteen, jos suunta on länsi, ja käyttäkää positiivista arvoa, jos suunta on itä, esimerkiksi 12.5412 tarkoittaa itää ja -12.5412 tarkoittaa länttä.

SYNC™ 3 - autossa on: Kosketusnäyttö

Sovellukset

Oire	Mahdollinen syy ja ratkaisu
Järjestelmä ei löydä sovelluksia.	<ul style="list-style-type: none">– Yhteensopimaton laite<ul style="list-style-type: none">• Android-laitteen käyttöjärjestelmän pitää olla OS 4.3 tai uudempi tai iOS-laitteen käyttöjärjestelmän iOS 8.0 tai uudempi. Muodostakaa Android-laitteen kanssa pariiliitos, jotta löydätte Applink-yhteensopivia sovelluksia. Kytkekää Android- ja iOS-laitteenne USB-porttiin tai tehkää pariiliitos ja kytkekää Bluetooth®in avulla.
Laite on yhteensopiva ja se on oikein liitetty, mutta järjestelmä ei edelleenkaan löydä sovelluksia.	<ul style="list-style-type: none">– Laitteeseen ei ole asennettu Applink-yhteensopivia sovelluksia.<ul style="list-style-type: none">• Ladatkaa ja asentakaa sovelluksen uusin versio.– Applink-yhteensopivat sovellukset eivät toimi laitteessa.<ul style="list-style-type: none">• Käynnistäkää sovellukset, jotta järjestelmä voi löytää ne. Muistakaa kirjautua sovellukseen tarvittaessa.– Väärät sovellusasetukset<ul style="list-style-type: none">• Tarkistakaa ja säätäkää laitteen sovellusten asetukset ja antakaa SYNCille käyttöoikeus sovellukseen tarvittaessa.
Laite on yhteensopiva, se on oikein liitetty ja sovellukset toimivat, mutta järjestelmä ei edelleenkaan löydä sovelluksia.	<ul style="list-style-type: none">– Sovellukset eivät sulkeutuneet täysin.<ul style="list-style-type: none">• Käynnistäkää sovellukset uudelleen ja yritäkää uudelleen.• Jos laite on Android-laite, jonka sovelluksissa on poistu- tai lopeta-vaihtoehto, valitkaa se ja käynnistäkää sovellus sen jälkeen uudelleen. Vaihtoehtoisesti käyttäkää laitteen asetusvalikossa olevaa pakollista sulkemista.• Jos laite on iOS-laite, jossa on iOS 7.0 tai uudempi, voitte sulkea sovelluksen painamalla kotipainiketta kaksi kertaa ja pyyhkäisemällä sovelluksen sen jälkeen ylös.

SYNC™ 3 - autossa on: Kosketusnäyttö

Oire	Mahdollinen syy ja ratkaisu
Laite on Android-laite, joka on oikein liitetty, sovellukset on uudelleenkäynnistetty ja ne toimivat, mutta järjestelmä ei edelleenkaan löydä sovelluksia.	<ul style="list-style-type: none">– Joidenkin vanhojen Android-käyttöjärjestelmän versioiden ongelma voi aiheuttaa sen, että sovelluksia ei löydy.<ul style="list-style-type: none">• Kytkeä Bluetooth® pois päältä ja uudelleen päälle, jotta järjestelmä pakotetaan kytkeytymään uudelleen laitteeseen.
Laite on iOS-laite, joka on oikein liitetty, sovellukset on uudelleenkäynnistetty ja ne toimivat, mutta järjestelmä ei edelleenkaan löydä sovelluksia.	<ul style="list-style-type: none">– Kaapeliliitoksen ongelma<ul style="list-style-type: none">• Irrottakaa kaapeli laitteesta, odottakaa hetki ja kytkeä se uudelleen, jotta järjestelmä pakotetaan kytkeytymään uudelleen laitteeseen.
Laite on Android-laite, jossa toimii mediasovellus, jonka järjestelmä on löytänyt. En kuitenkaan kuule ääntä tai ääni on hyvin hiljainen.	<ul style="list-style-type: none">– Laitteen äänenvoimakkuus on pienellä.<ul style="list-style-type: none">• Lisätäkää laitteen äänenvoimakkuutta.
Laite on Android-laite, jossa toimii useita yhteensopivia sovelluksia, mutta järjestelmä ei löydä niitä kaikkia.	<ul style="list-style-type: none">– Laitteen rajoitus Joissakin Android-laitteissa on rajallinen määrä Bluetooth®-portteja, joihin sovellukset voivat muodostaa yhteyden. Jos laitteessa on enemmän portteja käytettäviä sovelluksia käynnissä kuin käytettävissä olevia Bluetooth®-portteja, järjestelmä ei löydä niitä kaikkia.<ul style="list-style-type: none">• Sulkekaa jotkin sovellukset, jotta järjestelmä löytää ne, joita haluatte käyttää.

SYNC™ 3 - autossa on: Kosketusnäyttö

Wi-Fi-liitettävyys

Oire	Mahdollinen syy ja ratkaisu
Wi-Fi-verkkoon yhdistäminen ei onnistu.	<ul style="list-style-type: none">– Salasanavirhe<ul style="list-style-type: none">• Antakaa oikea verkon salasana.– Heikko verkkosignaali<ul style="list-style-type: none">• Siirtäkää ajoneuvo lähemmäs Wi-Fi-hotspotia tai paikkaan, jossa verkon signaali ei ole estynyt.– Kantaman sisällä on useita yhteyspisteitä, joilla on sama SSID.<ul style="list-style-type: none">• Antakaa SSID:lle yksilöllinen nimi. Älkää käyttäkää oletusnimeä, jollei siihen sisälly yksilöllinen tunniste, esimerkiksi osa MAC-osoitetta.
Wi-Fi-yhteys katkeaa onnistuneen yhdistämisen jälkeen.	<ul style="list-style-type: none">– Heikko verkkosignaali<ul style="list-style-type: none">• Siirtäkää ajoneuvo lähemmäs Wi-Fi-hotspotia tai paikkaan, jossa verkon signaali ei ole estynyt.
Wi-Fi-hotspot on lähellä, mutta verkkosignaalin vahvuus on heikko.	<ul style="list-style-type: none">– Estynyt verkkosignaali<ul style="list-style-type: none">• Jos ajoneuvossa on lämmitettävä tuulilasi, sijoitakaa ajoneuvo siten, että tuulilasi ei ole Wi-Fi-hotspotia kohti.• Jos ajoneuvon ikkunoissa on metallisävytys, mutta ei tuulilasissa, sijoittakaa ajoneuvo siten, että tuulilasi on Wi-Fi-hotspotia kohti tai avatkaa hotspotia kohti olevat ikkunat.• Jos ajoneuvon ikkunoissa ja tuulilasissa on metallisävytys, avatkaa ikkunat, jotka ovat hotspotia kohti.• Jos ajoneuvo on tallissa ja tallin ovi on kiinni, avatkaa tallin ovi.

SYNC™ 3 - autossa on: Kosketusnäyttö

Oire	Mahdollinen syy ja ratkaisu
Odottamaani verkkoa ei näy käytettävissä olevien verkkojen luettelossa.	<ul style="list-style-type: none">– Piilotettu verkko<ul style="list-style-type: none">• Määrittäkää verkko näkyväksi ja yrittäkää uudelleen.
Ohjelmistojen lataukset kestävät liian kauan.	<ul style="list-style-type: none">– Heikko verkkosignaali<ul style="list-style-type: none">• Siirtäkää ajoneuvo lähemmäs Wi-Fi-hotspotia tai paikkaan, jossa verkon signaali ei ole estynyt.– Wi-Fi-hotspotilla on paljon käyttäjiä tai sen internetyhteys on hidas.<ul style="list-style-type: none">• Käyttäkää luotettavampaa Wi-Fi-hotspotia.
Järjestelmä vaikuttaa yhdistävän Wi-Fi-verkkoon ja signaalin voimakkuus on erinomainen, mutta ohjelmisto ei päivity.	<ul style="list-style-type: none">– Ohjelmistopäivitystä ei ole saatavissa.– Wi-Fi-verkko vaatii tilauksen tai ehtojen hyväksymisen.<ul style="list-style-type: none">• Testatkaa yhteyttä toisella laitteella. Jos verkko vaatii tilauksen tai ehtojen hyväksymisen, ottakaa yhteys palveluntarjoajaan.

Järjestelmän nollaus

1. Pitäkää etsi ylös- ja audiolaitteen virtapainiketta yhtä aikaa painettuna, kunnes näyttö menee mustaksi.
2. Odottakaa kolme minuuttia järjestelmän palautuksen päättymistä.
3. Kytkekää järjestelmä päälle painamalla audiolaitteen virtapainiketta.

Huom: *Palauttaka*a toimintansa lopettanut toiminto nollaamalla järjestelmä.

Järjestelmän nollaamisen tarkoitus on palauttaa toiminta eikä poistaa tallennettuja tietoja.

Lisätiedot ja tuki

Jos tarvitsette lisätietoja ja tukea, suosittelemme ottamaan yhteyttä valtuutettuun liikkeeseen tai käymään paikallisella Fordin sivustolla.

SÄHKÖMAGNEETTINEN YHTEENSOPIVUUS



VAROITUS: Älkää asettako esineitä tai asentako varusteita turvatyynyn suojan päälle tai lähelle, etu- tai takaistuinten selkänojan sivulle tai alueille, joihin laukeava turvatyyny voi osua. Näiden ohjeiden laiminlyöminen voi lisätä henkilövahinkojen riskiä törmäystilanteessa.



VAROITUS: Älkää kiinnittäkö antennijohtoja auton johdotukseen, polttoaineputkiin tai jarruputkiin.



VAROITUS: Pitäkää antenni- ja virtajohdot vähintään 10 cm päässä elektronisista moduuleista ja turvatyynyistä.

Huom: Testaamme ja sertifioimme auton sähkömagneettisen yhteensopivuuden lainsäädännön mukaisesti. Teidän vastuullanne on varmistaa, että valtuutetun liikkeen autoon asentamat varusteet täyttävät paikallisen lainsäädännön ja muut vaatimukset. Joidenkin elektronisten jälkimarkkinalaitteiden asennus voi huonontaa auton sellaisten toimintojen toimivuutta, jotka käyttävät radiotaajuussignaaleja, kuten radiovastaanotin, rengaspaineiden valvontajärjestelmä, painikekäynnistys, **Bluetooth®**-liitettävyys tai satelliittinavigointi.

Huom: Radiotaajuudella toimivia lähetinvarusteita (kuten matkapuhelimia ja radioamatöörilähettämiä) saa asentaa autoon vain, jos ne ovat seuraavien kuvien ja taulukon arvojen mukaisia. Muita asennusta tai käyttöä koskevia erityisehtoja ei ole.

Henkilöauto/katumaasturi

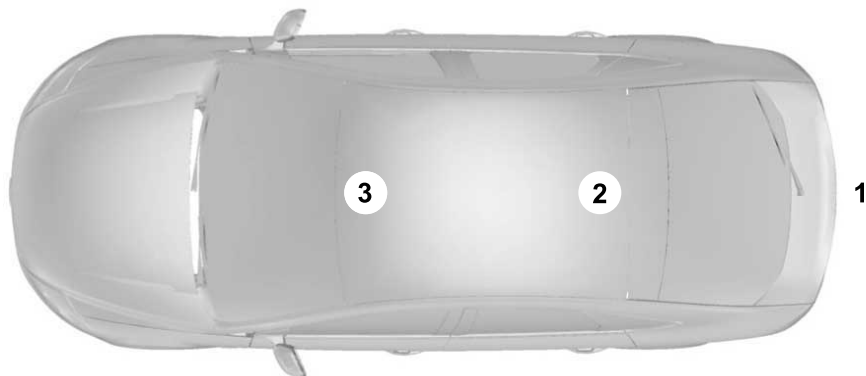

Liitteet

Van

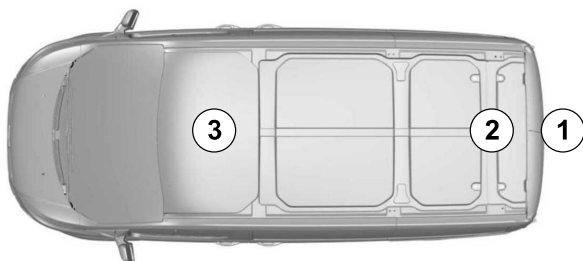

Lava-auto

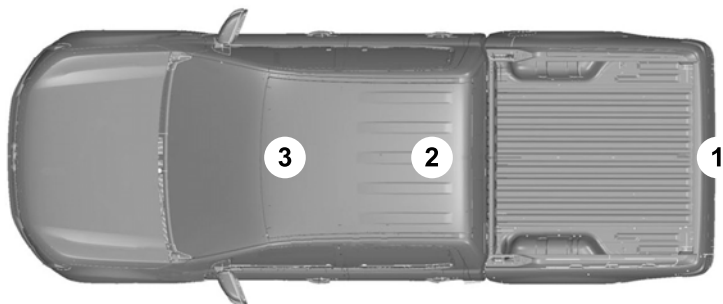

Liitteet

Taajuusalue, MHz	Suurin antoteho, W (huippu-RMS)	Antennipaikat
1-30	50	1
50-54	50	2.3
68-88	50	2.3
142-176	50	2.3
380-512	50	2.3
806-870	10	2.3

LOPPUKÄYTTÄJÄN LISENSSISOPIMUS

AUTON OHJELMISTON LOPPUKÄYTTÄJÄN LISENSSISOPIMUS (EULA) (jos asennettu)

- Olette (soveltuvasti "Te" tai "Teidän") hankkinut auton, jossa on useita laitteita, mukaan lukien SYNC® ja erilaisia ohjausmoduuleja ("LAITTEET"), joissa on Ford Motor Companyn tai sen tytäryhtiöiden ("FORD MOTOR COMPANY") lisensoimia tai omistamia ohjelmistoja. Laitteeseen asennettuja FORD MOTOR COMPANYN ohjelmistotuotteita sekä niihin liittyviä mediatuotteita, painettuja materiaaleja sekä verkko- ja elektronisia julkaisuja ("OHJELMISTO") suojaavat kansainväliset immateriaalioimaisuutta koskevat oikeudet ja sopimukset. OHJELMISTO on lisensoitu, sitä ei ole myyty. Kaikki oikeudet pidätetään.
- OHJELMISTO voi toimia rajapintana FORD MOTOR COMPANYN toimittamille lisäohjelmistoille ja/tai -järjestelmille ja/tai kommunikoida niiden kanssa tai se voidaan myöhemmin päivittää toimimaan niiden rajapintana ja/tai kommunikoidaan niiden kanssa.

**JOS ETTE HYVÄKSY TÄTÄ
LOPPUKÄYTTÄJÄN
LISENSSISOPIMUSTA ("EULA"),
ÄLKÄÄ KÄYTTÄKÖ LAITTEITA TAI
KOPIOIKO OHJELMISTOA.
KAIKENLAINEN OHJELMISTON
KÄYTTÖ, MUKAAN LUKIEN MUTTA EI
AINOASTAAN LAITTEIDEN KÄYTTÖ,
MERKITSEE TÄMÄN EULAN
HYVÄKSYMISTÄ (TAI AIKAISEMMAN
SUOSTUMUKSEN VAHVISTAMISTA).**

**OHJELMISTOLISENSSIN
MYÖNTÄMINEN:** Tämä EULA myöntää
teille seuraavan lisenssin:

- Voitte käyttää OHJELMISTOA siten kuin se on asennettu LAITTEISIIN tai muulla tavalla rajapintana FORD MOTOR COMPANYN tai sen kolmannen osapuolen ohjelmisto- ja palvelutoimittajien toimittamien tai niiden kautta toimitettujen järjestelmien ja/tai palvelujen kanssa.

Muiden oikeuksien ja rajoitusten kuvaus

- **Puheentunnistus:** Jos OHJELMISTO sisältää puheentunnistuosan (-osia), on ymmärrettävää, että puheentunnistus on luonteeltaan tilastollinen prosessi ja että tunnistusvirheet ovat prosessille ominaisia. FORD MOTOR COMPANY ja sen toimittajat eivät ole korvausvastuussa vahingoista, jotka aiheutuvat puheentunnistusprosessin virheistä. Käyttäjän vastuulla on valvoa järjestelmän puheentunnistustoimintoja.
- **Aukikoodauksen, purkamisen ja takaisinkääntämisen rajoitus:** OHJELMISTON lähdekoodin tai perusajatuksen tai algoritmien aukikoodaus, purkaminen, kääntäminen, takaisinkääntäminen ja selvittäminen on kiellettyä. Käyttäjä ei myöskään saa antaa muiden aukikoodata, purkaa tai takaisinkääntää OHJELMISTOA, paitsi ja ainoastaan siinä laajuudessa, jossa sovellettava laki sen nimenomaan sallii tätä rajoitusta kumoamatta tai siinä laajuudessa, jonka OHJELMISTOON sisältyvien avoimen lähdekoodin osien käyttöä määrittävät lisenssiehdot sallivat.

Liitteet

- **Jakelun, kopioinnin, muuttamisen ja johdettujen versioiden luomisen rajoitus:** Ette saa jakaa tai kopioida OHJELMISTOA ettekä tehdä siihen muutoksia tai luoda siihen perustuvia johdettuja versioita, paitsi ja ainoastaan siinä laajuudessa, jossa sovellettava laki sen nimenomaan sallii tätä rajoitusta kumoamatta tai siinä laajuudessa, jonka OHJELMISTOON sisältyvien avoimen lähdekoodin osien käyttöä määrittävät lisenssiehdot sallivat.
- **Yksi EULA:** LAITTEIDEN ja niihin liittyvien järjestelmien ja palvelujen loppukäyttäjädokumentaatio voi sisältää useita EULA-sopimuksia, kuten useita käännöksiä ja/tai useita versioita eri tallennusmuodoissa (esimerkiksi käyttäjädokumentaatioissa ja ohjelmistossa). Vaikka EULA-sopimuksia olisi useita, Teille on myönnetty lisenssi vain yhden (1) OHJELMISTON kopion käyttöön.
- **OHJELMISTON siirto:** Voitte pysyvästi siirtää tämän EULAN alaiset oikeudet ainoastaan LAITTEIDEN myynnin tai siirron osana edellyttäen, että Teille ei jää siitä siirron jälkeen yhtään kopiota, siirätte koko OHJELMISTON (mukaan lukien kaikki osat, mediatuotteet ja painotuotteet, päivitykset ja mahdolliset aitoustodistukset (COA)) ja vastaanottaja hyväksyy tämän EULAN ehdot. Jos OHJELMISTO on päivitys, siirron täytyy sisältää kaikki OHJELMISTON aikaisemmat versiot.
- **Raukeaminen:** FORD MOTOR COMPANY voi purkaa tämän EULAN ilman, että se vaikuttaa mihinkään muihin oikeuksiin, jos rikotte tämän EULAN ehtoja.
- **Internetpohjaisten palvelujen osat:** OHJELMISTO voi sisältää osia, jotka mahdollistavat ja helpottavat tiettyjen internetpohjaisten palvelujen käyttöä. Hyväksytte, että FORD MOTOR COMPANY, kolmannen osapuolen ohjelmisto- ja palvelutoimittajat, niiden tytäryhtiöt ja/tai nimetyt edustajat voivat tarkistaa automaattisesti OHJELMISTON ja/tai sen käytössäne olevien osien version ja tarjota päivityksiä tai lisäyksiä OHJELMISTOON ja ne voivat latautua LAITTEISIIN automaattisesti.
- **Lisäohjelmistot ja -palvelut:** OHJELMISTO voi sallia, että FORD MOTOR COMPANY, kolmannen osapuolen ohjelmisto- ja palveluntoimittajat, sen tytäryhtiöt ja/tai nimetyt edustajat voivat tarjota Teille tai antaa käytettäväksenne OHJELMISTON päivityksiä, lisäyksiä, lisäosia tai OHJELMISTON internetpohjaisia palveluosia sen päivämäärän jälkeen, kun hankitte OHJELMISTON alkuperäisen kopion ("Lisäosat"). OHJELMISTON päivitykset voivat aiheuttaa lisämaksuja langattomien palvelujen palveluntarjoajille. Jos FORD MOTOR COMPANY tai kolmatta osapuolta edustavat ohjelmisto- tai palvelutoimittajat tarjoavat Teille tai antavat käytettäväksenne lisäosia, eikä lisäosien yhteydessä anneta muita EULA-ehtoja, tämän EULAN ehdot ovat voimassa. FORD MOTOR COMPANY, sen tytäryhtiöt ja/tai sen nimetty edustaja varaavat oikeuden lopettaa minkä tahansa OHJELMISTON käytön kautta Teille tarjotun tai käytettäväksenne annetun internetpohjaisen palvelun ilman vastuuevällisyyttä.

- **Linkit kolmannen osapuolen sivustoihin:** OHJELMISTO voi tarjota linkkejä kolmansien osapuolten sivustoille. Kolmansien osapuolien sivustot eivät ole FORD MOTOR COMPANYN, sen tytäryhtiöiden ja/tai nimetyn edustajan hallinnassa. FORD MOTOR COMPANY, sen tytäryhtiöt tai nimetty edustaja eivät ole vastuussa (i) kolmansien osapuolien sivustojen sisällöstä, niiden sisältämistä linkeistä tai mistään niiden muutoksista tai päivityksistä, tai (ii) webcasting-palveluista tai mistään muista kolmansien osapuolien sivustoilta vastaanotetuista lähetyksistä. Jos OHJELMISTO sisältää linkkejä kolmansien osapuolien sivustoille, linkit on annettu käyttöön vain käyttömukavuuden takia eikä linkin esittäminen tarkoita, että FORD MOTOR COMPANY, sen tytäryhtiöt ja/tai nimetty edustaja suosittelevat tai hyväksyvät kolmannen osapuolen sivuston.
- **Vastuullisen ajamisen velvoite:** Hyväksytte, että Teillä on velvollisuus ajaa vastuullisesti ja keskittyä tienhen. Luette LAITTEIDEN käyttöohjeet ja noudatatte niitä erityisesti turvallisuuden osalta ja hyväksytte LAITTEIDEN käyttöön liittyvät riskit.

PÄIVITYKSET JA

PALAUTUSVÄLINEET: Jos FORD MOTOR COMPANY toimittaa OHJELMISTON LAITTEISTA erillisellä tallennusvälineellä, kuten ROM-sirulla, CD-ROM-levyillä tai web-latauksella tai muilla tavoilla, ja siinä on merkintä For Upgrade Purposes Only (vain päivitykseen) tai For Recovery Purposes Only (vain palautukseen), saatte asentaa tällaisen

OHJELMISTON yhden (1) kopion LAITTEISIIN nykyisen OHJELMISTON korvaavana kopiona ja käyttää sitä tämän EULAN ehtojen, mukaan lukien mahdollisten päivitettyä OHJELMISTOA koskevien EULA-lisäehtojen, mukaisesti.

IMMATERIAALIOIKEUDET: FORD MOTOR COMPANY tai sen tytäryhtiöt tai alihankkijat omistavat kaikki OHJELMISTON (mukaan lukien mutta ei ainoastaan OHJELMISTON sisältämien kuvien, valokuvien, animaatioiden, videoiden, äänen, musiikin, tekstin ja sovelmien (applets)), mukana toimitettujen painotuotteiden ja kaikkien OHJELMISTON kopioiden omistus- ja immateriaalioikeudet. OHJELMISTO on lisensoitu, sitä ei ole myyty. OHJELMISTO mukava toimitettuja painotuotteita ei saa kopioida. Kaiken OHJELMISTON kautta käytettävän sisällön omistus- ja immateriaalioikeudet ovat omistajiansa omaisuutta ja ne saattavat olla tekijänoikeuksien ja muiden immateriaalioikeuksien ja muiden oikeuksien ja sopimuksien alaisia. Tämä EULA ei anna oikeutta käyttää tällaista sisältöä muuhun kuin sen käyttötarkoitukseen. FORD MOTOR COMPANY, kolmannen osapuolen ohjelmisto- ja palvelutoimittajat, niiden tytäryhtiöt ja alihankkijat pidättävät kaikki sellaiset oikeudet, joita tässä EULA-sopimuksessa ei erityisesti myönnetä. OHJELMISTON kautta käytettävien verkkopalvelujen käyttö saattaa olla kyseisiä palveluja koskevien ehtojen alainen. Jos tämä OHJELMISTO sisältää pelkästään elektronisessa muodossa toimitettua aineistoa, elektronisesta aineistosta saa tulostaa yhden kopion.

VIENTIRAJOITUKSET: Hyväksytte, että OHJELMISTO on Yhdysvaltojen ja Euroopan unionin vientiä koskevan lainkäytön alainen. Sitoudutte noudattamaan kaikkia OHJELMISTOA koskevia soveltuvia kansainvälisiä ja kansallisia lakeja, mukaan lukien Yhdysvaltojen vientivalvontaviranomaisten sääntöjä (Export Administration Regulations) sekä Yhdysvaltojen ja muiden valtioiden antamia loppukäyttäjä-, loppukäyttö- ja määränpäärajoituksia.

TAVARAMERKIT: Tämä EULA ei myönnä mitään oikeuksia mihinkään tavaramerkkiin tai palvelumerkkiin, jonka omistajia ovat FORD MOTOR COMPANY, sen tytäryhtiöt tai kolmannen osapuolen ohjelmisto- ja palvelutoimittajat.

Bluetooth® -merkkienimet ja logot ovat rekisteröityjä tavaramerkkejä, jotka **Bluetooth SIG, Inc.** omistaa, ja Ford Motor Companylla on lupa kyseisten merkkien käyttöön lisenssisopimuksen nojalla. Muut tuotemerkit ja kaupanimet ovat omistajiensa tavaramerkkejä tai kaupanimiä.

TUOTETUKI: LAITTEIDEN tuotedokumentaation mukana toimitetuista FORD MOTOR COMPANYN ohjeista, kuten auton omistajan käsikirjasta, löydätte tietoja tuotetuesta.

Jos teillä on kysyttävää tästä EULA-sopimuksesta tai jos haluatte ottaa yhteyttä FORD MOTOR COMPANYYN, käyttekää LAITTEIDEN mukana toimitetussa dokumentaatiossa olevaa osoitetta.

Ei vastuuta tietyistä vahingoista: LAIN ASETTAMAA RAJOITUSTA LUKUUN OTTAMATTA FORD MOTOR COMPANY, MIKÄÄN KOLMANNEN OSAPUOLEN OHJELMISTO- TAI PALVELUTOIMITTAJA TAI NIIDEN TYTÄRYHTIÖ EI OLE VASTUUSSA MISTÄÄN EPÄSUORISTA, ERITYISISTÄ, VÄLILLISISTÄ TAI SATUNNAISISTA VAHINGOISTA, JOTKA

OVAT SEURAUSTA OHJELMISTON KÄYTTÖSTÄ TAI TOIMINNASTA TAI LIITTYVÄT OHJELMISTON KÄYTTÖÖN TAI TOIMINTAAN. TÄMÄ RAJOITUS ON VOIMASSA, VAIKKA KORJAAVAT TOIMET EIVÄT TÄYTTÄISI PERIMMÄISTÄ TARKOITUSTAAN. MUITA KUIN NIMENOMAISESTI UUTTA AJONEUVOA VARTEN ANNETTUJA MAHDOLLISIA TAKUITA EI OLE.

SYNC® Automotive -järjestelmään liittyviä tärkeitä turvallisuustietoja. Lukekaa ohjeet ja noudattakaa niitä:

- Ennen SYNC®-järjestelmän käyttöä kaikki tässä loppukäyttäjän käsikirjassa ("Omistajan käsikirjassa") annetut ohjeet ja turvallisuustiedot on luettava ja niitä on noudatettava. Jos Omistajan käsikirjan turvaohjeita ei noudateta, seurauksena voi olla onnettomuus tai vakava loukkaantuminen.

Yleinen toiminta

- **Puheohjaus:** Tiettyjä SYNC®-järjestelmän toimintoja voidaan käyttää puhekomandoilla. Puhekomentojen antaminen ajon aikana auttaa käyttämään järjestelmää irrottamatta käsiä ohjauspyörästä tai katsetta tiestä.
- **Näytön pitkäaikainen katselu:** Älkää käyttäkö ajon aikana mitään toimintoa, joka edellyttää näytön pitkäaikaista katselua. Pysäyttäkää ajoneuvo turvallisesti ja laillisesti ennen kuin käytätte sellaisia järjestelmän toimintoja, jotka vaativat pitkäaikaista huomiota.
- **Äänenvoimakkuuden asetus:** Älkää lisätkö äänenvoimakkuutta liian suureksi. Pitäkää äänenvoimakkuus sellaisella tasolla, että voitte yhä kuulla ulkopuolisen liikenteen ja hätäsignaalit ajon aikana. Jos näitä ääniä ei kuulla ajon aikana, seurauksena voi olla onnettomuus.

Liitteet

- **Suunnistustoiminnot:** Järjestelmän suunnistustoimintojen tarkoituksena on antaa ohjeet käännoksittain haluttuun määränpäähän. Varmistakaa, että kaikki tätä järjestelmää käyttävät henkilöt lukevat ohjeet ja turvallisuustiedot huolellisesti kokonaan läpi ja noudattavat niitä.
- **Häiriintymisvaara:** Suunnistustoiminnot voivat edellyttää käsin (muuten kuin suullisesti) tehtäviä asetuksia. Jos asetuksia yritetään tehdä tai tietoja antaa ajon aikana, se saattaa häiritä keskittymistä ja johtaa onnettomuuteen tai vakavaan loukkaantumiseen. Pysäyttäkää ajoneuvo turvallisesti ja laillisesti ennen näitä toimenpiteitä.
- **Luottakaa omaan arvioon:** Suunnistustoiminnot on tarkoitettu vain avuksi. Tehkää ajopäätökset omien havaintojenne pohjalta paikallisten olosuhteiden ja liikennesääntöjen mukaan. Mikään tällainen toiminto ei ole korvike ajotilanteiden omalle arvioinnille. Tämän järjestelmän antamat ajo-ohjeet eivät koskaan korvaa paikallisia liikennesääntöjä, omaa arviointikykyä tai turvallisen ajotavan asettamia vaatimuksia.
- **Reitin turvallisuus:** Älkää noudattako ajo-ohjeita, jos ne johtaisivat vaaralliseen tai laittomaan ajoliikkeeseen tai jos päätyisitte niitä noudattamalla vaaralliseen tilanteeseen tai vaarallisena pitämällemme alueelle. Kuljettaja on ensisijaisesti vastuussa auton turvallisuudesta liikenteessä, ja siksi hänen on arvioitava, onko ehdotettujen ohjeiden noudattaminen turvallista.
- **Kartan mahdollinen epätarkkuus:** Järjestelmän käyttämät kartat saattavat olla epätarkkoja teiden, liikenteen ohjausmenetelmien tai ajo-olosuhteiden muutosten takia. Käyttäkää ehdotettuja reittejä ajaessanne aina hyvää arviointikykyä ja tervettä järkeä.
- **Hätäpalvelut:** Älkää turvautuko järjestelmän suunnistustoimintoihin tarvitessanne reittiä hätäpalveluihin. Kysykää niiden sijaintia paikallisilta viranomaisilta tai pelastuspalvelusta. Karttatietokannassa ei todennäköisesti ole kaikkien hätäpalvelujen kuten poliisin, paloasemien, sairaaloiden ja klinikoiden tietoja tällaisia suunnistustoimintoja varten.

Vastuunne ja riskien hyväksyntä

- Sitoudutte seuraaviin: (a) OHJELMISTON käyttö voimassa olevan lain vastaisesti ajettaessa autoa tai muuta ajoneuvoa tai ajaminen muutoin turvattomalla tavalla aiheuttaa merkittävän riskin tulla häiriytyksi ajon aikana eikä niin pidä toimia missään olosuhteissa. (b) OHJELMISTON käyttö liiallisella äänenvoimakkuudella aiheuttaa merkittävän kuulovaurion riskin eikä sitä pidä käyttää niin missään olosuhteissa. (c) OHJELMISTO ei välttämällä ole yhteensopiva käyttöjärjestelmän tai kolmannen osapuolen ohjelmiston tai palvelun uuden tai erilaisen version kanssa ja OHJELMISTO voi mahdollisesti aiheuttaa käyttöjärjestelmän tai kolmannen osapuolen ohjelmiston tai palvelun kriittisen vian. (d) OHJELMISTON käyttämä kolmannen osapuolen palvelu tai OHJELMISTON kanssa käytettävä kolmannen osapuolen ohjelmisto (i) voi veloittaa käytöstä lisämaksun, (ii) ei välttämättä toimi oikein, keskeytyksettä tai virheettää, (iii) voi vaihtaa suoratoiston tiedostomuotoa tai keskeyttää palvelun, (iv) voi sisältää aikuisille suunnattua, rienaavaa tai loukkaavaa sisältöä ja (v) voi sisältää epätarkkoja, virheellisiä tai harhaanjohtavia liikenne-, sää-, talous- tai turvallisuustietoja tai muuta sisältöä. (e) OHJELMISTON käyttö voi aiheuttaa lisämaksuja langattomien palvelujen palveluntarjoajalle ja kaikki ohjelmistoihin mahdollisesti sisältyvät data- tai minuuttilaskurit ovat vain viitteellisiä, niiden toiminnasta ei anneta takuuta eikä niihin pidä luottaa.
- Käyttäessänne OHJELMISTOA hyväksytte olevanne vastuussa ja hyväksytte kaiken yllä olevissa osissa (a) – (e) mainittuihin kohteisiin liittyvän riskin.

Takuun vastuuvapauslauseke

HYVÄKSYTTE NIMENOMAISESTI, ETTÄ KÄYTÄTTE LAITTEITA JA OHJELMISTOA OMALLA RISKILLÄ JA KANNATTE KOKO TYYDYTTÄVÄN LAADUN, SUORITUSKYVYN, TARKKUUDEN JA VAIVAN RISKIN. SOVELLETTAVAN LAIN ENIMMÄISRAJOISSA OHJELMISTO JA KAIKKI KOLMANNEN OSAPUOLEN OHJELMISTOT JA PALVELUT TOIMITETAAN ”SELLAISENAAN” JA ”KUTEN KÄYTETTÄVISSÄ”, KAIKKINE VIKOINEEN JA ILMAN MINKÄÄNLAISTA TAKUUTA JA FORD MOTOR COMPANY SANOUTUU IRTI KAIKISTA OHJELMISTOON JA KOLMANNEN OSAPUOLEN OHJELMISTOON TAI PALVELUUN LIITTYVISTÄ VÄLITTÖMISTÄ, VÄLILLISISTÄ TAI LAKISÄÄTEISISTÄ TAKUISTA, MUKAAN LUKIEN MUTTA EI AINOASTAAN VÄLILLISISTÄ TAKUISTA JA/TAI EHDOSTA LIITTYEN KAUPALLISEEN HYÖDYNNETTÄVYYTEEN, TYYDYTTÄVÄÄN LAATUUN, TIETTYYN TARKOITUKSEEN SOVELTUVUUTEEN, TARKKUUTEEN, HÄIRIÖTTÖMYYTEEN JA KOLMANSIEN OSAPUOLIEN OIKEUKSIEN LOUKKAAMATTOMUUTEEN. FORD MOTOR COMPANY EI TAKAA (a) OHJELMISTON TAI KOLMANNEN OSAPUOLEN OHJELMISTON TAI PALVELUN KÄYTÖN HÄIRIÖTTÖMYYYTÄ, (b) ETTÄ OHJELMISTO TAI KOLMANNEN OSAPUOLEN OHJELMISTO TAI PALVELU TÄYTTÄÄ VAATIMUKSENNE, (c) ETTÄ OHJELMISTON TAI KOLMANNEN OSAPUOLEN OHJELMISTON TAI PALVELUN TOIMINTA ON KESKEYTYMÄTÖNTÄ TAI VIRHEETÖNTÄ (d) TAI ETTÄ OHJELMISTON TAI KOLMANNEN OSAPUOLEN OHJELMISTON TAI PALVELUN VIAT KORJATAAN. MIKÄÄN FORD MOTOR COMPANYN TAI SEN VALTUUTETUN EDUSTAJAN ANTAMA SUULLINEN TAI KIRJALLINEN TIETO TAI NEUVO EI

MUODOSTA TAKUUTA. JOS OHJELMISTO TAI KOLMANNEN OSAPUOLEN OHJELMISTO TAI PALVELUT OSOITTAUTUVAT VIALLISEKSI, KÄNNÄTTE KAIKEN VÄLTÄMÄTTÖMÄN HUOLLON JA KORJAUKSEN KOKO KUSTANNUKSEN. KAIKKI TUOMIOVALLAT EIVÄT SALLI VÄLILLISTEN TAKUIDEN KIELTÄMISTÄ TAI SOVELTUVIEN LAKIPERUSTEISTEN KULUTTAJAN OIKEUKSIEN RAJOITTAMISTA, JOTEN YLLÄ OLEVA VASTUUVAPAUCLAUSEKE EI VÄLTÄMÄTTÄ TÄYSIN KOSKE TEITÄ. AINOAA FORD MOTOR COMPANYN TARJOAMA TAKUU LÖYTYY OMISTAJAN KÄSIKIRJAAN SISÄLTYVISTÄ TAKUUTIEDOISTA. SIINÄ TAPAUKSESSA, ETTÄ TÄMÄN OSION EHTOJEN JA TAKUUKIRJASEN EHTOJEN VÄLILLÄ ON RISTIRIITÄ, TAKUUKIRJASEN EHDOT PÄTEVÄT.

Sovellettava laki, oikeuspaikka, tuomiovalta

- Michiganin (Yhdysvallat) osavaltion lakeja sovelletaan tähän EULAAAN ja OHJELMISTON käyttöön. OHJELMISTON käyttöön saatetaan soveltaa myös muita paikallisia, osavaltiollisia, kansallisia tai kansainvälisiä lakeja. Kaikki tästä EULASTA johtuvat tai siihen liittyvät riita-asiat esitetään ja hoidetaan ainoastaan Michiganin (Yhdysvallat) osavaltion Wayne Countyssa sijaitsevassa tuomioistuimessa tai Yhdysvaltain piirituomioistuimessa Michiganin itäisessä piirissä (United States District Court for the Eastern District of Michigan). Täten suostutte siihen, että tästä EULASTA johtuvat tai siihen liittyvät riidat ratkaistaan Michiganin (Yhdysvallat) osavaltion

Wayne Countyssa sijaitsevassa tuomioistuimessa tai Yhdysvaltain piirituomioistuimessa Michiganin itäisessä piirissä (United States District Court for the Eastern District of Michigan).

Sitova välimiesmenettely ja luopuminen oikeudesta ryhmäkanteeseen

(a) Soveltaminen. Tätä osiota sovelletaan kaikkiin kiistoihin PAITSI SIIHEN EIVÄT SISÄLLY TEKIJÄNOIKEUKSIEN LOUKKAAMISEEN LIITTYVÄ RIITÄ TAI TEIDÄN, FORD MOTOR COMPANYN TAI MINKÄ TAHANSA FORD MOTOR COMPANYN LISENSSINANTAJAN IMMATERIAALIOIKEUKSIEN TÄYTÄNTÖÖNPANO TAI VOIMASSA OLO. Riita tarkoittaa mitä tahansa riitaa, kannetta tai muuta kiistakysymystä Teidän ja FORD MOTOR COMPANYN välillä, muut kuin yllä luetellut poikkeukset, koskien OHJELMISTOA (mukaan lukien sen hintaa) tai tätä EULAA, riippumatta siitä onko kyseessä sopimus, takuu, oikeudenvastainen teko, asetus, sääntely, säädös tai mikä tahansa muu laillinen tai kohtuullinen peruste.

(b) Ilmoitus riidasta. Riitatapauksessa Teidän tai FORD MOTOR COMPANYN tulee antaa toiselle osapuolelle riidasta ilmoitus, joka on kirjallinen lausunto, josta käyvät ilmi antajan nimi, osoite ja yhteystiedot, riidan taustalla olevat tosiseikat ja pyydetty toimenpide. Te ja FORD MOTOR COMPANY pyritte ratkaisemaan kaikki riidat epävirallisen neuvottelun kautta 60 päivän kuluessa siitä päivästä, jona ilmoitus riidasta on lähetetty. 60 päivän jälkeen Te ja FORD MOTOR COMPANY voitte aloittaa välimiesmenettelyn.

(c) Vähäisten vaatimusten

oikeudenkäynti. Voitte myös viedä minkä tahansa riita-asian vähäisten vaatimusten oikeudenkäyntiin (small claims court) asuinpaikassanne tai FORD MOTOR COMPANYN pääkonttorin sijaintipaikassa, jos riita täyttää tällaisen menettelyn edellytykset. Voitte viedä riidan vähäisten vaatimusten oikeudenkäyntiin riippumatta siitä, neuvottelitteko ensin epävirallisesti vai ette.

(d) Sitova väliliesmenettely. Jos Te ja FORD MOTOR COMPANY ette ratkaise riitaa epävirallisessa neuvottelussa tai vähäisten vaatimusten oikeudenkäynnissä, riita-asian käsittelyä jatketaan yksinomaisesti sitovassa väliliesmenettelyssä. Luovutte oikeudestanne viedä mitään riita-asiaa (tai olla osapuolena tai ryhmäkanteen osana) oikeusistuimeen tuomarin tai valamiehiston ratkaistavaksi. Tämän sijaan kaikki riidat ratkaisee riippumaton välilies, jonka päätökset ovat lopullisia lukuun ottamatta liittovaltion väliliesmenettelyä koskevan lain (Federal Arbitration Act) mukaista rajoitettua valitusoikeutta. Mikä tahansa oikeus, jolla on toimivalta osapuoliin, voi panna välimiehen ratkaisun täytäntöön.

(e) Luopuminen oikeudesta

ryhmäkanteeseen. Kaikki menettelyt riidan ratkaisemiseksi tai käsittelemiseksi tehdään yksinomaisesti yksittäisenä tapauksena. Te tai FORD MOTOR COMPANY ette pyri riidan käsittelyyn ryhmäkanteena, yksityishenkilön yleisenä kanteena (private attorney general action) tai missään muussa menettelyssä, jossa jokin osapuoli toimii tai aikoo toimia edustajana. Väliliesmenettelyä tai oikeudenkäyntimenettelyä ei yhdistetä muuhun ilman kaikkien osapuolten kirjallista ennakkohyväksyntää kaikille väliliesmenettelyille tai oikeudenkäyntimenettelyille.

(f) Väliliesmenettely. American Arbitration Association ("AAA") hoitaa kaikki väliliesmenettelyt kaupallisia väliliesmenettelyitä koskevien määräystensä (Commercial Arbitration Rules) mukaisesti. Jos olette yksityishenkilö ja käytätte OHJELMISTOA henkilökohtaisessa ja ajoneuvokäytössä, tai jos riidan arvo on enintään 75 000 \$ riippumatta siitä oletteko yksityishenkilö ja miten käytätte OHJELMISTOA, sovelletaan myös AAA:n kuluttajariitoja koskevia täydentäviä menettelyitä. Väliliesmenettely käynnistetään lähettämällä Commercial Arbitration Rules Demand for Arbitration (kaupallista väliliesmenettelyä koskevien määräysten mukainen vaatimus väliliesmenettelystä) -lomake AAA:lle. Voitte pyytää kuulemistä puhelimitse tai paikan päällä toimimalla AAA:n sääntöjen mukaisesti. Jos riidan arvo on enintään 10 000 \$, kuuleminen tapahtuu puhelimitse, paitsi jos välilies näkee hyvän syyn kuulemiseen paikan päällä. Lisätietoja saatte sivulta adr.org tai soittamalla numeron +1 800 778 7879. Sitoudutte aloittamaan väliliesmenettelyn ainoastaan asuinkunnassanne tai FORD MOTOR COMPANYN pääkonttorin sijaintipaikassa. Välilies voi määrätä Teille yksilöllisesti samat vahingonkorvaukset kuin tuomioistuini. Välilies voi määrätä vahvistus- tai kielto määräyksen vain Teille yksilöllisesti ja ainoastaan siinä määrin kuin Teidän yksilöllisen vaatimuksenne tyydyttämisen edellyttä.

(g) Väliliesmenettelyn maksut ja kannustimet.

- I. Riidat, joiden arvo on enintään 75 000 \$. FORD MOTOR COMPANY hyvittää kirjauskulunne viipymättä ja maksaa AAA:n sekä välimiehen palkkiot ja kulut. Jos hylkäätte FORD MOTOR COMPANYN viimeisen ennen välimiehen nimittämistä tehdyn kirjallisen ratkaisuehdotuksen

(”viimeinen kirjallinen tarjous”), riita siirtyy välimiehen päätettäväksi (kutsutaan ”ratkaisuksi”) ja välimies antaa Teille enemmän kuin viimeinen kirjallinen tarjous, FORD MOTOR COMPANY antaa Teille kolme kannustinta: (1) maksaa joko ratkaisun tai 1 000 \$ (näistä suuremman), (2) maksaa mahdolliset kohtuulliset asianajokulunne kaksinkertaisina ja (3) korvaa kaikki asianajajanne kohtuulliset kulut (mukaan lukien asiantuntijatodistajien palkkiot ja kulut), jotka ovat syntyneet vaatimuksenne välimiesmenettelyyn liittyvissä tutkimuksissa, valmisteluissa ja käsittelyssä. Välimies määrittää summat.

- ii. Riidat, joiden arvo on yli 75 000 \$. Kirjauskulujen ja AAA:n sekä välimiehen palkkion ja kulujen maksamiseen sovelletaan AAA:n sääntöjä.
- iii. Minkä tahansa arvoiset riidat. Missä tahansa käynnistämässään välimiesmenettelyssä FORD MOTOR COMPANY hakee takaisin omia AAA- tai välimiespalkkioitaan ja -kulujaan tai Teille hyvittämiään kirjauskuluja vain siinä tapauksessa, että välimies katsoo välimiesmenettelyn olleen kevytmielinen tai aloitetun sopimattomasta syystä. FORD MOTOR COMPANY maksaa kaikkien käynnistämiensä välimiesmenettelyiden kirjauskulut ja AAA:n sekä välimiehen palkkiot ja kulut. Se ei vaadi asianajajan palkkioita ja kuluja Teiltä missään välimiesmenettelyssä. Kustannuksia ja palkkioita ei lasketa mukaan, kun määritetään riidan arvoa.

(h) Vaatimukset ja riidat tulee jättää vuoden kuluessa. Lain sallimissa rajoissa kaikki tämän EULAN ja osion piiriin kuuluvat vaatimukset ja riidat tulee jättää vuoden kuluessa vähäisten vaatimusten oikeusistuimeen (small claims court, osio

c) tai välimiesmenettelyyn (osio d). Vuoden ajanjakso alkaa siitä hetkestä, jolloin vaatimus tai riita voitaisiin ensimmäisen kerran jättää. Jos tällaista vaatimusta tai riitaa ei jätetä vuoden kuluessa, se suljetaan pysyvästi.

(i) Erotettavuus. Jos luopuminen oikeudesta ryhmäkanteeseen (osio e) katsotaan oikeudenvastaiseksi tai täytäntöpakottomaksi koskien kaikkia tai joitakin riidan osia, niin kyseistä osion e kohtaa ei sovelleta näihin osiin. Sen sijaan nämä osat erotetaan ja niitä käsitellään oikeusistuimessa ja muita osia välimiesmenettelyssä. Jos jokin muu osion e ehto havaitaan oikeudenvastaiseksi tai täytäntöpakottomaksi, kyseisen ehto erotetaan ja muu osa osiosta e on edelleen täysin voimassa.

Telenav-ohjelmiston loppukäyttäjän lisenssisopimus

Lukekaa nämä ehdot huolellisesti ennen Telenav-ohjelmiston käyttöä. Käyttämällä Telenav-ohjelmistoa hyväksytte nämä ehdot. Jos ette hyväksy näitä ehtoja, älkää rikkoko pakkauksen sinettiä, käynnistäkö tai käytäkö Telenav-ohjelmistoa millään muulla tavalla. Telenav voi muuttaa tätä sopimusta ja tietosuojamenettelyä milloin tahansa ja antaa siitä ilmoituksen tai olla antamatta ilmoitusta. Sitoudutte käymään ajoittain osoitteessa <http://www.telenav.com> tarkistamassa tämän sopimuksen ja tietosuojamenettelyn voimassa olevan version.

1. Turvallinen ja laillinen käyttö

Myönnätte, että huomion kiinnittäminen Telenav-ohjelmistoon voi aiheuttaa loukkaantumisen- tai kuolemanvaaran tilanteissa, jotka vaativat herkeämätöntä huomiota, ja sitoudutte siksi seuraaviin seikkoihin käyttäessänne Telenav-ohjelmistoa:

(a) noudattamaan kaikkia liikennesääntöjä ja ajamaan muutenkin turvallisesti;

(b) käyttämään omaa arviointikykyä ajon aikana. Jos Telenav-ohjelmiston ajo-ohje aiheuttaisi mielestänne vaarallisen tai laittoman ajoliikkeen, vaarantaisi turvallisuutenne tai ohjaisi vaarallisenä pitämällemme alueelle, älkää noudattako sellaista ajo-ohjetta;

(c) älkää antako määränpäättä tai käsitelkö Telenav-ohjelmistoa muulla tavalla, ellei ajoneuvo ole paikallaan ja pysäköitynä;

(d) älkää käyttäkö Telenav-ohjelmistoa mihinkään lainvastaiseen, luvattomaan, tahattomaan, turvattomaan, vaaralliseen tai laittomaan tarkoitukseen tai tämän sopimuksen kanssa ristiriidassa olevalla tavalla;

(e) järjestäkää kaikki Telenav-ohjelmiston käyttöön tarvittavat GPS-laitteet ja langattomat laitteet ja kaapelit turvallisesti ajoneuvossa, jotta ne eivät häiritse ajoa eivätkä estä minkään turvavarusteen (kuten turvatyynyn) toimintaa.

Sitoudutte hyvittämään ja estämään Telenaville koituvan harmin kaikkiin korvausvaatimuksiin liittyen, jotka johtuvat Telenav-ohjelmiston vaarallisesta tai muutoin sopimattomasta käytöstä liikkuvassa ajoneuvossa, myös edellä mainittujen ohjeiden laiminlyönnistä johtuen.

2. Tilitiedot

Sitoudutte (a) antamaan Telenaville oikeat, tarkat, voimassa olevat ja täydelliset tiedot itsestänne Telenav-ohjelmiston rekisteröinnin yhteydessä ja (b) ilmoittamaan Telenaville viipymättä näiden tietojen muutoksista ja pitämään tiedot oikeina, tarkkoina, voimassa olevina ja täydellisinä.

3. Ohjelmistolisenssi

- Edellyttäen, että noudatatte tämän sopimuksen ehtoja, Telenav myöntää Teille henkilökohtaisen, ei-yksinomaisten, ei-siirrettävän lisenssin (paitsi alla nimenomaisesti sallitun Telenav-ohjelmiston lisenssin pysyvän siirron yhteydessä), ilman alilisensiointioikeutta, käyttää Telenav-ohjelmistoa (vain objektikoodimuodossa) Telenav-ohjelmiston käyttöön. Tämä lisenssi päättyy tämän sopimuksen päättyessä tai ruetessa. Lupaatte käyttää Telenav-ohjelmistoa ainoastaan henkilökohtaiseen liiketoiminta- tai vapaa-ajan tarkoitukseen ettekä kaupallisten navigointipalvelujen tarjoamiseen muille osapuolille.

3.1 Lisenssin rajoitukset

- (a)** aukikoodaa, takaisinkäänää, pura, käänää, muokkaa, muuta tai tee mitään muita muutoksia Telenav-ohjelmistoon tai mihinkään sen osaan; **(b)** yritä selvittää Telenav-ohjelmiston lähdekoodia, audiokirjastoa tai muuta rakennetta ilman Telenavin edeltävää kirjallista suostumusta; **(c)** poista Telenav-ohjelmistosta tai muuta mitään Telenavin tai sen toimittajien tavaramerkkejä, kauppanimiä, logoja, patenteja tai tekijänoikeushuomautuksia tai muita huomautuksia tai merkintöjä; **(d)** jaa, alilisensoi tai muuten siirrä Telenav-ohjelmistoa muille, paitsi osana Telenav-ohjelmiston pysyvää siirtoa; tai **(e)** käytä Telenav-ohjelmistoa tavalla, joka

i. loukkaa minkään osapuolen immateriaali- tai omistusoikeuksia, oikeutta julkisuusarvoon tai yksityisyyteen tai mitään muita oikeuksia,

ii. rikkoo mitään lakia, määräystä tai säädöstä, mukaan lukien mutta ei ainoastaan roskapostitukseen, tietosuojaan, kuluttajan- ja lastensuojaan, hävyttömyyksiin tai kunnianloukkauksiin liittyviä lakeja ja määräyksiä, tai

iii. on haitallinen, uhkaava, loukkaava, ahdisteleva, kiusaava, häpäisevä, rivo, hävytön, herjaava tai muuten kyseenalainen; ja (f) liisaa, vuokraa tai salli muuten kolmansien osapuolien käyttöä luvatta Telenav-ohjelmistoa ilman Telenavin edeltävää kirjallista suostumusta.

4. Vastuuvapautuslausekkeet

- Siinä määrin kuin sovellettavissa oleva laki sallii, Telenav, sen lisenssiantajat ja toimittajat tai minkään edellä mainitun edustajat tai työntekijät eivät missään tapauksessa ole korvausvastuussa Teidän tai kenenkään muun Telenav-ohjelmiston antamien tietojen perusteella tekemistä päätöksistä tai toimenpiteistä. Telenav ei myöskään takaa Telenav-ohjelmistossa käytettävän kartan tai muiden tietojen tarkkuutta. Nämä tiedot eivät aina vastaa todellisuutta muun muassa teiden sulkemisen, tietyömaiden, sään, uusien teiden ja muiden muuttuvien olosuhteiden takia. Olette vastuussa Telenav-ohjelmiston käytöstä aiheutuvasta riskistä kokonaisuudessaan. Esimerkiksi, mutta ilman rajoitusta, sitoudutte siihen, ettette turvaudu Telenav-ohjelmistoon kriittisissä navigoinnissa alueilla, joilla Teidän tai muiden hyvinvointi tai hengissä pysyminen riippuu navigoinnin

tarkkuudesta, koska Telenav-ohjelmiston karttoja tai toimintoja ei ole tarkoitettu tukemaan tällaisia riskialttiita käyttötapoja etenkin etäisillä maantieteellisillä alueilla.

- TELENAV NIMENOMAISESTI SANOUTUU IRTI KAIKISTA TELENAV-OHJELMISTOON LIITTYVISTÄ TAKUISTA JA SULKEE POIS KAIKKI TELENAV-OHJELMISTOON LIITTYVÄT TAKUUT, JOKO LAKISÄÄTEISET, VÄLITTÖMÄT TAI VÄLILLISET TAKUUT, MUKAAN LUKIEN KAIKKI KANSSAKÄYMISESTÄ, TAVASTA TAI KAUPANKÄYNNISTÄ NOUSEVAT TAKUUT JA MUKAAN LUKIEN MUTTA EI AINOASTAAN VÄLILLISET TAKUUT KAUPALLISESTA HYÖDYNNETTÄVYYDESTÄ, SOVELTUUVUUDESTA TIETTYYN TARKOITUKSEEN JA KOLMANSIEN OSAPUOLIEN OIKEUKSIEN LOUKKAANTUMATTOMUUDESTA TELENAV-OHJELMISTOON LIITTYEN.
- Tietyt tuomiovallat eivät salli tiettyjen takuiden vastuuvapautuksia, joten tämä rajoitus ei ehkä koske Teitä.

5. Vastuunrajoitus

- SOVELTUVAN LAIN SALLIMISSA RAJOISSA TELENAV TAI SEN LISENSsANTAJAT JA TOIMITTAJAT EIVÄT MISSÄÄN TAPAUKSESSA OLE VASTUUSSA TEILLE TAI MILLEKÄÄN KOLMANNELLE OSAPUOLELLE EPÄSUORISTA, LIITÄNNÄISISTÄ, VÄLILLISISTÄ TAI MAHDOLLISISTA VAHINGOISTA TAI RANGAISTUSKORVAUKSISTA (MUKAAN LUKIEN JOKAISISSA TAPAUKSESSA MUTTA EI AINOASTAAN VAHINGOT TAI VAHINGONKORVAUKSET, JOTKA LIITTYVÄT KYVYTTÖMYYTEEN KÄYTTÄÄ LAITTEISTOA TAI Tietoja,

TIETOJEN MENETYKSEEN, LIIKETOIMINNAN MENETYKSEEN, VOITONMENETYKSEEN, LIIKETOIMINNAN KESKEYTYMISEEN TAI VASTAAVAAN), JOTKA JOHTUVAT TELENÄV-OHJELMISTON KÄYTÖSTÄ TAI KYVYTTÖMYYDESTÄ KÄYTTÄÄ SITÄ, VAIKKA TELENÄVILLE OLISI ILMOITETTU TÄLLAISTEN VAHINKOJEN MAHDOLLISUUDESTA. HUOLIMATTA MISTÄ TAHANSA VAHINGOISTA, JOITA TEILLE SAATTAÄ KOITUA MISTÄ TAHANSA SYYSTÄ, (MUKAAN LUKIEN ILMAN RAJOITUSTA KAIKKI TÄSSÄ MAINITUT VAHINGOT SEKÄ KAIKKI SUORAT TAI YLEISET VAHINGOT SOPIMUKSEN, OIKEUDENLOUKKAUKSEN (MUKAAN LUKIEN HUOLIMATTOMUUS) TAI MUUN YHTEYDESSÄ), TELENÄVIN JA KAIKKIEN TELENÄVIN TOIMITTAJIEN KOKO VASTUUVOLLLISUUS ON RAJOITETTU ENINTÄÄN SIIHEN SUMMAAN, JONKA TE MAKSOITTE TELENÄV-OHJELMISTOSTA. KAIKKI VALTIOT JA/TAI TUOMIOVALLAT EIVÄT SALLI LIITÄNNÄISTEN TAI VÄLILLISTEN VAHINKOJEN POISSULKEMISTA TAI RAJOITUSTA, JOTEN EDELLÄ MAINITUT RAJOITUKSET TAI POISSULKEMISET EIVÄT EHKÄ KOSKE TEITÄ.

6. Välimiesmenettely ja sovellettava laki

- Hyväksytte sen, että jokainen kiista, vaatimus tai riitakysymys, joka perustuu tai liittyy tähän sopimukseen tai Telenav-ohjelmistoon, ratkaistaan itsenäisellä välimiesmenettelyllä, johon kuuluu puolueeton välimies ja jota hallitsee amerikkalainen välitysjärjestö American Arbitration Association Santa Clarassa Kaliforniassa. Välimies noudattaa American Arbitration Associationin kaupallista välimiesmenettelyä koskevia määräyksiä, ja mikä tahansa tuomiovaltainen tuomioistuimien saattaa

antaa tuomion välimiehen esittämästä päätöksestä. Välimiesmenettelyssä ei ole tuomaria eikä valamiehistöä, ja välimiehen päätös sitoo kumpaakin osapuolta. Suostutte nimenomaisesti luopumaan oikeudesta valamiehistöön perustuvaan oikeudenkäyntiin. Tähän sopimukseen ja sopimuksen täyttämiseen sovelletaan Kalifornian osavaltion lakeja ja sitä tulkitaan niiden mukaisesti siitä riippumatta, onko sopimus ristiriidassa lain kanssa. Niissä tapauksissa, joissa oikeustoimi on välttämätön sitovaan välimiesmenettelyyn liittyen, Telenav hyväksyy ja Te hyväksytte Kalifornian osavaltion Santa Claran maakunnan oikeuslaitoksen tuomiovaltainen. Kansainvälinen kauppalaki United Nations Convention on Contracts for the International Sale of Goods ei päde.

7. Oikeuksienluovutus

- Ette saa myydä uudelleen, osoittaa tai siirtää tätä sopimusta tai mitään oikeuksianne tai velvollisuuksianne, paitsi kokonaisuudessaan Telenav-ohjelmiston pysyvän siirron yhteydessä ja nimenomaisesti sillä ehdolla, että Telenav-ohjelmiston uusi käyttäjä sitoutuu noudattamaan tämän sopimuksen ehtoja. Sellainen myynti, osoitus tai siirto, jota ei ole nimenomaisesti sallittu tässä kohdassa, johtaa tämän sopimuksen välittömään raukeamiseen ilman Telenaville aiheutuvaa korvausvastuuta, jolloin Teidän ja kaikkien muiden osapuolien on välittömästi lopetettava kaikki Telenav-ohjelmiston käyttö. Edellä mainitusta huolimatta Telenav voi osoittaa tämän sopimuksen kenelle tahansa muulle osapuolelle milloin tahansa ilman ilmoitusta edellyttäen, että tämä sopimus sitoo Telenavin osoittamaa tahoa.

8. Muut

8,1

Tämä sopimus muodostaa Teidän ja Telenavin välisen sopimuksen kokonaisuudessaan sopimuksen aiheesta.

8,2

Nimenomaisesti tässä sopimuksessa myönnettyä rajoitettua lisenssiä lukuun ottamatta Telenav pidättää kaikki oikeudet, omistusoikeudet ja hallintaoikeudet Telenav-ohjelmistoon, mukaan lukien mutta ei ainoastaan kaikki siihen liittyvät immateriaalioikeudet. Mitään lisenssejä tai muita oikeuksia, joita ei ole nimenomaisesti myönnetty tässä sopimuksessa, ei ole tarkoitus eikä niitä saa myöntää tai suoda johtopäätöksen, lain, kannustimen, vastaväitteiden rajoittamisen kautta tai muuten, ja Telenav ja sen toimittajat ja lisenssinantajat pidättävät kaikki vastaavat oikeudet paitsi tässä sopimuksessa nimenomaisesti myönnetyt lisenssit.

8,3

Käyttämällä Telenav-ohjelmistoa myönnytte vastaanottamaan elektronisesti Telenavilta kaikki Telenav-ohjelmistoon liittyvät tiedonannot, mukaan lukien ilmoitukset, sopimukset, lain edellyttämät ilmoitukset ja muut tiedot (joihin kaikkiin viitataan käsitteellä "Ilmoitukset"). Telenav saattaa antaa tällaisia ilmoituksia julkaisemalla ne Telenavin verkkosivustossa tai lataamalla ne langattomaan laitteeseenne. Jos haluatte peruuttaa antamanne suostumuksen ilmoitusten vastaanottamiseen elektronisesti, Teidän on lopetettava Telenav-ohjelmiston käyttö.

8,4

Jos Telenav ei tai Te ette pane jotakin sopimusehtoa täytäntöön, se ei vaikuta kyseisen osapuolen oikeuteen panna sitä täytäntöön milloin tahansa jälkepäin, eikä jonkin tämän sopimuksen kohdan rikkomista tai loukkaamista koskevasta oikeudesta luopuminen tarkoita, että mistään myöhempiä rikkomisia tai loukkaamisia koskevista oikeuksista luovutaan tai että itse sopimusehdosta luovutaan.

8,5

Jos mikä tahansa tämän sopimuksen ehto määritetään täytäntöpakottomaksi, kyseistä ehtoa muutetaan vastaamaan osapuolten aikomusta, ja tämän sopimuksen muut ehdot ovat yhä täysin voimassa.

8,6

Tämän sopimuksen sisältämät otsikot on lisätty vain selvyyden vuoksi, eikä niitä katsota sopimuksen osaksi eikä niihin viitata tämän sopimuksen tulkinnessa. Tässä sopimuksessa sanat "sisältää" ja "mukaan lukien" ja niiden vaihtelut eivät ole rajoitusta määrittäviä termejä, vaan niiden katsotaan pikemminkin tulevan ennen sanoja "ilman rajoitusta".

9. Muiden myyjien ehdot

- Telenav-ohjelmisto käyttää karttaa ja muita tietoja, jotka kolmannen osapuolen myyjät ovat lisensoineet Telenaville Teidän ja muiden loppukäyttäjien hyödyksi. Tämä sopimus sisältää näitä yrityksiä koskevat loppukäyttäjien ehdot (tämän sopimuksen lopussa), ja siten

Telenav-ohjelmiston käyttö on myös näiden ehtojen alainen. Sitoudutte noudattamaan seuraavia lisäehtoja, joka koskevat Telenavin kolmatta osapuolta edustavien myyjien lisenssinantajia:

9.1 HERE North America, LLC:n edellyttämät loppukäyttäjän ehdot

Tieto ("Tieto") on tarkoitettu vain henkilökohtaiseen, sisäiseen käyttöön eikä sitä saa myydä uudelleen. Se on tekijänoikeuksien suojaama sekä seuraavien ehtojen alainen, jotka Te toisena osapuolena ja Telenav ("Telenav") ja sen lisenssinantajat (mukaan lukien niiden lisenssinantajat ja toimittajat) toisena osapuolena ovat hyväksyneet.

© 2013 HERE. Kaikki oikeudet pidätetään.

Kanadan alueita koskeva tieto sisältää Kanadan viranomaisten luvalla hankittuja tietoja, mukaan lukien: © Her Majesty the Queen in Right of Canada, © Queen's Printer for Ontario, © Canada Post Corporation, GeoBase®, © Department of Natural Resources Canada.

HERellä on United States Postal Servicen® ei-yksinomainen lisenssi ZIP+4®-tietojen julkaisuun ja myyntiin.

©United States Postal Service® 2014. United States Postal Service® ei määrittele, hallinnoi tai hyväksy hintoja. USPS omistaa seuraavat tavaramerkit ja rekisteröinnit: United States Postal Service, USPS, and ZIP+4.

Meksikoa koskeva tieto sisältää tiettyjä Instituto Nacional de Estadística y Geografía -instituutin tietoja.

9.2 NAV2 (Shanghai) Co., Ltd:n edellyttämät loppukäyttäjän ehdot

Tieto ("Tieto") on tarkoitettu vain henkilökohtaiseen, sisäiseen käyttöön eikä sitä saa myydä uudelleen. Se on tekijänoikeuksien suojaama sekä seuraavien ehtojen alainen, jotka Te toisena osapuolena ja NAV2 (Shanghai) Co., Ltd ("NAV2") ja sen lisenssinantajat (mukaan lukien niiden lisenssinantajat ja toimittajat) toisena osapuolena ovat hyväksyneet. 20xx. Kaikki oikeudet pidätetään.

Ehdot ja määräykset

Sallittu käyttö. Hyväksytte, että tätä tietoa käytetään yhdessä Telenav-ohjelmiston kanssa ainoastaan yrityksen sisällä ja henkilökohtaisessa käytössä siinä tarkoituksessa, johon lisenssi myönnettiin, eikä sitä käytetä palveluntarjoamis- tai osituskäyttötarkoituksessa eikä muussa vastaavassa tarkoituksessa. Näin ollen, lukuun ottamatta seuraavissa kohdissa määritettyjä rajoituksia, sitoudutte siihen, etette muuten jäljennä, kopioi, muuta, takaisinkäänä, pura, luo siihen perustuvia johdettuja versioita tai aukikoodaa mitään tämän tiedon osaa, ettekä saa siirtää ja jakaa tietoa missään muodossa mihinkään tarkoitukseen, paitsi lakien sallimassa määrin.

Rajoitukset. Lukuun ottamatta tilanteita, jossa Telenav on nimenomaisesti lisensoinut Teidät niin tekemään ja edellyttäen kohtaa rajoittamatta, ette saa käyttää (a) tätä tietoa minkään sellaisen tuotteen, järjestelmän tai sovelluksen kanssa, joka on asennettu tai muutoin liitetty ajoneuvoon, jossa voidaan käyttää navigointi-, paikannus-, lähettämis-, reaaliaikaista reittiohjaus-, kaluston hallinta- tai vastaavaa sovellusta tai (b) yhdessä minkään paikannuslaitteen tai

minkään mobiililaitteen tai langattomasti yhteyden muodostavan laitteen tai tietokoneen kanssa tai niihin yhteydessä olleen mukaan lukien ilman rajoitusta matkapuhelimien, kämmentietokoneiden, hakulaitteiden ja PDA-laitteiden kanssa.

Varoitus. Ajan tuomista muutoksista, olosuhteiden muuttumisesta, käytetyistä lähteistä ja kattavan maantieteellisen tiedon keruun luonteesta johtuen tämä tieto voi sisältää epätarkkoja tai epätäydellisiä tietoja ja antaa virheellisiä tuloksia.

Ilman takuuta. Tieto ilmoitetaan Teille "sellaisenaan" ja käytätte sitä omalla vastuulla. Telenav ja sen lisenssinantajat (ja niiden lisenssinantajat ja toimittajat) eivät anna mitään takuuta, lausuntoja tai takeita, välittömiä tai välillisiä, lain perusteella tai muuten, mukaan lukien mutta ei ainoastaan sisällöstä, laadusta, tarkkuudesta, täydellisyydestä, tehokkuudesta, luotettavuudesta, soveltuvuudesta tiettyyn tarkoitukseen, hyödyllisyydestä, käytöstä tai tämän tiedon antamista tuloksista tai että tiedon tai palvelimen käyttö onnistuu keskeytyksittä tai virheittä.

Takuun vastuuvapauslauseke:

TELENAV JA SEN LISENSSINANTAJAT (MUKAAN LUKIEN NIIDEN LISENSSIANTAJAT JA TOIMITTAJAT) SANOUTUVAT IRTI KAIKISTA TAKUISTA, VÄLITTÖMISTÄ JA VÄLILLISISTÄ, JOTKA KOSKEVAT LAATUA, SUORITUSKYKYÄ, KAUPALLISTA HYÖDYNNETTÄVYYTTÄ, SOVELTUVUUTTA TIETTYYN TARKOITUKSEEN TAI OIKEUKSIEN LOUKKAAMATTOMUUTTA. Eräät valtiot, alueet ja maat eivät salli tiettyjä takuun vapautuksia, joten siltä osin edellä mainittu rajoitus ei ehkä koske Teitä.

Vastuuvapauslauseke: TELENAV JA SEN LISENSSINANTAJAT (MUKAAN LUKIEN NIIDEN LISENSSIANTAJAT JA TOIMITTAJAT) EIVÄT OLE VASTUUSSA TEILLE MISTÄÄN VAATEESTA TAI TOIMESTA, RIIPPUMATTA VAATEEN TAI TOIMEN LUONTEESTA, JOSAA VÄITETÄÄN TAPAHTUNEEN MENETYS, VAMMA TAI VAURIO, SUORA TAI EPÄSUORA, JOKA VOI AIHEUTUA NÄIDEN TIETOJEN KÄYTÖSTÄ TAI HALLUSSAPIDOSTA; TAI MISTÄÄN VOITON, TULON, SOPIMUSTEN TAI SÄÄSTÖJEN MENETYKSESTÄ TAI MUISTA SUORISTA, EPÄSUORISTA, SATUNNAISISTA, ERIKOISLAATUISISTA TAI VÄLILLISISTÄ VAHINGOISTA, JOTKA AIHEUTUVAT NÄIDEN TIETOJEN KÄYTÖSTÄ TAI TIETOJEN KÄYTTÖKELVOTTOMUUDESTA, MISTÄÄN TIETOJEN VIASTA TAI NÄIDEN EHTOJEN RIKKOMISESTA RIIPPUMATTA SIITÄ, ONKO KYSEESSÄ SOPIMUSRIKE TAI MUU RIKKOMUKSELLINEN TOIMI TAI VÄITETTY SOPIMUSSUHTEESEEN LIITTYVÄ VASTUU, VAIKKA TELENAVILLE TAI SEN LISENSSINANTAJILLE OLISI ETUKÄTEEN ILMOITETTU TÄLLAISTEN VAHINKOJEN MAHDOLLISUUDESTA. Eräät valtiot, alueet ja maat eivät salli tiettyjä vastuunvapautuksia tai vahinkojen rajoituksia, joten siltä osin edellä mainittu ei ehkä koske Teitä.

Vientirajoitukset. Noudatatte kaikkialla tiedon tai sen suoranaisten johdustuotteiden osalta kaikkia voimassa olevia lakimääräisiä vientirajoituksia ja hankitte viennille kaikki tarvittavat luvat mukaan lukien mutta niihin rajoittumatta Yhdysvaltojen Department of Commerce -ministeriön Department of Commerce and the Bureau of Industry and Security -osaston Office of Foreign Assets Control -viranomaisen hallitsemien lakien, määräysten ja säännösten mukaiset luvat. Siinä tapauksessa, että jokin tällainen vientilaki, -määräys tai -säädos estää

HEREä täyttämästä tiedon toimittamista tai jakamista koskevia sopimuksen mukaisia velvoitteita, tällainen tapahtumatta jättäminen annetaan anteeksi eikä se muodosta tämän sopimuksen rikkomusta.

Koko sopimus. Nämä ehdot ja edellytykset muodostavat Teidän ja Telenavin (ja sen lisenssinantajien, mukaan lukien niiden lisenssinantajat ja toimittajat) välisen koko sopimuksen tässä asiassa, ja ne korvaavat kaikki aiemmat suulliset tai kirjalliset sopimukset tästä asiasta.

Sovellettava laki. Edellä mainittuihin ehtoihin sovelletaan Illinois'n osavaltion [lisätkää "Alankomaiden", kun käytössä on Eurooppaa koskeva HERE-tieto] lakeja, mutta erikseen kielletään (i) niiden ehdot lainsäädännön ristiriitailanteista tai (ii) YK:n kansainvälisen tavarann kauppa koskeva sopimus, joka nimenomaan suljetaan pois. Sitoudutte siihen, että tietoa koskeviin erimielisyyksiin, vaateisiin tai toimenpiteisiin sovelletaan Illinois'n osavaltion [lisätkää "Alankomaiden", kun käytössä on Eurooppaa koskeva HERE-tieto] lakeja.

Viranomainen loppukäyttäjänä. Jos tiedon hankkija on Yhdysvaltain valtionhallinto tai jonkin muu taho, joka tavoittelee tai käyttää Yhdysvaltain valtionhallinnon itsellään tavannomaisesti pitämiä oikeuksia, tai jos tietoa hankitaan Yhdysvaltain valtionhallinnon tai edellä mainitun muun tahon puolesta, tämä tieto katsotaan "kaupalliseksi tuotteeksi", määritetty säännösten kohdassa 48 C.F.R. ("FAR") 2.101, se on lisensoitu tämän loppukäyttäjän ehtojen mukaisesti ja kukin tiedon kopio toimitetaan siten, että siihen merkitään asianmukaisella tavalla seuraava "Käyttöilmoitus" ja sitä käsitellään kyseisen ilmoituksen mukaisesti:

KÄYTTÖILMOITUS

HANKKIJAN (VALMISTAJAN/TOIMITTAJAN) NIMI: HERE

HANKKIJAN (VALMISTAJAN/TOIMITTAJAN) OSOITE: c/o Nokia, 425 West Randolph Street, Chicago, Illinois 60606

Tämä tieto on kaupallinen tuote, kuten määritetty säännösten kohdassa FAR 2.101, ja sitä koskee nämä loppukäyttäjän ehdot, joiden mukaisesti tämä tieto on toimitettu.

© 1987–2014 HERE – Kaikki oikeudet pidätetään.

Jos sopijavirkamies, liittovaltion hallituksen elin tai jokin liittovaltion virkamies kieltäytyy käyttämästä tässä annettua merkintää, sopijavirkamiehen, liittovaltion hallituksen elimen tai liittovaltion virkamiehen on ilmoitettava HERElle ennen tietoa koskevien lisä- tai vaihtoehtoisten oikeuksien hakemista.

I. Yhdysvaltain ja Kanadan alue

A. Yhdysvaltain tiedot. Kaikkien sellaisten sovellusten loppukäyttäjän ehtojen, joissa on Yhdysvaltoja koskevaa tietoa, on sisällettävä seuraavat ilmoitukset:

HEREllä on United States Postal Service® ei-yksinomainen lisenssi ZIP+4®-tietojen julkaisuun ja myyntiin.

©United States Postal Service® 20XX. United States Postal Service® ei määrittele, hallinnoi tai hyväksy hintoja. USPS omistaa seuraavat tavaramerkit ja rekisteröinnit: United States Postal Service, USPS, and ZIP+4.

B. Kanadan tiedot. Seuraavat ehdot koskevat sellaista Kanadan tietoa, joka voi sisältää tai kuvata kolmannen osapuolen lisenssinantajien tietoa ("Kolmannen osapuolen tieto"), joita ovat esimerkiksi Her Majesty the Queen in Right of Canada ("Her Majesty"), Canada Post Corporation ("Canada Post") ja Department of Natural Resources of Canada ("NRCan"):

1. Vastuuvapauslauseke ja rajoitus: Asiakas suostuu noudattamaan seuraavia ehtoja käyttäessään kolmannen osapuolen tietoa:

a. Vastuuvapauslauseke:

Kolmannen osapuolen tieto lisensoidaan "sellaisenaan". Kyseisen tiedon lisenssinantajat, mukaan lukien Her Majesty, Canada Post ja NRCan, eivät anna mitään kyseistä tietoa koskevia takuita, lausuntoja tai takeita, välittömiä tai välillisiä, lain perusteella tai muuten, mukaan lukien mutta ei ainoastaan tehokkuudesta, täydellisyydestä tai soveltuvuudesta tiettyyn tarkoitukseen.

b. Vastuunrajoitus: Kolmannen osapuolen tiedon lisenssinantajat, mukaan lukien Her Majesty, Canada Post ja NRCan, eivät ole vastuussa (i) mistään vaateesta tai toimesta, riippumatta vaateen tai toimen luonteesta, jossa väitetään tapahtuneen menetykset, vamma tai vaurio, suora tai epäsuora, joka voi aiheutua kyseisen tiedon käytöstä tai hallussapidosta tai (ii) mistään tulojen tai sopimusten menetyksistä tai mistään muista välillisistä menetyksistä, jotka aiheutuvat tämän tiedon viasta.

2. Tekijänoikeusilmoitus: Asiakkaan on kiinnitettävä kuhunkin Kanadan aluetta koskevan tiedon tai sen osien kopioon selkeästi näkyville seuraava tekijänoikeusilmoitus ainakin yhteen seuraavista: (i) kopion tallennusvälineen etiketti; (ii) kopion pakkaus tai (iii) muu kopion kanssa pakattu materiaali, kuten käyttöoppaat tai loppukäyttäjän lisenssisopimus: "This data includes information taken with permission from Canadian authorities, including © Her Majesty the Queen in Right of Canada, © Queen's Printer for Ontario, © Canada Post Corporation, GeoBase®, © The Department of Natural Resources Canada. All rights reserved."

3. Loppukäyttäjän ehdot: Elleivät osapuolet muuta sovi, asiakas toimittaa loppukäyttäjille sopimuksen valtuuttamalla tavalla minkä tahansa toimitettavan Kanadan alueen tiedon tai sen osan yhteydessä kyseisille loppukäyttäjille kohtuullisen selvällä tavalla kolmannen osapuolen tiedon lisenssinantajien, mukaan lukien Her Majesty, Canada Post and NRCan, ehdot (ilmoitettuna yhdessä muiden sopimuksen mukaan ilmoitettavien käyttöehtojen kanssa tai, jos niin ilmoitetaan, asiakkaan toimesta), jotka sisältävät seuraavat ehdot:

Tieto voi sisältää tai kuvata kolmannen osapuolen lisenssinantajien tietoa, joita ovat Her Majesty the Queen in the Right of Canada ("Her Majesty"), Canada Post Corporation ("Canada Post") ja Department of Natural Resources of Canada ("NRCan"). Kyseiset tiedot lisensoidaan "sellaisenaan". Lisenssinantajat, mukaan lukien Her Majesty, Canada Post ja NRCan, eivät anna mitään kyseistä tietoa koskevia takuita, lausuntoja tai

takeita, välittömiä tai välillisiä, lain perusteella tai muuten, mukaan lukien mutta ei ainoastaan tehokkuudesta, täydellisyydestä tai soveltuvuudesta tiettyyn tarkoitukseen.

Lisenssinantajat, mukaan lukien Her Majesty, Canada Post ja NRCan, eivät ole vastuussa mistään vaateesta tai toimesta, riippumatta vaateen tai toimen luonteesta, jossa väitetään tapahtuneen menetykset, vamma tai vaurio, suora tai epäsuora, joka voi aiheutua tämän tiedon käytöstä tai hallussapidosta. Lisenssinantajat, mukaan lukien Her Majesty, Canada Post ja NRCan, eivät ole vastuussa mistään tulojen tai sopimusten menetyksistä tai mistään muista välillisistä menetyksistä, jotka aiheutuvat mistään näiden tietojen viasta tai tiedosta. Loppukäyttäjät hyödyttävät ja estävät lisenssinantajille, kuten Her Majestylle, Canada Postille ja NRCanille, ja heidän toimihenkilöilleen, työntekijöilleen ja edustajilleen aiheutuvan harmin, joka liittyy vaateeseen tai toimeen riippumatta vaateen tai toimen luonteesta, jossa väitetään syntyneen menetyksiä, kustannuksia, kuluja, vaurio tai vamma (mukaan lukien kuolemaan johtanut vamma), joka voi aiheutua näiden tietojen tai tiedon käytöstä tai hallussapidosta.

4. Lisäehdot: Tässä olevat ehdot tulevat kaikkien tämän sopimuksen osapuolille kuuluvien oikeuksien ja velvollisuuksien lisäksi. Siinä tapauksessa, että jokin tämän osan ehtoista ei ole yhtäläinen tai on ristiriidassa sopimuksen muiden ehtojen kanssa, tämän osan ehtoja noudatetaan.

II. Meksiko. Seuraavat ehdot koskevat Meksikon tietoja, joita ovat myös tietyt Instituto Nacional de Estadística y Geografía ("INEGI") -instituutin tiedot.

A. Kaikissa Meksikon tietoa sisältävissä tietojen kopioissa ja pakkauksissa on oltava seuraava ilmoitus: "Fuente: INEGI (Instituto Nacional de Estadística y Geografía)"

III. Latinalaisen Amerikan alue

A. Kolmannen osapuolen ilmoitukset. Kaikkien siihen viittaavien tiedon kopioiden ja/tai pakkausten on sisällettävä kyseiset, jäljempänä ilmoitettavat kolmannen osapuolen ilmoitukset, ja niitä on käytettävä jäljempänä kuvatulla tavalla kyseiseen kopioon kuuluvaan alueeseen (tai sen osaan) viitaten:

Alue Ilmoitus

Argentiina IGN "INSTITUTO GEOGRAFICO NACIONAL ARGENTINO"

Ecuador "INSTITUTO GEOGRAFICO MILITAR DEL ECUADOR AUTORIZACION N° IGM-2011-01- PCO-01 DEL 25 DE ENERO DE 2011"
"source: © IGN 2009 - BD TOPO ®"

Guadeloupe,
Ranskan
Guayana
ja
Martinique
Meksiko

"Fuente: INEGI (Instituto Nacional de Estadística y Geografía)"

IV. Lähi-idän alue

A. Kolmannen osapuolen ilmoitukset. Kaikkien siihen viittaavien tiedon kopioiden ja/tai pakkausten on sisällettävä kyseiset, jäljempänä ilmoitettavat kolmannen osapuolen ilmoitukset, ja niitä on käytettävä jäljempänä kuvatulla tavalla kyseiseen kopioon kuuluvaan alueeseen (tai sen osaan) viitaten:

Maa Ilmoitus

Jordania "© Royal Jordanian Geographic Centre". Jordanian tietoja koskeva edellä oleva ilmoitusvaatimus on sopimuksen olennainen ehto. Jos asiakas tai joku sen sallituista alilisenssinhaltijoista (jos sellaisia on) ei noudata vaatimusta, HERellä on oikeus irtisanoa asiakkaan Jordanian tietoja koskeva lisenssi.

B. Jordanian tiedot. Asiakkailla eikä sen sallituilla alilisenssinhaltijoilla (jos sellaisia on) ei ole oikeutta lisensoida ja/tai muutoin jakaa yrityssovelluksissa käytettäväksi Jordaniaa koskevaa HEREn tietokantaa ("Jordanian tiedot") (i) ei-jordanielaisille oikeushenkilöille Jordanian tietojen käyttöä varten yksinomaan Jordaniassa tai (ii) Jordaniasta käsin toimiville asiakkaille. Lisäksi asiakkaalla, sen sallituilla alilisenssinhaltijoilla (jos sellaisia on) ja loppukäyttäjillä ei ole oikeutta käyttää Jordanian tietoja yrityssovelluksissa, jos kyseinen osapuoli on (i) ei-jordanielainen oikeushenkilö, joka käyttää Jordanian tietoja yksinomaan Jordaniassa tai (ii) Jordaniasta käsin toimiva asiakas. Edellä mainitussa kohdassa "yrityssovellukset" tarkoittavat geomarkkinointisovelluksia,

paikkatietosovelluksia, liiketoiminnan resurssienhallinnan mobiilisovelluksia, puhelinpalvelusovelluksia, telematiikka-sovelluksia tai julkishallinnon Internet-sovelluksia tai geokoodauspalvelujen tarjoajia.

V. Euroopan alue

A. Tiettyjen liikennetietojen käyttö Euroopassa

1. Liikennetietoihin liittyvät yleiset rajoitukset. Asiakas hyväksyy, että tietyissä maissa Euroopan alueella asiakkaan on hankittava suoraan kolmansien osapuolien RDS-TMC-toimittajilta oikeus lähettää ja käyttää tiedossa liikennetietoja sekä toimittaa loppukäyttäjätapahtumia, jotka on millään tavoin johdettu kyseisistä liikennetiedoista tai jotka millään tavoin perustuvat niihin. Kyseisissä maissa HERE toimittaa liikennetietoja sisältävän tiedon asiakkaalle vasta, kun se on saanut asiakkaalta vahvistuksen kyseisten oikeuksien hankkimisesta.

2. Kolmansien osapuolien oikeussymbolien näyttäminen Belgiassa. Asiakas toimittaa jokaisen Belgian liikennetietoja käyttävän tapahtuman yhteydessä loppukäyttäjälle seuraavan ilmoituksen: "Traffic Codes for Belgium are provided by the Ministerie van de Vlaamse Gemeenschap and the Ministère de l'Équipement et des Transports."

B. Painetut kartat. Koskien asiakkaalle myönnettyä lisenssiä painettujen karttojen (eli kartta, joka painettu paperille tai paperinomaiselle materiaalille) valmistamiseen, myymiseen tai jakamiseen: (a) kyseisen Ison-Britannian alueen tietoa koskevan lisenssin ehtona on, että asiakkaat solmivat erillisen

Liitteet

kirjallisen sopimuksen Ordnance Surveyn ("OS") kanssa ja noudattavat sitä voidakseen valmistaa ja myydä painettuja kartoja, että asiakas maksaa OS:lle kaikki sovellettavat painettujen karttojen tekijänpalkkiot ja että asiakas noudattaa OS:n tekijänoikeuden ilmoitusvaatimuksia; (b) kyseisen Tšekin tasavallan alueen tiedon myyntiä tai muuta maksullista jakelua koskevan lisenssin ehtona on, että asiakas hankkii ensin kirjallisen luvan Kartografie a.s.:ltä; (c) kyseisen Sveitsin alueen tiedon myyntiä tai jakelua koskevan lisenssin ehtona on, että asiakas hankkii luvan Sveitsin Bundesamt für Landestopografie; (d) asiakas ei saa käyttää Ranskan alueen tietoa luodakseen painettuja kartoja koossa 1:5 000 – 1:250 000 ja (e) asiakas ei saa käyttää tietoa sellaisten painettujen karttojen luomiseen, myymiseen tai jakamiseen, jotka ovat sisällöltään tai väreiltään, symboleiltaan tai mittakaavaltaan samoja tai huomattavan samanlaisia kuin eurooppalaisten maakohtaisten maanmittauslaitosten, mukaan lukien niihin rajoittumatta Saksan Landesvermessungsämter, Alankomaiden Topografische Dienst, Belgian Nationaal Geografisch Instituut, Sveitsin Bundesamt für Landestopografie, Itävallan Bundesamt für Eich- und Vermessungswesen ja Ruotsin Lantmateriet, julkaisemat kartat.

C. OS:n pakkokeinot. Edellä olevaa osaa IV(B) rajoittamatta asiakas hyväksyy, että Ison-Britannian alueen tietoon liittyen Ordnance Survey ("OS") voi nostaa suoraan kanteen asiakasta vastaan pakottaakseen tämän noudattamaan OS:n tekijänoikeusilmoitusta (katsokaa jäljempänä osa IV(D)) ja painettua karttaa koskevia vaatimuksia (katsokaa edellä kohta IV(B)), jotka sisältyvät tähän sopimukseen.

D. Kolmannen osapuolen ilmoitukset. Kaikkien siihen viittaavien tiedon kopioiden ja/tai pakkausten on sisällettävä kyseiset, jäljempänä ilmoitettavat kolmannen osapuolen ilmoitukset, ja niitä on käytettävä jäljempänä kuvatulla tavalla kyseiseen kopioon kuuluvaan alueeseen (tai sen osaan) viitaten:

Maat	Ilmoitus
Itävalta	"© Bundesamt für Eich- und Vermessungswesen"
Kroatia Kypros, Viro, Latvia, Liettua, Moldova, Puola, Slovenia ja/ tai Ukraina	"© EuroGeographics"
Ranska	"source: © IGN 2009 – BD TOPO ®"
Saksa	"Die Grundlegendaten wurden mit Genehmigung der zuständigen Behörden entnommen"
Iso-Britannia	"Contains Ordnance Survey data © Crown copyright and database right 2010 Contains Royal Mail data © Royal Mail copyright and database right 2010"
Kreikka	"Copyright Geomatics Ltd."
Unkari	"Copyright © 2003; Top-Map Ltd."

Liitteet

Italia	"La Banca Dati Italiana è stata prodotta usando quale riferimento anche cartografia numerica ed al tratto prodotta e fornita dalla Regione Toscana."
Norja	"Copyright © 2000; Norwegian Mapping Authority"
Portugali	"Source: IgeoE – Portugal"
Espanja	"Información geográfica propiedad del CNIG"
Ruotsi	"Based upon electronic data © National Land Survey Sweden."
Sveitsi	"Topografische Grundlage: © Bundesamt für Landestopographie."

E. Maakohtainen jakelu. Asiakas hyväksyy, että HERE ei ole saanut hyväksyntää jakaa seuraavien maiden karttatietoja kyseisissä maissa: Albania, Valko-Venäjä, Kirgisia, Moldova ja Uzbekistan. HERE voi päivittää kyseisen listan ajoittain. Asiakkaalle näissä ehdoissa myönnetyn lisenssin näitä maita koskevat oikeudet riippuvat siitä, että asiakas noudattaa kaikkia sovellettavia lakeja ja säädöksiä mukaan lukien rajoittumatta sellaiset lisenssit tai hyväksynnät, joita tarvitaan kyseistä tietoa käyttävän sovelluksen jakeluun kyseisissä maissa.

VI. Australian alue

A. Kolmannen osapuolen ilmoitukset. Kaikkien siihen viittaavien tiedon kopioiden ja/tai pakkausten on sisällettävä kyseiset, jäljempänä ilmoitettavat kolmannen osapuolen ilmoitukset, ja niitä on käytettävä jäljempänä kuvatulla tavalla kyseiseen kopioon kuuluvaan alueeseen (tai sen osaan) viitaten:

Copyright. Based on data provided under license from PSMA Australia Limited (www.pasma.com.au). Product incorporates data which is © 20XX Telstra Corporation Limited, GM Holden Limited, Intelematics Australia Pty Ltd and Continental Pty Ltd.

B. Kolmannen osapuolen ilmoitukset Australiassa. Edellä olevan lisäksi kaikkien Australian RDS-TMC-tieliikennetietojen sisältävän sovellusten on sisällettävä seuraava ilmoitus: "Product incorporates traffic location codes which is © 20XX Telstra Corporation Limited and its licensors."

AT&T:n autoverkon operaattorin telematiikkatiedote

TÄSSÄ OSIOSSA LOPPUKÄYTTÄJÄLLÄ TARKOITETAAN TEITÄ JA PERILLISIÄNNE, USKOTTUJA MIEHIÄNNE, LAILLISIA HENKILÖKOHTAISIA EDUSTAJIANNE JA LUOVUTUKSENSAAJIANNE. TÄSSÄ OSIOSSA "TAUSTALLA OLEVA MOBIILIPALVELUOPERAATTORI" SISÄLTÄÄ SEN TYTÄRYHTIÖT JA ALIHANKKIJAT SEKÄ NIIDEN TOIMIHENKILÖT, JOHTAJAT, TYÖNTEKIJÄT, SEURAAJAT JA LUOVUTUKSENSAAJAT. LOPPUKÄYTTÄJÄLLÄ EI OLE SOPIMUSSUHDETTA TAUSTALLA OLEVAAN MOBIILIPALVELUOPERAATTORIIN EIKÄ LOPPUKÄYTTÄJÄ OLE MINKÄÄN FORDIN

JA TAUSTALLA OLEVAN OPERAATTORIN SOPIMUKSEN KOLMAS OSAPUOLI. LOPPUKÄYTTÄJÄ YMMÄRTÄÄ JA HYVÄKSYY, ETTÄ TAUSTALLA OLEVALLA OPERAATTORILLA EI OLE LAILLISTA, ERITYISTÄ TAI MITÄÄN MUUTA VASTUUTA LOPPUKÄYTTÄJÄLLE. KAIKISSA TAPAUKSISSA, RIIPPUMATTA TOIMEN TAVASTA JA SIITÄ, JOHTUUKO SE SOPIMUSRIKKOMUKSESTA, TAKUUSTA, HUOLIMATTOMUUDESTA, VAHINGONKORVAUSVASTUUSTA TAI MUUSTA SYYSTÄ, LOPPUKÄYTTÄJÄN AINOA KORVAUS VAATIMUKSISTA, JOTKA LIITTYVÄT KÄHÄN SOPIMUKSEEN JOLLAKIN TAVALLA, MISTÄ TAHANSA SYYSTÄ, MUKAAN LUKIEN MUTTA EI AINOASTAAN PALVELUN VIKA TAI HÄIRIÖ, RAJOITTUU VAHINGONKORVAUKSEEN, JONKA MÄÄRÄ EI YLITÄ LOPPUKÄYTTÄJÄN PALVELUSTA VAATIMUKSEN PÄIVÄMÄÄRÄÄ EDELTÄNEEN KAHDEN KUUKAUDEN JAKSON AIKANA MAKSAMAA SUMMAA.

(ii) LOPPUKÄYTTÄJÄ SITOUTUU HYVITTÄMÄÄN JA ESTÄMÄÄN TAUSTALLA OLEVALLA MOBIIILIPALVELUOPERAATTORILLE JA SEN TOIMIHENKILÖILLE, TYÖNTEKIJÖILLE JA EDUSTAJILLE KOITUVAN HARMIN LIITTYEN KAIKKIIN VAATIMUKSIIN, MUKAAN LUKIEN RAJOITUKSETTA KUNNIANLOUKKAUKSEEN, HERJAUKSEEN JA KAIKKIIN OMAISUUS- TAI HENKILÖVAHINKOIHIN TAI KUOLEMAAN LIITTYVIIN VAATIMUKSIIN, JOTKA JOLLAKIN TAVALLA, SUORAAN TAI EPÄSUORASTI, OVAT SEURAUSTA TÄSTÄ SOPIMUKSESTA TAI LAITTEEN KÄYTÖSTÄ, VIRHEELLISESTÄ KÄYTÖSTÄ TAI LAITTEEN KÄYTTÖKELVOTTOMUUDESTA, PAITSI

JOS VAATIMUKSET JOHTUVAT TAUSTALLA OLEVAN OPERAATTORIN TÖRKEÄSTÄ HUOLIMATTOMUUDESTA TAI TARKOITUKSELLISESTA VIRHEESTÄ, TÄMÄ HYVITYS ON VOIMASSA MYÖS SOPIMUKSEN PÄÄTTYTTYÄ.

(iii) LOPPUKÄYTTÄJÄLLÄ EI OLE OMISTUSOIKEUTTA MIHINKÄÄN TÄLLE LAITTEELLE OSOITETTUUN NUMEReroon.

(iv) LOPPUKÄYTTÄJÄ YMMÄRTÄÄ, ETTÄ FORD JA TAUSTALLA OLEVA OPERAATTORI EIVÄT VOI TAATA LANGATTOMIEN LÄHETYSTEN TURVALLISUUTTA EIVÄTKÄ OLE VASTUUSSA PALVELUN KÄYTTÄMISEEN LIITTYVISTÄ TURVALLISUUSPUUTTEISTA.

PALVELU ON VAIN [LOPPUKÄYTTÄJÄN] KÄYTTÖÖN EIKÄ LOPPUKÄYTTÄJÄ SAA MYYDÄ PALVELUA MUILLE OSAPUOLILLE. LOPPUKÄYTTÄJÄ YMMÄRTÄÄ, ETTÄ TAUSTALLA OLEVA OPERAATTORI EI TAKAA MINKÄÄN LOPPUKÄYTTÄJÄN KESKEYTYMÄTÖNTÄ PALVELUA TAI PEITTOA. TAUSTALLA OLEVA OPERAATTORI EI TAKAA, ETTÄ LOPPUKÄYTTÄJÄ VOIDAAN PAIKANTAA PALVELUN AVULLA. TAUSTALLA OLEVA OPERAATTORI EI ANNA TAKUUTA, VÄLITÖNTÄ TAI VÄLILLISTÄ, KAUPALLISESTA HYÖDYNNETTÄVYYDESTÄ TAI SOVELTUVUUDESTA TIETTYYN TARKOITUKSEEN TAI SOVELTUVUUDESTA TAI SUORITUSKYVYVÄSTÄ MIHINKÄÄN PALVELUUN TAI TUOTTEESEEN LIITTYEN, EIKÄ AT&T OLE MISSÄÄN TILANTEESSA VASTUUSSA, RIIPPUMATTA SIITÄ, ONKO KYSE SEN OMASTA HUOLIMATTOMUUDESTA, MISTÄÄN SEURAAVISTA: (A) KOLMANNEN OSAPUOLEN TOIMI TAI LAIMINLYÖNTI; (B) TAUSTALLA OLEVAN OPERAATTORIN TOIMITTAMASSA TAI SEN KAUTTA TOIMITETUSSA PALVELUSSA OLEVAT EREHDYKSET,

LAIMINLYÖNNIT, KESKEYTYKSET, VIRHEET, LÄHETYSVIAT, VIIVEET TAI PUUTTEET; (C) TAUSTALLA OLEVAN OPERAATTORIN TOIMEENPANEMAN KESKEYTYKSEN TAI LOPETUKSEN AIHEUTTAMA VAURIO TAI LOUKKAANTUMINEN JA (D) VAURIO TAI LOUKKAANTUMINEN, JOKA JOHTUU SIITÄ, ETTÄ JOHONKIN TAHOON, MUKAAN LUKIEN 911-NUMEROON TAI MUUHUN HÄTÄPALVELUUN, YHDISTÄMINEN EI OLE ONNISTUNUT TAI YHDISTÄMISESSÄ ON OLLUT VIIVE. LAIN SALLIMISSA MÄÄRIN LOPPUKÄYTTÄJÄ SITOUTUU VAPAUTTAMAAN, HYVITTÄMÄÄN JA ESTÄMÄÄN TAUSTALLA OLEVAN OPERAATTORIN HARMIN LIITTYEN KAIKKIEN HENKILÖIDEN JA TAHOJEN KAIKKIIN VÄHINGONKORVAUSVAATIMUKSIIN, JOTKA PERUSTUVAT TAI LIITTYVÄT JOLLAKIN TAVALLA, SUORAAN TAI EPÄSUORASTI, TAUSTALLA OLEVAN OPERAATTORIN TARJOAMIIN PALVELUIHIIN TAI NIIDEN KÄYTTÖÖN, MUKAAN LUKIEN VAATIMUKSIIN, JOKA OVAT KOKONAAN TAI OSITTAIN SEURAUSTA TAUSTALLA OLEVAN OPERAATTORIN VÄITETYSTÄ HUOLIMATTOMUUDESTA.

VII. Kiinan alue

Vain henkilökohtaiseen käyttöön

Hyväksytte, että tätä tietoa käytetään yhdessä [lisätäkää asiakassovelluksen nimi]-ohjelmiston kanssa ainoastaan henkilökohtaiseen, ei-kaupalliseen käyttöön siinä tarkoituksessa, johon lisenssi myönnettiin, eikä sitä käytetä palveluntarjoamis- tai palvelukäyttötarkoituksessa eikä muussa vastaavassa tarkoituksessa. Näin ollen, lukuun ottamatta seuraavissa kohdissa määritetyt rajoitukset, voitte kopioida tämän tiedon vain tarvittaessa henkilökohtaiseen käyttöön (i) katsottavaksi ja (ii) tallennettavaksi,

edellyttäen ettette poista siinä olevia tekijänoikeusilmoituksia ettekä muokkaa tietoa millään tavoin. Sitoudutte siihen, ettette muuten jäljennä, kopioi, muuta, takaisinkäännä, pura tai aukikoodaa mitään tämän tiedon osaa, ettekä saa siirtää ja jakaa tietoa missään muodossa mihinkään tarkoitukseen, paitsi lakien sallimaan asteeseen.

Rajoitukset

Lukuun ottamatta tilanteita, jossa NAV2 on nimenomaisesti lisensoinut Teidät niin tekemään ja edellistä kohtaa rajoittamatta, ette saa (a) käyttää tätä tietoa minkään sellaisen tuotteen, järjestelmän tai sovelluksen kanssa, joka on asennettu tai muutoin liitetty ajoneuvoon, jossa voidaan käyttää navigointi-, paikannus-, lähettämis-, reaaliaikaista reittiohjaus-, kaluston hallinta- tai vastaavaa sovellusta tai (b) yhdessä minkään paikannuslaitteen tai minkään mobiililaitteen tai langattomasti yhteyden muodostavan laitteen tai tietokoneen kanssa tai niihin yhteydessä ollen mukaan lukien ilman rajoitusta matkapuhelimien, kämmentietokoneiden, hakulaitteiden ja PDA-laitteiden kanssa. Lupaatte lopettaa tämän tiedon käytön, jos ette noudata näitä ehtoja.

Rajoitettu takuu

NAV2 takaa, että (a) tieto toimii olennaisilta osiltaan toimitetun kirjallisen materiaalin mukaisesti yhdeksänkymmenen (90) päivän ajan vastaanottopäivämäärästä ja (b) NAV2:n toimittamat tukipalvelut vastaavat olennaisilta osiltaan NAV2:n toimittamassa kirjallisessa aineistossa annettuja kuvauksia ja NAV2:n tukihenkilöt pyrkivät kaupallisesti katsottuna kohtuullisissa määrin ratkaisemaan ongelmat.

Asiakaskorvaukset

NAV2:n ja sen toimittajien koko vastuuvuolllisuus ja käyttäjän ainoa korvaus on, että NAV2s harkintansa mukaan joko (a) palauttaa mahdollisesti maksetun hinnan tai (b) korjaa tai vaihtaa tiedon, joka ei vastaa NAV2:n rajoitettua takuuta ja joka palautetaan NAV2:lle yhdessä ostokuitin kopion kanssa. Rajoitettu takuu mitätöityy, jos tieto ei toimi onnettomuuden, väärinkäytön tai virheellisen käytön vuoksi. Mahdollisesti korvatun tiedon takuu kestää alkuperäisen takuuaajan loppuun tai kolmekymmentä (30) päivää sen mukaan, kumpi on pidempi. Mikään näistä korvauksista tai NAV2:n tarjoamat tuotetukipalvelut eivät ole käytettävissä ilman valtuutetun kansainvälisen lähteen ostotodistusta.

Ei muuta takuuta:

LUKUUN OTTAMATTA EDELLÄ ILMOITETTUA RAJOITETTUA TAKUUTA JA SOVELLETTAVAN LAIN SALLIMASSA MÄÄRIN NAV2 JA SEN LISENSSINANTAJAT (MUKAAN LUKIEN NIIDEN LISENSSIANTAJAT JA TOIMITTAJAT) SANOUTUVAT IRTI KAIKISTA TAKUISTA, VÄLITTÖMISTÄ JA VÄLILLISISTÄ, JOTKA KOSKEVAT LAATUA, SUORITUSKYKYÄ, KAUPALLISTA HYÖDYNNETTÄVYYTTÄ, SOVELTUVUUTTA TIETTYYN TARKOITUKSEEN, OMISTUSOIKEUTTA TAI OIKEUKSIEN LOUKKAAMATTOMUUTTA. Sovellettava lainsäädäntö ei ehkä salli tiettyjä takuun vapautuksia, joten siltä osin edellä mainittu rajoitus ei ehkä koske Teitä.

Rajoitettu takuu:

SOVELLETTAVAN LAIN SALLIMISSA PUITTEISSA NAV2 JA SEN LISENSSINANTAJAT (MUKAAN LUKIEN NIIDEN LISENSSIANTAJAT JA TOIMITTAJAT) EIVÄT OLE VASTUUSSA TEILLE MISTÄÄN VAATEESTA TAI

TOIMESTA, RIIPPUMATTA VAATEEN TAI TOIMEN LUONTEESTA, JOSSA VÄITETÄÄN TAPAHTUNEEN MENETYS, VAMMA TAI VAURIO, SUORA TAI EPÄSUORA, JOKA VOI AIHEUTUA NÄIDEN TIETOJEN KÄYTTÖSTÄ TAI HALLUSSAPIDOSTA; TAI MISTÄÄN VOITON, TULON, SOPIMUSTEN TAI SÄÄSTÖJEN MENETYKSESTÄ TAI MUISTA SUORISTA, EPÄSUORISTA, SATUNNAISISTA, ERIKOISLAATUISISTA TAI VÄLILLISISTÄ VAHINGOISTA, JOTKA AIHEUTUVAT NÄIDEN TIETOJEN KÄYTTÖSTÄ TAI TIETOJEN KÄYTTÖKELVOTTOMUUDESTA, MISTÄÄN TIETOJEN VIASTA TAI NÄIDEN EHTOJEN RIKKOMISESTA RIIPPUMATTA SIITÄ, ONKO KYSEESSÄ SOPIMUSRIKE TAI MUU RIKKOMUKSELLINEN TOIMI TAI VÄITETTY SOPIMUSSUHTEESEEN LIITTYVÄ VASTUU, VAIKKA NAV2:LLE TAI SEN LISENSSINANTAJILLE OLISI ETUKÄTEEN ILMOITETTU TÄLLAISTEN VAHINKOJEN MAHDOLLISUUDESTA. MISSÄÄN TAPAUKSESSA NAV2:N TAI SEN TOIMITTAJIEN VASTUU EI YLITÄ MAKSETTUA HINTAA. Sovellettava lainsäädäntö ei ehkä salli tiettyjä vastuun vapautuksia, joten siltä osin edellä mainittu rajoitus ei ehkä koske Teitä.

Vientirajoitukset

Sitoudutte kaikkialla noudattamaan teille toimitetun tiedon tai sen suoranaisten johdostuotteiden osalta kaikkia voimassa olevia lakimääräisiä vientirajoituksia ja hankkimaan viennille kaikki tarvittavat luvat.

Immateriaalioikeuksien suojaus

NAV2 tai sen toimittajat omistavat tiedon, jota suojaavat sovellettavat tekijänoikeus- ja muu immateriaalioikeuslainsäädäntö ja sopimukset. Tieto toimitetaan ainoastaan käytettäväksi, ei myytäväksi.

Koko sopimus

Nämä ehdot ja edellytykset muodostavat Teidän ja NAV2:n (ja sen lisenssinantajien, mukaan lukien niiden lisenssinantajat ja toimittajat) välisen koko sopimuksen tässä asiassa, ja ne korvaavat kaikki aiemmat suulliset tai kirjalliset sopimukset tästä asiasta.

Sovellettava laki.

Edellä mainittuihin ehtoihin sovelletaan Kiinan kansantasavallan lakeja, mutta erikseen kielletään (i) niiden ehdot lainsäädännön ristiriitatilanteista tai (ii) YK:n kansainvälinen tavaran kauppaa koskeva sopimus, joka nimenomaan suljetaan pois. Teille toimitettuun tietoon liittyvät kiistat käsitellään väliliesmenettelyllä Shanghai International Economic and Trade Arbitration Commissionissa.

Gracenote® Copyright

CD-levyyn ja musiikkiin liittyvän tiedon on antanut Gracenote, Inc., copyright©

2000–2007 Gracenote.
Gracenote-ohjelmisto, copyright ©
2000–2007 Gracenote. Tämä tuote tai palvelu saattaa käyttää yhtä useampia Yhdysvaltojen patenteista 5,987,525; 6,061,680; 6,154,773; 6,161,132; 6,230,192; 6,230,207; 6,240,459; 6,330,593 ja muita annettuja ja haettuja patenteja. Tietty palvelut on toimitettu Open Globe, Inc. -yhtiön lisenssillä koskien Yhdysvaltojen patenttia 6,304,523.

Gracenote ja CDDB ovat Gracenote-yhtiön tavaramerkkejä. Gracenote-logo ja -logotyyppi sekä Powered by Gracenote™ -logo ovat Gracenote-yhtiön tavaramerkkejä.

Gracenote® – loppukäyttäjän lisenssisopimus (EULA)

Tämä laite sisältää ohjelmiston yhtiöltä Gracenote, Inc. of 2000 Powell Street Emeryville, California 94608 ("Gracenote").

Gracenoten ohjelmiston ("Gracenote-ohjelmisto") avulla tämä laite pystyy tunnistamaan levy- ja musiikkitiedostot ja hankkimaan musiikkiin liittyviä tietoja kuten nimen, esittäjän, kappaleen ja kappalenimen tiedot ("Gracenote-tiedot") verkkopalvelimilta (Gracenote-palvelimet) ja suorittamaan muita toimintoja. Saatte käyttää Gracenote-tietoja ainoastaan tämän laitteen tarkoituksellisten loppukäyttäjätoimintojen avulla. Tässä laitteessa voi olla sisältöä, jonka omistaja ovat Gracenoten toimittajat. Siinä tapauksessa kaikki tässä määritetyt Gracenote-tietoja koskevat rajoitukset ovat voimassa myös tällaisella sisällöllä, ja tällaisilla sisällöntoimittajilla on oikeus kaikkiin tässä määritettyihin ja Gracenoten käytettävissä oleviin etuihin ja suojauksiin. Sitoudutte käyttämään Gracenoten sisältöä (Gracenote-sisältö), Gracenote-tietoja, Gracenote-ohjelmistoa ja Gracenote-palvelimia ainoastaan omaan henkilökohtaiseen, ei-kaupalliseen käyttöön. Sitoudutte siihen, ettette osoita, kopioi, siirrä tai lähetä Gracenote-sisältöä, Gracenote-ohjelmistoa tai mitään Gracenote-tietoja (paitsi musiikkitiedostoon liittyvässä tunnisteessa) millekään kolmannelle osapuolelle. SITOUUDUTE SIIHEN, ETTETTE KÄYTÄ TAI HYÖDYNNÄ GRACENOTE-SISÄLTÖÄ, GRACENOTE-TIETOJA, GRACENOTE-OHJELMISTOA TAI GRACENOTE-PALVELIMIA MUUTEN KUTEN TÄSSÄ NIMENOMAISESTI SALLITTU.

Hyväksytte sen, että Gracernote-sisällön, Gracernote-tietojen, Gracernote-ohjelmiston ja Gracernote-palvelimien käyttöön oikeuttavat ei-yksinomaiset lisenssit raukeavat, jos rikotte näitä rajoituksia. Jos lisenssinne raukeavat, sitoudutte lopettamaan kaiken Gracernote-sisällön, Gracernote-tietojen, Gracernote-ohjelmiston ja Gracernote-palvelinten käytön.

Gracernote vastaavasti pidättää kaikki oikeudet Gracernote-tietoihin, Gracernote-ohjelmistoon, Gracernote-palvelimiin ja Gracernote-sisältöön, mukaan lukien kaikki omistusoikeudet. Gracernote ei missään tapauksessa tule olemaan maksuvelvollinen Teille antamianne tietoja vastaan, mukaan lukien kaikki tekijänoikeudella suojattu aineisto tai musiikkitiedostojen tiedot. Hyväksytte sen, että Gracernote voi panna täytäntöön sen vastaavat oikeudet, yhteisesti tai erikseen, tämän sopimuksen puitteissa Teitä vastaan, suoraan kunkin yrityksen omissa nimissä.

Gracernote käyttää yksilöllisiä tunnistimia kyselyjen seurantaan tilastollisia tarkoituksia varten. Satunnaisperiaatteella osoitetut numerotunnisteet sallivat Gracenoten laskea kyselyjä tietämättä mitään kyselyn esittäjästä. Lisätietoja Gracenoten tietosuojakäytännöstä on osoitteessa www.gracernote.com.

GRACENOTE-OHJELMISTO, JOKAINEN GRACENOTE-TIETOJEN KOHDE JA GRACENOTE-SISÄLTÖ LISENSOIDAAN TEILLE "SELLAISENAAN". GRACENOTE EI ANNA MITÄÄN VAKUUTA TAI TAKUUTA, VÄLITTÖMIÄ TAI VÄLILLISIÄ, MINKÄÄN GRACENOTE-PALVELIMILTA TAI GRACENOTE-SISÄLLÖSTÄ SAATUJEN GRACENOTE-TIETOJEN TARKKUUDESTA. GRACENOTE VARAA YHTEISESTI JA ERIKSEEN OIKEUDEN POISTAA TIETOJA JA/TAI SISÄLTÖÄ YRITYKSEN

VASTAAVILTA PALVELIMILTA TAI GRACENOTEN TAPAUKSESSA MUUTTAA TIETOLUOKKIA MISTÄ TAHANSA GRACENOTEN RIITTÄVÄNÄ PITÄMÄSTÄ SYYSTÄ. GRACENOTE-SISÄLLÖN TAI GRACENOTE-OHJELMISTON TAI GRACENOTE-PALVELIMIEN VIRHEETTÖMYYDESTÄ TAI GRACENOTE-OHJELMISTON TAI GRACENOTE-PALVELIMIEN TOIMINNAN KESKEYTYMÄTTÖMYYDESTÄ EI ANNETA MITÄÄN TAKUITA. GRACENOTE EI OLE VELVOITETTU TOIMITTAMAAN TEILLE MITÄÄN LAAJENNETTUJA TAI LISÄTIETOTYYPEJÄ, JOTKA GRACENOTE SAATTAÄ PÄÄTTÄÄ TOIMITTAÄ TULEVAISUUDESSA, JA VOI VAPAASTI LOPETTAÄ VERKKOPALVELUNSA MILLOIN TAHANSA. GRACENOTE SANOUTUU IRTI KAIKISTA TAKUISTA, VÄLITÖMISTÄ JA VÄLILLISISTÄ, MUKAAN LUKIEN MUTTÄ EI AINOASTAAN VÄLILLISESTI ILMAISTUISTA TAKUISTA, JOTKA KOSKEVAT KAUPALLISTA HYÖDYNNETTÄVYYTTÄ, SOVELTUVUUTTA TIETTYYN TARKOITUKSEEN, OMISTUSOIKEUTTA TAI OIKEUKSIEN LOUKKAAMATTOMUUTTA. GRACENOTE EI MYÖSKÄÄN TAKAA TULOKSIA, JOTKA SAADAAN KÄYTTÄMÄLLÄ GRACENOTE-OHJELMISTOA TAI JOTAKIN GRACENOTE-PALVELINTA. GRACENOTE EI MISSÄÄN TAPAUKSESSA OLE VASTUUSSA MISTÄÄN VÄLILLISISTÄ TAI LIITÄNNÄISISTÄ VAHINGOISTA TAI MISTÄÄN VOITON MENETYKSISTÄ TAI TULOJEN MENETYKSISTÄ MISTÄ TAHANSA SYYSTÄ. © Gracernote 2007.

Radiotaajusilmoitus

FCC ID: ACJ-SYNCG3-L

IC: 216B-SYNCG3-L

Liitteet

Tämä laite on FCC:n sääntöjen osan 15 ja Industry Canadan sääntöjen RSS-210 mukainen. Toiminta edellyttää seuraavan kahden ehdon täyttymistä:

(1) Tämä laite ei saa aiheuttaa haitallisia häiriöitä ja

(2) tämän laitteen tulee kestää kaikki vastaanotetut häiriöt, mukaan lukien häiriöt, jotka saattavat aiheuttaa laitteen ei-toivottuja toimintoja.



VAROITUS: Muutokset, joiden vaatimustenmukaisuutta siitä vastaava osapuoli ei erityisesti ole hyväksynyt, voivat mitätöidä käyttäjän oikeuden käyttää laitetta. Radion tyyppinumeroa edeltävä termi IC: ainoastaan merkitsee, että Industry Canadan tekniset vaatimukset täyttyvät.

Tässä lähettimessä käytettävä antenni ei saa sijaita samassa paikassa tai toimia minkään muun antennin tai lähettimen yhteydessä.

Taiwanin alue

Huomatkaa: Pienitehoisten radioaaltosäteilymoottoreiden hallintaperiaatteen mukaisesti:

Pykälä 12: Hyväksytyt ja sertifioitujen pienitehoisten säteilymoottorimallien tapauksessa yhtiöt, yritykset tai käyttäjät eivät saa muokata taajuutta, lisätä tehoa tai muuttaa alkuperäisen mallin ominaisuuksia ja toimintoja ilman lupaa.

Pykälä 14: Pienitehoisten radiotaajuusmoottoreiden käyttö ei saa vaikuttaa lentoturvallisuuteen eikä häiritä laillista televiestintää. Jos häiriötä syntyy, lopettakaa laitteen käyttö välittömästi ja ottakaa se taas käyttöön vain siinä tapauksessa, että häiriötä ei enää synny.

Laillista televiestintää ja langatonta televiestintää varten pienitehoisen radiotaajuusmoottorin pitää kestää laillisissa rajoissa olevat televiestintä-, teollisuus-, tiede- ja radioaaltolaitteiden synnyttämät häiriöt.

SUNA TRAFFIC CHANNEL – EHDOT

Aktivoinnalla ja/tai käyttämällä SUNA Traffic Channel- tai SUNA Predictive -palvelua tai muuta Intelematicsin toimittamaa sisältöä tai materiaalia (yhdessä **SUNA-tuotteet ja/tai -palvelut**), hyväksytte tietyt ehdot. Seuraavassa on Teitä koskevien ehtojen lyhyt yhteenveto. Voitte tarkastella SUNA-tuotteiden ja/tai -palvelujen käyttöänne koskevia kaikkia ehtoja seuraavassa osoitteessa:

Verkkosivusto

www.sunatrafic.com.au/termsandconditions/

1. Hyväksyntä

Käyttämällä SUNA-tuotteita ja/tai -palveluja Teidän katsotaan hyväksyneen seuraavassa osoitteessa täydellisesti kuvattuihin ehtoihin ja suostuneen niiden sitovuuteen:

Verkkosivusto

www.sunatrafic.com.au/termsandconditions/

2. Immateriaalioikeus

SUNA-tuotteet ja/tai -palvelut ovat henkilökohtaiseen käyttöön. Sisällön tallennus tai uudelleenlähetyt on kiellettyä ja sisällön käyttö on kiellettyä minkään muun liikennetieto- tai reittiopastuspalvelun tai -järjestelmän

yhteydessä tai laitteessa, jota Intelematics ei ole hyväksynyt. Ette saa minkään immateriaalioikeuden omistusoikeutta (mukaan lukien tekijänoikeutta) tietoihin, joita käytetään SUNA-tuotteiden ja/tai -palvelujen tuottamiseen.

3. Tarkoituksenmukainen käyttö

SUNA-tuotteet ja/tai -palvelut on tarkoitettu avustamaan henkilökohtaisen moottoriajoneuvon käytön ja matkailun suunnittelussa, eivätkä ne tarjoa täydellisiä tai tarkkoja tietoja kaikissa tilanteissa. Tietyissä tilanteissa saatatte myöhästyä enemmän SUNA-tuotteiden ja/tai -palvelujen käytön seurauksena. Myönnätte, että tätä ei ole tarkoitettu eikä se sovellu käytettäväksi sovelluksissa, joissa saapumisaika tai ajo-ohjeet voivat vaikuttaa yleiseen tai omaan turvallisuuteen.

4. SUNA-tuotteiden ja/tai -palvelujen käyttö ajaessa

Te ja muut valtuutetut kuljettajat, jotka ajatte autoa, jossa SUNA-tuotteet ja/tai -palvelut ovat käytettävissä tai asennettuja ja aktiivisia, olette aina vastuussa kaikkien soveltuvien lakien ja turvallisen ajamisen normien noudattamisesta. Sitoudutte erityisesti käyttämään SUNA-tuotteita ja/tai -palveluja aktiivisesti vain auton ollessa kokonaan paikallaan ja kun käyttö on turvallista.

5. Palvelun jatkuvuus ja SUNA Traffic Channel -palvelun vastaanotto

Käytämme kohtuullisesti vaivaa, jotta pystymme tarjoamaan SUNA Traffic Channel -palvelun käyttöön 24 tuntia päivässä, 365 päivää vuodessa. SUNA Traffic Channel ei ehkä ajoittain ole käytettävissä teknisistä syistä tai

suunnitelman mukaisten ylläpitotoimien vuoksi. Pyrimme suorittamaan ylläpitotoimet aikoina, jolloin liikenne on vähäistä. Pidätämme oikeuden vetää pois SUNA-tuotteita ja/tai -palveluja koska tahansa.

Emme voi myöskään taata SUNA Traffic Channel -palvelun RDS-TMC -signaalin keskeytymätöntä vastaanottoa missään tietyssä sijainnissa.

6. Vastuunrajoitus

Intelematics (ja sen toimittajat tai laitteenne valmistaja ("**Toimittajat**")) eivät ole vastuussa Teille tai millekään kolmannelle osapuolelle mistään suorista, epäsuorista, liitännäisistä, välillisistä tai muutoin SUNA-tuotteiden ja/tai -palvelujen käytöstä tai käyttökeltomuudesta aiheutuvista vahingoista, vaikka tällaisten vahinkojen mahdollisuudesta olisi ilmoitettu Intelematicsille tai toimittajalle. Myönnätte myös, että Intelematics ja mikään toimittaja eivät takaa tai anna takuita, jotka liittyvät SUNA-tuotteiden ja/tai -palvelujen käytettävyyteen, tarkkuuteen tai täydellisyyteen, ja lain sallimissa rajoissa sekä Intelematics että kaikki toimittajat sulkevat pois kaikki takuut, joiden muutoin voidaan katsoa seuraavan SUNA-tuotteisiin ja/tai -palveluihin liittyvistä osavaltion tai liittovaltion laeista.

7. Huomautus

Tämä käsikirja on valmistettu erittäin huolellisesti. Jatkuvan tuotekehityksen vuoksi osa tiedoista ei välttämättä ole täysin ajan tasalla. Tässä dokumentissa olevia tietoja voidaan muuttaa ilman ilmoitusta.

VAATIMUSTENMUKAI- SUUSVAKUUTUS

Autossanne voi olla komponentteja, jotka lähettävät ja vastaanottavat radioaaltoja, ja niitä koskee viranomaisäädöksiä.

Komponenttien tulee kestää kaikki vastaanotetut häiriöt, mukaan lukien häiriöt, jotka saattavat aiheuttaa laitteen ei-toivottuja toimintoja. Katsokaa sertifiikatit ja vaatimustenmukaisuusvakuutukset sivustolta www.wirelessconformity.ford.com.

Hakemisto

A

A/C

Katsokaa: Ilmastointijärjestelmä.....75

ABS-ajovihjeet

Katsokaa: Vihjeitä ajoon lukkiutumattomilla jarruilla114

ABS

Katsokaa: Jarrut.....114

Ajamisen erikoispiirteet.....94

Ajoneuvon mitat - Tourneo.....195

Ajoneuvon mitat - Transit.....196

Ajonepeusrajoitin.....126

Ajotietokone.....69

Ajovakausjärjestelmä.....117

Toimintaperiaatteet.....117

Ajovakausjärjestelmän käyttö.....117

Ajovalojen korkeudensäätö.....56

Ajovalojen sammutusviive.....55

Ajovihjeitä.....135

Akku

Katsokaa: Auton 12 voltin akun vaihto.....161

AM/FM-radio - autossa ei ole: SYNC

3.....211

Asetukset.....224

Asetustiedot.....12

Audiojärjestelmä.....207

Audiolaitteen kellonajan ja päivämäärän

näyttö - autossa ei ole: SYNC 3.....212

Audiodyksikkö - autossa ei ole: SYNC

3.....207

Audiodyksikkö - autossa on: SYNC 3,

autossa ei ole: Kosketusnäyttö.....208

Audiodyksikkö - autossa on: SYNC 3/

Kosketusnäyttö.....210

Automaattinen

ilmastointijärjestelmä.....76

Automaattipyyhkimet.....51

Automaattivalot.....55

Auton 12 voltin akun vaihto.....161

Auton hinaaminen neljällä

pyörällä.....134

Autonpesu

Katsokaa: Ulkopintojen puhdistus.....170

Auton tyyppikilpi.....197

Auton valmistenumero.....198

Auton ylläpito.....170

Auto-Start-Stop.....94

Avaimet ja kauko-ohjaimet.....39

B

Bensiinimoottorin käynnistys.....90

Bensiinin hiukkassuodatin - 1,0l

EcoBoost™.....108

Bluetooth®-laitteen liittäminen -

autossa ei ole: SYNC 3.....212

Bluetooth Audio -suoratoisto - autossa

ei ole: SYNC 3.....213

D

Dieselmootorin hiukkassuodatin - 1,5l

Duratorq-TDCi Diesel.....110

Dieselmootorin käynnistys.....92

Digitaalinen radio - autossa ei ole: SYNC

3.....212

E

Ensiapulaukku.....138

Erytishuomautukset.....10

Etupysäköintiavustin.....119

Etupyhyhinsulat

Katsokaa: Etupyhyhinsulkien

vaihtaminen.....163

Etupyhyhinsulkien vaihtaminen.....163

Etusumuvalot.....55

Etusumuvalot

Katsokaa: Etusumuvalot.....55

H

Hinaus.....133

Hinauskohdat.....140

Huolto.....152

Yleistä.....152

Huoltotiedot.....11

Hälytysjärjestelmä

Katsokaa: Varashälytín.....47

Hätäaputoiminnon esittely.....36

Hätäaputoiminto.....36

Hätäpuhelujärjestelmän tiedot.....13

Hätäpuhelun edellytykset.....36

Hätäpuhelun rajoitukset.....38

Hätätilanteet tien päällä138

Hakemisto

I	
Ikkunat ja peilit.....	58
Ilmastointi.....	251
Ilmastointi	
Katsokaa: Ilmastointijärjestelmä.....	75
Ilmastointijärjestelmä.....	75
Ilmoitukset.....	70
Istuimet.....	80
J	
Jarrunesteen tarkistus.....	160
Jarrut.....	114
Yleistä.....	114
Johdanto.....	7
Jäähdytysnesteen tarkistus	
Katsokaa: Moottorin jäähdytysnesteen	
tarkistus.....	159
K	
Kadonneen avaimen tai kauko-ohjaimen	
vaihto.....	41
Kapasiteetit ja tekniset tiedot - 1,0l	
EcoBoost™.....	198
Kapasiteetit ja tekniset tiedot - 1,5l	
Duratorq-TDCi Diesel.....	200
Kapasiteetit ja tekniset tiedot.....	195
Katalysaattori - 1,0l EcoBoost™.....	103
Kattoteline.....	127
Kattotelineen	
enimmäiskuormitukset.....	128
Kattotelineen poikittaiskaiteiden	
irrottaminen ja asentaminen.....	127
Kattotelinettä koskevat varotoimet.....	127
Kauko-ohjain.....	39
Kesärenkaiden käyttö.....	180
Kojetaulun säilytystila.....	87
Kojetaulun säilytystilan avaaminen.....	87
Kojetaulu - oikealta ohjattava.....	17
Kojetaulu - vasemmalta ohjattava.....	16
Konepellin avaaminen ja	
sulkeminen.....	153
Konepellin lukko	
Katsokaa: Konepellin avaaminen ja	
sulkeminen.....	153
Kuljettajan alaturvatyyny.....	34
Kuljettajan apujärjestelmät.....	126
Kuljettajan turvatyyny.....	31
Kuorman kuljetus.....	127
Kattoteline.....	127
Kuormien kuljettamista koskevat	
varotoimet.....	127
Kuppitelineet.....	87
Kuppitelinettä koskevat varotoimet.....	87
Kylmän sään varotoimet.....	135
Kytinnesteen tarkistus.....	161
Käsisäätoinen	
ilmastointijärjestelmä.....	75
Käsisäätoiset istuimet.....	81
Käsvaihteisto.....	113
Käynnistyskeskusta	
Katsokaa: Passiivinen	
käynnistyskeskusta.....	47
Käynnistys kaapeleiden avulla.....	139
Käynnistyskytkin	
Katsokaa: Virtalukko.....	89
L	
Laiteteline.....	88
Laitteen asentaminen ja irrottaminen.....	88
Lapsilukot.....	26
Lasinpesunesteen tarkistus.....	163
Lasten turvaistuimen sijoittaminen.....	22
Lasten turvaistuinten asennus.....	18
Lasten turvallisuus.....	18
Lattiamatot.....	136
Liitteet.....	274
Lisälaitteiden virtapistokkeet.....	86
Lisäsuojausjärjestelmä.....	31
Toimintaperiaatteet.....	31
Lisävarusteet	
Katsokaa: Vaihto-osia koskeva suositus.....	9
Liukuoven ikkuna.....	60
Loppukäyttäjän lisenssisopimus.....	277
Luistonesto.....	116
Toimintaperiaatteet.....	116
Luistoneston käyttö.....	116
Lukitus ja lukituksen avaus.....	42
Lumiketjujen käyttö.....	180
Lumiketjut	
Katsokaa: Lumiketjujen käyttö.....	180
Lämmitettävä takalasi.....	79
Lämmitettävät istuimet.....	85

Hakemisto

Lämmitettävät ulkopeilit.....	79	Mäkilähtöapu.....	115
Lämmitettävä tuulilasi.....	79	N	
Lämmitys		Navigatori.....	256
Katsokaa: Ilmastointijärjestelmä.....	75	O	
M		Ohjauspyörän lukitus.....	90
Manuaalinen takaluukku.....	46	Ohjauspyörän säätö.....	50
Matalassa vedessä ajaminen.....	136	Ohjauspyörä.....	50
Matkapuhelinvarustus.....	10	Oikea istuma-asento.....	80
Matkustajan turvatyyny.....	32	Ovet ja lukot.....	42
Matkustajan turvatyynyn kytkeminen toimintavalmiuteen ja toiminnan esto.....	32	P	
Median toistaminen USB-laitteesta - autossa ei ole: SYNC 3.....	213	Passiivinen	
Mittaristo.....	61	käynnistyksenestojärjestelmä.....	47
Mittariston valaistuksen		PATS	
himmennys.....	55	Katsokaa: Passiivinen	
Mittarit.....	61	käynnistyksenestojärjestelmä	47
Mobiililaitetiedot - autossa on: SYNC 3.....	13	Peilit	
Moottorin jäähdytysnesteen		Katsokaa: Ikkunat ja peilit.....	58
tarkistus.....	159	Peruutuskamera.....	121
Moottorin jäähdytystuuletin -		Peruutuskamera	
Bensiini.....	159	Katsokaa: Peruutuskamera.....	121
Moottorin jäähdytystuuletin -		Perävaunun hinaus.....	133
Diesel.....	159	Pesimet	
Moottorin käynnistys ja pysäytys	89	Katsokaa: Pyyhkimet ja pesimet.....	51
Yleistä.....	89	Katsokaa: Ulkopintojen puhdistus.....	170
Moottorin päästöjen hallinta.....	103	Pienempi moottorin suorituskyky.....	135
Moottorin sammutus.....	93	Pienien maalivaurioiden korjaus.....	173
Moottoritilan yleiskatsaus - 1,0l		Polttimoerittelytaulukko.....	202
EcoBoost™, oikealta ohjattava.....	155	Polttimon vaihto.....	165
Moottoritilan yleiskatsaus - 1,0l		Polttoaineenkulutuslukemat - 1,0l	
EcoBoost™, vasemmalta		EcoBoost™.....	204
ohjattava.....	154	Polttoaineenkulutuslukemat - 1,5l	
Moottoritilan yleiskatsaus - 1,5l		Duratorq-TDCi Diesel.....	205
Duratorq-TDCi Diesel, oikealta		Polttoaineenkulutuslukemat.....	206
ohjattava.....	157	Polttoaineen loppuminen.....	98
Moottoritilan yleiskatsaus - 1,5l		Polttoaineensyötön katkaisu.....	138
Duratorq-TDCi Diesel, vasemmalta		Polttoaineen täyttösuppilon sijainti.....	98
ohjattava.....	156	Polttoaine ja tankkaus.....	96
Moottoriöljyn mittatikku - 1,0l		Polttoaine - Bensiini.....	97
EcoBoost™.....	158	Polttoainelaatu - Diesel.....	97
Moottoriöljyn mittatikku - 1,5l			
Duratorq-TDCi Diesel.....	158		
Moottoriöljyn tarkistus.....	158		

Hakemisto

Puhallin	
Katsokaa: Moottorin jäähdystysouletin - Bensiini.....	159
Katsokaa: Moottorin jäähdystysouletin - Diesel.....	159
Puheentunnistuksen käyttö - autossa ei ole: SYNC 3.....	214
Puheentunnistuksen käyttö.....	216
Puhelin.....	222
Puhjetteen renkaan paikkaus	
Katsokaa: Renkaan paikkaus- ja täyttösarja.....	175
Pysäköintiapujärjestelmät	118
Toimintaperiaatteet.....	118
Pyyhinsulat	
Katsokaa: Pyyhinsulkien tarkistus.....	163
Pyyhinsulkien tarkistus.....	163
Pyyhkimet ja pesimet.....	51
Pyöränmutterit.....	194
Pyöränmutterit	
Katsokaa: Pyörän vaihtaminen.....	185
Pyörän vaihtaminen.....	185
Pyörät ja renkaat.....	175
Yleistä.....	175
Pääntuet.....	80
Pääntuki	
Katsokaa: Pääntuet.....	80
R	
REACH.....	9
Rengashuolto.....	179
Rengaspaineen	
valvontajärjestelmä.....	181
Rengaspaineet - Tourneo.....	191
Rengaspaineet - Transit.....	193
Rengasrikko	
Katsokaa: Pyörän vaihtaminen.....	185
Renkaan korjaussarja	
Katsokaa: Renkaan paikkaus- ja täyttösarja.....	175
Renkaan paikkaus- ja täyttösarja.....	175
Renkaan paikkaus	
Katsokaa: Renkaan paikkaus- ja täyttösarja.....	175
Renkaat	
Katsokaa: Pyörät ja renkaat.....	175
Rintapellin asentaminen ja irrottaminen.....	132
S	
Savukkeensytytin.....	86
SCR-katalysaattorijärjestelmä - 1,5l Duratorq-TDCi Diesel.....	104
Seisontajarru.....	114
Seisontajarru	
Katsokaa: Seisontajarru.....	114
Sisäpintojen puhdistus.....	171
Sisävalot.....	57
Sisäänajo.....	136
Sisäänajo	
Katsokaa: Sisäänajo.....	136
Sivuturvatyyny.....	33
Sivuturvaverhot.....	34
Sovellukset.....	223
Sulake-erittelytaulukko.....	143
Sulakerasian sijainnit.....	142
Sulakkeen vaihto.....	150
Sulakkeet.....	142
Suojausjärjestelmät.....	47
Suuntavilkut.....	57
Symbolisanasto.....	7
SYNC™ 3.....	215
Yleistä.....	215
SYNC™ 3 -vianmääritys.....	230
Sähkömagneettinen	
yhteensopivuus.....	274
Sähkötoimiset ikkunat - autossa on:	
Yhden painalluksen avaus-/ sulkutoiminto etuikkunoissa.....	58
Sähkötoimiset ikkunat - autossa on:	
Yhden painalluksen avastoiminto kuljettajan ikkunassa.....	58
Sähkötoimiset ovilukot	
Katsokaa: Lukitus ja lukituksen avaus.....	42
Säilytystila istuimen alla.....	87
Istuimen alla olevan säilytystilan sijainti.....	87
Säilytystilat.....	87
Kojetaulun säilytystila.....	87
Kuppitelineet.....	87
Laiteteline.....	88
Säilytystila istuimen alla.....	87
Ylhäällä oleva säilytystila.....	87

Hakemisto

T

Takaistuimet.....	83
Takalasin pyyhin ja pesimet.....	53
Takaluukku.....	46
Takapysäköintiavustin.....	118
Takapyyhinsulat	
Katsokaa: Takapyyhinsulkien vaihtaminen - autossa on: Kaksoistakaovet.....	164
Katsokaa: Takapyyhinsulkien vaihtaminen - autossa on: Manuaalinen takaluukku.....	164
Takapyyhinsulkien vaihtaminen - autossa on: Kaksoistakaovet.....	164
Takapyyhinsulkien vaihtaminen - autossa on: Manuaalinen takaluukku.....	164
Takasumuvalot.....	56
Takasumuvalot	
Katsokaa: Takasumuvalot.....	56
Takatavaratilan kiinnityspisteet.....	131
Takatavaratilan kiinnityspisteiden enimmäiskapasiteetit.....	132
Takatavaratilan kiinnityspisteiden sijainti.....	131
Takatavaratilan peitteen asentaminen ja irrottaminen.....	130
Takatavaratilan verkon asentaminen ja irrottaminen.....	129
Takatavaratila.....	129
Takatavaratilan kiinnityspisteet.....	131
Taloudellinen ajo.....	135
Talvirenkaat	
Katsokaa: Talvirenkaiden käyttö.....	180
Talvirenkaiden käyttö.....	180
Tankkaus.....	99
Tapahtumatiedot.....	12
Taustapeili - autossa on:	
Automaattisesti himmentyvä sisäpeili/ Taustapeili, jossa kameran näyttö.....	60
Taustapeili - autossa on: Sisäpeili.....	60
Tekniset tiedot	
Katsokaa: Kapasiteetit ja tekniset tiedot	195
Tietonäytöt.....	67
Yleistä.....	67
Tietosuoja.....	11
Turvallisuusvarotoimet.....	96

Turvavyömuistutus.....	30
Turvavyöt.....	27
Turvavöiden kiinnitys.....	27
Tuuletus	
Katsokaa: Ilmastointijärjestelmä.....	75
Tuuletussuuttimet.....	75
Tuuletussuuttimet	
Katsokaa: Tuuletussuuttimet.....	75
Tuulilasin pesimet.....	52
Tuulilasin pyyhkimet.....	51
Tyhjä rengas	
Katsokaa: Pyörän vaihtaminen.....	185
Tämän käsikirjan sisältö.....	7

U

Ulkopeilit.....	59
Ulkopintojen puhdistus.....	170
USB-portti.....	214

V

Vaatumusten mukaisuusvakuutus.....	305
Vaihteisto.....	113
Vaihteisto	
Katsokaa: Vaihteisto.....	113
Vaihto-osia koskeva suositus.....	9
Vakionopeudensäädin	
Katsokaa: Luistoneston käyttö.....	125
Vakionopeudensäädin.....	125
Toimintaperiaatteet.....	125
Katsokaa: Vakionopeudensäädin.....	125
Valojen tarkistus.....	54
Valot.....	54
Yleistä.....	54
Vanteiden puhdistaminen.....	173
Varapyörä	
Katsokaa: Pyörän vaihtaminen.....	185
Varashälytin.....	47
Varoitus- ja merkkivalot.....	63
Varoituskolmio.....	138
Varoitusvilkut.....	138
Varoitukseenmerkit ja merkkiäänät.....	66
Viestikeskus	
Katsokaa: Tietonäytöt.....	67
Vihjeitä ajoon lukkiutumattomilla jarruilla.....	114
Viihde.....	220

Hakemisto

VIN

Katsokaa: Auton valmistenumero.....	198
Vinkejä sisäilman säätelyyn - autossa on: Automaattinen lämpötilasäätö.....	77
Vinkejä sisäilman säätelyyn - autossa on: Käsikäyttöinen lämpötilasäätö.....	78
Virtalukko.....	89

Y

Yleiskatsaus.....	16
Yleistä radiotaajuuksista.....	39
Ylhäällä oleva säilytystila.....	87
Ylhäällä olevan säilytystilan sijainti.....	87
Ympäristönsuojelu.....	15
Ympäristö.....	15

Ö

Öljyn tarkistus

Katsokaa: Moottoriöljyn tarkistus.....	158
--	-----

