

FORD **PUMA** Instructieboekje



De informatie in deze publicatie was correct ten tijde van het ter perse gaan. In het belang van de continue productontwikkeling behouden we ons het recht voor om specificaties, ontwerp en uitrusting op ieder moment zonder aankondiging of verplichting te wijzigen. Niets uit deze uitgave mag in enigerlei vorm en door enig middel gereproduceerd, verzonden of in een oproepsysteem opgeslagen of in een andere taal vertaald worden zonder onze schriftelijke toestemming. Fouten of omissies uitgesloten.

© Ford Motor Company 2022

Alle rechten voorbehouden.

Onderdeelnummer: CG3833nNLD 202108 20220216132622

Inhoudsopgave

Inleiding

Over deze publicatie	21
Gebruik van deze publicatie	21
Waarschuwingen en opmerkingen in deze publicatie	22

Overzicht van symbolen

Symbolen gebruikt op uw voertuig	23
----------------------------------------	----

Gegevensprivacy

Gegevensprivacy	26
Onderhoudsgegevens	27
Gegevens over gebeurtenissen	27
Gegevens instellingen	28
Verbonden voertuiggegevens	28
Gegevens mobiel apparaat	29
Gegevens noodoproepsysteem - Auto's met: eCall	29

Milieu

Bescherming van het milieu	31
----------------------------------	----

Visueel zoeken

Stuurwiel - Behalve: ST	32
Stuurwiel - ST	32
Dashboard - links stuur	33
Dashboard - rechts stuur	34
Middenconsole - links stuur, Auto's zonder: Actieve parkeerhulp/Parkeerhulp voor/Parkeerhulp achter, Behalve: ST	35
Middenconsole - links stuur, Auto's met: Actieve parkeerhulp/Parkeerhulp voor/Parkeerhulp achter, Behalve: ST	35
Middenconsole - rechts stuur, Auto's zonder: Actieve parkeerhulp/Parkeerhulp voor/Parkeerhulp achter, Behalve: ST	36
Middenconsole - rechts stuur, Auto's met: Actieve parkeerhulp/Parkeerhulp voor/Parkeerhulp achter, Behalve: ST	36

Middenconsole - ST, links stuur, Auto's zonder: Actieve parkeerhulp/Parkeerhulp voor/Parkeerhulp achter	37
---------------------------------------------------------------------------------------------------------------	----

Middenconsole - ST, links stuur, Auto's met: Actieve parkeerhulp/Parkeerhulp voor/Parkeerhulp achter	37
------------------------------------------------------------------------------------------------------------	----

Middenconsole - ST, rechts stuur, Auto's zonder: Actieve parkeerhulp/Parkeerhulp voor/Parkeerhulp achter	38
----------------------------------------------------------------------------------------------------------------	----

Middenconsole - ST, rechts stuur, Auto's met: Actieve parkeerhulp/Parkeerhulp voor/Parkeerhulp achter	38
-------------------------------------------------------------------------------------------------------------	----

Veiligheidsuitrusting voor kinderen

Voorzorgsmaatregelen kinderveiligheid	39
Ankerpunten voor kinderzitjes	40
Kinderzitjes	41
Stoelverhogers	45
Kindersloten	46

Veiligheidsgordels

Voorzorgsmaatregelen veiligheidsgordels	47
De veiligheidsgordels vastmaken en losmaken	47
Veiligheidsgordels aanpassen tijdens zwangerschap	47
Hoogte van veiligheidsgordel aanpassen	48
Waarschuwing veiligheidsgordel	48
Veiligheidsgordels – problemen oplossen	49

Airbags

Hoe de airbags vooraan werken	50
Hoe de zij-airbags werken	50
Hoe de gordijnairbags werken	51
Voorzorgsmaatregelen airbags	51
Locaties van de airbags	53

Inhoudsopgave

Controlelampen passagiersairbag	53	Instellingen MyKey	63
Passagiersairbag in- en uitschakelen - Auto's met: 4,2-inch scherm informatiepaneel/SYNC 2.5	53	MyKey aanmaken - Auto's met: 4,2-inch scherm informatiepaneel/SYNC 2.5/ Contact met sleutel	64
Passagiersairbag in- en uitschakelen - Auto's met: 12,3-inch scherm informatiepaneel/SYNC 2.5	54	MyKey aanmaken - Auto's met: 12,3-inch scherm informatiepaneel/SYNC 2.5/ Contact met sleutel	64
Passagiersairbag in- en uitschakelen - Auto's met: SYNC 3	54	MyKey aanmaken - Auto's met: SYNC 3/Contact met sleutel	65
Airbags – problemen oplossen	54	MyKey aanmaken - Auto's met: 4,2-inch scherm informatiepaneel/ Startdrukknop/SYNC 2.5	65
eCall		MyKey aanmaken - Auto's met: 12,3-inch scherm informatiepaneel/ Startdrukknop/SYNC 2.5	65
Wat is eCall	55	MyKey aanmaken - Auto's met: SYNC 3/Startknop	66
Hoe eCall werkt	55	MyKey programmeren - Auto's met: 4,2-inch scherm informatiepaneel/ SYNC 2.5	66
Vereisten noodoproepen	55	MyKey programmeren - Auto's met: 12,3-inch scherm informatiepaneel/ SYNC 2.5	66
Beperkingen noodoproepen	55	MyKey programmeren - Auto's met: SYNC 3	67
Handmatige noodoproep uitvoeren	55	Alle MyKeys wissen - Auto's met: 4,2-inch scherm informatiepaneel/ SYNC 2.5	67
Controlelampjes noodoproep	56	Alle MyKeys wissen - Auto's met: 12,3-inch scherm informatiepaneel/ SYNC 2.5	67
Reservebatterij vervangen	57	Alle MyKeys wissen - Auto's met: SYNC 3	67
eCall – problemen oplossen	57	Systeemstatus MyKey controleren - Auto's met: 4,2-inch scherm informatiepaneel/SYNC 2.5	68
Sleutels en afstandsbediening		Systeemstatus MyKey controleren - Auto's met: 12,3-inch scherm informatiepaneel/SYNC 2.5	68
Beperkingen afstandsbediening	58	Systeemstatus MyKey controleren - Auto's met: SYNC 3	68
De sleutel met kliksysteem openen en sluiten	58	MyKey gebruiken bij op afstand bedienbare startsystemen	68
Het sleutelblad verwijderen	58	MyKey – problemen oplossen	69
Uw auto vinden	59		
De batterij van de afstandsbediening vervangen - Auto's met: Contact met sleutel	59		
De batterij van de afstandsbediening vervangen - Auto's met: Startdrukknop	60		
Een verloren sleutel of afstandsbediening vervangen	62		
De afstandsbediening programmeren	62		
Sleutels en afstandsbedieningen – problemen oplossen	62		
MyKey™			
Wat is MyKey	63		

Inhoudsopgave

Portieren en sloten

De portieren bedienen vanaf de buitenkant	73
De portieren bedienen vanaf de binnenkant	75
Ontgrendelfunctie opnieuw programmeren - Auto's met: 4,2-inch scherm informatiepaneel/SYNC 2.5	75
Ontgrendelfunctie opnieuw programmeren - Auto's met: 12,3-inch scherm informatiepaneel/SYNC 2.5	76
Ontgrendelfunctie opnieuw programmeren - Auto's met: SYNC 3	77
Blokkering schakelaar portiervergrendeling	78
Automatisch ontgrendelen	78
Verkeerde vergrendeling	79
Automatisch opnieuw vergrendelen	80
Controlelampen portierslot	80
Geluidssignalen portieren en sloten	80
Portieren en sloten – problemen oplossen	80

Sleutellose toegang

Wat is sleutellose toegang	81
Beperkingen sleutellose toegang	81
Instellingen sleutellose toegang - Auto's met: 4,2-inch scherm informatiepaneel/SYNC 2.5	81
Instellingen sleutellose toegang - Auto's met: 12,3-inch scherm informatiepaneel/SYNC 2.5	82
Instellingen sleutellose toegang - Auto's met: SYNC 3	82
Sleutellose toegang gebruiken	83
Sleutellose toegang – problemen oplossen	84

Achterklep - Auto's met: Handsfree achterklep

Voorzorgsmaatregelen achterklep	85
De achterklep openen	85
Elektrische achterklep in- en uitschakelen - Auto's met: 4,2-inch scherm informatiepaneel/SYNC 2.5	87
Elektrische achterklep in- en uitschakelen - Auto's met: SYNC 3	87
Elektrische achterklep in- en uitschakelen - Auto's met: 12,3-inch scherm informatiepaneel/SYNC 2.5	87
Hoogte achterklepopening instellen	87
De achterklep sluiten	88
Beweging van de achterklep stoppen	90
Detectie van obstakels bij achterklep	90
Achterklep – problemen oplossen	91

Achterklep - Auto's met: Handmatig bediende achterklep

Voorzorgsmaatregelen achterklep	93
De achterklep openen	93
De achterklep sluiten	94
Achterklep – problemen oplossen	94

Beveiliging

Passief antidiefstalsysteem	95
Systeem diefstalalarm	95
Instellingen systeem diefstalalarm	96
Beveiliging – problemen oplossen	98

Stuurwiel

Het stuurwiel afstellen	100
Het stuurwiel vergrendelen - Auto's met: Contact met sleutel	100

Inhoudsopgave

Het stuurwiel vergrendelen - Auto's met: Startdrukknop	101
Verwamd stuurwiel in- en uitschakelen	101

Ruitenwissers en ruitensproeiers

Ruitenwissers	102
Automatisch in- en uitschakelende ruitensproeiers	103
Ruitenwisser achter in- en uitschakelen	104
Wissen in de achterruit	104
Ruitenwisserbladen controleren	105
De ruitenwisserbladen vooraan vervangen	105
De ruitenwisserbladen achteraan vervangen	105
Ruitensproeiers	106
Ruitenwissers en -sproeiers – problemen oplossen	107

Buitenverlichting

Regeling buitenverlichting	108
Koplampen	108
Koplampen – problemen oplossen	109
Automatisch in- en uitschakelende verlichting	110
Buitenverlichting	111
Automatische grootlichtregeling	113
Automatische grootlichtregeling – problemen oplossen	116

Interieurverlichting - Auto's zonder: Kaartleeslampen

Alle interieurverlichting in- en uitschakelen	117
Interieurverlichting achteraan in- en uitschakelen	117
Werking interieurverlichting	117
De helderheid van het dashboard aanpassen	117

Interieurverlichting - Auto's met: Kaartleeslampen

Alle interieurverlichting in- en uitschakelen	118
Interieurverlichting vooraan in- en uitschakelen	118
Interieurverlichting achteraan in- en uitschakelen	118
Werking interieurverlichting	118
De helderheid van het dashboard aanpassen	119

Ruiten

De ruiten openen en sluiten	120
Centraal openen en sluiten	120
Inklembeveiliging ruiten	122
De achterraanbediening vergrendelen	123

Binnenspiegel

Voorzorgsmaatregelen interieurverlichting	124
De binnenspiegel handmatig dimmen	124
Zelfdimmende binnenspiegel	124

Buitenspiegels

De buitenspiegels afstellen	125
De buitenspiegels inklappen - Auto's met: 4,2-inch scherm informatiepaneel/Elektrisch inklappbare buitenspiegels/SYNC 2.5	125
De buitenspiegels inklappen - Auto's met: 12,3-inch scherm informatiepaneel/Elektrisch inklappbare buitenspiegels/SYNC 2.5	125
De buitenspiegels inklappen - Auto's met: Handmatig inklappbare buitenspiegels	126
De buitenspiegels inklappen - Auto's met: Elektrisch inklappbare buitenspiegels/SYNC 3	126

Inhoudsopgave

Schuifdak

Het zonneschermbreng openen en sluiten	127
Zonnedak openen en sluiten	127
Zonnedak ventileren	127
Inklembeveiliging van het zonnedak	127

Instrumentenpaneel

Overzicht instrumentenpaneel - Auto's met: 4,2-inch scherm informatiepaneel	129
Overzicht instrumentenpaneel - Auto's met: 12,3-inch scherm informatiepaneel	130
Toerenteller	130
Snelheidsmeter	130
Brandstofmeter	130
Temperatuurmeter motorkoelvoelstof	131
Wat zijn de waarschuwinglampen van het instrumentenpaneel	131
Waarschuwinglampen instrumentenpaneel	131
Wat zijn de indicatoren van het instrumentenpaneel	133
Indicatoren instrumentenpaneel	133

Display instrumentenpaneel - Auto's met: 4,2-inch scherm informatiepaneel

De bedieningselementen van het informatiepaneel gebruiken	136
Hoofdmenu display instrumentenpaneel	136
Informatiepaneel aanpassen - Behalve: Mild-hybride elektrisch voertuig (MHEV)	137
Informatiepaneel aanpassen - Mild-hybride elektrisch voertuig (MHEV)	137
Persoonlijke instellingen	137
Weergave brandstofverbruik	138

Wat is het ritoverzicht	138
-------------------------------	-----

Display instrumentenpaneel - Auto's met: 12,3-inch scherm informatiepaneel

De bedieningselementen van het informatiepaneel gebruiken	139
Hoofdmenu display instrumentenpaneel	139
Informatiepaneel aanpassen - Behalve: Mild-hybride elektrisch voertuig (MHEV)	140
Informatiepaneel aanpassen - Mild-hybride elektrisch voertuig (MHEV)	140
Persoonlijke instellingen	140
Weergave brandstofverbruik	141
Wat is het ritoverzicht	141

Tripcomputer - Auto's met: 4,2-inch scherm informatiepaneel

Toegang tot de tripcomputer	142
De tripcomputer resetten	142
De individuele tripwaarden resetten	142
De tripcomputer configureren	142
Gegevens boordcomputer	142

Tripcomputer - Auto's met: 12,3-inch scherm informatiepaneel

Toegang tot de tripcomputer	143
De tripcomputer resetten	143
Gegevens boordcomputer	143

Starten op afstand - Automatische transmissie

Wat is starten op afstand	144
Beperkingen van starten op afstand	144

Inhoudsopgave

Starten op afstand inschakelen - Auto's met: 4,2-inch scherm informatiepaneel/SYNC 2.5	144
Starten op afstand inschakelen - Auto's met: 12,3-inch scherm informatiepaneel/SYNC 2.5	144
Starten op afstand inschakelen - Auto's met: SYNC 3	144
Het voertuig op afstand starten en stoppen	145
Instellingen voor starten op afstand - Auto's met: 4,2-inch scherm informatiepaneel/SYNC 2.5, Auto's zonder: Verwarmd stuurwiel	145
Instellingen voor starten op afstand - Auto's met: 12,3-inch scherm informatiepaneel/SYNC 2.5, Auto's zonder: Verwarmd stuurwiel	146
Instellingen voor starten op afstand - Auto's met: SYNC 3, Auto's zonder: Verwarmd stuurwiel	147
Instellingen voor starten op afstand - Auto's met: 4,2-inch scherm informatiepaneel/Verwarmd stuurwiel/SYNC 2.5	147
Instellingen voor starten op afstand - Auto's met: 12,3-inch scherm informatiepaneel/Verwarmd stuurwiel/SYNC 2.5	148
Instellingen voor starten op afstand - Auto's met: Verwarmd stuurwiel/SYNC 3	149

Klimaatregeling - Auto's met: Automatische temperatuurregeling

Klimaatregeling in- en uitschakelen	150
Luchtre circulatie in- en uitschakelen	150
Airconditioning in- en uitschakelen	150
Maximaal ontdooien in- en uitschakelen	150
Maximaal koelen in- en uitschakelen	150
Verwarmde voorruit in- en uitschakelen	150

Verwarmde achterraut in- en uitschakelen	150
De ventilatormotorsnelheid instellen	151
Verwarmde spiegels in- en uitschakelen	151
De temperatuur instellen	151
Luchtstroom richten	151
Automatische modus	152
Tips voor klimaatregeling	153

Klimaatregeling - Auto's met: Handbediende temperatuurregeling

Klimaatregeling in- en uitschakelen	155
Luchtre circulatie in- en uitschakelen	155
Airconditioning in- en uitschakelen	155
Maximaal ontdooien in- en uitschakelen	155
Maximaal koelen in- en uitschakelen	155
Verwarmde voorruit in- en uitschakelen	155
Verwarmde achterraut in- en uitschakelen	156
De ventilatormotorsnelheid instellen	156
Verwarmde spiegels in- en uitschakelen	156
De temperatuur instellen	156
Luchtstroom richten	156
Tips voor klimaatregeling	157

Stoelen

De juiste zitpositie innemen	159
Hoofdstenen	159
Handmatig verstelbare stoelen - Auto's zonder: Handmatige lendensteun	160
Handmatig verstelbare stoelen - Auto's met: Handmatige lendensteun	161

Inhoudsopgave

Handmatig verstelbare stoelen - Auto's met: Stoelen met massagefunctie	163
Achterbank	165
Verwarmde stoelen	165
Afneembare stoelhoezen	166

Waarschuwingssysteem stoelbezetting achteraan

Wat is het waarschuwingssysteem stoelbezetting achteraan	171
Hoe het waarschuwingssysteem voor stoelbezetting achteraan werkt	171
Voorzorgsmaatregelen waarschuwingssysteem stoelbezetting achteraan	171
Beperkingen waarschuwingssysteem stoelbezetting achteraan	171
Het waarschuwingssysteem stoelbezetting achteraan in- en uitschakelen	172
Controlelampen waarschuwingssysteem stoelbezetting achteraan	172
Geluidsignalen waarschuwingssysteem stoelbezetting achteraan	173

USB-poorten

Locatie van de USB-poorten	174
Media afspelen met de USB-poort	174
Een apparaat opladen	175

Voedingspunt

Wat is het voedingspunt	176
Voorzorgsmaatregelen voedingspunt	176
Locatie van voedingspunten	176

Aansteker

Voorzorgsmaatregelen aansteker	177
De aansteker gebruiken	177

Draadloze oplader voor accessoires

Locatie van de draadloze oplader voor accessoires	178
Een draadloos apparaat opladen	178
Controlelampjes draadloze oplader voor accessoires	179
Draadloze oplader voor accessoires – problemen oplossen	179

Opbergruimte

Bekerhouders	180
Opbergruimte onder vloer	180

Motor starten en stoppen

De motor starten en stoppen – voorzorgsmaatregelen	182
Contactslot	182
Drukknop contactschakelaar	183
Motor starten	183
Motorblokverwarming	186
De motor stoppen	187
Automatische motorstop - Auto's met: Startdrukknop	190
Toegang tot de positie back-up passieve sleutel	191
Starten en stoppen van motor – problemen oplossen	191

Informatie hybride elektrisch voertuig - Mild-hybride elektrisch voertuig (MHEV)

Wat is een hybride elektrisch voertuig	196
Hoe een hybride elektrisch voertuig werkt	196
Rij eigenschappen hybride elektrisch voertuig	196
Controlelampen hybride elektrisch voertuig	196

Inhoudsopgave

Auto-Start-Stop - Handgeschakelde transmissie, Behalve: Mild-hybride elektrisch voertuig (MHEV)

Wat is Auto-Start-Stop	197
Voorzorgsmaatregelen Auto-Start-Stop	197
Auto-Start-Stop in- en uitschakelen	197
De motor stoppen	197
De motor opnieuw starten	197
Controlelampjes Auto-Start-Stop	199
Auditieve waarschuwing Auto-Start-Stop	199
Auto-Start-Stop – problemen oplossen	199

Auto-Start-Stop - Automatische transmissie, Behalve: Mild-hybride elektrisch voertuig (MHEV)

Wat is Auto-Start-Stop	201
Voorzorgsmaatregelen Auto-Start-Stop	201
Auto-Start-Stop in- en uitschakelen	201
De motor stoppen	201
De motor opnieuw starten	201
Controlelampjes Auto-Start-Stop	203
Auto-Start-Stop – problemen oplossen	203

Auto-Start-Stop - Mild-hybride elektrisch voertuig (MHEV), Handgeschakelde transmissie

Wat is Auto-Start-Stop	205
Voorzorgsmaatregelen Auto-Start-Stop	205
Instellingen Auto-Start-Stop	205

Auto-Start-Stop in- en uitschakelen	206
De motor stoppen	206
De motor opnieuw starten	206
Controlelampjes Auto-Start-Stop	206
Auditieve waarschuwing Auto-Start-Stop	207
Auto-Start-Stop – problemen oplossen	207

Auto-Start-Stop - Mild-hybride elektrisch voertuig (MHEV), Automatische transmissie

Wat is Auto-Start-Stop	209
Voorzorgsmaatregelen Auto-Start-Stop	209
Auto-Start-Stop in- en uitschakelen	209
De motor stoppen	209
De motor opnieuw starten	209
Controlelampjes Auto-Start-Stop	211
Auditieve waarschuwing Auto-Start-Stop	211
Auto-Start-Stop – problemen oplossen	211

Brandstof en tanken

Voorzorgsmaatregelen brandstof en tanken	213
Brandstofkwaliteit	214
Locatie van de tanktrechter	215
Opraken van de brandstof	215
Tanken	217
Inhoud brandstoftank - 1.0L EcoBoost™	219
Inhoud brandstoftank - 1.5L EcoBlue	220
Inhoud brandstoftank - 1.5L EcoBoost™	221
Regelgeving brandstofverbruik	222
Brandstofverbruikcijfers - 1.0L EcoBoost™	222

Inhoudsopgave

Brandstofverbruikcijfers - 1.5L EcoBlue	223
Brandstofverbruikcijfers - 1.5L EcoBoost™	224
Geluidssignalen brandstof en tanken	225
Brandstof en tanken – problemen oplossen	225
Dieselroetfilter	
Wat is het roetfilter	226
Hoe het roetfilter werkt	226
Voorzorgsmaatregelen roetfilter	226
Vereisten roetfilter	227
Roetfilter – problemen oplossen	227
Systeem selectieve katalysatorreductie	
Wat is het systeem voor selectieve katalysatorreductie	229
Vorzorgsmaatregelen van het systeem voor selectieve katalysatorreductie	229
Vereisten van het systeem voor selectieve katalysatorreductie	229
Richtlijnen van het systeem voor selectieve katalysatorreductie	230
De tank van het systeem voor selectieve katalysatorreductie vullen	230
Het vloeistofpeil van het systeem voor selectieve katalysatorreductie controleren – Auto's met: 4,2-inch scherm informatiepaneel	232
Het vloeistofpeil van het systeem voor selectieve katalysatorreductie controleren – Auto's met: 12,3-inch scherm informatiepaneel	232
Vloeistofverbruik bij selectieve katalysatorreductie	232
Inhoud en specificaties AdBlue®	232
Systeem voor selectieve katalysatorreductie – problemen oplossen	233
Katalysator	
Wat is de katalysator	236
Vorzorgsmaatregelen katalysator	236
Katalysator – problemen oplossen	236
Benzine-deeltjesfilter	
Wat is het benzinerootfilter	238
Hoe het benzinerootfilter werkt	238
Vorzorgsmaatregelen benzinerootfilter	238
Vereisten benzinerootfilter	238
Benzinerootfilter – problemen oplossen	239
Handgeschakelde transmissie	
Vorzorgsmaatregelen handgeschakelde transmissie	240
Schakelen in de Achteruit	240
Schakelindicatielampjes handgeschakelde transmissie	240
Koppelingsvloeistofpeil controleren	240
Specificatie koppelingsvloeistof	240
Handgeschakelde transmissie – problemen oplossen	241
Automatische transmissie	
Vorzorgsmaatregelen automatische transmissie	242
Standen automatische transmissie	242
Controlelampen stand automatische transmissie - Auto's zonder: Schakelflippers	243
Controlelampen stand automatische transmissie - Auto's met: Schakelflippers	243
Schakelindicatielampjes automatische transmissie - Auto's met: Schakelflippers	243
Handmatig schakelen - Auto's met: Schakelflippers	243
Inschakelblokkering	244

Inhoudsopgave

Geluidssignalen automatische transmissie	245
Automatische transmissie – problemen oplossen	246

Remmen

Vorzorgsmaatregelen remmen	247
Antiblokkeersysteem	247
Rem over gaspedaal	247
Locatie van het remvloeistofreservoir	247
Remvloeistof controleren	247
Specificatie remvloeistof	248
Remmen – problemen oplossen	248

Parkeerrem - Handgeschakelde transmissie

Parkeerrem inschakelen	250
De parkeerrem vrijzetten	250
Auditieve waarschuwing parkeerrem	250
Parkeerrem – problemen oplossen	250

Parkeerrem - Automatische transmissie

Parkeerrem inschakelen	251
De parkeerrem vrijzetten	251
Auditieve waarschuwing parkeerrem	251
Parkeerrem – problemen oplossen	251

Hill Start Assist

Wat is Hill Start Assist	252
Hoe Hill Start Assist werkt	252
Vorzorgsmaatregelen Hill Start Assist	252
Hill Start Assist in- en uitschakelen - Handgeschakelde transmissie, Auto's met: 4,2-inch scherm informatiepaneel/SYNC 2.5	252

Hill Start Assist in- en uitschakelen - Handgeschakelde transmissie, Auto's met: 12,3-inch scherm informatiepaneel/SYNC 2.5	253
-----------------------------------------------------------------------------------------------------------------------------------	-----

Hill Start Assist in- en uitschakelen - Handgeschakelde transmissie, Auto's met: SYNC 3	253
Hill Start Assist – problemen oplossen	253

Tractiecontrole

Wat is tractiecontrole	254
Hoe tractiecontrole werkt	254
Tractiecontrole in- en uitschakelen - Behalve: ST	254
Controlelampje tractiecontrole	254
Tractiecontrole – problemen oplossen - Behalve: ST	254

Stabiliteitsregeling

Wat is stabiliteitsregeling	256
Hoe stabiliteitsregeling werkt	256
Stabiliteitsregeling in- en uitschakelen - Behalve: ST	256
Stabiliteitsregeling in- en uitschakelen - ST	256
Controlelampje stabiliteitsregeling - ST	257
Stabiliteitsregeling – problemen oplossen - ST	257

Parkeerhulp

Vorzorgsmaatregelen parkeerhulp	259
Parkeerhulp in- en uitschakelen	260
Parkeerhulp achter	260
Parkeerhulp voor	261
Parkeerhulp opzij	262
Controlelampjes parkeerhulp	263
Parkeerhulp – problemen oplossen	264

Achteruitrijcamera

Wat is de achteruitrijcamera	265
------------------------------------	-----

Inhoudsopgave

Vorzorgsmaatregelen	
achteruitrijcamera	265
Beperkingen achteruitrijcamera	265
Locatie van de achteruitrijcamera	265
Richtlijnen van de achteruitrijcamera	266
Instellingen achteruitrijcamera	267

Camera 180 graden

Wat is de camera 180 graden	268
Hoe de camera 180 graden werkt	268
Vorzorgsmaatregelen camera 180 graden	268
Camera 180 graden in- en uitschakelen	268

Actieve parkeerhulp

Wat is actieve rijhulp	270
Vorzorgsmaatregelen Actieve parkeerhulp	270
Actieve parkeerhulp in- en uitschakelen	270
In een parkeerplek voor fileparkeren rijden	270
In een loodrechte parkeerplek rijden	271
Uit een parkeerplek rijden	271
Actieve parkeerhulp – problemen oplossen	272

Cruise Control

Wat is snelheidsregeling	274
Snelheidsregeling in- en uitschakelen	274
Snelheid voor snelheidsregeling instellen	274
Ingestelde snelheid annuleren	275
Ingestelde snelheid hervatten	275
Controlelampjes Cruise Control	275

Adaptieve Cruise Control

Hoe Adaptieve Cruise Control werkt - Auto's met: Adaptieve snelheidsregeling	276
Hoe Adaptieve Cruise Control met stoppen en vertrekken werkt - Auto's met: Adaptieve snelheidsregeling met assistentie midden rijstrook	276
Vorzorgsmaatregelen Adaptieve Cruise Control	276
Beperkingen Adaptieve Cruise Control	277
Adaptieve snelheidsregeling in- en uitschakelen	279
Adaptieve Cruise Control automatisch annuleren - Auto's met: Adaptieve snelheidsregeling	280
Adaptieve Cruise Control automatisch annuleren - Auto's met: Adaptieve snelheidsregeling met assistentie midden rijstrook	280
Snelheid voor Adaptieve Cruise Control instellen - Auto's met: Adaptieve snelheidsregeling	280
Snelheid voor Adaptieve Cruise Control instellen - Auto's met: Adaptieve snelheidsregeling met assistentie midden rijstrook	281
Afstand voor Adaptieve Cruise Control instellen - Auto's met: Adaptieve snelheidsregeling	282
Afstand voor Adaptieve Cruise Control instellen - Auto's met: Adaptieve snelheidsregeling met assistentie midden rijstrook	283
Ingestelde snelheid annuleren	284
Ingestelde snelheid hervatten	284
De ingestelde snelheid onderbreken	284
Controlelampen Adaptieve Cruise Control	285
Omschakelen van adaptieve snelheidsregeling naar snelheidsregeling - Auto's met: 4,2-inch scherm informatiepaneel/ SYNC 2.5	285

Inhoudsopgave

Omschakelen van adaptieve snelheidsregeling naar snelheidsregeling - Auto's met: 12,3-inch scherm informatiepaneel/ SYNC 2.5	285
Omschakelen van adaptieve snelheidsregeling naar snelheidsregeling - Auto's met: SYNC 3	286
Assistentie midden rijstrook	286
Intelligente Adaptieve Cruise Control - Auto's met: Intelligente adaptieve snelheidsregeling	289
Adaptieve Cruise Control – problemen oplossen	291

Rijmodusregeling

Wat is rijmodusregeling	295
Een rijmodus selecteren - Behalve: ST	295
Een rijmodus selecteren - ST	295
Rijmodi	295
Rijmodusregeling – problemen oplossen	296

Eco-coach

Wat is Eco-coach	297
Hoe Eco-coach werkt	297
Hoe huidig efficiëntieniveau werkt	297
Het huidig efficiëntieniveau bekijken - Auto's met: 4,2-inch scherm informatiepaneel	297
Het huidig efficiëntieniveau bekijken - Auto's met: 12,3-inch scherm informatiepaneel	297
Hoe het ritoverzicht werkt	297
Het ritoverzicht bekijken - Auto's met: 4,2-inch scherm informatiepaneel	297
Het ritoverzicht bekijken - Auto's met: 12,3-inch scherm informatiepaneel	298

Efficiënte rijmodus

Wat is efficiënte rijmodus	299
Efficiënte rijmodus in- en uitschakelen - Auto's met: 4,2-inch scherm informatiepaneel	299
Efficiënte rijmodus in- en uitschakelen - Auto's met: 12,3-inch scherm informatiepaneel	299
De efficiënte rijmodus weergeven - Auto's met: 4,2-inch scherm informatiepaneel	299
Ritoverzicht	299
Controlelampen efficiënte rijmodus	300

Local Hazard Information

Wat is Local Hazard Information	301
Voorzorgsmaatregelen Local Hazard Information	301
Local Hazard Information inschakelen	301
Status Local Hazard Information controleren - Auto's met: 4,2-inch scherm informatiepaneel	301
Status Local Hazard Information controleren - Auto's met: 12,3-inch scherm informatiepaneel	301

Snelheidsbegrenzer

Hoe de snelheidsbegrenzer werkt	302
Voorzorgsmaatregelen snelheidsbegrenzer	302
Snelheidsbegrenzer in- en uitschakelen - Auto's zonder: Midden rijstrook	302
Snelheidsbegrenzer in- en uitschakelen - Auto's met: Midden rijstrook	302
De snelheidslimiet instellen	302
Ingestelde snelheidslimiet wijzigen	302
Ingestelde snelheidslimiet annuleren - Auto's zonder: Midden rijstrook	303
Ingestelde snelheidslimiet annuleren - Auto's met: Midden rijstrook	303
Ingestelde snelheidslimiet hervatten	303

Inhoudsopgave

De ingestelde snelheidslimiet doelbewust overschrijden	303
Controlelampen snelheidsbegrenzer	303
Geluidssignalen snelheidsbegrenzer	303
Intelligente snelheidsbegrenzer	
Wat is de intelligente snelheidsbegrenzer	304
Hoe de intelligente snelheidsbegrenzer werkt	304
Voorzorgsmaatregelen intelligente snelheidsbegrenzer	304
Intelligente snelheidsbegrenzer in- en uitschakelen - Auto's zonder: Midden rijstrook	304
Intelligente snelheidsbegrenzer in- en uitschakelen - Auto's met: Midden rijstrook	305
De snelheidslimiet instellen	305
Ingestelde snelheidslimiet wijzigen	305
Tolerantie snelheidslimiet aanpassen - Auto's met: 4,2-inch scherm informatiepaneel/SYNC 2.5	305
Tolerantie snelheidslimiet aanpassen - Auto's met: 12,3-inch scherm informatiepaneel/SYNC 2.5	306
Tolerantie snelheidslimiet aanpassen - Auto's met: SYNC 3	306
Ingestelde snelheidslimiet annuleren - Auto's zonder: Midden rijstrook	306
Ingestelde snelheidslimiet annuleren - Auto's met: Midden rijstrook	306
Ingestelde snelheidslimiet hervatten	306
De ingestelde snelheidslimiet doelbewust overschrijden	307
Controlelampen intelligente snelheidsbegrenzer	307
Geluidssignalen intelligente snelheidsbegrenzer	307
Omschakelen van intelligente snelheidsbegrenzer naar snelheidsbegrenzer - Auto's met: 4,2-inch scherm informatiepaneel/SYNC 2.5	307
Omschakelen van intelligente snelheidsbegrenzer naar snelheidsbegrenzer - Auto's met: 12,3-inch scherm informatiepaneel/SYNC 2.5	308
Omschakelen van intelligente snelheidsbegrenzer naar snelheidsbegrenzer - Auto's met: SYNC 3	308
Intelligente snelheidsbegrenzer – problemen oplossen	309
Systeem verlaten rijstrook	
Wat is het systeem verlaten rijstrook	310
Hoe het systeem verlaten rijstrook werkt	310
Voorzorgsmaatregelen systeem verlaten rijstrook	310
Beperkingen systeem verlaten rijstrook	311
Systeem verlaten rijstrook wisselen in- en uitschakelen	311
Modus systeem verlaten rijstrook wisselen - Auto's met: 4,2-inch scherm informatiepaneel	311
Modus systeem verlaten rijstrook wisselen - Auto's met: 12,3-inch scherm informatiepaneel	311
Instellingen systeem verlaten rijstrook	312
Waarschuwingsmodus	312
Hulpmodus	313
Waarschuwings- en Hulpmodus	313
Controlelampen systeem verlaten rijstrook - Auto's met: 4,2-inch scherm informatiepaneel	314
Controlelampen systeem verlaten rijstrook - Auto's met: 12,3-inch scherm informatiepaneel	314

Inhoudsopgave

Blind Spot Assist - Auto's met: Informatiesysteem dode hoek, Auto's zonder: Trekhaak	314
Blind Spot Assist met dekking aanhanger - Auto's met: Informatiesysteem dode hoek/Trekhaak	316
Systeem verlaten rijstrook – problemen oplossen	319

Informatiesysteem dode hoek

Wat is het informatiesysteem dode hoek	320
Hoe het informatiesysteem dode hoek werkt	320
Voorzorgsmaatregelen informatiesysteem dode hoek	320
Beperkingen informatiesysteem dode hoek	320
Vereisten informatiesysteem dode hoek	321
Het informatiesysteem dode hoek in- en uitschakelen - Auto's met: 4,2-inch scherm informatiepaneel/SYNC 2.5	321
Het informatiesysteem dode hoek in- en uitschakelen - Auto's met: 12,3-inch scherm informatiepaneel/SYNC 2.5	321
Het informatiesysteem dode hoek in- en uitschakelen - Auto's met: SYNC 3	321
Locatie van de sensoren van het informatiesysteem dode hoek	322
Informatiesysteem dode hoek met dekking aanhanger	322
Controlelampen informatiesysteem dode hoek	326
Informatiesysteem dode hoek – problemen oplossen	327

Waarschuwing dwarsverkeer

Wat is de waarschuwing kruisend verkeer	328
--------------------------------------------------	-----

Hoe waarschuwing kruisend verkeer werkt	328
Voorzorgsmaatregelen waarschuwing kruisend verkeer	328
Beperkingen waarschuwing kruisend verkeer	329
Waarschuwing kruisend verkeer in- en uitschakelen - Auto's met: 4,2-inch scherm informatiepaneel/SYNC 2.5	329
Waarschuwing kruisend verkeer in- en uitschakelen - Auto's met: 12,3-inch scherm informatiepaneel/SYNC 2.5	329
Waarschuwing kruisend verkeer in- en uitschakelen - Auto's met: SYNC 3	329
Locatie van de sensoren van de waarschuwing kruisend verkeer	330
Waarschuwing kruisend verkeer met dekking aanhanger	330
Controlelampen waarschuwing kruisend verkeer	330
Waarschuwing kruisend verkeer – problemen oplossen	331

Pre-Collision Assist

Wat is Pre-Collision Assist	332
Hoe Pre-Collision Assist werkt	332
Hoe Pre-Collision Assist met Assistentie kruispunt werkt	333
Voorzorgsmaatregelen Pre-Collision Assist	333
Beperkingen Pre-Collision Assist	334
Locatie van de sensoren van Pre-Collision Assist - Auto's zonder: Adaptieve Cruise Control	334
Locatie van de sensoren van Pre-Collision Assist - Auto's met: Adaptieve Cruise Control	334
Afstands aanduiding	335
Afstands waarschuwing	336
Automatic Emergency Braking	336
Assistentie ontwikkend sturen	337

Inhoudsopgave

Pre-Collision Assist – problemen oplossen	338
-------------------------------------------------	-----

Bestuurderswaarschuwing

Wat is bestuurderswaarschuwing	340
Hoe bestuurderswaarschuwing werkt	340
Voorzorgsmaatregelen bestuurderswaarschuwing	340
Bestuurderswaarschuwing in- en uitschakelen - Auto's met: 4,2-inch scherm informatiepaneel	341
Bestuurderswaarschuwing in- en uitschakelen - Auto's met: 12,3-inch scherm informatiepaneel	341
Bestuurderswaarschuwing – problemen oplossen	341

Herkenning verkeersbord maximumsnelheid

Wat is herkenning verkeersbord maximumsnelheid	342
Hoe herkenning bord maximumsnelheid werkt	342
Voorzorgsmaatregelen herkenning bord maximumsnelheid	342
Beperkingen herkenning bord maximumsnelheid	342
Controlelampen herkenning bord maximumsnelheid	342
De snelheidstolerantie voor herkenning bord maximumsnelheid instellen - Auto's met: 4,2-inch scherm informatiepaneel/SYNC 2.5	343
De snelheidstolerantie voor herkenning bord maximumsnelheid instellen - Auto's met: 12,3-inch scherm informatiepaneel/SYNC 2.5	343
De snelheidstolerantie voor herkenning bord maximumsnelheid instellen - Auto's met: SYNC 3	343
Herkenning bord maximumsnelheid – problemen oplossen	344

Verkeersbordherkenning

Wat is verkeersbordherkenning	345
Hoe verkeersbordherkenning werkt	345
Voorzorgsmaatregelen verkeersbordherkenning	345
Beperkingen verkeersbordherkenning	345
Controlelampen verkeersbordherkenning	346
De snelheidswaarschuwing voor verkeersbordherkenning instellen - Auto's met: 4,2-inch scherm informatiepaneel/SYNC 2.5	346
De snelheidswaarschuwing voor verkeersbordherkenning instellen - Auto's met: 12,3-inch scherm informatiepaneel/SYNC 2.5	346
De snelheidswaarschuwing voor verkeersbordherkenning instellen - Auto's met: SYNC 3	347
De snelheidstolerantie voor verkeersbordherkenning instellen - Auto's met: 4,2-inch scherm informatiepaneel/SYNC 2.5	347
De snelheidstolerantie voor verkeersbordherkenning instellen - Auto's met: 12,3-inch scherm informatiepaneel/SYNC 2.5	347
De snelheidstolerantie voor verkeersbordherkenning instellen - Auto's met: SYNC 3	347
Verkeersbordherkenning – problemen oplossen	348

Waarschuwing spookrijden

Wat is de waarschuwing spookrijden	349
Hoe waarschuwing spookrijden werkt	349
Voorzorgsmaatregelen waarschuwing spookrijden	349
Beperkingen waarschuwing spookrijden	349

Inhoudsopgave

Waarschuwing spookrijden in- en uitschakelen - Auto's met: 4,2-inch scherm informatiepaneel/SYNC 2.5	350
Waarschuwing spookrijden in- en uitschakelen - Auto's met: 12,3-inch scherm informatiepaneel/SYNC 2.5	350
Waarschuwing spookrijden in- en uitschakelen - Auto's met: SYNC 3	350
Waarschuwing spookrijden – problemen oplossen	350

Transport

Voorzorgsmaatregelen bij het vervoeren van ladingen	351
Dakimperiaal	352
Op de trekhaak gemonteerde drager	352

Bagageruimte

Voorzorgsmaatregelen bagageruimte	354
Afdekking bagageruimte aanbrengen en verwijderen	354
Ankerpunten bagageruimte	356

Een aanhanger aansluiten

Trekhaak	357
----------------	-----

Trekken van een aanhanger

Voorzorgsmaatregelen bij het trekken van een aanhanger	361
Beperkingen bij het trekken van een aanhanger	361
Uw aanhanger laden	361
Hints bij het trekken van een aanhanger	362
Gewichten en afmetingen voor slepen	362

Tips voor het rijden

Voorzorgsmaatregelen voor koude weersomstandigheden	365
Inrijden	365
Zuinig rijden	365
Rijden door ondiep water	365
Vloermatten	366

Informatie over botsingen en defecten

De alarmknipperlichten in- en uitschakelen	368
Het voertuig starten met hulpstartkabels	368
Waarschuwingssysteem na een aanrijding	370
Remmen na aanrijding	370
Automatische uitschakeling bij botsing	371
Berging	371
Storingsveilige koeling	373

Uw auto slepen - Handgeschakelde transmissie

Voorzorgsmaatregelen bij het slepen van uw auto	375
Slepen in noodsituaties	375

Uw auto slepen - Automatische transmissie

Voorzorgsmaatregelen bij het slepen van uw auto	376
-------------------------------------------------------	-----

Nooduitrusting

Een EHBO-koffer opbergen - Auto's met: Set tijdelijke mobiliteit, Auto's zonder: Versterker en subwoofer (hoog vermogen)	377
Een EHBO-koffer opbergen - Auto's met: Set tijdelijke mobiliteit/Versterker en subwoofer (hoog vermogen)	377
Een EHBO-koffer opbergen - Auto's met: Mini-reservewiel	377

Inhoudsopgave

Een waarschuwingsdriehoek opbergen - Auto's met: Set tijdelijke mobiliteit, Auto's zonder: Versterker en subwoofer (hoog vermogen)	377	Gloeilampen interieur	412
Een waarschuwingsdriehoek opbergen - Auto's met: Set tijdelijke mobiliteit/ Versterker en subwoofer (hoog vermogen)	378	Batterij van verlichte dorpellijst vervangen	412
Een waarschuwingsdriehoek opbergen - Auto's met: Mini-reservewiel	378	Gebruik op circuit - ST Voorzorgsmaatregelen bij gebruik op circuit	414
Zekeringen Voorzorgsmaatregelen voor zekeringen	379	Launch Control - ST, Handge- schakelde transmissie Wat is Launch Control	415
De zekeringkast onder de motorkap	379	Voorzorgsmaatregelen launch control	415
Zekeringkast van de carrosserieregelmodule	385	Beperkingen launch control	415
Types zekeringen identificeren	387	Launch control in- en uitschakelen	415
Zekeringen – problemen oplossen	387	Launch Control gebruiken	415
Onderhoud Voorzorgsmaatregelen onderhoud	388	Controlelampjes launch control	415
De motorkap openen en sluiten	388	Verzorging van de auto Reinigen van buitenzijde auto	416
Overzicht motorruimte - 1.0L EcoBoost™, links stuur	389	Reinigen van binnenzijde auto	418
Overzicht motorruimte - 1.0L EcoBoost™, rechts stuur	390	Kleine lakschade repareren	420
Overzicht motorruimte - 1.5L EcoBlue, links stuur	391	Was aanbrengen op uw voertuig	420
Overzicht motorruimte - 1.5L EcoBlue, rechts stuur	392	Informatie over wielen en banden Gebruik van zomerbanden	421
Overzicht motorruimte - 1.5L EcoBoost™, links stuur	393	Gebruik van winterbanden	421
Overzicht motorruimte - 1.5L EcoBoost™, rechts stuur	394	Gebruik van sneeuwkettingen	421
Motorolie	395	Verzorging van banden De bandenspanning controleren	422
Motorkoelventilator - Benzine	397	De banden oppompen	422
Motorkoelventilator - Diesel	397	Specificaties bandenspanning - Behalve: ST	422
Koelvloeistof	397	Specificaties bandenspanning - ST	424
12V-accu	402	De band inspecteren op schade	426
12V-accu – problemen oplossen	404	Banden wisselen	426
Gloeilampen exterieur	406		

Inhoudsopgave

Set met afdichtmiddel voor banden

Wat is de set met afdichtmiddel voor banden	428
Voorzorgsmaatregelen voor de set met afdichtmiddel voor banden	428
Locatie van de set met afdichtmiddel voor banden	428
Onderdelen van de set met afdichtmiddel voor banden	429
De set met afdichtmiddel voor banden gebruiken	429

Controlesysteem lage bandenspanning

Wat is het controlesysteem lage bandenspanning	434
Voorzorgsmaatregelen controlesysteem lage bandenspanning	434
Beperkingen controlesysteem lage bandenspanning	434
De bandenspanning bekijken - Auto's met: 4,2-inch scherm informatiepaneel	435
De bandenspanning bekijken - Auto's met: 12,3-inch scherm informatiepaneel	435
Het controlesysteem lage bandenspanning resetten - Auto's met: 4,2-inch scherm informatiepaneel	435
Het controlesysteem lage bandenspanning resetten - Auto's met: 12,3-inch scherm informatiepaneel	436
Controlesysteem lage bandenspanning - problemen oplossen	436

Een wiel vervangen

Een lekke band vervangen	438
Wielmoeren	443

Inhouden en specificaties

Afmetingen voertuig	444
---------------------------	-----

Inhoud en specificaties motorolie - 1.0L EcoBoost™	445
Inhoud en specificaties motorolie - 1.5L EcoBlue	445
Inhoud en specificaties motorolie - 1.5L EcoBoost™	446
Inhoud en specificaties koelsysteem - 1.0L EcoBoost™	446
Inhoud en specificaties koelsysteem - 1.5L EcoBlue	447
Inhoud en specificaties koelsysteem - 1.5L EcoBoost™	448
Inhoud brandstoftank - 1.0L EcoBoost™	448
Inhoud brandstoftank - 1.5L EcoBlue	449
Inhoud brandstoftank - 1.5L EcoBoost™	450
Specificatie sproeivloeistof	451
Inhoud en specificaties AdBlue® - 1.5L EcoBlue	451
Specificatie remvloeistof	452

Chassisnummer

Chassisnummer	453
Voertuigidentificatieplaatje	453

Verbonden voertuig

Wat is een verbonden voertuig	455
Vereisten verbonden voertuig	455
Beperkingen verbonden voertuig	455
Het voertuig verbinden met een mobiel netwerk	455
Het voertuig verbinden met een draadloos netwerk	455
Verbonden voertuig - problemen oplossen	456

Draadloze hotspot van de auto

Een draadloze hotspot van de auto creëren	458
-------------------------------------------------	-----

Inhoudsopgave

Naam of wachtwoord draadloze hotspot van de auto wijzigen	458	Uitrusting mobiele communicatie	501
Wi-Fi Hotspot voertuig – problemen oplossen	459	Informatie eCall-gebruiker	502
		Licentieovereenkomst eindgebruiker	506

Audiosysteem

Voorzorgsmaatregelen audiosysteem	460
Audioeenheid in- en uitschakelen	460
De audiobron selecteren	460
Audiobron afspelen of pauzeren	460
Het volume regelen	460
Een voorkeuze instellen	460
Het geluid dempen	461
Bladeren door menu-items	461
Een menu-item selecteren	461
Geluidsinstellingen aanpassen	461
De klok en datum instellen	461
AM/FM-radio	462
Het display in- en uitschakelen	463
Digitale audio-uitzending radio	463

SYNC™ 3

Algemene informatie	465
Spraakherkenning gebruiken	467
Entertainment	473
Airconditioning	476
Telefoon	479
Navigatie	481
Apps	486
Instellingen	487
Problemen oplossen met SYNC™ 3	489

Klantinformatie

Erkenning van copyright op software van derden	500
Conformiteitsverklaring	500
REACH	500
Aanbeveling nieuwe onderdelen	500

Bijlagen

Elektromagnetische compatibiliteit	537
------------------------------------------	-----

Inleiding

OVER DEZE PUBLICATIE



WAARSCHUWING: Afleiding tijdens het rijden kan leiden tot verlies van de controle over de auto, aanrijdingen en verwondingen. We adviseren zeer voorzichtig te werk te gaan bij het gebruik van apparatuur die uw aandacht van de weg kan afleiden. Uw hoofdverantwoordelijkheid is de veilige bediening van de auto. We raden het gebruik van handheld-apparaten tijdens het rijden af en adviseren waar mogelijk het gebruik van spraakgestuurde systemen. Zorg dat u zich bewust bent van alle nationale wetten met betrekking tot het gebruik van elektronische apparaten tijdens het rijden.

Bedankt dat u voor Ford hebt gekozen. Het is raadzaam dat u even de tijd neemt om vertrouwd te worden met de auto door deze publicatie te lezen. Hoe meer u van uw auto afweet, des te beter kunt u ermee omgaan en dat komt de veiligheid en het rijplezier ten goede.

N.B.: *Gebruik en bestuur de auto volgens de geldende regels en voorschriften.*

N.B.: *Alle gedrukte instructieboekjes dienen bij deze auto te blijven wanneer deze wordt verkocht.*

Kenmerken en opties

N.B.: *Deze uitgave beschrijft productkenmerken en opties die voor de beschikbare modellen leverbaar zijn, soms nog voordat deze algemeen verkrijgbaar zijn. Soms worden opties beschreven die niet beschikbaar zijn voor de auto die u hebt gekocht.*

Afbeeldingen

N.B.: *Sommige van de afbeeldingen in deze uitgave tonen functies die in andere modellen worden gebruikt, waardoor ze er anders kunnen uitzien in uw auto.*

Locatie van onderdelen

In deze uitgave kan van een onderdeel worden vermeld dat het aan de linkerzijde of aan de rechterzijde zit. De zijde wordt bepaald wanneer met het gezicht naar voren in de stoel wordt gezeten.

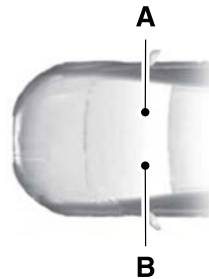

A Rechterzijde.

B Linkerzijde.

GEbruIK VAN DEZE PUBLICATIE

Gebruik de zoekfunctie voor woorden in de toepassing voor de Handleiding om snel informatie over de auto te vinden.

WAARSCHUWINGEN EN OPMERKINGEN IN DEZE PUBLICATIE

Waarschuwingen in deze publicatie

We hebben waarschuwingen opgenomen in deze publicatie om u bewust te maken van mogelijke gevaren. U kunt zichzelf en anderen beschermen als u de instructies bij dit waarschuwingssymbool opvolgt.

Opmerkingen in deze publicatie

We hebben opmerkingen gebruikt om u meer informatie te bieden over instructies waarbij verdere uitleg nodig is.

Overzicht van symbolen

SYMBOLEN GEBRUIKT OP UW VOERTUIG

Dit zijn enkele symbolen die u in de auto kunt aantreffen.

	Airbag
	Airconditioningsysteem
	Type smeermiddel airconditioningsysteem
	Antiblokkeersysteem
	Roken, vlammen en vonken vermijden
	Accu
	Accuzuur
	Ventilatormotor
	Remvloeistof - niet op petroleumbasis
	Remsysteem
	Remsysteem
	Luchtfilter cabine
	Brandstofvuldop controleren

	Kinderslot vergrendelen of ontgrendelen
	Onderste verankering kinderzitje
	Bovenste verankering kinderzitje
	Snelheidsregeling
	Niet openen indien heet
	Elektrische parkeerrem
	Motorluchtfilter
	Motorkoelvloeistof
	Motorkoelvloeistoftemperatuur
	Motorolie
	Explosief gas
	Ventilatorwaarschuwing
	Veiligheidsgordel vastmaken
	Brandbaar
	Mistlampen voor

Overzicht van symbolen

	Brandstofpomp resetten		Controlelamp motorstoring (MIL)
	Zekeringkast		Let op de gebruiksinstructies
	Alarmknipperlichten		Paniekalarm
	Grootlichtkoplampen		Parkeerhulp
	Koplampen aan		Parkeerlichten
	Verwarmde achterruit		Passagiersairbag ingeschakeld
	Afdaalregeling		Passagiersairbag uitgeschakeld
	Claxonbediening		Stuurbevestigingsvloeistof
	Ontgrendelhendel bagageruimte aan de binnenkant		Elektrisch bediende ruiten voor/achter
	Krik		Blokkering elektrisch bediende ruiten
	Buiten het bereik van kinderen houden		Erkend monteur vereist
	Lichtschakelaar		Veiligheidswaarschuwing
	Laag brandstof-peil		Zie Instructieboekje
	Waarschuwing lage bandenspanning		Zie Onderhoudshandleiding
	Correct vloeistofpeil aanhouden		Zij-airbag

Overzicht van symbolen



Scherm de ogen af



Stabiliteitsregeling



Stabiliteitsregeling uit



Terreinregeling



Richtingaanwijzer



Voortuitontwaseming



Voortuitwissysteem



Sproeier en wisser voortuit

Gegevensprivacy



WAARSCHUWING: Sluit geen draadloze apparaten aan op de diagnosestekker. Onbevoegde derden kunnen zich toegang verschaffen tot de voertuiggegevens en de prestaties van veiligheidsgerelateerde systemen hinderen. Sta alleen toe dat reparatiefaciliteiten die onze service- en reparatie-instructies volgen hun apparatuur aansluiten op de diagnosestekker.

Wij respecteren uw privacy en zetten ons in om deze te beschermen. De informatie in deze publicatie was correct bij de uitgifte ervan maar aangezien de technologie snel verandert, is het raadzaam dat u naar de lokale Ford-website gaat voor de recentste informatie.

Uw voertuig heeft elektronische geregeleenheden die gegevens kunnen opnemen en gegevens permanent of tijdelijk kunnen opslaan. Deze gegevens kunnen informatie over de toestand en status van uw voertuig, eisen voor voertuigonderhoud, gebeurtenissen en storingen zijn. De soorten gegevens die kunnen worden geregistreerd, worden in dit deel beschreven. Sommige geregistreerde gegevens worden opgeslagen in de gebeurtenissenlogboeken of foutlogboeken.

N.B.: *Foutlogboeken worden gereset na onderhoud of reparatie.*

N.B.: *We kunnen informatie bieden als antwoord op verzoeken van instanties die de wet handhaven, andere overheidsinstanties en derden die als wettelijke autoriteit gelden of van rechtswege. Dergelijke informatie kan door hen worden gebruikt in rechtszaken.*

Geregistreerde gegevens zijn bijvoorbeeld:

- Operationele status van systeemonderdelen, bijvoorbeeld brandstofpeil, bandenspanning en oplaadniveau van de accu.
- Voertuig- en onderdeelstatus, bijvoorbeeld wielsnelheid, deceleratie, versnelling in dwarsrichting en status van de veiligheids gordels.
- Gebeurtenissen of fouten in essentiële systemen, bijvoorbeeld koplampen en remmen.
- Reacties van systemen op rijtsituaties, bijvoorbeeld activeren van airbags en stabiliteitsregeling.
- Omgevingscondities, bijvoorbeeld temperatuur.

Sommige gegevens, die worden gebruikt in combinatie met andere gegevens, bijvoorbeeld een ongevalrapport, schade aan een auto of ooggetuigenverklaringen, kunnen worden gekoppeld aan een specifiek persoon.

Services die wij aanbieden

Als u gebruikmaakt van onze services, verzamelen en gebruiken wij gegevens, bijvoorbeeld accountgegevens, voertuiglocatie en rijeigenschappen, die u kunnen identificeren. Wij sturen deze gegevens door via een specifieke, beveiligde verbinding. Wij verzamelen en gebruiken alleen gegevens zodat u kunt gebruikmaken van onze services waarop u bent geabonneerd, met uw toestemming of indien bij wet toegestaan. Raadpleeg voor aanvullende informatie de algemene bepalingen van de services waarop u bent geabonneerd.

Ga voor meer informatie over ons privacybeleid naar de lokale website van Ford.

Gegevensprivacy

Services die derde partijen aanbieden

Wij raden aan dat u de algemene bepalingen en de informatie over privacy van gegevens leest voor eventuele services waarmee uw voertuig is uitgerust of waarop u bent geabonneerd. Wij zijn niet verantwoordelijk voor services die derde partijen aanbieden.

ONDERHOUDSGEGEVENS

Onze dealers verzamelen onderhoudsgegevens via de diagnosetekker in uw auto. Ze maken gebruik van onderhoudsgegevens, bijvoorbeeld foutlogboeken, als hulpmiddel om reparaties van de auto uit te voeren. Ze delen deze gegevens met ons technisch team, indien nodig, als hulpmiddel bij de diagnose. Wij gebruiken de gegevens niet alleen voor diagnose en reparatie, maar gebruiken en delen gegevens ook met onze dienstverleners, bijvoorbeeld leveranciers van onderdelen, indien nodig en indien bij wet vereist, voor voortdurende verbetering of met andere gegevens die we over u hebben, bijvoorbeeld uw contactgegevens, om u producten en services aan te bieden die interessant voor u kunnen zijn op basis van uw voorkeuren en indien bij wet toegestaan. Onze dienstverleners zijn eveneens bij wet verplicht uw gegevens te beschermen en bij te houden volgens het beleid om gegevens bij te houden.

N.B.: *Reparatiefaciliteiten van derden kunnen ook onderhoudsgegevens verzamelen via de diagnosetekker in uw auto.*

GEGEVENS OVER GEBEURTENISSEN

Deze auto is uitgerust met een opnametoestel voor gegevens van gebeurtenissen. Het hoofddoel van het opnametoestel voor gegevens van gebeurtenissen is opnames te maken bij een botsing of bijna-botsing, zoals wanneer de airbag wordt geactiveerd of een obstakel op de weg wordt geraakt. Deze gegevens helpen om te begrijpen hoe de systemen van de auto presteren. Het opnametoestel voor gegevens van gebeurtenissen is ontworpen om gegevens op te nemen over de voertuigdynamica en veiligheidssystemen gedurende korte tijd, doorgaans 30 seconden of minder.

Het opnametoestel voor gegevens van gebeurtenissen in deze auto is ontworpen om gegevens op te nemen zoals:

- Wat de bedrijfstoestand van de verschillende systemen in uw voertuig was;
- Of de veiligheidsgordels van de bestuurder en passagiers werden vastgemaakt.
- Of en in welke mate de bestuurder het gaspedaal en/of rempedaal intrapte.
- Hoe snel de auto reed.
- In welke stand de bestuurder het stuurwiel had geplaatst.

Deze gegevens kunnen helpen om de omstandigheden bij een aanrijding en verwondingen beter te begrijpen.

Gegevensprivacy

N.B.: Gegevens van het opnametoestel voor gegevens bij gebeurtenissen wordt alleen opgenomen door uw auto bij een niet-triviale botsing. Het opnametoestel voor gegevens bij gebeurtenissen neemt geen gegevens op tijdens normale rijomstandigheden en persoonlijke gegevens of informatie (bijvoorbeeld naam, geslacht, leeftijd en locatie van de botsing) worden niet opgenomen. Andere partijen, zoals instanties voor ordehandhaving, kunnen de gegevens van het opnametoestel voor gegevens bij gebeurtenissen wel combineren met persoonlijk identificeerbare gegevens die doorgaans worden geregistreerd tijdens het onderzoek bij een botsing.

Om de gegevens te lezen die door het opnametoestel voor gegevens van gebeurtenissen zijn opgenomen, is speciale apparatuur nodig en is toegang tot de auto of het opnametoestel voor gegevens van gebeurtenissen nodig. Naast de voertuigfabrikant kunnen andere partijen, zoals instanties voor ordehandhaving, die dergelijke speciale apparatuur hebben, de informatie lezen als ze toegang hebben tot de auto of het opnametoestel voor gegevens van gebeurtenissen.

GEGEVENS INSTELLINGEN

Uw auto heeft elektronische regeleenheden die gegevens kunnen opslaan op basis van uw persoonlijke instellingen. De gegevens worden lokaal in de auto opgeslagen of op toestellen die u erop aansluit, bijvoorbeeld een USB-stick of digitale muzikspeler. U kunt sommige gegevens verwijderen en u kunt ook kiezen of u de gegevens wilt delen via de services waarop u bent geabonneerd. Zie **Instellingen** (bladzijde 487).

Gegevens over comfort en gebruiksgemak

Geregistreeerde gegevens zijn bijvoorbeeld:

- Stand van stoel en stuurwiel.
- Instellingen klimaatregeling.
- Radiovoorkeuzezenders.

Entertainmentgegevens

Geregistreeerde gegevens zijn bijvoorbeeld:

- Muziek, video's of albumhoezen.
- Contactpersonen en overeenkomstige registraties in het adresboek.
- Navigatiebestemmingen.

VERBODEN VOERTUIGGEGEVENS



De modem heeft een SIM-kaart. De modem is ingeschakeld toen uw voertuig werd gebouwd en stuurt periodiek berichten om verbonden te blijven met het mobiele telefoonnet, om automatische software-updates te ontvangen en om voertuiggerelateerde informatie naar ons te verzenden, zoals diagnostische informatie. Deze berichten kunnen informatie bevatten die uw voertuig, de SIM-kaart en het elektronische serienummer van de modem identificeren. Dienstverleners van mobiele telefoonnetten kunnen toegang hebben tot aanvullende informatie, bijvoorbeeld identificatie van zendmasten van het mobiele telefoonnet. Ga voor meer informatie over ons privacybeleid naar www.FordConnected.com of de lokale website van Ford.

N.B.: De modem blijft deze informatie naar ons verzenden, tenzij u de modem uitschakelt of het delen van voertuiggegevens stopt door de modeminstellingen te veranderen.

Gegevensprivacy

N.B.: De service kan om verschillende redenen niet beschikbaar of onderbroken zijn, bijvoorbeeld omgevings- of topografische omstandigheden en dekking van uw databundel.

N.B.: Wilt u weten of uw auto een modem heeft, ga dan naar www.FordConnected.com.

GEGEVENS MOBIEL APPARAAT

Als u een mobiel apparaat probeert te verbinden met uw auto, kunt u gegevens van uw apparaat op het touchscreen weergeven, bijvoorbeeld muziek en albumhoezen. Via het systeem kunt u uw voertuiggegevens delen met mobiele apps op uw apparaat. Zie **Apps** (bladzijde 486).

Via de functie voor mobiele apps stuurt uw verbonden apparaat gegevens naar ons in de Verenigde Staten. De gegevens zijn gecodeerd en bevatten bijvoorbeeld het chassisnummer van de auto, het serienummer van de SYNC-module, kilometerteller, ingeschakelde apps, gebruiksstatistieken en informatie om bugs op te lossen. We houden deze gegevens slechts zo lang bij als nodig is om de service aan te bieden, voor voortdurende verbetering en om u producten en services aan te bieden die interessant voor u kunnen zijn op basis van uw voorkeuren en indien dit bij wet is toegestaan.

Als u een mobiele telefoon aansluit op het systeem, maakt het systeem een profiel aan dat aan uw mobiele telefoon gekoppeld is. Via dit mobiele telefoonprofiel zijn meer mobiele functies en een efficiëntere werking mogelijk. Dit profiel bevat bijvoorbeeld gegevens van uw telefoonboek, gelezen en ongelezen tekstberichten en oproepgeschiedenis, inclusief oproepen in de tijd dat uw mobiele telefoon geen verbinding met het systeem had.

Als u verbinding maakt met een media-apparaat, creëert en bewaart het systeem een index van ondersteunde mediabestanden op het media-apparaat. Het systeem slaat ook een kort diagnoselog van ca. 10 minuten op van alle recente systeemactiviteit.

Het mobiele telefoonprofiel, de index van het media-apparaat en het diagnoselog blijven in uw auto opgeslagen tenzij u deze wist en zijn over het algemeen alleen in uw auto toegankelijk wanneer u uw mobiele telefoon of media-apparaat verbindt. Als u het systeem of de auto niet langer wilt gebruiken, dan raden we u aan een volledige reset uit te voeren om de opgeslagen informatie te wissen. Zie **Instellingen** (bladzijde 487).

Toegang tot systeemgegevens is niet mogelijk zonder speciale uitrusting en toegang tot de module van uw auto.

Ga voor meer informatie over ons privacybeleid naar de lokale website van Ford.

N.B.: Wilt u weten of uw auto technologie voor connectiviteit heeft, ga dan naar www.FordConnected.com.

GEGEVENS NOODOPROEPSYSTEEM - AUTO'S MET: ECALL

Wanneer het noodoproepsysteem actief is, kan aan de noodhulpdiensten worden meegedeeld dat uw auto betrokken is geweest bij een botsing met activering van een airbag of uitschakeling van de brandstofpomp. Bepaalde versies of updates van het noodoproepsysteem kunnen het mogelijk maken om elektronisch of verbaal de locatie van de auto of andere gegevens over uw auto of

Gegevensprivacy

de aanrijding aan de noodhulpmedewerkers door te geven om hen te helpen bij het inschakelen van de meest geschikte noodhulpdiensten. Als u deze informatie niet wilt meedelen, activeert u het noodoproepsysteem niet.

Voorbeelden van gegevens die het systeem kan doorsturen, zijn:

- Chassisnummer.
- Soort brandstof van de auto.
- Huidig tijdstip.
- Voertuiglocatie en -richting.
- Of de oproep automatisch of handmatig werd opgestart.
- Voertuigcategorie.
- Aantal inzittenden in de auto.

N.B.: *U kunt noodoproepsystemen die bij wet verplicht zijn niet uitschakelen.*

BESCHERMING VAN HET MILIEU

U kunt belangrijke stappen ondernemen om de omgeving te beschermen met correct gebruik van auto's en geautoriseerde afvoer en verwerking van afval, reinigingsmiddelen en smeermiddelen.

Ga voor meer informatie over onze initiatieven voor duurzaamheid naar www.sustainability.ford.com.

Visueel zoeken

STUURWIEL - BEHALVE: ST



- A Zie **Snelheidsregeling in- en uitschakelen** (bladzijde 274).
- B Zie **Intelligente snelheidsbegrenzer in- en uitschakelen** (bladzijde 304). Zie **Intelligente snelheidsbegrenzer in- en uitschakelen** (bladzijde 305).
- C Zie **Spraakherkenning gebruiken** (bladzijde 467).
- D Zie **De bedieningselementen van het informatiepaneel gebruiken** (bladzijde 136). Zie **De bedieningselementen van het informatiepaneel gebruiken** (bladzijde 139).

STUURWIEL - ST

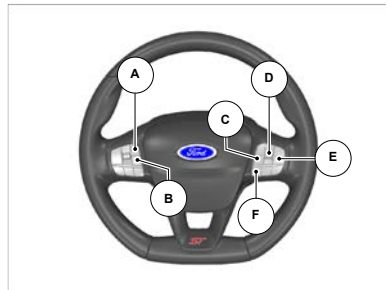

- A Zie **Snelheidsregeling in- en uitschakelen** (bladzijde 274).
- B Zie **Intelligente snelheidsbegrenzer in- en uitschakelen** (bladzijde 304). Zie **Intelligente snelheidsbegrenzer in- en uitschakelen** (bladzijde 305).
- C Zie **Een rijmodus selecteren** (bladzijde 295). Zie **Een rijmodus selecteren** (bladzijde 295).
- D Zie **De bedieningselementen van het informatiepaneel gebruiken** (bladzijde 136). Zie **De bedieningselementen van het informatiepaneel gebruiken** (bladzijde 139).
- E Zie **Een rijmodus selecteren** (bladzijde 295). Zie **Een rijmodus selecteren** (bladzijde 295).
- F Zie **Spraakherkenning gebruiken** (bladzijde 467).

Visueel zoeken

DASHBOARD - LINKS STUUR

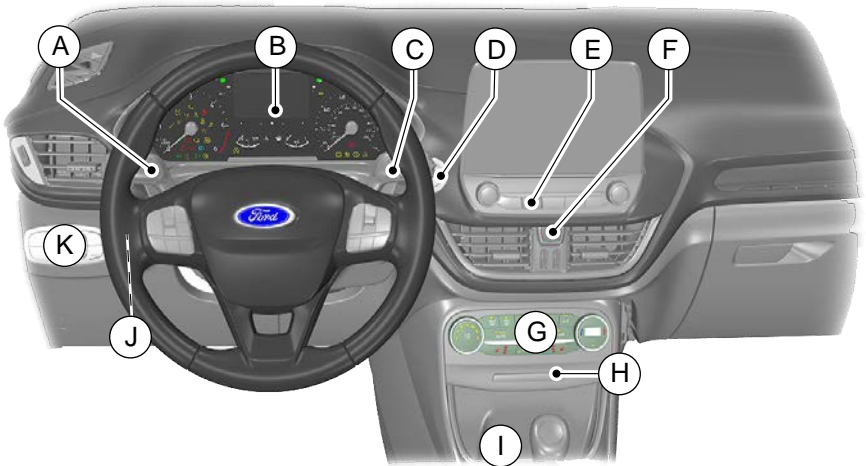

- A Knop systeem rijstrookbewaking. Zie **Systeem verlaten rijstrook wisselen in- en uitschakelen** (bladzijde 311).
- B Informatiedisplay. Zie **De bedieningselementen van het informatiepaneel gebruiken** (bladzijde 136). Instrumentenpaneel. Zie **Overzicht instrumentenpaneel** (bladzijde 129).
- C Ruitenwisserschakelaar. Zie **Ruitenwissers** (bladzijde 102).
- D Drukknop contactslot. Zie **Drukknop contactschakelaar** (bladzijde 183).
- E Audioeenheid. Zie **Audiosysteem** (bladzijde 460). Zie **SYNC™ 3** (bladzijde 465).
- F Schakelaar alarmknipperlichten. Zie **De alarmknipperlichten in- en uitschakelen** (bladzijde 368).
- G Klimaatregeling.
- H Controlelamp deactivering passagiersairbag. Zie **Passagiersairbag in- en uitschakelen** (bladzijde 53).
- I Draadloze oplader voor accessoires. Zie **Draadloze oplader voor accessoires** (bladzijde 178).

Visueel zoeken

- J Schakelaar elektrisch bediende achterklep. Zie **De achterklep openen vanaf de binnenkant** (bladzijde 85).
- K Lichtschakelaar. Zie **Buitenverlichting** (bladzijde 108).

DASHBOARD - RECHTS STUUR

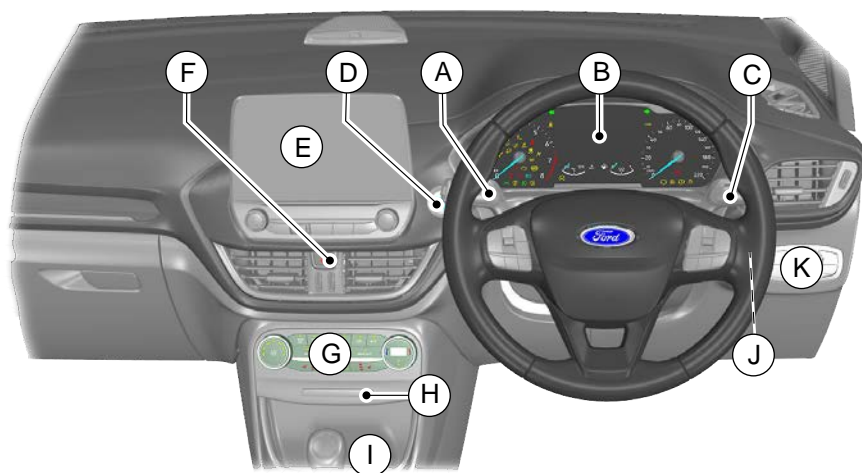

- A Knop systeem rijstrookbewaking. Zie **Systeem verlaten rijstrook wisselen in- en uitschakelen** (bladzijde 311).
- B Informatiedisplay. Zie **De bedieningselementen van het informatiepaneel gebruiken** (bladzijde 136). Instrumentenpaneel. Zie **Overzicht instrumentenpaneel** (bladzijde 129).
- C Ruitenwisserschakelaar. Zie **Ruitenwissers** (bladzijde 102).
- D Drukknop contactslot. Zie **Drukknop contactschakelaar** (bladzijde 183).
- E Audioeenheid. Zie **Audiosysteem** (bladzijde 460). Zie **SYNC™ 3** (bladzijde 465).
- F Schakelaar alarmknipperlichten. Zie **De alarmknipperlichten in- en uitschakelen** (bladzijde 368).

Visueel zoeken

- G Klimaatregeling.
- H Controlelamp deactivering passagiersairbag. Zie **Passagiersairbag in- en uitschakelen** (bladzijde 53).
- I Draadloze oplader voor accessoires. Zie **Draadloze oplader voor accessoires** (bladzijde 178).
- J Schakelaar elektrisch bediende achterklep. Zie **De achterklep openen vanaf de binnenkant** (bladzijde 85).
- K Lichtschakelaar. Zie **Buitenverlichting** (bladzijde 108).

MIDDENCONSOLE - LINKS STUUR, AUTO'S ZONDER: ACTIEVE PARKEERHULP/ PARKEERHULP VOOR/ PARKEERHULP ACHTER, BEHALVE: ST

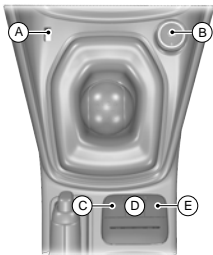

- A USB-poort. Zie **Locatie van de USB-poorten** (bladzijde 174).
- B Extra voedingspunt. Zie **Locatie van voedingspunten** (bladzijde 176).
- C Knop rijmodus. Zie **Een rijmodus selecteren** (bladzijde 295).

- D Schakelaar aandrijfregeling.
- E Auto-Start-Stop-knop. Zie **Auto-Start-Stop in- en uitschakelen** (bladzijde 197).

MIDDENCONSOLE - LINKS STUUR, AUTO'S MET: ACTIEVE PARKEERHULP/ PARKEERHULP VOOR/ PARKEERHULP ACHTER, BEHALVE: ST

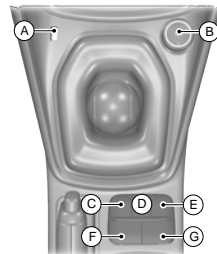

- A USB-poort. Zie **Locatie van de USB-poorten** (bladzijde 174).
- B Extra voedingspunt. Zie **Locatie van voedingspunten** (bladzijde 176).

Visueel zoeken

- C Knop rijmodus. Zie **Een rijmodus selecteren** (bladzijde 295).
- D Schakelaar aandrijfregeling.
- E Knop actieve parkeerhulp. Zie **Actieve parkeerhulp in- en uitschakelen** (bladzijde 270).
- F Auto-Start-Stop-knop. Zie **Auto-Start-Stop in- en uitschakelen** (bladzijde 197).
- G Knop voor parkeerhulp. Zie **Wat is de parkeerhulp achter** (bladzijde 260). Zie **Wat is de parkeerhulp voor** (bladzijde 261).

MIDDENCONSOLE - RECHTS STUUR, AUTO'S ZONDER: ACTIEVE PARKEERHULP/ PARKEERHULP VOOR/ PARKEERHULP ACHTER, BEHALVE: ST

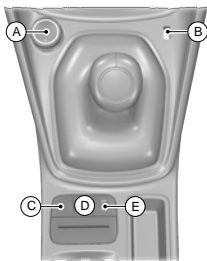

- A Extra voedingspunt. Zie **Locatie van voedingspunten** (bladzijde 176).
- B USB-poort. Zie **Locatie van de USB-poorten** (bladzijde 174).

- C Knop rijmodus. Zie **Een rijmodus selecteren** (bladzijde 295).
- D Schakelaar aandrijfregeling.
- E Auto-Start-Stop-knop. Zie **Auto-Start-Stop in- en uitschakelen** (bladzijde 197).

MIDDENCONSOLE - RECHTS STUUR, AUTO'S MET: ACTIEVE PARKEERHULP/ PARKEERHULP VOOR/ PARKEERHULP ACHTER, BEHALVE: ST

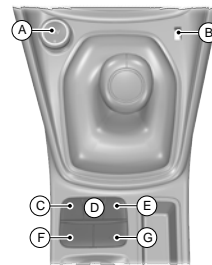

- A Extra voedingspunt. Zie **Locatie van voedingspunten** (bladzijde 176).
- B USB-poort. Zie **Locatie van de USB-poorten** (bladzijde 174).
- C Knop rijmodus. Zie **Een rijmodus selecteren** (bladzijde 295).
- D Schakelaar aandrijfregeling.
- E Knop actieve parkeerhulp. Zie **Actieve parkeerhulp in- en uitschakelen** (bladzijde 270).

Visueel zoeken

- F Auto-Start-Stop-knop. Zie **Auto-Start-Stop in- en uitschakelen** (bladzijde 197).
- G Knop voor parkeerhulp. Zie **Wat is de parkeerhulp achter** (bladzijde 260). Zie **Wat is de parkeerhulp voor** (bladzijde 261).

MIDDENCONSOLE - ST, LINKS STUUR, AUTO'S ZONDER: ACTIEVE PARKEERHULP/ PARKEERHULP VOOR/ PARKEERHULP ACHTER

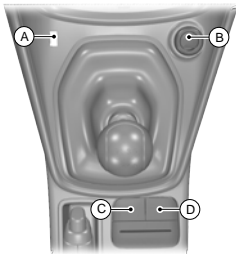

- A USB-poort. Zie **Locatie van de USB-poorten** (bladzijde 174).
- B Extra voedingspunt. Zie **Locatie van voedingspunten** (bladzijde 176).
- C Auto-Start-Stop-knop. Zie **Auto-Start-Stop in- en uitschakelen** (bladzijde 197).
- D Knop stabiliteitsregeling. Zie **Stabiliteitsregeling in- en uitschakelen** (bladzijde 256).

MIDDENCONSOLE - ST, LINKS STUUR, AUTO'S MET: ACTIEVE PARKEERHULP/ PARKEERHULP VOOR/ PARKEERHULP ACHTER

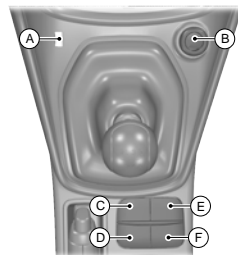

- A USB-poort. Zie **Locatie van de USB-poorten** (bladzijde 174).
- B Extra voedingspunt. Zie **Locatie van voedingspunten** (bladzijde 176).
- C Auto-Start-Stop-knop. Zie **Auto-Start-Stop in- en uitschakelen** (bladzijde 197).
- D Knop voor parkeerhulp. Zie **Wat is de parkeerhulp achter** (bladzijde 260). Zie **Wat is de parkeerhulp voor** (bladzijde 261).
- E Knop stabiliteitsregeling. Zie **Stabiliteitsregeling in- en uitschakelen** (bladzijde 256).
- F Knop actieve parkeerhulp. Zie **Actieve parkeerhulp in- en uitschakelen** (bladzijde 270).

Visueel zoeken

MIDDENCONSOLE - ST, RECHTS STUUR, AUTO'S ZONDER: ACTIEVE PARKEERHULP/ PARKEERHULP VOOR/ PARKEERHULP ACHTER

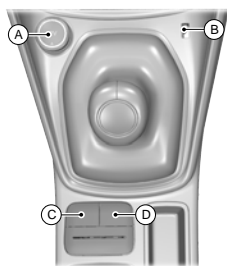

- A Extra voedingspunt. Zie **Locatie van voedingspunten** (bladzijde 176).
- B USB-poort. Zie **Locatie van de USB-poorten** (bladzijde 174).
- C Auto-Start-Stop-knop. Zie **Auto-Start-Stop in- en uitschakelen** (bladzijde 197).
- D Knop stabiliteitsregeling. Zie **Stabiliteitsregeling in- en uitschakelen** (bladzijde 256).

MIDDENCONSOLE - ST, RECHTSSTUUR, AUTO'S MET: ACTIEVE PARKEERHULP/ PARKEERHULP VOOR/ PARKEERHULP ACHTER

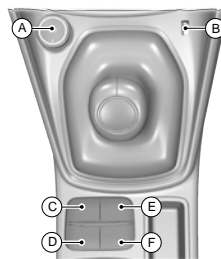

- A Extra voedingspunt. Zie **Locatie van voedingspunten** (bladzijde 176).
- B USB-poort. Zie **Locatie van de USB-poorten** (bladzijde 174).
- C Auto-Start-Stop-knop. Zie **Auto-Start-Stop in- en uitschakelen** (bladzijde 197).
- D Knop voor parkeerhulp. Zie **Wat is de parkeerhulp achter** (bladzijde 260). Zie **Wat is de parkeerhulp voor** (bladzijde 261).
- E Knop stabiliteitsregeling. Zie **Stabiliteitsregeling in- en uitschakelen** (bladzijde 256).
- F Knop actieve parkeerhulp. Zie **Actieve parkeerhulp in- en uitschakelen** (bladzijde 270).

Veiligheidsuitrusting voor kinderen

VOORZORGSMAATREGELEN KINDERVEILIGHEID



Alleen kinderzitjes die zijn gecertificeerd volgens ECE-R129 of ECE-R44.03 (of recenter) zijn getest en goedgekeurd voor gebruik in uw auto.

N.B.: De wettelijke voorschriften over het gebruik van kinderzitjes zijn per land verschillend.

⚠ WAARSCHUWING: Extreem gevaar! Gebruik een naar achteren gericht kinderzitje nooit op een stoel die beschermd wordt door een ervoor aangebrachte actieve airbag. Het kind kan dodelijke of ernstige verwondingen oplopen.

⚠ WAARSCHUWING: U moet de passagiersairbag uitschakelen wanneer een naar achteren gericht kinderzitje op de voorstoel wordt gebruikt.

⚠ WAARSCHUWING: U moet de passagiersairbag weer inschakelen nadat het kinderzitje is verwijderd.

⚠ WAARSCHUWING: Verander kinderzitjes op geen enkele wijze.

⚠ WAARSCHUWING: Houd nooit een kind op uw schoot wanneer de auto rijdt.

⚠ WAARSCHUWING: Laat kinderen of huisdieren niet zonder toezicht in uw auto achter. Als u deze instructie negeert, kan dat al dan niet dodelijke verwondingen tot gevolg hebben.

⚠ WAARSCHUWING: Laat de kinderzitjes controleren wanneer uw auto bij een aanrijding betrokken is geweest.

⚠ WAARSCHUWING: Plaats het schoudergedeelte van de veiligheidsgordel niet onder de arm of achter de rug en sta niet toe dat het kind dit doet. Als u deze instructie niet opvolgt, kan de veiligheidsgordel minder doeltreffend werken en is de kans op ernstige of dodelijke verwondingen bij een botsing groter.

⚠ WAARSCHUWING: Gebruik geen kussens, boeken of handdoeken om het kind hoger te laten zitten. Als u deze instructie negeert, kan dat al dan niet dodelijke verwondingen tot gevolg hebben.

⚠ WAARSCHUWING: U moet de hoofdsteun weer aanbrengen nadat het kinderzitje is verwijderd.

Veiligheidsuitrusting voor kinderen

⚠ WAARSCHUWING: Controleer altijd of uw kind goed vastzit in een kinderzitje dat geschikt is voor de lengte, de leeftijd en het gewicht van het kind. Kinderzitjes worden niet bij de auto geleverd en moeten afzonderlijk worden aangeschaft. Als u deze instructies niet opvolgt, loopt uw kind mogelijk een groter risico op ernstige of dodelijk verwondingen.

⚠ WAARSCHUWING: Als u een kinderzitje en een veiligheidsgordel gebruikt, mag de veiligheidsgordel niet slap hangen of gedraaid zijn.

⚠ WAARSCHUWING: Bevestig een kinderzitje of een zitverhoger nooit alleen met de heupgordel of de veiligheidsgordel.

⚠ WAARSCHUWING: Bevestig een kinderzitje of een zitverhoger niet met een veiligheidsgordel die niet gespannen is of gedraaid zit.

⚠ WAARSCHUWING: Zorg ervoor dat uw kinderen rechtop zitten.

ANKERPUNTEN VOOR KINDERZITJES

WAT ZIJN DE ANKERPUNTEN VOOR KINDERZITJES

Verankeringspunten zijn ontworpen om een kinderzitje snel en veilig te plaatsen.

DE ONDERSTE ANKERPUNTEN VOOR KINDERZITJES VINDEN



Verankeringspunten voor bevestiging onderaan bevinden zich op de buitenste stoelen van de achterkant.

DE BOVENSTE ANKERPUNTEN VOOR KINDERZITJES VINDEN



Verankeringspunten voor bevestiging bovenaan bevinden zich aan de achterkant van de achterbank.

Veiligheidsuitrusting voor kinderen

KINDERZITJES

INFORMATIE OVER PLAATSIING KINDERZITJE

Stoelposities	Gewichtsgroepen				
	0	0+	1	2	3
	0–10 kg	0–13 kg	9–18 kg	15–25 kg	22–36 kg
Passagiersstoel vooraan, met airbag AAN.	X	X	UF ¹	UF ¹	UF ¹
Passagiersstoel vooraan, met airbag UIT.	U ¹	U ¹	U ¹	U ¹	U ¹
Achterbank. ²	U	U	U	U	U

¹ We raden aan dat u kinderen vastklikt in een kinderzitje dat door de overheid is goedgekeurd, op de achterbank.

² Gebruik geen kinderzitje met een steunpoot op de middelste stoel op de achterbank tenzij in de productinformatie van de fabrikant van het kinderzitje staat dat het daarvoor geschikt is.

X Niet geschikt voor kinderen van deze gewichtsgroep.

U Geschikt voor universele kinderzitjes die zijn goedgekeurd voor deze gewichtsgroep.

UF Geschikt voor universele, naar voren gerichte kinderzitjes, die zijn goedgekeurd voor gebruik in deze gewichtsgroep.

Veiligheidsuitrusting voor kinderen

ISOFIX-kinderzitjes

Stoelposities		Gewichtsgroepen				
		0	0	0+	1	1
		Opzij gericht	Naar achteren gericht	Naar achteren gericht	Naar voren gericht	Naar achteren gericht
		0–10 kg	0–10 kg	0–13 kg	9–18 kg	9–18 kg
Passagiersstoel vooraan.	Maat-klasse.	Geen ISOFIX				
	Type formaat.					
Achterste zitplaats opzij, ISOFIX.	Maat-klasse.	F, G ¹	E ¹	C, D, E ¹	A, B, B ¹	C, D ¹
	Profiel.	L1, L2 ¹	R1 ¹	R1, R2X, R2, R3 ¹	F2, F2X, F3 ¹	R2X, R2, R3 ¹
	Type formaat.	IL	IL	IL	IL, IUF	IL
Middelste stoel achterbank.	Maat-klasse.	Geen ISOFIX				
	Type formaat.					

¹De gewichtsklasse en het profiel zijn vastgelegd voor zowel universele als semi-universele bevestigingsystemen voor kinderzitjes. Deze identificatieletters staan op ISOFIX-bevestigingsystemen voor kinderzitjes.

IL Geschikt voor gebruik met specifieke ISOFIX-bevestigingsystemen voor kinderzitjes in de semi-universele categorie. Raadpleeg de aanbevelingen voor auto's van de fabrikant van het bevestigingssysteem voor kinderzitjes voor extra informatie.

IUF Geschikt voor gebruik met naar voor gerichte ISOFIX-bevestigingsystemen voor kinderzitjes in de universele categorie.

Veiligheidsuitrusting voor kinderen

Kinderzitjes i-formaat

	Passagiersstoel vooraan	Buitenste stoelen achter- bank	Middelste stoel achterbank
Naar achteren gerichte bevestigingssystemen voor kinderzitjes op de voorste passagiersstoel met airbag AAN .	X	-	-
Bevestigingssystemen kinderzitjes i-formaat.	X	i-U	X
Profiel voor geschikte zitverhoger.	B2, B3 ¹	B2, B3 ¹	B2, B3 ¹

¹ Het profiel is bedoeld voor bevestigingssystemen voor kinderzitjes met zitverhoger. Deze identificatieletters staan op zitverhogers van i-formaat.

i-U Geschikt voor gebruik met naar voor of achter gerichte bevestigingssystemen voor kinderzitjes van i-formaat.

X Niet geschikt voor gebruik met bevestigingssystemen voor kinderzitjes van i-formaat.

Veiligheidsuitrusting voor kinderen

AANBEVELINGEN VOOR KINDERZITJES

Gewichtsgroepen	Fabrikant	Model:	Bevestiging
0+ 0–13 kg	Britax Römer.	Baby Safe Plus met ISOFIX-basis. ¹	ISOFIX-basis of alleen veiligheidsgordel.
1 9–18 kg	Britax Römer.	Duo Plus. ¹	ISOFIX en bovenste verankeringen of alleen veiligheidsgordel.
2 15–25 kg	Britax Römer.	KidFix. ^{1,2}	ISOFIX en veiligheids- gordel of alleen veilig- heidsgordel.
3 22–36 kg	Britax Römer.	KidFix. ^{1,2}	ISOFIX en veiligheids- gordel of alleen veilig- heidsgordel.

¹We raden aan dat u kinderen vastklikt in een ISOFIX-kinderzitje op de buitenste stoelen van de achterbank.

²Wij raden het gebruik van een kindersitje aan, dat uit een zitverhoger met een rugleuning bestaat in plaats van alleen een zitverhoger.

Neem contact op met uw dealer voor de recentste informatie over onze aanbevolen kindersitjes.

Veiligheidsuitrusting voor kinderen

KINDERZITJES INSTALLEREN



WAARSCHUWING: Lees de instructies van de fabrikant en volg deze op wanneer u een kinderzitje plaatst.

N.B.: *Volg altijd de instructies van de fabrikant om een kinderzitje met bevestiging bovenaan te installeren.*



WAARSCHUWING: Bevestig de veiligheidsgordel aan de bovenzijde aan geen ander punt dan aan het verankeringspunt dat hiervoor is bestemd.



WAARSCHUWING: Zorg ervoor dat de gordel aan de bovenzijde niet doorhangt of gedraaid is en goed op het verankeringspunt is bevestigd.



WAARSCHUWING: Als u een kinderzitje met steunpoot gebruikt, moet de steunpoot stevig op de vloer rusten.



WAARSCHUWING: Zorg dat het kinderzitje stevig tegen de stoel in de auto staat. U moet de stoelen wellicht afstellen om het kinderzitje stevig te bevestigen. Zorg dat de rugleuning recht op staat. Het kan ook nodig zijn om de hoofdsteun omhoog te heffen of te verwijderen.

Als u een kinderzitje gebruikt op een voorstoel, volgt u deze richtlijnen voor plaatsing van de stoel:

- Het kinderzitje mag niet in contact komen met het dashboard.
- Plaats de passagiersstoel zo ver mogelijk naar achter en leid de veiligheidsgordel langs de voorzijde en omlaag van de ring op de B-stijl naar het kinderzitje.
- Is het heupgedeelte van de veiligheidsgordel moeilijk strakker te zetten zonder dat speling overblijft, zet dan de rugleuning van de stoel recht overeind en zet de stoel hoger.

N.B.: *Als u een kinderzitje op de achterbank gebruikt, moet u de voorstoel afstellen, zodat contact met de voetjes of de beentjes van het kind wordt vermeden.*

STOELVERHOOGERS

Kinderzitje



Laat kinderen met een lichaamsgewicht van meer dan 15 kg maar met een lengte van minder dan 150 cm in een kinderzitje of op een zitverhoger plaatsnemen.

Veiligheidsuitrusting voor kinderen

Wij raden het gebruik van een kinderzitje aan dat uit een zitverhoger met een rugleuning bestaat in plaats van alleen een zitverhoger. De hogere zitpositie zorgt ervoor dat de standaard veiligheidsgordel correct over het midden van de schouder van het kind en de heupgordel over de heupen komt te liggen.

Zitverhoger



WAARSCHUWING: Gebruikt u een zitverhoger, zorg dan dat u de hoofdsteun van de auto aanpast aan de zitpositie.



Laat kinderen met een lichaamsgewicht van meer dan 22 kg maar met een lengte van minder dan 150 cm op een zitverhoger plaatsnemen.

KINDERSLOTEN



WAARSCHUWING: De achterportieren kunnen niet van binnenuit worden ontgrendeld indien het kinderslot is ingeschakeld.



Op de achterraand van elk achterportier bevindt zich een kinderslot. U moet het kinderslot afzonderlijk inschakelen voor elk portier.

Linkerzijde

Draai de sleutel rechtsom om het kinderslot te vergrendelen en linksom om het te ontgrendelen.

Rechterzijde

Draai de sleutel linksom om het kinderslot te vergrendelen en rechtsom om het te ontgrendelen.

Veiligheidsgordels

VOORZORGSMAATREGELEN VEILIGHEIDSGORDELS



WAARSCHUWING: Zorg dat de veiligheidsgordels correct zijn opgeborgen wanneer ze niet worden gebruikt en niet buiten de auto hangen tijdens het sluiten van de portieren.

DE VEILIGHEIDSGORDELS VASTMAKEN EN LOSMAKEN

De veiligheidsgordels vastmaken

Alle veiligheidsgordels in de auto zijn een combinatie van driepuntsveiligheidsgordel over de heup en schouder.

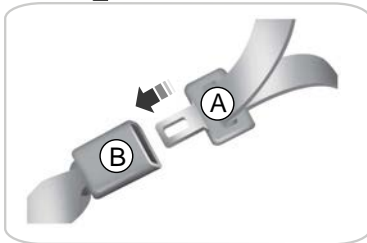

- A Slottong veiligheidsgordel.
- B Gesp veiligheidsgordel.

1. Trek de veiligheidsgordel gelijkmatig uit.

N.B.: De veiligheidsgordel kan blokkeren wanneer deze te snel wordt uitgetrokken of wanneer de auto op een helling staat.

2. Plaats de slottong in de gesp.
3. Trek de veiligheidsgordel stevig aan zodat deze nergens los hangt.

De veiligheidsgordels losmaken

1. Druk op de rode knop om de veiligheidsgordel te ontgrendelen.
2. Houd de slottong van de veiligheidsgordel vast en laat deze volledig en soepel in zijn opbergpositie terugtrekken.

VEILIGHEIDSGORDELS AANPASSEN TIJDENS ZWANGERSCHAP



WAARSCHUWING: Breng de veiligheidsgordel op correcte wijze aan, voor uw eigen veiligheid maar ook voor die van uw ongeboren kind. Draag niet alleen de heupgordel of de schoudergordel.

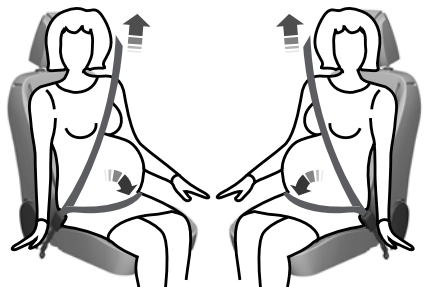

Veiligheidsgordels

Zwangere vrouwen moeten altijd een veiligheidsgordel dragen. Het heupgedeelte van een gecombineerde heup- en schoudergordel moet laag rond de heupen onder de buik worden geplaatst en zo strak mogelijk worden gedragen zonder comfortverlies. Het schoudergedeelte van een gecombineerde heup- en schoudergordel moet gekruist over het midden van de schouder en het midden van de borst worden gedragen.

HOOGTE VAN VEILIGHEIDSGORDEL AANPASSEN



WAARSCHUWING: Plaats de hoogteversteller van de veiligheidsgordel zodanig dat de riem op het midden van uw schouder rust. Als de veiligheidsgordel niet goed is afgesteld, kan deze minder doeltreffend werken en is de kans op verwondingen bij een botsing groter.



E183582

1. Druk op de knop en schuif de hoogteversteller omhoog of omlaag.

2. Laat de knop los en trek de hoogteverstelling naar beneden om na te gaan of deze vergrendeld is.

WAARSCHUWING VEILIGHEIDSGORDEL

CONTROLELAMPJES WAARSCHUWING VEILIGHEIDSGORDEL

Een waarschuwinglamp gaat branden als het contact aan staat en een van de volgende situaties optreedt:

- Iemand zit op een voorstoel, maar de veiligheidsgordel is niet vastgeklikt.
- Een veiligheidsgordel achter is onlangs losgemaakt.



De waarschuwinglamp blijft branden tot u uw veiligheidsgordel vastmaakt.

GELUIDSSIGNALEN HERINNERING VEILIGHEIDSGORDEL

Er klinkt een geluidssignaal en de waarschuwinglamp brandt als u geen gordel draagt en uw auto een relatief lage snelheid overschrijdt.

Het geluidssignaal houdt even aan of stopt zodra u uw veiligheidsgordel vastklikt.

WAARSCHUWING VEILIGHEIDSGORDEL IN- EN UITSCHAKELEN

We raden aan dat u contact opneemt met een erkende dealer.

Veiligheidsgordels

STATUS VEILIGHEIDSGORDEL CONTROLLEREN - AUTO'S MET: 4,2-INCH SCHERM INFORMATIEPANEEL

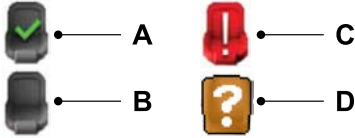

- A Veiligheidsgordel vastgemaakt.
- B Veiligheidsgordel niet vastgemaakt.
- C Veiligheidsgordel achter onlangs losgemaakt.
- D Storing.

STATUS VEILIGHEIDSGORDEL CONTROLLEREN - AUTO'S MET: 12,3-INCH SCHERM INFORMATIEPANEEL

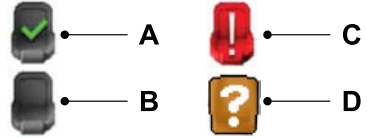

- A Veiligheidsgordel vastgemaakt.
- B Veiligheidsgordel niet vastgemaakt.
- C Veiligheidsgordel achter onlangs losgemaakt.
- D Storing.

Status veiligheidsgordel controleren

1. Druk op de menuknop op het stuurwiel om naar het hoofdmenu van het informatiedisplay te gaan.
2. Selecteer **Instellingen**.
3. Selecteer **Informatie**.
4. Selecteer **Veiligheidsgordels**.

Status veiligheidsgordel controleren

1. Druk op de menuknop op het stuurwiel om naar het hoofdmenu van het informatiedisplay te gaan.
2. Selecteer **Schermen selecteren**.
3. Selecteer **Veiligheidsgordels**.

VEILIGHEIDSGORDELS – PROBLEMEN OPLOSSEN

VEILIGHEIDSGORDELS – INFORMATIEMELDINGEN

Mededeling	Omschrijving
Gordelmonitor achter Storing Onderhoud zsm	Het systeem heeft een storing ontdekt die moet worden gerepareerd. Laat de auto zo snel mogelijk controleren.

Airbags

HOE DE AIRBAGS VOORAAN WERKEN

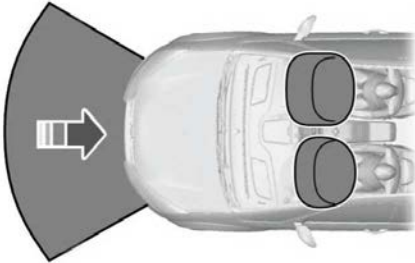

De airbags vooraan zijn ontworpen om te worden geactiveerd bij zware frontale of bijna-frontale aanrijdingen. De airbags worden in enkele milliseconden opgeblazen om de voorwaartse beweging van het lichaam op te vangen en stromen weer leeg zodra deze in contact komen met de inzittende. De airbags vooraan zijn niet ontworpen om te worden geactiveerd bij lichte frontale aanrijdingen, aanrijdingen van achteren, zijdelingse aanrijdingen of kantelen van de auto.

HOE DE ZIJ-AIRBAGS WERKEN



WAARSCHUWING: Plaats geen voorwerpen en bevestig geen apparatuur op of bij de hemelbekleding bij de zijrail. Zo voorkomt u dat ze in contact kunnen komen met de gordijnairbag als die wordt geactiveerd. Als deze instructies niet worden opgevolgd, neemt de kans op verwondingen tijdens een aanrijding toe.



WAARSCHUWING: Leun niet met uw hoofd tegen het portier. De zij-airbag kan u verwonden wanneer deze vanaf de zijkant van de rugleuning wordt geactiveerd.



WAARSCHUWING: Optionele stoelhoezen die niet worden verkocht door Ford Motor Company kunnen voorkomen dat de airbags worden geactiveerd en kunnen de kans op verwondingen bij een botsing vergroten.



WAARSCHUWING: Probeer geen onderhoud, reparaties of wijzigingen uit te voeren aan het aanvullend veiligheidssysteem of gekoppelde componenten. Als u deze instructie negeert, kan dat al dan niet dodelijke verwondingen tot gevolg hebben.



WAARSCHUWING: Als een component van het aanvullend veiligheidssysteem is geactiveerd, werkt deze niet meer. Laat het systeem en gekoppelde componenten zo snel mogelijk inspecteren. Als u deze instructie negeert, kan dat al dan niet dodelijke verwondingen tot gevolg hebben.



Airbags

De zij-airbags bevinden zich aan de buitenkant van de rugleuning van elke voorstoel. Op de zijkant van elke rugleuning is een label aangebracht om dit aan te geven.



De zij-airbags zijn ontworpen om te worden geactiveerd tussen het portierpaneel en de inzittende, om extra bescherming te bieden bij bepaalde botsingen.

De zij-airbags zijn ontworpen om te worden geactiveerd bij zware zijdelingse aanrijdingen. Ze kunnen ook worden geactiveerd bij zware frontale aanrijdingen. De zij-airbags zijn niet ontworpen om te worden geactiveerd bij lichte zijdelingse of frontale aanrijdingen, aanrijdingen van achteren of kantelen van de auto.

HOE DE GORDIJNAIRBAGS WERKEN



WAARSCHUWING: Plaats geen voorwerpen en bevestig geen apparatuur op of bij de hemelbekleding bij de zijrail. Zo voorkomt u dat ze in contact kunnen komen met de gordijnairbag als die wordt geactiveerd. Als deze instructies niet worden opgevolgd, neemt de kans op verwondingen tijdens een aanrijding toe.

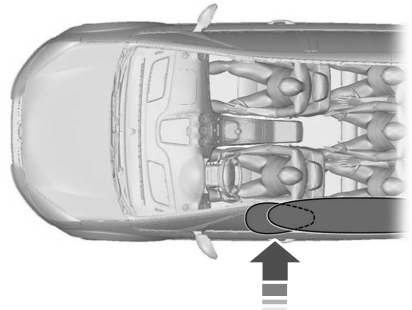

De airbags zijn ontworpen om te worden geactiveerd bij zware zijdelingse of frontale aanrijdingen. De airbags zijn niet ontworpen om te worden geactiveerd bij lichte zijdelingse en frontale aanrijdingen, aanrijdingen van achteren of kantelen van de auto.

VOORZORGSMAATREGELEN AIRBAGS



WAARSCHUWING: Extreem gevaar! Gebruik een naar achteren gericht kinderzitje nooit op een stoel die beschermd wordt door een ervoor aangebrachte actieve airbag. Het kind kan dodelijke of ernstige verwondingen oplopen.



WAARSCHUWING: Wijzig de voorzijde van de auto op geen enkele wijze. Dit zou nadelige gevolgen voor het ontvouwen van de airbags kunnen hebben. Wanneer deze waarschuwing niet wordt opgevolgd, kan dit ernstige of dodelijke verwondingen tot gevolg hebben.

Airbags



WAARSCHUWING: Draag een veiligheidsgordel en houd voldoende afstand tussen uzelf en het stuurwiel. Alleen wanneer u de veiligheidsgordel op de juiste manier draagt, kan deze u op uw plaats houden en kan de airbag maximale bescherming bieden. Wanneer deze waarschuwing niet wordt opgevolgd, kan dit ernstige of dodelijke verwondingen tot gevolg hebben.



WAARSCHUWING: Laat reparaties aan het stuurwiel, de stuurkolom, stoelen, airbags en veiligheidsgordels uitvoeren door een erkende dealer. Wanneer deze waarschuwing niet wordt opgevolgd, kan dit ernstige of dodelijke verwondingen tot gevolg hebben.



WAARSCHUWING: Houd de gebieden voor de airbags vrij. Breng niets aan op of over de panelen van de airbags. Voorwerpen kunnen projectielen worden wanneer de airbag wordt geactiveerd. Als u deze instructie negeert, kan dat al dan niet dodelijke verwondingen tot gevolg hebben.



WAARSCHUWING: Prik niet met scherpe voorwerpen in gebieden waar airbags zijn geplaatst. Dit zou nadelige gevolgen voor het ontvouwen van de airbags kunnen hebben en de airbags kunnen beschadigen. Als u deze instructie negeert, kan dat al dan niet dodelijke verwondingen tot gevolg hebben.



WAARSCHUWING: Optionele stoelhoezen die niet worden verkocht door Ford Motor Company kunnen voorkomen dat de airbags worden geactiveerd en kunnen de kans op verwondingen bij een botsing vergroten.



WAARSCHUWING: Probeer geen onderhoud, reparaties of wijzigingen uit te voeren aan het aanvullend veiligheidssysteem of gekoppelde componenten. Als u deze instructie negeert, kan dat al dan niet dodelijke verwondingen tot gevolg hebben.



WAARSCHUWING: Als een component van het aanvullend veiligheidssysteem is geactiveerd, werkt deze niet meer. Laat het systeem en gekoppelde componenten zo snel mogelijk inspecteren. Als u deze instructie negeert, kan dat al dan niet dodelijke verwondingen tot gevolg hebben.

N.B.: *Het opblazen van een airbag gaat gepaard met een luide knal en u ziet een onschadelijke, poederachtige stofwolk. Dit is normaal.*

Airbags

LOCATIES VAN DE AIRBAGS

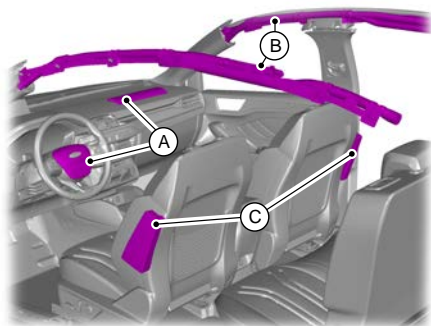

- A Airbags voor.
- B Zijgordijnairbags.
- C Zij-airbags.

N.B.: De locaties van de airbags zijn aangeduid met het woord Airbag.

CONTROLELAMPEN PASSAGIERSAIRBAG



De controlelampen passagiersairbag aan en uit bevinden zich in de buurt van de klimaatregeling.

PASSAGIERSAIRBAG IN- EN UITSCHAKELEN - AUTO'S MET: 4,2-INCH SCHERM INFORMATIEPANEEL/SYNC 2.5

De passagiersairbag uitschakelen

⚠ WAARSCHUWING: U moet de passagiersairbag uitschakelen wanneer een naar achteren gericht kinderzitje op de voorstoel wordt gebruikt.

1. Selecteer **Instellingen** met de bedieningstoetsen voor het informatiedisplay op het stuurwiel.
2. Selecteer **Voertuiginstellingen**.
3. Selecteer **Passagiersairbag**.
4. Selecteer **Uit**.
5. Houd de knop **OK** ingedrukt tot er een bevestigingsbericht verschijnt in het informatiedisplay.

De passagiersairbag inschakelen

⚠ WAARSCHUWING: U moet de passagiersairbag weer inschakelen nadat het kinderzitje is verwijderd.

1. Selecteer **Instellingen** met de bedieningstoetsen voor het informatiedisplay op het stuurwiel.
2. Selecteer **Voertuiginstellingen**.
3. Selecteer **Passagiersairbag**.
4. Selecteer **Aan**.

Airbags

5. Houd de knop **OK** ingedrukt tot er een bevestigingsbericht verschijnt in het informatiedisplay.

PASSAGIERSAIRBAG IN- EN UITSCHAKELEN - AUTO'S MET: 12,3-INCH SCHERM INFORMATIEPANEEL/SYNC 2.5

De passagiersairbag uitschakelen



WAARSCHUWING: U moet de passagiersairbag uitschakelen wanneer een naar achteren gericht kinderzitje op de voorstoel wordt gebruikt.

1. Druk op de menuknop op het stuurwiel om naar het hoofdmenu van het informatiedisplay te gaan.
2. Selecteer **Instellingen**.
3. Selecteer **Voertuig**.
4. Selecteer **Passagiersairbag**.
5. Selecteer **Passagiersairbag uit**.
6. Houd de knop **OK** een paar seconden ingedrukt.

De passagiersairbag inschakelen



WAARSCHUWING: U moet de passagiersairbag weer inschakelen nadat het kinderzitje is verwijderd.

1. Druk op de menuknop op het stuurwiel om naar het hoofdmenu van het informatiedisplay te gaan.
2. Selecteer **Instellingen**.
3. Selecteer **Voertuig**.
4. Selecteer **Passagiersairbag**.
5. Selecteer **Passagiersairbag aan**.

6. Houd de knop **OK** een paar seconden ingedrukt.

PASSAGIERSAIRBAG IN- EN UITSCHAKELEN - AUTO'S MET: SYNC 3



WAARSCHUWING: U moet de passagiersairbag weer inschakelen nadat het kinderzitje is verwijderd.



WAARSCHUWING: U moet de passagiersairbag uitschakelen wanneer een naar achteren gericht kinderzitje op de voorstoel wordt gebruikt.

1. Druk op **Instellingen** op het aanraakscherm.
2. Druk op **Voertuig**.
3. Druk op **Passagiersairbag**.
4. Schakel **Passagiersairbag** in of uit.

AIRBAGS – PROBLEMEN OPLOSSEN

AIRBAGS – WAARSCHUWINGSLAMPEN



Als de lamp niet gaat branden als u het contact aanzet, blijft knipperen of blijft branden wanneer de auto draait, wijst dit op een storing. Laat de auto zo snel mogelijk controleren.

AIRBAGS – GELUIDSSIGNALLEN

Klinkt wanneer de waarschuwingslamp airbag niet werkt.

WAT IS ECALL

eCall is een noodoproepsysteem dat voldoet aan Richtlijn (EU) 2015/758 van de Europese Unie.

Het systeem maakt gebruik van het mobiele telefoonnet om de openbare noodhulpdiensten te bellen wanneer het automatisch wordt geactiveerd bij een ernstige botsing of handmatig door de inzittenden van de auto.

eCall is bedoeld voor noodoproepen bij ernstige ongevallen of andere noodsituaties waarbij de noodhulpdiensten nodig zijn. Andere spraakoproepen worden niet ondersteund.

HOE ECALL WERKT

Als een ongeval leidt tot een poging om een airbag te activeren, behalve knie-airbags en opblaasbare veiligheidsgordels achteraan, of de brandstofpomp wordt uitgeschakeld, begint het systeem de noodhulpdiensten te bellen. Deze oproep kan niet worden geannuleerd.

Bij een noodgeval kan het systeem, als hulpmiddel voor communicatie, u helpen contact op te nemen met de specifieke afdelingen van openbare noodhulpdiensten. Het systeem start de reddingsacties niet op. De lokale openbare noodhulpdiensten voeren specifieke reddingsacties uit naargelang van de desbetreffende situatie.

Tijdens een noodoproep verzendt het systeem voertuiggegevens naar de noodhulpdiensten. Zie **Gegevens noodoproepsysteem** (bladzijde 29).

N.B.: Als de verzending mislukt, ontvangt u medewerker van de noodhulpdiensten uw voertuiggegevens wellicht niet.

N.B.: Als het systeem de noodhulpdiensten niet kan bellen, wordt er een instructie afgespeeld en brandt het statuslampje van het noodoproepsysteem.

VEREISTEN NOODOPROEPEN

Het systeem werkt alleen in gebieden met een compatibel mobiele telefoonnet en infrastructuur van de noodhulpdiensten.

BEPERKINGEN NOODOPROEPEN

Het systeem wordt niet bij elk ongeval geactiveerd. Als het systeem wordt geactiveerd bij een ongeval, worden de noodhulpdiensten opgebeld. Wacht niet totdat het systeem een oproep plaatst als u dat zelf kunt doen. Bel direct de noodhulpdiensten om een vertraging in de reactietijd te voorkomen. Als u het systeem binnen vijf seconden na het ongeval niet hoort, is het systeem mogelijk buiten werking.

Als een audiosysteem van een andere leverancier dan Ford wordt gebruikt, zal het systeem wellicht niet naar behoren werken.

HANDMATIGE NOODOPROEP UITVOEREN



WAARSCHUWING: Wees voorzichtig wanneer u tijdens het rijden een handmatige noodoproep uitvoert.

1. Zet het contact aan.

2. Druk op het SOS-symbool op de dakconsole om het paneel van de knop voor de noodoproep te openen.
3. Druk op de knop voor de noodoproep om de noodhulpdiensten te bellen.

N.B.: Druk opnieuw op de knop voordat de oproep is verbonden om de oproep te annuleren.

4. Praat met de medewerker.

N.B.: Nadat u een noodoproep hebt uitgevoerd, kan de medewerker van de noodhulpdiensten uw auto bellen. Het systeem beantwoordt automatisch binnenkommende gesprekken gedurende ongeveer een uur.

CONTROLELAMPJES NOODOPROEP



WAARSCHUWING: Laat de auto zo snel mogelijk controleren als een systeemstoring optreedt.



Het controlelampje is ingebouwd in het paneel van de knop voor de noodoproep op de dakconsole.

Gaat korte tijd fel branden wanneer u het contact aanzet.

Statuscontrolelampnoodoproepsysteem	Omschrijving
Controlelamp uit.	Het systeem heeft niet correct gewerkt. Laat uw auto zo snel mogelijk controleren.
Gedimd rood.	Normale werking.
Knippert snel.	Het systeem start een noodoproep op.
Knippert met gemiddelde snelheid.	Het systeem verzendt voertuiggegevens naar de noodhulpdiensten.
Knippert langzaam.	Het systeem is verbonden met de noodhulpdiensten en de communicatie is tot stand gebracht.
Fel rood.	Het systeem heeft niet correct gewerkt. Laat uw auto zo snel mogelijk controleren.

RESERVEBATTERIJ VERVANGEN

Het systeem heeft een reservebatterij en

geeft aan wanneer deze moet worden vervangen. Het is raadzaam dat u de batterij laat vervangen door een erkende dealer.

ECALL – PROBLEMEN OPLOSSEN

ECALL – INFORMATIEMELDINGEN

Mededeling	Omschrijving
Accessoire- contact is actief	Er is een storing met het systeem. Laat uw auto zo snel mogelijk controleren.

Sleutels en afstandsbediening

BEPERKINGEN AFSTANDSBEDIENING

Het typische zendbereik voor uw afstandsbediening is circa 10 m.

Een afname van het zendbereik kan worden veroorzaakt door:

- weersomstandigheden.
- radiotorens in de buurt.
- gebouwen rond de auto.
- andere geparkeerde voertuigen naast de auto.

De radiofrequentie van de afstandsbediening kan ook worden gebruikt door andere zenders met een klein bereik, bijvoorbeeld zendamateurs, medische apparatuur, draadloze koptelefoons, afstandsbedieningen en alarmsystemen. Als de frequenties worden gestoord, kunt u uw afstandsbediening niet meer gebruiken. U kunt de portieren met de sleutel vergrendelen en ontgrendelen.

N.B.: *Zorg dat u de auto vergrendeld hebt voordat u deze onbeheerd achterlaat.*

N.B.: *Als u binnen het bereik van uw auto bent, werkt de afstandsbediening als u onbedoeld op een toets drukt.*

N.B.: *In de afstandsbediening zitten gevoelige elektrische onderdelen. Vocht of schokken kunnen de afstandsbediening blijvend beschadigen.*

DE SLEUTEL MET KLIKSISTEEM OPENEN EN SLUITEN



Druk op de knop om de sleutel los te maken. Houd de knop ingedrukt om de sleutel weer in te klappen wanneer deze niet wordt gebruikt.

HET SLEUTELBLAD VERWIJDEREN

De passieve sleutel bevat een uitneembaar sleutelblad, dat u kunt gebruiken om uw auto te ontgrendelen.

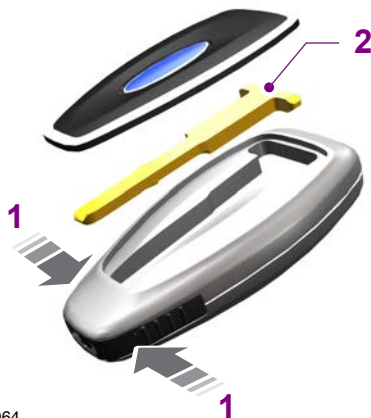

E87964

Sleutels en afstandsbediening

1. Houd de knoppen in de randen van de zender ingedrukt om het kapje te ontgrendelen. Verwijder voorzichtig het kapje.
2. Neem het sleutelblad uit de zender.

UW AUTO VINDEN



Druk binnen drie seconden tweemaal op de vergrendeltoets op de sleutel. De richtingsaanwijzers knipperen.

DE BATTERIJ VAN DE AFSTANDSBEDIENING VERVANGEN - AUTO'S MET: CONTACT MET SLEUTEL



WAARSCHUWING: Houd batterijen uit de buurt van kinderen, om inslikken te voorkomen. Als u deze instructie negeert, kan dat al dan niet dodelijke verwondingen tot gevolg hebben. Indien ingeslikt, roep onmiddellijk medische hulp in.



WAARSCHUWING: Als de batterijklep niet goed sluit, gebruik de afstandsbediening dan niet meer en vervang deze zo snel mogelijk. Houd de afstandsbediening in tussentijd uit de buurt van kinderen. Als u deze instructie negeert, kan dat al dan niet dodelijke verwondingen tot gevolg hebben.



LET OP: de accu kan ernstige of dodelijke verwondingen veroorzaken binnen twee uur of minder indien ingeslikt of in enig deel van het lichaam geplaatst. Raadpleeg direct een arts.



Zorg dat u oude accu's of batterijen op milieuvriendelijke wijze afdankt. Vraag raad aan uw lokale instantie voor recycling van oude accu's.

De afstandsbediening maakt gebruik van een lithium knoopbatterij van drie volt, CR2032 of soortgelijk.

1. Druk op de knop om de sleutel los te maken.



2. Plaats een geschikt gereedschap, zoals bijvoorbeeld een schroevendraaier, op de afgebeelde positie en druk de klem voorzichtig in.
3. Druk de klem naar beneden om het batterijkapje te ontgrendelen.

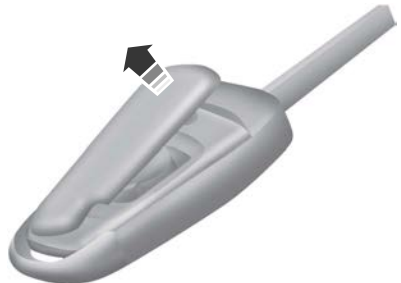

4. Verwijder voorzichtig het kapje.

Sleutels en afstandsbediening



5. Plaats een schroevendraaier zoals afgebeeld om de batterij los te maken.

N.B.: Raak de batterijcontacten of de printplaat niet met de schroevendraaier aan.



6. Verwijder de accu.
7. Plaats een nieuwe batterij met de + omhoog gericht.
8. Breng het batterijkapje aan.

DE BATTERIJ VAN DE AFSTANDSBEDIENING VERVANGEN - AUTO'S MET: STARTDRUKKNOP



WAARSCHUWING: Houd batterijen uit de buurt van kinderen, om inslikken te voorkomen. Als u deze instructie negeert, kan dat al dan niet dodelijke verwondingen tot gevolg hebben. Indien ingeslikt, roep onmiddellijk medische hulp in.



WAARSCHUWING: Als de batterijklep niet goed sluit, gebruik de afstandsbediening dan niet meer en vervang deze zo snel mogelijk. Houd de afstandsbediening in tussentijd uit de buurt van kinderen. Als u deze instructie negeert, kan dat al dan niet dodelijke verwondingen tot gevolg hebben.



LET OP: de accu kan ernstige of dodelijke verwondingen veroorzaken binnen twee uur of minder indien ingeslikt of in enig deel van het lichaam geplaatst. Raadpleeg direct een arts.



Zorg dat u oude accu's of batterijen op milieuvriendelijke wijze afdankt. Vraag raad aan uw lokale instantie voor recycling van oude accu's.

De afstandsbediening maakt gebruik van een lithium knoopbatterij van drie volt, CR2032 of soortgelijk.

Sleutels en afstandsbediening

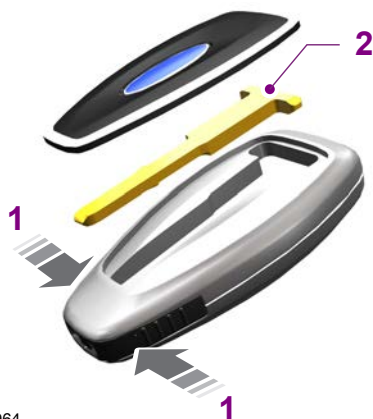

E87964

1. Houd de knoppen in de randen van de zender ingedrukt om het kapje te ontgrendelen. Verwijder voorzichtig het kapje.
2. Neem het sleutelblad uit de zender.

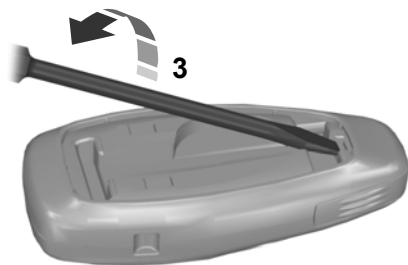

E105362

3. Gebruik geschikt gereedschap, zoals een schroevendraaier, om de twee helften van de afstandsbediening voorzichtig uit elkaar te halen.



E119190

4. Draai de schroevendraaier in de afgebeelde richting om de twee huishelften van de afstandsbediening van elkaar te scheiden.

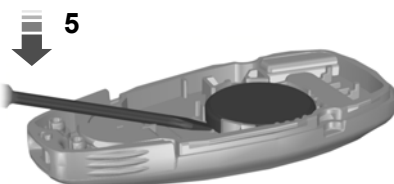

E125860

5. Verwijder de batterij voorzichtig met de schroevendraaier.

N.B.: Raak de batterijcontacten of de printplaat niet met de schroevendraaier aan.

6. Plaats een nieuwe batterij met de + naar omlaag gericht.

N.B.: Veeg geen vet van de batterijpolen of het oppervlak aan de achterkant van de printplaat.

7. Zet de twee huishelften van de afstandsbediening op elkaar vast.
8. Plaats het sleutelblad terug.

Sleutels en afstandsbediening

EEN VERLOREN SLEUTEL OF AFSTANDSBEDIENING VERVANGEN

U kunt vervangende sleutels of afstandsbedieningen kopen bij een erkende dealer. Geef, indien mogelijk, uw dealer het sleutelnummer door, dat op het plaatje staat dat met de originele sleutel is

geleverd. U kunt extra sleutels verkrijgen.

DE AFSTANDSBEDIENING PROGRAMMEREN

Neem contact op met een erkende dealer om extra afstandsbedieningen voor uw auto te programmeren.

SLEUTELS EN AFSTANDSBEDIENINGEN – PROBLEMEN OPLOSSEN

SLEUTELS EN AFSTANDSBEDIENINGEN – INFORMATIEMELDINGEN

Mededeling	Handeling
Sleutel Batterij bijna leeg Spoedig vervangen	Wordt weergegeven wanneer de batterij van de afstandsbediening moet worden vervangen.

WAT IS MYKEY

Met MyKey kunt u sleutels met beperkte instellingen programmeren om goed rijgedrag te stimuleren.

INSTELLINGEN MYKEY

NIET-CONFIGUREERBARE MYKEY-INSTELLINGEN - BEHALVE: ST

Waarschuwing veiligheidsgordel

Het audiosysteem wordt gedempt wanneer de waarschuwing veiligheidsgordel wordt ingeschakeld. De waarschuwing veiligheidsgordel kan niet worden uitgeschakeld met een MyKey.

Vroegtijdig laag brandstofpeil

De waarschuwingslamp laag brandstofpeil gaat sneller branden.

Rij- en parkeerhulpmiddelen

Parkeerhulpmiddelen, dodehoekdetectie en herkenning van kruisend verkeer worden ingeschakeld wanneer u de motor start en kunnen niet worden uitgeschakeld met een MyKey.

Pre-Collision Assist en waarschuwing verlaten rijstrook worden ingeschakeld wanneer u de motor start, maar kunnen worden uitgeschakeld met een MyKey.

NIET-CONFIGUREERBARE MYKEY-INSTELLINGEN - ST

Waarschuwing veiligheidsgordel

Het audiosysteem wordt gedempt wanneer de waarschuwing veiligheidsgordel wordt ingeschakeld. De waarschuwing veiligheidsgordel kan niet worden uitgeschakeld met een MyKey.

Vroegtijdig laag brandstofpeil

De waarschuwingslamp laag brandstofpeil gaat sneller branden.

Rij- en parkeerhulpmiddelen

Parkeerhulpmiddelen, dodehoekdetectie en herkenning van kruisend verkeer worden ingeschakeld wanneer u de motor start en kunnen niet worden uitgeschakeld met een MyKey.

Pre-Collision Assist en waarschuwing verlaten rijstrook worden ingeschakeld wanneer u de motor start, maar kunnen worden uitgeschakeld met een MyKey.

Selecteerbare rijmodi

Sommige rijmodi kunt u niet selecteren wanneer een MyKey wordt gebruikt.

Tractiecontrole en stabiliteitsregeling

U kunt de tractiecontrole of stabiliteitsregeling niet uitschakelen wanneer een MyKey wordt gebruikt.

CONFIGUREERBARE MYKEY-INSTELLINGEN

U kunt de volgende instellingen configureren nadat een MyKey is aangemaakt. Zie **MyKey aanmaken** (bladzijde 64).

Snelheidsbeperking



WAARSCHUWING: Stel de maximumsnelheid voor de MyKey niet in op een snelheid waardoor de bestuurder geen veilige snelheid kan aanhouden, rekening houdend met de maximumsnelheden en de

omstandigheden op de weg. De bestuurder is steeds verantwoordelijk om te rijden volgens de lokale wetgeving en de omstandigheden op de weg. Het niet opvolgen van dit voorschrift kan tot een ongeval of verwondingen leiden.

U kunt een snelheidslimiet instellen voor de auto. Er verschijnen waarschuwingsberichten in het informatiedisplay en er klinkt een geluidssignaal wanneer de auto de ingestelde snelheid bereikt. U kunt de ingestelde snelheid niet onderdrukken wanneer een MyKey wordt gebruikt.

Snelheidsherinnering

U kunt een snelheidsherinnering instellen voor de auto. Er verschijnen waarschuwingsberichten in het informatiedisplay en er klinkt een geluidssignaal wanneer de auto de ingestelde snelheid overschrijdt.

Volumebegrenzing audiosysteem

Het maximale volume van het audiosysteem is beperkt. Er verschijnt een bericht in het informatiedisplay wanneer als u het volumelimit probeert te overschrijden. Automatische volumeregeling wordt uitgeschakeld.

Noodhulp

Als u instelt dat Emergency Assistance altijd aan is, kan dit niet worden uitgeschakeld met een MyKey.

Niet storen

Als u instelt dat niet storen altijd aan is, kan dit niet worden uitgeschakeld met een MyKey.

Aandrijf- en stabiliteitsregeling

Als u instelt dat tractiecontrole of stabiliteitsregeling altijd aan is, kunt u dit niet uitschakelen met een MyKey.

MYKEY AANMAKEN - AUTO'S MET: 4,2-INCH SCHERM INFORMATIEPANEEL/SYNC 2.5/CONTACT MET SLEUTEL

1. Zet het contact aan met behulp van een admin-sleutel.
2. Selecteer **Instellingen** met de bedieningstoetsen voor het informatiedisplay op het stuurwiel.
3. Selecteer **MyKey**.
4. Selecteer **Maak MyKey aan**.
5. Houd de knop **OK** ingedrukt tot er een bevestigingsbericht verschijnt in het informatiedisplay.
6. Zet het contact uit.

N.B.: *Het is raadzaam deze sleutel te voorzien van een label.*

MYKEY AANMAKEN - AUTO'S MET: 12,3-INCH SCHERM INFORMATIEPANEEL/SYNC 2.5/CONTACT MET SLEUTEL

1. Zet het contact aan met behulp van een admin-sleutel.
2. Druk op de menuknop op het stuurwiel om naar het hoofdmenu van het informatiedisplay te gaan.
3. Selecteer **Instellingen**.
4. Selecteer **MyKey**.
5. Selecteer **Maak MyKey aan**.
6. Houd de knop **OK** ingedrukt tot er een bevestigingsbericht verschijnt in het informatiedisplay.

7. Zet het contact uit.

N.B.: Het is raadzaam deze sleutel te voorzien van een label.

MYKEY AANMAKEN - AUTO'S MET: SYNC 3/CONTACT MET SLEUTEL

1. Zet het contact aan met behulp van een admin-sleutel.
2. Druk op **Instellingen** op het aanraakscherm.
3. Druk op **Voertuig**.
4. Druk op **MyKey**.
5. Druk op **Maak MyKey aan**.
6. Zet het contact uit.

N.B.: Het is raadzaam deze sleutel te voorzien van een label.

MYKEY AANMAKEN - AUTO'S MET: 4,2-INCH SCHERM INFORMATIEPANEEL/ STARTDRUKKNOP/SYNC 2.5

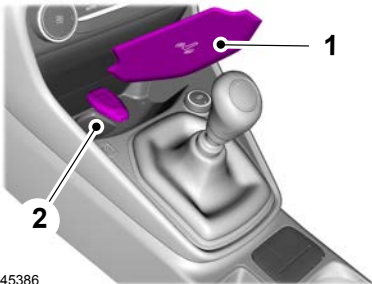

E245386

1. Verwijder de rubberen mat.
2. Plaats de admin-sleutel in de afgebeelde positie, met de knoppen omhoog gericht.

3. Zet het contact aan.

4. Selecteer **Instellingen** met de bedieningstoetsen voor het informatiedisplay op het stuurwiel.

5. Selecteer **MyKey**.

6. Selecteer **Maak MyKey aan**.

7. Houd de knop **OK** ingedrukt tot er een bevestigingsbericht verschijnt in het informatiedisplay.

8. Zet het contact uit.

N.B.: Het is raadzaam deze sleutel te voorzien van een label.

MYKEY AANMAKEN - AUTO'S MET: 12,3-INCH SCHERM INFORMATIEPANEEL/ STARTDRUKKNOP/SYNC 2.5

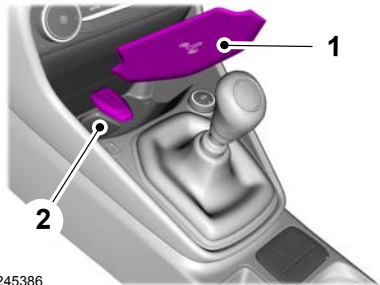

E245386

1. Verwijder de rubberen mat en ook de draadloze lader als uw voertuig er een heeft.
2. Plaats de admin-sleutel in de afgebeelde positie, met de knoppen omhoog gericht.
3. Zet het contact aan.
4. Druk op de menuknop op het stuurwiel om naar het hoofdmenu van het instrumentenpaneel te gaan.
5. Selecteer **Instellingen**.

6. Selecteer **MyKey**.
7. Selecteer **Maak MyKey aan**.
8. Houd de knop **OK** ingedrukt tot er een bevestigingsbericht verschijnt in het informatiedisplay.
9. Zet het contact uit.

N.B.: Het is raadzaam deze sleutel te voorzien van een label.

MYKEY AANMAKEN - AUTO'S MET: SYNC 3/STARTKNOP

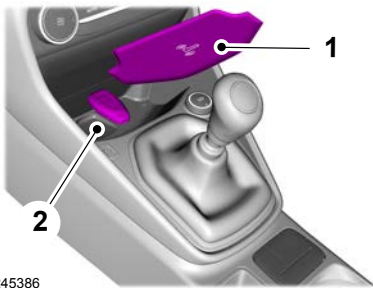

E245386

1. Verwijder de rubberen mat.
2. Plaats de admin-sleutel in de afgebeelde positie, met de knoppen omhoog gericht.
3. Zet het contact aan.
4. Druk op **Instellingen** op het aanraakscherm.
5. Druk op **Voertuig**.
6. Druk op **MyKey**.
7. Druk op **Maak MyKey aan**.
8. Zet het contact uit.

N.B.: Het is raadzaam deze sleutel te voorzien van een label.

MYKEY PROGRAMMEREN - AUTO'S MET: 4,2-INCH SCHERM INFORMATIEPANEEL/SYNC 2.5

U kunt alleen MyKeys met dezelfde instellingen programmeren.

1. Zet het contact aan met behulp van een admin-sleutel.
2. Selecteer **Instellingen** met de bedieningstoetsen voor het informatiedisplay op het stuurwiel.
3. Selecteer **MyKey**.
4. Selecteer een instelling en druk op de knop **OK**.
5. Configureer de instelling.
6. Zet het contact uit.

MYKEY PROGRAMMEREN - AUTO'S MET: 12,3-INCH SCHERM INFORMATIEPANEEL/SYNC 2.5

U kunt alleen MyKeys met dezelfde instellingen programmeren.

1. Zet het contact aan met behulp van een admin-sleutel.
2. Druk op de menuknop op het stuurwiel om naar het hoofdmenu van het informatiedisplay te gaan.
3. Selecteer **Instellingen**.
4. Selecteer **MyKey**.
5. Selecteer een instelling en druk op de knop **OK**.
6. Configureer de instelling.
7. Zet het contact uit.

MYKEY PROGRAMMEREN - AUTO'S MET: SYNC 3

U kunt alleen MyKeys met dezelfde instellingen programmeren.

1. Zet het contact aan met behulp van een admin-sleutel.
2. Druk op **Instellingen** op het aanraakscherm.
3. Druk op **Voertuig**.
4. Druk op **MyKey**.
5. Selecteer een instelling en druk op de knop **OK**.
6. Configureer de instelling.
7. Zet het contact uit.

ALLE MYKEYS WISSEN - AUTO'S MET: 4,2-INCH SCHERM INFORMATIEPANEEL/SYNC 2.5

Wanneer u alle MyKeys wist, verwijdert u alle beperkingen en worden alle MyKeys gereset naar hun oorspronkelijke status van admin-sleutel.

1. Zet het contact aan met behulp van een admin-sleutel.
2. Selecteer **Instellingen** met de bedieningstoetsen voor het informatiedisplay op het stuurwiel.
3. Selecteer **MyKey**.
4. Selecteer **MyKeys wissen**.
5. Houd de knop **OK** ingedrukt tot er een bevestigingsbericht verschijnt in het informatiedisplay.

ALLE MYKEYS WISSEN - AUTO'S MET: 12,3-INCH SCHERM INFORMATIEPANEEL/SYNC 2.5

Wanneer u alle MyKeys wist, verwijdert u alle beperkingen en worden alle MyKeys gereset naar hun oorspronkelijke status van admin-sleutel.

1. Zet het contact aan met behulp van een admin-sleutel.
2. Druk op de menuknop op het stuurwiel om naar het hoofdmenu van het informatiedisplay te gaan.
3. Selecteer **Instellingen**.
4. Selecteer **MyKey**.
5. Selecteer **MyKeys wissen**.
6. Houd de knop **OK** ingedrukt tot er een bevestigingsbericht verschijnt in het informatiedisplay.

ALLE MYKEYS WISSEN - AUTO'S MET: SYNC 3

Wanneer u alle MyKeys wist, verwijdert u alle beperkingen en worden alle MyKeys gereset naar hun oorspronkelijke status van admin-sleutel.

1. Zet het contact aan met behulp van een admin-sleutel.
2. Druk op **Instellingen** op het aanraakscherm.
3. Druk op **Voertuig**.
4. Druk op **MyKey**.
5. Druk op **Wis alle MyKeys**.

SYSTEEMSTATUS MYKEY CONTROLLEREN - AUTO'S MET: 4,2-INCH SCHERM INFORMATIEPANEEL/SYNC 2.5

U kunt informatie vinden over de afgelegde afstand met een MyKey en ook het aantal aangemaakte admin-sleutels en MyKeys voor uw auto.

1. Zet het contact aan.
2. Selecteer **Instellingen** met de bedieningstoetsen voor het informatiedisplay op het stuurwiel.
3. Selecteer **MyKey**.
4. Selecteer **MyKey info**.

SYSTEEMSTATUS MYKEY CONTROLLEREN - AUTO'S MET: 12,3-INCH SCHERM INFORMATIEPANEEL/SYNC 2.5

U kunt informatie vinden over de afgelegde afstand met een MyKey en ook het aantal aangemaakte admin-sleutels en MyKeys voor uw auto.

1. Zet het contact aan.

2. Druk op de menuknop op het stuurwiel om naar het hoofdmenu van het informatiedisplay te gaan.
3. Selecteer **Instellingen**.
4. Selecteer **MyKey**.
5. Selecteer **MyKey info**.

SYSTEEMSTATUS MYKEY CONTROLLEREN - AUTO'S MET: SYNC 3

U kunt informatie vinden over de afgelegde afstand met een MyKey en ook het aantal aangemaakte admin-sleutels en MyKeys voor uw auto.

1. Zet het contact aan.
2. Druk op **Instellingen** op het aanraakscherm.
3. Druk op **Voertuig**.
4. Druk op **MyKey**.
5. Druk op **MyKey-info**.

MYKEY GEBRUIKEN BIJ OP AFSTAND BEDIENBARE STARTSYSTEMEN

Het systeem is incompatibel met startsystemen op afstand van andere leveranciers dan Ford.

MYKEY – PROBLEMEN OPLOSSEN

MYKEY – INFORMATIEMELDINGEN - AUTO'S MET: CONTACT MET SLEUTEL

Mededeling	Omschrijving
Sleutel is al een MyKey	Wordt weergegevens als u probeert een MyKey aan te maken met een sleutel die reeds als MyKey is aangewezen.
Key beperkt bij volgende start. Label deze key	Wordt weergegeven ter bevestiging dat de sleutel is beperkt nadat u het contact uitzet.

MYKEY – INFORMATIEMELDINGEN - AUTO'S MET: STARTDRUKKNOP

Mededeling	Omschrijving
Zet de sleutel in de identificatiepositie	Wordt weergegeven wanneer u een MyKey probeert aan te maken en de admin-sleutel niet in de bewaargleuf is geplaatst. Zie MyKey aanmaken (bladzijde 65). Zie MyKey aanmaken (bladzijde 66).
Sleutel is al een MyKey	Wordt weergegevens als u probeert een MyKey aan te maken met een sleutel die reeds als MyKey is aangewezen.
Key beperkt bij volgende start. Label deze key	Wordt weergegeven ter bevestiging dat de sleutel is beperkt nadat u het contact uitzet.

MYKEY – VEELGESTELDE VRAGEN - AUTO'S MET: CONTACT MET SLEUTEL

Wat is een admin-sleutel?

- Een admin-sleutel is een sleutel die niet als MyKey is aangemaakt. Zie **MyKey aanmaken** (bladzijde 64).

Waarom kan ik geen MyKey aanmaken?

- De sleutel die werd gebruikt om het contact aan te zetten is geen admin-sleutel.
- De sleutel die werd gebruikt om het contact aan te zetten, is de enige admin-sleutel. Er moet altijd minstens één admin-sleutel zijn.

Waarom kan ik geen MyKey programmeren?

- De sleutel die werd gebruikt om het contact aan te zetten is geen admin-sleutel.
- Er worden geen MyKeys gemaakt. Zie **MyKey aanmaken** (bladzijde 64).

Waarom kan ik de MyKeys niet wissen?

- De sleutel die werd gebruikt om het contact aan te zetten is geen admin-sleutel.
- Er worden geen MyKeys gemaakt. Zie **MyKey aanmaken** (bladzijde 64).

Waarom neemt de MyKey-afstand niet toe?

- De sleutel die werd gebruikt om de motor te starten is een admin-sleutel.
- Er worden geen MyKeys gemaakt. Zie **MyKey aanmaken** (bladzijde 64).
- De MyKeys zijn gewist.

MYKEY – VEELGESTELDE VRAGEN - AUTO'S MET: STARTDRUKKNOP

Wat is een admin-sleutel?

- Een admin-sleutel is een sleutel die niet als MyKey is aangemaakt. Zie **MyKey aanmaken** (bladzijde 65).

Waarom kan ik geen MyKey aanmaken?

- De admin-sleutel is niet in de bewaargleuf geplaatst. Zie **MyKey aanmaken** (bladzijde 65).
- De sleutel die werd gebruikt om het contact aan te zetten is geen admin-sleutel.
- De sleutel die werd gebruikt om het contact aan te zetten, is de enige admin-sleutel. Er moet altijd minstens één admin-sleutel zijn.
- De laatste MyKey werd aangemaakt zonder dat het contact werd uitgezet.

Waarom kan ik geen MyKey programmeren?

- De admin-sleutel bevindt zich niet in de auto.
- De sleutel die werd gebruikt om het contact aan te zetten is geen admin-sleutel.
- Er worden geen MyKeys gemaakt. Zie **MyKey aanmaken** (bladzijde 65).

Waarom kan ik de MyKeys niet wissen?

- De admin-sleutel bevindt zich niet in de auto.
- De sleutel die werd gebruikt om het contact aan te zetten is geen admin-sleutel.
- Er worden geen MyKeys gemaakt. Zie **MyKey aanmaken** (bladzijde 65).

Waarom neemt de MyKey-afstand niet toe?

- De sleutel die werd gebruikt om de motor te starten is een admin-sleutel.
- In de auto bevinden zich een admin-sleutel en een MyKey.
- Er worden geen MyKeys gemaakt. Zie **MyKey aanmaken** (bladzijde 65).
- De MyKeys zijn gewist.

Waarom kan ik de motor niet starten met een MyKey?

- In de auto bevinden zich een admin-sleutel en een MyKey.

Portieren en sloten

DE PORTIEREN BEDIENEN VANAF DE BUITENKANT

DE PORTIEREN ONTGRENDELEN EN VERGRENDELEN MET DE AFSTANDSBEDIENING

U kunt de afstandsbediening alleen gebruiken wanneer de auto stilstaat.

Portieren ontgrendelen



Druk op de knop om alle portieren te ontgrendelen.

Portieren vergrendelen



Druk op de knop om alle portieren te vergrendelen. De richtingaanwijzers knippen één keer kort om te bevestigen dat de auto is vergrendeld.

N.B.: Voor meer informatie over het bedienen van de portieren van buitenaf Zie **Sleutellose toegang** (bladzijde 81).

DE PORTIEREN ONTGRENDELEN EN VERGRENDELEN MET HET SLEUTELBLAD

Het dopje van de slotcilinder verwijderen

1. Neem het sleutelblad uit de afstandsbediening. Zie **Het sleutelblad verwijderen** (bladzijde 58).

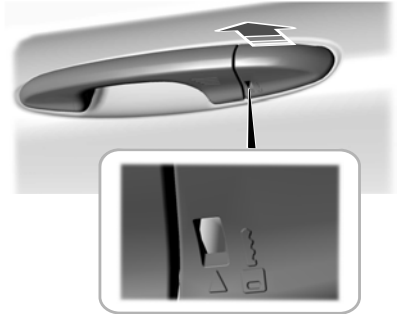

E243949

2. Steek het sleutelblad helemaal in de gleuf.
3. Trek het dopje van de slotcilinder voorzichtig naar u toe om het los te maken.
4. Steek het sleutelblad in de slotcilinder.

Portieren vergrendelen

Draai de bovenzijde van de sleutel in de richting van de voorzijde van de auto.

Het bestuurdersportier ontgrendelen

Draai de bovenzijde van de sleutel in de richting van de achterzijde van de auto.

N.B.: Als het kinderslot is ingeschakeld en u aan de handgreep aan de binnenkant trekt, wordt de noodvergrendeling uitgeschakeld en niet het kinderslot. De portieren kunnen alleen worden geopend door vanaf de buitenzijde aan de portierhandgreep te trekken.

Portieren en sloten

Het dopje van de slotcilinder terug plaatsen

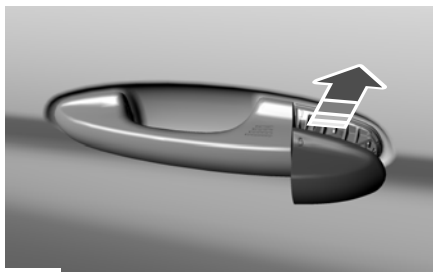

E244050

1. Plaats het dopje over de slotcilinder.
2. Duw het dopje vooruit totdat het op zijn plaats klikt. Controleer dat u de kap goed hebt geplaatst en probeer de kap naar achter te verplaatsen.

DE PORTIEREN DUBBEL VERGRENDELEN MET DE AFSTANDSBEDIENING



WAARSCHUWING: Gebruik de dubbele vergrendeling niet wanneer personen of dieren zich in de auto bevinden. De portieren kunnen niet van binnenuit worden ontgrendeld of geopend als de dubbele vergrendeling is ingeschakeld.

Dubbele vergrendeling is een voorziening tegen diefstal die voorkomt dat personen de portieren van binnenuit kunnen ontgrendelen. U kunt de portieren alleen dubbel vergrendelen als alle portieren dicht zijn.



Druk de knop tweemaal binnen drie seconden in. De richtingaanwijzers knipperen drie keer kort om te bevestigen dat uw auto dubbel is vergrendeld.

DE PORTIEREN DUBBEL VERGRENDELEN MET HET SLEUTELBLAD



WAARSCHUWING: Gebruik de dubbele vergrendeling niet wanneer personen of dieren zich in de auto bevinden. De portieren kunnen niet van binnenuit worden ontgrendeld of geopend als de dubbele vergrendeling is ingeschakeld.

Dubbele vergrendeling is een voorziening tegen diefstal die voorkomt dat personen de portieren van binnenuit kunnen ontgrendelen. U kunt de portieren alleen dubbel vergrendelen als alle portieren dicht zijn.

1. Verwijder het dopje van de slotcilinder. Zie **De portieren ontgrendelen en vergrendelen met het sleutelblad** (bladzijde 73).
2. Draai de bovenzijde van de sleutel twee keer binnen drie seconden in de richting van de voorzijde van de auto.
3. Plaats het dopje van de slotcilinder terug.

Portieren en sloten

DE PORTIEREN INDIVIDUEEL ONTGRENDELEN EN VERGRENDELEN MET HET SLEUTELBLAD

Portieren vergrendelen

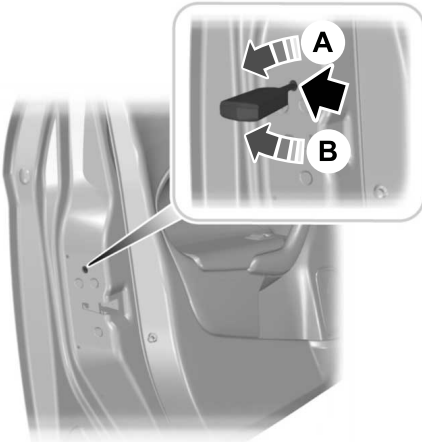

Als de centrale vergrendeling niet werkt, kunnen de portieren afzonderlijk met de sleutel in de afgebeelde positie worden vergrendeld.

Linkerzijde

Draai linksom om te vergrendelen.

Rechterzijde

Draai rechtsom om te vergrendelen.

Portieren ontgrendelen

Als de centrale vergrendeling niet werkt, ontgrendelt u het bestuurdersportier. Ontgrendel vervolgens een voor een de andere portieren door aan de binnenhandgrepen te trekken.

N.B.: Wanneer de portieren met deze methode ontgrendeld zijn, moeten de portieren afzonderlijk vergrendeld worden tot de centrale vergrendeling is gerepareerd.

DE PORTIEREN BEDIENEN VANAF DE BINNENKANT

DE PORTIEREN ONTGRENDELEN EN VERGRENDELEN MET DE CENTRALE VERGRENDELING

De elektrische portierregeling bevindt zich in het bestuurdersportier.



Druk op de toets om alle portieren te ontgrendelen.



Druk op de toets om alle portieren te vergrendelen.

N.B.: De centrale vergrendeling werkt alleen als de voorportieren helemaal dicht zijn.

ONTGRENDELFUNCTIE OPNIEUW PROGRAMMEREN - AUTO'S MET: 4,2-INCH SCHERM INFORMATIEPANEEL/SYNC 2.5

De ontgrendelfunctie kan dusdanig worden geprogrammeerd dat alleen het bestuurdersportier wordt ontgrendeld.

Houd bij uitgeschakeld contact de ontgrendel- en vergrendelknoppen van de afstandsbediening gelijktijdig tenminste 4 seconden lang ingedrukt. De richtingaanwijzers knipperen tweemaal om de wijziging te bevestigen.

Herhaal de procedure om de oorspronkelijke ontgrendelfunctie in te schakelen.

Portieren en sloten

Als u de ontgrendelfunctie programmeert zodat alleen het bestuurdersportier wordt ontgrendeld, geldt het volgende:

- Als u het bestuurdersportier als eerste ontgrendelt, blijven alle andere portieren vergrendeld. U kunt alle andere portieren van binnenuit ontgrendelen met de elektrische portierregeling op het bestuurdersportier. De portieren kunnen afzonderlijk worden ontgrendeld door aan de binnenhandgrepen van het betreffende portier te trekken.
- Als u één keer op de ontgrendelknop op de afstandsbediening drukt, wordt alleen het bestuurdersportier ontgrendeld. Als u twee keer op de ontgrendelknop op de afstandsbediening drukt binnen drie seconden, worden alle portieren ontgrendeld.
- Als u eerst een ander portier ontgrendelt, worden alle andere portieren en de achterklep ontgrendeld.

U kunt ook wisselen tussen de ontgrendelmodi in het informatiedisplay.

1. Selecteer **Instellingen** met de bedieningstoetsen voor het informatiedisplay op het stuurwiel.
2. Selecteer **Voertuiginstellingen**.
3. Selecteer **Sloten**.
4. Selecteer **Ontsluiten**.
5. Selecteer **Alle deuren** of **Bestuurdersportier**.

ONTGRENDELFUNCTIE OPNIEUW PROGRAMMEREN - AUTO'S MET: 12,3-INCH SCHERM INFORMATIEPANEEL/SYNC 2.5

De ontgrendelfunctie kan dusdanig worden geprogrammeerd dat alleen het bestuurdersportier wordt ontgrendeld.

Houd bij uitgeschakeld contact de ontgrendel- en vergrendelknoppen van de afstandsbediening gelijktijdig tenminste 4 seconden lang ingedrukt. De richtingaanwijzers knipperen tweemaal om de wijziging te bevestigen.

Herhaal de procedure om de oorspronkelijke ontgrendelfunctie in te schakelen.

Als u de ontgrendelfunctie programmeert zodat alleen het bestuurdersportier wordt ontgrendeld, geldt het volgende:

- Als u het bestuurdersportier als eerste ontgrendelt, blijven alle andere portieren vergrendeld. U kunt alle andere portieren van binnenuit ontgrendelen met de elektrische portierregeling op het bestuurdersportier. De portieren kunnen afzonderlijk worden ontgrendeld door aan de binnenhandgrepen van het betreffende portier te trekken.
- Als u één keer op de ontgrendelknop op de afstandsbediening drukt, wordt alleen het bestuurdersportier ontgrendeld. Als u twee keer op de ontgrendelknop op de afstandsbediening drukt binnen drie seconden, worden alle portieren ontgrendeld.
- Als u eerst een ander portier ontgrendelt, worden alle andere portieren en de achterklep ontgrendeld.

Portieren en sloten

U kunt ook wisselen tussen de ontgrendelmodi in het informatiedisplay.

1. Druk op de menuknop op het stuurwiel om naar het hoofdmenu van het informatiedisplay te gaan.
2. Selecteer **Instellingen**.
3. Selecteer **Voertuig**.
4. Selecteer **Sloten**.
5. Selecteer **Ontgrendelen**.
6. Selecteer **Alle deuren** of **Bestuurdersportier**.

ONTGRENDELFUNCTIE OPNIEUW PROGRAMMEREN - AUTO'S MET: SYNC 3

De ontgrendelfunctie kan dusdanig worden geprogrammeerd dat alleen het bestuurdersportier wordt ontgrendeld.

Houd bij uitgeschakeld contact de ontgrendel- en vergrendelknoppen van de afstandsbediening gelijktijdig minstens vier seconden lang ingedrukt. De richtingaanwijzers knipperen tweemaal om de wijziging te bevestigen.

Herhaal de procedure om de oorspronkelijke ontgrendelfunctie in te schakelen.

Als u de ontgrendelfunctie programmeert zodat alleen het bestuurdersportier wordt ontgrendeld, geldt het volgende:

- Als u het bestuurdersportier als eerste ontgrendelt, blijven alle andere portieren vergrendeld. U kunt alle andere portieren van binnenuit ontgrendelen met de elektrische portierregeling op het bestuurdersportier. De portieren kunnen afzonderlijk worden ontgrendeld door aan de binnenhandgrepen van het betreffende portier te trekken.
- Als u één keer op de ontgrendelknop op de afstandsbediening drukt, wordt alleen het bestuurdersportier ontgrendeld. Als u twee keer op de ontgrendelknop op de afstandsbediening drukt binnen drie seconden, worden alle portieren ontgrendeld.
- Als u eerst een ander portier ontgrendelt, worden alle andere portieren en de achterklep ontgrendeld.

U kunt ook wisselen tussen de ontgrendelmodi in het informatiedisplay.

1. Druk op **Instellingen** op het aanraakscherm.
2. Druk op **Voertuig**.
3. Druk op **Sloten**.
4. Druk op **Ontgrendelen**.
5. Druk op een instelling.

Portieren en sloten

BLOKKERING SCHAKELAAR PORTIERVERGREDELING

HOE DE BLOKKERING SCHAKELAAR PORTIERVERGREDELING WERKT

De blokkering van de schakelaar voor portiervergrendeling is een voorziening tegen diefstal die voorkomt dat de auto van binnen in de auto kan worden ontgrendeld met de elektrische schakelaar voor portiervergrendeling.

Wanneer u de auto vergrendelt met de afstandsbediening, werkt de elektrische schakelaar voor portiervergrendeling niet meer na 20 seconden.

N.B.: *U moet de auto ontgrendelen met de afstandsbediening of het contact aanzetten om de werking van de elektrische schakelaar voor portiervergrendeling te herstellen.*

AUTOMATISCH ONTGRENDELEN

WAT IS AUTOMATISCH ONTGRENDELEN

Automatisch ontgrendelen is een ontgrendelfunctie waarbij de portieren van de auto worden ontgrendeld wanneer uw auto tot stilstand komt.

VEREISTEN AUTOMATISCH ONTGRENDELEN

De functie Automatisch openen ontgrendelt alle portieren wanneer aan de volgende voorwaarden is voldaan:

- Het contact staat aan, alle portieren zijn gesloten en de auto rijdt sneller dan 20 km/h.
- Uw auto komt tot stilstand.
- Binnen 10 minuten nadat u het contact uit of in de accessoirestand hebt gezet, opent u het bestuurdersportier.

AUTOMATISCH ONTGRENDELEN IN- EN UITSCHAKELEN - AUTO'S MET: 4,2-INCH SCHERM INFORMATIEPANEEL/SYNC 2.5

1. Selecteer **Instellingen** met de bedieningstoetsen voor het informatiedisplay op het stuurwiel.
2. Selecteer **Voertuiginstellingen**.
3. Selecteer **Sloten**.
4. **Autom. ontgrendeling** in- of uitschakelen.

AUTOMATISCH ONTGRENDELEN IN- EN UITSCHAKELEN - AUTO'S MET: 12,3-INCH SCHERM INFORMATIEPANEEL/SYNC 2.5

1. Druk op de menuknop op het stuurwiel om naar het hoofdmenu van het informatiedisplay te gaan.
2. Selecteer **Instellingen**.
3. Selecteer **Voertuig**.
4. Selecteer **Sloten**.
5. **Automatisch ontgrendelen** in- of uitschakelen.

Portieren en sloten

AUTOMATISCH ONTGRENDELEN IN- EN UITSCHAKELLEN - AUTO'S MET: SYNC 3

1. Druk op **Instellingen** op het aanraakscherm.
2. Druk op **Voertuig**.
3. Druk op **Sloten**.
4. Schakel **Automatisch ontgrendelen** in of uit.

VERKEERDE VERGRENDING

WAT IS VERKEERDE VERGRENDING

Verkeerde vergrendeling is een vergrendelfunctie die u waarschuwt als uw auto niet is vergrendeld.

HOE VERKEERDE VERGRENDING WERKT

Wanneer u binnen drie seconden twee keer op de vergrendelknop op de afstandsbediening drukt en een portier is geopend, klinkt de claxon.

BEPERKINGEN VERKEERDE VERGRENDING - AUTO'S ZONDER: ANTIDIEFSTALSYSTEEM

Wanneer u één keer op de vergrendelknop drukt, knipperen de richtingaanwijzers niet als een portier of de achterklep is geopend.

Als u fout bij sluiten uitschakelt, gaat de claxon niet af als u op de vergrendeltoets op de afstandsbediening drukt wanneer een portier is geopend.

BEPERKINGEN VERKEERDE VERGRENDING - AUTO'S MET: ANTIDIEFSTALSYSTEEM

Wanneer u één keer op de vergrendelknop drukt, knipperen de richtingaanwijzers niet als:

- een portier of de achterklep geopend is.
- De motorkap is open.

Als u fout bij sluiten uitschakelt, gaat de claxon niet af als u op de vergrendeltoets op de afstandsbediening drukt wanneer een portier is geopend.

VERKEERDE VERGRENDING IN- EN UITSCHAKELLEN - AUTO'S MET: 4,2-INCH SCHERM INFORMATIEPANEEL/SYNC 2.5

1. Selecteer **Instellingen** met de bedieningstoetsen voor het informatiedisplay op het stuurwiel.
2. Selecteer **Voertuiginstellingen**.
3. Selecteer **Sloten**.
4. **Waarsch. bij vergrend.fout** in- of uitschakelen.

VERKEERDE VERGRENDING IN- EN UITSCHAKELLEN - AUTO'S MET: 12,3-INCH SCHERM INFORMATIEPANEEL/SYNC 2.5

1. Druk op de menuknop op het stuurwiel om naar het hoofdmenu van het informatiedisplay te gaan.
2. Selecteer **Instellingen**.
3. Selecteer **Voertuig**.
4. Selecteer **Sloten**.
5. **Waarschuwing bij vergrend.fout** in- of uitschakelen.

Portieren en sloten

VERKEERDE VERGRENDING IN-EN UITSCHAKELEN - AUTO'S MET: SYNC 3

1. Druk op **Instellingen** op het aanraakscherm.
2. Druk op **Voertuig**.
3. Druk op **Sloten**.
4. Schakel **Waarschuwing bij vergrendelfout** in of uit.

AUTOMATISCH OPNIEUW VERGRENDELEN

HOE AUTOMATISCH OPNIEUW VERGRENDELEN WERKT

De portieren worden automatisch opnieuw vergrendeld wanneer u niet binnen 45 seconden na het ontgrendelen een portier opent met de afstandsbediening. De portiervergrendeling en het alarm keren terug in de vorige stand.

CONTROLELAMPEN PORTIERSLOT

Wanneer u het portier vergrendelt, gaat er een lampje op de elektrische portierregeling branden. Dit lampje blijft tot vijf minuten branden nadat het contact is uitgezet.

GELUIDSSIGNALLEN PORTIEREN EN SLOTEN

Geluidssignaal portier open

Weerklinkt wanneer een portier niet helemaal dicht is en de auto rijdt.

PORTIEREN EN SLOTEN – PROBLEMEN OPLOSSEN

PORTIEREN EN SLOTEN – WAARSCHUWINGSLAMPEN

Waarschuwinglampje niet goed gesloten portier



Gaat branden wanneer u het contact aanzet en blijft branden als een portier of de motorkap open is.

PORTIEREN EN SLOTEN – INFORMATIEMELDINGEN

Mededeling	Handeling
Bestuurdersportier open	Wordt weergegeven als een portier geopend is. Sluit het portier volledig.
Passagiersportier open	
Achterportier links open	
Achterportier rechts open	
Motorkap open	Wordt weergegeven als de motorkap geopend is. Sluit de motorkap helemaal.

Sleutellose toegang

WAT IS SLEUTELLOZE TOEGANG

Met het systeem kunt u de auto vergrendelen en ontgrendelen zonder de passieve sleutel uit uw zak of handtas te nemen.

BEPERKINGEN SLEUTELLOZE TOEGANG

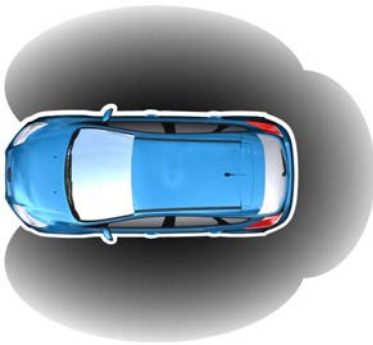

E78276

Een geldige passieve sleutel moet zich in de omgeving van een van de drie externe detectiezones bevinden. Deze bevinden zich op ca. 1,5 m van de voorportierhandgrepen en de achterklep.

Het systeem werkt in de volgende gevallen niet:

- De passieve sleutel blijft ongeveer een minuut op dezelfde plaats.
- De voertuigaccu is leeg.
- De batterij van de passieve sleutel heeft geen voeding.

- De frequenties van de passieve sleutel worden verstoord.
- De passieve sleutel bevindt zich te dicht bij metalen voorwerpen of elektronische apparaten, zoals sleutels of een mobiele telefoon.

INSTELLINGEN SLEUTELLOZE TOEGANG - AUTO'S MET: 4,2-INCH SCHERM INFORMATIEPANEEL/SYNC 2.5

Sleutellose toegang in- en uitschakelen

1. Selecteer **Instellingen** via de bediening voor het instrumentenpaneel op het stuurwiel.
2. Selecteer **Voertuiginstellingen**.
3. Selecteer **Sloten**.
4. Schakel **KeyFree** in of uit.

Ontgrendelfunctie opnieuw programmeren

U kunt de ontgrendelfunctie programmeren zodat alleen het bestuurdersportier wordt ontgrendeld wanneer u de ontgrendelsensor op de buitenhandgreep van het portier aanraakt.

Sleutellose toegang

Als u de ontgrendelfunctie programmeert zodat alleen het bestuurdersportier wordt ontgrendeld, geldt het volgende:

- Als u het bestuurdersportier als eerste opent, blijven alle andere portieren vergrendeld. U kunt alle andere portieren van binnenuit ontgrendelen met de elektrische portierregeling op het bestuurdersportier. U kunt de portieren afzonderlijk ontgrendelen door aan de binnenhandgreep van het desbetreffende portier te trekken.
- Als u eerst een ander portier opent, worden alle andere portieren en de achterklep ontgrendeld.

U kunt wisselen tussen de ontgrendelmodi in het informatiedisplay.

1. Selecteer **Instellingen** via de bediening voor het instrumentenpaneel op het stuurwiel.
2. Selecteer **Voertuiginstellingen**.
3. Selecteer **Sloten**.
4. Selecteer **Ontsluiten**.
5. Selecteer **Alle deuren** of **Bestuurdersportier**.

INSTELLINGEN SLEUTELLOZE TOEGANG - AUTO'S MET: 12,3-INCH SCHERM INFORMATIEPANEEL/SYNC 2.5

Sleutellose toegang in- en uitschakelen

1. Selecteer **Instellingen** via de bediening voor het instrumentenpaneel op het stuurwiel.
2. Selecteer **Voertuiginstellingen**.
3. Selecteer **Sloten**.
4. Schakel **KeyFree** in of uit.

Ontgrendelfunctie opnieuw programmeren

U kunt de ontgrendelfunctie programmeren zodat alleen het bestuurdersportier wordt ontgrendeld wanneer u de ontgrendelsensor op de buitenhandgreep van het portier aanraakt.

Als u de ontgrendelfunctie programmeert zodat alleen het bestuurdersportier wordt ontgrendeld, geldt het volgende:

- Als u het bestuurdersportier als eerste opent, blijven alle andere portieren vergrendeld. U kunt alle andere portieren van binnenuit ontgrendelen met de elektrische portierregeling op het bestuurdersportier. U kunt de portieren afzonderlijk ontgrendelen door aan de binnenhandgreep van het desbetreffende portier te trekken.
- Als u eerst een ander portier opent, worden alle andere portieren en de achterklep ontgrendeld.

U kunt wisselen tussen de ontgrendelmodi in het instrumentenpaneel.

1. Selecteer **Instellingen** via de bediening voor het instrumentenpaneel op het stuurwiel.
2. Selecteer **Voertuiginstellingen**.
3. Selecteer **Sloten**.
4. Selecteer **Ontgrendelen**.
5. Selecteer **Alle deuren** of **Bestuurdersportier**.

INSTELLINGEN SLEUTELLOZE TOEGANG - AUTO'S MET: SYNC 3

Sleutellose toegang in- en uitschakelen

1. Druk op **Instellingen** op het aanraakscherm.

Sleutellose toegang

2. Druk op **Voertuig**.
3. Druk op **Sloten**.
4. Schakel **KeyFree** in of uit.

Ontgrendelfunctie opnieuw programmeren

U kunt de ontgrendelfunctie programmeren zodat alleen het bestuurdersportier wordt ontgrendeld wanneer u de ontgrendelsensor op de buitenhandgreep van het portier aanraakt.

Als u de ontgrendelfunctie programmeert zodat alleen het bestuurdersportier wordt ontgrendeld, geldt het volgende:

- Als u het bestuurdersportier als eerste opent, blijven alle andere portieren vergrendeld. U kunt alle andere portieren van binnenuit ontgrendelen met de elektrische portierregeling op het bestuurdersportier. U kunt de portieren afzonderlijk ontgrendelen door aan de binnenhandgreep van het desbetreffende portier te trekken.
- Als u eerst een ander portier opent, worden alle andere portieren en de achterklep ontgrendeld.

U kunt wisselen tussen de ontgrendelmodi op het aanraakscherm.

1. Druk op **Instellingen** op het aanraakscherm.
2. Druk op **Voertuig**.
3. Druk op **Sloten**.
4. Druk op **Ontgrendelen**.
5. Selecteer een instelling.

SLEUTELLOZE TOEGANG GEBRUIKEN

Portieren ontgrendelen

Ontgrendelsensoren bevinden zich op de achterzijde van de buitenhandgrepen van de voorportieren.

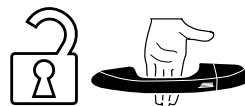

Raak de ontgrendelsensor aan om de auto te ontgrendelen en het alarm te deactiveren. De richtingaanwijzers knipperen. Raak de vergrendelsensor op het buitenoppervlak van de portierhandgreep niet aan.

Houd de portierhandgreep schoon om ervoor te zorgen dat het systeem goed werkt.

Nadat de portieren zijn ontgrendeld met de ontgrendelsensor, is er een korte vertraging voordat u uw auto kunt vergrendelen. Wanneer de vertragsperiode voorbij is, kunt u de portieren weer vergrendelen, op voorwaarde dat de passieve sleutel zich binnen de betreffende detectiezone bevindt.

Portieren vergrendelen

Vergrendelsensoren bevinden zich op de bovenzijde van de buitenhandgrepen van de voorportieren.



Sleutelloze toegang

Raak een vergrendelsensor één keer aan om de auto te vergrendelen en het alarm te activeren. De richtingaanwijzers knipperen.

Houd de portierhandgreep schoon om ervoor te zorgen dat het systeem goed werkt.

N.B.: *Uw auto wordt niet automatisch vergrendeld. Als u geen vergrendelsensor aanraakt, blijft de auto ontgrendeld.*

Nadat de portieren zijn vergrendeld met de sensor voor vergrendelen, is er een korte vertraging voordat u uw auto kunt ontgrendelen. Tijdens deze vertraging kunt u aan de handgreep trekken om te controleren dat uw auto is vergrendeld. Wanneer de vertragingsperiode voorbij is, kunt u de portieren weer ontgrendelen, op voorwaarde dat de passieve sleutel zich binnen de betreffende detectiezone bevindt.

SLEUTELLOZE TOEGANG – PROBLEMEN OPLOSSEN

SLEUTELLOZE TOEGANG – VEELGESTELDE VRAGEN

Waarom werkt het systeem voor sleutelloze toegang niet?

Als het systeem niet werkt, is het wellicht beperkt. Zie **Beperkingen sleutelloze toegang** (bladzijde 81). Als het systeem nog steeds niet werkt, gebruikt u de afstandsbediening of het sleutelblad om uw auto te vergrendelen en te ontgrendelen.

Waarom kan ik mijn voertuig niet vergrendelen?

Als u uw auto elektronisch vergrendelt terwijl een achterportier is geopend, zoekt het systeem een passieve sleutel in uw auto nadat u het laatste portier hebt gesloten. Als het systeem een sleutel detecteert, worden alle portieren ontgrendeld als indicatie dat er zich een sleutel in de auto bevindt. Uw auto wordt vergrendeld als er zich een andere passieve sleutel binnen de detectiezone bevindt nadat u het laatste portier hebt gesloten.

Waarom werkt de passieve sleutel niet?

Het systeem deactiveert in de auto achtergebleven passieve sleutels wanneer de auto wordt vergrendeld. Een gedeactiveerde passieve sleutel kan niet meer worden gebruikt om het contact aan te zetten. Druk op de ontgrendelknop op de afstandsbediening om een passieve sleutel weer te activeren.

Achterklep - Auto's met: Handsfree achterklep

VOORZORGSMAATREGELEN ACHTERKLEP



WAARSCHUWING: Het is heel gevaarlijk om in de bagageruimte of laadbak van een auto mee te rijden. Bij een aanrijding is het risico op ernstige of dodelijke verwondingen groter voor personen die in de bagageruimte of de laadbak meerijden. Laat niemand op een plek in de auto zonder stoelen en veiligheidsgordels meerijden. Zorg ervoor dat iedereen in de auto op een stoel zit en op een correcte manier een veiligheidsgordel draagt. Wanneer deze waarschuwing niet wordt opgevolgd, kan dit ernstige of dodelijke verwondingen tot gevolg hebben.



WAARSCHUWING: Houd sleutels buiten het bereik van kinderen. Laat kinderen niet spelen in de buurt van een openstaande of bewegende elektrische achterklep of deze niet bedienen. U moet de werking van de elektrische achterklep steeds bewaken.

DE ACHTERKLEP OPENEN

DE ACHTERKLEP OPENEN VANAF DE BINNENKANT



WAARSCHUWING: Zorg dat er zich niemand in de buurt van de elektrische achterklep bevindt voordat u de elektrische achterklep gebruikt.



Druk op de knop naast de lichtschakelaar.

N.B.: Zorg in een garage of andere afgesloten ruimte dat u de achterklep voorzichtig open of sluit om schade aan de achterklep te voorkomen.

N.B.: Hang niets aan de ruit of de achterklep, bijvoorbeeld een fietsenrek. Dit kan de achterklep en onderdelen hiervan beschadigen.

N.B.: Laat de achterklep tijdens het rijden niet open. Dit kan de achterklep en onderdelen hiervan beschadigen.

DE ACHTERKLEP OPENEN VANAF DE BUITENKANT

1. Ontgrendel de achterklep met een goedgekeurd apparaat.

N.B.: Als zich een goedgekeurd apparaat binnen 1 m van de achterklep bevindt, wordt de achterklep ontgrendeld wanneer u op de bedieningsknop van de achterklep drukt.

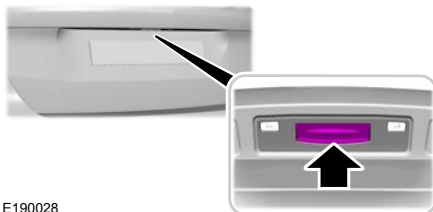

E190028

2. Druk kort op de bedieningsknop van de achterklep.

N.B.: Wacht totdat het elektrisch systeem de achterklep heeft geopend. Als u met de hand aan de achterklep duwt of trekt, kan de functie voor detectie van obstakels van het systeem worden geactiveerd en stopt de elektrische bediening of verandert ze van richting, waardoor de steun defect kan raken of mechanische onderdelen beschadigd kunnen worden.

Achterklep - Auto's met: Handsfree achterklep

N.B.: Zorg in een garage of andere afgesloten ruimte dat u de achterklep voorzichtig opent of sluit om schade aan de achterklep te voorkomen.

N.B.: Hang niets aan de ruit of de achterklep, bijvoorbeeld een fietsenrek. Dit kan de achterklep en onderdelen hiervan beschadigen.

N.B.: Laat de achterklep tijdens het rijden niet open. Dit kan de achterklep en onderdelen hiervan beschadigen.

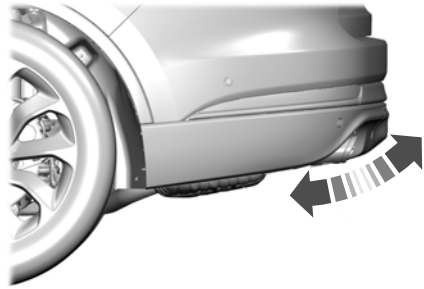

DE ACHTERKLEP OPENEN MET DE AFSTANDSBEDIENING



Druk de knop tweemaal binnen drie seconden in.

N.B.: Zorg in een garage of andere afgesloten ruimte dat u de achterklep voorzichtig opent of sluit om schade aan de achterklep te voorkomen.

N.B.: Hang niets aan de ruit of de achterklep, bijvoorbeeld een fietsenrek. Dit kan de achterklep en onderdelen hiervan beschadigen.

N.B.: Laat de achterklep tijdens het rijden niet open. Dit kan de achterklep en onderdelen hiervan beschadigen.

DE HANDSFREE ACHTERKLEP OPENEN

Zorg ervoor dat u het goedgekeurde apparaat binnen 1 m van de achterklep houdt.

1. Ga achter de auto staan, met uw gezicht naar de achterklep toe.
2. Beweeg uw voet, in een enkele schoppende beweging, zonder onderbreking, onder en weg van het detectiegebied van de achterbumper.

3. De achterklep gaat open.

Vermijd de volgende acties wanneer u de achterklep opent met de handsfree-functie:

- Fysiek contact met de bumper.
- Uw voet onder de bumper houden.
- Met uw voet helemaal heen en weer schommelen of schoppen in een vreemde hoek.

Detectiezones



Het detectiegebied bevindt zich in het midden van de achterbumper.

Achterklep - Auto's met: Handsfree achterklep

N.B.: *Wacht totdat het elektrisch systeem de achterklep heeft geopend. Als u met de hand aan de achterklep trekt, kan de functie voor detectie van obstakels van het systeem worden geactiveerd en stopt de elektrische bediening of verandert ze van richting, waardoor de steun defect kan raken of mechanische onderdelen beschadigd kunnen worden.*

N.B.: *Door fysieke acties die een schoppende beweging nabootsen, zoals waterspatten, aanhangerkettingen of stofzuigerslangen kan de handsfree achterklep worden ingeschakeld. Schakel de elektrische achterklep uit via uw voertuiginstellingen of houd het goedgekeurde apparaat weg van het detectiegebied van de achterbumper.*

ELEKTRISCHE ACHTERKLEP IN- EN UITSCHAKELEN - AUTO'S MET: 4,2-INCH SCHERM INFORMATIEPANEEL/SYNC 2.5

1. Selecteer **Instellingen** via de bediening voor het instrumentenpaneel op het stuurwiel.
2. Selecteer **Voertuiginstellingen**.
3. Selecteer **Achterklep**.
4. Selecteer een instelling en druk op de knop **OK**.

Als dit is uitgeschakeld, wordt de achterklep alleen ontgrendeld en wordt de achterklep niet elektrisch geopend of gesloten.

ELEKTRISCHE ACHTERKLEP IN- EN UITSCHAKELEN - AUTO'S MET: SYNC 3

1. Druk op **Instellingen** op het aanraakscherm.
2. Druk op **Voertuig**.
3. Druk op **Elektrische achterklep**.
4. Selecteer een instelling.

Als dit is uitgeschakeld, wordt de achterklep alleen ontgrendeld en wordt de achterklep niet elektrisch geopend of gesloten.

ELEKTRISCHE ACHTERKLEP IN- EN UITSCHAKELEN - AUTO'S MET: 12,3-INCH SCHERM INFORMATIEPANEEL/SYNC 2.5

1. Druk op de menuknop op het stuurwiel om naar het hoofdmenu van het instrumentenpaneel te gaan.
2. Selecteer **Instellingen**.
3. Selecteer **Voertuig**.
4. Selecteer **Achterklep**.
5. Selecteer een instelling en druk op de knop **OK**.

Als dit is uitgeschakeld, wordt de achterklep alleen ontgrendeld en wordt de achterklep niet elektrisch geopend of gesloten.

HOOGTE ACHTERKLEPOPENING INSTELLEN

1. Open de achterklep.

Achterklep - Auto's met: Handsfree achterklep

2. Stop de beweging van de achterklep door op de bedieningsknop op de achterklep te drukken wanneer de gewenste hoogte is bereikt.

N.B.: Wanneer de achterklep niet meer beweegt, kunt u deze ook met de hand naar de gewenste hoogte bewegen.

3. Houd de bedieningsknop ingedrukt totdat een geluidssignaal weerklinkt, wat erop wijst dat het programmeren is voltooid.

N.B.: U kunt alleen de bedieningsknop van de achterklep gebruiken om de hoogte te programmeren.

N.B.: U kunt de hoogte niet programmeren als de positie van de achterklep te laag is.

4. De elektrische achterklep gaat nu open tot de geprogrammeerde hoogte. Herhaal de stappen om de geprogrammeerde hoogte te wijzigen.

N.B.: U kunt de achterklep helemaal openen door deze met de hand omhoog te duwen tot de maximaal geopende positie als deze wordt geopend in een lagere positie.

N.B.: Het systeem onthoudt de nieuwe geprogrammeerde hoogte totdat u de hoogte opnieuw programmeert, zelfs als u de accu loskoppelt.

DE ACHTERKLEP SLUITEN

DE ACHTERKLEP SLUITEN VANAF DE BINNENKANT



WAARSCHUWING: Zorg dat er zich niemand in de buurt van de elektrische achterklep bevindt voordat u de elektrische achterklep gebruikt.



Druk op de knop naast de lichtschakelaar. U hoort een geluidssignaal wanneer de achterklep wordt gesloten.

N.B.: Zorg dat u de achterklep sluit voordat u de auto bedient of ermee rijdt, vooral in een gebouw, zoals een garage of parkeerruimte. Dit kan de achterklep en onderdelen hiervan beschadigen.

N.B.: Zorg dat het gebied achter de auto geen obstakels bevat en dat er voldoende ruimte is om de achterklep te gebruiken. Voorwerpen die zich te dicht bij de auto bevinden, zoals een garagedeur of een ander voertuig, kunnen in contact komen met de bewegende achterklep. Dit kan de achterklep en onderdelen hiervan beschadigen.

N.B.: Zorg dat u de achterklep volledig sluit om te voorkomen dat bagage eruit valt.

DE ACHTERKLEP SLUITEN VANAF DE BUITENKANT



WAARSCHUWING: Zorg dat er zich niemand in de buurt van de elektrische achterklep bevindt voordat u de elektrische achterklep gebruikt.

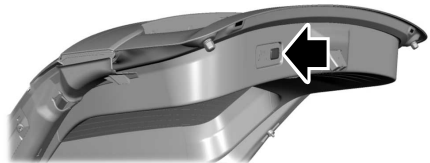

Achterklep - Auto's met: Handsfree achterklep

Druk kort op de knop van de achterklep. U hoort een geluidssignaal wanneer de achterklep wordt gesloten.

N.B.: Zorg dat u de achterklep sluit voordat u de auto bedient of ermee rijdt, vooral in een gebouw, zoals een garage of parkeerruimte. Dit kan de achterklep en onderdelen hiervan beschadigen.

N.B.: Zorg dat het gebied achter de auto geen obstakels bevat en dat er voldoende ruimte is om de achterklep te gebruiken. Voorwerpen die zich te dicht bij de auto bevinden, zoals een garagedeur of een ander voertuig, kunnen in contact komen met de bewegende achterklep. Dit kan de achterklep en onderdelen hiervan beschadigen.

N.B.: Zorg dat u de achterklep volledig sluit om te voorkomen dat bagage eruit valt.

DE ACHTERKLEP SLUITEN MET DE AFSTANDBEDIENING



WAARSCHUWING: Zorg dat er zich niemand in de buurt van de elektrische achterklep bevindt voordat u de elektrische achterklep gebruikt.



Druk de knop tweemaal binnen drie seconden in. U hoort een geluidssignaal wanneer de achterklep wordt gesloten

N.B.: Zorg dat u de achterklep sluit voordat u de auto bedient of ermee rijdt, vooral in een gebouw, zoals een garage of parkeerruimte. Dit kan de achterklep en onderdelen hiervan beschadigen.

N.B.: Zorg dat het gebied achter de auto geen obstakels bevat en dat er voldoende ruimte is om de achterklep te gebruiken. Voorwerpen die zich te dicht bij de auto bevinden, zoals een garagedeur of een ander voertuig, kunnen in contact komen met de bewegende achterklep. Dit kan de achterklep en onderdelen hiervan beschadigen.

N.B.: Zorg dat u de achterklep volledig sluit om te voorkomen dat bagage eruit valt.

DE HANDSFREE ACHTERKLEP SLUITEN

Zorg ervoor dat u het goedgekeurde apparaat binnen 1 m van de achterklep houdt.

1. Ga achter de auto staan, met uw gezicht naar de achterklep toe.
2. Beweeg uw voet, in een enkele schoppende beweging, zonder onderbreking, onder en weg van het detectiegebied van de achterbumper.

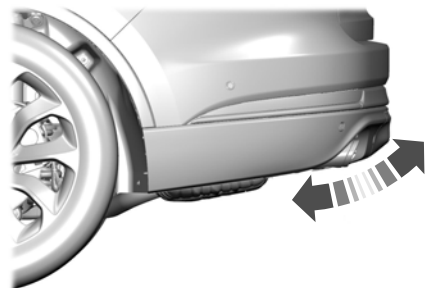

3. De achterklep gaat dicht.

N.B.: U hoort een geluidssignaal wanneer de achterklep wordt gesloten.

Vermijd de volgende acties wanneer u de handsfree-functie gebruikt:

Achterklep - Auto's met: Handsfree achterklep

- Fysiek contact met de bumper.
- Uw voet onder de bumper houden.
- Met uw voet helemaal heen en weer schommelen of schoppen in een vreemde hoek.

Detectiezones



Het detectiegebied bevindt zich in het midden van de achterbumper.

N.B.: *Wacht totdat het elektrisch systeem de achterklep heeft gesloten. Als u met de hand op de achterklep duwt kan de functie voor detectie van obstakels van het systeem worden geactiveerd en stopt de elektrische bediening of verandert ze van richting, waardoor de steun defect kan raken of mechanische onderdelen beschadigd kunnen worden.*

BEWEGING VAN DE ACHTERKLEP STOPPEN

N.B.: *U mag geen plotse en overdreven kracht uitoefenen op de achterklep terwijl deze beweegt. Dit kan de elektrische achterklep en onderdelen ervan beschadigen.*

N.B.: *Keuzemogelijkheden variëren afhankelijk van de regio of opties.*

U kunt de beweging van de achterklep als volgt stoppen:

- Druk op de bedieningsknop voor de achterklep op de achterklep.
- Druk op de bedieningsknop voor de achterklep in de auto.
- Druk twee keer op de knop voor de achterklep op de afstandsbediening.
- Druk op de knop voor de achterklep op een goedgekeurd apparaat.
- Beweeg uw voet onder en weg van het midden van de achterbumper in een enkele schoppende beweging.

DETECTIE VAN OBSTAKELS BIJ ACHTERKLEP

Achterklep sluiten

Het systeem stopt wanneer het een obstakel detecteert. Er klinkt een signaal en het systeem gaat terug naar de geopende positie. Wanneer u het obstakel hebt verwijderd, kunt u de achterklep elektrisch sluiten.

N.B.: *Om onterechte detectie van obstakels te voorkomen moet u de elektrische achterklep helemaal laten sluiten voordat u instapt.*

Achterklep openen

Het systeem stopt wanneer het een obstakel detecteert en er klinkt een signaal. Wanneer u het obstakel hebt verwijderd, kunt u de achterklep verder bedienen.

Achterklep - Auto's met: Handsfree achterklep

ACHTERKLEP – PROBLEMEN OPLOSSEN

ACHTERKLEP – WAARSCHUWINGSLAMPEN



Gaat branden als de achterklep niet helemaal dicht is.

ACHTERKLEP – INFORMATIEMELDINGEN

Mededeling	Handeling
Achterklep open	De achterklep is niet helemaal dicht. Sluit het bovenste gedeelte van de achterklep.

ACHTERKLEP – VEELGESTELDE VRAGEN

Waarom werkt mijn elektrische achterklep niet?

Zorg dat de transmissie in de parkeerstand (P) staat, zorg dat het pad van de achterklep niet wordt belemmerd en dat er niet te veel gewicht op de achterklep is. Als het probleem blijft optreden, kan de accuspanning te laag zijn of kunnen er andere problemen met het systeem zijn. Neem contact op met een erkende dealer.

Achterklep - Auto's met: Handmatig bediende achterklep

VOORZORGSMAATREGELEN ACHTERKLEP



WAARSCHUWING: Het is heel gevaarlijk om in de bagageruimte of laadbak van een auto mee te rijden. Bij een aanrijding is het risico op ernstige of dodelijke verwondingen groter voor personen die in de bagageruimte of de laadbak meerijden. Laat niemand op een plek in de auto zonder stoelen en veiligheidsgordels meerijden. Zorg ervoor dat iedereen in de auto op een stoel zit en op een correcte manier een veiligheidsgordel draagt. Wanneer deze waarschuwing niet wordt opgevolgd, kan dit ernstige of dodelijke verwondingen tot gevolg hebben.

DE ACHTERKLEP OPENEN

DE ACHTERKLEP OPENEN VANAF DE BUITENKANT

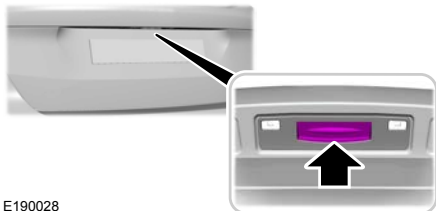

E190028

1. Druk op de bedieningsknop om de achterklep te ontgrendelen.
2. Open de achterklep.

N.B.: Zorg in een garage of andere afgesloten ruimte dat u de achterklep voorzichtig opent of sluit om schade aan de achterklep te voorkomen.

N.B.: Hang niets aan de ruit of de achterklep, bijvoorbeeld een fietsenrek. Dit kan de achterklep en onderdelen hiervan beschadigen.

N.B.: Laat de achterklep tijdens het rijden niet open. Dit kan de achterklep en onderdelen hiervan beschadigen.

DE ACHTERKLEP OPENEN MET DE AFSTANDSBEDIENING



Druk de knop tweemaal binnen drie seconden in. De achterklep blijft 45 seconden ontgrendeld. Tijdens deze periode kunt u de achterklep openen.

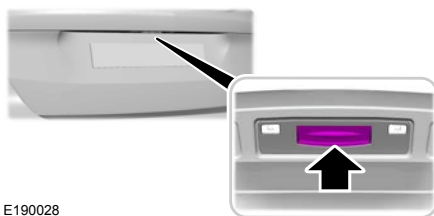

E190028

1. Druk op de bedieningsknop om de achterklep te ontgrendelen.
2. Open de achterklep.

N.B.: Zorg in een garage of andere afgesloten ruimte dat u de achterklep voorzichtig opent of sluit om schade aan de achterklep te voorkomen.

N.B.: Hang niets aan de ruit of de achterklep, bijvoorbeeld een fietsenrek. Dit kan de achterklep en onderdelen hiervan beschadigen.

N.B.: Laat de achterklep tijdens het rijden niet open. Dit kan de achterklep en onderdelen hiervan beschadigen.

Achterklep - Auto's met: Handmatig bediende achterklep

DE ACHTERKLEP SLUITEN

DE ACHTERKLEP SLUITEN VANAF DE BUITENKANT



WAARSCHUWING: Het is heel gevaarlijk om in de bagageruimte of laadbak van een auto mee te rijden. Bij een aanrijding is het risico op ernstige of dodelijke verwondingen groter voor personen die in de bagageruimte of de laadbak meerijden. Laat niemand op een plek in de auto zonder stoelen en veiligheidsgordels meerijden. Zorg ervoor dat iedereen in de auto op een stoel zit en op een correcte manier een veiligheidsgordel draagt. Wanneer deze waarschuwing niet wordt opgevolgd, kan dit ernstige of dodelijke verwondingen tot gevolg hebben.



WAARSCHUWING: Zorg dat u de achterklep volledig sluit om te voorkomen dat uitlaatgassen de auto binnendringen. Als u de achterklep niet volledig kunt sluiten, open dan de luchtroosters of de ruiten, zodat verse lucht in de auto kan stromen. Als u deze instructie negeert, kan dat al dan niet dodelijke verwondingen tot gevolg hebben.

Aan de binnenzijde van de achterklep bevindt zich een uitsparing of handgreep als hulpmiddel bij het sluiten.

N.B.: *Zorg dat u de achterklep volledig sluit om te voorkomen dat bagage eruit valt.*

ACHTERKLEP – PROBLEMEN OPLOSSEN

ACHTERKLEP – WAARSCHUWINGSLAMPEN



Gaat branden als de achterklep niet helemaal dicht is.

ACHTERKLEP – INFORMATIEMELDINGEN

Mededeling	Handeling
Achterklep open	De achterklep is niet helemaal dicht. Sluit het bovenste gedeelte van de achterklep.

Beveiliging

PASSIEF ANTIDIEFSTALSYSTEEM

WAT IS DE PASSIEVE ELEKTRONISCHE STARTBEVEILIGING

De passieve elektronische startbeveiliging voorkomt dat iemand de auto kan starten met een verkeerd gecodeerde sleutel.

N.B.: *Het systeem is niet compatibel met startsystemen op afstand die niet origineel van Ford zijn.*

N.B.: *Laat geen bijgemaakte gecodeerde sleutel in uw auto liggen. Neem de sleutels steeds met u mee en vergrendel alle portieren wanneer u de auto verlaat.*

DE PASSIEVE ELEKTRONISCHE STARTBEVEILIGING ACTIVEREN

Wanneer u de auto uitschakelt, wordt de passieve elektronische startbeveiliging na een korte periode automatisch ingeschakeld.

DE PASSIEVE ELEKTRONISCHE STARTBEVEILIGING DEACTIVEREN

De passieve elektronische startbeveiliging wordt uitgeschakeld wanneer u de auto aanzet met een correct gecodeerde sleutel.

N.B.: *De motor start wellicht moeilijk als er metalen voorwerpen, elektronica of een tweede gecodeerde sleutel aan dezelfde sleutelhanger zitten.*

SYSTEEM DIEFSTALALARM

WAT IS HET SYSTEEM DIEFSTALALARM

De diefstalbeveiliging waarschuwt u voor ongeoorloofde toegang tot uw auto.

HOE HET SYSTEEM VAN HET DIEFSTALALARM WERKT

Wanneer het diefstalalarm is ingeschakeld, kan het op een van de volgende manieren worden geactiveerd:

- Indien iemand een portier, de achterklep of de motorkap opent zonder correct gecodeerde sleutel of afstandsbediening.
- Indien u het contact aanzet met een correct gecodeerde sleutel.
- Indien de interieursensoren bewegingen in de auto detecteren.
- Indien de hellingsensoren een poging om de auto op te heffen detecteren.
- Indien iemand de voertuigaccu of het alarm back-up accu loskoppelt.

Wanneer het diefstalalarm is geactiveerd, klinkt de claxon gedurende 30 seconden en knipperen de richtingaanwijzers 5 minuten.

Bij elke verdere poging om een van bovenstaande handelingen uit te voeren gaat het alarm opnieuw af.

WAT IS HET PERIMETERALARM

Het perimeteralarm is ontworpen om ongeoorloofde toegang tot de auto te detecteren.

Beveiliging

WAT ZIJN DE INTERIEURSENSOREN

De interieурсensoren zijn ontworpen om beweging in uw auto detecteren.

De interieурсensoren bevinden zich in de dakconsole.

N.B.: *Bedek de interieурсensoren niet.*

WAT ZIJN DE HELLINGSENSOREN

De hellingssensor is ontworpen om elke poging om de auto op te heffen te detecteren, bijvoorbeeld om een wiel te verwijderen of de auto weg te slepen.

WAT IS HET ALARM BACK-UP ACCU

Het alarm back-up accu is een aanvullende alarmsirene met een eigen accu. Het kan detecteren of de voertuigaccu is losgekoppeld om het alarmsysteem te omzeilen.

SYSTEEM DIEFSTALALARM ACTIVEREN

Het alarm kan worden ingeschakeld wanneer de auto is uitgeschakeld.

Vergrendel de auto met de afstandsbediening om het alarm in te schakelen.

HET SYSTEEM VAN HET DIEFSTALALARM DEACTIVEREN

Schakel het alarm uit door een van de volgende handelingen uit te voeren:

- Ontgrendel de portieren of de bagageruimte met de afstandsbediening.
- Zet het contact aan of start de motor.

INSTELLINGEN SYSTEEM DIEFSTALALARM

WAT ZIJN DE BEVEILIGINGSNIVEAUS VAN HET ALARM

U kunt twee niveaus van alarmbeveiliging selecteren: volledige beveiliging of gereduceerde beveiliging.

Volledige beveiliging

Volledige beveiliging is de standaard instelling.

Bij volledige beveiliging worden alle geplaatste sensoren ingeschakeld als u het alarm inschakelt.

N.B.: *Schakel het alarm niet in indien zich personen, dieren of andere bewegende voorwerpen in de auto bevinden.*

Gereduceerde beveiliging

Bij gereduceerde beveiliging worden alleen de perimetersensoren ingeschakeld wanneer u het alarm inschakelt.

N.B.: *Het beveiligingsniveau van het alarm keert terug naar volledige beveiliging wanneer het contact wordt aangezet.*

HET BEVEILIGINGSNIVEAU VAN HET ALARM INSTELLEN - AUTO'S MET: 4,2-INCH SCHERM INFORMATIEPANEEL/SYNC 2.5

1. Selecteer **Instellingen** via de bediening voor het instrumentenpaneel op het stuurwiel.
2. Selecteer **Voertuiginstellingen**.
3. Selecteer **Alarminstallatie**.
4. Selecteer **Alarminstellingen**.
5. Selecteer een instelling en druk op de knop **OK**.

Beveiliging

HET BEVEILIGINGSNIVEAU VAN HET ALARM INSTELLEN - AUTO'S MET: SYNC 3

1. Druk op **Instellingen** op het aanraakscherm.
2. Druk op **Voertuig**.
3. Druk op **Alarminstallatie**.
4. Druk op **Bewegingssensoren**.
5. Druk op een instelling.

HET BEVEILIGINGSNIVEAU VAN HET ALARM INSTELLEN - AUTO'S MET: 12,3-INCH SCHERM INFORMATIEPANEEL/SYNC 2.5

1. Druk op de menuknop op het stuurwiel om naar het hoofdmenu van het instrumentenpaneel te gaan.

Nadat u het contact hebt uitgeschakeld, gebruikt u de bedieningstoetsen voor het informatiedisplay op het stuurwiel om het volgende te selecteren:

Menu-item	Handeling
Voll. beveiligd	Druk de wisseltoets omhoog of omlaag om de gewenste instelling te kiezen. Druk op de OK -toets.
Beperkt beveiligd	

N.B.: Als u geen instelling kiest, gebruikt het systeem standaard de volledige beveiliging.

VRAGEN BIJ UITSTAPPEN IN- EN UITSCHAKELEN - AUTO'S MET: 4,2-INCH SCHERM INFORMATIEPANEEL/SYNC 2.5

1. Selecteer **Instellingen** via de bediening voor het instrumentenpaneel op het stuurwiel.
2. Selecteer **Voertuiginstellingen**.
3. Selecteer **Alarminstallatie**.
4. Selecteer **Vragen**.
5. Schakel **Vragen** in of uit.

2. Selecteer **Instellingen**.
3. Selecteer **Voertuig**.
4. Selecteer **Alarminstallatie**.
5. Selecteer een instelling en druk op de knop **OK**.

WAT IS VRAGEN BIJ UITSTAPPEN

U kunt kiezen welk beveiligingsniveau u wenst nadat u het contact hebt uitgeschakeld.

VRAGEN BIJ UITSTAPPEN IN- EN UITSCHAKELEN - AUTO'S MET: SYNC 3

1. Druk op **Instellingen** op het aanraakscherm.
2. Druk op **Voertuig**.
3. Druk op **Alarminstallatie**.
4. Schakel **Vragen** in of uit.

Beveiliging

VRAGEN BIJ UITSTAPPEN IN- EN UITSCHAKELLEN - AUTO'S MET: 12,3-INCH SCHERM INFORMATIEPANEEL/SYNC 2.5

1. Druk op de menuknop op het stuurwiel om naar het hoofdmenu van het

instrumentenpaneel te gaan.

2. Selecteer **Instellingen**.
3. Selecteer **Voertuig**.
4. Selecteer **Alarminstallatie**.
5. Selecteer **Vragen**.
6. Schakel **Vragen** in of uit.

BEVEILIGING – PROBLEMEN OPLOSSEN

BEVEILIGING – INFORMATIEMELDINGEN

Mededeling	Handeling
Sleutel niet herkend	Het systeem heeft geen correct gecodeerde sleutel gedetecteerd.
Startsysteem Storing	Het systeem heeft niet correct gewerkt. Laat uw auto zo snel mogelijk controleren.
Voertuigalarm Start voertuig om het alarm te stoppen	Wordt weergegeven wanneer het alarm is geactiveerd vanwege onbevoegd toegang verkrijgen tot auto.
Alarmmelding	

Beveiliging

BEVEILIGING – VEELGESTELDE VRAGEN

Wat moet ik doen bij eventuele problemen met het alarm van mijn auto?

Ga bij eventuele problemen met het alarm van de auto naar een erkende dealer en breng alle afstandsbedieningen mee.

Wat moet ik doen als de auto niet start met een correct gecodeerde sleutel?

Laat uw auto zo snel mogelijk controleren.

Stuurwiel

HET STUURWIEL AFSTELLEN

⚠ WAARSCHUWING: Verstel nooit het stuurwiel als uw auto in beweging is.

N.B.: Controleer of u in de juiste positie zit. Zie **De juiste zitpositie innemen** (bladzijde 159).



E95178

1. Ontgrendel de stuurkolom.
2. Zet het stuurwiel in de gewenste stand.



E95179

3. Vergrendel het stuurkolom.

HET STUURWIEL VERGRENDELEN - AUTO'S MET CONTACT MET SLEUTEL

1. Haal de sleutel uit het contact.
2. Draai het stuurwiel enigszins om de vergrendeling te ontgrendelen.

Stuur ontgrendelen

⚠ WAARSCHUWING: Controleer altijd voordat u probeert uw auto in beweging te brengen of het stuurslot is uitgeschakeld.

1. Steek de sleutel in het contactslot.
2. Zet de sleutel in stand **I**.

N.B.: U moet het stuurwiel misschien een beetje draaien om het te ontgrendelen.

HET STUURWIEL VERGRENDELEN - AUTO'S MET: STARTDRUKKNOP

Het stuurslot wordt vergrendeld kort nadat u de auto hebt geparkeerd en de passieve sleutel zich buiten de auto bevindt.

N.B.: *Het stuurslot wordt niet vergrendeld wanneer het contact aan staat of de auto beweegt.*

Stuur ontgrendelen

Het stuurslot wordt ontgrendeld wanneer het systeem een geldige passieve sleutel in uw auto detecteert. Als het stuurslot opnieuw wordt vergrendeld, zet het contact dan aan om het stuurwiel te ontgrendelen.

N.B.: *U moet het stuurwiel misschien een beetje draaien om het te ontgrendelen.*

VERWARMD STUURWIEL IN- EN UITSCHAKELEN



Druk op de knop op het aanraakscherm in de buurt van de klimaatregeling om het verwarmde stuurwiel in of uit te schakelen.

N.B.: *De temperatuur van het stuurwiel wordt geregeld via een sensor.*

Ruitenwissers en ruitensproeiers

RUITENWISSERS

VOORZORGSMAATREGELEN RUITENWISSER

Laat de voorruit volledig ontdooien voordat u de ruitenwissers inschakelt.

Zorg dat u de ruitenwissers uitschakelt vooraleer u een carwash binnenrijdt.

Reinig de voorruit en de wisserbladen als er strepen of vlekken op de voorruit verschijnen. Zie **Ruitenwisserbladen controleren** (bladzijde 105). Breng nieuwe wisserbladen aan indien het probleem hiermee niet is verholpen. Zie **De ruitenwisserbladen vooraan vervangen** (bladzijde 105). Zie **De ruitenwisserbladen achteraan vervangen** (bladzijde 105).

Schakel de ruitenwissers niet in wanneer de voorruit droog is. Daardoor kunnen krassen op de voorruit of kan schade aan de ruitenwisserbladen ontstaan. Gebruik altijd de ruitensproeiers voordat u de wisfunctie op een droge voorruit inschakelt.

Wanneer de rijsnelheid toeneemt, kan het interval tussen het intervalwissen afnemen.

RUITENWISSERS VOOR IN- EN UITSCHAKELEN

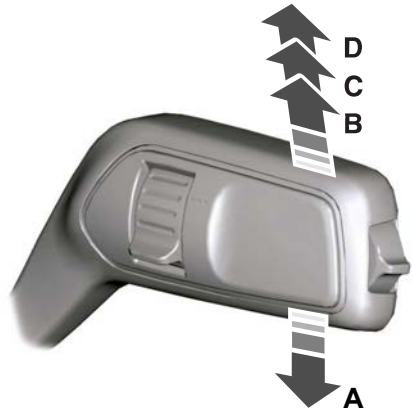

E248785

- A Eenmaal wissen.
- B Intervalwissen.
- C Normaal wissen.
- D Snel wissen

Ruitenwissers en ruitensproeiers

Intervalwissen

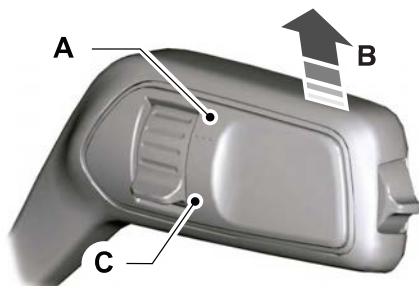

E242320

- A Kort wisinterval.
- B Intervalwissen.
- C Lang wisinterval.

Gebruik de draaiknop om het wisinterval af te stellen.

AUTOMATISCH IN- EN UITSCHAKELENDE RUITENWISSERS

WAT ZIJN AUTOMATISCH INSCHAKELENDE RUITENWISSERS

Automatisch wissen wordt ingeschakeld en regelt de snelheid en de frequentie van de ruitenwissers.

INSTELLINGEN AUTOMATISCH INSCHAKELENDE RUITENWISSERS - AUTO'S MET: 4,2-INCH SCHERM INFORMATIEPANEEL/SYNC 2.5

1. Selecteer **Instellingen** via de bediening voor het instrumentenpaneel op het stuurwiel.
2. Selecteer **Voertuiginstellingen**.

3. Selecteer **Ruitenwissers**.
4. Schakel **Regensensor** in of uit.

INSTELLINGEN AUTOMATISCH INSCHAKELENDE RUITENWISSERS - AUTO'S MET: 12,3-INCH SCHERM INFORMATIEPANEEL/SYNC 2.5

1. Selecteer **Instellingen**.
2. Selecteer **Voertuiginstellingen**.
3. Selecteer **Ruitenwissers**.
4. Schakel **Regensensor** in of uit.

INSTELLINGEN AUTOMATISCH INSCHAKELENDE RUITENWISSERS - AUTO'S MET: SYNC 3

1. Druk op **Instellingen** op het aanraakscherm.
2. Druk op **Voertuig**.
3. Druk op **Ruitenwissers**.
4. Schakel **Regensensor** in of uit.

Ruitenwissers en ruitensproeiers

DE GEVOELIGHEID VAN DE REGENSENSOR AFSTELLEN

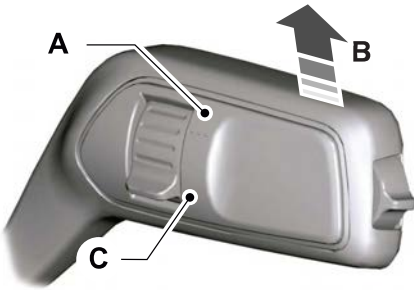

E242320

- A Hoge gevoeligheid.
- B Automatisch wissen aan.
- C Lage gevoeligheid.

Gebruik de draaiknop om de gevoeligheid van de automatische wisfunctie af te stellen.

N.B.: Houd de buitenkant van de voorruit schoon. De regensensor is erg gevoelig en de wissers kunnen in werking treden als vuil, mist of insecten tegen de voorruit vliegen.

RUITENWISSER ACHTER IN- EN UITSCHAKELEN

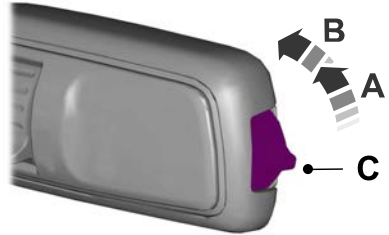

- A Intervalwissen.
- B Continu wissen.
- C Achterruitenwisser uit.

WISSEN IN DE ACHTERUIT

WAT IS WISSEN IN DE ACHTERUIT

Wissen in de achteruit schakelt de achterruitenwisser in wanneer u in de achteruit (R) schakelt en de ruitenwissers zijn ingeschakeld.

INSTELLINGEN WISSEN IN DE ACHTERUIT - AUTO'S MET: 4,2-INCH SCHERM INFORMATIEPANEEL/SYNC 2.5

1. Druk op de menuknop op het stuurwiel om naar het hoofdmenu van het instrumentenpaneel te gaan.
2. Selecteer **Instellingen**.
3. Selecteer **Voertuiginstellingen**.
4. Selecteer **Ruitenwissers**.
5. Schakel **Ruitenwisser achter** in of uit.

Ruitenwissers en ruitensproeiers

INSTELLINGEN WISSEN IN DE ACHTERUIT - AUTO'S MET: 12,3-INCH SCHERM INFORMATIEPANEEL/SYNC 2.5

1. Selecteer **Instellingen**.
2. Selecteer **Voertuiginstellingen**.
3. Selecteer **Ruitenwissers**.
4. Schakel **Achteruitrijwisser** in of uit.

INSTELLINGEN WISSEN IN DE ACHTERUIT - AUTO'S MET: SYNC 3

1. Druk op **Instellingen** op het aanraakscherm.
2. Druk op **Voertuig**.
3. Druk op **Ruitenwissers**.
4. Schakel **Ruitenwisser achter aan (in Achteruit)** in of uit.

RUITENWISSERBLADEN CONTROLEREN



Controleer met uw vingertoppen de rubber randen van de ruitenwisserbladen op oneffenheden.

DE RUITENWISSERBLADEN VOORAAN VERVANGEN

Het contact moet uit zijn voordat u met deze procedure begint.

1. Til de ruitenwisserarm volledig op.

N.B.: *Houd het ruitenwisserblad niet vast om de ruitenwisserarm op te tillen.*

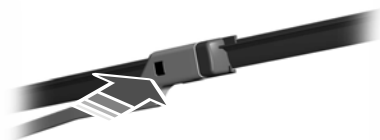

2. Druk op de vergrendelknop van het ruitenwisserblad.

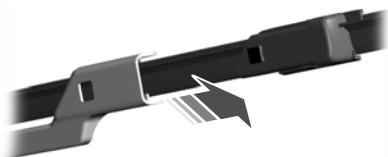

3. Verwijder het ruitenwisserblad.

N.B.: *Zorg dat de ruitenwisserarm niet terugklapt tegen het glas wanneer het ruitenwisserblad niet is bevestigd.*

4. Breng de onderdelen in omgekeerde volgorde aan.

N.B.: *Zorg ervoor dat het ruitenwisserblad goed op zijn plaats komt te zitten.*

DE RUITENWISSERBLADEN ACHTERAAN VERVANGEN

1. Til de ruitenwisserarm op.

N.B.: *Houd het ruitenwisserblad niet vast om de ruitenwisserarm op te tillen.*

Ruitenwissers en ruitensproeiers

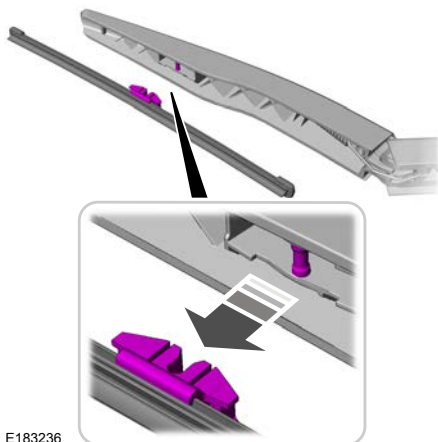

E183236

2. Maak het ruitenwischerblad los van de wisserarm.

N.B.: Zorg dat de ruitenwisserarm niet terugklapt tegen het glas wanneer het ruitenwischerblad niet is bevestigd.

3. Breng de onderdelen in omgekeerde volgorde aan.

N.B.: Zorg ervoor dat het ruitenwischerblad goed op zijn plaats komt te zitten.

RUITENSPOEIERS

VOORZORGSMAATREGELEN RUITENSPOEIER

Bedien de sproeiers niet wanneer het sproeiereservoir leeg is. Dit kan leiden tot oververhitting van de sproeierpomp.

DE VOORRUITSPROEIER GEBRUIKEN



E242323

Trek de hendel naar u toe om de sproeier van de voorruit te bedienen.

N.B.: Wanneer dit is ingeschakeld, wordt er nog een extra wisseractie uitgevoerd kort nadat de ruitenwissers zijn gestopt, om eventuele resterende sproeivloeistof te verwijderen.

EXTRA RUITENWISSERSLAG IN-EN UITSCHAKELEN - AUTO'S MET: 4,2-INCH SCHERM INFORMATIEPANEEL/SYNC 2.5

1. Druk op de menuknop op het stuurwiel om naar het hoofdmenu van het instrumentenpaneel te gaan.
2. Selecteer **Instellingen**.
3. Selecteer **Voertuiginstellingen**.
4. Selecteer **Ruitenwissers**.
5. Schakel **Nawissen** in of uit.

EXTRA RUITENWISSERSLAG IN-EN UITSCHAKELEN - AUTO'S MET: 12,3-INCH SCHERM INFORMATIEPANEEL/SYNC 2.5

1. Selecteer **Instellingen** via de bediening voor het instrumentenpaneel op het stuurwiel.

Ruitenwissers en ruitensproeiers

2. Selecteer **Voertuiginstellingen**.
3. Selecteer **Ruitenwissers**.
4. Schakel **Nawissen** in of uit.

EXTRA RUITENWISSERSLAG IN- ENUITSCHAKELN - AUTO'S MET: SYNC 3

1. Druk op **Instellingen** op het aanraakscherm.
2. Druk op **Voertuig**.
3. Druk op **Ruitenwissers**.
4. Schakel **Nawissen** in of uit.

DE KOPLAMPSPROEIER GEBRUIKEN

Als u de sproeiers van de voorruit gebruikt wanneer de koplampen zijn ingeschakeld, worden de koplampsproeiers ingeschakeld.

N.B.: *De koplampsproeiers werken niet altijd bij gebruik van de sproeiers van de voorruit. Dit om te voorkomen dat het sproeierreservoir te snel leeg raakt.*

RUITENSPROEIERVLOEISTOF BIJVULLEN

1. Verwijder de dop van het sproeierreservoir.
2. Voeg sproeivloeistof toe die voldoet aan onze specificaties. Zie **Specificatie sproeivloeistof** (bladzijde 451).
3. Plaats de dop weer op het sproeierreservoir.

N.B.: *Het reservoir voorziet de sproeiersystemen vóór en achter van sproeierreservoir.*

RUITENWISSERS EN - SPROEIERS – PROBLEMEN OPLOSSEN

RUITENWISSERS EN -SPROEIERS – WAARSCHUWINGSLAMPEN



Gaat branden wanneer er nog maar weinig ruitenwisservloeistof is.

RUITENWISSERS EN -SPROEIERS – VEELGESTELDE VRAGEN

Waarom zijn er strepen en vlekken op de voorruit?

De ruitenwisserbladen zijn wellicht vuil, versleten of beschadigd. Controleer de ruitenwisserbladen. Zie **Ruitenwisserbladen controleren** (bladzijde 105). Als de ruitenwisserbladen vuil zijn, maakt u ze schoon met sproeivloeistof of water op een zachte spons of doek. Vervang de ruitenwisserbladen als ze versleten of beschadigd zijn. Zie **De ruitenwisserbladen vooraan vervangen** (bladzijde 105). Zie **De ruitenwisserbladen achteraan vervangen** (bladzijde 105).

Buitenverlichting

REGELING BUITENVERLICHTING

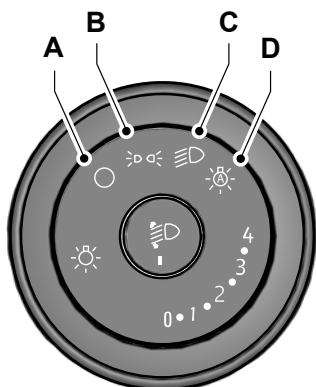

- A Lampen uit.
- B Parkeerlichten, instrumentenpaneelverlichting en kentekenplaatverlichting.
- C Koplampen.
- D Automatisch inschakelende koplampen. Zie **Wat zijn automatisch inschakelende koplampen** (bladzijde 110).

Draai de bediening om een keuze te maken.

KOPLAMPEN

GROOTLICHT KOPLAMPEN GEBRUIKEN



Duw de hendel van u af om het grootlicht in te schakelen.

Duw de hendel opnieuw naar voren of trek de hendel naar u toe om het grootlicht uit te schakelen.

Trek de hendel wat naar u toe en laat deze weer los voor een lichtsignaal met de koplampen.

VERTRAGING KOPLAMPEN BIJ UITSTAPPEN IN- EN UITSCHAKELLEN

Zet het contact uit en trek de richtingaanwijzer naar u toe om de koplampuitschakelvertraging in te schakelen.

Trek de richtingaanwijzer nogmaals naar u toe of zet het contact aan om de koplampuitschakelvertraging uit te schakelen.

N.B.: De koplampen gaan na drie minuten uit als een portier is geopend of 30 seconden nadat het laatste portier wordt gesloten.

Buitenverlichting

HET NIVEAU VAN DE KOPLAMPEN AFSTELLEN



E132711

1. Druk knop in om te ontgrendelen.
2. Draai de bediening op basis van de lading van uw auto om te voorkomen dat u andere weggebruikers verblindt wanneer de koplampen zijn ingeschakeld.
3. Druk knop in om te sluiten.

INDICATOREN KOPLAMPEN

Controlelampje lampen aan



Het controlelampje gaat branden wanneer u het dimlicht van de koplamp, de zijlichten of de achterlichten inschakelt.

Grootlicht koplamp



Het lampje gaat branden wanneer het grootlicht wordt ingeschakeld.

Waarschuwinglamp dimlichtkoplamp



Als deze lamp gaat branden wanneer de dimlichtkoplampen zijn ingeschakeld, wijst dit op een defecte dimlichtkoplamp.

KOPLAMPEN – PROBLEMEN OPLOSSEN

KOPLAMPEN – VEELGESTELDE VRAGEN

Waarom is er condensvorming in de koplampen?

Koplampen hebben ontluichtingsopeningen ten behoeve van normale wijzigingen in de luchtdruk. Condensvorming kan een natuurlijke bijkomstigheid van deze constructie zijn. Wanneer vochtige lucht via de ontluichtingsopeningen in de lampeenheid binnendringt, bestaat de mogelijkheid dat condensvorming optreedt wanneer de temperatuur laag is. Wanneer normale condensvorming optreedt, kan zich een licht waas aan de binnenzijde van de lens vormen. Dit fijne waas verdwijnt wanneer de lampen normaal in bedrijf zijn geleidelijk via de ontluichtingsopeningen.

Hoeveel condensvorming is acceptabel?

De aanwezigheid van een fijn waas, bijvoorbeeld geen strepen, sporen van druppels of grote druppels. Een fijn waas dat 50% van de lens bedekt.

Hoe lang kan het duren voordat acceptabele condensvorming verdwijnt?

Onder droge weersomstandigheden kan dit oplossen 48 uur duren.

Buitenverlichting

Hoeveel condensvorming is onaanvaardbaar?

Een waterplas in de lamp. Strepen, sporen van druppels of grote druppels aan de binnenzijde van de lens.

Wat moet ik doen als onaanvaardbare condensvorming aanwezig is?

Laat de auto zo snel mogelijk controleren.

Waarom worden mijn koplampen uitgeschakeld wanneer ik ze heb aangezet wanneer ik mijn auto uitzet?

De accuspaarfunctie schakelt de koplampen uit na een korte tijd nadat u de auto hebt uitgezet.

AUTOMATISCH IN- EN UITSCHAKELENDE VERLICHTING

WAT ZIJN AUTOMATISCH INSCHAKELENDE KOPLAMPEN



WAARSCHUWING: Het systeem is niet bedoeld om de bestuurder te ontheffen van zijn plicht om tijdens het rijden voorzichtig en oplettend te zijn. U moet het systeem wellicht onderdrukken als het de koplampen niet inschakelt bij slecht zicht, bijvoorbeeld bij mist overdag.

Automatisch inschakelende koplampen zetten de koplampen aan in situaties met weinig daglicht of wanneer de ruitenwissers werken.

INSTELLINGEN VOOR AUTOMATISCH INSCHAKELENDE KOPLAMPEN - AUTO'S MET: 4,2-INCH SCHERM INFORMATIEPANEEL/SYNC 2.5

1. Selecteer **Instellingen** via de bediening voor het instrumentenpaneel op het stuurwiel.
2. Selecteer **Voertuiginstellingen**.
3. Selecteer **Verlichting**.
4. Selecteer **Uitstapverlichting**.
5. Selecteer een instelling en druk op de knop **OK**.

INSTELLINGEN VOOR AUTOMATISCH INSCHAKELENDE KOPLAMPEN - AUTO'S MET: 12,3-INCH SCHERM INFORMATIEPANEEL/SYNC 2.5

1. Druk op de menuknop op het stuurwiel om naar het hoofdmenu van het instrumentenpaneel te gaan.
2. Selecteer **Instellingen**.
3. Selecteer **Voertuig**.
4. Selecteer **Verlichting**.
5. Selecteer **Uitstapverlichting**.
6. Selecteer een instelling en druk op de knop **OK**.

INSTELLINGEN VOOR AUTOMATISCH INSCHAKELENDE KOPLAMPEN - AUTO'S MET: SYNC 3

1. Druk op **Instellingen** op het aanraakscherm.
2. Druk op **Voertuig**.
3. Druk op **Verlichting**.
4. Druk op **Uitstapverlichting**.
5. Druk op een instelling.

Buitenverlichting

BUITENVERLICHTING

RICHTINGAANWIJZERS IN- EN UITSCHAKELEN



Duw de hendel omhoog of omlaag om de richtingaanwijzers in te schakelen.

Zet de hendel in de middelste stand om de richtingaanwijzers uit te schakelen.

N.B.: Tik de hendel omhoog of omlaag om de richtingaanwijzers driemaal te laten knipperen.

LAMPEN ZIJMARKERING IN- EN UITSCHAKELEN

Lampen zijmarkering inschakelen

Beide zijden

1. Zet het contact uit.
2. Draai de lichtschakelaar in de parkeerlichtstand.

N.B.: Parkeerlichten kunnen worden uitgeschakeld om te voorkomen dat de accu van uw auto leeg raakt.

Een zijde

1. Zet het contact uit.



2. Duw de hendel omhoog of omlaag om de lampen voor zijmarkering in te schakelen.

Lampen zijmarkering uitschakelen

Lampen voor zijmarkering worden uitgeschakeld wanneer aan een van de volgende voorwaarden is voldaan:

- U schakelt alle lampen uit.
- U zet het contact aan.

HOEBOCHTVERLICHTING WERKT

De bochtverlichting verlicht een hoek wanneer u het stuurwiel draait of wanneer u de richtingaanwijzers inschakelt. Ze gaan aan wanneer de rijsnelheid lager is dan 40 km/h.

N.B.: Alleen de bochtverlichting aan de kant waar uw auto draait, gaat branden.

N.B.: De bochtverlichting werkt niet als u de mistlampen voor inschakelt.

Buitenverlichting

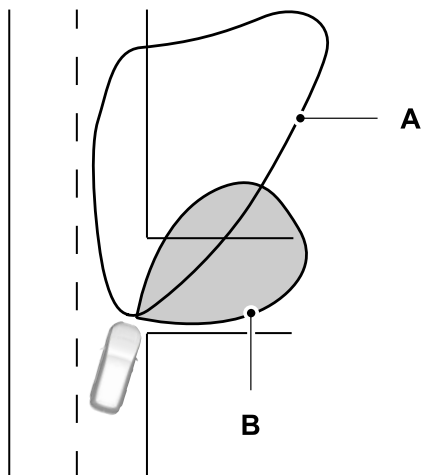

- A Lichtbundel van koplamp.
B Lichtbundel van bochtverlichting.

MISTLAMPEN VOOR IN- OF UITSCHAKELEN

De knop voor de mistlampen voor bevindt zich op de lichtschakelaar.



Druk op de knop om de mistlampen voor in of uit te schakelen.

N.B.: Zet de mistlampen voor alleen aan bij beperkt zicht.

N.B.: De helderheid van de dagrijlichten kan afnemen wanneer de mistlampen voor zijn ingeschakeld.

N.B.: Als de lichtschakelaar in de stand automatisch inschakelende koplampen staat, kunt u de mistlampen niet uitschakelen tenzij de koplampen zijn ingeschakeld.

MISTLAMPEN ACHTER IN- OF UITSCHAKELEN

De knop voor de mistlampen achter bevindt zich op de lichtschakelaar.



Druk op de knop om de mistlampen achter in of uit te schakelen.

U kunt de mistlampen achter inschakelen in een van de volgende situaties:

- U zet de lichtschakelaar in de koplampstand.
- U zet de lichtschakelaar in de stand voor automatisch inschakelende koplampen en de koplampen branden.

CONTROLELAMPEN BUITENVERLICHTING

Controlelamp mistlampen voor



Brandt als u de mistlampen voor aan zet.

Controlelamp mistachterlicht



Gaat branden wanneer u de mistachterlichten aan zet.

Controlelamp richtingaanwijzers



Deze knippert wanneer u de richtingaanwijzers inschakelt.

N.B.: Een toename van de knipperfrequentie wijst op een defecte richtingaanwijzer.

Buitenverlichting

GELUIDSSIGNAAL BUIENVERLICHTING

Buitenverlichting aan

Weerklinkt wanneer u het bestuurdersportier opent en de buitenverlichting aan is.

AUTOMATISCHE GROOTLICHTREGELING

HOE AUTOMATISCHE GROOTLICHTREGELING WERKT

Automatische grootlichtregeling schakelt het grootlicht in als het voldoende donker is en er geen ander verkeer is. Als het systeem de koplampen of achterlichten van een naderend voertuig detecteert, of de straatverlichting vóór de auto, schakelt het systeem het grootlicht uit.

Een camerasensor, die centraal is gemonteerd achter de voorruit van de auto, bewaakt voortdurend de omstandigheden om het grootlicht in of uit te schakelen.

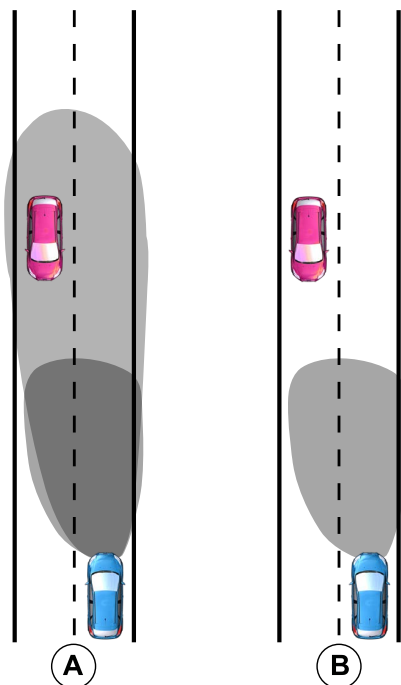

- A Zonder automatische grootlichtregeling.
- B Met automatische grootlichtregeling.

Buitenverlichting

VOORZORGSMAATREGELEN AUTOMATISCHE GROOTLICHTREGELING



WAARSCHUWING: Het systeem is niet bedoeld om de bestuurder te ontheffen van zijn plicht om tijdens het rijden voorzichtig en oplettend te zijn. U moet het systeem wellicht negeren als het systeem het grootlicht niet in- of uitschakelt.



WAARSCHUWING: Indien de lampen van tegemoetkomende voertuigen achter obstakels verborgen zijn, zoals bijvoorbeeld vangrails, is het mogelijk dat het systeem het grootlicht niet uitschakelt.



WAARSCHUWING: Gebruik het systeem niet bij slecht zicht, bijvoorbeeld mist, zware regenval, opspattend water en sneeuw.



WAARSCHUWING: Mogelijk dient u het systeem te deactiveren wanneer u andere weggebruikers nadert.



WAARSCHUWING: Mogelijk dient u het systeem te deactiveren bij slecht weer.

VEREISTEN AUTOMATISCHE GROOTLICHTREGELING

Het systeem schakelt het grootlicht in wanneer aan al deze voorwaarden is voldaan:

- U schakelt het systeem in.
- U zet de lichtschaakelaar in de stand automatisch inschakelende koplampen.
- De lichtsterkte in de omgeving is zo laag dat grootlicht nodig is.

- Er is geen verkeer voor de auto.
- De rijsnelheid is hoger dan ongeveer 40 km/h.

BEPERKINGEN AUTOMATISCHE GROOTLICHTREGELING

Het systeem schakelt het grootlicht uit wanneer aan een van deze voorwaarden is voldaan:

- U schakelt het systeem uit.
- U zet de lichtschaakelaar in een andere stand dan automatisch inschakelende koplampen.
- U de mistachterlichten inschakelt.
- De lichtsterkte in de omgeving is voldoende om grootlicht overbodig te maken.
- Het systeem detecteert de koplampen van een naderend voertuig of achterlichten van een voorligger.
- Het systeem detecteert zware regenval, sneeuw of mist.
- Het systeem detecteert straatverlichting.
- De camera heeft verminderd zicht.
- De rijsnelheid is lager dan ongeveer 30 km/h.

AUTOMATISCHE GROOTLICHTREGELING IN- EN UITSCHAKELEN - AUTO'S MET: 4,2-INCH SCHERM INFORMATIEPANEEL/SYNC 2.5

1. Selecteer **Instellingen** via de bediening voor het instrumentenpaneel op het stuurwiel.
2. Selecteer **Voertuiginstellingen**.
3. Selecteer **Verlichting**.
4. Schakel **Automatisch groot licht** in of uit.

Buitenverlichting

AUTOMATISCHE GROOTLICHTREGELING IN- EN UITSCHAKELEN - AUTO'S MET: 12,3-INCH SCHERM INFORMATIEPANEEL/SYNC 2.5

1. Druk op de menuknop op het stuurwiel om naar het hoofdmenu van het instrumentenpaneel te gaan.
2. Selecteer **Instellingen**.
3. Selecteer **Voertuig**.
4. Selecteer **Verlichting**.
5. Schakel **Automatisch groot licht** in of uit.

AUTOMATISCHE GROOTLICHTREGELING IN- EN UITSCHAKELEN - AUTO'S MET: SYNC 3

1. Druk op **Instellingen** op het aanraakscherm.
2. Druk op **Voertuig**.
3. Druk op **Verlichting**.
4. Schakel **Automatisch groot licht** in of uit.

CONTROLELAMPJES AUTOMATISCHE GROOTLICHTREGELING



Gaat branden om te bevestigen wanneer het systeem klaar is voor assistentie.

AUTOMATISCHE GROOTLICHTREGELING ONDERDRUKKEN



Duw de hendel weg van u om te wisselen tussen grootlicht en dimlicht.

Buitenverlichting

AUTOMATISCHE GROOTLICHTREGELING – PROBLEMEN OPLOSSEN

AUTOMATISCHE GROOTLICHTREGELING – INFORMATIEMELDINGEN

Mededeling	Omschrijving
Frontcamera verminderd zicht Glas schoonmaken	De camera heeft verminderd zicht. Reinig de voorruit. Als het bericht blijft verschijnen, laat de auto dan zo snel mogelijk controleren.
Frontcamera tijdelijk niet beschikbaar	Er is een storing in de camera. Wacht een korte periode om de camera te laten afkoelen. Als het bericht blijft verschijnen, laat de auto dan zo snel mogelijk controleren.
Frontcamera storing Onderhoud zsm	Er is een storing in de camera. Laat de auto zo snel mogelijk controleren.

Interieurverlichting - Auto's zonder: Kaartleeslampen

ALLE INTERIEURVERLICHTING IN- EN UITSCHAKELEN

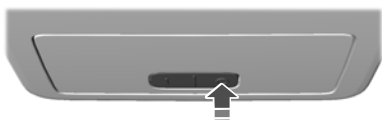
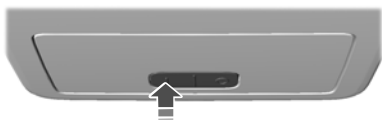

INTERIEURVERLICHTING ACHTERAAN IN- EN UITSCHAKELEN

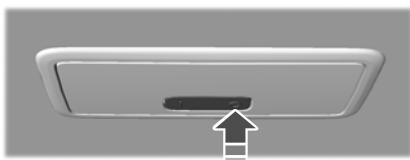
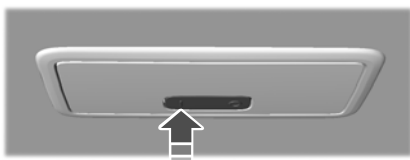

WERKING INTERIEURVERLICHTING

WAT IS DE FUNCTIE INTERIEURVERLICHTING

De interieurverlichting schakelt de instapverlichting en de portierlampen in of uit.

WERKING VAN DE INTERIEURVERLICHTING IN- EN UITSCHAKELEN

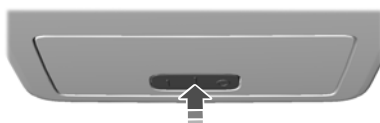

Wanneer u de schakelaar in de middelste stand zet, wordt de interieurverlichting ingeschakeld in de volgende situaties:

- Een portier wordt geopend.
- U drukt op de ontgrendeltoets op de afstandsbediening.
- Het contact wordt uitgeschakeld.

N.B.: Wanneer u het contact uitzet, wordt de interieurverlichting korte tijd later automatisch uitgeschakeld om te voorkomen dat de accu leeg raakt.

DE HELDERHEID VAN HET DASHBOARD AANPASSEN

De knoppen om de helderheid van de instrumentenverlichting te dimmen bevinden zich op de lichtschakelaar.



Druk meermaals op één van de knoppen om de helderheid aan te passen.

Interieurverlichting - Auto's met: Kaartleeslampen

ALLE INTERIEURVERLICHTING IN- EN UITSCHAKELEN

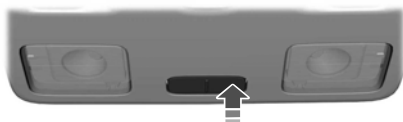
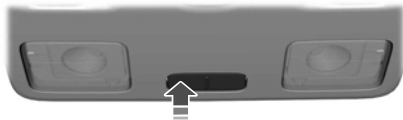

INTERIEURVERLICHTING VOORAAN IN- EN UITSCHAKELEN



N.B.: Druk op de rand van het glas van de lamp om de interieurverlichting voor uit te schakelen voordat u het contact uit zet, om te voorkomen dat de accu leeg raakt.

INTERIEURVERLICHTING ACHTERAAN IN- EN UITSCHAKELEN

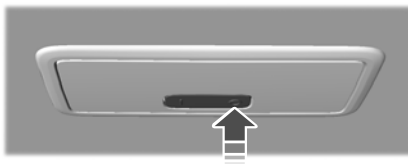

WERKING INTERIEURVERLICHTING

WAT IS DE FUNCTIE INTERIEURVERLICHTING

De interieurverlichting schakelt de instapverlichting en de portierlampen in of uit.

WERKING VAN DE INTERIEURVERLICHTING IN- EN UITSCHAKELEN

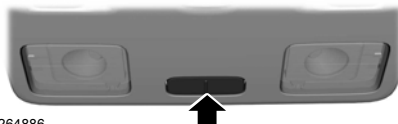

E264886

Interieurverlichting - Auto's met: Kaartleeslampen

Wanneer u de schakelaar in de middelste stand zet, wordt de interieurverlichting ingeschakeld in de volgende situaties:

- Een portier wordt geopend.
- U drukt op de ontgrendeltoets op de afstandsbediening.
- Het contact wordt uitgeschakeld.

N.B.: Wanneer u het contact uitzet, wordt de interieurverlichting korte tijd later automatisch uitgeschakeld om te voorkomen dat de accu leeg raakt.

DE HELDERHEID VAN HET DASHBOARD AANPASSEN

De knoppen om de helderheid van de instrumentenverlichting te dimmen bevinden zich op de lichtschakelaar.



Druk meermaals op één van de knoppen om de helderheid aan te passen.



Ruiten

DE RUITEN OPENEN EN SLUITEN



WAARSCHUWING: Laat kinderen niet zonder toezicht in de auto achter en laat ze niet met de elektrisch bediende ruiten spelen. Als u deze instructie negeert, kan dat verwondingen tot gevolg hebben.



WAARSCHUWING: Controleer bij het sluiten van de elektrisch bediende ruiten of de ruiten vrij van obstakels zijn en of kinderen en huisdieren zich niet in de nabijheid van de ruitopeningen bevinden.



Druk op de ruitschakelaar om de ruit te openen. Trek de ruitschakelaar omhoog om de ruit te sluiten.

N.B.: De elektrisch bediende ruiten werken wanneer het contact is ingeschakeld en blijven nog een paar minuten werken wanneer u het contact uitzet of tot u een voorportier opent.

Open de tegenovergestelde ruit enigszins om windgeluiden of pulserende geluiden te voorkomen wanneer één ruit open staat.

Ruiten volledig openen met één druk op de knop

Druk de ruitschakelaar volledig in en laat deze weer los. Druk de schakelaar opnieuw in of trek hem omhoog om de ruit te stoppen.

Ruiten volledig sluiten met één druk op de knop

Trek de ruitschakelaar volledig omhoog en laat deze weer los. Druk de schakelaar opnieuw in of trek hem omhoog om de ruit te stoppen.

Volledig sluiten met één druk op de knop resetten

Voer alle stappen uit binnen 30 seconden.

1. Sluit de ruit.
2. Houd de ruitschakelaar ingedrukt tot de ruit volledig is geopend. Houd de ruitschakelaar enkele seconden ingedrukt.
3. Houd de ruitschakelaar omhoog totdat de ruit helemaal dicht is. Houd de ruitschakelaar enkele seconden vast.
4. Houd de ruitschakelaar ingedrukt tot de ruit volledig is geopend. Houd de ruitschakelaar enkele seconden ingedrukt.
5. Houd de ruitschakelaar omhoog totdat de ruit helemaal dicht is. Houd de ruitschakelaar enkele seconden vast.

N.B.: Herhaal de procedure als de ruit niet sluit met wanneer u de sneltoets gebruikt.

CENTRAAL OPENEN EN SLUITEN

WAT IS CENTRAAL OPENEN EN SLUITEN

U kunt de afstandsbediening gebruiken om de ruiten te bedienen wanneer het contact is uitgeschakeld.

CENTRAAL OPENEN GEBRUIKEN

1. Druk kort op de ontgrendelknop op de afstandsbediening.
2. Houd de ontgrendelknop op de afstandsbediening ingedrukt.
3. Laat de knop los wanneer de ruiten en het zonnedak beginnen te openen.

N.B.: Het zonnedak stopt in de ventilatiestand.

Ruiten

Druk op de vergrendel- of ontgrendelknop op de afstandsbediening om integraal openen te stoppen.

N.B.: Wanneer u uw auto ontgrendelt met behulp van de afstandsbediening, kunt u integraal openen korte tijd gebruiken.

CENTRAAL OPENEN IN- EN UITSCHAKELN - AUTO'S MET: 4,2-INCH SCHERM INFORMATIEPANEEL/SYNC 2.5

1. Selecteer **Instellingen** met de bedieningstoetsen voor het informatiedisplay op het stuurwiel.
2. Selecteer **Voertuiginstellingen**.
3. Selecteer **Ramen**.
4. **Alle openen** in- of uitschakelen.

CENTRAAL OPENEN IN- EN UITSCHAKELN - AUTO'S MET: 12,3-INCH SCHERM INFORMATIEPANEEL/SYNC 2.5

1. Druk op de menuknop op het stuurwiel om naar het hoofdmenu van het informatiedisplay te gaan.
2. Selecteer **Instellingen**.
3. Selecteer **Voertuig**.
4. Selecteer **Ramen**.
5. **Alle openen** in- of uitschakelen.

CENTRAAL OPENEN IN- EN UITSCHAKELN - AUTO'S MET: SYNC 3

1. Druk op **Instellingen** op het aanraakscherm.
2. Druk op **Voertuig**.
3. Druk op **Ramen**.
4. Schakel **Alle openen** in of uit.

CENTRAAL SLUITEN GEBRUIKEN



WAARSCHUWING: Controleer bij het sluiten van de elektrisch bediende ruiten of de ruiten vrij van obstakels zijn en of kinderen en huisdieren zich niet in de nabijheid van de ruitopeningen bevinden.

1. Houd de vergrendelknop op de afstandsbediening ingedrukt.
2. Laat de knop los wanneer de ruiten en het zonnedak beginnen te sluiten.

Druk op de vergrendel- of ontgrendelknop op de afstandsbediening om integraal sluiten te stoppen.

N.B.: De inkleembeveiliging is ingeschakeld tijdens integraal sluiten. Zie **Wat is de inkleembeveiliging ruiten** (bladzijde 122).

CENTRAAL SLUITEN IN- EN UITSCHAKELN - AUTO'S MET: 4,2-INCH SCHERM INFORMATIEPANEEL/SYNC 2.5

1. Selecteer **Instellingen** met de bedieningstoetsen voor het informatiedisplay op het stuurwiel.
2. Selecteer **Voertuiginstellingen**.
3. Selecteer **Ramen**.
4. **Alle sluiten** in- of uitschakelen.

CENTRAAL SLUITEN IN- EN UITSCHAKELN - AUTO'S MET: 12,3-INCH SCHERM INFORMATIEPANEEL/SYNC 2.5

1. Druk op de menuknop op het stuurwiel om naar het hoofdmenu van het informatiedisplay te gaan.
2. Selecteer **Instellingen**.
3. Selecteer **Voertuig**.

Ruiten

4. Selecteer **Ramen**.
5. **Alle sluiten** in- of uitschakelen.

CENTRAAL SLUITEN IN- EN UITSCHAKELLEN - AUTO'S MET: SYNC 3

1. Druk op **Instellingen** op het aanraakscherm.
2. Druk op **Voertuig**.
3. Druk op **Ramen**.
4. Schakel **Alle sluiten** in of uit.

INKLEMBEVEILIGING RUITEN

WAT IS DE INKLEMBEVEILIGING RUITEN

De ruit stopt en gaat een stukje terug wanneer er een obstakel wordt gedetecteerd tijdens het sluiten.

DE INKLEMBEVEILIGING VAN DE RUITEN ONDERBREKEN



WAARSCHUWING: Als u de inklemb beveiliging omzeilt, keert de ruit niet terug wanneer een obstakel wordt gedetecteerd. Wees voorzichtig wanneer u de ruiten sluit, om verwondingen of schade aan de auto te voorkomen.

1. Sluit de ruit totdat deze het weerstandspunt bereikt en laat de ruit openen.
2. Hef de bediening binnen vijf seconden om de inklemb beveiliging te omzeilen en de ruit te sluiten. De inklemb beveiliging is nu uitgeschakeld en u kunt de ruit nu handmatig sluiten.

N.B.: *De ruit passeert het weerstandspunt en u kunt de ruit nu volledig sluiten.*

N.B.: *Laat de auto zo snel mogelijk controleren als de ruit niet sluit.*

DE INKLEMBEVEILIGING VAN DE RUITEN RESETTEN



WAARSCHUWING: De inklemb beveiliging blijft uitgeschakeld totdat u het geheugen reset. Wees voorzichtig wanneer u de ruiten sluit, om verwondingen of schade aan de auto te voorkomen.

Indien u de accu hebt losgekoppeld, moet u het geheugen van de inklemb beveiliging voor elke ruit afzonderlijk resetten.

Voer alle stappen uit binnen 30 seconden.

1. Sluit de ruit.
2. Druk de schakelaar in en houd deze ingedrukt tot de ruit volledig is geopend. Houd de schakelaar enkele seconden ingedrukt.
3. Trek de schakelaar omhoog en houd hem in deze stand tot de ruit volledig is gesloten. Houd de schakelaar enkele seconden ingedrukt.
4. Druk de schakelaar in en houd deze ingedrukt tot de ruit volledig is geopend. Houd de schakelaar enkele seconden ingedrukt.
5. Trek de schakelaar omhoog en houd hem in deze stand tot de ruit volledig is gesloten. Houd de schakelaar enkele seconden ingedrukt.

N.B.: *Herhaal de procedure als de ruit niet sluit met wanneer u de sneltoets gebruikt.*

DE ACHTERRUITBEDIENING VERGRENDELEN



Druk de ruitschakelaar in om de achterrui tbediening te vergrendelen of te ontgrendelen. De schakelaar gaat branden wanneer u de achterrui tbediening vergrendelt.

VOORZORGSMAATREGELEN INTERIEURVERLICHTING



WAARSCHUWING: Verstel de spiegels niet tijdens het rijden. Dit kan ertoe leiden dat u de controle over uw auto verliest, met ernstige of dodelijke verwondingen als gevolg.

N.B.: *Reinig het spiegelhuis of spiegelglas niet met agressieve schuurmiddelen, brandstof of andere reinigingsmiddelen op petroleumbasis.*

DE BINNENSPIEGEL HANDMATIG DIMMEN

Trek de nok onder de spiegel naar u toe om 's nachts verblinding via de spiegel tegen te gaan.

ZELFDIMMENDE BINNENSPIEGEL

WAT IS DE ZELFDIMMENDE BINNENSPIEGEL

De spiegel wordt gedimd om het effect van felle lichten achter u tegen te gaan. De spiegel wordt weer normaal wanneer het felle licht achter u niet meer aanwezig is of wanneer u in de achteruit (R) schakelt.

BEPERKINGEN ZELFDIMMENDE BINNENSPIEGEL

Blokkeer de sensoren aan de voor- en achterzijde van de spiegel niet.

N.B.: *Een passagier of een verhoogde hoofdsteun op de middenstoel achterin kan het licht naar de sensor belemmeren.*

Buitenspiegels

DE BUITENSPIEGELS AFSTELLEN



WAARSCHUWING: Verstel de spiegels niet tijdens het rijden. Dit kan ertoe leiden dat u de controle over uw auto verliest, met ernstige of dodelijke verwondingen als gevolg.

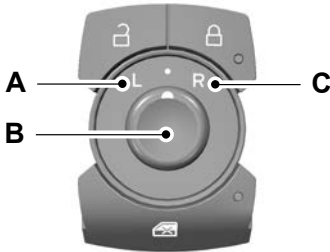

- A Positie spiegel aan linkerzijde.
- B Afstelknop spiegel.
- C Positie spiegel aan rechterzijde.

DE BUITENSPIEGELS INKLAPPEN - AUTO'S MET: 4,2-INCH SCHERM INFORMATIEPANEEL/ ELEKTRISCH INKLAPBARE BUITENSPIEGELS/SYNC 2.5

De buitenspiegels worden ingeklapt wanneer u de auto vergrendelt en worden uitgeklaapt wanneer u de auto ontgrendelt.



Als u parkeert in een krappe ruimte, drukt u op de bedieningstoets om de spiegels in te klappen.

Druk opnieuw op de bedieningstoets om de spiegels uit te klappen.

Als u op de bedieningstoets drukt om de spiegels in te klappen en automatisch inklappen is ingeschakeld, worden de spiegels niet uitgeklaapt wanneer u de auto ontgrendelt.

N.B.: De elektrisch inklapbare buitenspiegels werken bij ingeschakeld contact en gedurende enkele minuten nadat het contact is afgezet.

N.B.: Als u de spiegels meermaals in- en uitklapt binnen één minuut kan de functie elektrisch inklappen worden uitgeschakeld om te voorkomen dat de motoren oververhitten.

Automatisch inklappen uit- en inschakelen

1. Selecteer **Instellingen** met de bedieningstoetsen voor het informatiedisplay op het stuurwiel.
2. Selecteer **Voertuiginstellingen**.
3. Selecteer **Buitenspiegels**.
4. **Automatisch inklappen** in- of uitschakelen.

DE BUITENSPIEGELS INKLAPPEN - AUTO'S MET: 12,3-INCH SCHERM INFORMATIEPANEEL/ ELEKTRISCH INKLAPBARE BUITENSPIEGELS/SYNC 2.5

De buitenspiegels worden ingeklapt wanneer u de auto vergrendelt en worden uitgeklaapt wanneer u de auto ontgrendelt.



Als u parkeert in een krappe ruimte, drukt u op de bedieningstoets om de spiegels in te klappen.

Buitenspiegels

Druk opnieuw op de bedieningstoets om de spiegels uit te klappen.

Als u op de bedieningstoets drukt om de spiegels in te klappen en automatisch inklappen is ingeschakeld, worden de spiegels niet uitgeklapt wanneer u de auto ontgrendelt.

N.B.: *De elektrisch inklapbare buitenspiegels werken bij ingeschakeld contact en gedurende enkele minuten nadat het contact is afgezet.*

N.B.: *Als u de spiegels meermaals in- en uitklapt binnen één minuut kan de functie elektrisch inklappen worden uitgeschakeld om te voorkomen dat de motoren oververhitten.*

Automatisch inklappen uit- en inschakelen

1. Druk op de menuknop op het stuurwiel om naar het hoofdmenu van het informatiedisplay te gaan.
2. Selecteer **Instellingen**.
3. Selecteer **Voertuig**.
4. Selecteer **Buitenspiegels**.
5. **Automatisch inklappen** in- of uitschakelen.

DE BUITENSPIEGELS INKLAPPEN - AUTO'S MET: HANDMATIG INKLAPBARE BUITENSPIEGELS

Duw de spiegel naar het glas van de portierruit toe.

Zorg ervoor dat u de spiegel volledig in de steun laat aangrijpen wanneer deze in zijn oorspronkelijke positie wordt teruggezet.

DE BUITENSPIEGELS INKLAPPEN - AUTO'S MET: ELEKTRISCH INKLAPBARE BUITENSPIEGELS/SYNC 3

1. Druk op **Instellingen** op het aanraakscherm.
2. Druk op **Voertuig**.
3. Druk op **Buitenspiegels**.
4. Schakel **Automatisch inklappen** in of uit.

Schuifdak

HET ZONNESCHERM OPENEN EN SLUITEN

Het zonnescherm werkt onafhankelijk van het zonnedak. Schuif het zonnescherm achteruit of vooruit om het te openen of te sluiten.

ZONNEDAK OPENEN EN SLUITEN

Het zonnedak openen



WAARSCHUWING: Laat kinderen niet zonder toezicht in uw auto achter en laat hen niet met het zonnedak spelen. Als u deze instructie negeert, kan dat verwondingen tot gevolg hebben.

U opent het zonnedak door één druk op de bediening van het zonnedak op de dakconsole.

Om de beweging te stoppen tijdens bediening, drukt u een tweede keer op de bediening.



Druk de achterzijde van de bediening in en laat deze los om het zonnedak te ventileren.

Druk opnieuw de achterzijde van de bediening in en laat deze los om het zonnedak te openen.

Het zonnedak sluiten



WAARSCHUWING: Controleer bij het sluiten van het zonnedak of dit vrij van obstakels is en of kinderen en huisdieren zich niet in de nabijheid van de dakopening bevinden.



WAARSCHUWING: Laat kinderen niet zonder toezicht in uw auto achter en laat hen niet met het zonnedak spelen. Als u deze instructie negeert, kan dat verwondingen tot gevolg hebben.

U sluit het zonnedak door één druk op de bediening van het zonnedak op de dakconsole.

Om de beweging te stoppen tijdens bediening, drukt u een tweede keer op de bediening.



Druk kort op de voorkant van de bediening.

ZONNEDAK VENTILEREN



WAARSCHUWING: Laat kinderen niet zonder toezicht in uw auto achter en laat hen niet met het zonnedak spelen. Als u deze instructie negeert, kan dat verwondingen tot gevolg hebben.



Druk de achterzijde van de bediening in en laat deze los om het zonnedak te ventileren.

Druk de voorzijde van de regeling in en laat deze los om het zonnedak te sluiten.

INKLEMBEVEILIGING VAN HET ZONNEDAK

WAT IS DE INKLEMBEVEILIGING VAN HET ZONNEDAK

Het zonnedak stopt en gaat een stukje terug wanneer er een obstakel wordt gedetecteerd.

DE INKLEMBEVEILIGING VAN HET ZONNEDAK ONDERBREKEN



Houd de voorzijde van de bediening binnen enkele seconden ingedrukt om de inklembeveiliging te omzeilen.

Instrumentenpaneel

OVERZICHT INSTRUMENTENPANEEL - AUTO'S MET: 4,2-INCH SCHERM INFORMATIEPANEEL

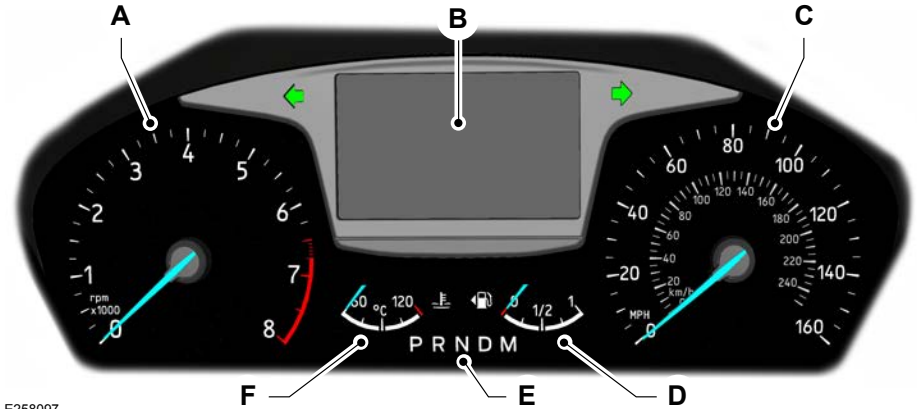

E258097

- A Toerenteller.
- B Informatiedisplay.
- C Snelheidsmeter.
- D Brandstofmeter.
- E Controlelampen stand automatische transmissie.
- F Motorkoelvloeistof temperatuurmeter.

Instrumentenpaneel

OVERZICHT INSTRUMENTENPANEEL - AUTO'S MET: 12,3-INCH SCHERM INFORMATIEPANEEL

Overzicht van de instrumentengroep

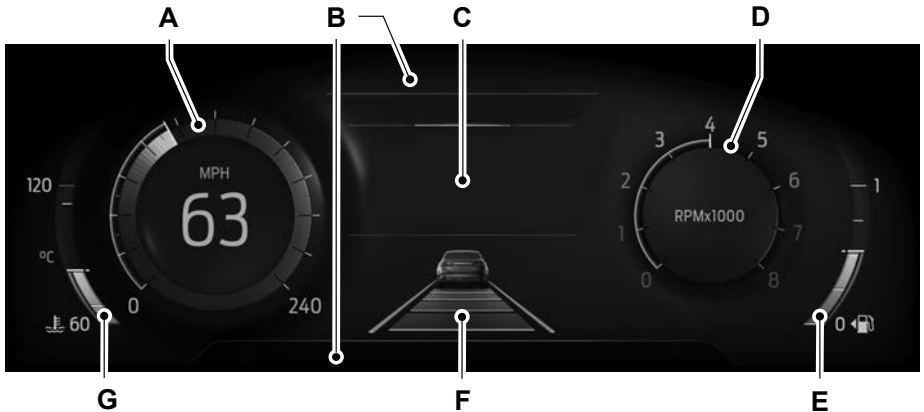

- A Snelheidsmeter.
- B Informatiebalk.
- C Informatiedisplay.
- D Toerenteller.
- E Brandstofmeter.
- F Gegevens voor bestuurdersassistentie.
- G Motorkoelvloeistoftemperatuurmeter.

TOERENTELLER

Geeft het motortoerental aan.

SNELHEIDSMETER

Geeft de rijsnelheid aan.

BRANDSTOFMETER

WAT IS DE BRANDSTOFMETER

Geeft aan hoeveel brandstof er nog ongeveer in de brandstoftank zit.

Instrumentenpaneel

BEPERKINGEN VAN DE BRANDSTOFMETER

De brandstofmeter geeft wellicht niet de juiste waarde weer wanneer de auto zich op een helling bevindt.

LOCATIE VAN DE TANKKLEP

De pijl naast het brandstofpompsymbool geeft aan, aan welke zijde van de auto de tankklep zich bevindt.

WAT IS DE HERINNERING LAAG BRANDSTOFPEIL

Er wordt een waarschuwing laag brandstofpeil weergegeven en er klinkt een geluidssignaal wanneer de resterende afstand tot tank leeg is 120 km bereikt voor MyKey, en 80 km, 40 km, 20 km en 0 km voor alle voertuigseutels.

N.B.: De waarschuwing laag brandstofpeil kan bij verschillende waarden van de brandstofmeter worden gegeven, afhankelijk van het brandstofverbruik. Deze variatie is volkomen normaal.

WAT IS DE RESTERENDE AFSTAND TOT TANK LEEG IS

Geeft bij benadering de afstand aan die nog met uw auto kan worden afgelegd tot de tank leeg is.

TEMPERATUURMETER MOTORKOELVLOEISTOF

Geeft de koelvloeistoftemperatuur aan.

WAT ZIJN DE WAARSCHUWINGSLAMPEN VAN HET INSTRUMENTENPANEEL

Waarschuwingsslampen waarschuwen u voor een voertuigconditie die ernstig kan worden. Sommige lampen gaan branden wanneer u de motor start om aan te geven dat ze werken. Indien een van de lampen blijft branden nadat de motor is gestart, dient u het betreffende systeem te controleren voor meer informatie.

WAARSCHUWINGSLAMPEN INSTRUMENTENPANEEL

Waarschuwingslamp airbag



Als de lamp niet gaat branden wanneer u het contact aanzet, blijft knipperen of blijft branden wanneer de motor draait, wijst dit op een storing. Laat de auto zo snel mogelijk controleren.

Waarschuwingslamp antiblokkeersysteem



Als deze lamp gaat branden tijdens het rijden, dan wijst dit op een storing. De normale remwerking van de auto blijft gehandhaafd zonder dat het antiblokkeersysteem in werking treedt. Laat de auto zo snel mogelijk controleren.

Instrumentenpaneel

Waarschuingslamp informatiesysteem dode hoek en waarschuwing kruisend verkeer



Als het systeem een storing detecteert, gaat een controlelamp in het

instrumentenpaneel branden en verschijnt een melding op het informatiedisplay. Laat de auto zo snel mogelijk controleren.

Waarschuingslamp portier open



Gaat branden wanneer u het contact aanzet en blijft branden als een portier of de motorkap open is.

Waarschuingslamp koelvloeistoftemperatuur



Het pictogram van de koelvloeistofthermometer gaat branden als het systeem een storing detecteert. Laat de auto zo snel mogelijk controleren.

Waarschuingslamp motoroliedruk



Gaat branden wanneer u het contact aanzet. Als deze lamp gaat branden wanneer de motor draait, wijst dit op een storing. Breng de auto tot stilstand zodra dit veilig kan en zet de motor uit. Controleer het motoroliepeil. Als het oliepeil voldoende is, wijst dit op een systeemstoring. Laat de auto zo snel mogelijk controleren.

Waarschuingslampen motor



Als beide lampen gaan branden wanneer de motor draait, brengt u de auto zo snel mogelijk tot stilstand wanneer dit veilig kan.



Als u met de auto blijft rijden, kan dit leiden tot verminderd vermogen en afslaan van de motor. Zet het contact uit en probeer de motor te starten. Laat uw auto onmiddellijk controleren.

Waarschuingslamp veiligheidsgordel vastmaken



Blijft branden tot u uw veiligheidsgordel vastklikt.

Waarschuingslamp laadstroom



Gaat branden wanneer u het contact aanzet. Als deze lamp gaat branden wanneer de motor draait, wijst dit op een storing. Laat de auto zo snel mogelijk controleren.

Waarschuingslamp verlaten rijstrook



De lamp gaat branden wanneer het systeem wordt geactiveerd.

Waarschuingslamp lage bandenspanning



Als de lamp niet gaat branden wanneer u het contact aanzet of knippert wanneer de motor draait, wijst dit op een storing. Als het systeem een storing detecteert, knippert de waarschuingslamp ongeveer een minuut en blijft deze daarna branden. Dit gebeurt telkens wanneer u het contact aanzet, als de storing nog steeds optreedt. Laat de auto zo snel mogelijk controleren.

Instrumentenpaneel

Waarschuwinglamp laag brandstofpeil



Als deze lamp gaat branden tijdens het rijden, dient u zo snel mogelijk te tanken.

Controlelamp motorstoring



Als deze lamp gaat branden wanneer de motor draait, wijst dit op een storing. Het systeem voor on-board diagnose heeft een storing gedetecteerd met het systeem voor de emissieregeling. Als de lamp knippert, slaat de motor wellicht over. Hogere uitlaatgastemperaturen kunnen schade aan de katalysator of andere delen van de auto veroorzaken. Vermijd snel optrekken en hard afremmen en laat uw auto onmiddellijk repareren.

Waarschuwinglamp parkeerrem



Gaat branden wanneer u de parkeerrem inschakelt en het contact is aangezet. Gaat deze lamp branden wanneer de auto in beweging is, controleer dan of de parkeerrem is vrijgezet. Is de parkeerrem vrijgezet, dan wijst dit op een laag remvloeistofpeil of een storing in het remsysteem. Laat de auto zo snel mogelijk controleren.



Als deze lamp branden wanneer de auto in beweging is, controleer dan of de parkeerrem is vrijgezet. Is de parkeerrem vrijgezet, dan wijst dit op een laag remvloeistofpeil of een storing in het remsysteem. Laat de auto zo snel mogelijk controleren.

Waarschuwinglamp aandrijflijn



Als deze lamp gaat branden wanneer de motor draait, wijst dit op een storing. Als deze lamp tijdens het rijden knippert, verlaag de rijsnelheid dan onmiddellijk. Vermijd snel optrekken en hard afremmen en laat uw auto onmiddellijk repareren.

Waarschuwinglamp Pre-Collision Assist



Deze lamp gaat branden als uw auto snel een andere auto nadert, om u te waarschuwen voor het risico van een botsing met uw voorligger. De lamp gaat wellicht rood branden als de afstand tot de voorligger kort is. Deze gaat branden wanneer het systeem niet beschikbaar is.

Waarschuwinglamp aandrijfgeregeling uit



Gaat branden wanneer u het systeem uitschakelt.

WAT ZIJN DE INDICATOREN VAN HET INSTRUMENTENPANEEL

Controlelampen melden u dat diverse functies actief zijn op de auto.

INDICATOREN INSTRUMENTENPANEEL

Controlelamp adaptieve snelheidsregeling



Gaat branden wanneer u het systeem inschakelt. Gaat wit branden wanneer het systeem in stand-by-modus staat. Gaat groen branden wanneer u de snelheid voor adaptieve snelheidsregeling instelt.

Instrumentenpaneel

Controlelampen Auto-Start-Stop



Gaat groen branden wanneer de motor stopt. De lamp knippert oranje en er verschijnt een



melding wanneer u iets moet doen. Gaat grijs branden en is doorstreept wanneer het systeem niet beschikbaar is.

Controlelamp automatische grootlichtregeling aan



Gaat branden om te bevestigen wanneer het systeem klaar is voor assistentie.

Controlelamp informatiesysteem dode hoek



Wanneer het systeem een voertuig detecteert, gaat een waarschuwingslamp branden in de buitenspiegel aan de kant waar het naderende voertuig vandaan komt. Als u de richtingaanwijzer aan die kant van de auto aanzet, gaat de waarschuwingslamp knipperen.

Controlelamp motorolie verversen



Wordt weergegeven wanneer de levensduur van de motorolie bijna uitgeput is. Laat de motorolie zo spoedig mogelijk verversen.

N.B.: *Negeer geen controlelampen en informatiemeldingen over het verversen van de motorolie. Resulterende schade aan onderdelen wordt niet gedekt door de garantie.*

Controlelampen motorolie nu verversen



Als beide controlelampen worden weergegeven, is de levensduur van de motorolie erg uitgeput. Het motorkoppel wordt gereduceerd tot 70% om ernstig risico op motorschade aan te geven. Laat de motorolie onmiddellijk verversen.

N.B.: *Negeer geen controlelampen en informatiemeldingen over het verversen van de motorolie. Resulterende schade aan onderdelen wordt niet gedekt door de garantie.*

Controlelamp waarschuwing kruisend verkeer



Wanneer het systeem een naderend voertuig detecteert, klinkt een geluidssignaal, gaat de controlelamp branden in de betreffende buitenspiegel en verschijnen pijlen in het informatiedisplay om de kant aan te geven waar het naderende voertuig vandaan komt.

Controlelamp snelheidsregeling



Gaat branden wanneer u het systeem inschakelt.

Richtingaanwijzer



Knippert wanneer u de richtingaanwijzers inschakelt.

Controlelamp Eco-modus



Gaat branden wanneer de rijmodus is geselecteerd.

Instrumentenpaneel

Controlelamp mistlampen voor



Gaat branden wanneer u de mistlampen voor inschakelt.

Controlelamp alarmknipperlichten



Knippert wanneer u de alarmknipperlichten inschakelt.

Controlelamp grootlicht koplampen



Gaat branden wanneer u het grootlicht inschakelt.

Controlelamp lampen aan



Gaat branden wanneer u de koplampen inschakelt.

Controlelamp waarschuwing bij verlaten rijstrook



Gaat branden wanneer u het systeem inschakelt.

Controlelamp waarschuwing bij verlaten rijstrook



Gaat branden wanneer u het systeem inschakelt.

Controlelamp normale modus



Gaat branden wanneer de rijmodus is geselecteerd.

Controlelamp mistachterlicht



Gaat branden wanneer u de mistachterlichten aanzet.

Schakelindicatielamp



Gaat branden om aan te geven dat schakelen naar een hogere of lagere versnelling kan zorgen voor betere prestaties, een lager brandstofverbruik of een lagere uitstoot.



Controlelamp modus voor gladheid



Gaat branden wanneer de rijmodus is geselecteerd.

Controlelamp sportmodus



Gaat branden wanneer de rijmodus is geselecteerd.

Controlelamp stabiliteitsregeling en aandrijfregeling



Knippert tijdens werking. Als de lamp niet gaat branden wanneer u het contact aanzet of blijft branden wanneer de motor draait, wijst dit op een storing. Laat de auto zo snel mogelijk controleren.

Controlelamp modus voor onverharde wegen



Gaat branden wanneer de rijmodus is geselecteerd.

Display instrumentenpaneel - Auto's met: 4,2-inch scherm informatiepaneel

DE BEDIENINGSELEMENTEN VAN HET INFORMATIEPANEEL GEBRUIKEN



WAARSCHUWING: Afleiding tijdens het rijden kan leiden tot verlies van de controle over de auto, aanrijdingen en verwondingen. We adviseren zeer voorzichtig te werk te gaan bij het gebruik van apparatuur die uw aandacht van de weg kan afleiden. Uw hoofdverantwoordelijkheid is de veilige bediening van de auto. We raden het gebruik van handheld-apparaten tijdens het rijden af en adviseren waar mogelijk het gebruik van spraakgestuurde systemen. Zorg dat u zich bewust bent van alle nationale wetten met betrekking tot het gebruik van elektronische apparaten tijdens het rijden.



E258761

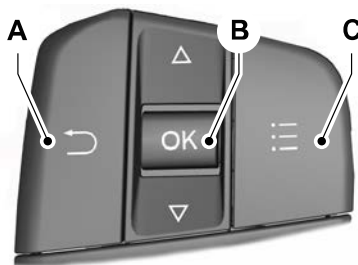

- A Terug-toets.
- B OK-toets.
- C Menu-toets.

Terug-toets

Gebruik de Terug-toets om terug te gaan of af te sluiten.

OK-toets

Gebruik de **OK**-toets om een keuze te maken.

U kunt deze ook gebruiken om door een menu te bladeren.

Menu-toets

Gebruik de menu-toets op het hoofdscherm om het submenu weer te geven.

HOOFDMENU DISPLAY INSTRUMENTENPANEEL

Menu-item
Boordcomputer 1 of Boordcomp. 2
MyView
Bestuurdersas.
Navigatie

Display instrumentenpaneel - Auto's met: 4,2-inch scherm informatiepaneel

Menu-item
Audio
Telefoon
Instellingen

INFORMATIEPANEEL AANPASSEN - BEHALVE: MILD-HYBRIDE ELEKTRISCH VOERTUIG (MHEV)

1. Druk op de menuknop op het stuurwiel om naar het hoofdmenu van het instrumentenpaneel te gaan.
2. Selecteer **MyView** en druk op de Menu-knop.
3. Selecteer een scherm.
4. Druk op de **OK**-toets.

INFORMATIEPANEEL AANPASSEN - MILD-HYBRIDE ELEKTRISCH VOERTUIG (MHEV)

1. Druk op de menuknop op het stuurwiel om naar het hoofdmenu van het instrumentenpaneel te gaan.
2. Selecteer **MyView** en druk op de Menu-knop.
3. Selecteer een scherm.
4. Druk op de **OK**-toets.

Hybride meter

De hybride meter geeft het vermogen naar de wielen aan terwijl u accelereert of met constante snelheid rijdt.

Wanneer het beschikbare maximale vermogen is beperkt, toont de meter grijze lijnen om de reductie in beschikbaar vermogen aan te geven. Tijdens het vertragen geeft de meter het vermogen weer dat gerecupereerd wordt via regeneratief remmen en naar de hoogspanningsaccu wordt gevoerd.

Hybride meter inschakelen

1. Selecteer **MyView** met de bedieningstoetsen voor het informatiedisplay op het stuurwiel.
2. Selecteer **Hybride-meter**.

PERSOONLIJKE INSTELLINGEN

DE TAAL VAN HET INFORMATIEPANEEL WIJZIGEN

1. Selecteer **Instellingen** via de bediening voor het instrumentenpaneel op het stuurwiel.
2. Selecteer **Display**.
3. Selecteer **Taal**.
4. Kies de instelling die u wilt toepassen.

DE MAATEENHEID WIJZIGEN

1. Selecteer **Instellingen** via de bediening voor het instrumentenpaneel op het stuurwiel.
2. Selecteer **Display**.
3. Selecteer **Maateenheid**.
4. Kies de instelling die u wilt toepassen.

DE TEMPERATUUREENHEID WIJZIGEN

1. Selecteer **Instellingen** via de bediening voor het instrumentenpaneel op het stuurwiel.

Display instrumentenpaneel - Auto's met: 4,2-inch scherm informatiepaneel

2. Selecteer **Display**.
3. Selecteer **Temperatuureenh.**
4. Kies de instelling die u wilt toepassen.

DE EENHEID VOOR BANDENSPIJNING WIJZIGEN

1. Selecteer **Instellingen** via de bediening voor het instrumentenpaneel op het stuurwiel.
2. Selecteer **Display**.
3. Selecteer **Bandenspanning**.
4. Kies de instelling die u wilt toepassen.

WAARSCHUWINGSSIGNALLEN VAN HET INFORMATIEPANEEL IN- EN UITSCHAKELLEN

1. Selecteer **Instellingen** via de bediening voor het instrumentenpaneel op het stuurwiel.
2. Selecteer **Display**.
3. Selecteer **Signaaltonen**.
4. Kies de instelling die u wilt toepassen.

WEERGAVE BRANDSTOFVERBRUIK

U ziet het huidige brandstofverbruik en het gemiddelde brandstofverbruik. Het gemiddelde brandstofverbruik wordt voortdurend berekend vanaf het moment dat dit werd gereset.

N.B.: *Houd de OK-toets op de bedieningselementen op het stuurwiel ingedrukt om uw gemiddeld brandstofverbruik te resetten.*

WAT IS HET RITOVERZICHT

Geeft het ritoverzicht weer wanneer u de auto uit hebt gezet. De waarden geven een totaalbeeld sinds de laatste keer dat u de auto hebt gestart.

Display instrumentenpaneel - Auto's met: 12,3-inch scherm informatiepaneel

DE BEDIENINGSELEMENTEN VAN HET INFORMATIEPANEEL GEBRUIKEN



WAARSCHUWING: Afdleiding tijdens het rijden kan leiden tot verlies van de controle over de auto, aanrijdingen en verwondingen. We adviseren zeer voorzichtig te werk te gaan bij het gebruik van apparatuur die uw aandacht van de weg kan afleiden. Uw hoofdverantwoordelijkheid is de veilige bediening van de auto. We raden het gebruik van handheld-apparaten tijdens het rijden af en adviseren waar mogelijk het gebruik van spraakgestuurde systemen. Zorg dat u zich bewust bent van alle nationale wetten met betrekking tot het gebruik van elektronische apparaten tijdens het rijden.

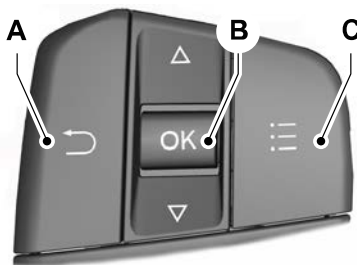
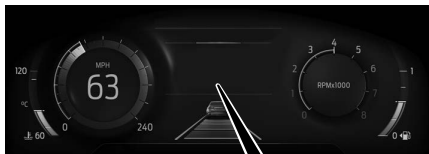

- A Terug-toets.
- B OK-toets.
- C Menu-toets.

Terug-toets

Gebruik de Terug-toets om terug te gaan of af te sluiten.

OK-toets

Gebruik de **OK**-toets om een keuze te maken.

U kunt deze ook gebruiken om door een menu te bladeren.

Menu-toets

Gebruik de menu-toets op het hoofdscherm om het submenu weer te geven.

HOOFDMENU DISPLAY INSTRUMENTENPANEEL

Menu-item
Schermen selecteren
Telefoon
Navigatie

Display instrumentenpaneel - Auto's met: 12,3-inch scherm informatiepaneel

Menu-item
Audio
Instellingen
Displayinstellingen

INFORMATIEPANEEL AANPASSEN - BEHALVE: MILD-HYBRIDE ELEKTRISCH VOERTUIG (MHEV)

Schermen toevoegen via Schermen selecteren

1. Druk op de menuknop op het stuurwiel om naar het hoofdmenu van het informatiedisplay te gaan.
2. Selecteer **Schermen selecteren**.

INFORMATIEPANEEL AANPASSEN - MILD-HYBRIDE ELEKTRISCH VOERTUIG (MHEV)

Schermen toevoegen via Schermen selecteren

1. Druk op de menuknop op het stuurwiel om naar het hoofdmenu van het informatiedisplay te gaan.
2. Selecteer **Schermen selecteren**.

Hybride meter

De hybride meter geeft het vermogen naar de wielen aan terwijl u accelereert of met constante snelheid rijdt.

Wanneer het beschikbare maximale vermogen is beperkt, toont de meter grijze lijnen om de reductie in beschikbaar vermogen aan te geven. Tijdens het vertragen geeft de meter het vermogen weer dat gerecupereerd wordt via regeneratief remmen en naar de hoogspanningsaccu wordt gevoerd.

Hybride meter inschakelen

1. Druk op de menuknop op het stuurwiel om naar het hoofdmenu van het informatiedisplay te gaan.
2. Selecteer **Hybride-meter**.

PERSOONLIJKE INSTELLINGEN

DE TAAL VAN HET INFORMATIEPANEEL WIJZIGEN

1. Druk op de menuknop op het stuurwiel om naar het hoofdmenu van het instrumentenpaneel te gaan.
2. Selecteer **Displayinstellingen**.
3. Selecteer **Taal**.
4. Kies de instelling die u wilt toepassen.

DE MAATEENHEID WIJZIGEN

1. Druk op de menuknop op het stuurwiel om naar het hoofdmenu van het instrumentenpaneel te gaan.
2. Selecteer **Displayinstellingen**.
3. Selecteer **Maateenheden**.
4. Kies de instelling die u wilt toepassen.

DE TEMPERATUUREENHEID WIJZIGEN

1. Druk op de menuknop op het stuurwiel om naar het hoofdmenu van het instrumentenpaneel te gaan.

Display instrumentenpaneel - Auto's met: 12,3-inch scherm informatiepaneel

2. Selecteer **Displayinstellingen**.
3. Selecteer **Temperatuureenheden**.
4. Kies de instelling die u wilt toepassen.

DE EENHEID VOOR BANDENSPIJNING WIJZIGEN

1. Druk op de menuknop op het stuurwiel om naar het hoofdmenu van het instrumentenpaneel te gaan.
2. Selecteer **Displayinstellingen**.
3. Selecteer **Bandenspanning**.
4. Kies de instelling die u wilt toepassen.

WAARSCHUWINGSSIGNALLEN VAN HET INFORMATIEPANEEL IN- EN UITSCHAKELLEN

1. Druk op de menuknop op het stuurwiel om naar het hoofdmenu van het instrumentenpaneel te gaan.
2. Selecteer **Displayinstellingen**.
3. Selecteer **Signaaltonen**.
4. Kies de instelling die u wilt toepassen.

WEERGAVE BRANDSTOFVERBRUIK

U ziet het huidige brandstofverbruik en het gemiddelde brandstofverbruik. Het gemiddelde brandstofverbruik wordt voortdurend berekend vanaf het moment dat dit werd gereset.

N.B.: *Houd de OK-toets op de bedieningselementen op het stuurwiel ingedrukt om uw gemiddeld brandstofverbruik te resetten.*

WAT IS HET RITOVERZICHT

Geeft het ritoverzicht weer wanneer u de auto uit hebt gezet. De waarden geven een totaalbeeld sinds de laatste keer dat u de auto hebt gestart.

TOEGANG TOT DE TRIPCOMPUTER

1. Naar het hoofdscherm gaan.
2. Selecteer **Boordcomputer 1** of **Boordcomputer 2**.

DE TRIPCOMPUTER RESETTEN

1. Naar het hoofdscherm gaan.
2. Selecteer **Boordcomputer 1** of **Boordcomputer 2**.
3. Houd de knop **OK** een paar seconden ingedrukt.

DE INDIVIDUELE TRIPWAARDEN RESETTEN

De individuele tripwaarden resetten

1. Naar het hoofdscherm gaan.
2. Selecteer **Boordcomputer 1** of **Boordcomputer 2**.
3. Selecteer **Individuele waarden resetten**.
4. Selecteer de te resetten waarde.
5. Houd de knop **OK** een paar seconden ingedrukt.

DE TRIPCOMPUTER CONFIGUREREN

1. Naar het hoofdscherm gaan.
2. Selecteer **Boordcomputer 1** of **Boordcomputer 2**.
3. Selecteer **Weergave configureren**.
4. Selecteer de weer te geven waarde.
5. Druk op de **OK**-toets.

GEGEVENS BOORDCOMPUTER

Tripgegevens omvatten het volgende:

- Dagteller - registreert de totale afstand sinds de laatste reset van de waarde.
- Rijtijd - registreert de totale tijd sinds de laatste reset van de waarde.
- Gemiddeld verbruik - geeft het gemiddelde brandstofverbruik aan sinds de laatste reset van de waarde.
- Gemiddelde snelheid - geeft de gemiddelde rijsnelheid aan sinds de laatste reset van de waarde.
- Resterende afstand tot tank leeg is - geeft bij benadering de afstand aan die nog met de auto kan worden afgelegd tot de brandstoftank leeg is. De waarde kan variëren naarmate de rijomstandigheden veranderen.
- Huidig brandstofverbruik - geeft het huidige gemiddelde brandstofverbruik aan.

Tripcomputer - Auto's met: 12,3-inch scherm informatiepaneel

TOEGANG TOT DE TRIPCOMPUTER

1. Naar het hoofdscherm gaan.
2. Selecteer **Boordcomputer 1** of **Boordcomputer 2**.

DE TRIPCOMPUTER RESETTEN

1. Naar het hoofdscherm gaan.
2. Selecteer **Boordcomputer 1** of **Boordcomputer 2**.
3. Houd de knop **OK** een paar seconden ingedrukt.

GEGEVENS BOORDCOMPUTER

Tripgegevens omvatten het volgende:

- Dagteller - registreert de totale afstand sinds de laatste reset van de waarde.
- Rijtijd - registreert de totale tijd sinds de laatste reset van de waarde.
- Gemiddeld verbruik - geeft het gemiddelde brandstofverbruik aan sinds de laatste reset van de waarde.

Starten op afstand - Automatische transmissie

WAT IS STARTEN OP AFSTAND

Met het systeem kunt u de auto op afstand starten en het interieur verwarmen of afkoelen tot een vooraf ingestelde temperatuur.

BEPERKINGEN VAN STARTEN OP AFSTAND

Starten op afstand werkt niet in de volgende gevallen:

- De claxon van het alarm gaat af.
- De motorkap is open.
- De transmissie staat niet in de parkeerstand (P).
- Starten op afstand is niet ingeschakeld.
- het contact aan staat.

N.B.: *Gebruik starten op afstand niet wanneer uw brandstofpeil laag is.*

STARTEN OP AFSTAND INSCHAKELEN - AUTO'S MET: 4,2-INCH SCHERM INFORMATIEPANEEL/SYNC 2.5

1. Selecteer **Instellingen** met de bedieningstoetsen voor het informatiedisplay op het stuurwiel.
2. Selecteer **Voertuiginstellingen**.
3. Selecteer **Starten op afstand**.
4. Schakel **Systeem** in.

N.B.: *Zorg dat de modem is ingeschakeld om starten op afstand te gebruiken. Zie **De modem in-en uitschakelen** (bladzijde 455).*

STARTEN OP AFSTAND INSCHAKELEN - AUTO'S MET: 12,3-INCH SCHERM INFORMATIEPANEEL/SYNC 2.5

1. Druk op de menuknop op het stuurwiel om naar het hoofdmenu van het informatiedisplay te gaan.
2. Selecteer **Instellingen**.
3. Selecteer **Voertuig**.
4. Selecteer **Starten op afstand**.
5. Schakel **Systeem** in.

N.B.: *Zorg dat de modem is ingeschakeld om starten op afstand te gebruiken. Zie **De modem in-en uitschakelen** (bladzijde 455).*

STARTEN OP AFSTAND INSCHAKELEN - AUTO'S MET: SYNC 3

1. Druk op **Instellingen** op het aanraakscherm.
2. Druk op **Voertuig**.
3. Druk op **Starten op afstand instellen**.
4. Schakel **Starten op afstand activeren** in.

N.B.: *Zorg dat de modem is ingeschakeld om starten op afstand te gebruiken. Zie **FordPass verbinden met de modem** (bladzijde 455).*

Starten op afstand - Automatische transmissie

HET VOERTUIG OP AFSTAND STARTEN EN STOPPEN



WAARSCHUWING: Start de motor niet in een gesloten garage of in andere gesloten ruimtes. Uitlaatgassen zijn giftig. Open altijd de garage voordat u de motor start. Als u deze instructie negeert, kan dat al dan niet dodelijke verwondingen tot gevolg hebben.

Gebruik de FordPass-app om het voertuig te starten.

N.B.: De richtingaanwijzers knipperen tweemaal.

N.B.: De parkeerlichten worden ingeschakeld wanneer de auto is gestart.

N.B.: De claxon gaat af als het systeem niet kan starten.

N.B.: Alle andere voertuigsystemen blijven uitgeschakeld wanneer u de auto op afstand start.

N.B.: U moet wellicht even wachten voordat het voertuig op afstand wordt gestart nadat het voertuig is uitgeschakeld.

N.B.: De auto blijft beveiligd wanneer u de auto op afstand start. Om het contact aan te zetten en met de auto te rijden, moet zich een geldige sleutel in uw auto bevinden.

N.B.: Maximaal twee keer starten op afstand is toegestaan. Daarna moet u het contact aan en uit zetten voordat u starten op afstand weer kunt gebruiken.

Gebruik de FordPass-app om de auto uit te zetten.

INSTELLINGEN VOOR STARTEN OP AFSTAND - AUTO'S MET: 4,2-INCH SCHERM INFORMATIEPANEEL/SYNC 2.5, AUTO'S ZONDER: VERWARMD STUURWIEL

Instellingen klimaatregeling

1. Selecteer **Instellingen** met de bedieningstoetsen voor het informatiedisplay op het stuurwiel.
2. Selecteer **Voertuiginstellingen**.
3. Selecteer **Starten op afstand**.
4. Selecteer **Temp.-regeling**.
5. Selecteer **Automatisch** of **Laatste instellingen**.

N.B.: Als u **Automatisch** selecteert, probeert het systeem het interieur te verwarmen of af te koelen tot 22°C.

N.B.: Als u **Laatste instellingen** selecteert, onthoudt het systeem de laatst gebruikte instellingen.

N.B.: U kunt de instellingen voor klimaatregeling niet aanpassen wanneer u de auto op afstand hebt gestart.

N.B.: Wanneer u het contact aanzet, keert het klimaatregelsysteem terug naar de laatst gebruikte instellingen.

Instellingen stoelverwarming

1. Selecteer **Instellingen** met de bedieningstoetsen voor het informatiedisplay op het stuurwiel.
2. Selecteer **Voertuiginstellingen**.
3. Selecteer **Starten op afstand**.
4. Selecteer **Stoelen**.
5. Selecteer **Automatisch** of **Uit**.

Starten op afstand - Automatische transmissie

N.B.: Als u de instellingen voor stoelverwarming inschakelt op **Automatisch**, wordt de stoelverwarming ingeschakeld bij koud weer.

N.B.: U kunt de instellingen voor stoelverwarming niet aanpassen wanneer u de auto op afstand hebt gestart.

De duur van starten op afstand instellen

U kunt instellen hoe lang Starten op afstand moet werken.

1. Selecteer **Instellingen** met de bedieningstoetsen voor het informatiedisplay op het stuurwiel.
2. Selecteer **Voertuiginstellingen**.
3. Selecteer **Starten op afstand**.
4. Selecteer **Duur**.

INSTELLINGEN VOOR STARTEN OP AFSTAND - AUTO'S MET: 12,3-INCH SCHERM INFORMATIEPANEEL/SYNC 2.5, AUTO'S ZONDER: VERWARMD STUURWIEL

Instellingen klimaatregeling

1. Druk op de menuknop op het stuurwiel om naar het hoofdmenu van het informatiedisplay te gaan.
2. Selecteer **Instellingen**.
3. Selecteer **Voertuig**.
4. Selecteer **Starten op afstand**.
5. Selecteer **Temperatuurregeling**.
6. Selecteer **Automatisch** of **Laatste instellingen**.

N.B.: Als u **Automatisch** selecteert, probeert het systeem het interieur te verwarmen of af te koelen tot 22°C.

N.B.: Als u **Laatste instellingen** selecteert, onthoudt het systeem de laatst gebruikte instellingen.

N.B.: U kunt de instellingen voor klimaatregeling niet aanpassen wanneer u de auto op afstand hebt gestart.

N.B.: Wanneer u het contact aanzet, keert het klimaatregelsysteem terug naar de laatst gebruikte instellingen.

Instellingen stoelverwarming

1. Druk op de menuknop op het stuurwiel om naar het hoofdmenu van het informatiedisplay te gaan.
2. Selecteer **Instellingen**.
3. Selecteer **Voertuig**.
4. Selecteer **Starten op afstand**.
5. Selecteer **Stoelen**.
6. Selecteer **Automatisch** of **Uit**.

N.B.: Als u de instellingen voor stoelverwarming inschakelt op **Automatisch**, wordt de stoelverwarming ingeschakeld bij koud weer.

N.B.: U kunt de instellingen voor stoelverwarming niet aanpassen wanneer u de auto op afstand hebt gestart.

De duur van starten op afstand instellen

U kunt instellen hoe lang Starten op afstand moet werken.

1. Druk op de menuknop op het stuurwiel om naar het hoofdmenu van het informatiedisplay te gaan.
2. Selecteer **Instellingen**.
3. Selecteer **Voertuig**.
4. Selecteer **Starten op afstand**.
5. Selecteer **Duur**.

Starten op afstand - Automatische transmissie

INSTELLINGEN VOOR STARTEN OP AFSTAND - AUTO'S MET: SYNC 3, AUTO'S ZONDER: VERWARMD STUURWIEL

Instellingen klimaatregeling

1. Druk op **Instellingen** op het aanraakscherm.
2. Druk op **Voertuig**.
3. Druk op **Starten op afstand instellen**.
4. Druk op **Klimaatregeling**.
5. Selecteer **Automatisch** of **Laatste instellingen**.

N.B.: Als u **Automatisch** selecteert, probeert het systeem het interieur te verwarmen of af te koelen tot 22°C.

N.B.: Als u **Laatste instellingen** selecteert, onthoudt het systeem de laatst gebruikte instellingen.

N.B.: U kunt de instellingen voor klimaatregeling niet aanpassen wanneer u de auto op afstand hebt gestart.

N.B.: Wanneer u het contact aanzet, keert het klimaatregelsysteem terug naar de laatst gebruikte instellingen.

Instellingen stoelverwarming

1. Druk op **Instellingen** op het aanraakscherm.
2. Druk op **Voertuig**.
3. Druk op **Starten op afstand instellen**.
4. Druk op **Stoelen**.
5. Selecteer **Automatisch** of **Uit**.

N.B.: Als u de instellingen voor stoelverwarming inschakelt op **Automatisch**, wordt de stoelverwarming ingeschakeld bij koud weer.

N.B.: U kunt de instellingen voor stoelverwarming niet aanpassen wanneer u de auto op afstand hebt gestart.

De duur van starten op afstand instellen

U kunt instellen hoe lang Starten op afstand moet werken.

1. Druk op **Instellingen** op het aanraakscherm.
2. Druk op **Voertuig**.
3. Druk op **Starten op afstand instellen**.
4. Druk op **Duur**.

INSTELLINGEN VOOR STARTEN OP AFSTAND - AUTO'S MET: 4,2-INCH SCHERM INFORMATIEPANEEL/ VERWARMD STUURWIEL/ SYNC 2.5

Instellingen klimaatregeling

1. Selecteer **Instellingen** met de bedieningstoetsen voor het informatiedisplay op het stuurwiel.
2. Selecteer **Voertuiginstellingen**.
3. Selecteer **Starten op afstand**.
4. Selecteer **Temp.-regeling**.
5. Selecteer **Automatisch** of **Laatste instellingen**.

N.B.: Als u **Automatisch** selecteert, probeert het systeem het interieur te verwarmen of af te koelen tot 22°C.

N.B.: Als u **Laatste instellingen** selecteert, onthoudt het systeem de laatst gebruikte instellingen.

N.B.: U kunt de instellingen voor klimaatregeling niet aanpassen wanneer u de auto op afstand hebt gestart.

Starten op afstand - Automatische transmissie

N.B.: Wanneer u het contact aanzet, keert het klimaatregelsysteem terug naar de laatst gebruikte instellingen.

Instellingen voor stoelverwarming en stuurverwarming

1. Selecteer **Instellingen** met de bedieningstoetsen voor het informatiedisplay op het stuurwiel.
2. Selecteer **Voertuiginstellingen**.
3. Selecteer **Starten op afstand**.
4. Selecteer **Stoelen en stuur**.
5. Selecteer **Automatisch** of **Uit**.

N.B.: Als u de instellingen voor stoelverwarming en verwarmd stuurwiel inschakelt op **Automatisch**, worden de stoelverwarming en het verwarmd stuurwiel ingeschakeld bij koud weer.

N.B.: U kunt de instellingen voor stoelverwarming en verwarmd stuurwiel niet aanpassen wanneer u de auto op afstand hebt gestart.

De duur van starten op afstand instellen

U kunt instellen hoe lang Starten op afstand moet werken.

1. Selecteer **Instellingen** met de bedieningstoetsen voor het informatiedisplay op het stuurwiel.
2. Selecteer **Voertuiginstellingen**.
3. Selecteer **Starten op afstand**.
4. Selecteer **Duur**.

INSTELLINGEN VOOR STARTEN OP AFSTAND - AUTO'S MET: 12,3-INCH SCHERM INFORMATIEPANEEL/ VERWARMD STUURWIEL/ SYNC 2.5

Instellingen klimaatregeling

1. Druk op de menuknop op het stuurwiel om naar het hoofdmenu van het informatiedisplay te gaan.
2. Selecteer **Instellingen**.
3. Selecteer **Voertuig**.
4. Selecteer **Starten op afstand**.
5. Selecteer **Temperatuurregeling**.
6. Selecteer **Automatisch** of **Laatste instellingen**.

N.B.: Als u **Automatisch** selecteert, probeert het systeem het interieur te verwarmen of af te koelen tot 22°C.

N.B.: Als u **Laatste instellingen** selecteert, onthoudt het systeem de laatst gebruikte instellingen.

N.B.: U kunt de instellingen voor klimaatregeling niet aanpassen wanneer u de auto op afstand hebt gestart.

N.B.: Wanneer u het contact aanzet, keert het klimaatregelsysteem terug naar de laatst gebruikte instellingen.

Instellingen voor stoelverwarming en stuurverwarming

1. Druk op de menuknop op het stuurwiel om naar het hoofdmenu van het informatiedisplay te gaan.
2. Selecteer **Instellingen**.
3. Selecteer **Voertuig**.
4. Selecteer **Starten op afstand**.

Starten op afstand - Automatische transmissie

5. Selecteer **Stoelen en stuur**.
6. Selecteer **Automatisch** of **Uit**.

N.B.: Als u de instellingen voor stoelverwarming en verwarmd stuurwiel inschakelt op **Automatisch**, worden de stoelverwarming en het verwarmd stuurwiel ingeschakeld bij koud weer.

N.B.: U kunt de instellingen voor stoelverwarming en verwarmd stuurwiel niet aanpassen wanneer u de auto op afstand hebt gestart.

De duur van starten op afstand instellen

U kunt instellen hoe lang Starten op afstand moet werken.

1. Druk op de menuknop op het stuurwiel om naar het hoofdmenu van het informatiedisplay te gaan.
2. Selecteer **Instellingen**.
3. Selecteer **Voertuig**.
4. Selecteer **Starten op afstand**.
5. Selecteer **Duur**.

INSTELLINGEN VOOR STARTEN OP AFSTAND - AUTO'S MET: VERWARMD STUURWIEL/SYNC 3

Instellingen klimaatregeling

1. Druk op **Instellingen** op het aanraakscherm.
2. Druk op **Voertuig**.
3. Druk op **Starten op afstand instellen**.
4. Druk op **Klimaatregeling**.
5. Selecteer **Automatisch** of **Laatste instellingen**.

N.B.: Als u **Automatisch** selecteert, probeert het systeem het interieur te verwarmen of af te koelen tot 22°C.

N.B.: Als u **Laatste instellingen** selecteert, onthoudt het systeem de laatst gebruikte instellingen.

N.B.: U kunt de instellingen voor klimaatregeling niet aanpassen wanneer u de auto op afstand hebt gestart.

N.B.: Wanneer u het contact aanzet, keert het klimaatregelsysteem terug naar de laatst gebruikte instellingen.

Instellingen voor stoelverwarming en stuurverwarming

1. Druk op **Instellingen** op het aanraakscherm.
2. Druk op **Voertuig**.
3. Druk op **Starten op afstand instellen**.
4. Druk op **Stoelen en stuur**.
5. Selecteer **Automatisch** of **Uit**.

N.B.: Als u de instellingen voor stoelverwarming en verwarmd stuurwiel inschakelt op **Automatisch**, worden de stoelverwarming en het verwarmd stuurwiel ingeschakeld bij koud weer.

N.B.: U kunt de instellingen voor stoelverwarming en verwarmd stuurwiel niet aanpassen wanneer u de auto op afstand hebt gestart.

De duur van starten op afstand instellen

U kunt instellen hoe lang Starten op afstand moet werken.

1. Druk op **Instellingen** op het aanraakscherm.
2. Druk op **Voertuig**.
3. Druk op **Starten op afstand instellen**.
4. Druk op **Duur**.

Klimaatregeling - Auto's met: Automatische temperatuurregeling

KLIMAATREGELING IN- EN UITSCHAKELEN



Druk op de knop.

LUCHTRECIRCULATIE IN- EN UITSCHAKELEN



Druk op de knop om de lucht in het interieur te recirculeren.

N.B.: Luchtre circulatie kan automatisch worden uitgeschakeld, of de inschakeling ervan kan geblokkeerd worden, in alle luchtstroomstanden behalve MAX airco, om te voorkomen dat de ruiten beslaan. Recirculatie kan ook automatisch worden in- en uitgeschakeld in diverse combinaties van luchtverdeling, om efficiënter te verwarmen of te koelen.

AIRCONDITIONING IN- EN UITSCHAKELEN



Druk op de knop.

N.B.: In bepaalde omstandigheden kan de aircocompressor blijven werken nadat u de airconditioning hebt uitgeschakeld.

N.B.: Om het systeem en de componenten ervan in goede staat te houden, dient u minstens één keer per maand minstens twee minuten de airconditioning in te schakelen en uw voertuig stationair te laten draaien.

MAXIMAAL ONTDOOIEN IN- EN UITSCHAKELEN



Druk op de knop.

N.B.: Wanneer u maximaal ontdooien inschakelt, worden de verwarmde voorruit, de verwarmde achterraut en de airconditioning ingeschakeld. De ventilatormotor wordt ingesteld op de hoogste snelheid.

N.B.: Wanneer u maximaal ontdooien inschakelt, blijven de verwarmde voorruit en de verwarmde achterraut ingeschakeld.

MAXIMAAL KOELEN IN- EN UITSCHAKELEN



Druk op de knop.

N.B.: Wanneer u maximaal koelen uitschakelt, blijft de airconditioning ingeschakeld.

VERWARMDE VOORRUIT IN- EN UITSCHAKELEN



Druk op de knop om een dunne laag ijs of mist van de voorruit te verwijderen. De verwarmde voorruit wordt na een korte tijd uitgeschakeld.

N.B.: Zorg dat de motor draait voordat u de verwarmde voorruit inschakelt.

N.B.: Het systeem werkt niet als de accu bijna leeg is.

VERWARMDE ACHTERRUIT IN- EN UITSCHAKELEN



Druk op de knop om een dunne laag ijs of mist van de achterraut te wissen. De verwarmde achterraut wordt na een korte tijd uitgeschakeld.

Klimaatregeling - Auto's met: Automatische temperatuurregeling

N.B.: *Gebruik geen agressieve chemicaliën, scheermesjes of andere scherpe voorwerpen om de binnenzijde van de verwarmde achterraut te reinigen of om stickers te verwijderen van de binnenzijde van de verwarmde achterraut. Dit kan immers schade aan de verwarmingsdraden van de verwarmde achterraut veroorzaken die niet wordt gedekt door de voertuigarantie.*

DE VENTILATORMOTORSNELHEID INSTELLEN



N.B.: *Lampjes op het instrumentenpaneel gaan branden om de ventilatormotorsnelheid aan te duiden.*

VERWARMDE SPIEGELS IN-EN UITSCHAKELLEN

Als u de achterrautverwarming aanzet, worden de verwarmde buitenspiegels ingeschakeld.

N.B.: *Gebruik geen krabber om de spiegels ijsvrij te maken en verstel het spiegelglas niet als het is vastgevroren.*

N.B.: *Reinig het spiegelhuis of spiegelglas niet met agressieve schuurmiddelen, brandstof of andere reinigingsmiddelen op petroleumbasis. De voertuigarantie dekt wellicht geen schade aan de spiegelbehuizing of het glas.*

DE TEMPERATUUR INSTELLEN

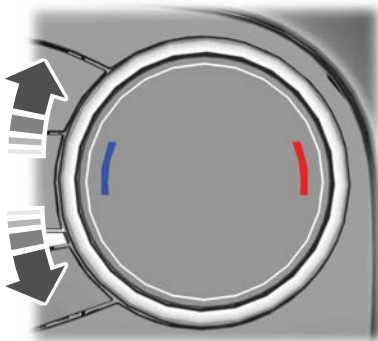

Draai de temperatuurregeling linksom voor koelere temperatuurinstellingen.

Draai de temperatuurregeling rechtsom voor warmere temperatuurinstellingen.

N.B.: *U kunt de temperatuur instellen tussen 15,5–29,5°C.*

LUCHTSTROOM RICHTEN

LUCHT NAAR DE LUCHTROOSTERS VAN DE VOORRUIT LEIDEN



LUCHT NAAR DE LUCHTROOSTERS IN HET DASHBOARD LEIDEN



Klimaatregeling - Auto's met: Automatische temperatuurregeling

LUCHT NAAR DE LUCHTROOSTERS VAN DE BEENRUIMTE LEIDEN



AUTOMATISCHE MODUS

AUTOMATISCHE MODUS IN- EN UITSCHAKELLEN

AUTO Druk op de knop om de automatische modus in te schakelen. Druk meermaals op de knop om de automatische modus aan te passen.

N.B.: Wanneer u de automatische modus inschakelt, gaan de lampjes op de regeling van de ventilatormotor niet branden om de ventilatormotorsnelheid aan te duiden.

Pas de regeling van de ventilatormotor of de luchtverdeling aan om de automatische modus uit te schakelen.

CONTROLELAMPJES AUTOMATISCHE MODUS

De statuslampjes bevinden zich op de knop voor automatische modus.

Status controlelampje automatische modus	Omschrijving
Eén controlelampje brandt.	De snelheid van de ventilatormotor wordt gereduceerd. Gebruik deze instelling om het geluid van de ventilatormotor te reduceren. Met deze instelling duurt het langer om het interieur af te koelen.
Twee controlelampjes branden.	De snelheid van de ventilatormotor is gemiddeld.
Drie controlelampjes branden.	De snelheid van de ventilatormotor wordt verhoogd. Met deze instelling wordt het interieur sneller afgekoeld. Met deze instelling wordt het geluid van de ventilatormotor luider.

Klimaatregeling - Auto's met: Automatische temperatuurregeling

TIPS VOOR KLIMAATREGELING

Algemene tips

- Wanneer de luchtrecirculatiestand langdurig wordt ingeschakeld, kunnen de ruiten beslaan.
- Het is mogelijk dat er wat lucht uit de luchtroosters in de beenruimte komt, ongeacht de instelling voor de luchtverdeling.
- Rijd niet met het systeem uitgeschakeld of met voortdurend ingeschakelde luchtrecirculatie om ophoping van vocht in de auto te voorkomen.
- Plaats geen voorwerpen onder de voorstoelen, want dit kan de luchtstroom naar de achterbank belemmeren.
- Verwijder sneeuw, ijs of bladeren uit het luchtinlaatgedeelte onder aan de voorruit.
- Om sneller een aangename temperatuur te bereiken bij warm weer, rijdt u met geopende ruiten totdat u koude lucht door de luchtroosters voelt stromen.

Automatische klimaatregeling

- U hoeft de instellingen niet aan te passen wanneer het interieur van de auto uitzonderlijk warm of koud is. Als u de ingestelde temperatuur wilt behouden, kunt u het beste de automatische modus gebruiken.
- Het systeem past zich aan om het interieur zo snel mogelijk te verwarmen of af te koelen tot de door u ingestelde temperatuur.
- Voor een efficiënte werking van het systeem moeten de luchtroosters in het dashboard en opzij volledig geopend zijn.

- Als u op **AUTO** drukt terwijl het buiten koud is, leidt het systeem de luchtstroom door de luchtroosters voor de voorruit en de zijruiten. Daarnaast kan de ventilatormotor op een lagere temperatuur draaien totdat de motor is opgewarmd.
- Als u op **AUTO** drukt terwijl het buiten en in de auto warm is, gebruikt het systeem luchtrecirculatie om het interieur optimaal te koelen. De snelheid van de ventilatormotor kan ook afnemen totdat de lucht is gekoeld.

Het interieur snel verwarmen

1. Druk op **AUTO**.
2. Stel de temperatuurfunctie op de gewenste stand in.

Aanbevolen instellingen voor verwarmen

1. Druk op **AUTO**.
2. Stel de temperatuurfunctie op de gewenste stand in. Gebruik 22°C als startpunt en pas vervolgens de instelling naar behoefte aan.

Het interieur snel koelen

1. Druk op **MAX A/C**.
2. Rijd even met de ramen open.

Aanbevolen instellingen voor koelen

1. Druk op **AUTO**.
2. Stel de temperatuurfunctie op de gewenste stand in. Gebruik 22°C als startpunt en pas vervolgens de instelling naar behoefte aan.

Klimaatregeling - Auto's met: Automatische temperatuurregeling

De zijruiten ontwasemen bij koud weer

1. Druk kort op de knop voor ontdooien of maximaal ontdooien.
2. Stel de temperatuurregeling op de gewenste stand in. Gebruik 22°C als startpunt en pas vervolgens de instelling naar behoefte aan.

Klimaatregeling - Auto's met: Handbediende temperatuurregeling

KLIMAATREGELING IN- EN UITSCHAKELEN



Druk op de knop.

LUCHTRECIRCULATIE IN- EN UITSCHAKELEN



Druk op de knop.

N.B.: De lucht in het interieur wordt gerecirculeerd.

AIRCONDITIONING IN- EN UITSCHAKELEN



Druk op de knop.

N.B.: In bepaalde omstandigheden kan de aircocompressor blijven werken nadat u de airconditioning hebt uitgeschakeld.

N.B.: Om het systeem en de componenten ervan in goede staat te houden, dient u minstens één keer per maand minstens twee minuten de airconditioning in te schakelen en uw voertuig stationair te laten draaien.

MAXIMAAL ONTDOOIEN IN- EN UITSCHAKELEN



Draai de temperatuurknop rechtsom voorbij de hoogste instelling om maximaal te ontdooien.

N.B.: De temperatuurregeling veert terug naar de hoogste instelling.

N.B.: Wanneer u maximaal ontdooien inschakelt, worden de verwarmde voorruit, de verwarmde achterruit en de airconditioning ingeschakeld. De ventilatormotor wordt ingesteld op de hoogste snelheid.

N.B.: Wanneer u maximaal ontdooien inschakelt, blijven de verwarmde voorruit en de verwarmde achterruit ingeschakeld.

MAXIMAAL KOELEN IN- EN UITSCHAKELEN



Draai de temperatuurknop linksom voorbij de laagste instelling om maximaal te koelen.

koelen.

N.B.: De temperatuurregeling veert terug naar de laagste instelling.

N.B.: Wanneer u maximaal koelen uitschakelt, blijft de airconditioning ingeschakeld.

VERWARMDE VOORRUIT IN- EN UITSCHAKELEN



Druk op de knop om een dunne laag ijs of mist van de voorruit te verwijderen. De verwarmde voorruit wordt na een korte tijd uitgeschakeld.

N.B.: Zorg dat de motor draait voordat u de verwarmde voorruit inschakelt.

N.B.: Het systeem werkt niet als de accu bijna leeg is.

Klimaatregeling - Auto's met: Handbediende temperatuurregeling

VERWARMDE ACHTERRUIT IN-EN UITSCHAKELEN



Druk op de knop om een dunne laag ijs of mist van de achterruit te wissen. De verwarmde achterruit wordt na een korte tijd uitgeschakeld.

N.B.: Zorg dat de motor draait vooraleer de verwarmde ruiten te bedienen.

N.B.: Gebruik geen scheermesjes of andere scherpe voorwerpen om de binnenkant van de verwarmde achterruit stickervrij of schoon te maken. De voertuiggarantie dekt wellicht geen schade aan de verwarmingsdraden van de achterruit.

DE VENTILATORMOTORSNELHEID INSTELLEN



N.B.: Lampjes op het instrumentenpaneel gaan branden om de ventilatormotorsnelheid aan te duiden.

N.B.: Wanneer u de ventilatormotor uitschakelt, wordt de airconditioning uitgeschakeld en kunnen de ruiten beslaan.

VERWARMDE SPIEGELS IN-EN UITSCHAKELEN

Als u de achterruitverwarming aanzet, worden de verwarmde buitenspiegels ingeschakeld.

N.B.: Gebruik geen krabber om de spiegels ijsvrij te maken en verstel het spiegelglas niet als het is vastgevroren.

N.B.: Reinig het spiegelhuis of spiegelglas niet met agressieve schuurmiddelen, brandstof of andere reinigingsmiddelen op petroleumbasis. De voertuiggarantie dekt wellicht geen schade aan de spiegelbehuizing of het glas.

DE TEMPERATUUR INSTELLEN

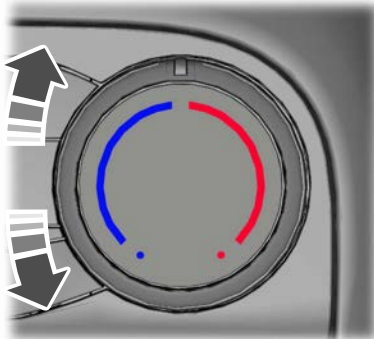

Draai de temperatuurregeling linksom voor koelere temperatuurinstellingen.

Draai de temperatuurregeling rechtsom voor warmere temperatuurinstellingen.

LUCHTSTROOM RICHTEN

LUCHT NAAR DE LUCHTROOSTERS VAN DE VOORRUIT LEIDEN



Klimaatregeling - Auto's met: Handbediende temperatuurregeling

LUCHT NAAR DE LUCHTROOSTERS IN HET DASHBOARD LEIDEN



LUCHT NAAR DE LUCHTROOSTERS VAN DE BEENRUIMTE LEIDEN



TIPS VOOR KLIMAATREGELING

Algemene tips

- Wanneer de luchtrecirculatiestand langdurig wordt ingeschakeld, kunnen de ruiten beslaan.
- Het is mogelijk dat er wat lucht uit de luchtroosters in de beenruimte komt, ongeacht de instelling voor de luchtverdeling.
- Rijd niet met het systeem uitgeschakeld of met voortdurend ingeschakelde luchtrecirculatie om ophoping van vocht in de auto te voorkomen.
- Plaats geen voorwerpen onder de voorstoelen, want dit kan de luchtstroom naar de achterbank belemmeren.
- Verwijder sneeuw, ijs of bladeren uit het luchtinlaatgedeelte onder aan de voorruit.
- Om sneller een aangename temperatuur te bereiken bij warm weer, rijdt u met geopende ruiten totdat u koude lucht door de luchtroosters voelt stromen.

Het interieur snel verwarmen

1. Stel de aanjagersnelheid op de hoogste stand in.
2. Stel de temperatuurregeling op de hoogste stand in.
3. Lucht stroomt door de luchtroosters van de beenruimte.

Aanbevolen instellingen voor verwarmen

1. Stel de aanjagersnelheid op de middelste stand in.
2. Stel de temperatuurregeling op de middelste stand van de instellingen voor heet in.
3. Lucht stroomt door de luchtroosters van de beenruimte.

Het interieur snel koelen

1. Druk op **MAX A/C**.
2. Rijd even met de ramen open.

Aanbevolen instellingen voor koelen

1. Stel de aanjagersnelheid op de middelste stand in.
2. Stel de temperatuurregeling op de middelste stand van de instellingen voor koud in.
3. Lucht stroomt door de luchtroosters in het dashboard.

De zijruiten ontwasemen bij koud weer

1. Richt de lucht naar de luchtroosters van het dashboard en de voorruit.
2. Druk kort op **A/C**.
3. Stel de temperatuurregeling op de gewenste stand in.
4. Stel de aanjagersnelheid op de hoogste stand in.

Klimaatregeling - Auto's met: Handbediende temperatuurregeling

5. Richt de lucht naar de zijruiten.
6. Sluit de luchtroosters in het dashboard.

Stoelen

DE JUISTE ZITPOSITIE INNEMEN



WAARSCHUWING: Zet de rugleuning niet te ver achterover. Daardoor kan de inzittende namelijk onder de veiligheidsgordel doorglijden, wat bij een botsing tot verwondingen kan leiden.



WAARSCHUWING: Ga altijd rechtop tegen uw rugleuning zitten, met uw voeten op de vloer.



WAARSCHUWING: Plaats geen voorwerpen hoger dan de bovenkant van de rugleuning. Als u deze instructie niet opvolgt, kan dit leiden tot al dan niet dodelijke verwondingen bij bruusk remmen of een botsing.

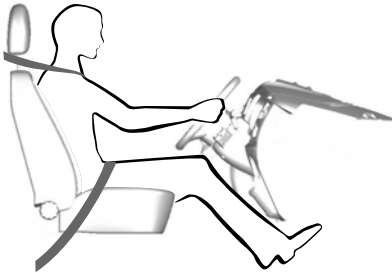

Wanneer u de veiligheidsgordel correct draagt, kunnen de stoel, hoofdsteun, veiligheidsgordel en airbags bij een eventuele aanrijding optimale bescherming bieden.

Er wordt aangeraden de volgende richtlijnen in acht te nemen:

- Ga rechtop zitten met de onderzijde van uw rug zover mogelijk naar achteren.
- Kantel de rugleuning stoel niet zo ver dat uw torso meer dan 30° ten opzichte van de positie rechtop is.
- Stel de hoofdsteun zodanig in, dat de bovenzijde gelijkligt met de bovenzijde van uw hoofd. Stel de hoofdsteun zover mogelijk naar voren in. Zorg hierbij ervoor dat u comfortabel zit.
- Houd voldoende afstand tussen uzelf en het stuurwiel. We raden een afstand van minimaal 25 cm tussen uw borstbeen en de kap van de airbag aan.
- Houd het stuurwiel met licht gebogen armen vast.
- Buig uw benen licht zodat u de pedalen volledig kunt indrukken.
- Leg de schouderriem van de veiligheidsgordel over het midden van uw schouder en de heupriem strak over uw heupen.

Zorg ervoor dat uw zitpositie comfortabel is en dat u de volledige controle over de auto hebt.

HOOFDSTEUNEN



WAARSCHUWING: Stel de hoofdsteunen correct af voordat u in de auto plaatsneemt en ermee gaat rijden. Dit helpt het risico op nekletsel in geval van een ongeval te minimaliseren. Verstel de hoofdsteun niet tijdens het rijden.



WAARSCHUWING: Breng de hoofdsteunen achteraan omhoog wanneer er passagiers op de achterbank zitten.

Stoelen



WAARSCHUWING: Verwijder de hoofdsteun niet als de stoel in gebruik is.

De hoofdsteunen afstellen

Stel de hoofdsteun zodanig af dat de bovenzijde ervan op gelijke hoogte komt met de bovenzijde van uw hoofd.

Hoofdsteunen omhoog brengen

1. Trek de hoofdsteun omhoog.
2. Zorg ervoor dat de hoofdsteun goed op zijn plaats komt te zitten.

Hoofdsteunen laten zakken

1. Druk op de vergrendelknop links.
2. Duw de hoofdsteun naar beneden.
3. Zorg ervoor dat de hoofdsteun goed op zijn plaats komt te zitten.

De hoofdsteunen verwijderen

Hoofdsteunen voorin

1. Kantel de rugleuning van de stoel zodat u voldoende ruimte hebt om de hoofdsteun te verwijderen.

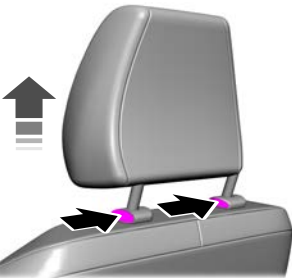

E251772

2. Druk de vergrendelknoppen samen.
3. Hef en verwijder de hoofdsteun.

Hoofdsteunen achter

1. Klap de rugleuning van de stoel vooruit, zodat u voldoende ruimte hebt om de hoofdsteun te verwijderen.

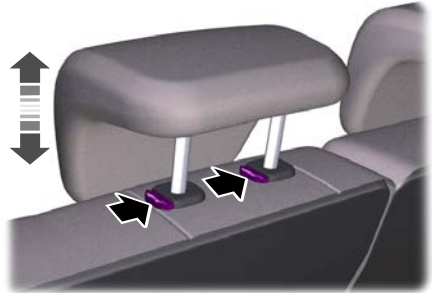

E135401

2. Druk de vergrendelknoppen samen.
3. Hef en verwijder de hoofdsteun.

HANDMATIG VERSTELBARE STOELN - AUTO'S ZONDER: HANDMATIGE LENDENSTEUN



WAARSCHUWING: Verstel de bestuurdersstoel niet tijdens het rijden.

De stoel naar achteren en naar voren bewegen



WAARSCHUWING: Schommel de stoel achteruit en vooruit om te controleren dat deze goed vergrendeld is. Als de stoel niet vergrendeld is, kan dat gevaarlijk zijn bij een botsing en kan het leiden tot ernstige of dodelijke verwondingen.

Stoelen

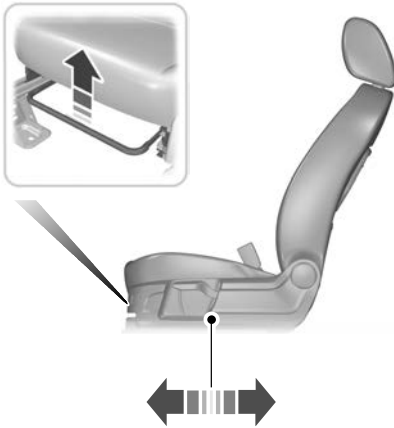

E147926

De rugleuning aanpassen

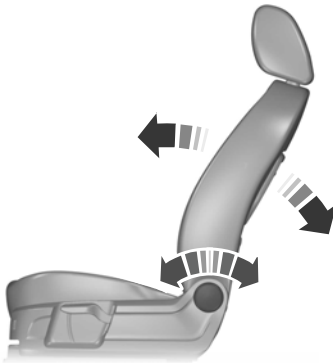

E265553

De stoelhoogte aanpassen

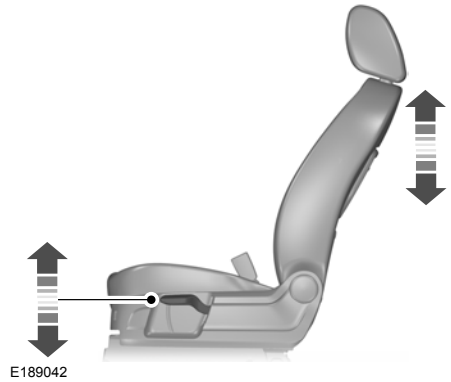

E189042

HANDMATIG VERSTELBARE STOELN - AUTO'S MET: HANDMATIGE LENDENSTEUN



WAARSCHUWING: Verstel de bestuurdersstoel niet tijdens het rijden.

De stoel naar achteren en naar voren bewegen



WAARSCHUWING: Schommel de stoel achteruit en vooruit om te controleren dat deze goed vergrendeld is. Als de stoel niet vergrendeld is, kan dat gevaarlijk zijn bij een botsing en kan het leiden tot ernstige of dodelijke verwondingen.

Stoelen

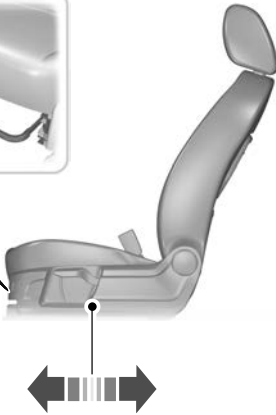

E147926

De stoelhoogte aanpassen

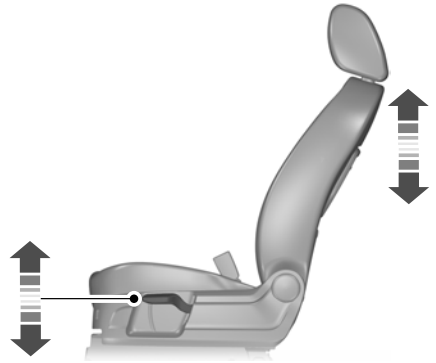

E189042

De rugleuning aanpassen

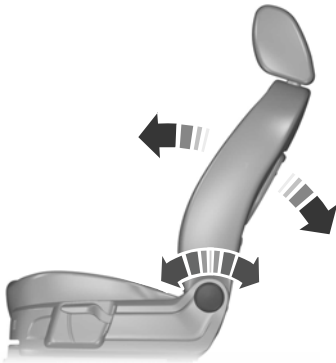

E265553

Lendensteun afstellen

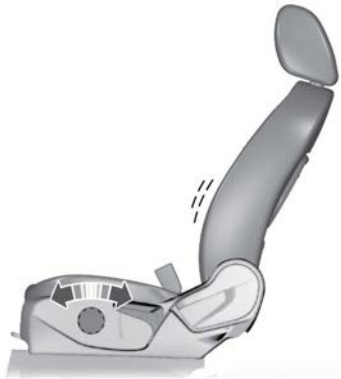

E161564

Stoelen

HANDMATIG VERSTELBARE STOELN - AUTO'S MET: STOELN MET MASSAGEFUNCTIE



WAARSCHUWING: Verstel de bestuurdersstoel niet tijdens het rijden.

De stoel naar achteren en naar voren bewegen



WAARSCHUWING: Schommel de stoel achteruit en vooruit om te controleren dat deze goed vergrendeld is. Als de stoel niet vergrendeld is, kan dat gevaarlijk zijn bij een botsing en kan het leiden tot ernstige of dodelijke verwondingen.

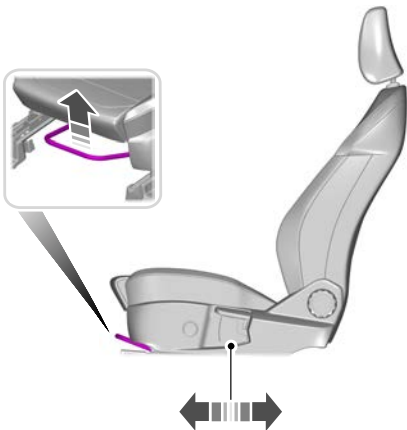

De rugleuning aanpassen

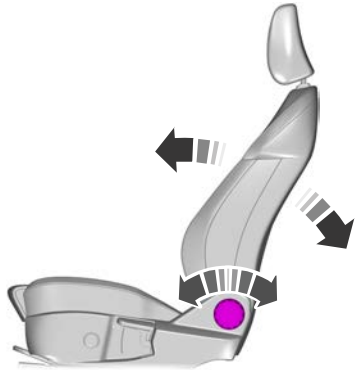

De stoelhoogte aanpassen

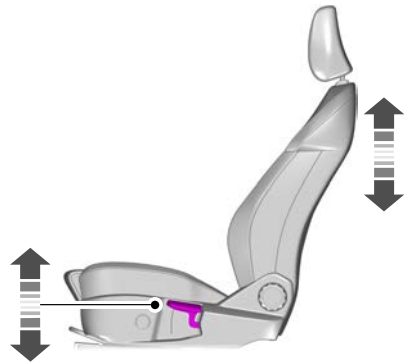

Stoelen

Lendensteun afstellen

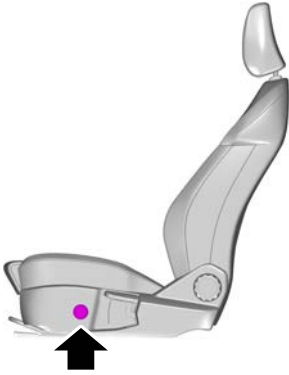

Druk op de knop om de stoelinstellingen weer te geven.

Gebruik het touchscreen om de lendensteun te verstellen.

Stoelen met massagefunctie inschakelen



1. Druk op de knop om de stoelinstellingen weer te geven.
2. Selecteer **Massage**.

Stoelen met massagefunctie uitschakelen

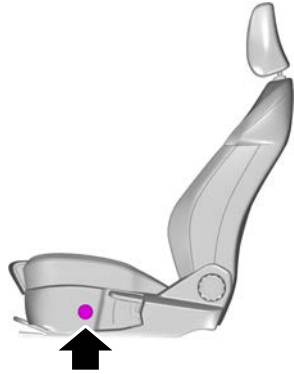

1. Druk op de knop om de stoelinstellingen weer te geven.
2. Selecteer **Massage**.
3. Selecteer **Aanpassing**.

Instellingen van de stoel met massagefunctie aanpassen

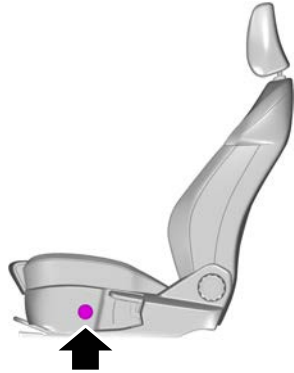

1. Druk op de knop om de stoelinstellingen weer te geven.
2. Selecteer **Massage**.

Stoelen

3. Gebruik het touchscreen om de instellingen van de stoelen met massagefunctie aan te passen.

ACHTERBANK

De rugleuning neerklappen



WAARSCHUWING: Als u de rugleuning neerklapt, moet u voorzichtig zijn dat uw vingers niet bekneld raken tussen het mechanisme.

1. Schuif de hoofdsteunen naar beneden.

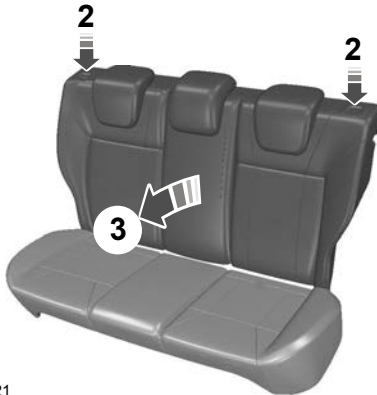

E248521

2. Druk de ontgrendelknoppen in en houd deze ingedrukt.
3. Duw de rugleuning naar voren.

N.B.: Probeer niet het zitkussen van de achterban naar voren te klappen.

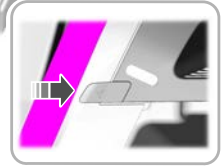
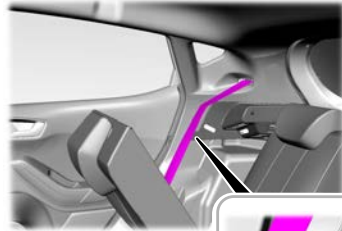

E249321

4. Plaats de veiligheidsgordels in de klemmen op het bekledingspaneel aan de buitenzijde.

N.B.: Zorg dat de veiligheidsgordel volledig in het oprolmechanisme zit.

De rugleuning uitklappen



WAARSCHUWING: Wanneer u de rugleuningen van de stoelen uitklapt, moet u ervoor zorgen dat de veiligheidsgordels niet klem raken achter de stoel.



WAARSCHUWING: Zorg dat de stoelen en de rugleuningen goed bevestigd zijn en helemaal vergrendeld zijn in de vergrendelingen.

VERWARMDE STOELN



WAARSCHUWING: Wees voorzichtig bij het gebruik van de stoelverwarming als u geen pijn op uw huid kunt voelen als gevolg van hoge leeftijd, chronische ziekte, diabetes, ruggengraatletsel, medicatie,

alcoholgebruik, uitputting of andere fysieke omstandigheden. De stoelverwarming kan zelfs bij lage temperatuur brandwonden veroorzaken, met name indien ze gedurende langere tijd gebruikt wordt. Als u deze instructie negeert, kan dat verwondingen tot gevolg hebben.

WAARSCHUWING: Plaats niets op de stoel dat mogelijk de warmte tegenhoudt, bijvoorbeeld een stoelhoes of een kussen. Hierdoor kan de stoel oververhit raken. Als u deze instructie negeert, kan dat verwondingen tot gevolg hebben.

WAARSCHUWING: Prik niet met scherpe voorwerpen in het zitkussen of de rugleuning van de stoel. Dit kan het verwarmingselement beschadigen en kan oververhitting veroorzaken. Als u deze instructie negeert, kan dat verwondingen tot gevolg hebben.

Schakel de stoelverwarming niet in als de stoel nat is.

De knop voor stoelverwarming bevindt zich op de bediening voor klimaatregeling.



Druk meermaals op de knoppen om de temperatuur aan te passen.

AFNEEMBARE STOELHOEZEN

Voorzorgsmaatregelen afneembare stoelbekleding

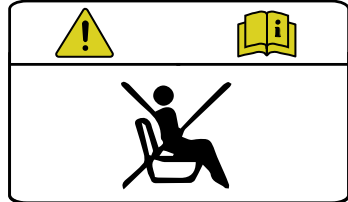

Gebruik de stoelen niet wanneer u de stoelbekleding hebt verwijderd.

N.B.: Na verschillende wasbeurten kan de stof van de stoelbekleding slijten.

De stoelbekleding verwijderen

Voorstoelen

Bekleding rugleuning stoel

1. Kantel de rugleuning van de stoel naar achteren.
2. Hef de hoofdsteun omhoog.



3. Open de rits voorzichtig.
4. Verwijder de stoelbekleding voorzichtig.

Stoelen

Bekleding zitkussen stoel

1. Kantel de rugleuning van de stoel naar achteren.

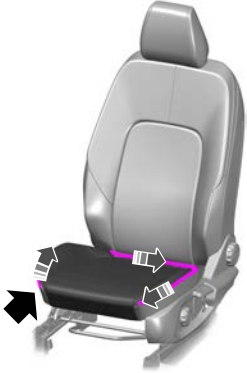

2. Open de rits voorzichtig.
3. Verwijder de stoelbekleding voorzichtig.

Zitplaatsen achterin

Bekleding zitkussen stoel

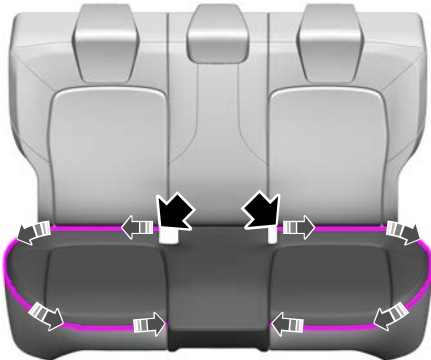

1. Open de rits voorzichtig.
2. Verwijder de stoelbekleding voorzichtig.

Bekleding rugleuning stoelen

1. Hef de hoofdsteun omhoog.
2. Klap de rugleuning van de stoel in.



3. Open de rits voorzichtig.
4. Verwijder de stoelbekleding voorzichtig.
5. Hef de hoofdsteunen omhoog.
6. Klap de rugleuning van de stoel in.



7. Open de rits voorzichtig.
8. Verwijder de stoelbekleding voorzichtig.

Stoelen

De stoelbekleding aanbrengen

Voorstoelen

Bekleding rugleuning stoel

1. Kantel de rugleuning van de stoel naar achteren.
2. Hef de hoofdsteun omhoog.



3. Sluit de rits voorzichtig ongeveer 100 mm.
4. Plaats de stoelbekleding op de rugleuning van de stoel.



5. Sluit de rits voorzichtig.

Bekleding zitkussen stoel

1. Kantel de rugleuning van de stoel naar achteren.



2. Sluit de rits voorzichtig ongeveer 100 mm.
3. Plaats de stoelbekleding op het zitkussen van de stoel.



4. Sluit de rits voorzichtig.
5. Plaats en bevestig de stoelbekleding over de voorzijde van het zitkussen van de stoel.

Stoelen

Zitplaatsen achterin

Bekleding zitkussen stoel

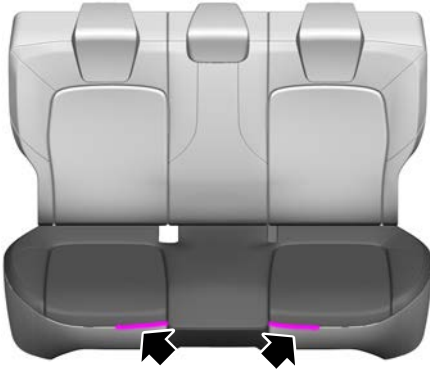

1. Sluit de ritsen voorzichtig ongeveer 100 mm.
2. Plaats de stoelbekleding op het zitkussen van de stoel.

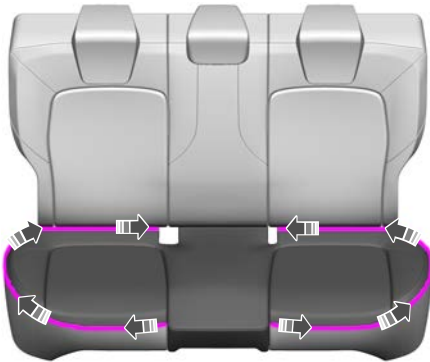

3. Sluit de ritsen voorzichtig.
4. Plaats en bevestig de stoelbekleding over de voor- en achterzijde in het midden van het zitkussen van de stoel.

Bekleding rugleuning stoelen

1. Hef de hoofdsteunen omhoog.
2. Klap de rugleuning van de stoel in.



3. Sluit de rits voorzichtig.
4. Plaats en bevestig de stoelbekleding aan de zijkant van de rugleuning van de stoel.



5. Sluit de rits voorzichtig.
6. Klap de rugleuning van de stoel uit.
7. Plaats en bevestig de stoelbekleding aan de onderkant van de rugleuning van de stoel.

Stoelen

8. Hef de hoofdsteun omhoog.
9. Klap de rugleuning van de stoel in.



10. Sluit de rits voorzichtig.
11. Plaats en bevestig de stoelbekleding aan de zijkant van de rugleuning van de stoel.

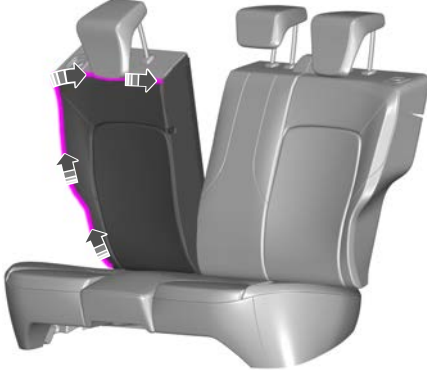

12. Sluit de rits voorzichtig.
13. Klap de rugleuning van de stoel uit.
14. Plaats en bevestig de stoelbekleding aan de onderkant van de rugleuning van de stoel.

Waarschuwingssysteem stoelbezetting achteraan

WAT IS HET WAARSCHUWINGSSYSTEEM STOELBEZETTING ACHTERAAN

Het waarschuwingssysteem voor stoelbezetting achteraan controleert de voertuigomstandigheden en vraagt u om te kijken of er passagiers op de achterbank zitten wanneer u het contact uitzet.

HOE HET WAARSCHUWINGSSYSTEEM VOOR STOELBEZETTING ACHTERAAN WERKT

Het systeem controleert of achterportieren zijn geopend en gesloten, om aan te kunnen geven dat er mogelijk een passagier op de achterbank zit.

Er wordt een bericht weergegeven in het informatie- en entertainmentscherm en er klinkt een waarschuwingssignaal wanneer u het contact uitzet nadat aan een van de volgende voorwaarden is voldaan:

- Een achterportier wordt geopend of gesloten terwijl het contact aan staat.
- U zet het contact aan binnen 15 minuten nadat een achterportier is geopend en gesloten.
- U zet het contact aan binnen 15 minuten nadat het systeem de waarschuwing heeft getoond of laten horen.

VOORZORGSMAATREGELEN WAARSCHUWINGSSYSTEEM STOELBEZETTING ACHTERAAN



WAARSCHUWING: Op warme dagen kan de temperatuur in de auto zeer snel oplopen. Als personen of dieren worden blootgesteld aan deze hoge temperaturen, zelfs gedurende een korte tijd, kan dit leiden tot de dood of ernstig warmtegerelateerd letsel, waaronder hersenbeschadiging. Met name kleine kinderen lopen meer risico.



WAARSCHUWING: Laat kinderen of huisdieren niet zonder toezicht in uw auto achter. Als u deze instructie negeert, kan dat al dan niet dodelijke verwondingen tot gevolg hebben.

BEPERKINGEN WAARSCHUWINGSSYSTEEM STOELBEZETTING ACHTERAAN

Het systeem detecteert geen voorwerpen of passagiers op de achterbank. Het systeem houdt bij wanneer achterportieren worden geopend en gesloten.

N.B.: Het is mogelijk om een waarschuwing te krijgen wanneer er niemand op de achterbank zit, maar wel aan alle voorwaarden voor een waarschuwing voldaan is.

N.B.: Het is mogelijk om geen waarschuwing te krijgen wanneer er iemand op de achterbank zit, als niet aan alle voorwaarden voor een waarschuwing voldaan is. Dit is bijvoorbeeld mogelijk als een passagier op de achterbank niet via een achterportier in de auto stapt.

Waarschuwingssysteem stoelbezetting achteraan

N.B.: De waarschuwing klinkt niet wanneer het voorportier wordt geopend voordat u het contact uitzet.

HET WAARSCHUWINGSSYSTEEM STOELBEZETTING ACHTERAAN IN- EN UITSCHAKELEN

1. Druk op **Instellingen** op het aanraakscherm.
2. Druk op **Voertuig**.
3. Schakel **Waarschuwing voor inzittenden achter** in of uit.

N.B.: De standaardinstelling is aan.

N.B.: Als u een volledige reset uitvoert, wordt het systeem weer ingeschakeld.

Halfjaarlijkse herinnering (indien aanwezig)

Als u het systeem uitschakelt, verschijnt er om de zes maanden een bericht ter herinnering dat het systeem is uitgeschakeld. U kunt het systeem weer inschakelen of uitgeschakeld laten.

CONTROLELAMPEN WAARSCHUWINGSSYSTEEM STOELBEZETTING ACHTERAAN



Mededeling

Controleer de achterbank op inzittenden.

Wordt weergegeven wanneer u de auto uitzet nadat aan de voorwaarden voor een waarschuwing voldaan is.

Het bericht wordt kortstondig weergegeven. Druk op **Sluit** om het bericht te bevestigen en te verwijderen.

N.B.: Afhankelijk van uw SYNC-versie kan de afbeelding er anders uitzien dan wat u hier ziet.

GELUIDSSIGNALEN WAARSCHUWINGSSYSTEEM STOELBEZETTING ACHTERAAN

Klinkt wanneer u de auto uitzet nadat aan de voorwaarden voor een waarschuwing voldaan is.

De waarschuwing klinkt kortstondig.

USB-poorten

LOCATIE VAN DE USB-POORTEN

USB-poorten voor gegevensoverdracht



De USB-poorten kunnen op de volgende locaties zijn aangebracht:

- Op het onderste dashboard onder de klimaatregeling.
- In de middenconsole.

N.B.: Via deze USB-poorten kunt u ook apparaten opladen.

N.B.: Niet alle USB-poorten in de auto zijn geschikt voor gegevensoverdracht.

N.B.: We raden aan alleen kabels en adapters te gebruiken die gecertificeerd zijn volgens USB-IF. Niet-gecertificeerde kabels en adapters zullen wellicht niet werken.

USB-poorten alleen voor opladen



De USB-poorten kunnen op de volgende locaties zijn aangebracht:

- Onder aan het dashboard.
- Op het bovenste dashboard.
- In het mediavak.
- In de middenconsole.
- Aan de achterzijde van de middenconsole.
- In de bagageruimte.
- In de kofferbak vooraan.

MEDIA AF SPELEN MET DE USB-POORT



WAARSCHUWING: Afleiding tijdens het rijden kan leiden tot verlies van de controle over de auto, aanrijdingen en verwondingen. We adviseren zeer voorzichtig te werk te gaan bij het gebruik van apparatuur die uw aandacht van de weg kan afleiden. Uw hoofdverantwoordelijkheid is de veilige bediening van de auto. We raden het gebruik van handheld-apparaten tijdens het rijden af en adviseren waar mogelijk het gebruik van spraakgestuurde systemen. Zorg dat u zich bewust bent van alle nationale wetten met betrekking tot het gebruik van elektronische apparaten tijdens het rijden.

Sluit uw apparaat aan op de USB-poort.



Druk op de audioknop in de functiebalk.

Selecteer **Bronnen**.



Selecteer de optie USB.



Druk hierop om een nummer af te spelen. Druk hier nogmaals op om het nummer te pauzeren.



Druk hierop om naar het volgende nummer te gaan.

Houd dit ingedrukt om snel vooruit door het nummer te gaan.



Druk hier eenmaal op om terug te gaan naar het begin van een nummer. Druk hier meermaals op om terug te gaan naar vorige nummers.

Houd dit ingedrukt om snel achteruit te gaan.

USB-poorten

EEN APPARAAT OPLADEN

Sluit uw apparaat aan op de USB-poort.

USB-poorten voor gegevensoverdracht



U kunt uw apparaat opladen via de USB-poort voor gegevensoverdracht wanneer SYNC is ingeschakeld.

USB-poorten alleen voor opladen



U kunt uw apparaat opladen via de USB-poort alleen voor opladen wanneer de auto in de accessoirestand staat of wanneer de motor draait.

Voedingspunt

WAT IS HET VOEDINGSPUNT

Het voedingspunt is geschikt voor apparaten met een uitgangsadapter van 12 V.

VOORZORGSMAATREGELEN VOEDINGSPUNT



WAARSCHUWING: Gebruik geen voedingspunt om een aansteker aan te steken. Verkeerd gebruik van de voedingspunten kan schade veroorzaken die niet door de voertuigarantie wordt gedekt en tot brand of ernstige verwondingen kan leiden.

Als de auto aanstaat, kunt u het voedingspunt gebruiken voor 12 V-apparaten met een maximale stroomsterkte van 15 A. Belast het voedingspunt met maximaal 12 V DC 180 W, anders kan er een zekering doorbranden. Sluit geen apparaat aan dat de auto van stroom voorziet via de voedingspunten. Dit kan schade aan de systemen van de auto veroorzaken. Hang geen accessoire aan de accessoireplug. Houd de kleppen van voedingspunten altijd gesloten wanneer het voedingspunt niet wordt gebruikt. Steek niets anders in het voedingspunt dan de stekker van een accessoire.

Om te voorkomen dat de accu leeg raakt:

- Gebruik het voedingspunt niet langer dan nodig wanneer de auto niet aan staat.
- Laat apparaten 's nachts niet aangesloten of wanneer u de auto voor een langere periode parkeert.

LOCATIE VAN VOEDINGSPUNTEN

Voedingspunten zijn op de volgende locaties aangebracht:

- Op het dashboard.
- In de middenconsole.
- Aan de achterzijde van de middenconsole.

VOORZORGSMAATREGELEN AANSTEKER



WAARSCHUWING: Sluit geen extra elektrische accessoires aan op de aanstekertitting. Verkeerd gebruik van de aansteker kan schade veroorzaken die niet door de voertuiggarantie wordt gedekt en kan tot brand of ernstige verwondingen leiden.

N.B.: *Als de voedingsspanning niet werkt nadat u het contact hebt uitgezet, zet u het contact aan.*

N.B.: *Als u de aansluiting gebruikt terwijl de motor niet draait, kan de accu leegraken.*

N.B.: *Als het contact aanstaat, kunt u het voedingspunt gebruiken voor 12 V-apparaten met een maximale stroomsterkte van 15 A.*

DE AANSTEKER GEBRUIKEN

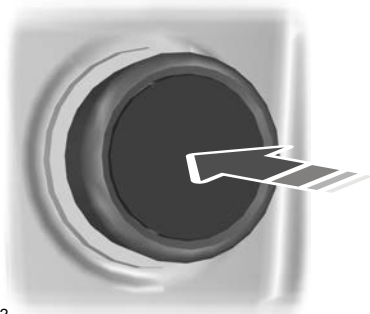

E103382

Druk het verwarmingselement in om de aansteker te laten gloeien. Na een korte tijd springt deze eruit.

Houd het verwarmingselement van de aansteker niet ingedrukt.

Draadloze oplader voor accessoires

LOCATIE VAN DE DRAADLOZE OPLADER VOOR ACCESSOIRES



Het oplaadgebied bevindt zich onder de klimaatregeling.



EEN DRAADLOOS APPARAAT OPLADEN



WAARSCHUWING: Apparaten voor draadloos opladen kunnen de werking van geïmplanteerde medische apparaten, inclusief pacemakers, beïnvloeden. Als u geïmplanteerde medische apparaten hebt, is het raadzaam dat u uw arts raadpleegt.

Plaats het apparaat in het afgebeelde gebied met de oplaadzijde omlaag om het opladen te beginnen. Het opladen stopt wanneer uw apparaat volledig is opgeladen.

Zorg dat het oplaadgebied schoon is en vrij is van obstructies voordat u een apparaat oplaadt, zodat het apparaat plat op het oplaadgebied kan worden geplaatst.

Het systeem ondersteunt één apparaat dat geschikt is voor draadloos opladen in het oplaadgebied.

U kunt de lader gebruiken wanneer de auto in de accessoirestand staat, wanneer de motor draait of wanneer SYNC is ingeschakeld.

N.B.: Als het apparaat buiten het afgebeelde gebied wordt geplaatst, kan dat het opladen beïnvloeden.

N.B.: De oplaadtijd en de temperatuur zijn afhankelijk van het gebruikte apparaat. Het systeem stopt met opladen als het apparaat een hoge temperatuur bereikt.

N.B.: Voor apparaten zonder ingebouwde Qi-normen voor draadloos opladen is een extra Qi-ontvanger of huls vereist.

N.B.: Voor compatibele apparaten met ingebouwde Qi-ontvanger voor draadloos opladen kunnen de oplaadprestaties worden beïnvloed als uw apparaat in een hoes zit. De hoes moet wellicht worden verwijderd om uw apparaat draadloos op te laden.

N.B.: Software- en firmware-updates voor uw apparaat kunnen de oplaadprestaties beïnvloeden.

Plaats geen voorwerpen met een magneetstroom, bijvoorbeeld identiteitskaarten, parkeertickets of creditcards in de buurt van het oplaadgebied wanneer u een apparaat oplaadt. Hierdoor kan de magneetstroom worden beschadigd.

Plaats geen metalen voorwerpen, bijvoorbeeld afstandsbedieningen, munten of sleutels in de buurt van het oplaadgebied wanneer u een apparaat oplaadt. Metalen voorwerpen kunnen warm worden en de oplaadprestaties verminderen.

Draadloze oplader voor accessoires

CONTROLELAMPJES DRAADLOZE OPLADER VOOR ACCESSOIRES



Wordt weergegeven in de SYNC-statusbalk wanneer een apparaat wordt opgeladen.

DRAADLOZE OPLADER VOOR ACCESSOIRES – PROBLEMEN OPLOSSEN

DRAADLOZE OPLADER VOOR ACCESSOIRES – INFORMATIEMELDINGEN

Mededeling	Handeling
Draadloze oplader actief	Wordt weergegeven wanneer het draadloos opladen is gestart.
Opladen afgebroken Telefoon scheef of object tussen telefoon en oplader herkend. Verhelp probleem om opladen te hervatten.	Wordt weergegeven wanneer het draadloos opladen is gestopt. Verwijder voorwerpen van het oplaadoppervlak en plaats de telefoon in het midden van het oplaadoppervlak.

Opbergruimte

BEKERHOUDERS

VOORZORGSMAATREGELEN BEKERHOUDER



WAARSCHUWING: Wees voorzichtig wanneer u voorwerpen of hete dranken in de bekerhouders plaatst. Voorwerpen kunnen loskomen of drank kan worden gemorst bij bruusk remmen, acceleratie of botsingen. Als u deze instructie negeert, kan dat verwondingen tot gevolg hebben.

OPBERGRUIMTE ONDER VLOER

LOCATIE VAN DE OPBERGRUIMTE ONDER DE VLOER VAN DE BAGAGERUIMTE - AUTO'S ZONDER: MINI-RESERVEWIEL

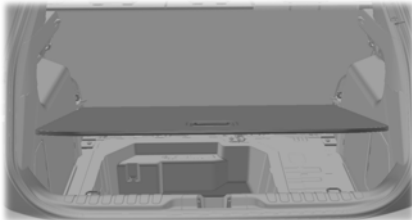

VLOER VAN BAGAGERUIMTE AFSTELLEN

De vloer van de bagageruimte verlagen

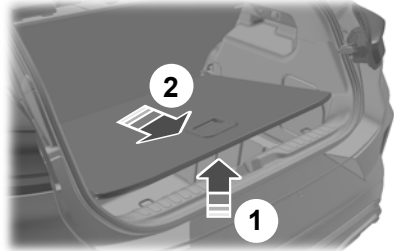

1. Hef de vloer van de bagageruimte omhoog.
2. Trek de vloer van de bagageruimte naar achteren.

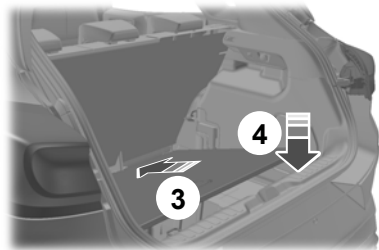

3. Duw de vloer van de bagageruimte naar de onderkant van de achterstoelen toe.

N.B.: De steunen met veer komen in positie.

4. Breng de vloer van de bagageruimte omlaag.

Opbergruimte

De vloer van de bagageruimte verhogen



1. Hef de vloer van de bagageruimte omhoog.

N.B.: De steunen met veer komen in positie.



2. Verplaats de vloer van de bagageruimte op de steunen met veer.
3. Breng de vloer van de bagageruimte omlaag.

Motor starten en stoppen

DE MOTOR STARTEN EN STOPPEN – VOORZORGSMAATREGELEN



WAARSCHUWING: Gebruik geen startvloeistof, bijvoorbeeld ether, in het luchtinlaatsysteem. Dergelijke vloeistof kan onmiddellijke motorschade door explosie en eventuele verwondingen veroorzaken.



WAARSCHUWING: Door uitlaatlekkages kunnen schadelijke en eventueel dodelijke gassen in het interieur dringen. Ruikt u uitlaatgassen in de auto, laat de auto dan onmiddellijk controleren. Rijd niet als u uitlaatgassen ruikt.



WAARSCHUWING: Door langdurig stationair draaien met hoge motortoerentallen kan tot zeer hoge temperaturen in de motor en het uitlaatsysteem leiden, waardoor het risico op brand of andere schade ontstaat.



WAARSCHUWING: Laat de motor niet stationair draaien en parkeer of rij de auto niet op droog gras of ander droog materiaal. Het emissiesysteem warmt de motorruimte en het uitlaatsysteem op, waardoor het risico op brand ontstaat.



WAARSCHUWING: Start de motor niet in een gesloten garage of in andere gesloten ruimtes. Uitlaatgassen zijn giftig. Open altijd de garage voordat u de motor start. Als u deze instructie negeert, kan dat al dan niet dodelijke verwondingen tot gevolg hebben.

Wanneer u de auto stopt en de motor gedurende langere tijd stationair laat draaien, raden we aan dat u een van de volgende handelingen uitvoert:

- Open de ruiten minstens 3 cm.
- Stel uw klimaatregeling in op buitenlucht.

CONTACTSLOT



E247596

N.B.: De sleutel moet schoon zijn voor u deze in enige slotcilinder steekt.

N.B.: Laat de sleutel niet te lang in het contactslot zitten wanneer de motor niet draait. Dit is om te voorkomen dat de accu van de auto leegraakt.

Het contact uitzetten

Zet de sleutel in stand **0**.

Contact in ACC-modus zetten

Zet de sleutel in stand **I**. Elektrische accessoires, bijvoorbeeld de radio, werken zonder dat de motor draait.

Motor starten en stoppen

Contact aanzetten

Zet de sleutel in stand **II**. Alle elektrische circuits en accessoires zijn operationeel en de waarschuwings- en controlelampen branden.

De motor starten

Zet de sleutel in stand **III**. Laat de sleutel los zodra de motor start.

DRUKKNOP CONTACTSCHAKELAAR



Het contact uitzetten

Wanneer het contact aan staat of in de accessoiremodus staat, drukt u eenmaal op de startknop zonder uw voet op het rem- of koppelingspedaal.

Contact in ACC-modus zetten

Wanneer het contact uit staat, drukt u eenmaal op de startknop zonder uw voet op het rem- of koppelingspedaal.

Alle elektrische circuits en accessoires zijn operationeel en de waarschuwings- en controlelampen branden.

De motor starten

Trap het rem- of koppelingspedaal in en druk op de startknop.

N.B.: Het systeem werkt misschien niet wanneer de passieve sleutel zich dicht bij metalen voorwerpen of elektronische apparaten bevindt, zoals sleutels of een mobiele telefoon.

N.B.: Om het contact aan te zetten en de motor te starten moet zich een geldige sleutel in de auto bevinden.

MOTOR STARTEN

EEN BENZINEMOTOR STARTEN - AUTOMATISCHE TRANSMISSIE, AUTO'S MET: CONTACT MET SLEUTEL

Voordat u de auto start, controleert u het volgende:

- Controleer of de koplampen en de elektrische accessoires uit zijn.
- Zorg ervoor dat de parkeerrem is geactiveerd.
- Controleer of de transmissie in de parkeerstand (P) staat.

1. Trap het rempedaal volledig in.

N.B.: Trap het gaspedaal niet in.



2. Zet de sleutel in stand **III**.

N.B.: U kunt 15 seconden lang of totdat de motor start proberen om de motor te starten.

N.B.: De motor start minder snel bij lagere temperaturen. De startmotor draait wellicht enkele seconden wanneer het erg koud is.

Motor starten en stoppen

EEEN BENZINEMOTOR STARTEN - AUTOMATISCHE TRANSMISSIE, AUTO'S MET: STARTDRUKKNOP

Voordat u de auto start, controleert u het volgende:

- Controleer of de koplampen en de elektrische accessoires uit zijn.
- Zorg ervoor dat de parkeerrem is geactiveerd.
- Controleer of de transmissie in de parkeerstand (P) staat.

1. Trap het rempedaal volledig in.

N.B.: Trap het gaspedaal niet in.



2. Druk op de startknop.

N.B.: U kunt 15 seconden lang of totdat de motor start proberen om de motor te starten.

N.B.: De motor start minder snel bij lagere temperaturen. De startmotor draait wellicht enkele seconden wanneer het erg koud is.

EEEN BENZINEMOTOR STARTEN - HANDGESCHAKELDE TRANSMISSIE, AUTO'S MET: CONTACT MET SLEUTEL

Voordat u de auto start, controleert u het volgende:

- Controleer of de koplampen en de elektrische accessoires uit zijn.
- Zorg ervoor dat de parkeerrem is geactiveerd.
- Controleer of de transmissie in neutraal staat.

1. Trap het koppelingspedaal volledig in.

N.B.: Trap het gaspedaal niet in.



2. Zet de sleutel in stand III.

N.B.: U kunt 15 seconden lang of totdat de motor start proberen om de motor te starten.

N.B.: De motor start minder snel bij lagere temperaturen. De startmotor draait wellicht enkele seconden wanneer het erg koud is.

EEEN BENZINEMOTOR STARTEN - HANDGESCHAKELDE TRANSMISSIE, AUTO'S MET: STARTDRUKKNOP

Voordat u de auto start, controleert u het volgende:

- Controleer of de koplampen en de elektrische accessoires uit zijn.
- Zorg ervoor dat de parkeerrem is geactiveerd.
- Controleer of de transmissie in neutraal staat.

1. Trap het koppelingspedaal volledig in.

N.B.: Trap het gaspedaal niet in.



2. Druk op de startknop.

N.B.: U kunt 15 seconden lang of totdat de motor start proberen om de motor te starten.

Motor starten en stoppen

N.B.: De motor start minder snel bij lagere temperaturen. De startmotor draait wellicht enkele seconden wanneer het erg koud is.

EEN DIESELMOTOR STARTEN - AUTO'S MET: CONTACT MET SLEUTEL

Voordat u de auto start, controleert u het volgende:

- Controleer of de koplampen en de elektrische accessoires uit zijn.
- Zorg ervoor dat de parkeerrem is geactiveerd.
- Controleer of de transmissie in neutraal staat.



1. Zet de sleutel in stand **II**.

N.B.: Wacht tot de controlelamp gloeibougies uitgaat.

2. Trap het koppelingspedaal volledig in.

N.B.: Trap het gaspedaal niet in.



3. Zet de sleutel in stand **III**.

N.B.: U kunt 15 seconden lang of totdat de motor start proberen om de motor te starten.

N.B.: De motor start minder snel bij lagere temperaturen. De startmotor draait wellicht enkele seconden wanneer het erg koud is.

Controlelamp gloeibougies



Als dit brandt, wacht dan totdat het controlelampje van de gloeibougie uit gaat voordat u de motor start.

EEN DIESELMOTOR STARTEN - AUTO'S MET: STARTDRUKKNOP

Voordat u de auto start, controleert u het volgende:

- Controleer of de koplampen en de elektrische accessoires uit zijn.
- Zorg ervoor dat de parkeerrem is geactiveerd.
- Controleer of de transmissie in neutraal staat.

1. Trap het koppelingspedaal volledig in.

N.B.: Trap het gaspedaal niet in.



2. Druk op de startknop.

N.B.: U kunt 15 seconden lang of totdat de motor start proberen om de motor te starten.

N.B.: De motor start minder snel bij lagere temperaturen. De startmotor draait wellicht enkele seconden wanneer het erg koud is.

Controlelamp gloeibougies



De motor start pas wanneer de controlelamp gloeibougies is gedoofd. Onder extreem koude omstandigheden kan dit enkele seconden duren.

Motor starten en stoppen

DE MOTOR OPNIEUW STARTEN NADAT DEZE IS GESTOPT - AUTO'S MET: STARTDRUKKNOP

Het systeem staat toe dat u de motor binnen 10 seconden na het afzetten van de motor kunt starten, zelfs als er geen geldige passieve sleutel wordt herkend.

Trap het rempedaal of het koppelingspedaal binnen 10 seconden na het uitschakelen van de motor helemaal in en druk op de startknop. Na 10 seconden kunt u de motor niet meer starten als het systeem geen geldige passieve sleutel detecteert.

Wanneer u de motor start, blijft de motor draaien totdat u op de startknop drukt, zelfs als uw auto geen geldige passieve sleutel detecteert. Wanneer u een portier opent en sluit terwijl de motor draait, zoekt het systeem naar een geldige passieve sleutel.

MOTORBLOKVERWARMING

VOORZORGSMAATREGELEN VOOR DE MOTORBLOKVERWARMING



WAARSCHUWING: Het niet opvolgen van de instructies bij de motorblokverwarming kan leiden tot materiële schade of ernstige verwondingen.



WAARSCHUWING: Sluit de motorkap niet helemaal en laat deze niet onder het eigen gewicht vallen wanneer de motorblokverwarming wordt gebruikt. Dit kan de stroomkabel beschadigen en kan elektrische kortsluiting veroorzaken, wat kan leiden tot brand, verwondingen en materiële schade.



WAARSCHUWING: Gebruik de verwarming niet in combinatie met niet-geaarde elektrische systemen of adapters met twee pennen. Er bestaat kans op een elektrische schok.

Zorg dat u het volgende doet:

- Gebruik een verlengkabel die geschikt is voor buitengebruik en koude temperaturen. De kabel moet over een duidelijke markering beschikken die aangeeft dat deze geschikt is voor gebruik met buitenapparatuur. Gebruik een verlengkabel voor binnen niet buiten. Dit kan leiden tot een elektrische schok of brandgevaar.
- Gebruik een zo kort mogelijke verlengkabel.
- Gebruik niet meer dan één verlengkabel.
- Zorg tijdens de werking dat de aansluitingen voor de verlengkabelstekker en de motorblokverwarmingskabelstekker vrij zijn van water. Dit kan leiden tot een elektrische schok of brandgevaar.
- Parkeer de auto op een schone plek waar geen brandbare materialen aanwezig zijn.
- Sluit de motorblokverwarmingskabel en de verlengkabel stevig aan.
- Controleer de verlengkabel op hitte wanneer het systeem ongeveer 30 minuten heeft gedraaid.
- Ontkoppel het systeem en berg het correct op voordat u gaat rijden.
- De beschermkap bedekt de pennen van de motorblokverwarmingskabelstekker wanneer deze niet wordt gebruikt.
- Controleer of het motorblokverwarmingssysteem naar behoren werkt vóór de winter.

Motor starten en stoppen

HOE DE MOTORBLOKVERWARMING WERKT

De motorblokverwarming warmt de motorkoelvloeistof op. Zorgt ervoor dat het klimaatregelsysteem snel kan reageren. De uitrusting bestaat uit een verwarmingselement dat in het motorblok is aangebracht en een kabelboom. U kunt het systeem aansluiten op een geaarde wisselstroombron van 220-240 volt.

N.B.: De motorblokverwarming is het meest doeltreffend bij omgevingstemperaturen lager dan -18°C .

DE MOTORBLOKVERWARMING GEBRUIKEN

De stekker van de motorblokverwarming bevindt zich op een van de volgende plaatsen:

- Onder de motorkap.
- In de omlijsting van de mistlamp voor.
- Onderste grille vooraan.

Open het paneel met scharnieren en sluit de motorblokverwarmingskabelstekker aan op een verlengkabel. Zie **Voorzorgsmaatregelen voor de motorblokverwarming** (bladzijde 186).

De motorblokverwarming verbruikt 0,4 tot 1,0 kilowattuur energie per gebruiksuur. Het systeem beschikt niet over een thermostaat. Het bereikt de maximumtemperatuur na circa drie uur gebruik. De systeemprestaties nemen niet toe en er wordt onnodig elektriciteit verbruikt wanneer de motorblokverwarming langer dan drie uur wordt gebruikt.

DE MOTOR STOPPEN

DE MOTOR STOPPEN WANNEER HET VOERTUIG STILSTAAT - HANDGESCHAKELDE TRANSMISSIE, AUTO'S MET: CONTACT MET SLEUTEL

1. Schakel naar neutraal.
2. Schakel de parkeerrem in.
3. Wacht totdat de motor het stationaire toerental heeft bereikt.

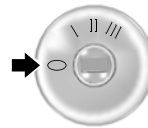

4. Zet de sleutel in stand **0**.

DE MOTOR STOPPEN WANNEER HET VOERTUIG STILSTAAT - HANDGESCHAKELDE TRANSMISSIE, AUTO'S MET: STARTDRUKKNOP

1. Schakel naar neutraal.
2. Schakel de parkeerrem in.
3. Wacht totdat de motor het stationaire toerental heeft bereikt.



4. Druk op de startknop.

Motor starten en stoppen

DE MOTOR STOPPEN WANNEER HET VOERTUIG STILSTAAT - AUTOMATISCHE TRANSMISSIE, AUTO'S MET: CONTACT MET SLEUTEL

1. Schakel naar de parkeerstand (P).
2. Schakel de parkeerrem in.
3. Wacht totdat de motor het stationaire toerental heeft bereikt.

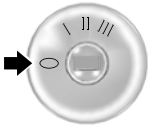

4. Zet de sleutel in stand **0**.

DE MOTOR STOPPEN WANNEER HET VOERTUIG STILSTAAT - AUTOMATISCHE TRANSMISSIE, AUTO'S MET: STARTDRUKKNOP

1. Schakel naar de parkeerstand (P).
2. Schakel de parkeerrem in.
3. Wacht totdat de motor het stationaire toerental heeft bereikt.



4. Druk op de startknop.

DE MOTOR STOPPEN WANNEER HET VOERTUIG IN BEWEGING IS - HANDGESCHAKELDE TRANSMISSIE, AUTO'S MET: CONTACT MET SLEUTEL



WAARSCHUWING: Afzetten van de motor terwijl de auto nog rijdt, leidt tot aanzienlijk verlies van rembekrachtiging. Er is meer kracht nodig om de remmen in te schakelen en de auto tot stilstand te brengen. De stuurbekrachtiging kan ook aanzienlijk verminderd zijn. De stuurinrichting wordt niet geblokkeerd, maar er kan meer stuurkracht nodig zijn voor de auto. Wanneer u het contact uitschakelt, worden sommige elektrische circuits, bijvoorbeeld airbags, ook uitgeschakeld. Als u het contact per ongeluk uitschakelt, kunt u de transmissie in neutraal (N) zetten en de motor opnieuw starten.

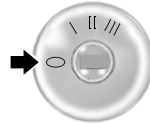

1. Zet de sleutel in stand **0**.
2. Zet de transmissie in neutraal en gebruik de remmen om de auto veilig tot stilstand te brengen.
3. Schakel de parkeerrem in.

Motor starten en stoppen

DE MOTOR STOPPEN WANNEER HET VOERTUIG IN BEWEGING IS - HANDGESCHAKELDE TRANSMISSIE, AUTO'S MET: STARTDRUKKNOP



WAARSCHUWING: Afzetten van de motor terwijl de auto nog rijdt, leidt tot aanzienlijk verlies van rembekrachtiging. Er is meer kracht nodig om de remmen in te schakelen en de auto tot stilstand te brengen. De stuurbekrachtiging kan ook aanzienlijk verminderd zijn. De stuurinrichting wordt niet geblokkeerd, maar er kan meer stuurkracht nodig zijn voor de auto. Wanneer u het contact uitschakelt, worden sommige elektrische circuits, bijvoorbeeld airbags, ook uitgeschakeld. Als u het contact per ongeluk uitschakelt, kunt u de transmissie in neutraal (N) zetten en de motor opnieuw starten.



1. Houd de startknop ingedrukt totdat de motor stopt of druk binnen twee seconden driemaal op de startknop.
2. Zet de transmissie in neutraal en gebruik de remmen om de auto veilig tot stilstand te brengen.
3. Schakel de parkeerrem in.

DE MOTOR STOPPEN WANNEER HET VOERTUIG IN BEWEGING IS - AUTOMATISCHE TRANSMISSIE, AUTO'S MET: CONTACT MET SLEUTEL



WAARSCHUWING: Afzetten van de motor terwijl de auto nog rijdt, leidt tot aanzienlijk verlies van rembekrachtiging. Er is meer kracht nodig om de remmen in te schakelen en de auto tot stilstand te brengen. De stuurbekrachtiging kan ook aanzienlijk verminderd zijn. De stuurinrichting wordt niet geblokkeerd, maar er kan meer stuurkracht nodig zijn voor de auto. Wanneer u het contact uitschakelt, worden sommige elektrische circuits, bijvoorbeeld airbags, ook uitgeschakeld. Als u het contact per ongeluk uitschakelt, kunt u de transmissie in neutraal (N) zetten en de motor opnieuw starten.

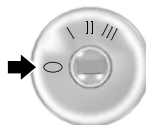

1. Zet de sleutel in stand **0**.
2. Zet de transmissie in neutraal en gebruik de remmen om de auto veilig tot stilstand te brengen.
3. Schakel naar de parkeerstand (P).
4. Schakel de parkeerrem in.

Motor starten en stoppen

DE MOTOR STOPPEN WANNEER HET VOERTUIG IN BEWEGING IS - AUTOMATISCHE TRANSMISSIE, AUTO'S MET: STARTDRUKKNOP



WAARSCHUWING: Afzetten van de motor terwijl de auto nog rijdt, leidt tot aanzienlijk verlies van rembekrachtiging. Er is meer kracht nodig om de remmen in te schakelen en de auto tot stilstand te brengen. De stuurbekrachtiging kan ook aanzienlijk verminderd zijn. De stuurinrichting wordt niet geblokkeerd, maar er kan meer stuurkracht nodig zijn voor de auto. Wanneer u het contact uitschakelt, worden sommige elektrische circuits, bijvoorbeeld airbags, ook uitgeschakeld. Als u het contact per ongeluk uitschakelt, kunt u de transmissie in neutraal (N) zetten en de motor opnieuw starten.



1. Houd de startknop ingedrukt totdat de motor stopt of druk binnen twee seconden driemaal op de startknop.
2. Zet de transmissie in neutraal en gebruik de remmen om de auto veilig tot stilstand te brengen.
3. Schakel naar de parkeerstand (P).
4. Schakel de parkeerrem in.

AUTOMATISCHE MOTORSTOP - AUTO'S MET: STARTDRUKKNOP

HOE AUTOMATISCHE MOTORSTOP WERKT

Automatische motoruitschakeling schakelt de motor automatisch uit wanneer deze gedurende een langere periode stationair draait. Het contact wordt ook uitgezet, om accuvermogen te besparen. Voordat uw auto zichzelf uitschakelt, verschijnt er een bericht in het informatiedisplay met een timer die aftelt. Als u binnen 30 seconden geen actie onderneemt, wordt de auto uitgeschakeld. In het informatiedisplay verschijnt een ander bericht, om u te laten weten dat de auto is uitgeschakeld om brandstof te besparen. Start uw auto zoals u dat normaal zou doen.

DE AUTOMATISCHE MOTORSTOP IN- EN UITSCHAKELEN - AUTO'S MET: 4,2-INCH SCHERM INFORMATIEPANEEL

1. Selecteer **Instellingen** met de bedieningstoetsen voor het informatiedisplay op het stuurwiel.
2. Selecteer **Voertuiginstellingen**.
3. **Max. 30 min stationair** in- of uitschakelen.

N.B.: *De automatische uitschakeling kan niet voorgoed worden uitgeschakeld. Als u dit uitschakelt, wordt het weer ingeschakeld telkens wanneer u het contact aanzet.*

Motor starten en stoppen

DE AUTOMATISCHE MOTORSTOP IN- EN UITSCHAKELEN - AUTO'S MET: 12,3-INCH SCHERM INFORMATIEPANEEL

1. Druk op de menuknop op het stuurwiel om naar het hoofdmenu van het informatiedisplay te gaan.
2. Selecteer **Instellingen**.
3. **Motor automatisch uit** in- of uitschakelen.

N.B.: De automatische uitschakeling kan niet voorgoed worden uitgeschakeld. Als u dit uitschakelt, wordt het weer ingeschakeld telkens wanneer u het contact aanzet.

DE AUTOMATISCHE MOTORSTOP IN- EN UITSCHAKELEN - AUTO'S MET: SYNC 3

1. Druk op **Instellingen** op het aanraakscherm.
2. Druk op **Voertuig**.
3. Schakel **Max. 30 min stationair** in of uit.

N.B.: De automatische uitschakeling kan niet voorgoed worden uitgeschakeld. Als u dit uitschakelt, wordt het weer ingeschakeld telkens wanneer u het contact aanzet.

DE AUTOMATISCHE MOTORSTOP UITSCHAKELEN

Er wordt 30 seconden lang afgeteld. Tijdens het aftellen kunt u het uitschakelen op elk moment stoppen of de timer resetten door een van de volgende handelingen uit te voeren:

- Het rempedaal of het gaspedaal intrappen.
- Drukken op de knop **OK** of **RESET** tijdens de 30 seconden dat de teller aftelt.

TOEGANG TOT DE POSITIE BACK-UP PASSIEVE SLEUTEL

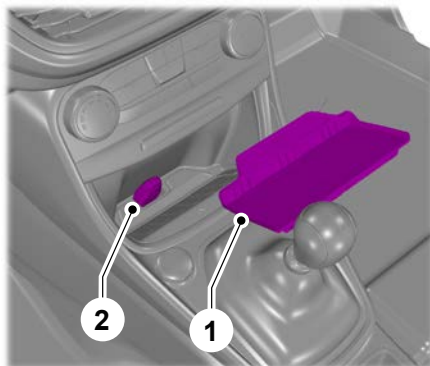

1. Verwijder de rubberen mat.
2. Plaats de passieve sleutel in de afgebeelde positie. De knoppen zijn naar de keuzehendel gericht en het smalle uiteinde wijst omhoog.

STARTEN EN STOPPEN VAN MOTOR – PROBLEMEN OPLOSSEN

STARTEN EN STOPPEN VAN MOTOR – WAARSCHUWINGSLAMPJES



Controlelampje motorstoring
Controle motor

Als dit lampje brandt terwijl de motor draait, wijst dit op een storing. Het systeem voor on-board diagnose heeft een storing gedetecteerd met het systeem voor de emissieregeling.

Motor starten en stoppen

Als het lampje knippert, slaat de motor wellicht over. Hogere uitlaatgastemperaturen kunnen schade aan de katalysator of andere delen van de auto veroorzaken. Vermijd snel optrekken en hard afremmen en laat uw auto onmiddellijk repareren.



Waarschuwingslampje aandrijflijn

Als dit lampje brandt terwijl de motor draait, wijst dit op een storing. Als deze lamp tijdens het rijden knippert, verlaag de rijsnelheid dan onmiddellijk. Vermijd snel optrekken en hard afremmen en laat uw auto onmiddellijk repareren.

Als beide lampjes branden terwijl de motor draait, brengt u de auto zo snel mogelijk tot stilstand wanneer dit veilig kan. Als u met de auto blijft rijden, kan dit leiden tot verminderd vermogen en afslaan van de motor. Zet het contact uit en probeer de motor te starten. Laat uw auto onmiddellijk controleren.

STARTEN EN STOPPEN VAN MOTOR – INFORMATIEMELDINGEN

Mededeling	Handeling
Tijdoverschrijding motor-start	Wordt weergegeven als u de tijdslimiet voor het starten overschrijdt. U kunt de motor 15 minuten lang niet proberen te starten. Als u de motor na 15 minuten nog steeds niet kunt starten, laat uw auto dan onmiddellijk controleren.
Startsysteem Storing	Wordt weergegeven als u de auto niet met een correct gecodeerde sleutel kunt starten. Het systeem heeft een storing ontdekt die onderhoud vereist. Laat uw auto zo snel mogelijk controleren.
Sleutel niet herkend	Wordt weergegeven als het systeem geen geldige passieve sleutel herkent.

Motor starten en stoppen

STARTEN EN STOPPEN VAN MOTOR – VEELGESTELDE VRAGEN - BENZINE, AUTO'S MET: CONTACT MET SLEUTEL

Waarom is het stationair toerental hoog wanneer ik de motor start?

De snelheid waarbij de motor onmiddellijk na het starten stationair draait wordt geoptimaliseerd om de emissies te minimaliseren en het interieurcomfort en het brandstofverbruik te optimaliseren.

Waarom start de motor niet?

U kunt de motor slechts beperkte tijd proberen te starten voordat het startsysteem tijdelijk wordt uitgeschakeld. Als u de tijdslimiet voor het starten overschrijdt, wordt wellicht een bericht weergegeven en kunt u de motor minstens 15 minuten niet proberen te starten.

Waarom merk ik verschillende rijeigenschappen op?

Als u de accu loskoppelt, kan uw auto nog ca. 8 km ongebruikelijke rijeigenschappen vertonen nadat u de accu weer hebt aangesloten. Dit komt omdat het motormanagementsysteem opnieuw met de motor moet worden uitgelijnd. U kunt eventuele ongebruikelijke rijeigenschappen in deze periode negeren.

Waarom kan ik de motor niet starten?

Als u de motor na 3 startpogingen nog niet kunt starten, wacht u 10 seconden en gaat u als volgt te werk:

1. Trap het rempedaal of het koppelingspedaal volledig in.

N.B.: De handrem moet zijn aangetrokken.

N.B.: Zorg dat de transmissie in de parkeerstand (P) of neutraal (N) staat.

2. Trap het gaspedaal volledig in en houd het ingetrapt.



3. Draai de sleutel in stand /// en wacht tot de motor is gestart.
4. Laat het gaspedaal los.
5. Zet de sleutel in stand ///.

STARTEN EN STOPPEN VAN MOTOR – VEELGESTELDE VRAGEN - BENZINE, AUTO'S MET: STARTDRUKKNOP

Waarom is het stationair toerental hoog wanneer ik de motor start?

De snelheid waarbij de motor onmiddellijk na het starten stationair draait wordt geoptimaliseerd om de emissies te minimaliseren en het interieurcomfort en het brandstofverbruik te optimaliseren.

Waarom start de motor niet?

U kunt de motor slechts beperkte tijd proberen te starten voordat het startsysteem tijdelijk wordt uitgeschakeld. Als u de tijdslimiet voor het starten overschrijdt, wordt wellicht een bericht weergegeven en kunt u de motor minstens 15 minuten niet proberen te starten.

Motor starten en stoppen

Waarom merk ik verschillende rijeigenschappen op?

Als u de accu loskoppelt, kan uw auto nog ca. 8 km ongebruikelijke rijeigenschappen vertonen nadat u de accu weer hebt aangesloten. Dit komt omdat het motormanagementsysteem opnieuw met de motor moet worden uitgelijnd. U kunt eventuele ongebruikelijke rijeigenschappen in deze periode negeren.

Waarom kan ik de motor niet starten?

Als u de motor na 3 startpogingen nog niet kunt starten, wacht u 10 seconden en gaat u als volgt te werk:

1. Trap het rempedaal of het koppelingspedaal volledig in.

N.B.: De handrem moet zijn aangetrokken.

N.B.: Zorg dat de transmissie in de parkeerstand (P) of neutraal (N) staat.

2. Trap het gaspedaal volledig in en houd het ingetrapt.
3. Druk op de startknop.

N.B.: De motor start slechts korte tijd en stopt dan.

4. Laat het gaspedaal los.



5. Druk op de startknop.

Waarom detecteert het systeem geen geldige passieve sleutel?

Als het systeem geen passieve sleutel detecteert en u de motor niet kunt starten, plaats de passieve sleutel dan in de bewaargleuf en druk op de startknop om de motor te starten. Zie **Toegang tot de positie back-up passieve sleutel** (bladzijde 191).

STARTEN EN STOPPEN VAN MOTOR – VEELGESTELDE VRAGEN - DIESEL, AUTO'S MET: CONTACT MET SLEUTEL

Waarom is het stationair toerental hoog wanneer ik de motor start?

De snelheid waarbij de motor onmiddellijk na het starten stationair draait wordt geoptimaliseerd om de emissies te minimaliseren en het interieurcomfort en het brandstofverbruik te optimaliseren.

Waarom start de motor niet?

U kunt de motor slechts beperkte tijd proberen te starten voordat het startstelsel tijdelijk wordt uitgeschakeld. Als u de tijdslimiet voor het starten overschrijdt, wordt wellicht een bericht weergegeven en kunt u de motor minstens 15 minuten niet proberen te starten.

Waarom merk ik verschillende rijeigenschappen op?

Als u de accu loskoppelt, kan uw auto nog ca. 8 km ongebruikelijke rijeigenschappen vertonen nadat u de accu weer hebt aangesloten. Dit komt omdat het motormanagementsysteem opnieuw met de motor moet worden uitgelijnd. U kunt eventuele ongebruikelijke rijeigenschappen in deze periode negeren.

Motor starten en stoppen

Waarom kan ik de motor niet starten?

Ga als volgt te werk als u de motor niet kunt starten:

1. Trap het rempedaal of het koppelingspedaal volledig in.

N.B.: De handrem moet zijn aangetrokken.

N.B.: Zorg dat de transmissie in de parkeerstand (P) of neutraal (N) staat.



2. Draai de sleutel in stand III tot de motor start.

STARTEN EN STOPPEN VAN MOTOR – VEELGESTELDE VRAGEN - DIESEL, AUTO'S MET: STARTDRUKKNOP

Waarom is het stationair toerental hoog wanneer ik de motor start?

De snelheid waarbij de motor onmiddellijk na het starten stationair draait wordt geoptimaliseerd om de emissies te minimaliseren en het interieurcomfort en het brandstofverbruik te optimaliseren.

Waarom start de motor niet?

U kunt de motor slechts beperkte tijd proberen te starten voordat het startsysteem tijdelijk wordt uitgeschakeld. Als u de tijdslimiet voor het starten overschrijdt, wordt wellicht een bericht weergegeven en kunt u de motor minstens 15 minuten niet proberen te starten.

Waarom merk ik verschillende rijeigenschappen op?

Als u de accu loskoppelt, kan uw auto nog ca. 8 km ongebruikelijke rijeigenschappen vertonen nadat u de accu weer hebt aangesloten. Dit komt omdat het motormanagementsysteem opnieuw met de motor moet worden uitgelijnd. U kunt eventuele ongebruikelijke rijeigenschappen in deze periode negeren.

Waarom kan ik de motor niet starten?

Ga als volgt te werk als u de motor niet kunt starten:

1. Trap het rempedaal of het koppelingspedaal volledig in.

N.B.: De handrem moet zijn aangetrokken.

N.B.: Zorg dat de transmissie in de parkeerstand (P) of neutraal (N) staat.



2. Druk op de startknop totdat de motor start.

Waarom detecteert het systeem geen geldige passieve sleutel?

Als het systeem geen passieve sleutel detecteert en u de motor niet kunt starten, plaats de passieve sleutel dan in de bewaargleuf en druk op de startknop om de motor te starten. Zie **Toegang tot de positie back-up passieve sleutel** (bladzijde 191).

Informatie hybride elektrisch voertuig - Mild-hybride elektrisch voertuig (MHEV)

WAT IS EEN HYBRIDE ELEKTRISCH VOERTUIG

De auto is voorzien van mild-hybride systeem van 48 volt.

Het is ontworpen om het brandstofverbruik en de CO₂-emissies te helpen reduceren.

HOE EEN HYBRIDE ELEKTRISCH VOERTUIG WERKT

Het systeem maakt gebruik van regeneratief opladen tijdens het remmen op de motor.

Het schakelt de motor uit wanneer de auto uitrolt tegen een lagere snelheid dan de snelheid waarbij de motor wordt gestopt die u hebt ingesteld. Zie **Het motorstoptoerental instellen** (bladzijde 205).

RIJEIGENSCHAPPEN HYBRIDE ELEKTRISCH VOERTUIG

Regeneratief opladen leidt tot meer remmen op de motor.

Er wordt meer geremd op de motor na het intrappen van het rempedaal. Dit is normaal.

CONTROLELAMPEN HYBRIDE ELEKTRISCH VOERTUIG



Gaat branden in het informatiedisplay wanneer het mild-hybride systeem de accu oplaadt.



Gaat branden in het informatiedisplay wanneer de accu de aandrijving ondersteunt om het voertuig aan te drijven.



Gaat branden in het informatiedisplay wanneer de accu een grote hoeveelheid energie aan de aandrijving levert ter ondersteuning van een snellere acceleratie.



Gaat branden in het informatiedisplay wanneer het mild-hybride systeem geen energie aan de aandrijving kan leveren.

Auto-Start-Stop - Handgeschakelde transmissie, Behalve: Mild-hybride elektrisch voertuig (MHEV)

WAT IS AUTO-START-STOP

Het systeem is ontworpen om het brandstofverbruik en de CO₂-emissies te verlagen door de motor uit te schakelen wanneer de auto stationair draait, bijvoorbeeld bij verkeerslichten.

VOORZORGSMAATREGELEN AUTO-START-STOP



WAARSCHUWING: Schakel de parkeerrem in, zet de transmissie in neutraal, zet het contact uit en verwijder de sleutel voordat u uitstapt. Als u deze instructie negeert, kan dat ernstig of dodelijk letsel tot gevolg hebben.



WAARSCHUWING: Schakel de parkeerrem in, zet de transmissie in neutraal, zet het contact uit en verwijder de sleutel voordat u de motorkap opent of andere onderhouds- of reparatiewerkzaamheden laat uitvoeren. Als u het contact niet uitzet, kan de motor op elk moment opnieuw starten. Als u deze instructie negeert, kan dat ernstig of dodelijk letsel tot gevolg hebben.

AUTO-START-STOP IN- EN UITSCHAKELLEN

Het systeem wordt ingeschakeld wanneer u het contact aanzet.



Druk op de schakelaar om het systeem uit te schakelen.

N.B.: *OFF* gaat branden in de schakelaar.

Druk opnieuw op de schakelaar om het systeem weer in te schakelen.

N.B.: *Het systeem is ontworpen om te worden uitgeschakeld als het een storing detecteert. Laat de auto zo snel mogelijk controleren als er een storing van het systeem is.*

DE MOTOR STOPPEN

1. Stop de auto.
2. Schakel naar neutraal.
3. Laat het koppelingspedaal en het gaspedaal los.

N.B.: *Om maximaal voordeel uit het systeem te halen, schakelt u naar neutraal en laat u het koppelingspedaal los wanneer u de auto langer dan drie seconden stopt.*

N.B.: *Stuurbekrachtiging wordt uitgeschakeld wanneer de motor stopt.*

DE MOTOR OPNIEUW STARTEN

Trap het koppelingspedaal in.

Er verschijnt een bericht in het informatiedisplay als het systeem u vraagt iets te doen.

Auto-Start-Stop - Handgeschakelde transmissie, Behalve: Mild-hybride elektrisch voertuig (MHEV)

Mededeling	Toestand	Handeling
Auto StartStop Pedaal indrukken voor starten motor	Het systeem moet de motor weer starten maar daarvoor is uw bevestiging nodig.	Trap het gaspedaal, rempedaal of koppelingspedaal in om de motor opnieuw te starten.
Auto StartStop In vrij zetten voor starten motor	Het systeem moet de motor opnieuw starten, maar dat is niet mogelijk omdat de transmissie in een versnelling staat.	Schakel in neutraal om de motor opnieuw te starten.

Auto-Start-Stop - Handgeschakelde transmissie, Behalve: Mild-hybride elektrisch voertuig (MHEV)

CONTROLELAMPJES AUTO-START-STOP



WAARSCHUWING: Voor het systeem moet de motor wellicht automatisch opnieuw starten wanneer de indicatielamp van automatische start/stop groen of oranje knippert. Als u deze instructie negeert, kan dat verwondingen tot gevolg hebben.



Het controlelampje van Auto Start-Stop brandt groen wanneer de motor stopt. Het knippert oranje en er wordt een bericht weergegeven als u iets moet doen.



Het controlelampje van Auto-Start-Stop brandt grijs en is doorstreept wanneer het systeem niet beschikbaar is.

N.B.: *U kunt de reden waarom het systeem niet beschikbaar is weergeven in het informatiedisplay.*

AUDITIEVE WAARSCHUWING AUTO-START-STOP

Het geluidssignaal van Auto-Start-Stop klinkt als u het bestuurdersportier opent wanneer het systeem de motor heeft gestopt.

AUTO-START-STOP – PROBLEMEN OPLOSSEN

AUTO-START-STOP – INFORMATIEMELDINGEN

Mededeling	Toestand	Handeling
Auto StartStop Handmatig starten vereist	Het systeem werkt niet.	Schakel in neutraal en start de motor zelf opnieuw.

Auto-Start-Stop - Handgeschakelde transmissie, Behalve: Mild-hybride elektrisch voertuig (MHEV)

AUTO-START-STOP – VEELGESTELDE VRAGEN

Waarom stopt de motor niet altijd wanneer ik het verwacht?

Het systeem is ontworpen als aanvulling op andere voertuigsystemen, zodat deze systemen optimale prestaties kunnen leveren.

Het systeem stopt de motor niet in de volgende situaties:

- Het bestuurdersportier is open.
- Uw auto bevindt zich op grote hoogte.
- De verwarmde voorruit is ingeschakeld.
- De motor wordt opgewarmd.
- De buitentemperatuur is te laag of te hoog.
- De acculading is laag.
- De temperatuur van de accu ligt buiten het optimale bereik.
- De motor moet draaien om het interieurklimaat te behouden en beslaan van de ruiten te voorkomen.

Waarom start de motor soms opnieuw wanneer ik het niet verwacht?

Het systeem is ontworpen als aanvulling op andere voertuigsystemen, zodat deze systemen optimale prestaties kunnen leveren.

Het systeem start de motor opnieuw in de volgende situaties:

- U zet de verwarmde voorruit aan.
- U schakelt maximaal ontdooien in.
- De auto begint in neutraal bergaf te rollen.

- De motor moet draaien om voldoende assistentie van het remsysteem te behouden.
- De motor moet draaien om het interieurklimaat te behouden en beslaan van de ruiten te voorkomen.

Kan ik het systeem permanent uitschakelen?

Nee. Het systeem speelt de belangrijke rol om het brandstofverbruik en de CO₂-uitstoot te verlagen.

Veroorzaakt frequent starten van de motor slijtage van de onderdelen?

De auto heeft een verbeterde accu en startmotor die ontworpen zijn om de motor vaker te starten.

Auto-Start-Stop - Automatische transmissie, Behalve: Mild-hybride elektrisch voertuig (MHEV)

WAT IS AUTO-START-STOP

Het systeem is ontworpen om het brandstofverbruik en de CO₂-emissies te verlagen door de motor uit te schakelen wanneer de auto stationair draait, bijvoorbeeld bij verkeerslichten.

VOORZORGSMAATREGELEN AUTO-START-STOP



WAARSCHUWING: Schakel de parkeerrem in, zet de transmissie in de parkeerstand (P), zet het contact uit en verwijder de sleutel voordat u uitstapt. Als u deze instructie negeert, kan dat ernstig of dodelijk letsel tot gevolg hebben.



WAARSCHUWING: Schakel de parkeerrem in, zet de transmissie in de parkeerstand (P), zet het contact uit en verwijder de sleutel voordat u de motorkap opent of andere onderhouds- of reparatiewerkzaamheden laat uitvoeren. Als u het contact niet uitzet, kan de motor op elk moment opnieuw starten. Als u deze instructie negeert, kan dat ernstig of dodelijk letsel tot gevolg hebben.

AUTO-START-STOP IN- EN UITSCHAKELEN

Het systeem wordt ingeschakeld wanneer u het contact aanzet.



Druk op de schakelaar om het systeem uit te schakelen.

N.B.: *OFF* gaat branden in de schakelaar.

Druk opnieuw op de schakelaar om het systeem weer in te schakelen.

N.B.: *Het systeem is ontworpen om te worden uitgeschakeld als het een storing detecteert. Laat de auto zo snel mogelijk controleren als er een storing van het systeem is.*

DE MOTOR STOPPEN

Breng de auto tot stilstand en houd uw voet op het rempedaal en de transmissie in de vooruit (D).

N.B.: *De motor stopt wanneer u in de parkeerstand (P) of neutraal (N) schakelt, ongeacht of u het rempedaal al dan niet intrapt.*

N.B.: *Stuurbeheersing wordt uitgeschakeld wanneer de motor stopt.*

DE MOTOR OPNIEUW STARTEN

Laat het rempedaal los of druk het gaspedaal in.

Er verschijnt een bericht in het informatiedisplay als het systeem u vraagt iets te doen.

Auto-Start-Stop - Automatische transmissie, Behalve: Mild-hybride elektrisch voertuig (MHEV)

Mededeling	Toestand	Handeling
Auto StartStop Rempedaal indrukken voor starten motor	Het systeem moet de motor weer starten maar daarvoor is uw bevestiging nodig.	Trap het rempedaal in om de motor te opnieuw te starten.
Auto StartStop Pedaal indrukken voor starten motor	Het systeem moet de motor weer starten maar daarvoor is uw bevestiging nodig.	Trap het rempedaal of het gaspedaal in om de motor opnieuw te starten.

Auto-Start-Stop - Automatische transmissie, Behalve: Mild-hybride elektrisch voertuig (MHEV)

CONTROLELAMPJES AUTO- START-STOP



WAARSCHUWING: Voor het systeem moet de motor wellicht automatisch opnieuw starten wanneer de indicatielamp van automatische start/stop groen of oranje knippert. Als u deze instructie negeert, kan dat verwondingen tot gevolg hebben.



Het controlelampje van Auto Start-Stop brandt groen wanneer de motor stopt. Het knippert oranje en er wordt een bericht weergegeven als u iets moet doen.



Het controlelampje van Auto-Start-Stop brandt grijs en is doorstreept wanneer het systeem niet beschikbaar is.

N.B.: U kunt de reden waarom het systeem niet beschikbaar is weergeven in het informatiedisplay.

AUTO-START-STOP – PROBLEMEN OPLOSSEN

AUTO-START-STOP – INFORMATIEMELDINGEN

Mededeling	Toestand	Handeling
Auto StartStop In P zetten en motor herstarten	Het systeem werkt niet.	Schakel in de parkeerstand (P) en start de motor zelf opnieuw.
Auto StartStop Handmatig starten vereist	Het systeem werkt niet.	Start de motor zelf opnieuw.

Auto-Start-Stop - Automatische transmissie, Behalve: Mild-hybride elektrisch voertuig (MHEV)

AUTO-START-STOP – VEELGESTELDE VRAGEN

Waarom stopt de motor niet altijd wanneer ik het verwacht?

Het systeem is ontworpen als aanvulling op andere voertuigsystemen, zodat deze systemen optimale prestaties kunnen leveren.

Het systeem stopt de motor niet in de volgende situaties:

- Het bestuurdersportier is open.
- De veiligheidsgordel van de bestuurder is niet vastgemaakt.
- Uw auto bevindt zich op grote hoogte.
- De verwarmde voorruit is ingeschakeld.
- De transmissie staat in de handgeschakelde stand (M).
- Uw auto bevindt zich op een steile helling.
- De motor wordt opgewarmd.
- De buitentemperatuur is te laag of te hoog.
- De acculading is laag.
- De temperatuur van de accu ligt buiten het optimale bereik.
- De motor moet draaien om het interieurklimaat te behouden en beslaan van de ruiten te voorkomen.

Waarom start de motor soms opnieuw wanneer ik het niet verwacht?

Het systeem is ontworpen als aanvulling op andere voertuigsystemen, zodat deze systemen optimale prestaties kunnen leveren.

Het systeem start de motor opnieuw in de volgende situaties:

- U zet de verwarmde voorruit aan.
- U schakelt maximaal ontdooien in.

- De auto begint in neutraal bergaf te rollen.
- De motor moet draaien om voldoende assistentie van het remsysteem te behouden.
- De motor moet draaien om het interieurklimaat te behouden en beslaan van de ruiten te voorkomen.

Kan ik het systeem permanent uitschakelen?

Nee. Het systeem speelt de belangrijke rol om het brandstofverbruik en de CO₂-uitstoot te verlagen.

Veroorzaakt frequent starten van de motor slijtage van de onderdelen?

De auto heeft een verbeterde accu en startmotor die ontworpen zijn om de motor vaker te starten.

Auto-Start-Stop - Mild-hybride elektrisch voertuig (MHEV), Handgeschakelde transmissie

WAT IS AUTO-START-STOP

Het systeem is ontworpen om het brandstofverbruik en de CO₂-emissies te verlagen door de motor uit te schakelen wanneer de auto stationair draait, bijvoorbeeld bij verkeerslichten of wanneer de auto uitrolt tegen een lagere snelheid dan de snelheid waarbij de motor wordt gestopt die u hebt ingesteld. Zie **Het motorstoptoerental instellen** (bladzijde 205). Het systeem is ontworpen om de motor te stoppen wanneer de transmissie in een versnelling of in neutraal staat.

VOORZORGSMAATREGELEN AUTO-START-STOP



WAARSCHUWING: Schakel de parkeerrem in, zet de transmissie in neutraal, zet het contact uit en verwijder de sleutel voordat u uitstapt. Als u deze instructie negeert, kan dat ernstig of dodelijk letsel tot gevolg hebben.



WAARSCHUWING: Schakel de parkeerrem in, zet de transmissie in neutraal, zet het contact uit en verwijder de sleutel voordat u de motorkap opent of andere onderhouds- of reparatiewerkzaamheden laat uitvoeren. Als u het contact niet uitzet, kan de motor op elk moment opnieuw starten. Als u deze instructie negeert, kan dat ernstig of dodelijk letsel tot gevolg hebben.

INSTELLINGEN AUTO-START-STOP

HET MOTORSTOPTOERENTAL INSTELLEN - AUTO'S MET: 4,2- INCH SCHERM INFORMATIEPANEEL/SYNC 2.5

1. Selecteer **Instellingen** met de bedieningstoetsen voor het informatiedisplay op het stuurwiel.
2. Selecteer **Voertuiginstellingen**.
3. Selecteer **Uitrol StartStop**.
4. Selecteer een instelling en druk op de knop **OK**.

HET MOTORSTOPTOERENTAL INSTELLEN - AUTO'S MET: 12,3- INCH SCHERM INFORMATIEPANEEL/SYNC 2.5

1. Druk op de menuknop op het stuurwiel om naar het hoofdmenu van het informatiedisplay te gaan.
2. Selecteer **Instellingen**.
3. Selecteer **Voertuig**.
4. Selecteer **Uitrol StartStop**.
5. Selecteer een instelling en druk op de knop **OK**.

HET MOTORSTOPTOERENTAL INSTELLEN - AUTO'S MET: SYNC 3

1. Druk op **Instellingen** op het aanraakscherm.
2. Druk op **Bestuurdersassistentie**.
3. Druk op **Uitrol StartStop: Uitrolsnelheid**.
4. Druk op een instelling.

Auto-Start-Stop - Mild-hybride elektrisch voertuig (MHEV), Handgeschakelde transmissie

AUTO-START-STOP IN- EN UITSCHAKELEN

Het systeem wordt ingeschakeld wanneer u het contact aanzet.



Druk op de schakelaar om het systeem uit te schakelen.

N.B.: *OFF* gaat branden in de schakelaar.

Druk opnieuw op de schakelaar om het systeem weer in te schakelen.

N.B.: *Het systeem is ontworpen om te worden uitgeschakeld als het een storing detecteert. Laat de auto zo snel mogelijk controleren als er een storing van het systeem is.*

DE MOTOR STOPPEN

De motor stoppen in versnelling

1. Trap het rempedaal in en rem af tot 15 km/h of minder.

N.B.: *U kunt de snelheid waarbij het systeem de motor stopt instellen via het informatiedisplay.*

2. Trap het koppelingspedaal volledig in.

N.B.: *Stuurbechrachting blijft ingeschakeld wanneer de motor stopt.*

De motor stoppen in neutraal

1. Trap het rempedaal in en rem af tot 15 km/h of minder.

N.B.: *U kunt de snelheid waarbij het systeem de motor stopt instellen via het informatiedisplay.*

2. Trap het koppelingspedaal in en zet in neutraal.

3. Laat het koppelingspedaal los.

N.B.: *Stuurbechrachting blijft ingeschakeld wanneer de motor stopt.*

DE MOTOR OPNIEUW STARTEN

De motor opnieuw starten in versnelling

Laat het rempedaal los.

De motor opnieuw starten in neutraal

1. Trap het koppelingspedaal volledig in.
2. Kies een versnelling.

CONTROLELAMPJES AUTO- START-STOP



WAARSCHUWING: Voor het systeem moet de motor wellicht automatisch opnieuw starten wanneer de indicatielamp van automatische start/stop groen of oranje knippert. Als u deze instructie negeert, kan dat verwondingen tot gevolg hebben.



Het controlelampje van Auto Start-Stop brandt groen wanneer de motor stopt. Het knippert oranje en er wordt een bericht weergegeven als u iets moet doen.



Het controlelampje van Auto-Start-Stop brandt grijs en is doorstreept wanneer het systeem niet beschikbaar is.

N.B.: *U kunt de reden waarom het systeem niet beschikbaar is weergegeven in het informatiedisplay.*

Auto-Start-Stop - Mild-hybride elektrisch voertuig (MHEV), Handgeschakelde transmissie

AUDITIEVE WAARSCHUWING AUTO-START-STOP

Het geluidssignaal van Auto-Start-Stop klinkt als u het bestuurdersportier opent wanneer het systeem de motor heeft gestopt.

AUTO-START-STOP – PROBLEMEN OPLOSSEN

AUTO-START-STOP – INFORMATIEMELDINGEN

Mededeling	Toestand	Handeling
Auto StartStop Handmatig starten vereist	Het systeem werkt niet.	Schakel in neutraal en start de motor zelf opnieuw.
Auto StartStop In vrij zetten voor starten motor	Het systeem kan de motor niet opnieuw starten.	Schakel naar neutraal.
Auto StartStop Koppeling indrukken voor starten motor	Het systeem kan de motor niet opnieuw starten.	Trap het koppelingspedaal volledig in.

Auto-Start-Stop - Mild-hybride elektrisch voertuig (MHEV), Handgeschakelde transmissie

AUTO-START-STOP – VEELGESTELDE VRAGEN

Waarom stopt de motor niet altijd wanneer ik het verwacht?

Het systeem is ontworpen als aanvulling op andere voertuigsystemen, zodat deze systemen optimale prestaties kunnen leveren.

Het systeem stopt de motor niet in de volgende situaties:

- Het bestuurdersportier is open.
- De veiligheidsgordel van de bestuurder is niet vastgemaakt.
- De motor wordt opgewarmd.
- De buitentemperatuur is te laag of te hoog.
- De acculading is laag.
- De temperatuur van de accu ligt buiten het optimale bereik.
- De motor moet draaien om het interieurklimaat te behouden en beslaan van de ruiten te voorkomen.

Waarom start de motor soms opnieuw wanneer ik het niet verwacht?

Het systeem is ontworpen als aanvulling op andere voertuigsystemen, zodat deze systemen optimale prestaties kunnen leveren.

Het systeem start de motor opnieuw in de volgende situaties:

- U schakelt **MAX A/C** in.
- U schakelt maximaal ontdooien in.
- De auto begint in neutraal bergaf te rollen.

- De motor moet draaien om voldoende assistentie van het remsysteem te behouden.
- De motor moet draaien om het interieurklimaat te behouden en beslaan van de ruiten te voorkomen.

Kan ik het systeem permanent uitschakelen?

Nee. Het systeem speelt de belangrijke rol om het brandstofverbruik en de CO₂-uitstoot te verlagen.

Veroorzaakt frequent starten van de motor slijtage van de onderdelen?

De auto heeft een verbeterde accu en startmotor met dynamo die ontworpen zijn om de motor vaker te starten.

Auto-Start-Stop - Mild-hybride elektrisch voertuig (MHEV), Automatische transmissie

WAT IS AUTO-START-STOP

Het systeem is ontworpen om het brandstofverbruik en de CO₂-emissies te verlagen door de motor uit te schakelen wanneer de auto stationair draait, bijvoorbeeld bij verkeerslichten of wanneer de auto uitrolt tegen een snelheid van 15 km/h of minder.

VOORZORGSMAATREGELEN AUTO-START-STOP



WAARSCHUWING: Schakel de parkeerrem in, zet de transmissie in de parkeerstand (P), zet het contact uit en verwijder de sleutel voordat u uitstapt. Als u deze instructie negeert, kan dat al dan niet dodelijke verwondingen tot gevolg hebben.



WAARSCHUWING: Schakel de parkeerrem in, zet de transmissie in de parkeerstand (P), zet het contact uit en verwijder de sleutel voordat u de motorkap opent of andere onderhouds- of reparatiewerkzaamheden laat uitvoeren. Als u het contact niet uitzet, kan de motor op elk moment opnieuw starten. Als u deze instructie negeert, kan dat al dan niet dodelijke verwondingen tot gevolg hebben.

AUTO-START-STOP IN- EN UITSCHAKELEN

Het systeem wordt ingeschakeld wanneer u het contact aanzet.



Druk op de schakelaar om het systeem uit te schakelen.

N.B.: *OFF* gaat branden in de schakelaar.

Druk opnieuw op de schakelaar om het systeem weer in te schakelen.

N.B.: *Het systeem is ontworpen om te worden uitgeschakeld als het een storing detecteert. Laat de auto zo snel mogelijk controleren als er een storing van het systeem is.*

DE MOTOR STOPPEN

Zorg dat de auto in de vooruit (D) staat, trap het rempedaal in en rem af tot 12 km/h of minder.

N.B.: *De motor stopt wanneer u in de parkeerstand (P) schakelt, ongeacht of u het rempedaal al dan niet intrapt.*

N.B.: *Stuurbekrachtiging blijft ingeschakeld wanneer de motor stopt.*

DE MOTOR OPNIEUW STARTEN

Laat het rempedaal los of druk het gaspedaal in.

Er verschijnt een bericht in het informatiedisplay als het systeem u vraagt iets te doen.

Auto-Start-Stop - Mild-hybride elektrisch voertuig (MHEV), Automatische transmissie

Mededeling	Toestand	Handeling
Auto StartStop Rempedaal indrukken voor starten motor	Het systeem moet de motor weer starten maar daarvoor is uw bevestiging nodig.	Trap het rempedaal in om de motor te opnieuw te starten.
Auto StartStop Pedaal indrukken voor starten motor	Het systeem moet de motor weer starten maar daarvoor is uw bevestiging nodig.	Trap het rempedaal of het gaspedaal in om de motor opnieuw te starten.

Auto-Start-Stop - Mild-hybride elektrisch voertuig (MHEV), Automatische transmissie

CONTROLELAMPJES AUTO- START-STOP



WAARSCHUWING: Voor het systeem moet de motor wellicht automatisch opnieuw starten wanneer de indicatielamp van automatische start/stop groen of oranje knippert. Als u deze instructie negeert, kan dat verwondingen tot gevolg hebben.



Het controlelampje van Auto Start-Stop brandt groen wanneer de motor stopt. Het knippert oranje en er wordt een bericht weergegeven als u iets moet doen.



Het controlelampje van Auto-Start-Stop brandt grijs en is doorstreept wanneer het systeem niet beschikbaar is.

N.B.: *U kunt de reden waarom het systeem niet beschikbaar is weergeven in het informatiedisplay.*

AUDITIEVE WAARSCHUWING AUTO-START-STOP

Het geluidssignaal van Auto-Start-Stop klinkt als u het bestuurdersportier opent wanneer het systeem de motor heeft gestopt.

AUTO-START-STOP – PROBLEMEN OPLOSSEN

AUTO-START-STOP – INFORMATIEMELDINGEN

Mededeling	Toestand	Handeling
Auto StartStop Handmatig starten vereist	Het systeem werkt niet.	Schakel in neutraal en start de motor zelf opnieuw.
Auto StartStop In vrij zetten voor starten motor	Het systeem kan de motor niet opnieuw starten.	Schakel naar neutraal.
Auto StartStop Koppeling indrukken voor starten motor	Het systeem kan de motor niet opnieuw starten.	Trap het koppelingspedaal volledig in.

Auto-Start-Stop - Mild-hybride elektrisch voertuig (MHEV), Automatische transmissie

AUTO-START-STOP – VEELGESTELDE VRAGEN

Waarom stopt de motor niet altijd wanneer ik het verwacht?

Het systeem is ontworpen als aanvulling op andere voertuigsystemen, zodat deze systemen optimale prestaties kunnen leveren.

Het systeem stopt de motor niet in de volgende situaties:

- Het bestuurdersportier is open.
- De veiligheidsgordel van de bestuurder is niet vastgemaakt.
- De transmissie staat in handmatig (M) of neutraal (N).
- Uw auto bevindt zich op een steile helling.
- De motor wordt opgewarmd.
- De buitentemperatuur is te laag of te hoog.
- De acculading is laag.
- De temperatuur van de accu ligt buiten het optimale bereik.
- De motor moet draaien om het interieurklimaat te behouden en beslaan van de ruiten te voorkomen.

Waarom start de motor soms opnieuw wanneer ik het niet verwacht?

Het systeem is ontworpen als aanvulling op andere voertuigsystemen, zodat deze systemen optimale prestaties kunnen leveren.

Het systeem start de motor opnieuw in de volgende situaties:

- U schakelt **MAX A/C** in.
- U schakelt maximaal ontdooien in.
- De auto begint in neutraal bergaf te rollen.
- U selecteert neutraal (N).

- De motor moet draaien om voldoende assistentie van het remsysteem te behouden.
- De motor moet draaien om het interieurklimaat te behouden en beslaan van de ruiten te voorkomen.

Kan ik het systeem permanent uitschakelen?

Nee. Het systeem speelt de belangrijke rol om het brandstofverbruik en de CO₂-uitstoot te verlagen.

Veroorzaakt frequent starten van de motor slijtage van de onderdelen?

De auto heeft een verbeterde accu en startmotor met dynamo die ontworpen zijn om de motor vaker te starten.

Brandstof en tanken

VOORZORGSMAATREGELEN BRANDSTOF EN TANKEN



WAARSCHUWING: Tank de brandstoftank niet te vol. De druk in een overvolle tank kan lekkage veroorzaken en leiden tot het naar buiten spuiten van brandstof en brand.



WAARSCHUWING: Het brandstofsysteem kan onder druk staan. Als u een sissend geluid hoort bij de tankinlaat, tank dan niet voordat het geluid gestopt is. Anders kan er brandstof naar buiten spuiten, wat tot ernstige verwondingen kan leiden.



WAARSCHUWING: Bij misbruik of verkeerd gebruik kunnen brandstoffen ernstige of dodelijke verwondingen veroorzaken.



WAARSCHUWING: Brandstof kan benzeen, een kankerverwekkende stof, bevatten.



WAARSCHUWING: Zet de motor altijd uit voordat u tankt en zorg ervoor dat vonken of open vuur uit de buurt van de vulklep van de brandstoftank worden gehouden. Rook nooit en gebruik geen mobiele telefoon tijdens het tanken. Brandstofdamp is onder bepaalde omstandigheden extreem gevaarlijk. Voorkom het inademen van brandstofdampen.



WAARSCHUWING: Lees en volg alle instructies bij het tankstation.

Volg deze richtlijnen bij het tanken:

- Doof alle rokende materialen en open vuur voordat u tankt.
- Zet de motor uit voordat u tankt.

- Autobrandstoffen kunnen schadelijk of fataal zijn indien deze wordeningeslikt. Brandstof is erg giftig en kan indieningeslikt dodelijke of permanente verwondingen veroorzaken. Als brandstof wordtingeslikt, roep dan onmiddellijk de hulp van een arts in, zelfs als er geen directe symptomen zichtbaar zijn. De giftige effecten van brandstof worden wellicht pas na enkele uren duidelijk.
- Voorkom het inademen van brandstofdampen. Brandstofdamp inademen kan irritatie van de ogen en de luchtwegen veroorzaken. In ernstige gevallen kan overmatig of langdurig inademen van brandstofdamp ernstige ziekte of permanent letsel veroorzaken.
- Zorg dat er geen brandstof in de ogen komt. Als u brandstof in de ogen stap, verwijder dan meteen contactlenzen, indien u deze draagt, spoel gedurende 15 minuten met water af en zorg voor medische hulp. Indien er geen medische hulp wordt ingeroepen, kan dit leiden tot permanent letsel.
- Brandstof kan schadelijk zijn bij absorptie via de huid. Als er brandstof op uw huid, kleren of beide terecht komt, verwijder dan direct de vuile kleding en was uw huid grondig met water en zeep. Herhaaldelijk of langdurig contact met de huid veroorzaakt huidirritatie.
- Ga extra voorzichtig te werk wanneer u Antabuse of een andere vorm van Disulfiram neemt bij de behandeling van alcoholisme. Het inademen van brandstofdampen kan een negatieve reactie, ernstige verwondingen of ziekte veroorzaken. Raadpleeg onmiddellijk een arts indien u negatieve reacties ervaart.

Brandstof en tanken

BRANDSTOFKWALITEIT

DE JUISTE BRANDSTOF SELECTEREN - BENZINE



WAARSCHUWING: Meng diesel niet met benzine, gasohol of alcohol. Dit kan een explosie veroorzaken.



WAARSCHUWING: Gebruik geen loodhoudende benzine of benzine met additieven die andere metallische bestanddelen bevat, bijvoorbeeld op mangaan gebaseerd. Deze kunnen het emissiesysteem beschadigen.

Gebruik loodvrije benzine met een minimum octaangetal van 95 die voldoet aan de specificatie EN 228, of een equivalent volgens nationale specificatie.

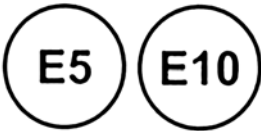

E268502

De auto is geschikt voor ethanolmengsels tot 10% (E5 en E10).

N.B.: *We adviseren alleen brandstof van hoge kwaliteit te gebruiken. Het is niet raadzaam achteraf toegevoegde additieven of andere motorbehandelingen te gebruiken.*

DE JUISTE BRANDSTOF SELECTEREN - DIESEL



WAARSCHUWING: Meng diesel niet met benzine, gasohol of alcohol. Dit kan een explosie veroorzaken.

Gebruik diesel die voldoet aan de specificatie EN 590, of de betreffende nationale specificatie.



E268503

Uw auto is geschikt voor brandstoffen met een biodieselgehalte van max. 7% (B7).

N.B.: *We adviseren alleen brandstof van hoge kwaliteit te gebruiken. Het is niet raadzaam achteraf toegevoegde additieven of andere motorbehandelingen te gebruiken.*

N.B.: *Wij raden het gebruik van aanvullende additieven af die vlokvorming moeten voorkomen.*

DE JUISTE BRANDSTOF SELECTEREN - FLEX FUEL (FF, ETHANOL)

Wijzig de configuratie van het brandstofsysteem of de componenten in het systeem niet. Vervang het brandstofsysteem of componenten ervan niet door onderdelen die niet specifiek zijn ontworpen voor gebruik van E85.

Gebruik loodvrije benzine met een minimum octaangetal van 95 die voldoet aan de specificatie EN 228, of een equivalent volgens nationale specificatie, of gewone loodvrije benzine gemengd met maximaal 85% ethanol (E85).

Brandstof en tanken



Gebruik uitsluitend de aanbevolen brandstoffen. Andere brandstoffen kunnen motorschade veroorzaken die wellicht niet gedekt is door de garantie van uw auto.

N.B.: *We adviseren alleen brandstof van hoge kwaliteit te gebruiken. Het gebruik van andere brandstof dan de aanbevolen brandstoffen kan de emissieregeling belemmeren en verlies van prestaties veroorzaken.*

N.B.: *Wanneer u E85 gebruikt, is het mogelijk dat uw auto meer brandstof zal verbruiken.*

WISSELEN TUSSEN E85 EN BENZINE

Het is niet raadzaam meermaals om te schakelen tussen E85 en benzine. Als u omschakelt van E85 naar benzine of van benzine naar E85, vul dan zo veel mogelijk brandstof bij, minstens een halve tank.

Rijd onmiddellijk minstens 8 km met de auto, zodat deze kan worden aangepast aan de verandering in ethanolconcentratie. Als u deze procedure niet volgt, is het mogelijk dat de motor wat moeilijker start en dat het motortoerental wat schommelt bij stationair draaien.

Als u uitsluitend E85 gebruikt, is het raadzaam dat u de brandstoftank vult met loodvrije benzine met een minimum octaangetal van 95 zoals gedefinieerd in EN 228, of een equivalent volgens nationale specificatie bij elke geplande oliewissel.

LOCATIE VAN DE TANKTRECHTER

De tanktrechter zit in het dashboardkastje of in de opbergruimte van het reservewiel.

OPRAKEN VAN DE BRANDSTOF

EEN DRAAGBARE BRANDSTOFCONTAINER VULLEN



WAARSCHUWING: De brandstof die door het spuitstuk van de brandstofpomp stroomt, kan statische elektriciteit veroorzaken. Dit kan brand veroorzaken wanneer u een niet-geaard brandstofreservoir vult.

Gebruik de volgende richtlijnen om de vorming van elektrostatische lading te voorkomen, wat kan leiden tot vonkvorming, wanneer u een niet-geaard brandstofreservoir vult:

- Gebruik alleen een goedgekeurd brandstofreservoir om brandstof in uw auto te gieten. Plaats het goedgekeurd brandstofreservoir op de grond tijdens het vullen.
- Vul het brandstofreservoir niet terwijl het in uw auto staat (inclusief in de kofferruimte).
- Houd het spuitstuk van de brandstofpomp in contact met het brandstofreservoir tijdens het vullen.
- Gebruik geen inrichting om de handgreep van de brandstofpomp op zijn plaats te houden.

Brandstof en tanken

BRANDSTOF UIT EEN DRAAGBARE BRANDSTOFCONTAINER TOEVOEGEN



WAARSCHUWING: Stop geen spuitstuk van een brandstofreservoir of trechter in de brandstofvulnek. Dit kan de vulnek van het brandstofsysteem of de afdichting ervan beschadigen en kan ervoor zorgen dat er brandstof op de grond terecht komt.



WAARSCHUWING: Wrik de vulklep van de brandstoftank niet open. Dit kan het brandstofsysteem beschadigen. Als u deze instructie negeert, kan dat brand en al dan niet dodelijke verwondingen tot gevolg hebben.



WAARSCHUWING: Voer geen brandstof met het huishoudelijk afval af en laat geen brandstof in de riolering stromen. Maak gebruik van een erkende faciliteit voor afvalverwerking.

Wanneer u de brandstoftank van uw auto bijvult met een brandstofreservoir, moet u de tanktrechter bij uw auto gebruiken. Zie **Locatie van de tanktrechter** (bladzijde 215).

N.B.: Gebruik geen trechters uit de handel; deze werken wellicht niet in combinatie met het doploze brandstofsysteem en kunnen het systeem beschadigen.

Wanneer u de brandstoftank van uw auto bijvult met een brandstofreservoir, doet u het volgende:

1. Open de tankklep volledig.



2. Plaats de tanktrechter volledig in de tankinlaat.
3. Vul de tank bij met brandstof uit het brandstofreservoir.
4. Verwijder de tanktrechter.
5. Sluit de tankklep volledig.
6. Reinig de tanktrechter en plaats deze terug in de auto of gooi deze weg in overeenstemming met de regelgeving.

N.B.: Als de brandstoftank van de auto leeg is, vul dan minstens 5 L brandstof bij om de motor opnieuw te starten.

N.B.: Het is mogelijk dat u na bijtanken het contact herhaaldelijk moet uitzetten en daarna weer aanzetten, zodat het brandstofsysteem de brandstof van de tank naar de motor kan pompen. Bij opnieuw starten duurt de starttijd enkele seconden langer dan normaal.

N.B.: Extra trechters kunnen worden aangeschaft bij de erkende dealer als u de trechter wilt weggooien.

Brandstof en tanken

TANKEN

OVERZICHT TANKSISTEEM

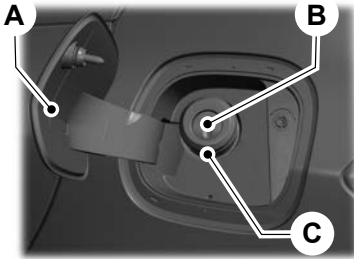

- A Tankklep.
- B Brandstofvulbuis.
- C Brandstofvulleiding.

TANKEN

⚠ WAARSCHUWING: Zet de motor altijd uit voordat u tankt en zorg ervoor dat vonken of open vuur uit de buurt van de vulklep van de brandstoftank worden gehouden. Rook nooit en gebruik geen mobiele telefoon tijdens het tanken. Brandstofdamp is onder bepaalde omstandigheden extreem gevaarlijk. Voorkom het inademen van brandstofdampen.

⚠ WAARSCHUWING: Het brandstofsysteem kan onder druk staan. Als u een sissend geluid hoort bij de tankinlaat, tank dan niet voordat het geluid gestopt is. Anders kan er brandstof naar buiten spuiten, wat tot ernstige verwondingen kan leiden.

⚠ WAARSCHUWING: Wrik de vulklep van de brandstoftank niet open. Dit kan het brandstofsysteem beschadigen. Als u deze instructie negeert, kan dat brand en al dan niet dodelijke verwondingen tot gevolg hebben.

⚠ WAARSCHUWING: Verwijder tijdens het tanken het vulpistool van de brandstofpomp niet uit de volledig geplaatste positie.

⚠ WAARSCHUWING: Stop met tanken wanneer het vulpistool voor de eerste keer automatisch is afgeslagen. Als u deze procedure niet volgt, zal de expansieruimte in de brandstoftank worden gevuld, waardoor de brandstof zou kunnen overstromen.

⚠ WAARSCHUWING: Tank de brandstoftank niet te vol. De druk in een overvolle tank kan lekkage veroorzaken en leiden tot het naar buiten spuiten van brandstof en brand.

⚠ WAARSCHUWING: Wacht minstens vijf seconden vooraleer u het vulpistool eruit haalt, zodat alle achtergebleven brandstof in de brandstoftank kan stromen.

⚠ WAARSCHUWING: Lees en volg alle instructies bij het tankstation.

1. Open de tankklep volledig.
2. Kies de juiste brandstofpomp voor uw voertuig.

Brandstof en tanken

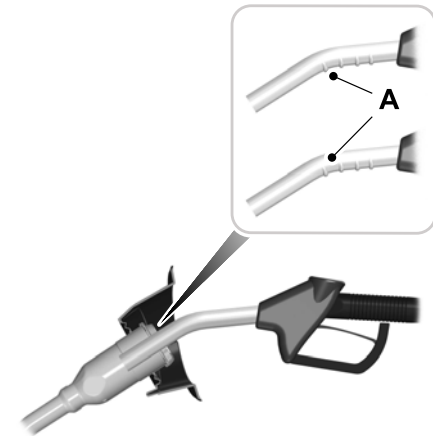

3. Breng het vulpistool van de brandstofpomp in tot het eerste streepje op het vulpistool A. Laat het vulpistool rusten op de brandstofvulleiding.

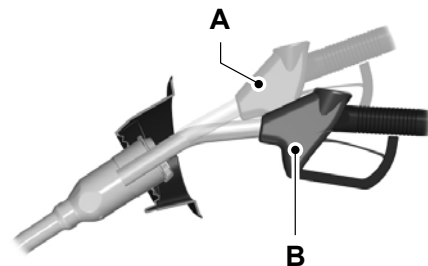

E139203

4. Houd het vulpistool tijdens het tanken in positie B. Als het vulpistool in positie A wordt gehouden, kan dit invloed hebben op de brandstofstroom en kan het vulpistool worden uitgeschakeld voordat de brandstoftank vol is.

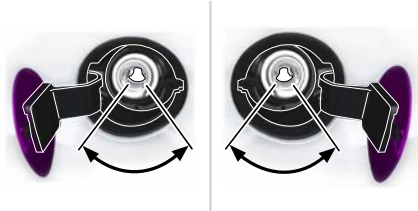

5. Gebruik het vulpistool binnen het getoonde gebied.

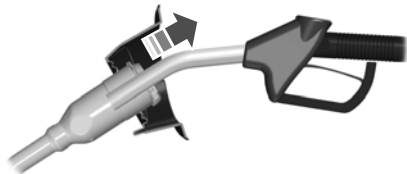

6. Wanneer het vulpistool stopt, wacht u minstens 5 seconden. Til vervolgens het vulpistool een beetje omhoog voordat u het langzaam verwijdt.
7. Sluit de tankklep volledig.

Probeer de motor niet te starten wanneer u de tank met de verkeerde soort brandstof hebt gevuld. Het gebruik van een verkeerd soort brandstof kan schade aan de auto veroorzaken die niet onder de voertuigarantie valt. Laat uw auto onmiddellijk controleren.

Brandstof en tanken

INHOUD BRANDSTOFTANK - 1.0L ECOBOOST™

Uitvoering	Hoeveelheid
Alle.	42,2 L

Brandstof en tanken

INHOUD BRANDSTOFTANK - 1.5L ECOBLUE

Uitvoering	Hoeveelheid
Alle.	42,2 L

Brandstof en tanken

INHOUD BRANDSTOFTANK - 1.5L ECOBOOST™

Uitvoering	Hoeveelheid
Alle.	45,2 L

Brandstof en tanken

REGELGEVING BRANDSTOFVERBRUIK

Energieverbruik (opladen met voertuig uit) brandstofverbruik (interne verbrandingsmotor en opladen met voertuig aan) en CO₂-emissies

Het verklaarde WLTP-brandstof-/energieverbruik, CO₂-emissies en elektrisch bereik zijn bepaald volgens de technische eisen en specificaties van de recentste amendementen van Europese Verordening (EU) 715/2007 en (EG) 2017/1151. De toegepaste standaard testprocedures maken vergelijking tussen verschillende

voertuigtypes en verschillende fabrikanten mogelijk.

Europese Verordening 1999/94/EG

Naast het brandstof-/energieverbruik van een auto spelen het rijgedrag en andere niet-technische factoren een rol bij het bepalen van het brandstof-/energieverbruik, de CO₂-emissies en het elektrisch bereik van een auto. CO₂ is het broeikasgas dat bij de wereldwijde klimaatsverandering de belangrijkste rol speelt. Een gids betreffende het brandstofverbruik en de CO₂-uitstoot met gegevens voor alle nieuwe modellen personenauto's is gratis verkrijgbaar in elk verkooppunt.

BRANDSTOFVERBRUIKCIJFERS - 1.0L ECOBOOST™

Laag	Middelhoog	Hoog	Extra-Hoog	Gecombineerd	CO ₂ -emissies
L/100 km	L/100 km	L/100 km	L/100 km	L/100 km	g/km
9,8–6	7,8–4,8	7,4–4,5	9,5–5,8	8,5–5,2	119–149

Brandstof en tanken

BRANDSTOFVERBRUIKCIJFERS - 1.5L ECOBLUE

Laag	Middelhoog	Hoog	Extra-Hoog	Gecombineerd	CO₂-emissies
L/100 km	L/100 km	L/100 km	L/100 km	L/100 km	g/km
5,7-5,2	4,8-4,3	4,4-3,8	5,5-4,9	5-4,5	117-132

Brandstof en tanken

BRANDSTOFVERBRUIKCIJFERS - 1.5L ECOBOOST™

Laag	Middelhoog	Hoog	Extra-Hoog	Gecombineerd	CO₂-emissies
L/100 km	L/100 km	L/100 km	L/100 km	L/100 km	g/km
8,7–8,3	6,3–6,1	5,9–5,6	7,2–7	6,8–6,5	154–148

Brandstof en tanken

GELUIDSSIGNALEN BRANDSTOF EN TANKEN

Klinkt wanneer de brandstoftank bijna leeg is.

BRANDSTOF EN TANKEN – PROBLEMEN OPLOSSEN

BRANDSTOF EN TANKEN – WAARSCHUWINGSLAMPEN



Als deze lamp brandt tijdens het rijden, dient u zo snel mogelijk te tanken.

BRANDSTOF EN TANKEN – INFORMATIEMELDINGEN

Mededeling	Handeling
Brandstofpeil laag	Een vroege waarschuwing voor een laag brandstofpeil.
Controleer opening brandstoftank	De tankdop is wellicht niet goed dicht.
Tankklepje open Sluit volledig om lampje ""Motor controleren"" te voorkomen	Herinnering dat u de tankklep moet sluiten. Als deze instructie niet wordt opgevolgd, kan het lampje motor controleren gaan branden.
Fout bij tanken Zie handboek	Er is een fout opgetreden toen u probeerde te tanken.

Dieselroetfilter

WAT IS HET ROEFILTER

Het roetfilter maakt deel uit van het emissiesysteem van de auto en filtert schadelijke dieseldeeltjes uit het uitlaatgas.

HOE HET ROEFILTER WERKT

Het roetfilter reduceert emissies door roetdeeltjes op te vangen voordat deze de uitlaatpijp bereiken. Het systeem moet de uitlaatdeeltjes die worden verzameld in het filter regelmatig reinigen. Dat gebeurt op drie manieren, via passieve regeneratie, actieve regeneratie en handmatige regeneratie.

Passieve regeneratie

Bij passieve regeneratie reinigt de normale temperatuur van het uitlaatsysteem het filter door de roetdeeltjes te oxideren. De reiniging vindt plaats onder normale bedrijfsomstandigheden van de auto omwille van rijpatronen.

Actieve regeneratie

Wanneer het roetfilter vol is, verhoogt actieve regeneratie de uitlaattemperatuur om de deeltjes te verwijderen.

Wanneer de motorregelmodule detecteert dat het roetfilter bijna vol zit met deeltjes, en u de auto niet bestuurt op een manier waarbij doeltreffende regeneratie mogelijk is, worden berichten weergegeven in het informatiepaneel ter herinnering dat u met de auto dient te rijden om het roetfilter te reinigen. Indien de wijze waarop u met de auto rijdt een doeltreffende regeneratie toelaat, geeft het informatiedisplay een bericht weer dat het uitlaatfilter wordt gereinigd.

VOORZORGSMAATREGELEN ROEFILTER



WAARSCHUWING: Laat de motor niet stationair draaien of parkeer de auto niet op droge bladeren, droog gras of ander brandbaar materiaal. Het regeneratieproces werkt met bijzonder hoge uitlaatgastemperaturen en na het afzetten van de motor en tijdens en na regeneratie blijft de uitlaat een aanzienlijke hoeveelheid hitte uitstralen. Dit kan brandgevaar opleveren.



WAARSCHUWING: Wanneer het bericht **Uitlaatfilter wordt gereinigd** wordt weergegeven in het informatiedisplay, parkeer dan niet in de buurt van brandbaar materiaal, dampen of structuren totdat de reiniging van het filter is voltooid.



WAARSCHUWING: De normale bedrijfstemperatuur van het uitlaatsysteem is erg hoog. Voer nooit werkzaamheden uit in de buurt van het uitlaatsysteem en probeer geen delen van het uitlaatsysteem te repareren voordat het uitlaatsysteem is afgekoeld. Wees bijzonder voorzichtig wanneer u werkzaamheden uitvoert in de buurt van de dieseloxydatiekatalysator of het roetfilter. Zelfs wanneer de motor nog maar kort in bedrijf is geweest, worden de dieseloxydatiekatalysator en het roetfilter al extreem heet. Ze blijven heet nadat u de motor uitschakelt.

N.B.: *U dient te voorkomen dat de brandstof opdraakt.*

Dieselroetfilter

N.B.: Tijdens regeneratie bij een laag toerental of stationaire motor kunt u de geur van heet metaal ruiken en is wellicht een klikkend metaalachtig geluid hoorbaar. Dit wordt veroorzaakt door de tijdens de regeneratie bereikte hoge temperaturen en dit is normaal.

N.B.: U kunt veranderingen in het geluid van de motor of uitlaat horen gedurende het regeneratieproces.

Indien geen actieve of handmatige regeneratie wordt uitgevoerd wanneer daarvoor instructies worden gegeven, kan dit ervoor zorgen dat het roetfilter verstopt raakt. Indien het roetfilter zo vol raakt dat de grenswaarde voor regeneratie wordt overschreden, schakelt de auto de mogelijkheid om actieve en handmatige regeneratie uit te voeren uit. Dit kan schade onomkeerbare schade aan de auto veroorzaken die niet onder de garantie valt.

VEREISTEN ROETFILTER

Het dieselroetfilter in uw auto moet periodiek worden geregenereerd om een correcte werking te behouden.

Als uw ritten voldoen aan de volgende voorwaarden:

- U rijdt alleen korte afstanden.
- U schakelt het contact regelmatig in en uit.
- Tijdens uw ritten wordt veelvuldig versneld of afgeremd.

U dient af en toe ritten te maken onder de volgende omstandigheden ter ondersteuning van de regeneratieprocedure:

- Rijd minimaal 20 minuten met de auto onder gunstige omstandigheden (hoge snelheden tijdens normaal rijden) op een hoofdweg of snelweg. Deze rit kan korte stoppen bevatten die geen invloed hebben op de regeneratieprocedure.
- Voorkom langdurig stationair draaien en neem maximumsnelheden en het type wegdek in acht.
- Schakel het contact niet uit.
- Selecteer een geschikte versnelling om het motortoerental idealiter tussen 1.500 en 3.000 omw/min te houden.

ROETFILTER – PROBLEMEN OPLOSSEN

ROETFILTER – WAARSCHUWINGSLAMPEN



Als het filter moet worden vervangen, gaat de waarschuwingslamp van het systeem voor motorregeling branden in het informatiedisplay.



Als er problemen zijn met het systeem van het roetfilter, gaan de waarschuwingslamp van het systeem voor motorregeling en de motorstoringslamp branden om u te melden dat de auto

moet worden gerepareerd. Laat de auto zo snel mogelijk controleren.

Dieselloetfilter

ROEFILTER – INFORMATIEMELDINGEN

Mededeling	Handeling
Uitlaatfilter wordt gereinigd	De auto heeft de reinigingsmodus gestart. Diverse acties van de motor zullen de uitlaattertemperatuur in het roetfiltersysteem verhogen om deeltjes te verbranden (roet in de uitlaat). Wanneer de auto de deeltjes heeft verbrand, keert de uitlaattertemperatuur terug naar een normaal niveau. Dit bericht is NORMAAL.
Uitlaatfilter overvol. Rijden om te reinigen	Het roetfilter zit vol deeltjes (roet in uitlaat) en u rijdt niet met de auto op een manier waarbij normale reiniging mogelijk is. Rijd sneller dan 48 km/h met de auto totdat het bericht verdwijnt.
Uitlaatfilter overvol Nu reinigen	
Uitlaatfilter limiet bereikt Nu reinigen	Het roetfilter zit vol deeltjes (roet in uitlaat) en u rijdt niet met de auto op een manier waarbij normale reiniging mogelijk is. Rijd sneller dan 48 km/h met de auto totdat het bericht verdwijnt.
Uitlaatfilter limiet bereikt. Rijd om te reinigen	
Uitlaatfilter Rit voltooid	Het roetfilter is schoon.
Uitlaatfilter gereinigd	Het roetfilter is schoon (alleen OCR).
Reinigen uitlaatfilter gestopt	Het proces voor handmatige regeneratie is gestopt (alleen OCR).
Uitlaatfilter limiet overschreden Onderhoud nu	Laat de auto repareren door een erkende dealer. Als dit waarschuwingsbericht wordt genegeerd, kan dat leiden tot beperkte bestuurbaarheid en kosten voor de klant, inclusief schade aan het roetfilter. Dergelijke schade wordt wellicht niet gedekt door de nieuwe voertuigarantie.

System selectieve katalysatorreductie

WAT IS HET SYSTEEM VOOR SELECTIEVE KATALYSATORREDUCTIE

Selectieve katalysatorreductie is een systeem voor emissieregeling dat de emissieniveaus beperkt door AdBlue® in het uitlaatsysteem te injecteren.

VOORZORGSMAATREGELEN VAN HET SYSTEEM VOOR SELECTIEVE KATALYSATORREDUCTIE



WAARSCHUWING: Houd AdBlue® buiten het bereik van kinderen. Voorkom contact met huid, ogen of kleding. Bij contact met de ogen spoelt u onmiddellijk met water en zorgt u direct voor medische hulp. Bij contact met de huid reinigt u onmiddellijk met zeep en water. Als u AdBlue® hebt ingeslikt, drink dan veel water en roep onmiddellijk medische hulp in.



WAARSCHUWING: Vul de AdBlue®-tank alleen bij in een goed geventileerde ruimte. Wanneer u de AdBlue®-tankdop of de dop van een AdBlue®-container verwijdert, kunnen ammoniakdampen ontsnappen. Ammoniakdampen kunnen de ogen, de huid en de slijmvliezen irriteren. Inhaleren van ammoniakdampen kan een branderig gevoel in de ogen, keel en neus, hoesten en tranende ogen veroorzaken.



WAARSCHUWING: Knoeien met het systeem voor selectieve katalysatorreductie of dit systeem uitschakelen leidt tot ernstige beperkingen van de voertuigprestaties, waardoor uw auto uiteindelijk niet meer start.



WAARSCHUWING: Vul de AdBlue®-vloeistof onmiddellijk bij wanneer deze bijna op is en vervang deze wanneer deze verontreinigd is. Rijd voorzichtig en wees voorzichtig waar u stopt. U kunt uw auto immers pas herstarten nadat u de vloeistof hebt bijgevuld of ververs.

Meng AdBlue® niet met water of een andere vloeistof.

Stop geen AdBlue® in de brandstoftank. Dit kan motorschade veroorzaken die niet onder de voertuigarantie valt.

Voeg geen brandstof of additieven toe aan de AdBlue®-tank. Dit kan schade veroorzaken die niet onder de voertuigarantie valt.

Tank de AdBlue®-tank niet te vol.

Verwijder onmiddellijk eventuele resten op gelakte oppervlakken wanneer u AdBlue® bijvult.

VEREISTEN VAN HET SYSTEEM VOOR SELECTIEVE KATALYSATORREDUCTIE

Gebruik alleen AdBlue® die gecertificeerd is volgens ISO-22241.

N.B.: Het gebruik en bijvullen van AdBlue® is verplicht om het voertuig te laten voldoen aan de wettelijke emissievereisten.

Systeme selectieve katalysatorreductie

RICHTLIJNEN VAN HET SYSTEEM VOOR SELECTIEVE KATALYSATORREDUCTIE

- Hergebruik een lege vloeistofcontainer niet.
- Berg de AdBlue®-container niet op in direct zonlicht.
- Bewaar AdBlue® bij temperaturen tussen -5°C en 20°C.
- Bewaar geen AdBlue®-containers in de auto.
- AdBlue® is niet brandbaar, niet giftig, kleurloos en in water oplosbaar.



De vulleiding van de AdBlue®-tank bevindt zich naast de brandstofvulleiding en heeft een blauwe dop. Vul de tank bij met een vloeistofpomp bij een AdBlue®-tankstation of met een AdBlue®-container.

DE TANK VAN HET SYSTEEM VOOR SELECTIEVE KATALYSATORREDUCTIE VULLEN

DE TANK VAN HET SYSTEEM VOOR SELECTIEVE KATALYSATORREDUCTIE VULLEN BIJ KOUD WEER

AdBlue® kan bevriezen als de temperatuur lager is dan -11°C. Uw auto heeft een voorverwarmingssysteem waardoor de vloeistof kan werken bij temperaturen lager dan -11°C. Indien u de AdBlue®-tank te ver vult en de vloeistof bevroert, kan er schade ontstaan die niet onder de voertuiggarantie valt.

N.B.: De AdBlue®-tank kan wellicht niet volledig worden gevuld bij temperaturen onder -11°C.

N.B.: Als de AdBlue®-tank bevroren is, wordt wellicht niet het juiste vloeistofpeil weergegeven of wordt wellicht niet gedetecteerd wanneer u de tank vult. Het AdBlue®-peil wordt bijgewerkt wanneer de tank volledig is ontdooid.

DE TANK VAN HET SYSTEEM VOOR SELECTIEVE KATALYSATORREDUCTIE VULLEN AAN DE POMP BIJ EEN TANKSTATION

De AdBlue®-tank vullen met een pomp bij een tankstation verloopt net zoals gewoon tanken.

1. Open de tankklep volledig.

System selectieve katalysatorreductie

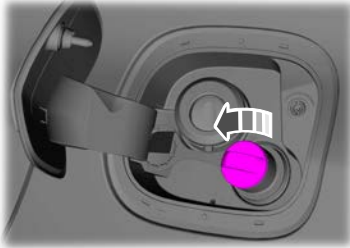

2. Verwijder de vuldop van de AdBlue®-tank.
3. Plaats het vulpistool voor AdBlue® volledig in de tank.

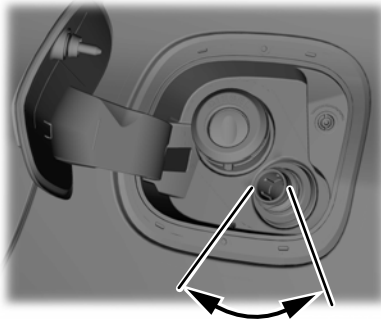

4. Gebruik het vulpistool voor AdBlue® binnen het getoonde gebied.

N.B.: Het vulpistool wordt uitgeschakeld wanneer de tank vol is.

5. Til het vulpistool voor AdBlue® een beetje omhoog en verwijder het dan langzaam.
6. Plaats de vuldop weer op de AdBlue®-tank. Draai deze rechtsom totdat u sterke weerstand voelt en deze vastklikt.

Probeer de motor niet te starten wanneer u de AdBlue®-tank met de verkeerde vloeistof hebt gevuld. Het gebruik van een verkeerd soort vloeistof kan schade aan de auto veroorzaken die niet onder de voertuigarantie valt. Laat de auto zo snel mogelijk controleren.

DE TANK VAN HET SYSTEEM VOOR SELECTIEVE KATALYSATORREDUCTIE VULLEN MET EEN DRAAGBARE CONTAINER

Gebruik containers met een afdichting op het spuitstuk.

Volg steeds de instructies van de fabrikant.

1. Verwijder de dop van de vloeistofcontainer.
2. Plaats het spuitstuk op de container en draai het vast tot u sterke weerstand voelt.

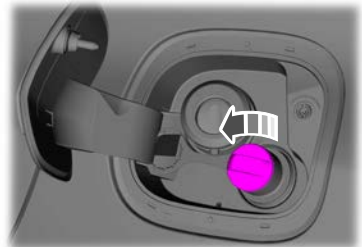

3. Verwijder de vuldop van de AdBlue®-tank.
4. Steek het vulpistool in de vulling voor AdBlue® tot de afdichting op het spuitstuk er volledig in zit.
5. Giet de vloeistof in de tank.

N.B.: De vloeistofstroom stopt wanneer de tank vol is.

System selectieve katalysatorreductie

6. Zet de container terug verticaal, net onder de vulling van de AdBlue®-tank.
7. Laat eventuele resterende vloeistof in het spuitstuk terug in de container lopen.
8. Verwijder het spuitstuk uit de vulling van de AdBlue®-tank.
9. Verwijder het spuitstuk uit de AdBlue®-container en plaats de dop erop.
10. Plaats de vuldop weer op de AdBlue®-tank. Draai deze rechtsom totdat u sterke weerstand voelt en deze vastklikt.

Probeer de motor niet te starten wanneer u de AdBlue®-tank met de verkeerde vloeistof hebt gevuld. Het gebruik van een verkeerd soort vloeistof kan schade aan de auto veroorzaken die niet onder de voertuigarantie valt. Laat de auto zo snel mogelijk controleren.

HET VLOEISTOFPEIL VAN HET SYSTEEM VOOR SELECTIEVE KATALYSATORREDUCTIE CONTROLEREN - AUTO'S MET: 4,2-INCH SCHERM INFORMATIEPANEEL

1. Selecteer **Instellingen** met de bedieningstoetsen voor het informatiedisplay op het stuurwiel.
2. Selecteer **Informatie**.

3. Selecteer **DEF-meter**.

HET VLOEISTOFPEIL VAN HET SYSTEEM VOOR SELECTIEVE KATALYSATORREDUCTIE CONTROLEREN - AUTO'S MET: 12,3-INCH SCHERM INFORMATIEPANEEL

1. Druk op de menuknop op het stuurwiel om naar het hoofdmenu van het informatiedisplay te gaan.
2. Selecteer **Schermen selecteren**.
3. Selecteer **AdBlue® info**.

VLOEISTOFVERBRUIK BIJ SELECTIEVE KATALYSATORREDUCTIE

Het verbruik van AdBlue® is rechtstreeks gekoppeld aan het brandstofverbruik en is afhankelijk van een groot aantal factoren, bijvoorbeeld rijstijl, rijden met hoge snelheid, stop-start verkeer, gebruik van airconditioning, geplaatste accessoires, beladingstoestand en slepen van een aanhanger. Het AdBlue®-verbruik bedraagt 1% tot 6% van het brandstofverbruik, maar kan onder extreme omstandigheden toenemen, zoals bij zware aanhangers.

Het verbruik van AdBlue® wordt gespecificeerd voor een voertuigmodel en niet voor een specifieke auto.

INHOUD EN SPECIFICATIES ADBLUE®

Inhouden

Uitvoering	Hoeveelheid
Alle.	11,9 L

Stelsel selectieve katalysatorreductie

Materialen

Onderdeel	Specificatie
AdBlue® HAMJ-M99C130-xx	WSS-M99C130-A

STELSEL VOOR SELECTIEVE KATALYSATORREDUCTIE – PROBLEEM OPLOSSEN

STELSEL VOOR SELECTIEVE KATALYSATORREDUCTIE – WAARSCHUWINGSLAMPEN



De waarschuwing lamp gaat branden als het systeem detecteert dat het vloeistofpeil laag is of bij een systeemstoring.

Als de waarschuwing lamp gaat branden, geven de berichten op het informatiedisplay aan of het probleem te maken heeft met de vloeistof of dat er een storing is in het systeem voor selectieve katalytische reductie. Als de waarschuwing lamp gaat branden terwijl uw auto rijdt en er voldoende vloeistof is, wijst dit op een systeemstoring. Laat de auto zo snel mogelijk controleren.

STELSEL VOOR SELECTIEVE KATALYSATORREDUCTIE – INFORMATIEMELDINGEN

AdBlue®-peil

Mededeling	Handeling
AdBlue®-peil laag Bereik : XXXX km Bijvullen zsm	Duidt de resterende afstand bij benadering aan voordat de AdBlue®-tank leeg is. Vul de AdBlue®-tank zo snel mogelijk bij.
AdBlue®-peil laag Bereik : XXXX mts Bijvullen zsm	
AdBlue®-peil laag Geen motorstart over XXXX km	Duidt de resterende afstand bij benadering aan voordat de AdBlue®-tank leeg is. De motor start niet opnieuw wanneer u het contact uitzet. Vul de AdBlue®-tank zo snel mogelijk bij.

System selectieve katalysatorreductie

Mededeling	Handeling
AdBlue®-peil laag Geen motorstart over XXXX mls	
AdBlue®-tank leeg. Bijvullen om motor te starten	De AdBlue®-tank is leeg. De motor start niet opnieuw wanneer u het contact uitzet. Vul de AdBlue®-tank bij. De minimale hoeveelheid AdBlue® die moet worden bijgevuld om de motor opnieuw te starten, is te vinden in het informatiedisplay.

N.B.: Wanneer de AdBlue®-tank leeg is en wordt bijgevuld, kan het even duren vooraleer een hoger AdBlue®-peil wordt geregistreerd.

N.B.: Als de AdBlue®-tank bevriest wanneer deze bijna leeg is, kan de weergegeven resterende afstand kleiner worden.

Storing AdBlue®

Mededeling	Handeling
AdBlue®-systeem Storing Onderhoud zsm	Er is een storing met het systeem. Laat de auto zo snel mogelijk controleren.
AdBlue®-systeem Geen motorstart over XXXX km AdBlue®-systeem Geen motorstart over XXXX mls	Duidt de resterende afstand bij benadering aan vooraleer een gedetecteerde systeemstoring ervoor zorgt dat de motor niet meer start. De motor start niet opnieuw wanneer u het contact uitzet. Laat de auto zo snel mogelijk controleren.
AdBlue®-systeem Onderhoud zsm om motor te starten	Er is een storing met het systeem. Laat de auto zo snel mogelijk controleren.

Katalysator

WAT IS DE KATALYSATOR

De katalysator maakt deel uit van het emissiesysteem van de auto en filtert schadelijke verontreinigende stoffen uit het uitlaatgas.

VOORZORGSMAATREGELEN KATALYSATOR



WAARSCHUWING: Laat de motor niet stationair draaien en parkeer of rij niet met de auto op droog gras of ander droog materiaal. Het emissiesysteem warmt de motorruimte en het uitlaatsysteem op, waardoor het risico op brand ontstaat.



WAARSCHUWING: De normale bedrijfstemperatuur van het uitlaatsysteem is erg hoog. Voer nooit werkzaamheden uit in de buurt van het uitlaatsysteem en probeer geen delen van het uitlaatsysteem te repareren voordat het uitlaatsysteem is afgekoeld. Wees bijzonder voorzichtig bij werkzaamheden in de buurt van de katalysator. Zelfs wanneer de motor nog maar kort in bedrijf is geweest, wordt de katalysator al extreem heet en deze blijft heet nadat u de motor uitschakelt.



WAARSCHUWING: Door uitlaatlekkages kunnen schadelijke en eventueel dodelijke gassen in het interieur dringen. Ruikt u uitlaatgassen in de auto, laat de auto dan onmiddellijk controleren. Rijd niet als u uitlaatgassen ruikt.

Om schade aan de katalysator te voorkomen:

- Schakel de startmotor niet langer dan 10 seconden per keer in.
- Laat de motor niet draaien wanneer een bougie is losgekoppeld.
- Sleep of duw de auto niet aan. Gebruik hulpstartkabels. Zie **Het voertuig starten met hulpstartkabels** (bladzijde 369).
- Gebruik de juiste brandstof. Zie **Brandstof en tanken** (bladzijde 213).
- Zet het contact niet uit tijdens het rijden.
- U dient te voorkomen dat de brandstof opraakt.
- Laat de punten van het periodieke onderhoud uitvoeren volgens het bijbehorende onderhoudsschema.

N.B.: *Voer geen ongeoorloofde veranderingen aan de auto of de motor uit. Het is wettelijk verboden dat voertuigeigenaars, personen die auto's bouwen, repareren of onderhouden, doelbewust onderdelen van de emissieregeling verwijderen of uitschakelen.*

KATALYSATOR – PROBLEMEN OPLOSSEN

KATALYSATOR – WAARSCHUWINGSLAMPEN

De auto heeft een on-board diagnosesysteem dat de emissieregeling van de motor controleert. Indien een van de volgende waarschuwingsslampjes gaan branden, kan dit erop wijzen dat het on-board diagnosesysteem een storing in de emissieregeling heeft gedetecteerd.

Katalysator



Als u met de auto blijft rijden, kan dit leiden tot verminderd vermogen en afslaan van de motor. Wanneer u niet reageert op een controlelamp, kan dit schade veroorzaken die niet wordt gedekt door de voertuiggarantie. Laat de auto zo snel mogelijk controleren.

Benzine-deeltjesfilter

WAT IS HET BENZINEROETFILTER

Het roetfilter van de benzinemotor maakt deel uit van het emissiesysteem van de auto en filtert schadelijke deeltjes uit de uitlaatgasemissies.

HOE HET BENZINEROETFILTER WERKT

Deeltjes in de uitlaatgasemissies worden opgehoopt in het roetfilter van de benzinemotor, waardoor dit na verloop van tijd verstopt raakt. Deze verstopping wordt verwijderd via een regeneratieprocedure die wordt gestuurd door de motorregeling. Het regeneratieproces zet de door het filter verzamelde deeltjes om in schadelijke gassen.

VOORZORGSMAATREGELEN BENZINEROETFILTER



WAARSCHUWING: Laat de motor niet stationair draaien of parkeer de auto niet op droge bladeren, droog gras of ander brandbaar materiaal. Het regeneratieproces werkt met bijzonder hoge uitlaatgastemperaturen en na het afzetten van de motor en tijdens en na regeneratie blijft de uitlaat een aanzienlijke hoeveelheid hitte uitstralen. Dit kan brandgevaar opleveren.

- Schakel de startmotor niet langer dan 10 seconden per keer in.
- Sleep of duw de auto niet aan. Gebruik hulpstartkabels.
- Zet het contact niet uit tijdens het rijden.
- Negeer geen waarschuwingsslampen, controlelampen of informatieberichten.

Als het filter verzadigd of bijna verzadigd is, gaat wellicht een waarschuwingsslamp branden of wordt wellicht een melding weergegeven in het instrumentenpaneel.

Als u niets doet wanneer een waarschuwingsslamp gaat branden of een bericht verschijnt in het informatiedisplay, kunt u schade veroorzaken die niet door de voertuigarantie wordt gedekt.

VEREISTEN BENZINEROETFILTER

Regeneratie treedt op bij normaal rijden, in verschillende mate afhankelijk van uw rijgedrag. Regeneratie treedt op wanneer u tegen gemiddelde tot hoge snelheden rijdt maar als u doorgaans korte afstanden tegen lage snelheden aflegt, kan het systeem voor de motorregeling de temperatuur van de uitlaatgasemissies actief verhogen om de deeltjes die zich hebben opgehoopt in het filter te verwijderen en ervoor te zorgen dat dit naar behoren blijft werken.

Als hulpmiddel bij regeneratie is het raadzaam dat u af en toe een ritje maakt, waarbij:

- u rijdt in uiteenlopende omstandigheden, inclusief op de autosnelweg gedurende minstens 20 minuten.
- U langdurig stationair draaien van de motor vermijdt.
- Selecteer een geschikte versnelling om het motortoerental tussen 1500 en 4000 omw/min te houden.

Benzine-deeltjesfilter

BENZINEROETFILTER – PROBLEMEN OPLOSSEN

BENZINEROETFILTER – WAARSCHUWINGSLAMPEN



Controlelamp motorstoring.

BENZINEROETFILTER – INFORMATIEMELDINGEN

Mededeling	Handeling
Limiet roetfilter bereikt Nu rijden om te reinigen	<ul style="list-style-type: none">• U rijdt in uiteenlopende omstandigheden, inclusief op de autosnelweg gedurende minstens 20 minuten of totdat het bericht verdwijnt.• U langdurig stationair draaien van de motor vermijdt.• Selecteer een geschikte versnelling om het motortoeental tussen 1500 en 4000 omw/min te houden.
Limiet roetfilter overschreden Onderhoud nu!	<ul style="list-style-type: none">• Rijd tegen een gemiddelde snelheid.• Vermijd snel optrekken of afremmen.• Laat de auto zo snel mogelijk controleren.

Handgeschakelde transmissie

VOORZORGSMAATREGELEN HANDGESCHAKELDE TRANSMISSIE

Laat uw hand niet op de versnellingshendel rusten tijdens het rijden en gebruik de versnellingshendel niet om voorwerpen aan te hangen of te ondersteunen. Dit kan schade aan de transmissie veroorzaken die niet onder de voertuigarantie valt.

Rijd niet met uw voet op het koppelingspedaal en gebruik het koppelingspedaal niet om de auto in stilstand te houden op een heuvel. Dit kan schade aan de koppeling veroorzaken die niet onder de voertuigarantie valt.

Wanneer het koppelingspedaal niet volledig wordt ingetrapd, kan dit ervoor zorgen dat schakelen meer moeite kost, dat onderdelen van de transmissie vroegtijdig slijten of dat de transmissie wordt beschadigd.

SCHAKELLEN IN DE ACHTERUIT

Schakel niet in de achteruit tijdens het rijden. Dit kan schade aan de transmissie veroorzaken die niet onder de voertuigarantie valt.

1. Trap het rempedaal volledig in.
2. Trap het koppelingspedaal volledig in en zet in neutraal.

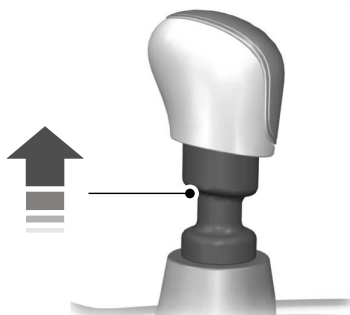

3. Breng de kraag omhoog en schakel in de achteruit.

SCHAKELINDICATIELAMPJES HANDGESCHAKELDE TRANSMISSIE

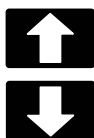

Gaat branden om aan te geven dat schakelen kan zorgen voor een lager brandstofverbruik of een lagere uitstoot.

KOPPELINGSVLOEISTOFPEIL CONTROLLEREN

De koppelings- en remsystemen delen één vloeistofreservoir. Zie **Remvloeistof controlleren** (bladzijde 247).

SPECIFICATIE KOPPELINGSVLOEISTOF

Gebruik alleen vloeistof die voldoet aan de specificaties van Ford.

Handgeschakelde transmissie

Materialen

Onderdeel	Specificatie
Remvloeistof DOT 4 LV High Performance BU7J-M6C65-xxxx	WSS-M6C65-A2

HANDGESCHAKELDE TRANSMISSIE – PROBLEMEN OPLOSSEN

HANDGESCHAKELDE TRANSMISSIE – VEELGESTELDE VRAGEN

Wat moet ik doen als een versnelling niet volledig is ingeschakeld?

Trap het koppelingspedaal volledig in en zet in neutraal. Laat het koppelingspedaal een ogenblik los, trap het koppelingspedaal opnieuw volledig in en schakel opnieuw in de versnelling.

Automatische transmissie

VOORZORGSMAATREGELEN AUTOMATISCHE TRANSMISSIE



WAARSCHUWING: Trap het rempedaal en het gaspedaal niet gelijktijdig in. Door beide pedalen gelijktijdig gedurende meer dan enkele seconden in te trappen, wordt het motorvermogen beperkt. Daardoor kan het lastig zijn uw snelheid in het verkeer te handhaven, wat tot een ongeval met ernstige verwondingen kan leiden.



WAARSCHUWING: Wanneer uw auto stilstaat, houdt u het rempedaal volledig ingetrapt tijdens het schakelen. Als u deze instructie negeert, kan dat leiden tot al dan niet dodelijke verwondingen of schade aan eigendommen.



WAARSCHUWING: Schakel de parkeerrem in, zet de transmissie in de parkeerstand (P), zet het contact uit en verwijder de sleutel voordat u uitstapt. Als u deze instructie negeert, kan dat al dan niet dodelijke verwondingen tot gevolg hebben.

STANDEN AUTOMATISCHE TRANSMISSIE

PARKEERSTAND (P)



WAARSCHUWING: Schakel alleen in de parkeerstand (P) wanneer de auto stilstaat.

In de parkeerstand (P) wordt geen aandrijfkracht op de aangedreven wielen overgebracht.

N.B.: Er klinkt een geluidssignaal als u probeert uit te stappen zonder dat de transmissie in de parkeerstand (P) staat.

N.B.: De auto schakelt wellicht niet uit de parkeerstand (P) als de voertuigaccu leeg is. Zie **Het voertuig starten met hulpstartkabels** (bladzijde 368).

N.B.: U kunt wellicht niet uit de parkeerstand (P) schakelen als er een zekering is doorgebrand. Zie **Zekeringen** (bladzijde 379).

N.B.: De auto kan wellicht niet uit de parkeerstand (P) schakelen als de sleutel of afstandsbediening zich niet in de auto bevindt.

ACHTERUIT (R)



WAARSCHUWING: Schakel alleen in de achteruit (R) wanneer de auto stilstaat.

In de achteruit (R) wordt aandrijfkracht op de aangedreven wielen overgebracht.

NEUTRAAL (N)



WAARSCHUWING: In neutraal (N) kan de auto vrij rollen.

In neutraal (N) wordt er geen aandrijfkracht op de aangedreven wielen overgebracht.

VOORUIT (D)

In de vooruit (D) wordt aandrijfkracht op de aangedreven wielen overgebracht.

Automatische transmissie

LAAG (L) - AUTO'S ZONDER: SCHAKELFLIPPERS

In laag (L) houdt de auto lage versnellingen aan.

N.B.: *Het gebruik van deze modus wordt aanbevolen bij het rijden op heuvel- of bergachtige wegen of bij gebruik van een aanhanger. Zie **Trekken van een aanhanger** (bladzijde 361).*

HANDGESCHAKELD (M) - AUTO'S MET: SCHAKELFLIPPERS

In handgeschakeld (M) kunt u een specifieke versnelling selecteren. Zie **Handmatig schakelen** (bladzijde 243).

N.B.: *Het gebruik van deze modus wordt aanbevolen bij het rijden op heuvel- of bergachtige wegen of bij gebruik van een aanhanger. Zie **Trekken van een aanhanger** (bladzijde 361).*

CONTROLELAMPEN STAND AUTOMATISCHE TRANSMISSIE - AUTO'S ZONDER: SCHAKELFLIPPERS

P R N D L

Het instrumentenpaneel geeft de huidige stand aan.

CONTROLELAMPEN STAND AUTOMATISCHE TRANSMISSIE - AUTO'S MET: SCHAKELFLIPPERS

P R N D M

Het instrumentenpaneel geeft de huidige stand aan.

SCHAKELINDICATIELAMPJES AUTOMATISCHE TRANSMISSIE - AUTO'S MET: SCHAKELFLIPPERS



Schakelindicatoren gaan branden wanneer schakelen wordt aanbevolen.



HANDMATIG SCHAKELEN - AUTO'S MET: SCHAKELFLIPPERS

SCHAKELEN MET DE SCHAKELFLIPPERS

Het instrumentenpaneel geeft de huidige versnelling aan.

De huidige versnelling knippert wanneer de auto niet in de gevraagde versnelling kan schakelen.

De auto schakelt niet als de gevraagde versnelling het motortoerental buiten de grenswaarde verlaagt of verhoogt.

De auto kan schakelen wanneer u het gaspedaal of rempedaal volledig intrapt.

N.B.: *Langdurig rijden met een hoog motortoerental kan schade aan de auto veroorzaken die niet onder de voertuigarantie valt.*

N.B.: *Rijmodi kunnen beïnvloeden wanneer de auto in de gevraagde versnelling schakelt.*

Automatische transmissie

Handmatig schakelen in vooruit (D)

Gebruik deze functie om tijdelijk een andere versnelling te kiezen.

N.B.: Het gebruik van deze functie wordt aanbevolen voor remmen op de motor of bij het rijden op heuvel- of bergachtige wegen.



Trek aan een van beide schakelflippers om de functie in te schakelen.

- Trek aan de rechterflipper (+) om op te schakelen.
- Trek aan de linkerflipper (–) om terug te schakelen.

N.B.: Houd de schakelflipper rechts enkele seconden vast om de functie handmatig uit te schakelen.

N.B.: De functie wordt na een korte tijd uitgeschakeld als er niet aan een schakelflipper is getrokken.

Handmatig schakelen in handgeschakeld (M)

Gebruik deze functie om een specifieke versnelling te kiezen.

N.B.: Het gebruik van deze functie wordt aanbevolen voor remmen op de motor, bij het rijden op heuvel- of bergachtige wegen of bij gebruik van een aanhanger. Zie **Trekken van een aanhanger** (bladzijde 361).



Zet de keuzehendel in handgeschakeld (M) om de functie in te schakelen.

- Trek aan de rechterflipper (+) om op te schakelen.
- Trek aan de linkerflipper (–) om terug te schakelen.

Schakel in vooruit (D) om de functie uit te schakelen.

INSCHAKELBLOKKERING

WAT IS INSCHAKELBLOKKERING

Gebruik de inschakelblokkering om uw voertuig uit de parkeerstand (P) te zetten in geval van een elektrische storing of noodsituatie.

VOORZORGSMAATREGELEN INSCHAKELBLOKKERING



WAARSCHUWING: Rijd niet met de auto voordat is gecontroleerd of de remlichten werken.



WAARSCHUWING: Wanneer u deze procedure uitvoert, moet u de transmissie uit de parkeerstand (P) zetten, zodat uw auto vrij kan rollen. Om te voorkomen dat de auto zich ongewenst verplaatst, schakelt u de parkeerrem in voordat u deze procedure uitvoert. Gebruik wielkeggen indien nodig.

Automatische transmissie



WAARSCHUWING: Als de parkeerrem volledig is vrijgezet, maar het remwaarschuwinglampje blijft branden, werken de remmen wellicht niet correct. Laat uw auto zo snel mogelijk controleren.

INSCHAKELBLOKKERING GEBRUIKEN

Gebruik de hendel van de inschakelblokkering om de versnellingshendel uit de parkeerstand (P) te schakelen als u de motor niet kunt starten.

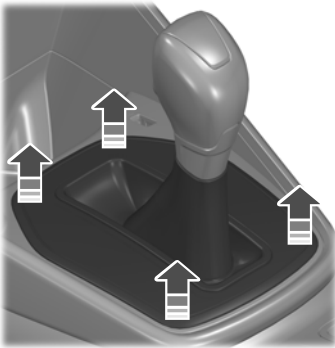

E269819

1. Verwijder het bekledingspaneel.

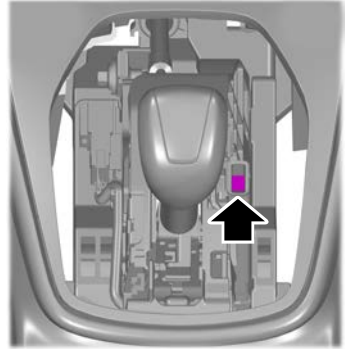

2. Vind het toegangsgat.
3. Duw de hendel van de inschakelblokkering met een platte schroevendraaier naar de voorzijde van de auto en houd vast.
4. Zet de keuzehendel van de parkeerstand (P) in neutraal (N).
5. Breng het paneel aan.
6. Trap het rempedaal in, start de motor en zet de parkeerrem vrij.

GELUIDSSIGNALEN AUTOMATISCHE TRANSMISSIE

Geluidssignaal transmissie niet in parkeerstand (P)

Gaat af als het bestuurdersportier wordt geopend voordat in de parkeerstand (P) wordt geschakeld.

Geluidssignaal voor keuze voor parkeerstand

Klinkt wanneer u in de parkeerstand (P) schakelt.

Automatische transmissie

AUTOMATISCHE TRANSMISSIE – PROBLEMEN OPLOSSEN

AUTOMATISCHE TRANSMISSIE – INFORMATIEMELDINGEN

Mededeling	Omschrijving
Transmissie Storing Onderhoud nu!	Het systeem heeft een storing ontdekt die moet worden gerepareerd. Laat de auto zo snel mogelijk controleren.
Transmissie beperkte functie Zie handboek	De transmissie heeft slechts een beperkte functie. Het systeem heeft een storing ontdekt die moet worden gerepareerd. Laat de auto zo snel mogelijk controleren.
Transmissie te heet Rempedaal indrukken Transmissie oververhit Veilig stoppen	De transmissie raakt oververhit en moet afkoelen. Stop de auto zodra de situatie veilig genoeg is, laat de motor draaien en laat de transmissie afkoelen. Wacht totdat het bericht verdwijnt.
Transmissie niet in parkeerstand	Verschijnt als herinnering dat u de parkeerstand (P) moet inschakelen.

Remmen

VOORZORGSMAATREGELEN REMMEN



WAARSCHUWING: Rijden met de auto terwijl de waarschuwingslamp brandt, is gevaarlijk. Een aanzienlijke vermindering van de remprestaties kan dan optreden. Het kan langer duren voor de auto stilstaat. Laat de auto zo snel mogelijk controleren. Over langere afstanden rijden terwijl de parkeerrem ingeschakeld is, kan het uitvallen van de remmen en verwondingen veroorzaken.

Natte remmen zorgen voor minder efficiënte remwerking. Trap het rempedaal enkele malen voorzichtig in tijdens het wegrijden bij een carwash of stilstaand water om de remmen te drogen.

N.B.: *Afhankelijk van toepasselijke wetten en voorschriften in het land waarvoor de auto oorspronkelijk is geproduceerd, kunnen de remlichten gaan knipperen tijdens hard remmen. Vervolgens kunnen ook de alarmknipperlichten worden ingeschakeld zodra de auto tot stilstand gekomen is.*

ANTIBLOKKEERSYSTEEM

BEPERKINGEN ANTIBLOKKEERSYSTEEM

Het antiblokkeersysteem voorkomt geen risico's van een botsing die ontstaan wanneer:

- u te weinig afstand ten opzichte van uw voorligger houdt.
- de auto last heeft van aquaplanning.
- u bochten te snel neemt.
- het wegdek slecht is.

N.B.: *Als het systeem wordt ingeschakeld, kan het rempedaal pulseren en een langere weg afleggen. Blijf het rempedaal intrappen.*

REM OVER GASPEDAAL

Als het gaspedaal vast of klem komt te zitten, trapt u het rempedaal stevig en constant in om de auto af te remmen en het motorvermogen te verminderen. Als deze situatie zich voordoet, trapt u de rem in en brengt u de auto veilig tot stilstand. Zet de transmissie in de parkeerstand (P), zet de motor uit en schakel de parkeerrem in. Kijk of het gaspedaal wordt geblokkeerd. Als u niets ziet wat het gaspedaal blokkeert maar de situatie zich blijft voordoen, laat u de auto naar de dichtstbijzijnde erkende dealer slepen.

LOCATIE VAN HET REMVLOEISTOFRESERVOIR

Zie **Overzicht motorruimte** (bladzijde 390).

REMVLOEISTOF CONTROLLEREN



WAARSCHUWING: Gebruik geen andere vloeistof dan de aanbevolen remvloeistof, aangezien dit de efficiëntie van het remsysteem kan beperken. Het gebruik van de verkeerde vloeistof kan ertoe leiden dat u de controle over de auto verliest, met ernstige of dodelijke verwondingen als gevolg.

Remmen



WAARSCHUWING: Gebruik alleen remvloeistof uit een afgesloten reservoir. Vervuiling door vuil, water, petroleumproducten of andere materialen kan leiden tot schade of defecten aan het remsysteem. Als u deze waarschuwing niet in acht neemt, kan dit leiden tot verlies van controle over de auto, ernstige of dodelijke verwondingen.



WAARSCHUWING: Voorkom dat de vloeistof in contact komt met de huid of de ogen. Mocht dit toch gebeuren, spoel het betreffende lichaamsdeel dan direct met veel water schoon en neem contact op met uw huisarts.



WAARSCHUWING: Als het remvloeistofpeil lager is dan de **MIN**-markering of hoger dan de **MAX**-markering op het remvloeistofreservoir, kan dat gevolgen hebben voor het remsysteem.



1. Parkeer de auto op een vlakke ondergrond.

2. Kijk naar het remvloeistofreservoir om te zien waar het remvloeistofpeil zich bevindt ten opzichte van de **MIN**- en de **MAX**-markering op het reservoir.

N.B.: Om verontreiniging van vloeistof te voorkomen moet de dop van het reservoir steeds geplaatst zijn en helemaal dicht zijn, tenzij u vloeistof toevoegt.

Gebruik alleen vloeistof die voldoet aan onze specificaties. Zie **Inhouden en specificaties** (bladzijde 444).

SPECIFICATIE REMVLOEISTOF

Zie **Specificatie remvloeistof** (bladzijde 452).

REMMEN – PROBLEMEN OPLOSSEN

REMMEN – WAARSCHUWINGSLAMPEN



Als de ABS-lamp brandt tijdens het rijden, wijst dit op een storing. De normale remwerking van de auto blijft gehandhaafd zonder dat het antiblokkeersysteem in werking treedt. Neem contact op met een erkende dealer.

Het gaat ook kort branden wanneer u het contact aanzet om te bevestigen dat het lampje werkt. Als het niet gaat branden wanneer u het contact aanzet of op een bepaald moment begint te knipperen, laat het systeem dan controleren door een erkende dealer.

BRAKE



De controlelamp van de remmen gaat kort branden wanneer u het contact aanzet om te bevestigen dat de lamp werkt. Deze kan ook gaan branden wanneer u de parkeerrem inschakelt en het contact is aangezet. Gaat deze lamp branden wanneer de auto in beweging is, controleer dan of de parkeerrem is vrijgezet. Is de parkeerrem vrijgezet, dan wijst dit op een laag remvloeistofpeil of een storing in het remsysteem. Neem contact op met een erkende dealer.

REMMEN – VEELGESTELDE VRAGEN

Is het normaal dat mijn remmen geluid maken?

Zo nu en dan kunnen remgeluiden hoorbaar zijn; dit is normaal. Als een geluid van metaal op metaal, een voortdurend schurend geluid of een voortdurend piepgeluid hoorbaar is, kan de remvoering versleten zijn. Laat het systeem controleren door een erkende dealer.

Ik hoor geluid van de elektromotor wanneer ik het rempedaal intrap of de parkeerremschakelaar inschakel. Is dat normaal?

Ja, deze geluiden komen van de werking van de elektronische rembekrachtiger of de elektronische parkeerrem.

N.B.: *Remstof kan zich ophopen op de wielen, zelfs onder normale rijomstandigheden. Een kleine hoeveelheid stof is normaal, aangezien de remmen slijten. Dit zorgt niet voor geluid tijdens het remmen. Zie **Wielen schoonmaken** (bladzijde 416).*

Parkeerrem - Handgeschakelde transmissie

PARKEERREM INSCHAKELEN



WAARSCHUWING: Schakel de parkeerrem altijd volledig in. Als u deze instructie negeert, kan dat al dan niet dodelijke verwondingen tot gevolg hebben.

1. Trap het rempedaal stevig in.
2. Trek de parkeerremhendel helemaal omhoog.

N.B.: *Druk op de ontgrendelknop terwijl u de parkeerremhendel omhoog trekt.*

N.B.: *Als de auto wordt geparkeerd op een helling en naar boven wijst, selecteer dan de eerste versnelling en draai het stuur weg van de stoeprand.*

N.B.: *Als de auto wordt geparkeerd op een helling en naar beneden wijst, selecteer dan de achteruitversnelling en draai het stuur richting de stoeprand.*

DE PARKEERREM VRIJZETTEN

1. Trap het rempedaal stevig in.
2. Trek de parkeerremhendel een beetje omhoog.
3. Druk op de ontgrendelknop en duw de parkeerremhendel omlaag.

PARKEERREM – INFORMATIEMELDINGEN

Mededeling	Omschrijving
Parkeerrem geactiveerd	U hebt de parkeerrem niet vrijgezet en uw auto bereikt 5 km/h. Als het bericht blijft verschijnen nadat u de parkeerrem hebt vrijgezet, laat uw auto dan zo snel mogelijk controleren.

AUDITIEVE WAARSCHUWING PARKEERREM

Weerklinkt als de parkeerrem is ingeschakeld en de auto rijdt.

Als het waarschuwingssignaal aan blijft nadat u de parkeerrem hebt vrijgezet, wijst dit op een storing. Laat uw auto zo snel mogelijk controleren.

PARKEERREM – PROBLEMEN OPLOSSEN

PARKEERREM – WAARSCHUWINGSLAMPJES



WAARSCHUWING: Als u langere afstanden rijdt terwijl de parkeerrem is ingeschakeld, kunt u het remsysteem beschadigen.



Deze gaat branden wanneer u de parkeerrem inschakelt en het contact is aangezet.

Gaat deze lamp branden wanneer de auto in beweging is, controleer dan of de parkeerrem is vrijgezet. Is de parkeerrem vrijgezet, dan wijst dit op een laag remvloeistofpeil of een storing in het remsysteem. Laat uw auto zo snel mogelijk controleren.

Parkeerrem - Automatische transmissie

PARKEERREM INSCHAKELEN



WAARSCHUWING: Schakel de parkeerrem altijd volledig in en zorg dat u de auto in de parkeerstand (P) zet. Als u deze instructie negeert, kan dat al dan niet dodelijke verwondingen tot gevolg hebben.

1. Trap het rempedaal stevig in.
2. Trek de parkeerremhendel helemaal omhoog.

N.B.: Druk op de ontgrendelknop terwijl u de parkeerremhendel omhoog trekt.

N.B.: Als de auto wordt geparkeerd op een helling en naar boven wijst, schakelt u in de parkeerstand (P) en draait u het stuurwiel weg van de stoeprand.

N.B.: Als de auto wordt geparkeerd op een heuvel en omlaag wijst, schakelt u in de parkeerstand (P) en draait u het stuurwiel naar de stoeprand toe.

DE PARKEERREM VRIJZETTEN

1. Trap het rempedaal stevig in.
2. Trek de parkeerremhendel een beetje omhoog.
3. Druk op de ontgrendelknop en duw de parkeerremhendel omlaag.

PARKEERREM – INFORMATIEMELDINGEN

Mededeling	Omschrijving
Parkeerrem geactiveerd	U hebt de parkeerrem niet vrijgezet en uw auto bereikt 5 km/h. Als het bericht blijft verschijnen nadat u de parkeerrem hebt vrijgezet, laat uw auto dan zo snel mogelijk controleren.

AUDITIEVE WAARSCHUWING PARKEERREM

Weerklinkt als de parkeerrem is ingeschakeld en de auto rijdt.

Als het waarschuwingssignaal aan blijft nadat u de parkeerrem hebt vrijgezet, wijst dit op een storing. Laat uw auto zo snel mogelijk controleren.

PARKEERREM – PROBLEMEN OPLOSSEN

PARKEERREM – WAARSCHUWINGSLAMPJES



WAARSCHUWING: Als u langere afstanden rijdt terwijl de parkeerrem is ingeschakeld, kunt u het remsysteem beschadigen.



Deze gaat branden wanneer u de parkeerrem inschakelt en het contact is aangezet.

Gaat deze lamp branden wanneer de auto in beweging is, controleer dan of de parkeerrem is vrijgezet. Is de parkeerrem vrijgezet, dan wijst dit op een laag remvloeistofpeil of een storing in het remsysteem. Laat uw auto zo snel mogelijk controleren.

Hill Start Assist

WAT IS HILL START ASSIST

Dankzij de hellingstart is het eenvoudiger om te vertrekken wanneer uw auto op een helling staat zonder de parkeerrem te gebruiken.

HOE HILL START ASSIST WERKT

Wanneer het systeem geactiveerd wordt, blijft de auto nadat u het rempedaal hebt losgelaten nog enkele seconden stilstaan. Zo hebt u tijd om uw voet van het rempedaal naar het gaspedaal te verplaatsen. De remmen worden vrijgezet wanneer de motor voldoende koppel heeft opgebouwd om te voorkomen dat uw auto op een helling achteruitrijdt.

VOORZORGSMAATREGELEN HILL START ASSIST



WAARSCHUWING: Het systeem vervangt de parkeerrem niet. Schakel de parkeerrem altijd in voordat u uitstapt.



WAARSCHUWING: Wanneer het systeem wordt ingeschakeld, moet u in de auto blijven zitten. U blijft te allen tijde verantwoordelijk voor het besturen van de auto, de bewaking van het systeem en ingrijpen indien nodig. Als u niet voorzichtig bent, kan dit leiden tot verlies van controle over de auto, ernstige of dodelijke verwondingen.



WAARSCHUWING: Het systeem wordt uitgeschakeld als er een defect is of als u het toerental van de motor onnodig opdrijft.

HILL START ASSIST IN- EN UITSCHAKELEN - HANDGESCHAKELDE TRANSMISSIE, AUTO'S MET: 4,2-INCH SCHERM INFORMATIEPANEEL/SYNC 2.5

Om starthulp op een helling in of uit te schakelen, gebruikt u de bedieningstoetsen voor het informatiedisplay op het stuurwiel om het volgende te selecteren:

Menu-item	Handeling
Bestuurdersas.	Druk op de menu-toets.
Hill Start Assist	Druk op de OK -toets.

Het systeem onthoudt de laatst gekozen instelling wanneer u de auto start.

N.B.: *Er is geen controlelampje om aan te geven of het systeem aan of uit staat.*

Hill Start Assist

HILL START ASSIST IN- EN UITSCHAKELEN - HANDGESCHAKELDE TRANSMISSIE, AUTO'S MET: 12,3-INCH SCHERM INFORMATIEPANEEL/SYNC 2.5

1. Druk op de menuknop op het stuurwiel om naar het hoofdmenu van het informatiedisplay te gaan.
2. Selecteer **Instellingen**.
3. Selecteer **Bestuurdersassistentie**.
4. Selecteer **Hill Start Assist**.

Het systeem onthoudt de laatst gekozen instelling wanneer u de auto start.

N.B.: *Er is geen controlelampje om aan te geven of het systeem aan of uit staat.*

HILL START ASSIST IN- EN UITSCHAKELEN - HANDGESCHAKELDE TRANSMISSIE, AUTO'S MET: SYNC 3

1. Druk op **Instellingen** op het aanraakscherm.
2. Druk op **Bestuurdersassistentie**.
3. Schakel **Hill Start Assist** in of uit.

Het systeem onthoudt de laatst gekozen instelling wanneer u de auto start.

N.B.: *Er is geen controlelampje om aan te geven of het systeem aan of uit staat.*

HILL START ASSIST – PROBLEMEN OPLOSSEN

HILL START ASSIST – INFORMATIEMELDINGEN

Mededeling	Handeling
Hill Start Assist niet beschikbaar	Wordt weergegeven wanneer het systeem niet beschikbaar is. Laat uw auto zo snel mogelijk controleren.

Tractiecontrole

WAT IS TRACTIECONTROLE

Het systeem voor aandrijfregeling helpt te voorkomen dat de aangedreven wielen doordraaien en u grip verliest.

HOE TRACTIECONTROLE WERKT

Als de auto begint te slippen, laat het systeem de remmen van individuele wielen aangrijpen en, indien nodig, vermindert het tegelijkertijd het vermogen. Als de wielen tijdens het accelereren op gladde of losse ondergrond doordraaien, vermindert het systeem het vermogen om de tractie te vergroten.

TRACTIECONTROLE IN- EN UITSCHAKELEN - BEHALVE: ST



WAARSCHUWING: De auto besturen terwijl de aandrijfregeling is uitgeschakeld, kan leiden tot een groter risico op verlies van controle over de auto, kantelen van de auto en al dan niet dodelijke verwondingen.

Het systeem voor aandrijfregeling wordt ingeschakeld telkens wanneer u het contact aan zet.

Als de auto vastzit in de sneeuw of in de modder, kan het goed zijn om de tractiecontrole uit te schakelen, zodat de wielen kunnen draaien.

1. Druk op **Instellingen** op het aanraakscherm.
2. Druk op **Bestuurdersassistentie**.
3. Schakel **Tractiecontrole** in of uit.

N.B.: Als u de tractiecontrole uitschakelt, blijft de stabiliteitsregeling volledig actief.

N.B.: De auto kan MyKey-beperkingen hebben voor deze functie. Zie **Wat is MyKey** (bladzijde 63).

CONTROLELAMPJE TRACTIECONTROLE



Knippert tijdens werking.

Als de lamp niet gaat branden als u het contact aan zet of blijft branden wanneer de motor draait, wijst dit op een storing. Laat de auto zo snel mogelijk controleren.

TRACTIECONTROLE – PROBLEMEN OPLOSSEN - BEHALVE: ST

TRACTIECONTROLE – WAARSCHUWINGSLAMPJES



Gaat branden wanneer u het systeem uitschakelt.

Tractiecontrole

TRACTIECONTROLE – INFORMATIEMELDINGEN

Mededeling	Technische gegevens
Tractiecontrole uit	De status van het systeem voor aandrijfregeling nadat u het hebt uitgeschakeld.
Tractiecontrole aan	De status van het systeem voor aandrijfregeling nadat u het hebt ingeschakeld.
Tractiecontrole uitschakelen om los te komen?	U kunt Tractiecontrole uitschakelen via het stuurwiel zodat de wielen kunnen doorslippen. Als u Tractiecontrole hebt uitgeschakeld, wordt het systeem weer ingeschakeld bij een rijsnelheid hoger dan 25 km/h.

Stabiliteitsregeling

WAT IS STABILITEITSREGELING



WAARSCHUWING: U bent steeds verantwoordelijk voor de bediening van de auto. Het systeem is bedoeld als hulpmiddel en ontheft de bestuurder niet van zijn plicht om tijdens het rijden voorzichtig en oplettend te zijn. Als u deze instructie niet opvolgt, kan dit leiden tot verlies van controle over de auto en al dan niet dodelijke verwondingen.

Het systeem is ontworpen ter ondersteuning van de stabiliteit wanneer de auto begint weg te slippen van het beoogde pad.

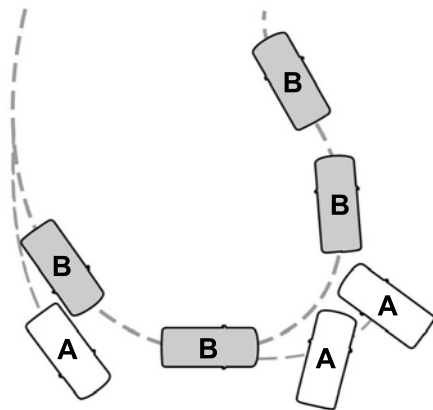

- A Zonder stabiliteitsregeling.
- B Met stabiliteitsregeling.

HOE STABILITEITSREGELING WERKT

Het systeem werkt door de wielen apart te remmen en het motortoerental te beperken.

STABILITEITSREGELING IN- EN UITSCHAKELEN - BEHALVE: ST

Het systeem wordt ingeschakeld wanneer u de auto aan zet en u kunt het systeem niet uitschakelen.

N.B.: Het systeem wordt uitgeschakeld wanneer u in de achteruit (R) schakelt.

STABILITEITSREGELING IN- EN UITSCHAKELEN - ST



WAARSCHUWING: De auto besturen terwijl de aandrijfregeling is uitgeschakeld, kan leiden tot een groter risico op verlies van controle over de auto, kantelen van de auto en al dan niet dodelijke verwondingen.



WAARSCHUWING: Schakel de stabiliteitsregeling niet uit en gebruik de modus Sport, Circuit of Doorslag niet wanneer een tijdelijk reservewiel wordt gebruikt of wanneer een band is opgepompt met de bandenreparatieset.

Het systeem wordt ingeschakeld telkens wanneer u het contact aanzet.

Stabiliteitsregeling

Stabiliteitsregeling beperken

ESC

Druk op de knop op het dashboard. Er gaat een waarschuwingslamp branden en er verschijnt een bericht in het informatiedisplay. Druk nogmaals op de knop om het systeem in te schakelen.

N.B.: De stabiliteitsregeling wordt slechts beperkt en wordt niet helemaal uitgeschakeld.

N.B.: Als u de stabiliteitsregeling in beperkte modus zet, wordt de aandrijfregeling uitgeschakeld.

N.B.: Pre-Collision Assist wordt uitgeschakeld wanneer u deze modus selecteert.

N.B.: Adaptieve snelheidsregeling wordt uitgeschakeld wanneer u deze modus selecteert.

N.B.: De auto kan MyKey-beperkingen hebben voor deze functie. Zie **Wat is MyKey** (bladzijde 63).

Het systeem uitschakelen

ESC

Houd de knop op het dashboard enkele seconden ingedrukt om het systeem uit te schakelen. Er gaat een waarschuwingslamp branden en er verschijnt een bericht in het informatiedisplay. Druk nogmaals op de knop om het systeem in te schakelen.

N.B.: Als u de stabiliteitsregeling uitschakelt, wordt de aandrijfregeling ook uitgeschakeld

N.B.: Pre-Collision Assist wordt uitgeschakeld wanneer u deze modus selecteert.

N.B.: Adaptieve snelheidsregeling wordt uitgeschakeld wanneer u deze modus selecteert.

N.B.: De auto kan MyKey-beperkingen hebben voor deze functie. Zie **Wat is MyKey** (bladzijde 63).

CONTROLELAMPJE STABILITEITSREGELING - ST



Knipperd tijdens werking.

Als de lamp niet gaat branden als u het contact aan zet of blijft branden wanneer de motor draait, wijst dit op een storing. Laat de auto zo snel mogelijk controleren.

N.B.: Het systeem wordt uitgeschakeld als er een storing is.

STABILITEITSREGELING — PROBLEMEN OPLOSSEN - ST

STABILITEITSREGELING — WAARSCHUWINGSLAMPJES



Gaat branden wanneer u het systeem in de gereduceerde modus of uit zet. Gaat ook branden als u de circuitmodus selecteert.

Stabiliteitsregeling

STABILITEITSREGELING – INFORMATIEMELDINGEN

Mededeling	Technische gegevens
ESC Sportmodus	De status van het systeem voor stabiliteitsregeling nadat u het in de gereduceerde modus hebt geschakeld.
ESC uit	De status van het systeem voor stabiliteitsregeling nadat u het hebt uitgeschakeld.
ESC aan	De status van het systeem voor stabiliteitsregeling nadat u het hebt ingeschakeld.
Tractiecontrole uitschakelen om los te komen?	U kunt Tractiecontrole uitschakelen via het stuurwiel zodat de wielen kunnen doorslippen. Als u Tractiecontrole hebt uitgeschakeld, wordt het systeem weer ingeschakeld bij een rijsnelheid hoger dan 25 km/h.

Parkeerhulp

VOORZORGSMAATREGELEN PARKEERHULP



WAARSCHUWING: Om verwondingen te voorkomen moet u altijd voorzichtig zijn in de achterruit (R) en wanneer u het sensorsysteem gebruikt.



WAARSCHUWING: Het systeem detecteert mogelijk geen voorwerpen met oppervlakken die reflectie absorberen. Wees altijd voorzichtig en oplettend tijdens het rijden. Als u niet goed oplet, kunt u een botsing krijgen.



WAARSCHUWING: Verkeersgeleidingssystemen, fluorescerende lampen, slecht weer, luchtremmen, uitwendige motoren of ventilators kunnen de goede werking van het sensorsysteem beïnvloeden. Dit kan leiden tot verminderde prestaties of vals alarm.



WAARSCHUWING: Het is mogelijk dat het systeem kleine of bewegende voorwerpen, vooral laag bij de grond, niet detecteert.



WAARSCHUWING: Het parkeerhulpsysteem kan u alleen helpen om voorwerpen te detecteren wanneer de auto tegen parkeersnelheid rijdt. Wees voorzichtig wanneer u het parkeerhulpsysteem gebruikt, om verwondingen te voorkomen.



WAARSCHUWING: Als de sensor is geblokkeerd, is het mogelijk dat het systeem niet werkt.



WAARSCHUWING: Onder koude en barre weersomstandigheden is het mogelijk dat het systeem niet werkt. Regen, sneeuw en opspattend water kunnen de prestaties van de sensor beperken.



WAARSCHUWING: Laat de auto zo snel mogelijk controleren als er schade is in de onmiddellijke omgeving rond de sensor.

N.B.: *Als uw auto schade heeft opgelopen, waardoor de sensoren verkeerd zijn uitgelijnd, zal dit onnauwkeurige metingen of vals alarm veroorzaken.*

Wanneer u een aanhanger aansluit op de auto, detecteert de parkeerhulp achter de aanhanger en geeft het systeem een waarschuwing. Schakel de parkeerhulp uit wanneer u een aanhanger aansluit om de waarschuwing te voorkomen.

N.B.: *De auto kan een aangesloten aanhanger eventueel detecteren en vervolgens de parkeerhulp vanzelf uitschakelen.*

N.B.: *Bepaalde accessoires op de bumper of de achterzijde kunnen valse waarschuwingen genereren, zoals grote trekhaaken, fietsendragers of rekken voor surfplanken, kentekenplaatsteunen, bumperpanelen of andere accessoires die de normale detectiezone van het parkeerhulpsysteem kunnen blokkeren. Aftermarket reservewielen of afdekkingen voor reservewielen die op de achterklep worden gemonteerd, kunnen valse waarschuwingen van het parkeerhulpsysteem genereren. Verwijder het accessoire om valse waarschuwingen te voorkomen.*

N.B.: *Houd de sensoren vrij van sneeuw, ijs en ernstige vuilaanslag. Als de sensoren afgedekt zijn, kan de nauwkeurigheid van het systeem nadelig worden beïnvloed.*

Parkeerhulp

Reinig de sensoren niet met scherpe voorwerpen.

N.B.: Wanneer u een geprogrammeerde MyKey gebruikt, kunt u de parkeersensoren niet uitschakelen. Zie **MyKey™** (bladzijde 63).

PARKEERHULP IN- EN UITSCHAKELLEN



U kunt het systeem in- of uitschakelen door op de parkeerhulpknop te drukken.

Indien uw auto geen parkeerhulpknop heeft, kan het systeem worden uitgeschakeld via het informatiedisplay of via het pop-upbericht dat verschijnt wanneer u de transmissie in de achteruit (R) zet.

PARKEERHULP ACHTER

WAT IS DE PARKEERHULP ACHTER

Wanneer de transmissie in de achteruit (R) staat, detecteren parkeersensoren achteraan objecten achter de auto.

BEPERKINGEN PARKEERHULP ACHTER

Er is een kleiner dekkingsgebied bij de buitenhoeken.

Wanneer u een geprogrammeerde MyKey gebruikt, kunt u de parkeersensoren achteraan niet uitschakelen.

De parkeersensoren achteraan zijn actief wanneer de auto in de achteruit (R) staat en de rijsnelheid lager is dan 8 km/h.

Het sensorbereik is maximaal 180 cm vanaf de achterbumper.

De parkeersensoren achteraan detecteren grote objecten wanneer u in de achteruit (R) schakelt in één van de volgende omstandigheden:

- De auto rijdt langzaam achteruit.
- De auto staat stil, maar een object nadert langzaam de achterkant van de auto.
- De auto rijdt langzaam achteruit en een object nadert de auto, bijvoorbeeld een andere auto die langzaam rijdt.

Het systeem mag geen geluid maken vanwege het object achter de auto als u de neutraalstand (N) hebt ingeschakeld.

LOCATIE VAN DE PARKEERHULPSENSOREN ACHTER



De parkeersensoren achteraan bevinden zich in de achterbumper.

Parkeerhulp

GELUIDSSIGNALEN PARKEERHULP ACHTER

Er klinkt een geluidssignaal wanneer de auto een object nadert. Het tempo van het geluidssignaal neemt toe naarmate de auto een voorwerp nadert. Het geluidssignaal klinkt continu wanneer een object 30 cm of minder van de achterbumper verwijderd is.

Indien de auto langer dan enkele seconden stationair blijft draaien, gaat het geluidssignaal uit. Indien de auto naar achteren beweegt, weerklinkt het signaal opnieuw.

N.B.: Wanneer het parkeerhulpsysteem een geluidssignaal produceert, kan het audiosysteem het ingestelde volume dempen.

PARKEERHULP VOOR

WAT IS DE PARKEERHULP VOOR

Parkeersensoren vooraan detecteren objecten voor de auto.

BEPERKINGEN PARKEERHULP VOOR

De parkeersensoren vooraan zijn actief wanneer de auto in een andere stand dan de parkeerstand (P) staat en de rijsnelheid lager is dan 8 km/h.

Het sensorbereik is maximaal 70 cm vanaf de bumper.

Als uw auto in de achteruit (R) staat, detecteren de voorste parkeersensoren objecten als uw auto langzaam rijdt of een object uw auto nadert en u hoort een geluidssignaal, bijv. als een ander voertuig langzaam dichterbij komt. Indien de auto langer dan enkele seconden stationair blijft draaien, gaat het geluidssignaal uit. De visuele aanduiding is altijd actief in de achteruit (R).

Als de auto in een vooruitversnelling staat, geven de parkeersensoren vooraan een geluidssignaal en een visuele indicatie wanneer de auto rijdt met een snelheid van 8 km/h of minder en het systeem een object binnen de detectiezone detecteert. Als uw auto enkele seconden blijft stilstaan, worden de visuele indicatie en het geluidssignaal uitgeschakeld.

Als de auto in neutraal (N) staat, geven de sensoren voor- en achteraan alleen een visuele indicatie wanneer de auto langzamer dan 8 km/h rijdt en obstakels worden gedetecteerd in de detectiegebieden. Zodra de auto tot stilstand komt, stoppen de visuele indicatie en het geluidssignaal na enkele seconden.

LOCATIE VAN DE PARKEERHULPSENSOREN VOOR



De parkeersensoren vooraan bevinden zich in de voorbumper.

Parkeerhulp

GELUIDSSIGNALEN PARKEERHULP VOOR

Er klinkt een geluidssignaal wanneer er een object binnen 70 cm van de voorbumper is. Het tempo van het geluidssignaal neemt toe naarmate de auto een voorwerp nadert.

Het geluidssignaal klinkt continu wanneer een object 30 cm of minder van de voorbumper is verwijderd.

N.B.: *Als het gedetecteerde object zich op 30 cm of minder van de auto bevindt, blijft de visuele indicatie aan.*

PARKEERHULP OPZIJ

WAT IS DE PARKEERHULP OPZIJ

De buitenste parkeerhulpsensoren voor en achter brengen objecten in kaart die zich in de buurt van de zijkanten van de auto bevinden.

BEPERKINGEN PARKEERHULP OPZIJ

De dekking van de sensoren is tot 60 cm vanaf de zijkanten van de auto.

Het parkeersensoren opzij werken in de volgende gevallen wellicht niet:

- De auto blijft langer dan twee minuten stationair draaien.
- Het antiblokkeersysteem wordt geactiveerd.
- Het systeem voor de aandrijfregeling wordt geactiveerd.
- De auto staat in de parkeerstand (P).
- Er is geen informatie over de stuurwielhoek beschikbaar. U dient minstens 150 m te rijden tegen een snelheid van meer dan 30 km/h om informatie over de stuurwielhoek te resetten.

N.B.: *Als u de aandrijfregeling uitschakelt, wordt het zijsensorsysteem ook uitgeschakeld.*

Rijd de lengte van de auto om het systeem opnieuw te starten.

De parkeersensoren opzij zullen een object dat naar de zijkant van de auto toe beweegt, bijvoorbeeld een andere auto die langzaam rijdt, niet detecteren als het niet voorbij een parkeerhulpsensor voor- of achteraan komt.

Als de transmissie in de achteruit (R) staat, geeft het zijsensorsysteem geluidssignalen. Wanneer de auto langzaam rijdt, worden obstakels gedetecteerd binnen 60 cm en in het pad dat de auto aflegt. Indien de auto langer dan enkele seconden stationair blijft draaien, gaat het geluidssignaal uit. De visuele aanduiding is altijd aanwezig in de achteruit (R).

Als de auto in neutraal (N) staat, geeft het zijsensorsysteem alleen een visuele indicatie als de auto langzaam rijdt en de voorste of achterste parkeersensoren een obstakel detecteren en het obstakel opzij zich binnen 60 cm van de zijkant van de auto bevindt. Als uw auto enkele seconden blijft stilstaan, wordt de visuele indicatie uitgeschakeld.

Als de transmissie in de vooruit (D) of een andere vooruitversnelling staat, geeft het zijsensorsysteem geluidssignalen en visuele waarschuwingen. Wanneer de auto langzaam rijdt, worden obstakels gedetecteerd binnen 60 cm en in het pad dat de auto aflegt. Als uw auto enkele seconden blijft stilstaan, worden de visuele indicatie en het geluidssignaal uitgeschakeld.

Parkeerhulp

LOCATIE VAN DE PARKEERHULPSENSOREN OPZIJ



De parkeersensoren opzij bevinden zich in de voor- en achterbumper.

GELUIDSSIGNALLEN PARKEERHULP OPZIJ

Wanneer de parkeersensoren opzij een object detecteren binnen het dekkingsgebied en het pad dat de auto aflegt, klinkt een geluidssignaal. Het tempo van het geluidssignaal neemt toe naarmate de auto het object nadert.

CONTROLELAMPJES PARKEERHULP



Het systeem biedt via het informatiedisplay een indicatie van de afstand tot een object.

- Naarmate de afstand tot het object afneemt, gaan de aanduidingsblokken branden en richting het pictogram van een auto bewegen.
- Als er geen object wordt gedetecteerd, zijn de afstandaanduidingsblokken grijs.

De visuele aanduiding blijft aan zolang de transmissie in de achteruit (R) staat. Wanneer u de auto stopt, wordt de visuele indicatie na vier seconden uitgeschakeld.

Als de parkeersensoren niet beschikbaar zijn, worden er geen zijafstandsaanduidingsblokken weergegeven.

Parkeerhulp

PARKEERHULP – PROBLEMEN OPLOSSEN

PARKEERHULP – INFORMATIEMELDINGEN

Als er een storing aanwezig is in de parkeersensoren, wordt een waarschuwingsbericht weergegeven in het instrumentenpaneel of het informatiedisplay.

Mededeling	Handeling
Parkeersensoren Storing	Er is een storing met het systeem. Laat uw auto zo snel mogelijk controleren.
Controleer Parkeersensoren	Er is een storing met het systeem. Laat uw auto zo snel mogelijk controleren.
Park Pilot voor niet beschikbaar sensor geblokkeerd Zie handboek	Een sensor is geblokkeerd of er is een storing in het systeem. Maak de bumper schoon of verwijder eventuele blokkades. Als het bericht blijft verschijnen, laat de auto dan zo snel mogelijk controleren.
Controleer Park Pilot voor	Het systeem detecteert een toestand die onderhoud vereist. Laat uw auto zo snel mogelijk controleren.
Controleer Park Pilot achter	Het systeem detecteert een toestand die onderhoud vereist. Laat uw auto zo snel mogelijk controleren.
Park Pilot voor Aan Uit	Geeft de status van de parkeersensoren aan.
Park Pilot achter Aan Uit	Geeft de status van de parkeersensoren aan.

Achteruitrijcamera

WAT IS DE ACHTERUITRIJCAMERA

De achteruitkijkcamera geeft een videobeeld weer van het gebied achter de auto wanneer de transmissie in de achteruit (R) staat. Tijdens gebruik verschijnen richtlijnen in het scherm die het pad van uw auto en de afstand tot voorwerpen achter uw auto weergeven.

VOORZORGSMAATREGELEN ACHTERUITRIJCAMERA



WAARSCHUWING: Het achteruitkijkcamerasysteem is een aanvullend hulpmiddel bij het achteruitrijden, dat de bestuurder steeds samen met de binnen- en buitenspiegels moet gebruiken voor een maximaal zicht.



WAARSCHUWING: Voorwerpen die zich dicht in de buurt bevinden van een van de hoeken van de bumper of onder de bumper, worden mogelijk niet op het scherm getoond wegens het beperkte bereik van het camerasysteem.



WAARSCHUWING: Rijd langzaam achteruit met de auto. Als u deze instructie niet opvolgt, kan dit leiden tot verlies van controle over de auto en al dan niet dodelijke verwondingen.



WAARSCHUWING: Wees voorzichtig wanneer de laaddeur achter geopend is. Als de laaddeur achter gedeeltelijk is geopend, is de camera uit positie en is het videobeeld mogelijk onjuist. Alle richtlijnen verdwijnen als de laaddeur achter geopend is. Als u deze instructie negeert, kan dat verwondingen tot gevolg hebben.



WAARSCHUWING: Zet de camerafuncties niet aan of uit tijdens het rijden.

N.B.: Tijdens het slepen ziet de camera alleen wat u aan het slepen bent. Dit biedt mogelijk onvoldoende dekking en u kunt sommige voorwerpen mogelijk niet zien. In sommige auto's kunnen de richtlijnen verdwijnen wanneer u de aanhangerstekker aansluit.

BEPERKINGEN ACHTERUITRIJCAMERA

Het systeem werkt wellicht niet correct onder de volgende omstandigheden:

- 's Nachts of in donkere gebieden als de achteruitrijlampen niet werken.
- Als de camera geblokkeerd is. Maak de lens schoon met een zachte, pluisvrije doek en een zacht schoonmaakmiddel.
- De camera is niet goed uitgelijnd door schade aan de achterkant van uw auto.

LOCATIE VAN DE ACHTERUITRIJCAMERA



De achteruitkijkcamera bevindt zich op de achterklep.

Achteruitrijcamera

RICHTLIJNEN VAN DE ACHTERUITRIJCAMERA



WAARSCHUWING: Voorwerpen boven de camera zijn wellicht niet zichtbaar. Controleer indien nodig het gebied achter de auto.

N.B.: Actieve richtlijnen zijn alleen beschikbaar als de transmissie in de achteruit (R) staat.

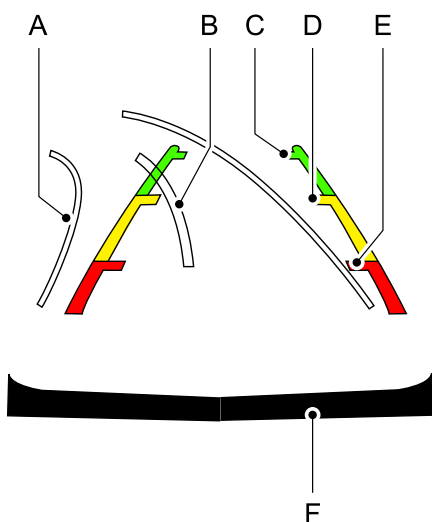

- A Actieve richtlijnen.
- B Middellijn.
- C Vaste richtlijn: groene zone.
- D Vaste richtlijn: gele zone.

- E Vaste richtlijn: rode zone.
- F Achterbumper.

Actieve richtlijnen worden alleen getoond met vaste richtlijnen. Om actieve richtlijnen te gebruiken, draait u het stuurwiel om de richtlijnen op een beoogd pad te richten. Als de positie van het stuurwiel gewijzigd wordt terwijl u achteruitrijdt, kan de auto mogelijk afwijken van het beoogde pad.

De vaste en actieve richtlijnen worden zichtbaar of vervagen afhankelijk van de positie van het stuurwiel. De actieve richtlijnen worden niet getoond als het stuurwiel recht gehouden wordt.

Wees voorzichtig wanneer u achteruitrijdt. Voorwerpen in de rode zone zijn het dichtst in de buurt van de auto en voorwerpen in de groene zone bevinden zich verder weg. Voorwerpen komen dichterbij de auto wanneer ze uit de groene zone komen en in de gele of rode zone terechtkomen. Gebruik de zijspiegels en de achteruitkijkspiegel voor een beter zicht aan beide kanten en achter de auto.

Als de accu van de auto is losgekoppeld, zullen de richtlijnen onmiddellijk nadat de accu opnieuw is aangesloten nog niet helemaal werken. De richtlijnen zullen pas helemaal werken nadat u gedurende vijf minuten tegen een minimumsnelheid van 50 km/h zo recht mogelijk vooruit met de auto hebt gereden.

Achteruitrijcamera

INSTELLINGEN ACHTERUITRIJCAMERA

IN- EN UITZOOMEN MET DE ACHTERUITRIJCAMERA



WAARSCHUWING: Wanneer handmatig zoomen is ingeschakeld, wordt mogelijk slechts een gedeelte van het gebied achter de auto getoond. Let goed op uw omgeving wanneer u de functie voor handmatig zoomen gebruikt.

Beschikbare instellingen voor deze functie zijn inzoomen (+) en uitzoomen (-). Druk op het symbool op het camerascherm om de weergave te wijzigen. De standaardinstelling is zoomen uit.

Hiermee kunt u het voorwerp achter de auto van dichtbij bekijken. Het gezoomde beeld houdt als referentiepunt de bumper in beeld. Zoomen is alleen actief als de transmissie in de achteruit (R) staat.

N.B.: *Handmatig zoomen is alleen beschikbaar als de transmissie in de achteruit (R) staat.*

N.B.: *Wanneer u handmatig zoomen inschakelt, wordt alleen de middellijn getoond.*

INDICATIE VAN ACHTERUITRIJCAMERA VAN AFSTAND TOT OBJECT IN- EN UITSCHAKELEN



U kunt deze functie in- of uitschakelen in de instellingen.

Wanneer het systeem een object detecteert, geeft het rode, gele en groene afstands aanduidingen in het informatiedisplay weer.

DE VERTRAGING VAN DE ACHTERUITRIJCAMERA IN- EN UITSCHAKELEN

U kunt deze functie in- of uitschakelen via het aanraakscherm. De standaardinstelling is uit. Zie **Instellingen** (bladzijde 487).

Als u deze functie inschakelt, wordt het beeld nog steeds weergegeven wanneer u uit de achteruit (R) schakelt, totdat:

- u in een vooruitversnelling schakelt en de rijsnelheid voldoende toeneemt.
- u in de parkeerstand (P) schakelt.

Camera 180 graden

WAT IS DE CAMERA 180 GRADEN

De camera 180 graden biedt een uitgebreid beeld van het gebied achter de auto.

HOE DE CAMERA 180 GRADEN WERKT

Wanneer u de weergave 180 graden inschakelt, wordt de weergave opgesplitst in drie beelden. U kunt de beelden uiterst rechts en links gebruiken om bij het achteruitrijden te kijken naar kruisend verkeer of voetgangers.

Wanneer u de camera 180 graden gebruikt, worden objecten achter de auto extreem uitgegroot en niet in de juiste verhoudingen weergegeven.

VOORZORGSMAATREGELEN CAMERA 180 GRADEN



WAARSCHUWING: Het achteruitkijkcamerasysteem is een aanvullend hulpmiddel bij het achteruitrijden, dat de bestuurder steeds samen met de binnen- en buitenspiegels moet gebruiken voor een maximaal zicht.



WAARSCHUWING: Voorwerpen die zich dicht in de buurt bevinden van een van de hoeken van de bumper of onder de bumper, worden mogelijk niet op het scherm getoond wegens het beperkte bereik van het camerasysteem.



WAARSCHUWING: Rijd langzaam achteruit met de auto. Als u deze instructie niet opvolgt, kan dit leiden tot verlies van controle over de auto en al dan niet dodelijke verwondingen.



WAARSCHUWING: Wees voorzichtig wanneer de laaddeur achter geopend is. Als de laaddeur achter gedeeltelijk is geopend, is de camera uit positie en is het videobeeld mogelijk onjuist. Alle richtlijnen verdwijnen als de laaddeur achter geopend is. Als u deze instructie negeert, kan dat verwondingen tot gevolg hebben.



WAARSCHUWING: Wees voorzichtig als u de camerafuncties aan of uit zet terwijl de transmissie niet in de parkeerstand (P) staat. Zorg ervoor dat de auto niet beweegt.

N.B.: *Als het beeld verschijnt terwijl de transmissie niet in de achteruit (R) staat, laat u het systeem inspecteren door uw erkende dealer.*

N.B.: *Tijdens het slepen ziet de camera alleen wat u aan het slepen bent. Dit biedt mogelijk onvoldoende dekking en u kunt sommige voorwerpen mogelijk niet zien.*

N.B.: *Richtlijnen worden niet weergegeven wanneer u de weergave 180 graden inschakelt.*

CAMERA 180 GRADEN IN- EN UITSCHAKELLEN

Wanneer u in de achteruit (R) schakelt en het beeld van de achteruitkijkcamera wordt weergegeven, drukt u op de knop linksboven op het touchscreen om de weergave 180 graden in te schakelen. Druk nogmaals op de knop om het systeem uit te schakelen.

De weergave 180 graden wordt uitgeschakeld wanneer u in de parkeerstand (P) of in een vooruitversnelling schakelt en de rijsnelheid voldoende stijgt.

Camera 180 graden

N.B.: Wanneer u in de achteruit (R) schakelt, wordt de standaardweergave van de achteruitkijkcamera met richtlijnen standaard weergegeven.

Actieve parkeerhulp

WAT IS ACTIEVE RIJHULP

Helpt u bij het parkeren in en uit parkeerplekken.

VOORZORGSMAATREGELEN ACTIEVE PARKEERHULP



WAARSCHUWING: Wanneer het systeem wordt ingeschakeld, moet u in de auto blijven zitten. U blijft te allen tijde verantwoordelijk voor het besturen van de auto, de bewaking van het systeem en ingrijpen indien nodig. Als u niet voorzichtig bent, kan dit leiden tot verlies van controle over de auto, ernstige of dodelijke verwondingen.



WAARSCHUWING: Bij zware regenval of andere omstandigheden waardoor interferentie ontstaat, is het mogelijk dat de sensoren bepaalde voorwerpen niet detecteren.



WAARSCHUWING: U bent steeds verantwoordelijk voor de bediening van de auto. Het systeem is bedoeld als hulpmiddel en ontheft de bestuurder niet van zijn plicht om tijdens het rijden voorzichtig en oplettend te zijn. Als u deze instructie niet opvolgt, kan dit leiden tot verlies van controle over de auto en al dan niet dodelijke verwondingen.



WAARSCHUWING: Gebruik het systeem niet met accessoires die buiten de voor- of achterkant van de auto uit steken, bijvoorbeeld een trekhaak of fietsendrager. Het systeem kan geen correcties uitvoeren voor de extra lengte van de accessoires.

ACTIEVE PARKEERHULP IN- EN UITSCHAKELEN



De knop voor actieve parkeerhulp bevindt zich naast de versnellingshendel.

Druk op de knop om de actieve parkeerhulp in te schakelen. Druk opnieuw op de knop om te wisselen tussen parkeermodi.

Druk op de toetsen op het aanraakscherm om te wisselen tussen de parkeermodi voor fileparkeren, inparkeren of parallel uitparkeren.

Actieve parkeerhulp annuleren

Druk op de knop voor actieve parkeerhulp of draai aan het stuurwiel om de parkeerhulp op elk moment te annuleren.

N.B.: Dit wordt ook geannuleerd wanneer de auto sneller dan 9 km/h rijdt.

Interventie van het remsysteem

Wanneer actieve parkeerhulp de besturing overneemt, kan het systeem onder bepaalde omstandigheden de remmen inschakelen om te vertragen of de auto tot stilstand te brengen.

N.B.: Daardoor kan de parkeerhulp worden geannuleerd.

IN EEN PARKEERPLEK VOOR FILEPARKEREN RIJDEN

1. Druk op de knop voor actieve parkeerhulp.

N.B.: Het systeem zoekt parkeerplekken voor fileparkeren aan de passagierszijde. Druk opnieuw op de knop voor actieve parkeerhulp om het systeem te laten zoeken naar parkeerplekken om loodrecht op de weg te parkeren.

Actieve parkeerhulp

2. Gebruik de richtingaanwijzer om een parkeerplek te zoeken aan de bestuurders- of passagierszijde van de auto.
3. Rijd circa 1 m met de auto voorbij en evenwijdig met andere geparkeerde voertuigen wanneer u een parkeerplek zoekt.

N.B.: *Zodra de actieve parkeerhulp een geschikte parkeerplek heeft gevonden, klinkt een geluidssignaal en verschijnt een bericht in het informatiedisplay.*

4. Breng uw auto volledig tot stilstand.
5. Laat het stuurwiel los en schakel in de achteruit (R).
6. Rijd achteruit en uw auto rijdt vanzelf in de parkeerplek.

N.B.: *U kunt de auto op elk moment afremmen door het rempedaal in te trappen.*

7. Volg de instructies op het informatiedisplay.

N.B.: *Wanneer het parkeren is voltooid, weerklinkt een signaal en wordt een informatiebericht weergegeven.*

IN EEN LOODRECHTE PARKEERPLEK RIJDEN

1. Druk tweemaal op de knop voor actieve parkeerhulp.
2. Gebruik de richtingaanwijzer om een parkeerplek te zoeken aan de bestuurders- of passagierszijde van de auto.
3. Rijd circa 1 m met de auto voorbij en evenwijdig met andere geparkeerde voertuigen wanneer u een parkeerplek zoekt.

N.B.: *Zodra de actieve parkeerhulp een geschikte parkeerplek heeft gevonden, klinkt een geluidssignaal en verschijnt een bericht in het informatiedisplay.*

4. Breng uw auto volledig tot stilstand.
5. Laat het stuurwiel los en schakel in de achteruit (R).
6. Rijd achteruit en uw auto rijdt vanzelf in de parkeerplek.

N.B.: *U kunt de auto op elk moment afremmen door het rempedaal in te trappen.*

7. Volg de instructies op het informatiedisplay.

N.B.: *Wanneer het parkeren is voltooid, weerklinkt een signaal en wordt een informatiebericht weergegeven.*

N.B.: *Actieve parkeerhulp herkent geen belijning van parkeerplekken en centreert de auto tussen voorwerpen.*

N.B.: *Wanneer het systeem slechts één voorwerp detecteert, zorgt het systeem dat er genoeg ruimte is aan weerszijden om het portier te openen.*

UIT EEN PARKEERPLEK RIJDEN

Het systeem assisteert alleen om uit parkeerplekken voor fileparkeren te rijden.

1. Druk op de knop voor actieve parkeerhulp.
2. Gebruik de richtingaanwijzer om de gewenste rijrichting te kiezen.
3. Laat het stuurwiel los en schakel in de achteruit (R).
4. Volg de instructies op het informatiedisplay.

N.B.: *U kunt de auto op elk moment afremmen door het rempedaal in te trappen.*

N.B.: *Nadat het systeem de auto in een positie stuurt waar u de parkeerplek vooruit kunt verlaten, wordt een bericht weergegeven met instructies om de volledige controle over de auto over te nemen.*

Actieve parkeerhulp

ACTIEVE PARKEERHULP – PROBLEMEN OPlossen

ACTIEVE PARKEERHULP – INFORMATIEMELDINGEN

Mededeling	Handeling
Parkeerhulp storing	Onderhoud van het systeem is vereist. Laat de auto zo snel mogelijk controleren.

ACTIEVE PARKEERHULP – VEELGESTELDE VRAGEN

Waarom werkt actieve parkeerhulp niet naar behoren?

Het systeem kan geen voertuig, stoeprand of voorwerp detecteren om naast of tussen te parkeren. Het systeem heeft objecten met grenzen nodig om naar behoren te werken.

Waarom zoekt actieve parkeerhulp geen parkeerplek?

U hebt de aandrijfregeling uitgeschakeld.

Waarom zoekt actieve parkeerhulp geen parkeerplek?

De transmissie staat in de achteruit (R). De auto moet vooruit bewegen om een parkeerplek te kunnen detecteren.

Waarom biedt actieve parkeerhulp geen parkeerplek?

De sensoren zijn wellicht geblokkeerd. Bijvoorbeeld met sneeuw, ijs of ernstige vuilaanslag. Als de sensoren geblokkeerd zijn, werkt het systeem wellicht minder goed.

Waarom biedt actieve parkeerhulp geen parkeerplek?

De sensoren in de voor- of achterbumper kunnen beschadigd zijn.

Waarom biedt actieve parkeerhulp geen parkeerplek?

Er is onvoldoende ruimte in de parkeerplek om de auto veilig te kunnen parkeren.

Waarom biedt actieve parkeerhulp geen parkeerplek?

Er is onvoldoende ruimte voor het parkeermanoeuvre aan de andere kant van de parkeerplek.

Waarom biedt actieve parkeerhulp geen parkeerplek?

De parkeerplek is verder dan 1,5 m weg van of dichterbij dan 0,5 m bij de auto.

Waarom biedt actieve parkeerhulp geen parkeerplek?

Uw rijsnelheid is hoger dan 35 km/h voor fileparkeren of hoger dan 30 km/h voor inparkeren.

Waarom biedt actieve parkeerhulp geen parkeerplek?

U hebt de accu onlangs losgekoppeld of vervangen. Nadat u de accu opnieuw hebt aangesloten, moet u even met de auto op een rechte weg rijden.

Waarom plaatst actieve parkeerhulp de auto niet correct in een parkeerplek?

Een oneffen stoep naast de parkeerplek zorgt ervoor dat het systeem de auto niet correct kan uitlijnen.

Waarom plaatst actieve parkeerhulp de auto niet correct in een parkeerplek?

Voertuigen of voorwerpen naast de parkeerplek staan mogelijk verkeerd geparkeerd.

Actieve parkeerhulp

Waarom plaatst actieve parkeerhulp de auto niet correct in een parkeerplek?

De auto is te ver voorbij de parkeerplek gestopt.

Waarom plaatst actieve parkeerhulp de auto niet correct in een parkeerplek?

De banden zijn niet correct gemonteerd of onderhouden.
Bijvoorbeeld gebruik van een reservewiel, verkeerd opgepompt, van verkeerde grootte of van verschillende groottes.

Waarom plaatst actieve parkeerhulp de auto niet correct in een parkeerplek?

Een reparatie of aanpassing heeft de detectiecapaciteiten gewijzigd.

Waarom plaatst actieve parkeerhulp de auto niet correct in een parkeerplek?

Een geparkeerd voertuig heeft een hoog uitstekend onderdeel.
Bijvoorbeeld een zoutsproeier, sneeuwploeg of laadplatform.

Waarom plaatst actieve parkeerhulp de auto niet correct in een parkeerplek?

De lengte van de parkeerplek of de positie van geparkeerde voorwerpen is gewijzigd nadat de auto is langsgereden.

Waarom plaatst actieve parkeerhulp de auto niet correct in een parkeerplek?

De temperatuur rond de auto verandert snel. Bijvoorbeeld als u vanuit een verwarmde garage de koude buitentemperatuur inrijdt of als u een carwash uitrijdt.

Cruise Control

WAT IS SNELHEIDSREGELING

Via de cruise control kan een ingestelde snelheid worden aangehouden zonder uw voet op het gaspedaal te houden.

Vereisten

Gebruik de snelheidsregeling bij een rijsnelheid hoger dan 30 km/h.

SNELHEIDSREGELING IN- EN UITSCHAKELEN



WAARSCHUWING: Schakel de snelheidsregeling niet in op bochtige wegen, bij druk verkeer of op gladde wegen. Dit kan leiden tot verlies van controle over de auto en ernstige of dodelijke verwondingen.

U bedient de snelheidsregeling via het stuurwiel.

Snelheidsregeling inschakelen



Druk op de knop om het systeem in stand-by te zetten.

Snelheidsregeling uitschakelen



Druk op de knop wanneer het systeem stand-by staat of zet het contact uit.

N.B.: De ingestelde snelheid wordt gewist wanneer u de snelheidsregeling uitschakelt.

SNELHEID VOOR SNELHEIDSREGELING INSTELLEN



WAARSCHUWING: Wanneer u bergaf rijdt, kan uw rijsnelheid hoger worden dan de ingestelde snelheid. Het systeem gebruikt de remmen niet.

Rijd met de gewenste snelheid.

SET+

Druk op de knop SET+ of SET- om de huidige snelheid in te stellen.

SET-

Neem uw voet van het gaspedaal.

N.B.: Het lampje verandert van kleur in het informatiedisplay.

Ingestelde snelheid veranderen

SET+

Druk op de knop SET+ om de ingestelde snelheid in kleine stappen te verhogen. Houd de knop SET+ ingedrukt om te versnellen. Laat de knop los zodra u de gewenste snelheid hebt bereikt.

SET-

Druk op de knop SET- om de ingestelde snelheid in kleine stappen te verlagen. Houd de knop SET- ingedrukt om te vertragen. Laat de knop los zodra u de gewenste snelheid hebt bereikt.

N.B.: Wanneer u versnelt door het gaspedaal in te drukken, verandert de ingestelde snelheid niet. Wanneer u het gaspedaal loslaat, keert uw auto terug naar de snelheid die u eerder hebt ingesteld.

Cruise Control

INGESTELDE SNELHEID ANNULEREN



Druk op de knop of trap het rempedaal in om de ingestelde snelheid te annuleren.

N.B.: *Het systeem onthoudt de ingestelde snelheid.*

N.B.: *Het systeem wordt geannuleerd als de rijsnelheid meer dan 16 km/h onder de ingestelde snelheid daalt terwijl u bergop rijdt.*

INGESTELDE SNELHEID HERVATTEN



Druk op de knop.

CONTROLELAMPJES CRUISE CONTROL



Gaat branden wanneer u het systeem inschakelt.

Adaptieve Cruise Control

HOE ADAPTIEVE CRUISE CONTROL WERKT - AUTO'S MET: ADAPTIEVE SNELHEIDSREGELING

Adaptieve Cruise Control gebruikt radar- en camerasensoren om een ingestelde afstand tussen de auto en uw voorligger te handhaven.

HOE ADAPTIEVE CRUISE CONTROL MET STOPPEN EN VERTREKKEN WERKT - AUTO'S MET: ADAPTIEVE SNELHEIDSREGELING MET ASSISTENTIE MIDDEN RIJSTROOK

Adaptieve snelheidsregeling met stoppen en vertrekken maakt gebruik van radar- en camerasensoren om een ingestelde afstand aan te houden tussen de auto en uw voorligger terwijl deze voorligger wordt gevolgd tot deze tot stilstand komt. Stoppen en vertrekken kan ook worden ingesteld om een directe voorligger te volgen en de ingestelde snelheid aan te passen wanneer u volledig tot stilstand bent gekomen.

VOORZORGSMAATREGELEN ADAPTIEVE CRUISE CONTROL



WAARSCHUWING: U bent steeds verantwoordelijk voor de bediening van de auto. Het systeem is bedoeld als hulpmiddel en ontheft de bestuurder niet van zijn plicht om tijdens het rijden voorzichtig en oplettend te zijn. Als u deze instructie niet opvolgt, kan dit leiden tot verlies van controle over de auto en al dan niet dodelijke verwondingen.



WAARSCHUWING: Schakel de adaptieve snelheidsregeling niet in op bochtige wegen, onder drukke verkeersomstandigheden en op gladde wegen. Dit kan leiden tot verlies van controle over de auto en ernstige of dodelijke verwondingen.



WAARSCHUWING: Let goed op veranderende omstandigheden op de weg, zoals wanneer u de snelweg oprijdt of verlaat, op wegen met kruispunten of rotondes, wegen zonder zichtbare rijstroken of op onverharde wegen of steile hellingen. Als u deze instructie niet opvolgt, kan dit leiden tot verlies van controle over de auto en al dan niet dodelijke verwondingen.



WAARSCHUWING: Het systeem is geen aanrijdingswaarschuwing- of aanrijdingsvoorkomingssysteem.



WAARSCHUWING: Gebruik het systeem niet wanneer u een aanhanger sleept met een achteraf aangesloten elektronisch remsysteem voor aanhangers. Als u deze instructie niet opvolgt, kan dit leiden tot verlies van controle over de auto en al dan niet dodelijke verwondingen.

Adaptieve Cruise Control



WAARSCHUWING: Gebruik uitsluitend de aanbevolen bandenmaten, omdat anders de normale werking van het systeem kan worden beïnvloed. Als u dat niet doet, kunt u de controle over de auto verliezen, wat tot ernstige verwondingen kan leiden.



WAARSCHUWING: Gebruik het systeem niet wanneer een sneeuwplough is aangebracht.



WAARSCHUWING: Gebruik het systeem niet bij slecht zicht, bijvoorbeeld mist, zware regenval, opspattend water en sneeuw.

Een voertuig volgen



WAARSCHUWING: Wanneer u een voertuig volgt dat remt, remt de auto zonder tussenkomst van de bestuurder niet altijd snel genoeg af om een botsing te voorkomen. Rem indien nodig. Als u deze instructie negeert, kan dat al dan niet dodelijke verwondingen tot gevolg hebben.

Gebruik op heuvelachtig terrein

Kies een lagere versnelling als het systeem wordt ingeschakeld in situaties zoals langdurig bergaf rijden op steile hellingen, bijvoorbeeld in berggebieden.

BEPERKINGEN ADAPTIEVE CRUISE CONTROL

Beperkingen van de sensor



WAARSCHUWING: In zeldzame gevallen kunnen er problemen met detectie optreden door de infrastructuur van de weg, bijvoorbeeld bruggen, tunnels en veiligheidsbarrières. In dergelijke gevallen remt het systeem laat of onverwacht. U blijft te allen tijde verantwoordelijk voor het besturen van de auto, de bewaking van het systeem en ingrijpen indien nodig.



WAARSCHUWING: Laat de auto zo snel mogelijk controleren als een systeemstoring optreedt.



WAARSCHUWING: Grote contrasten in buitenverlichting kunnen de prestaties van de sensoren beperken.



WAARSCHUWING: Het systeem waarschuwt alleen voor voertuigen die door de radarsensor worden gedetecteerd. In sommige gevallen kan de waarschuwing ontbreken of vertraagd optreden. Rem indien nodig. Als u deze instructie negeert, kan dat al dan niet dodelijke verwondingen tot gevolg hebben.



WAARSCHUWING: Het systeem detecteert wellicht geen stilstaande voertuigen of voertuigen die langzamer rijden dan 10 km/h.



WAARSCHUWING: Het systeem detecteert geen voetgangers of voorwerpen op de weg.



WAARSCHUWING: Het systeem detecteert geen tegenliggers in dezelfde rijstrook.

Adaptieve Cruise Control

WAARSCHUWING: Het systeem zal wellicht niet goed werken als de sensor is geblokkeerd. Houd de voorruit vrij.

WAARSCHUWING: De sensor kan ook onterecht andere structuren en voorwerpen voor rijstrookmarkeringen houden. Dit kan resulteren in een valse of gemiste waarschuwing.

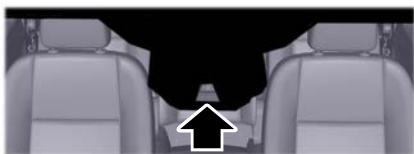

De camera is achter de binnenspiegel gemonteerd.



E244279

De radar bevindt zich achter de grille, onder de kentekenplaat.

N.B.: U kunt de sensor niet zien. Deze zit achter een paneel.

N.B.: Houd de voorzijde van de auto vrij van vuil, metalen plaatjes of voorwerpen. Beschermers tegen steenslag, achteraf gemonteerde lampen, extra lak of plastic coatings kunnen de prestaties van de sensor ook negatief beïnvloeden.

Een bericht geeft aan dat iets de camera of de sensor blokkeert. Wanneer de sensor wordt geblokkeerd, kan het systeem geen voorligger detecteren en werkt het niet.

Zie **Adaptieve Cruise Control – informatiemeldingen** (bladzijde 291).

De radarsensor heeft een beperkt gezichtsveld. In sommige situaties worden voertuigen niet of later dan verwacht gedetecteerd. De afbeelding die de voorligger aangeeft, gaat niet branden als het systeem geen verkeer voor u detecteert.

Adaptieve Cruise Control

Problemen met detectie kunnen optreden:

A

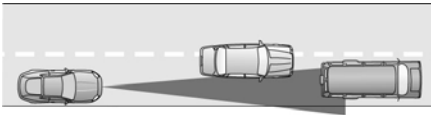

B



C

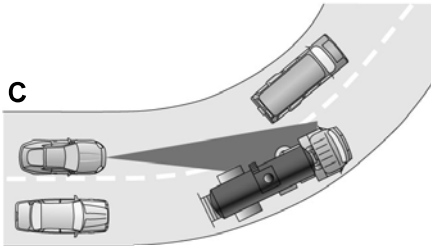

- A Wanneer u op een andere rijstrook rijdt dan uw voorligger.
- B Bij voertuigen die zich op uw rijstrook voegen. Het systeem kan deze voertuigen alleen detecteren wanneer ze zich volledig op uw rijstrook bevinden.
- C Er kunnen problemen zijn met de detectie van voorliggers in of na een bocht in de weg.

In dergelijke gevallen remt het systeem laat of onverwacht.

Wanneer de voorkant van uw auto door iets geraakt wordt of als er schade ontstaat, kan de zone voor radardetectie worden gewijzigd. Dit kan ertoe leiden dat voertuigen niet of bij vergissing worden gedetecteerd.

Voor optimale systeemprestaties moet de camera op de voorruit vrij zicht hebben op de weg.

Optimale prestaties zijn wellicht niet mogelijk indien:

- De camera geblokkeerd is.
- Het zicht of de lichtsterkte beperkt is.
- De weersomstandigheden slecht zijn.

ADAPTIEVE SNELHEIDSREGELING IN- EN UITSCHAKELEN

U bedient de snelheidsregeling via het stuurwiel. Zie **Wat is snelheidsregeling** (bladzijde 274).

Adaptieve snelheidsregeling inschakelen



Druk op de knop om het systeem in stand-by te zetten.

De controlelamp, de huidige instelling voor de afstand en de ingestelde snelheid verschijnen op het informatiedisplay.

Adaptieve snelheidsregeling uitschakelen



Druk op de knop als het systeem stand-by staat of zet het contact uit.

N.B.: U wist de ingestelde snelheid wanneer u het systeem uitschakelt.

Adaptieve Cruise Control

ADAPTIEVE CRUISE CONTROL AUTOMATISCH ANNULEREN - AUTO'S MET: ADAPTIEVE SNELHEIDSREGELING

Het systeem werkt niet als de rijsnelheid lager is dan 15 mph in Engelse eenheden of 20 km/h in metrische eenheden. Er klinkt een geluidssignaal en adaptief remmen wordt uitgeschakeld als de rijsnelheid onder 15 mph in Engelse eenheden of 20 km/h in metrische eenheden daalt.

Automatisch annuleren kan ook gebeuren wanneer:

- De banden de grip op het wegdek verliezen.
- U de parkeerrem inschakelt.

N.B.: *Als het motortoerental te laag wordt, geeft het instrumentenpaneel u advies om in een lagere versnelling te schakelen.*

Het systeem kan worden uitgeschakeld of er kan worden voorkomen dat het wordt ingeschakeld als:

- Een sensor van de auto is geblokkeerd.
- De remtemperatuur te hoog is.
- Er is een storing in het systeem.

ADAPTIEVE CRUISE CONTROL AUTOMATISCH ANNULEREN - AUTO'S MET: ADAPTIEVE SNELHEIDSREGELING MET ASSISTENTIE MIDDEN RIJSTROOK

Het systeem wordt geannuleerd in de volgende situaties:

- U de parkeerrem inschakelt.
- U maakt de veiligheidsgordel los wanneer de auto stilstaat.

- Uw auto blijft langer dan drie minuten stationair draaien.
- De banden de grip op het wegdek verliezen.

SNELHEID VOOR ADAPTIEVE CRUISE CONTROL INSTELLEN - AUTO'S MET: ADAPTIEVE SNELHEIDSREGELING

Rijd tegen de gewenste snelheid.

SET+ Druk op de wisseltoets omhoog of omlaag om de huidige snelheid in te stellen.

SET-

Neem uw voet van het gaspedaal.

Het lampje, de huidige instelling voor de afstand en de ingestelde snelheid verschijnen op het informatiedisplay.



Er gaat een afbeelding van een auto branden als er voor u een voertuig wordt gedetecteerd.

N.B.: *Als de adaptieve snelheidsregeling is ingeschakeld, kan de snelheidsmeter enigszins afwijken van de ingestelde snelheid die in het informatiedisplay wordt weergegeven.*

Adaptieve Cruise Control

De ingestelde snelheid handmatig veranderen

SET+ Druk kort op de wisseltoets omhoog om de ingestelde snelheid in kleine stappen te verhogen.

Houd de wisseltoets omhoog ingedrukt om de ingestelde snelheid in grote stappen te verhogen. Laat de knop los zodra u de gewenste snelheid hebt bereikt.

SET- Druk kort op de wisseltoets omlaag om de ingestelde snelheid in kleine stappen te verlagen.

Houd de wisseltoets omlaag ingedrukt om de ingestelde snelheid in grote stappen te verlagen. Laat de knop los zodra u de gewenste snelheid hebt bereikt.

Trap het gaspedaal of het rempedaal in totdat u de gewenste snelheid bereikt. Druk op de wisseltoets omhoog of omlaag om de huidige snelheid te selecteren als de ingestelde snelheid.

Het systeem kan de remmen gebruiken om de auto af te remmen tot de nieuwe ingestelde snelheid. De ingestelde snelheid wordt continu op het informatiedisplay weergegeven wanneer het systeem is ingeschakeld.

SNELHEID VOOR ADAPTIEVE CRUISE CONTROL INSTELLEN - AUTO'S MET: ADAPTIEVE SNELHEIDSREGELING MET ASSISTENTIE MIDDEN RIJSTROOK

Rijd tegen de vereiste snelheid.

SET+ Druk op de wisseltoets omhoog om de huidige snelheid in te stellen.

Neem uw voet van het gaspedaal.

Het lampje, de huidige instelling voor de afstand en de ingestelde snelheid verschijnen op het instrumentenpaneel.



E249552

Als het systeem een voertuig voor u detecteert, verschijnt een afbeelding van het voertuig op het instrumentenpaneel.

N.B.: Als Adaptieve Cruise Control is ingeschakeld, kan de snelheidsmeter enigszins afwijken van de ingestelde snelheid die in het instrumentenpaneel wordt weergegeven.

Adaptieve snelheidsregeling instellen wanneer de auto stilstaat

1. Breng de auto volledig tot stilstand achter een andere auto.
2. Houd het rempedaal helemaal ingetrapt.
3. Druk kort op **SET+** of **SET-**.

De ingestelde snelheid wordt aangepast naar 30 km/h.

Het lampje, de huidige instelling voor de afstand en de ingestelde snelheid verschijnen op het instrumentenpaneel.

Ingestelde snelheid veranderen

SET+ Druk op de wisseltoets omhoog om de ingestelde snelheid te verhogen.

SET- Druk op de wisseltoets omlaag om de ingestelde snelheid te verlagen.

Adaptieve Cruise Control

U kunt de ingestelde snelheid aanpassen in kleine of grote stappen. Druk de wisseltoets één keer omhoog of omlaag om de ingestelde snelheid in kleine stappen aan te passen. Houd de wisseltoets omhoog of omlaag ingedrukt om de ingestelde snelheid in grote stappen aan te passen.

Het systeem kan de remmen gebruiken om de auto af te remmen tot de nieuwe ingestelde snelheid. De ingestelde snelheid wordt continu op het instrumentenpaneel weergegeven wanneer het systeem is ingeschakeld.

AFSTAND VOOR ADAPTIEVE CRUISE CONTROL INSTELLEN - AUTO'S MET: ADAPTIEVE SNELHEIDSREGELING



Druk op de knop om door de vier afstandsinstellingen te gaan.



De geselecteerde afstand wordt door middel van balken in de afbeelding op het instrumentenpaneel weergegeven.

N.B.: De ingestelde afstand is tijdafhankelijk en daarom zal de afstand zich aan uw rijnsnelheid aanpassen.

N.B.: Het is uw eigen verantwoordelijkheid om een afstand in te stellen die past bij de rijomstandigheden.

Afstandsinstellingen voor adaptieve snelheidsregeling

Grafische weergave, balken weergegeven tussen voertuigen	Afstand	Dynamisch gedrag
1	Zo dicht mogelijk.	Sport.
2	Dicht.	Normaal.
3	Gemiddeld.	Normaal.
4	Ver.	Comfort.

Het systeem selecteert de laatste gekozen afstand telkens wanneer u het systeem inschakelt.

Een voertuig volgen

Als een voorligger zich naar uw rijstrook verplaatst of als een trager voertuig zich op uw rijstrook bevindt, wordt de rijnsnelheid aangepast om de ingestelde afstand aan te houden.

N.B.: Wanneer u een voertuig volgt en een richtingaanwijzer aanzet, kan de adaptieve snelheidsregeling tijdelijk licht accelereren, voor hulp om het voertuig voorbij te rijden.

De auto houdt een constante afstand aan tot uw voorligger, totdat:

- de voorligger sneller gaat rijden dan de snelheid die u hebt ingesteld.
- de voorligger een rijstrook opschuift.
- u een nieuwe afstand instelt.

Adaptieve Cruise Control

Het systeem schakelt de remmen in om de auto te vertragen en een veilige afstand tot uw voorligger te houden. Het systeem oefent slechts beperkte remkracht uit. U kunt het systeem omzeilen door zelf de remmen in te schakelen.

N.B.: De remmen kunnen geluid maken wanneer ze door het systeem worden gebruikt.

Als het systeem bepaalt dat de maximale remkracht onvoldoende is, hoort u een waarschuwingstoon, verschijnt er een bericht op het instrumentenpaneel en knippert een controlelamp wanneer het systeem doorgaat met remmen. Onderneem onmiddellijk actie.

AFSTAND VOOR ADAPTIEVE CRUISE CONTROL INSTELLEN - AUTO'S MET: ADAPTIEVE SNELHEIDSREGELING MET ASSISTENTIE MIDDEN RIJSTROOK



U kunt de afstand tot uw voorligger verkleinen of vergroten door op de afstandsregeling te drukken.

N.B.: Het is uw eigen verantwoordelijkheid om een afstand in te stellen die past bij de rijomstandigheden.



E249552

De geselecteerde afstand wordt door middel van balken in de afbeelding op het instrumentenpaneel weergegeven. U kunt kiezen uit vier instellingen.

Afstandsinstellingen voor adaptieve snelheidsregeling

Grafische weergave, balken weergegeven tussen voertuigen	Afstand	Dynamisch gedrag
1	Zo dicht mogelijk.	Sport.
2	Dicht.	Normaal.
3	Gemiddeld.	Normaal.
4	Ver.	Comfort.

Het systeem selecteert automatisch de laatste gekozen afstand wanneer u het contact aanzet.

Een voertuig volgen

Als een voertuig voor u zich naar uw rijstrook verplaatst of als een trager voertuig zich op uw rijstrook bevindt, wordt de rijsnelheid aangepast om een ingestelde afstand aan te houden. Er wordt een afbeelding van een voertuig weergegeven op het instrumentenpaneel.

N.B.: Wanneer u een voertuig volgt en een richtingaanwijzer aan zet, kan de adaptieve snelheidsregeling tijdelijk licht accelereren, voor hulp om het voertuig voorbij te rijden.

Adaptieve Cruise Control

De auto houdt een constante afstand aan tot uw voorligger, totdat:

- de voorligger sneller gaat rijden dan de snelheid die u hebt ingesteld.
- de voorligger een rijstrook opschuift.
- u een nieuwe afstand instelt.

Het systeem schakelt de remmen in om de auto te vertragen en een veilige afstand tot uw voorligger te houden. Het systeem oefent slechts beperkte remkracht uit. U kunt het systeem omzeilen door zelf de remmen in te schakelen.

Als het systeem bepaalt dat de maximale remkracht onvoldoende zal zijn, hoort u een waarschuwingstoon wanneer het systeem doorgaat met remmen. Onderneem onmiddellijk actie.

Een ander voertuig tot stilstand volgen

Als de auto een ander voertuig tot stilstand volgt en minder dan drie seconden blijft stilstaan, zal de auto accelereren vanuit stilstand en de voorligger volgen.

RES Als de auto een ander voertuig tot stilstand volgt en langer dan drie seconden blijft stilstaan, drukt u kort op de knop of trapt u het gaspedaal in om de voorligger te volgen.

N.B.: *De remmen kunnen geluid maken wanneer ze door het systeem worden gebruikt.*

INGESTELDE SNELHEID ANNULEREN

CAN Druk op de knop of trap het rempedaal in.

De laatst ingestelde snelheid wordt doorstreept weergegeven en de laatst gekozen afstand wordt weergegeven maar wordt niet gewist.

N.B.: *De snelheid wordt ook geannuleerd als u het koppelingspedaal lange tijd blijft intrappen.*

INGESTELDE SNELHEID HERVATTEN

RES Druk op de knop.

Uw rijnsnelheid keert terug naar de eerder ingestelde rijnsnelheid en afstand. De ingestelde snelheid wordt continu op het informatiedisplay weergegeven wanneer het systeem is ingeschakeld.

N.B.: *Gebruik hervatten alleen als u zich bewust bent van de ingestelde snelheid en bewust naar deze snelheid wilt teruggaan.*

DE INGESTELDE SNELHEID ONDERBREKEN

 **WAARSCHUWING:** Als u het systeem onderbreekt door het gaspedaal in te trappen, gebruikt het systeem niet automatisch de remmen om de afstand tot een voorligger te handhaven.

U kunt de ingestelde snelheid en afstand onderbreken door het gaspedaal in te trappen.

Gebruik het gaspedaal om de ingestelde maximumsnelheid doelbewust te overschrijden.

Wanneer u het systeem onderbreekt, gaat het groene controlelampje branden en wordt er geen pictogram in het instrumentenpaneel weergegeven.

Adaptieve Cruise Control

Het systeem wordt weer ingeschakeld wanneer u het gaspedaal loslaat. De rijsnelheid daalt tot de ingestelde snelheid of lager als u achter een trager voertuig rijdt.

CONTROLELAMPEN ADAPTIEVE CRUISE CONTROL



Gaat branden wanneer u de adaptieve snelheidsregeling inschakelt. De kleur van de indicator verandert om de status van het systeem aan te geven.

Wit wijst erop dat het systeem is ingeschakeld maar niet actief is.

Groen wijst erop dat u de snelheid hebt ingesteld en het systeem actief is.

OMSCHAKELEN VAN ADAPTIEVE SNELHEIDSREGELING NAAR SNELHEIDSREGELING - AUTO'S MET: 4,2-INCH SCHERM INFORMATIEPANEEL/SYNC 2.5



WAARSCHUWING: De normale snelheidsregeling remt niet wanneer de auto tragere voertuigen nadert. Zorg ervoor dat u zich altijd goed bewust bent van welke modus u hebt gekozen. Rem indien dit nodig is.

1. Selecteer **Instellingen** via de bediening voor het instrumentenpaneel op het stuurwiel.
2. Selecteer **Bestuurdersassistentie**.
3. Selecteer **Cruise Control**.

4. Selecteer **Modus**.
5. Selecteer een instelling en druk op de knop **OK**.



Het controlelampje voor snelheidsregeling vervangt het controlelampje voor adaptieve snelheidsregeling wanneer u normale snelheidsregeling selecteert. De ingestelde afstand wordt niet getoond en het systeem reageert niet op voorliggers. Het automatische remsysteem blijft actief om de ingestelde snelheid te behouden. Het systeem onthoudt de laatst gekozen instelling wanneer u de auto start.

OMSCHAKELEN VAN ADAPTIEVE SNELHEIDSREGELING NAAR SNELHEIDSREGELING - AUTO'S MET: 12,3-INCH SCHERM INFORMATIEPANEEL/SYNC 2.5



WAARSCHUWING: De normale snelheidsregeling remt niet wanneer de auto tragere voertuigen nadert. Zorg ervoor dat u zich altijd goed bewust bent van welke modus u hebt gekozen. Rem indien dit nodig is.

1. Druk op de menuknop op het stuurwiel om naar het hoofdmenu van het instrumentenpaneel te gaan.
2. Selecteer **Instellingen**.
3. Selecteer **Bestuurdersassistentie**.
4. Selecteer **Cruise Control**.
5. Selecteer een instelling en druk op de knop **OK**.

Adaptieve Cruise Control



De controlelamp voor snelheidsregeling vervangt de controlelamp voor adaptieve snelheidsregeling als u normale snelheidsregeling selecteert. De ingestelde afstand wordt niet weergegeven, het systeem reageert niet automatisch op voorliggers en het automatische remsysteem treedt niet in werking. Het systeem onthoudt de laatst gekozen instelling wanneer u de auto start.

OMSCHAKELLEN VAN ADAPTIEVE SNELHEIDSREGELING NAAR SNELHEIDSREGELING - AUTO'S MET: SYNC 3



WAARSCHUWING: De normale snelheidsregeling remt niet wanneer de auto tragere voertuigen nadert. Zorg ervoor dat u zich altijd goed bewust bent van welke modus u hebt gekozen. Rem indien dit nodig is.

1. Druk op **Instellingen** op het aanraakscherm.
2. Druk op **Bestuurdersassistentie**.
3. Druk op **Cruise Control**.
4. Druk op **Normaal**.

ASSISTENTIE MIDDEN RIJSTROOK

HOE ASSISTENTIE MIDDEN RIJSTROOK WERKT

Adaptieve Cruise Control met Lane Centring maakt gebruik van radar- en camerasensoren om de auto in het midden van de rijstrook te houden door voortdurend hulp bij het stuurdraaimoment naar het midden van de rijstrook te bieden wanneer u op de autosnelweg rijdt.

N.B.: De afstandsinstelling voor adaptieve snelheidsregeling werkt normaal.

Als u niet in het midden maar wel binnen de rijstrook rijdt, stelt het systeem deze rijstrookpositie als voorkeur in en houdt het deze positie aan. Het systeem geeft voortdurend hulp bij het stuurdraaimoment naar de voorkeurspositie.

N.B.: Het systeem kan alleen voorkeursposities binnen de rijstrook instellen.

N.B.: Als het systeem wordt geannuleerd, wordt de voorkeurspositie gewist. Bij de volgende activering geeft het systeem voortdurend hulp bij het stuurdraaimoment naar het midden van de rijstrook.

VOORZORGSMAATREGELEN ASSISTENTIE MIDDEN RIJSTROOK



WAARSCHUWING: Gebruik het systeem niet wanneer u een aanhanger sleept. Als u deze instructie niet opvolgt, kan dit leiden tot verlies van controle over de auto en al dan niet dodelijke verwondingen.

Adaptieve Cruise Control



WAARSCHUWING: Gebruik het systeem niet als er wijzigingen of aanpassingen aan het stuurwiel zijn uitgevoerd. Eventuele wijzigingen of aanpassingen aan het stuurwiel kunnen de werking of prestaties van het systeem beïnvloeden. Als u deze instructie niet opvolgt, kan dit leiden tot verlies van controle over de auto en al dan niet dodelijke verwondingen.

Voorzorgsmaatregelen bij adaptieve snelheidsregeling gelden ook voor assistentie midden rijstrook, tenzij anderszins vermeld of in tegenspraak met voorzorgsmaatregelen voor assistentie midden rijstrook. Zie **Voorzorgsmaatregelen Adaptieve Cruise Control** (bladzijde 276).

VEREISTEN ASSISTENTIE MIDDEN RIJSTROOK

U moet de handen te allen tijde op het stuurwiel houden.

Het systeem wordt alleen ingeschakeld wanneer aan de volgende voorwaarden is voldaan:

- U hebt adaptieve snelheidsregeling met stoppen en vertrekken ingeschakeld.
- U houdt de handen te allen tijde op het stuurwiel.
- Het systeem detecteert beide rijstrookmarkeringen.
- De auto rijdt in het midden van de rijstrook.

N.B.: *Als het geen geldige rijstrookmarkeringen detecteert, blijft het systeem inactief totdat geldige markeringen beschikbaar zijn.*

BEPERKINGEN ASSISTENTIE MIDDEN RIJSTROOK

Beperkingen bij Adaptieve Cruise Control gelden ook voor Lane Centring, tenzij anderszins vermeld of in tegenspraak met beperkingen voor Lane Centring. Zie **Beperkingen Adaptieve Cruise Control** (bladzijde 277).

Lane Centring werkt wellicht niet correct onder de volgende omstandigheden:

- De rijstrook is te smal of te breed.
- Het systeem detecteert niet minstens één rijstrookmarkering of wanneer rijstroken worden samengevoegd of gesplitst.
- Beperkt stuurdraaimoment wordt toegepast.
- Zones met constructiewerkzaamheden of nieuwe infrastructuur.
- Wanneer wijzigingen aan het besturingssysteem zijn uitgevoerd.
- Bij gebruik van een reservewiel.
- Bij sterke wind.

N.B.: *De hulp bij het stuurdraaimoment is beperkt en volstaat wellicht niet in alle rijtsituaties, zoals bij rijden in scherpe bochten of met hoge snelheid in bochten rijden.*

N.B.: *In uitzonderlijke omstandigheden, zoals slecht weer of direct zonlicht, kan het systeem afwijken van de middellijn of kan het worden geannuleerd.*

ASSISTENTIE MIDDEN RIJSTROOK IN- EN UITSCHAKELEN

U moet de handen te allen tijde op het stuurwiel houden.

De bediening bevindt zich op het stuurwiel. Zie **Visueel zoeken** (bladzijde 32).

Adaptieve Cruise Control



Druk op de knop.

Het controlelampje in het instrumentenpaneel gaat branden. Wanneer het systeem is ingeschakeld, verandert het controlelampje van kleur om de status van het systeem aan te geven.

U kunt het systeem op elk moment onderdrukken door de auto te besturen.

N.B.: *Vooraleer u het systeem kunt inschakelen, moet aan de juiste voorwaarden zijn voldaan. Zie **Vereisten assistentie midden rijstrook** (bladzijde 287).*

WAARSCHUWINGEN ASSISTENTIE MIDDEN RIJSTROOK

U moet de handen te allen tijde op het stuurwiel houden.

Wanneer het systeem actief is en een tijd geen stuuractiviteit detecteert, waarschuwt het systeem u dat u de handen op het stuurwiel moet houden. Als u niet reageert op de waarschuwingen, wordt het systeem geannuleerd en wordt de auto afgeremd tot stationair toerental terwijl de controle over het stuur wordt behouden. Zie **Assistentie midden rijstrook automatisch annuleren** (bladzijde 288).

Het systeem waarschuwt u ook als de auto rijstrookmarkeringen overschrijdt zonder dat enige stuuractiviteit wordt gedetecteerd.

N.B.: *Het systeem kan een lichte grip of aanraking op het stuurwiel detecteren alsof u zonder handen rijdt.*

ASSISTENTIE MIDDEN RIJSTROOK AUTOMATISCH ANNULEREN

U moet de handen te allen tijde op het stuurwiel houden.

Wanneer het systeem wordt geannuleerd omwille van externe omstandigheden, bijvoorbeeld wanneer er geen rijstrookmarkeringen beschikbaar zijn en uw handen op het stuurwiel rusten, klinkt een geluidssignaal en wordt een waarschuwing weergegeven in het instrumentenpaneel.

Wanneer het systeem wordt geannuleerd omwille van externe omstandigheden, bijvoorbeeld wanneer er geen rijstrookmarkeringen beschikbaar zijn en uw handen niet op het stuurwiel rusten, waarschuwt het systeem u onmiddellijk de controle over het voertuig weer over te nemen. Als deze waarschuwing wordt genegeerd, remt het systeem de auto af terwijl de controle over het stuur wordt behouden.

RES

Als uw auto begint af te remmen, moet u de controle over het stuur nemen en op de knop drukken of het gaspedaal even intrappen om de volledige systeemprestaties te hervatten.

Automatisch annuleren kan ook gebeuren als:

- De rijstrook wordt te breed of te smal.
- Het systeem geen geldige rijstrookmarkeringen detecteert.
- De rijstrookmarkeringen zijn uitgewist.
- Er is een te scherpe bocht op de weg.

N.B.: *Het systeem wordt uitgeschakeld tot de volgende contactcyclus als de auto twee keer tijdens een rijcyclus vertraagt omwille van inactiviteit van de bestuurder.*

Adaptieve Cruise Control

U start de annulering wanneer het systeem actief is en u de richtingaanwijzer inschakelt. Het systeem wordt onmiddellijk geannuleerd. Het systeem blijft in de stand-bymodus zolang de richtingaanwijzer is ingeschakeld. Het systeem wordt automatisch weer geactiveerd wanneer het voertuig in het midden van een rijstrook rijdt en de richtingaanwijzer is uitgeschakeld.

CONTROLELAMPEN ASSISTENTIE MIDDEN RIJSTROOK



De lamp wordt weergegeven in het instrumentenpaneel wanneer u Lane Centring inschakelt. Wanneer het systeem is ingeschakeld, verandert het controlelampje van kleur om de status van het systeem aan te geven.

Grijs wijst erop dat het systeem is ingeschakeld maar niet actief is.

Groen wijst erop dat het systeem actief is en hulp bij het stuurdraaimoment biedt om de auto in het midden van de rijstrook te houden.

Oranje met een geluidssignaal en daarna grijs wijst op een automatische annulering van het systeem.

INTELLIGENTE ADAPTIEVE CRUISE CONTROL - AUTO'S MET: INTELLIGENTE ADAPTIEVE SNELHEIDSREGELING

HOE INTELLIGENTE ADAPTIEVE CRUISE CONTROL WERKT

De intelligente adaptieve snelheidsregeling combineert Speed Sign Recognition en de navigatiekaartgegevens met de adaptieve snelheidsregeling om de snelheid af te stemmen op de snelheidslimiet die wordt gedetecteerd door de Speed Sign Recognition. Wanneer het systeem nieuwe verkeersborden met maximumsnelheid detecteert, wordt de ingestelde snelheid aangepast.

Er zijn beperkingen die de nauwkeurigheid van het systeem voor Speed Sign Recognition en het vermogen om de huidige snelheidsbeperking te bepalen beïnvloeden. Voor de intelligente adaptieve snelheidsregeling en het vermogen hiervan om de huidige snelheidsbeperking te bepalen gelden deze beperkingen eveneens. Zie **Herkenning verkeersbord maximumsnelheid** (bladzijde 342).

N.B.: *De afstandsinstelling van de adaptieve snelheidsregeling werkt normaal als de functie aanstaat.*

Adaptieve Cruise Control

VOORZORGSMAATREGELEN INTELLIGENTE ADAPTIEVE CRUISE CONTROL



WAARSCHUWING: U bent steeds verantwoordelijk voor de bediening van de auto. Het systeem is bedoeld als hulpmiddel en ontheft de bestuurder niet van zijn plicht om tijdens het rijden voorzichtig en oplettend te zijn. Als u deze instructie niet opvolgt, kan dit leiden tot verlies van controle over de auto en al dan niet dodelijke verwondingen.

BEPERKINGEN INTELLIGENTE ADAPTIEVE CRUISE CONTROL

De informatie over snelheidslimieten die informatief is van navigatiekaarten kan onnauwkeurig of verouderd zijn.

Het systeem detecteert en leest mogelijk geen verkeersborden of onderborden die voorwaarden aangeven waarbinnen het verkeersbord geldt, bijvoorbeeld wanneer een bord knippert, op specifieke tijden of wanneer kinderen aanwezig zijn.

N.B.: *Het systeem stelt de rijnsnelheid niet in op de snelheidslimieten die worden weergegeven met een aanvullend verkeersbord.*

In bepaalde omstandigheden past het systeem de rijnsnelheid wellicht pas aan nadat de auto de maximumsnelheid heeft overschreden.

INTELLIGENTE MODUS UIT- EN INSCHAKELEN - AUTO'S MET: 4,2- INCH SCHERM INFORMATIEPANEEL/SYNC 2.5

1. Selecteer **Instellingen** via de bediening voor het instrumentenpaneel op het stuurwiel.

2. Selecteer **Bestuurdersassistentie**.
3. Selecteer **Cruise Control**.
4. Selecteer **Modus**.
5. Selecteer een instelling en druk op de knop **OK**.

INTELLIGENTE MODUS UIT- EN INSCHAKELEN - AUTO'S MET: 12,3-INCH SCHERM INFORMATIEPANEEL/SYNC 2.5

1. Druk op de menuknop op het stuurwiel om naar het hoofdmenu van het instrumentenpaneel te gaan.
2. Selecteer **Instellingen**.
3. Selecteer **Bestuurdersassistentie**.
4. Selecteer **Cruise Control**.
5. Selecteer **Intelligent**.

INTELLIGENTE MODUS UIT- EN INSCHAKELEN - AUTO'S MET: SYNC 3

1. Druk op **Instellingen** op het aanraakscherm.
2. Druk op **Bestuurdersassistentie**.
3. Druk op **Cruise Control**.
4. Druk op **Intelligent**.

TOLERANTIE INGESTELDE SNELHEID AANPASSEN - AUTO'S MET: 4,2-INCH SCHERM INFORMATIEPANEEL/SYNC 2.5

1. Selecteer **Instellingen** via de bediening voor het instrumentenpaneel op het stuurwiel.
2. Selecteer **Bestuurdersassistentie**.
3. Selecteer **Cruise Control**.
4. Selecteer **Tolerantie**.
5. Selecteer een instelling en druk op de knop **OK**.

Adaptieve Cruise Control

TOLERANTIE INGESTELDE SNELHEID AANPASSEN - AUTO'S MET: 12,3-INCH SCHERM INFORMATIEPANEEL/SYNC 2.5

1. Druk op de menuknop op het stuurwiel om naar het hoofdmenu van het instrumentenpaneel te gaan.
2. Selecteer **Instellingen**.
3. Selecteer **Bestuurdersassistentie**.
4. Selecteer **Cruise Control**.
5. Selecteer **Intelligent**.
6. Selecteer **Tolerantie**.
7. Selecteer een instelling en druk op de knop **OK**.

TOLERANTIE INGESTELDE SNELHEID AANPASSEN - AUTO'S MET: SYNC 3

1. Druk op **Instellingen** op het aanraakscherm.
2. Druk op **Bestuurdersassistentie**.
3. Druk op **Cruise Control**.
4. Druk op **Intelligent**.
5. Druk op **Tolerantie**.
6. Gebruik **+** en **-** om de tolerantie in te stellen.

WAARSCHUWINGEN INTELLIGENTE ADAPTIEVE CRUISE CONTROL

Als het systeem voor verkeersbordherkenning een snelheidslimiet detecteert die onder de ingestelde minimumsnelheid voor de adaptieve snelheidsregeling ligt, hoort u een geluidssignaal en gaat het systeem terug naar stand-by.

CONTROLELAMPEN INTELLIGENTE ADAPTIEVE CRUISE CONTROL



E265663

Als u deze modus selecteert, verschijnt een haakje rond de ingestelde snelheid en het gedetecteerde bord met de maximumsnelheid in het instrumentenpaneel.

ADAPTIEVE CRUISE CONTROL – PROBLEMEN OPLOSSEN

ADAPTIEVE CRUISE CONTROL – INFORMATIEMELDINGEN - AUTO'S MET: ADAPTIEVE SNELHEIDSREGELING

N.B.: *Afhankelijk van de opties in de auto en het type instrumentenpaneel is het mogelijk dat niet alle berichten worden weergegeven of beschikbaar zijn.*

N.B.: *Afhankelijk van het type instrumentenpaneel kan het systeem bepaalde berichten afkorten of inkorten.*

Adaptieve Cruise Control

Mededeling	Handeling
Adaptieve Cruise Control niet beschikbaar Sensor geblokkeerd Zie handboek	Wordt weergegeven wanneer de sensor verminderd zicht heeft.
Adaptieve Cruise Control niet beschikbaar	Wordt weergegeven wanneer het systeem niet beschikbaar is.
Adaptieve Cruise Control Storing	Er is een storing met het systeem. Laat de auto zo snel mogelijk controleren.
Cruise Control actief Adaptieve Brake uitgeschakeld	U hebt normale snelheidsregeling ingeschakeld. Adaptief remmen wordt uitgeschakeld.

Adaptieve Cruise Control

ADAPTIEVE CRUISE CONTROL – INFORMATIEMELDINGEN - AUTO'S MET: ADAPTIEVE SNELHEIDSREGELING MET ASSISTENTIE MIDDEN RIJSTROOK

N.B.: *Afhankelijk van de opties in de auto en het type instrumentenpaneel is het mogelijk dat niet alle berichten worden weergegeven of beschikbaar zijn.*

N.B.: *Afhankelijk van het type instrumentenpaneel kan het systeem bepaalde berichten afkorten of inkorten.*

Mededeling	Handeling
Houd handen aan het stuur	Zorg dat u uw handen weer aan het stuurwiel houdt en de controle over het stuur weer overneemt.
Lane Centring Assistance niet beschikbaar	Door bepaalde omstandigheden met Lane Centring Assist kan het systeem niet worden gebruikt.
Neem bediening weer over	Het systeem zal worden uitgeschakeld en u moet de controle overnemen.

Adaptieve Cruise Control

ADAPTIEVE CRUISE CONTROL – INFORMATIEMELDINGEN - AUTO'S MET: INTELLIGENTE ADAPTIEVE SNELHEIDSREGELING

Mededeling	Handeling
Adaptieve Cruise Control Speed Sign Recognition niet beschikbaar	Informatie over maximumsnelheid op basis van navigatiesysteem is niet beschikbaar. Als het bericht blijft verschijnen, laat de auto dan zo snel mogelijk controleren.

Rijmodusregeling

WAT IS RIJMODUSREGELING

Uw auto beschikt over verschillende rijmodi die u kunt selecteren voor verschillende rijomstandigheden. Afhankelijk van de modus die u selecteert, past het systeem diverse voertuiginstellingen aan, bijvoorbeeld de stuurinrichting, het schakelen, de besturing en de respons van de aandrijflijn.

EEN RIJMODUS SELECTEREN - BEHALVE: ST

De knop bevindt zich op de middenconsole.



Druk meermaals op de knop om door de beschikbare rijmodi te bladeren.

EEN RIJMODUS SELECTEREN - ST

De knoppen bevinden zich op het stuurwiel.



Druk meermaals op de knop om door de beschikbare rijmodi te bladeren. Laat de knop los om uw geselecteerde rijmodus te bevestigen.



Druk op de knop om Sportmodus direct in en uit te schakelen.

RIJMODI

ECO



Voertuiginstellingen geschikt voor een zuinige rijstijl.

NORMAAL



Voertuiginstellingen geschikt voor een evenwichtige rijstijl.

N.B.: Dit is de standaardmodus telkens wanneer u het contact aanzet.

GLAD - BEHALVE: ST



Voertuiginstellingen geschikt voor rijden op gladde wegen.

SPORT - BEHALVE: ST



Voertuiginstellingen geschikt voor een sportievere rijstijl.

N.B.: Auto-Start-Stop wordt eventueel uitgeschakeld als u deze modus selecteert.

SPORT - ST



Voertuiginstellingen geschikt voor een sportievere rijstijl.

N.B.: Druk op de knop op het stuurwiel om deze modus rechtstreeks te selecteren.

N.B.: Auto Start-Stop wordt uitgeschakeld wanneer u deze modus selecteert.

CIRCUIT - ST



Voertuiginstellingen geschikt voor rijden op het circuit.

N.B.: Auto Start-Stop wordt uitgeschakeld wanneer u deze modus selecteert.

N.B.: Pre-Collision Assist wordt uitgeschakeld wanneer u deze modus selecteert.

N.B.: Het systeem voor rijstrookbewaking wordt uitgeschakeld wanneer u deze modus selecteert.

Rijmodusregeling

N.B.: De modus Circuit is niet bedoeld voor gebruik op de openbare weg.

N.B.: Wanneer u deze modus selecteert, wordt de stabiliteitsregeling omgeschakeld naar beperkte modus.

ONVERHARDE WEGEN - BEHALVE: ST



Voertuiginstellingen geschikt voor rijden op onverharde wegen.

N.B.: Auto-Start-Stop wordt uitgeschakeld wanneer u deze modus selecteert.

RIJMODUSREGELING – PROBLEMEN OPLOSSEN

RIJMODUSREGELING – INFORMATIEMELDINGEN

Mededeling	Omschrijving
Rijmodus niet beschikbaar	Het systeem is niet beschikbaar. Als het nog steeds niet beschikbaar is de volgende keer dat u het contact aanzet, is er een storing in het systeem. Laat uw auto zo snel mogelijk controleren.

WAT IS ECO-COACH

Eco-coach is ontworpen om bepaalde rijeigenschappen te bewaken zodat u efficiënter kunt rijden.

HOE ECO-COACH WERKT

Eco-coach geeft feedback over uw rijgedrag via het instrumentenpaneel.

N.B.: *De efficiëntieniveaus leveren geen specifiek cijfer voor brandstofverbruik op.*

N.B.: *Het systeem geeft alleen het efficiëntieniveau voor de huidige rit aan. Het systeem wordt gereset telkens wanneer u het contact aanzet.*

HOE HUIDIG EFFICIËNTIENIVEAU WERKT

De weergaving stijgt naarmate het huidige efficiëntieniveau stijgt en gaat branden wanneer de maximale efficiëntie is bereikt. Het niveau wordt voortdurend aangepast om het efficiëntieniveau voor de huidige rit aan te geven.

HET HUIDIG EFFICIËNTIENIVEAU BEKIJKEN - AUTO'S MET: 4,2-INCH SCHERM INFORMATIEPANEEL

1. Selecteer **MyView** met de bedieningstoetsen voor het informatiedisplay op het stuurwiel.
2. Selecteer **Eco-coach**.

HET HUIDIG EFFICIËNTIENIVEAU BEKIJKEN - AUTO'S MET: 12,3-INCH SCHERM INFORMATIEPANEEL

1. Druk op de menuknop op het stuurwiel om naar het hoofdmenu van het instrumentenpaneel te gaan.
2. Selecteer **Displayinstellingen**.
3. Selecteer **Eco-coach**.
4. Selecteer een instelling en druk op de knop **OK**.

HOE HET RITOVERZICHT WERKT

Het berekende tripoverzicht wordt weergegeven als vier gekleurde balken. De balken verlopen van links naar rechts naarmate de berekende efficiëntieniveaus stijgen. De balken geven het gemiddelde efficiëntieniveau aan voor acceleratie, afremmen, snelheid en schakelen gedurende de totale afstand die uw auto heeft afgelegd tijdens de huidige rit.

N.B.: *Auto's met een automatische transmissie hebben geen balk om te schakelen.*

HET RITOVERZICHT BEKIJKEN - AUTO'S MET: 4,2-INCH SCHERM INFORMATIEPANEEL

1. Selecteer **MyView** met de bedieningstoetsen voor het informatiedisplay op het stuurwiel.
2. Selecteer **Eco-coach**.

HET RITOVERZICHT BEKIJKEN - AUTO'S MET: 12,3-INCH SCHERM INFORMATIEPANEEL

1. Druk op de menuknop op het stuurwiel om naar het hoofdmenu van het instrumentenpaneel te gaan.
2. Selecteer **Schermen selecteren**.
3. Selecteer **Eco-gedrag**.
4. Selecteer het scherm op uw hoofdscherm. Zie **Hoofdmenu display instrumentenpaneel** (bladzijde 139).

Efficiënte rijmodus

WAT IS EFFICIËNTERIJMODUS

Efficiënte rijmodus is een voorspellende coach die gebruikmaakt van de navigatiegegevens van de auto. Deze modus biedt voorspellende route-informatie waarmee u efficiënter kunt rijden door aan te geven dat u het gaspedaal kunt loslaten.

EFFICIËNTE RIJMODUS IN- EN UITSCHAKELLEN - AUTO'S MET: 4,2-INCH SCHERM INFORMATIEPANEEL

1. Selecteer **Bestuurdersas**, met de bedieningstoetsen voor het informatiedisplay op het stuurwiel.
2. Selecteer **Eco-coach**.
3. **Eco adviezen** in- of uitschakelen.

EFFICIËNTE RIJMODUS IN- EN UITSCHAKELLEN - AUTO'S MET: 12,3-INCH SCHERM INFORMATIEPANEEL

1. Druk op de menuknop op het stuurwiel om naar het hoofdmenu van het informatiedisplay te gaan.
2. Selecteer **Displayinstellingen**.
3. Selecteer **Eco-coach**.
4. **Eco-adviezen** in- of uitschakelen.

DE EFFICIËNTE RIJMODUS WEERGEVEN - AUTO'S MET: 4,2-INCH SCHERM INFORMATIEPANEEL

1. Selecteer **Bestuurdersas**, met de bedieningstoetsen voor het informatiedisplay op het stuurwiel.

RITOVERZICHT

HOE HET RITOVERZICHT WERKT

Het berekende tripoverzicht wordt weergegeven als vijf gekleurde balken. De balken verlopen van links naar rechts naarmate de berekende efficiëntieniveaus stijgen. De balken geven het gemiddelde efficiëntieniveau aan voor uw rijgedrag, acceleratie, afremmen, snelheid, schakelen en score voor naleving gedurende de totale afstand die de auto heeft afgelegd tijdens de huidige rit.

N.B.: De score voor naleving beoordeelt hoe goed u de controlelamp voor efficiënte rijmodus volgt.

N.B.: Auto's met een automatische transmissie hebben geen balk om te schakelen.

HET RITOVERZICHT BEKIJKEN - AUTO'S MET: 4,2-INCH SCHERM INFORMATIEPANEEL

1. Selecteer **MyView** met de bedieningstoetsen voor het informatiedisplay op het stuurwiel.
2. Selecteer **Eco-coach**.
3. Zet de motor uit.
4. Druk op de **OK**-toets.

HET RITOVERZICHT BEKIJKEN - AUTO'S MET: 12,3-INCH SCHERM INFORMATIEPANEEL



Druk meermaals op de knop om door de beschikbare rijmodi te bladeren.

De knop bevindt zich op de middenconsole.

1. Selecteer **Eco**.

Efficiënte rijmodus

2. Druk op de menuknop op het stuurwiel om naar het hoofdmenu van het informatiedisplay te gaan.
3. Selecteer **Displayinstellingen**.
4. Selecteer **Eco-coach**.
5. Schakel **Eco-adviezen** in.
6. Zet de motor uit.

CONTROLELAMPEN EFFICIËNTE RIJMODUS



De lamp gaat grijs branden wanneer het systeem aanbeveelt dat u vertraagt.

Deze verandert van kleur wanneer u begint te vertragen.

De aanvullende weergavering naast de indicatie voor efficiënte rijmodus kan informatie bieden over de maximumsnelheid, een kruising, oprit naar de autosnelweg, rotonde, stopbord, helling, bocht of zebrapad.

Local Hazard Information

WAT IS LOCAL HAZARD INFORMATION

Het systeem is ontworpen om actuele informatie over de weg voor u te bieden.

VOORZORGSMAATREGELEN LOCAL HAZARD INFORMATION



WAARSCHUWING: U bent steeds verantwoordelijk voor de bediening van de auto. Het systeem is bedoeld als hulpmiddel en ontheft de bestuurder niet van zijn plicht om tijdens het rijden voorzichtig en oplettend te zijn. Als u deze instructie niet opvolgt, kan dit leiden tot verlies van controle over de auto en al dan niet dodelijke verwondingen.

LOCAL HAZARD INFORMATION INSCHAKELLEN

N.B.: *Zorg dat de modem is ingeschakeld. Zie **De modem in- en uitschakelen** (bladzijde 455).*

1. Selecteer **Instellingen**.
2. Selecteer **FordPass Connect**.
3. Selecteer **Connectiviteitsinstellingen**.
4. Schakel **Voertuigconnectiviteit** in.
5. Schakel **Locatie** in.
6. Schakel **Voertuigdata & afstandsbediening** in.
7. Schakel **Live Traffic** in.
8. Schakel **Local Hazard Information** in.

STATUS LOCAL HAZARD INFORMATION CONTROLLEREN - AUTO'S MET: 4,2-INCH SCHERM INFORMATIEPANEEL

1. Selecteer **Instellingen** met de bedieningstoetsen voor het informatiedisplay op het stuurwiel.
2. Selecteer **Informatie**.
3. Selecteer **Local Hazard Information**.

STATUS LOCAL HAZARD INFORMATION CONTROLLEREN - AUTO'S MET: 12,3-INCH SCHERM INFORMATIEPANEEL

1. Druk op de menuknop op het stuurwiel om naar het hoofdmenu van het informatiedisplay te gaan.
2. Selecteer **Instellingen**.
3. Selecteer **Local Hazard Information**.

Snelheidsbegrenzer

HOE DE SNELHEIDSBEGRENZER WERKT

Via het systeem kan een snelheid worden ingesteld waar de auto op wordt begrensd. De ingestelde snelheid wordt de werkelijke maximumsnelheid van uw auto. Indien nodig kunt u de ingestelde snelheid tijdelijk overschrijden, bijvoorbeeld tijdens het inhalen.

De bediening bevindt zich op het stuurwiel.

VOORZORGSMAATREGELEN SNELHEIDSBEGRENZER



WAARSCHUWING: Wanneer u bergaf rijdt, kan uw rijsnelheid hoger worden dan de ingestelde snelheid. Het systeem gebruikt de remmen niet.



WAARSCHUWING: U bent steeds verantwoordelijk voor de bediening van de auto. Het systeem is bedoeld als hulpmiddel en ontheft de bestuurder niet van zijn plicht om tijdens het rijden voorzichtig en oplettend te zijn. Als u deze instructie niet opvolgt, kan dit leiden tot verlies van controle over de auto en al dan niet dodelijke verwondingen.

SNELHEIDSBEGRENZER IN-EN UITSCHAKELEN - AUTO'S ZONDER: MIDDEN RIJSTROOK

LIM

Druk hierop om het systeem in te schakelen. Het systeem wordt ingeschakeld met de huidige rijsnelheid als de ingestelde snelheid. Druk hier nogmaals op om het systeem uit te schakelen.

SNELHEIDSBEGRENZER IN-EN UITSCHAKELEN - AUTO'S MET: MIDDEN RIJSTROOK

LIM

Druk hierop om het systeem in te schakelen. Het systeem wordt ingeschakeld met de huidige rijsnelheid als de ingestelde snelheid. Druk hier opnieuw op terwijl het systeem in stand-by staat als u het systeem wilt uitschakelen.

DE SNELHEIDSLIMIET INSTELLEN

SET+

Druk de wisseltoets omhoog of omlaag terwijl het systeem stand-by staat om de

SET-

snelheidsbegrenzer op de huidige rijsnelheid in te stellen. De ingestelde snelheid wordt opgeslagen en in het instrumentenpaneel weergegeven.

INGESTELDE SNELHEIDSLIMIET WIJZIGEN

SET+

U kunt de ingestelde snelheid aanpassen in kleine of grote stappen. Druk de wisseltoets één keer omhoog of omlaag om de

SET-

ingestelde snelheid in kleine stappen aan te passen. Houd de wisseltoets omhoog of omlaag ingedrukt om de ingestelde snelheid in grote stappen aan te passen.

Snelheidsbegrenzer

INGESTELDE SNELHEIDSLIMIET ANNULEREN - AUTO'S ZONDER: MIDDEN RIJSTROOK

CAN Druk hierop om de snelheidsbegrenzing te annuleren. Het systeem gaat terug naar de stand-by modus.

N.B.: *Het systeem begrenst de rijsnelheid niet in stand-by.*

INGESTELDE SNELHEIDSLIMIET ANNULEREN - AUTO'S MET: MIDDEN RIJSTROOK

LIM Druk hierop om de snelheidsbegrenzing te annuleren. Het systeem gaat terug naar de stand-by modus.

N.B.: *Het systeem begrenst de rijsnelheid niet in stand-by.*

INGESTELDE SNELHEIDSLIMIET HERVATTEN

RES Druk hierop om de ingestelde snelheidsbegrenzing te hervatten.

DE INGESTELDE SNELHEIDSLIMIET DOELBEWUST OVERSCHRIJDEN

Trap het gaspedaal hard in om de ingestelde snelheidslimiet tijdelijk te overschrijden. Het systeem wordt hervat wanneer de rijsnelheid onder de ingestelde maximumsnelheid is gedaald of wanneer u op de knop **RES** drukt.

Als u de ingestelde snelheid doelbewust overschrijdt, verschijnt er een waarschuwing in het instrumentenpaneel.

CONTROLELAMPEN SNELHEIDSBEGRENZER

LIM Gaat branden in het instrumentenpaneel wanneer u het systeem inschakelt.

Brandt grijs als het systeem in stand-bymodus staat.

GELUIDSSIGNALLEN SNELHEIDSBEGRENZER

Als u de ingestelde snelheid onbedoeld overschrijdt, bijvoorbeeld wanneer u bergaf rijdt, verschijnt er een waarschuwing in het instrumentenpaneel en hoort u een geluidssignaal.

Intelligente snelheidsbegrenzer

WAT IS DE INTELLIGENTE SNELHEIDSBEGRENZER

De intelligente snelheidsbegrenzing is een rijkhulpmiddel waarmee u de rijsnelheid kunt begrenzen op de maximale snelheidslimiet die wordt gedetecteerd door het systeem voor verkeersbordherkenning.

HOE DE INTELLIGENTE SNELHEIDSBEGRENZER WERKT

Met het systeem kunt u de rijsnelheid begrenzen op de maximale snelheidslimiet die wordt gedetecteerd door het systeem voor verkeersbordherkenning. Als het systeem voor verkeersbordherkenning bijvoorbeeld een snelheidslimiet van 80 km/h detecteert, wordt de rijsnelheid begrensd tot 80 km/h. Indien nodig kunt u de ingestelde snelheid tijdelijk overschrijden, bijvoorbeeld tijdens het inhalen.

De bediening bevindt zich op het stuurwiel.

In de volgende situaties wordt er een waarschuwing weergegeven in het instrumentenpaneel:

- De rijsnelheid is hoger dan de huidige ingestelde snelheid.
- Het systeem een verschillende maximale snelheidslimiet die lager is dan de huidige rijsnelheid.
- U overschrijdt de ingestelde snelheid doelbewust.
- U overschrijdt de ingestelde snelheid onbedoeld, bijvoorbeeld wanneer u bergaf rijdt.

N.B.: Het systeem begrenst de rijsnelheid niet op de snelheidslimieten die worden weergegeven met een aanvullend verkeersbord in het instrumentenpaneel.

VOORZORGSMAATREGELEN INTELLIGENTE SNELHEIDSBEGRENZER



WAARSCHUWING: Wanneer u bergaf rijdt, kan uw rijsnelheid hoger worden dan de ingestelde snelheid. Het systeem gebruikt de remmen niet.



WAARSCHUWING: U bent steeds verantwoordelijk voor de bediening van de auto. Het systeem is bedoeld als hulpmiddel en ontheft de bestuurder niet van zijn plicht om tijdens het rijden voorzichtig en oplettend te zijn. Als u deze instructie niet opvolgt, kan dit leiden tot verlies van controle over de auto en al dan niet dodelijke verwondingen.

INTELLIGENTE SNELHEIDSBEGRENZER IN-EN UITSCHAKELLEN - AUTO'S ZONDER: MIDDEN RIJSTROOK

LIM

Druk hierop om het systeem in te schakelen. Het systeem wordt geactiveerd met de gedetecteerde maximumsnelheid of, als er geen snelheid wordt gedetecteerd, met de huidige rijsnelheid als de ingestelde snelheid. Druk hier nogmaals op om het systeem uit te schakelen.

Intelligente snelheidsbegrenzer

INTELLIGENTE SNELHEIDSBEGRENZER IN-EN UITSCHAKELLEN - AUTO'S MET: MIDDEN RIJSTROOK

LIM Druk hierop om het systeem in te schakelen. Het systeem wordt geactiveerd met de gedetecteerde maximumsnelheid of, als er geen snelheid wordt gedetecteerd, met de huidige rijnsnelheid als de ingestelde snelheid. Druk hier opnieuw op terwijl het systeem in stand-by staat als u het systeem wilt uitschakelen.

DE SNELHEIDSLIMIET INSTELLEN

SET+ Druk de wisseltoets omhoog of omlaag terwijl het systeem stand-by staat om de

SET- snelheidsbegrenzer op de huidige rijnsnelheid in te stellen. De ingestelde snelheid wordt opgeslagen en in het instrumentenpaneel weergegeven.

N.B.: De ingestelde snelheidsbegrenzer wordt aangepast wanneer het systeem een verschillende maximale snelheidslimiet detecteert.

N.B.: Als het systeem geen maximale snelheidslimiet kan detecteren, gaat het systeem terug in stand-by.

INGESTELDE SNELHEIDSLIMIET WIJZIGEN

SET+ U kunt de ingestelde snelheid aanpassen in kleine of grote stappen. Druk de wisseltoets één keer omhoog of omlaag om de ingestelde snelheid in kleine stappen aan te passen. Houd de wisseltoets omhoog of omlaag ingedrukt om de ingestelde snelheid in grote stappen aan te passen.

TOLERANTIE SNELHEIDSLIMIET AANPASSEN - AUTO'S MET: 4,2-INCH SCHERM INFORMATIEPANEEL/SYNC 2.5

U kunt een permanente snelheidsgrenswaarde instellen die geldt ter aanvulling op de gedetecteerde snelheidslimiet.

1. Selecteer **Instellingen** via de bediening voor het instrumentenpaneel op het stuurwiel.
2. Selecteer **Bestuurdersassistentie**.
3. Selecteer **Speed Limiter**.
4. Selecteer **Intelligent**.
5. Selecteer **Tolerantie**.
6. Selecteer een instelling en druk op de knop **OK**.

Intelligente snelheidsbegrenzer

TOLERANTIE SNELHEIDSLIMIET AANPASSEN - AUTO'S MET: 12,3-INCH SCHERM INFORMATIEPANEEL/SYNC 2.5

U kunt een permanente snelheidsgrenswaarde instellen die geldt ter aanvulling op de gedetecteerde snelheidslimiet.

1. Druk op de menuknop op het stuurwiel om naar het hoofdmenu van het instrumentenpaneel te gaan.
2. Selecteer **Instellingen**.
3. Selecteer **Bestuurdersassistentie**.
4. Selecteer **Speed Limiter**.
5. Selecteer **Intelligent**.
6. Selecteer **Tolerantie**.
7. Selecteer een instelling en druk op de knop **OK**.

TOLERANTIE SNELHEIDSLIMIET AANPASSEN - AUTO'S MET: SYNC 3

U kunt een permanente snelheidsgrenswaarde instellen die geldt ter aanvulling op de gedetecteerde snelheidslimiet.

1. Druk op **Instellingen** op het aanraakscherm.
2. Druk op **Bestuurdersassistentie**.
3. Druk op **Speed Limiter**.
4. Druk op **Intelligent**.
5. Druk op **Tolerantie**.
6. Selecteer een instelling en druk op de knop **OK**.

INGESTELDE SNELHEIDSLIMIET ANNULEREN - AUTO'S ZONDER: MIDDEN RIJSTROOK

CAN Druk hierop om de snelheidsbegrenzing te annuleren. Het systeem gaat terug naar de stand-by modus.

N.B.: *Het systeem begrenst de rijnsnelheid niet in stand-by.*

INGESTELDE SNELHEIDSLIMIET ANNULEREN - AUTO'S MET: MIDDEN RIJSTROOK

LIM Druk hierop om de snelheidsbegrenzing te annuleren. Het systeem gaat terug naar de stand-by modus.

N.B.: *Het systeem begrenst de rijnsnelheid niet in stand-by.*

INGESTELDE SNELHEIDSLIMIET HERVATTEN

RES Druk hierop om de ingestelde snelheidsbegrenzing te hervatten. Het systeem stelt de snelheidsbegrenzer in op de gedetecteerde maximale snelheidslimiet op het moment dat deze wordt hervat.

Intelligente snelheidsbegrenzer

DE INGESTELDE SNELHEIDSLIMIET DOELBEWUST Overschrijden

Trap het gaspedaal hard in om de ingestelde snelheidslimiet tijdelijk te overschrijden. Het systeem wordt hervat wanneer de rijsnelheid onder de ingestelde maximumsnelheid is gedaald of wanneer u op de knop **RES** drukt.

Als u de ingestelde snelheid doelbewust overschrijdt, verschijnt er een waarschuwing in het instrumentenpaneel.

CONTROLELAMPEN INTELLIGENTE SNELHEIDSBEGRENZER

LIM Gaat branden in het instrumentenpaneel wanneer u het systeem inschakelt.

Brandt grijs als het systeem in stand-bymodus staat.

GELUIDSSIGNALLEN INTELLIGENTE SNELHEIDSBEGRENZER

In de volgende situaties klinkt er een geluidssignaal:

- U overschrijdt de ingestelde snelheid onbedoeld, bijvoorbeeld wanneer u bergaf rijdt.
- U blijft de ingestelde snelheid overschrijden.
- Het systeem voor Speed Sign Recognition detecteert een snelheidslimiet die buiten het bereik ligt, u hoort een geluidssignaal en het systeem gaat terug naar stand-by.

OMSCHAKELEN VAN INTELLIGENTE SNELHEIDSBEGRENZER NAAR AUTO'S MET: 4,2-INCH SCHERM INFORMATIEPANEEL/SYNC 2.5

Via het instrumentenpaneel kunt u wisselen tussen de intelligente snelheidsbegrenzing en de normale snelheidsbegrenzing. Met de intelligente snelheidsbegrenzing kunt u de rijsnelheid begrenzen op de maximale snelheidslimiet die wordt gedetecteerd door het systeem voor verkeersbordherkenning. Met de normale snelheidsbegrenzing kunt u de rijsnelheid handmatig begrenzen met behulp van de bediening op het stuurwiel.

1. Selecteer **Instellingen** via de bediening voor het instrumentenpaneel op het stuurwiel.
2. Selecteer **Bestuurdersassistentie**.
3. Selecteer **Speed Limiter**.
4. Schakel **Intelligent** uit.

N.B.: Als u de intelligente snelheidsbegrenzer uitschakelt, schakelt het systeem standaard over naar de handmatige snelheidsbegrenzer. U kunt de snelheidsbegrenzing handmatig instellen met de bediening op het stuurwiel.

Intelligente snelheidsbegrenzer

OMSCHAKELEN VAN INTELLIGENTE SNELHEIDSBEGRENZER NAAR SNELHEIDSBEGRENZER - AUTO'S MET: 12,3-INCH SCHERM INFORMATIEPANEEL/SYNC 2.5

Via het instrumentenpaneel kunt u wisselen tussen de intelligente snelheidsbegrenzing en de normale snelheidsbegrenzing. Met de intelligente snelheidsbegrenzing kunt u de rijsnelheid begrenzen op de maximale snelheidslimiet die wordt gedetecteerd door het systeem voor verkeersbordherkenning. Met de normale snelheidsbegrenzing kunt u de rijsnelheid handmatig begrenzen met behulp van de bediening op het stuurwiel.

1. Druk op de menuknop op het stuurwiel om naar het hoofdmenu van het instrumentenpaneel te gaan.
2. Selecteer **Instellingen**.
3. Selecteer **Bestuurdersassistentie**.
4. Selecteer **Speed Limiter**.
5. Selecteer **Normaal** of **Intelligent**.

N.B.: *Als u de intelligente snelheidsbegrenzer uitschakelt, schakelt het systeem standaard over naar de handmatige snelheidsbegrenzer. U kunt de snelheidsbegrenzing handmatig instellen met de bediening op het stuurwiel.*

OMSCHAKELEN VAN INTELLIGENTE SNELHEIDSBEGRENZER NAAR SNELHEIDSBEGRENZER - AUTO'S MET: SYNC 3

Via het middelste scherm kunt u wisselen tussen de intelligente snelheidsbegrenzer en de normale snelheidsbegrenzer. Met de intelligente snelheidsbegrenzing kunt u de rijsnelheid begrenzen op de maximale snelheidslimiet die wordt gedetecteerd door het systeem voor verkeersbordherkenning. Met de normale snelheidsbegrenzing kunt u de rijsnelheid handmatig begrenzen met behulp van de bediening op het stuurwiel.

1. Druk op **Instellingen** op het aanraakscherm.
2. Druk op **Bestuurdersassistentie**.
3. Druk op **Speed Limiter**.
4. Schakel **Intelligent** uit.

N.B.: *Als u de intelligente snelheidsbegrenzer uitschakelt, schakelt het systeem standaard over naar de handmatige snelheidsbegrenzer. U kunt de snelheidsbegrenzing handmatig instellen met de bediening op het stuurwiel.*

INTELLIGENTE SNELHEIDSBEGRENZER – PROBLEMEN OPLOSSEN

INTELLIGENTE SNELHEIDSBEGRENZER – VEELGESTELDE VRAGEN

Waarom wordt er een waarschuwing weergegeven in het instrumentenpaneel?

- De rijsnelheid is hoger dan de huidige ingestelde snelheid.
- Het systeem een verschillende maximale snelheidslimiet die lager is dan de huidige rijsnelheid.
- U overschrijdt de ingestelde snelheid doelbewust.

Stelsysteem verlaten rijstrook

WAT IS HET SYSTEEM VERLATEN RIJSTROOK

Het Lane Keeping System is een rijhulpmiddel dat ontworpen is om tijdelijke stuurassistentie of een trilling van het stuurwiel te geven wanneer het detecteert dat u onopzettelijk afwijkt van uw rijstrook.

HOE HET SYSTEEM VERLATEN RIJSTROOK WERKT

Het systeem is ontworpen om u te waarschuwen door tijdelijke stuurassistentie of een trilling van het stuurwiel te geven wanneer het detecteert dat u onopzettelijk afwijkt van uw rijstrook. Het systeem detecteert en volgt de rijstrookmarkeringen op de weg via een camera die achter de binnenspiegel is gemonteerd. Wanneer u het systeem inschakelt, verschijnt een afbeelding van rijstrookmarkeringen in het instrumentenpaneel.



N.B.: Het systeem werkt wanneer de camera minstens één rijstrookmarkering of de rand van de weg kan detecteren.

VOORZORGSMAATREGELEN SYSTEEM VERLATEN RIJSTROOK

WAARSCHUWING: U bent steeds verantwoordelijk voor de bediening van de auto. Het systeem is bedoeld als hulpmiddel en ontheft de bestuurder niet van zijn plicht om tijdens het rijden voorzichtig en oplettend te zijn. Als u deze instructie niet opvolgt, kan dit leiden tot verlies van controle over de auto en al dan niet dodelijke verwondingen.

WAARSCHUWING: Als de sensor is geblokkeerd, is het mogelijk dat het systeem niet werkt.

WAARSCHUWING: De sensor kan ook onterecht andere structuren en voorwerpen voor rijstrookmarkeringen houden. Dit kan resulteren in een valse of gemiste waarschuwing.

WAARSCHUWING: Onder koude en barre weersomstandigheden is het mogelijk dat het systeem niet werkt. Regen, sneeuw en opspattend water kunnen de prestaties van de sensor beperken.

WAARSCHUWING: Grote contrasten in buitenverlichting kunnen de prestaties van de sensoren beperken.

WAARSCHUWING: Het systeem werkt niet indien de sensor de rijstrookmarkeringen niet kan registreren.

WAARSCHUWING: Laat de auto zo snel mogelijk controleren als er schade is in de onmiddellijke omgeving rond de sensor.

Stelsiem verlaten rijstrook



WAARSCHUWING: Het stelsiem werkt wellicht niet correct als de auto is uitgerust met een niet door ons goedgekeurde wielophangingsset.

BEPERKINGEN STELSIEEM VERLATEN RIJSTROOK

Het stelsiem werkt alleen bij een rijnsnelheid hoger dan circa 65 km/h.

Het stelsiem werkt wellicht niet correct onder de volgende omstandigheden:

- Het stelsiem detecteert niet minstens één rijstrookmarkering of de rand van de weg.
- U zet de richtingaanwijzers aan.
- U draait scherp aan het stuur, accelereert snel of remt bruusk.
- De rijnsnelheid is lager dan 65 km/h.
- Het antiblokkeersstelsiem, de stabiliteitsregeling of de aandrijfregeling wordt geactiveerd.
- Smalle rijstrookbreedte.

Het stelsiem corrigeert de positie in de rijstrook wellicht niet onder de volgende omstandigheden:

- Felle rukwinden.
- Oneffen wegdek.
- Zware of ongelijkmatige ladingen.
- Onjuiste bandenspanning.

STELSIEEM VERLATEN RIJSTROOK WISSELEN IN- EN UITSCHAKELEN



E270719

Druk op de knop op de richtingaanwijzerhendel.

MODUS STELSIEEM VERLATEN RIJSTROOK WISSELEN - AUTO'S MET: 4,2-INCH SCHERM INFORMATIEPANEEL

1. Selecteer **Instellingen** via de bediening voor het instrumentenpaneel op het stuurwiel.
2. Selecteer **Bestuurdersassistentie**.
3. Selecteer **Lane Keeping System**.
4. Selecteer **Modus**.
5. Selecteer een instelling en druk op de knop **OK**.

MODUS STELSIEEM VERLATEN RIJSTROOK WISSELEN - AUTO'S MET: 12,3-INCH SCHERM INFORMATIEPANEEL

1. Druk op de menuknop op het stuurwiel om naar het hoofdmenu van het instrumentenpaneel te gaan.

Stelsysteem verlaten rijstrook

2. Selecteer **Instellingen**.
3. Selecteer **Bestuurdersassistentie**.
4. Selecteer **Lane Keeping System**.
5. Selecteer **Modus**.
6. Selecteer een instelling en druk op de knop **OK**.

INSTELLINGEN SYSTEEM VERLATEN RIJSTROOK

U kunt één van de drie modi selecteren via het instrumentenpaneel:

- Waarschuwingsmodus.
- Hulpmodus.
- Waarschuwings- en hulpmodus.

N.B.: *Het systeem onthoudt de laatst gekozen modus wanneer u de auto start. Als het systeem een MyKey detecteert, wordt de modus ingesteld op waarschuwing.*

WAARSCHUWINGSMODUS

WAT IS WAARSCHUWINGSMODUS

Waarschuwingsmodus geeft een trilling van het stuurwiel wanneer het detecteert dat u onopzettelijk afwijkt van uw rijstrook.

HOE WAARSCHUWINGSMODUS WERKT

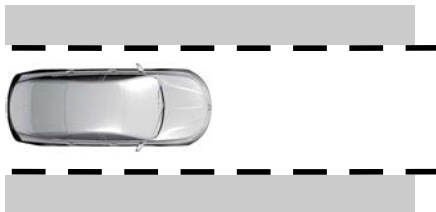

In waarschuwingsmodus waarschuwt het Lane Keeping System u door het stuurwiel te laten trillen als het detecteert dat u onopzettelijk afwijkt van uw rijstrook.

INTENSITEIT TRILLING STUURWIEL AANPASSEN - AUTO'S MET: 4,2-INCH SCHERM INFORMATIEPANEEL

1. Selecteer **Instellingen** via de bediening voor het instrumentenpaneel op het stuurwiel.
2. Selecteer **Bestuurdersassistentie**.
3. Selecteer **Lane Keeping System**.
4. Selecteer **Intensiteit**.
5. Selecteer een instelling en druk op de knop **OK**.

N.B.: *Deze instelling heeft geen invloed op de hulpmodus.*

INTENSITEIT TRILLING STUURWIEL AANPASSEN - AUTO'S MET: 12,3-INCH SCHERM INFORMATIEPANEEL

1. Druk op de menuknop op het stuurwiel om naar het hoofdmenu van het instrumentenpaneel te gaan.

Stelsysteem verlaten rijstrook

2. Selecteer **Instellingen**.
3. Selecteer **Bestuurdersassistentie**.
4. Selecteer **Lane Keeping System**.
5. Selecteer **Intensiteit**.
6. Selecteer een instelling en druk op de knop **OK**.

N.B.: Deze instelling heeft geen invloed op de hulpmodus.

HULPMODUS

WAT IS HULPMODUS

De modus Hulp geeft tijdelijk stuurassistentie naar het midden van de rijstrook.

HOE HULPMODUS WERKT

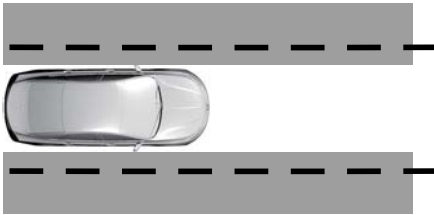

Het Lane Keeping System helpt u bij onbedoeld afwijken van uw rijstrook. Het systeem biedt een kleine hoeveelheid stuurassistentie om de auto weer naar het midden van de rijstrook te sturen.

N.B.: Wanneer de hulpmodus is ingeschakeld en het systeem korte tijd geen stuuractiviteit detecteert, bijvoorbeeld dat u het stuur licht vasthoudt, waarschuwt het systeem dat u de handen op het stuurwiel moet houden.

N.B.: De hulpmodus wordt weer actief nadat u weer naar het midden van de rijstrook hebt gestuurd.

WAARSCHUWINGS- EN HULPMODUS

WAT IS WAARSCHUWINGS- EN HULPMODUS

Waarschuwing- en hulpmodus combineert beide, waarschuwingsmodus en hulpmodus.

HOE WAARSCHUWINGS- EN HULPMODUS WERKT

Waarschuwing- en hulpmodus geeft tijdelijk stuurassistentie naar het midden van de rijstrook wanneer het systeem detecteert dat u onopzettelijk afwijkt van uw rijstrook. Als uw auto blijft afwijken van de rijstrook, gaat het stuurwiel trillen.

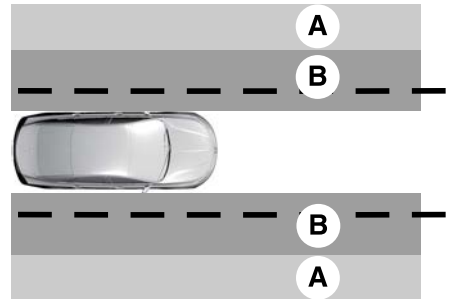

A Waarschuwing.

B Hulp.

N.B.: De afbeelding illustreert de algemene dekking van de zone. Ze geeft geen exacte parameters van de zone.

System verlaten rijstrook

CONTROLELAMPENSYSTEEM VERLATEN RIJSTROOK - AUTO'S MET: 4,2-INCH SCHERM INFORMATIEPANEEL



Gaat branden in het instrumentenpaneel wanneer u het systeem inschakelt en hulpmodus of waarschuwings- en hulpmodus is geselecteerd.



Gaat branden in het instrumentenpaneel wanneer u het systeem inschakelt en waarschuwingsmodus is geselecteerd.

CONTROLELAMPENSYSTEEM VERLATEN RIJSTROOK - AUTO'S MET: 12,3-INCH SCHERM INFORMATIEPANEEL

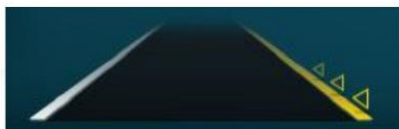
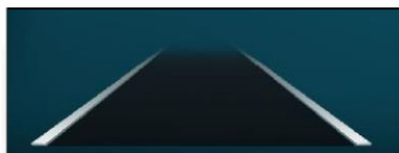

Wanneer u het systeem inschakelt, verschijnt een afbeelding van rijstrookmarkeringen in het instrumentenpaneel.

De rijstrookmarkeringen branden groen of wit als het systeem beschikbaar is.

De rijstrookmarkeringen branden rood als het systeem niet beschikbaar is.

De rijstrookmarkeringen worden niet weergegeven als het systeem is uitgeschakeld.

BLIND SPOT ASSIST - AUTO'S MET: INFORMATIESYSTEEM DODE HOEK, AUTO'S ZONDER: TREKHAAK

WAT IS BLIND SPOT ASSIST

Blind Spot Assist is een uitbreiding van het Lane Keeping System dat een waarschuwing voor de dode hoek en stuurassistentie biedt tijdens het veranderen van rijstrook als er voertuigen naast de auto worden gedetecteerd.

HOE BLIND SPOT ASSIST WERKT



E270719

Schakel het systeem in en uit met de knop voor het Lane Keeping System op de richtingaanwijzerhendel.

Wanneer u van rijstrook wisselt, is Blind Spot Assist bedoeld om voertuigen in of bij uw dode hoek te detecteren en u te waarschuwen. Bovendien biedt het systeem stuurassistentie om de auto terug naar uw rijstrook te loodsen.

Stelsiem verlaten rijstrook

Als het systeem actief is, werkt dit systeem met of zonder het gebruik van richtingaanwijzers en alarmknipperlichten.

U moet de handen te allen tijde op het stuurwiel houden.

BEPERKINGEN BLIND SPOT ASSIST

Alle systeembependingen die gelden voor het basis Lane Keeping System, gelden ook voor Blind Spot Assist.

In de volgende omstandigheden werkt Blind Spot Assist niet:

- Wanneer geen of slechts één van beide rijstrookmarkeringen worden gedetecteerd.
- Een of beide achterste radarsensoren worden geblokkeerd of zijn defect.
- Er is een aanhanger aangesloten op de auto.

N.B.: *Fietsendragers en bagagedragers kunnen valse waarschuwingen veroorzaken omdat ze de sensor blokkeren. Het is raadzaam de functie uit te schakelen bij gebruik van een fietsendrager of bagagedrager.*

N.B.: *Het systeem herkent de aanhanger niet als u een aanhanger zonder stekkers aansluit. Het is raadzaam Blind Spot Assist uit te schakelen als u een aanhanger zonder stekkers aansluit.*

In de volgende omstandigheden kan Blind Spot Assist gevaren wellicht moeilijk detecteren:

- Als een voertuig nadert in een aangrenzende rijstrook met een relatieve snelheid die veel hoger is dan de snelheid van uw auto.
- De sensoren worden geblokkeerd door slechte weersomstandigheden.

CONTROLELAMPEN BLIND SPOT ASSIST

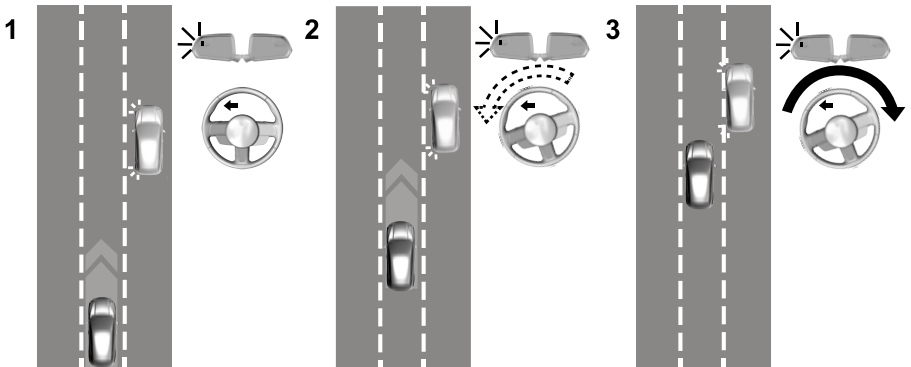

Stelsel verlaten rijstrook

Het waarschuwinglampje van de rijstrookbewaking of de gele rijstrookmarkering op het instrumentenpaneel geeft aan dat Blind Spot Assist geactiveerd is. Daarnaast knippert het waarschuwinglampje van

het informatiesysteem dode hoek in de buitenspiegel aan de zijde waar het systeem iets detecteert. Voor meer informatie Zie **Informatiesysteem dode hoek** (bladzijde 320).

Informatiemeldingen van Blind Spot Assist

Mededeling	Technische gegevens
Blind Spot Assist niet beschikbaar Aanhanger aangekoppeld	Wordt weergegeven als u een aanhanger aansluit op de auto.
Blind Spot Assist niet beschikbaar Zijnsensor geblokkeerd	Wordt weergegeven als de sensoren van het informatiesysteem dode hoek geblokkeerd zijn.
Systeemstoring Blind Spot Assist	Het systeem heeft een storing ontdekt die moet worden gerepareerd. Laat de auto zo snel mogelijk controleren.

BLIND SPOT ASSIST MET DEKKING AANHANGER - AUTO'S MET: INFORMATIESYSTEEM DODE HOEK/TREKHAAK

WAT IS BLIND SPOT ASSIST MET DEKKING AANHANGER

Blind Spot Assist met dekking aanhanger is een uitbreiding van het Lane Keeping System dat een waarschuwing voor de dode hoek en stuurassistentie biedt tijdens het veranderen van rijstrook als er voertuigen naast de auto worden gedetecteerd.

N.B.: Wanneer u een aanhanger aansluit, moet u deze zodanig configureren dat het systeem deze kan herkennen. Zie **Informatiesysteem dode hoek met dekking aanhanger** (bladzijde 322).

HOE BLIND SPOT ASSIST MET DEKKING AANHANGER WERKT



E270719

Schakel het systeem in en uit met de knop voor het Lane Keeping System op de richtingaanwijzerhendel.

Stelsiem verlaten rijstrook

Wanneer u van rijstrook wisselt, is Blind Spot Assist met dekking aanhanger bedoeld om voertuigen in of bij uw dode hoek te detecteren en u te waarschuwen. Bovendien biedt het stelsiem stuurassistentie om de auto terug naar uw rijstrook te loodsen.

Als een ondersteunde aanhanger is aangekoppeld, wordt de functie beperkt tot alleen het detecteren van voertuigen aan weerszijden van de auto en de aanhanger, en loopt vanaf de buitenspiegels tot het einde van de aanhanger. Zie **Informatiesysteem dode hoek met dekking aanhanger** (bladzijde 322).

Als het stelsiem actief is, werkt dit stelsiem met of zonder het gebruik van richtingaanwijzers en alarmknipperlichten.

U moet de handen te allen tijde op het stuurwiel houden.

BEPERKINGEN BLIND SPOT ASSIST MET DEKING AANHANGER

Alle stelsieembepkeringen die gelden voor het basis Lane Keeping System, gelden ook voor Blind Spot Assist met dekking aanhanger.

In de volgende omstandigheden werkt Blind Spot Assist met dekking aanhanger niet:

- Wanneer geen of slechts één van beide rijstrookmarkeringen worden gedetecteerd.
- Een of beide achterste radarsensoren worden geblokkeerd of zijn defect.
- De aangesloten aanhanger is niet correct geconfigureerd of wordt niet ondersteund door het stelsiem. Zie **Informatiesysteem dode hoek met dekking aanhanger** (bladzijde 322).

N.B.: *Blind Spot Assist met dekking aanhanger kan mogelijk minder presteren wanneer u een aanhanger op de auto aansluit.*

N.B.: *Het stelsiem herkent de aanhanger niet als u een aanhanger zonder stekkers aansluit. Het is raadzaam Blind Spot Assist met dekking aanhanger uit te schakelen als u een aanhanger zonder stekkers aansluit.*

In de volgende omstandigheden kan Blind Spot Assist met dekking aanhanger gevaren wellicht moeilijk detecteren:

- Als een voertuig nadert in een aangrenzende rijstrook met een relatieve snelheid die veel hoger is dan de snelheid van uw auto.
- De sensoren worden geblokkeerd door slechte weersomstandigheden.
- Bevestigde fietsendragers of bagagedragers kunnen valse waarschuwingen veroorzaken omdat ze de sensor blokkeren.

Stelsel verlaten rijstrook

CONTROLELAMPEN BLIND SPOT ASSIST MET DEKKING AANHANGER

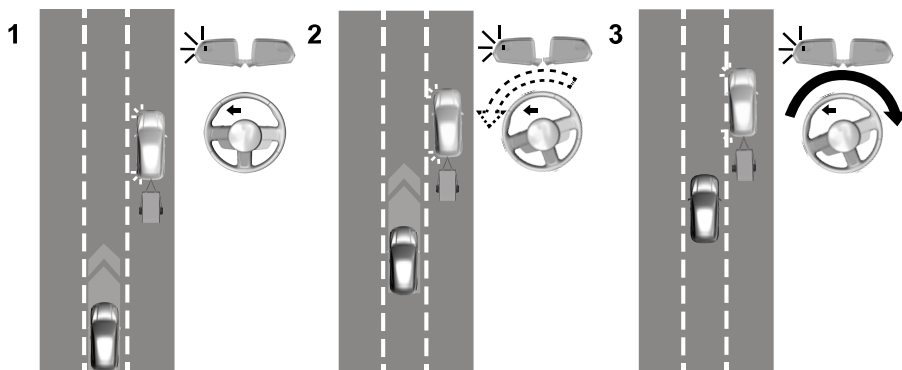

Het waarschuwingslampje van de rijstrookbewaking of de gele rijstrookmarkering op het instrumentenpaneel geeft aan dat Blind Spot Assist met dekking aanhanger geactiveerd is. Daarnaast knippert het

waarschuwingslampje van het informatiesysteem dode hoek in de buitenspiegel aan de zijde waar het systeem iets detecteert. Raadpleeg voor informatie Zie **Informatiesysteem dode hoek** (bladzijde 320).

Informatiemeldingen Blind Spot Assist met dekking aanhanger

Mededeling	Technische gegevens
Blind Spot Assist niet beschikbaar Aanhanger aangekoppeld	Wordt weergegeven als u een aanhanger aankoppelt met een breedte van meer dan 2,4 m en de totale lengte van de trekhaak van de aanhanger tot de achterzijde van de aanhanger langer is dan 10 m tot uw voertuig. Zie Informatiesysteem dode hoek met dekking aanhanger (bladzijde 322).
Blind Spot Assist niet beschikbaar Zijnsensor geblokkeerd	Wordt weergegeven als de sensoren van het informatiesysteem dode hoek geblokkeerd zijn.
Systeemstoring Blind Spot Assist	Het systeem heeft een storing ontdekt die moet worden gerepareerd. Laat de auto zo snel mogelijk controleren.

System verlaten rijstrook

SYSTEEM VERLATEN RIJSTROOK – PROBLEMEN OPLOSSEN

SYSTEEM VERLATEN RIJSTROOK – INFORMATIEMELDINGEN

Mededeling	Technische gegevens
Rijstrookmelding systeemstoring Onderhoud zsm	Het systeem heeft een storing ontdekt die moet worden gerepareerd. Laat de auto zo snel mogelijk controleren.
Frontcamera tijdelijk niet beschikbaar	Het systeem heeft een toestand gedetecteerd waardoor het systeem tijdelijk niet beschikbaar is.
Frontcamera verminderd zicht Glas schoonmaken	Het systeem heeft een toestand gedetecteerd waarbij u de voorruit moet reinigen opdat het systeem goed zou kunnen werken.
Frontcamera storing Onderhoud zsm	Het systeem heeft een storing ontdekt die moet worden gerepareerd. Laat de auto zo snel mogelijk controleren.
Houd handen aan het stuur	Het systeem vraagt dat u de handen aan het stuurwiel houdt.

Informatiesysteem dode hoek

WAT IS HET INFORMATIESYSTEEM DODE HOEK

Het informatiesysteem dode hoek is ontworpen om voertuigen te detecteren die mogelijk uw dode hoek zijn binnengereden.

HOE HET INFORMATIESYSTEEM DODE HOEK WERKT

Het systeem is ontworpen om voertuigen te detecteren die mogelijk uw dode hoek zijn binnengereden. Het registratiegebied bevindt zich aan beide zijden van de auto en loopt vanaf de buitenspiegels tot ongeveer 4 m achter de achterbumper. Het detectiegebied loopt tot circa 18 m achter de achterbumper wanneer de rijnsnelheid hoger is dan 48 km/h, om u te waarschuwen voor snellere naderende voertuigen.

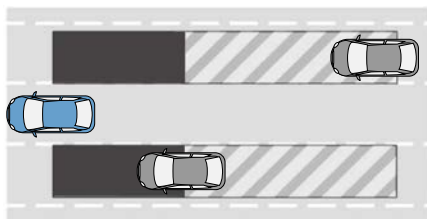

VOORZORGSMAATREGELEN INFORMATIESYSTEEM DODE HOEK



WAARSCHUWING: Gebruik het informatiesysteem dode hoek niet ter vervanging van de binnen- en buitenspiegels of over uw schouder kijken voordat u van rijstrook verandert. Het informatiesysteem dode hoek is geen vervanging voor voorzichtig rijden.



WAARSCHUWING: Het systeem werkt mogelijk niet goed bij erg slecht weer, bijvoorbeeld sneeuw, ijs, zware regenval en opspattend water. Wees altijd voorzichtig en oplettend tijdens het rijden. Als u niet goed oplet, kunt u een botsing krijgen.

BEPERKINGEN INFORMATIESYSTEEM DODE HOEK

Het systeem werkt niet in de parkeerstand (P) of achteruit (R).

N.B.: Het systeem voorkomt geen contact met andere voertuigen. Het is niet ontworpen om geparkeerde voertuigen, voetgangers, dieren of andere infrastructuur te detecteren.

N.B.: Het systeem zal u wellicht niet waarschuwen als een voertuig snel door de detectiezone rijdt.

N.B.: Geblokkeerde sensoren kunnen de systeemprestaties beïnvloeden.

Informatiesysteem dode hoek

N.B.: Het systeem werkt mogelijk niet correct wanneer u een aanhanger sleept. Voor voertuigen met een door ons goedgekeurde aanhangermodule en trekhaak, wordt het systeem uitgeschakeld wanneer u een aanhanger aansluit. Voor auto's met een aftermarket aanhangermodule of trekhaak is het raadzaam dat u het systeem uitschakelt wanneer u een aanhanger aansluit.

VEREISTEN INFORMATIESYSTEEM DODE HOEK

Het systeem wordt ingeschakeld wanneer aan de volgende voorwaarden is voldaan:

- U start de auto.
- U schakelt in de vooruit (D).
- De rijsnelheid is hoger dan 10 km/h.

N.B.: Het systeem werkt niet in de parkeerstand (P) of achteruit (R).

HET INFORMATIESYSTEEM DODE HOEK IN- EN UITSCHAKELEN - AUTO'S MET: 4,2-INCH SCHERM INFORMATIEPANEEL/SYNC 2.5

1. Selecteer **Instellingen** via de bediening voor het instrumentenpaneel op het stuurwiel.
2. Selecteer **Bestuurdersassistentie**.
3. Schakel **BLIS** in of uit.

Als u het systeem uitschakelt, gaat een waarschuwinglampje branden en wordt er een bericht weergegeven. Wanneer u het systeem in- of uitschakelt, knipperen de waarschuwinglampen twee keer.

N.B.: Het systeem onthoudt de laatst gekozen instelling wanneer u de auto start.

Neem contact op met een erkende dealer om het systeem permanent uit te schakelen.

HET INFORMATIESYSTEEM DODE HOEK IN- EN UITSCHAKELEN - AUTO'S MET: 12,3-INCH SCHERM INFORMATIEPANEEL/SYNC 2.5

1. Druk op de menuknop op het stuurwiel om naar het hoofdmenu van het instrumentenpaneel te gaan.
2. Selecteer **Instellingen**.
3. Selecteer **Bestuurdersassistentie**.
4. Schakel **BLIS** in of uit.

Als u het systeem uitschakelt, gaat een waarschuwinglampje branden en wordt er een bericht weergegeven. Wanneer u het systeem in- of uitschakelt, knipperen de waarschuwinglampen twee keer.

N.B.: Het systeem onthoudt de laatst gekozen instelling wanneer u de auto start.

Neem contact op met een erkende dealer om het systeem permanent uit te schakelen.

HET INFORMATIESYSTEEM DODE HOEK IN- EN UITSCHAKELEN - AUTO'S MET: SYNC 3

Schakel het informatiesysteem dode hoek in of uit via het aanraakscherm:

1. Druk op **Instellingen** op het aanraakscherm.
2. Druk op **Bestuurdersassistentie**.

Informatiesysteem dode hoek

3. Schakel **BLIS** in of uit.

Als u het systeem uitschakelt, gaat een waarschuwingslampje branden en wordt er een bericht weergegeven. Wanneer u het systeem in- of uitschakelt, knipperen de waarschuwingslampen twee keer.

N.B.: *Het systeem onthoudt de laatst gekozen instelling wanneer u de auto start.*

Neem contact op met een erkende dealer om het systeem permanent uit te schakelen.

LOCATIE VAN DE SENSOREN VAN HET INFORMATIESYSTEEM DODE HOEK



De sensoren bevinden zich achter de achterbumper aan beide zijden van de auto.

N.B.: *Houd de sensoren vrij van sneeuw, ijs en ernstige vuilaanslag.*

N.B.: *Bedek de sensoren niet met bumperstickers, afdichtmiddel voor reparatie of andere voorwerpen.*

N.B.: *Geblokkeerde sensoren kunnen de systeemprestaties beïnvloeden.*

Als de sensoren zijn geblokkeerd, kan er een bericht op het instrumentenpaneel verschijnen. De waarschuwingslampjes blijven branden maar het systeem waarschuwt u niet.

INFORMATIESYSTEEM DODE HOEK MET DEKKING AANHANGER

WAT IS HET INFORMATIESYSTEEM DODE HOEK MET DEKKING AANHANGER

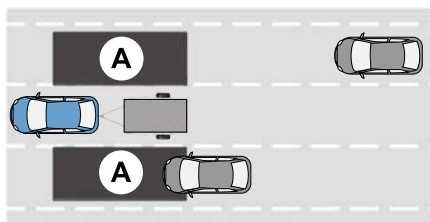

E293525

Het informatiesysteem dode hoek met dekking aanhanger is ontworpen om voertuigen te detecteren die mogelijk uw dode hoek zijn binnengereden.

HOE HET INFORMATIESYSTEEM DODE HOEK MET DEKKING AANHANGER WERKT

Het informatiesysteem dode hoek met dekking aanhanger is ontworpen om voertuigen te detecteren die mogelijk uw dode hoek zijn binnengereden. Het detectiegebied bevindt zich aan beide zijden van de auto en de aanhanger, en loopt vanaf de buitenspiegels tot het einde van de aanhanger. Wanneer u een aanhanger aansluit en een aanhanger hebt ingesteld, wordt het informatiesysteem dode hoek met aanhanger actief wanneer u vooruit rijdt tegen een snelheid van meer dan 10 km/h.

Informatiesysteem dode hoek

U kunt de lengte van de aanhanger instellen, een aanhanger selecteren of het informatiesysteem dode hoek met aanhanger uitschakelen.

N.B.: *Het systeem onthoudt de laatstgekozen aanhangerinstelling wanneer u de auto start.*

BEPERKINGEN INFORMATIESYSTEEM DODE HOEK MET DEKKING AANHANGER

Sommige aanhangers kunnen de systeemprestaties enigszins wijzigen:

- Brede boxopleggers, vooral aanhangers die breder zijn dan de trekkende auto, kunnen valse waarschuwingen veroorzaken wanneer u in de buurt van infrastructuur of geparkeerde auto's rijdt. Een valse waarschuwing kan ook gebeuren wanneer u een bocht van 90 graden maakt of op een rotonde rijdt.
- Brede aanhangers met een totale lengte van meer dan 6 m kunnen vertraagde waarschuwingen veroorzaken wanneer een voertuig tegen hoge snelheid voorbijrijdt.
- Boxaanhangers met een breedte van meer dan 2,4 m kunnen vroegtijdige waarschuwingen veroorzaken wanneer u voorbij een voertuig rijdt.
- Schelpvormige aanhangers of boxaanhangers met V-neus met een breedte van meer dan 2,4 m kunnen vertraagde waarschuwingen veroorzaken wanneer een voertuig tegen dezelfde snelheid als uw auto rijdt en invoegt.

INFORMATIESYSTEEM DODE HOEK MET DEKKING AANHANGER IN- EN UITSCHAKELLEN - AUTO'S MET: 4,2-INCH SCHERM INFORMATIEPANEEL/SYNC 2.5

1. Selecteer **Instellingen** met de bedieningstoetsen voor het informatiedisplay op het stuurwiel.
2. Selecteer **Bestuurdersassistentie**.
3. Selecteer **BLIS**.
4. Selecteer **Aanhanger**.
5. Selecteer **Geen**.
6. Druk op de **OK**-toets.

Wanneer u het systeem uitschakelt, gaat een waarschuwinglampje branden en knipperen de controlelampjes twee keer.

N.B.: *Het systeem wordt uitgeschakeld en er wordt een bericht weergegeven wanneer een aanhanger is aangesloten maar niet is ingesteld of geselecteerd.*

INFORMATIESYSTEEM DODE HOEK MET DEKKING AANHANGER IN- EN UITSCHAKELLEN - AUTO'S MET: 12,3-INCH SCHERM INFORMATIEPANEEL/SYNC 2.5

1. Druk op de menuknop op het stuurwiel om naar het hoofdmenu van het instrumentenpaneel te gaan.
2. Selecteer **Instellingen**.
3. Selecteer **Bestuurdersassistentie**.
4. Selecteer **BLIS**.
5. Selecteer **Aanhanger**.
6. Selecteer **Geen**.
7. Druk op de **OK**-toets.

Wanneer u het systeem uitschakelt, gaat een waarschuwinglampje branden en knipperen de controlelampjes twee keer.

Informatiesysteem dode hoek

N.B.: Het systeem wordt uitgeschakeld en er wordt een bericht weergegeven wanneer een aanhanger is aangesloten maar niet is ingesteld of geselecteerd.

INFORMATIESYSTEEM DODE HOEK MET DEKKING AANHANGER IN- EN UITSCHAKELEN - AUTO'S MET: SYNC 3

1. Druk op **Instellingen** op het aanraakscherm.
2. Druk op **Bestuurdersassistentie**.
3. Druk op **BLIS**.
4. Schakel **Aanhanger BLIS** in of uit.

Wanneer u het systeem uitschakelt, gaat een waarschuwingslampje branden en knipperen de controlelampjes twee keer.

N.B.: Het systeem wordt uitgeschakeld en er wordt een bericht weergegeven wanneer een aanhanger is aangesloten maar niet is ingesteld of geselecteerd.

EEN AANHANGERLENGTE SELECTEREN - AUTO'S MET: 4,2-INCH SCHERM INFORMATIEPANEEL/SYNC 2.5

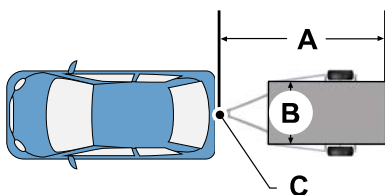

E293526

- A Lengte aanhanger.
- B Breedte aanhanger.
- C Trekhaak aanhanger.

Het systeem werkt alleen als de breedte aan de voorzijde van de aanhanger minder is dan 2,4 m en de totale lengte van de trekhaak van de aanhanger tot de achterzijde van de aanhanger minder is dan 10 m.

1. Selecteer **Instellingen** met de bedieningstoetsen voor het informatiedisplay op het stuurwiel.
2. Selecteer **Bestuurdersassistentie**.
3. Selecteer **BLIS**.
4. Selecteer **Lengte aanhangers**.
5. Selecteer **Aanhanger A, Aanhanger B of Aanhanger C**.
6. Selecteer de waarde die het dichtst bij de lengte van de aanhanger ligt.

N.B.: Opdat het systeem naar behoren zou werken, moeten de juiste meetwaarden worden ingevoerd.

7. Druk op de **OK**-toets.

N.B.: Als u ladingdragers bevestigt zoals fietsendragers of bagagedragers met elektrische verlichting, voert u een lengte van 1 m in. Herkenning kruisend verkeer blijft ingeschakeld.

Informatiesysteem dode hoek

EEN AANHANGERLENGTE SELECTEREN - AUTO'S MET: 12,3- INCH SCHERM INFORMATIEPANEEL/SYNC 2.5

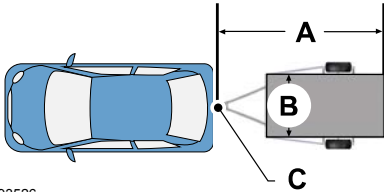

E293526

- A Lengte aanhanger.
- B Breedte aanhanger.
- C Trekhaak aanhanger.

Het systeem werkt alleen als de breedte aan de voorzijde van de aanhanger minder is dan 2,4 m en de totale lengte van de trekhaak van de aanhanger tot de achterzijde van de aanhanger minder is dan 10 m.

1. Druk op de menuknop op het stuurwiel om naar het hoofdmenu van het instrumentenpaneel te gaan.
2. Selecteer **Instellingen**.
3. Selecteer **Bestuurdersassistentie**.
4. Selecteer **BLIS**.
5. Selecteer **Aanhanger**.
6. Selecteer **Aanhanger A, Aanhanger B of Aanhanger C**.
7. Selecteer de waarde die het dichtst bij de lengte van de aanhanger ligt.

N.B.: Opdat het systeem naar behoren zou werken, moeten de juiste meetwaarden worden ingevoerd.

8. Druk op de **OK**-toets.

N.B.: Als u ladingdragers bevestigt zoals fietsendragers of bagagedragers met elektrische verlichting, voert u een lengte van 1 m in. Herkenning kruisend verkeer blijft ingeschakeld.

EEN AANHANGERLENGTE SELECTEREN - AUTO'S MET: SYNC 3

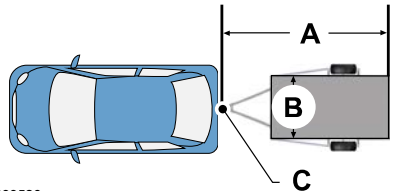

E293526

- A Lengte aanhanger.
- B Breedte aanhanger.
- C Trekhaak aanhanger.

Het systeem werkt alleen als de breedte aan de voorzijde van de aanhanger minder is dan 2,4 m en de totale lengte van de trekhaak van de aanhanger tot de achterzijde van de aanhanger minder is dan 10 m.

1. Druk op **Instellingen** op het aanraakscherm.
2. Druk op **Bestuurdersassistentie**.
3. Druk op **BLIS**.
4. Druk op **Lengtes aanhanger instellen**.
5. Druk op **Aanhanger A, Aanhanger B of Aanhanger C**.
6. Selecteer de waarde die het dichtst bij de lengte van de aanhanger ligt.

N.B.: Opdat het systeem naar behoren zou werken, moeten de juiste meetwaarden worden ingevoerd.

7. Druk op de **OK**-toets.

Informatiesysteem dode hoek

N.B.: Als u ladingdragers bevestigt zoals fietsendragers of bagagedragers met elektrische verlichting, voert u een lengte van 1 m in. Herkenning kruisend verkeer blijft ingeschakeld.

EEN AANHANGER SELECTEREN - AUTO'S MET: 4,2-INCH SCHERM INFORMATIEPANEEL/SYNC 2.5

Als u een aanhanger in het instrumentenpaneel selecteert voordat u een aanhanger aansluit, laadt het systeem die opstelling en wordt een informatiebericht weergegeven op het instrumentenpaneel wanneer u een aanhanger aansluit.

1. Selecteer **Instellingen** via de bediening voor het instrumentenpaneel op het stuurwiel.
2. Selecteer **Bestuurdersassistentie**.
3. Selecteer **BLIS**.
4. Selecteer **Aanhanger**.
5. Selecteer **Aanhanger A, Aanhanger B** of **Aanhanger C**.
6. Druk op de **OK**-toets.

EEN AANHANGER SELECTEREN - AUTO'S MET: 12,3-INCH SCHERM INFORMATIEPANEEL/SYNC 2.5

Als u een aanhanger in het instrumentenpaneel selecteert voordat u een aanhanger aansluit, laadt het systeem die opstelling en wordt een informatiebericht weergegeven op het instrumentenpaneel wanneer u een aanhanger aansluit.

1. Druk op de menuknop op het stuurwiel om naar het hoofdmenu van het instrumentenpaneel te gaan.
2. Selecteer **Instellingen**.

3. Selecteer **Bestuurdersassistentie**.
4. Selecteer **BLIS**.
5. Selecteer **Aanhanger**.
6. Selecteer **Aanhanger A, Aanhanger B** of **Aanhanger C**.
7. Druk op de **OK**-toets.

EEN AANHANGER SELECTEREN - AUTO'S MET: SYNC 3

Als u in het middelste scherm een aanhanger selecteert voordat u een aanhanger aankoppelt, laadt het systeem die configuratie en verschijnt een informatiemelding op het instrumentenpaneel wanneer u de aanhanger aankoppelt.

1. Druk op **Instellingen** op het aanraakscherm.
2. Druk op **Bestuurdersassistentie**.
3. Druk op **BLIS**.
4. Druk op **Aanhanger selectie**.
5. Selecteer een instelling en druk op de knop **OK**.

CONTROLELAMPEN INFORMATIESYSTEEM DODE HOEK



Wanneer het systeem een voertuig detecteert, gaat een waarschuwingslampje branden in de buitenspiegel aan de kant waar het naderende voertuig vandaan komt. Als u de richtingaanwijzers aan die zijde van de auto inschakelt, gaat de controlelamp knipperen.

N.B.: Het systeem zal u wellicht niet waarschuwen als een voertuig snel door de detectiezone rijdt.

Informatiesysteem dode hoek

INFORMATIESYSTEEM DODE HOEK – PROBLEMEN OPLOSSEN

INFORMATIESYSTEEM DODE HOEK – INFORMATIEMELDINGEN

Mededeling	Technische gegevens
BLIS niet beschikbaar Sensor geblokkeerd Zie handboek	Wordt weergegeven als de sensoren van het informatiesysteem dode hoek geblokkeerd zijn.
BLIS uitgeschakeld Aanhanger aangekoppeld	Wordt weergegeven als u een aanhanger aansluit op de auto.
BLIS Storing	Het systeem heeft een storing ontdekt die moet worden gerepareerd. Laat de auto zo snel mogelijk controleren.

N.B.: Als u het informatiesysteem dode hoek uitschakelt maar Blind Spot Assist actief blijft, worden de volgende berichten weergegeven.

Mededeling	Technische gegevens
Blind Spot Assist niet beschikbaar Aanhanger aangekoppeld	Wordt weergegeven als u een aanhanger aansluit op de auto.
Blind Spot Assist niet beschikbaar Zijsensor geblokkeerd	Wordt weergegeven als de sensoren van het informatiesysteem dode hoek geblokkeerd zijn.
Systeemstoring Blind Spot Assist	Het systeem heeft een storing ontdekt die moet worden gerepareerd. Laat de auto zo snel mogelijk controleren.

Waarschuwing dwarsverkeer

WAT IS DE WAARSCHUWING KRUISEND VERKEER

Het systeem is ontworpen om u te waarschuwen voor voertuigen die u van opzij achter uw auto naderen wanneer u in de achterruit (R) schakelt. Als u blijft achteruitrijden nadat het systeem u heeft gewaarschuwd, is het systeem ontworpen om de remmen in te schakelen als het naderende voertuig nog steeds wordt gedetecteerd. Als het systeem de remmen inschakelt, verschijnt er een bericht in het instrumentenpaneel.

N.B.: Het systeem schakelt de remmen niet in als u het onderdrukt door het gaspedaal hard in te trappen.

HOE WAARSCHUWING KRUISEND VERKEER WERKT

Het systeem is ontworpen om voertuigen te detecteren die naderen met een snelheid van 6 km/h tot 60 km/h. Het bereik neemt af wanneer de sensoren gedeeltelijk, volledig of bijna volledig worden geblokkeerd. Langzaam achteruit rijden helpt om het bereik en de doeltreffendheid te verbeteren.

Het systeem wordt ingeschakeld wanneer u de motor start en u in de achterruit (R) schakelt. Het systeem wordt uitgeschakeld wanneer u uit de achterruit (R) schakelt.

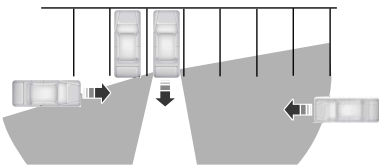

De sensor aan de linkerzijde wordt slechts gedeeltelijk belemmerd en het bereik aan de rechterzijde is volledig.

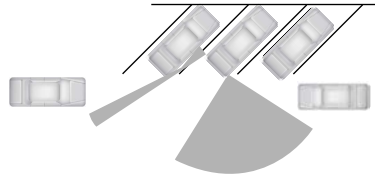

Het bereik neemt ook af wanneer u parkeert in een smalle hoek. De sensor aan de linkerzijde is bijna volledig geblokkeerd en het bereik aan die kant wordt ernstig beperkt.

VOORZORGSMAATREGELEN WAARSCHUWING KRUISEND VERKEER



WAARSCHUWING: Gebruik het systeem voor herkenning van kruisend verkeer niet ter vervanging van de binnen- en buitenspiegels of over uw schouder kijken voordat u achterwaarts een parkeerplek verlaat. Het systeem voor herkenning van kruisend verkeer is geen vervanging voor voorzichtig rijden.



WAARSCHUWING: Het systeem werkt mogelijk niet goed bij erg slecht weer, bijvoorbeeld sneeuw, ijs, zware regenval en opspattend water. Wees altijd voorzichtig en oplettend tijdens het rijden. Als u niet goed oplet, kunt u een botsing krijgen.

Waarschuwing dwarsverkeer

BEPERKINGEN WAARSCHUWING KRUISEND VERKEER

Het systeem werkt wellicht niet correct in de volgende situaties:

- De sensoren zijn geblokkeerd.
- Naastgelegen geparkeerde voertuigen of objecten blokkeren de sensoren.
- Voertuigen naderen tegen een snelheid van minder dan 6 km/h of meer dan 60 km/h.
- De rijsnelheid is hoger dan 12 km/h.
- U rijdt achterwaarts uit een parkeerplek.

N.B.: *Het systeem werkt mogelijk niet correct wanneer u een aanhanger sleept. Voor voertuigen met een door ons goedgekeurde aanhangermodule en trekhaak, wordt het systeem uitgeschakeld wanneer u een aanhanger aansluit. Voor auto's met een aftermarket aanhangermodule of trekhaak is het raadzaam dat u het systeem uitschakelt wanneer u een aanhanger aansluit.*

WAARSCHUWING KRUISEND VERKEER IN- EN UITSCHAKELEN - AUTO'S MET: 4,2-INCH SCHERM INFORMATIEPANEEL/SYNC 2.5

1. Selecteer **Instellingen** via de bediening voor het instrumentenpaneel op het stuurwiel.
2. Selecteer **Bestuurdersassistentie**.
3. Schakel **Cross Traffic Alert** in of uit.

N.B.: *Als u het systeem tijdelijk uitschakelt, wordt het weer ingeschakeld de volgende keer dat u het contact aanzet.*

Neem contact op met een erkende dealer om het systeem permanent uit te schakelen.

WAARSCHUWING KRUISEND VERKEER IN- EN UITSCHAKELEN - AUTO'S MET: 12,3-INCH SCHERM INFORMATIEPANEEL/SYNC 2.5

1. Druk op de menuknop op het stuurwiel om naar het hoofdmenu van het instrumentenpaneel te gaan.
2. Selecteer **Instellingen**.
3. Selecteer **Bestuurdersassistentie**.
4. Schakel **Cross Traffic Alert** in of uit.

N.B.: *Als u het systeem tijdelijk uitschakelt, wordt het weer ingeschakeld de volgende keer dat u het contact aanzet.*

Neem contact op met een erkende dealer om het systeem permanent uit te schakelen.

WAARSCHUWING KRUISEND VERKEER IN- EN UITSCHAKELEN - AUTO'S MET: SYNC 3

1. Druk op **Instellingen** op het aanraakscherm.
2. Druk op **Bestuurdersassistentie**.
3. Schakel **Cross Traffic Alert** in of uit.

N.B.: *Als u het systeem tijdelijk uitschakelt, wordt het weer ingeschakeld de volgende keer dat u het contact aanzet.*

Neem contact op met een erkende dealer om het systeem permanent uit te schakelen.

Waarschuwing dwarsverkeer

LOCATIE VAN DE SENSOREN VAN DE WAARSCHUWING KRUISEND VERKEER



De sensoren bevinden zich achter de achterbumper aan beide zijden van de auto.

N.B.: Houd de sensoren vrij van sneeuw, ijs en ernstige vuilaanslag.

N.B.: Bedek de sensoren niet met bumperstickers, afdichtmiddel voor reparatie of andere voorwerpen.

N.B.: Geblokkeerde sensoren kunnen de systeemprestaties beïnvloeden.

Als de sensoren zijn geblokkeerd, kan er een bericht in het instrumentenpaneel verschijnen wanneer u in de achteruit (R) schakelt.

WAARSCHUWING KRUISEND VERKEER MET DEKKING AANHANGER

WAT IS DE WAARSCHUWING KRUISEND VERKEER MET DEKKING AANHANGER

Via Cross Traffic Alert met dekking aanhanger kan het systeem blijven werken met een aanhanger of uitrusting op de trekhaak.

BEPERKINGEN WAARSCHUWING KRUISEND VERKEER MET DEKKING AANHANGER

In de volgende omstandigheden blijft de herkenning kruisend verkeer ingeschakeld wanneer u een aanhanger aansluit bij auto's met het informatiesysteem dode hoek met dekking aanhanger:

- U sluit een aanhanger aan.
- De aanhanger is een fietsendrager of bagagedrager met een maximale lengte van 1 m.
- U stelt de lengte van de aanhanger in op 1 m in het middelste scherm.

N.B.: Het systeem werkt mogelijk niet correct wanneer u een aanhanger sleept. Voor auto's met een goedgekeurde aanhangermodule en trekhaak wordt het systeem uitgeschakeld wanneer u een aanhanger aansluit. Voor auto's met een aftermarket aanhangermodule of trekhaak is het raadzaam dat u het systeem uitschakelt wanneer u een aanhanger aansluit.

CONTROLELAMPEN WAARSCHUWING KRUISEND VERKEER



Wanneer het systeem een naderend voertuig detecteert, klinkt een geluidssignaal, gaat een controlelamp branden in de betreffende buitenspiegel en worden richtingaanwijzers weergegeven in het middelste scherm om de zijde aan te geven waar het naderende voertuig vandaan komt.

N.B.: Als de richtingaanwijzers niet worden weergegeven, verschijnt er een bericht in het instrumentenpaneel.

Waarschuwing dwarsverkeer

N.B.: In uitzonderlijke omstandigheden kan het systeem u waarschuwen of de remmen inschakelen als er zich niets in de detectiezone bevindt, bijvoorbeeld wanneer een voertuig op een afstand voorbij rijdt.

WAARSCHUWING KRUISEND VERKEER – PROBLEMEN OPLOSSEN

WAARSCHUWING KRUISEND VERKEER – INFORMATIEMELDINGEN

Mededeling	Technische gegevens
Cross Traffic Alert	Wordt weergegeven in plaats van richtingaanwijzers wanneer het systeem een voertuig detecteert. Controleer of er naderend verkeer is.
Cross Traffic niet beschikbaar Sensor geblokkeerd Zie handboek	Wordt weergegeven als de sensoren van het systeem voor herkenning kruisend verkeer geblokkeerd zijn. Reinig de sensoren. Als het bericht blijft verschijnen, laat de auto dan zo snel mogelijk controleren.
Storing Cross Traffic	Er is een storing met het systeem. Laat de auto zo snel mogelijk controleren.
Cross Traffic Alert uitgeschakeld Aanhanger aangekoppeld	Wordt weergegeven als u een aanhanger aansluit op de auto.
Cross Traffic alarm rempedaal indrukken	Wordt weergegeven als het systeem de remmen inschakelt. Controleer of er naderend verkeer is.

Pre-Collision Assist

WAT IS PRE-COLLISION ASSIST

Pre-Collision Assist detecteert voertuigen, fietsers of voetgangers op de weg voor u, of die het pad van de auto kunnen kruisen, en waarschuwt u dat deze aanwezig zijn. Als u niet reageert, schakelt het systeem automatisch de remmen in.

HOE PRE-COLLISION ASSIST WERKT

Het Pre-Collision Assist-systeem is actief wanneer uw auto sneller dan circa 5 km/h rijdt. Voetgangers- en fietsersdetectie is actief bij snelheden tot 80 km/h.



Als de auto een stationair voertuig, een voertuig dat in dezelfde richting als de auto rijdt, een voetganger of fietser op het pad van de auto snel nadert, is het systeem ontworpen om drie functies te bieden.

Functieniveau	Technische gegevens
Waarschuwing	Als het systeem actief is, knippert een waarschuwingslamp en klinkt er een waarschuwingssignaal.
Ondersteuning remsysteem	Het systeem is ontworpen om de snelheid bij impact te minderen door de remmen voor te bereiden om snel te remmen. Het systeem schakelt de remmen niet automatisch in. Als u het rempedaal intrapt, kan het systeem aanvullende remkracht uitoefenen zodat de volledige remkracht wordt gebruikt, zelfs als u slechts licht op het rempedaal trapt.
Automatic Emergency Braking - auto's zonder Adaptieve Cruise Control.	Het systeem is ontworpen om te remmen als het een dreigende aanrijding detecteert. Dit kan helpen de impact bij een aanrijding te beperken of te voorkomen. Het systeem is actief bij snelheden tot 130 km/h.
Automatic Emergency Braking - auto's met Adaptieve Cruise Control.	Het systeem is ontworpen om te remmen als het een dreigende aanrijding detecteert. Dit kan helpen de impact bij een aanrijding te beperken of te voorkomen.

Pre-Collision Assist

HOE PRE-COLLISION ASSIST MET ASSISTENTIE KRUISPUNT WERKT

Het Pre-Collision Assist-systeem kan de remmen inschakelen wanneer u een bocht neemt waarbij u de route van een tegemoetkomend voertuig kruist. De detectie van tegemoetkomende voertuigen is actief als u niet harder dan 30 km/h met uw auto rijdt.

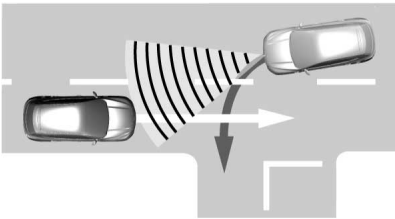

VOORZORGSMAATREGELEN PRE-COLLISION ASSIST

⚠ WAARSCHUWING: U bent steeds verantwoordelijk voor de bediening van de auto. Het systeem is bedoeld als hulpmiddel en ontheft de bestuurder niet van zijn plicht om tijdens het rijden voorzichtig en oplettend te zijn. Als u deze instructie niet opvolgt, kan dit leiden tot verlies van controle over de auto en al dan niet dodelijke verwondingen.

⚠ WAARSCHUWING: Het systeem werkt niet tijdens snel optrekken of scherp sturen. Als u niet voorzichtig bent, kan dit leiden tot een botsing of verwondingen.

⚠ WAARSCHUWING: Het systeem werkt mogelijk niet of werkt slechts beperkt bij koud en erg slecht weer. Sneeuw, ijs, regen, opspattend water en mist kunnen het systeem negatief beïnvloeden. Houd de camera vooraan en de radar vrij van sneeuw en ijs. Als u niet voorzichtig bent, kan dit leiden tot verlies van controle over de auto, ernstige of dodelijke verwondingen.

⚠ WAARSCHUWING: Het systeem werkt mogelijk niet goed als de auto een voorruit heeft van een andere fabrikant dan Ford. Voer geen voorruitreparaties uit in de omgeving van de sensor.

⚠ WAARSCHUWING: Het systeem kan minder goed werken in situaties waarbij de camera beperkt kan detecteren. Deze situaties omvatten, maar zijn niet beperkt tot, direct zonlicht of laagstaande zon, auto's 's nachts zonder achterlichten, ongebruikelijke voertuigtypes, voetgangers of fietsers tegen een complexe achtergrond, rennende voetgangers of snel rijdende fietsers, gedeeltelijk verborgen voetgangers of fietsers, of voetgangers of fietsers die het systeem niet kan onderscheiden van een groep. Als u niet voorzichtig bent, kan dit leiden tot verlies van controle over de auto en al dan niet dodelijke verwondingen.

⚠ WAARSCHUWING: Met het Pre-Collision Assist-systeem met remondersteuning kunnen niet alle botsingen worden voorkomen. Vertrouw niet op dit systeem ter vervanging van uw inschattingsvermogen en de vereiste om een juiste afstand en snelheid aan te houden.

Pre-Collision Assist

BEPERKINGEN PRE-COLLISION ASSIST

Het systeem is niet bedoeld om dieren te detecteren.

Het systeem is niet ontworpen om auto's te detecteren die in een andere richting rijden.

LOCATIE VAN DE SENSOREN VAN PRE-COLLISION ASSIST - AUTO'S ZONDER: ADAPTIEVE CRUISE CONTROL



De camera is achter de binnenspiegel gemonteerd.

N.B.: Houd de sensoren vrij van sneeuw, ijs en ernstige vuilaanslag.

N.B.: Reinig de sensoren niet met scherpe voorwerpen.

N.B.: Als uw auto schade heeft opgelopen, waardoor de sensoren verkeerd zijn uitgelijnd, kan dit onnauwkeurige metingen of vals alarm veroorzaken.

Geblokkeerde sensoren kunnen de nauwkeurigheid van het systeem beïnvloeden. Er kan een bericht worden weergegeven in het instrumentenpaneel.

LOCATIE VAN DE SENSOREN VAN PRE-COLLISION ASSIST - AUTO'S MET: ADAPTIEVE CRUISE CONTROL



De camera is achter de binnenspiegel gemonteerd.



E244279

De radarsensor bevindt zich achter de grille, onder de kentekenplaat.

N.B.: Houd de sensoren vrij van sneeuw, ijs en ernstige vuilaanslag.

N.B.: Reinig de sensoren niet met scherpe voorwerpen.

N.B.: Als uw auto schade heeft opgelopen, waardoor de sensoren verkeerd zijn uitgelijnd, kan dit onnauwkeurige metingen of vals alarm veroorzaken.

Geblokkeerde sensoren kunnen de nauwkeurigheid van het systeem beïnvloeden. Er kan een bericht worden weergegeven in het instrumentenpaneel.

Pre-Collision Assist

AFSTANDSAANDUIDING

WAT IS DE AFSTANDSAANDUIDING

Afstandsindicatie geeft de afstand in tijd tussen voertuigen voor u die in dezelfde richting rijden aan in het instrumentenpaneel.

N.B.: De afbeelding wordt niet weergegeven als u de snelheidsregeling of adaptieve snelheidsregeling inschakelt.

AFSTANDSAANDUIDING IN- EN UITSCHAKELEN - AUTO'S MET: 4,2-INCH SCHERM INFORMATIEPANEEL/SYNC 2.5

1. Selecteer **Instellingen** via de bediening voor het instrumentenpaneel op het stuurwiel.
2. Selecteer **Bestuurdersassistentie**.
3. Selecteer **Pre-Collision Assist**.
4. Schakel **Afstandsindicatie** in of uit.

AFSTANDSAANDUIDING IN- EN UITSCHAKELEN - AUTO'S MET: 12,3-INCH SCHERM INFORMATIEPANEEL/SYNC 2.5

1. Druk op de menuknop op het stuurwiel om naar het hoofdmenu van het instrumentenpaneel te gaan.
2. Selecteer **Instellingen**.
3. Selecteer **Bestuurdersassistentie**.
4. Selecteer **Pre-Collision Assist**.
5. Schakel **Afstandsindicatie** in of uit.

AFSTANDSAANDUIDING IN- EN UITSCHAKELEN - AUTO'S MET: SYNC 3

1. Druk op **Instellingen** op het aanraakscherm.
2. Druk op **Bestuurdersassistentie**.
3. Druk op **Pre-Collision Assist**.
4. Schakel **Afstandsindicatie** in of uit.

CONTROLELAMP AFSTANDSAANDUIDING

Rijsnelheid	Gevoeligheid systeem	Kleur afstandsindicatie	Afstand	Afstand in tijd
100 km/h	Normaal.	Grijs.	Groter dan 25 m.	Meer dan 0,9 seconden.
		Geel.	17–25 m.	0,6-0,9 seconden.
		Rood.	Minder dan 17 m.	Minder dan 0,6 seconden.

Pre-Collision Assist

AFSTANDSWAARSCHUWING

WAT IS DE AFSTANDSWAARSCHUWING

Er gaat een waarschuwinglamp branden wanneer de afstand tot de voorligger kort is.

N.B.: *De waarschuwinglamp gaat niet branden als de snelheidsregeling of adaptieve snelheidsregeling actief is.*

DE GEVOELIGHEID VAN DE AFSTANDSWAARSCHUWING AFSTELLEN - AUTO'S MET: 4,2-INCH SCHERM INFORMATIEPANEEL/SYNC 2.5

1. Selecteer **Instellingen** via de bediening voor het instrumentenpaneel op het stuurwiel.
2. Selecteer **Bestuurdersassistentie**.
3. Selecteer **Pre-Collision Assist**.
4. Selecteer **Gevoeligh. wrsch..**
5. Selecteer een instelling en druk op de knop **OK**.

DE GEVOELIGHEID VAN DE AFSTANDSWAARSCHUWING AFSTELLEN - AUTO'S MET: 12,3-INCH SCHERM INFORMATIEPANEEL/SYNC 2.5

1. Druk op de menuknop op het stuurwiel om naar het hoofdmenu van het instrumentenpaneel te gaan.
2. Selecteer **Instellingen**.
3. Selecteer **Bestuurdersassistentie**.
4. Selecteer **Pre-Collision Assist**.
5. Selecteer **Gevoeligheid alarm**.
6. Selecteer een instelling en druk op de knop **OK**.

DE GEVOELIGHEID VAN DE AFSTANDSWAARSCHUWING AFSTELLEN - AUTO'S MET: SYNC 3

1. Druk op **Instellingen** op het aanraakscherm.
2. Druk op **Bestuurdersassistentie**.
3. Druk op **Pre-Collision Assist**.
4. Druk op **Gevoeligheid alarm**.
5. Selecteer een instelling en druk op de knop **OK**.

AUTOMATIC EMERGENCY BRAKING

WAT IS AUTOMATIC EMERGENCY BRAKING

Automatic Emergency Braking is een actief veiligheidssysteem dat de remmen van de auto inschakelt wanneer een potentiële botsing wordt gedetecteerd.

AUTOMATIC EMERGENCY BRAKING IN- EN UITSCHAKELEN - AUTO'S MET: 4,2-INCH SCHERM INFORMATIEPANEEL/SYNC 2.5

1. Selecteer **Instellingen** via de bediening voor het instrumentenpaneel op het stuurwiel.
2. Selecteer **Bestuurdersassistentie**.
3. Selecteer **Pre-Collision Assist**.
4. Schakel **Active Braking** in of uit.

Pre-Collision Assist

AUTOMATIC EMERGENCY BRAKING IN- EN UITSCHAKELEN - AUTO'S MET: 12,3-INCH SCHERM INFORMATIEPANEEL/SYNC 2.5

1. Druk op de menuknop op het stuurwiel om naar het hoofdmenu van het instrumentenpaneel te gaan.
2. Selecteer **Instellingen**.
3. Selecteer **Bestuurdersassistentie**.
4. Selecteer **Pre-Collision Assist**.
5. Schakel **Active Braking** in of uit.

AUTOMATIC EMERGENCY BRAKING IN- EN UITSCHAKELEN - AUTO'S MET: SYNC 3

1. Druk op **Instellingen** op het aanraakscherm.
2. Druk op **Bestuurdersassistentie**.
3. Druk op **Pre-Collision Assist**.
4. Schakel **Active Braking** in of uit.

ASSISTENTIE ONTWIJKEND STUREN

WAT IS ASSISTENTIE ONTWIJKEND STUREN

Als de auto snel een andere weggebruiker nadert, helpt Evasive sturing u rond de weggebruiker te sturen.

Nadat u het stuurwiel hebt gedraaid in een poging een botsing met de weggebruiker te voorkomen, past het systeem een aanvullend stuurdraaimoment toe om u te helpen de weggebruiker te ontwijken. Wanneer u voorbij de weggebruiker bent

gereden, past het systeem het stuurdraaimoment aan wanneer u aan het stuurwiel draait om terug te keren naar uw rijstrook. Het systeem wordt uitgeschakeld nadat u voorbij de weggebruiker bent gereden.

N.B.: *Weggebruikers worden gedefinieerd als voetgangers of fietsers in het pad van de auto of een ander stationair voertuig in dezelfde rijstrook of een voertuig in dezelfde rijstrook dat in dezelfde richting als u rijdt. Zie **Voorzorgsmaatregelen Pre-Collision Assist** (bladzijde 333).*

BEPERKINGEN ASSISTENTIE ONTWIJKEND STUREN

Evasive sturing wordt alleen ingeschakeld wanneer aan al deze voorwaarden is voldaan:

- Automatic Emergency Braking en Evasive sturing zijn ingeschakeld.
- Het systeem detecteert een weggebruiker voor u en begint te remmen.
- U draait bruusk aan het stuurwiel om een weggebruiker te ontwijken.

N.B.: *Evasive sturing stuurt niet automatisch rond een weggebruiker. Als u niet aan het stuurwiel draait, wordt Evasive sturing niet ingeschakeld.*

N.B.: *Evasive sturing wordt niet ingeschakeld als de afstand tot de weggebruiker te klein is en het systeem een botsing niet kan voorkomen.*

ASSISTENTIE ONTWIJKEND STUREN IN- EN UITSCHAKELEN - AUTO'S MET: 4,2-INCH SCHERM INFORMATIEPANEEL/SYNC 2.5

1. Selecteer **Instellingen** via de bediening voor het instrumentenpaneel op het stuurwiel.
2. Selecteer **Bestuurdersassistentie**.

Pre-Collision Assist

3. Selecteer **Pre-Collision Assist**.
4. Schakel **Evasive Steering** in of uit.

N.B.: *Automatic Emergency Braking en Evasive steering worden ingeschakeld telkens wanneer u het contact aan zet.*

N.B.: *Als u Automatic Emergency Braking uitschakelt, wordt Evasive steering ook uitgeschakeld.*

ASSISTENTIE ONTWIJKEND STUREN IN- EN UITSCHAKELEN - AUTO'S MET: 12,3-INCH SCHERM INFORMATIEPANEEL/SYNC 2.5

1. Druk op de menuknop op het stuurwiel om naar het hoofdmenu van het instrumentenpaneel te gaan.
2. Selecteer **Instellingen**.
3. Selecteer **Bestuurdersassistentie**.
4. Selecteer **Pre-Collision Assist**.
5. Schakel **Evasive Steering** in of uit.

N.B.: *Automatic Emergency Braking en Evasive steering worden ingeschakeld telkens wanneer u het contact aan zet.*

N.B.: *Als u Automatic Emergency Braking uitschakelt, wordt Evasive steering ook uitgeschakeld.*

ASSISTENTIE ONTWIJKEND STUREN IN- EN UITSCHAKELEN - AUTO'S MET: SYNC 3

1. Druk op **Instellingen** op het aanraakscherm.
2. Druk op **Bestuurdersassistentie**.
3. Druk op **Pre-Collision Assist**.
4. Schakel **Evasive Steering** in of uit.

N.B.: *Automatic Emergency Braking en Evasive steering worden ingeschakeld telkens wanneer u het contact aan zet.*

N.B.: *Als u Automatic Emergency Braking uitschakelt, wordt Evasive steering uitgeschakeld.*

PRE-COLLISION ASSIST – PROBLEMEN OPLOSSEN

PRE-COLLISION ASSIST – WAARSCHUWINGSLAMPEN



Deze lamp gaat branden als uw auto snel een andere auto nadert, om u te waarschuwen voor het risico van een botsing met uw voorligger.

De lamp gaat wellicht rood branden wanneer de afstand tot de voorligger kort is.

Deze brandt als het systeem niet beschikbaar is.

PRE-COLLISION ASSIST – INFORMATIEMELDINGEN

Mededeling	Technische gegevens
Pre-Collision Assist niet beschikbaar	Er is een storing met het systeem. Laat de auto zo snel mogelijk controleren.
Pre-Collision Assist niet beschikbaar Sensor geblokkeerd	De sensoren zijn vuil. Reinig de sensoren. Als het bericht blijft verschijnen, laat de auto dan zo snel mogelijk controleren.

Pre-Collision Assist

De volgende tabel geeft een overzicht van mogelijke oorzaken en handelingen waarvoor een bericht kan worden weergegeven dat de sensor is geblokkeerd.

Oorzaak	Handeling
Het oppervlak van de radar in de radiatorgrille is vuil of geblokkeerd.	Maak de radiatorgrille voor de radar schoon of verwijder eventuele blokkades.
Het oppervlak van de radar is schoon, maar het bericht blijft in het display staan.	Wacht even. Het kan een paar minuten duren voordat het systeem merkt dat de sensor niet meer geblokkeerd wordt.
Hevige regen, opspattend water, sneeuw of mist verstoort de radarsignalen.	Het systeem wordt tijdelijk uitgeschakeld. Het systeem zou na een korte tijd weer moeten inschakelen wanneer de weersomstandigheden verbeteren.
De radar is verkeerd uitgelijnd.	Laat de auto zo snel mogelijk controleren.
De voorruit voor de camera is vuil of geblokkeerd.	Maak de buitenzijde van de voorruit voor de camera schoon.
De voorruit voor de camera is schoon, maar het bericht blijft in het display staan.	Wacht even. Het kan een paar minuten duren voordat de camera merkt dat de sensor niet meer geblokkeerd wordt.
Het is te warm rond de camera.	Wacht even. Het bericht verdwijnt wanneer de temperatuur rond de camera daalt.

Bestuurderswaarschuwing

WAT IS BESTUURDERS- WAARSCHUWING

Het systeem geeft een waarschuwing indien het berekent dat u slaperig wordt of dat uw rijgedrag verslechtert.

HOE BESTUURDERS- WAARSCHUWING WERKT

Het systeem berekent uw alertheidsniveau aan de hand van uw rijgedrag ten opzichte van de rijstrookmarkeringen en andere factoren wanneer de rijsnelheid hoger is dan circa 65 km/h.

Het waarschuwingssysteem heeft twee fasen:

1. Er wordt een tijdelijke waarschuwing gegeven die u aanraadt een rustpauze te nemen. Dit bericht verschijnt slechts gedurende een korte periode.
2. Als u geen pauze neemt en het systeem blijft registreren dat uw rijgedrag vermindert, zal het systeem een waarschuwing geven. Deze waarschuwing blijft in het display van het instrumentenpaneel staan tot u deze annuleert.

VOORZORGSMAATREGELEN BESTUURDERS- WAARSCHUWING



WAARSCHUWING: U bent steeds verantwoordelijk voor de bediening van de auto. Het systeem is bedoeld als hulpmiddel en ontheft de bestuurder niet van zijn plicht om tijdens het rijden voorzichtig en oplettend te zijn. Als u deze instructie niet opvolgt, kan dit leiden tot verlies van controle over de auto en al dan niet dodelijke verwondingen.



WAARSCHUWING: Het systeem zal wellicht niet goed werken als de sensor is geblokkeerd. Houd de voorruit vrij.



WAARSCHUWING: Neem regelmatig een pauze als u zich moe voelt. Wacht niet tot het systeem u waarschuwt.



WAARSCHUWING: Bepaalde rijstijlen kunnen ertoe leiden dat het systeem u waarschuwt, ook al voelt u geen vermoeidheid.



WAARSCHUWING: Onder koude en barre weersomstandigheden is het mogelijk dat het systeem niet werkt. Regen, sneeuw en opspattend water kunnen de prestaties van de sensor beperken.



WAARSCHUWING: Het systeem werkt niet indien de sensor de rijstrookmarkeringen niet kan registreren.



WAARSCHUWING: Laat de auto zo snel mogelijk controleren als er schade is in de onmiddellijke omgeving rond de sensor.

Bestuurderswaarschuwing



WAARSCHUWING: Het systeem werkt wellicht niet correct als de auto is uitgerust met een niet door ons goedgekeurde wielophangingsset.

BESTUURDERS- WAARSCHUWING IN- EN UITSCHAKELEN - AUTO'S MET: 4,2-INCH SCHERM INFORMATIEPANEEL

1. Selecteer **Instellingen** via de bediening voor het instrumentenpaneel op het stuurwiel.
2. Selecteer **Bestuurdersassistentie**.
3. Schakel **Driver Alert** in of uit.

N.B.: Het systeem blijft in- of uitgeschakeld, afhankelijk van de laatste instelling.

BESTUURDERS- WAARSCHUWING IN- EN UITSCHAKELEN - AUTO'S MET: 12,3-INCH SCHERM INFORMATIEPANEEL

1. Druk op de menuknop op het stuurwiel om naar het hoofdmenu van het instrumentenpaneel te gaan.
2. Selecteer **Instellingen**.
3. Selecteer **Bestuurdersassistentie**.
4. Schakel **Driver Alert** in of uit.

N.B.: Het systeem blijft in- of uitgeschakeld, afhankelijk van de laatste instelling.

BESTUURDERSWAARSCHUWING – PROBLEMEN OPLOSSEN

BESTUURDERSWAARSCHUWING – INFORMATIEMELDINGEN

Mededeling	Handeling
Waarschuwing Bestuurder moe Rust aanbevolen	Wordt weergegeven wanneer het raadzaam is een pauze te nemen omdat u niet alert genoeg bent.
Waarschuwing Bestuurder moe Pauze nemen	Wordt weergegeven wanneer u een pauze moet nemen omdat u niet alert genoeg bent.

Herkenning verkeersbord maximumsnelheid

WAT IS HERKENNING VERKEERSBORD MAXIMUMSNELHEID

Het systeem is ontworpen om verkeersborden met maximumsnelheid te detecteren en u informatie te geven over de toegestane maximumsnelheid.

HOE HERKENNING BORDEN MAXIMUMSNELHEID WERKT

Gedetecteerde verkeersborden met maximumsnelheid worden weergegeven in het instrumentenpaneel. De sensor bevindt zich achter de binnenspiegel.

Het systeem wordt ingeschakeld wanneer u het contact aan zet en u kunt het systeem niet uitschakelen.

N.B.: *Verkeersbordgegevens verstrekt door het navigatiesysteem bevatten informatie die is opgenomen in de gegevenshouderuitgave.*

VOORZORGSMAATREGELEN HERKENNING BORD MAXIMUMSNELHEID



WAARSCHUWING: U bent steeds verantwoordelijk voor de bediening van de auto. Het systeem is bedoeld als hulpmiddel en ontheft de bestuurder niet van zijn plicht om tijdens het rijden voorzichtig en oplettend te zijn. Als u deze instructie niet opvolgt, kan dit leiden tot verlies van controle over de auto en al dan niet dodelijke verwondingen.



WAARSCHUWING: Het systeem zal wellicht niet goed werken als de sensor is geblokkeerd. Houd de voorruit vrij.

N.B.: *Voer geen voorruitreparaties uit in de directe omgeving van de sensor.*

N.B.: *Breng altijd door Ford goedgekeurde onderdelen aan wanneer gloeilampen voor de koplampen worden vervangen. Andere gloeilampen kunnen de prestaties van het systeem verminderen.*

BEPERKINGEN HERKENNING BORD MAXIMUMSNELHEID

Het systeem herkent wellicht niet alle verkeersborden met maximumsnelheid en kan borden incorrect lezen.

Onder koude en barre weersomstandigheden is het mogelijk dat het systeem niet werkt. Regen, sneeuw, opspattend water en grote contrasten in verlichting kunnen ervoor zorgen dat de sensor niet naar behoren werkt.

Het systeem werkt wellicht niet correct als de auto is uitgerust met een niet door ons goedgekeurde wielophangingsset.

CONTROLELAMPEN HERKENNING BORD MAXIMUMSNELHEID



Herkenning verkeersbord maximumsnelheid

Wanneer het systeem een bord met de maximumsnelheid detecteert, wordt de maximumsnelheid weergegeven in het instrumentenpaneel.

N.B.: Als de auto over een navigatiesysteem beschikt, kunnen opgeslagen verkeersbordgegevens van invloed zijn op de aangegeven snelheidsgrenswaarde.

DE SNELHEIDSTOLERANTIE VOOR HERKENNING BORD MAXIMUMSNELHEID INSTELLEN - AUTO'S MET: 4,2-INCH SCHERM INFORMATIEPANEEL/SYNC 2.5

U kunt de snelheidswaarschuwing van het systeem instellen om u te waarschuwen wanneer de rijsnelheid de door het systeem herkende snelheidslimiet overschrijdt met een bepaalde snelheidstolerantie.

1. Selecteer **Instellingen** via de bediening voor het instrumentenpaneel op het stuurwiel.
2. Selecteer **Bestuurdersassistentie**.
3. Selecteer **Traffic Sign Recognition**.
4. Selecteer **Verkeersbordherk. aan**.
5. Selecteer **Snelh.-waarsch. activeren**.
6. Selecteer **Snelheidswaarschuwing**.
7. Selecteer een instelling en druk op de knop **OK**.

N.B.: Het systeem onthoudt de laatst gekozen instelling wanneer u de auto start.

DE SNELHEIDSTOLERANTIE VOOR HERKENNING BORD MAXIMUMSNELHEID INSTELLEN - AUTO'S MET: 12,3-INCH SCHERM INFORMATIEPANEEL/SYNC 2.5

U kunt de snelheidswaarschuwing van het systeem instellen om u te waarschuwen wanneer de rijsnelheid de door het systeem herkende snelheidslimiet overschrijdt met een bepaalde snelheidstolerantie.

1. Druk op de menuknop op het stuurwiel om naar het hoofdmenu van het instrumentenpaneel te gaan.
2. Selecteer **Instellingen**.
3. Selecteer **Bestuurdersassistentie**.
4. Selecteer **Verkeersborden**.
5. Selecteer **Snelheidswaarschuwing**.
6. Selecteer een instelling en druk op de knop **OK**.

N.B.: Het systeem onthoudt de laatst gekozen instelling wanneer u de auto start.

DE SNELHEIDSTOLERANTIE VOOR HERKENNING BORD MAXIMUMSNELHEID INSTELLEN - AUTO'S MET: SYNC 3

U kunt de snelheidswaarschuwing van het systeem instellen om u te waarschuwen wanneer de rijsnelheid de door het systeem herkende snelheidslimiet overschrijdt met een bepaalde snelheidstolerantie.

1. Druk op **Instellingen** op het aanraakscherm.
2. Druk op **Bestuurdersassistentie**.
3. Druk op **Speed Sign Recognition**.

Herkenning verkeersbord maximumsnelheid

4. Druk op **Snelheidswaarschuwing**.
 5. Druk op **Tolerantie**.
 6. Selecteer een instelling en druk op de knop **OK**.
- N.B.:** *Het systeem onthoudt de laatst gekozen instelling wanneer u de auto start.*

HERKENNING BORD MAXIMUMSNELHEID – PROBLEMEN OPLOSSEN

HERKENNING BORD MAXIMUMSNELHEID – INFORMATIEMELDINGEN

Mededeling	Handeling
Verkeersbord Verminderde prestatie Zie handboek	Verkeersbordgegevens verstrekt door het navigatiesysteem zijn niet beschikbaar omwille van een zwak signaal of geen signaal. Wacht even totdat het signaal verbetert. Als het bericht blijft verschijnen, laat de auto dan zo snel mogelijk controleren.

Verkeersbordherkenning

WAT IS VERKEERSBORDHERKENNING

Het systeem is ontworpen om verkeersborden te detecteren en u informatie te geven over de toegestane maximumsnelheid en inhaalregelgeving.

HOE VERKEERSBORDHERKENNING WERKT

Gedetecteerde verkeersborden worden weergegeven in het instrumentenpaneel. De sensor bevindt zich achter de binnenspiegel.

Het systeem wordt ingeschakeld wanneer u het contact aan zet en u kunt het systeem niet uitschakelen.

Het systeem detecteert herkenbare verkeersborden, zoals:

- Borden met snelheidsbeperking.
- Borden voor inhaalverbod.
- Borden voor einde snelheidslimiet.
- Borden voor einde inhaalverbod.

N.B.: De verkeersbordgegevens verstrekt door het navigatiesysteem bevatten informatie die is opgenomen in de gegevenshouderuitgave.

VOORZORGSMAATREGELEN VERKEERSBORDHERKENNING



WAARSCHUWING: U bent steeds verantwoordelijk voor de bediening van de auto. Het systeem is bedoeld als hulpmiddel en ontheft de bestuurder niet van zijn plicht om tijdens het rijden voorzichtig en oplettend te zijn. Als u deze instructie niet opvolgt, kan dit leiden tot verlies van controle over de auto en al dan niet dodelijke verwondingen.



WAARSCHUWING: Het systeem zal wellicht niet goed werken als de sensor is geblokkeerd. Houd de voorruit vrij.

N.B.: Voer geen voorruitreparaties uit in de directe omgeving van de sensor.

N.B.: Breng altijd door Ford goedgekeurde onderdelen aan wanneer gloeilampen voor de koplampen worden vervangen. Andere gloeilampen kunnen de prestaties van het systeem verminderen.

BEPERKINGEN VERKEERSBORDHERKENNING

Het systeem herkent wellicht niet alle verkeersborden met maximumsnelheid en kan borden incorrect lezen.

Onder koude en barre weersomstandigheden is het mogelijk dat het systeem niet werkt. Regen, sneeuw, opspattend water en grote contrasten in verlichting kunnen ervoor zorgen dat de sensor niet naar behoren werkt.

Het systeem werkt wellicht niet correct als de auto is uitgerust met een niet door ons goedgekeurde wielophangingsset.

Verkeersbordherkenning

CONTROLELAMPEN VERKEERSBORDHERKENNING



Het systeem kan twee verkeersborden parallel weergeven.

U kunt de status te allen tijde bekijken met behulp van het instrumentenpaneel.

Het systeem geeft herkenbare verkeersborden als volgt weer in vier stappen:

1. Alle nieuwe verkeersborden worden met meer helderheid weergegeven dan andere.
2. Na een vooraf bepaalde tijd worden ze normaal weergegeven.
3. Na een vooraf bepaalde afstand worden ze grijs weergegeven.
4. Na nog een vooraf bepaalde afstand worden ze gewist.

Als het systeem een aanvullend verkeersbord herkent, dan wordt dit onder het betreffende verkeersbord aangeduid. Bijvoorbeeld tijdens het passeren van een gereduceerde snelheidslimiet bij een nat wegdek.

N.B.: Als de auto over een navigatiesysteem beschikt, kunnen opgeslagen verkeersbordgegevens van invloed zijn op de aangegeven snelheidsgrenswaarde.

DE SNELHEIDSWAARSCHUWING VOOR VERKEERSBORD- HERKENNING INSTELLEN - AUTO'S MET: 4,2-INCH SCHERM INFORMATIEPANEEL/SYNC 2.5

1. Selecteer **Instellingen** via de bediening voor het instrumentenpaneel op het stuurwiel.
2. Selecteer **Bestuurdersassistentie**.
3. Selecteer **Traffic Sign Recognition**.
4. Selecteer **Verkeersbordherk. aan**.
5. Selecteer **Snelh.-waarsch. activeren**.
6. Schakel **Signaaltoon hoge snelheid** in of uit.

DE SNELHEIDSWAARSCHUWING VOOR VERKEERSBORD- HERKENNING INSTELLEN - AUTO'S MET: 12,3-INCH SCHERM INFORMATIEPANEEL/SYNC 2.5

1. Druk op de menuknop op het stuurwiel om naar het hoofdmenu van het instrumentenpaneel te gaan.
2. Selecteer **Instellingen**.
3. Selecteer **Bestuurdersassistentie**.
4. Selecteer **Verkeersborden**.
5. Schakel **Snelheidswaarschuwing** in of uit.

Verkeersbordherkenning

DE SNELHEIDSWAARSCHUWING VOOR VERKEERSBORD-HERKENNING INSTELLEN - AUTO'S MET: SYNC 3

1. Druk op **Instellingen** op het aanraakscherm.
2. Druk op **Bestuurdersassistentie**.
3. Druk op **Traffic Sign Recognition**.
4. Schakel **Snelheidswaarschuwing** in of uit.

DE SNELHEIDSTOLERANTIE VOOR VERKEERSBORD-HERKENNING INSTELLEN - AUTO'S MET: 4,2-INCH SCHERM INFORMATIEPANEEL/SYNC 2.5

U kunt de snelheidswaarschuwing van het systeem instellen om u te waarschuwen wanneer de rijsnelheid de door het systeem herkende snelheidslimiet overschrijdt met een bepaalde snelheidstolerantie.

1. Selecteer **Instellingen** via de bediening voor het instrumentenpaneel op het stuurwiel.
2. Selecteer **Bestuurdersassistentie**.
3. Selecteer **Traffic Sign Recognition**.
4. Selecteer **Verkeersbordherk. aan**.
5. Selecteer **Snelh.-waarsch. activeren**.
6. Selecteer **Snelheidswaarschuwing**.
7. Selecteer een instelling en druk op de knop **OK**.

DE SNELHEIDSTOLERANTIE VOOR VERKEERSBORD-HERKENNING INSTELLEN - AUTO'S MET: 12,3-INCH SCHERM INFORMATIEPANEEL/SYNC 2.5

U kunt de snelheidswaarschuwing van het systeem instellen om u te waarschuwen wanneer de rijsnelheid de door het systeem herkende snelheidslimiet overschrijdt met een bepaalde snelheidstolerantie.

1. Druk op de menuknop op het stuurwiel om naar het hoofdmenu van het instrumentenpaneel te gaan.
2. Selecteer **Instellingen**.
3. Selecteer **Bestuurdersassistentie**.
4. Selecteer **Verkeersborden**.
5. Selecteer **Snelheidswaarschuwing**.
6. Selecteer een instelling en druk op de knop **OK**.

DE SNELHEIDSTOLERANTIE VOOR VERKEERSBORD-HERKENNING INSTELLEN - AUTO'S MET: SYNC 3

U kunt de snelheidswaarschuwing van het systeem instellen om u te waarschuwen wanneer de rijsnelheid de door het systeem herkende snelheidslimiet overschrijdt met een bepaalde snelheidstolerantie.

1. Druk op **Instellingen** op het aanraakscherm.
2. Druk op **Bestuurdersassistentie**.
3. Druk op **Traffic Sign Recognition**.
4. Druk op **Snelheidswaarschuwing**.
5. Druk op **Tolerantie**.

Verkeersbordherkenning

6. Selecteer een instelling en druk op de knop **OK**.

VERKEERSBORDHERKENNING – PROBLEMEN OPLOSSEN

VERKEERSBORDHERKENNING – INFORMATIEMELDINGEN

Mededeling	Handeling
Verkeersbord Verminderde prestatie Zie handboek	Verkeersbordgegevens verstrekt door het navigatiesysteem zijn niet beschikbaar omwille van een zwak signaal of geen signaal. Wacht even totdat het signaal verbetert. Als het bericht blijft verschijnen, laat de auto dan zo snel mogelijk controleren.

Waarschuwing spookrijden

WAT IS DE WAARSCHUWING SPOOKRIJDEN

Het systeem geeft een waarschuwing indien het detecteert dat u in de verkeerde richting rijdt op de afrit van een autosnelweg.

HOE WAARSCHUWING SPOOKRIJDEN WERKT

Het systeem gebruikt een sensor achter de binnenspiegel om verkeersborden van verboden toegang te detecteren en maakt gebruik van informatie van het navigatiesysteem.

Als het systeem detecteert dat u in de verkeerde richting rijdt op de afrit van een autosnelweg, wordt een bericht weergegeven in het instrumentenpaneel en klinkt een geluidssignaal. Het volume van het audiosysteem wordt gedempt en de routegeleiding van het navigatiesysteem wordt gepauzeerd.

N.B.: De verkeersbordgegevens verstrekt door het navigatiesysteem bevatten informatie die is opgenomen in de gegevenshouderuitgave.

N.B.: Het systeem is ontworpen om verkeersborden te herkennen conform het Verdrag van Wenen.

VOORZORGSMAATREGELEN WAARSCHUWING SPOOKRIJDEN



WAARSCHUWING: U bent steeds verantwoordelijk voor de bediening van de auto. Het systeem is bedoeld als hulpmiddel en ontheft de bestuurder niet van zijn plicht om tijdens het rijden voorzichtig en oplettend te zijn. Als u deze instructie niet opvolgt, kan dit leiden tot verlies van controle over de auto en al dan niet dodelijke verwondingen.



WAARSCHUWING: Het systeem zal wellicht niet goed werken als de sensor is geblokkeerd. Houd de voorruit vrij.

N.B.: Voer geen voorruitreparaties uit in de directe omgeving van de sensor.

N.B.: Breng altijd door Ford goedgekeurde onderdelen aan wanneer gloeilampen voor de koplampen worden vervangen. Andere gloeilampen kunnen de prestaties van het systeem verminderen.

N.B.: In uitzonderlijke omstandigheden kan het systeem u waarschuwen als u niet in de verkeerde richting rijdt op de afrit van een autosnelweg.

BEPERKINGEN WAARSCHUWING SPOOKRIJDEN

Het systeem herkent wellicht niet alle verkeersborden en kan borden incorrect lezen.

Het systeem werkt wellicht niet correct als de auto is uitgerust met een niet door ons goedgekeurde wielophangingsset.

Waarschuwing spookrijden

Het systeem werkt niet in sommige landen. We raden aan dat u de beschikbaarheid van het systeem controleert voordat u het gebruikt.

Onder koude en barre weersomstandigheden is het mogelijk dat het systeem niet werkt. Regen, sneeuw, opspattend water en grote contrasten in verlichting kunnen ervoor zorgen dat de sensor niet correct werkt.

Het systeem werkt wellicht niet naar behoren in gebieden met constructiewerkzaamheden of nieuwe infrastructuur.

WAARSCHUWING SPOOKRIJDEN IN- EN UITSCHAKELEN - AUTO'S MET: 4,2-INCH SCHERM INFORMATIEPANEEL/SYNC 2.5

1. Selecteer **Instellingen** via de bediening voor het instrumentenpaneel op het stuurwiel.
2. Selecteer **Bestuurdersassistentie**.
3. Schakel **Wrong Way Alert** in of uit.

N.B.: Het systeem onthoudt de laatst gekozen instelling wanneer u de auto start.

WAARSCHUWING SPOOKRIJDEN IN- EN UITSCHAKELEN - AUTO'S MET: 12,3-INCH SCHERM INFORMATIEPANEEL/SYNC 2.5

1. Druk op de menuknop op het stuurwiel om naar het hoofdmenu van het instrumentenpaneel te gaan.
2. Selecteer **Instellingen**.
3. Selecteer **Bestuurdersassistentie**.
4. Schakel **Wrong Way Alert** in of uit.

N.B.: Het systeem onthoudt de laatst gekozen instelling wanneer u de auto start.

WAARSCHUWING SPOOKRIJDEN IN- EN UITSCHAKELEN - AUTO'S MET: SYNC 3

1. Druk op **Instellingen** op het aanraakscherm.
2. Druk op **Bestuurdersassistentie**.
3. Schakel **Wrong Way Alert** in of uit.

N.B.: Het systeem onthoudt de laatst gekozen instelling wanneer u de auto start.

WAARSCHUWING SPOOKRIJDEN – PROBLEMEN OPLOSSEN

WAARSCHUWING SPOOKRIJDEN – INFORMATIEMELDINGEN

Mededeling	Handeling
Controleer rijrichting	Het systeem heeft gedetecteerd dat u in de verkeerde richting rijdt op de afrit van een autosnelweg. Druk op de OK -toets.

VOORZORGSMAATREGELEN BIJ HET VERVOEREN VAN LADINGEN

Houd het gewicht van de geladen auto binnen de capaciteit van het ontwerp, met of zonder aanhanger. Als u de auto naar behoren laadt, kunt u optimaal gebruikmaken van de prestaties van de auto. Zorg voordat u de auto laadt dat u vertrouwd bent met de volgende termen om het gewicht van de auto, met of zonder aanhanger, te bepalen op basis van het label met informatie over banden en lading en het veiligheidslabel.



WAARSCHUWING: Het maximale laadvermogen van de auto kan beperkt worden door het volume (hoeveel ruimte beschikbaar is) of door het nominale laadvermogen (hoeveel gewicht de auto mag vervoeren). Wanneer u het maximale laadvermogen van de auto hebt bereikt, mag u geen lading meer toevoegen, zelfs niet als er nog ruimte beschikbaar is. Overbelading of verkeerde lading van de auto kan bijdragen tot verlies van controle en kantelen van de auto.



WAARSCHUWING: De maximumgewichten op het veiligheidslabel overschrijden kan negatieve gevolgen hebben voor de prestaties en de besturing van de auto, schade aan de auto veroorzaken en kan leiden tot verlies van controle over de auto en ernstige of dodelijke verwondingen.



WAARSCHUWING: Gebruik geen vervangende banden met een lagere capaciteit voor ladingtransport dan de originele banden. Daardoor kunnen de beperkingen van het GVWR en GAWR van uw auto immers lager worden.

Vervangende banden met een hogere limiet dan de originele banden verhogen de beperkingen van het GVWR en GAWR niet.



WAARSCHUWING: Overschrijd het GVWR of het GAWR op het certificeringslabel niet.



WAARSCHUWING: Een maximumgewicht overschrijden kan negatieve gevolgen hebben voor de prestaties en de besturing van de auto, schade aan de auto veroorzaken en kan leiden tot verlies van controle over de auto en ernstige of dodelijke verwondingen.



WAARSCHUWING: Tijdens het beladen van de imperial wordt aangeraden de lading evenredig te verdelen en een laag zwaartepunt aan te houden. Bij beladen auto's met een hoger zwaartepunt kan het rijgedrag verschillen vergeleken met onbeladen auto's. U dient extra voorzorgsmaatregelen te treffen zoals lagere snelheden en een grotere remafstand tijdens het rijden met een zwaar beladen auto.

Het bruto gecombineerde gewicht mag deze waarde nooit overschrijden.

Transport

DAKIMPERIAAL

VOORZORGSMAATREGELEN VAN HET DAKIMPERIAAL - AUTO'S ZONDER: SCHUIFPANEEL PANORAMADAK



WAARSCHUWING: Wanneer u een imperiaal aanbrengt, lees dan de instructies van de fabrikant en volg deze op.



WAARSCHUWING: Tijdens het beladen van de imperiaal wordt aangeraden de lading evenredig te verdelen en een laag zwaartepunt aan te houden. Bij beladen auto's met een hoger zwaartepunt kan het rijgedrag verschillen vergeleken met onbeladen auto's. U dient extra voorzorgsmaatregelen te treffen zoals lagere snelheden en een grotere remafstand tijdens het rijden met een zwaar beladen auto.



WAARSCHUWING: Wanneer u lading op het dak vervoert moet u de stabiliteitsregeling niet uitschakelen en de modus Sport of Circuit niet gebruiken. Dit kan leiden tot een verhoogd risico op het kwijtraken van de macht over het stuur, omslaan van de auto, persoonlijk letsel of de dood.

N.B.: Wanneer u een imperiaal gebruikt, kan het brandstofverbruik van uw auto hoger zijn en kan de rijkarakteristiek anders zijn.

N.B.: Plaats geen ladingen op het dakpaneel. Het dakpaneel is niet ontworpen om rechtstreeks een lading te dragen.

U moet ladingen direct op de dwarsbalken plaatsen die aan de zijrails van de imperiaal zijn bevestigd. Wanneer u het imperiaalsysteem gebruikt, raden we aan dat u dwarsbalken als originele accessoire van Ford gebruikt die specifiek voor uw auto zijn ontworpen.

Zorg dat de lading stevig is vastgezet. Controleer de bevestiging van de lading voor het rijden en bij iedere tankstop.

VOORZORGSMAATREGELEN VAN HET DAKIMPERIAAL - AUTO'S MET: SCHUIFPANEEL PANORAMADAK



WAARSCHUWING: Uw voertuig is niet goedgekeurd voor dakdragers. Installeer nooit een dakdrager op uw voertuig.

LAADVERMOGEN VAN HET DAKIMPERIAAL

De maximaal aanbevolen lading die evenredig is verdeeld over de dakdrager, is 50 kg.

OP DE TREKHAAK GEMONTEERDE DRAGER

LAADVERMOGEN VAN OP DE TREKHAAK GEMONTEERDE DRAGER

Overschrijd nooit de maximale verticale lading op de trekhaakkogel. Dit is het gewicht van de drager plus het gewicht van de lading. Zie **Laadvermogen voor slepen** (bladzijde 362).

Neem de specificaties van de fabrikant van de drager in acht.

Transport

Wanneer u een fietsendrager gebruikt, mag u maximaal drie fietsen dragen met een maximaal toegestaan gewicht van 60 kg.

Plaats het zwaarste voorwerp het dichtst bij de auto.

Bagageruimte

VOORZORGSMAATREGELEN BAGAGERUIMTE

WAARSCHUWING: Zorg dat u voorwerpen in de bagageruimte goed vastmaakt. Als u deze instructie niet opvolgt, kan dit leiden tot verwondingen bij brusk remmen of een botsing.

WAARSCHUWING: Leg geen voorwerpen op de afdekking van de bagageruimte. Als u deze instructie niet opvolgt, kan dit leiden tot al dan niet dodelijke verwondingen bij brusk remmen of een botsing.

WAARSCHUWING: Het maximale laadvermogen van de auto kan beperkt worden door het volume (hoeveel ruimte beschikbaar is) of door het nominale laadvermogen (hoeveel gewicht de auto mag vervoeren). Wanneer u het maximale laadvermogen van de auto hebt bereikt, mag u geen lading meer toevoegen, zelfs niet als er nog ruimte beschikbaar is. Overbelading of verkeerde lading van de auto kan bijdragen tot verlies van controle en kantelen van de auto.

WAARSCHUWING: Zorg dat u de achterklep volledig sluit om te voorkomen dat uitlaatgassen de auto binnendringen. Als u de achterklep niet volledig kunt sluiten, open dan de luchtroosters of de ruiten, zodat verse lucht in de auto kan stromen. Als u deze instructie negeert, kan dat al dan niet dodelijke verwondingen tot gevolg hebben.

WAARSCHUWING: Overschrijd de maximale voor- en achterasbelasting voor de auto niet.

WAARSCHUWING: Laad geen voorwerpen op de plank die het zicht kunnen belemmeren of inzittenden kunnen raken bij een plotselinge stop of botsing.

N.B.: Wanneer u lange voorwerpen in uw auto laadt, zoals bijvoorbeeld buizen, houten planken of meubels, moet u voorzichtig zijn dat u de interieurbekleding niet beschadigt.

AFDEKKING BAGAGERUIMTE AANBRENGEN EN VERWIJDEREN

De afdekking van de bagageruimte plaatsen



1. Plaats de afdekking van de bagageruimte op de haken van de achterklep.

Bagageruimte

De afdekking van de bagageruimte verwijderen

1. Open de achterklep.

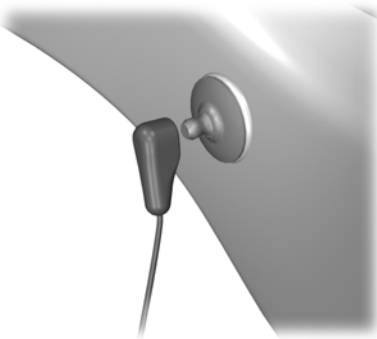

2. Bevestig de bevestigingsklemmen aan de achterklep.

N.B.: Ondersteun de afdekking van de bagageruimte wanneer u de bevestigingsklemmen bevestigt.

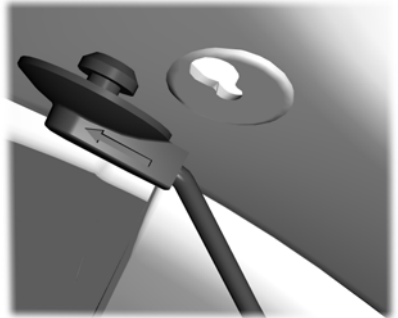

E266421

2. Maak de bevestigingsklemmen los van het bekledingspaneel van de kofferruimte.

N.B.: Ondersteun de afdekking van de bagageruimte wanneer u de bevestigingsklemmen bevestigt.

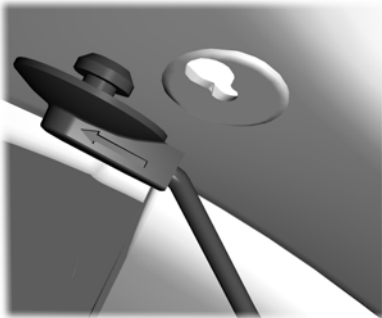

E266421

3. Bevestig de bevestigingsklemmen aan het bekledingspaneel van de kofferruimte.

N.B.: Ondersteun de afdekking van de bagageruimte wanneer u de bevestigingsklemmen bevestigt.

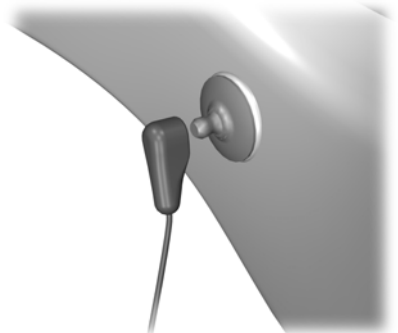

3. Maak de bevestigingsklemmen los van de achterklep.

Bagageruimte

N.B.: Ondersteun de afdekking van de bagageruimte wanneer u de bevestigingsklemmen losmaakt.

4. Hef de afdekking van de bagageruimte van de haken van de achterklep af.

U kunt de afdekking van de bagageruimte opbergen in de bagageruimte.

ANKERPUNTEN BAGAGERUIMTE

VOORZORGSMAATREGELEN ANKERPUNTEN BAGAGERUIMTE



WAARSCHUWING: Zorg dat u voorwerpen in de bagageruimte goed vastmaakt. Als u deze instructie niet opvolgt, kan dit leiden tot verwondingen bij bruusk remmen of een botsing.



WAARSCHUWING: Leg geen voorwerpen op de afdekking van de bagageruimte. Als u deze instructie niet opvolgt, kan dit leiden tot al dan niet dodelijke verwondingen bij bruusk remmen of een botsing.

LOCATIE VAN DE ANKERPUNTEN VAN DE BAGAGERUIMTE

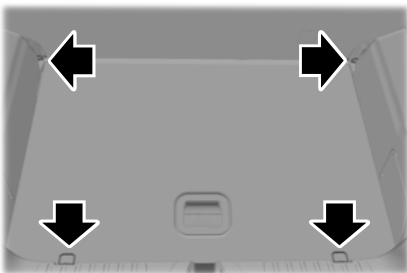

Een aanhanger aansluiten

TREKHAAK

VOORZORGSMAATREGELEN TREKHAAK



WAARSCHUWING: Overschrijd het laagste nominaal vermogen voor de auto of trekhaak niet. Als u de auto of trekhaak overbelast, kan dit de stabiliteit en de besturing van de auto hinderen. Als u deze instructie niet opvolgt, kan dit leiden tot verlies van controle over de auto en al dan niet dodelijke verwondingen.



WAARSCHUWING: Knippen, boren, lassen of wijzigen van de trekhaak is verboden. Als de trekhaak wordt gewijzigd, kan het trekvermogen van de trekhaak kleiner worden.



WAARSCHUWING: Zorg ervoor dat de trekhaak op een veilige plek in de auto is opgeborgen, zodat deze bij een botsing niet wordt rondgeslingerd. Als u deze instructie negeert, kan dat al dan niet dodelijke verwondingen tot gevolg hebben.

U moet de trekhaak losmaken als u deze niet gebruikt. Berg de trekhaak veilig op in de bagageruimte.

Ontgrendel of maak de trekhaak nooit los terwijl een aanhanger is aangekoppeld.

Ontkoppel of bevestig de trekhaak niet met gereedschap.

N.B.: *U kunt de trekhaak alleen bevestigen als de trekhaak is ontgrendeld.*

Veiligheidscontroles trekhaak

Controleer het volgende nadat u de trekhaak hebt bevestigd:

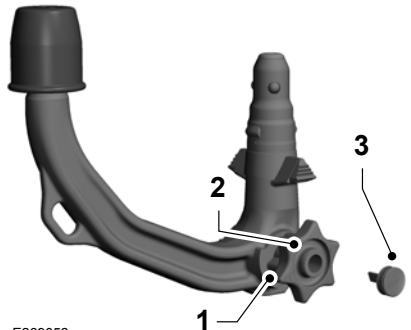

1. Het groene merkteken op het kartelwiel ligt binnen de groene lijn op de trekhaak.
2. U hebt het kartelwiel vergrendeld.
3. U hebt de sleutel verwijderd.

Gebruik de trekhaak niet als niet aan deze voorwaarden is voldaan. Laat de auto zo snel mogelijk controleren.

Een aanhanger aansluiten

ONDERDELEN TREKHAAK

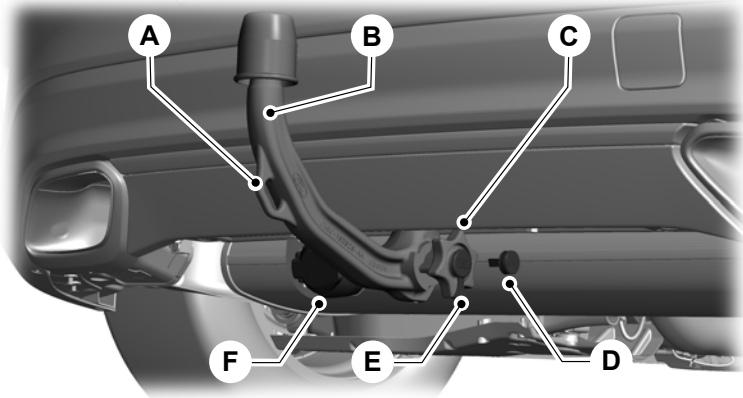

E269049

- A Bevestigingspunt veiligheidskabel aanhanger.
- B Trekhaak in positie voor slepen.
- C Kartelwiel.
- D Sleutel.
- E Beschermdop.
- F Stekkerdoos aanhanger.

Demonteer of repareer de trekhaak niet.

Een aanhanger aansluiten

DE TREKHAAK LOSMAKEN

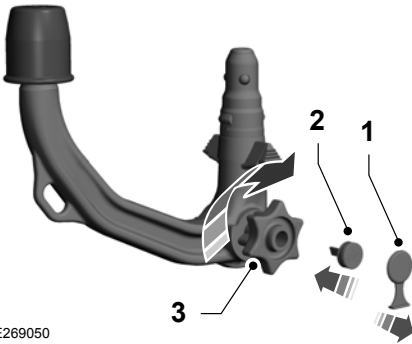

1. Verwijder de beschermkap.
2. Plaats de sleutel en draai deze rechtsom om het kartelwiel te ontgrendelen.
3. Houd de trekhaak vast. Trek het kartelwiel naar buiten en draai het volledig rechtsom totdat het vastklikt.

N.B.: *Het rode merkteken op het kartelwiel moet binnen de groene lijn op de trekhaak liggen.*

4. Laat het kartelwiel los.
5. Trek de trekhaak omlaag om deze te verwijderen.
6. Draai de stekkerdoos 90 graden omhoog tot deze in de eindstand wordt vergrendeld.

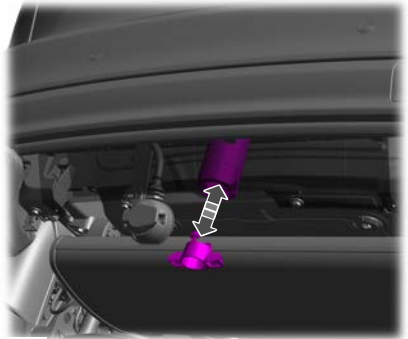

7. Plaats de afdichtplug.

DE TREKHAAK BEVESTIGEN

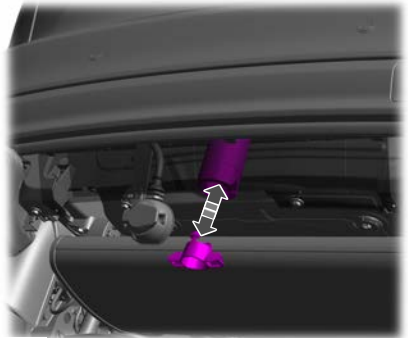

1. Verwijder de afdichtplug.

Een aanhanger aansluiten

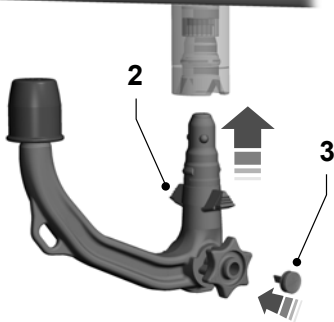

E269051

2. Plaats de trekhaak volledig totdat deze vastklikt. Houd het kartelwiel niet vast.

N.B.: *Het groene merkteken op het kartelwiel moet binnen de groene lijn op de trekhaak liggen.*

3. Plaats de sleutel en draai deze linksom om het kartelwiel te vergrendelen.
4. Plaats de beschermkap. Duw deze volledig terug over het slot.
5. Draai de stekkerdoos 90 graden omlaag tot deze in de eindstand wordt vergrendeld.

Trekken van een aanhanger

VOORZORGSMAATREGELEN BIJ HET TREKKEN VAN EEN AANHANGER



WAARSCHUWING: Overschrijd 100 km/h niet. Als u deze instructie niet opvolgt, kan dit leiden tot verlies van controle over de auto en al dan niet dodelijke verwondingen.



WAARSCHUWING: Controleer of verticale lading op de trekhaakkogel op elk moment tussen het minimale en maximale aanbevolen gewicht ligt. Als u deze instructie niet opvolgt, kan dit leiden tot verlies van controle over de auto en al dan niet dodelijke verwondingen.



WAARSCHUWING: Overschrijd het bruto voertuiggewicht, dat op het identificatieplaatje van de auto is vermeld, niet. Als u deze instructie negeert, kan dat verwondingen tot gevolg hebben.



WAARSCHUWING: Het antiblokkeersysteem stuurt de remmen van de aanhanger niet aan.

Volg de specifieke regelgeving van het land om een aanhanger te trekken.

Het verticale gewicht op de trekhaak van de aanhanger is van essentieel belang voor de rijstabiliteit van uw auto en aanhanger.

Beperk de snelheid onmiddellijk als de aanhanger tekenen van slingeren vertoont.

Als u een aanhanger trekt, veranderen de rijkennmerken van de auto en wordt de stopafstand groter. Pas uw snelheid en rijgedrag aan de lading van de aanhanger aan.

BEPERKINGEN BIJ HET TREKKEN VAN EEN AANHANGER

Rijd niet sneller dan 100 km/h, zelfs als het land onder bepaalde omstandigheden hogere snelheden toestaat.

Het bruto treingewicht op het identificatieplaatje van de auto is van toepassing op hellingen tot 12% en hoogtes tot 1.000 m wanneer een aanhanger wordt getrokken. In berggebieden worden de motorprestaties kleiner omwille van de lage luchtdichtheid op hogere hoogtes. In hogere regio's boven 1.000 m moet u het opgegeven maximaal toegestane treingewicht met 10% verminderen voor elke extra 1.000 m. Zie **Voertuigidentificatieplaatje** (bladzijde 453).

N.B.: Niet alle auto's zijn geschikt of goedgekeurd om een trekhaak te plaatsen. Neem voor meer informatie contact op met een erkende dealer.

UW AANHANGER LADEN

Plaats de lading zo laag mogelijk en centraal op de as van uw aanhanger. Wanneer u met een onbeladen voertuig rijdt, moet u de lading in uw aanhanger zo ver mogelijk naar voren schuiven, omdat dit voor de beste stabiliteit zorgt. Overschrijd de maximaal toegestane verticale lading niet. Zie **Laadvermogen voor slepen** (bladzijde 362).

Het verticale gewicht op de trekhaakkogel moet minstens 4% van het gewicht van de aanhanger bedragen en mag het maximaal toegestane gewicht niet overschrijden.

Trekken van een aanhanger

N.B.: *Het maximale verticale gewicht op de trekhaak van de aanhanger dat vermeld staat op het identificatieplaatje van de aanhanger, is de testwaarde van de fabrikant van de aanhanger. Het maximaal toegestane verticale gewicht op de trekhaak van de aanhanger kan lager zijn.*

HINTS BIJ HET TREKKEN VAN EEN AANHANGER

Gebruik een lager versnelling tijdens het naar beneden rijden op een steile afdaling.

De stabiliteit van de combinatie van auto en aanhanger is vooral afhankelijk van de kwaliteit van de aanhanger.

Het elektrisch systeem op uw auto is geschikt om aanhangers met led-lampen te slepen.

GEWICHTEN EN AFMETINGEN VOOR SLEPEN

LAADVERMOGEN VOOR SLEPEN

Maximale verticale gewicht op de trekhaak

Motor	Transmissie	kg
1.0L EcoBoost.	Handgeschakelde transmissie.	75
1.0L EcoBoost.	Automatische transmissie.	75
1.5L EcoBoost.	Handgeschakelde transmissie.	75
1.5L EcoBlue.	Handgeschakelde transmissie.	75

Trekken van een aanhanger

AFMETINGEN TREKHAAK

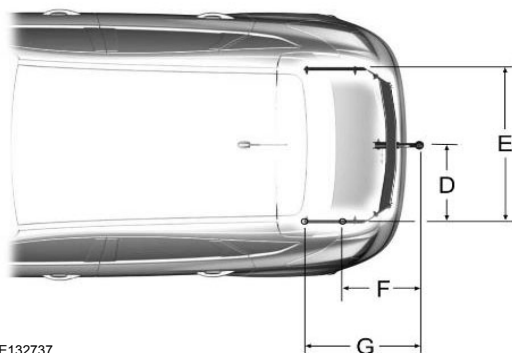
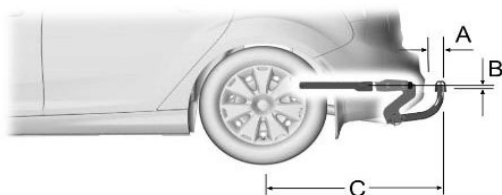

E132737

Item	Beschrijving afmeting	Afmeting mm
A	Bumper tot midden van trekhaakkogel. ¹	89
A	Bumper tot midden van trekhaakkogel. ²	74
B	Bevestigingspunt tot midden van trekhaakkogel.	34
C	Wielmidden tot midden van trekhaakkogel.	837
D	Midden van trekhaakkogel tot langsbalk.	525
E	Afstand tussen langsbalken.	1.049

Trekken van een aanhanger

Item	Beschrijving afmeting	Afmeting mm
F	Midden van trekhaakkogel tot midden van eerste bevestigingspunt.	355
G	Midden van trekhaakkogel tot midden van tweede bevestigingspunt.	703

¹Behalve: ST-lijn.

²ST-lijn.

Tips voor het rijden

VOORZORGSMAATREGELEN VOOR KOUDE WEERSOMSTANDIGHEDEN

De werking van sommige componenten en systemen kan worden beïnvloed bij temperaturen lager dan circa -25°C.

INRIJDEN

Banden

Nieuwe banden moeten ongeveer 480 km worden ingereden. Tijdens deze periode kan de auto ongewone rijeigenschappen vertonen.

Remmen en koppeling

Vermijd indien mogelijk het intensief gebruik van de remmen en de koppeling gedurende de eerste 160 km in de stad en gedurende de eerste 1.600 km op snelwegen.

ZUINIG RIJDEN

De volgende items kunnen het brandstofverbruik verlagen:

- Rijd vlot, geef zachtjes gas en anticipeer de weg voor u om bruusk remmen te voorkomen.
- Controleer uw bandenspanning regelmatig en zorg dat de banden zijn opgepompt tot de juiste spanning.
- Volg het aanbevolen onderhoudsschema en voer de aanbevolen controles uit.
- Plan uw rit en controleer het verkeer voordat u vertrekt. Het is efficiënter om boodschappen indien mogelijk te combineren tot een enkele rit.

- Voorkom stationair draaien bij koud weer of gedurende lange periodes. Start de motor alleen wanneer u klaar bent voor vertrek.
- Vervoer geen onnodig gewicht in de auto, extra gewicht verspilt immers brandstof.
- Breng geen onnodige accessoires op de buitenkant van de auto aan, bijvoorbeeld treeplanken. Klap een niet-gebruikte dakdrager in of verwijder deze.
- Schakel niet in neutraal wanneer u remt of wanneer de auto vertraagt.
- Sluit alle ruiten wanneer u tegen hoge snelheden rijdt.
- Schakel alle niet-gebruikte elektrische systemen uit, bijvoorbeeld de airconditioning. Koppel eventuele niet-gebruikte accessoires los van de extra voedingspunten.

RIJDEN DOOR ONDIEP WATER



WAARSCHUWING: Probeer niet door diepe of stromende waterplassen te rijden. Als u deze instructie niet opvolgt, kan dit leiden tot verlies van controle over de auto en al dan niet dodelijke verwondingen.

N.B.: *Rijden door stilstaand water kan schade aan de auto veroorzaken.*

N.B.: *Er kan motorschade ontstaan als water in het luchtfilter komt.*

Controleer de diepte voordat u door stilstaand water rijdt. Rijd nooit door water dat hoger staat dan de onderkant van de voordorpels van de auto.

Tips voor het rijden



Rijd heel langzaam door het stilstaande water en blijf niet stilstaan. De remwerking en grip zijn wellicht beperkt. Na het rijden door water en zodra het veilig is:

- Trap het rempedaal licht in om de remmen te drogen en te controleren.
- Draai aan het stuur om zien of de stuurbekrachtiging werkt.

Controleer de werking van het volgende:

- Claxon
- Buitenverlichting

VLOERMATTEN

WAARSCHUWING: Gebruik een vloermat die is ontworpen voor de beenruimte van uw voertuig en de pedalen niet hindert. Als u deze instructie niet opvolgt, kan dit leiden tot verlies van controle over de auto en al dan niet dodelijke verwondingen.

WAARSCHUWING: Door pedalen die niet vrij kunnen bewegen kunt u de controle over de auto verliezen; hiermee vergroot u het risico op ernstig persoonlijk letsel.

WAARSCHUWING: Bevestig de vloermat aan beide bevestigingen, zodat hij goed op zijn plaats blijft liggen en de werking van de pedalen niet hindert. Als u deze instructie niet opvolgt, kan dit leiden tot verlies van controle over de auto en al dan niet dodelijke verwondingen.

WAARSCHUWING: Plaats geen extra vloermatten of andere vloerbedekking bovenop de originele vloermatten. Dit kan ertoe leiden dat de vloermat de werking van de pedalen hindert. Als u deze instructie niet opvolgt, kan dit leiden tot verlies van controle over de auto en al dan niet dodelijke verwondingen.

WAARSCHUWING: Zorg ervoor dat geen voorwerpen in de voertuimte van de bestuurder kunnen vallen terwijl uw auto rijdt. Losse voorwerpen kunnen onder de pedalen beklemd raken waardoor u de controle over de auto kunt verliezen.



Om vloermatten met oogjes te plaatsen, haakt u het oog van de vloermat over de bevestiging en duwt u het omlaag om het te vergrendelen. Herhaal dit voor alle oogjes van de vloermat.

Tips voor het rijden

Ga voor het verwijderen van de vloermatten in omgekeerde volgorde van het installeren te werk.

N.B.: *Controleer de vloermatten regelmatig om ervoor te zorgen dat ze goed zijn bevestigd.*

Informatie over botsingen en defecten

DE ALARMKNIPPERLICHTEN IN- EN UITSCHAKELLEN



De knop voor de alarmknipperlichten bevindt zich op het instrumentenpaneel. Druk om de knop om de alarmknipperlichten in te schakelen als de auto een gevaar vormt voor de veiligheid van andere weggebruikers.

Wanneer u de alarmknipperlichten aan zet, knipperen alle richtingaanwijzers voor en achter.

N.B.: *De alarmknipperlichten werken wanneer het contact in een willekeurige stand staat of als de sleutel niet in het contact zit. De accu raakt leeg en mogelijk is er onvoldoende stroom om de auto opnieuw te starten.*

Druk opnieuw op de knop om ze uit te schakelen.

HET VOERTUIG STARTEN MET HULPSTARTKABELS

VOORZORGSMAATREGELEN BIJ STARTEN MET HULPSTARTKABELS



WAARSCHUWING: Bij accu's komen explosieve gassen vrij, die verwondingen kunnen veroorzaken. Zorg daarom dat er geen vuur, vonken of aangestoken voorwerpen bij de accu in de buurt zijn. Wanneer u in de buurt van een accu werkt, moet u uw gezicht steeds afschermen en uw ogen beschermen. Zorg steeds voor goede ventilatie.



WAARSCHUWING: Houd accu's buiten het bereik van kinderen. Accu's bevatten zwavelzuur. Voorkom contact met huid, ogen of kleding. Wanneer u in de buurt van een accu werkt, moet u uw ogen beschermen tegen mogelijke spatten van de zuuroplossing. Wanneer accuzuur op de huid of in de ogen komt, spoel dan onmiddellijk en gedurende minstens 15 minuten met water af en zorg direct voor medische hulp. Raadpleeg onmiddellijk een arts wanneer accuzuur is doorgeslikt.



WAARSCHUWING: Gebruik alleen kabels met geïsoleerde klemmen en een voldoende dikke kern.



WAARSCHUWING: Zorg ervoor dat de kabels niet met draaiende onderdelen en onderdelen van het brandstoftoevoersysteem in aanraking kunnen komen.



WAARSCHUWING: Verbind alleen accu's met dezelfde nominale spanning met elkaar.



WAARSCHUWING: Als de motor draait terwijl de motorkap geopend is, blijf dan uit de buurt van bewegende motoronderdelen. Wanneer deze waarschuwing niet wordt opgevolgd, kan dit ernstige of dodelijke verwondingen tot gevolg hebben.

Probeer de auto met automatische transmissie niet te starten door middel van slepen of duwen. Dit kan schade aan de transmissie veroorzaken.

Koppel de accu van het uitgeschakelde voertuig niet los. Dit kan schade aan het elektrisch systeem van de auto veroorzaken.

Informatie over botsingen en defecten

HET VOERTUIG VOORBEREIDEN

Gebruik uitsluitend een 12V-voeding om de auto te starten.

Parkeer de hulpauto zo dicht mogelijk bij de motorkap van de stilgevallen auto. Zorg er daarbij voor dat de twee auto's elkaar niet raken.

HET VOERTUIG STARTEN MET HULPSTARTKABELS



WAARSCHUWING: Zorg ervoor dat de kabels niet met draaiende onderdelen en onderdelen van het brandstoftoevoersysteem in aanraking kunnen komen.

N.B.: In de afbeelding is de onderste auto de hulpauto.

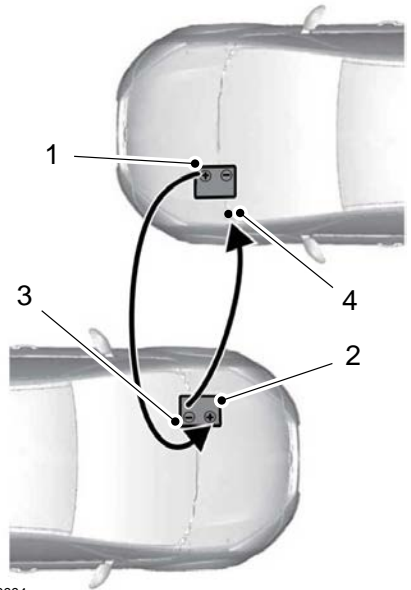

E142664

Schakel het contact van beide auto's uit en schakel alle stroomverbruikers uit.

1. Sluit de positieve hulpstartkabel aan op de positieve pool van de lege accu.
2. Sluit het andere uiteinde van de positieve hulpstartkabel aan op de positieve aansluiting van de hulpaccu.
3. Sluit de negatieve hulpstartkabel aan op de negatieve aansluiting van de hulpaccu.
4. Sluit ten slotte de negatieve hulpstartkabel aan op een zichtbaar metalen deel van de motor van de stilgevallen auto of sluit de negatieve kabel aan op een massapunt indien beschikbaar.

Informatie over botsingen en defecten

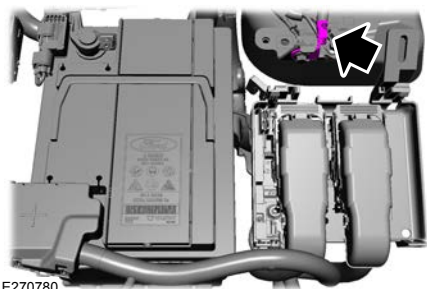

E270780

HOE HET POST-CRASH ALERT SYSTEM WERKT

Het systeem is ontworpen om de alarmknipperlichten in te schakelen en de claxon met tussenpozen te doen afgaan bij een zware botsing waarbij een airbag of de gordelspanners van de veiligheids gordels zijn afgegaan.

BEPERKINGEN POST-CRASH ALERT SYSTEM

Afhankelijk van toepasselijke wetten in het land waarvoor de auto is gebouwd, gaat de claxon wellicht niet af bij een zware botsing.

HET POST-CRASH ALERT SYSTEM UITSCHAKELEN

Druk op de schakelaar gevaarsknipperlichten of de ontgrendelknop op de afstandsbediening om het systeem uit te schakelen.

N.B.: De waarschuwing wordt uitgeschakeld wanneer de voertuigaccu leeg raakt.

REMMEN NA AANRIJDING

HOE REMMEN NA AANRIJDING WERKT

Bij een gemiddelde tot ernstige aanrijding reduceert het remsysteem de rijsnelheid om de impact van een potentiële secundaire aanrijding te voorkomen of af te zwakken.

BEPERKINGEN REMMEN NA AANRIJDING

Remmen na aanrijding wordt niet ingeschakeld in de volgende situaties:

5. Start de motor van de hulpauto en trap het gaspedaal zachtjes in om het motortoerental tussen 2000 en 3000 omw/min. te houden.
6. Start de motor van de stilgevallen auto.
7. Zodra de stilgevallen auto is gestart, laat u beide motoren nog eens drie minuten draaien voordat u de hulpstartkabels loskoppelt.

Verwijder de hulpstartkabels in omgekeerde volgorde van aansluiten.

N.B.: Schakel de koplampen tijdens het loskoppelen van de hulpstartkabels niet in. Door de spanningspiek kunnen de gloeilampen doorbranden.

WAARSCHUWINGSSYSTEEM NA EEN AANRIJDING

WAT IS HET POST-CRASH ALERT SYSTEM

Het systeem helpt de aandacht op uw auto te vestigen in geval van een ernstige botsing.

Informatie over botsingen en defecten

- Het antiblokkeersysteem is beschadigd tijdens de aanrijding.
- Elektronische stabiliteitsregeling is uitgeschakeld.
- De rijsnelheid is lager dan 10 km/h.

REMMEN NA AANRIJDING ONDERDRUKKEN

U kunt remmen na een aanrijding onderdrukken door het rempedaal of gaspedaal in te trappen.

CONTROLELAMPEN REMMEN NA AANRIJDING



Knipperen wanneer remmen na een aanrijding wordt uitgevoerd.

AUTOMATISCHE UITSCHAKELING BIJ BOTSING

WAT IS AUTOMATISCHE UITSCHAKELING BIJ BOTSING

De automatische uitschakeling bij botsing is ontworpen om de stroom van brandstof naar de motor uit te schakelen bij een gemiddelde of ernstige botsing.

N.B.: Niet elke botsing zal leiden tot een uitschakeling.

VOORZORGSMAATREGELEN AUTOMATISCHE UITSCHAKELING BIJ BOTSING



WAARSCHUWING: Laat het brandstofsysteem controleren wanneer uw auto bij een aanrijding betrokken is geweest. Als u deze instructie negeert, kan dat brand en al dan niet dodelijke verwondingen tot gevolg hebben.

UW VOERTUIG WEER INSCHAKELEN

1. Zet het contact uit.
2. Probeer de auto te starten.
3. Zet het contact uit.
4. Probeer de auto te starten.

N.B.: Laat de auto zo snel mogelijk controleren als de auto na de derde poging niet start.

BERGING

TOEGANG TOT HET SLEEPPUNT ACHTERAAN

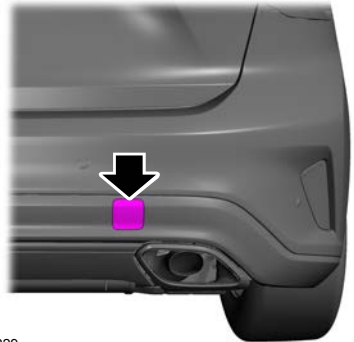

E265229

1. Duw de bovenkant van het klepje van het bevestigingspunt van het sleepoog zachtjes naar binnen toe.
2. Til het zachtjes omhoog en trek het er recht uit.

N.B.: Het klepje van het bevestigingspunt van het sleepoog hangt aan een koordje om de dop aan de bumper te bevestigen.

Informatie over botsingen en defecten

LOCATIE VAN HET SLEEPOOG

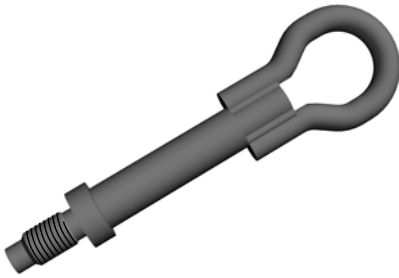

Het sleepoog bevindt zich linksachter in de bagageruimte.

N.B.: Het sleepoog dient zich te allen tijde in de auto te bevinden.



E292787

1. Druk op het afdekplaatje.
2. Verwijder het kapje voorzichtig.

HET SLEEPOOG PLAATSEN



WAARSCHUWING: Zorg ervoor dat het sleepoog tot de aanslag wordt aangehaald. Als u deze instructie negeert, kan dat verwondingen tot gevolg hebben.



WAARSCHUWING: U dient het contact in te schakelen wanneer de auto wordt gesleept.



E292904

3. Plaats de recuperatiehaak.

N.B.: Het is voorzien van linkse schroefdraad. Draai het linksom om het aan te brengen.

Informatie over botsingen en defecten

STORINGSVEILIGE KOELING

WAT IS STORINGSVEILIGE KOELING

De functie voor noodkoeling kan ervoor zorgen dat u tijdelijk met de auto kunt rijden voordat onderdelen aanzienlijk beschadigd worden door oververhitting.

De noodafstand die u kunt afleggen is afhankelijk van de buitentemperatuur, de voertuigbelasting en het terrein waarop u rijdt.

HOE STORINGSVEILIGE KOELING WERKT

Wanneer de motor een vooraf ingestelde temperatuurgrens bereikt, schakelt de motor automatisch over op afwisselend gebruik van cilinders. Elke uitgeschakelde cilinder werkt als een luchtpomp en koelt de motor.

Wanneer dit gebeurt, werkt uw auto nog steeds, maar:

- het motorvermogen is beperkt.
- het airconditioningsysteem wordt uitgeschakeld.

Als u de auto blijft gebruiken, stijgt de motortemperatuur, waardoor de motor volledig wordt uitgeschakeld. In deze situatie moet u meer stuur- en reminspanningen leveren.

Wanneer de motortemperatuur is afgekoeld, kunt u de motor opnieuw starten.

N.B.: *Laat de auto zo snel mogelijk controleren om motorschade te voorkomen.*

RIJDEN WANNEER STORINGSVEILIGE MODUS IS GEACTIVEERD



WAARSCHUWING: De noodmodus is alleen bedoeld voor gebruik bij noodgevallen. Gebruik uw auto alleen in de noodmodus zo lang als nodig is om uw auto op een veilige locatie neer te zetten en laat de auto onmiddellijk repareren. Terwijl uw auto de noodmodus gebruikt, heeft uw auto beperkt vermogen, kan er niet op hoge snelheden worden gereden en kan de auto zonder waarschuwing volledig worden uitgeschakeld, waarbij mogelijk het motorvermogen, de stuurbevestiging en de rembevestiging kunnen uitvallen. De kans op een ongeval met ernstige verwondingen kan hierdoor toenemen.



WAARSCHUWING: Verwijder de vuldop van het koelvloeistofreservoir niet wanneer de motor draait of het koelsysteem heet is. Wacht 10 minuten totdat het koelsysteem is afgekoeld. Bedek de dop van het koelvloeistofreservoir met een dikke doek om brandwonden te voorkomen en verwijder de dop langzaam. Als u deze instructie negeert, kan dat verwondingen tot gevolg hebben.

Als u de auto blijft gebruiken, stijgt de motortemperatuur, waardoor de motor volledig wordt uitgeschakeld. In deze situatie moet u meer stuur- en reminspanningen leveren.

Wanneer de motortemperatuur is afgekoeld, kunt u de motor opnieuw starten. Laat de auto zo snel mogelijk controleren om motorschade te voorkomen.

Informatie over botsingen en defecten

Uw motor heeft beperkt motorvermogen in de noodmodus, rijd dus voorzichtig met de auto. De auto kan niet tegen hoge snelheden rijden en de motor draait wellicht niet vlot.

Vergeet niet dat de motor automatisch volledig uitgeschakeld kan worden om motorschade te voorkomen. In deze situatie:

1. Zet de auto aan de kant zodra dit op een veilige manier kan en zet de motor uit.
2. Als u lid bent van een programma voor pechassistentie, is het raadzaam dat u contact opneemt met uw dienstverlener voor pechassistentie.
3. Als dit niet mogelijk is, laat de motor dan een korte tijd afkoelen.
4. Controleer het koelvloeistofpeil. Voeg onmiddellijk verdunde koelvloeistof bij als het koelvloeistofpeil op of onder de minimummarkering staat.
5. Wanneer de motortemperatuur is afgekoeld, kunt u de motor opnieuw starten. Laat de auto zo snel mogelijk controleren om motorschade te voorkomen.

N.B.: *Wanneer u met de auto rijdt zonder dat het motorprobleem is opgelost, neemt de kans op motorschade toe.*

CONTROLELAMPEN STORINGSVEILIGE KOELING



Wanneer de motor begint te oververhitten, gaat de koelvloeistoftemperatuurmeter naar de rode zone.



Er gaat een waarschuwinglampje branden en er verschijnt wellicht een bericht in het informatiedisplay.

Uw auto slepen - Handgeschakelde transmissie

VOORZORGSMAATREGELEN BIJ HET SLEPEN VAN UW AUTO



WAARSCHUWING: U dient het contact in te schakelen wanneer de auto wordt gesleept.



WAARSCHUWING: Controleer altijd of het stuurslot is uitgeschakeld voordat u uw auto in beweging probeert te brengen. Het niet deactiveren van het stuurslot kan leiden tot een aanrijding.



WAARSCHUWING: De rem- en stuurbevestiging werken niet, tenzij de motor draait. Trap het rempedaal harder in en houd rekening met langere remafstanden en een zwaarder draaiend stuurwiel.



WAARSCHUWING: Te veel spanning op de sleepkabel kan schade toebrengen aan uw en aan de trekkende auto.

N.B.: Zorg dat de transmissie in neutraal staat wanneer u de auto sleept.

N.B.: Sleep uw auto niet achterwaarts.

N.B.: Sleep uw auto niet als de omgevingstemperatuur lager is dan 0°C.

SLEPEN IN NOODSITUATIES

Als uw auto in panne staat en er geen toegang is tot verrijdbare onderstellen, een takelwagen of een transportvoertuig met laadbed, mag de auto worden gesleept met alle wielen op de grond. Dat mag u in de volgende omstandigheden doen:

- Uw auto is vooruit gericht, zodat deze vooruit wordt gesleept.
- De keuzehendel van de transmissie staat in de stand neutraal.
- De maximumsnelheid is 50 km/h.
- De maximale afstand is 80 km.

Rijd langzaam en soepel weg zonder de getrokken auto te laten schokken.

U mag alleen het sleepoog gebruiken dat bij uw auto werd geleverd.

Sleepkabels of sleepbalken moeten aan dezelfde kant worden geplaatst.

Bijvoorbeeld het sleepoog rechtsachter verbonden met het sleepoog rechtsvoor.

U moet een sleepkabel of een sleepbalk gebruiken die sterk genoeg is voor het gewicht van de takelwagen en de auto die wordt gesleept.

Het gewicht de auto die wordt gesleept mag niet hoger zijn dan het gewicht van de takelwagen.

VOORZORGSMAATREGELEN BIJ HET SLEPEN VAN UW AUTO

Als uw auto gesleept moet worden, neemt u contact op met een professionele sleepdienst of, als u lid bent van een programma voor pechassistentie, neemt u contact op met uw leverancier voor pechassistentie.

Nooduitrusting

**EEN EHBO-KOFFER
OPBERGEN - AUTO'S MET: SET
TIJDELIJKE MOBILITEIT,
AUTO'S ZONDER:
VERSTERKERENSUBWOOFER
(HOOG VERMOGEN)**

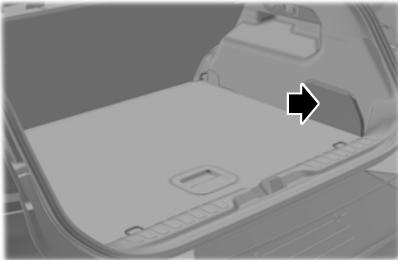

**EEN EHBO-KOFFER
OPBERGEN - AUTO'S MET:
MINI-RESERVEWIEL**

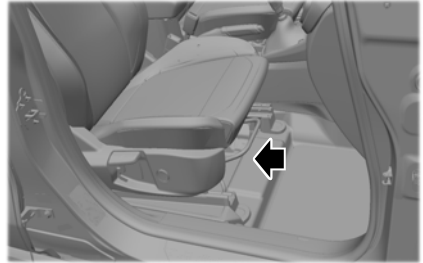

**EEN EHBO-KOFFER
OPBERGEN - AUTO'S MET: SET
TIJDELIJKE MOBILITEIT/
VERSTERKERENSUBWOOFER
(HOOG VERMOGEN)**

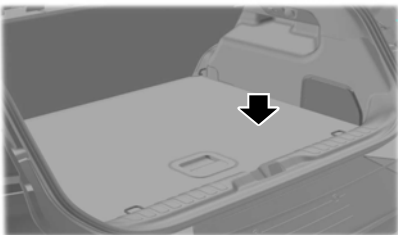

**EEN
WAARSCHUWINGSDRIEHOEK
OPBERGEN - AUTO'S MET: SET
TIJDELIJKE MOBILITEIT,
AUTO'S ZONDER:
VERSTERKERENSUBWOOFER
(HOOG VERMOGEN)**

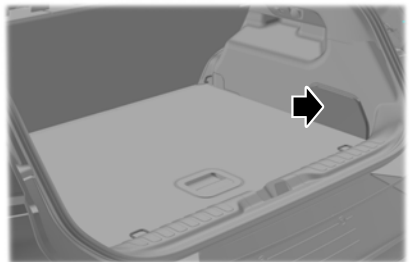

Nooduitrusting

**EEN
WAARSCHUWINGSDRIEHOEK
OPBERGEN - AUTO'S MET: SET
TIJDELIJKE MOBILITEIT/
VERSTERKEREN SUBWOOFER
(HOOG VERMOGEN)**

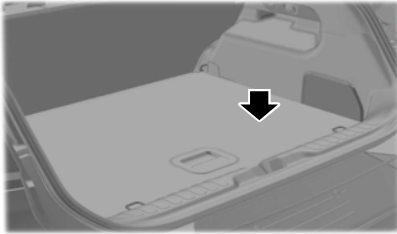

**EEN
WAARSCHUWINGSDRIEHOEK
OPBERGEN - AUTO'S MET:
MINI-RESERVEWIEL**

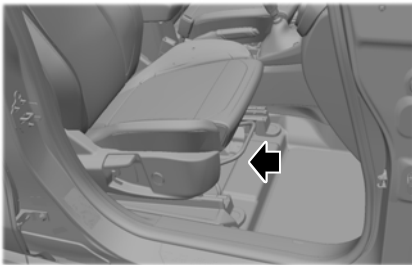

Zekeringen

VOORZORGSMAATREGELEN VOOR ZEKERINGEN



WAARSCHUWING: Vervang een zekering altijd door een zekering met de gespecificeerde stroomsterkte. Gebruik van een zekering met een hogere stroomsterkte kan leiden tot ernstige beschadiging van de draden en brand.



WAARSCHUWING: Plaats voordat u de accu weer aansluit of de vloeistofreservoirs bijvult altijd het deksel weer op de stroomverdeelkast om de kans op elektrische schokken te beperken.

DE ZEKERINGKAST ONDER DE MOTORKAP

LOCATIE VAN DE ZEKERINGKAST ONDER DE MOTORKAP



E265225

TOEGANG TOT DE ZEKERINGKAST ONDER DE MOTORKAP



1. Trek de vergrendeling naar u toe en verwijder de bovenste afdekking.

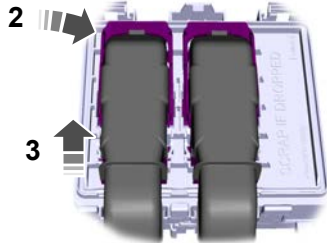

E253689

2. Trek de hendel van de stekker omhoog.
3. Trek de stekker omhoog om deze te verwijderen.

Zekeringen

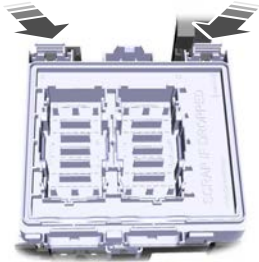

4. Trek beide vergrendelingen naar u toe en verwijder de zekeringkast.
5. Draai de zekeringkast ondersteboven en open het deksel.

DE ZEKERINGEN IN DE ZEKERINGKAST ONDER DE MOTORKAP IDENTIFICEREN

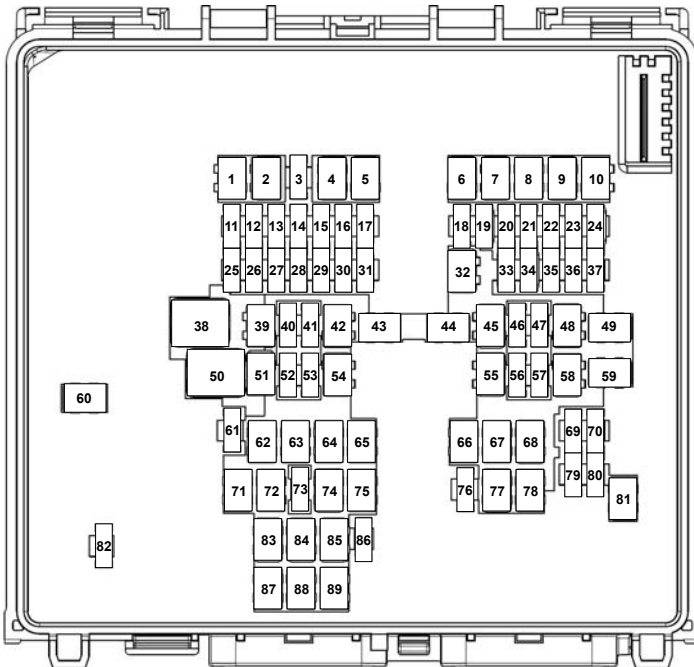

Zekeringen

Item	Ampèreage	Beschermde onderdeel
1	-	Niet in gebruik.
2	60 A	Verwarming inlaatlucht.
3	10 A	Verwarmde sproeiers voorruit.
4	40 A	Element verwarmde voorruit linkerzijde.
5	-	Niet in gebruik.
6	30 A	Startmotor.
7	40 A	Verwarming inlaatlucht.
8	-	Niet in gebruik.
9	40 A	Transmissie met dubbele koppeling - diesel.
	60 A	Module gloeibougies - diesel.
10	-	Niet in gebruik.
11	20 A	Stuurkolomslot.
12	10 A	Aircokoppeling.
13	-	Niet in gebruik.
14	-	Niet in gebruik.
15	-	Niet in gebruik.
16	5 A	Riem geïntegreerde dynamo startmotor - MHEV.
17	5 A	Computer motorregeling.
18	10 A	Geïntegreerd verwarmd stuurwiel.
19	5 A	Elektrische stuurbekrachtiging.
20	7,5 A	Transmissiemodule.
21	-	Niet in gebruik.
22	-	Niet in gebruik.
23	10 A	Module Active Motion passagiersstoel.
24	10 A	Module Active Motion bestuurdersstoel.
25	10 A	Waterpomp. Uitlaatklep.

Zekeringen

Item	Ampèreage	Beschermd onderdeel
26	15 A	Afzuigklep actief-koolstoffilter brandstofdampafzuigstelsysteem. Nokkenaspositiesensor. Druksensor regeling brandstofinspuiting. Regelsolenoïde turbocompressor met verstelbare schoepen. Omloopklep uitlaatgasrecirculatiekoeler. Solenoïde vuldrukregelklep. Lamdasonde.
27	20 A	Computer motorregeling.
28	15 A	Actieve afsluitklep radiatorgrille. Oliepomp. Aircocompressor. Solenoïde vuldrukregelklep. Sensor voor water in brandstof.
29	15 A	Bobine. Condensator voor geluiddemping.
30	10 A	Drukontlastklep airconditioning.
31	10 A	Regelmodule accucapaciteit - MHEV.
32	30 A	Carrossiereregelmodule.
33	10 A	Informatiesysteem dode hoek. Module snelheidsregeling. Parkeerhulpcamera voor. Parkeerhulpcamera achter. Regelmodule parkeerhulp.
34	10 A	Transmissiemodule.
	5 A	Regelmodule dosering reduceermiddel.
35	10 A	Koplampen.
36	5 A	Antiblokkeersysteem.
37	-	Niet in gebruik.
38	40 A	Ventilatormotor.
39	-	Niet in gebruik.
40	10 A	Regelmodule accucapaciteit - MHEV.
41	20 A	Stoelverwarming.

Zekeringen

Item	Ampèrage	Beschermd onderdeel
42	-	Niet in gebruik.
43	40 A	Trekhaakmodule.
44	40 A	Element verwarmde voorruit rechterzijde.
45	30 A	Achterportiermodule linkerzijde.
46	5 A	Koplampafstelling.
47	15 A	Versterker audioeenheid.
48	20 A	Zonnedak.
49	60 A	Pomp antiblokkeersysteem.
50	60 A	Snel draaiende koelventilateur.
51	-	Niet in gebruik.
52	10 A	Diagnosestekker.
53	-	Niet in gebruik.
54	30 A	Achterportiermodule rechterzijde.
55	30 A	Klep antiblokkeersysteem.
56	5 A	Remschakelaar.
57	15 A	Versterker audioeenheid.
58	30 A	Elektrische achterklep.
59	40 A	Carrossiereregelmodule.
60	-	Niet in gebruik.
61	5 A	Lendensteun.
62	-	Niet in gebruik.
63	-	Niet in gebruik.
64	-	Niet in gebruik.
65	-	Niet in gebruik.
66	-	Niet in gebruik.
67	-	Niet in gebruik.
68	20 A	Brandstofpomp.

Zekeringen

Item	Ampèrage	Beschermd onderdeel
69	15 A	LPG (vloeibaar petroleumgas)-inspuitventielen. LPG-veiligheidsklep.
70	-	Niet in gebruik.
71	-	Niet in gebruik.
72	-	Niet in gebruik.
73	5 A	Regensensor.
74	30 A	Ruitenwissermotor voor.
75	-	Niet in gebruik.
76	-	Niet in gebruik.
77	25 A	Verwarmde achterraut.
78	-	Niet in gebruik.
79	20 A	Claxon.
80	-	Niet in gebruik.
81	25 A	Verwarming dieselbrandstof.
82	15 A	Ruitensproeierpomp achter.
83	20 A	Aansteker. Extra voedingspunten voor.
84	20 A	Extra voedingspunten achter.
85	40 A	Langzaam draaiende koelventilateur.
86	20 A	Ruitenwisser achter.
87	-	Niet in gebruik.
88	-	Niet in gebruik.
89	-	Niet in gebruik.

Zekeringen

ZEKERINGKAST VAN DE CARROSSIERIEREGELMODULE

LOCATIE VAN DE ZEKERINGKAST VAN DE CARROSSIERIE-REGELMODULE - LINKS STUUR

De zekeringkast bevindt zich achter het dashboardkastje.

LOCATIE VAN DE ZEKERINGKAST VAN DE CARROSSIERIE-REGELMODULE - RECHTS STUUR

De zekeringkast bevindt zich onder het dashboardkastje.

TOEGANG TOT DE ZEKERINGKAST VAN DE CARROSSIERIE-REGELMODULE - LINKS STUUR

1. Open het dashboardkastje en maak het leeg.
2. Draai de bevestigingsklemmen en verwijder ze.
3. Duw de zijkanten naar binnen toe en zwaai het dashboardkastje omlaag.

TOEGANG TOT DE ZEKERINGKAST VAN DE CARROSSIERIE-REGELMODULE - RECHTS STUUR

1. Verwijder voorzichtig het paneel onder het dashboardkastje.

DE ZEKERINGEN IN DE ZEKERINGKAST VAN DE CARROSSIERIE-REGELMODULE IDENTIFICEREN

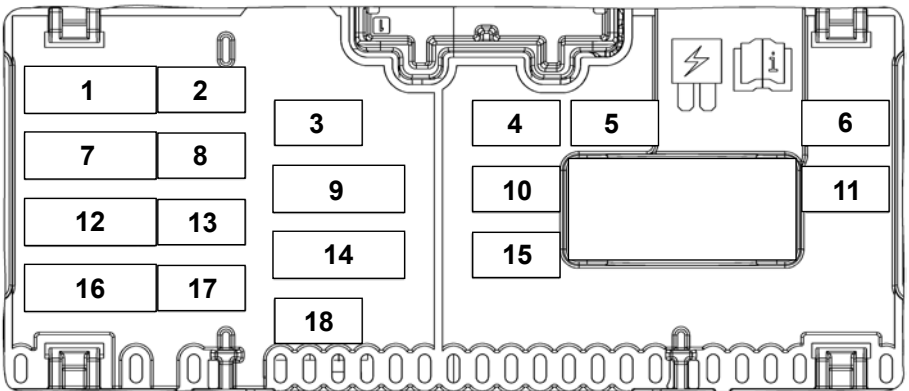

Item	Ampèrage	Beschermd onderdeel
1	5 A	Module aanvullend veiligheidssysteem.

Zekeringen

Item	Ampèrage	Beschermd onderdeel
		Sensor temperatuur en vochtigheid interieur.
2	10 A	Regelmodule parkeerhulp.
3	10 A	Contactslot. Drukknop contactslot. Modem voor telematica.
4	20 A	Vergrendelen. Ontgrendelen.
5	10 A	Zonnedak.
6	30 A	Elektrisch bediende ruiten rechtsvoor.
7	5 A	Controlelamp deactivering passagiersairbag. Zelfdimmende binnenspiegel.
8	10 A	Niet in gebruik.
9	5 A	Centrale beveiligingsmodule. Handsfree achterklep. Elektrische achterklep.
10	15 A	Kindersloten. Tankklep.
11	30 A	Elektrisch bediende ruiten linksvoor.
12	15 A	Verwarmd stuurwiel. Regelmodule koplampen.
13	15 A	Spraakbesturing. Cd-speler.
14	7,5 A	Sirene met afzonderlijke accu. Module draadloos opladen.
15	10 A	Claxon diefstalalarm.
16	7,5 A	Klimaatregeling. Module stuurwiel. Instrumentenpaneel. Diagnosestekker.
17	20 A	Audioeenheid.
18	20 A	Niet in gebruik.

Zekeringen

TYPES ZEKERINGEN IDENTIFICEREN

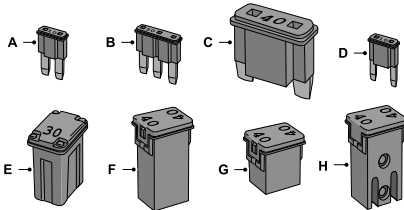

A	Micro 2.
B	Micro 3.
C	Maxi.
D	Mini.
E	M-type.
F	J-type.
G	J-type laag profiel.
H	M-type met gleuven.

ZEKERINGEN – PROBLEMEN OPLOSSEN

ZEKERINGEN – VEELGESTELDE VRAGEN

Wanneer moet ik een zekering controleren?

Als elektrische componenten in de auto niet werken.

Wanneer moet ik een zekering vervangen?

Als een zekering is doorgebrand.

Hoe kan ik een doorgebrande zekering herkennen?

U herkent een doorgebrande zekering aan een kapotte draad in de zekering.

VOORZORGSMAATREGELEN ONDERHOUD

Wanneer u de auto regelmatig laat onderhouden zal dit de betrouwbaarheid en de inruilwaarde ten goede komen. Er is een groot netwerk van erkende dealers die u kunnen helpen met hun professionele expertise op het gebied van onderhoud. De speciaal opgeleide monteurs zijn het beste gekwalificeerd om het onderhoud aan de auto snel en vakkundig uit te voeren. Zij beschikken over gereedschap en apparatuur die speciaal zijn ontwikkeld om het onderhoud aan de auto uit te voeren.

Als de auto professioneel onderhoud nodig heeft, kan een erkende dealer de nodige onderdelen en service leveren. Bekijk uw garantie-informatie om te zien welke onderdelen en services onder garantie vallen.

Gebruik uitsluitend aanbevolen vloeistoffen en reserveonderdelen die overeenkomen met de specificaties. Zie **Inhouden en specificaties** (bladzijde 444).

Als u geen olie en vloeistof gebruikt die voldoen aan de bepaalde specificaties en viscositeit, kan dit leiden tot:

- Schade aan onderdelen die niet onder de voertuiggarantie valt.
- Meer tijd nodig om de motor te starten.
- Hogere emissies.
- Verminderd motorvermogen.
- Hoger brandstofverbruik.
- Verminderde remprestaties.

DE MOTORKAP OPENEN EN SLUITEN

Motorkap openen

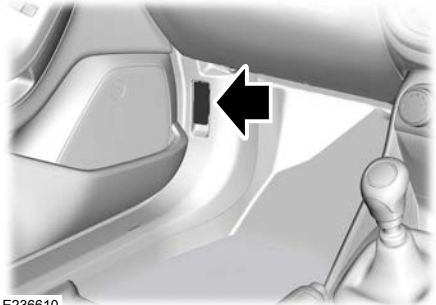

E236610

1. Trek aan de hefboom van de motorkapontgrendeling.

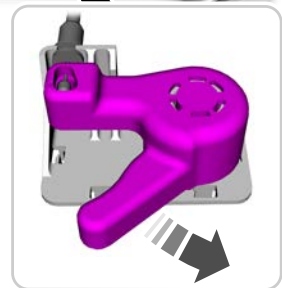
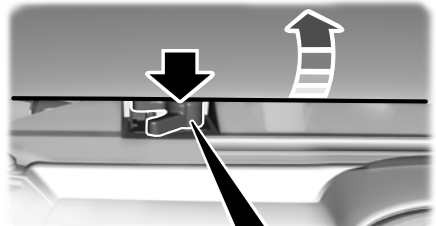

E189028

Onderhoud

2. Til de motorkap een beetje omhoog. Verplaats de hendel naar het midden van de auto om de motorkap los te maken.

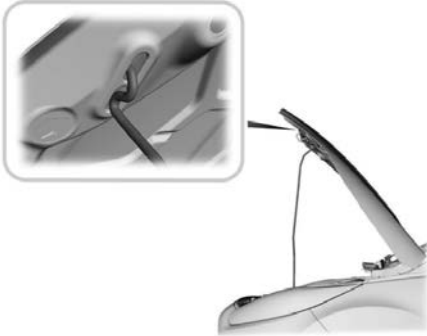

3. Open de motorkap en ondersteun deze met de motorkapsteun.

Motorkap sluiten

1. Verwijder de steun uit de pal en bevestig deze correct in de klem.
2. Breng de motorkap omlaag en laat deze onder het eigen gewicht de laatste 20–30 cm vallen.

N.B.: Zorg dat de motorkap goed dicht is.

E87786

OVERZICHT MOTORRUIMTE - 1.0L ECOBOOST™, LINKS STUUR

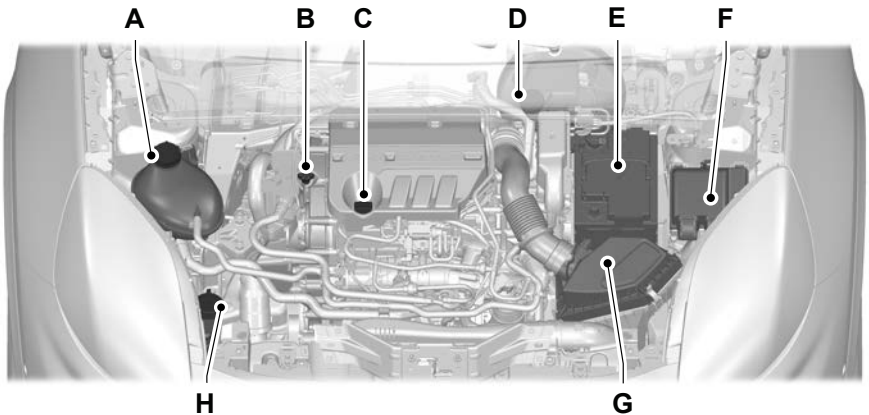

- A Expansiereservoir. Zie **Koelvloeistofpeil controleren** (bladzijde 398).
B Oliepeilstaaf. Zie **Overzicht motoroliepeilstaaf** (bladzijde 395).

Onderhoud

- C Motorolievuldop. Zie **Het motoroliepeil controleren** (bladzijde 395).
- D Remvloeistofreservoir. Zie **Remvloeistof controleren** (bladzijde 247).
- E Accu. Zie **12 volt accu vervangen** (bladzijde 403).
- F Zekeringkast in motorruimte. Zie **De zekeringkast onder de motorkap** (bladzijde 379).
- G Luchtfilterhouder.
- H Voorruitsproeiervloeistofreservoir. Zie **Ruitensproeiers** (bladzijde 107).

OVERZICHT MOTORRUIMTE - 1.0LECOBOOST™, RECHTSSTUUR

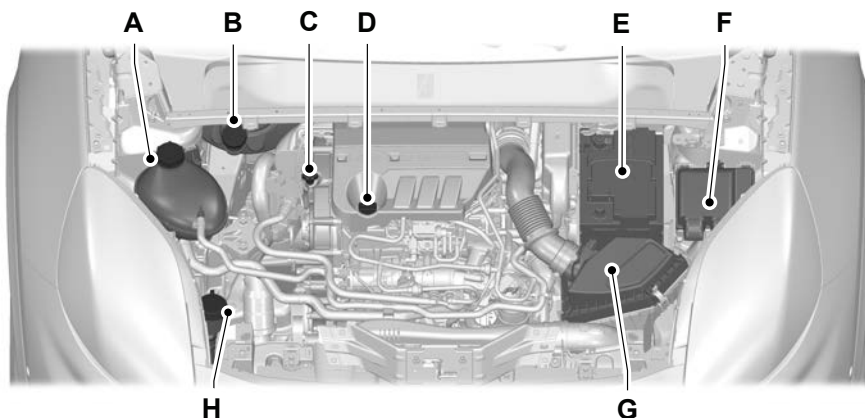

- A Expansiereservoir. Zie **Koelvloeistofpeil controleren** (bladzijde 398).
- B Remvloeistofreservoir. Zie **Remvloeistof controleren** (bladzijde 247).
- C Oliepeilstaaf. Zie **Overzicht motoroliepeilstaaf** (bladzijde 395).
- D Motorolievuldop. Zie **Het motoroliepeil controleren** (bladzijde 395).
- E Accu. Zie **12 volt accu vervangen** (bladzijde 403).
- F Zekeringkast in motorruimte. Zie **De zekeringkast onder de motorkap** (bladzijde 379).
- G Luchtfilterhouder.
- H Voorruitsproeiervloeistofreservoir. Zie **Ruitensproeiers** (bladzijde 107).

Onderhoud

OVERZICHT MOTORRUIMTE - 1.5L ECOBLUE, LINKS STUUR

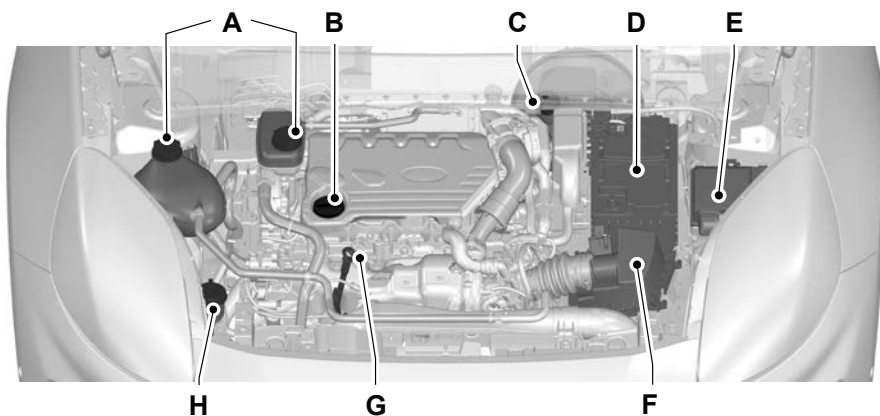

- A Expansiereservoirs. Zie **Koelvloeistofpeil controleren** (bladzijde 398).
- B Motorolievuldop. Zie **Het motoroliepeil controleren** (bladzijde 395).
- C Remvloeistofreservoir. Zie **Remvloeistof controleren** (bladzijde 247).
- D Accu. Zie **12 volt accu vervangen** (bladzijde 403).
- E Zekeringkast in motorruimte. Zie **De zekeringkast onder de motorkap** (bladzijde 379).
- F Luchtfilterhouder.
- G Motoroliepeilstok. Zie **Overzicht motoroliepeilstaaf** (bladzijde 395).
- H Voortschroeiervloeistofreservoir. Zie **Ruitensproeiers** (bladzijde 107).

Onderhoud

OVERZICHT MOTORRUIMTE - 1.5L ECOBLUE, RECHTS STUUR

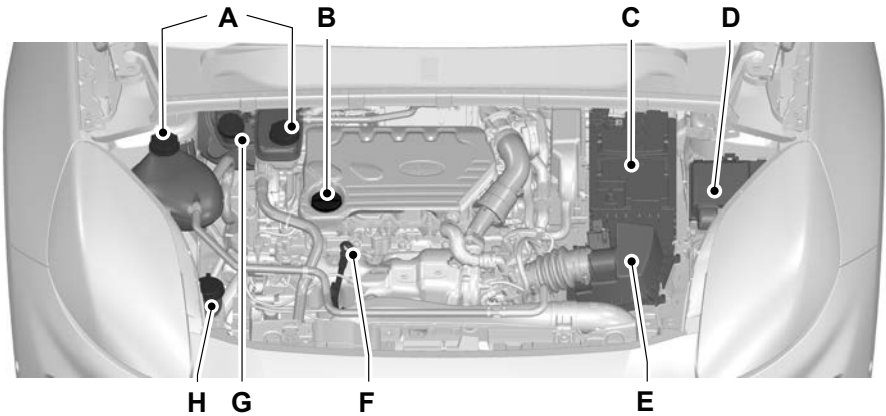

- A Expansiereservoirs. Zie **Koelvloeistofpeil controleren** (bladzijde 398).
- B Motorolievuldop. Zie **Het motoroliepeil controleren** (bladzijde 395).
- C Accu. Zie **12 volt accu vervangen** (bladzijde 403).
- D Zekeringkast in motorruimte. Zie **De zekeringkast onder de motorkap** (bladzijde 379).
- E Luchtfilterhouder.
- F Motoroliepeilstok. Zie **Overzicht motoroliepeilstaaf** (bladzijde 395).
- G Renvloeistofreservoir. Zie **Renvloeistof controleren** (bladzijde 247).
- H Voorspuitproeierreservoir. Zie **Ruitensproeiers** (bladzijde 107).

Onderhoud

OVERZICHT MOTORRUIMTE - 1.5L ECOBOOST™, LINKS STUUR

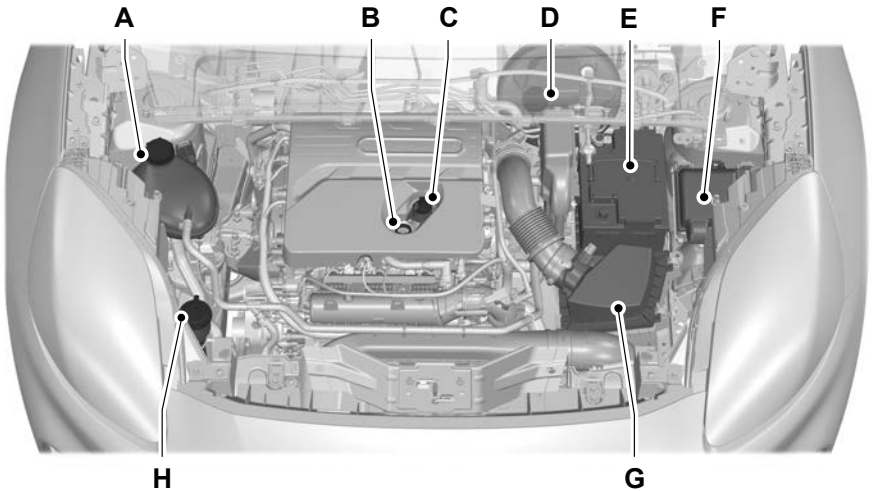

- A Expansiereservoir. Zie **Koelvloeistofpeil controleren** (bladzijde 398).
- B Oliepeilstaaf. Zie **Overzicht motoroliepeilstaaf** (bladzijde 395).
- C Motorolievuldop. Zie **Het motoroliepeil controleren** (bladzijde 395).
- D Remvloeistofreservoir. Zie **Remvloeistof controleren** (bladzijde 247).
- E Accu. Zie **12 volt accu vervangen** (bladzijde 403).
- F Zekeringkast in motorruimte. Zie **De zekeringkast onder de motorkap** (bladzijde 379).
- G Luchtfilterhouder.
- H Voorruitproeievloeistofreservoir. Zie **Ruitensproeiers** (bladzijde 107).

Onderhoud

OVERZICHT MOTORRUIMTE - 1.5LECOBOOST™, RECHTSSTUUR

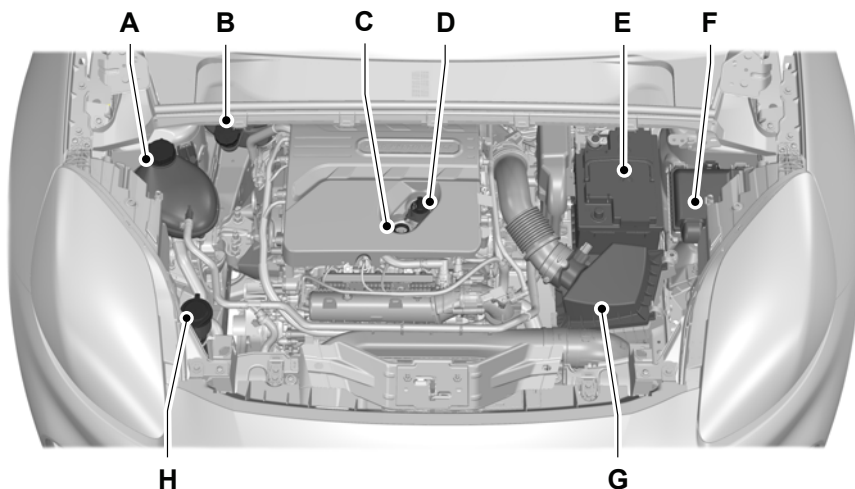

- A Expansiereservoir. Zie **Koelvloeistofpeil controleren** (bladzijde 398).
- B Remvloeistofreservoir. Zie **Remvloeistof controleren** (bladzijde 247).
- C Oliepeilstaaf. Zie **Overzicht motoroliepeilstaaf** (bladzijde 395).
- D Motorolievuldop. Zie **Het motoroliepeil controleren** (bladzijde 395).
- E Accu. Zie **12 volt accu vervangen** (bladzijde 403).
- F Zekeringkast in motorruimte. Zie **De zekeringkast onder de motorkap** (bladzijde 379).
- G Luchtfilterhouder.
- H Voorsproeiervloeistofreservoir. Zie **Ruitensproeiers** (bladzijde 107).

Onderhoud

MOTOROLIE

OVERZICHT MOTOROLIEPEILSTAAF - 1.0L ECOBOOST™

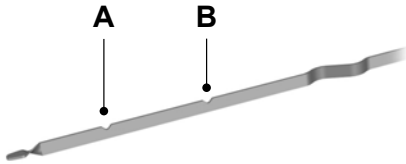

E141337

- A Minimum.
- B Maximum.

OVERZICHT MOTOROLIEPEILSTAAF - 1.5L ECOBOOST™

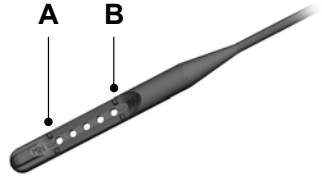

E264320

- A Minimum.
- B Maximum.

OVERZICHT MOTOROLIEPEILSTAAF - 1.5L ECOBBLUE

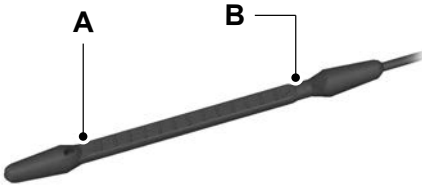

E140423

- A Minimum.
- B Maximum.

HET MOTOROLIEPEIL CONTROLLEREN

1. De auto moet op een vlakke ondergrond staan.
2. Controleer het oliepeil voor u de motor start of zet de motor uit na het opwarmen en wacht 10 minuten om de olie naar het oliedopstok te laten stromen.
3. Verwijder de oliepeilstok en veeg deze af met een schone, pluisvrije doek.
4. Steek de peilstok er weer in en zorg dat er helemaal in zit.
5. Trek de oliestok er weer uit om het oliepeil te controleren.

N.B.: Als het oliepeil tussen de MIN- en MAX-merktekens staat, is het oliepeil in orde. Vul geen olie bij.

6. Als het oliepeil op de minimummarkering staat, vul dan onmiddellijk olie bij.
7. Steek de peilstok er weer in. Zorg dat deze er helemaal in zit.

Onderhoud

N.B.: Het olieverbruik van nieuwe motoren bereikt zijn normale waarde nadat ongeveer 5.000 km is afgelegd.

MOTOROLIE BIJVULLEN



WAARSCHUWING: Verwijder de vuldop niet bij draaiende motor.



WAARSCHUWING: Vul geen motorolie bij wanneer de motor heet is. Als u deze instructie negeert, kan dat verwondingen tot gevolg hebben.

Gebruik geen extra additieven voor motorolie. Deze zijn onnodig en zouden kunnen motorschade kunnen veroorzaken die mogelijk niet wordt gedekt door de voertuigarantie.

1. Reinig het gebied rond de motorolievuldop vooraleer u deze verwijdert.
2. Verwijder de motorolievuldop.
3. Vul motorolie bij die voldoet aan onze specificaties. Zie **Inhouden en specificaties** (bladzijde 444).
4. Plaats de motorolievuldop weer terug. Draai rechtsom tot u sterke weerstand voelt.

N.B.: Vul geen olie bij tot boven de maximummarkering. Wordt olie tot boven de maximummarkering bijgevuld, dan kan dat motorschade tot gevolg hebben.

N.B.: Absorbeer alle gemorste olie onmiddellijk met een absorberende doek.

DE HERINNERING MOTOROLIE VERVERSEN RESETTEN - AUTO'S MET: 4,2-INCH SCHERM INFORMATIEPANEEL

Reset het controlesysteem olieerversing alleen nadat de motorolie is verversed en het oliefilter is vervangen.

1. Selecteer **Instellingen** via de bediening voor het instrumentenpaneel op het stuurwiel.
2. Selecteer **Informatie**.
3. Selecteer **Olieerversing**.
4. Houd de knop **OK** ingedrukt tot de bevestiging verschijnt dat het systeem is gereset.

DE HERINNERING MOTOROLIE VERVERSEN RESETTEN - AUTO'S MET: 12,3-INCH SCHERM INFORMATIEPANEEL

Reset het controlesysteem olieerversing alleen nadat de motorolie is verversed en het oliefilter is vervangen.

1. Druk op de menuknop op het stuurwiel om naar het hoofdmenu van het instrumentenpaneel te gaan.
2. Selecteer **Instellingen**.
3. Selecteer **Voertuig**.
4. Selecteer **Olie levensduur**.
5. Houd de knop **OK** ingedrukt tot de bevestiging verschijnt dat het systeem is gereset.

INHOUD EN SPECIFICATIES MOTOROLIE

Raadpleeg het deel Inhouden en Specificaties in de handleiding voor informatie over bijvullen. Zie **Inhoud en specificaties motorolie** (bladzijde 396).

Onderhoud

MOTORKOELVENTILATOR - BENZINE



WAARSCHUWING: Zorg dat uw handen en kledingstukken niet met de koelventilator in aanraking kunnen komen.

Onder bepaalde omstandigheden kan de motorkoelventilator nog enkele minuten blijven doordraaien nadat u de auto hebt uitgezet.

MOTORKOELVENTILATOR - DIESEL



WAARSCHUWING: Zorg dat uw handen en kledingstukken niet met de koelventilator in aanraking kunnen komen.

Onder bepaalde omstandigheden kan de motorkoelventilator nog enkele minuten blijven doordraaien nadat u de auto hebt uitgezet. Dat kan gebeuren bij erg lage omgevingstemperaturen en ongeacht de temperatuur van de motorkoelvloeistof, bijvoorbeeld bij korte ritten of lage temperatuur van de koelvloeistof. Zie **Wat is het roetfilter** (bladzijde 226).

KOELVLOEISTOF

VOORZORGSMAATREGELEN KOELVLOEISTOF



WAARSCHUWING: Verwijder de vuldop van het koelvloeistofreservoir niet wanneer de motor draait of het koelsysteem heet is. Wacht 10 minuten totdat het koelsysteem is afgekoeld. Bedek de dop van het koelvloeistofreservoir met een dikke doek om brandwonden te voorkomen en verwijder de dop langzaam. Als u deze instructie negeert, kan dat verwondingen tot gevolg hebben.



WAARSCHUWING: Giet geen koelvloeistof in het sproeierreservoir van de voorruit. Bij koelvloeistof op de voorruit kan het zicht door de voorruit ernstig worden belemmerd.



WAARSCHUWING: Laat voor minder kans op verwondingen de motor afkoelen voordat u de koelvloeistofdop losschroeft. Het koelsysteem staat onder druk. Stoom en hete vloeistof kunnen met kracht ontsnappen wanneer u de dop enigszins losdraait.



WAARSCHUWING: Het koelvloeistofpeil mag niet boven de **MAX**-markering komen te staan.

Onderhoud

KOELVLOEISTOFPEIL CONTROLLEREN



WAARSCHUWING: Verwijder de vuldop van het koelvloeistofreservoir niet wanneer de motor draait of het koelsysteem heet is. Wacht 10 minuten totdat het koelsysteem is afgekoeld. Bedek de dop van het koelvloeistofreservoir met een dikke doek om brandwonden te voorkomen en verwijder de dop langzaam. Als u deze instructie negeert, kan dat verwondingen tot gevolg hebben.



WAARSCHUWING: Laat voor minder kans op verwondingen de motor afkoelen voordat u de koelvloeistofdop losschroeft. Het koelsysteem staat onder druk. Stoom en hete vloeistof kunnen met kracht ontsnappen wanneer u de dop enigszins losdraait.



WAARSCHUWING: Het koelvloeistofpeil mag niet boven de **MAX**-markering komen te staan.

Als de motor koud is, controleert u de concentratie en het peil van de koelvloeistof op de intervallen zoals vermeld in de informatie over gepland onderhoud.

N.B.: *Controleer of het koelvloeistofpeil tussen de **MIN**- en de **MAX**-markering op het motorkoelvloeistofreservoir staat.*

N.B.: *Koelvloeistof zet bij verwarming uit. Het koelvloeistofpeil kan enkele millimeters boven de **MAX**-markering staan. Dit is normaal.*

Houd de concentratie koelvloeistof tussen 48% en 50%, wat overeenkomt met een vriespunt tussen -34°C en -37°C. De concentratie van de koelvloeistof moet worden gecontroleerd met een refractometer. We raden het gebruik van zuurwegers of teststrips voor koelvloeistof af om de concentratie koelvloeistof te meten.

KOELVLOEISTOF BIJVULLEN



WAARSCHUWING: Vul geen motorkoelvloeistof bij wanneer de motor draait of het koelsysteem heet is. Als u deze instructie negeert, kan dat verwondingen tot gevolg hebben.



WAARSCHUWING: Verwijder de dop van het koelvloeistofreservoir niet wanneer de motor draait of het koelsysteem heet is. Wacht 10 minuten totdat het koelsysteem is afgekoeld. Bedek de dop van het koelvloeistofreservoir met een dikke doek om brandwonden te voorkomen en verwijder de dop langzaam. Als u deze instructie negeert, kan dat verwondingen tot gevolg hebben.



WAARSCHUWING: Giet geen koelvloeistof in het sproeierreservoir van de voorruit. Bij koelvloeistof op de voorruit kan het zicht door de voorruit ernstig worden belemmerd.



WAARSCHUWING: Voer geen koelvloeistof met het huishoudelijk afval af en laat geen koelvloeistof in de riolering stromen. Maak gebruik van een erkende faciliteit voor afvalverwerking.



WAARSCHUWING: Voorkom dat de vloeistof in contact komt met de huid of de ogen. Mocht dit toch gebeuren, spoel het betreffende lichaamsdeel dan direct met veel water schoon en neem contact op met uw huisarts.



WAARSCHUWING: Onverdunde koelvloeistof is brandbaar en kan ontbranden wanneer deze wordt gemorst op een hete uitlaat.

N.B.: *Gebruik geen afsluitkogels, afdichtmiddelen voor het koelsysteem of additieven die niet voldoen aan de specificaties, om schade aan de koel- of verwarmingssystemen van de motor te voorkomen. Resulterende schade aan onderdelen valt mogelijk niet onder de voertuigarantie.*

N.B.: *Autovloeistoffen zijn onderling niet uitwisselbaar.*

Het is erg belangrijk dat u verdunde koelvloeistof gebruikt die voldoet aan de juiste specificaties, om te voorkomen dat de smalle doorgangen in het motorkoelsysteem verstopt raken. Zie **Inhouden en specificaties** (bladzijde 444). Meng geen verschillende kleuren of types koelvloeistof in uw voertuig. Mengen van motorkoelvloeistoffen of gebruik van verkeerde koelvloeistof kan de motor of onderdelen van het koelsysteem beschadigen. Dergelijke schade wordt mogelijk niet gedekt door de voertuigarantie.

N.B.: *Als er geen verdunde koelvloeistof beschikbaar is, gebruik dan goedgekeurde geconcentreerde koelvloeistof en verdun deze tot 50/50 met gedeïoniseerd of gedestilleerd water. Zie **Inhouden en specificaties** (bladzijde 444). Als u water gebruikt dat niet is gedeïoniseerd, kunnen er afzettingen en corrosie ontstaan en kunnen de smalle doorgangen van het koelsysteem verstopt raken.*

N.B.: *Koelvloeistoffen die worden verkocht voor alle merken en modellen voldoen wellicht niet aan onze specificaties en kunnen het koelsysteem beschadigen. Resulterende schade aan onderdelen valt mogelijk niet onder de voertuigarantie.*

Voeg onmiddellijk verdunde koelvloeistof bij als het koelvloeistofpeil op of onder de minimummarkering staat.

Ga als volgt te werk om koelvloeistof bij te vullen:

1. Draai de dop langzaam los. Bij het losschroeven van de dop kan er druk vrijkomen.
2. Voeg verdunde koelvloeistof bij die voldoet aan de juiste specificaties. Zie **Inhouden en specificaties** (bladzijde 444).
3. Voeg voldoende verdunde koelvloeistof bij tot het juiste peil.
4. Plaats de dop weer op het koelvloeistofreservoir. Draai de dop rechtsom totdat deze in contact komt met de harde aanslag.
5. Controleer de volgende keren wanneer u met de auto rijdt het koelvloeistofpeil in het koelvloeistofreservoir. Vul indien nodig genoeg verdunde motorkoelvloeistof bij om het koelvloeistofpeil op het juiste peil te brengen.

Onderhoud

Als u maandelijks meer dan 1 L motorkoelvloeistof moet bijvullen, laat uw auto dan zo snel mogelijk controleren. Als de auto draait terwijl het koelvloeistofpeil laag is, kan de motor oververhit raken en kan er motorschade ontstaan.

In geval van nood kunt u een grote hoeveelheid water zonder motorkoelvloeistof toevoegen aan het motorkoelvloeistofsysteem, zodat u een locatie kunt bereiken waar uw auto kan worden nagekeken.

Alleen water, zonder motorkoelvloeistof, kan leiden tot motorschade door corrosie, oververhitting of bevroering.

Gebruik de volgende producten niet ter vervanging van koelvloeistof:

- alcohol.
- methanol.
- pekela.
- Elk soort koelvloeistof gemengd met antivries op basis van alcohol of methanol.

Alcohol en andere vloeistoffen kunnen motorschade veroorzaken door oververhitting of bevroering.

Voeg geen extra remmers of additieven aan de koelvloeistof toe. Deze kunnen schadelijk zijn en afbreuk doen aan de corrosiebescherming van de koelvloeistof.

KOELVLOEISTOF VERVERSEN

Raadpleeg uw erkende dealer voor het verversen van koelvloeistof.

Het verversen van koelvloeistof is nodig bij specifieke kilometerstanden, zoals in het onderhoudsschema staat.

KOELVLOEISTOFTEMPERATUUR REGELEN

Als u een aanhanger trekt met uw voertuig, kan de motor tijdelijk warmer worden tijdens zwaar gebruik, bijvoorbeeld wanneer u een lange of steile helling op rijdt bij hoge omgevingstemperaturen.

Op dat moment kunt u merken dat de naald van de koelvloeistofthermometer naar de rode zone beweegt en dat een bericht op het informatiedisplay verschijnt.



WAARSCHUWING: Om het risico op een botsing en verwondingen te beperken, moet u erop bedacht zijn dat de rijsnelheid kan afnemen en dat de auto wellicht niet op vol vermogen kan accelereren totdat de koelvloeistof is afgekoeld.



WAARSCHUWING: Als u met de auto blijft rijden wanneer de motor oververhit raakt, kan de motor zonder enige waarschuwing stoppen. Als u deze instructie niet opvolgt, kan dit leiden tot verlies van controle over de auto.

U kunt merken dat de rijsnelheid afneemt, doordat het motorvermogen is beperkt om de motorkoelvloeistofthermometer te beheren. Uw auto kan deze modus starten in bepaalde omstandigheden bij hoge temperaturen en hoge belasting. De mate van snelheidsverlaging is afhankelijk van de voertuigbelasting, de helling en de buitentemperatuur. Als dit gebeurt is het niet nodig om uw auto tot stilstand te brengen. U kunt blijven rijden. Zie **Storingsveilige koeling** (bladzijde 373).

Onderhoud

Onder zeer zware omstandigheden wordt de airconditioning mogelijk automatisch in- en uitgeschakeld om oververhitting van de motor te voorkomen. Wanneer de koelvloeistoftemperatuur daalt naar de normale bedrijfstemperatuur, wordt de airconditioning ingeschakeld.

Ga als volgt te werk als de koelvloeistoftemperatuurmeter volledig in de rode zone staat of als de waarschuwing voor koelvloeistoftemperatuur of de motorstoringslamp verschijnt op het informatiedisplay:

1. Breng de auto tot stilstand zodra dit veilig kan. Schakel de parkeerrem volledig in en schakel in de parkeerstand (P) of neutraal (N).
2. Laat de motor draaien totdat de naald van de koelvloeistoftemperatuurmeter terugkeert naar de normale positie. Volg de resterende stappen als de temperatuur na enkele minuten niet daalt.

3. Zet de motor uit en wacht tot de motor is afgekoeld. Controleer het koelvloeistofpeil.
4. Voeg onmiddellijk verdunde koelvloeistof bij als het koelvloeistofpeil op of onder de minimummarkering staat.
5. Als het koelvloeistofpeil normaal is, start de motor dan opnieuw en rijd verder.

KOELVLOEISTOF – WAARSCHUWINGSLAMPEN



Wanneer de motor begint te oververhitten, gaat de koelvloeistoftemperatuurmeter naar de rode zone.



Er gaat een waarschuwingslampje branden en er verschijnt wellicht een bericht in het informatiedisplay.

KOELVLOEISTOF – INFORMATIEMELDINGEN

Mededeling	Omschrijving en handeling
Motortemperatuur te hoog Veilig stoppen!	Wordt weergegeven wanneer de motortemperatuur te hoog is. Stop de auto zodra dit veilig kan, zet de motor uit en laat deze afkoelen. Laat de auto zo snel mogelijk controleren als de storing zich blijft voordoen. Zie Koelvloeistofpeil controleren (bladzijde 398).

12V-ACCU

VOORZORGSMAATREGELEN 12V-ACCU



WAARSCHUWING: Bij accu's komen explosieve gassen vrij, die verwondingen kunnen veroorzaken. Zorg daarom dat er geen vuur, vonken of aangestoken voorwerpen bij de accu in de buurt zijn. Wanneer u in de buurt van een accu werkt, moet u uw gezicht steeds afschermen en uw ogen beschermen. Zorg steeds voor goede ventilatie.



WAARSCHUWING: Wanneer u een accu in een kunststof behuizing optilt, kan te veel druk op de wanden ervoor zorgen dat het zuur door de ventilatiedoppen stroomt, wat kan leiden tot verwondingen en schade aan de auto of de accu. Hef de accu omhoog met een accudrager of met uw handen op de tegenliggende hoeken.



WAARSCHUWING: Houd accu's buiten het bereik van kinderen. Accu's bevatten zwavelzuur. Voorkom contact met huid, ogen of kleding. Wanneer u in de buurt van een accu werkt, moet u uw ogen beschermen tegen mogelijke spatten van de zuuroplossing. Wanneer accuzuur op de huid of in de ogen komt, spoel dan onmiddellijk en gedurende minstens 15 minuten met water af en zorg direct voor medische hulp. Raadpleeg onmiddellijk een arts wanneer accuzuur is doorgeslikt.



WAARSCHUWING: Accupolen, -klemmen en gerelateerde accessoires bevatten lood en loodverbindingen, chemische stoffen die volgens de Amerikaanse staat Californië kanker en schade aan het voortplantingssysteem veroorzaken. **Was uw handen goed na het werken met deze stoffen.**



WAARSCHUWING: Deze auto heeft wellicht meer dan één accu. Als u de kabels van slechts één accu verwijdert, is het elektrisch systeem van de auto nog niet ontkoppeld. Zorg dat u de accukabels van alle accu's verwijdert wanneer u de stroom loskoppelt. Doet u dit niet, dan kan dit leiden tot ernstige verwondingen of materiële schade.



WAARSCHUWING: Voor auto's met een automatisch start/stop-systeem verschillen de accuvereisten. De accu moet worden vervangen door een accu met exact dezelfde specificaties.

WAT IS HET SYSTEEM VOOR ACCUBEHEER

Het accubeheersysteem bewaakt het accupeil en neemt de nodige acties om de levensduur van de accu te verlengen.

HOE HET SYSTEEM VOOR ACCUBEHEER WERKT

Als gedetecteerd wordt dat de accu te snel leeg raakt, schakelt het systeem bepaalde elektrische systemen tijdelijk uit om de accu te beschermen.

Deze systemen zijn:

- Verwarmde achterruit.
- Stoelverwarming.
- Klimaatregeling.

- Verwarmd stuurwiel.
- Audioeenheid.
- Navigatiesysteem.

Er kan een bericht worden weergegeven op het informatiedisplay om u te waarschuwen dat er maatregelen zijn genomen om de accu te beschermen. Dit bericht is alleen ter informatie dat er een actie plaatsvindt en is niet bedoeld ter indicatie van een elektrisch probleem of dat de accu moet worden vervangen.

BEPERKINGEN SYSTEEM ACCUBEHEER

Wanneer de accu is vervangen, of in sommige gevallen wanneer de accu met de externe lader is opgeladen, moet de auto acht uur stilstaan opdat het accubeheersysteem de laadtoestand van de accu kan inleren. Tijdens deze periode moet de auto volledig vergrendeld blijven en moet het contact uit blijven.

N.B.: *Voor het inleren van de laadtoestand van de accu kan het accubeheersysteem sommige elektrische systemen tijdelijk uitschakelen.*

Installatie elektrische accessoires

Om te garanderen dat het accubeheersysteem correct werkt, mag u de massa-aansluiting van enig elektrisch apparaat niet direct op de minpool van de accu aansluiten. Dit kan onnauwkeurige metingen van de accuconditie en mogelijk een verkeerde werking van het systeem veroorzaken.

N.B.: *Als u elektrische accessoires of componenten toevoegt aan de auto, kan dit een negatieve invloed hebben op de prestaties en de duurzaamheid van de accu. Het kan ook de prestaties van andere elektrische systemen in de auto beïnvloeden.*

12 VOLT ACCU VERVANGEN

De accu zit in de motorruimte. Zie **Onderhoud** (bladzijde 388).

De auto heeft een onderhoudsvrije accu. Tijdens de gebruiksduur is er geen extra water nodig.

Als de voertuigaccu een deksel heeft, dient u ervoor te zorgen dat het deksel correct wordt aangebracht nadat de accu is gereinigd of vervangen.

Voor langer, probleemloos gebruik, houdt u de bovenkant van de accu schoon en droog en zorgt u dat de accukabels stevig vastzitten op de accupolen. Indien er corrosie aanwezig is op de accu of de polen, verwijdert u de kabels van de polen en reinigt u deze met een staalborstel. U kunt het zuur neutraliseren met een oplossing van bicarbonaat en water.

We raden aan dat u de minpool van de accukabel loskoppelt van de accu wanneer u van plan bent de auto langdurig te stallen.

N.B.: *Wanneer u alleen de minpool van de accukabel loskoppelt, dient u ervoor te zorgen dat deze goed geïsoleerd is of uit de buurt van de accupool wordt opgeborgen, om te voorkomen dat er onbedoeld contact wordt gemaakt of dat er vlambogen ontstaan.*

Wanneer u de accu loskoppelt of vervangt en de auto een automatische transmissie heeft, moet de adaptieve strategie van de transmissie opnieuw worden ingeleerd. Hierdoor kan de transmissie stevig schakelen wanneer er voor het eerst mee wordt gereden. Dit is normaal terwijl de werking van de transmissie wordt aangepast aan een optimaal schakelgevoel.

Accu demonteren

1. Schakel de parkeerrem in en zet het contact uit.

Onderhoud

2. Zet alle elektrische apparatuur uit, zoals bijvoorbeeld verlichting en radio.
3. Wacht minimaal twee minuten voordat u de accu loskoppelt.

N.B.: Het motormanagementsysteem heeft een functie die stroom vasthoudt en blijft gedurende een periode nadat u het contact hebt uitgezet van stroom voorzien. Dit is om ervoor te zorgen dat diagnostische en adaptieve tabellen kunnen worden opgeslagen. Wanneer u de accu loskoppelt zonder te wachten, kan dit schade veroorzaken die niet onder de voertuigarantie valt.

4. Maak de minpool van de accukabel los en isoleer deze.
5. Maak de pluspool van de accukabel los en isoleer deze.
6. Verwijder de accuklem.
7. Verwijder de accu.

Als u de voertuigaccu loskoppelt of vervangt, moet u de volgende functies resetten:

- Inklemb beveiliging ruiten. Zie **Inklemb beveiliging ruiten** (bladzijde 122).
- Klokinstellingen.
- Voorkeuzezenders.

De batterij vervangen

N.B.: Controleer of het contact nog steeds uit staat voordat u de accu opnieuw aansluit.

De accu moet worden vervangen door een accu met exact dezelfde specificaties.

Breng de onderdelen in omgekeerde volgorde aan.

N.B.: Zorg dat de kappen van de accuklemmen, het accudeksel en de accukabelklemmen correct worden aangebracht.

DE ACCUSENSOR RESETTEN

Wanneer u een nieuwe accu aanbrengt, reset de accusensor dan als volgt:

1. Zet het contact aan en laat de motor uit.

N.B.: Voer stap 2 en 3 binnen 10 seconden uit.

2. Knipper vijf keer met het grootlicht, waarbij u eindigt met het grootlicht uit.
3. Trap het rempedaal drie keer in en laat het weer los.

De accucontrolelamp knippert drie keer ter bevestiging dat de reset is geslaagd.

RECYCLING EN AFDANKEN VAN EEN 12V-ACCU



Zorg dat u oude accu's of batterijen op milieuvriendelijke wijze afdankt. Vraag raad aan uw lokale instantie voor recycling van oude accu's.

12V-ACCU – PROBLEMEN OPLOSSEN

12V-ACCU – WAARSCHUWINGSLAMPEN



Als dit gaat branden tijdens het rijden, wijst dit op een fout in het laadsysteem. Schakel alle onnodige elektrische apparatuur uit en laat de auto onmiddellijk controleren.

Onderhoud

12V-ACCU – INFORMATIEMELDINGEN

Mededeling	Technische gegevens
Controleer accusysteem	Het laadsysteem moet worden gerepareerd. Laat de auto zo snel mogelijk controleren als de waarschuwing blijft branden of steeds weer gaat branden.
Accusysteem Onderhoud zsm	Het laadsysteem moet worden gerepareerd. Laat de auto zo snel mogelijk controleren als de waarschuwing blijft branden of steeds weer gaat branden.
Accusysteem Onderhoud nu	Het laadsysteem moet worden gerepareerd. Laat uw auto onmiddellijk controleren.
Accuspanning laag	Het accubeheersysteem stelt vast dat de laadtoestand van de 12V-accu te laag is. Start de motor om de accu op te laden of laad de accu op met een achteraf aangeschafte acculader. Gebruik altijd het massapunt van de auto bij het aansluiten van de minkabel van de externe acculader. Zie Het voertuig starten met hulpstartkabels (bladzijde 369). Dit bericht verdwijnt zodra u de auto opnieuw start en de laadtoestand van de accu is hersteld. Zet het contact niet aan terwijl een acculader wordt gebruikt om de accu op te laden.
Schakel stroom uit om accu sparen	Het accubeheersysteem stelt vast dat de laadtoestand van de accu te laag is. Zet het contact zo snel mogelijk uit om de accu te beschermen. Dit bericht verdwijnt zodra de auto is gestart en de laadtoestand van de accu is hersteld. Door het uitschakelen van onnodige elektrische belasting wordt de laadtoestand van de accu sneller hersteld.
Elektr. spaarfunctie actief Sommige functies uitgeschakeld Zie handboek	Wordt weergegeven wanneer het accubeheersysteem langdurig een te lage spanning detecteert. Diverse voertuigfuncties worden uitgeschakeld om de accu te ontzien. Schakel zo veel mogelijk elektrische belasting uit om de systeemspanning te verbeteren. Als de systeemspanning is hersteld, werken de uitgeschakelde functies weer normaal.

Onderhoud

GLOEILAMPEN EXTERIEUR

TABEL SPECIFICATIES GLOEILAMPEN EXTERIEUR

Vervangende gloeilampen worden in de tabel hieronder aangegeven. De juiste gloeilampen beschadigen de lampeenheid niet, zijn niet van invloed op de geldigheid van de garantie voor de lampeenheid en bieden een hoogwaardige verlichtingsduur.

Gloeilamp	Specificaties	Vermogen (watt)
Richtingaanwijzer vooraan. ¹	PY21W.	21
Richtingaanwijzer vooraan. ²	LED.	-
Dagrijlicht.	LED.	-
Dimlicht koplamp.	LED.	-
Grootlicht koplamp. ¹	H1.	55
Grootlicht koplamp. ²	LED.	-
Mistlamp voor.	LED.	-
Richtingaanwijzer spiegel.	WY5W.	5
Achterlicht en remlicht.	LED.	-
Derde remlicht.	LED.	-
Richtingaanwijzer achteraan.	PY21W.	21
Mistachterlicht.	P21W.	21
Achteruitrijlamp.	W16W.	16
Kentekenplaatverlichting.	LED.	-

¹Projectorkoplamp.

²Reflectorkoplamp.

N.B.: LED-lampen kunnen niet worden gerepareerd. Raadpleeg een erkende dealer als ze defect zijn.

Onderhoud

EEN ACHTERLICHT VERWIJDEREN



WAARSCHUWING: Zet de verlichting en het contact uit. Wanneer deze waarschuwing niet wordt opgevolgd, kan dit ernstig letsel tot gevolg hebben.

Remlicht, achterlicht en richtingaanwijzer achter

1. Klap de rugleuning naar voren. Zie **Achterbank** (bladzijde 165).
2. Verwijder de hoedenplank.

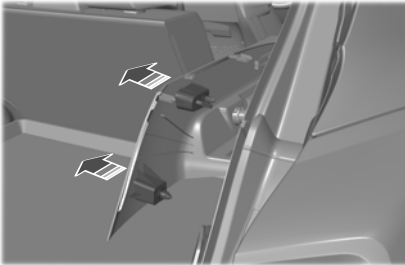
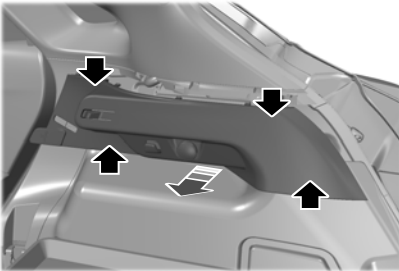

3. Trek het steunpaneel van de hoedenplank stevig bij de vier bevestigingspunten om het steunpaneel van de hoedenplank los te maken.

N.B.: Gebruik een schroevendraaier om het paneel voorzichtig op te heffen.

N.B.: U kunt het steunpaneel van de hoedenplank pas volledig verwijderen wanneer het 12V-voedingspunt is losgekoppeld.

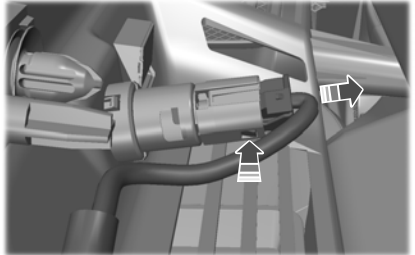

4. Koppel het 12V-voedingspunt los door op de klem te drukken en verwijder het steunpaneel van de hoedenplank volledig.

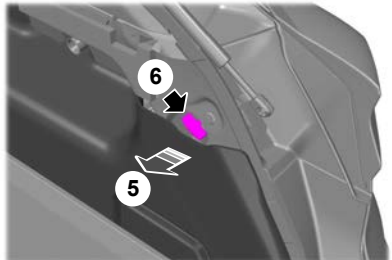

5. Trek aan het zachte bekledingspaneel aan de zijkant voor bevestiging met veer om de lamp los te maken.
6. Draai de bevestiging met veer linksom om de lamp los te maken.

N.B.: U kunt de bevestiging met veer niet volledig verwijderen.

Onderhoud

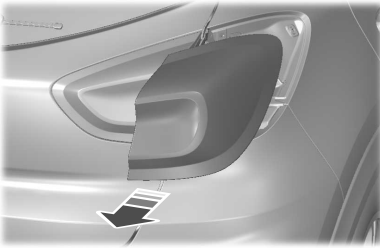

7. Verwijder de lamp.
8. Maak de stekker los.
9. Breng de onderdelen in omgekeerde volgorde aan.

4. Verwijder de lamp.
5. Maak de stekker los.
6. Breng de onderdelen in omgekeerde volgorde aan.

Achteruitrijlamp

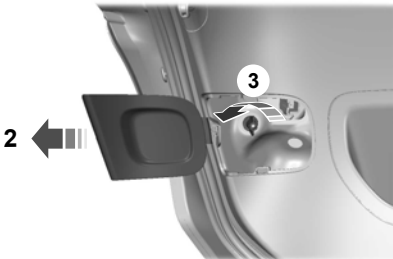

1. Open de achterklep.
2. Verwijder het kapje voorzichtig.
3. Draai de vleugelmoer linksom en verwijder deze.

EEN GLOEILAMP VAN DE MISTLAMP ACHTER VERVANGEN



WAARSCHUWING: Zet de verlichting en het contact uit. Wanneer deze waarschuwing niet wordt opgevolgd, kan dit ernstig letsel tot gevolg hebben.



WAARSCHUWING: Zorg dat de gloeilamp zijn afgekoeld voordat u ze verwijderd. Wanneer deze waarschuwing niet wordt opgevolgd, kan dit ernstig letsel tot gevolg hebben.

Gebruik gloeilampen met de juiste specificaties. Zie **Tabel specificaties gloeilampen exterieur** (bladzijde 406).

N.B.: LED-lampen kunnen niet worden gerepareerd. Raadpleeg een erkende dealer als ze defect zijn.

Ga naar de onderkant van uw auto achter het achterwiel.

Onderhoud

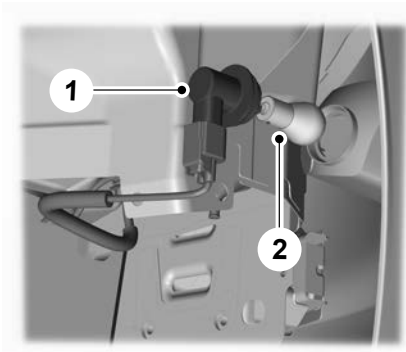

E236637

1. Draai de lamphouder linksom en verwijder deze.
2. Druk de gloeilamp erin en draai de gloeilamp linksom om ze te verwijderen.
3. Breng de onderdelen in omgekeerde volgorde aan.

EEN GLOEILAMP VAN DE RICHTINGAANWIJZER OP DE SPIEGEL VERVANGEN



WAARSCHUWING: Zet de verlichting en het contact uit. Wanneer deze waarschuwing niet wordt opgevolgd, kan dit ernstig letsel tot gevolg hebben.



WAARSCHUWING: Zorg dat de gloeilamp zijn afgekoeld voordat u ze verwijderd. Wanneer deze waarschuwing niet wordt opgevolgd, kan dit ernstig letsel tot gevolg hebben.

Gebruik gloeilampen met de juiste specificaties. Zie **Tabel specificaties gloeilampen exterieur** (bladzijde 406).

N.B.: LED-lampen kunnen niet worden gerepareerd. Raadpleeg een erkende dealer als ze defect zijn.



E283364

1. Gebruik geschikt gereedschap, bijvoorbeeld een schroevendraaier, om het spiegelglas voorzichtig van de buitenrand onderaan te heffen en te verwijderen.
2. Ontkoppel de stekker aan de achterkant van het glas.

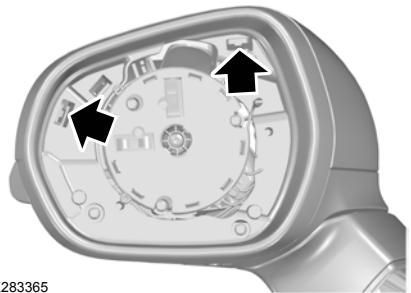

E283365

3. Gebruik geschikt gereedschap, zoals een schroevendraaier, om de twee klemmen van de behuizing voorzichtig in te drukken en ze te verwijderen.

Onderhoud



E283366

4. Gebruik geschikt gereedschap, zoals een schroevendraaier, om de behuizing door de toegangsopening te duwen en te verwijderen.

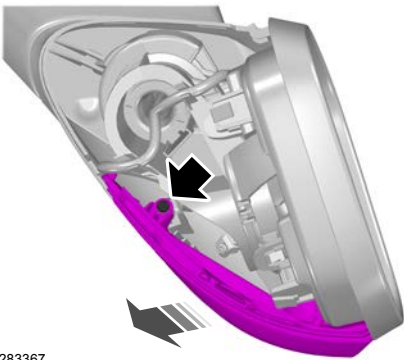

E283367

5. Gebruik een T10 Torx-schroevendraaier om de lamphouder te verwijderen.

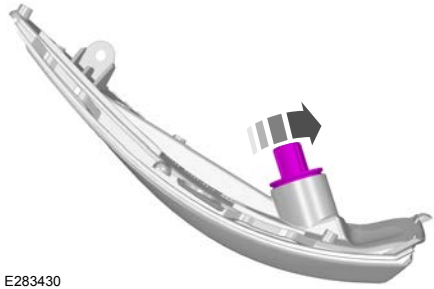

E283430

6. Draai de lamphouder linksom en verwijder deze.
7. Trek de gloeilamp er recht uit.
8. Breng de onderdelen in omgekeerde volgorde aan.

N.B.: Zorg dat beide klemmen van behuizing van de spiegel op hun plaats klikken.

EEN GLOEILAMP VAN DE RICHTINGAANWIJZER ACHTER VERVANGEN



WAARSCHUWING: Zet de verlichting en het contact uit. Wanneer deze waarschuwing niet wordt opgevolgd, kan dit ernstig letsel tot gevolg hebben.



WAARSCHUWING: Zorg dat de gloeilamp zijn afgekoeld voordat u ze verwijderd. Wanneer deze waarschuwing niet wordt opgevolgd, kan dit ernstig letsel tot gevolg hebben.

Gebruik gloeilampen met de juiste specificaties. Zie **Tabel specificaties gloeilampen exterieur** (bladzijde 406).

U moet het achterlicht verwijderen voordat u een gloeilamp vervangt. Zie **Een achterlicht verwijderen** (bladzijde 407).

Onderhoud

N.B.: LED-lampen kunnen niet worden gerepareerd. Raadpleeg een erkende dealer als ze defect zijn.

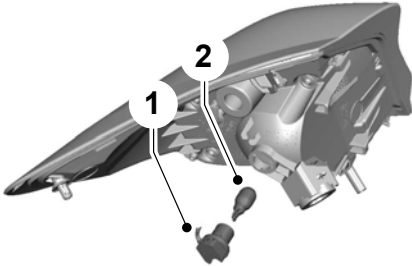

1. Draai de lamphouder linksom en verwijder deze.
2. Druk de gloeilamp erin en draai de gloeilamp linksom om ze te verwijderen.
3. Breng de onderdelen in omgekeerde volgorde aan.

EEN GLOEILAMP VAN DE ACHTERUITRIJLAMP VERVANGEN



WAARSCHUWING: Zet de verlichting en het contact uit. Wanneer deze waarschuwing niet wordt opgevolgd, kan dit ernstig letsel tot gevolg hebben.



WAARSCHUWING: Zorg dat de gloeilamp zijn afgekoeld voordat u ze verwijderd. Wanneer deze waarschuwing niet wordt opgevolgd, kan dit ernstig letsel tot gevolg hebben.

Gebruik gloeilampen met de juiste specificaties. Zie **Tabel specificaties gloeilampen exterieur** (bladzijde 406).

U moet het achterlicht verwijderen voordat u een gloeilamp vervangt. Zie **Een achterlicht verwijderen** (bladzijde 407).

N.B.: LED-lampen kunnen niet worden gerepareerd. Raadpleeg een erkende dealer als ze defect zijn.

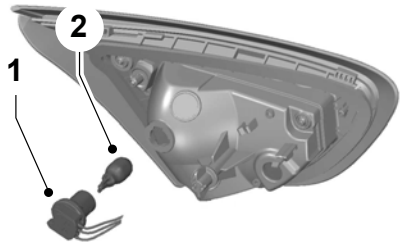

1. Draai de lamphouder linksom en verwijder deze.
2. Druk de gloeilamp erin en draai de gloeilamp linksom om ze te verwijderen.
3. Breng de onderdelen in omgekeerde volgorde aan.

Onderhoud

GLOEILAMPEN INTERIEUR

TABEL SPECIFICATIES GLOEILAMPEN INTERIEUR

Gloeilamp	Specificaties	Vermogen (watt)
Verlichting dashboardkastje	T-3.	2,6
Verlichting make-up spiegel	T5.	1,3

N.B.: LED-lampen kunnen niet worden gerepareerd. Raadpleeg een erkende dealer als ze defect zijn.

BATTERIJ VAN VERLICHTE DORPELLIJST VERVANGEN



WAARSCHUWING: Houd batterijen uit de buurt van kinderen, om inslikken te voorkomen. Als u deze instructie negeert, kan dat al dan niet dodelijke verwondingen tot gevolg hebben. Indien ingeslikt, roep onmiddellijk medische hulp in.



LET OP: de batterij kan ernstige of dodelijke verwondingen veroorzaken binnen twee uur of minder indien ingeslikt of in enig deel van het lichaam geplaatst. Raadpleeg direct een arts.



Zorg ervoor dat u oude accu's of batterijen op milieuvriendelijke wijze afdankt. Vraag raad aan uw lokale instantie voor recycling van oude accu's en batterijen.

De dorpellijst maakt gebruik van twee CR2430 lithium knoopp batterijen van drie volt.

1. Doe de voordeur open.

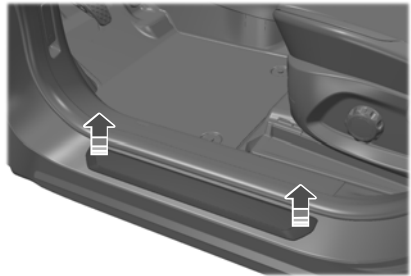

2. Til de randen van de dorpellijst voorzichtig op.

N.B.: Door de tapes naast de randen van de dorpellijst te plakken, markeert u de juiste locatie waardoor de uitlijning tijdens de hernieuwde installatie wordt vereenvoudigd.



Onderhoud

3. Verwijder de batterijdooppen uit de onderkant van de dorpellijst.



4. Verwijder de batterijen.
5. Plaats nieuwe batterijen met de + omhoog gericht.
6. Breng de batterijdooppen weer aan.
7. Monteer de dorpellijst weer door op de randen te drukken.

VOORZORGSMAATREGELEN BIJ GEBRUIK OP CIRCUIT

Controleer het motoroliepeil voordat u de auto op een circuit gebruikt. Zie **Het motoroliepeil controleren** (bladzijde 395).

Houd het motoroliepeil op of net onder de MAX-markering op de motoroliepeilstaaf wanneer u de auto op een circuit gebruikt.

Launch Control - ST, Handgeschakelde transmissie

WAT IS LAUNCH CONTROL

Launch control is een elektronische rijkhulp die helpt om snel te accelereren bij vertrek vanuit stilstand.

VOORZORGSMAATREGELEN LAUNCH CONTROL

Zorg dat er zich geen voetgangers, voorwerpen of verkeer voor de auto bevinden.

BEPERKINGEN LAUNCH CONTROL

Launch control werkt niet wanneer de transmissie in de achteruit staat of als de motor de normale bedrijfstemperatuur niet heeft bereikt.

LAUNCH CONTROL IN- EN UITSCHAKELEN

1. Druk op de menuknop op het stuurwiel om naar het hoofdmenu van het informatiedisplay te gaan.
2. Selecteer **Instellingen**.
3. Schakel **Launch Control** in of uit.

N.B.: *Het systeem blijft ingeschakeld totdat u het uitschakelt of totdat u het contact uitzet.*

LAUNCH CONTROL GEBRUIKEN

1. Breng de auto tot stilstand met de wielen recht vooruit gericht.
2. Schakel **Launch Control** in. Zie **Launch control in- en uitschakelen** (bladzijde 415).

3. Trap het koppelingspedaal volledig in en zet in de eerste versnelling.
4. Trap het gaspedaal helemaal in.

N.B.: *Het systeem brengt de motor op het optimale toerental.*

5. Laat het koppelingspedaal snel in een enkele beweging volledig los.

CONTROLELAMPJES LAUNCH CONTROL

LC

Gaat branden in de informatiebalk wanneer u het systeem inschakelt.

Verzorging van de auto

REINIGEN VAN BUITENZIJD AUTO

VOORZORGSMAATREGELEN BIJ BUITENKANT SCHOONMAKEN

Gemorste vloeistoffen, resten van additieven, vogelpoep, dode insecten en teer moet u meteen verwijderen. Deze kunnen na verloop van tijd schade aan de lak en bekleding veroorzaken.

Verwijder externe accessoires, bijvoorbeeld antennes, voordat u een wasstraat inrijdt.

KOPLAMPEN EN ACHTERLICHTEN SCHOONMAKEN

Het is raadzaam dat u alleen koud of lauwwater met autoshampoo gebruikt om de koplampen en achterlichten schoon te maken.

Schraap de lampen niet schoon.

Veeg de lampen niet schoon wanneer ze droog zijn.

RUITEN EN RUITENWISSERBLADEN SCHOONMAKEN

Om de voorruit en de ruitenwischerbladen te reinigen:

- Maak de voorruit schoon met een zachte glasreiniger.

N.B.: *Voorkom bij het reinigen van de binnenkant van de voorruit dat er glasreiniger op het dashboard of de portierpanelen terecht komt. Veeg eventuele glasreiniger onmiddellijk van deze oppervlakken.*

- Reinig de wischerbladen met ruitensproeiervloeistof of water op een zachte spons of doek.

N.B.: *Gebruik geen scheermesjes of andere scherpe voorwerpen om de binnenkant van de verwarmde achterruit stickervrij of schoon te maken. Dit kan schade veroorzaken die niet onder de voertuiggarantie valt.*

CHROOM, ALUMINIUM OF ROESTVRIJ STAAL SCHOONMAKEN

Het is raadzaam dat u alleen autoshampoo, een zachte doek en water gebruikt op bumpers en andere verchromde, aluminium of roestvrijstalen onderdelen.

N.B.: *Voor aanvullende informatie en hulp raden we aan dat u contact opneemt met een erkende dealer.*

N.B.: *Spoel het gebied grondig na het schoonmaken.*

N.B.: *Gebruik geen schurende materialen, bijvoorbeeld staalwol of kunststof blokken, die krassen op deze oppervlakken zullen maken.*

N.B.: *Gebruik geen reinigingsmiddel voor chroom of metaal of polish op wielen en wielodoppen.*

WIELEN SCHOONMAKEN

Gebruik alleen een aanbevolen reinigingsmiddel voor wielen en banden om de wielen wekelijks schoon te maken. Voor aanvullende informatie en hulp raden we aan dat u contact opneemt met een erkende dealer.

1. Gebruik een spons om zware afzettingen van vuil en remstof te verwijderen.
2. Spoel grondig na het schoonmaken.

N.B.: *Breng geen chemisch reinigingsmiddel aan op warme of hete velgen en wielodoppen.*

Verzorging van de auto

Rijd enkele minuten met de auto wanneer u deze een langere periode wilt parkeren nadat de wielen zijn gereinigd met een wielenreiniger. Zo beperkt u de kans op corrosie van de remschijven, remblokken en remvoeringen.

Maak de wielen niet schoon wanneer ze heet zijn.

N.B.: *Sommige carwashes kunnen de velgen en wieloppervlakken beschadigen.*

N.B.: *Het gebruik van niet-aanbevolen reinigingsmiddelen, agressieve reinigingsproducten, reinigingsmiddelen voor chromen velgen of schuurmateriaal kunnen de velgen en wieloppervlakken beschadigen.*

DE MOTORRUIMTE SCHOONMAKEN

Verwijder vuil van het rooster onder de voorruit met een stofzuiger.

N.B.: *Als u niet vertrouwd bent met de onderdelen rond de motor, was de motorruimte dan niet. Was de motor niet te vaak.*

Bij het wassen van de motorruimte:

- Was of spoel de motor nooit wanneer deze heet is of draait.
- Was of spoel nooit een bobine, bougiekabel of bougieboring.
- Dek de accu, de stroomverdeelkast en het luchtfilter af om waterschade te voorkomen.

N.B.: *Heeft uw auto een motorafdekking, verwijder de afdekking dan voordat u shampoo en ontvetter aanbrengt.*

- Spuit goedgekeurde motorshampoo en ontvetter op alle onderdelen die moeten worden gereinigd en spoel met water.

STREPEN OF GRAFISCHE ELEMENTEN SCHOONMAKEN

Het is raadzaam de auto met de hand te wassen; een hogedrukreiniger mag echter worden gebruikt onder de volgende voorwaarden:

- Gebruik een spuit met een spuihoekpatroon breder dan 40°.
- Houd het spuitstuk op een afstand van 305 mm en in een hoek van 90° ten opzichte van het oppervlak van de auto.
- Gebruik geen waterdruk hoger dan 14.000 kPa.
- Gebruik geen water warmer dan 82°C.

N.B.: *Als u de hogedruksproeier in een hoek ten opzichte van het oppervlak van de auto houdt, kunt u de grafische elementen beschadigen en kunnen de randen loskomen van het oppervlak van de auto.*

HET GLAS VAN CAMERA'S EN SENSOREN SCHOONMAKEN

Het is raadzaam dat u alleen lauw of koud water en een zachte doek gebruikt om het glas van camera's en sensoren schoon te maken.

N.B.: *Maak het glas van camera's en sensoren niet schoon met een hogedrukreiniger.*

DE VOERTUIGBODEM SCHOONMAKEN

Spoel de volledige onderzijde van de auto regelmatig schoon. Houd afvoeropeningen van de carrosserie en portieren vrij van opeengehoopt vuil.

Verzorging van de auto

Onderdelen van de achterwielophanging moeten wellicht regelmatig worden schoongemaakt met een hogedrukreiniger of grondig gespoeld met een krachtige waterstraal als het voertuig in stoffige of modderige omgevingen wordt gebruikt. Bladveren achter of andere onderdelen van de wielophanging kunnen piepende of knallende geluiden produceren tijdens gebruik van de auto als deeltjes zoals vuil of rotsen aanwezig zijn in de onderdelen.

REINIGEN VAN BINNENZIJDEN AUTO

HET DASHBOARD SCHOONMAKEN



WAARSCHUWING: Gebruik geen chemische oplosmiddelen of sterke reinigingsmiddelen bij het schoonmaken van het stuurwiel of het dashboard om verontreiniging van het airbagsysteem te voorkomen.

Het is raadzaam dat u het dashboard en het glas van het instrumentenpaneel alleen schoonmaakt met een vochtige zachte doek. Droog het gebied met een schone, zachte doek.

Voor aanvullende informatie en hulp raden we aan dat u contact opneemt met een erkende dealer.

N.B.: *Vermijd reinigings- of polijstmiddelen die het bovenste deel van het dashboard meer doen glanzen. De matte afwerking in dit gebied helpt u te beschermen tegen ongewenste reflectie van de voorruit.*

PLASTIC SCHOONMAKEN

Het is raadzaam dat u alleen mild zeepsop op een zachte doek gebruikt. Droog het gebied met een schone, zachte doek.

DISPLAYS EN SCHERMEN SCHOONMAKEN

Het is raadzaam dat u alleen een microvezeldoek gebruikt in een cirkelvormige beweging om vingerafdrukken of stof schoon te maken.

Als er nog steeds vuil of vingerafdrukken op het scherm zijn, breng dan een kleine hoeveelheid alcohol aan op de doek en probeer het scherm opnieuw te reinigen.

N.B.: *Giet of spuit geen alcohol op het aanraakscherm.*

N.B.: *Reinig het aanraakscherm niet met reinigingsmiddel of een soort oplosmiddel.*

STOF SCHOONMAKEN



WAARSCHUWING: Gebruik geen chemische oplosmiddelen of sterke reinigingsmiddelen op auto's met in de stoel gemonteerde airbags. Dergelijke producten kunnen het systeem van de zij-airbag verontreinigen en de prestaties van de zij-airbag bij een botsing beïnvloeden.

Het is raadzaam dat u stoffen alleen als volgt schoonmaakt:

1. Verwijder stof en los vuil met een stofzuiger.
2. Veeg het oppervlak schoon met een zachte, vochtige doek en mild zeepsop. Droog het gebied met een schone, zachte doek.
3. Voor aanvullende informatie en hulp raden we aan dat u contact opneemt met een erkende dealer.

Verzorging van de auto

Maak hardnekkige vlekken plaatselijk schoon. Als er een ring wordt gevormd op de stof, reinig het volledige gebied dan onmiddellijk, maar laat het niet intrekken, anders kan de ring wellicht niet meer worden verwijderd.

LEER SCHOONMAKEN



WAARSCHUWING: Gebruik geen chemische oplosmiddelen of sterke reinigingsmiddelen op auto's met in de stoel gemonteerde airbags. Dergelijke producten kunnen het systeem van de zij-airbag verontreinigen en de prestaties van de zij-airbag bij een botsing beïnvloeden.

Het is raadzaam dat u leren oppervlakken alleen als volgt schoonmaakt:

1. Verwijder stof en los vuil met een stofzuiger.
2. Veeg het oppervlak schoon met een zachte, vochtige doek en mild zeepsop. Droog het gebied met een schone, zachte doek.
3. Zorg dat het leer droog is en breng een kleine hoeveelheid conditioner aan op een schone, droge doek.
4. Wrijf de conditioner in het leer totdat deze erin is getrokken. Laat de conditioner drogen en herhaal de procedure voor het volledige interieur. Als er een filmlaag zichtbaar is, veeg deze dan weg met een droge, schone doek.
5. Voor aanvullende informatie en hulp raden we aan dat u contact opneemt met een erkende dealer.

VINYL SCHOONMAKEN



WAARSCHUWING: Gebruik geen chemische oplosmiddelen of sterke reinigingsmiddelen op auto's met in de stoel gemonteerde airbags. Dergelijke producten kunnen het systeem van de zij-airbag verontreinigen en de prestaties van de zij-airbag bij een botsing beïnvloeden.

Het is raadzaam dat u vinyl oppervlakken alleen als volgt schoonmaakt:

1. Verwijder stof en los vuil met een stofzuiger.
2. Veeg het oppervlak schoon met een zachte, vochtige doek en mild zeepsop. Droog het gebied met een schone, zachte doek.
3. Voor aanvullende informatie en hulp raden we aan dat u contact opneemt met een erkende dealer.

TAPIJTEN EN VLOERMATTEN SCHOONMAKEN

Het is raadzaam dat u matten alleen als volgt schoonmaakt:

1. Verwijder stof en los vuil met een stofzuiger.
2. Veeg het oppervlak schoon met een zachte, vochtige doek en mild zeepsop. Droog het gebied met een schone, zachte doek.
3. Voor aanvullende informatie en hulp raden we aan dat u contact opneemt met een erkende dealer.

Maak hardnekkige vlekken plaatselijk schoon. Als er een ring wordt gevormd op de stof, reinig het volledige gebied dan onmiddellijk, maar laat het niet intrekken, anders kan de ring wellicht niet meer worden verwijderd.

Verzorging van de auto

Het is raadzaam dat u vloermatten alleen als volgt schoonmaakt:

1. Verwijder stof en los vuil met een stofzuiger.
2. Was rubberen vloermatten met mild zeepsop met lauw of koud water.
3. Laat vloermatten volledig drogen vooraleer deze weer in de auto te plaatsen.

VEILIGHEIDSGORDELS SCHOONMAKEN



WAARSCHUWING: Gebruik geen oplosmiddelen, bleekmiddel of kleurstof op de veiligheidsgordels, omdat ze het materiaal van de gordels kunnen verzwakken.

1. Neem het oppervlak af met een zachte, vochtige doek en mild zeepsop. Droog het gebied met een schone, zachte doek.

OPBERGRUIMTES SCHOONMAKEN

1. Verwijder stof en los vuil met een stofzuiger.
2. Neem het oppervlak af met een zachte, vochtige doek en mild zeepsop. Droog het gebied met een schone, zachte doek.

RAILS ZONNEDAK SCHOONMAKEN

1. Verwijder vuil van de rails met een stofzuiger.
2. Veeg de afdichting van de gloeilamp en het gelakte metalen pasvlak van het dak schoon met een zachte, vochtige doek en mild zeepsop.

N.B.: *De rails van het zonnedak zijn gesmeerd om een goede werking te garanderen. Veeg het vet er niet af.*

KLEINE LAKSCHADE REPAREREN

Erkende dealers hebben lakstiften in de carrosseriekleur van uw auto. De kleurcode van uw auto staat op een sticker op de portierstijl linksvoor. Neem uw kleurcode mee naar uw erkende dealer, zodat u zeker de juiste kleur krijgt.

Gebruik een reinigingsmiddel om vuil zoals vogelpoep, boomhars, dode insecten, teer, strooizout en industriële neerslag te verwijderen voordat u kleine schade aan het lakwerk repareert.

Lees de instructies voordat u reinigingsproducten gebruikt.

WAS AANBRENGEN OP UW VOERTUIG

Zet het glanzende gelakte oppervlak van uw voorgewassen auto één of twee keer per jaar in de was.

Het is raadzaam dat u alleen was van goedgekeurde kwaliteit zonder schuurmiddelen gebruikt. Volg de instructies van de fabrikant voor het aanbrengen en verwijderen van de was. Voor aanvullende informatie en hulp raden we aan dat u contact opneemt met een erkende dealer.

Parkeer de auto in de schaduw en niet in direct zonlicht wanneer u de auto wast en in de was zet.

N.B.: *Voorkom het aanbrengen van was op niet-gelakte of laagglanzende zwartgekleurde onderdelen, aangezien die na verloop van tijd zullen verkleuren.*

Informatie over wielen en banden

GEbruik VAN ZOMERBANDEN

De originele banden van de auto zijn ontworpen om de prestaties ervan te optimaliseren bij droog of nat zomerweer op de weg. Ze zijn niet ontworpen voor gebruik in de winter.

GEbruik VAN WINTERBANDEN



We raden aan dat u winterbanden of banden voor alle weersomstandigheden met dit symbool gebruikt bij temperaturen van 7°C of lager, of in sneeuw en ijs.

Pomp de winterbanden op tot de bandenspanning in de tabel met bandenspanning. Zie **Specificaties bandenspanning** (bladzijde 422). Zie **Specificaties bandenspanning** (bladzijde 424).

GEbruik VAN SNEEUWKETTINGEN



WAARSCHUWING: Overschrijd 50 km/h niet. Als u deze instructie niet opvolgt, kan dit leiden tot verlies van controle over de auto en al dan niet dodelijke verwondingen.



WAARSCHUWING: Rijd niet met sneeuwkettingen op een sneeuwvrij wegdek.



WAARSCHUWING: Breng sneeuwkettingen uitsluitend op de gespecificeerde banden aan.



WAARSCHUWING: Als de auto is uitgerust met wieldeksels, verwijder deze dan voordat u sneeuwkettingen monteert.

Monteer alleen sneeuwkettingen op de voorwielen.

Gebruik alleen sneeuwkettingen op de volgende gespecificeerde bandenmaten:

- 205/65R16.
 - Gebruik geen sneeuwkettingen die groter zijn dan 10 mm.
- 215/55R17.
 - Gebruik geen sneeuwkettingen die groter zijn dan 7 mm.

N.B.: *Houd de juiste bandenspanning aan. Zie **Specificaties bandenspanning** (bladzijde 422).*

N.B.: *Het antiblokkeersysteem blijft naar behoren werken.*

N.B.: *Het is raadzaam dat u de stabiliteitsregeling uitschakelt. Zie **Stabiliteitsregeling in- en uitschakelen** (bladzijde 256).*

Gebruik geen zelfspannende sneeuwkettingen.

Verzorging van banden

DE BANDENSPANNING CONTROLEREN

Voor een veilig gebruik van de auto moeten de banden de juiste spanning hebben. Controleer de banden elke dag voordat u gaat rijden.

U moet ten minste één keer per maand en voor lange ritten elke band controleren op schade en de bandenspanning controleren met een bandenspanningsmeter. Pomp alle banden op tot de aanbevolen bandenspanning. Zie **De banden oppompen** (bladzijde 422).

DE BANDEN OPPOMPEN



WAARSCHUWING: Een te lage bandenspanning is de meest voorkomende oorzaak van schade aan de banden en kan resulteren in ernstige scheuren in de banden, slijtage of een klapband, waardoor de auto onverwacht onbestuurbaar wordt en er ongelukken kunnen gebeuren. Door een te lage bandenspanning buigen de zijwanden van de band meer door en is de rolweerstand groter, waardoor de temperatuur van de banden toeneemt en de band binnenin beschadigd kan raken. Een te lage spanning kan ook leiden tot een onnodige belasting van de banden, onregelmatige slijtage, onbestuurbaar raken van de auto en ongelukken. Een band kan de helft van zijn spanning verliezen zonder dat dit zichtbaar is!



WAARSCHUWING: Gebruik de bandenspanning die in het informatiedisplay wordt weergegeven niet als bandenspanningsmeter. Als u deze instructie negeert, kan dat al dan niet dodelijke verwondingen tot gevolg hebben.

Breng de banden op de aanbevolen spanning als de banden koud zijn, voor optimale prestaties en minder slijtage. Door een te lage of een te hoge bandenspanning kan het loopvlak onregelmatig slijten.

Breng de banden op de aanbevolen spanning, zelfs als deze spanning lager is dan de maximumspanning die op de band staat aangegeven. De aanbevolen bandenspanning is te vinden op het bandenlabel, naast de bandenmaat op de B-stijl of de rand van het bestuurdersportier.

SPECIFICATIES BANDENSPANNING - BEHALVE: ST

De aanbevolen bandenspanning is te vinden op het bandenlabel op de B-stijl aan bestuurderszijde.

Controleer minstens om de twee weken rondom de bandenspanning van de koude banden.

N.B.: *U moet wellicht het reservewiel uit de ruimte voor het reservewiel halen om de bandenspanning te controleren.*

Verzorging van banden

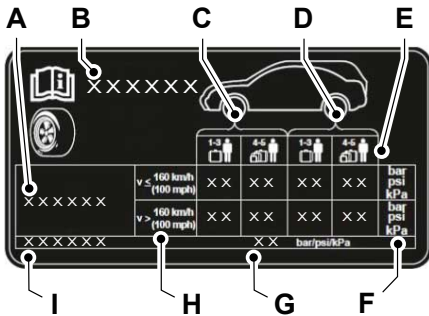

- A Bandenmaat.
- B Voertuigmodel.
- C Bandenspanning voor.
- D Bandenspanning achter.
- E Voertuiglading.
- F Meeteenheid.
- G Bandenspanning reservewiel.
- H Beoogde constante rijnsnelheid.
- I Formaat reservewiel.

E254054

Bandenmaat	Normale belading		Volledige belading	
	Voor	Achter	Voor	Achter
	bar	bar	bar	bar
205/65R16 95H	2,4	2,1	2,4	2,6
215/55R17 94V	2,4	2,1	2,4	2,6
215/55R17 98W XL	2,4	2,1	2,4	2,6
215/50R18 92V	2,3	2,1	2,4	2,6
215/50R18 96V XL	2,3	2,1	2,4	2,6
225/40R19 93V XL ¹	2,3	2,1	2,5	2,6
225/40R19 93V XL ²	2,4	2,1	2,5	2,6

¹ Auto's met benzinemotor en handgeschakelde transmissie.

² Auto's met benzinemotor en automatische transmissie en auto's met dieselmotor.

Verzorging van banden

Thuiswerker (indien aanwezig)



WAARSCHUWING: Schakel de stabiliteitsregeling niet uit en selecteer sportmodus niet wanneer een tijdelijk reservewiel wordt gebruikt of wanneer een band is opgepompt met de bandenreparatieset.

Bandenmaat	bar
T125/70R16	4,2

Overschrijd de maximumsnelheid niet, zoals op het label staat dat is bevestigd aan het tijdelijke reservewiel.

SPECIFICATIES BANDENSPANNING - ST

De aanbevolen bandenspanning is te vinden op het bandenlabel op de B-stijl aan bestuurderszijde.

Controleer minstens om de twee weken rondom de bandenspanning van de koude banden.

N.B.: U moet wellicht het reservewiel uit de ruimte voor het reservewiel halen om de bandenspanning te controleren.

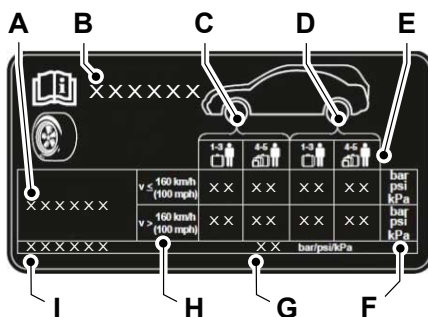

E254054

- A Bandenmaat.
- B Voertuigmodel.
- C Bandenspanning voor.
- D Bandenspanning achter.
- E Voertuiglading.
- F Meeteenheid.
- G Bandenspanning reservewiel.
- H Beoogde constante rijsnelheid.
- I Formaat reservewiel.

Verzorging van banden

Tot 160 km/h

Bandenmaat	Normale belading		Volledige belading	
	Voor	Achter	Voor	Achter
	bar	bar	bar	bar
225/40 R19 93Y XL	2,2	1,8	2,6	2,4
215/55 R17 98W	2,4	2,1	2,4	2,6

Snelheid continu hoger dan 160 km/h of met aanhanger slepen tot 100 km/h

Bandenmaat	Normale belading		Volledige belading	
	Voor	Achter	Voor	Achter
	bar	bar	bar	bar
225/40 R19 93Y XL	2,6	2,4	2,6	2,4
215/55 R17 98W	2,4	2,1	2,4	2,6

Verzorging van banden

DE BAND INSPECTEREN OP SCHADE

Controleer de bandwangen op scheuren, insnijdingen en andere schade of overmatige slijtage. Als u vermoedt dat de band binnenin is beschadigd, laat u de band demonteren en controleren.

Controleer periodiek het loopvlak en de bandwangen op schade, zoals bobbels in het loopvlak of de bandwangen, scheuren, loszittende delen in het profiel of de bandwang.



WAARSCHUWING: Zorg dat bij het parkeren de bandwangen nergens langs schuren.

Als u een stoeprand moet oprijden, doe het dan zo langzaam mogelijk en rijd zo mogelijk met de wielen onder een rechte hoek het trottoir op.

Als u een plotselinge trilling voelt, als het weggedrag van de auto verandert of als u vermoedt dat een band of de auto beschadigd is geraakt, moet u onmiddellijk snelheid minderen.

Controleer de banden regelmatig op onregelmatige slijtage van het loopvlak. Ongelijkmatige slijtage kan betekenen dat de wieluitlijning niet meer aan de specificaties voldoet.

Als de auto tijdens het rijden naar één kant trekt, zijn de wielen mogelijk niet goed uitgelijnd. Laat periodiek door een erkende dealer controleren of de wielen goed zijn uitgelijnd.

BANDEN WISSELEN



WAARSCHUWING: Als op het bandenlabel verschillende bandenspanningen worden vermeld voor de voor- en achterbanden en de auto is uitgerust met een bandenspanningcontrolesysteem, moet u de instellingen voor de systeemsensoren bijwerken. Voer na een bandenwissel altijd de procedure voor het resetten van het systeem uit. Als u het systeem niet reset, wordt er mogelijk bij een te lage bandenspanning geen waarschuwing weergegeven.

Als u de banden wisselt volgens de aanbevolen frequentie, slijten de banden gelijkmatiger, wat zorgt voor betere prestaties en een langere levensduur van de banden.

N.B.: Wanneer de banden ongelijkmatige slijtage vertonen, laat u de uitlijning door een erkende dealer controleren voordat u de banden wisselt.

N.B.: Als u een afwijkend reservewiel met band hebt, dan is dit alleen bedoeld voor tijdelijk gebruik en mag dit niet worden gebruikt om de banden te wisselen.

N.B.: Wanneer de banden zijn gewisseld, moet de bandenspanning worden gecontroleerd en aangepast volgens de vereisten voor de auto.

N.B.: Voorwielen links van de tekening afgebeeld.

Verzorging van banden

Niet-directionele banden

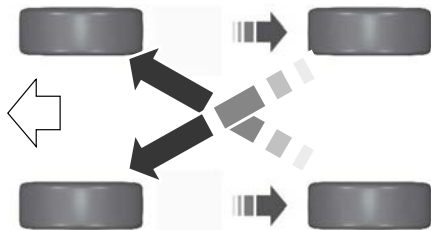

Directionele banden

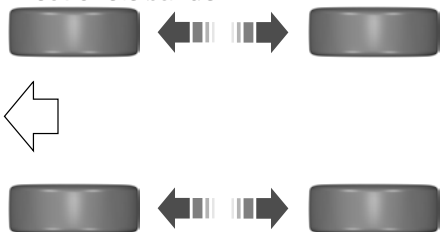

E70415

Om ervoor te zorgen dat de voor- en achterbanden van uw auto gelijkmatig slijten en langer meegaan, raden we aan dat u de banden van voor naar achter en omgekeerd verwisselt op regelmatige tijdstippen tussen 5.000 km en 10.000 km.

Set met afdichtmiddel voor banden (indien aanwezig)

WAT IS DE SET MET AFDICHTMIDDEL VOOR BANDEN

De reparatieset bestaat uit een luchtcompressor om de band opnieuw op spanning te brengen en een bus afdichtmiddel, waarmee de meeste lekken kunnen worden afgedicht. Met deze reparatieset kunt u de band tijdelijk plakken, zodat u 200 km met de auto kunt rijden tegen een maximumsnelheid van 80 km/h om een plek te bereiken waar u de band kunt laten vervangen.

VOORZORGSMAATREGELEN VOOR DE SET MET AFDICHTMIDDEL VOOR BANDEN



WAARSCHUWING: Afhankelijk van het type en de omvang van de schade kunnen sommige banden slechts gedeeltelijk of soms geheel niet worden gedicht. Een te lage bandenspanning kan het weggedrag van de auto beïnvloeden, waardoor u de controle over de auto kunt verliezen.



WAARSCHUWING: Gebruik de set niet wanneer de band al beschadigd is, bijvoorbeeld door het rijden met een te lage bandenspanning. Dit zou tot verlies van controle over de auto en al dan niet dodelijke verwondingen kunnen leiden.

Probeer geen gaten te repareren die groter zijn dan 6 mm en probeer de beschadigde zijkant van een band niet te repareren.

Alleen gaten in het profiel van de band kunnen worden gedicht met de reparatieset.

Gebruik alleen de set die bij de auto is geleverd.

In de bus van de bandenreparatieset zit slechts genoeg afdichtmiddel om de band één keer te repareren.

Na gebruik van het afdichtmiddel dient een erkende dealer de sensor en de klepsteel van het bandenspanningcontrolesysteem op het wiel te vervangen.

LOCATIE VAN DE SET MET AFDICHTMIDDEL VOOR BANDEN

De set zit onder de stoel rechtsvoor of in de bagageruimte.

Set met afdichtmiddel voor banden (indien aanwezig)

ONDERDELEN VAN DE SET MET AFDICHTMIDDEL VOOR BANDEN

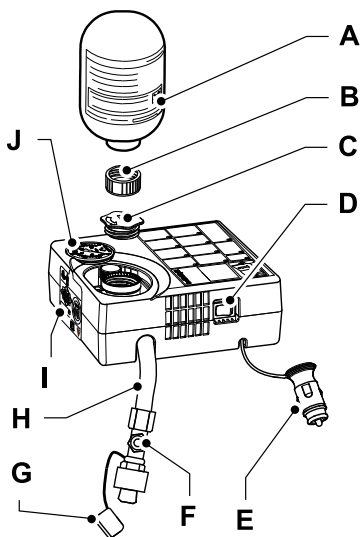

- A Afdichtmiddelfles
- B Flessendop.
- C Dop fles afdichtmiddel.
- D Vermogensschakelaar.
- E Stekker voor 12 volt gelijkstroom.
- F Drukregelventiel.
- G Beschermddop.
- H Buis om banden op te pompen.
- I Waarschuwingslabel.
- J Drukmeter.

N.B.: Zorg ervoor dat u regelmatig de houdbaarheidsdatum op de fles afdichtmiddel controleert.

DE SET MET AFDICHTMIDDEL VOOR BANDEN GEBRUIKEN

⚠ WAARSCHUWING: Laat de set tijdens het gebruik niet onbeheerd achter. Als u deze instructie negeert, kan dat al dan niet dodelijke verwondingen tot gevolg hebben.

⚠ WAARSCHUWING: Controleer de bandwag voordat u het afdichtmiddel in de band pompt. Wanneer u scheuren, knobbels of dergelijke ziet, probeer dan niet de band op te pompen. Dit kan tot letsel leiden.

1. Controleer of u een lekke band hebt.

N.B.: Verwijder geen vreemde voorwerpen, bijvoorbeeld spijkers of schroeven, uit een lekke band.



E257263

2. Maak de buis om de banden op te pompen en de stecker voor 12 volt gelijkstroom los aan de onderkant van de compressor om een lekke band tijdelijk te repareren.

Set met afdichtmiddel voor banden (indien aanwezig)

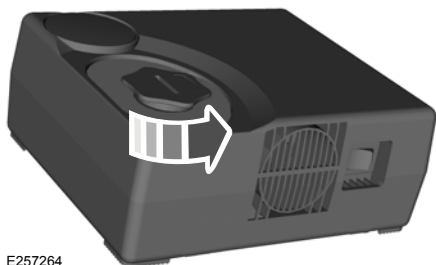

E257264

3. Draai de dop van de fles afdichtmiddel linksom en verwijder deze.

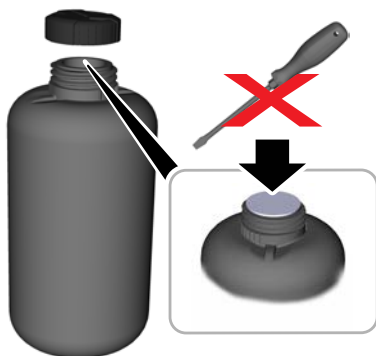

E256963

4. Verwijder de dop van de fles afdichtmiddel. Doorboor of verwijder het zegel niet.

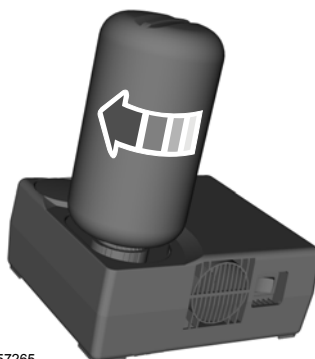

E257265

5. Bevestig de fles afdichtmiddel aan de compressor. Draai de fles afdichtmiddel rechtsom totdat u sterke weerstand voelt.

N.B.: Wanneer u de fles afdichtmiddel aan de compressor bevestigt, wordt het zegel doorboord. Maak de fles niet los, zodat het afdichtmiddel niet kan ontsnappen.

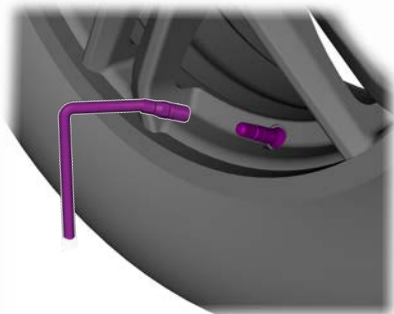

E257006

6. Verwijder de stofdop van het bandventiel en bevestig de buis om de band op te pompen.

Set met afdichtmiddel voor banden (indien aanwezig)



E257022

- Sluit het de stekker voor 12 volt gelijkstroom aan op het voedingspunt voor 12 volt gelijkstroom. Zie **Voedingspunt** (bladzijde 176).
- Start de motor.

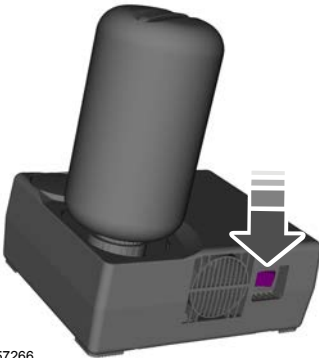

E257266

WAARSCHUWING: Ga niet vlak naast de band staan wanneer de compressor in bedrijf is. Dit kan tot letsel leiden wanneer de band klappt.

- Zet de compressor aan.



E257121

WAARSCHUWING: Sla de bandwang gade tijdens het oppompen. Wanneer u scheuren, zwellingen en dergelijke ziet verschijnen, schakel dan de compressor uit en laat de lucht met behulp van het drukregelventiel ontsnappen. Rijd niet verder met deze band. Dit zou tot controleverlies over de auto kunnen leiden.

WAARSCHUWING: Laat de compressor niet langer dan 10 minuten draaien. Hierdoor kan de compressor defect raken, wat ernstige verwondingen kan veroorzaken.

- Pomp de band op tussen 2–3 bar.

N.B.: Als de bandenspanning niet binnen 10 minuten 1,8 bar bereikt, kan de band te veel beschadigd zijn voor een tijdelijke reparatie. Laat uw auto onmiddellijk controleren. Rijd niet met uw auto.

- Wanneer de band de aanbevolen bandenspanning tussen 2–3 bar heeft bereikt, zet u de compressor en het contact uit.
- Ontkoppel de buis om de banden op te pompen en de stekker voor 12 volt gelijkstroom.

Set met afdichtmiddel voor banden (indien aanwezig)

N.B.: Verwijder de fles afdichtmiddel niet van de compressor.

13. Breng de stofdop van het bandventiel weer aan.
14. Plaats het waarschuwingslabel op het stuurwiel en berg de set op de juiste manier op.



E257942

15. Rijd onmiddellijk met uw auto gedurende 3–10 km. Overschrijd 80 km/h niet.



E257121

16. Nadat u 3–10 km hebt gereden, stopt u en controleert u de bandenspanning opnieuw. Zie **Specificaties bandenspanning** (bladzijde 422). Zie **Specificaties bandenspanning** (bladzijde 424).

N.B.: Als de bandenspanning is gedaald tot 1,8 bar of minder, kan de band te veel beschadigd zijn voor een tijdelijke reparatie. Laat uw auto onmiddellijk controleren. Rijd niet met uw auto.

N.B.: Als de bandenspanning is gedaald maar nog steeds hoger is dan 1,8 bar, gebruik dan de set om de band opnieuw op te pompen.

Na gebruik van de set met afdichtmiddel voor banden



WAARSCHUWING: Wanneer u heftige trillingen, onbalans in het stuurwiel of lawaai tijdens het rijden waarneemt, minder dan geleidelijk snelheid en breng de auto zo snel mogelijk tot stilstand wanneer dit veilig kan. Controleer de band en de bandenspanning opnieuw. Indien de bandenspanning minder dan 1,3 bar bedraagt of er scheuren, bobbels of ander schade zichtbaar zijn, zet uw reis dan niet met deze band voort. Dit zou tot controleverlies over de auto kunnen leiden.

De set zorgt slechts voor tijdelijke mobiliteit. Voorschriften over bandreparatie of vervanging na gebruik van de set kunnen per land verschillen. Het is raadzaam een bandenspecialist te raadplegen.

Set met afdichtmiddel voor banden (indien aanwezig)

Na gebruik van de set:

- Rijd niet meer dan 200 km met uw auto vooraleer de lekke band te laten repareren of vervangen.
- Informeer alle andere gebruikers van de auto dat de band is afgedicht met de set. Stel ze op de hoogte van de speciale rijvoorschriften.
- Controleer regelmatig de bandenspanning tot de band is gerepareerd of vervangen door een bandenspecialist. Vertel de bandenspecialist dat de band afdichtmiddel bevat, voordat de band van de velg wordt afgenomen.
- Ga met de set naar een erkende dealer om de fles afdichtmiddel en de buis om banden op te pompen te laten vervangen.

WAT IS HET CONTROLESYSTEEM LAGE BANDENSPANNING



Het

bandenspanningcontrolesysteem meet de bandenspanning van de auto. Er gaat een waarschuwingslamp branden als één of meer banden veel te weinig druk hebben of bij een systeemstoring.

VOORZORGSMAATREGELEN CONTROLESYSTEEM LAGE BANDENSPANNING



WAARSCHUWING: Het controlesysteem lage bandenspanning vormt geen vervanging voor de handmatige controle van de bandenspanning. U moet de bandenspanning regelmatig controleren met een bandenspanningsmeter. Als de juiste bandenspanningen niet worden aangehouden, kan het risico op een klapband, verlies van controle, kantelen van de auto en letsel toenemen.



WAARSCHUWING: Gebruik de bandenspanning die in het informatiedisplay wordt weergegeven niet als bandenspanningsmeter. Als u deze instructie negeert, kan dat al dan niet dodelijke verwondingen tot gevolg hebben.

N.B.: Het gebruik van afdichtmiddel voor banden kan het controlesysteem lage bandenspanning beschadigen.

BEPERKINGEN CONTROLESYSTEEM LAGE BANDENSPANNING

In de volgende situaties kan de waarschuwingslamp gaan branden:

- U gebruikt een reservewiel of afdichtmiddel voor banden en een bandenreparatieset.
- De buitentemperatuur daalt aanzienlijk. De bandenspanning kan afnemen en de waarschuwingslamp lage bandenspanning kan worden geactiveerd. Controleer dat geen enkele band lek is. Pomp de banden op, indien nodig, tot de voorgeschreven bandenspanning en voer de resetprocedure uit.

N.B.: *Regelmatig controleren van de bandenspanning kan de kans dat de waarschuwingslamp gaat branden omwille van veranderingen in de buitentemperatuur beperken.*

N.B.: *Nadat u de banden hebt opgepompt tot de juiste bandenspanning, kan het voorkomen dat de waarschuwingslamp pas uitgaat nadat twee minuten harder dan 32 km/h is gereden.*

Controlesysteem lage bandenspanning (indien aanwezig)

DE BANDENSPANNING BEKIJKEN - AUTO'S MET: 4,2- INCH SCHERM INFORMATIEPANEEL

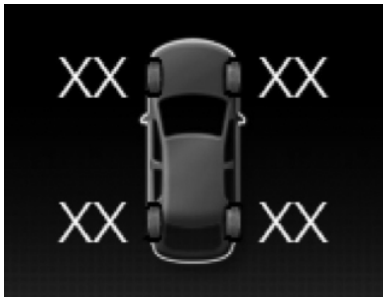

1. Selecteer **Instellingen** met de bedieningstoetsen voor het informatiedisplay op het stuurwiel.
2. Selecteer **Informatie**.
3. Selecteer **Bandenspanning**.

DE BANDENSPANNING BEKIJKEN - AUTO'S MET: 12,3- INCH SCHERM INFORMATIEPANEEL

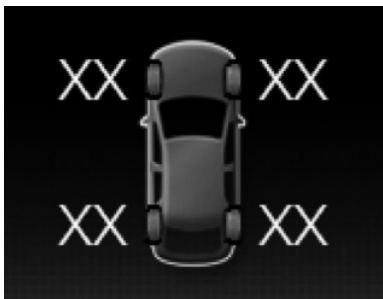

1. Druk op de menuknop op het stuurwiel om naar het hoofdmenu van het informatiedisplay te gaan.
2. Selecteer **Schermen selecteren**.
3. Selecteer **Bandenspanning**.

HET CONTROLESYSTEEM LAGE BANDENSPANNING RESETTEN - AUTO'S MET: 4,2- INCH SCHERM INFORMATIEPANEEL

U moet het controlesysteem lage bandenspanning resetten telkens wanneer een band is vervangen of wanneer u de banden hebt gewisseld of opgepompt tot de juiste bandenspanning.

N.B.: Als u een nieuwe sensor hebt of de banden hebt gewisseld, parkeer de auto dan minstens 20 minuten voordat u het systeem reset.

N.B.: De volgende keer wanneer u ongeveer 15 minuten rijdt, zal het controlesysteem lage bandenspanning de bandenspanningssensoren automatisch opnieuw inleren.

1. Selecteer **Instellingen** met de bedieningstoetsen voor het informatiedisplay op het stuurwiel.
2. Selecteer **Informatie**.
3. Selecteer **Bandenspanning**.
4. Selecteer **Resetten**.
5. Houd de toets **OK** ingedrukt tot de bevestiging verschijnt dat het systeem is gereset.

Controlesysteem lage bandenspanning (indien aanwezig)

HET CONTROLESYSTEEM LAGE BANDENSPANNING RESETTEN - AUTO'S MET: 12,3-INCH SCHERM INFORMATIEPANEEL

U moet het controlesysteem lage bandenspanning resetten telkens wanneer een band is vervangen of wanneer u de banden hebt gewisseld of opgepompt tot de juiste bandenspanning.

N.B.: Als u een nieuwe sensor hebt of de banden hebt gewisseld, parkeer de auto dan minstens 20 minuten voordat u het systeem reset.

N.B.: De volgende keer wanneer u ongeveer 15 minuten rijdt, zal het controlesysteem lage bandenspanning de bandenspanningssensoren automatisch opnieuw inleren.

1. Druk op de menuknop op het stuurwiel om naar het hoofdmenu van het informatiedisplay te gaan.
2. Selecteer **Instellingen**.
3. Selecteer **Voertuig**.
4. Selecteer **Bandenspanning**.
5. Houd de toets **OK** ingedrukt tot de bevestiging verschijnt dat het systeem is gereset.

CONTROLESYSTEEM LAGE BANDENSPANNING – PROBLEMEN OPLOSSEN

CONTROLESYSTEEM LAGE BANDENSPANNING – WAARSCHUWINGSLAMPEN



De waarschuwingslamp voor lage bandenspanning combineert verschillende functies.

Waarschuwingslampje	Mogelijke oorzaak	Handeling
Waarschuwingslamp branden	Veel te lage spanning in één of meer banden	Breng de banden op de aanbevolen bandenspanning. Zie Specificaties bandenspanning (bladzijde 424). Zie Specificaties bandenspanning (bladzijde 422). Controleer de banden op schade en repareer ze indien nodig. Voer de procedure uit om het systeem te resetten.
Waarschuwingslamp blijft branden of knip-pert	Tijdelijk reserve-wiel in gebruik	Repareer het beschadigde wiel met band en plaats het terug op uw auto om de correcte werking van het systeem te herstellen.
	Storing bandenspanningcontrolesysteem	Als de banden op de aanbevolen bandenspanning zijn gebracht en het tijdelijke reservewiel niet wordt gebruikt, heeft het systeem een storing gedetecteerd die moet worden gerepareerd. Laat uw auto zo snel mogelijk controleren.

Controlesysteem lage bandenspanning (indien aanwezig)

CONTROLESYSTEEM LAGE BANDENSPANNING – INFORMATIEMELDINGEN

Mededeling	Technische gegevens
Bandenspanning laag	Breng de banden op de aanbevolen bandenspanning. Controleer de banden op schade en repareer ze indien nodig. Voer de procedure uit om het systeem te resetten.
Bandenspanningcontrole Storing	Het systeem heeft een storing ontdekt die onderhoud vereist. Laat uw auto zo snel mogelijk controleren.
Storing sensor bandenspanning	Als de banden op de aanbevolen bandenspanning zijn gebracht en het tijdelijke reservewiel niet wordt gebruikt, heeft het systeem een storing gedetecteerd die moet worden gerepareerd. Laat uw auto zo snel mogelijk controleren.

Een wiel vervangen

EEN LEKKE BAND VERVANGEN



WAARSCHUWING: Als u deze richtlijnen niet volgt, kan dit leiden tot een groter risico op verlies van controle over de auto en al dan niet dodelijke verwondingen.



WAARSCHUWING: Probeer geen band te vervangen aan de zijde van de auto waar het verkeer langskomt. Rijd ver genoeg van de weg af om het verkeer niet te hinderen en om te voorkomen dat u geraakt wordt wanneer u de krik gebruikt of de band vervangt.



WAARSCHUWING: Zet het contact uit en schakel de parkeerrem in. Schakel in eerste versnelling of achteruitversnelling als uw auto is uitgerust met een handgeschakelde transmissie. Als uw auto een automatische transmissie heeft, zet u deze in de parkeerstand (P).



WAARSCHUWING: Zorg dat de auto op een stevige en vlakke ondergrond staat, met de voorwielen recht vooruit gericht en plaats een waarschuwingsdriehoek indien beschikbaar.



WAARSCHUWING: Om te voorkomen dat de auto beweegt wanneer u een band vervangt, gebruikt u een geschikte wielkeg of blok om het wiel dat diagonaal gezien tegenover de te vervangen band ligt te blokkeren. Wanneer u bijvoorbeeld de band linksvoor vervangt, plaatst u een geschikte wielkeg of blok voor het wiel rechtsachter.



WAARSCHUWING: Schakel de stabiliteitsregeling niet uit en selecteer sportmodus niet wanneer een tijdelijk reservewiel wordt gebruikt of wanneer een band is gerepareerd met de bandenreparatieset.

Zorg dat er geen passagiers meer in uw auto zitten.

Als het reservewiel hetzelfde type en maat is als het wiel van uw auto, kunt u het reservewiel plaatsen en zoals gewoonlijk blijven rijden.

Als het reservewiel niet hetzelfde type en maat is als het wiel van uw auto, hangt er een label op met de maximale rijnsnelheid.

N.B.: *Als u het reservewiel plaatst, kan de auto enkele verschillende rijeigenschappen vertonen.*

N.B.: *De bodemvrijheid van uw auto kan kleiner zijn wanneer het reservewiel is geplaatst. Wees voorzichtig bij parkeren naast een stoeprand.*

N.B.: *Als het reservewiel is geplaatst op uw auto, rijd dan niet door een automatische carwash.*

Het reservewiel bevindt zich onder de vloerbedekking in de bagageruimte.

Een wiel vervangen

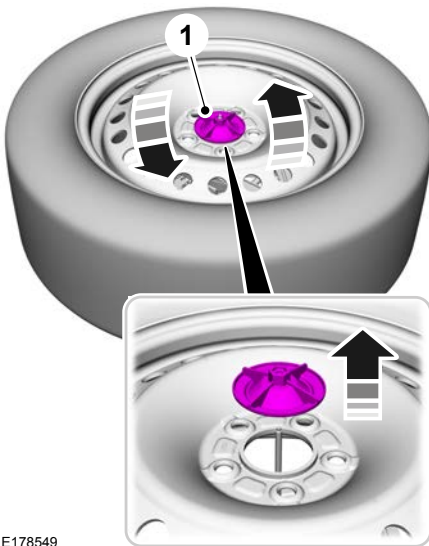

E178549

1. Draai de borgmoer van het reservewiel linksom en verwijder deze. Neem het wiel uit de ruimte voor het reservewiel.

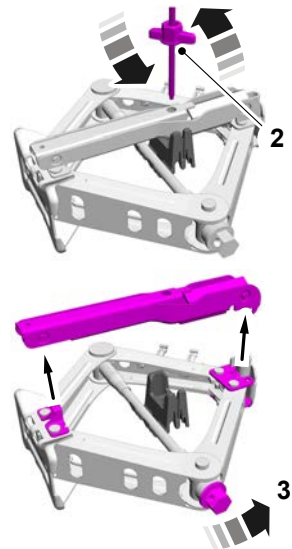

E178548

2. Draai de borgbout van de autokrik linksom en verwijder deze.
3. Draai de schroef van de autokrik rechtsom om de krikstang en het wielmoergereedschap van de autokrik te nemen.

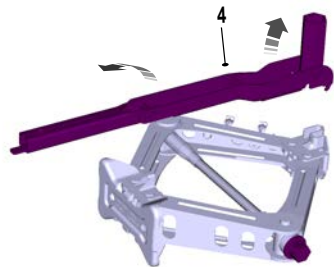

E245204

Een wiel vervangen

4. Zet de krikstang en het zeshoekige uiteinde in de juiste positie voor gebruik. Gebruik het zeshoekige uiteinde om de schroef van de autokrik te bedienen en de wielmoeren te verwijderen.

N.B.: Gebruik de haak op het zeshoekige uiteinde om de wieldoop te verwijderen.

Autokrik

 **WAARSCHUWING:** De krik die bij deze auto werd geleverd, is alleen bedoeld om een lekke band te vervangen in een noodsituatie. Probeer geen andere werkzaamheden aan de auto uit te voeren als de auto alleen door de krik wordt ondersteund; de auto kan immers van de krik glijden. Als u deze instructie negeert, kan dat al dan niet dodelijke verwondingen tot gevolg hebben.

 **WAARSCHUWING:** Niemand mag enig deel van het lichaam onder een auto plaatsen die door een krik wordt ondersteund.

 **WAARSCHUWING:** Plaats niets tussen de krik en de grond.

 **WAARSCHUWING:** Plaats niets tussen de krik en de auto.

 **WAARSCHUWING:** De krik die bij deze auto werd geleverd, is alleen bedoeld om een lekke band te vervangen in een noodsituatie. Probeer geen andere werkzaamheden aan de auto uit te voeren als de auto alleen door de krik wordt ondersteund; de auto kan immers van de krik glijden. Als u deze instructie negeert, kan dat al dan niet dodelijke verwondingen tot gevolg hebben.

 **WAARSCHUWING:** Kruip nooit onder een auto die door een krik wordt ondersteund.

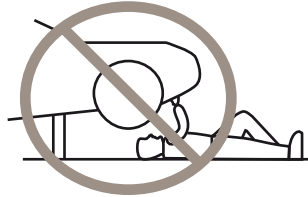

Kriksteunpunten

 **WAARSCHUWING:** Gebruik alleen de aangegeven krikpunten. Als u andere locaties gebruikt, kunnen onderdelen van de auto, zoals remleidingen, worden beschadigd.

Een wiel vervangen

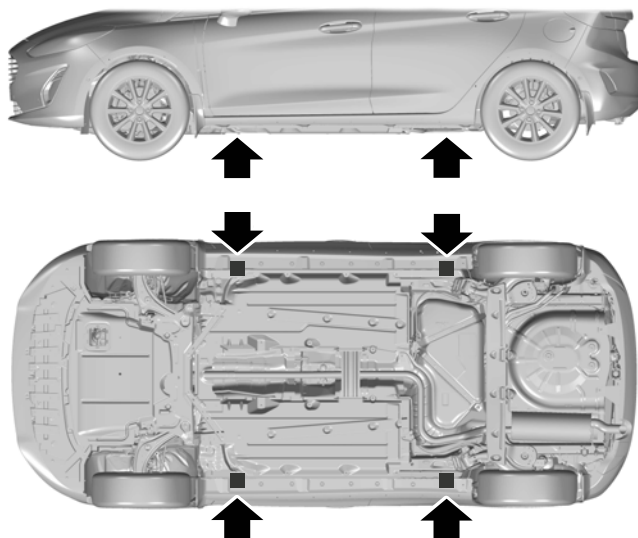

Uitsparingen in dorpels duiden de kriksteunpunten aan.

Alle auto's

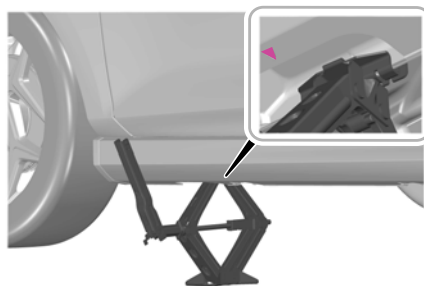

Een wiel vervangen

Wieldop verwijderen

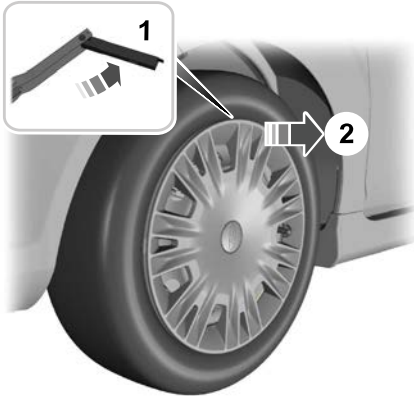

E285279

1. Klap de wielmoersleutel uit.
2. Gebruik het lipje op de wielmoersleutel om de wieldop te verwijderen.

Een wiel verwijderen

1. Breng de dopsleutel voor de wielslotmoer aan.

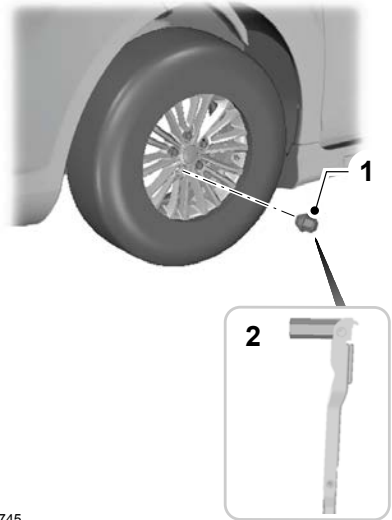

E181745

2. Draai de wielmoeren los.
3. Breng uw auto omhoog tot de band vrij is van de grond.
4. Verwijder de wielmoeren en het wiel van de auto.

N.B.: Leg lichtmetalen velgen niet op de grond, hierdoor wordt te lak beschadigd.

Wiel aanbrengen

⚠ WAARSCHUWING: Gebruik alleen het reservewiel met band dat als originele uitrusting bij de auto werd geleverd.

⚠ WAARSCHUWING: Zorg ervoor dat er zich geen vet of olie op de schroefdraad of tussen de wieltapeinden en de wielmoeren bevindt. Hierdoor kunnen de wielmoeren tijdens het rijden losraken.

Een wiel vervangen



WAARSCHUWING: Verwijder bij het aanbrengen van een wiel alle corrosie, vuil of vreemde voorwerpen op het pasvlak van het wiel en het vlak van de wielnaaf, remtrommel of remschijf dat het wiel raakt. De bouten waarmee de schijf aan de naaf bevestigd is, moeten goed vastzitten zodat ze het pasvlak van het wiel niet raken. Als u de wielen monteert zonder deze stappen te volgen, kunnen de wielmoeren losraken en kan het wiel loskomen van de rijdende auto, waardoor u de controle over het stuur kunt verliezen of al dan niet dodelijke verwondingen kunt oplopen.



WAARSCHUWING: Laat het aanhaalmoment van de wielmoeren en de bandenspanning zo spoedig mogelijk controleren.

N.B.: Zorg ervoor dat de conische zijde van de wielmoeren naar de velg is gekeerd.

1. Breng het wiel aan.
2. Draai de wielmoeren handvast aan.
3. Breng de dopsleutel voor de wielslotmoer aan.

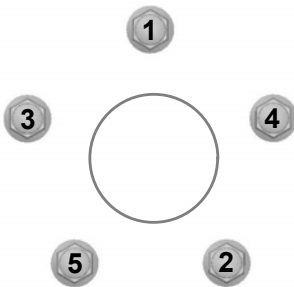

E75442

4. Installeer alle wielmoeren en draai ze gedeeltelijk vast in de afgebeelde volgorde.
5. Breng uw auto omlaag en verwijder de krik.
6. Haal alle wielmoeren in de aangegeven volgorde volledig aan. Zie **Een wiel vervangen** (bladzijde 438).
7. Monteer de sierdop.

WIELMOEREN



WAARSCHUWING: Gebruik alleen de specifieke wielmoeren en wielen die als originele uitrusting bij de auto werden geleverd. Neem bij twijfel contact op met een erkende dealer.



WAARSCHUWING: Bevestig lichtmetalen velgen niet met moeren die voor stalen velgen zijn bestemd.

Nm
135

Met het certificaat met referentienummer kunt u bij een erkende dealer vervangende wielslotmoeren of een vervangende dopsleutel verkrijgen.

Inhouden en specificaties

AFMETINGEN VOERTUIG

Beschrijving afmeting	Afmeting mm
Totale lengte.	4.186–4.226
Totale breedte inclusief de buitenspiegels.	1.930
Totale hoogte zonder de antenne.	1.533–1.556
Wielbasis.	2.588
Spoorbreedte, voor.	1.562–1.567
Spoorbreedte, achter.	1.518–1.523

Inhouden en specificaties

INHOUD EN SPECIFICATIES MOTOROLIE - 1.0L ECOBOOST™

Inhouden

Uitvoering	Inclusief het oliefilter
Alle.	4,6 L

N.B.: De vereiste hoeveelheid motorolie om het aangeduide peil op de peilstok van minimum naar maximum te doen stijgen, is 1 L.

Materialen

Onderdeel	Specificatie
Motorolie - SAE 5W-20	WSS-M2C948-B

Motorolie bijvullen

Als u geen motorolie kunt vinden die voldoet aan de specificaties in WSS-M2C948-B, mag u bijvullen met SAE 5W-20 motorolie, die voldoet aan de specificaties gedefinieerd door ACEA A5/B5.

N.B.: Gebruik niet meer dan 0,5 L alternatieve motorolie tussen de geplande onderhoudsbeurten.

INHOUD EN SPECIFICATIES MOTOROLIE - 1.5L ECOBLUE

Inhouden

Uitvoering	Inclusief het oliefilter
Alle.	6,2 L

N.B.: De vereiste hoeveelheid motorolie om het aangeduide peil op de peilstok van minimum naar maximum te doen stijgen, is 1,75 L.

Materialen

Onderdeel	Specificatie
Motorolie - SAE 0W-20	WSS-M2C952-A1

Inhouden en specificaties

Motorolie bijvullen

Als u geen motorolie kunt vinden die voldoet aan de specificaties in WSS-M2C952-A1, mag u een SAE 0W-20

motorolie bijvullen, die voldoet aan de specificaties gedefinieerd door ACEA C5.

N.B.: *Gebruik niet meer dan 1 L alternatieve motorolie tussen de geplande onderhoudsbeurten.*

INHOUD EN SPECIFICATIES MOTOROLIE - 1.5L ECOBOOST™

Inhouden

Uitvoering	Inclusief het oliefilter
Alle.	6,25 L

N.B.: *De vereiste hoeveelheid motorolie om het aangeduide peil op de peilstok van minimum naar maximum te doen stijgen, is 0,9 L.*

Materialen

Onderdeel	Specificatie
Motorolie - SAE 5W-20	WSS-M2C948-B

Motorolie bijvullen

Als u geen motorolie kunt vinden die voldoet aan de specificaties in WSS-M2C948-B, mag u bijvullen met SAE 5W-20 motorolie, die voldoet aan de specificaties gedefinieerd door ACEA A5/B5.

N.B.: *Gebruik niet meer dan 1 L alternatieve motorolie tussen de geplande onderhoudsbeurten.*

INHOUD EN SPECIFICATIES KOELSYSTEEM - 1.0L ECOBOOST™

Inhouden

Uitvoering	Hoeveelheid
Alle.	5,6 L

Inhouden en specificaties

Materialen

Onderdeel	Specificatie
Koelvloeistof Super Plus Premium FU7J-19544-xx	WSS-M97B44-D
Koelvloeistof	WSS-M97B57-A2

WSS-M97B44-D is oranje koelvloeistof.
WSS-M97B57-A2 is gele koelvloeistof. In sommige koelsystemen kan gele koelvloeistof er fluorescerend groen uitzien, wat normaal is.

N.B.: *De gele koelvloeistof WSS-M97B57-A2 is compatibel met de oranje koelvloeistof WSS-M97B44-D. Alle voertuigen met oranje of gele koelvloeistof kunnen dus worden gerepareerd met gele koelvloeistof. Als het voertuig echter werd geproduceerd met gele koelvloeistof, moet deze worden gerepareerd met gele koelvloeistof voor een langere levensduur.*

INHOUD EN SPECIFICATIES KOELSYSTEEM - 1.5L ECOBLUE

Inhouden

Uitvoering	Hoeveelheid
Groter expansiereservoir.	7,3 L
Kleiner expansiereservoir.	2 L

Materialen

Onderdeel	Specificatie
Koelvloeistof Super Plus Premium FU7J-19544-xx	WSS-M97B44-D
Koelvloeistof	WSS-M97B57-A2

WSS-M97B44-D is oranje koelvloeistof.
WSS-M97B57-A2 is gele koelvloeistof. In sommige koelsystemen kan gele koelvloeistof er fluorescerend groen uitzien, wat normaal is.

N.B.: *De gele koelvloeistof WSS-M97B57-A2 is compatibel met de oranje koelvloeistof WSS-M97B44-D. Alle voertuigen met oranje of gele koelvloeistof kunnen dus worden gerepareerd met gele koelvloeistof. Als het voertuig echter werd geproduceerd met gele koelvloeistof, moet deze worden gerepareerd met gele koelvloeistof voor een langere levensduur.*

Inhouden en specificaties

INHOUD EN SPECIFICATIES KOELSYSTEEM - 1.5L ECOBOOST™

Inhouden

Uitvoering	Hoeveelheid
Alle.	6 L

Materialen

Onderdeel	Specificatie
Koelvloeistof Super Plus Premium FU7J-19544-xx	WSS-M97B44-D
Koelvloeistof	WSS-M97B57-A2

WSS-M97B44-D is oranje koelvloeistof. WSS-M97B57-A2 is gele koelvloeistof. In sommige koelsystemen kan gele koelvloeistof er fluorescerend groen uitzien, wat normaal is.

N.B.: *De gele koelvloeistof WSS-M97B57-A2 is compatibel met de oranje koelvloeistof WSS-M97B44-D. Alle voertuigen met oranje of gele koelvloeistof kunnen dus worden gerepareerd met gele koelvloeistof. Als het voertuig echter werd geproduceerd met gele koelvloeistof, moet deze worden gerepareerd met gele koelvloeistof voor een langere levensduur.*

INHOUD BRANDSTOFTANK - 1.0L ECOBOOST™

Inhouden

Uitvoering	Hoeveelheid
Alle.	42,2 L

Inhouden en specificaties

INHOUD BRANDSTOFTANK - 1.5L ECOBLUE

Inhouden

Uitvoering	Hoeveelheid
Alle.	42,2 L

Inhouden en specificaties

INHOUD BRANDSTOFTANK - 1.5L ECOBOOST™

Inhouden

Uitvoering	Hoeveelheid
Alle.	45,2 L

Inhouden en specificaties

SPECIFICATIE SPROEIVLOEISTOF

Inhouden

Uitvoering	Hoeveelheid
Alle.	Bijvullen indien nodig.

Materialen

Onderdeel	Specificatie
Ruitenreiniger FU7J-19C544-AA/BA/DA/EA/GA/HA	WSS-M14P19-A

INHOUD EN SPECIFICATIES ADBLUE® - 1.5L ECOBLUE

Inhouden

Uitvoering	Hoeveelheid
Alle.	11,9 L

Inhouden en specificaties

SPECIFICATIE REMVLOEISTOF

Materialen

Onderdeel	Specificatie
Remvloeistof DOT 4 LV High Performance BU7J-M6C65-xxxx	WSS-M6C65-A2

N.B.: *We adviseren het gebruik van DOT 4 LV (Low Viscosity) High Performance Brake Fluid die voldoet aan de normen WSS-M6C65-A2 of ISO 4925 Klasse 6. Het gebruik van andere vloeistof dan de aanbevolen remvloeistof kan verminderde remprestaties veroorzaken en voldoet mogelijk niet aan onze prestatienormen. Bewaar remvloeistof schoon en droog. Verontreiniging door vuil, water, petroleumproducten of andere materialen kan leiden tot schade en mogelijke defecten aan het remsysteem.*

Chassisnummer

CHASSISNUMMER

LOCATIE VAN HET CHASSISNUMMER

Het chassisnummer is op de volgende plaatsen te vinden.

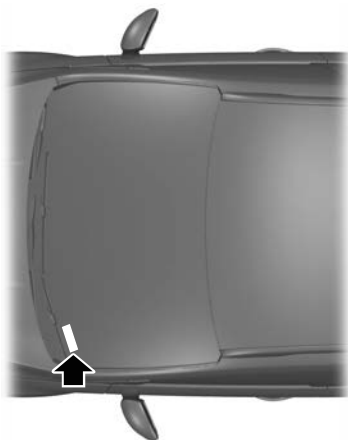

E163915

Aan de linkerkant van het dashboard.

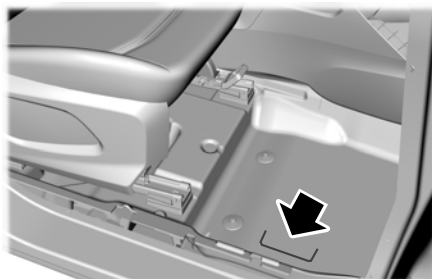

E163913

Gestanst in het vloerpaneel rechts, vóór de voorstoel.

VOERTUIGIDENTIFICATIEPLAATJE

LOCATIE VAN HET VOERTUIGIDENTIFICATIEPLAATJE

Het voertuigidentificatieplaatje bevindt zich in de opening van het passagiersportier.

OVERZICHT VOERTUIGIDENTIFICATIEPLAATJE

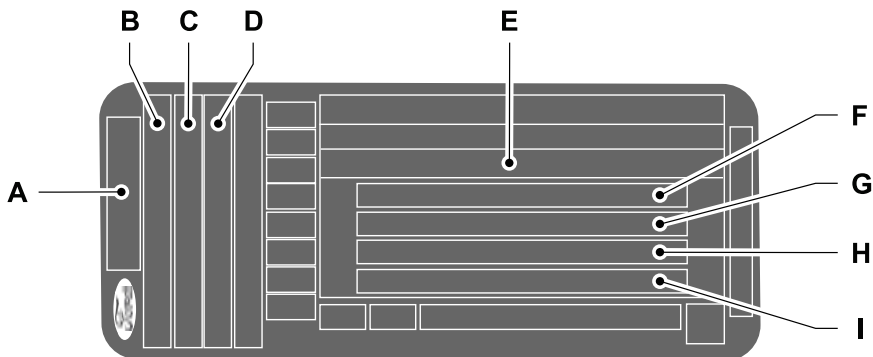

Chassisnummer

- A Model.
- B Uitvoering.
- C Motorbenaming.
- D Motorvermogen en emissieniveau.
- E Chassisnummer.
- F Maximaal toelaatbaar totaalgewicht.
- G Maximaal toelaatbaar treingewicht.
- H Maximale voorasbelasting.
- I Maximale achterasbelasting.

N.B.: *Het identificatieplaatje kan afwijken van het getoonde plaatje.*

N.B.: *Informatie op het voertuigidentificatieplaatje is afhankelijk van de vereisten per land.*

Verbonden voertuig

WAT IS EEN VERBONDEN VOERTUIG

Een geconnecteerde auto heeft technologie waarmee uw auto verbinding kan maken met een mobiel netwerk en u toegang krijgt tot een aantal functies. Wanneer dit samen met de FordPass-app wordt gebruikt, kunt u uw auto bewaken en bedienen, bijvoorbeeld de bandenspanning, het brandstofpeil en de voertuiglocatie controleren. Raadpleeg de lokale website van Ford voor aanvullende gegevens.

VEREISTEN VERBONDEN VOERTUIG

Voor de functie verbonden services en gerelateerde functies is een compatibel voertuignetwerk vereist.

Voor sommige functies op afstand moet een extra service worden geactiveerd. Log in bij uw Ford-account voor meer informatie. Bepaalde beperkingen, voorwaarden van derden en kosten voor berichten en data kunnen van toepassing zijn.

BEPERKINGEN VERBONDEN VOERTUIG

Evoluerende technologie, mobiele netwerken of regelgeving kunnen de werking en de beschikbaarheid, of de verdere aanbidding van sommige functies beïnvloeden. Deze wijzigingen kunnen er zelfs voor zorgen dat sommige functies niet meer werken.

HET VOERTUIG VERBINDEN MET EEN MOBIEL NETWERK

WAT IS DE MODEM



De modem biedt toegang tot een aantal functies die zijn ingebouwd in uw voertuig.

DE MODEM IN-EN UITSCHAKELEN

1. Druk op **Instellingen**.
2. Druk op **FordPass Connect**.
3. Druk op **Connectiviteitsinstellingen**.
4. Schakel connectiviteitsfuncties in of uit.

FORDPASS VERBINDEN MET DE MODEM

1. Zorg dat de modem is ingeschakeld in het menu met voertuiginstellingen.
2. Open de FordPass-app op uw apparaat en log in.
3. Voeg de auto toe of selecteer de auto als die al is toegevoegd.
4. Selecteer de optie om de auto te activeren.
5. Zorg dat de naam op het scherm overeenkomt met de naam in uw FordPass-account.
6. Bevestig dat uw FordPass-account is gekoppeld aan de modem.

HET VOERTUIG VERBINDEN MET EEN DRAADLOOS NETWERK

1. Druk op **Instellingen**.
2. Druk op **Wifi**.
3. Schakel **Wi-Fi** in.

Verbonden voertuig

4. Druk op **Beschikbare netwerken weergeven**.
5. Selecteer een beschikbaar draadloos netwerk.

N.B.: Voer het netwerkwachtwoord in om verbinding te maken met een veilig netwerk.

VERBONDEN VOERTUIG – PROBLEMEN OPLOSSEN

VERBONDEN VOERTUIG – VEELGESTELDE VRAGEN

Waarom kan ik de verbinding van mijn FordPass-account met de modem niet bevestigen?

- De modem is niet ingeschakeld. Schakel voertuigconnectiviteit in.
- Het netwerksignaal is zwak. Zet de auto dichterbij een plek waar het netwerksignaal niet wordt geblokkeerd.

Waarom kan ik geen verbinding maken met een draadloos netwerk?

- U hebt het verkeerde netwerkwachtwoord ingevoerd. Voer het juiste wachtwoord in.
- Het netwerksignaal is zwak. Parkeer de auto dichterbij de draadloze router of op een plek waar het netwerksignaal niet wordt geblokkeerd.
- Er zijn meerdere toegangspunten binnen bereik met dezelfde netwerknaam. Kies een unieke naam voor uw netwerk. Gebruik de standaardnaam alleen als deze een unieke identificatie bevat, zoals een deel van het MAC-adres.

Waarom wordt de draadloze verbinding verbroken na een geslaagde verbinding?

- Het netwerksignaal is zwak. Parkeer de auto dichterbij de draadloze router of op een plek waar het netwerksignaal niet wordt geblokkeerd.

Wat kan ik doen als ik dicht bij een draadloze router ben, maar het netwerksignaal zwak is?

- Heeft de auto een verwarmde voorruit, parkeer de auto dan zo dat de voorruit niet op de draadloze router is gericht.
- Heeft de auto getinte ruiten met metaal, met uitzondering van de voorruit, parkeer de auto dan zo dat de voorruit gericht is op de draadloze router of open de ruiten die naar de router gericht zijn.
- Heeft de auto getinte ruiten met metaal, waaronder de voorruit, open dan de ruiten die naar de router gericht zijn.
- Staat de auto in een garage en is de garagedeur gesloten, open dan de garagedeur, aangezien deze het signaal kan blokkeren.

Waarom kan ik in de lijst met beschikbare netwerken een bepaald netwerk niet zien dat ik wel verwacht had te zien?

- Het netwerk is verborgen. Maak het netwerk zichtbaar en probeer het opnieuw, of voeg handmatig een netwerk toe in het menu Draadloze instellingen.

Verbonden voertuig

Waarom duurt het downloaden van software te lang?

- Het netwerksignaal is zwak. Parkeer de auto dichterbij de draadloze router of op een plek waar het netwerksignaal niet wordt geblokkeerd.
- Het draadloze netwerk wordt intensief gebruikt of heeft een trage internetverbinding. Gebruik een betrouwbaarder draadloos netwerk.

Waarom wordt de software niet bijgewerkt wanneer het systeem verbinding lijkt te maken met een draadloos netwerk en de signaalsterkte uitstekend is?

- Er is momenteel geen software-update beschikbaar.
- Selecteer de optie automatische updates in het menu met instellingen om automatische software-updates in te schakelen of neem contact op met een erkende dealer.
- Er kan een probleem met de verbinding zijn. Test het netwerk met een ander apparaat.

Draadloze hotspot van de auto

EEN DRAADLOZE HOTSPOT VAN DE AUTO CREËREN

U kunt een draadloze hotspot in uw auto creëren, waarmee apparaten verbinding kunnen maken met het internet.

1. Selecteer **Instellingen**.
2. Selecteer **FordPass Connect**.
3. Selecteer **Wifihotspot**.

N.B.: De standaardinstelling voor de hotspot van de auto is aan.

4. Selecteer **Instellingen**.
5. Selecteer **Bewerk**.
6. Selecteer **Zichtbaarheid wifi**.

N.B.: De standaardinstelling voor zichtbaarheid van het draadloze netwerk is aan.

Naam en wachtwoord van de draadloze hotspot zoeken

1. Selecteer **Instellingen**.
2. Selecteer **FordPass Connect**.
3. Selecteer **Wifihotspot**.
4. Selecteer **Instellingen**.

N.B.: De SSID is de naam van de hotspot.

5. Selecteer **Geef wachtw. weer**.

Een apparaat verbinden met de draadloze hotspot

1. Schakel draadloze verbinding in op uw apparaat en selecteer de hotspot in de lijst met beschikbare draadloze netwerken.
2. Voer desgevraagd het wachtwoord in.

Een databundel kopen

1. Verbind een apparaat met de hotspot.

N.B.: De portal van de netwerkprovider van de auto wordt geopend op uw apparaat.

2. Wordt de portal niet geopend op uw apparaat, open dan een website. U wordt vervolgens doorgestuurd naar de portal van de netwerkprovider van de auto.

N.B.: Beveiligde websites worden niet doorgestuurd.

N.B.: Als u een actieve bundel hebt, stuurt het systeem u niet door naar de portal van de netwerkprovider van de auto wanneer u een apparaat verbindt. Ga naar de website van de netwerkprovider van de auto om meer data te kopen.

N.B.: Als informatie over het datagebruik beschikbaar is in het menu van de hotspot, is dat een schatting.

N.B.: Als u een algemene reset uitvoert, verwijdert het systeem uw auto niet uit uw account bij de netwerkprovider van de auto. Neem contact op met de netwerkprovider van uw auto als u uw auto wilt verwijderen uit de account.

N.B.: De netwerkprovider van de auto biedt Hotspotservices, op basis van uw overeenkomst met de netwerkprovider van de auto, dekking en beschikbaarheid.

NAAM OF WACHTWOORD DRAADLOZE HOTSPOT VAN DE AUTO WIJZIGEN

1. Selecteer **Instellingen**.
2. Selecteer **FordPass Connect**.
3. Selecteer **Wifihotspot**.
4. Selecteer **Instellingen**.
5. Selecteer **Bewerk**.
6. Selecteer **Wijzig SSID-naam**.
7. Voer uw vereiste SSID in.
8. Selecteer **Gereed**.
9. Selecteer **Wijzig wachtwoord**.
10. Voer uw vereiste wachtwoord in.

Draadloze hotspot van de auto

11. Selecteer **Gereed**.

WI-FI HOTSPOT VOERTUIG – PROBLEMEN OPLOSSEN

WI-FI HOTSPOT VOERTUIG – VEELGESTELDE VRAGEN

Waarom kan ik de naam van de draadloze hotspot niet zien wanneer ik op mijn mobiele telefoon of een ander apparaat zoek naar draadloze netwerken?

- Zorg dat de draadloze hotspot zichtbaar is.
- Het systeem biedt momenteel geen draadloze hotspot aan.

Audiosysteem

VOORZORGSMAATREGELEN AUDIOSYSTEEM



WAARSCHUWING: Afleiding tijdens het rijden kan leiden tot verlies van de controle over de auto, aanrijdingen en verwondingen. We adviseren zeer voorzichtig te werk te gaan bij het gebruik van apparatuur die uw aandacht van de weg kan afleiden. Uw hoofdverantwoordelijkheid is de veilige bediening van de auto. We raden het gebruik van handheld-apparaten tijdens het rijden af en adviseren waar mogelijk het gebruik van spraakgestuurde systemen. Zorg dat u zich bewust bent van alle nationale wetten met betrekking tot het gebruik van elektronische apparaten tijdens het rijden.

Langdurig naar luide audio luisteren kan uw gehoor beschadigen.

AUDIOEENHEID IN- EN UITSCHAKELLEN



Druk op de knop op de volumeregeling.

DE AUDIOBRON SELECTEREN

1. Selecteer **Bronnen**.
2. Selecteer de gewenste bron door op de tegel op het aanraakscherm te drukken.

AUDIOBRON AFSPLEN OF PAUZEREN



Druk hierop om het afspelen te pauzeren. Druk hier opnieuw op om het afspelen te hervatten.

N.B.: Niet alle bronnen kunnen worden gepauzeerd. De knop dempt deze bronnen.

N.B.: De knop voor dempen op het stuurwiel pauzeert de mediabron.

HET VOLUME REGELEN

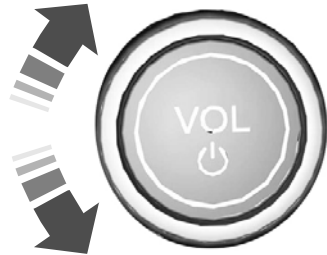

Draai hieraan om het volume te regelen.

Bij sommige auto's kan het volume worden geregeld via de knoppen op het stuurwiel.

EEN VORKEUZE INSTELLEN

Om een radiostation op te slaan, houdt u één van de toetsen voor voorkeuzestations ingedrukt.

Audiosysteem

N.B.: Maximaal dertig voorkeuzestations kunnen worden opgeslagen, afhankelijk van het geselecteerde aantal pagina's met voorkeuzestations.

HET GELUID DEMPEN



Druk hierop om het signaal te dempen. Druk er opnieuw op om het signaal te herstellen.

N.B.: De functie voor dempen is alleen beschikbaar voor bronnen die niet kunnen worden gepauzeerd.

N.B.: De knop voor dempen is ook beschikbaar voor de bediening op het stuurwiel.

BLADEREN DOOR MENU-ITEMS



E248947

EEN MENU-ITEM SELECTEREN



E248946

Terug naar het vorige scherm



GELUIDSINSTELLINGEN AANPASSEN



Druk op de knop om de geluidsinstellingen af te stellen. U kunt het geluid optimaliseren voor verschillende stoelposities.

U kunt ook de gevoeligheid van het snelheidsafhankelijke volume inschakelen en instellen.

DE KLOK EN DATUM INSTELLEN

1. Druk op **Instellingen** op het aanraakscherm.
2. Druk op **Ur-indstillingen**.
3. Stel de tijd in.

Audiosysteem

N.B.: De opties **AM** en **PM** zijn niet beschikbaar als **24-uurs modus** is ingeschakeld.

Tijd automatisch aanpassen in- en uitschakelen

1. Druk op **Instellingen** op het aanraakscherm.
2. Druk op **Ur-indstillingen**.
3. Schakel **Tijd automatisch bijwerken** in of uit.

AM/FM-RADIO

BEPERKINGEN AM/FM-RADIO

Naarmate u verder van een AM- of FM-station verwijderd bent, wordt het signaal en de ontvangst zwakker.

Heuvels, bergen, hoge gebouwen, bruggen, tunnels, snelwegviaducten, parkeergarages, dicht op elkaar staande bomen en onweersbuien kunnen de ontvangst verslechteren.

Wanneer u voorbij een uitzendmast op de grond rijdt, kan een sterker signaal een zwakker signaal overnemen, wat ertoe kan leiden dat het audiosysteem gedempt wordt.

EEN AM/FM-RADIOSTATION SELECTEREN

Handmatig een ander radiostation kiezen



E248947

Draai de bediening om het radiostation te wijzigen.

N.B.: U kunt radiostations oproepen met de toetsen voor voorkeuzestations.

Automatisch een ander radiostation kiezen



Druk hierop om het volgende radiostation op de radiofrequentieband te zoeken.

Houd de toets ingedrukt om snel verder op de frequentieband te zoeken.



Druk hierop om het vorige radiostation op de radiofrequentieband te zoeken.

Houd de toets ingedrukt om snel terug op de frequentieband te zoeken.



Druk op de toets op het stuurwiel om naar de volgende voorkeuze te gaan.

Audiosysteem

Houd deze toets ingedrukt om het volgende radiostation op de radiofrequentieband te zoeken.



Druk op de toets op het stuurwiel om naar de vorige voorkeuze te gaan.

Houd deze toets ingedrukt om het vorige radiostation op de radiofrequentieband te zoeken.

Een station in de lijst selecteren

Druk op de knop **OK** om beschikbare stations weer te geven.

N.B.: Zenderlijst is alleen beschikbaar voor FM.

HET DISPLAY IN- EN UITSCHAKELEN



DIGITALE AUDIO-UITZENDING RADIO

WAT IS DIGITALE AUDIO-UITZENDING RADIO

Digitale audio-uitzending (DAB) is een digitale radionorm om radioservices met digitale audio uit te zenden. Via uw radio kunt u DAB-radiostation beluisteren.

BEPERKINGEN DIGITALE AUDIO-UITZENDING RADIO

De dekking verschilt naargelang van de regio en beïnvloedt de kwaliteit van de ontvangst. Het wordt nationaal, regionaal en lokaal uitgezonden. De dekking kan variëren naargelang van de weersomstandigheden en het terrein.

N.B.: Dit kan ervoor zorgen dat de audio wegvalt.

EEN RADIOSTATION MET DIGITALE AUDIO-UITZENDING SELECTEREN

Handmatig een ander radiostation kiezen



E248947

Draai de bediening om het radiostation te wijzigen.

N.B.: U kunt radiostations oproepen met de toetsen voor voorkeuzestations.

Automatisch een ander radiostation kiezen



Druk hierop om het volgende radiostation op de radiofrequentieband te zoeken.

Houd de toets ingedrukt om snel verder op de frequentieband te zoeken.



Druk hierop om het vorige radiostation op de radiofrequentieband te zoeken.

Houd de toets ingedrukt om snel terug op de frequentieband te zoeken.

Audiosysteem



Druk op de toets op het stuurwiel om naar de volgende voorkeuze te gaan.

Houd deze toets ingedrukt om het volgende radiostation op de radiofrequentieband te zoeken.



Druk op de toets op het stuurwiel om naar de vorige voorkeuze te gaan.

Houd deze toets ingedrukt om het vorige radiostation op de radiofrequentieband te zoeken.

Een station in de lijst selecteren

Druk op de knop **OK** om beschikbare stations weer te geven.

ALGEMENE INFORMATIE



WAARSCHUWING: Afdleiding tijdens het rijden kan leiden tot verlies van de controle over de auto, aanrijdingen en verwondingen. We adviseren zeer voorzichtig te werk te gaan bij het gebruik van apparatuur die uw aandacht van de weg kan afleiden. Uw hoofdverantwoordelijkheid is de veilige bediening van de auto. We raden het gebruik van handheld-apparaten tijdens het rijden af en adviseren waar mogelijk het gebruik van spraakgestuurde systemen. Zorg dat u zich bewust bent van alle nationale wetten met betrekking tot het gebruik van elektronische apparaten tijdens het rijden.

Over SYNC

Met het systeem is interactie met de entertainment-, informatie- en communicatiesystemen van de auto mogelijk via spraakcommando's en het aanraakscherm. Het systeem biedt eenvoudige interactie met audio, telefoon, navigatie, mobiele apps en instellingen.

N.B.: *U kunt het systeem inschakelen en een uur lang gebruiken zonder het contact aan te zetten.*

N.B.: *Nadat u het contact uitzet kunt u het systeem nog 10 minuten gebruiken of totdat u een portier opent.*

N.B.: *Voor uw veiligheid zijn sommige functies afhankelijk van uw snelheid. U kunt ze alleen gebruiken wanneer uw rijsnelheid minder is dan 5 km/h.*

Het aanraakscherm gebruiken

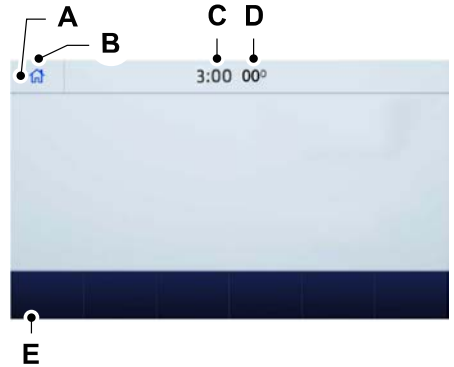

- A Statusbalk.
- B Startscherm.
- C Klok. Zie **Instellingen** (bladzijde 487).
- D Buitentemperatuur.
- E Functiebalk.

Statusbalk

-  Microfoon van mobiele telefoon is gedempt.
-  Audiosysteem is gedempt.
-  Software-update is geïnstalleerd.
-  Er is verbinding met een draadloos netwerk.
-  Roaming op mobiele telefoon.
-  Tekstbericht ontvangen.



Noodhulp uit.



Signaalsterkte van mobiel netwerk.



Voertuiggegevens delen ingeschakeld.



Voertuiglocatie delen ingeschakeld.



Voertuiggegevens en voertuiglocatie delen ingeschakeld.



Bron verkeersinformatie: live verkeersinformatie.



Bron verkeersinformatie: verkeersuitzending.



Draadloze lader actief.

Functie balk



Selecteer om de radio, een USB-apparaat, een mediaspeler of een **Bluetooth®**-apparaat te gebruiken. Zie **Entertainment** (bladzijde 473).



Selecteer om klimaatinstellingen aan te passen. Zie **Airconditioning** (bladzijde 476).



Telefoon

Selecteer om te bellen en het telefoonboek op uw mobiele telefoon te openen. Zie (bladzijde 479).



Selecteer om het navigatiesysteem te gebruiken. Zie **Navigatie** (bladzijde 481).



Selecteer om te zoeken naar apps die compatibel zijn met uw iOS- of Android-apparaat en deze apps te gebruiken. Zie **Apps** (bladzijde 486).



Selecteer om systeeminstellingen aan te passen: Zie **Instellingen** (bladzijde 487).

Het aanraakscherm reinigen

Zie **Displays en schermen schoonmaken** (bladzijde 418).

Het systeem bijwerken

Het systeem bijwerken met een USB-stick

Een update downloaden

1. Ga naar de SYNC-updatepagina op de lokale website van Ford.
2. Download de update.

N.B.: De website meldt u wanneer een update beschikbaar is.

3. Sluit een USB-stick aan op uw computer.

N.B.: De USB-stick moet leeg zijn en voldoen aan de minimumvereisten die op de website worden vermeld.

4. Volg de instructies om de update naar de USB-stick te downloaden.

Een update installeren

N.B.: U kunt het systeem gebruiken terwijl een installatie wordt uitgevoerd.

1. Ontkoppel alle andere USB-apparaten van de USB-poorten.
2. Sluit de USB-stick met de update aan op een USB-poort.

N.B.: Binnen 10 minuten gaat de installatie automatisch van start.

Het systeem bijwerken met een draadloze netwerkverbinding

Automatische systeemupdates inschakelen

1. Selecteer **Instellingen**.
2. Selecteer **Automatische updates**.
3. Schakel **Automatische systeemupdates** in.

Het systeem is nu ingesteld om zodra er verbinding is met een draadloos netwerk te controleren of er systeemupdates zijn en deze te ontvangen.

N.B.: U kunt het systeem gebruiken terwijl een download wordt uitgevoerd.

N.B.: Als de verbinding van het systeem met het draadloze netwerk wordt verbroken terwijl een download wordt uitgevoerd, wordt de download voortgezet zodra het systeem opnieuw verbinding heeft met een draadloos netwerk.

Verbinding maken met een draadloos netwerk

Zie **Het voertuig verbinden met een draadloos netwerk** (bladzijde 455).

Meer informatie en hulp

Voor aanvullende informatie en hulp raden we aan dat u contact opneemt met een erkende dealer of naar de lokale website van Ford gaat.

SPRAAKHERKENNING GEBRUIKEN

Met het systeem is interactie met de entertainment-, informatie- en communicatiesystemen van uw voertuig mogelijk via spraakcommando's. Zo kunt u uw handen aan het stuurwiel houden en uw aandacht op de weg voor u gevestigd houden.



Druk op de spraakbedieningstoets op het stuurwiel en wacht op de spraakopdracht.

N.B.: Druk opnieuw op de spraakbedieningstoets om een spraakopdracht te onderbreken en te kunnen spreken.

N.B.: Draai aan de volumeknop terwijl een gesproken instructie wordt afgespeeld om het volume aan te passen.

N.B.: Houd de spraakbedieningstoets op het stuurwiel ingedrukt om Siri op uw iOS-apparaat te gebruiken.

De volgende spraakcommando's zijn ontworpen om u op elk scherm te helpen:

- **Commandolijsten**
- **Help**

De volgende tabellen geven een overzicht van de meest gebruikte spraakcommando's. Voor een volledige lijst met spraakcommando's gaat u naar de lokale website van Ford.

Algemeen

Spraakcommando	Omschrijving
Commandolijst voor ___	Krijg een lijst met spraakcommando's voor een specifieke functie. ¹
Annuleren	Annuleer een actieve spraaksessie.
Help voor ___	Krijg een lijst met spraakcommando's voor een specifieke functie. ¹
Terug	Terug naar het vorige scherm.
Hoofdmenu	Ga naar het hoofdmenu.
Volgende pagina	Ga naar de volgende pagina.
Vorige pagina	Ga naar de vorige pagina.

¹Voeg de naam van de functie toe aan het commando.

Entertainment

Audiobron

Spraakcommando	Omschrijving
Radio	Gebruik de radio.
Cd	Gebruik de cd-speler.
Bluetooth audio	Gebruik een Bluetooth ®-apparaat.
USB	Gebruik een USB- of mediaspeler.

Radio

Spraakcommando	Omschrijving
AM	Luister naar AM-radio.
AM ___	Stem af op een specifieke AM-frequentie. ¹
DAB	Luister naar DAB-radio.

SYNC™ 3

Spraakcommando	Omschrijving
FM	Luister naar FM-radio.
FM __	Stem af op een specifieke FM-frequentie. ¹

¹Voeg de radiofrequentie met twee decimalen toe aan het commando.

USB- en mediaspeler

Spraakcommando	Omschrijving
Album __ afspelen	Speel uw muziek per categorie af. ¹
Artiest __ afspelen	
Luisterboek __ afspelen	
Genre __ afspelen	
Afspeellijst __ afspelen	
Podcast __ afspelen	
Nummer __ afspelen	Blader door muziek op een USB-apparaat.
Alle albums doorzoeken	
Alle artiesten doorzoeken	
Alle luisterboeken doorzoeken	
Alle genres doorzoeken	
Alle afspeellijsten doorzoeken	
Alle podcasts doorzoeken	Blader per categorie door uw muziek op een USB-apparaat. ¹
Alle nummers doorzoeken	
Album __ doorzoeken	
Artiest __ zoeken	
Luisterboek __ zoeken	
Genre __ doorzoeken	

SYNC™ 3

Spraakcommando	Omschrijving
Afspeellijst ___ doorzoeken	
Podcast ___ doorzoeken	

¹ Voeg een albumnaam, artiestennaam, luisterboeknaam, genrenaam, afspeellijstnaam, podcastnaam of naam van een nummer toe aan het commando. Zeg de naam precies zoals deze wordt weergegeven op uw apparaat.

Telefoon

Spraakcommando	Omschrijving
Telefoon koppelen	Koppel een mobiele telefoon of apparaat met Bluetooth @-functie.
Opnieuw kiezen	Bel het laatst gekozen nummer opnieuw.
___ kiezen	Bel een nummer. ¹
___ bellen	Bel een specifieke contactpersoon in uw telefoonboek. ²
___ ___ bellen	Bel een specifieke contactpersoon in uw telefoonboek op een specifieke locatie. ³
Luisteren naar bericht	Beluister een tekstbericht.
Luisteren naar bericht ___	Beluister een specifiek tekstbericht uit een lijst met tekstberichten.
Bericht beantwoorden	Beantwoord het laatste tekstbericht.

¹ Voeg het nummer dat u wilt bellen toe aan het commando.

² Voeg de naam van een contactpersoon uit uw telefoonboek toe aan het commando. Zeg de voor- en familienaam van uw contactpersoon precies zoals deze wordt weergegeven op uw apparaat.

³ Voeg de naam en de locatie van een contactpersoon uit uw telefoonboek toe aan het commando. Zeg de voor- en familienaam van uw contactpersoon precies zoals deze wordt weergegeven op uw apparaat.

Navigatie (indien aanwezig)

Een bestemming instellen

Spraakcommando	Omschrijving
Adres zoeken	Voer een adres in als bestemming. Geef het huisnummer, de straat en de plaats aan wanneer het systeem u daarom vraagt.
POI zoeken	Zoek op naam of op categorie naar een bijzondere locatie.
Dichtstbijzijnde ___ zoeken	Zoek op naam of op categorie naar een bijzondere locatie in de buurt. ¹
POI-categorie zoeken	Zoek naar een categorie van bijzondere locaties. ¹
Bestemming thuis	Stel uw opgeslagen thuisadres in als uw bestemming.
Bestemming mijn werk	Stel uw opgeslagen werkplek in als uw bestemming.
Vorige bestemmingen	Geef een lijst met eerdere bestemmingen weer en selecteer een bestemming.
Favoriete bestemmingen	Geef een lijst met favoriete bestemmingen weer en selecteer een bestemming.

¹ Voeg een categorie van bijzondere locaties of de naam van een bekend merk of keten toe aan het commando.

Routegeleiding

Spraakcommando	Omschrijving
Route wissen	Annuleer de huidige route.
Omleiding	Selecteer een alternatieve route.
Instructie herhalen	Herhaal de laatste navigatie-instructie.
Route weergeven	Geef een overzicht van de route weer.
Kaart weergeven	Geef de kaart op het aanraakscherm weer.

SYNC™ 3

Spraakcommando	Omschrijving
Noordwaarts weergeven	Geef een tweedimensionale kaart weer met het noorden bovenaan het aanraakscherm.
In rijrichting weergeven	Geef een tweedimensionale kaart weer met de richting waarin u reist bovenaan het aanraakscherm.
Weergeven in 3D	Geef een driedimensionale kaart weer met de richting waarin u reist voor u.

Apps

Algemeen

Spraakcommando	Omschrijving
Mobiele apps	Open een app. Het systeem vraagt u om de appnaam.
Apps weergeven	Krijg een lijst met apps die op uw apparaat zijn geopend.
Apps zoeken	Zoek en maak verbinding met compatibele apps die op uw apparaat zijn geopend.

Actieve app

Spraakcommando	Omschrijving
Help voor ___	Krijg een lijst met spraakcommando's voor een specifieke app. ¹
___ sluiten	Sluit een app. ¹

¹ Voeg een appnaam toe aan het commando.

Spraakinstellingen

Spraakcommando	Omschrijving
Spraakinstellingen	Ga naar het spraakinstellingenmenu.
Dialogmodus standaard	Schakel lange gesproken instructies in.
Dialogmodus gevorderden	Schakel korte gesproken instructies in.

SYNC™ 3

Spraakcommando	Omschrijving
Oproepbevestiging aan	Schakel oproepbevestiging in. Het systeem vraagt u om uw keuze te bevestigen voordat er wordt gebeld.
Oproepbevestiging uit	Schakel oproepbevestiging uit. Het systeem vraagt u niet om uw keuze te bevestigen voordat er wordt gebeld.
Spraakcommandolijst aan	Schakel de weergave van spraakcommando's in.
Spraakcommandolijst uit	Schakel de weergave van spraakcommando's uit.

Automatische reductie van de ventilatormotorsnelheid

Indien nodig verlaagt het systeem de ventilatormotorsnelheid wanneer u spraakcommando's gebruikt. Zo wordt de hoeveelheid achtergrondgeluid in uw auto beperkt. Wanneer u klaar bent, wordt de ventilatormotor weer ingesteld op de normale snelheid.

Automatische reductie van de ventilatormotorsnelheid uitschakelen

Druk tegelijk op de toets **A/C** en de toets voor luchtrecirculatie.

ENTERTAINMENT



Selecteer de audio-optie in de functiebalk.

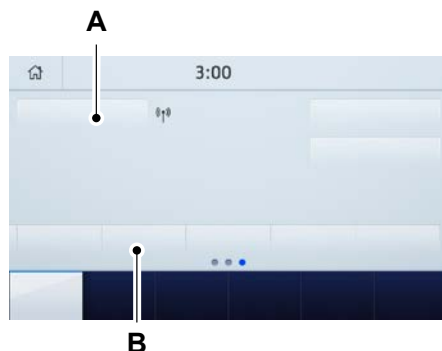

- A Audiobron. Selecteer om een andere audiobron te kiezen.
- B Voorkeuzezenders. Veeg naar links om meer voorkeuzezenders te bekijken.

U kunt deze opties openen via het aanraakscherm of spraakcommando's.

De radio gebruiken

Een AM/FM-radiostation instellen

1. Selecteer **Bronnen**.
2. Selecteer **AM** of **FM**.

Handmatig een ander digitaal radiostation kiezen

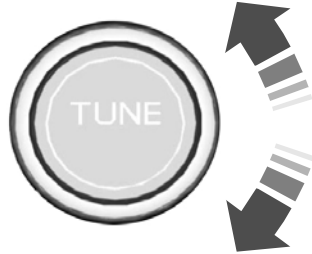
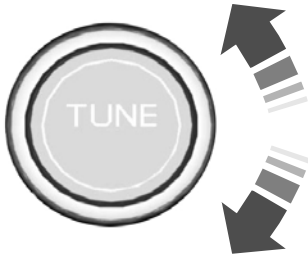

3. Draai de bediening om de frequentie te wijzigen.

Een FM-radiostation in een lijst selecteren

1. Selecteer **Bronnen**.
2. Selecteer **FM**.
3. Selecteer **Zenders**.
4. Selecteer een radiostation in de lijst.

Een digitaal radiostation in een lijst selecteren

1. Selecteer **Bronnen**.
2. Selecteer **DAB**.
3. Selecteer **Zenders**.
4. Selecteer een ensemble.
5. Selecteer een radiostation in de lijst.

Draai de bediening om het station te wijzigen.

Automatisch een ander radiostation kiezen



Druk hierop om het volgende radiostation op de radiofrequentieband te zoeken.

Houd de toets ingedrukt om snel verder op de frequentieband te zoeken.



Druk hierop om het vorige radiostation op de radiofrequentieband te zoeken.

Houd de toets ingedrukt om snel terug op de frequentieband te zoeken.

Een radiostation opslaan

Houd een van de voorkeuzetoetsen ingedrukt.

N.B.: De radio wordt even gedempt om aan te geven dat het station is opgeslagen.

N.B.: U kunt aanvullende pagina's met voorkeuzezenders toevoegen via de instellingsoptie in de functiebalk.

Verkeersberichten inschakelen

Selecteer **Verkeer (TA)**.

N.B.: Als u verkeersberichten inschakelt, wordt de huidige audiobron onderbroken wanneer verkeersberichten worden uitgezonden door radiostations. Deze functie helpt u om uw route te plannen.

Muziek streamen van een Bluetooth®-apparaat.

Controleer de compatibiliteit van uw apparaat op de lokale website van Ford.

Koppel uw apparaat. Zie **Telefoon** (bladzijde 479).

Selecteer **Bronnen**.



Selecteer Bluetooth.

Nummers op een Bluetooth®-apparaat zoeken.

Selecteer **Doorzoek**.

Selecteer een nummer.

N.B.: Selecteer de albumhoes om informatie over het huidige nummer te bekijken.

Nummers op een Bluetooth®-apparaat in willekeurige volgorde afspelen.



Selecteer om nummers in een willekeurige volgorde af te spelen.

Nummers op een Bluetooth®-apparaat herhalen.



Selecteer het pictogram herhalen om nummers te herhalen.

N.B.: Op een **Bluetooth®**-apparaat met gewone audiobestanden kunt u één nummer of alle nummers herhalen. Op een **Bluetooth®**-apparaat met een mappenstructuur kunt u één nummer, alle nummers of alle nummers in een map herhalen.

N.B.: Er verschijnt een klein cijfer één naast het pictogram herhalen om aan te geven dat een nummer is ingesteld om te worden herhaald. Er verschijnt een klein mappictogram naast om aan te geven dat een map is ingesteld om te worden herhaald.

Muziek afspelen van een USB- of mediaspeler

Sluit uw apparaat aan op een USB-poort.

Selecteer **Bronnen**.



Selecteer USB.

N.B.: Het systeem indexeert uw muziek voordat u deze kunt afspelen.

Nummers zoeken op een USB- of mediaspeler

Selecteer **Doorzoek**.

Selecteer een nummer.

N.B.: Selecteer de albumhoes om informatie over het huidige nummer te bekijken.

N.B.: U kunt ook bladeren op album, artiest, luisterboek, genre, afspeellijst, podcast of de naam van een nummer.

Nummers op een USB- of mediaspeler in willekeurige volgorde afspelen



Selecteer om nummers in een willekeurige volgorde af te spelen.

Nummers herhalen op een USB- of mediaspeler



Selecteer het pictogram herhalen om nummers te herhalen.

N.B.: *Op een USB- of mediaspeler met gewone audiobestanden kunt u één nummer of alle nummers herhalen. Op een USB- of mediaspeler kunt u één nummer, alle nummers of alle nummers in een map herhalen.*

N.B.: *Er verschijnt een klein cijfer één naast het pictogram herhalen om aan te geven dat een nummer is ingesteld om te worden herhaald. Er verschijnt een klein mappictogram naast om aan te geven dat een map is ingesteld om te worden herhaald.*

Ondersteunde apparaten

Het systeem ondersteunt de meeste USB- en mediaspelers, waaronder iOS- en Android-apparaten.

Ondersteunde bestandsindelingen

Het systeem ondersteunt de volgende bestandsindelingen:

- MP3, MP4, WMA, WAV, AAC, AIFF, APE, DSD en FLAC bestandsformaten voor audio.
- Bestandsextensies MP3, WMA, WAV, M4A, M4B, AAC en FLAC.
- Bestandssystemen FAT, exFAT en NTFS.

Metagegevens van audiobestanden

Het systeem ordent bestanden op uw USB- of mediaspeler aan de hand van tags met metagegevens. Tags met metagegevens bevatten informatie over het bestand. Als de tags met metagegevens van de bestanden op uw

USB- of mediaspeler geen informatie bevatten, beschouwt het systeem de bestanden als onbekend. Het systeem kan tot 50.000 nummers op een USB-apparaat of mediaspeler indexeren, voor maximaal 10 apparaten.

AIRCONDITIONING

Raak de klimaattoets op het aanraakscherm aan voor toegang tot de functies voor klimaatregeling.

N.B.: *U kunt de temperatuureenheden wisselen tussen Fahrenheit en Celsius. Zie **Instellingen** (bladzijde 487).*

Menu voor klimaatregeling openen



Raak de toets aan voor toegang tot aanvullende bedieningselementen voor het klimaatregelsysteem vooraan.

De luchtstroom richten



Raak de toets aan om de luchtstroom naar de ventilatioeroosters en ontwasemingsroosters van de voorruit te richten.



Raak de toets aan om de luchtstroom naar de luchtroosters in het dashboard te richten.



Raak de toets aan om de luchtstroom naar de luchtroosters in de beenruimte te richten.

U kunt lucht richten via elke combinatie van deze luchtroosters.

De ventilatormotorsnelheid instellen



Raak omhoog of omlaag aan om de hoeveelheid lucht te verhogen of te verlagen die in de auto circuleert.

De temperatuur instellen

Raak de temperatuurregeling aan de linkerzijde omhoog of omlaag aan om de temperatuur aan de linkerzijde in te stellen.

N.B.: *Met deze regeling past u ook de temperatuur aan de rechterzijde aan wanneer u de stand voor dubbele zones uitschakelt.*

Raak de temperatuurregeling aan de rechterzijde omhoog of omlaag aan om de temperatuur aan de rechterzijde in te stellen.

Automatische modus in- en uitschakelen



Raak de toets aan om automatische werking in te schakelen en stel vervolgens de temperatuur in.

Het systeem past de snelheid van de ventilatormotor, de luchtverdeling en de werking van de airconditioning en buitenlucht of luchtrecirculatie aan om de ingestelde temperatuur te bereiken en te behouden.

Airconditioning in- en uitschakelen



Er verschijnt een pop-up op het scherm met de opties voor airconditioning.

MAX A/C: Raak de toets aan om de koeling te activeren en te maximaliseren. De temperatuur voor de bestuurder en de passagier is ingesteld op LAAG, door de luchtroosters van het dashboard stroomt gerecirculeerde lucht, de airconditioning wordt automatisch ingeschakeld en de ventilator wordt automatisch op de hoogste snelheid gezet.

A/C: Raak dit aan om de airconditioning in of uit te schakelen. Gebruik A/C met luchtrecirculatie voor betere koelprestaties en meer efficiëntie.

N.B.: *In bepaalde omstandigheden, zoals maximaal ontgooien, kan de aircocompressor blijven werken, zelfs als u de airconditioning uitschakelt.*

Klimaatregeling in- en uitschakelen



Raak de toets aan.

Stoelen met klimaatregeling in- en uitschakelen



Raak de toets aan om door de verschillende instellingen voor stoelen met klimaatregeling te gaan.

Stand voor dubbele zones in- en uitschakelen



Raak de toets aan om de temperatuurregeling voor de rechterzijde van de auto in te schakelen.

Verwarmde buitenspiegels in- en uitschakelen



Raak de toets aan.

Verwarmde voorruit in- en uitschakelen



Raak de toets aan om een dunne laag ijs of mist van de voorruit te verwijderen. De verwarmde voorruit wordt na een korte tijd uitgeschakeld.

Verwarmde achterrauit in- en uitschakelen



Raak de toets aan om een dunne laag ijs of mist van de achterrauit te wissen.

Stoelverwarming in- en uitschakelen



Raak de toets aan om door de verschillende warmte-instellingen te gaan.

Verwarmd stuurwiel in- en uitschakelen



Raak de toets aan.

Maximale airconditioning in- en uitschakelen



Raak de toets aan voor maximale koeling.

Door de luchtroosters van het dashboard stroomt gerecirculeerde lucht, de airconditioning wordt ingeschakeld en de ventilatormotor wordt op de hoogste snelheid gezet.

Maximaal ontdooien in- en uitschakelen



Raak de toets aan voor maximaal ontdooien.

Door de luchtroosters van de voorruit stroomt lucht en de ventilatormotor wordt op de hoogste snelheid gezet.

U kunt deze instelling ook gebruiken om de voorruit te ontwasemen of van een dun laagje ijs te ontdoen.

N.B.: Om te voorkomen dat de ruiten beslaan, kunt u luchtrecirculatie niet selecteren als maximaal ontdooien is ingeschakeld.

N.B.: De verwarmde achterrauit wordt ook ingeschakeld wanneer u maximaal ontdooien selecteert.

N.B.: Afhankelijk van uw regio wordt de airconditioning ingeschakeld.

Luchtrecirculatie in- en uitschakelen



Raak de toets aan om te wisselen tussen buitenlucht en luchtrecirculatie.

De lucht in het interieur wordt gerecirculeerd. Hierdoor koelt het interieur sneller af, indien samen met **A/C** gebruikt, en kunnen vieze geuren buiten worden gehouden.

N.B.: Luchtrecirculatie kan worden uitgeschakeld, of de inschakeling ervan kan geblokkeerd worden, in alle luchtstroomstanden behalve **MAX A/C**, om te voorkomen dat de ruiten beslaan. Recirculatie kan ook worden in- en uitgeschakeld in diverse combinaties van luchtverdeling bij warm weer, om efficiënter te koelen.

Stoelventilatie in- en uitschakelen



Raak de toets aan om door de verschillende instellingen voor stoelventilatie te gaan.

Toegang tot de klimaatregeling achter

 Raak de toets aan voor toegang tot aanvullende bedieningselementen voor het klimaatregelsysteem achteraan.

Controlelamp vergrendeling klimaatregeling achter

 Raak de toets aan.
Wanneer deze lamp brandt, kunt u de instellingen voor de achterpassagiers alleen via de regeling aan de voorzijde instellen.

Automatische modus achteraan in- en uitschakelen

 Raak de toets aan om automatische werking achteraan in te schakelen en stel vervolgens de temperatuur in.

Stoelen met klimaatregeling achteraan in- en uitschakelen

 Raak de toets aan om door de verschillende instellingen voor stoelen met klimaatregeling te gaan.

Stoelverwarming achteraan in- en uitschakelen

 Raak de toets aan om door de verschillende warmte-instellingen te gaan.

Stoelventilatie achteraan in- en uitschakelen

 Raak de toets aan om door de verschillende instellingen voor stoelventilatie te gaan.

TELEFOON

 **WAARSCHUWING:** Afleiding tijdens het rijden kan leiden tot verlies van de controle over de auto, aanrijdingen en verwondingen. We adviseren zeer voorzichtig te werk te gaan bij het gebruik van apparatuur die uw aandacht van de weg kan afleiden. Uw hoofdverantwoordelijkheid is de veilige bediening van de auto. We raden het gebruik van handheld-apparaten tijdens het rijden af en adviseren waar mogelijk het gebruik van spraakgestuurde systemen. Zorg dat u zich bewust bent van alle nationale wetten met betrekking tot het gebruik van elektronische apparaten tijdens het rijden.

Controleer de compatibiliteit van uw apparaat op de lokale website van Ford.

Uw mobiele telefoon voor het eerst koppelen

Ga naar het instellingenmenu van uw apparaat en schakel **Bluetooth®** in.

Zorg ervoor dat uw mobiele telefoon kan worden gedetecteerd. Raadpleeg de handleiding van uw mobiele telefoon.



Selecteer de telefoonoptie in de functiebalk.

1. Selecteer **Telefoon koppelen**.

N.B.: Een instructie vraagt u op uw mobiele telefoon te zoeken naar uw auto.

2. Selecteer de auto op uw mobiele telefoon.

N.B.: Er verschijnt een nummer op uw mobiele telefoon en op het aanraakscherm.

3. Bevestig dat het nummer op uw mobiele telefoon overeenkomt met het nummer op het aanraakscherm.

N.B.: Het aanraakscherm geeft aan dat uw mobiele telefoon is gekoppeld.

4. Download het telefoonboek van uw mobiele telefoon wanneer dat wordt gevraagd.

N.B.: Als u meer dan één mobiele telefoon koppelt, gebruik dan de telefooninstellingen om de primaire telefoon op te geven. U kunt deze instelling op elk moment wijzigen.

Uw mobiele telefoon gebruiken

Lijst met recente oproepen

Een lijst met eerdere oproepen weergeven en een item selecteren.

Contacten

Een slim zoekformulier weergeven om uw contactpersonen op te zoeken. Gebruik de Lijstknop om uw contactpersonen alfabetisch te sorteren.

Uw telefoon

Veranderen van beltonen, meldingen of een andere mobiele telefoon koppelen.

Wissel apparaat

De lijst van gekoppelde of verbonden apparaten weergeven die u kunt selecteren.

Niet storen

Binnenkomende oproepen weigeren en beltonen en waarschuwingen uitschakelen.

Telefoon Toetsenpaneel

Rechtstreeks een nummer kiezen.

Tekstberichten

Berichten van de mobiele telefoon weergeven.

Siri

Verbinding maken met Siri op uw iOS-apparaat.

Spraakassist. van telefoon

Verbinding maken met de spraakcommando's van telefoonservices op uw Android-apparaat.

Tekstberichten

Meldingen van tekstberichten instellen

iOS

1. Ga naar het instellingenmenu van uw mobiele telefoon.
2. Selecteer **Bluetooth®**.
3. Selecteer het informatiepictogram rechts van uw auto.
4. Schakel de optie voor melding van tekstberichten in.

Android

1. Ga naar het instellingenmenu van uw mobiele telefoon.
2. Selecteer **Bluetooth®**.
3. Selecteer de optie voor profielen.
4. Selecteer het telefoonprofiel.
5. Schakel de optie voor melding van tekstberichten in.

Tekstberichten gebruiken

Menu-item	Omschrijving
Luisteren	Het tekstbericht beluisteren.
Weerg.	Het tekstbericht bekijken.
Bellen	De afzender bellen.
Beantw.	Het tekstbericht beantwoorden met een standaardtekstbericht.

Apple CarPlay

1. Sluit uw apparaat aan op een USB-poort.
2. Volg de instructies op het aanraakscherm.

N.B.: *Bepaalde functies van het systeem zijn niet beschikbaar wanneer u Apple CarPlay gebruikt.*

Apple CarPlay uitschakelen

1. Selecteer **Instellingen**.
2. Selecteer **Apple CarPlay-voorkeuren**.
3. Schakel **Apple CarPlay** uit.

Android Auto

1. Sluit uw apparaat aan op een USB-poort.
2. Volg de instructies op het aanraakscherm.

N.B.: *Misschien moet u Android Auto inschakelen via het instellingenmenu.*

N.B.: *Bepaalde functies van het systeem zijn niet beschikbaar wanneer u Android Auto gebruikt.*

Android Auto uitschakelen

1. Selecteer **Instellingen**.
2. Selecteer **Android Auto**.
3. Schakel **Android Auto** uit.

NAVIGATIE

N.B.: *Ga voor meer informatie naar de lokale website van Ford.*



Selecteer de navigatieoptie in de functiebalk.



D

- A Kaartweergavemenu.
- B Uitzoomen.
- C Inzoomen.
- D Routegeleidingsmenu.
- E Bestemmingsinvoermenu.

Een bestemming invoeren

Een bestemming invoeren via het tekstinvoerscherm

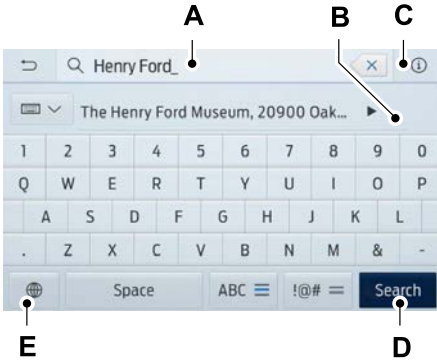

- A Tekstinvoerveld.
- B Automatische suggesties op basis van de tekst die u invoert.
- C Informatiepictogram.
- D Zoeken.
- E Toetsenbordinstellingen.

N.B.: Selecteer een van de suggesties om deze te kopiëren naar het tekstinvoerveld.

N.B.: U kunt uw bestemming op verschillende manieren invoeren, als **stad straat nummer**, **stad nummer straat**, **postcode of POI**.

N.B.: U hoeft het land van bestemming niet in te voeren.

N.B.: Als u letters met een accentteken wilt invoeren, bijvoorbeeld **ä** of **é**, houdt u het overeenkomstige teken op het toetsenbord ingedrukt.

Selecteer **Zoeken**.

Selecteer **Start** om de routegeleiding te starten.

Een bestemming invoeren via het kaartscherm

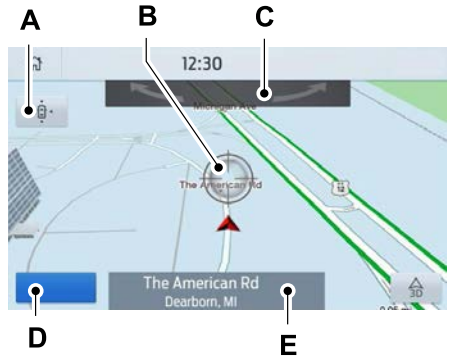

- A De kaart opnieuw centreren.
- B Geselecteerde locatie.
- C 3D-kaart draaien. Veeg naar links of naar rechts.
- D Routegeleiding starten.
- E Naam van bestemming.

Selecteer de locatie op de kaart.

Selecteer **Start** om de routegeleiding te starten.

De kaartindeling wijzigen

De kaart kan in een van de volgende indelingen worden weergegeven:

- Een tweedimensionale kaart met de richting waarin u reist bovenaan het scherm.
- Een tweedimensionale kaart met het noorden bovenaan het scherm.
- Een driedimensionale kaart met de richting waarin u reist voor u.

Zoomen

Meer of minder details weergeven op de kaart.

N.B.: U kunt knijpgebaren gebruiken om in en uit te zoomen. Plaats twee vingers op het scherm en beweeg ze uit elkaar om in te zoomen. Plaats twee vingers op het scherm en beweeg ze naar elkaar toe om uit te zoomen.

Routegeleiding

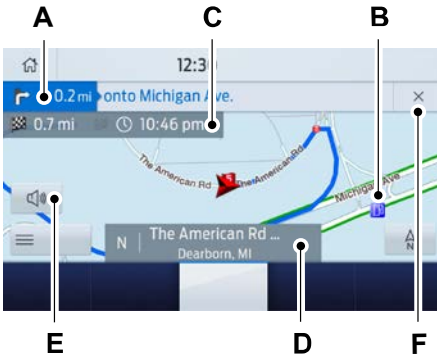

- C Geschatte aankomsttijd, afstand tot bestemming of tijd tot bestemming.
- D Huidige weg.
- E Navigatie-instructies dempen.
- F De routegeleiding annuleren.

N.B.: Om het volume van de gesproken routegeleiding te wijzigen, draait u aan de volumeknop terwijl een instructie voor routegeleiding wordt afgespeeld.

- A Afslagindicator. Selecteer dit om de laatste instructie voor routegeleiding te beluisteren.
- B Bijzondere locatie.

Routegeleidingsmenu

Menu-item	Omschrijving
Schermmweergave	Uw kaartvoorkeuren aanpassen terwijl de routegeleiding actief is.
Volledige kaart	Een kaart op het volledige scherm bekijken terwijl de routegeleiding actief is.
Informatie over afritten	Informatie over afritten op uw huidige route bekijken.

Menu-item	Omschrijving
Afslagenlijst	De wegbeschrijving van uw huidige route bekijken. Een weg selecteren om deze te vermijden.
Verkeerslijst	Het verkeer in de buurt van of op uw huidige route bekijken. ¹
Navigatie-instellingen	Navigatie-instellingen aanpassen.
Waar ben ik?	Informatie over uw huidige locatie bekijken.
Wis route	De routegeleiding annuleren.
Geef route weer	De volledige huidige route op de kaart bekijken.
Omleiding	Een alternatieve route bekijken vergeleken met uw huidige route.
Bewerk routepunten	De volgorde van routepunten veranderen of verwijderen.
Beste volg.	Het systeem bepaalt de volgorde van routepunten voor u.
Start	Naar het volgende scherm gaan en de nieuwe route starten.
Zoeken	Een adres invoeren als bestemming.
Thuis	Uw opgeslagen thuisadres instellen als uw bestemming.
Werk	Uw opgeslagen werkplek instellen als uw bestemming.
Favorieten	Een lijst met favoriete bestemmingen weergeven en een bestemming selecteren.
Vorige bestemmingen	Een lijst met eerdere bestemmingen weergeven en een bestemming selecteren.
POI	Categorieën van bijzondere locaties weergeven.

¹ Werking is afhankelijk van kanalen met verkeersberichten of live verkeersberichten.

Het volume van navigatie-instructies aanpassen

Draai aan de volumeknop terwijl een instructie voor routegeleiding wordt afgespeeld om het volume aan te passen.

N.B.: Als u het volume per ongeluk op nul hebt gezet, drukt u op de knop met de richtingaanwijzer om de laatste spraakopdracht af te spelen en past u het volume dan aan tot het gewenste niveau.

Navigatie-instructies dempen



Druk op het scherm op de dempoptie om instructies voor routegeleiding te dempen.

N.B.: Het systeem dempt de volgende en alle toekomstige navigatie-instructies.

Routepunten toevoegen

U kunt een routepunt toevoegen aan een navigatieroute als bestemming langs uw route. U kunt maximaal vijf routepunten toevoegen.

1. Selecteer de zoekoptie op de kaart.
2. Stel een bestemming in.
3. Selecteer het vlagpictogram.
4. Selecteer **Start**.

Routegeleiding annuleren

Routegeleiding annuleren vanaf het menu voor routegeleiding



Selecteer de menuoptie voor routegeleiding in het actieve scherm voor routegeleiding.

Selecteer **Route wissen**.

Routegeleiding annuleren vanaf de hoofdkaart



Selecteer het pictogram rechtsboven op de hoofdkaart om de routegeleiding te annuleren.

Live verkeersberichten (indien aanwezig)

Live verkeersberichten biedt actuele verkeersinformatie waarmee u de snelste route naar uw bestemming kunt plannen. Voor live verkeersberichten moet u een actief abonnement hebben.

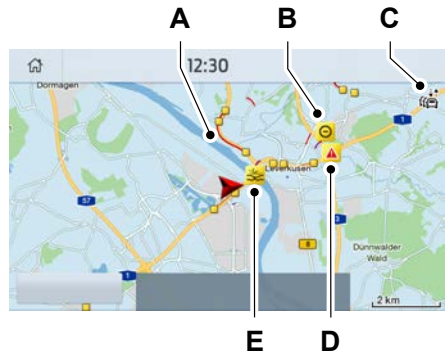

- A File.
- B Weg afgesloten.
- C Live verkeersberichten actief.
- D Dringende waarschuwing.
- E Verkeersincident.

Live verkeersberichten inschakelen

N.B.: Zorg dat de modem is ingeschakeld. Zie **Het voertuig verbinden met een mobiel netwerk** (bladzijde 455).

1. Selecteer **Instellingen**.
2. Selecteer **FordPass Connect**.
3. Selecteer **Connectiviteitsinstellingen**.
4. Schakel **Voertuigconnectiviteit** in.
5. Schakel **Locatie** in.
6. Schakel **Voertuigdata & afstandsbediening** in.
7. Schakel **Live Traffic** in.

Updates van navigatiekaarten

Raadpleeg de lokale website van Ford of neem contact op met uw dealer voor updates van navigatiekaarten.

HERE is de leverancier van de digitale kaarten voor de navigatietoepassing. Als u fouten in de kaartgegevens vindt, kunt u die direct aan HERE melden; ga daarvoor naar www.here.com. HERE evalueert alle gerapporteerde fouten met kaarten en reageert via e-mail met het resultaat van hun onderzoek.

APPS

Het systeem stelt u in staat om bepaalde mobiele apps te gebruiken zonder uw ogen van de weg te halen. Via spraakcommando's, knoppen op het stuurwiel of een snelle tik op uw aanraakscherm hebt u geavanceerde bedieningsmogelijkheden voor compatibele mobiele apps. Ook kunt u uw favoriete muziek of podcasts streamen, uw aankomsttijd delen met vrienden en veilig contact houden.

Wanneer u een app voor het eerst start via het systeem, wordt u mogelijk gevraagd om bepaalde toestemmingen te verlenen. U kunt de verleende toestemmingen op elk moment bekijken en wijzigen, mits uw auto niet in beweging is. We raden aan dat u uw databundel controleert voordat u uw apps via het systeem gebruikt. Mogelijk leidt het gebruik ervan tot extra kosten. We raden ook aan dat u de algemene voorwaarden en het privacybeleid van de aanbieder van een app doorneemt voordat u de app gaat gebruiken. Zorg dat u een actief account hebt voor apps die u wilt gebruiken via het systeem. Sommige apps werken zonder dat ze moeten worden ingesteld. Voor andere apps moet u enkele persoonlijke instellingen configureren voordat u ze kunt gebruiken.

N.B.: Ga voor meer informatie over de beschikbare apps naar de lokale website van Ford.

Apps gebruiken op een apparaat met iOS



Selecteer de appsoptie in de functiebalk.

1. Als uw apparaat is aangesloten via USB, schakelt u Apple CarPlay uit. Zie **Telefoon** (bladzijde 479).
2. Sluit uw iOS-apparaat aan op een USB-poort of koppel het en maak verbinding via **Bluetooth®**.
3. Als u wordt gevraagd CarPlay in te schakelen, selecteert u Uitschakelen.
4. Open op uw apparaat de apps die u via SYNC wilt gebruiken.

N.B.: Als u de apps op uw apparaat sluit, kunt u ze niet via het systeem gebruiken.

5. Selecteer op het aanraakscherm de app die u wilt gebruiken.

N.B.: Sluit uw apparaat aan op een USB-poort als u een navigatie-app wilt gebruiken. Als u een navigatie-app gebruikt, houdt u uw apparaat ontgrendeld en de app geopend.

Apps gebruiken op een apparaat met Android



Selecteer de appsoptie in de functiebalk.

1. Als uw apparaat is aangesloten via USB, schakelt u Android Auto uit. Zie **Telefoon** (bladzijde 479).
2. Koppel uw apparaat. Zie **Telefoon** (bladzijde 479).
3. Open op uw apparaat de apps die u via SYNC wilt gebruiken.

N.B.: Als u de apps op uw apparaat sluit, kunt u ze niet via het systeem gebruiken.

4. Selecteer **Mobiele apps zoeken**.

N.B.: Het systeem zoekt en maakt verbinding met compatibele apps die op uw apparaat zijn geopend.

5. Selecteer op het aanraakscherm de app die u wilt gebruiken.

N.B.: Mobiele apps op uw apparaat maken via de USB-poort verbinding met SYNC. Sommige apparaten kunnen geen muziek meer afspelen via USB wanneer mobiele apps zijn ingeschakeld.

Mobiele navigatie gebruiken op een apparaat met Android

1. Sluit uw apparaat aan op een USB-poort.
2. Schakel Android Auto uit. Zie **Telefoon** (bladzijde 479).
3. Schakel Mobiele apps in via USB in de tegel Instellingen Mobiele apps.
4. Selecteer de appsoptie in de functiebalk.
5. Selecteer op het aanraakscherm de navigatie-app die u wilt gebruiken.

N.B.: Als u een navigatie-app gebruikt, houdt u uw apparaat ontgrendeld en de app geopend.

INSTELLINGEN



Selecteer de instellingenoptie in de functiebalk.

Selecteer een tegel om de instellingen te openen.



Selecteer de optie om extra informatie weer te geven.

Sfeerverlichting

U kunt de instellingen van de sfeerverlichting aanpassen.

Android Auto

U kunt Android Auto in- en uitschakelen.

Apple CarPlay

U kunt Apple CarPlay in- en uitschakelen.

Audio

U kunt de audio-instellingen aanpassen.

Automatische updates

U kunt automatische updates in- en uitschakelen en de instellingen aanpassen.

Bluetooth®

U kunt Bluetooth in- en uitschakelen en uw mobiele telefoon koppelen.

Klok

U kunt de klokinstellingen aanpassen.

Weergave

U kunt weergave-instellingen aanpassen, zoals helderheid en automatisch dimmen.

Noodhulp (indien aanwezig)

U kunt Noodhulp in- en uitschakelen.

FordPass

U kunt de FordPass-instellingen aanpassen.

Algemeen

U kunt instellingen aanpassen zoals taal, maateenheden of het systeem resetten.

Mobiele apps

U kunt machtigingen aanpassen en mobiele apps inschakelen, uitschakelen en bijwerken.

Navigatie (indien aanwezig)

U kunt navigatie-instellingen aanpassen, zoals kaartvoorkeuren en routegeleiding.

Telefoon

U kunt verbinding maken met uw apparaat en de verbinding verbreken, of de instellingen van verbonden apparaten beheren.

Stoelen (indien aanwezig)

U kunt de positie en de massagefunctie van de stoelen aanpassen.

Geluid

U kunt de geluidsinstellingen aanpassen.

Valetfunctie (indien aanwezig)

U kunt de valetfunctie in- en uitschakelen.

Voertuig (indien aanwezig)

U kunt de camera-instellingen aanpassen.

Spraakbesturing

U kunt de instellingen voor spraakbesturing aanpassen.

Wi-Fi

U kunt Wi-Fi in- en uitschakelen en de instellingen aanpassen.

PROBLEMEN OPLOSSEN MET SYNC™ 3

Spraakherkenning

Symptoom	Mogelijke oorzaak en oplossing
<p>Het systeem begrijpt niet wat ik zeg.</p>	<ul style="list-style-type: none"> - U gebruikt mogelijk onjuiste spraakcommando's. <ul style="list-style-type: none"> • Zie Spraakherkenning gebruiken (bladzijde 467). • Voor een volledige lijst met spraakcommando's gaat u naar de lokale website van Ford. - U spreekt te snel. <ul style="list-style-type: none"> • Wacht op de gesproken instructie voordat u spreekt.
<p>Het systeem begrijpt de naam van een nummer of artiest niet.</p>	<ul style="list-style-type: none"> - Bluetooth® ondersteunt geen spraakcommando's. <ul style="list-style-type: none"> • Sluit uw apparaat aan op een USB-poort. • Hebt u een apparaat met iOS, houd dan de spraakbesturingstoets op het stuurwiel ingedrukt en gebruik Siri om specifieke nummers af te spelen. - U gebruikt mogelijk onjuiste spraakcommando's. <ul style="list-style-type: none"> • Zie Spraakherkenning gebruiken (bladzijde 467). • Voor een volledige lijst met spraakcommando's gaat u naar de lokale website van Ford. - U zegt de naam niet precies zoals deze op uw apparaat staat. <ul style="list-style-type: none"> • Zeg de naam van het nummer of de artiest precies zoals deze wordt weergegeven op uw apparaat. Spel eventuele afkortingen in de naam. In de naam van het nummer of de artiest kunnen speciale tekens staan die niet worden herkend door het systeem. - De naam bevat speciale tekens zoals *, - of +. <ul style="list-style-type: none"> • Wijzig de naam van de bestanden op uw apparaat of gebruik het aanraakscherm om het nummer te selecteren en af te spelen.

SYNC™ 3

Symptoom	Mogelijke oorzaak en oplossing
Het systeem begrijpt de naam van een contactpersoon in het telefoonboek op mijn apparaat niet en belt de verkeerde contactpersoon.	<ul style="list-style-type: none">– U zegt de naam niet precies zoals deze op uw apparaat staat.<ul style="list-style-type: none">• Zeg de voor- en familienaam van de contactpersoon precies zoals deze wordt weergegeven op uw apparaat. Spel eventuele afkortingen in de naam.– De naam bevat speciale tekens zoals *, - of +.<ul style="list-style-type: none">• Wijzig de naam van de contactpersoon op uw apparaat of gebruik het aanraakscherm om de contactpersoon te selecteren en te bellen.
Het systeem begrijpt geen buitenlandse namen van contactpersonen in het telefoonboek op mijn apparaat.	<ul style="list-style-type: none">– U zegt de naam niet precies zoals deze op uw apparaat staat.<ul style="list-style-type: none">• Zeg de voor- en familienaam van de contactpersoon precies zoals deze wordt weergegeven op uw apparaat. Het systeem past fonetische uitspraakregels van de geselecteerde taal toe op de namen van contactpersonen in het telefoonboek van uw apparaat. Selecteer de naam van de contactpersoon op het aanraakscherm en gebruik de optie Horen om een idee te krijgen van hoe het systeem verwacht dat u de naam uitspreekt.
De door het systeem gesproken instructies en de uitspraak van sommige woorden lijken niet erg nauwkeurig.	<ul style="list-style-type: none">– Beperking van het apparaat.<ul style="list-style-type: none">• Het systeem maakt gebruik van tekst-naar-spraaktechnologie en gebruikt synthetisch gegenereerde spraak in plaats van vooraf opgenomen menselijke spraak.

USB en Bluetooth®-audio

Symptoom	Mogelijke oorzaak en oplossing
Ik kan geen verbinding maken met mijn apparaat.	<ul style="list-style-type: none">– Storing van het apparaat.<ul style="list-style-type: none">• Verbreek de verbinding met uw apparaat. Schakel uw apparaat uit, reset het apparaat en probeer het opnieuw.– Kabelaansluitingsprobleem.<ul style="list-style-type: none">• Sluit de kabel correct aan op uw apparaat en de USB-poort van de auto.

SYNC™ 3

Symptoom	Mogelijke oorzaak en oplossing
	<ul style="list-style-type: none"> – Incompatibele kabel. <ul style="list-style-type: none"> • Gebruik de kabel die wordt aanbevolen door de fabrikant van uw apparaat. – Onjuiste apparaatinstellingen. <ul style="list-style-type: none"> • Controleer of uw apparaat niet beschikt over een automatisch installatieprogramma of actieve beveiligingsinstellingen. • Controleer of uw apparaat niet is ingesteld om alleen op te laden. – Schermvergrendeling van apparaat is ingeschakeld. <ul style="list-style-type: none"> • Ontgrendel uw apparaat voordat u verbinding maakt.
Het systeem herkent mijn apparaat niet.	<ul style="list-style-type: none"> – Beperking van het apparaat. <ul style="list-style-type: none"> • Laat uw apparaat niet in de auto achter bij zeer warme of zeer koude weersomstandigheden.
Het systeem begrijpt de naam van een nummer of artiest niet.	<ul style="list-style-type: none"> – Bluetooth® ondersteunt geen spraakcommando's. <ul style="list-style-type: none"> • Sluit uw apparaat aan op een USB-poort. • Hebt u een apparaat met iOS, houd dan de spraakbesturingstoets op het stuurwiel ingedrukt en gebruik Siri om specifieke nummers af te spelen.
Ik kan geen muziek streamen vanaf mijn apparaat met Bluetooth® .	<ul style="list-style-type: none"> – Incompatibel apparaat. <ul style="list-style-type: none"> • Controleer de compatibiliteit van uw apparaat op de lokale website van Ford. – Geen verbinding met apparaat. <ul style="list-style-type: none"> • Koppel uw apparaat. Zie Telefoon (bladzijde 479). – Mediaspeler werkt niet. <ul style="list-style-type: none"> • Start de mediaspeler op uw apparaat.
Het systeem herkent de muziek op mijn apparaat niet.	<ul style="list-style-type: none"> – Ontbrekende of onjuiste metagegevens van audiobestanden, zoals artiest, titel, album of genre. <ul style="list-style-type: none"> • Repareer de bestanden op uw apparaat. – Beschadigde bestanden. <ul style="list-style-type: none"> • Repareer de bestanden op uw apparaat.

SYNC™ 3

Symptoom	Mogelijke oorzaak en oplossing
	<ul style="list-style-type: none"> – Bestanden die door auteursrechten worden beschermd. <ul style="list-style-type: none"> • Gebruik een apparaat dat bestanden bevat die niet door auteursrechten worden beschermd. – Niet-ondersteunde bestandsindeling. <ul style="list-style-type: none"> • Repareer of converteer de bestanden naar een ondersteunde indeling. Zie Entertainment (bladzijde 473). – Het apparaat moet worden geïndexeerd. <ul style="list-style-type: none"> • Indexeer uw apparaat opnieuw. Zie Instellingen (bladzijde 487). – Schermvergrendeling van apparaat is ingeschakeld. <ul style="list-style-type: none"> • Ontgrendel uw apparaat voordat u verbinding maakt.
Soms kan ik een nummer dat op mijn apparaat wordt afgespeeld, niet horen.	<ul style="list-style-type: none"> – Storing van het apparaat. <ul style="list-style-type: none"> • Verbreek de verbinding met uw apparaat. Schakel uw apparaat uit, reset het apparaat en probeer het opnieuw.
Wanneer ik de verbinding met mijn iOS-apparaat verbreek, wordt het audiovolume op het maximum ingesteld.	<ul style="list-style-type: none"> – Beperking van het apparaat. <ul style="list-style-type: none"> • Stel het volume op uw apparaat lager in.
Het systeem speelt de nummers op mijn USB-stick niet in de juiste volgorde af.	<p>Als het systeem de nummers op uw USB-stick niet in de juiste volgorde afspeelt, kan de volgende informatie helpen:</p> <ul style="list-style-type: none"> – Wanneer u USB selecteert als audiobron terwijl het systeem nog aan het indexeren is, speelt SYNC de nummers in alfabetische volgorde af volgens de bestandsnaam in de hoofdmap. – Wanneer u USB selecteert als audiobron nadat het systeem klaar is met indexeren, speelt SYNC alle nummers in alfabetische volgorde af volgens de titel in hun ID3-tag, ongeacht de bestandslocatie. SYNC gebruikt de bestandsnaam als er geen titel bestaat in de ID3-tag.

SYNC™ 3

Symptoom	Mogelijke oorzaak en oplossing
	<ul style="list-style-type: none">– Wanneer u vanuit het bladermenu de optie selecteert om alle nummers af te spelen, speelt SYNC alle nummers in alfabetische volgorde af volgens de titel in hun ID3-tag, ongeacht de bestandslocatie. SYNC gebruikt de bestandsnaam als er geen titel bestaat in de ID3-tag.– Wanneer u een nummer selecteert terwijl u de optie om het apparaat te verkennen gebruikt, speelt SYNC de nummers in de door u geselecteerde map in alfabetische volgorde af. Vervolgens speelt SYNC alle nummers af in eventuele submappen van de door u geselecteerde map.

Telefoon

Symptoom	Mogelijke oorzaak en oplossing
Tijdens een oproep hoor ik te veel achtergrondgeluid.	<ul style="list-style-type: none">– Onjuiste instellingen van de mobiele telefoon.<ul style="list-style-type: none">• Controleer de geluidsinstellingen van uw mobiele telefoon en pas deze waar nodig aan. Raadpleeg de gebruikershandleiding van uw mobiele telefoon.
Tijdens een gesprek hoor ik de andere persoon, maar die persoon kan mij niet horen.	<ul style="list-style-type: none">– Storing van de mobiele telefoon.<ul style="list-style-type: none">• Schakel uw mobiele telefoon uit, reset de mobiele telefoon en probeer het opnieuw.– Microfoon van mobiele telefoon is gedempt.<ul style="list-style-type: none">• Stop het dempen van de microfoon van uw mobiele telefoon.
Tijdens een gesprek hoor ik de andere persoon niet en kan die persoon mij ook niet horen.	<ul style="list-style-type: none">– Het systeem moet opnieuw worden opgestart.<ul style="list-style-type: none">• Start het systeem opnieuw op. Zet het contact uit en open het portier. Sluit het portier en vergrendel de auto. Wacht totdat het aanraakscherm uitgaat en alle verlichte USB-poorten stoppen met branden. Ontgrendel de auto, zet het contact aan en probeer het opnieuw.

SYNC™ 3

Symptoom	Mogelijke oorzaak en oplossing
Ik kan het telefoonboek niet downloaden.	<ul style="list-style-type: none">- Incompatibele mobiele telefoon.<ul style="list-style-type: none">• Controleer de compatibiliteit van uw mobiele telefoon op de lokale website van Ford.- Onjuiste instellingen van de mobiele telefoon.<ul style="list-style-type: none">• Geef het systeem toestemming om contactpersonen van uw mobiele telefoon op te halen. Raadpleeg de gebruikershandleiding van uw mobiele telefoon.- Onjuiste systeeminstellingen.<ul style="list-style-type: none">• Schakel het automatisch downloaden van het telefoonboek in. Zie Instellingen (bladzijde 487).- Storing van de mobiele telefoon.<ul style="list-style-type: none">• Schakel uw mobiele telefoon uit, reset de mobiele telefoon en probeer het opnieuw.
Er wordt een bericht weergegeven dat erop wijst dat mijn telefoonboek is gedownload, maar het is leeg of er ontbreken contactpersonen.	<ul style="list-style-type: none">- Onjuiste instellingen van de mobiele telefoon.<ul style="list-style-type: none">• Geef het systeem toestemming om contactpersonen van uw mobiele telefoon op te halen. Raadpleeg de gebruikershandleiding van uw mobiele telefoon.• Controleer de locatie van de ontbrekende contactpersonen op uw mobiele telefoon. Zijn ze op de SIM-kaart opgeslagen, verplaats ze dan naar het geheugen van de mobiele telefoon.- Onjuiste systeeminstellingen.<ul style="list-style-type: none">• Schakel het automatisch downloaden van het telefoonboek in. Zie Instellingen (bladzijde 487).

SYNC™ 3

Symptoom	Mogelijke oorzaak en oplossing
Ik kan geen verbinding maken met mijn mobiele telefoon.	<ul style="list-style-type: none"> – Incompatibele mobiele telefoon. <ul style="list-style-type: none"> • Controleer de compatibiliteit van uw mobiele telefoon op de lokale website van Ford. – Storing van de mobiele telefoon. <ul style="list-style-type: none"> • Schakel uw mobiele telefoon uit, reset de mobiele telefoon en probeer het opnieuw. • Installeer de nieuwste firmware van uw mobiele telefoon. • Verwijder uw apparaat uit het systeem, verwijder SYNC van uw apparaat en probeer het opnieuw. • Schakel het automatisch downloaden van het telefoonboek uit. Zie Instellingen (bladzijde 487).
Het versturen van tekstberichten werkt niet.	<ul style="list-style-type: none"> – Incompatibele mobiele telefoon. <ul style="list-style-type: none"> • Controleer de compatibiliteit van uw mobiele telefoon op de lokale website van Ford. – Storing van de mobiele telefoon. <ul style="list-style-type: none"> • Schakel uw mobiele telefoon uit, reset de mobiele telefoon en probeer het opnieuw.
Ik kan geen tekstberichten beluisteren.	<ul style="list-style-type: none"> – Incompatibele mobiele telefoon. <ul style="list-style-type: none"> • Controleer de compatibiliteit van uw mobiele telefoon op de lokale website van Ford.

Navigatie (indien aanwezig)

Symptoom	Mogelijke oorzaak en oplossing
Ik kan geen straatnaam invoeren wanneer ik in het buitenland ben.	<ul style="list-style-type: none"> – Onjuiste invoermethode. <ul style="list-style-type: none"> • Voer de straatnaam in met het land.
Het systeem herkent coördinaten niet.	<ul style="list-style-type: none"> – U gebruikt mogelijk de verkeerde indeling voor coördinaten. <ul style="list-style-type: none"> • Gebruik de indeling ##. #####, ##. ##### (voor N/Z, O/W). Voeg een min toe voor coördinaten als de richting westelijk is en gebruik een positieve waarde als de richting oostelijk is: 12.5412 betekent bijvoorbeeld oost en -12.5412 betekent west.

Apps

Symptoom	Mogelijke oorzaak en oplossing
<p>Het systeem kan geen apps vinden.</p>	<ul style="list-style-type: none"> - Incompatibel apparaat. <ul style="list-style-type: none"> • U hebt een Android-apparaat met OS 4.3 of hoger of een iOS-apparaat met iOS 8.0 of hoger nodig. Koppel en maak verbinding met uw Android-apparaat om apps te vinden die compatibel zijn met AppLink. Sluit uw Android- of iOS-apparaat aan op een USB-poort of koppel het en maak verbinding via Bluetooth®.
<p>Ik heb een compatibel apparaat dat op de juiste wijze is verbonden, maar het systeem kan nog steeds geen apps vinden.</p>	<ul style="list-style-type: none"> - Er zijn geen apps op uw apparaat geïnstalleerd die compatibel zijn met AppLink. <ul style="list-style-type: none"> • Download en installeer de nieuwste versie van de app. - Er zijn geen apps op uw apparaat actief die compatibel zijn met AppLink. <ul style="list-style-type: none"> • Open de apps zodat het systeem ze kan vinden. Zorg ervoor dat u indien nodig bent aangemeld bij apps. - Onjuiste appinstellingen. <ul style="list-style-type: none"> • Controleer en wijzig de appinstellingen op uw apparaat en geef SYNC indien nodig toegang tot de app.
<p>Ik heb een compatibel apparaat dat op de juiste wijze is verbonden en mijn apps zijn geopend, maar het systeem kan nog steeds geen apps vinden.</p>	<ul style="list-style-type: none"> - Apps zijn niet volledig gesloten. <ul style="list-style-type: none"> • Start de apps opnieuw en probeer het nogmaals. • Hebt u een Android-apparaat met apps die een optie voor sluiten of afsluiten hebben, gebruik deze optie dan en open de apps vervolgens opnieuw. Het is ook mogelijk om in het instellingenmenu van uw apparaat de optie voor gedwongen sluiten te gebruiken. • Hebt u een iOS-apparaat met iOS 7.0 of hoger, tik dan tweemaal op de startknop van uw apparaat en veeg vervolgens omhoog over de app om deze te sluiten.

SYNC™ 3

Symptoom	Mogelijke oorzaak en oplossing
Ik heb een Android-apparaat dat op de juiste wijze is verbonden, ik heb mijn apps opnieuw opgestart en ze zijn actief, maar het systeem kan ze nog steeds niet vinden.	<ul style="list-style-type: none">- Door een probleem met sommige oudere versies van het Android-besturingssysteem kunnen apps soms niet worden gevonden.<ul style="list-style-type: none">• Schakel Bluetooth® uit en weer in om het systeem te dwingen opnieuw verbinding te maken met uw apparaat.
Ik heb een iOS-apparaat dat op de juiste wijze is verbonden, ik heb mijn apps opnieuw opgestart en ze zijn actief, maar het systeem kan ze nog steeds niet vinden.	<ul style="list-style-type: none">- Kabelaansluitingsprobleem.<ul style="list-style-type: none">• Haal de kabel uit uw apparaat, wacht een ogenblik en sluit deze vervolgens opnieuw aan om het systeem te dwingen opnieuw verbinding te maken met uw apparaat.
Ik heb een Android-apparaat waarop een media-app is geopend die het systeem heeft gevonden, maar ik kan het geluid niet horen of het geluid is erg stil.	<ul style="list-style-type: none">- Het apparaatvolume staat laag ingesteld.<ul style="list-style-type: none">• Stel het volume op uw apparaat hoger in.
Ik heb een Android-apparaat waarop een aantal compatibele apps zijn geopend, maar het systeem kan ze niet allemaal vinden.	<ul style="list-style-type: none">- Beperking van het apparaat. Sommige Android-apparaten hebben een beperkt aantal Bluetooth®-poorten die apps kunnen gebruiken om verbinding te maken. Als er meer apps op uw apparaat zijn geopend dan het aantal beschikbare Bluetooth®-poorten, kan het systeem ze niet allemaal vinden.<ul style="list-style-type: none">• Sluit enkele apps zodat het systeem de apps kan vinden die u wilt gebruiken.

Draadloze verbinding

Symptoom	Mogelijke oorzaak en oplossing
Ik kan geen verbinding maken met een draadloos netwerk.	<ul style="list-style-type: none"> – Wachtwoordfout. <ul style="list-style-type: none"> • Voer het juiste netwerkwachtwoord in. – Zwak netwerksignaal. <ul style="list-style-type: none"> • Parkeer de auto dicht bij de draadloze hotspot of op een plek waar het netwerksignaal niet wordt geblokkeerd. – Meerdere toegangspunten binnen bereik met dezelfde SSID. <ul style="list-style-type: none"> • Gebruik een unieke naam voor uw SSID. Gebruik de standaardnaam alleen als deze een unieke identificatie bevat, zoals een deel van het MAC-adres.
De draadloze verbinding wordt verbroken na een geslaagde verbinding.	<ul style="list-style-type: none"> – Zwak netwerksignaal. <ul style="list-style-type: none"> • Parkeer de auto dicht bij de draadloze hotspot of op een plek waar het netwerksignaal niet wordt geblokkeerd.
Ik ben dicht bij een draadloze hotspot, maar het netwerksignaal is zwak.	<ul style="list-style-type: none"> – Geblokkeerd netwerksignaal. <ul style="list-style-type: none"> • Heeft de auto een verwarmde voorruit, parkeer de auto dan zo dat de voorruit niet op de draadloze hotspot is gericht. • Heeft de auto getinte ruiten met metaal, met uitzondering van de voorruit, parkeer de auto dan zo dat de voorruit gericht is op de draadloze hotspot of open de ruiten die naar de hotspot gericht zijn. • Heeft de auto getinte ruiten met metaal, waaronder de voorruit, open dan de ruiten die naar de hotspot gericht zijn. • Staat de auto in een garage en is de garagedeur gesloten, open dan de garagedeur.

Symptoom	Mogelijke oorzaak en oplossing
In de lijst met beschikbare netwerken zie ik een bepaald netwerk niet dat ik wel verwacht had te zien.	<ul style="list-style-type: none"> – Verborgen netwerk. <ul style="list-style-type: none"> • Maak het netwerk zichtbaar en probeer het opnieuw.
Het downloaden van software duurt te lang.	<ul style="list-style-type: none"> – Zwak netwerksignaal. <ul style="list-style-type: none"> • Parkeer de auto dichterbij de draadloze hotspot of op een plek waar het netwerksignaal niet wordt geblokkeerd. – De draadloze hotspot wordt intensief gebruikt of heeft een trage internetverbinding. <ul style="list-style-type: none"> • Gebruik een betrouwbaardere draadloze hotspot.
Het systeem lijkt verbinding te maken met een draadloos netwerk en de signaalsterkte is uitstekend, maar de software wordt niet bijgewerkt.	<ul style="list-style-type: none"> – Er is geen software-update beschikbaar. – Voor een draadloos netwerk is een abonnement nodig of moet akkoord worden gegaan met algemene voorwaarden. <ul style="list-style-type: none"> • Test de verbinding met een ander apparaat. Is er voor het netwerk een abonnement nodig of moet er akkoord worden gegaan met algemene voorwaarden, neem dan contact op met de netwerkprovider.

Het systeem resetten

1. Druk tegelijk op de knop voor opwaarts zoeken en de aan/uit-knop van de audioeenheid en houd de knoppen ingedrukt tot het scherm zwart wordt.
2. Wacht drie minuten zodat het systeem de resetprocedure kan voltooien.
3. Druk op de aan/uit-knop van de audioeenheid om het systeem in te schakelen.

N.B.: *U kunt het systeem resetten om functies te herstellen die niet meer werken. Het resetten van het systeem is bedoeld om functies te herstellen en niet om opgeslagen gegevens te wissen.*

Meer informatie en hulp

Voor aanvullende informatie en hulp raden we aan dat u contact opneemt met een erkende dealer of naar de lokale website van Ford gaat.

Klantinformatie

ERKENNING VAN COPYRIGHT OP SOFTWARE VAN DERDEN

Uw auto kan onderdelen bevatten die opensourcesoftware gebruiken. Ga voor meer informatie naar <http://corporate.ford.com/ford-open-source.html>.

CONFORMITEITSVERKLARING

De auto kan onderdelen bevatten die radiogolven uitzenden en ontvangen en als dusdanig onderworpen zijn aan voorschriften van de overheid.

Deze onderdelen moeten eventuele ontvangen interferentie accepteren, inclusief interferentie die kan leiden tot ongewenste bediening. Ga naar www.wirelessconformity.ford.com voor certificatielabels en conformiteitsverklaringen.

REACH

We zetten ons in voor het bevorderen van een verantwoorde productie, behandeling en gebruik van onze producten en we ondersteunen de doelstellingen van **REACH**, regelgeving van de Europese Unie betreffende de registratie, evaluatie, autorisatie en beperkingen van chemische stoffen.

In het bijzonder ondersteunen wij Verordening EG 1907/2006 Artikel 33(1) betreffende zeer zorgwekkende stoffen die op de huidige lijst van autorisatieplichtige stoffen staan.

Als deze stoffen in een product aanwezig zijn, is het belangrijk het veilige gebruik ervan te garanderen. De regelgeving is dan ook zodanig ontworpen dat u eventuele passende maatregelen voor risicobeheer kunt treffen.

Zoek naar **REACH** op de lokale website van Ford voor meer informatie over de **REACH**-richtlijn.

N.B.: Ga voor de lokale website van Ford naar <https://corporate.ford.com/operations/locations/global-links.html>.

AANBEVELING NIEUWE ONDERDELEN

We hebben uw auto gebouwd volgens de hoogste normen met gebruik van hoogwaardige onderdelen. We raden het gebruik van originele Ford en Motorcraft onderdelen aan wanneer er gepland onderhoud of reparaties aan uw auto moeten worden uitgevoerd. U kunt originele Ford en Motorcraft onderdelen duidelijk herkennen aan de Ford, FoMoCo of Motorcraft logo's of markeringen op de onderdelen of hun verpakking.

Gepland onderhoud en mechanische reparaties

Een van de beste manieren om er zeker van te zijn dat uw auto jarenlang meegaat, is het uitvoeren van onderhoud in lijn met onze aanbevelingen en het gebruik van onderdelen conform de specificaties in deze Handleiding.

Originele Ford en Motorcraft onderdelen voldoen of overtreffen deze specificaties.

Schadeherstel

We hopen dat u nooit bij een aanrijding betrokken raakt, maar ongelukken kunnen nu eenmaal gebeuren.

Klantinformatie

Originele Ford vervangingsonderdelen voldoen aan onze strikte eisen voor montage, afwerking, structurele integriteit, corrosiebescherming en deukweerstand. Tijdens de ontwikkeling van de auto valideren we of deze onderdelen het gewenste beschermingsniveau leveren als een geheel systeem. Een goede manier om zeker te weten dat u dit beschermingsniveau geniet is het gebruik van originele Ford vervangingsonderdelen.

Garantie op vervangingsonderdelen

Originele Ford en Motorcraft vervangingsonderdelen zijn de enige vervangingsonderdelen met het voordeel van Ford Garantie.

De Ford Garantie omvat wellicht geen schade aan uw auto die veroorzaakt wordt door andere onderdelen dan die van Ford die defect raken.

Zie de voorwaarden en bepalingen van Ford Garantie voor meer informatie.

UITRUSTING MOBIELE COMMUNICATIE



WAARSCHUWING: Afdleiding tijdens het rijden kan leiden tot verlies van de controle over de auto, aanrijdingen en verwondingen. We adviseren zeer voorzichtig te werk te gaan bij het gebruik van apparatuur die

uw aandacht van de weg kan afleiden. Uw hoofdverantwoordelijkheid is de veilige bediening van de auto. We raden het gebruik van handheld-apparaten tijdens het rijden af en adviseren waar mogelijk het gebruik van spraakgestuurde systemen. Zorg dat u zich bewust bent van alle nationale wetten met betrekking tot het gebruik van elektronische apparaten tijdens het rijden.

Het gebruik van mobiele communicatie-apparatuur wordt steeds belangrijker op zowel zakelijk als persoonlijk gebied. Bij het gebruik van dergelijke apparatuur is het echter belangrijk dat uw eigen veiligheid en die van anderen niet in het geding komt. Indien correct gebruikt, kan mobiele communicatie de persoonlijke veiligheid en bescherming verbeteren, met name in noodsituaties. Bij het gebruik van mobiele communicatie-apparatuur moet de veiligheid altijd voorop worden gesteld, om ervoor te zorgen dat deze voordelen behouden blijven. Mobiele communicatie-apparatuur omvat, maar is niet beperkt tot, mobiele telefoons, pagers, draagbare e-mailapparatuur, sms-apparatuur en draagbare zendontvangers.

INFORMATIE ECALL-GEBRUIKER

Informatie voor gebruikers van eCall volgens Richtlijn (EU) 2017/78, Bijlage I, Deel 3

1 BESCHRIJVING VAN HET ECALL-BOORDSYSTEEM

- 1,1, Overzicht van het op de 112-dienst gebaseerde eCall-boordsysteem en de werking en functies ervan: Zie **Wat is eCall** (bladzijde 55).
- 1,2, De op de 112-dienst gebaseerde eCall-dienst is een openbare dienst van algemeen belang die gratis toegankelijk is.
- 1,3, Het op de 112-dienst gebaseerde eCall-boordsysteem wordt automatisch geactiveerd. Bij een ernstig ongeval wordt het automatisch geactiveerd door middel van sensoren in het voertuig. Het wordt ook automatisch geactiveerd wanneer het voertuig is uitgerust met een TPS-systeem dat niet functioneert bij een ernstig ongeval.
- 1,4, Het op de 112-dienst gebaseerde eCall-boordsysteem kan indien nodig ook handmatig worden geactiveerd. Instructies voor handmatige activering van het systeem: Zie **Handmatig noodoproep uitvoeren** (bladzijde 55).
- 1,5, Bij een kritieke systeemstoring waardoor het op de 112-dienst gebaseerde eCall-boordsysteem niet werkt, krijgen de inzittenden van het voertuig de volgende waarschuwing: Zie **Controlelampjes noodoproep** (bladzijde 56).

2 INFORMATIE OVER GEGEENSVERWERKING

- 2,1, Elke verwerking van persoonsgegevens door het op de 112-dienst gebaseerde eCall-boordsysteem is in overeenstemming met de regels inzake de bescherming van persoonsgegevens als bedoeld in de Richtlijnen 95/46/EG (1) en 2002/58/EG (2) van het Europees Parlement en de Raad, en gaat meer bepaald uit van de noodzaak om de vitale belangen van de betrokkenen te beschermen in de zin van artikel 7, onder d), van Richtlijn 95/46/EG (3).
- 2,2, De verwerking van deze gegevens is strikt beperkt tot het afhandelen van noodoproepen via eCall naar het gemeenschappelijke Europese noodnummer 112.
- 2,3, Soorten gegevens en de ontvangers ervan.
- 2,3,1, Het op de 112-dienst gebaseerde eCall-boordsysteem mag uitsluitend de volgende gegevens verzamelen en verwerken:
 - Chassisnummer.
 - Voertuigtype (personenauto of licht bedrijfsvoertuig)

Klantinformatie

- Aandrijvingstype van het voertuig (benzine/diesel/CNG/LPG/elektrisch/waterstof).
 - Laatste drie locaties van het voertuig en rijrichting.
 - Logbestand van de automatische activering van het systeem en de tijdstempel ervan.
 - aanvullende gegevens (indien van toepassing):
- 2,3,2, De ontvangers van de door het op de 112-dienst gebaseerde eCall-boordsysteem verwerkte gegevens zijn de alarmcentrales (PSAP's) die door de respectieve openbare instanties van het land op het grondgebied waarvan zij zijn gevestigd, zijn aangewezen om in eerste instantie de eCall-noodoproepen naar het gemeenschappelijke Europese noodnummer 112 te ontvangen en af te handelen. Eventuele aanvullende informatie: -
- 2,4, Afspraken voor gegevensverwerking.
- 2,4,1, Het op de 112-dienst gebaseerde eCall-boordsysteem is zodanig opgezet dat de gegevens uit het systeemgeheugen buiten het systeem niet toegankelijk zijn vóór de activering van eCall. Eventuele aanvullende opmerkingen: -
- 2,4,2, Het op 112 gebaseerde eCall-boordsysteem is zodanig opgezet dat het in zijn normale werkingsstand niet traceerbaar is en niet permanent wordt gevolgd. Eventuele aanvullende opmerkingen: -
- 2,4,3, Het op de 112-dienst gebaseerde eCall-boordsysteem is zodanig opgezet dat de gegevens in het interne geheugen van het systeem automatisch en continu worden verwijderd.
- 2,4,3,1, De locatiegegevens van het voertuig in het interne geheugen van het systeem worden voortdurend overschreven en voor de normale werking van het systeem moeten maximaal de laatste drie locaties van het voertuig worden bewaard.
- 2,4,3,2, Het logbestand van de activiteitengegevens in het op de 112-dienst gebaseerde eCall-boordsysteem wordt niet langer bewaard dan nodig is voor het afhandelen van de eCall-noodoproep, en in ieder geval niet langer dan 13 uur vanaf het moment waarop de eCall-noodoproep werd gelanceerd. Eventuele aanvullende opmerkingen: -
- 2,5, Modaliteiten om de rechten van een betrokkene uit te oefenen.
- 2,5,1, Degene wiens persoonsgegevens worden verwerkt (de eigenaar van het voertuig) heeft recht op toegang tot deze gegevens en kan in voorkomend geval verzoeken om de rectificatie, uitwissing of afscherming van de hem of haar betreffende gegevens waarvan de verwerking niet overeenstemt met de bepalingen van Richtlijn 95/46/EG. Eventuele derden aan wie de gegevens zijn verstrekt, moeten op de hoogte worden gesteld van elke rectificatie, uitwissing of afscherming die is uitgevoerd overeenkomstig die richtlijn, tenzij zulks onmogelijk blijkt of onevenredig veel moeite kost.

Klantinformatie

- 2,5,2, Degene wiens persoonsgegevens worden verwerkt, heeft het recht om een klacht in te dienen bij de bevoegde autoriteit voor gegevensbescherming indien hij van oordeel is dat zijn of haar rechten zijn geschonden als gevolg van de verwerking van zijn of haar persoonsgegevens.
- 2,5,3, Contact opnemen met de dienst die verantwoordelijk is voor de verwerking van verzoeken om toegang (indien van toepassing): neem contact op met de medewerker voor gegevensbescherming van uw lokale openbare antwoordpunt voor bescherming.
- (1) Richtlijn 95/46/EG van het Europees Parlement en de Raad van 24 oktober 1995 betreffende de bescherming van natuurlijke personen in verband met de verwerking van persoonsgegevens en betreffende het vrije verkeer van die gegevens (PB L 281 van 23.11.1995, blz. 31).
- (2) Richtlijn 2002/58/EG van het Europees Parlement en de Raad van 12 juli 2002 betreffende de verwerking van persoonsgegevens en de bescherming van de persoonlijke levenssfeer in de sector elektronische communicatie (richtlijn betreffende privacy en elektronische communicatie) (PB L 201 van 31.7.2002, blz. 37).
- (3) Richtlijn 95/46/EG wordt vervangen door Verordening (EU) 2016/679 van het Europees Parlement en de Raad van 27 april 2016 betreffende de bescherming van natuurlijke personen in verband met de verwerking van persoonsgegevens en betreffende het vrije verkeer van die gegevens (algemene verordening gegevensbescherming) (PB L 119 van 4.5.2016, blz. 1). De verordening is van toepassing met ingang van 25 mei 2018.

3 INFORMATIE OVER EVENTUELE DOOR DERDEN GELEVERDE DIENSTEN EN DIENSTEN MET TOEGEVOEGDE WAARDE

- 3,1, Beschrijving van de werking en de functies van het TPS-systeem/dienst met toegevoegde waarde: uw voertuig is wellicht uitgerust met een modem waarmee noodoproepen (eCall), automatische software-updates en andere diensten mogelijk zijn. Zie de informatie in dit instructieboekje of in de FordPass-app voor een beschrijving van deze diensten. Wij bieden een op de 112-dienst gebaseerd eCall-boordsysteem en wij bieden geen TPS eCall-systeem.
- 3,2, Bij elke verwerking van persoonsgegevens via het TPS-systeem of een andere dienst met toegevoegde waarde moet de regelgeving inzake de bescherming van persoonsgegevens in Richtlijn 95/46/EG en Richtlijn 2002/58/EG in acht worden genomen.
 - 3,2,1, De juridische basis voor het gebruik van het TPS-systeem en/of diensten die toegevoegde waarde bieden en voor de verwerking van gegevens via deze systemen/diensten: voor informatie over de juridische basis voor de verwerking van persoonlijke gegevens via diensten die toegevoegde waarde bieden leest u de informatie over de privacy van gegevens voor alle diensten waarop u zich abonneert. Deze informatie over privacy is te vinden in de FordPass-app of op de lokale website van Ford.
- 3,3, Het TPS-systeem en/of de andere diensten met toegevoegde waarde mogen persoonsgegevens alleen verwerken op basis van de uitdrukkelijke toestemming van degene wiens persoonsgegevens worden verwerkt (de eigenaar of eigenaars van het voertuig).
- 3,4, Specifieke voorwaarden voor de gegevensverwerking via het TPS-systeem en/of andere diensten met toegevoegde waarde, met inbegrip van alle aanvullende informatie die nodig is voor de traceerbaarheid, het volgen en de verwerking van persoonsgegevens: zie de informatie over privacy in de FordPass-app of op de lokale website van Ford.
- 3,5, De eigenaar van een voertuig met een TPS-eCall-systeem en/of andere diensten met toegevoegde waarde dan het op de 112-dienst gebaseerde eCall-boordsysteem heeft het recht te kiezen voor gebruikmaking van het op de 112-dienst gebaseerde eCall-boordsysteem in plaats van het TPS- eCall-systeem en de andere diensten met toegevoegde waarde.
 - 3,5,1, Contactgegevens voor de verwerking van verzoeken om het TPS eCall-systeem uit te schakelen: u kunt alle diensten die toegevoegde waarde bieden laten uitschakelen behalve eCall. Voor meer informatie over het uitschakelen van alle services die meerwaarde bieden behalve eCall, kunt u zoeken in Ask Ford op de lokale website van Ford of via e-mail contact opnemen met het Customer Relations Centre via de FordPass-app of met het e-mailadres op de lokale website van Ford.

LICENTIEOVEREENKOMST EINDGEBRUIKER

LICENTIEOVEREENKOMST VOOR EINDGEBRUIKERS (EULA) VAN VOERTUIGSOFTWARE

- U ("U" of "Uw" indien van toepassing) hebt een voertuig gekocht met diverse apparaten, inclusief SYNC® en diverse regelmodules ("APPARATEN") inclusief software onder licentie of in eigendom van Ford Motor Company en diens partners ("FORD MOTOR COMPANY"). Deze oorspronkelijk van FORD MOTOR COMPANY afkomstige softwareproducten, evenals bijbehorende media, gedrukte materialen en "online" of elektronische documentatie ("SOFTWARE"), worden beschermd door internationale intellectuele eigendomsrechten en verdragen. De SOFTWARE wordt in licentie gegeven, niet verkocht. Alle rechten voorbehouden.
- De SOFTWARE kan gekoppeld worden aan en/of communiceren met, of kan later met upgrades worden bijgewerkt om gekoppeld te worden aan en/of te communiceren met door FORD MOTOR COMPANY verstrekte aanvullende software en/of systemen.

INDIEN U NIET INSTEMT MET DEZE LICENTIEOVEREENKOMST VOOR EINDGEBRUIKERS ("EULA") MAG U DE APPARATEN NIET GEBRUIKEN EN MAG U DE SOFTWARE NIET KOPIËREN. MET IEDER GEBRUIK VAN DE SOFTWARE, INCLUSIEF MAAR NIET BEPERKT TOT HET GEBRUIK ERVAN OP DE APPARATEN, STEMT U IN MET DEZE EULA (OF BEKRACHTIGT U UW EERDERE TOESTEMMING).

TOEKENNING VAN

SOFTWARELICENTIE: Met deze EULA wordt u de volgende licentie toegekend:

- U mag de SOFTWARE gebruiken zoals deze is geïnstalleerd op de APPARATEN en anderszins is gekoppeld aan door of via FORD MOTOR COMPANY of diens leveranciers van software van derden en service verstrekte systemen en/of services.

Beschrijving van andere rechten en beperkingen.

- **Spraakherkenning:** Indien de SOFTWARE spraakherkenningscomponenten omvat, dient u er rekening mee te houden dat spraakherkenning een inherent statistisch proces is en dat herkenningfouten inherent aan het proces zijn. FORD MOTOR COMPANY noch diens leveranciers kunnen aansprakelijk worden gesteld voor schade voortvloeiend uit fouten in het spraakherkenningsproces. Het is uw verantwoordelijkheid om spraakherkenningsfuncties in het systeem te controleren.
- **Beperkingen op nabouwen, decompilatie en demontage:** U mag de SOFTWARE niet nabouwen, decompileren, vertalen, demonteren of proberen de broncode of onderliggende ideeën of algoritmes van de SOFTWARE te achterhalen, noch mag u anderen toestemming geven de SOFTWARE na te bouwen, te decompileren of te demonteren, behalve en uitsluitend voor zover dergelijke activiteiten uitdrukkelijk zijn toegestaan door toepasselijk recht niettegenstaande deze beperking of voor zover is toegestaan door de licentiebepalingen voor het gebruik van enige opensource-componenten die zijn inbegrepen bij de SOFTWARE.

Klantinformatie

- **Beperkingen op distribueren, kopiëren, modificeren en creëren van afgeleide werken:** U mag de SOFTWARE niet distribueren, kopiëren, wijzigen of hiervan afgeleide werken maken, behalve en uitsluitend voor zover dergelijke activiteiten uitdrukkelijk zijn toegestaan door toepasselijk recht niettegenstaande deze beperking of voor zover is toegestaan door de licentiebepalingen voor het gebruik van enige open-source-componenten die zijn inbegrepen bij de SOFTWARE.
- **Enkelvoudige EULA:** De documentatie voor eindgebruikers van de APPARATEN en eraan gerelateerde systemen en services kan meerdere EULA's bevatten, zoals meerdere vertalingen en/of meerdere mediaversies (bijv. in de gebruikersdocumentatie en in de software). Zelfs als u meerdere EULA's ontvangt, hebt u slechts een licentie voor het gebruik van één (1) kopie van de SOFTWARE.
- **SOFTWARE-overdracht:** U mag onder deze EULA uw rechten uitsluitend permanent overdragen als onderdeel van een verkoop of overdracht van de APPARATEN, op voorwaarde dat u geen kopieën bewaart, u alle SOFTWARE (inclusief alle onderdelen daarvan, de media en het gedrukte materiaal, eventuele upgrades en - indien van toepassing - het Certificaat (de Certificaten) van Authenticiteit) overdraagt, en de ontvanger instemt met de voorwaarden van deze EULA. Als de SOFTWARE een upgrade is, moet elke overdracht alle voorgaande versies van de SOFTWARE omvatten.
- **Beëindiging:** Zonder afstand van eventuele andere rechten, kan FORD MOTOR COMPANY deze EULA beëindigen indien u niet voldoet aan de voorwaarden en bepalingen van deze EULA.
- **Componenten online services:** De SOFTWARE mag componenten bevatten die het gebruik van bepaalde online services mogelijk maken en vergemakkelijken. U erkent en aanvaardt dat FORD MOTOR COMPANY, leveranciers van software van derden en services, diens partners en/of diens aangewezen vertegenwoordiger de versie van de SOFTWARE en/of de componenten ervan waarvan u gebruik maakt kunnen controleren en upgrades voor of aanvullingen op de SOFTWARE kunnen verstrekken die automatisch op uw APPARATEN gedownload kunnen worden.
- **Aanvullende software/services:** De SOFTWARE kan FORD MOTOR COMPANY, leveranciers van software van derden en services, diens partners en/of aangewezen vertegenwoordigers in staat stellen om aan u SOFTWARE-updates, supplementen, aanvullende componenten of componenten van online services van de SOFTWARE te leveren of ter beschikking te stellen na de datum waarop u uw oorspronkelijke kopie van de SOFTWARE ("Aanvullende Componenten") hebt verkregen. SOFTWARE-updates kunnen ervoor zorgen dat u extra kosten moet betalen aan uw draadloze serviceprovider. Als FORD MOTOR COMPANY of derde software- en serviceleveranciers u Aanvullende componenten verstrekken of aan u beschikbaar stellen en er geen andere EULA-voorwaarden bij de Aanvullende componenten verstrekt worden, dan gelden de voorwaarden

van deze EULA. FORD MOTOR COMPANY, diens partners en/of aangewezen vertegenwoordiger behouden zich het recht voor zonder aansprakelijkheid aan u verstrekte of beschikbaar gestelde online services door het gebruik van de SOFTWARE te staken.

- **Links naar sites van derden:** De SOFTWARE kan u de mogelijkheid bieden om naar sites van derden te linken. De sites van derden staan niet onder de controle van FORD MOTOR COMPANY, diens partners en/of diens aangewezen vertegenwoordiger. FORD MOTOR COMPANY noch diens partners noch diens aangewezen vertegenwoordiger zijn verantwoordelijk voor (i) de inhoud van sites van derden, links op sites van derden, of wijzigingen of updates van sites van derden, of (ii) webcasting of andere vormen van overdracht vanaf sites van derden. Als de SOFTWARE links naar sites van derden verstrekt, dan worden deze links slechts voor uw gemak verstrekt, en het opnemen van een link impliceert geen goedkeuring van de site van derden door FORD MOTOR COMPANY, diens partners en/of diens aangewezen vertegenwoordiger.
- **Verplichting om verantwoordelijk te rijden:** U erkent uw verplichting om op verantwoordelijke wijze te rijden en uw aandacht op het verkeer te richten. U leest en houdt zich aan de gebruiksaanwijzing van de APPARATEN, met name als deze betrekking heeft op veiligheid en u gaat akkoord met elk risico met betrekking tot het gebruik van de APPARATEN.

UPGRADES EN HERSTELMEDIË: Indien de SOFTWARE door FORD MOTOR COMPANY los van de APPARATEN op media zoals een ROM-chip, cd-rom(s) of via download van het web of andere middelen is geleverd, en is gemarkeerd als "For Upgrade Purposes Only" (uitsluitend voor upgrade-doeleinden) of "For Recovery Purposes Only" (uitsluitend voor herstel-doeleinden) mag u een (1) kopie van dergelijke SOFTWARE op de APPARATEN installeren als vervangende kopie voor de bestaande SOFTWARE, en mag u deze gebruiken in overeenstemming met deze EULA, inclusief eventuele aanvullende EULA-bepalingen die bij de SOFTWARE voor upgrade zijn gevoegd.

INTELLECTUELE-EIGENDOMSRECHTEN:

Alle titel- en intellectuele-eigendomsrechten in en op de SOFTWARE (inclusief maar niet beperkt tot afbeeldingen, foto's, animaties, video, audio, muziek, tekst en "applets" verwerkt in de SOFTWARE), het bijbehorende gedrukte materiaal en eventuele kopieën van de SOFTWARE, zijn eigendom van FORD MOTOR COMPANY, of diens partners of leveranciers. De SOFTWARE wordt in licentie gegeven, niet verkocht. U mag de gedrukte materialen bij de SOFTWARE niet kopiëren. Alle aanspraken en intellectuele eigendomsrechten op de inhoud waartoe toegang kan worden verkregen door het gebruik van de SOFTWARE zijn het eigendom van de betreffende eigenaar van de inhoud en kunnen beschermd zijn door toepasbaar auteursrecht of andere intellectuele eigendoms wetten en -verdragen. Deze EULA verleent u geen recht tot het gebruik van dergelijke inhoud buiten het beoogde gebruik. Alle rechten die niet specifiek onder deze EULA zijn toegekend, zijn voorbehouden voor FORD MOTOR COMPANY, diens partners en leveranciers van software van derden en services. Het gebruik van online services waartoe

Klantinformatie

toegang kan worden verkregen via de SOFTWARE kan worden beheerst door de betreffende gebruiksvoorwaarden met betrekking tot dergelijke services. Indien deze SOFTWARE documentatie bevat die uitsluitend in elektronische vorm wordt verstrekt, mag u één kopie van dergelijke elektronische documentatie afdrukken.

EXPORTBEPERKINGEN: U erkent dat de SOFTWARE onderworpen is aan de exportwetgeving van de Verenigde Staten en de Europese Unie. U gaat ermee akkoord om alle toepasselijke internationale en nationale wetten, inclusief de Export Administration Regulations (EAR), evenals beperkingen met betrekking tot eindgebruikers, eindgebruik en bestemming afgegeven door de Verenigde Staten en andere overheden, die op de SOFTWARE van toepassing zijn, na te leven.

HANDELSMERKEN: Deze EULA verleent u geen rechten met betrekking tot enige handelsmerken of servicemerken van FORD MOTOR COMPANY, diens partners en leveranciers van software van derden en services.

PRODUCTONDERSTEUNING: Raadpleeg voor productondersteuning de instructies van FORD MOTOR COMPANY in de documentatie bij de APPARATEN voor productondersteuning, zoals het instructieboekje bij uw voertuig.

Indien u vragen hebt over deze EULA, of om enige andere reden contact wilt opnemen met FORD MOTOR COMPANY, zie dan het adres dat in de documentatie bij de APPARATEN staat.

Geen aansprakelijkheid voor bepaalde schade: BEHALVE ZOALS BIJ WET VERBODEN, KUNNEN FORD MOTOR COMPANY, LEVERANCIERS VAN SOFTWARE VAN DERDEN OF SERVICES EN HUN PARTNERS IN GEEN ENKEL GEVAL AANSPRAKELIJK WORDEN GESTELD VOOR INDIRECTE, SPECIALE,

RESULTERENDE OF INCIDENTELE SCHADE VOORTVLOEIEND UIT OF MET BETREKKING TOT HET GEBRUIK VAN OF PRESTATIES VAN DE SOFTWARE. DEZE BEPERKING GELDT ZELFS ALS ENIGE REMEDIE NIET AAN ZIJN EERSTE DOEL VOLDOET. ER ZIJN GEEN ANDERE GARANTIES DAN DIE UITDRUKKELIJK VERSTREKT KUNNEN ZIJN VOOR UW NIEUWE VOERTUIG.

Belangrijke veiligheidsinformatie voor SYNC® Instructies lezen en opvolgen:

- Voordat u uw SYNC®-systeem gebruikt, dient u alle instructies en veiligheidsinformatie in deze eindgebruikershandleiding ("Gebruikershandleiding") te lezen en op te volgen. Het niet opvolgen van de voorzorgsmaatregelen in deze Gebruikershandleiding kan leiden tot een ongeval of andere ernstige verwondingen.

Algemene bediening

- **Spraakgestuurde commando's:** Bepaalde functies binnen het SYNC®-systeem kunnen worden uitgevoerd met spraakcommando's. Via spraakcommando's tijdens het rijden kunt u het systeem bedienen zonder uw handen van het stuurwiel of uw ogen van de weg te halen.
- **Langdurig bekijken van scherm:** Probeer geen toegang te verkrijgen tot functies waarvoor u het scherm tijdens het rijden langdurig moet bekijken. Stop op een veilige en legale manier voordat u probeert toegang te verkrijgen tot een functie van het systeem die langdurige aandacht vereist.

Klantinformatie

- **Volume-instelling:** Verhoog het volume niet overmatig. Houd het volume tijdens het rijden op een niveau waarbij u nog steeds ander verkeer en noodhulpsignalen kunt horen. Rijden terwijl u deze geluiden niet kunt horen, kan tot een ongeval leiden.
- **Navigatiefuncties:** Navigatiefuncties in het systeem zijn bedoeld om instructies van afslag tot afslag te leveren tot de gewenste bestemming. Zorg dat alle personen die gebruik maken van dit systeem de instructies en veiligheidsinformatie zorgvuldig lezen en geheel volgen.
- **Afleidingsgevaar:** Voor bepaalde navigatiefuncties zijn handmatige (niet-verbale) instellingen vereist. Een dergelijke instelling uitvoeren of gegevens invoeren tijdens het rijden, kan uw aandacht afleiden en tot een ongeval of andere ernstige verwondingen leiden. Stop de auto op een veilige en legale wijze voordat u probeert deze handelingen uit te voeren.
- **Gebruik bovenal uw eigen inzicht:** Alle verstrekte navigatiefuncties dienen slechts als hulpmiddel. Beslissingen tijdens het rijden dient u op basis van uw eigen observaties van de lokale omstandigheden en de geldende verkeersregels te nemen. Dergelijke functies zijn geen vervanging van uw persoonlijke inzicht. Routesuggesties gemaakt door dit systeem dienen nooit lokale verkeersregels of uw persoonlijke inzicht of kennis van veilige rijpraktijken te vervangen.
- **Routeveiligheid:** Volg de voorgestelde route niet als dit in een onveilige of ongeoorloofde manoeuvre kan resulteren, als u hierdoor in een onveilige situatie terechtkomt of als u naar een gebied wordt geleid dat u als onveilig beschouwt. De bestuurder is uiteindelijk verantwoordelijk voor de veilige bediening van de auto en moet derhalve evalueren of het veilig is om de voorgestelde route te volgen.
- **Mogelijke onnauwkeurigheden van kaarten:** De kaarten waarvan dit systeem gebruikmaakt, kunnen onnauwkeurig zijn door eventuele wegwijzingen, verkeersomstandigheden of rijomstandigheden. Gebruik altijd goed inzicht en gezond verstand wanneer u de voorgestelde routes volgt.
- **Noodhulpdiensten:** Vertrouw niet op navigatiefuncties in het systeem om noodhulpdiensten te lokaliseren. Vraag de lokale autoriteiten of een medewerker van de noodhulpdienst voor deze locaties. Niet alle noodhulpdiensten zoals politiebureaus, brandweerkazernes, ziekenhuizen en klinieken zijn opgenomen in de kaartdatabase voor dergelijke navigatiefuncties.

Klantinformatie

Uw verantwoordelijkheden en acceptatie
van risico's

Klantinformatie

- U gaat akkoord met elk van de volgende items: (a) Elk gebruik van de SOFTWARE tijdens het besturen van een auto of ander voertuig in schending met de toepasselijke wetgeving of anderszins rijden op een onveilige manier vormt een aanzienlijk risico van afleiding tijdens het rijden en mag onder geen enkel beding worden geprobeerd; (b) Het gebruik van de SOFTWARE bij een hoog geluidsvolume vormt een aanzienlijk risico op gehoorschade en mag onder geen beding worden geprobeerd; (c) De SOFTWARE is wellicht niet compatibel met nieuwe of verschillende versies van een besturingssysteem, software van derden of services van derden, en de SOFTWARE kan potentieel een kritieke storing van een besturingssysteem, software van derden of service van derden veroorzaken. (d) Enige service van derden waartoe de SOFTWARE toegang verkrijgt of software van derden die wordt gebruikt bij de SOFTWARE (i) kan aanleiding geven tot extra kosten voor toegang, (ii) kan mogelijk niet correct, niet ononderbroken of foutloos werken, (iii) kan indelingen voor streaming wijzigen of de werking ervan stopzetten, (iv) kan inhoud voor volwassenen, scheldwoorden of beledigende inhoud bevatten; en (v) kan onjuiste, verkeerde of misleidende informatie over het verkeer, weer, financiële of veiligheidsinformatie of andere inhoud bevatten, en (e) Het gebruik van de SOFTWARE kan ervoor zorgen dat u extra kosten moet betalen bij uw draadloze serviceprovider (WSP) en eventuele berekeningen van data of minuten die kunnen zijn inbegrepen in het softwareprogramma zijn alleen ter referentie, en vormen geenszins enige garantie en er mag geenszins op worden gerekend.

- Bij gebruik van de SOFTWARE gaat u ermee akkoord verantwoordelijk zijn te voor en het volledige risico te accepteren voor de items in Deel (a) – (e) hierboven.

Afwijzing van garantie

U ERKENT EN AANVAARDT UITDRUKKELIJK DAT HET GEBRUIK VAN DE APPARATEN EN SOFTWARE OP UW EIGEN RISICO GEBEURT EN DAT U HET VOLLEDIGE RISICO DRAAGT VOOR AFDOENDE KWALITEIT, PRESTATIES, COMPATIBILITEIT, NAUWKEURIGHEID EN INSPANNINGEN. IN ZOVERRE ALS IS TOEGESTAAN DOOR DE TOEPASSELIJKE WETGEVING, WORDEN DE SOFTWARE EN EVENTUELE SOFTWARE VAN DERDEN OF SERVICES VAN DERDEN "AS IS" (ZOALS VERSTREKT) EN "ZOALS BESCHIKBAAR" AAN U GELEVERD, MET ALLE STORINGEN EN ZONDER ENIGE GARANTIE, EN FORD MOTOR COMPANY WIJST HIERBIJ ALLE GARANTIES EN VOORWAARDEN MET BETREKKING TOT DE SOFTWARE, SOFTWARE VAN DERDEN EN SERVICES VAN DERDEN AF, ONGEACHT OF DEZE UITDRUKKELIJK, GEÏMPLICEERD OF WETTELIJK ZIJN, INCLUSIEF, MAAR NIET BEPERKT TOT, DE GEÏMPLICEERDE GARANTIES EN/OF VOORWAARDEN VAN VERKOOPBAARHEID, VAN AFDOENDE KWALITEIT, VAN GESCHIKTHEID VOOR EEN BEPAALD DOEL, VAN NAUWKEURIGHEID, VAN STIL GENOT, EN VAN NIET-AFBREUK AAN DE RECHTEN VAN DERDEN. FORD MOTOR COMPANY BIEDT GEEN GARANTIES (a) TEGEN HINDER VAN UW GENOT VAN DE SOFTWARE, SOFTWARE VAN DERDEN OF SERVICES VAN DERDEN, (b) DAT DE SOFTWARE, SOFTWARE VAN DERDEN OF SERVICES VAN DERDEN ZULLEN VOLDOEN AAN UW EISEN, (c) DAT DE WERKING VAN DE SOFTWARE, SOFTWARE VAN DERDEN OF SERVICES

Klantinformatie

VAN DERDEN ONONDERBROKEN OF FOUTLOOS ZULLEN ZIJN, (d) OF DAT DEFECTEN IN DE SOFTWARE, SOFTWARE VAN DERDEN OF SERVICES VAN DERDEN ZULLEN WORDEN GECORRIGEERD. GEEN ENKELE MONDELINGE OF SCHRIFTELIJKE INFORMATIE OF ADVIES GEHEVEN DOOR FORD MOTOR COMPANY OF DIENS ERKENDE VERTEGENWOORDIGER ZAL ENIGE GARANTIE VORMEN. INDIEN DE SOFTWARE, SOFTWARE VAN DERDEN OF SERVICES VAN DERDEN DEFECT ZOU DEN ZIJN, DRAAGT U DE VOLLEDIGE KOSTPRIJS VAN ALLE NODIGE ONDERHOUDS-, REPARATIE- OF CORRECTIEWERKZAAMHEDEN. SOMMIGE RECHTSGBIEDEN STAAN DE AFWIJZING VAN GEÏMPliceERDE GARANTIES OF BEPERKINGEN VAN TOEPASSELIJKE WETTELIJKE RECHTEN VAN EEN CONSUMENT NIET TOE, ZODAT DE BOVENSTAANDE AFWIJZING MOGELIJK NIET VOLLEDIG OP U VAN TOEPASSING IS. DE ENIGE GARANTIE DIE WORDT GEBODEN DOOR FORD MOTOR COMPANY IS TE VINDEN IN DE GARANTIE-INFORMATIE DIE BIJ UW GEBRUIKERSHANDLEIDING ZIT. IN ZOVERRE DAT ER EEN CONFLICT IS TUSSEN DE BEPALINGEN VAN DIT DEEL EN HET GARANTIEBOEKJE, GELDEN DE BEPALINGEN IN HET GARANTIEBOEKJE.

Toepasselijke wetgeving, locatie, rechtsgebied

- Deze EULA en Uw gebruik van de SOFTWARE worden geregeld door de wetten van de Staat Michigan. Uw gebruik van de SOFTWARE kan ook onderworpen zijn aan andere lokale, provinciale, nationale of internationale wetgeving. Enige rechtszaak als gevolg van of met betrekking tot deze EULA moet worden ingediend bij en mag uitsluitend worden gevoerd in een rechtbank in de Staat Michigan in Wayne County of in de United States

District Court for the Eastern District of Michigan. Hierbij geeft u de toestemming om een rechtszaak aanhangig te maken bij de persoonlijke jurisdictie van een rechtbank in de Staat Michigan in Wayne County en de United States District Court for the Eastern District of Michigan voor enig geschil als gevolg van of met betrekking tot deze EULA.

Bindende arbitrage en afwijzing van groepszaken

(a) Toepassingsgebied. Dit Deel geldt voor elk geschil BEHALVE ALS HET GEEN GESCHIL INHOUDT MET BETREKKING TOT INBREUK VAN AUTEURSRECHT OF VOOR DE NALEVING OF GELDIGHEID VAN INTELLECTUELE-EIGENDOMSRECHTEN VAN UZELF, FORD MOTOR COMPANY OF ENIGE LICENTIEHOUDER VAN FORD MOTOR COMPANY. Geschil betekent elk geschil, actie of andere controverse tussen U en FORD MOTOR COMPANY, behalve de bovenstaande uitzonderingen, betreffende de SOFTWARE (inclusief de prijs) of deze EULA, zij het onder overeenkomst, garantie, onrechtmatige daad, wet, regelgeving, verordening of enige andere wettelijke of billijke basis.

(b) Kennisgeving van geschil. In geval van een Geschil moet U of FORD MOTOR COMPANY de andere partij een "Kennisgeving van geschil" geven, een schriftelijke verklaring met de naam, het adres en contactgegevens van de partij die de kennisgeving geeft, de feiten die aanleiding geven tot het geschil en de gevraagde oplossing. U en FORD MOTOR COMPANY zullen proberen elk geschil op te lossen via informele onderhandeling binnen 60 dagen vanaf de verzenddatum van de Kennisgeving van geschil. Na 60 dagen kunt U of kan FORD MOTOR COMPANY arbitrage beginnen.

Klantinformatie

(c) Rechtbank voor kleine vorderingen.

U kunt elk geschil ook aanhangig maken bij de rechtbank voor kleine vorderingen in uw land van verblijf of het hoofdkantoor van FORD MOTOR COMPANY, indien het geschil voldoet aan alle eisen om het aanhangig te maken bij de rechtbank voor kleine vorderingen. U kunt een zaak aanhangig maken bij een rechtbank voor kleine vorderingen ongeacht het feit of U eerst informele onderhandelingen hebt gevoerd.

(d) Bindende arbitrage. Als U en FORD MOTOR COMPANY een geschil niet oplossen via informele onderhandeling of bij de rechtbank voor kleine vorderingen, zal elke andere inspanning om het geschil op te lossen uitsluitend worden gevoerd via bindende arbitrage. U wijst het recht af op een rechtszaak (of deelname als partij of lid in een groepszaak) voor alle geschillen in een rechtbank voor een rechter of jury. In plaats daarvan zullen alle geschillen worden opgelost voor een neutrale bemiddelaar, wiens beslissing definitief zal zijn, met uitzondering van een beperkt recht op beroep volgens de Amerikaanse Federal Arbitration Act. Elke rechtbank met jurisdictie over de partijen kan de toekenning van de bemiddelaar afdwingen.

(e) Afwijzing van groepszaak. Alle inspanningen om enig geschil op te lossen of te beslechten in elk forum worden uitsluitend op individuele basis gevoerd. Noch uzelf noch FORD MOTOR COMPANY zal ernaar streven een geschil te beslechten als groepszaak, als algemene actie van een privé-advocaat, of in enige andere actie waarbij een partij optreedt of voorstelt op te treden in een representatieve hoedanigheid. Enige arbitrage of rechtszaak mag gezamenlijk worden gecombineerd met een andere zonder de voorafgaande schriftelijke toestemming van alle partijen voor alle betreffende arbitrages of rechtszaken.

(f) Arbitrageprocedure. Enige arbitrage wordt gevoerd door de American Arbitration Association (de "AAA") volgens diens Commercial Arbitration Rules. Als U een natuurlijk persoon bent en de SOFTWARE voor persoonlijk gebruik of gebruik in het voertuig gebruikt, of als de waarde van het geschil maximaal \$ 75.000 bedraagt ongeacht het feit of U al dan niet een persoon bent en ongeacht hoe U de SOFTWARE gebruikt, gelden de Supplementary Procedures for Consumer-Related Disputes van de AAA eveneens. Om arbitrage te beginnen dient u het formulier Commercial Arbitration Rules Demand for Arbitration in bij de AAA. Volgens de regels van de AAA kunt u vragen telefonisch of in persoon te worden gehoord. In een geschil van maximaal \$ 10.000 kunt u alleen telefonisch worden gehoord, tenzij de bemiddelaar een goede reden vindt om in plaats daarvan in persoon te worden gehoord. Voor meer informatie, zie adr.org of bel 1-800-778-7879. U gaat ermee akkoord alleen arbitrage te beginnen in uw land van verblijf of de plaats van het hoofdkantoor van FORD MOTOR COMPANY. De bemiddelaar kan dezelfde schadevergoeding aan u persoonlijk toekennen als een rechtbank dat zou kunnen doen. De bemiddelaar kan hulp volgens de wetgeving of rechterlijk bevel alleen aan u persoonlijk toekennen, en alleen in zover als is vereist om uw individuele vordering te voldoen.

(g) Kosten en bonussen voor arbitrage.

- I. Geschillen van maximaal \$ 75.000. FORD MOTOR COMPANY zal uw dossierkosten onmiddellijk vergoeden en de kosten en uitgaven van de AAA en de bemiddelaar betalen. Als u het laatste schriftelijke voorstel tot schikking van FORD MOTOR COMPANY dat is gedaan voordat de bemiddelaar werd aangesteld ("laatste schriftelijke voorstel") afwijst, uw

geschil wordt beslecht door de beslissing van de arbitrator (een "toekenning" genoemd) en de bemiddelaar u meer dan het laatste schriftelijke voorstel geeft, zal FORD MOTOR COMPANY u drie bonussen bieden: (1) het hoogste bedrag van de beloning of \$ 1.000 betalen; (2) het dubbel van uw redelijke kosten voor de advocaat betalen, indien van toepassing; en (3) eventuele uitgaven terugbetalen (inclusief vergoedingen en kosten voor experts die getuigen) die uw advocaat redelijkerwijs vraagt voor het onderzoeken, voorbereiden en uitvoeren van uw eis in arbitrage. De bemiddelaar zal de bedragen bepalen.

- ii. Geschillen van meer dan \$ 75.000. De regels van de AAA gelden voor betaling van dossierkosten en kosten en uitgaven van de AAA en de bemiddelaar.
- iii. Geschillen ongeacht het bedrag. Bij elke arbitrage die u begint zal FORD MOTOR COMPANY de kosten en uitgaven of Uw vergoede dossierkosten teruggeven, op voorwaarde dat de bemiddelaar de arbitrage frivool of aangebracht omwille van een verkeerd doel acht. Bij elke arbitrage die FORD MOTOR COMPANY begint, zal het bedrijf alle dossierkosten, kosten en uitgaven voor de AAA en de bemiddelaar betalen. Het bedrijf zal diens kosten of uitgaven voor juridische bijstand bij enige arbitrage niet van u teruggeven. Kosten en uitgaven tellen niet mee in de bepaling van de omvang van een geschil.

(h) Eisen of geschillen moeten binnen een jaar worden ingediend. In zoverre als bij wet is toegestaan, moet enige vordering of geschil volgens deze EULA waarop dit Deel van toepassing is, aanhangig worden gemaakt binnen één jaar in de rechtbank voor kleine geschillen (Deel c) of in arbitrage (Deel d). De periode

van een jaar begint wanneer de eis of het geschil voor het eerst aanhangig kon worden gemaakt. Als dergelijke eis of geschil niet binnen een jaar aanhangig is gemaakt, wordt deze permanent uitgesloten.

(i) Scheidbaarheid. Als de afwijzing van groepszaak (Deel e) illegaal of niet-afdwingbaar wordt geacht betreffende het volledige geschil of delen ervan, zal dat gedeelte van Deel e niet van toepassing zijn op deze delen. In plaats daarvan zullen deze delen gescheiden worden en beslecht worden in een rechtbank, terwijl de resterende delen worden beslecht in arbitrage. Indien enige andere bepaling van dat gedeelte van Deel e onwettig of niet-afdwingbaar wordt geacht, zal die bepaling worden gescheiden en zal de rest van Deel e volledig van kracht en geldig blijven.

Licentieovereenkomst voor eindgebruikers van TeleNav-software

Lees deze voorwaarden en bepalingen zorgvuldig voordat u de TeleNav-software gebruikt. Uw gebruik van de TeleNav-software betekent dat u deze voorwaarden en bepalingen accepteert. Als u niet akkoord gaat met deze voorwaarden en bepalingen, zorg dan dat de zegel van de verpakking niet verbroken wordt, de TeleNav-software niet verbroken wordt en de software niet anderszins wordt gebruikt. TeleNav kan deze Overeenkomst en het privacybeleid op elk gewenst moment herzien, met of zonder kennisgeving aan u. U gaat ermee akkoord om van tijd tot tijd <http://www.telenav.com> te bezoeken om de dan geldende versie van deze Overeenkomst en van het privacybeleid te controleren.

Klantinformatie

1. Veilig en wettig gebruik

U gaat ermee akkoord dat aandacht besteden aan de TeleNav-software kans op al dan niet dodelijke verwondingen van uzelf of anderen kan veroorzaken in situaties waarbij anderszins uw onverdeelde aandacht vereist is, en u gaat dan ook akkoord met het volgende wanneer u de TeleNav-software gebruikt:

(a) alle verkeerswetgeving naleven en steeds op een veilige manier rijden;

(b) uw eigen persoonlijke inzicht gebruiken tijdens het rijden. Als u vindt dat een route die wordt gesuggereerd door de TeleNav-software u instructies geeft om een onveilig of onwettig manoeuvre uit te voeren, u in een onveilige situatie brengt of u naar een gebied leidt dat volgens u onveilig is, volg dergelijke instructies dan niet;

(c) geen bestemmingen invoeren of de TeleNav-software op een andere manier bedienen, tenzij uw voertuig stilstaat en geparkeerd is;

(d) de TeleNav-software niet gebruiken voor illegale, ongeoorloofde, onbedoelde, onveilige, gevaarlijke of onwettige doeleinden of op enige andere manier die niet overeenkomt met deze Overeenkomst;

(e) alle gps-toestellen en draadloze apparaten en kabels die nodig zijn voor het gebruik van de TeleNav-software op een veilige manier in uw voertuig opbergen, zodat ze het rijden niet hinderen en de bediening van enig veiligheidsapparaat (zoals een airbag) niet voorkomen.

U gaat ermee akkoord TeleNav te vrijwaren van alle claims die voortvloeien uit eventueel gevaarlijk of anderszins ongepast gebruik van de TeleNav-software in een bewegend voertuig, inclusief gevolgen van uw nalaten om te voldoen aan de bovenstaande aanwijzingen.

2. Accountinformatie

U gaat akkoord: (a) met het verstrekken van juiste, nauwkeurige, actuele en volledige informatie over uzelf aan TeleNav wanneer u de TeleNav-software registreert, en (b) met het direct informeren van TeleNav over eventuele wijzigingen van dergelijke informatie, en deze juist, nauwkeurig, actueel en volledig te houden.

3. Softwarelicentie

- Onderworpen aan uw naleving van de voorwaarden van deze Overeenkomst, verleent TeleNav u hierbij een persoonlijke, niet-exclusieve, niet-overdraagbare licentie (behalve zoals uitdrukkelijk is toegestaan met betrekking tot uw permanente overdracht van de TeleNav-softwarelicentie), zonder het recht om in licentie te geven, de TeleNav-software (alleen in objectcodevorm) te gebruiken voor toegang tot en gebruik van de TeleNav-software. Deze licentie wordt beëindigd bij eventuele beëindiging of afloop van deze Overeenkomst. U gaat ermee akkoord dat u de TeleNav-software alleen gebruikt voor uw persoonlijke zakelijke of recreatieve doeleinden, en niet om commerciële navigatiediensten aan derden te bieden.

3.1 Licentiebeperkingen

- **(a)** de TeleNav-software of enig deel ervan nabouwen, decompileren, demonteren, vertalen, wijzigen, aanpassen of anderszins veranderen; **(b)** proberen de broncode, audiobibliotheek of structuur van de TeleNav-software af te leiden zonder voorafgaande uitdrukkelijke schriftelijke toestemming van TeleNav; **(c)** handelsmerken, logo's, informatie over patenten of copyright, of andere

Klantinformatie

informatie of markeringen van TeleNav of diens leveranciers te verwijderen van de TeleNav-software, of aan te passen; **(d)** de TeleNav-software distribueren, in licentie geven of anderszins overdragen aan anderen, behalve als onderdeel van uw permanente overdracht van de TeleNav-software; of **(e)** de TeleNav-software op enige manier gebruiken die

- i. inbreuk maakt op de intellectuele eigendomsrechten of eigendomsrechten, rechten van reclame of privacy of andere rechten van enige partij,
- ii. enige wet, grondwet, verordening of regelgeving schendt, inclusief maar niet beperkt tot wetten en regelgeving met betrekking tot spam, privacy, bescherming van consumenten en kinderen, obsceniteiten of eerroof, of
- iii. schadelijk, bedreigend, beledigend, pestend, misleidend, schadelijk voor de reputatie, vulgair, obscene, lasterlijk of anderszins verwerpelijk is; en (f) de TeleNav-software leasen, verhuren of anderszins derden ongeoorloofde toegang geven tot de TeleNav-software zonder voorafgaande schriftelijke toestemming van TeleNav.

4. Afwijzingen

- Voor zover toegestaan volgens toepasselijk recht, zal TeleNav, zijn licentiegevers en leveranciers, of agenten of werknemers van een van de voorgaande, in geen enkel geval aansprakelijk zijn voor gemaakte beslissingen of ondernomen acties door u of iemand anders, vertrouwend op de informatie verstrekt door de TeleNav-software. TeleNav garandeert ook niet de juistheid van de kaart of andere gegevens die voor de TeleNav-software worden gebruikt. Dergelijke gegevens kunnen niet altijd overeenkomen met de werkelijkheid

vanwege, onder andere, wegafsluitingen, wegwerkzaamheden, constructiewerkzaamheden, het weer, nieuwe wegen en andere veranderende omstandigheden. U bent verantwoordelijk voor het gehele risico voortvloeiend uit uw gebruik van de TeleNav-software. U sterft bijvoorbeeld, maar zonder beperking, ermee in om niet op de TeleNav-software te vertrouwen voor kritische navigatie in gebieden waar het welzijn of het voortbestaan van u of anderen afhankelijk is van de nauwkeurigheid van navigatie, aangezien de kaarten of de functionaliteit van de TeleNav-software niet bedoeld zijn ter ondersteuning van dergelijke toepassingen met een hoog risico, vooral in meer afgelegen geografische gebieden.

- TELENAV WIJST ALLE GARANTIES MET BETREKKING TOT DE TELENAV-SOFTWARE, WETTELIJK, UITDRUKKELIJK OF IMPLICIET, UITDRUKKELIJK AF EN SLUIT DEZE UIT, MET INBEGRIJ VAN ALLE GARANTIES DIE VOORTVLOEIEN UIT VERHANDELEN, GEBRUIK OF HANDEL, EN MET INBEGRIJ VAN, MAAR NIET BEPERKT TOT, DE IMPLICIETE GARANTIES VAN VERKOOPBAARHEID, GESCHIKTHEID VOOR EEN BEPAALD DOEL EN NIET-INBREUK OP RECHTEN VAN DERDEN MET BETREKKING TOT DE TELENAV-SOFTWARE.
- Bepaalde rechtsgebieden staan de disclaimer van bepaalde garanties niet toe, dus deze beperking is mogelijk niet op u van toepassing.

5. Beperking van aansprakelijkheid

- VOOR ZOVER TOEGESTAAN ONDER TOEPASSELIJK RECHT, KUNNEN TELENAV OF DIENS LICENTIEGEVERS EN LEVERANCIERS IN GEEN GEVAL AANSPRAKELIJK WORDEN GESTELD DOOR U OF DERDEN VOOR INDIRECTE, INCIDENTELE, VOORTVLOEIENDE, SPECIALE OF MORELE SCHADE (IN ELK GEVAL INCLUSIEF, MAAR NIET BEPERKT TOT, SCHADE WEGENS DE ONMOGELIJKHEID TOT GEBRUIK VAN DE APPARATUUR OF TOEGANG TOT GEGEVENS, GEGEVENSVERLIES, VERLIES VAN ZAKEN, VERLIES VAN WINSTEN, ONDERBREKING VAN DE BEDRIJFSVOERING OF DERGELIJKE) DIE VOORTVLOEIEN UIT HET GEBRUIK VAN OF HET ONVERMOGEN TOT GEBRUIK VAN DE TELENAV-SOFTWARE, ZELFS ALS TELENAV GEADVISEERD IS OVER VAN DE MOGELIJKHEID VAN DERGELIJKE SCHADE. NIET TEGENSTAANDE ENIGE SCHADE DIE U OM WELKE REDEN OOK ZOU KUNNEN OPLOPEN (INCLUSIEF EN ZONDER BEPERKING, ALLE SCHADE HIERIN VERMELD EN ALLE DIRECTE OF ALGEMENE SCHADE IN CONTRACT, ONRECHTMATIGHEDEN (INCLUSIEF NALATIGHEID) OF ANDERSZINS), WORDT DE VOLLEDIGE AANSPRAKELIJKHEID VAN TELENAV EN VAN ALLE LEVERANCIERS VAN TELENAV BEPERKT TOT HET WERKELIJK DOOR U BETAALENDE BEDRAG VOOR DE TELENAV-SOFTWARE. SOMMIGE STATEN EN/OF RECHTSGBIEDEN STAAN DE UITSLUITING OF

BEPERKING VAN INCIDENTELE SCHADE OF GEVOLGSCHADE NIET TOE, ZODAT DE BOVENSTAANDE BEPERKINGEN OF UITSLUITINGEN MOGELIJK NIET OP U VAN TOEPASSING ZIJN.

6. Arbitrage en toepasselijk recht

- U gaat ermee akkoord dat alle geschillen, claims of controverses voortvloeiend uit of verband houdend met deze Overeenkomst of de TeleNav-software worden beslecht door onafhankelijke arbitrage met betrekking van een neutrale bemiddelaar en beheerd door de American Arbitration Association in de county Santa Clara, Californië. De bemiddelaar past de commerciële regels van arbitrage (Commercial Arbitration Rules) van de American Arbitration Association toe, en het oordeel op basis van toekenning door de bemiddelaar kan door een bevoegde rechtbank worden ingevoerd. Neem in acht dat er geen rechter of jury bij een arbitrageprocedure is en de beslissing van de bemiddelaar bindend is voor beide partijen. U gaat uitdrukkelijk akkoord uw recht op een juryproces op te zeggen. Deze Overeenkomst en de prestaties hieronder worden beheerst onder en opgezet volgens de wetten van de staat Californië, zonder gelding van de conflictregels. Voor zover gerechtelijke actie noodzakelijk is in verband met de bindende arbitrage, gaan zowel u als TeleNav ermee akkoord zich te onderwerpen aan de exclusieve bevoegdheid van de rechtbanken van de county Santa Clara, Californië. Het Verdrag van de Verenigde Naties inzake Contracten voor de internationale verkoop van goederen is niet van toepassing.

7. Toewijzing

- U mag deze Overeenkomst of een van uw rechten of verplichtingen niet verkopen, toewijzen of overdragen, behalve in totaliteit, in verband met uw permanente overdracht van de TeleNav-software, en uitdrukkelijk op voorwaarde dat de nieuwe gebruiker van de TeleNav-software ermee akkoord gaat gebonden zijn door de voorwaarden en bepalingen van deze Overeenkomst. Een dergelijke verkoop, toewijzing of overdracht die niet expliciet is toegestaan onder deze paragraaf zal resulteren in onmiddellijke beëindiging van deze Overeenkomst, zonder aansprakelijkheid aan TeleNav, in welk geval u en alle andere partijen onmiddellijk alle gebruik van de TeleNav-software staken. Niettegenstaande het voorgaande kan TeleNav deze Overeenkomst op elk moment toewijzen aan enige andere partij zonder voorafgaande kennisgeving, mits de cessionaris gebonden blijft aan deze Overeenkomst.

8. Diversen

8,1

Deze Overeenkomst vormt de volledige overeenkomst tussen u en TeleNav met betrekking tot het onderwerp hiervan.

8,2

Behalve voor de beperkte licenties die uitdrukkelijk zijn verleend in deze overeenkomst, behoudt TeleNav alle rechten, titels en belangen in en op de TeleNav-software, inclusief en zonder beperking alle gerelateerde rechten op intellectueel eigendom. Licenties of andere rechten die niet uitdrukkelijk in deze Overeenkomst zijn toegekend, zijn bedoeld om te worden toegekend of overgedragen,

of zullen worden toegekend of overgedragen door implicatie, statuut, afleiding, estoppel of anderszins, en TeleNav en diens leveranciers en licentiehouders behouden hierbij al hun andere respectievelijke rechten dan de licenties die expliciet worden toegekend in deze Overeenkomst.

8,3

Door gebruik te maken van de TeleNav-software, gaat u akkoord met het op elektronische wijze ontvangen van alle communicatie, waaronder kennisgevingen, overeenkomsten, wettelijk vereiste openbaarmakingen of andere informatie met betrekking tot de TeleNav-software (collectief "Kennisgevingen"). TeleNav kan dergelijke Kennisgevingen verstrekken door deze op de TeleNav-website te plaatsen of door dergelijke Kennisgevingen naar uw draadloze apparaat te laten downloaden. Als u wenst uw toestemming om Kennisgevingen elektronisch te ontvangen in te trekken, dient u het gebruik van de TeleNav-software te stoppen.

8,4

Het niet eisen van de uitvoer van enige bepaling door u of TeleNav zal geen afbreuk doen aan het recht van de betreffende partij om de uitvoer op een later tijdstip te eisen, noch zal een ontheffing van enige schending of tekortkoming van deze Overeenkomst een ontheffing van enige daaropvolgende schending of tekortkoming van de bepaling zelf vormen.

8,5

Als enige bepaling hierin onafdwingbaar wordt geacht, dan wordt dergelijke bepaling gewijzigd om de bedoeling van de partijen te weerspiegelen, en blijven de resterende bepalingen van deze Overeenkomst volledig van kracht en geldig.

8,6

De koppen in deze Overeenkomst dienen slechts ter referentie en worden niet als onderdeel van deze Overeenkomst beschouwd, en hiernaar zal niet verwezen worden in verband met de constructie of interpretatie van deze Overeenkomst. Zoals gebruikt in deze overeenkomst, dienen de woorden "met inbegrip van" en "inclusief", en variaties daarvan, niet beschouwd te worden als termen van beperking, maar als termen die gevolgd worden door de woorden "zonder beperking".

9. Overige leveranciersvoorwaarden en -bepalingen

- De TeleNav-software maakt gebruik van kaart- en andere gegevens die door TeleNav aan andere leveranciers in licentie zijn gegeven ten voordele van uzelf en andere eindgebruikers. Deze Overeenkomst omvat bepalingen voor eindgebruikers die van toepassing zijn op deze bedrijven (inbegrepen aan het einde van deze Overeenkomst) en uw gebruik van de TeleNav-software is dan ook onderworpen aan dergelijke bepalingen. U gaat ermee akkoord de volgende aanvullende algemene bepalingen na te leven, die van toepassing zijn op andere leveranciers die licentiehouders zijn van TeleNav.

9.1 Voorwaarden voor eindgebruikers vereist door HERE North America, LLC

De gegevens ("Gegevens") worden verstrekt voor uw persoonlijke, interne gebruik en mogen niet worden doorverkocht. De gegevens worden beschermd door auteursrechten en zijn onderworpen aan de volgende algemene bepalingen en voorwaarden die zijn geaccepteerd door u enerzijds, en door TeleNav ("TeleNav") en diens licentiehouders (inclusief hun licentiehouders en leveranciers) anderzijds.

© 2013 HERE. Alle rechten voorbehouden.

De Gegevens voor gebieden in Canada omvatten informatie die is verkregen met toestemming van Canadese autoriteiten, waaronder: © Her Majesty the Queen in Right of Canada, © Queen's Printer for Ontario, © Canada Post Corporation, GeoBase®, © Department of Natural Resources Canada.

HERE heeft een niet-exclusieve licentie van de United States Postal Service® om ZIP+4® informatie te publiceren en verkopen.

©United States Postal Service® 2014. Prijzen zijn niet vastgelegd, geregeld of goedgekeurd door de United States Postal Service®. De volgende handelsmerken en registraties zijn eigendom van de USPS: United States Postal Service, USPS en ZIP+4.

De Gegevens voor Mexico omvatten bepaalde gegevens van het Instituto Nacional de Estadística y Geografía.

9.2 Voorwaarden voor eindgebruikers vereist door NAV2 (Shanghai) Co., Ltd

De gegevens ("Gegevens") worden verstrekt voor uw persoonlijke, interne gebruik en mogen niet worden doorverkocht. De gegevens worden beschermd door auteursrechten en zijn onderworpen aan de volgende algemene bepalingen en voorwaarden die zijn geaccepteerd door u enerzijds, en door NAV2 (Shanghai) Co., Ltd ("NAV2") en diens licentiehouders (inclusief hun licentiehouders en leveranciers) anderzijds. 20xx. Alle rechten voorbehouden.

Algemene voorwaarden

Toegestaan gebruik. U gaat ermee akkoord dat u deze Gegevens in combinatie met de TeleNav-software alleen gebruikt voor de eigen en interne zakelijke doeleinden waarvoor u een licentie hebt en niet voor dienstenbureaus, timestharing of andere soortgelijke doeleinden. Dientengevolge, maar onderhevig aan de beperkingen zoals deze in de volgende paragrafen worden uiteengezet, gaat u akkoord met het niet anderszins reproduceren, kopiëren, wijzigen, decompileren, demonteren, afgeleide werken maken of reconstrueren van enig gedeelte van deze Gegevens, en mag u deze niet overdragen of distribueren in elke vorm of voor elk doel dan ook, behalve voor zover toegestaan door dwingend recht.

Beperkingen. Behalve indien u specifiek een licentie hebt gekregen van TeleNav, en zonder beperking van de voorgaande paragraaf, mag u (a) deze Gegevens niet gebruiken met producten, systemen of toepassingen die zijn geïnstalleerd of anderszins verbonden met of in communicatie staan met voertuigen die in staat zijn tot voertuignavigatie, positionering, dispatch, routegeleiding in realtime, wagenparkbeheer of soortgelijke toepassingen; of (b) niet met of in communicatie staan met, inclusief zonder beperking, mobiele telefoons, palmtops en draagbare computers, piepers en PDA's.

Waarschuwing. De Gegevens kunnen onnauwkeurige of onvolledige informatie bevatten door het verstrijken van tijd, veranderende omstandigheden, gebruikte bronnen en de aard van het verzamelen van uitgebreide geografische gegevens, wat allemaal kan leiden tot onjuiste resultaten.

Geen garantie. Deze Gegevens worden u "zoals ze zijn" verstrekt en u gaat ermee akkoord ze op eigen risico te gebruiken. TeleNav en diens licentiehouders (en hun licentiehouders en leveranciers) geven geen enkele soort garanties of voorstellingen, expliciet of impliciet, voortvloeiend uit de wet of anderszins, inclusief maar niet beperkt tot, inhoud, kwaliteit, nauwkeurigheid, volledigheid, doeltreffendheid, betrouwbaarheid, geschiktheid voor een bepaald doel, nuttigheid, gebruik of resultaten te verkrijgen van deze Gegevens, of dat de Gegevens of de servers altijd beschikbaar of vrij van fouten zullen zijn.

Afwijzing van garantie: TELENV EN DIENS LICENTIEHOUDERS (INCLUSIEF HUN LICENTIEHOUDERS EN LEVERANCIERS) WIJZEN ELKE GARANTIE, EXPLICIET OF IMPLICIET, VAN KWALITEIT, PRESTATIES, VERKOOPBAARHEID, GESCHIKTHEID VOOR EEN BEPAALD DOEL OF NIET-INBREUK AF. Sommige staten, gebieden en landen staan bepaalde garantie-uitsluitingen niet toe, dus in dat opzicht kan de bovenstaande uitsluiting mogelijk niet voor u gelden.

Afwijzing van aansprakelijkheid: TELENV EN DIENS LICENTIEHOUDERS (INCLUSIEF HUN LICENTIEHOUDERS EN LEVERANCIERS) ZULLEN NIET AANSPRAKELIJK WORDEN GESTELD DOOR U VOOR ELKE EIS, VORDERING OF ACTIE, ONGEACHT DE AARD VAN DE OORZAAK VAN DE EIS, VORDERING OF ACTIE, WAARBIJ VERLIES, VERWONDINGEN OF SCHADE, DIRECT OF INDIRECT, WORDT BEWEERD ALS GEVOLG VAN HET GEBRUIK OF HET BEZIT VAN DE INFORMATIE, NOCH VOOR ENIG VERLIES VAN WINSTEN, ZAKEN, OVEREENKOMSTEN OF BESPARINGEN, OF ENIGE ANDERE DIRECTE, INDIRECTE, INCIDENTELE, SPECIALE OF GEVOLGSCHADE ALS GEVOLG VAN UW GEBRUIK VAN OF ONVERMOGEN TOT

Klantinformatie

GEBRUIK VAN DEZE INFORMATIE, ENIG DEFECT IN DEZE INFORMATIE, OF EEN INBREUK OP DEZE ALGEMENE BEPALINGEN, IN EEN ACTIE ONDER OVEREENKOMST OF ONRECHTMATIGE DAAD OF OP BASIS VAN EEN GARANTIE, ZELFS ALS TELEN AV OF DIENS LICENTIEHOUDERS WERDEN GEADVISEERD OVER DE MOGELIJKHEID VAN DERGELIJKE SCHADE. Sommige staten, gebieden en landen staan bepaalde aansprakelijkheidsuitsluitingen of schadebeperkingen niet toe, dus in dat opzicht kan het bovenstaande mogelijk niet voor u gelden.

Exportregeling. U zult geen enkel deel van de Gegevens of een direct product daarvan ergens vandaan exporteren, behalve in overeenstemming met, en met alle vereiste licenties en goedkeuringen onder, toepasselijke exportwetgeving, -regels en -regelgeving, inclusief maar niet beperkt tot de wetten, regels en regelgeving beheerd door het Office of Foreign Assets Control van het Amerikaanse Department of Commerce en Bureau of Industry and Security van het Amerikaanse Department of Commerce. In de mate dat dergelijke exportwetten, -regels of -regelgeving HERE verbieden om diens verplichtingen in dit kader na te leven om de Gegevens te leveren of te verspreiden, wordt dergelijk niet-handelen vrijgesteld en vormt dit geen inbreuk op deze Overeenkomst.

Volledige overeenkomst. Deze algemene bepalingen vormen de volledige overeenkomst tussen TeleNav (en diens licentiehouders, inclusief hun licentiehouders en leveranciers) en uzelf met betrekking tot het onderwerp van deze overeenkomst, en heeft in zijn geheel voorrang op alle schriftelijke of mondelinge overeenkomsten die er zouden bestaan tussen ons met betrekking tot het onderwerp.

Geldende wetgeving. De bovenstaande algemene bepalingen worden bepaald door de wetten van de staat Illinois ["Nederland" invoegen indien Europese Gegevens van HERE worden gebruikt], zonder aanleiding te geven tot (i) de bepalingen voor conflictregels, of (ii) de Conventie van de Verenigde Naties voor Contracten voor de internationale verkoop van goederen, die expliciet is uitgesloten. Voor elk geschil, elke eis en elke actie als gevolg van of met betrekking tot de Gegevens die u volgens deze overeenkomst worden verstrekt, gaat u ermee akkoord dat deze onderworpen worden aan de jurisdictie van de staat Illinois ["Nederland" invoegen indien Europese Gegevens van HERE worden gebruikt].

Overheid als eindgebruikers. Als de Gegevens worden verkregen door of in naam van de overheid van de Verenigde Staten of enige andere entiteit die soortgelijke rechten als wat gewoonlijk wordt geclaimd door de overheid van de Verenigde Staten zoekt en toepast, zijn deze gegevens een "commercieel item" zoals deze term is gedefinieerd in 48 C.F.R. ("FAR") 2.101, in licentie gegeven in overeenstemming met deze Voorwaarden voor eindgebruikers, en elke kopie van de gegevens die werden geleverd of anderszins aangeboden, zal worden gemarkeerd of ingebed zoals van toepassing met de volgende "Kennisgeving van gebruik" en worden behandeld in overeenstemming met deze kennisgeving:

Klantinformatie

KENNISGEVING VAN GEBRUIK

NAAM VAN CONTRACTANT (FABRIKANT/LEVERANCIER): HERE

ADRES VAN CONTRACTANT (FABRIKANT/LEVERANCIER): p/a Nokia, 425 West Randolph Street, Chicago, Illinois 60606

Deze Gegevens zijn een commercieel item zoals gedefinieerd in FAR 2.101 en onderhevig aan deze Voorwaarden voor eindgebruikers waaronder deze Gegevens zijn verstrekt.

© 1987 – 2014 HERE – Alle rechten voorbehouden.

Als de Contracterende partij, federaal overheidsbureau of een federale medewerker weigert de legenda hierin te gebruiken, dan moet de Contracterende partij, federaal overheidsbureau of federale medewerker HERE daarvan op de hoogte brengen voordat aanvullende of alternatieve rechten worden gezocht in de Gegevens.

I. Gebieden in de VS/Canada

A. Gegevens van de Verenigde Staten. De Voorwaarden voor eindgebruikers voor elke Toepassing die Gegevens bevat voor de Verenigde Staten, zullen de volgende kennisgevingen bevatten:

“HERE heeft een niet-exclusieve licentie van de United States Postal Service® om ZIP+4® informatie te publiceren en verkopen.”

“©United States Postal Service® 20XX. Prijzen zijn niet vastgelegd, geregeld of goedgekeurd door de United States Postal Service®. De volgende handelsmerken en registraties zijn eigendom van de USPS: United States Postal Service, USPS en ZIP+4.”

B. Gegevens van Canada. De volgende bepalingen gelden voor de Gegevens van Canada, die gegevens kunnen bevatten of weergeven van andere licentiehouders (“Gegevens van derden”), waaronder: Her Majesty the Queen in Right of Canada, (“Her Majesty”) Canada Post Corporation (“Canada Post”) en het Department of Natural Resources of Canada (“NRCan”).

1. Disclaimer en beperking - Klant gaat ermee akkoord dat zijn gebruik van Gegevens van derden onderhevig is aan de volgende bepalingen:

a. Disclaimer - De Gegevens van derden worden in licentie gegeven “zoals ze zijn”. De licentiehouders van dergelijke gegevens, waaronder Her Majesty, Canada Post en NRCan, geven geen enkele soort garanties of voorstellingen met betrekking tot dergelijke gegevens,

Klantinformatie

noch expliciet, noch impliciet, voortvloeiend uit de wet of anderszins, inclusief maar niet beperkt tot, doeltreffendheid, volledigheid, nauwkeurigheid of geschiktheid voor een bepaald doel.

b. Beperking van aansprakelijkheid: de licentiehouders van Gegevens van derden, waaronder Her Majesty, Canada Post en NRCan, zullen niet aansprakelijk zijn: (i) met betrekking tot elke eis, vordering of actie, ongeacht de aard van de oorzaak van de eis, vordering of actie, waarbij verlies, verwondingen of schade, direct of indirect, wordt beweerd als gevolg van het gebruik of bezit van deze Gegevens; of (ii) op welke wijze dan ook voor verlies van omzet of contracten of voor eventuele gevolgschade die ontstaat door enig defect in de Gegevens.

2. Copyrightinformatie: met betrekking tot elke kopie van alle of een gedeelte van de Gegevens voor het gebied van Canada, zal de Klant duidelijk zichtbaar de volgende copyrightinformatie aanbrengen op ten minste een van de volgende zaken: (i) het label voor het opslagmedium van de kopie; (ii) de verpakking van de kopie; (iii) overige materialen die samen met de kopie worden verpakt, zoals gebruikershandleidingen of licentieovereenkomsten voor eindgebruikers: "Deze gegevens omvatten informatie die is verkregen met toestemming van Canadese autoriteiten, waaronder: © Her Majesty the Queen in Right of Canada, © Queen's Printer for Ontario, © Canada Post Corporation, GeoBase®, © The Department of Natural Resources Canada. Alle rechten voorbehouden."

3. Voorwaarden voor eindgebruikers: tenzij anders overeengekomen door de partijen, met betrekking tot het verstrekken van elk gedeelte van de Gegevens voor het gebied van Canada aan eindgebruikers waar volgens deze overeenkomst toestemming voor is gegeven, zal de Klant dergelijke Eindgebruikers op een redelijke opvallende wijze voorzien van voorwaarden (uiteengezet in andere bepalingen voor eindgebruikers die volgens de Overeenkomst moeten worden verstrekt of die anderszins kunnen worden verstrekt door de Klant) waarin de volgende bepalingen zijn opgenomen namens de licentiehouders van Gegevens van derden, waaronder Her Majesty, Canada Post en NRCan:

De Gegevens kunnen gegevens bevatten of weergeven van licentiehouders, waaronder: Her Majesty the Queen in Right of Canada, ("Her Majesty") Canada Post Corporation ("Canada Post") en het Department of Natural Resources of Canada ("NRCan"). Dergelijke gegevens worden in licentie gegeven "zoals ze zijn". De licentiehouders, waaronder Her Majesty, Canada Post en NRCan, geven geen enkele soort garanties of voorstellingen met betrekking tot dergelijke gegevens, noch expliciet, noch impliciet, voortvloeiend uit de wet of anderszins, inclusief maar niet beperkt tot, doeltreffendheid, volledigheid, nauwkeurigheid of geschiktheid voor een bepaald doel. De licentiehouders, waaronder Her Majesty, Canada Post en NRCan, zullen niet aansprakelijk zijn met betrekking tot elke eis, vordering of actie, ongeacht de aard van de oorzaak van de eis, vordering of actie, waarbij verlies, verwondingen of schade, direct of indirect, wordt beweerd als gevolg

Klantinformatie

van het gebruik of bezit van de Gegevens. De licentiehouders, waaronder Her Majesty, Canada Post en NRCan, zullen niet aansprakelijk zijn op welke wijze dan ook voor verlies van omzet of contracten of voor eventuele gevolgschade die ontstaat door enig defect in de Gegevens.

De eindgebruiker zal licentiehouders, waaronder Her Majesty, Canada Post en NRCan, en hun directie, werknemers en vertegenwoordigers schadeloos stellen en niet aansprakelijk stellen voor elke eis, vordering of actie, ongeacht de aard van de oorzaak van de eis, vordering of actie, waarbij verlies, kosten, uitgaven, schade of verwondingen (waaronder dodelijk letsel) worden beweerd als gevolg van het gebruik of bezit van de Gegevens.

4. Aanvullende bepalingen: de voorwaarden die in dit gedeelte worden vermeld, gelden als aanvulling op alle rechten en verplichten van de partijen volgens de overeenkomst. Voor zover eventuele bepalingen in dit gedeelte niet overeenkomen met of tegenstrijdig zijn met andere bepalingen van de overeenkomst, gelden de bepalingen van dit gedeelte als doorslaggevend.

II. Mexico. De volgende bepaling geldt voor de Gegevens voor Mexico, die bepaalde Gegevens omvatten van het Instituto Nacional de Estadística y Geografía (“INEGI”):

A. Elke en alle kopieën van de Gegevens en/of verpakkingen die Gegevens bevatten voor Mexico, zullen de volgende kennisgeving bevatten: “Fuente: INEGI (Instituto Nacional de Estadística y Geografía)”

III. Gebieden in Latijns-Amerika

A. Kennisgevingen van derden. Alle kopieën van de Gegevens en/of daaraan gerelateerde verpakkingen zullen gegevens bevatten van de desbetreffende Kennisgevingen van derden, zoals hieronder uiteengezet en beschreven corresponderend met het gebied (of het gedeelte daarvan) dat in een dergelijke kopie is opgenomen:

Gebied	Kennisgeving
Argentinië	IGN “INSTITUTO GEOGRAFICO NACIONAL ARGENTINO”
Ecuador	“INSTITUTO GEOGRAFICO MILITAR DEL ECUADOR AUTORIZACION N° IGM-2011-01- PCO-01 DEL 25 DE ENERO DE 2011” “source: © IGN 2009 - BD TOPO ®”
Guadeloupe, Frans-Guyana en Martinique Mexico	“Fuente: INEGI (Instituto Nacional de Estadística y Geografía)”

IV. Gebieden in het Midden-Oosten

A. Kennisgevingen van derden. Alle kopieën van de Gegevens en/of daaraan gerelateerde verpakkingen zullen gegevens bevatten van de desbetreffende Kennisgevingen van derden, zoals hieronder uiteengezet en beschreven corresponderend met het gebied (of het gedeelte daarvan) dat in een dergelijke kopie is opgenomen:

Land	Kennisgeving
Jordanië	“© Royal Jordanian Geographic Centre”. De voorgaande vereiste kennisgeving voor Gegevens in Jordanië maakt materieel deel uit van de Overeenkomst. Als de Klant of diens gemachtigde licentiehouders (indien van toepassing) niet aan dergelijke vereiste voldoen, heeft HERE het recht de licentie van de Klant te beëindigen met betrekking tot Gegevens in Jordanië.

B. Gegevens van Jordanië. De Klant en diens rechtmatige sublicentiehouders (indien aanwezig) hebben geen toestemming om de database van HERE met gegevens van het land Jordanië (“Gegevens van Jordanië”) in licentie te geven en/of op andere wijze te verdelen voor gebruik in zakelijke toepassingen voor (i) niet-Jordanese entiteiten voor het gebruik van de gegevens van Jordanië, uitsluitend in Jordanië, of (ii) klanten woonachtig in Jordanië. Daarnaast zijn de Klant, diens rechtmatige sublicentiehouders (indien aanwezig) en eindgebruikers uitgesloten van het gebruik van Gegevens van Jordanië in zakelijke toepassingen indien een dergelijke partij (i) een niet-Jordanese entiteit is die de Gegevens van Jordanië uitsluitend in Jordanië gebruikt, of (ii)

een klant is die woonachtig is in Jordanië. Voor toepassing van het voorgaande betekenen “zakelijke toepassingen” toepassingen voor geomarketing, GIS-toepassingen, mobiele toepassingen voor bedrijfsmiddelenbeheer, callcenter-toepassingen, telematicatoepassingen, internettoepassingen van openbare organisaties of voor het bieden van geocoderingsdiensten.

V. Grondgebied Europa

A. Gebruik van bepaalde verkeerscodes in Europa

1. Algemene beperkingen die van toepassing zijn op verkeerscodes. De Klant erkent en gaat ermee akkoord dat in bepaalde landen van gebieden in Europa, de Klant rechtstreeks van externe RDS-TMC-codeleveranciers rechten moet verkrijgen voor de ontvangst en het gebruik van verkeerscodes in de Gegevens en om eindgebruikers transacties te kunnen bezorgen die op welke wijze dan ook zijn afgeleid van of gebaseerd op dergelijke verkeerscodes. Voor dergelijke landen zal HERE de Gegevens waarin verkeerscodes zijn opgenomen, alleen aan de Klant leveren nadat een bewijs van de Klant is ontvangen dat deze dergelijke rechten heeft verkregen.

2. Weergave van legenda van rechten van derden voor België. De Klant zal voor elke transactie die verkeerscodes gebruikt voor België, de volgende kennisgeving aan de Eindgebruiker verstrekken: “Verkeerscodes voor België worden verstrekt door het Ministerie van de Vlaamse Gemeenschap en het Ministère de l'Équipement et des Transports.”

Klantinformatie

B. Papieren kaarten. Met betrekking tot elke licentie die aan de Klant wordt verleend voor het vervaardigen, verkopen of verdelen van papieren kaarten (oftewel een kaart die is aangebracht op een papier of een met papier vergelijkbaar medium): (a) een dergelijke licentie met betrekking tot de gegevens van het gebied van Groot-Brittannië geldt op voorwaarde dat de Klant een afzonderlijke schriftelijke overeenkomst met de Ordnance Survey ("OS") aangaat en naleeft voor het vervaardigen en verkopen van papieren kaarten, dat de klant de OS betaalt voor elke en alle geldende royalties voor papieren kaarten, en dat de Klant voldoet aan de vereisten van de OS voor copyrightinformatie; (b) een dergelijke licentie voor het verkopen of op andere wijze tegen betaling verdelen van Gegevens van het gebied van Tsjechië geldt op voorwaarde dat de Klant vooraf schriftelijke toestemming heeft verkregen van Kartografie a.s.; (c) een dergelijke licentie voor het verkopen of op andere wijze verdelen van Gegevens van het gebied van Zwitserland geldt op voorwaarde dat de Klant een vergunning heeft verkregen van het Bundesamt für Landestopografie van Zwitserland; (d) het gebruik door de Klant van Gegevens van het gebied van Frankrijk voor het vervaardigen van papieren kaarten met een schaal tussen 1:5.000 en 1:250.000 is uitgesloten; en (e) het gebruik door de Klant van Gegevens voor het vervaardigen, verkopen of verdelen van papieren kaarten die voor wat betreft inhoud en specifiek gebruik van kleuren, symbolen en schaalverdelingen hetzelfde zijn als of wezenlijk vergelijkbaar zijn met papieren kaarten die worden uitgegeven door de Europese nationale agentschappen voor cartografie, waaronder maar niet beperkt tot het Landervermessungämter van Duits-

land, de Topografische Dienst van Nederland, het Nationaal Geografisch Instituut van België, het Bundesamt für Landestopografie van Zwitserland, het Bundesamt für Eich- und Vermessungswesen van Oostenrijk en de National Land Survey van Zweden, is uitgesloten.

C. Naleving van OS-bepalingen. Zonder beperking van gedeelte IV(B) hierboven, met betrekking tot de Gegevens van het gebied van Groot-Brittannië, erkent de Klant en stemt de Klant ermee in dat de Ordnance Survey ("OS") direct op de klant gerichte actie mag ondernemen om naleving af te dwingen van de OS-copyrightinformatie (zie gedeelte IV(D) hieronder) en de voorwaarden voor papieren kaarten (zie gedeelte IV(B) hierboven) die in deze overeenkomst zijn opgenomen.

D. Kennisgevingen van derden. Alle kopieën van de Gegevens en/of daaraan gerelateerde verpakkingen zullen gegevens bevatten van de desbetreffende Kennisgevingen van derden, zoals hieronder uiteengezet en beschreven corresponderend met het gebied (of het gedeelte daarvan) dat in een dergelijke kopie is opgenomen:

Land(en)	Kennisgeving
Oostenrijk	"© Bundesamt für Eich- und Vermessungswesen"
Kroatië Cyprus, Estland, Letland, Litouwen, Moldavië, Polen, Slovenië en/ of Oekraïne	"© EuroGeographics"
Frankrijk	"source: © IGN 2009 – BD TOPO ®"

Klantinformatie

Duitsland "Die Grundlagendaten wurden mit Genehmigung der zuständigen Behörden entnommen"

Groot-Brittannië "Contains Ordnance Survey data © Crown copyright and database right 2010 Contains Royal Mail data © Royal Mail copyright and database right 2010"

Griekenland "Copyright Geomatics Ltd."

Hongarije "Copyright © 2003; Top-Map Ltd."

Italië "La Banca Dati Italiana è stata prodotta usando quale riferimento anche cartografia numerica ed al tratto prodotta e fornita dalla Regione Toscana."

Noorwegen "Copyright © 2000; Norwegian Mapping Authority"

Portugal "Source: IgeoE – Portugal"

Spanje "Información geográfica propiedad del CNIG"

Zweden "Based upon electronic data © National Land Survey Sweden."

Zwitserland "Topografische Grundlage: © Bundesamt für Landestopographie."

E. Verdeling in betreffende landen. De Klant erkent dat HERE geen toestemming heeft verkregen voor het verdelen van kaartgegevens van de volgende landen in desbetreffende landen: Albanië, Kirgizië, Moldavië, Oezbekistan en Wit-Rusland. HERE kan deze lijst van

tijd tot tijd bijwerken. De licentierechten die aan de Klant worden verleend onder deze overeenkomst met betrekking tot de Gegevens voor dergelijke landen gelden onder voorwaarde dat de Klant voldoet aan alle geldende wetten en regelgevingen, waaronder, maar niet beperkt tot, eventuele vereiste licenties of goedkeuringen om de toepassing waarin dergelijke gegevens zijn opgenomen, te verdelen in de desbetreffende landen.

VI. Gebieden in Australië

A. Kennisgevingen van derden. Alle kopieën van de Gegevens en/of daaraan gerelateerde verpakkingen zullen gegevens bevatten van de desbetreffende Kennisgevingen van derden, zoals hieronder uiteengezet en beschreven corresponderend met het gebied (of het gedeelte daarvan) dat in een dergelijke kopie is opgenomen:

Copyright. Based on data provided under license from PSMA Australia Limited (www.pasma.com.au). Product bevat gegevens met © 20XX Telstra Corporation Limited, GM Holden Limited, Intelomatics Australia Pty Ltd en Continental Pty Ltd.

B. Kennisgevingen van derden voor Australië. Naast het voorgaande zullen de voorwaarden voor eindgebruikers voor elke toepassing waarin RDS-TMC-verkeerscodes voor Australië zijn opgenomen, de volgende kennisgeving bevatten: "Product incorporates traffic location codes which is © 20XX Telstra Corporation Limited and its licensors."

Onthulling telematica voertuignetwerkdruager AT&T

IN DIT DEEL BETEKEN EINDGEBRUIKER U EN UW ERFGENAMEN, EXECUTEURS, WETTELIJKE PERSOONLIJKE VERTEGENWOORDIGERS EN TOEGESTANE GEMACHTIGDEN. IN DIT DEEL OMVAT "ONDERLIGGENDE DRAADLOZE SERVICEDRAGER" DIENS PARTNERS EN ONDERAANNEMERS EN HUN RESPECTIEVELIJKE VERTEGENWOORDIGERS, DIRECTEURS, WERKNEMERS, OPVOLGERS EN GEVOLMACHTIGDEN. DE EINDGEBRUIKER HEEFT GEEN CONTRACTUELE RELATIE MET DE ONDERLIGGENDE DRAADLOZE SERVICEDRAGER EN DE EINDGEBRUIKER IS GEEN DERDE PARTIJ DIE DE BEGUNSTIGDE VAN ENIGE OVEREENKOMST TUSSEN FORD EN DE ONDERLIGGENDE DRAGER. DE EINDGEBRUIKER BEGRIJPT EN GAAT ERMEE AKKOORD DAT DE ONDERLIGGENDE DRAGER GEEN JURIDISCHE, BILLIJKE OF ANDERE AANSPRAKELIJKHEID TEN AANZIEN VAN DE EINDGEBRUIKER HEEFT. IN ELK GEVAL, ONGEACHT DE VORM VAN DE ACTIE, VOOR CONTRACTBREUK, GARANTIE, NALATIGHEID, STRIKTE AANSPRAKELIJKHEID DOOR EEN ONRECHTMATIGE DAAD OF ANDERSZINS, IS DE EXCLUSIEVE OPLOSSING VAN DE EINDGEBRUIKER VOOR ENIGE VORDERINGEN MET BETREKKING TOT DEZE OVEREENKOMST, VOOR OM HET EVEN WELKE CLAUSULE, INCLUSIEF MAAR NIET BEPERKT TOT ENIG DEFECT OF ONDERBREKING VAN DE DIENSTVERLENING DIE HIERONDER WORDT VERSTREKT, BEPERKT TOT DE BETALING VAN EEN SCHADEVERGOEDING VOOR EEN BEDRAG DAT HET DOOR DE

EINDGEBRUIKER BETAALDE BEDRAG VOOR DE DIENSTVERLENING GEDURENDE DE TWEE MAANDEN VOORAFGAAND AAN DE DATUM WAAROP DE VORDERING WERD GEMAAKT, NIET OVERSCHRIJDT.

(ii) DE EINDGEBRUIKER GAAT ERMEE AKKOORD DE ONDERLIGGENDE DRAADLOZE SERVICEDRAGER EN DIENS VERTEGENWOORDIGERS, WERKNEMERS EN AGENTEN SCHADELOOS TE STELLEN EN NIET AANSPRAKELIJK TE STELLEN TEGEN ALLE VORDERINGEN, INCLUSIEF EN NIET BEPERKT TOT VORDERINGEN VOOR LASTER, SMAAD OF ENIGE EIGENDOMSSCHADE, PERSOONLIJKE OF DODELIJKE VERWONDINGEN DIE OP ENIGE MANIER ZIJN VEROORZAAKT, DIRECT OF INDIRECT, MET BETREKKING TOT DEZE OVEREENKOMST OF HET GEBRUIK, NIET-GBRUIK OF ONMOGELIJKHEID VAN GEBRUIK VAN HET APPARAAT BEHALVE INDIEN DE VORDERINGEN HET RESULTAAT ZIJN VAN GROVE NALATIGHEID OF OPZETTELIJK WANGEDRAG VAN DE ONDERLIGGENDE DRAGER. DEZE SCHADELOOSSTELLING BLIJFT VAN KRACHT NA DE BEËINDIGING VAN DE OVEREENKOMST.

(iii) DE EINDGEBRUIKER HEEFT GEEN EIGENDOMSRECHT OP EEN NUMMER DAT IS TOEGEWEEZEN AAN HET APPARAAT.

(iv) DE EINDGEBRUIKER BEGRIJPT DAT FORD EN DE ONDERLIGGENDE DRAGER DE VEILIGHEID VAN DRAADLOZE TRANSMISSIES NIET KUNNEN GARANDEREN, EN NIET AANSPRAKELIJK ZULLEN ZIJN VOOR ENIG GEBREK AAN VEILIGHEID MET BETREKKING TOT HET GEBRUIK VAN DE SERVICES.

DE SERVICE MAG ALLEEN DOOR [DE EINDGEBRUIKER] WORDEN GEBRUIKT EN DE EINDGEBRUIKER MAG DE SERVICE NIET DOORVERKOPEN AAN EEN ANDERE PARTIJ. DE EINDGEBRUIKER BEGRIJPT DAT DE ONDERLIGGENDE DRAGER DE ONONDERBROKEN SERVICE OF DEKKING AAN DE EINDGEBRUIKER NIET GARANDEERT. DE ONDERLIGGENDE DRAGER BIEDT GEEN GARANTIE DAT EINDGEBRUIKERS VIA DE SERVICE KUNNEN OF ZULLEN WORDEN GELOKALISEERD. DE ONDERLIGGENDE DRAGER BIEDT GEEN GARANTIES, UITDRUKKELIJK OF IMPLICIET, VAN VERHANDELBAARHEID OF GESCHIKTHEID VOOR EEN SPECIFIEK DOEL, GESCHIKTHEID OF PRESTATIES MET BETREKKING TOT ENIGE SERVICES OF GOEDEREN, EN AT&T ZAL GEENSZINS AANSPRAKELIJK ZIJN, AL DAN NIET OMWILLE VAN DIENS EIGEN NALATIGHEID, VOOR ENIGE: (A) HANDELING OF OMISSIE VAN EEN DERDE PARTIJ; (B) FOUTEN, OMISSIES, ONDERBREKINGEN, STORINGEN, TRANSMISSIES DIE NIET DOORGAAN, VERTRAGINGEN OF DEFECTEN IN DE SERVICE DIE WORDT GELEVERD DOOR OF VIA DE ONDERLIGGENDE DRAGER; (C) SCHADE OF VERWONDINGEN VEROORZAAKT DOOR OPSCHORTING OF BEÏNDIGING DOOR DE ONDERLIGGENDE DRAGER; OF (D) SCHADE OF VERWONDINGEN VEROORZAAKT DOOR EEN STORING OF VERTRAGING IN HET DOORVERBINDEN VAN EEN OPROEP NAAR ENIGE ENTITEIT, INCLUSIEF 112 OF ENIGE ANDERE NOODHULPDIENSTEN. IN ZOVERRE ALS BIJ WET IS TOEGESTAAN, STELT DE EINDGEBRUIKER DE ONDERLIGGENDE DRAGER VRIJ, SCHADELOOS EN NIET AANSPRAKELIJK TEN AANZIEN VAN EN TEGEN ALLE VORDERINGEN VAN ENIG PERSOON OF ENTITEIT VOOR SCHADE VAN ENIGE AARD DIE OP ENIGE MANIER HET GEVOLG IS VAN OF VERBONDEN IS

AAN, DIRECT OF INDIRECT, SERVICES DIE WORDEN VERSTREKT DOOR DE ONDERLIGGENDE DRAGER OF HET GEBRUIK ERVAN DOOR ENIG PERSOON, INCLUSIEF VORDERINGEN DIE GEHEEL OF GEDEELTELIJK HET GEVOLG ZIJN VAN DE VERMOEDELIJKE NALATIGHEID VAN DE ONDERLIGGENDE DRAGER.

VII. Gebieden in China

Alleen persoonlijk gebruik

U gaat ermee akkoord dat u deze Gegevens in combinatie met [naam van toepassing van de Klant invoegen] alleen gebruikt voor eigen, niet-zakelijke doeleinden waarvoor u een licentie hebt en niet voor dienstenbureaus, timesharing of andere soortgelijke doeleinden. Dientengevolge, maar onderhevig aan de beperkingen zoals deze in de volgende paragrafen worden uiteengezet, mag u deze Gegevens uitsluitend kopiëren voor zover dat nodig is voor uw eigen gebruik om ze (i) te bekijken en (ii) op te slaan, op voorwaarde dat u geen weergegeven copyrightinformatie verwijdert en de Gegevens op geen enkele wijze aanpast. U gaat akkoord met het niet anderszins reproduceren, kopiëren, modificeren, decompileren, demonteren of reconstrueren van enig gedeelte van deze Gegevens en u mag deze niet overdragen of verdelen in elke vorm of voor elk doel dan ook, behalve voor zover toegestaan door dwingend recht.

Beperkingen

Behalve indien u specifiek een licentie hebt gekregen van NAV2, en zonder beperking van de voorgaande paragraaf, mag u (a) deze Gegevens niet gebruiken met producten, systemen of toepassingen die zijn geïnstalleerd of anderszins verbonden met of in communicatie staan met voertuigen die in staat zijn tot voertuignavigatie, positionering, dispatch,

routegeleiding in realtime, wagenparkbeheer of soortgelijke toepassingen; of (b) niet met of in communicatie staan met, inclusief zonder beperking, mobiele telefoons, palmtops en draagbare computers, piepers en PDA's. U gaat ermee akkoord om te stoppen met het gebruik van deze Gegevens indien u niet voldoet aan deze bepalingen en voorwaarden.

Beperkte garantie

NAV2 garandeert dat (a) de Gegevens in hoofdzak zullen functioneren conform de begeleidende geschreven materialen gedurende een periode van negentig (90) dagen vanaf de ontvangstdatum en dat (b) eventuele ondersteuningsdiensten die door NAV2 worden geboden, wezenlijk overeen zullen stemmen met de geldende geschreven materialen die door NAV2 aan u worden verstrekt en dat de ondersteuningstechnici van NAV2 inspanningen zullen leveren om eventuele problemen te verhelpen voor zover deze inspanningen economisch redelijk genoemd kunnen worden.

Rechtsmiddelen voor klanten

De volledige aansprakelijkheid van NAV2 en diens leveranciers en uw enige rechtsmiddel is, naar eigen inzicht van NAV2 te bepalen, ofwel (a) een retourbetaling van de betaalde prijs, mits er een prijs is betaald, of (b) reparatie of vervanging van de Gegevens die niet voldoen aan de Beperkte garantie van NAV2 en die worden geretourneerd aan NAV2 met een kopie van uw ontvangst. De Beperkte garantie is ongeldig indien de Gegevens defect zijn door een ongeluk, misbruik of verkeerd gebruik. Voor alle vervangende Gegevens geldt een garantie gedurende de resterende periode van de oorspronkelijke garantieperiode of dertig (30) dagen; in dit geval geldt de periode

die nog het langst duurt. Geen van deze oplossingen of andere diensten voor productondersteuning die worden aangeboden door NAV2, zijn beschikbaar zonder bewijs van aankoop van een erkende internationale bron.

Geen andere garantie:

BEHALVE VOOR DE BEPERKTE GARANTIE DIE HIERBOVEN IS UIETEENGEZET EN VOOR ZOVER TOEGESTAAN ONDER TOEPASSELIJK RECHT, WIJZEN NAV2 EN DIENS LICENTIEHOUDERS (INCLUSIEF HUN LICENTIEHOUDERS EN LEVERANCIERS) ELKE GARANTIE, EXPLICIET OF IMPLICIET, VAN KWALITEIT, PRESTATIES, VERKOOPBAARHEID, GESCHIKTHEID VOOR EEN BEPAALD DOEL, EIGENDOM OF NIET-INBREUK AF. Bepaalde garantie-uitsluitingen zijn niet toegestaan volgens toepasselijke wetgeving, de bovenstaande uitsluiting geldt in geval van tegenstrijdige wetgeving daarom mogelijk niet voor u.

Beperkte aansprakelijkheid:

VOOR ZOVER TOEGESTAAN ONDER TOEPASSELIJK RECHT, ZULLEN NAV2 EN DIENS LICENTIEHOUDERS (INCLUSIEF HUN LICENTIEHOUDERS EN LEVERANCIERS) NIET AANSPRAKELIJK WORDEN GESTELD DOOR U VOOR ELKE EIS, VORDERING OF ACTIE, ONGEACHT DE AARD VAN DE OORZAAK VAN DE EIS, VORDERING OF ACTIE, WAARBIJ VERLIES, VERWONDINGEN OF SCHADE, DIRECT OF INDIRECT, WORDT BEWEERD ALS GEVOLG VAN HET GEBRUIK OF HET BEZIT VAN DE INFORMATIE, NOCH VOOR ENIG VERLIES VAN WINSTEN, ZAKEN, OVEREENKOMSTEN OF BESPARINGEN, OF ENIGE ANDERE DIRECTE, INDIRECTE, INCIDENTELE, SPECIALE OF GEVOLGSCHADE ALS GEVOLG VAN UW GEBRUIK VAN OF ONVERMOGEN TOT GEBRUIK VAN DEZE INFORMATIE, ENIG DEFECT IN DEZE INFORMATIE, OF EEN

Klantinformatie

INBREUK OP DEZE ALGEMENE BEPALINGEN, IN EEN ACTIE ONDER OVEREENKOMST OF ONRECHTMATIGE DAAD OF OP BASIS VAN EEN GARANTIE, ZELFS ALS NAV2 OF DIENS LICENTIEHOUDERS WERDEN GEADVISEERD OVER DE MOGELIJKHEID VAN DERGELIJKE SCHADE. IN GEEN ENKEL GEVAL ZAL DE AANSPRAKELIJKHEID VAN NAV2 OF DIENS LEVERANCIERS VOLGENS DEZE OVEREENKOMST DE BETAALDE PRIJS OVERSCHRIJDEN. Bepaalde aansprakelijkheidsuitsluitingen zijn niet toegestaan volgens de toepasselijke wetgeving, de bovenstaande uitsluiting geldt in geval van tegenstrijdige wetgeving daarom mogelijk niet voor u.

Exportregeling

U gaat ermee akkoord geen enkel deel van de Gegevens die aan u zijn verstrekt, of een direct product daarvan ergens vandaan te exporteren, behalve in overeenstemming met, en met alle vereiste licenties en goedkeuringen onder, toepasselijke exportwetgeving, -regels en -regelgeving.

Bescherming van intellectuele eigendom

De Gegevens zijn eigendom van NAV2 of diens leveranciers en worden beschermd door toepasselijke auteursrechten en andere wetten en verdragen inzake intellectueel eigendom. De Gegevens worden uitsluitend verstrekt op basis van een licentie voor gebruik, niet voor verkoop.

Volledige overeenkomst

Deze algemene bepalingen vormen de volledige overeenkomst tussen NAV2 (en diens licentiehouders, inclusief hun licentiehouders en leveranciers) en uzelf met betrekking tot het onderwerp van deze overeenkomst, en heeft in zijn geheel voorrang op alle schriftelijke of mondelinge overeenkomsten die er zouden bestaan tussen ons met betrekking tot het onderwerp.

Geldende wetgeving.

De bovenstaande algemene bepalingen worden bepaald door de wetten van de Volksrepubliek China, zonder aanleiding te geven tot (i) de bepalingen voor conflictregels, of (ii) de Conventie van de Verenigde Naties voor Contracten voor de internationale verkoop van goederen, die expliciet is uitgesloten. Elk geschil dat ontstaat door of in verband met de Gegevens die u volgens deze overeenkomst worden verstrekt, zal ter arbitrage worden voorgelegd aan de Shanghai International Economic and Trade Arbitration Commission.

Gracenote® Copyright

Cd- en muziekgerelateerde gegevens van Gracenote, Inc., copyright©

2000-2007 Gracenote. Gracenote Software, copyright © 2000-2007 Gracenote. Dit product en deze service kunnen over een of meer van de volgende V.S. octrooien 5,987,525; 6,061,680; 6,154,773; 6,161,132; 6,230,192; 6,230,207; 6,240,459; 6,330,593 en andere uitgegeven of uitstaande octrooien beschikken. Sommige diensten verstrekt onder licentie van Open Globe, Inc. voor V.S. octrooi 6,304,523.

Klantinformatie

Gracenote en CDDB zijn geregistreerde handelsmerken van Gracenote. Het Gracenote logo en logotype, en het "Powered by Gracenote™" logo zijn handelsmerken van Gracenote.

Gracenote® Licentieovereenkomst voor eindgebruikers (EULA)

Dit apparaat bevat software van Gracenote, Inc., 2000 Powell Street Emeryville, California 94608 ("Gracenote").

Met de software van Gracenote (de "Gracenote Software") kan dit apparaat een identificatie van cd en muziekbestanden uitvoeren en muziekgerelateerde informatie verkrijgen, met inbegrip van naam, artiest, nummer en titelinformatie ("Gracenote Gegevens"), van online servers ("Gracenote Servers"), en andere functies vervullen. U mag Gracenote Gegevens uitsluitend gebruiken met behulp van de beoogde functies voor Eindgebruikers van dit apparaat. Dit apparaat bevat mogelijk inhoud die behoort tot de aanbieders van Gracenote. Indien dit het geval is, gelden alle hierin uiteengezette beperkingen met betrekking tot Gracenote Gegevens ook voor dergelijke inhoud en hebben dergelijke inhoudaanbieders het recht op alle hierin uiteengezette voordelen en beveiligingen beschikbaar voor Gracenote. U gaat ermee akkoord dat u de inhoud van Gracenote ("Gracenote Inhoud"), Gracenote Gegevens, de Gracenote Software en Gracenote Servers uitsluitend gebruikt voor uw eigen persoonlijk, niet-commercieel gebruik. U gaat ermee akkoord geen Gracenote Inhoud, Gracenote Software of Gracenote Gegevens (behalve in een Tag die is gekoppeld aan een muziekbestand) toe te wijzen, te kopiëren, over te dragen of te verzenden naar derden. U GAAT

ERMEE AKKOORD GEEN GRACENOTE INHOUD, GRACENOTE GEGEVENS, DE GRACENOTE SOFTWARE, OF GRACENOTE SERVERS TE GEBRUIKEN OF EXPLOITEREN, BEHALVE ZOALS HIERIN UITDRUKKELIJK IS TOEGESTAAN.

U gaat ermee akkoord dat uw niet-exclusieve licenties voor het gebruik van Gracenote Inhoud, Gracenote Gegevens, de Gracenote Software en Gracenote Servers worden beëindigd als u deze beperkingen schendt. U gaat ermee akkoord dat indien uw licenties beëindigd worden, u alle gebruik van Gracenote Inhoud, Gracenote Gegevens, de Gracenote Software en Gracenote Servers staakt.

Gracenote behoudt alle rechten voor in respectievelijk Gracenote Gegevens, de Gracenote Software, en de Gracenote Servers en Gracenote Inhoud, met inbegrip van alle eigendomsrechten. Onder geen beding is Gracenote aansprakelijk voor betalingen aan u voor informatie die u verstrekt, met inbegrip van auteursrechtelijk beschermd materiaal of muziekbestandinformatie. U gaat ermee akkoord dat Gracenote haar betreffende rechten, gezamenlijk of afzonderlijk, onder deze overeenkomst rechtstreeks in de naam van elk bedrijf tegen u kan afdwingen.

Gracenote gebruikt een unieke ID voor het bijhouden van vragen voor statistische doeleinden. Het doel van een willekeurig toegewezen numerieke ID is om Gracenote het aantal vragen te laten tellen zonder iets te weten over wie u bent. Zie de website www.gracenote.com voor meer informatie en het Gracenote Privacybeleid.

DE GRACENOTE SOFTWARE, ELK ITEM VAN GRACENOTE GEGEVENS EN DE GRACENOTE INHOUD WORDEN "AS IS" (ZOALS VERSTREKT) AAN U IN LICENTIE GEGEVEN. GRACENOTE GEEFT OOK GEEN VERKLARINGEN OF GARANTIES,

EXPLICIET OF IMPLICIET, MET BETREKKING TOT DE NAUWKEURIGHEID GRACENOTE GEGEVENS VAN DE GRACENOTE SERVERS OF GRACENOTE INHOUD. GRACENOTE, COLLECTIEF EN AFZONDERLIJK, BEHOUDT ZICH HET RECHT VOOR GEGEVENS EN/OF INHOUD VAN DE BETREFFENDE SERVERS VAN DE BEDRIJVEN TE VERWIJDEREN OF, IN HET GEVAL VAN GRACENOTE, GEGEVENS CATEGORIEËN TE WIJZIGEN OM REDENEN DIE GRACENOTE VOLDOENDE ACHT. ER WORDT GEEN GARANTIE GEGEVEN DAT GRACENOTE INHOUD OF DE GRACENOTE SOFTWARE OF GRACENOTE SERVERS FOUTVRIJ ZIJN OF DAT DE WERKING VAN DE GRACENOTE SOFTWARE OF GRACENOTE SERVERS ONONDERBROKEN IS. GRACENOTE IS NIET VERPLICHT OM U TE VOORZIEN VAN VERBETERDE OF AANVULLENDE GEGEVENSTYPEN DIE GRACENOTE DESGEWENST IN DE TOEKOMST KAN VERSTREKKEN EN IS VRIJ OM HAAR ONLINE DIENSTEN OP ELK MOMENT TE STOPPEN. GRACENOTE WIJST ALLE GARANTIES AF, EXPLICIET OF IMPLICIET, MET INBEGRIJF VAN MAAR NIET BEPERKT TOT, IMPLICIETE GARANTIES VAN VERKOOPBAARHEID, GESCHIKTHEID VOOR EEN BEPAALD DOEL, TITEL EN NIET-INBREUK. GRACENOTE KAN OOK DE RESULTATEN VERKREGEN DOOR HET GEBRUIK VAN DE GRACENOTE SOFTWARE OF EEN GRACENOTE SERVER GARANDEREN. IN GEEN GEVAL IS GRACENOTE AANSPRAKELIJK VOOR ENIGE GEVOLGSCHADE OF INCIDENTELE SCHADE OF VOOR GEDERFDE WINST OF VERLOREN INKOMSTEN VOOR WELKE REDEN DAN OOK. © Gracenote 2007.

Grondgebied van Taiwan

Volgens de 'Technische specificaties voor laagvermogen radiofrequentieapparatuur' geformuleerd door het National Communications and Communication Committee van de Executive Yuan: 3.8.2. Voor laagvermogen radiofrequentieapparatuur waarvoor het verificatiecertificaat is verkregen, mag het bedrijf, de onderneming of de gebruiker de frequentie niet wijzigen, het vermogen niet verhogen en de eigenschappen en functies van het oorspronkelijke ontwerp niet wijzigen zonder toestemming.

Het gebruik van laagvermogen radiofrequentieapparatuur mag de veiligheid van vluchten niet in gevaar brengen en wettelijke communicatie niet belemmeren: wanneer het systeem interferentie detecteert, moet men onmiddellijk stoppen met het gebruik ervan totdat er geen interferentie meer aanwezig is.

De bovengenoemde wettelijke communicatie verwijst naar het draadloze communicatiesysteem dat wordt gebruikt in overeenstemming met de bepalingen van de Telecommunications Management Law (telecommunicatiebeheerwet). Laagvermogen radiofrequentieapparatuur moet bestand zijn tegen de interferentie van wettelijke communicatiesystemen of industriële, wetenschappelijke en medische radiografische bestralingsapparatuur.

SUNA TRAFFIC CHANNEL – VOORWAARDEN EN BEPALINGEN

Door het SUNA Traffic Channel, SUNA Predictive of andere inhoud of materiaal geleverd door Intelomatics (samen **Producten en/of Services van SUNA**) te activeren, te gebruiken en/of te openen, moet u bepaalde voorwaarden en bepalingen accepteren. Hieronder staat

Klantinformatie

een korte samenvatting van de voorwaarden en bepalingen die voor u van toepassing zijn. Om alle voorwaarden en bepalingen te zien die van toepassing zijn op uw gebruik van Producten en/of Services van SUNA, gaat u naar:

Website
www.sunattraffic.com.au/termsandconditions/

1. Acceptatie

Als u Producten en/of Services van SUNA gebruikt, wordt u geacht de voorwaarden en bepalingen te hebben geaccepteerd en ermee akkoord te zijn gegaan deze na te leven. Deze voorwaarden en bepalingen zijn te vinden op:

Website
www.sunattraffic.com.au/termsandconditions/

2. Intellectueel eigendom

Producten en/of Services van SUNA zijn voor persoonlijk gebruik. U mag de inhoud niet opnemen of doorsturen, noch mag u de inhoud gebruiken samen met enige andere service of apparaat voor verkeersinformatie of routegeleiding die niet is goedgekeurd door Intelomatics. U verwert geen enkel recht van eigendom van enige Intellectuele Eigendomsrechten (inclusief auteursrechten) betreffende de gegevens die worden gebruikt om Producten en/of Services van SUNA te leveren.

3. Correct gebruik

Producten en/of Services van SUNA zijn bedoeld als hulpmiddel voor persoonlijke opvolging en reisplanning, en bieden niet in elke situatie uitgebreide of accurate informatie. Soms kunt u extra vertragingen ervaren als gevolg van het gebruik van

Producten en/of Services van SUNA. U erkent dat deze niet is bedoeld, of geschikt is, voor gebruik in toepassingen waarbij de aankomsttijd of de rijinstructies een invloed kunnen hebben op de veiligheid van personen of uzelf.

4. Gebruik van Producten en Services van SUNA tijdens het rijden

U, en andere geautoriseerde bestuurders van het voertuig waarin Producten en/of Services van SUNA beschikbaar of geïnstalleerd en actief zijn, blijven te allen tijde verantwoordelijk voor het naleven van alle relevante wetten en voorschriften voor veilig rijden. U gaat er in het bijzonder mee akkoord Producten en/of Services van SUNA alleen actief te bedienen wanneer het Voertuig volledig stilstaat en dat op een veilige manier kan worden uitgevoerd.

5. Continuïteit van de service en ontvangst van het SUNA Traffic Channel

We leveren alle redelijkerwijs mogelijke inspanningen om het SUNA Traffic Channel 24 uur per dag, 365 dagen per jaar aan te bieden. Het SUNA Traffic Channel kan soms niet beschikbaar zijn om technische redenen of voor gepland onderhoud. We proberen onderhoud uit te voeren op tijdstippen waarop er weinig verkeer is. We behouden ons het recht voor Producten en/of Services van SUNA te allen tijde in te trekken.

We kunnen ook geen ononderbroken ontvangst van het RDS-TMC-sigitaal van het SUNA Traffic Channel op een specifieke locatie garanderen.

6. Beperking van aansprakelijkheid

Intelomatics (of diens leveranciers of de fabrikant van uw apparaat (de "Leveranciers")) zal niet aansprakelijk zijn ten aanzien van u of enige derde partij voor enige schade, directe, indirecte, incidentele, gevolgschade of andere schade als gevolg van het gebruik of de

Klantinformatie

onmogelijkheid van het gebruik van Producten en/of Services van SUNA, zelfs als Intelomatics of een Leverancier op de hoogte is gebracht van de mogelijkheid van dergelijke schade. U erkent ook dat noch Intelomatics, noch enige andere Leverancier garandeert of garanties biedt met betrekking tot de beschikbaarheid, accuraatheid of volledigheid van Producten en/of Services van SUNA, en in zoverre als bij wet is toegestaan, sluit zowel Intelomatics als elke Leverancier enige garanties uit die anderszins geïmpliceerd zouden kunnen worden door enige lokale of federale wetgeving met betrekking tot Producten en/of Services van SUNA.

7. Opmerking

Deze handleiding is met veel zorg voorbereid. Voortdurende productontwikkeling kan betekenen dat sommige informatie niet helemaal actueel is. De informatie in dit document kan zonder enige kennisgeving worden gewijzigd.

ELEKTROMAGNETISCHE COMPATIBILITEIT



WAARSCHUWING: Plaats voorwerpen niet op of bij de kap van de airbag, aan de zijkant van de rugleuningen van de voorstoelen of de achterbank, of in de delen die in contact kunnen komen met een geactiveerde airbag. Als deze instructies niet worden opgevolgd, neemt de kans op verwondingen tijdens een aanrijding toe.



WAARSCHUWING: Bevestig geen antennekabels aan de bedrading, brandstofleidingen en remleidingen van de auto.



WAARSCHUWING: Houd antenne- en voedingskabels op een afstand van minstens 10 cm van elektronische modules en airbags.

N.B.: We testen certificeren uw auto om te voldoen aan de wetgeving betreffende elektromagnetische compatibiliteit. U dient ervoor te zorgen dat apparatuur die een erkende dealer installeert op uw auto voldoet aan de betreffende lokale wetgeving en andere vereisten. De installatie van sommige achteraf gemonteerde elektronische apparaten kunnen de prestaties reduceren van voertuigfuncties die signalen via radiofrequentie gebruiken, zoals een ontvanger voor radio-uitzendingen, controlesysteem lage bandenspanning, startknop, **Bluetooth®**-verbinding of satellietnavigatie.

N.B.: Eventuele zendapparatuur via radiofrequentie in uw auto (zoals mobiele telefoons en amateurradiozenders) moet voldoen aan de parameters in de volgende afbeeldingen en tabel. We geven geen andere bijzondere voorzieningen of voorwaarden voor het monteren of gebruiken ervan.

Auto/SUV

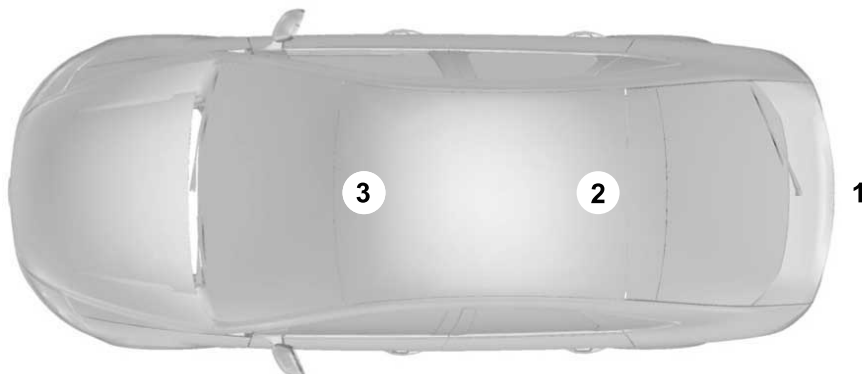

Bijlagen

Bestelwagen



Vrachtwagen

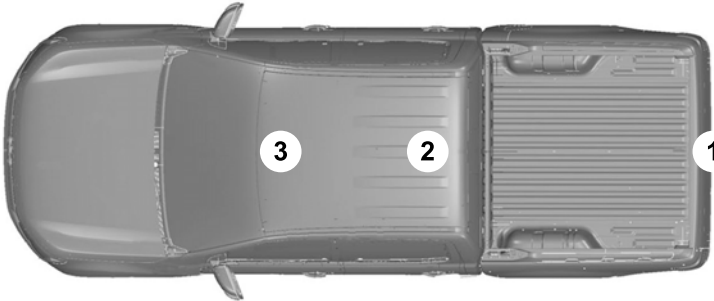

Bijlagen

Frequentieband MHz	Maximum uitgangsvermogen in watt (piek RMS)	Antenneplaatsen
1-30	50	1
50-54	50	2.3
68-88	50	2.3
142-176	50	2.3
380-512	50	2.3
806-870	10	2.3

Index

1

12V-accu.....	402
12 volt accu vervangen.....	403
Beperkingen systeem accubeheer.....	403
De accusensor resetten.....	404
Hoe het systeem voor accubeheer werkt.....	402
Recycling en afdanken van een 12V-accu.....	404
Voorzorgsmaatregelen 12V-accu.....	402
Wat is het systeem voor accubeheer.....	402
12V-accu – problemen oplossen.....	404
12V-accu – informatiemeldingen.....	405
12V-accu – waarschuwingslampen.....	404

A

A/C

Zie: Klimaatregeling - Auto's met: Automatische temperatuurregeling.....	150
Zie: Klimaatregeling - Auto's met: Handbediende temperatuurregeling.....	155
Aanbeveling nieuwe onderdelen.....	500
Aanstekker.....	177
ABS Zie: Remmen.....	247
Achterbank.....	165
Achterklep.....	85
Achterklep – problemen oplossen.....	91
De achterklep openen.....	85
De achterklep sluiten.....	88
Achterklep – problemen oplossen.....	91
Achterklep – informatiemeldingen.....	91
Achterklep – veelgestelde vragen.....	92
Achterklep – waarschuwingslampen.....	91
Achteruitrijcamera.....	265
Instellingen achteruitrijcamera.....	267
Actieve parkeerhulp.....	270
Actieve parkeerhulp – problemen oplossen.....	272
Actieve parkeerhulp in- en uitschakelen.....	270
Actieve parkeerhulp – problemen oplossen.....	272
Actieve parkeerhulp – informatiemeldingen.....	272

Actieve parkeerhulp – veelgestelde vragen.....	272
Adaptieve Cruise Control.....	276
Adaptieve Cruise Control – problemen oplossen.....	291
Assistentie midden rijstrook.....	286
Intelligente Adaptieve Cruise Control - Auto's met: Intelligente adaptieve snelheidsregeling.....	289
Adaptieve Cruise Control automatisch annuleren - Auto's met: Adaptieve snelheidsregeling.....	280
Adaptieve Cruise Control automatisch annuleren - Auto's met: Adaptieve snelheidsregeling met assistentie midden rijstrook.....	280
Adaptieve Cruise Control – problemen oplossen.....	291
Adaptieve Cruise Control – informatiemeldingen.....	291
Adaptieve snelheidsregeling in- en uitschakelen.....	279
Afdekking bagageruimte aanbrengen en verwijderen.....	354
Afmetingen voertuig.....	444
Afneembare stoelhoezen.....	166
Afstands aanduiding.....	335
Afstands aanduiding in- en uitschakelen.....	335
Controlelamp afstands aanduiding.....	335
Wat is de afstands aanduiding.....	335
Afstands waarschuwing.....	336
De gevoeligheid van de afstands waarschuwing afstellen.....	336
Wat is de afstands waarschuwing.....	336
Afstand voor Adaptieve Cruise Control instellen - Auto's met: Adaptieve snelheidsregeling.....	282
Afstand voor Adaptieve Cruise Control instellen - Auto's met: Adaptieve snelheidsregeling met assistentie midden rijstrook.....	283
Airbags.....	50
Airbags – problemen oplossen.....	54
Airbags – problemen oplossen.....	54
Airbags – geluidsignalen.....	54
Airbags – waarschuwingslampen.....	54
Airconditioning.....	476

Index

Airconditioning in- en uitschakelen.....	150
Airconditioning	
Zie: Klimaatregeling - Auto's met:	
Automatische temperatuurregeling	150
Zie: Klimaatregeling - Auto's met:	
Handbediende temperatuurregeling.....	155
Alle interieurverlichting in- en uitschakelen.....	117
Alle MyKeys wissen - Auto's met:	
12,3-inch scherm informatiepaneel/ SYNC 2.5.....	67
Alle MyKeys wissen - Auto's met:	
4,2-inch scherm informatiepaneel/ SYNC 2.5.....	67
Alle MyKeys wissen - Auto's met: SYNC 3.....	67
AM/FM-radio.....	462
Beperkingen AM/FM-radio.....	462
Een AM/FM-radiostation selecteren.....	462
Ankerpunten bagageruimte.....	356
Locatie van de ankerpunten van de bagageruimte.....	356
Voorzorgsmaatregelen ankerpunten bagageruimte.....	356
Ankerpunten voor kinderzitjes.....	40
De bovenste ankerpunten voor kinderzitjes vinden.....	40
De onderste ankerpunten voor kinderzitjes vinden.....	40
Wat zijn de ankerpunten voor kinderzitjes.....	40
Antiblokkeersysteem.....	247
Beperkingen antiblokkeersysteem.....	247
Apps.....	486
Assistentie midden rijstrook.....	286
Assistentie midden rijstrook automatisch annuleren.....	288
Assistentie midden rijstrook in- en uitschakelen.....	287
Beperkingen assistentie midden rijstrook.....	287
Controlelampen assistentie midden rijstrook.....	289
Hoe assistentie midden rijstrook werkt.....	286
Vereisten assistentie midden rijstrook.....	287
Voorzorgsmaatregelen assistentie midden rijstrook.....	286
Waarschuwingen assistentie midden rijstrook.....	288
Assistentie ontwijkend sturen.....	337
Assistentie ontwijkend sturen in- en uitschakelen.....	337
Beperkingen assistentie ontwijkend sturen.....	337
Wat is assistentie ontwijkend sturen.....	337
Audiobron afspelen of pauzeren.....	460
Audioeenheid in- en uitschakelen.....	460
Audiosysteem.....	460
AM/FM-radio.....	462
Digitale audio-uitzending radio.....	463
Auditieve waarschuwing	
Auto-Start-Stop.....	199
Auditieve waarschuwing parkeerrem.....	250
Automatic Emergency Braking.....	336
Automatic Emergency Braking in- en uitschakelen.....	336
Wat is Automatic Emergency Braking.....	336
Automatische grootlichtregeling.....	113
Automatische grootlichtregeling in- en uitschakelen.....	114
Automatische grootlichtregeling onderdrukken.....	115
Beperkingen automatische grootlichtregeling.....	114
Controlelampjes automatische grootlichtregeling.....	115
Hoe automatische grootlichtregeling werkt.....	113
Vereisten automatische grootlichtregeling.....	114
Voorzorgsmaatregelen automatische grootlichtregeling.....	114
Automatische grootlichtregeling – problemen oplossen.....	116
Automatische grootlichtregeling – informatiemeldingen.....	116
Automatische modus.....	152
Automatische modus in- en uitschakelen.....	152
Controlelampjes automatische modus.....	152

Index

Automatische motorstop - Auto's met: Startdrukknop.....	190
De automatische motorstop in- en uitschakelen.....	190
De automatische motorstop uitschakelen.....	191
Hoe automatische motorstop werkt.....	190
Automatische transmissie.....	242
Automatische transmissie – problemen oplossen.....	246
Handmatig schakelen - Auto's met: Schakelflippers.....	243
Inschakelblokkering.....	244
Standen automatische transmissie.....	242
Automatische transmissie – problemen oplossen.....	246
Automatische transmissie – informatiemeldingen.....	246
Automatische uitschakeling bij botsing.....	371
Uw voertuig weer inschakelen.....	371
Voorzorgsmaatregelen automatische uitschakeling bij botsing.....	371
Wat is automatische uitschakeling bij botsing.....	371
Automatisch in- en uitschakelende ruitwissers.....	103
De gevoeligheid van de regensensor afstellen.....	104
Instellingen automatisch inschakelende ruitwissers.....	103
Wat zijn automatisch inschakelende ruitwissers.....	103
Automatisch in- en uitschakelende verlichting.....	110
Instellingen voor automatisch inschakelende koplampen.....	110
Wat zijn automatisch inschakelende koplampen.....	110
Automatisch ontgrendelen.....	78
Automatisch ontgrendelen in- en uitschakelen.....	78
Vereisten automatisch ontgrendelen.....	78
Wat is automatisch ontgrendelen.....	78
Automatisch opnieuw vergrendelen.....	80
Hoe automatisch opnieuw vergrendelen werkt.....	80
Auto-Start-Stop.....	197
Auto-Start-Stop – problemen oplossen.....	199
Instellingen Auto-Start-Stop.....	205
Auto-Start-Stop in- en uitschakelen.....	197
Auto-Start-Stop – problemen oplossen.....	199
Auto-Start-Stop – informatiemeldingen.....	199
Auto-Start-Stop – veelgestelde vragen.....	200
B	
Bagageruimte.....	354
Ankerpunten bagageruimte.....	356
Banden wisselen.....	426
Batterij van verlichte dorpellijst vervangen.....	412
Bekerhouders.....	180
Voorzorgsmaatregelen bekerhouder.....	180
Benzine-deeltjesfilter.....	238
Benzineroefilter – problemen oplossen.....	239
Benzineroefilter – problemen oplossen.....	239
Benzineroefilter – informatiemeldingen.....	239
Benzineroefilter – waarschuwinglampen.....	239
Beperkingen achteruitrijcamera.....	265
Beperkingen Adaptieve Cruise Control.....	277
Beperkingen afstandsbediening.....	58
Beperkingen bij het trekken van een aanhanger.....	361
Beperkingen controlesysteem lage bandenspanning.....	434
Beperkingen herkenning bord maximumsnelheid.....	342
Beperkingen informatiesysteem dode hoek.....	320
Beperkingen launch control.....	415
Beperkingen noodoproepen.....	55
Beperkingen Pre-Collision Assist.....	334
Beperkingen sleutellose toegang.....	81

Index

Beperkingen systeem verlaten rijstrook.....	311
Beperkingen van starten op afstand.....	144
Beperkingen verbonden voertuig.....	455
Beperkingen verkeersbordherkenning.....	345
Beperkingen waarschuwing kruisend verkeer.....	329
Beperkingen waarschuwing spookrijden.....	349
Beperkingen waarschuwingssysteem stoelbezetting achteraan.....	171
Berging.....	371
Het sleeppog plaatsen.....	372
Locatie van het sleeppog.....	372
Toegang tot het sleeppunt achteraan.....	371
Bescherming van het milieu.....	31
Bestuurderswaarschuwing.....	340
Bestuurderswaarschuwing – problemen oplossen.....	341
Bestuurderswaarschuwing in- en uitschakelen - Auto's met: 12,3-inch scherm informatiepaneel.....	341
Bestuurderswaarschuwing in- en uitschakelen - Auto's met: 4,2-inch scherm informatiepaneel.....	341
Bestuurderswaarschuwing – problemen oplossen.....	341
Bestuurderswaarschuwing – informatiemeldingen.....	341
Beveiliging	95
Beveiliging – problemen oplossen.....	98
Instellingen systeem diefstalalarm.....	96
Passief antidiefstalsysteem.....	95
Systeem diefstalalarm.....	95
Beveiliging – problemen oplossen.....	98
Beveiliging – informatiemeldingen.....	98
Beveiliging – veelgestelde vragen.....	99
Beweging van de achterklep stoppen.....	90
Bijlagen.....	537
Binnenspiegel.....	124
Zelfdimmende binnenspiegel.....	124
Bladeren door menu-items.....	461
Blind Spot Assist - Auto's met: Informatiesysteem dode hoek, Auto's zonder: Trekhaak.....	314
Beperkingen Blind Spot Assist.....	315
Controlelampen Blind Spot Assist.....	315
Hoe Blind Spot Assist werkt.....	314
Wat is Blind Spot Assist.....	314
Blind Spot Assist met dekking aanhanger - Auto's met: Informatiesysteem dode hoek/Trekhaak.....	316
Beperkingen Blind Spot Assist met dekking aanhanger.....	317
Controlelampen Blind Spot Assist met dekking aanhanger.....	318
Hoe Blind Spot Assist met dekking aanhanger werkt.....	316
Wat is Blind Spot Assist met dekking aanhanger.....	316
Blokkering schakelaar portiervergrendeling.....	78
Hoe de blokkering schakelaar portiervergrendeling werkt.....	78
Brandstof en tanken.....	213
Brandstof en tanken – problemen oplossen.....	225
Brandstofkwaliteit.....	214
Opraken van de brandstof.....	215
Tanken.....	217
Brandstof en tanken – problemen oplossen.....	225
Brandstof en tanken – informatiemeldingen.....	225
Brandstof en tanken – waarschuwingsslampen.....	225
Brandstofkwaliteit.....	214
De juiste brandstof selecteren.....	214
Wisselen tussen E85 en benzine.....	215
Brandstofmeter.....	130
Beperkingen van de brandstofmeter.....	131
Locatie van de tankklep.....	131
Wat is de brandstofmeter.....	130
Wat is de herinnering laag brandstofpeil.....	131
Wat is de resterende afstand tot tank leeg is.....	131
Brandstofverbruikcijfers - 1.0L EcoBoost™.....	222

Index

Brandstofverbruikcijfers - 1.5L EcoBlue.....	223	Controlelampen herkenning bord maximumsnelheid.....	342
Brandstofverbruikcijfers - 1.5L EcoBoost™.....	224	Controlelampen hybride elektrisch voertuig.....	196
Buitenspiegels.....	125	Controlelampen informatiesysteem dode hoek.....	326
Buitenverlichting.....	108	Controlelampen intelligente snelheidsbegrenzer.....	307
Automatische grootlichtregeling.....	113	Controlelampen passagiersairbag.....	53
Automatische grootlichtregeling – problemen oplossen.....	116	Controlelampen portierslot.....	80
Automatisch in- en uitschakelende verlichting.....	110	Controlelampen snelheidsbegrenzer.....	303
Buitenverlichting.....	111	Controlelampen stand automatische transmissie - Auto's met: Schakelklippers.....	243
Controlelampen buitenverlichting.....	112	Controlelampen stand automatische transmissie - Auto's zonder: Schakelklippers.....	243
Geluidssignaal buitenverlichting.....	113	Controlelampen systeem verlaten rijstrook - Auto's met: 12,3-inch scherm informatiepaneel.....	314
Hoe bochtverlichting werkt.....	111	Controlelampen systeem verlaten rijstrook - Auto's met: 4,2-inch scherm informatiepaneel.....	314
Koplampen.....	108	Controlelampen verkeersbordherkenning.....	346
Koplampen – problemen oplossen.....	109	Controlelampen waarschuwing kruisend verkeer.....	330
Lampen zijmarkering in- en uitschakelen.....	111	Controlelampen waarschuwingssysteem stoelbezetting achteraan.....	172
Mistlampen achter in- of uitschakelen.....	112	Controlelampjes Auto-Start-Stop.....	199
Mistlampen voor in- of uitschakelen.....	112	Controlelampjes Cruise Control.....	275
Richtingaanwijzers in- en uitschakelen.....	111	Controlelampjes draadloze oplader voor accessoires.....	179
C		Controlelampjes launch control.....	415
Camera 180 graden.....	268	Controlelampjes noodoproep.....	56
Camera 180 graden in- en uitschakelen.....	268	Controlelampjes parkeerhulp.....	263
Centraal openen en sluiten.....	120	Controlelampje stabiliteitsregeling - ST.....	257
Centraal openen gebruiken.....	120	Controlelampje tractiecontrole.....	254
Centraal openen in- en uitschakelen.....	121	Controlesysteem lage bandenspanning.....	434
Centraal sluiten gebruiken.....	121	Controlesysteem lage bandenspanning – problemen oplossen.....	436
Centraal sluiten in- en uitschakelen.....	121	Controlesysteem lage bandenspanning – problemen oplossen.....	436
Wat is centraal openen en sluiten.....	120	Controlesysteem lage bandenspanning – informatiemeldingen.....	437
Chassisnummer.....	453		
Chassisnummer.....	453		
Locatie van het chassisnummer.....	453		
Voertuigidentificatieplaatje.....	453		
Conformiteitsverklaring.....	500		
Contactslot.....	182		
Contactslot Zie: Contactslot.....	182		
Controlelampen Adaptieve Cruise Control.....	285		
Controlelampen efficiënte rijmodus.....	300		

Index

Controlesysteem lage bandenspanning – waarschuwinglampen.....	436
Cruise Control.....	274

D

Dakimperiaal.....	352
Laadvermogen van het dakimperiaal.....	352
Vorzorgsmaatregelen van het dakimperiaal.....	352
Dashboard - links stuur.....	33
Dashboard - rechts stuur.....	34
De aansteker gebruiken.....	177
De achterklep openen.....	85
De achterklep openen met de afstandsbediening.....	86
De achterklep openen vanaf de binnenkant.....	85
De achterklep openen vanaf de buitenkant.....	85
De handsfree achterklep openen.....	86
De achterklep sluiten.....	88
De achterklep sluiten met de afstandsbediening.....	89
De achterklep sluiten vanaf de binnenkant.....	88
De achterklep sluiten vanaf de buitenkant.....	88
De handsfree achterklep sluiten.....	89
De achterrautbediening vergrendelen.....	123
De afstandsbediening programmeren.....	62
De alarmknipperlichten in- en uitschakelen.....	368
De audiobron selecteren.....	460
De banden oppompen.....	422
De bandenspanning bekijken - Auto's met: 12,3-inch scherm informatiepaneel.....	435
De bandenspanning bekijken - Auto's met: 4,2-inch scherm informatiepaneel.....	435
De bandenspanning controleren.....	422
De band inspecteren op schade.....	426
De batterij van de afstandsbediening vervangen - Auto's met: Contact met sleutel.....	59
De batterij van de afstandsbediening vervangen - Auto's met: Startdrukknop.....	60
De bedieningselementen van het informatiepaneel gebruiken.....	136
De binnenspiegel handmatig dimmen.....	124
De buitenspiegels afstellen.....	125
De buitenspiegels inklappen - Auto's met: 12,3-inch scherm informatiepaneel/Elektrisch inklapbare buitenspiegels/SYNC 2.5.....	125
De buitenspiegels inklappen - Auto's met: 4,2-inch scherm informatiepaneel/Elektrisch inklapbare buitenspiegels/SYNC 2.5.....	125
De buitenspiegels inklappen - Auto's met: Elektrisch inklapbare buitenspiegels/SYNC 3.....	126
De buitenspiegels inklappen - Auto's met: Handmatig inklapbare buitenspiegels.....	126
De efficiënte rijmodus weergeven - Auto's met: 4,2-inch scherm informatiepaneel.....	299
De helderheid van het dashboard aanpassen.....	117
De individuele tripwaarden resetten.....	142
De ingestelde snelheid onderbreken.....	284
De ingestelde snelheidslimiet doelbewust overschrijden.....	303
De juiste zitpositie innemen.....	159
De klok en datum instellen.....	461
De motorkap openen en sluiten.....	388
De motor opnieuw starten.....	197
De motor starten en stoppen – voorzorgsmaatregelen.....	182
De motor stoppen.....	197
De motor stoppen wanneer het voertuig in beweging is.....	188
De motor stoppen wanneer het voertuig stilstaat.....	187
De parkeerrem vrijzetten.....	250

Index

De portieren bedienen vanaf de binnenkant.....	75
De portieren ontgrendelen en vergrendelen met de centrale vergrendeling.....	75
De portieren bedienen vanaf de buitenkant.....	73
De portieren dubbel vergrendelen met de afstandsbediening.....	74
De portieren dubbel vergrendelen met het sleutelblad.....	74
De portieren individueel ontgrendelen en vergrendelen met het sleutelblad.....	75
De portieren ontgrendelen en vergrendelen met de afstandsbediening.....	73
De portieren ontgrendelen en vergrendelen met het sleutelblad.....	73
De ruiten openen en sluiten.....	120
De ruitenwisserbladen achteraan vervangen.....	105
De ruitenwisserbladen vooraan vervangen.....	105
De set met afdichtmiddel voor banden gebruiken.....	429
De sleutel met kliksysteem openen en sluiten.....	58
De snelheidslimiet instellen.....	302
De snelheidstolerantie voor herkenning bord maximumsnelheid instellen - Auto's met: 12,3-inch scherm informatiepaneel/SYNC 2.5.....	343
De snelheidstolerantie voor herkenning bord maximumsnelheid instellen - Auto's met: 4,2-inch scherm informatiepaneel/SYNC 2.5.....	343
De snelheidstolerantie voor herkenning bord maximumsnelheid instellen - Auto's met: SYNC 3.....	343
De snelheidstolerantie voor verkeersbordherkenning instellen - Auto's met: 12,3-inch scherm informatiepaneel/SYNC 2.5.....	347
De snelheidstolerantie voor verkeersbordherkenning instellen - Auto's met: 4,2-inch scherm informatiepaneel/SYNC 2.5.....	347
De snelheidstolerantie voor verkeersbordherkenning instellen - Auto's met: SYNC 3.....	347
De snelheidswaarschuwing voor verkeersbordherkenning instellen - Auto's met: 12,3-inch scherm informatiepaneel/SYNC 2.5.....	346
De snelheidswaarschuwing voor verkeersbordherkenning instellen - Auto's met: 4,2-inch scherm informatiepaneel/SYNC 2.5.....	346
De snelheidswaarschuwing voor verkeersbordherkenning instellen - Auto's met: SYNC 3.....	347
De tank van het systeem voor selectieve katalysatorreductie vullen.....	230
De tank van het systeem voor selectieve katalysatorreductie vullen aan de pomp bij een tankstation.....	230
De tank van het systeem voor selectieve katalysatorreductie vullen bij koud weer.....	230
De tank van het systeem voor selectieve katalysatorreductie vullen met een draagbare container.....	231
Detectie van obstakels bij achterklep.....	90
De temperatuur instellen.....	151
De tripcomputer configureren.....	142
De tripcomputer resetten.....	142
De veiligheidsgordels vastmaken en losmaken.....	47
De ventilatormotorsnelheid instellen.....	151
De zekeringkast onder de motorkap.....	379
De zekeringen in de zekeringkast onder de motorkap identificeren.....	380
Locatie van de zekeringkast onder de motorkap.....	379
Toegang tot de zekeringkast onder de motorkap.....	379
Dieselroetfilter.....	226
Roetfilter – problemen oplossen.....	227
Digitale audio-uitzending radio.....	463
Beperkingen digitale audio-uitzending radio.....	463
Een radiostation met digitale audio-uitzending selecteren.....	463
Wat is digitale audio-uitzending radio.....	463

Index

Display instrumentenpaneel.....	136
Persoonlijke instellingen.....	137
Draadloze hotspot van de auto.....	458
Wi-Fi Hotspot voertuig – problemen oplossen.....	459
Draadloze oplader voor accessoires.....	178
Draadloze oplader voor accessoires – problemen oplossen.....	179
Draadloze oplader voor accessoires – problemen oplossen.....	179
Draadloze oplader voor accessoires – informatiemeldingen.....	179
Drukknop contactschakelaar.....	183
E	
eCall.....	55
eCall – problemen oplossen.....	57
eCall – problemen oplossen.....	57
eCall – informatiemeldingen.....	57
Eco-coach.....	297
Een aanhanger aansluiten.....	357
Trekhaak.....	357
Een apparaat opladen.....	175
Een draadloos apparaat opladen.....	178
Een draadloze hotspot van de auto creëren.....	458
Een EHBO-koffer opbergen - Auto's met: Mini-reservewiel.....	377
Een EHBO-koffer opbergen - Auto's met: Set tijdelijke mobiliteit, Auto's zonder: Versterker en subwoofer (hoog vermogen).....	377
Een EHBO-koffer opbergen - Auto's met: Set tijdelijke mobiliteit/Versterker en subwoofer (hoog vermogen).....	377
Een lekke band vervangen.....	438
Een menu-item selecteren.....	461
Een rijmodus selecteren - Behalve: ST.....	295
Een rijmodus selecteren - ST.....	295
Een verloren sleutel of afstandsbediening vervangen.....	62
Een voorkeuze instellen.....	460
Een waarschuwingsdriehoek opbergen - Auto's met: Mini-reservewiel.....	378
Een waarschuwingsdriehoek opbergen - Auto's met: Set tijdelijke mobiliteit, Auto's zonder: Versterker en subwoofer (hoog vermogen).....	377
Een waarschuwingsdriehoek opbergen - Auto's met: Set tijdelijke mobiliteit/ Versterker en subwoofer (hoog vermogen).....	378
Een wiel vervangen.....	438
Efficiënte rijmodus.....	299
Ritoverzicht.....	299
Efficiënte rijmodus in- en uitschakelen - Auto's met: 12,3-inch scherm informatiepaneel.....	299
Efficiënte rijmodus in- en uitschakelen - Auto's met: 4,2-inch scherm informatiepaneel.....	299
Elektrische achterklep in- en uitschakelen - Auto's met: 12,3-inch scherm informatiepaneel/SYNC 2.5.....	87
Elektrische achterklep in- en uitschakelen - Auto's met: 4,2-inch scherm informatiepaneel/SYNC 2.5.....	87
Elektrische achterklep in- en uitschakelen - Auto's met: SYNC 3.....	87
Elektromagnetische compatibiliteit.....	537
Entertainment.....	473
Erkenning van copyright op software van derden.....	500
G	
Gebruik op circuit.....	414
Gebruik van deze publicatie.....	21
Gebruik van sneeuwkettingen.....	421
Gebruik van winterbanden.....	421
Gebruik van zomerbanden.....	421
Gegevens boordcomputer.....	142
Gegevens instellingen.....	28
Gegevens mobiel apparaat.....	29
Gegevens noodoproepsysteem - Auto's met: eCall.....	29
Gegevens over gebeurtenissen.....	27
Gegevensprivacy.....	26

Index

Geluidsinstellingen aanpassen.....	461
Geluidssignalen automatische transmissie.....	245
Geluidssignalen brandstof en tanken.....	225
Geluidssignalen intelligente snelheidsbegrenzer.....	307
Geluidssignalen portieren en sloten.....	80
Geluidssignalen snelheidsbegrenzer.....	303
Geluidssignalen waarschuwingssysteem stoelbezetting achteraan.....	173
Gewichten en afmetingen voor slepen.....	362
Afmetingen trekhaak.....	363
Laadvermogen voor slepen.....	362
Gloeilampen exterieur.....	406
Een achterlicht verwijderen.....	407
Een gloeilamp van de achteruitrijlamp vervangen.....	411
Een gloeilamp van de mistlamp achter vervangen.....	408
Een gloeilamp van de richtingaanwijzer achter vervangen.....	410
Een gloeilamp van de richtingaanwijzer op de spiegel vervangen.....	409
Tabel specificaties gloeilampen exterieur.....	406
Gloeilampen interieur.....	412
Tabel specificaties gloeilampen interieur.....	412
H	
Handgeschakelde transmissie.....	240
Handgeschakelde transmissie – problemen oplossen.....	241
Handgeschakelde transmissie – problemen oplossen.....	241
Handgeschakelde transmissie – veelgestelde vragen.....	241
Handmatige noodoproep uitvoeren.....	55
Handmatig schakelen - Auto's met: Schakelflippers.....	243
Schakelen met de schakelflippers.....	243
Handmatig verstelbare stoelen - Auto's met: Handmatige lendensteun.....	161
Handmatig verstelbare stoelen - Auto's met: Stoelen met massagefunctie.....	163
Handmatig verstelbare stoelen - Auto's zonder: Handmatige lendensteun.....	160
Herkenning bord maximumsnelheid – problemen oplossen.....	344
Herkenning bord maximumsnelheid – informatie meldingen.....	344
Herkenning verkeersbord maximumsnelheid.....	342
Herkenning bord maximumsnelheid – problemen oplossen.....	344
Het controlesysteem lage bandenspanning resetten - Auto's met: 12,3-inch scherm informatiepaneel.....	436
Het controlesysteem lage bandenspanning resetten - Auto's met: 4,2-inch scherm informatiepaneel.....	435
Het display in- en uitschakelen.....	463
Het geluid dempen.....	461
Het huidig efficiëntieniveau bekijken - Auto's met: 12,3-inch scherm informatiepaneel.....	297
Het huidig efficiëntieniveau bekijken - Auto's met: 4,2-inch scherm informatiepaneel.....	297
Het informatiesysteem dode hoek in- en uitschakelen - Auto's met: 12,3-inch scherm informatiepaneel/SYNC 2,5.....	321
Het informatiesysteem dode hoek in- en uitschakelen - Auto's met: 4,2-inch scherm informatiepaneel/SYNC 2,5.....	321
Het informatiesysteem dode hoek in- en uitschakelen - Auto's met: SYNC 3.....	321
Het ritoverzicht bekijken - Auto's met: 12,3-inch scherm informatiepaneel.....	298
Het ritoverzicht bekijken - Auto's met: 4,2-inch scherm informatiepaneel.....	297
Het sleutelblad verwijderen.....	58

Index

Het stuurwiel afstellen.....	100
Het stuurwiel vergrendelen - Auto's met: Contact met sleutel.....	100
Het stuurwiel vergrendelen - Auto's met: Startdrukknop.....	101
Het vloeistofpeil van het systeem voor selectieve katalysatorreductie controleren - Auto's met: 12,3-inch scherm informatiepaneel.....	232
Het vloeistofpeil van het systeem voor selectieve katalysatorreductie controleren - Auto's met: 4,2-inch scherm informatiepaneel.....	232
Het voertuig op afstand starten en stoppen.....	145
Het voertuig starten met hulpstartkabels.....	368
Het voertuig starten met hulpstartkabels.....	369
Het voertuig voorbereiden.....	369
Voorzorgsmaatregelen bij starten met hulpstartkabels.....	368
Het voertuig verbinden met een draadloos netwerk.....	455
Het voertuig verbinden met een mobiel netwerk.....	455
De modem in- en uitschakelen.....	455
FordPass verbinden met de modem.....	455
Wat is de modem.....	455
Het volume regelen.....	460
Het waarschuwingssysteem stoelbezetting achteraan in- en uitschakelen.....	172
Het zonnescherm openen en sluiten.....	127
Hill Start Assist.....	252
Hill Start Assist – problemen oplossen.....	253
Hill Start Assist in- en uitschakelen - Handgeschakelde transmissie, Auto's met: 12,3-inch scherm informatiepaneel/SYNC 2.5.....	253
Hill Start Assist in- en uitschakelen - Handgeschakelde transmissie, Auto's met: 4,2-inch scherm informatiepaneel/SYNC 2.5.....	252
Hill Start Assist in- en uitschakelen - Handgeschakelde transmissie, Auto's met: SYNC 3.....	253
Hill Start Assist – problemen oplossen.....	253
Hill Start Assist – informatiemeldingen.....	253
Hints bij het trekken van een aanhanger.....	362
Hoe Adaptieve Cruise Control met stoppen en vertrekken werkt - Auto's met: Adaptieve snelheidsregeling met assistentie midden rijstrook.....	276
Hoe Adaptieve Cruise Control werkt - Auto's met: Adaptieve snelheidsregeling.....	276
Hoe bestuurderswaarschuwing werkt.....	340
Hoe de airbags vooraan werken.....	50
Hoe de camera 180 graden werkt.....	268
Hoe de gordijnairbags werken.....	51
Hoe de intelligente snelheidsbegrenzer werkt.....	304
Hoe de snelheidsbegrenzer werkt.....	302
Hoe de zij-airbags werken.....	50
Hoe eCall werkt.....	55
Hoe Eco-coach werkt.....	297
Hoe een hybride elektrisch voertuig werkt.....	196
Hoe herkenning borden maximumsnelheid werkt.....	342
Hoe het benzinerofilter werkt.....	238
Hoe het informatiesysteem dode hoek werkt.....	320
Hoe het ritoverzicht werkt.....	297
Hoe het roefilter werkt.....	226
Hoe het systeem verlaten rijstrook werkt.....	310
Hoe het waarschuwingssysteem voor stoelbezetting achteraan werkt.....	171
Hoe Hill Start Assist werkt.....	252
Hoe huidig efficiëntieniveau werkt.....	297
Hoe Pre-Collision Assist met Assistentie kruispunt werkt.....	333
Hoe Pre-Collision Assist werkt.....	332
Hoe stabiliteitsregeling werkt.....	256
Hoe tractiecontrole werkt.....	254

Index

Hoe verkeersbordherkenning werkt.....	345
Hoe waarschuwing kruisend verkeer werkt.....	328
Hoe waarschuwing spookrijden werkt.....	349
Hoofdmenu display instrumentenpaneel.....	136
Hoofdsteunen.....	159
Hoofdsteun Zie: Hoofdsteunen.....	159
Hoogte achterklepopening instellen.....	87
Hoogte van veiligheidsgordel aanpassen.....	48
Hulpmodus.....	313
Hoe Hulpmodus werkt.....	313
Wat is Hulpmodus.....	313
I	
Indicatoren instrumentenpaneel.....	133
In een loodrechte parkeerplek rijden.....	271
In een parkeerplek voor fileparkeren rijden.....	270
Informatie eCall-gebruiker.....	502
Informatie hybride elektrisch voertuig.....	196
Informatie over botsingen en defecten.....	368
Automatische uitschakeling bij botsing.....	371
Berging.....	371
Het voertuig starten met hulpstartkabels.....	368
Remmen na aanrijding.....	370
Storingsveilige koeling.....	373
Waarschuwingssysteem na een aanrijding.....	370
Informatie over wielen en banden.....	421
Informatiepaneel aanpassen - Behalve: Mild-hybride elektrisch voertuig (MHEV).....	137
Informatiepaneel aanpassen - Mild-hybride elektrisch voertuig (MHEV).....	137
Informatiesysteem dode hoek.....	320
Informatiesysteem dode hoek met dekking aanhanger.....	322
Informatiesysteem dode hoek - problemen oplossen.....	327
Informatiesysteem dode hoek met dekking aanhanger.....	322
Beperkingen informatiesysteem dode hoek met dekking aanhanger.....	323
Een aanhangerlengte selecteren.....	324
Een aanhanger selecteren.....	326
Hoe het informatiesysteem dode hoek met dekking aanhanger werkt.....	322
Informatiesysteem dode hoek met dekking aanhanger in- en uitschakelen.....	323
Wat is het informatiesysteem dode hoek met dekking aanhanger.....	322
Informatiesysteem dode hoek - problemen oplossen.....	327
Informatiesysteem dode hoek - informatiemeldingen.....	327
Ingestelde snelheid annuleren.....	275
Ingestelde snelheid hervatten.....	275
Ingestelde snelheidslimiet annuleren - Auto's met: Midden rijstrook.....	303
Ingestelde snelheidslimiet annuleren - Auto's zonder: Midden rijstrook.....	303
Ingestelde snelheidslimiet hervatten.....	303
Ingestelde snelheidslimiet wijzigen.....	302
Inhoud brandstoftank - 1.0L EcoBoost™.....	219
Inhoud brandstoftank - 1.5L EcoBlue.....	220
Inhoud brandstoftank - 1.5L EcoBoost™.....	221
Inhouden en specificaties.....	444
Inhoud en specificaties AdBlue® - 1.5L EcoBlue.....	451
Inhoud en specificaties AdBlue®.....	232
Inhoud en specificaties koelsysteem - 1.0L EcoBoost™.....	446
Inhoud en specificaties koelsysteem - 1.5L EcoBlue.....	447
Inhoud en specificaties koelsysteem - 1.5L EcoBoost™.....	448

Index

Inhoud en specificaties motorolie - 1.0L EcoBoost™.....	445
Inhoud en specificaties motorolie - 1.5L EcoBlue.....	445
Inhoud en specificaties motorolie - 1.5L EcoBoost™.....	446
Inklembeveiliging ruiten.....	122
De inklembeveiliging van de ruiten onderbreken.....	122
De inklembeveiliging van de ruiten resetten.....	122
Wat is de inklembeveiliging ruiten.....	122
Inklembeveiliging van het zonnedak.....	127
De inklembeveiliging van het zonnedak onderbreken.....	128
Wat is de inklembeveiliging van het zonnedak.....	127
Inleiding.....	21
Inrijden.....	365
Inrijden.....	365
Zie: Inrijden.....	365
Inschakelblokkering.....	244
Inschakelblokkering gebruiken.....	245
Voorzorgsmaatregelen inschakelblokkering.....	244
Wat is inschakelblokkering.....	244
Instellingen achteruitrijcamera.....	267
De vergraving van de achteruitrijcamera in- en uitschakelen.....	267
Indicatie van achteruitrijcamera van afstand tot object in- en uitschakelen.....	267
In- en uitzoomen met de achteruitrijcamera.....	267
Instellingen Auto-Start-Stop.....	205
Het motorstoptoerental instellen.....	205
Instellingen.....	487
Instellingen MyKey.....	63
Configureerbare MyKey-instellingen.....	63
Niet-configureerbare MyKey-instellingen.....	63
Instellingen sleutellose toegang - Auto's met: 12,3-inch scherm informatiepaneel/SYNC 2.5.....	82
Instellingen sleutellose toegang - Auto's met: 4,2-inch scherm informatiepaneel/SYNC 2.5.....	81
Instellingen sleutellose toegang - Auto's met: SYNC 3.....	82
Instellingen systeem diefstalalarm.....	96
Het beveiligingsniveau van het alarm instellen.....	96
Vragen bij uitstappen in- en uitschakelen.....	97
Wat is vragen bij uitstappen.....	97
Wat zijn de beveiligingsniveaus van het alarm.....	96
Instellingen systeem verlaten rijstrook.....	312
Instellingen voor starten op afstand - Auto's met: 12,3-inch scherm informatiepaneel/SYNC 2.5, Auto's zonder: Verwarmd stuurwiel.....	146
Instellingen voor starten op afstand - Auto's met: 12,3-inch scherm informatiepaneel/Verwarmd stuurwiel/SYNC 2.5.....	148
Instellingen voor starten op afstand - Auto's met: 4,2-inch scherm informatiepaneel/SYNC 2.5, Auto's zonder: Verwarmd stuurwiel.....	145
Instellingen voor starten op afstand - Auto's met: 4,2-inch scherm informatiepaneel/Verwarmd stuurwiel/SYNC 2.5.....	147
Instellingen voor starten op afstand - Auto's met: SYNC 3, Auto's zonder: Verwarmd stuurwiel.....	147
Instellingen voor starten op afstand - Auto's met: Verwarmd stuurwiel/SYNC 3.....	149
Instrumentenpaneel.....	129
Brandstofmeter.....	130
Intelligente Adaptieve Cruise Control - Auto's met: Intelligente adaptieve snelheidsregeling.....	289
Beperkingen intelligente Adaptieve Cruise Control.....	290
Controlelampen intelligente Adaptieve Cruise Control.....	291
Hoe intelligente Adaptieve Cruise Control werkt.....	289
Intelligente modus uit- en inschakelen.....	290

Index

Tolerantie ingestelde snelheid aanpassen.....	290	Koelvloeistof – informatiemeldingen.....	401
Voorzorgsmaatregelen intelligente Adaptieve Cruise Control.....	290	Koelvloeistofpeil controleren.....	398
Waarschuwingen intelligente Adaptieve Cruise Control.....	291	Koelvloeistoftemperatuur regelen.....	400
Intelligente snelheidsbegrenzer in- en uitschakelen - Auto's met: Midden rijstrook.....	305	Koelvloeistof verversen.....	400
Intelligente snelheidsbegrenzer in- en uitschakelen - Auto's zonder: Midden rijstrook.....	304	Koelvloeistof – waarschuwingsslampen.....	401
Intelligente snelheidsbegrenzer.....	304	Voorzorgsmaatregelen koelvloeistof.....	397
Intelligente snelheidsbegrenzer – problemen oplossen.....	309	Koplampen.....	108
Intelligente snelheidsbegrenzer – problemen oplossen.....	309	Grootlicht koplampen gebruiken.....	108
Intelligente snelheidsbegrenzer – veelgestelde vragen.....	309	Het niveau van de koplampen afstellen.....	109
Interieurverlichting achteraan in- en uitschakelen.....	117	Indicatoren koplampen.....	109
Interieurverlichting.....	117	Vertraging koplampen bij uitstappen in- en uitschakelen.....	108
Werking interieurverlichting.....	117	Koplampen – problemen oplossen.....	109
Interieurverlichting vooraan in- en uitschakelen.....	118	Koplampen – veelgestelde vragen.....	109
K		Koppelingsvloeistofpeil controleren.....	240
Katalysator.....	236	L	
Katalysator – problemen oplossen.....	236	Launch Control gebruiken.....	415
Katalysator – problemen oplossen.....	236	Launch control in- en uitschakelen.....	415
Katalysator – waarschuwingsslampen.....	236	Launch Control.....	415
Kindersloten.....	46	Lek Zie: Een lekke band vervangen.....	438
Kinderzitjes.....	41	Lekke band Zie: Een lekke band vervangen.....	438
Aanbevelingen voor kinderzitjes.....	44	Licentieovereenkomst eindgebruiker.....	506
Informatie over plaatsing kinderzitje.....	41	Local Hazard Information inschakelen.....	301
Kinderzitjes installeren.....	45	Local Hazard Information.....	301
Klantinformatie.....	500	Locaties van de airbags.....	53
Kleine lakschade repareren.....	420	Locatie van de achteruitrijcamera.....	265
Klimaatregeling in- en uitschakelen.....	150	Locatie van de draadloze oplader voor accessoires.....	178
Klimaatregeling.....	150	Locatie van de sensoren van de waarschuwing kruisend verkeer.....	330
Automatische modus.....	152	Locatie van de sensoren van het informatiesysteem dode hoek.....	322
Luchtstroom richten.....	151	Locatie van de sensoren van Pre-Collision Assist - Auto's met: Adaptieve Cruise Control.....	334
Koelvloeistof.....	397	Locatie van de sensoren van Pre-Collision Assist - Auto's zonder: Adaptieve Cruise Control.....	334
Koelvloeistof bijvullen.....	398		

Index

Locatie van de set met afdichtmiddel voor banden.....	428
Locatie van de tanktrechter.....	215
Locatie van de USB-poorten.....	174
Locatie van het remvloeistofreservoir.....	247
Locatie van voedingspunten.....	176
Luchtrecirculatie in- en uitschakelen.....	150
Luchtstroom richten.....	151
Lucht naar de luchtroosters in het dashboard leiden.....	151
Lucht naar de luchtroosters van de beenruimte leiden.....	152
Lucht naar de luchtroosters van de voorruit leiden.....	151
M	
Maximaal koelen in- en uitschakelen.....	150
Maximaal ontdooien in- en uitschakelen.....	150
Media afspelen met de USB-poort.....	174
Middenconsole - links stuur, Auto's met: Actieve parkeerhulp/Parkeerhulp voor/Parkeerhulp achter, Behalve: ST.....	35
Middenconsole - links stuur, Auto's zonder: Actieve parkeerhulp/Parkeerhulp voor/Parkeerhulp achter, Behalve: ST.....	35
Middenconsole - rechts stuur, Auto's met: Actieve parkeerhulp/Parkeerhulp voor/Parkeerhulp achter, Behalve: ST.....	36
Middenconsole - rechts stuur, Auto's zonder: Actieve parkeerhulp/Parkeerhulp voor/Parkeerhulp achter, Behalve: ST.....	36
Middenconsole - ST, links stuur, Auto's met: Actieve parkeerhulp/Parkeerhulp voor/Parkeerhulp achter.....	37
Middenconsole - ST, links stuur, Auto's zonder: Actieve parkeerhulp/Parkeerhulp voor/Parkeerhulp achter.....	37
Middenconsole - ST, rechts stuur, Auto's met: Actieve parkeerhulp/Parkeerhulp voor/Parkeerhulp achter.....	38
Middenconsole - ST, rechts stuur, Auto's zonder: Actieve parkeerhulp/Parkeerhulp voor/Parkeerhulp achter.....	38
Milieu.....	31
Modus systeem verlaten rijstrook wisselen - Auto's met: 12,3-inch scherm informatiepaneel.....	311
Modus systeem verlaten rijstrook wisselen - Auto's met: 4,2-inch scherm informatiepaneel.....	311
Motorblokverwarming.....	186
De motorblokverwarming gebruiken.....	187
Hoe de motorblokverwarming werkt.....	187
Voorzorgsmaatregelen voor de motorblokverwarming.....	186
Motorkapslot Zie: De motorkap openen en sluiten.....	388
Motorkoelventilator - Benzine.....	397
Motorkoelventilator - Diesel.....	397
Motorolie.....	395
De herinnering motorolie verversen resetten.....	396
Het motoroliepeil controleren.....	395
Inhoud en specificaties motorolie.....	396
Motorolie bijvullen.....	396
Overzicht motoroliepeilstaaf.....	395
Motor starten en stoppen	182
Automatische motorstop - Auto's met: Startdrukknop.....	190
De motor stoppen.....	187
Motorblokverwarming.....	186
Motor starten.....	183
Starten en stoppen van motor – problemen oplossen.....	191
Motor starten.....	183
De motor opnieuw starten nadat deze is gestopt.....	186
Een benzinemotor starten.....	183
Een dieselmotor starten.....	185
MyKey aanmaken - Auto's met: 12,3-inch scherm informatiepaneel/ Startdrukknop/SYNC 2.5.....	65

Index

MyKey aanmaken - Auto's met: 12,3-inch scherm informatiepaneel/SYNC 2.5/ Contact met sleutel.....	64
MyKey aanmaken - Auto's met: 4,2-inch scherm informatiepaneel/ Startdrukknop/SYNC 2.5.....	65
MyKey aanmaken - Auto's met: 4,2-inch scherm informatiepaneel/SYNC 2.5/ Contact met sleutel.....	64
MyKey aanmaken - Auto's met: SYNC 3/ Contact met sleutel.....	65
MyKey aanmaken - Auto's met: SYNC 3/ Startknop.....	66
MyKey gebruiken bij op afstand bedienbare startsystemen.....	68
MyKey – problemen oplossen.....	69
MyKey – informatiemeldingen.....	69
MyKey – veelgestelde vragen.....	71
MyKey programmeren - Auto's met: 12,3-inch scherm informatiepaneel/ SYNC 2.5.....	66
MyKey programmeren - Auto's met: 4,2-inch scherm informatiepaneel/ SYNC 2.5.....	66
MyKey programmeren - Auto's met: SYNC 3.....	67
MyKey™.....	63
Instellingen MyKey.....	63
MyKey – problemen oplossen.....	69
N	
Naam of wachtwoord draadloze hotspot van de auto wijzigen.....	458
Navigatie.....	481
Nooduitrusting.....	377
O	
Omschakelen van adaptieve snelheidsregeling naar snelheidsregeling - Auto's met: 12,3-inch scherm informatiepaneel/ SYNC 2.5.....	285
Omschakelen van adaptieve snelheidsregeling naar snelheidsregeling - Auto's met: SYNC 3.....	286
Omschakelen van intelligente snelheidsbegrenzer naar snelheidsbegrenzer - Auto's met: 12,3-inch scherm informatiepaneel/ SYNC 2.5.....	308
Omschakelen van intelligente snelheidsbegrenzer naar snelheidsbegrenzer - Auto's met: 4,2-inch scherm informatiepaneel/ SYNC 2.5.....	307
Omschakelen van intelligente snelheidsbegrenzer naar snelheidsbegrenzer - Auto's met: SYNC 3.....	308
Onderdelen van de set met afdichtmiddel voor banden.....	429
Onderhoud.....	388
12V-accu.....	402
12V-accu – problemen oplossen.....	404
Gloeilampen exterieur.....	406
Gloeilampen interieur.....	412
Koelvloeistof.....	397
Motorolie.....	395
Onderhoudsgegevens.....	27
Ontgrendelfunctie opnieuw programmeren - Auto's met: 12,3-inch scherm informatiepaneel/SYNC 2.5.....	76
Ontgrendelfunctie opnieuw programmeren - Auto's met: 4,2-inch scherm informatiepaneel/SYNC 2.5.....	75
Ontgrendelfunctie opnieuw programmeren - Auto's met: SYNC 3.....	77
Opbergruimte onder vloer.....	180
Locatie van de opbergruimte onder de vloer van de bagageruimte.....	180
Vloer van bagageruimte afstellen.....	180

Index

Opbergruimte.....	180	Parkeerhulp	259
Bekerhouders.....	180	Parkeerhulp achter.....	260
Opbergruimte onder vloer.....	180	Parkeerhulp opzij.....	262
Op de trekhaak gemonteerde		Parkeerhulp – problemen oplossen.....	264
drager.....	352	Parkeerhulp voor.....	261
Laadvermogen van op de trekhaak		Parkeerhulp – problemen	
gemonteerde drager.....	352	oplossen.....	264
Opraken van de brandstof.....	215	Parkeerhulp – informatiemeldingen.....	264
Brandstof uit een draagbare		Parkeerhulp voor.....	261
brandstofcontainer toevoegen.....	216	Beperkingen parkeerhulp voor.....	261
Een draagbare brandstofcontainer		Geluidssignalen parkeerhulp voor.....	262
vullen.....	215	Locatie van de parkeerhulpsensoren	
Over deze publicatie.....	21	voor.....	261
Overzicht instrumentenpaneel - Auto's		Wat is de parkeerhulp voor.....	261
met: 12,3-inch scherm		Parkeerrem inschakelen.....	250
informatiepaneel.....	130	Parkeerrem.....	250
Overzicht instrumentenpaneel - Auto's		Parkeerrem – problemen oplossen.....	250
met: 4,2-inch scherm		Parkeerrem – problemen	
informatiepaneel.....	129	oplossen.....	250
Overzicht motorruimte - 1.0L		Parkeerrem – informatiemeldingen.....	250
EcoBoost™, links stuur.....	389	Parkeerrem –	
Overzicht motorruimte - 1.0L		waarschuwingslampjes.....	250
EcoBoost™, rechts stuur.....	390	Passagiersairbag in- en uitschakelen -	
Overzicht motorruimte - 1.5L EcoBlue,		Auto's met: 12,3-inch scherm	
links stuur.....	391	informatiepaneel/SYNC 2.5.....	54
Overzicht motorruimte - 1.5L EcoBlue,		Passagiersairbag in- en uitschakelen -	
rechts stuur.....	392	Auto's met: 4,2-inch scherm	
Overzicht motorruimte - 1.5L		informatiepaneel/SYNC 2.5.....	53
EcoBoost™, links stuur.....	393	Passagiersairbag in- en uitschakelen -	
Overzicht motorruimte - 1.5L		Auto's met: SYNC 3.....	54
EcoBoost™, rechts stuur.....	394	Passief antidiefstalsysteem.....	95
Overzicht van symbolen.....	23	De passieve elektronische startbeveiliging	
P		activeren.....	95
Parkeerhulp achter.....	260	De passieve elektronische startbeveiliging	
Beperkingen parkeerhulp achter.....	260	deactiveren.....	95
Geluidssignalen parkeerhulp achter.....	261	Wat is de passieve elektronische	
Locatie van de parkeerhulpsensoren		startbeveiliging.....	95
achter.....	260	Persoonlijke instellingen.....	137
Wat is de parkeerhulp achter.....	260	De eenheid voor bandenspanning	
Parkeerhulp in- en uitschakelen.....	260	wijzigen.....	138
Parkeerhulp opzij.....	262	De maateenheid wijzigen.....	137
Beperkingen parkeerhulp opzij.....	262	De taal van het informatiepaneel	
Geluidssignalen parkeerhulp opzij.....	263	wijzigen.....	137
Locatie van de parkeerhulpsensoren		De temperatuureenheid wijzigen.....	137
opzij.....	263	Waarschuwingssignalen van het	
Wat is de parkeerhulp opzij.....	262	informatiepaneel in- en	
		uitschakelen.....	138

Index

Portieren en sloten.....	73	Tapijten en vloermatten	
Automatisch ontgrendelen.....	78	schoonmaken.....	419
Automatisch opnieuw vergrendelen.....	80	Veiligheidsgordels schoonmaken.....	420
Blokkering schakelaar		Vinyl schoonmaken.....	419
portiervergrendeling.....	78	Reinigen van buitenzijde auto.....	416
De portieren bedienen vanaf de		Chroom, aluminium of roestvrij staal	
binnenkant.....	75	schoonmaken.....	416
De portieren bedienen vanaf de		De motorruimte schoonmaken.....	417
buitenkant.....	73	De voertuigbodem schoonmaken.....	417
Portieren en sloten – problemen		Het glas van camera's en sensoren	
oplossen.....	80	schoonmaken.....	417
Verkeerde vergrendeling.....	79	Koplampen en achterlichten	
Portieren en sloten – problemen		schoonmaken.....	416
oplossen.....	80	Ruiten en ruitenwisserbladen	
Portieren en sloten –		schoonmaken.....	416
informatiemeldingen.....	80	Strepen of grafische elementen	
Portieren en sloten –		schoonmaken.....	417
waarschuwinglampen.....	80	Voorzorgsmaatregelen bij buitenkant	
Pre-Collision Assist.....	332	schoonmaken.....	416
Afstands aanduiding.....	335	Wielen schoonmaken.....	416
Afstands waarschuwing.....	336	Remmen na aanrijding.....	370
Assistentie ontwijkend sturen.....	337	Beperkingen remmen na aanrijding.....	370
Automatic Emergency Braking.....	336	Controlelampen remmen na	
Pre-Collision Assist – problemen		aanrijding.....	371
oplossen.....	338	Hoe remmen na aanrijding werkt.....	370
Pre-Collision Assist – problemen		Remmen na aanrijding onderdrukken.....	371
oplossen.....	338	Remmen – problemen oplossen.....	248
Pre-Collision Assist –		Remmen – veelgestelde vragen.....	249
informatiemeldingen.....	338	Remmen – waarschuwinglampen.....	248
Pre-Collision Assist –		Remmen.....	247
waarschuwinglampen.....	338	Antiblokkeersysteem.....	247
Problemen oplossen met SYNC™		Remmen – problemen oplossen.....	248
3.....	489	Rem over gaspedaal.....	247
R		Remvloeistof controleren.....	247
REACH.....	500	Reservebatterij vervangen.....	57
Regelgeving brandstofverbruik.....	222	Richtlijnen van de	
Regeling buitenverlichting.....	108	achteruitrijcamera.....	266
Reinigen van binnenzijde auto.....	418	Richtlijnen van het systeem voor	
Displays en schermen schoonmaken.....	418	selectieve katalysatorreductie.....	230
Het dashboard schoonmaken.....	418	Rijden door ondiep water.....	365
Leer schoonmaken.....	419	Rijegenschappen hybride elektrisch	
Opbergruimtes schoonmaken.....	420	voertuig.....	196
Plastic schoonmaken.....	418	Rijmodi.....	295
Rails zonnedak schoonmaken.....	420	Circuit.....	295
Stof schoonmaken.....	418	Eco.....	295
		Glad.....	295
		Normaal.....	295
		Onverharde Wegen.....	296

Index

Sport.....	295
Rijmodusregeling – problemen oplossen.....	296
Rijmodusregeling – informatiemeldingen.....	296
Rijmodusregeling.....	295
Rijmodi.....	295
Rijmodusregeling – problemen oplossen.....	296
Ritoverzicht.....	299
Het ritoverzicht bekijken.....	299
Hoe het ritoverzicht werkt.....	299
Roetfilter – problemen oplossen.....	227
Roetfilter – informatiemeldingen.....	228
Roetfilter – waarschuwinglampen.....	227
Ruiten.....	120
Centraal openen en sluiten.....	120
Inklembeveiliging ruiten.....	122
Ruitensproeiers.....	106
De koplampsproeier gebruiken.....	107
De voorruitsproeier gebruiken.....	106
Extra ruitenwisserslag in- en uitschakelen.....	106
Ruitensproeiervloeistof bijvullen.....	107
Voorzorgsmaatregelen ruitensproeier.....	106
Ruitensproeiers Zie: Ruitenwissers en ruitensproeiers.....	102
Ruitenwisser achter in- en uitschakelen.....	104
Ruitenwisserbladen controleren.....	105
Ruitenwissers en ruitensproeiers.....	102
Automatisch in- en uitschakelende ruitensproeiers.....	103
Ruitensproeiers.....	106
Ruitenwissers.....	102
Ruitenwissers en -sproeiers – problemen oplossen.....	107
Wissen in de achterruit.....	104
Ruitenwissers en -sproeiers – problemen oplossen.....	107
Ruitenwissers en -sproeiers – veelgestelde vragen.....	107
Ruitenwissers en -sproeiers – waarschuwinglampen.....	107
Ruitenwissers.....	102
Ruitenwissers voor in- en uitschakelen.....	102

Voorzorgsmaatregelen ruitenwisser.....	102
----------------------------------------	-----

S

Schakelen in de Achterruit.....	240
Schakelindicatielampjes automatische transmissie - Auto's met: Schakelflippers.....	243
Schakelindicatielampjes handgeschakelde transmissie.....	240
Schuifdak.....	127
Inklembeveiliging van het zonnedak.....	127
Schuifdak Zie: Schuifdak.....	127
Set met afdichtmiddel voor banden.....	428
Slepen in noodsituaties.....	375
Sleutellose toegang gebruiken.....	83
Sleutellose toegang – problemen oplossen.....	84
Sleutellose toegang – veelgestelde vragen.....	84
Sleutellose toegang.....	81
Sleutellose toegang – problemen oplossen.....	84
Sleutels en afstandsbedieningen – problemen oplossen.....	62
Sleutels en afstandsbedieningen – informatiemeldingen.....	62
Sleutels en afstandsbediening.....	58
Sleutels en afstandsbedieningen – problemen oplossen.....	62
Snelheidsbegrenzer in- en uitschakelen - Auto's met: Midden rijstrook.....	302
Snelheidsbegrenzer in- en uitschakelen - Auto's zonder: Midden rijstrook.....	302
Snelheidsbegrenzer.....	302
Snelheidsmeter.....	130
Snelheidsregeling Zie: Cruise Control.....	274
Snelheidsregeling in- en uitschakelen.....	274
Snelheid voor Adaptieve Cruise Control instellen - Auto's met: Adaptieve snelheidsregeling met assistentie midden rijstrook.....	281

Index

Snelheid voor Adaptieve Cruise Control instellen - Auto's met: Adaptieve snelheidsregeling.....	280
Snelheid voor snelheidsregeling instellen.....	274
Specificatie koppelvloeistof.....	240
Specificatie remvloeistof.....	248
Specificaties bandenspanning - Behalve: ST.....	422
Specificaties bandenspanning Zie: Specificaties bandenspanning - Behalve: ST.....	422
Zie: Specificaties bandenspanning - ST....	424
Specificaties bandenspanning - ST.....	424
Specificatie sproevloeistof.....	451
Spraakherkenning gebruiken.....	467
Stabiliteitsregeling in- en uitschakelen - Behalve: ST.....	256
Stabiliteitsregeling in- en uitschakelen - ST.....	256
Stabiliteitsregeling — problemen oplossen - ST.....	257
Stabiliteitsregeling — informatiemeldingen.....	258
Stabiliteitsregeling — waarschuwingslampjes.....	257
Stabiliteitsregeling.....	256
Stabiliteitsregeling — problemen oplossen - ST.....	257
Standen automatische transmissie.....	242
Achteruit (R).....	242
Handgeschakeld (M).....	243
Laag (L).....	243
Neutraal (N).....	242
Parkeerstand (P).....	242
Vooruit (D).....	242
Starten en stoppen van motor — problemen oplossen.....	191
Starten en stoppen van motor — informatiemeldingen.....	192
Starten en stoppen van motor — veelgestelde vragen.....	193
Starten en stoppen van motor — waarschuwingslampjes.....	191
Starten op afstand inschakelen - Auto's met: 12,3-inch scherm informatiepaneel/SYNC 2.5.....	144
Starten op afstand inschakelen - Auto's met: 4,2-inch scherm informatiepaneel/SYNC 2.5.....	144
Starten op afstand inschakelen - Auto's met: SYNC 3.....	144
Starten op afstand.....	144
Status Local Hazard Information controleren - Auto's met: 12,3-inch scherm informatiepaneel.....	301
Status Local Hazard Information controleren - Auto's met: 4,2-inch scherm informatiepaneel.....	301
Stoelen.....	159
Stoelverhogers.....	45
Storingsveilige koeling.....	373
Controlelampen storingsveilige koeling.....	374
Hoe storingsveilige koeling werkt.....	373
Rijden wanneer storingsveilige modus is geactiveerd.....	373
Wat is storingsveilige koeling.....	373
Stuurwiel - Behalve: ST.....	32
Stuurwiel - ST.....	32
Stuurwiel.....	100
Symbolen gebruikt op uw voertuig.....	23
SYNC™ 3.....	465
Algemene informatie.....	465
Systeem diefstalalarm.....	95
Het systeem van het diefstalalarm deactiveren.....	96
Hoe het systeem van het diefstalalarm werkt.....	95
Systeem diefstalalarm activeren.....	96
Wat is het alarm back-up accu.....	96
Wat is het perimeteralarm.....	95
Wat is het systeem diefstalalarm.....	95
Wat zijn de hellingsensoren.....	96
Wat zijn de interieursensoren.....	96
Systeem selectieve katalysatorreductie.....	229
De tank van het systeem voor selectieve katalysatorreductie vullen.....	230
Systeem voor selectieve katalysatorreductie — problemen oplossen.....	233

Index

Systeemstatus MyKey controleren - Auto's met: 12,3-inch scherm informatiepaneel/SYNC 2.5.....	68
Systeemstatus MyKey controleren - Auto's met: 4,2-inch scherm informatiepaneel/SYNC 2.5.....	68
Systeemstatus MyKey controleren - Auto's met: SYNC 3.....	68
Systeem verlaten rijstrook – problemen oplossen.....	319
Systeem verlaten rijstrook – informatiemeldingen.....	319
Systeem verlaten rijstrook.....	310
Blind Spot Assist - Auto's met: Informatiesysteem dode hoek, Auto's zonder: Trekhaak.....	314
Blind Spot Assist met dekking aanhanger - Auto's met: Informatiesysteem dode hoek/Trekhaak.....	316
Hulpmodus.....	313
Systeem verlaten rijstrook – problemen oplossen.....	319
Waarschuwings- en Hulpmodus.....	313
Waarschuwingsmodus.....	312
Systeem verlaten rijstrook wisselen in- en uitschakelen.....	311
Systeem voor selectieve katalysatorreductie – problemen oplossen.....	233
Systeem voor selectieve katalysatorreductie – informatiemeldingen.....	233
Systeem voor selectieve katalysatorreductie – veelgestelde vragen.....	235
Systeem voor selectieve katalysatorreductie – waarschuwinglampen.....	233
T	
Tanken.....	217
Overzicht tanksysteem.....	217
Tanken.....	217
Technische specificaties Zie: Inhouden en specificaties	444
Telefoon.....	479
Temperatuurmeter motorkoelvloeistof.....	131
Tips voor het rijden.....	365
Tips voor klimaatregeling.....	153
Toegang tot de positie back-up passieve sleutel.....	191
Toegang tot de tripcomputer.....	142
Toerenteller.....	130
Tolerantie snelheidslimiet aanpassen - Auto's met: 12,3-inch scherm informatiepaneel/SYNC 2.5.....	306
Tolerantie snelheidslimiet aanpassen - Auto's met: 4,2-inch scherm informatiepaneel/SYNC 2.5.....	305
Tolerantie snelheidslimiet aanpassen - Auto's met: SYNC 3.....	306
Tractiecontrole in- en uitschakelen - Behalve: ST.....	254
Tractiecontrole – problemen oplossen - Behalve: ST.....	254
Tractiecontrole – informatiemeldingen.....	255
Tractiecontrole – waarschuwinglampjes.....	254
Tractiecontrole.....	254
Tractiecontrole – problemen oplossen - Behalve: ST.....	254
Transport.....	351
Dakimperiaal.....	352
Op de trekhaak gemonteerde drager.....	352
Trekhaak.....	357
De trekhaak bevestigen.....	359
De trekhaak losmaken.....	359
Onderdelen trekhaak.....	358
Voorzorgsmaatregelen trekhaak.....	357
Trekken van een aanhanger.....	361
Gewichten en afmetingen voor slepen.....	362
Tripcomputer.....	142
Types zekeringen identificeren.....	387
U	
Uit een parkeerplek rijden.....	271
Uitrusting mobiele communicatie.....	501
USB-poorten.....	174
Uw aanhanger laden.....	361
Uw auto slepen.....	375

Index

Uw auto vinden.....	59	Wat is verkeerde vergrendeling.....	79
V		Verkeersbordherkenning – problemen oplossen.....	348
Veiligheidsgordels aanpassen tijdens zwangerschap.....	47	Verkeersbordherkenning – informatiemeldingen.....	348
Veiligheidsgordels – problemen oplossen.....	49	Verkeersbordherkenning.....	345
Veiligheidsgordels – informatiemeldingen.....	49	Verkeersbordherkenning – problemen oplossen.....	348
Veiligheidsgordels.....	47	Verwarmde achterraut in- en uitschakelen.....	150
Veiligheidsgordels – problemen oplossen.....	49	Verwarmde spiegels in- en uitschakelen.....	151
Waarschuwing veiligheidsgordel.....	48	Verwarmde stoelen.....	165
Veiligheidsuitrusting voor kinderen.....	39	Verwarmde voorruit in- en uitschakelen.....	150
Ankerpunten voor kinderzitjes.....	40	Verwarmd stuurwiel in- en uitschakelen.....	101
Kinderzitjes.....	41	Verwarming	
Ventilatie		Zie: Klimaatregeling - Auto's met: Automatische temperatuurregeling	150
Zie: Klimaatregeling - Auto's met: Automatische temperatuurregeling	150	Zie: Klimaatregeling - Auto's met: Automatische temperatuurregeling	150
Zie: Klimaatregeling - Auto's met: Handbediende temperatuurregeling.....	155	Zie: Klimaatregeling - Auto's met: Handbediende temperatuurregeling.....	155
Ventilator		Verzorging van banden.....	422
Zie: Motorkoelventilator - Benzine.....	397	Verzorging van de auto.....	416
Zie: Motorkoelventilator - Diesel.....	397	Reinigen van binnenzijde auto.....	418
Verbonden voertuiggegevens.....	28	Reinigen van buitenzijde auto.....	416
Verbonden voertuig – problemen oplossen.....	456	Visueel zoeken.....	32
Verbonden voertuig – veelgestelde vragen.....	456	Vloeistofverbruik bij selectieve katalysatorreductie.....	232
Verbonden voertuig.....	455	Vloermatten.....	366
Het voertuig verbinden met een mobiel netwerk.....	455	Voedingspunt.....	176
Verbonden voertuig – problemen oplossen.....	456	Voertuigidentificatieplaatje.....	453
Vereisten benzinerofilter.....	238	Locatie van het voertuigidentificatieplaatje.....	453
Vereisten informatiesysteem dode hoek.....	321	Overzicht voertuigidentificatieplaatje.....	453
Vereisten noodoproepen.....	55	Voorzorgsmaatregelen aansteker.....	177
Vereisten roetfilter.....	227	Voorzorgsmaatregelen achterklep.....	85
Vereisten van het systeem voor selectieve katalysatorreductie.....	229	Voorzorgsmaatregelen achteruitrijcamera.....	265
Vereisten verbonden voertuig.....	455	Voorzorgsmaatregelen Actieve parkeerhulp.....	270
Verkeerde vergrendeling.....	79	Voorzorgsmaatregelen Adaptieve Cruise Control.....	276
Beperkingen verkeerde vergrendeling.....	79	Voorzorgsmaatregelen airbags.....	51
Hoe verkeerde vergrendeling werkt.....	79	Voorzorgsmaatregelen audiosysteem.....	460
Verkeerde vergrendeling in- en uitschakelen.....	79		

Index

Vorzorgsmaatregelen automatische transmissie.....	242
Vorzorgsmaatregelen Auto-Start-Stop.....	197
Vorzorgsmaatregelen bagageruimte.....	354
Vorzorgsmaatregelen benzineruofilter.....	238
Vorzorgsmaatregelen bestuurderswaarschuwing.....	340
Vorzorgsmaatregelen bij gebruik op circuit.....	414
Vorzorgsmaatregelen bij het slepen van uw auto.....	375
Vorzorgsmaatregelen bij het trekken van een aanhanger.....	361
Vorzorgsmaatregelen bij het vervoeren van ladingen.....	351
Vorzorgsmaatregelen brandstof en tanken.....	213
Vorzorgsmaatregelen camera 180 graden.....	268
Vorzorgsmaatregelen controlesysteem lage bandenspanning.....	434
Vorzorgsmaatregelen handgeschakelde transmissie.....	240
Vorzorgsmaatregelen herkenning bord maximumsnelheid.....	342
Vorzorgsmaatregelen Hill Start Assist.....	252
Vorzorgsmaatregelen informatiesysteem dode hoek.....	320
Vorzorgsmaatregelen intelligente snelheidsbegrenzer.....	304
Vorzorgsmaatregelen interieurverlichting.....	124
Vorzorgsmaatregelen katalysator.....	236
Vorzorgsmaatregelen kinderveiligheid.....	39
Vorzorgsmaatregelen launch control.....	415
Vorzorgsmaatregelen Local Hazard Information.....	301
Vorzorgsmaatregelen onderhoud.....	388
Vorzorgsmaatregelen parkeerhulp.....	259
Vorzorgsmaatregelen Pre-Collision Assist.....	333
Vorzorgsmaatregelen remmen.....	247
Vorzorgsmaatregelen roetfilter.....	226
Vorzorgsmaatregelen snelheidsbegrenzer.....	302
Vorzorgsmaatregelen systeem verlaten rijstrook.....	310
Vorzorgsmaatregelen van het systeem voor selectieve katalysatorreductie.....	229
Vorzorgsmaatregelen veiligheids gordels.....	47
Vorzorgsmaatregelen verkeersbordherkenning.....	345
Vorzorgsmaatregelen voedingspunt.....	176
Vorzorgsmaatregelen voor de set met afdichtmiddel voor banden.....	428
Vorzorgsmaatregelen voor koude weersomstandigheden.....	365
Vorzorgsmaatregelen voor zekeringen.....	379
Vorzorgsmaatregelen waarschuwing kruisend verkeer.....	328
Vorzorgsmaatregelen waarschuwing spookrijden.....	349
Vorzorgsmaatregelen waarschuwingssysteem stoelbezetting achteraan.....	171

W

Waarschuwing dwarsverkeer.....	328
Waarschuwing kruisend verkeer met dekking aanhanger.....	330
Waarschuwing oplossen verkeer – problemen oplossen.....	331
Waarschuwingen en opmerkingen in deze publicatie.....	22
Waarschuwing kruisend verkeer in- en uitschakelen - Auto's met: 12,3-inch scherm informatiepaneel/SYNC 2.5.....	329
Waarschuwing kruisend verkeer in- en uitschakelen - Auto's met: 4,2-inch scherm informatiepaneel/SYNC 2.5.....	329

Index

Waarschuwing kruisend verkeer in- en uitschakelen - Auto's met: SYNC 3.....	329
Waarschuwing kruisend verkeer met dekking aanhanger.....	330
Beperkingen waarschuwing kruisend verkeer met dekking aanhanger.....	330
Wat is de waarschuwing kruisend verkeer met dekking aanhanger.....	330
Waarschuwing kruisend verkeer – problemen oplossen.....	331
Waarschuwing kruisend verkeer – informatiemeldingen.....	331
Waarschuwings- en Hulpmodus.....	313
Hoe Waarschuwings- en Hulpmodus werkt.....	313
Wat is Waarschuwings- en Hulpmodus.....	313
Waarschuwingsslampen instrumentenpaneel.....	131
Waarschuwingssmodus.....	312
Hoe Waarschuwingssmodus werkt.....	312
Intensiteit trilling stuurwiel aanpassen.....	312
Wat is Waarschuwingssmodus.....	312
Waarschuwing spookrijden in- en uitschakelen - Auto's met: 12,3-inch scherm informatiepaneel/SYNC 2.5.....	350
Waarschuwing spookrijden in- en uitschakelen - Auto's met: 4,2-inch scherm informatiepaneel/SYNC 2.5.....	350
Waarschuwing spookrijden in- en uitschakelen - Auto's met: SYNC 3.....	350
Waarschuwing spookrijden – problemen oplossen.....	350
Waarschuwing spookrijden – informatiemeldingen.....	350
Waarschuwing spookrijden.....	349
Waarschuwing spookrijden – problemen oplossen.....	350
Waarschuwingssysteem na een aanrijding.....	370
Beperkingen Post-Crash Alert System.....	370
Het Post-Crash Alert System uitschakelen.....	370
Hoe het Post-Crash Alert System werkt.....	370
Wat is het Post-Crash Alert System.....	370
Waarschuwingssysteem stoelbezetting achteraan.....	171
Waarschuwing veiligheidsgordel.....	48
Controlelampjes waarschuwing veiligheidsgordel.....	48
Geluidssignalen herinnering veiligheidsgordel.....	48
Status veiligheidsgordel controleren.....	49
Waarschuwing veiligheidsgordel in- en uitschakelen.....	48
Was aanbrengen op uw voertuig.....	420
Wat is actieve rijhulp.....	270
Wat is Auto-Start-Stop.....	197
Wat is bestuurderswaarschuwing.....	340
Wat is de achteruitrijcamera.....	265
Wat is de camera 180 graden.....	268
Wat is de intelligente snelheidsbegrenzer.....	304
Wat is de katalysator.....	236
Wat is de set met afdichtmiddel voor banden.....	428
Wat is de waarschuwing kruisend verkeer.....	328
Wat is de waarschuwing spookrijden.....	349
Wat is eCall.....	55
Wat is Eco-coach.....	297
Wat is een hybride elektrisch voertuig.....	196
Wat is een verbonden voertuig.....	455
Wat is efficiënte rijmodus.....	299
Wat is herkenning verkeersbord maximumsnelheid.....	342
Wat is het benzinerofilter.....	238
Wat is het controlesysteem lage bandenspanning.....	434
Wat is het informatiesysteem dode hoek.....	320
Wat is het ritoverzicht.....	138
Wat is het roefilter.....	226
Wat is het systeem verlaten rijstrook.....	310

Index

Wat is het systeem voor selectieve katalysatorreductie.....	229
Wat is het voedingspunt.....	176
Wat is het waarschuwingssysteem stoelbezetting achteraan.....	171
Wat is Hill Start Assist.....	252
Wat is Launch Control.....	415
Wat is Local Hazard Information.....	301
Wat is MyKey.....	63
Wat is Pre-Collision Assist.....	332
Wat is rijmodusregeling.....	295
Wat is sleutellose toegang.....	81
Wat is snelheidsregeling.....	274
Wat is stabiliteitsregeling.....	256
Wat is starten op afstand.....	144
Wat is tractiecontrole.....	254
Wat is verkeersbordherkenning.....	345
Wat zijn de indicatoren van het instrumentenpaneel.....	133
Wat zijn de waarschuwinglampen van het instrumentenpaneel.....	131
Weergave brandstofverbruik.....	138
Werkingsinterieurverlichting.....	117
Wat is de functie interieurverlichting.....	117
Werkingsinterieurverlichting in- en uitschakelen.....	117
Wielmoeren.....	443
Wifi	
Zie: Draadloze hotspot van de auto.....	458
Zie: Een draadloze hotspot van de auto creëren.....	458
Zie: Het voertuig verbinden met een draadloos netwerk.....	455
Wi-Fi Hotspot voertuig – problemen oplossen.....	459
Wi-Fi Hotspot voertuig – veelgestelde vragen.....	459
Zie: Naam of wachtwoord draadloze hotspot van de auto wijzigen.....	458
Wissen in de achteruit.....	104
Instellingen wissen in de achteruit.....	104
Wat is wissen in de achteruit.....	104
Z	
Zekeringen – problemen oplossen.....	387
Zekeringen – veelgestelde vragen.....	387
Zekeringen.....	379
De zekeringkast onder de motorkap.....	379
Zekeringen – problemen oplossen.....	387
Zekeringkast van de carrosserieregelmodule.....	385
Zekeringkast van de carrosserieregelmodule.....	385
De zekeringen in de zekeringkast van de carrosserieregelmodule identificeren.....	385
Locatie van de zekeringkast van de carrosserieregelmodule.....	385
Toegang tot de zekeringkast van de carrosserieregelmodule.....	385
Zelfdimmende binnenspiegel.....	124
Beperkingen zelfdimmende binnenspiegel.....	124
Wat is de zelfdimmende binnenspiegel.....	124
Zonnedak openen en sluiten.....	127
Zonnedak ventileren.....	127
Zuinig rijden.....	365

