

2015 **IKON** Manual del Propietario



Ford.mx

2015 **IKON** Manual del Propietario



La información contenida en esta publicación es correcta al momento de ser enviada a impresión. En interés del desarrollo continuo, nos reservamos el derecho a cambiar las especificaciones, el diseño o el equipo en cualquier momento, sin previo aviso y sin ninguna obligación. Ninguna parte de esta publicación puede ser reproducida, transmitida, almacenada en cualquier sistema de recuperación de información o traducida en cualquier idioma, forma o medio, sin una autorización por escrito. Se exceptúan errores y omisiones.

© Ford Motor Company 2012

Todos los derechos reservados.

Contenido

Introducción		Alarma	
Acerca de este manual	5	Principio de operación	27
Glosario de símbolos	5	Activación de la alarma	27
Partes y Accesorios	5	Desactivación de la alarma	27
Inicio rápido		Volante de dirección	
Inicio rápido	7	Ajuste del volante de dirección	28
Seguridad infantil		Limpiadores y rociadores	
Cojines elevadores	12	Limpiaparabrisas	29
Asientos para niños	13	Rociadores	29
Colocación del asiento para niños		Limpiador y rociadores de la ventana trasera	
.....	14	30
Seguros para niños	15	Ajuste de los rociadores del parabrisas	30
Protección de los ocupantes		Revisión de las hojas de los limpiadores ...	31
Principio de operación	16	Cambio de las hojas de los limpiadores	31
Abrochando los cinturones de seguridad		Iluminación	
.....	19	Control de iluminación	33
Recordatorio de cinturones de seguridad		Faros de niebla delanteros	33
.....	20	Faros de niebla traseros	33
Uso de los cinturones durante el embarazo		Luces de emergencia	34
.....	20	Luces direccionales	35
Llaves y control remoto		Luz interior	35
Información general sobre frecuencias de		Cambio de un foco	36
radio	21	Tabla de especificaciones de los focos	40
Programación del control remoto	21	Ventanas y espejos	
Cambiando la batería del control remoto ...	22	Ventanas eléctricas	41
Seguros		Espejos exteriores	41
Asegurar y desasegurar las puertas	23	Espejos exteriores eléctricos	42
Inmovilizador del motor		Espejos interiores	42
Principio de operación	26	Instrumentos	
Llaves codificadas	26	Medidores	43
Armado del inmovilizador del motor		Luces de advertencia e indicadores	44
.....	26	Advertencias audibles e indicadores	47
Desarmado del inmovilizador del motor	26		

Contenido

Pantalla de información

Información general48

Control de clima

Principio de operación49

Ventilas de aire49

Control de clima manual50

Desempañador del medallón trasero52

Asientos

Posición correcta para sentarse53

Asientos manuales53

Cabeceras55

Asientos traseros55

Características de comodidad

Viseras para el sol57

Tomas de corriente auxiliares57

Guantera57

Compartimientos para almacenaje

.....57

Entrada auxiliar de corriente (AUX IN)58

Porta vasos59

Tapetes del piso59

Arranque del motor

Información general60

Interruptor de encendido60

Bloqueo del volante de dirección60

Arranque del motor60

Apagado del motor61

Combustible y carga de combustible

Precauciones de seguridad62

Convertidor catalítico62

Compuerta de carga de combustible

.....62

Carga de combustible65

Calidad del combustible – gasolina63

Consumo de combustible63

Transmisión

Transmisión manual65

Transmisión automática65

Frenos

Principio de operación68

Consejos para conducir con frenos ABS ...68

Freno de estacionamiento69

Transporte (Compartimiento de carga)

Información general70

Cubierta de equipaje70

Sugerencias de Manejo

Aflojamiento71

Conducción sobre superficies inundadas .71

Equipo de emergencia

Extintor de incendios72

Triángulos de emergencia72

Después de una colisión

Inspección de los componentes del sistema
de seguridad73

Interruptor de corte de combustible73

Fusibles

Cambio de un fusible74

Etiquetas de fusibles74

Tabla de especificaciones de fusibles77

Localización de las cajas de fusibles79

Contenido

Remolque del vehículo

Puntos de remolque	81
Remolque del vehículo sobre sus cuatro ruedas	81

Mantenimiento

Información general	83
Apertura y cierre del cofre	83
Distribución general del compartimiento del motor - 1.2L Duratec-16V (Sigma)	84
Distribución general del compartimiento del motor - 1.4L Duratec-16V (Sigma)	85
Distribución general del compartimiento del motor - 1.6L Duratec-16V (74kW/100PS) – Sigma	86
Varilla indicadora de nivel del aceite del motor – 1.2L Duratec-16V (71PS) – Sigma/1.4L Duratec-16V (70kW/95PS) – Sigma/1.6L Duratec-16V (74kW/100PS) – Sigma	87
Revisión del aceite de motor	87
Revisión del refrigerante de motor.....	88
Revisión del líquido de frenos y de embrague	88
Revisión del fluido de la dirección hidráulica	89
Revisión de fluido del rociador (Revisión de líquido de rociadores)	89
Especificaciones técnicas	90

Cuidado del vehículo

Limpieza del exterior	93
Limpieza del interior	93
Reparación de daños menores en la pintura	96

Batería del vehículo

Cuidado de la batería	97
Uso de los cables pasa corriente	97

Ruedas y llantas

Información general	97
Cambio de una llanta	97
Cuidado de las llantas	102
Especificaciones técnicas	103

Identificación del vehículo

Número de identificación del vehículo (VIN)	104
--	-----

Especificaciones técnicas

Pesos	105
Dimensiones	106

Introducción

ACERCA DE ESTE MANUAL

Gracias por elegir un Ford. Le recomendamos que se tome un tiempo para conocer su vehículo leyendo este manual. Mientras más conozca sobre el vehículo, mayor seguridad y placer obtendrá al conducirlo.

ADVERTENCIA



Siempre conduzca con el debido cuidado y atención al usar y operar los controles y las características de su vehículo.

Nota: Este manual describe las características y opciones del producto disponibles en todo su rango, en ocasiones incluso antes de que se encuentren generalmente disponibles. Puede describir opciones no instaladas en su vehículo.

Nota: Algunas de las ilustraciones en este manual se pueden usar para distintos modelos, por lo que pueden parecer diferentes a su vehículo. Sin embargo, la información esencial en las ilustraciones siempre es la correcta.

Nota: Siempre use y opere su vehículo de acuerdo a todas las leyes y regulaciones aplicables.

Nota: Proporcione este manual al vender su vehículo. Es una parte integral del automóvil.

GLOSARIO DE SÍMBOLOS

Símbolos en este manual

ADVERTENCIA



De no seguir las instrucciones marcadas con el símbolo de advertencia, corre riesgo de muerte o lesiones graves personales o a terceros.

PRECAUCIÓN



De no seguir las instrucciones marcadas con el símbolo de precaución, el vehículo corre riesgo de sufrir daños.

Símbolos en su vehículo



Cuando vea estos símbolos, lea y siga las instrucciones relevantes en este manual antes de tocar o intentar cualquier tipo de ajuste.

PARTES Y ACCESORIOS

Ahora puede estar seguro de que su vehículo contiene partes originales Ford

Su Ford ha sido construido bajo los estándares más altos, usando Partes Originales de calidad Ford. Como resultado, podrá disfrutar conducir su vehículo durante muchos años.

En caso de algún evento inesperado que requiera el reemplazo de una parte importante, le recomendamos que no acepte nada menos que las Partes Originales Ford.

El uso de las Partes Originales Ford asegura que su vehículo sea reparado a su condición previa al accidente y que mantenga su valor residual máximo.

Las Partes Originales Ford cumplen con los rigurosos requisitos de seguridad de Ford y con los altos estándares de ensamble, acabado y confiabilidad. Es simple, estos representan el mejor valor total de reparación, incluyendo partes y mano de obra.

Introducción

Cuando adquiera una parte de repuesto, ahora es más fácil identificar las Partes Originales Ford. El logo de Ford es claramente visible en las siguientes partes en caso de ser Partes Originales Ford. Si debe reparar su vehículo, busque la marca de Ford claramente visible y asegúrese de que sólo se han usado Partes Originales Ford.

Busque el logo de Ford en las siguientes partes

Partes de carrocería

- Salpicaderas
- Puertas



Cristales

- Ventana trasera
- Ventanas laterales
- Parabrisas



E120272

Iluminación

- Faros principales
- Lámparas traseras



E120273

Inicio rápido

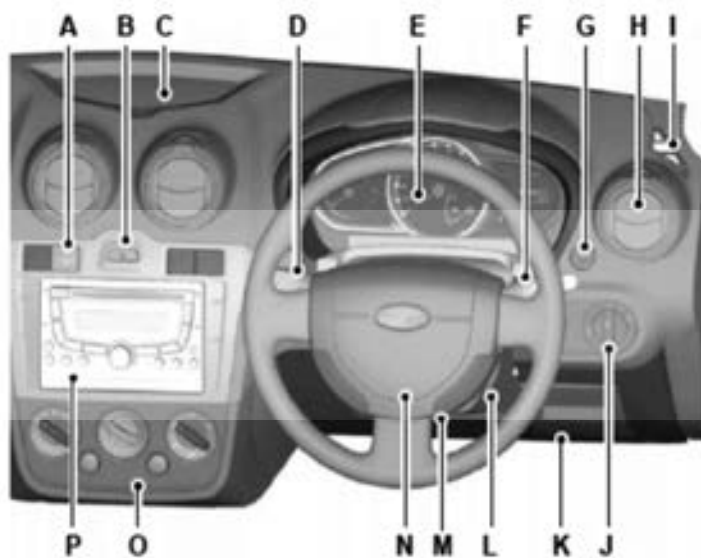

8134833

Inicio rápido

Distribución general del tablero de instrumentos LHD

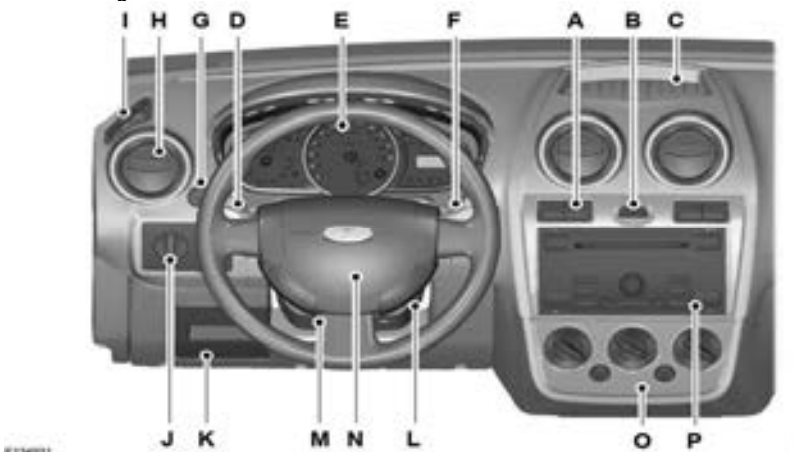

- A Interruptor del desempañador del medallón trasero
- B Interruptor de luces de emergencia. Véase **Luces de emergencia** (página 34).
- C Compartimento porta objetos
- D Palanca de funciones múltiples. Encendido de faros principales, luces direccionales, cambio de luces y destello de faros principales. Véase **Control de iluminación** (página 33). Véase **Luces direccionales** (página 35).
- E Tablero de instrumentos. Véase **Instrumentos** (página 43).
- F Palanca de activación de limpiadores. Véase **Limpiadores y Rociadores** (página 29).
- G Interruptor de liberación del compartimento de equipaje.
- H Ventiladores. Véase **Ventiladores** (página 49).
- I Desempañador de ventanas. Véase **Ventanas con calefacción** (página 52).
- J Controles de iluminación. Véase **Control de iluminación** (página 33).
- K Compartimento de almacenamiento del lado del conductor.
- L Interruptor de encendido
- M Palanca de ajuste del volante de dirección. Véase **Ajuste del volante de dirección** (página 28).
- N Claxon.
- O Controles de clima. Véase **Control de clima** (página 49).
- P Unidad de audio. Véase manual por separado.

Inicio rápido

Ajuste del volante de la dirección

ADVERTENCIA



Nunca ajuste la posición del volante de la dirección cuando el vehículo esté en movimiento.



E1002147

ADVERTENCIA



Asegúrese de acoplar completamente la palanca de bloqueo al regresarla a su posición original.

Véase **Ajuste del volante de dirección** (página 28).

Velocidad de marcha mínima del motor después del arranque

La marcha mínima del motor puede ser mayor a la normal inmediatamente después de un arranque en frío. Véase **Arranque del motor** (página 60)

Luces de advertencia e indicadores



Luz de advertencia de ABS



Luz de advertencia de bolsas de aire.



Luz de advertencia del sistema de frenos.



Indicador de direccionales y luces de emergencia



Luz de advertencia de puerta abierta.



MIL (Servicio de Motor a la brevedad).



Luz de posición (cuartos)



Batería (Acumulador)



Luz de advertencia de nivel de combustible bajo.

Inicio rápido



Indicador de faros de niebla delanteros.



Indicador de faro(s) de niebla trasero(s).



Indicador de luz alta



Luz de aviso de necesidad de inspección del tren motriz.



Luz de advertencia de aceite del motor. Véase **Revisión del aceite del motor** (página 87).



Luz de advertencia de temperatura del refrigerante del motor. Véase **Revisión del refrigerante del motor** (página 88).



Recordatorio del cinturón de seguridad. Véase **Recordatorio del cinturón de seguridad** (página 20).



Indicador del inmovilizador del vehículo. Véase **Inmovilizador del motor** (página 26).



Indicador de desactivación de sobremarcha. Véase **Transmisión automática** (página 65).

Pantalla de Información

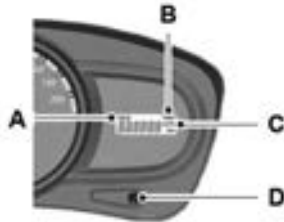

E 422226

- A Odómetro principal
- B Odómetro de viaje
- C Distancia para que el tanque de combustible quede vacío
- D Botón de reinicio

Presione el botón de reinicio para desplazarse a otras pantallas. Véase **Información general** (página 48).

Descongelamiento y desempañador del parabrisas



E 423462

Si es necesario, presione el interruptor del desempañador trasero para descongelar o desempañar el medallón trasero. Véase **Ventanas con calefacción** (página 52).



Véase **Control de clima manual** (página 50).

Seguridad infantil

Enfriamiento rápido del interior



E30451

Véase **Control de clima manual** (página 50)

Luces direccionales



E102191

Si la palanca se mueve hacia arriba o hacia abajo, las luces direccionales destellarán tres veces. Véase Luces direccionales (página 35).

Asegurar y desasegurar las puertas con el transmisor de control remoto



E122021

A Desasegurar

B Asegurar

C Liberar el compartimento de equipaje

Asegurando las puertas

Presione el botón **B una vez**.

Liberando el compartimento de equipaje (compuerta trasera)

Presione el botón C dos veces en un lapso de tres segundos.

Véase **Asegurar y desasegurar las puertas** (página 23).

Seguridad infantil

COJINES ELEVADORES

ADVERTENCIAS



No instale un asiento elevador o un cojín elevador con sólo la correa del regazo del cinturón de seguridad.



No instale un asiento elevador o un cojín elevador con un cinturón de seguridad flojo o torcido.



No coloque el cinturón de seguridad debajo del brazo de su niño o detrás de su espalda.



No use almohadas, libros o toallas para elevar la altura de su niño.



Asegúrese de que su niño se siente en una posición derecha.



Asegure a los niños que pesen más de 15 kilogramos pero que midan menos de 150 centímetros de estatura en un asiento elevador o un cojín elevador.

Le recomendamos usar un asiento elevador que combine un cojín con un respaldo en lugar de solamente un cojín elevador. La posición elevada del asiento le permitirá colocar la correa de hombro del cinturón de seguridad del asiento de adulto sobre la parte central del hombro de su niño y la correa del regazo firmemente a lo ancho de su cadera.

Cojín elevador (Grupo 3)



E66924

Asiento elevador (Grupo 2)



E70710

Seguridad infantil

ASIENTOS PARA NIÑOS



E102143

ADVERTENCIAS



Asegure a los niños que midan menos de 150 centímetros de estatura o menores de 12 años de edad en un asiento para niños aprobado, en el asiento trasero.



¡Peligro Extremo! No coloque un asiento para niños de orientación trasera en un asiento frente a una bolsa de aire.



Lea y siga las instrucciones del fabricante cuando utilice un asiento para niños.



No modifique los asientos para niños de ninguna forma.



No coloque al niño en su regazo cuando el vehículo esté en movimiento.



No deje a un niño desatendido dentro del vehículo en condiciones de puertas cerradas.

ADVERTENCIAS



Después de cualquier choque del vehículo, el sistema de los cinturones de seguridad de todas las posiciones de asientos de pasajeros deben ser revisados por un distribuidor autorizado para verificar que la característica "Retractor de bloqueo Automático" de los asientos para niños siga funcionando correctamente.

Nota: El uso obligatorio de los asientos para niños varía según el país.

Existe una variedad de asientos aprobados para niños, específicamente probados y autorizados, que deben comprarse en forma independiente del vehículo.

Asientos para niños para distintos grupos

Use el asiento para niños correspondiente de la siguiente manera:

Asiento de seguridad para bebés



E102143

Asegure a niños que pesen menos de 13 kilogramos en un asiento de seguridad para bebés, de orientación trasera (Grupo 0+) en el asiento trasero.

Seguridad infantil

Asiento de seguridad para niños



EMISOR

Asegure a niños que pesen entre 13 y 18 kilogramos en un asiento de seguridad para niños (Grupo 1) en el asiento trasero.

COLOCACIÓN DEL ASIENTO PARA NIÑOS

Posiciones de asiento	Categorías de grupos				
	0	0+	I	II	III
	Hasta 10 kg	Hasta 13 kg	9 - 18 kg	15 - 25 kg	22 - 36 kg
Asiento delantero del copiloto (sin PAB)	UF ¹	UF ¹	UF ¹	UF ¹	UF ¹
Asiento delantero del copiloto (con PAB)	X	X	UF ¹	UF ¹	UF ¹
Asiento trasero (cinturón de 3 puntos)	U	U	U	U	U
Asiento trasero (sólo cinturón de regazo)	X	X	X	X	X

PAB – Bolsa de aire del pasajero.

X No apropiado para niños en este grupo.

U Apropiado para asientos para niños de categoría universal aprobado para su uso en este grupo.

UF¹ Apropiado para asientos para niños de orientación delantera de categoría universal aprobados para su uso en este grupo. Sin embargo, le recomendamos que asegure al niño en un asiento para niños aprobado por los reglamentos locales, en el asiento trasero.

Seguridad infantil

SEGUROS PARA NIÑOS

ADVERTENCIA



No podrá abrir las puertas desde el interior si ha activado los seguros para niños.



EN0213H

- A** Desasegurar
- B** Asegurar

Gire la llave en la puerta trasera hacia atrás para activar el seguro. Para desactivar el seguro, gire la llave hacia adelante.

Protección de los ocupantes

PRINCIPIO DE OPERACIÓN



Bolsas de aire

ADVERTENCIAS



No modifique la parte delantera del vehículo de ninguna manera. Esto puede afectar adversamente el despliegue de las bolsas de aire.



Advertencia: ¡Peligro Extremo! No coloque un asiento para niños de orientación trasera en un asiento frente a una bolsa de aire.



Use el cinturón de seguridad y mantenga una distancia suficiente entre usted y el volante de dirección. Sólo si usa el cinturón de seguridad apropiadamente, éste puede mantenerlo en una posición que garantice una óptima protección.



Las reparaciones del volante de dirección, columna de dirección, asientos, bolsas de aire y cinturones de seguridad deben realizarlas técnicos capacitados en Distribuidores Autorizados Ford.



Mantenga las áreas frente a las bolsas de aire libres de obstrucciones. No coloque ningún objeto cerca o sobre las cubiertas de las bolsas de aire.

ADVERTENCIAS



No coloque objetos puntiagudos en las proximidades de las bolsas de aire. Esto puede dañar y afectar adversamente el despliegue de las bolsas de aire.



Las bolsas de aire sólo se despliegan con el interruptor de encendido activado en la posición ON (II).



Siempre mantenga despejadas las áreas frente a las bolsas de aire. No coloque ningún objeto cerca o sobre las cubiertas de las bolsas de aire.



Si se encuentra demasiado cerca de una bolsa de aire inflándose, puede lastimarlo de gravedad. Mueva su asiento lo más atrás que pueda para permitir espacio para el inflado de la bolsa de aire.



Varios de los componentes del sistema de bolsas de aire se calientan después del inflado. No los toque después de que se hayan inflado.



La instalación de ciertos accesorios, ej. "tumba burros", topes de defensa, pueden ocasionar el despliegue inesperado o prematuro de las bolsas de aire.

Nota: Escuchará una detonación fuerte y verá una nube de residuos de polvo inofensivos si se despliega una bolsa de aire. Esto es normal. No las toque después del inflado.

Nota: Limpie las cubiertas de las bolsas de aire únicamente con un trapo húmedo.

Protección de los ocupantes

Su vehículo está equipado con un registrador de datos de eventos capaz de recopilar y almacenar información durante una colisión o un evento de colisión cercana. Los datos registrados pueden ayudar en la investigación de tal evento. Para acceder a este equipo especial de información, debe conectarse directamente a los módulos de registro. Ford no accede a la información del registrador de datos de eventos sin la autorización necesaria a menos que así lo exija la ley, otras autoridades gubernamentales o terceros que busquen el acceso a la información independientemente de Ford.

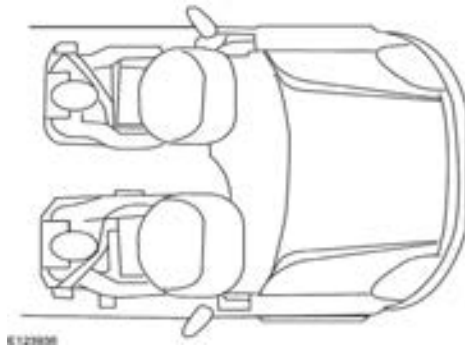

Las bolsas de aire son un sistema suplementario de protección. Está diseñado para usarse en adición a los cinturones de seguridad para ayudar a proteger contra lesiones en la cabeza o en el pecho en ciertas colisiones frontales de moderadas a severas.

El sistema de bolsas de aire no es visible hasta que se activa. El sistema de bolsas de aire está diseñado para desplegar las bolsas de aire del conductor y del pasajero delantero en ciertas colisiones frontales o frontales con trayectoria oblicua.

Debido a que el sistema detecta la severidad del impacto, algunas colisiones frontales y laterales no activan el despliegue de las bolsas de aire. Las bolsas de aire delanteras no están diseñadas para inflarse durante vuelcos, impactos traseros e impactos a baja velocidad.

El sistema de protección incluye:

- Una bolsa de aire del conductor
- Una bolsa de aire del pasajero delantero
- Sensores de impacto
- Una luz de advertencia de bolsa de aire
- Una unidad de control electrónico y diagnóstico

Protección de los ocupantes

Bolsas de aire del conductor y del pasajero delantero

Su vehículo está equipado con una bolsa de aire para el conductor, localizada en el volante de dirección y una bolsa de aire del pasajero localizada en el tablero de instrumentos arriba de la guantera. La bolsa de aire del pasajero se puede identificar por las palabras "Air Bag" (Bolsa de aire) realzadas en la cubierta de la bolsa de aire.

El respaldo del asiento debe posicionarse correctamente para que las bolsas de aire logren su efecto óptimo. Véase **Posición correcta para sentarse** (página 53). Esto ayuda a disminuir el riesgo de lesiones por sentarse demasiado cerca de una bolsa de aire.

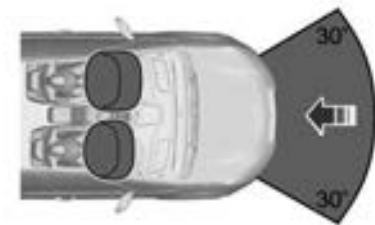

E162125

Las bolsas de aire del conductor y del pasajero delantero se desplegarán durante colisiones frontales significativas o colisiones de hasta 30 grados de izquierda a derecha. Las bolsas de aire se inflarán en unas cuantas milésimas de segundo y se desinflarán al contacto con los ocupantes, acorcinando así el movimiento hacia adelante del rostro/cuerpo.

Durante colisiones frontales menores a que velocidad, vuelcos, colisiones traseras e impactos laterales, no se desplegarán las bolsas de aire del conductor ni del pasajero delantero.

ADVERTENCIAS



Si la cubierta de la bolsa de aire del pasajero muestra señales de haber sido desmontada, debe remolcar el auto al Distribuidor Autorizado Ford más cercano. No intente reinstalar la cubierta. Si debe conducir el vehículo, entonces, por ningún motivo debe haber un ocupante en el asiento del pasajero delantero.



La(s) bolsa(s) de aire y los retractores de control de energía se activarán sólo una vez. Una vez activados, las bolsas de aire y los retractores de control de energía no funcionarán de nuevo por lo que se deberán reemplazar inmediatamente. También debe reemplazar el sensor de impacto. Si la(s) bolsa(s) de aire no se reemplazan, el área sin reparar aumentará el riesgo de lesión durante un accidente.

Luz de advertencia de bolsas de aire



Al cambiar el interruptor de encendido a la posición II, la luz de advertencia de bolsas de aire en el tablero de instrumentos se ilumina durante aproximadamente 3 segundos para indicar que el sistema está en condiciones de activarse en caso necesario.

Si la luz de advertencia de bolsas de aire no se ilumina, permanece iluminada o se ilumina intermitente o continuamente durante el manejo, significa que existe una falla. Solicite una revisión en un Distribuidor Autorizado Ford.

Cinturones de seguridad

ADVERTENCIAS



Use el cinturón de seguridad y mantenga una distancia suficiente entre usted y el volante de dirección. Sólo si usa el cinturón de seguridad apropiadamente, éste puede mantenerlo en una posición que garantice una óptima protección.

Protección de los ocupantes

ADVERTENCIAS



La ley exige el uso de los cinturones de seguridad, aun con bolsas de aire instaladas.



Nunca use un cinturón de seguridad para más de una persona.



Use la hebilla correcta para cada cinturón de seguridad.



No use el cinturón de seguridad suelto o torcido.



No use ropa demasiado gruesa. El cinturón de seguridad debe ajustarse firmemente alrededor de su cuerpo para lograr su efecto óptimo.



Coloque la correa de hombro del cinturón de seguridad sobre la parte central de su hombro y coloque la correa de regazo firmemente a lo ancho de la cadera.



E123937

La importancia del uso de los cinturones de seguridad

Todos los ocupantes del vehículo deben usar los cinturones de seguridad para protegerse apropiadamente y ayudar a disminuir el riesgo de lesión en una colisión.

El uso de un cinturón de seguridad:



E123940

- Ayudará a mantenerlo en la posición apropiada durante el inflado de las bolsas de aire,
- Disminuye el riesgo de lesiones durante un vuelco o en colisiones de impacto trasero o lateral,
- Disminuye el riesgo de lesiones en colisiones frontales que no sean lo suficientemente severas para activar las bolsas de aire,
- Disminuye el riesgo de ser lanzado fuera de su vehículo.



E123941

ABROCHANDO LOS CINTURONES DE SEGURIDAD

ADVERTENCIAS



Inserte la lengüeta en la hebilla hasta que escuche el clic. No ha abrochado correctamente el cinturón si no escucha el clic.



No use el cinturón de seguridad flojo o torcido.



E123936

Protección de los ocupantes



E 1802129

Jale el cinturón firmemente. Se bloqueará si lo jala bruscamente o si el vehículo se encuentra en una pendiente.

Presione el botón rojo de la hebilla para liberar el cinturón. Permita que se retracte completa y suavemente.

RECORDATORIO DEL CINTURÓN DE SEGURIDAD

ADVERTENCIA



El sistema de protección de los ocupantes sólo proporcionará la protección óptima al usar el cinturón de seguridad apropiadamente.



Se iluminará la luz de advertencia de recordatorio del cinturón de seguridad y sonará una advertencia audible si no se ha abrochado el cinturón de seguridad del conductor y el vehículo excede una velocidad relativamente baja. También se iluminará si no se ha abrochado el cinturón de seguridad del conductor cuando el vehículo está en movimiento. La advertencia audible se desactivará después de cinco minutos pero la luz de advertencia de recordatorio del cinturón

Desactivación del recordatorio del cinturón de seguridad

Consulte a su distribuidor.

USO DE LOS CINTURONES DURANTE EL EMBARAZO



ADVERTENCIA



Coloque el cinturón de seguridad correctamente por su seguridad y la de su hijo no nato. No use solamente el cinturón en el regazo o el cinturón en el hombro.

Coloque el cinturón de manera cómoda a lo ancho de su cadera y debajo del vientre en estado de embarazo. Coloque el cinturón de hombro entre sus pechos, arriba y hacia el lado de su vientre en estado de embarazo.

Llaves y controles remotos

INFORMACIÓN GENERAL SOBRE FRECUENCIAS DE RADIO

PRECAUCIONES



La frecuencia de radio que usa su control remoto también puede ser usada por otras transmisiones de radio de corta distancia (ej. radios de dos vías, equipo médico, audífonos inalámbricos, controles remotos y sistemas de alarma). Si las frecuencias se mezclan, no podrá usar su control remoto. Puede asegurar y desasegurar las puertas con la llave.



Compruebe que los seguros de su auto están activados antes de abandonar el vehículo. Esto lo protegerá contra cualquier bloqueo potencial de frecuencia maliciosa.

Nota: Puede desasegurar las puertas si presiona accidentalmente los botones en el control remoto.

El rango de operación entre su control remoto y su vehículo varía dependiendo del entorno.

PROGRAMACIÓN DEL CONTROL REMOTO

Se puede programar un máximo de cuatro controles (llaves codificadas) (incluyendo los proporcionados con el vehículo).

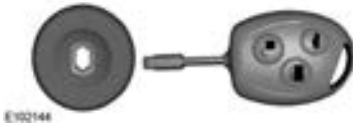

E102144

Para programar un nuevo control remoto:

- Gire la llave de encendido a la posición II cuatro veces en un lapso de seis segundos.
- Gire la llave a la posición apagado. El indicador en el tablero destella para indicar que ahora es posible programar un nuevo control remoto.
- Presione cualquier botón en un control remoto nuevo. El indicador en el tablero destella como confirmación. Repita este último paso para todos sus controles remotos, incluyendo el original.
- Gire la llave a la posición de encendido otra vez o espere diez segundos sin programar ningún otro control remoto para finalizar la programación de controles remotos. Únicamente los controles remotos que acaba de programar estarán disponibles para asegurar y desasegurar las puertas de su vehículo.

Reprogramación de la función de desasegurar las puertas

Puede cambiar la función de desasegurar de manera que al presionar una vez el botón de liberación de seguros, desactive el seguro central y desasegure la puerta del conductor. El presionar dos veces el botón de liberación de seguros en un lapso de tres segundos también desasegura las puertas de los pasajeros.

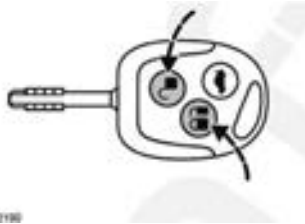

E72186

Llaves y controles remotos

Para reprogramar la función, presione y mantenga así los botones desasegurar y asegurar simultáneamente durante al menos cuatro segundos con el motor apagado. Las señales direccionales destellarán dos veces para indicar que la función de desasegurar las puertas se ha reprogramado exitosamente.

El presionar y mantener así ambos botones simultáneamente durante al menos cuatro segundos nuevamente regresará la función a su estado previo.

CAMBIANDO DE LA BATERÍA DEL CONTROL REMOTO



Asegúrese de desechar las baterías viejas de manera que no afecte al medio ambiente. Investigue los reglamentos locales en relación al reciclaje de baterías usadas.

Si el rango del transmisor de la llave disminuye gradualmente, debe reemplazar la batería (tipo 3V CR 2032).



E06726

- Separe cuidadosamente el cuerpo del transmisor de la llave usando un desarmador plano pequeño y delgado en el hueco de la parte posterior.
- Saque cuidadosamente la batería usando el desarmador. Coloque la batería nueva entre los contactos con el signo + apuntando hacia abajo. Re ensamble el transmisor en orden inverso.



E06727

- Abra el transmisor separando los broches de retención laterales con un desarmador plano pequeño.



E06728

- Saque cuidadosamente la batería usando el desarmador plano. Coloque la batería nueva entre los contactos con el signo + apuntando hacia abajo. Re ensamble el transmisor en orden inverso.

Seguros

ASEGURAR Y DESASEGURAR LAS PUERTAS

PRECAUCIÓN



No agregue accesorios metálicos u otras llaves inmovilizadoras con la llave del vehículo. Esto puede afectar la función del inmovilizador del motor.

Nota: No deje sus llaves en el vehículo.

Nota: Mantenga cada llave por separado para evitar una falla en el arranque

Nota: La función de cierre / apertura remota no operará en la posición de encendido.

Nota: Todas las puertas se asegurarán automáticamente al conducir el vehículo a o arriba de 7 Km/h (4.35 mph), siempre que todas las puertas estén cerradas correctamente.

Nota: Todas las puertas se desasegurarán automáticamente al cambiar la llave a la posición "OFF" (apagado).

Nota: Todas las puertas se desasegurarán automáticamente durante el despliegue de las bolsas de aire debido a un impacto, seguido por el destello intermitente de las luces de emergencia.

Seguros manuales



E122423

- A Presione para asegurar puertas
- B Jale para desasegurar puertas

Al abandonar el vehículo, debe asegurar todas las puertas individualmente y asegurar la puerta del lado del conductor con la llave.

Seguro central

Puede asegurar las puertas con el seguro central si todas están cerradas. El seguro central sólo puede ser operado desde la puerta del conductor ya sea mediante la manija en el bisel o mediante el control remoto.

Asegurar y Desasegurar las puertas con la llave o la manija interior

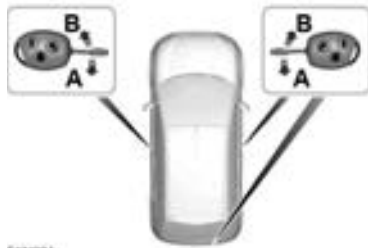

E13M054

- A Desasegurar puerta
- B Asegurar puerta



E122423

- A Desasegurar puerta
- B Asegurar puerta

Seguros

Asegurar y Desasegurar las puertas con el control remoto

Activación automática de seguros de las puertas: Las puertas se aseguran automáticamente si no abre una puerta en un lapso de 45 segundos después de haber desactivado los seguros de las puertas con el control remoto. Los seguros de las puertas y la alarma regresarán a su estado inicial.

Nota: Esta función se puede desactivar.



- A Desasegurar puerta
- B Asegurar puerta
- C Desasegurar de compuerta trasera (compartimiento de equipaje)

Presione el botón de liberación una vez para desasegurar las puertas.

Presione el botón de aplicación una vez para activar el seguro central.

Presione el botón de liberación del seguro de la compuerta trasera dos veces en un lapso de tres segundos para desasegurarla.

Nota: Se puede quitar el seguro de la puerta del conductor usando la llave. Esto es necesario si el control remoto no funciona.

Nota: Si el vehículo permanece cerrado con seguros durante varias semanas, se desactivará el control remoto. Deberá desasegurar las puertas del vehículo y arrancar el motor usando la llave. Una vez que se abren las puertas y se arranca el motor, se reactivará el control remoto.

Luz de aproximación

Las luces de emergencia destellarán si se presiona dos veces el botón de aplicación de los seguros en un lapso de 0.5 segundos, esto le ayudará a identificar fácilmente su vehículo entre un grupo de automóviles.

Abriendo el compartimiento de equipaje

El compartimiento de equipaje se puede abrir mediante el control remoto o presionando el interruptor de liberación del compartimiento de equipaje en el tablero de instrumentos.



Usando la llave



Para desasegurar/abrir, gire la llave en el sentido de las manecillas del reloj.

Cerrando el compartimiento de equipaje

ADVERTENCIA



Cierre el compartimiento de equipaje correctamente para evitar que se abra con el movimiento del vehículo.

Seguros



889132

Se ha moldeado una cavidad en el panel interior de la compuerta trasera para jalarla y facilitar su cierre.

Confirmación de aplicación y liberación de los seguros

Las luces de emergencia destellarán dos veces al asegurar las puertas usando el control remoto.

Las luces de emergencia destellarán una vez al desactivar los seguros de las puertas usando el control remoto.

Inmovilizador del motor

PRINCIPIO DE OPERACIÓN

El inmovilizador del motor es un sistema de protección antirrobo que evita que alguien arranque el motor usando una llave con una codificación incorrecta.

LLAVES CODIFICADAS

Nota: *No cubra sus llaves con objetos metálicos. Esto puede evitar que el receptor reconozca su llave como auténtica.*

Nota: *Si pierde una llave debe borrar todas las llaves restantes y recodificarlas. Consulte a su distribuidor para más información. Solicite la recodificación de las llaves de reemplazo junto con sus llaves existentes.*

Si pierde una llave, puede obtener un reemplazo en su Distribuidor Ford. Si es posible, proporcione el número de llave localizado en la etiqueta proporcionada con las llaves originales. También puede obtener llaves adicionales en su Distribuidor Autorizado Ford.

ACTIVACIÓN DEL INMOVILIZADOR DEL MOTOR

El inmovilizador del motor se activa automáticamente después de un corto tiempo de haber girado la llave a la posición apagado (OFF).

El indicador en el tablero de instrumentos destellará para confirmar que el sistema está operando.

DESACTIVADO DEL INMOVILIZADOR DEL MOTOR

El hecho de girar la llave a la posición de encendido (ON) desactiva el sistema al reconocer el código correcto. El indicador se **ilumina** durante aproximadamente tres segundos y luego se **apaga**.

Si el indicador se ilumina constantemente durante un minuto o destella durante aproximadamente un minuto y luego repetidamente en intervalos irregulares, significa que el sistema no reconoció el código de la llave o que existe una falla en el sistema. Retire la llave e intente de nuevo.

Si el motor no arranca, ha ocurrido una falla en el sistema. Solicite de inmediato la revisión del sistema, por parte de un Distribuidor Autorizado Ford.

Alarma

PRINCIPIO DE OPERACIÓN

El sistema actúa como un impedimento contra el acceso no autorizado a su vehículo a través de las puertas y el cofre. También protege la unidad de audio.

Activación de la alarma

Una vez armada, la alarma se activa (dispara) en cualquiera de las siguientes maneras:

- Si alguien abre una puerta, el compartimiento de equipaje o el cofre sin una llave o un control remoto auténticos.
- Si se cambia el interruptor de encendido a la posición I, II o III sin una llave auténtica.

Si se activa la alarma, sonará el claxon de alarma durante 30 segundos y destellarán las luces de emergencia durante cinco minutos.

Cualquier intento adicional de realizar alguno de los puntos anteriores activará la alarma nuevamente.

ACTIVACION DE LA ALARMA

La alarma solo puede ser activada y desactivada con el control remoto.

Cuando esta activa, la alarma se activará inmediatamente si alguna de las siguientes acciones se produce, las puertas traseras, la puerta del pasajero de enfrente o la cajuela esta abierta. Si la puerta del conductor esta abierta, la alarma sonara en 20 segundos, si la señal de desactivar no la recibe el control remoto.

Retardo automático del activado de la alarma

Los 20 segundos de retardo del armado comienzan cuando el cofre, el compartimiento de equipaje y todas las puertas se han cerrado.

DESACTIVADO DE LA ALARMA

Desactive la alarma quitando el seguro de las puertas con el control remoto.

Volante de dirección

AJUSTE DEL VOLANTE DE DIRECCIÓN



ADVERTENCIA



Nunca ajuste el volante de dirección cuando el vehículo esté en movimiento.

Libere la palanca de bloqueo para ajustar la altura del volante de dirección.

Regrese la palanca a su posición original para asegurar el volante.

Véase **Posición correcta para sentarse** (página 53).

Limpiadores y rociadores

LIMPIAPARABRISAS

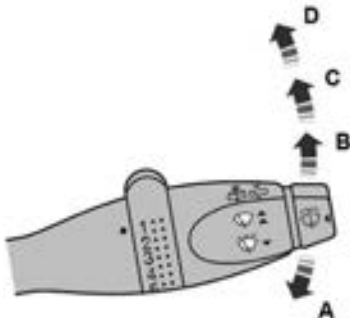

E124013

- A Barrido sencillo
- B Barrido intermitente
- C Barrido normal
- D Barrido a alta velocidad

Barrido intermitente

Intermitencia fija



E124015

Seleccione la posición **B** del interruptor para un barrido intermitente.

En cualquier caso, se puede programar el retardo del barrido de la siguiente manera:

1. Gire la llave a la posición de encendido (ON).

2. Mueva la palanca de los limpiadores a la posición intermitente.
3. Mueva la palanca de los limpiadores a la posición apagado cuando el limpiador se ubique en su posición de reposo.

Nota: El tiempo de retardo del barrido comenzará desde este punto hasta que se mueva la palanca de los limpiadores a la posición **B**.

4. Mueva la palanca de vuelta a la posición **B** para dar el tiempo de retardo requerido.

Nota: El tiempo de retardo programado así por el usuario, se reinicia al mover la palanca de control de los limpiadores a cualquier otra frecuencia de barrido/apagado o al apagar el motor.

Intermitencia variable

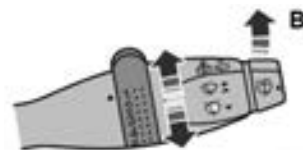

E124014

Seleccione el intervalo de barrido con el interruptor giratorio: 1 = Intervalo corto
6 = Intervalo largo.

LAVAPARABRISAS



E121174

ADVERTENCIA



No opere los rociadores más de 10 segundos o cuando el depósito esté vacío. Puede dañar la bomba de los rociadores

Limpiadores y rociadores

Mientras presione el botón en el extremo de la palanca de los rociadores funcionarán hasta soltar el botón junto con cuatro barridos de los limpiadores.

Una vez completo el ciclo de lavado/limpieza, los limpiadores harán una pausa y luego realizarán una limpieza más para despejar el área de visión.

LIMPIADOR Y ROCIADOR DE LA VENTANA TRASERA

(Si está equipado)



E70116

Jale la palanca hacia el volante de dirección.

Lavador



E128176

ADVERTENCIA



No opere el lavador durante más de 10 segundos a la vez y nunca con el depósito vacío. Puede dañar la bomba de los rociadores

Mueva la palanca completamente hacia el volante de dirección y manténgala así para operar el rociador trasero

El rociador funcionará junto con el limpiador trasero.

El rociador de la ventana trasera se localiza en la lámpara de luz de freno que se localiza en la parte alta de la ventana trasera.

Nota: Evite el funcionamiento de los limpiadores en seco, esto reduce la duración del hule del limpiador y raya los cristales.

AJUSTE DE LOS ROCIADORES DEL PARABRISAS

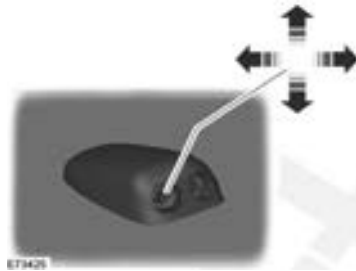

E73425

Los rociadores esféricos se pueden ajustar con precisión usando un alfiler.

Limpiadores y rociadores

REVISIÓN DE LAS HOJAS DE LOS LIMPIADORES



E00044
Pase la punta de sus dedos sobre el borde de la hoja para revisar si hay aspereza.

Limpie los rebordes de las hojas de los limpiadores aplicando agua con una esponja o trapo suave.

CAMBIO DE LAS HOJAS DE LOS LIMPIADORES

ADVERTENCIA



Evite el contacto entre el brazo del limpiador y el parabrisas cuando coloque el brazo del limpiador sobre el parabrisas sin la hoja del limpiador.

Nota: Asegúrese de colocar un papel grueso o hule espuma entre el brazo del limpiador y el parabrisas para evitar raspones.



Limpiadores y rociadores



Instale en orden inverso

Iluminación

CONTROL DE ILUMINACIÓN

Posiciones del control de iluminación-RHD

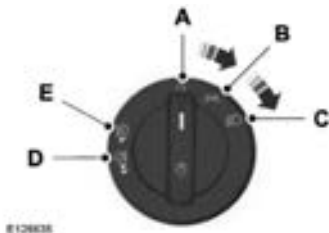

Posiciones del control de iluminación-LHD

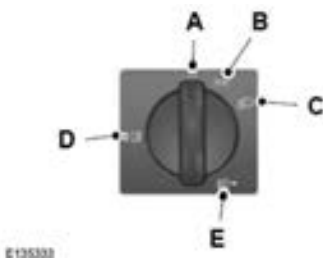

- A Off (Apagado)
- B Luces de posición (cuartos)
- C Faros principales
- D Faros de niebla delanteros
- E Faros de niebla traseros

Nota: Para recordarle apagar los faros, se activará una campanilla en caso de que se abra la puerta del conductor con los faros encendidos y el motor apagado.

Luz de bienvenida

Las luces de emergencia laterales y las luces traseras destellarán una vez al desasegure las puertas con el control remoto. Se ilumina la luz de cortesía si el control de iluminación interior se encuentra en el modo de puerta.

Luz baja / alta



Mueva la palanca completamente hacia el tablero de instrumentos para cambiar de luz baja a luz alta. Invierta el movimiento para regresar a luz baja.

Destellador de luz alta



Mueva la palanca ligeramente hacia el volante de dirección. Destellarán las luces altas de los faros principales.

Faros de niebla delanteros RHD



Iluminación

FAROS DE NIEBLA DELANTEROS

DELANTEROS



Encienda las luces principales jale la perilla de control posición (1) hacia usted.

Los faros de niebla delanteros sólo se deben usar cuando la visibilidad es considerablemente limitada por niebla, nieve o lluvia.

Se iluminará la luz indicadora de faros de niebla en el tablero de instrumentos cuando estos estén en uso.

DELANTEROS



Encienda los faros principales o las luces de posición y jale la perilla de control dos (2) posiciones hacia usted.

ADVERTENCIA



Los faros de niebla traseros sólo se deben usar cuando la visibilidad sea limitada a menos de 50 metros y no se deben usar en lluvia o nieve.

FAROS DE NIEBLA TRASEROS

TRASEROS



INTERRUPTOR PARA LAS LUCES DE EMERGENCIA

Para la localización del interruptor: Véase **Inicio rápido** (página 7)



Use sólo en caso de emergencia para advertir a otros autos de una descompostura de su vehículo o de algún peligro cercano. Presione el interruptor para encender o apagar.

También puede operar las luces de emergencia cuando el motor esté apagado.

Nota: Las luces de emergencia destellan durante una frenada de emergencia o de pánico

Iluminación

LUCES DIRECCIONALES



Mueva la palanca hacia arriba/abajo para activar las luces direccionales hacia la derecha o hacia la izquierda respectivamente.

Durante un cambio de carril dé un ligero toque a la palanca hacia arriba o hacia abajo y las luces direccionales destellarán tres veces.

El aumento repentino de la frecuencia del indicador de destello le advierte de una falla en el foco de la luz direccional de ese lado.

LUZ INTERIOR

Luz de cortesía

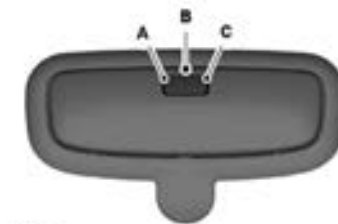

- A** Apagada
- B** Contacto de puerta
- C** Encendida

Si coloca el interruptor en la posición **A**, la luz de cortesía se apagará sin tomar en cuenta la condición de las puertas y la posición del interruptor de encendido.

Si coloca el interruptor en la posición **B**, la luz de cortesía se encenderá al desasegurar o abrir una puerta. Si deja una puerta abierta con el interruptor de encendido en apagado, la luz de cortesía se apagará automáticamente después de cierto tiempo para evitar la descarga de la batería del vehículo. Para encenderla de nuevo, active el interruptor de encendido durante un tiempo corto.

ILUMINACIÓN DE LA LUZ INTERIOR

Condición	Vehículos Ambiente	Vehículos Trend
Cualquiera de las 4 puertas abierta	Se ilumina ¹	Se ilumina ¹
Condición	Vehículos Ambiente	Vehículos Trend
Compuerta trasera abierta	No se ilumina	Se ilumina

¹ – La iluminación tendrá un efecto de atenuación tipo teatro

Iluminación

Si coloca el interruptor en la posición **C**, la luz de cortesía se iluminará sin tomar en cuenta la condición de las puertas y la posición del interruptor de encendido. Se apagará automáticamente después de un tiempo corto para evitar la descarga de la batería del vehículo. Para encenderla de nuevo, active el interruptor de encendido durante un tiempo corto.

Luz del compartimiento de equipaje

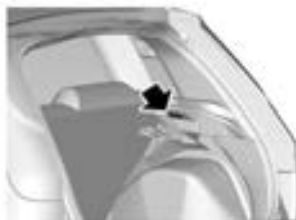

La luz del compartimiento de equipaje se activa durante las siguientes condiciones:

ILUMINACIÓN DE LUZ DEL COMPARTIMIENTO DE EQUIPAJE

Condición	Vehículos Ambiente	Vehículos Trend
Cualquiera de las 4 puertas abiertas	Sin luz en el compartimiento de equipaje	Se ilumina
Compuerta trasera abierta		Se ilumina

CAMBIO DE UN FOCO

ADVERTENCIAS



Apague las luces y el motor.



Permita que el foco se enfríe antes de desmontarlo.

PRECAUCIONES



Sólo coloque focos de la especificación correcta. Véase **Tabla de especificaciones de los focos**



No toque el vidrio del Foco.

Nota: Las siguientes instrucciones muestran cómo desmontar los focos. El montaje se realiza en orden inverso a menos que se indique lo contrario.

Focos de faros principales

Note: Para desmontar el foco del faro derecho, retire el depósito del refrigerante

Retire el depósito del refrigerante



1. Retire el tornillo.
2. Retire el contenedor del soporte

Iluminación

Foco del faro

1. Desmonte la cubierta trasera del faro.



E154462

2. Desconecte el conector eléctrico.
3. Libere el seguro de retención.
4. Desmonte el foco.

Luces laterales

1. Desmonte la cubierta del faro. Véase desmontaje del foco del faro.
2. Saque cuidadosamente el porta focos.
3. Desmonte el foco



E154464

Luces direccionales delanteras



E154466

1. Gire el porta focos en sentido opuesto a las manecillas del reloj y desmóntelo.
2. Presione gentilmente el foco en el porta focos, gire en sentido opuesto a las manecillas del reloj y desmóntelo.

Luces direccionales laterales



E154468

1. Saque cuidadosamente la lámpara de la luz direccional lateral.
2. Gire el porta focos en sentido opuesto a las manecillas del reloj para sacarlo.
3. Desmonte el foco.

Iluminación

Luces traseras (calaveras)

1. Abra la compuerta trasera



2. Quite los tornillos y desmonte la(s) lámpara(s) de las luces traseras.
3. Presione gentilmente los focos en el porta focos, gírelos en sentido opuesto a las manecillas del reloj y desmóntelos.

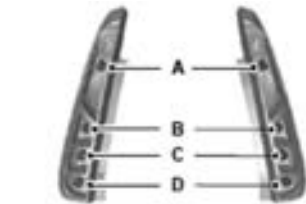

E10496

- A Foco de la luz de estacionamiento /Reversa
- B Foco de la luz direccional
- C Foco de la luz de reversa
- D Foco del faro de niebla trasero

Luz de freno



E10600

1. Abra la compuerta trasera.
2. Desmonte la cubierta de hule.
3. Libere los broches usando un desarmador plano y desmonte la lámpara.
4. Libere el porta focos y desmonte el foco.

Iluminación

Luz del porta placa

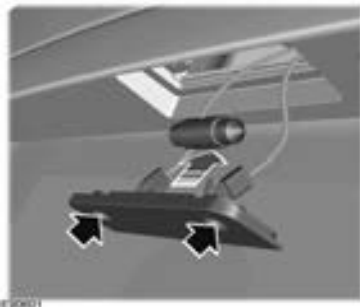

1. Afloje los tornillos y desmonte la lámpara.
2. Desmonte el foco.

Luz del compartimiento de equipaje



1. Saque cuidadosamente la lámpara.
2. Desmonte el foco.

Luz de cortesía



1. Saque cuidadosamente la lámpara.
2. Gire el porta focos en sentido opuesto a las manecillas del reloj y desmóntelo.
3. Desmonte el foco.

Iluminación

TABLA DE ESPECIFICACIONES DE LOS FOCOS

Foco	Especificación	Clasificación
Luz direccional delantera	PY21W	21
Luz lateral	P21/W5	5
Faro principal	H4	55/60
Luz direccional lateral	WYW5	5
Faro de niebla delantero	H11	55
Luz de freno y estacionamiento (trasera)	P21/5W	5
Luz direccional trasera	P21W	21
Luz de reversa y faro de niebla trasero	P21W	21
Luz de freno montada al centro	W16W	16
Luz del porta placa	CW5	5
Luz de cortesía	W6W	6
Luz del compartimiento de equipaje	W6W	5

Ventanas y Espejos

VENTANAS ELÉCTRICAS

ADVERTENCIAS



No opere las ventanas eléctricas a menos que estén libres de obstrucciones.

Nota: Si opera los interruptores repetidas veces en un período corto de tiempo, el sistema puede dejar de operar por un cierto tiempo para evitar daños por sobrecalentamiento.

Las ventanas eléctricas sólo se pueden operar cuando el interruptor de encendido está activado.

Las ventanas eléctricas delanteras se pueden operar mediante los interruptores localizados en cualquiera de los paneles de vestidura de las puertas (puerta del conductor y del pasajero delantero). Para bajar y subir la ventana, presione el interruptor de la ventana respectivamente.



E120219

Ventanas manuales



E1200140

Para subir/bajar la ventana gire la manija.

Nota: La ventana trasera no se puede bajar completamente.

ESPEJOS EXTERIORES

Espejos abatibles



E1202162

Puede abatir el espejo exterior en espacios angostos o cuando el vehículo esté estacionado para evitar daños accidentales a los espejos.

Asegúrese de acoplar completamente el espejo en su soporte al regresarlo a su posición original.

Ventanas y Espejos

ADVERTENCIA



No sobreestime la distancia de los objetos que ve en el espejo exterior. Los objetos vistos en el espejo parecerán más pequeños y más lejanos de lo que realmente son.

Espejos exteriores manuales



E12961

Ambos espejos exteriores se pueden ajustar desde el interior del vehículo.

ESPEJOS EXTERIORES ELÉCTRICOS (Si está Equipado)



E71280

- A Espejo izquierdo
- B Posición Neutral
- C Espejo derecho



E71281

ESPEJO INTERIOR (G558246)



E71292

Incline hacia abajo el espejo presionando la palanca inferior para disminuir el reflejo al conducir de noche

Instrumentos

MEDIDORES

Tipo A



Tipo B



- A Tacómetro (velocidad del motor)
- B Indicador de nivel de combustible
- C Velocímetro
- D Botón de reinicio
- E Pantalla de Información

Instrumentos

Atenuación teatral

El tablero de instrumentos se ilumina gradualmente con un efecto de atenuación teatral cuando las luces de posición están encendidas.

Indicador de nivel de combustible



E123144

PRECAUCIÓN



Revise el nivel de combustible antes de comenzar un viaje.

La flecha junto al símbolo de la bomba de combustible le indica de qué lado del vehículo se localiza el tapón de llenado de combustible.

La luz de advertencia de nivel de combustible bajo se ilumina aproximadamente 80 km antes de que se vacíe el tanque y se escucharán campanillas de advertencia al restar 80 km, 40 km, 20 km y cuando esté vacío respectivamente. Llene de nuevo el tanque tan pronto como sea posible.

Tacómetro

Indica la velocidad actual del motor en revoluciones por minuto (RPM).

Velocímetro

Indica la velocidad actual del vehículo.

LUCES DE ADVERTENCIA E INDICADORES

Las luces de advertencia e indicadores a continuación se encenderán brevemente al activar el interruptor de encendido para confirmar que el sistema está funcionando correctamente.

- Luz de advertencia del sistema de frenos
- Luz de advertencia de puerta abierta
- Luz de advertencia de temperatura del refrigerante del motor
- Luz de advertencia de frenos ABS
- Luz de advertencia de combustible bajo
- Luz de advertencia de bolsas de aire
- Inmovilizador del Motor
- Luz de advertencia de revisión del motor
- MIL (Luz indicadora de mal funcionamiento)

Si una luz de advertencia o indicador no se ilumina al activar el interruptor de encendido, esto indica una falla en el foco del indicador. Solicite la revisión del sistema tan pronto como sea posible.

Luz de advertencia de frenos ABS



Si se ilumina la luz de advertencia de frenos ABS (con campanillas audibles) mientras conduce, esto indica una falla. Seguirá teniendo un frenado normal (sin ABS) pero deberá solicitar la revisión de esta condición tan pronto como sea posible.

Luz de advertencia de bolsas de aire



Si se ilumina la luz de advertencia de la bolsa de aire mientras conduce, esto indica que hay una falla en el sistema. Solicite la revisión de esta condición tan pronto como sea posible.

Instrumentos

Luz de advertencia del sistema de frenos

ADVERTENCIA



Disminuya su velocidad gradualmente. Use los frenos con mucho cuidado. No pise el pedal del freno abruptamente.



La luz de advertencia del sistema de frenos se ilumina (con campanillas audibles) cuando:

- Se acopla el freno de estacionamiento
- El nivel del líquido de frenos es bajo
- Existe una falla de EBD (distribución electrónica de fuerza de frenado) en los vehículos equipados con ABS.

La luz de advertencia del sistema de frenos permanece iluminada hasta que libera el freno de estacionamiento. Si se ilumina mientras conduce, esto indica una falla en uno de los circuitos hidráulicos de los frenos. Revise el nivel del líquido de frenos. Véase **Revisión del líquido de frenos y de embrague** (página 88)

ADVERTENCIA



Si se enciende la luz de advertencia del sistema de frenos junto con la luz de advertencia del ABS, esto indica una falla de consideración en el sistema de frenos. Detenga su vehículo tan pronto como sea seguro hacerlo y revise esta condición antes de continuar su viaje.

Luz de advertencia de puerta abierta



La luz de advertencia de puerta abierta (con campanillas audibles) se ilumina si alguna puerta o la compuerta trasera están abiertas, sólo con el motor funcionando

Indicador de faros de niebla delanteros



El indicador de faros de niebla delanteros se enciende al activar los faros de niebla delanteros

Indicador de faros de niebla traseros



El indicador de faros de niebla traseros se enciende al activar los faros de niebla traseros.

Luces de advertencia del motor

Luz indicadora de mal funcionamiento



Luz de advertencia del tren motriz



Todos los vehículos

Si alguna de estas luces se ilumina con el motor funcionando, esto indica una falla. El motor continuará funcionando pero es posible que con potencia limitada. Si destella mientras conduce, disminuya la velocidad de su vehículo inmediatamente. Si continúa destellando, evite una aceleración o desaceleración severa. Lleve su vehículo a un Distribuidor Ford para que sea revisado por un técnico especializado.

ADVERTENCIA



Atienda esta condición inmediatamente.

Si se iluminan ambas luces al mismo tiempo, detenga su vehículo tan pronto como sea seguro hacerlo (el uso continuo puede ocasionar la disminución de potencia provocando así el paro del motor).

Apague el interruptor de encendido e intente arrancar de nuevo el motor. Si el motor arranca de nuevo solicite la revisión del sistema a un técnico entrenado inmediatamente. Si el motor no arranca de nuevo, lleve de inmediato su vehículo a un Distribuidor Ford para que sea revisado por un técnico especializado.

Instrumentos

Indicador del inmovilizador del vehículo



El indicador del inmovilizador destellará si se retira la llave del interruptor de encendido o si se inserta una llave incorrecta.

Indicador de cinturón de seguridad



La luz indicadora se ilumina (con campanillas audibles), para recordarle usar el cinturón de seguridad. Véase **Recordatorio de cinturón de seguridad**(página 20)

Luz de advertencia del sistema de carga



Si se ilumina la luz de advertencia de encendido (con campanillas audibles) mientras conduce, esto indica que hay una falla en el sistema de carga. Desactive todo el equipo eléctrico innecesario y atienda esta condición inmediatamente.

Luz de advertencia de nivel de combustible bajo



Si se ilumina la luz de advertencia de nivel de combustible bajo (con campanillas audibles), llene el tanque tan pronto como sea posible. Véase **Indicadores** (página 43).

Luz de advertencia de presión de aceite del motor

PRECAUCIÓN
 No continúe su viaje si se enciende la luz de advertencia de presión de aceite del motor, aunque el nivel de aceite sea correcto.

Atienda esta condición inmediatamente.



Si se ilumina la luz de advertencia de presión de aceite (con campanillas audibles) mientras conduce, esto indica una falla. Detenga su vehículo tan pronto como sea seguro hacerlo y apague el motor. Revise el nivel de aceite de motor. Véase **Revisión de aceite de motor** (página 87).

Luz de advertencia de temperatura de refrigerante del motor



Si permanece iluminada después del arranque o se ilumina (con campanillas audibles) mientras conduce, esto indica una falla. Detenga su vehículo tan pronto como sea seguro hacerlo y apague el motor. Revise el nivel del refrigerante. Véase **Revisión del refrigerante de motor** (página 88).

PRECAUCIONES



No continúe su viaje si se ilumina aunque el nivel sea correcto. Haga que su vehículo sea revisado por un técnico entrenado inmediatamente.



No arranque de nuevo el motor hasta que se haya resuelto la causa del sobrecalentamiento.

Indicador de luz alta



El indicador de luz alta se ilumina al activar la luz alta. Destellará al usar el destellador de luz alta.

Indicador de encendido de luces de posición (cuartos)



El indicador de encendido de las luces de posición (cuartos) se ilumina al activar las luces de posición.

Indicadores de direccionales

Indicador de luz direccional derecha



Indicador de luz direccional izquierda



Instrumentos

El indicador de luz direccional destellará al usar las luces direccionales de emergencia. El aumento repentino de la frecuencia del indicador de destello le advierte de una falla en el foco de la luz direccional delantera o trasera de ese lado.

Indicador de desactivación de sobre marcha
(O/D OFF)



La luz indicadora de desactivación de sobre marcha (O/D OFF) se encenderá al cancelar la función de sobre marcha. Véase **Transmisión automática** (página 65).

ADVERTENCIAS E INDICADORES AUDIBLES

Advertencia de exceso de velocidad

La campanilla de advertencia de exceso de velocidad sonará si conduce el vehículo arriba de 183 Km/h. Esta se desactivará sólo al disminuir la velocidad del vehículo por debajo de los 180 Km/h.

Pantallas de información

INFORMACIÓN GENERAL

ADVERTENCIA



No opere los controles de la pantalla de información con el vehículo en movimiento. El conductor debe estar alerta en todo momento y concentrar su atención únicamente en el camino.

Nota: La pantalla de información permanecerá activada durante varios minutos después de apagar el interruptor de encendido.

Pantalla de información

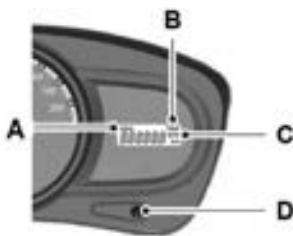

8120030

- A Odómetro principal
- B Odómetro de viaje
- C Distancia para que el tanque de combustible quede vacío
- D Botón de reinicio

Presione el botón de reinicio para desplazarse por las pantallas.

Nota: La pantalla de información se ilumina al abrir la puerta del conductor con el motor funcionando.

Definición de la información de la pantalla

Odómetro de viaje

Nota: El valor máximo del odómetro de viaje es de 9999.9kms y después de este valor se reinicia automáticamente y comienza desde cero.

El odómetro de viaje puede registrar el kilometraje de viajes individuales.

Distancia para que el tanque de combustible quede vacío

Indica la distancia aproximada que su vehículo puede recorrer con el combustible existente en el tanque.

La pantalla de distancia para que el tanque de combustible quede vacío, permanece activada durante aproximadamente 5 segundos al activar el interruptor de encendido y luego el tablero regresa al modo de programación pre-establecida.

Odómetro

Nota: El valor máximo para la medición del odómetro es de 999,999 km, después de este valor se reinicia automáticamente y comienza desde cero.

Registra el kilometraje total del vehículo.

Botón de reinicio

Un toque corto conmuta la pantalla entre odómetro/viaje/distancia para que el tanque el combustible quede vacío.

Un toque largo de más de dos segundos reinicia el odómetro de viaje a cero.

Control de clima

PRINCIPIO DE OPERACIÓN

Aire exterior

En este modo el sistema de control de clima utiliza aire del exterior.

Filtro de coraza y filtro de malla metálica
Estos filtros remueven el polvo del aire exterior a través del sistema de enfriamiento y de calentamiento, al operar el ventilador.

Solicite a su distribuidor el reemplazo/limpieza de los filtros como se menciona en el programa de Mantenimiento periódico.

Aire recirculado

PRECAUCIÓN



El uso prolongado del aire recirculado puede ocasionar el empañado de las ventanas, siga las instrucciones para descongelar y desempañar el parabrisas.

El aire existente en el compartimiento de pasajeros será recirculado. No entrará el aire exterior al vehículo.

Asegure la utilización máxima del modo de recirculación para evitar que entre polvo al compartimiento de pasajeros o la penetración de malos olores.

Calefacción

El objetivo de la calefacción es calentar el compartimiento interior en condiciones de clima frío.

El rendimiento de la calefacción depende de la temperatura del refrigerante de motor.

Aire acondicionado

El objetivo del aire acondicionado es enfriar el compartimiento interior.

El aire pasa a través del evaporador donde es enfriado. Se extrae la humedad del aire para ayudar a mantener las ventanas libres de humedad. La condensación resultante se dirige al exterior del vehículo, por lo que es normal observar un pequeño charco de agua debajo de su automóvil.

Si usa el aire acondicionado, el consumo de combustible de su vehículo será mayor.

Nota: El aire acondicionado opera sólo cuando la temperatura es mayor a 4°C (39°F).

Información general sobre el control del clima interior

Calentando el interior

Dirija el aire hacia sus pies. En condiciones de clima frío o húmedo, dirija una porción del aire hacia el parabrisas y las ventanas de las puertas.

Enfriando el interior
Dirija el aire hacia su cara.

VENTILAS DE AIRE



Control de clima

CONTROL DE CLIMA MANUAL (G1267669)

Ventilador



E124410

A Posición apagado (Off)

Control de temperatura



E124411

A Lado frío – Color azul
B Lado caliente – Color rojo

Control de distribución de aire

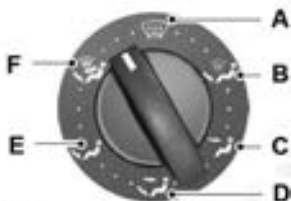

E124410

A Parabrisas
B Parabrisas y piso
C Tablero
D Tablero y piso
E Piso
F Parabrisas, tablero y piso

Puede ajustar el control de distribución de aire a cualquier posición entre los símbolos.

Siempre se dirige una pequeña cantidad de aire hacia el parabrisas.

Deshielo y desempañado del parabrisas



E123452

Pasos a seguir:

1. Ajuste el control de distribución de aire al parabrisas.
2. Desactive el modo de recirculación.

Control de clima

3. Ajuste la perilla de control de temperatura en la posición de calor máximo.
4. Ajuste el ventilador en la velocidad máxima.
5. Active el aire acondicionado.

Si es necesario, active las ventanas con calefacción en el tablero de instrumentos. Véase **(desempañador del medallón)** (página 52).



Ventilación

Existen dos tipos de ventilación.

Ventilación normal

Use el modo de aire exterior/fresco. El aire fluirá desde el exterior a través de las ventilas de aire durante el manejo con el ventilador apagado. El modo de control de distribución de aire puede ajustarse en cualquier posición deseada.

Ventilación forzada

En este tipo de ventilación el ventilador puede posicionarse en cualquier velocidad y el resto es como en la ventilación normal.

Activación y desactivación del aire acondicionado



E124403

Presione el botón (A/C) para activar/desactivar el aire acondicionado.

Si apaga el ventilador, se desactivará el aire acondicionado. Al encender de nuevo el ventilador, se activará automáticamente el aire acondicionado (si el interruptor A/C se encuentra en la posición de encendido ON).

Activación y desactivación de recirculación de aire



E124407

Presione el botón de recirculación de aire para activar/desactivar esta función. Botón de encendido.

Para introducir aire exterior/fresco al vehículo, desactive el modo de recirculación. Botón de apagado.

El último ajuste se almacenará en la memoria, presione el botón de recirculación de aire para cambiar al otro modo.

Enfriamiento con aire exterior



E30450

Enfriamiento rápido del interior



E30451

Pasos a seguir:

1. Active el ventilador en la velocidad máxima.
2. Abra las ventanas durante 2-3 minutos para permitir que el aire caliente interior salga.

Control de clima

3. Active el interruptor (A/C) y el modo de recirculación.
4. Gire la perilla de control de temperatura a la posición de frío máximo.
5. Cierre las ventanas y ajuste el ventilador a la segunda velocidad o según lo desee.

Calentamiento rápido del interior



E190418

Disminución de la humedad del aire interior



E190452

DESEMPAÑADOR DE MEDALLON TRASERO

Use el desempañador del medallón trasero para descongelar o desempañar el medallón trasero.



E124041

El desempañador del medallón trasero funcionará solamente cuando la llave de encendido se encuentre en la posición de encendido. También cuenta con un temporizador de desactivación automática para interrumpir la operación del desempañador del medallón trasero.

El interruptor del desempañador de la ventana trasera se localiza en el tablero de instrumentos.



E124040

Asientos

POSICIÓN CORRECTA PARA SENTARSE

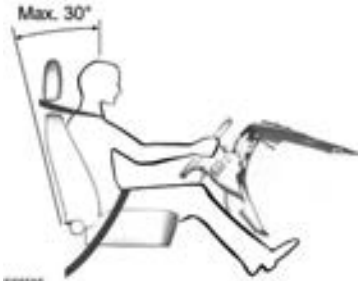

E182205

ADVERTENCIAS



No ajuste la posición de los asientos cuando el vehículo esté en movimiento.



Sólo si usa el cinturón de seguridad apropiadamente, éste puede mantenerlo en una posición que garantice una óptima protección.

El uso apropiado de estos elementos, asiento, cabecera, cinturón de seguridad y bolsas de aire, le proporcionará la protección óptima en caso de colisión. Le recomendamos que:

- Se siente en una posición derecha con la base de su columna vertebral lo más atrás que sea posible.
- No recline el respaldo del asiento más de 30 grados.
- Ajuste la cabecera de manera que su parte superior esté nivelada con la parte superior de su cabeza y lo más adelante que sea posible, permaneciendo cómodo.
- Mantenga una distancia suficiente entre usted y el volante de dirección. Le recomendamos un mínimo de 250 milímetros (10 pulgadas) entre su esternón y la cubierta de la bolsa de aire.

- Sujete el volante de dirección con sus brazos ligeramente flexionados.
- Flexione ligeramente sus piernas para poder presionar completamente los pedales.
- Coloque la correa de hombro del cinturón de seguridad sobre la parte central de su hombro y coloque la correa de regazo firmemente a lo ancho de su cadera.

Asegúrese de que su posición de manejo sea cómoda y que le permita mantener un control total del vehículo.

ASIENTOS MANUALES

Movimiento hacia atrás y hacia adelante de los asientos



E182206

1. Eleve la palanca frontal para desbloquear el asiento de la corredera.
2. Mueva el asiento hacia atrás y hacia adelante.

Asientos

ADVERTENCIA



Intente mover el asiento hacia atrás y hacia adelante después de liberar la palanca para cerciorarse de que está completamente asegurado en su posición.

Ajuste de altura del asiento del conductor

PRECAUCIÓN



No realice el ajuste de altura del cojín del asiento mientras conduce.



Jale la palanca lateral hacia arriba para elevar el cojín del asiento del conductor.

Empuje la palanca lateral hacia abajo para bajar el cojín del asiento del conductor.

Ajuste del ángulo del respaldo



E180372

Para ajustar el respaldo del asiento delantero, levante la manija y manténgala en la posición completamente hacia arriba.

Ajuste el respaldo al ángulo deseado y luego libere la manija de ajuste. Puede requerirse un movimiento ligero del respaldo para asegurarse de que el seguro se ha trabado.

La manija regresará a la posición hacia abajo al bloquearse.

Asientos

CABECERAS



Ajuste de la cabecera

Ajuste la cabecera de manera que su parte superior quede nivelada con la parte superior de su cabeza.

Desmontaje de la cabecera

Presione los botones de los seguros y desmonte la cabecera jalando hacia arriba.



1. Presione las palancas de desbloqueo.
2. Presione el respaldo hacia adelante.

Creación de un piso nivelado para carga

ADVERTENCIA



Asegúrese de que el indicador rojo no sea visible al insertar el asiento en los ganchos de sujeción.

ASIENTOS TRASEROS

ADVERTENCIA



Cerciórese de que los asientos y los respaldos estén asegurados por completo y debidamente trabados sus trinquetes.

Plegado de los respaldos

ADVERTENCIA



Al plegar los respaldos hacia abajo, tenga cuidado de que sus dedos no queden atrapados entre el respaldo y el bastidor del asiento.

Asientos



E123040

E*22040

1. Inserte sus dedos entre el cojín del asiento y el respaldo y abata el cojín del asiento hacia adelante.
2. Presione las palancas de desbloqueo del respaldo.
3. Presione el respaldo hacia adelante.

ADVERTENCIA



Al regresar los respaldos a su posición normal, asegúrese de que las hebillas de los cinturones estén visibles para los ocupantes y que no queden atrapadas detrás del asiento.

Características de comodidad

VISERAS PARA EL SOL

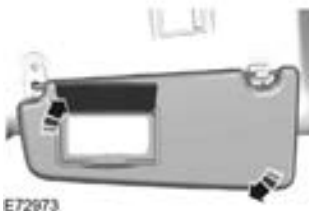

TOMAS DE CORRIENTE AUXILIARES

PRECAUCIÓN



Si usa la toma de corriente cuando el motor no está funcionando, se puede descargar la batería.

Nota: Active el interruptor de encendido para usar la toma de corriente auxiliar.

Nota: Puede usar la toma de corriente auxiliar para energizar dispositivos eléctricos de 12 voltios con un máximo de corriente nominal de 10 amperios. Use sólo conectores de accesorios Ford o conectores especificados para el uso con tomas de corriente estándar SAE



E120275

GUANTERA

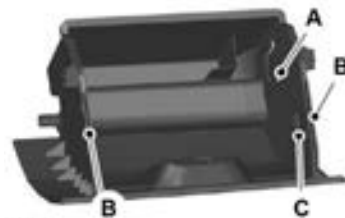

E120332

- A Tarjetero
- B Portamonedas
- C Portaplumas

Nota: No almacene objetos pesados y voluminosos en la guantera ya que puede ocasionar la falla del seguro de inmovilización de la guantera.

COMPARTIMIENTOS DE ALMACENAMIENTO

ADVERTENCIA



No conduzca si algún compartimiento de almacenamiento está abierto. Cerciérese de asegurar bien la tapa antes de comenzar su camino.

PRECAUCIÓN



No guarde líquidos ni objetos sensibles al calor en los compartimientos de almacenamiento.

Arranque del motor



E120009

ENTRADA AUXILIAR DE AUDIO (AUX IN)

Tipo 1



E120011

Tipo 2

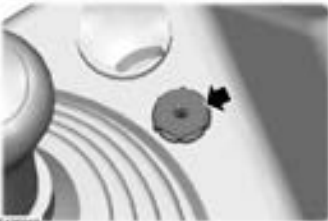

E120010

Nota: Para un rendimiento óptimo durante el uso de algún dispositivo auxiliar de audio, ajuste el volumen del dispositivo en alto. Esto disminuirá la interferencia de audio al cargar el dispositivo mediante la toma de corriente del vehículo.

Si se tiene instalada, la Entrada auxiliar (AUX IN), permite la conexión de un dispositivo auxiliar, tal como un reproductor de MP3, al sistema de audio del vehículo. Se puede reproducir el sonido a través de las bocinas del vehículo.

Para conectar un dispositivo auxiliar, enchúfelo a la toma de AUX IN usando un conector de audio convencional de 3.5 mm.

Seleccione la entrada auxiliar mediante el botón AUX y se escuchará la reproducción a través de las bocinas del vehículo. Aparecerá el texto LINE IN o LINE IN ACTIVE en la pantalla de la unidad de audio del vehículo. Se puede ajustar de manera normal el volumen, los graves y agudos en la unidad de audio del vehículo.

Los botones de la unidad de audio del vehículo también se pueden usar para restaurar la reproducción desde la unidad de audio del vehículo, mientras el dispositivo auxiliar permanezca conectado.

PORTAVASOS

ADVERTENCIA



No coloque bebidas calientes en los portavasos cuando el vehículo esté en movimiento.



No coloque objetos de cristal en los portavasos.

Arranque del motor

PORTAVASOS DELANTERO

RHD

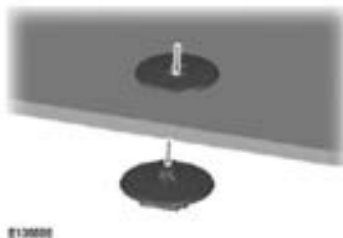
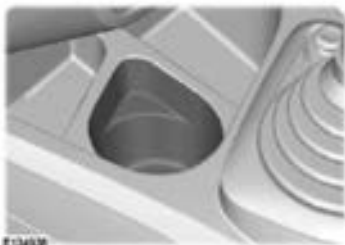

LHD

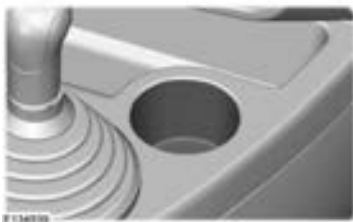

TAPETES DEL PISO

ADVERTENCIA



Al usar tapetes para el piso, asegúrese siempre que estos estén bien asegurados mediante accesorios de fijación y que queden posicionados de manera que no interfieran con el movimiento de los pedales.



No instale tapetes adicionales en la parte superior.

Arranque del motor

INFORMACIÓN GENERAL

Puntos generales de arranque

Si se ha desconectado la batería, el vehículo puede presentar algunas características de manejo inusuales durante aproximadamente 8 kilómetros de trayecto después de reconectar la batería.

Esto se debe a que el sistema de control del motor debe reorganizarse junto con el motor. Haga caso omiso de cualquier característica de manejo inusual durante este período.

El motor de arranque no debe operarse por más de 10 segundos durante cada ciclo de arranque. Libere la llave de encendido tan pronto como haya arrancado el motor. Si el motor no ha arrancado, regrese la llave de encendido a la posición **O** y repita el procedimiento de arranque.

Si el motor no arranca, véase **Interruptor de corte de combustible** (página 73)

Arranque del motor remolcando o empujando el vehículo.

ADVERTENCIA



Para evitar daños no debe arrancar su vehículo remolcándolo o empujándolo. Use los cables pasacorrente y una batería de refuerzo. Véase **Uso de los cables pasacorrente** (página 95).

INTERRUPTOR DE ENCENDIDO

Posiciones del interruptor de encendido

Posición **O**

ADVERTENCIA



Nunca cambie la posición llave cuando el vehículo esté en movimiento.

Encendido desactivado. Al retirar la llave del interruptor de encendido, se activa el seguro de la columna de dirección tan pronto como se gira el volante de dirección.

Posición **I**

Columna desbloqueada. Se deshabilita el interruptor de encendido y todos los circuitos principales. La llave de encendido no se debe dejar en esta posición demasiado tiempo para evitar la descarga de la batería.

Posición **II**

Encendido activado, todos los circuitos eléctricos funcionan. Se iluminan las luces indicadoras y de advertencia. Esta es la posición de la llave para conducir y se debe seleccionar cuando se remolca el vehículo.

Posición **III**

Motor de arranque funcionando. Libere la llave tan pronto como arranque el motor.

BLOQUEO DEL VOLANTE DE DIRECCIÓN

Al retirar la llave del interruptor de encendido, se activa el seguro de la columna de dirección tan pronto como se gira el volante.

Se desbloqueará la dirección al mover la llave a la posición **ACC**.

ARRANQUE DEL MOTOR

Nota: Sólo puede operar el motor de arranque durante un máximo de 10 segundos por vez. Para volver a dar marcha, debe ciclar la llave.

Arranque del motor

Motor frío o caliente

Todos los vehículos

PRECAUCIÓN



Cuando la temperatura es menor a -10°C (14°F), active el interruptor de encendido durante el menos un segundo antes de arrancar el motor. Esto asegurará la disponibilidad de una máxima presión de combustible para arrancar el motor.

Vehículos con transmisión manual

Nota: No toque el pedal del acelerador.

1. Presione completamente el pedal del embrague.
2. De marcha al motor.

Vehículos con transmisión automática

Nota: No toque el pedal del acelerador.

1. Seleccione "Park" o neutral
2. Presione completamente el pedal del freno
3. De marcha al motor

Todos los vehículos

Si el motor no arranca dentro de 10 segundos, espere unos momentos e intente de nuevo.

Si el motor no arranca después de **tres intentos**, espere 10 segundos y siga el procedimiento de **Motor ahogado**.

Si tiene dificultad para arrancar el motor cuando la temperatura es menor a -10°C (14°F), presione el pedal del acelerador entre $\frac{1}{4}$ a $\frac{1}{2}$ de su recorrido e intente de nuevo.

Motor ahogado

Vehículos con transmisión manual

1. Presione completamente el pedal del embrague.
2. Presione completamente el pedal del acelerador y manténgalo así.

3. De marcha al motor.

Vehículos con transmisión automática

1. Seleccione "Park" o neutral.
2. Presione completamente el pedal del freno.
3. Presione completamente el pedal del acelerador y manténgalo así.
4. De marcha al motor.

Todos los vehículos

Si el motor no arranca, repita el procedimiento de Motor frío o caliente.

Marcha mínima del motor después del arranque La velocidad de marcha mínima del motor inmediatamente después del arranque variará dependiendo de la temperatura del motor.

Si el motor está frío entonces la velocidad de marcha mínima aumentará automáticamente para calentar el convertidor catalítico lo más rápido posible. Esto garantiza que las emisiones del vehículo se mantengan en un mínimo absoluto.

La velocidad de marcha mínima disminuirá lentamente al nivel normal conforme se caliente al convertidor catalítico.

APAGADO DEL MOTOR

Libere el pedal del acelerador. Espere hasta que el motor haya alcanzado la velocidad de marcha mínima y luego apáguelo.

Vehículos con un Turbocargador

PRECAUCIÓN



No apague el motor cuando esté funcionando a una velocidad alta. De hacerlo así, el turbocargador continuará funcionando después de que la presión de aceite del motor ha descendido a cero. Esto ocasionará un desgaste prematuro del cojinete del turbocargador.

Combustible y llenado

PRECAUCIONES DE SEGURIDAD

ADVERTENCIAS



Detenga el llenado de combustible después de que la boquilla de combustible se detenga por segunda vez. El combustible adicional llenará el espacio de expansión en el tanque de combustible lo que puede ocasionar un sobre flujo de combustible. El derrame del combustible puede ser peligroso para otros automovilistas



No use ningún tipo de flama o calor cerca del sistema de combustible. El sistema de combustible se encuentra bajo presión. Se corre el riesgo de incendio y lesiones si existe una fuga en el sistema de combustible.

CONVERTIDOR CATALÍTICO

ADVERTENCIA



No estacione o deje su vehículo funcionando en marcha mínima sobre hojas secas, pasto seco u otros materiales combustibles. El sistema de escape puede emitir una cantidad considerable de calor durante su operación y después de haber apagado el motor. Esto representa un peligro potencial de incendio.

Conducción con un convertidor catalítico

PRECAUCIONES



Evite quedarse sin combustible.



No de marcha al motor por períodos prolongados.



No ponga en funcionamiento el motor si un cable de bujía está desconectado.



No arranque su vehículo empujándolo o remolcándolo. Use los cables pasa corriente. Véase **Uso de los cables Pasa-corriente** (página 95).

PRECAUCIONES



No gire el switch de encendido mientras conduce.

COMPUERTA DE CARGA DE COMBUSTIBLE

Vehículos con compuerta de llenado de combustible con llave

Quite el seguro de la compuerta de la toma de combustible usando la llave de encendido.



Gire el tapón en el sentido opuesto a las manecillas del reloj para retirarlo. Cuando el tapón esté retirado, se escuchará un ruido de siseo. Esto es normal, haga caso omiso.

Para cerrar, gire el tapón en el sentido de las manecillas del reloj hasta que se trabe completamente.



Vehículos con compuerta de llenado de combustible sin llave

Jale la palanca de liberación localizada en el piso a un lado del asiento del conductor para abrir la compuerta de llenado de combustible.

Combustible y llenado



E120174

Gire el tapón en sentido opuesto a las manecillas del reloj para retirarlo. Cuando el tapón esté retirado, se escuchará un ruido de siseo. Esto es normal, haga caso omiso.

Para cerrar, gire el tapón en el sentido de las manecillas del reloj hasta que se trabase completamente.



E120167

LLENADO DE COMBUSTIBLE

PRECAUCIÓN



No intente arrancar el motor si se ha llenado el tanque de combustible con el combustible incorrecto. Esto puede dañar el motor. De inmediato, haga revisar el sistema por un técnico propiamente entrenado.

CALIDAD DEL COMBUSTIBLE – GASOLINA

PRECAUCIÓN



No use gasolina con plomo o gasolina con aditivos que contengan otros compuestos metálicos (ej. Basados en magnesio). Pueden dañar el sistema de emisiones.

Nota: *Le recomendamos usar sólo combustible de alta calidad, sin aditivos u otros tratamientos para el motor.*

Use gasolina **sin plomo "Magna" de 87 octanos**

CONSUMO DE COMBUSTIBLE

Distancia del recorrido/temperatura del motor

Los arranques en frío y la conducción en distancias cortas frecuentes conllevan a un aumento considerable de consumo de combustible.

Condiciones de tráfico y camino

El tráfico lento, la conducción frecuente en pendientes ascendentes, los virajes pronunciados y los caminos difíciles, todos tienen un efecto adverso en el consumo de combustible.

Hábitos de manejo erráticos

Anticipe los peligros y mantenga una distancia segura con el vehículo de enfrente.

Esto no sólo disminuye el consumo de combustible sino también el nivel de ruido.

Si espera durante mucho tiempo en un cruce de ferrocarril o en semáforos en áreas congestionadas, es recomendable apagar el motor durante estos períodos.

Combustible y llenado

Condiciones de carga del vehículo

La conducción en condiciones de carga pesada resulta en un alto índice de consumo de combustible.

Condición del vehículo

La baja presión en las llantas o un mantenimiento inadecuado del motor o del vehículo también pueden resultar en un mayor consumo de combustible.

Transmisión

TRANSMISIÓN MANUAL

ADVERTENCIAS



Acople la reversa sólo cuando el vehículo esté inmóvil.



No aplique ninguna fuerza lateral indebida a la palanca de velocidades al cambiar de 5ª a 4ª ya que esto puede ocasionar una selección accidental de la 2ª.

Selección de la reversa

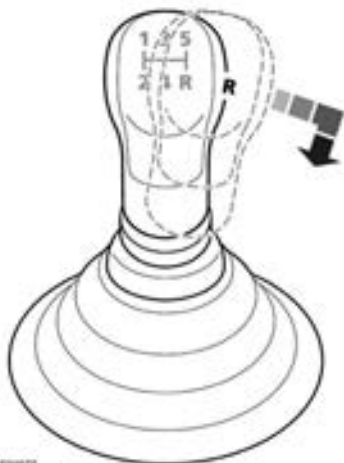

Nota: La reversa sólo se puede seleccionar cuando el vehículo está inmóvil.

Para evitar tronido del engrane al acoplar la reversa, espere aproximadamente tres segundos con el embrague presionado mientras el vehículo está inmóvil.

Para seleccionar el engrane de reversa, mueva la palanca a la posición neutral y luego presione la palanca completamente hacia la derecha (sentirá una ligera oposición por resorte), antes de moverla hacia atrás.

TRANSMISIÓN AUTOMÁTICA

Posiciones de la palanca selectora



- P Park
- R Reversa
- N Neutral
- D Drive
- 2 Segunda - 2a
- 1 Primera - 1a

ADVERTENCIA



Aplique el pedal del freno antes de mover la palanca selectora y manténgalo así hasta que esté listo para moverse.

Nota: Un motor frío tiene una velocidad de marcha mínima más alta. Esto aumentará la tendencia de su vehículo para **avanzar bruscamente** al seleccionar una marcha en la transmisión.

Presione el botón en la palanca selectora para seleccionar reversa o "Park".

Transmisión

Park

ADVERTENCIAS



Seleccione "Park" únicamente cuando su vehículo esté inmóvil.



Aplique el freno de estacionamiento y seleccione "Park" antes de salir del vehículo.
Asegúrese de que la palanca selectora esté bien acoplada en la posición.

Nota: Se escuchará una advertencia audible si abre la puerta del conductor sin haber seleccionado "Park".

Nota: El ahorrador de batería desactivará la campanilla de advertencia después de un cierto tiempo.

En esta posición, no se transmite potencia a las ruedas motrices y se bloquea la transmisión. Puede arrancar el motor con la palanca selectora en esta posición.

Reversa

ADVERTENCIA



Seleccione la reversa sólo cuando su vehículo esté inmóvil y el motor en velocidad de marcha mínima.

Neutral

Nota: Seleccione neutral sólo cuando su vehículo esté inmóvil.

En esta posición, no se transmite potencia a las ruedas motrices ni se bloquea la transmisión. Puede arrancar el motor con la palanca selectora en esta posición.

Drive

Seleccione drive para cambiar automáticamente a las marchas hacia adelante.

Segunda - 2ª

Seleccione 2, la transmisión seleccionará sólo el engrane de 2ª.

Primera - 1ª

Seleccione 1, la transmisión seleccionará sólo el engrane de 1ª.

Modos de "Drive"

La transmisión seleccionará la marcha apropiada para el rendimiento óptimo basándose en la temperatura ambiental, las pendientes del camino, la carga del vehículo y el modo de manejo del conductor.

Sugerencias para el manejo con una transmisión automática.

Para avanzar

ADVERTENCIA



No es posible arrancar el vehículo remolcándolo o empujándolo si está equipado con una transmisión automática. Véase **Uso de los cables pasa corriente** (página 95).

1. Libere el freno de estacionamiento.
2. Libere el pedal del freno y presione el pedal del acelerador.

Parada

1. Libere el pedal del acelerador y presione el pedal del freno.
2. Si va a abandonar el vehículo, aplique el freno de estacionamiento estando la palanca selectora en neutral.
3. Seleccione la posición "Park".

Transmisión

Sobre marcha



Nota: Al seleccionar "Drive", después de arrancar el motor, la transmisión siempre será capaz de cambiar hasta la cuarta velocidad (sobremarcha), a menos que se le desactive.

Al moverse en tráfico lento o en pendientes ascendentes pronunciadas existe una tendencia de la transmisión para cambiar continuamente entre 3ª y 4ª. Si aumenta esta condición, desactive la función de sobremarcha.

Una vez desactivada la función de sobremarcha, se mostrará O/D OFF en el tablero de instrumentos.

Nota: Si se ha desactivado la función de sobremarcha, la transmisión sólo funcionará entre 1ª, 2ª y 3ª.

Leva de emergencia para liberar la palanca selectora de la posición "Park"

Use la leva para destrabar la palanca selectora de la posición "Park" en caso de una falla eléctrica o si el vehículo tiene baja la batería.



PRECAUCIÓN



Tenga cuidado al abrir la cubierta.

Levante la cubierta en la consola central junto a la palanca selectora usando un desarmador plano o herramienta similar.

Mueva hacia abajo la leva de bloqueo en el orificio y mueva simultáneamente la palanca selectora fuera de la posición P.

Nota: Si selecciona de nuevo la posición P, debe repetir este procedimiento.

Frenos

PRINCIPIO DE OPERACIÓN

Sistema de frenos con circuito doble



E71362

ADVERTENCIA



Si falla un circuito de los frenos, primero experimentará una sensación más suave en el pedal de freno. Entonces deberá ejercer una mayor fuerza sobre el pedal del freno y prever una mayor distancia de frenado. Solicite la revisión del sistema de frenos a un experto antes de continuar su viaje. Se recomiendan los Distribuidores Ford Autorizados.

Su vehículo está equipado con un sistema de frenos de circuito doble, dividido diagonalmente. Si falla un circuito de los frenos, el otro continúa funcionando.

Frenos de disco



E71364

Los discos de freno mojados provocan una disminución de la eficiencia de frenado. Presione ligeramente el pedal al salir de un auto lavado para eliminar la capa de agua de los discos de freno

Al salir de un lavado de autos o conducir sobre caminos inundados, presione ligeramente el pedal al ir conduciendo, con el fin de eliminar la capa de agua.

ABS

ADVERTENCIA



El ABS no lo libera de la responsabilidad de conducir con el debido cuidado y atención.

El ABS le ayuda a mantener una completa estabilidad de la dirección al frenar bruscamente en una emergencia, evitando que se bloqueen las ruedas sobre el pavimento.

SUGERENCIAS PARA CONDUCIR CON ABS



E71366

Cuando el ABS está en funcionamiento, el pedal del freno pulsará. Esto es normal. Siga presionando el pedal del freno.

El ABS no eliminará los peligros inherentes al:

- Conducir demasiado cerca del vehículo de enfrente.
- Conducir sobre caminos inundados.
- Virar demasiado rápido.
- Conducir sobre un camino en malas condiciones.

Frenos

FRENO DE ESTACIONAMIENTO

ADVERTENCIA



Los vehículos con una transmisión automática siempre se deben dejar con la palanca selectora en la posición **P (Park)**.

- Presione firmemente el pedal del freno.
- Mueva la palanca del freno de estacionamiento hacia arriba hasta el tope.
- No presione el botón de liberación mientras mueve la palanca hacia arriba.
- Si su vehículo está estacionado en una pendiente y mira hacia arriba, seleccione la primera y gire el volante de dirección en sentido opuesto a la banqueta.
- Si su vehículo está estacionado en una pendiente cuesta abajo, seleccione el primero la posición **P (Park)** y gire el volante de dirección hacia la banqueta.
- Para evitar daños a la transmisión, una vez que el vehículo quede inmovilizado por el freno de estacionamiento, seleccione la posición **P (Park)** y retire la llave.

Para liberar el freno de estacionamiento, presione el pedal del freno firmemente, mueva la palanca ligeramente hacia arriba, presione el botón de liberación y mueva la palanca hacia abajo.

Transporte en Compartimento de Carga

INFORMACIÓN GENERAL

ADVERTENCIAS



Use las correas de aseguramiento de carga dentro del estándar aprobado, e.g. DIN.



Asegúrese de sujetar todos los elementos sueltos apropiadamente.



Coloque el equipaje y otras cargas lo más bajo y hacia adelante que sea posible dentro del compartimiento de equipaje o de carga.



No conduzca con la compuerta trasera o alguna puerta trasera abierta. Los humos del escape pueden entrar al vehículo.



No exceda las cargas máximas de los ejes delantero y trasero en su vehículo. Véase **Identificación del vehículo** (página 104).

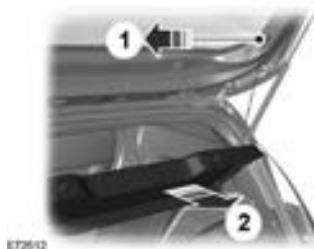

PRECAUCIONES



No permita que los objetos hagan contacto con las ventanas traseras.



No use ningún material abrasivo para limpiar el interior de las ventanas traseras.



No pegue calcomanías o etiquetas en el interior de las ventanas traseras.

CUBIERTA DE EQUIPAJE

PRECAUCIÓN



No coloque objetos sobre la cubierta de equipaje.

Sugerencias de manejo

AFLOJAMIENTO

Llantas

ADVERTENCIA



Las llantas nuevas necesitan rodarse por aproximadamente 500 kilómetros. Durante este tiempo, puede experimentar diferentes características de manejo.

Durante una emergencia, el vehículo puede ser conducido en agua a una profundidad máxima de 20 cm y a una velocidad máxima de 10 km/h. Debe tener extrema precaución al conducir a través de una corriente de agua.

Al conducir en agua, mantenga una velocidad baja y no detenga el vehículo. Después de conducir en agua, tan pronto como sea seguro, haga lo siguiente:

Frenos y embrague

ADVERTENCIA



Evite el abuso de los frenos y el embrague si es posible durante los primeros 150 kilómetros. En su ciudad y durante los primeros 1,500 kilómetros en carretera.

- Presione ligeramente el pedal del freno y compruebe el funcionamiento del sistema de frenos.
- Compruebe el funcionamiento del claxon.
- Compruebe el funcionamiento total de las luces del vehículo.
- Compruebe la asistencia de la dirección hidráulica.

Motor

PRECAUCIÓN



Evite conducir demasiado rápido durante los primeros 1,500 kilómetros. Varíe su velocidad frecuentemente y cambie las velocidades con anticipación. Evite forzar el motor.

CONDUCCIÓN SOBRE SUPERFICIES INUNDADAS

Conducción sobre agua

PRECAUCIONES



Conduzca sobre agua sólo en una emergencia y no como parte del manejo normal.



La entrada de agua al motor a través del filtro de aire, ocasionará severos daños internos al motor, estos daños no los cubre la garantía.

Equipo de emergencia

EXTINTOR DE INCENDIOS

El extintor de incendios se almacena en una bolsa dentro del compartimiento de equipaje.

TRIÁNGULO DE EMERGENCIA

Existe un espacio en el alojamiento de la llanta de repuesto para almacenar un triángulo de advertencia.

Después de una colisión

INSPECCIÓN DE COMPONENTES DEL SISTEMA DE SEGURIDAD

Cinturones de seguridad

Los cinturones sujetos a un estiramiento, como resultado de un accidente, se deben reemplazar, además, los anclajes deberán ser revisados por un técnico capacitado.

INTERRUPTOR DE CORTE DE COMBUSTIBLE

Vehículos con un motor Duratec de gasolina



Es posible que se corte la alimentación de combustible como resultado de un accidente o vibraciones repentinas (ej. Impacto al estacionarse, caer en un bache o al cruzar vías).

El interruptor se localiza detrás de la guantera. Abra la guantera y vacíe el contenido. Presione los lados hacia adentro y gire la guantera hacia abajo. Cuando el interruptor está activado, el botón debajo de la tapa amarilla estará levantado.

Reinicio del interruptor



ADVERTENCIA



No reinicie el interruptor de corte de combustible si observa o huele una fuga de combustible.

1. Gire el interruptor de encendido a la posición **O**.
2. Compruebe si hay fugas en el sistema.
3. Si no encuentra alguna fuga aparente, reinicie el interruptor presionando el botón.
4. Gire el interruptor de encendido a la posición **II**. Después de unos cuantos segundos gire la llave a la posición **I**.
5. Realice una revisión adicional en busca de fugas en el sistema de combustible.

Fusibles

CAMBIO DE UN FUSIBLE

ADVERTENCIAS



No modifique el sistema eléctrico de su vehículo de ninguna manera. Solicite la reparación del sistema eléctrico y el reemplazo de los relevadores y fusibles de alta corriente al personal de su Distribuidor autorizado Ford.



Desactive el interruptor de encendido y todo el equipo eléctrico antes de tocar o intentar cambiar un fusible.

PRECAUCIÓN



Coloque siempre un fusible de reemplazo con el mismo rango de amperaje del que se ha desmontado.

Nota: puede identificar un fusible fundido por el filamento roto.

Nota: todos los fusibles excepto los fusibles de alta corriente, se instalan a presión.

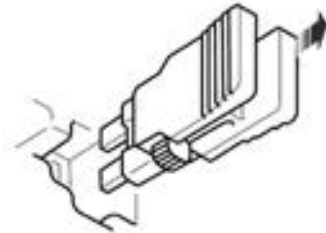

E1102376

Desmonte los fusibles usando sólo el extractor de fusibles.

ETIQUETAS DE FUSIBLES

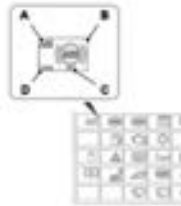

E1102377

A Número del fusible

B Circuitos que se protegen

C Localización (L = izquierda y R = derecha)

D Rango del fusible (Amperios)



Consulte el Manual del Propietario



Bolsas de aire



ABS



Luz baja



Luz alta



Control de iluminación



Limpia parabrisas

Fusibles

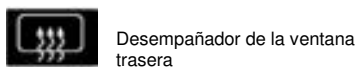

Desempañador de la ventana trasera



Motor del Ventilador



Aire acondicionado



Claxon



Módulo de control del motor



Bomba de combustible



Sistema de carga de batería



Tablero de instrumentos, ahorrador de batería, luz del porta placa.



Luces de posición (cuartos)



Bloqueo central



Luces emergencia y señales direccionales



Encendido



Luz de freno



Luz de reversa



Faros de niebla delanteros



Faros de niebla traseros



Encendedor de cigarrillos



Convertidor catalítico

TABLA DE ESPECIFICACIONES DE FUSIBLES

Caja de conexiones del motor



Fusible	Rango de amperaje	Circuito que protege
F1	-	No usa
F2	-	No usa

Fusibles

Fusible	Rango de amperaje	Circuito que protege
F3	-	No usa
F4	40	Ventilador de enfriamiento y A/C
F5	60	Barra colectora BB1 de la caja de conexiones del lado del pasajero
F6	60	Relevador de encendido
F7	60	Barra colectora BB4 de la caja de conexiones del lado del pasajero
F8	60	Barra colectora BB5 de la caja de conexiones del lado del pasajero

Caja de conexiones del lado del pasajero

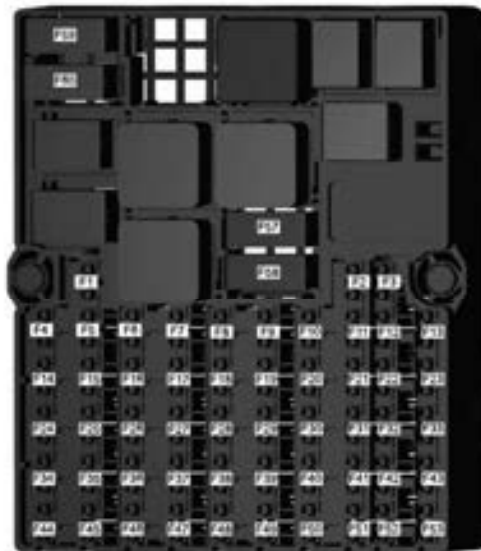

E122262

Fusibles

Fusible	Rango de amperaje	Circuito que protege
F1	-	No usa
F2	-	No usa
F3	-	No usa
F4	10	Embrague del compresor del aire acondicionado
F5	20	Válvula del ABS
F6	7.5	Espejos eléctricos
F7	-	No usa
F8	15	Módulo de control de la transmisión automática
F9	10	Faro luz baja – Lado izquierdo
F10	10	Faro luz baja – Lado derecho
F11	-	No usa
F12	15	Fusible del módulo de control del tren motriz
F13	20	Sensor de oxígeno calentado
F14	-	No usa
F15	20	Bomba de combustible
F16	3	Energía del módulo de control del tren motriz
F17	15	Interruptor de iluminación
F18	15	Audio
F19	-	No usa
F20	7.5	Tablero de instrumentos
F21	-	No usa
F22	7.5	Calavera trasera izquierda
F23	7.5	Calavera trasera derecha
F24	20	Seguros eléctricos de las puertas (GEM)
F25	15	Luz direccional/de emergencia
F26	20	Desempañador de la ventana trasera
F27	15	Claxon
F28	3	Alternador

Fusibles

F29	20	Conector de toma de corriente delantera
F30	15	Interruptor de encendido
F31	7.5	Ahorrador de batería (GEM)
F32	-	No usa
F33	7.5	Tablero de instrumentos
F34	-	No usa
F35	-	No usa
F36	-	No usa
F37	3	Módulo ABS
F38	7.5	Panel de control de HVAC/ termistor/BFC
F39	7.5	Módulo de bolsas de aire
F40	10	Interruptor de iluminación/atenuador
F41	7.5	Tablero de instrumentos
F42	7.5	Módulo de control de la transmisión automática
F43	-	No usa
F44	3	Audio
F45	15	Luces de freno
F46	20	Limpiador delantero
F47	10	Posición estacionaria del limpiador trasero
F48	7.5	Luz de reversa
F49	-	No usa
F50	20	Faros de niebla
F51	-	No usa
F52	10	Faro luz alta – Lado izquierdo
F53	10	Faro luz alta – Lado derecho

Fusibles

Fusible	Rango de amperaje	Circuito que protege
F54	-	No usa
F55	-	No usa
F56	-	No usa
F57	30	Ventanas eléctricas delanteras
F58	30	Motor del ventilador de la calefacción
F59	30	Motor de arranque
F60	30	Bomba del ABS

LOCALIZACIONES DE LAS CAJAS DE FUSIBLES

Caja de fusibles del compartimiento del motor

La caja de fusibles del compartimiento del motor está unida a la charola de la batería en el compartimiento del motor.

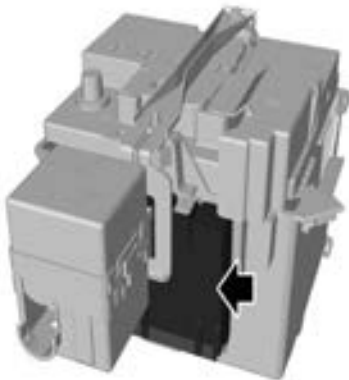

E182377

Caja de fusibles del compartimiento del pasajero

La caja de fusibles del compartimiento del pasajero se localiza detrás de la guantera en el tablero de instrumentos.



E182398

Fusibles

1. Abra la guantera y vacíela antes de continuar.
2. Presione los broches laterales de la guantera hacia adentro y gire la caja hasta abajo.

Remolque del vehículo

PUNTOS DE REMOLQUE

Argolla de remolque delantera

La argolla de remolque se localiza en el alojamiento de la llanta de repuesto.



E132272



E126216

La argolla de remolque atornillable se encuentra junto al gato del vehículo en el compartimiento de equipaje. Mantenga la argolla de remolque en el vehículo todo el tiempo.

PRECAUCIÓN



La argolla de remolque atornillable cuenta con una **rosca izquierda**. Gírela en **sentido opuesto a las manecillas del reloj** para instalarla.

Remueva la cubierta e instale la argolla de remolque.

REMOLQUE DEL VEHÍCULO EN SUS CUATRO RUEDAS

Todos los vehículos

ADVERTENCIAS



Active el interruptor de encendido cuando el vehículo sea remolcado. De no hacerlo así, se acoplará el bloqueo de la dirección y no funcionarán las luces direccionales ni las luces de alto.



El servo del freno y la bomba de la dirección hidráulica no funcionarán a menos que el motor esté funcionando. Presione más fuerte el pedal del freno y permita mayores distancias de frenado y esté al tanto de la dureza de la dirección.

PRECAUCIONES



Una tensión excesiva en el cable de remolque puede ocasionar daños al vehículo remolcado o al vehículo que realiza el remolque.



No use una barra de remolque rígida en la argolla de remolque delantera. Esto puede ocasionar daños a ambos vehículos.

Conduzca lenta y suavemente sin mover bruscamente el vehículo que realiza el remolque.

Remolque del vehículo

INFORMACIÓN GENERAL

Dé servicio regularmente a su vehículo para ayudar a mantener su buen estado y su valor de reventa. Existe una amplia red de Distribuidores autorizados Ford para ayudarle con su servicio y técnica profesionales. Estamos convencidos de que sus técnicos especialmente entrenados son los mejor calificados para dar un servicio apropiado y experto a su vehículo.

Además de un servicio regular, le recomendamos realizar las siguientes revisiones adicionales.

ADVERTENCIAS



Apague el interruptor de encendido antes de tocar o intentar algún ajuste de cualquier tipo.



No toque las partes del sistema de encendido electrónico después de haber activado el interruptor de encendido o cuando el motor esté en funcionamiento. El sistema funciona con alto voltaje.



Mantenga sus manos y ropa lejos del ventilador de enfriamiento del motor. Bajo ciertas condiciones, el ventilador puede continuar funcionando durante varios minutos después de haber apagado el motor.

PRECAUCIÓN



Al realizar las revisiones de mantenimiento, asegúrese de que los tapones de llenado estén colocados firmemente.

Pruebas diarias

- Luces exteriores
- Luces interiores
- Luces de advertencia e indicadores

Revisión durante el llenado de combustible

- Nivel de aceite de motor. Véase **Revisión del aceite del motor** (página 89).
- Nivel de líquido de frenos. Véase **Revisión de frenos y embrague** (página 90).
- Nivel de líquido del lavaparabrisas. Véase **Revisión del líquido del lavaparabrisas** (página 91).
- Presión de las llantas (cuando esté frío). Véase **Especificaciones técnicas** (página 105).
- Condición de las llantas. Véase **Cuidado de las llantas** (página 104).

Revisiones mensuales

- Nivel de refrigerante del motor (motor frío). Véase **Revisión de refrigerante del motor** (página 90).
- Tubos, mangueras y depósitos en busca de fugas.
- Nivel del líquido de la dirección hidráulica. Véase **Revisión del fluido de la dirección hidráulica** (página 91).
- Funcionamiento del aire acondicionado
- Funcionamiento del freno de estacionamiento.
- Funcionamiento del claxon.
- Apriete de las tuercas de las ruedas. Véase **Especificaciones técnicas** (página 105).

APERTURA Y CIERRE DEL COFRE

Apertura del cofre

1. Jale la palanca

Mantenimiento

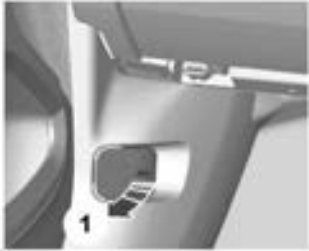

E120200

2. Levante el cofre ligeramente y jale la manija hacia usted.
3. Levante el cofre del seguro.



E120201

4. Abra el cofre.
5. Apoye el cofre con la varilla de soporte del cofre.

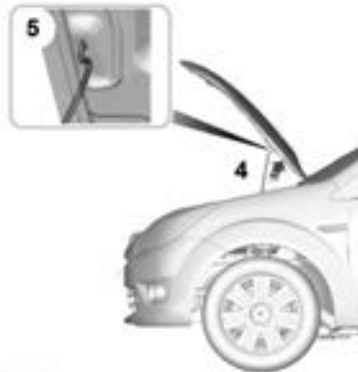

E120202

Cierre del cofre

Nota: Asegúrese de que el cofre esté cerrado correctamente.

Baje el cofre y permita que caiga por su propio peso los últimos 20-30 centímetros.

Mantenimiento

DISTRIBUCIÓN GENERAL DEL COMPARTIMIENTO DEL MOTOR – 1.2L DURATEC-16V (SIGMA)

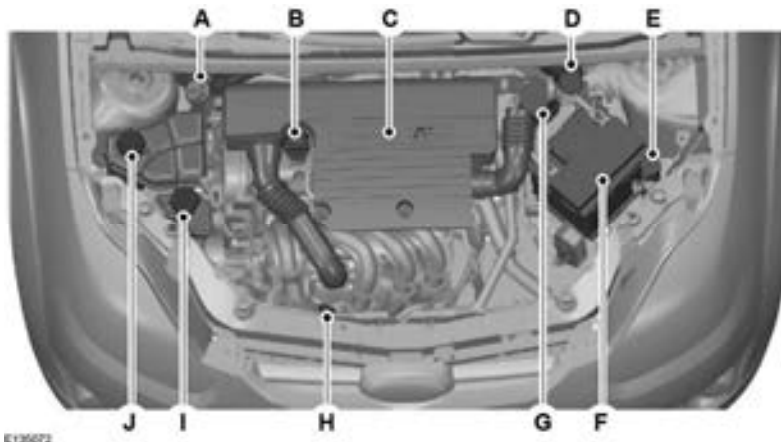

- A Depósito de líquido de frenos y de embrague (conducción lado derecho) Véase **Revisión de líquido de frenos y embrague** (página 88).
- B Tapón de llenado de aceite de motor*: Véase **Revisión del aceite del motor** (página 87).
- C Filtro de aire: No requiere mantenimiento.
- D Depósito de líquido de frenos y embrague (conducción lado izquierdo): Véase **Revisión de líquido de frenos y embrague** (página 88).
- E Depósito de líquido del lavaparabrisas y la ventana trasera: Véase **Revisión de líquido del lavaparabrisas** (página 89).
- F Batería: Véase **Batería del vehículo** (página 95).
- G Caja de fusibles del compartimiento del motor. Véase **Fusibles** (página 74).
- H Varilla indicadora de nivel de aceite de motor*: Véase **Varilla indicadora de nivel de aceite de motor** (página 87).
- I Depósito de fluido de la dirección hidráulica: Véase **Fluido de la dirección hidráulica** (página 89).
- J Depósito de refrigerante del motor: Véase **Revisión de refrigerante del motor** (página 88).

* Los tapones de llenado y la varilla indicadora de nivel de aceite del motor son de colores para su fácil identificación.

Mantenimiento

DISTRIBUCIÓN GENERAL DEL COMPARTIMIENTO DEL MOTOR – 1.4L DURATEC-16V (SIGMA)

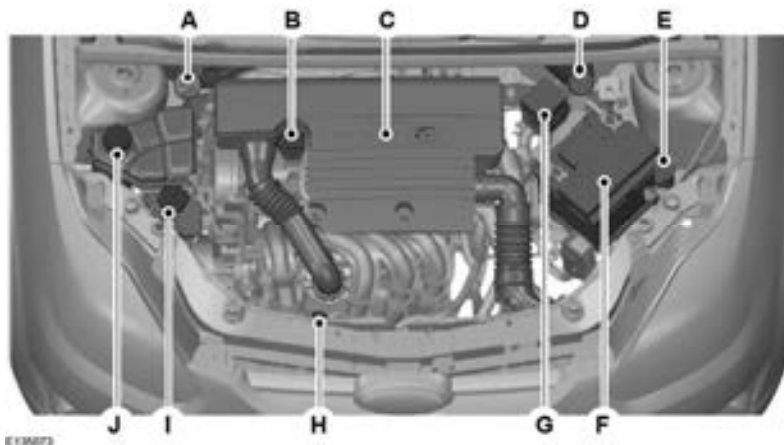

- A Depósito del líquido de frenos y embrague (conducción lado derecho). Véase **Revisión de líquido de frenos y embrague** (página 88).
- B Tapón de llenado de aceite del motor*: Véase **Revisión del aceite del motor** (página 87).
- C Filtro de aire: No requiere mantenimiento.
- D Depósito de líquido de frenos y embrague (conducción lado izquierdo): Véase **Revisión de líquido de frenos y embrague** (página 88).
- E Depósito de fluido del lavador del parabrisas y la ventana trasera: Véase **Revisión de fluido del lavador** (página 89).
- F Batería: Véase **Batería del vehículo** (página 95).
- G Caja de fusibles del compartimiento del motor. Véase **Fusibles** (página 74).
- H Varilla indicadora de nivel de aceite del motor*: Véase **Varilla indicadora de nivel de aceite del motor** (página 87).
- I Depósito de fluido de la dirección hidráulica: Véase **Fluido de la dirección hidráulica** (página 89).
- J Depósito de refrigerante de motor: Véase **Revisión de refrigerante del motor** (página 88).

* Los tapones de llenado y la varilla indicadora de nivel de aceite del motor son de colores para su fácil identificación.

Mantenimiento

DISTRIBUCIÓN GENERAL DEL COMPARTIMIENTO DEL MOTOR – 1.6L DURATEC-16V (74KW/100PS) – SIGMA

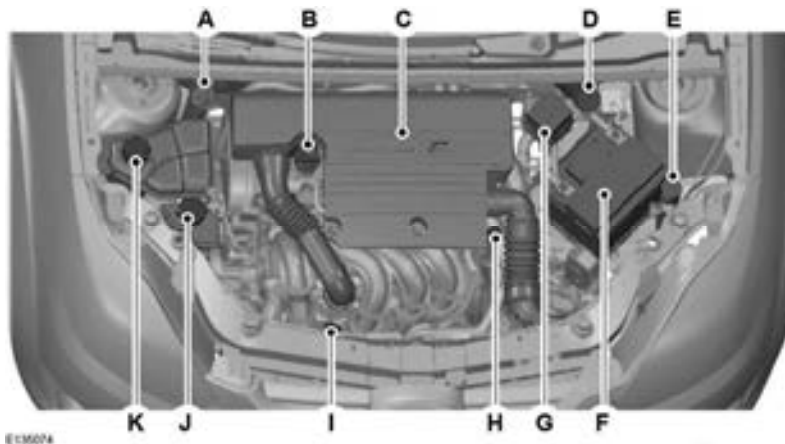

- A Depósito del líquido de frenos y embrague (conducción lado derecho). Véase **Revisión de líquido de frenos y embrague** (página 88).
- B Tapón de llenado de aceite de motor*: Véase **Revisión de aceite del motor** (página 87).
- C Filtro de aire: No requiere mantenimiento.
- D Depósito de líquido de frenos y embrague (conducción lado izquierdo): Véase **Revisión de líquido de frenos y embrague** (página 88).
- E Depósito de líquido del lavador del parabrisas y la ventana trasera: Véase **Revisión de líquido del lavador** (página 89).
- F Batería: Véase **Batería del vehículo** (página 95).
- G Caja de fusibles del compartimiento del motor. Véase **Fusibles** (página 74).
- H Varilla indicadora de nivel de aceite de la transmisión (transmisión automática).
- I Varilla indicadora de nivel de aceite del motor*.
- J Depósito de fluido de la dirección hidráulica: Véase **Revisión de fluido de la dirección hidráulica** (página 89).
- K Depósito de refrigerante del motor: Véase **Revisión de refrigerante del motor** (página 88).

*Los tapones de llenado y la varilla de nivel de aceite del motor son de colores para su fácil identificación

Mantenimiento

VARILLA DE NIVEL DE ACEITE DEL MOTOR
– 1.2L DURATEC-16V (71PS)-
SIGMA/1.4 DURATEC-16V
(70KW/95PS) – SIGMA/1.6L
DURATEC-16V
(74KW/100PS) – SIGMA

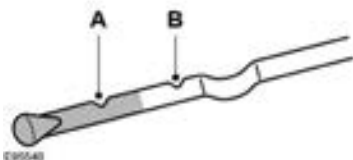

A MIN
B MAX

REVISIÓN DEL ACEITE DEL MOTOR

PRECAUCIÓN

⚠ No use aditivos de aceite u otros tratamientos para motor. Bajo ciertas condiciones, pueden dañar el motor.

Nota: El consumo de aceite de motores nuevos alcanza su nivel normal después de aproximadamente 5000 kilómetros (3000 millas).

Revisión del nivel de aceite

PRECAUCIÓN

⚠ Asegúrese de que el nivel se encuentre entre las marcas **MIN** y **MAX**.

Nota: Revise el nivel antes de arrancar el motor.

Nota: Asegúrese de que su vehículo esté sobre piso nivelado.

Nota: El aceite se expande cuando está caliente. Este nivel puede entonces extenderse unos cuantos milímetros más allá de la marca **MAX**.

Retire la varilla y límpiela con un trapo limpio y libre de pelusa. Introduzca la varilla y retírela de nuevo para revisar el nivel de aceite.

Si el nivel se encuentra en la marca **MIN**, agregue más aceite inmediatamente.

Llenado de aceite

ADVERTENCIAS



Sólo agregue más aceite cuando el motor esté frío. Si el motor está caliente, espere 10 minutos para que el motor se enfríe.



No retire el tapón de llenado cuando el motor esté en funcionamiento.

Retire el tapón de llenado.

PRECAUCIÓN



No permita que el nivel de aceite pase de la marca **MAX**.

Agregue aceite que cumpla con la especificación Ford. Véase **Especificaciones Técnicas** (página 90).

Reinstale el tapón de llenado. Gírelo hasta que sienta una fuerte resistencia.

Mantenimiento

REVISIÓN DE REFRIGERANTE DEL MOTOR

Revisión de nivel del refrigerante



ADVERTENCIA



No permita que el fluido haga contacto con sus ojos o su piel. Si esto ocurre, lave inmediatamente las áreas afectadas con agua abundante y consulte a su médico.

PRECAUCIÓN



Asegúrese de que el nivel se encuentre entre las marcas **MIN** y **MAX**.

Nota: El refrigerante se expande cuando está caliente. Este nivel puede entonces extenderse unos cuantos milímetros más allá de la marca **MAX**.

Si el nivel se encuentra en la marca **MIN**, agregue más refrigerante inmediatamente.

Rellene de refrigerante

ADVERTENCIAS



Sólo agregue más refrigerante cuando el motor esté frío. Si el motor está caliente, espere 10 minutos para que el motor se enfríe.



No retire el tapón de llenado cuando el motor esté en funcionamiento.



No retire el tapón de llenado cuando el motor esté caliente. Espere que el motor se enfríe.

Desenrosque lentamente el tapón. Cualquier presión escapará lentamente mientras desenrosca el tapón.

PRECAUCIONES



No derrame el refrigerante sobre ninguna parte del motor.



No permita que el nivel de refrigerante pase de la marca **MAX**.

Agregue líquido que cumpla con la especificación Ford. Véase **Especificaciones técnicas** (página 90).

REVISIÓN DE LIQUIDO DE FRENOS Y EMBRAGUE



ADVERTENCIA



No permita que el líquido haga contacto con sus ojos o su piel. Si esto ocurre, lave inmediatamente las áreas afectadas con agua abundante y consulte a su médico.

PRECAUCIÓN



Asegúrese de que el nivel se encuentre entre las marcas **MIN** y **MAX**.

Nota: Los sistemas de frenos y embrague se alimentan del mismo depósito. Si el nivel se encuentra en la marca **MIN**, agregue fluido de inmediato.

Mantenimiento

Llenado de líquido

Retire el tapón de llenado

PRECAUCIÓN

 No permita que el nivel de fluido pase la marca **MAX**.

Agregue fluido que cumpla con la especificación Ford. Véase **Especificaciones técnicas** (página 90).

REVISIÓN DE FLUIDO DE LA DIRECCIÓN HIDRÁULICA



E102212

ADVERTENCIA



No permita que el fluido haga contacto con sus ojos y su piel. Si esto ocurre, lave inmediatamente las áreas afectadas con agua abundante y consulte a su médico.

PRECAUCIÓN

 Asegúrese de que el nivel se encuentre entre las marcas **MIN** y **MAX**.

Si el nivel se encuentra en la marca **MIN**, agregue fluido de inmediato.

Llenado de líquido

Retire el tapón de llenado

PRECAUCIÓN

 No permita que el nivel pase de la marca **MAX**.

Agregue fluido que cumpla con la especificación Ford. Véase **Especificaciones Técnicas** (página 90).

REVISIÓN DE LÍQUIDO DEL LAVADOR



E102213

Nota: Los sistemas de los Rociadores delantero y trasero se alimentan del mismo depósito.

Mantenimiento

ESPECIFICACIONES TÉCNICAS

Fluidos del vehículo

Elemento	Fluido recomendado	Especificación
Aceite de motor -1.2L Duratec	Aceite 5W-30	GF-4
Aceite de motor -1.4L Duratec	Aceite 5W-30	GF-4
Aceite de motor -1.6L Duratec	Aceite 5W-30	GF-4
Fluido de dirección hidráulica	Fluido de dirección hidráulica Ford o Motorcraft	ESW-M2C33-F
Refrigerante del motor	Anticongelante SuperPlusMotorcraft	WSS-M97B44-D
Líquido de frenos/embrague	Líquido de frenos Ford Super DOT 4 o Motorcraft	WSS-M6C57-A2
Fluido de transmisión manual	Fluido de transmisión manual Ford o Motorcraft	WSD-M2C200-C
Fluido de transmisión automática	Fluido de transmisión Ford o Motorcraft	WSS-M2C924-A
Líquido de lavador	Líquido de lavador aprobado por Ford	WSD-M8B16-AA

PRECAUCIÓN



No use aceites que no cumplan con las especificaciones o requisitos. El uso de aceite incorrecto puede ocasionar daños al motor no cubiertos por la Garantía Ford.

Llenado de aceite: Si no puede encontrar un aceite que cumpla con la especificación, debe usar **SAE 5W-30** (Duratec).

Capacidades

Variante	Elemento	Capacidad en litros (galones)
Todos	Sistema de rociadores de parabrisas y ventana trasera	2.5 (0.55)
Todos	Tanque de combustible	45 (9.89)
1.2L Duratec	Sistema de lubricación del motor – incluyendo el filtro de aceite	4.0 (0.88)

Mantenimiento

Variante	Elemento	Capacidad en litros (galones)
1.2L Duratec	Sistema de lubricación del motor – excluyendo el filtro de aceite	3.8 (0.84)
1.2L Duratec	Sistema de enfriamiento del motor	5 (1.1)
1.4 Duratec	Sistema de lubricación del motor – incluyendo el filtro de aceite	4.0 (0.88)
1.4 Duratec	Sistema de lubricación del motor – excluyendo el filtro de aceite	3.8 (0.84)
1.4 Duratec	Sistema de enfriamiento del motor	5 (1.10)

Variante	Elemento	Capacidad
Todos	Carga de refrigerante	500±20 gm
Todos	Sistema de la dirección hidráulica	Marca MAX

Especificaciones del motor

Tipo de motor	1.2L Duratec	1.4L Duratec	1.6L Duratec
Capacidad	1196cc	1388cc	1596
Potencia	52.44kW (71.3PS) @ 6250rpm	61kW (82.9PS) @ 6100rpm	100 HP @ 6500rpm
Máximo Torque	102Nm @ 4000rpm	120Nm @ 3900rpm	146Nm @ 3400rpm
Velocidad continua del motor	6400rpm	6450rpm	6500rpm
Velocidad intermitente máxima	6500rpm	6700rpm	6700rpm
Velocidad de marcha mínima	750±50rpm	750±50rpm	750±50rpm
Sistema de inducción	Naturalmente aspirado	Naturalmente aspirado	Aspiración Natural

Mantenimiento

Tipo de motor	1.2L Duratec	1.4L Duratec	1.6L Duratec
Orden de encendido	1-3-4-2	1-3-4-2	1-3-4-2
Bujía/bujía incandescente	AYFS 22 CB	AYFS 22 CB	AYFS 22 CB
Claro de los electrodos de la bujía	1.3mm	1.3mm	1.3mm
Sistema de encendido	Encendido electrónico	Encendido electrónico	Encendido electrónico
Claro de válvulas de admisión*	0.20(±0.03) mm	0.20(±0.03) mm	0.20(±0.03) mm
Claro de válvulas de escape*	0.30(±0.03) mm	0.30(±0.03) mm	0.34(±0.03) mm
Filtro de aceite del motor	EFL 600	EFL 600	EFL 600

NOTA:*Revise/ajuste con el motor estacionario, no menos de 5 minutos después de detener el motor

Mantenimiento

LIMPIEZA DEL EXTERIOR

ADVERTENCIA



Si acude un auto lavado con un ciclo de cera, asegúrese de remover la cera del parabrisas.

PRECAUCIONES



Antes de usar un auto lavado compruebe que sea adecuado para su vehículo.



Algunas instalaciones de auto lavados usan agua a alta presión. Esto puede dañar ciertas partes de su vehículo.



Desmonte la antena antes de usar un auto lavado automático.



Desactive el ventilador del calefactor para evitar contaminación en el filtro de aire.

Le recomendamos lavar su auto con una esponja y agua tibia con un limpiador (Shampoo) para autos.

Limpiieza de los faros

PRECAUCIONES



No raspe las micas de los faros ni use abrasivos, solventes con alcohol o solventes químicos para limpiarlas.



No limpie los faros cuando estén secos.

Limpiieza del medallón trasero

PRECAUCIÓN



No raspe el interior del medallón trasero ni use abrasivos o solventes químicos para limpiarlo.

Use un trapo limpio libre de pelusa o una tela de gamuza húmeda para limpiar el interior del medallón trasero.

Limpiieza de acabado de cromo

PRECAUCIÓN



No use abrasivos ni solventes químicos, use agua jabonosa.

Limpiieza a ruedas de aleación

Nota: Evite aplicar limpiadores químicos sobre las ruedas, aros y tapones cuando estén calientes.

Nota: Los limpiadores industriales (servicio pesado) o limpiadores químicos, en combinación con el uso de cepillos para eliminar la suciedad y el polvo de balatas, podría desgastar la capa de acabado transparente después de algún tiempo.

Nota: Nunca utilice limpiadores a base de ácido fluorhídrico o de alta causticidad, fibra de acero, combustibles o detergentes domésticos poderosos.

Nota: Si necesita estacionar su vehículo por un período prolongado después de limpiar sus ruedas usando algún producto de limpieza, conduzca el vehículo durante algunos minutos antes de estacionarlo. Esto reducirá el riesgo de corrosión de los discos, balatas o zapatas de los frenos.

Nota: Algunos autos lavados automáticos podrían causar daños al acabado de sus ruedas, aros o tapones de rueda.

Las ruedas de aleación y los tapones de rueda llevan un acabado transparente. Para mantener este acabado en óptimas condiciones y recomendamos:



- Limpiarlos semanalmente utilizando los limpiadores recomendados para ruedas y llantas.
- Utilizar una esponja para remover las incrustaciones de suciedad y polvo de balatas.
- Enjuagarlas concienzudamente con agua a presión después del proceso de lavado.

Recomendamos también que utilice el limpiador Ford para servicio de ruedas. Asegúrese de leer y seguir las instrucciones del fabricante del producto.

Mantenimiento

Preservación de la pintura de la carrocería

PRECAUCIONES



-  No pule su vehículo bajo luz del sol intensa.
-  No permita que la cera haga contacto con las superficies de plástico. Puede ser difícil de remover.
-  No aplique la cera al parabrisas o a la ventana trasera. Esto puede ocasionar que los limpiadores se vuelvan ruidosos y que no limpien el parabrisas correctamente

Le recomendamos encerar la pintura una o dos veces al año.

LIMPIEZA DEL INTERIOR

Cinturones de seguridad

ADVERTENCIA

-  No use abrasivos ni solventes químicos para limpiarlos.
-  No permita que la humedad penetre el mecanismo del retractor del cinturón de seguridad.

Limpie los cinturones de seguridad con limpiador de interiores o agua usando una esponja suave. Permita que los cinturones de seguridad se sequen naturalmente, lejos del calor artificial.



Pantallas del tablero de instrumentos, pantallas LCD, pantallas de radio

ADVERTENCIA

-  No use abrasivos, solventes con alcohol o solventes químicos para limpiarlas.

Ventanillas Traseras

PRECAUCIONES

-  No use ningún material abrasivo para limpiar el interior de las ventanillas traseras.
-  No pegue calcomanías o etiquetas en el interior de las ventanas traseras.

REPARACIÓN DE DAÑOS MENORES EN LA PINTURA

PRECAUCIÓN

-  Remueva las sustancias aparentemente inofensivas de la pintura inmediatamente (ej. excremento de pájaro, resinas de árboles, restos de insectos, manchas de alquitrán, sal del camino y residuos industriales).

Debe reparar los daños en la pintura ocasionados por piedras del camino o los raspones menores tan pronto como sea posible. Existe una variedad de productos en su Distribuidor Autorizado Ford. Lea y siga las instrucciones del fabricante.

Batería del vehículo

CUIDADO DE LA BATERÍA

La batería requiere muy poco mantenimiento. El nivel de electrolito se revisa regularmente durante las inspecciones de servicio de rutina.

USO DE LOS CABLES PASA CORRIENTE

Información de garantía: Cada batería se debe proporcionar con una garantía contra defectos de fábrica consulte la póliza de garantía para más información

PRECAUCIÓN

- ⚠ Conecte las baterías únicamente con el mismo voltaje nominal.
- ⚠ Siempre use los cables pasa corriente con las abrazaderas aisladas y la longitud de cable adecuada.
- ⚠ No desconecte la batería del sistema eléctrico del vehículo.

Para conectar los cables pasa corriente

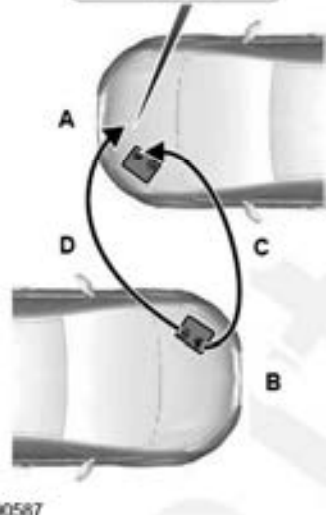

E90587

- A Vehículo con batería descargada
- B Vehículo con batería de refuerzo
- C Cable positivo
- D Cable negativo

Batería del vehículo

Vehículos con motor de gasolina

PRECAUCIÓN



No conecte la terminal negativa (-) de la batería descargada.



Asegúrese de que los cables pasa corriente estén alejados de partes móviles.

1. Posicione los vehículos de manera que no hagan contacto entre sí.
2. Apague el motor y cualquier equipo eléctrico.
3. Conecte la terminal positiva (+) del vehículo **A** con la terminal positiva (+) del vehículo **B** (cable **C**).
4. Conecte la terminal negativa (-) del vehículo **B** al monoblock del motor o una tierra en la carrocería del vehículo **A** (cable **D**), lo más lejos posible de la batería.

Para arrancar el motor

1. Haga funcionar el motor del vehículo **B** a una velocidad moderadamente alta.
2. De marcha al motor del vehículo **A**.
3. Deje funcionar el motor de ambos vehículos durante un mínimo de 3 minutos antes de desconectar los cables pasa corriente.

PRECAUCIÓN



No encienda los faros al desconectar los cables. El pico de voltaje puede fundir los focos.

Desconecte los cables en orden inverso.

SÍMBOLOS DE ADVERTENCIA DE LA BATERÍA



NO FUMAR, NO FLAMABLES Y CHISPAS



PROTEGER LOS OJOS



MANTENER ALEJADOS A LOS NIÑOS



ACIDO DE LA BATERIA



TENGA ENCUESTA LAS INSTRUCCIONES DE FUNCIONAMIENTO



GAS EXPLOSIVO

Ruedas y llantas

INFORMACIÓN GENERAL

PRECAUCIONES

- ⚠ Use sólo las medidas de ruedas y llantas aprobadas. El uso de otras medidas puede dañar el vehículo y anular la garantía.
- ⚠ Si cambia el diámetro de las llantas instaladas de fábrica, el velocímetro no mostrará la velocidad correcta. Lleve el vehículo a su distribuidor para reprogramar el sistema de control del motor.

Nota: Revise regularmente la presión de las llantas para optimizar la economía del combustible.

Nota: Solo utilice llantas de refacción y ruedas que sean del mismo tamaño, índice de carga, categoría de velocidad y tipo, a los originales proporcionados por Ford.

Puede encontrar una calcomanía con los datos de presión de las llantas en la abertura de la puerta del pasajero delantero en el pilar B.

Revise y ajuste la presión de las llantas a la temperatura ambiente en la que pretende conducir el vehículo y cuando las llantas estén frías.

CAMBIO DE UNA LLANTA

Llanta de repuesto

Si la llanta de repuesto difiere de las demás llantas instaladas, debe seguir estas instrucciones:

ADVERTENCIAS

- ⚠ No exceda de 80 km/h (50 mph)
- ⚠ Conduzca en distancias lo más cortas posibles antes de cambiar la llanta de repuesto.



No instale más de una llanta de repuesto en su vehículo a la vez.



No use cadenas para nieve en este tipo de llantas.

La llanta de repuesto se localiza debajo de la cubierta del piso en el compartimiento de equipaje. Levante la parte trasera de la cubierta del piso en el compartimiento de equipaje y desmóntela.

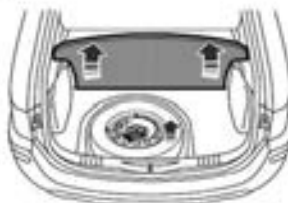

E122066

Desatornille completamente el dispositivo de sujeción y saque la llanta de repuesto.

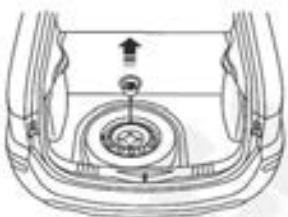

E122163

Ruedas y llantas

Gato del vehículo

ADVERTENCIAS



El gato proporcionado junto con su vehículo debe usarse únicamente al cambiar una llanta en situaciones de emergencia.



Antes de usar el gato del vehículo, revise si no está dañado o deformado y que la rosca esté lubricada y libre de materiales extraños.



Nunca coloque nada entre el gato y el suelo, o entre el gato y el vehículo.

Nota: Los vehículos con un juego de reparación de llantas no están equipados con gato de vehículo o una llave de ruedas.

Se recomienda usar un gato de taller tipo hidráulico para cambiar entre llantas de verano e invierno.

Nota: Use un gato con una capacidad de levantamiento mínima de 1.5 toneladas y una placa de levantamiento con un diámetro mínimo de 80 milímetros.

El gato y la llave de ruedas se localizan en el alojamiento de la llanta de repuesto. La manija del gato se engancha al gato.



E132066

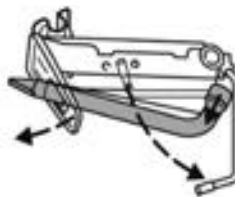

E132066

Puntos para levantamiento con gato

PRECAUCIONES



Use sólo los puntos para el gato especificados. Si usa otras posiciones, puede dañar la carrocería, la dirección, la suspensión, el motor, el sistema hidráulico de los frenos o las tuberías de combustible.

Nota: Los puntos para levantar el vehículo con el gato regular y para el gato de mantenimiento son los mismos.

Ruedas y llantas

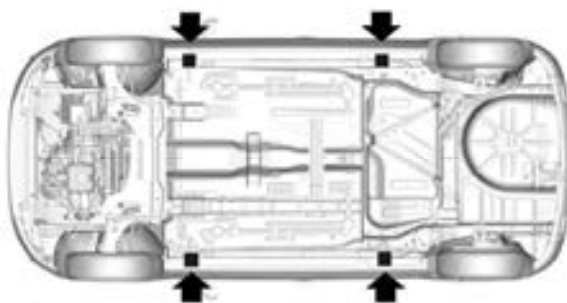

E120276

A Gato de mantenimiento

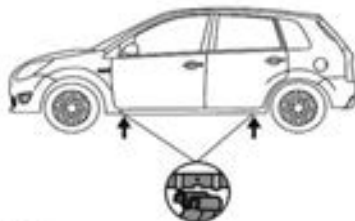

E122568

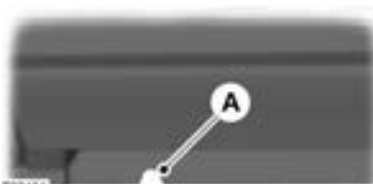

E03184

Las muescas en el bastidor de la carrocería **A** muestran la localización de los puntos para el gato.

Ruedas y llantas



E113400



E113401



E113402

Desmontaje de una rueda del vehículo

ADVERTENCIAS



Estacione su vehículo en una posición tal que ni el tránsito ni usted esté en peligro.



Coloque un triángulo de advertencia.



Asegúrese de que el vehículo esté en suelo firme y nivelado con las ruedas apuntando directamente hacia adelante.



Desactive el interruptor de encendido y aplique el freno de estacionamiento.



Seleccione la primera o la reversa en la transmisión.



Solicite a los pasajeros que salgan del vehículo.



Asegure la rueda diagonalmente opuesta con un bloque o una calza de rueda adecuada.



No trabaje debajo del vehículo cuando sólo está soportado por el gato.



Asegúrese de que el gato esté vertical en el punto de levantamiento y que la base esté firme sobre el suelo.

PRECAUCIONES



No deje los rines de aleación de aluminio apoyadas contra el suelo, esto puede dañar el acabado superficial.

1. Inserte el extremo plano de la llave de ruedas entre la rueda y el tapón de rueda y luego desmonte cuidadosamente el tapón.

Ruedas y llantas



890922

2. Extienda completamente la llave de ruedas, si es aplicable.
3. Afloje las tuercas de la rueda.
4. Levante el vehículo con el gato hasta que la llanta esté despegada del suelo.
5. Retire las tuercas de la rueda y la llanta.

Montaje de una rueda al vehículo

ADVERTENCIAS



Use únicamente los tamaños de rines y llantas aprobados. El uso de otras medidas puede dañar el vehículo y anular la garantía del vehículo. Véase **Especificaciones técnicas** (página 103).



No instale llantas anti pinchazos en vehículos en los que originalmente no se instaló este tipo de llantas. Por favor contacte a su distribuidor para más ver más detalles en relación a la compatibilidad.



Asegúrese de que las flechas en las llantas direccionales apunten en la dirección del giro cuando el vehículo se mueve hacia adelante. Si debe instalar una rueda de repuesto con flechas apuntando en la dirección opuesta, solicite la reinstalación de la llanta en la dirección correcta a un técnico propiamente entrenado.



Asegúrese de que las tuercas de la maza estén aseguradas correctamente de manera que no interfieran con las superficies de montaje de la rueda. Instale las ruedas apropiadamente en la superficie de montaje. De no hacerlo así puede ocasionar que las ruedas se aflojen y se salgan durante el manejo.



PRECAUCIÓN



No instale rines de aleación de aluminio usando las tuercas de rueda diseñadas para usarse con ruedas de acero.

Nota: Asegúrese de que las superficies de contacto del Rin y la maza estén libres de materiales extraños.

Nota: Asegúrese de que los conos en las tuercas de la rueda asienten correctamente contra el Rin.

Nota: Las tuercas de las Ruedas con Rines de aleación y Rines de acero, también se puede utilizar para la Rueda de repuesto de acero por un corto tiempo (máximo dos semanas).

2. Instale la rueda



890922

Ruedas y llantas

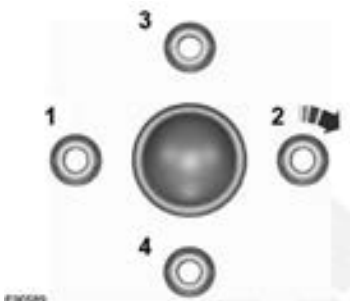

2. Instale las tuercas de la rueda apretando manualmente.
3. Usando la llave de ruedas, apriete parcialmente las tuercas en la secuencia mostrada.
4. Baje el vehículo y desmonte el gato
5. Con la llave de ruedas, apriete completamente las tuercas de la rueda en la secuencia mostrada. Véase **Especificaciones técnicas** (página 103).
6. Instale el tapón de rueda usando la parte baja de la palma de la mano.

ADVERTENCIA



Revise las tuercas de la rueda para comprobar el apriete de la llanta después de una distancia de 160km y la presión de la llanta tan pronto como sea posible.

Nota: Si la rueda de repuesto es de diferente tamaño a las ruedas para el camino, entonces, debe usarla solo temporalmente.

CUIDADO DE LAS LLANTAS

Nota: Una rueda de repuesto temporal es distinta a las otras ruedas, es de un peso más ligero y apariencia diferente. La rueda de repuesto temporal tiene una etiqueta que indica, no exceda los 80km/h

Rotación de las llantas incluyendo la llanta de repuesto

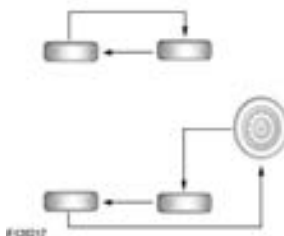

Rotación de las llantas sin llanta de repuesto

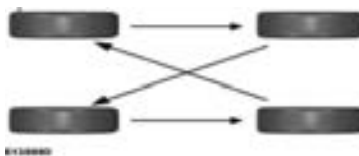

Para asegurarse de que las llantas delanteras y traseras de su vehículo se desgasten uniformemente y duren más, le recomendamos intercambiar las llantas de la parte delantera a la trasera y viceversa en intervalos regulares de entre 5,000 y 10,000 km (3,000 y 6,000 millas).

PRECAUCIÓN



No raspe los costados de las llantas al estacionarse.

Si debe estacionarse sobre la banqueta, hágalo lentamente y acérquese con las ruedas en ángulos rectos contra la banqueta.

Examine las llantas regularmente en busca de cortes, objetos extraños y desgaste irregular de la banda de rodamiento. El desgaste irregular puede significar que la alineación de las ruedas se encuentre fuera de la especificación. Revise las presiones de las llantas (incluyendo la de repuesto) cuando estén frías, cada dos semanas.

Ruedas y llantas

ESPECIFICACIONES TÉCNICAS

Apriete de las tuercas de rueda

PRECAUCIÓN



Use sólo las tuercas de rueda recomendadas por Ford.

Variante	Especificación Nm (lb-ft)
Todos (Excepto ruedas de aleación)	95 (70)
Ruedas de aleación	133 (98)

Presión de inflado de las llantas

Variante	Tamaño de Llanta	Carga Normal		Carga Llena	
		Delantera	Trasera	Delantera	Trasera
Todas	175/65 R14	bar (psi)	bar (psi)	bar (psi)	bar (psi)
		2.0 (30)	2.0 (30)	2.5 (36)	2.8 (41)

Identificación del vehículo

NÚMERO DE IDENTIFICACIÓN DEL VEHÍCULO (NIV)

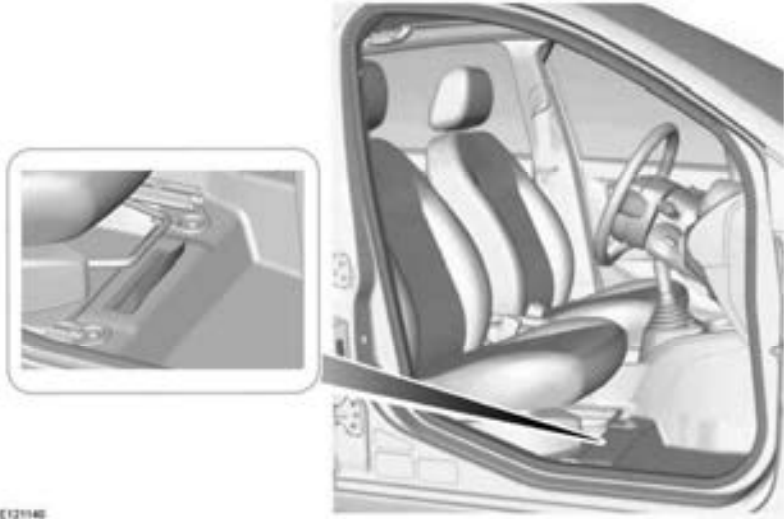

E121146

El NIV está grabado en el panel del piso en el lado derecho, debajo del asiento del pasajero (bajo la alfombra).

Especificaciones técnicas

PESOS

Peso total del vehículo en kg

	1.2L Duratec, transmisión manual de 5 velocidades	1.4L Duratec, transmisión manual de 5 velocidades		1.6L Duratec, transmisión manual de 5 velocidades		1.6L Duratec, transmisión automática	
		Trend	Ambient	Trend	Ambient	Trend	Ambient
Eje delantero	629 a 659	676 a 682	666 a 685	669 a 685	649 a 677	667 a 686	675 a 677
Eje trasero	411 a 431	397 a 400	389 a 394	393 a 402	397 a 399	392 a 403	397 a 398
Peso total del vehículo	1040 a 1090	1073 a 1082	1055 a 1079	1067 a 1087	1046 a 1076	1059 a 1089	1072 a 1075
IWC	1300	1300	1300	1300	1300	1300	1300

Pesos máximos permitidos sobre los ejes en kg

	1.2L Duratec, transmisión manual de 5 velocidades	1.4L Duratec, transmisión manual de 5 velocidades		1.6L Duratec, transmisión manual de 5 velocidades		1.6L Duratec, transmisión automática	
		Trend	Ambient	Trend	Ambient	Trend	Ambient
Eje delantero	790	840	840	840	840	840	840
Eje trasero	800	800	800	800	800	800	800
Peso bruto del vehículo	1460 a 1510	1493 a 1502	1475 a 1499	1482 a 1507	1466 a 1496	1479 a 1509	1492 a 1495
Índice de peso bruto del vehículo	1550	1550	1550	1550	1550	1550	1550

Especificaciones técnicas

DIMENSIONES

Dimensiones del vehículo

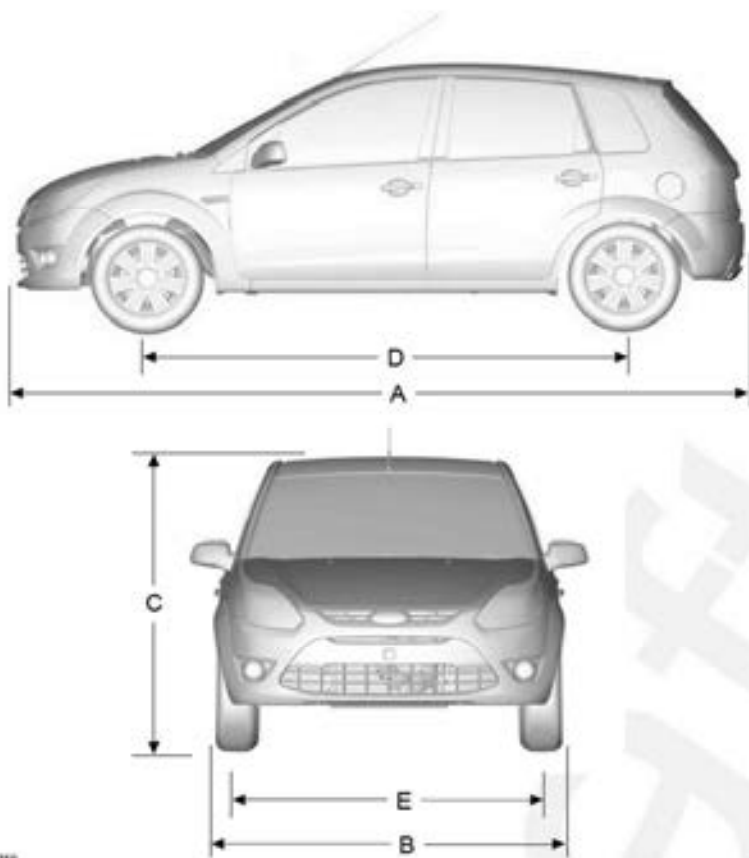

Especificaciones técnicas

Elemento	Descripción de dimensión	Dimensión en mm (pulgadas)
A	Longitud total	3795 (149.4)
B	Ancho total incluyendo espejos exteriores	1912 (75.3)
C	Altura total sin carga	1427 (56.2)
D	Distancia entre ejes	2489 (98.0)
E	Entrevía delantera	1465 (57.7)
E	Entrevía trasera	1435 (56.5)

Índice

A

A/C	
Véase: Control de clima	50
Abrochando los cinturones de seguridad	19
ABS	
Véase: Frenos	68
Consejos útiles para conducir con sistema	
Antibloqueo	68
Accesorios	
Véase: Partes y accesorios	5
Acerca de este manual	5
Advertencias e indicadores audibles	47
Aflojamiento	71
Frenos y embrague	71
Motor	71
Llantas	71
Aire acondicionado	
Véase: Control de clima	50
Ajuste de los rociadores del parabrisas	
.....	30
Ajuste del volante de dirección	28
Alarma	27
Principio de operación	27
Apagado del motor	61
Vehículos con turbo cargador	61
Apertura y cierre del cofre	82
Apertura del cofre	82
Cierre del cofre	83
Activado de la alarma	27
Retardo automático del activado	27
Activación del inmovilizador del motor	26
Arranque con cables pasa corriente	
Véase: Uso de los cables pasa corriente	
.....	95
Arranque del motor	60
Marcha mínima del motor después del	
arranque	61
Motor ahogado	61
Motor caliente o frío	61
Arranque del motor	60
Información general	60
Asegurar y desasegurar las puertas	23
Asegurar y desasegurar las puertas con el	
control remoto	24
Luz de cortesía	39

Asegurar y desasegurar las puertas con la	
llave y la manija interior	23
Confirmación de aplicación y liberación de	
seguros	25
Seguro central	23
Seguros manuales	23
Asientos	53
Asientos manuales	53
Ajuste del ángulo del respaldo	54
Ajuste de altura del asiento del conductor	
54	
Movimiento hacia atrás y hacia adelante de	
los asientos	53
Asientos para niños	13
Asientos para niños para distintos grupos	
13	
Asientos traseros	55
Creación de un piso nivelado para carga	
55	
Plegado de los respaldos	55
Auto lavado	
Véase: Limpieza del exterior	93

B

Batería del control remoto	
Véase: Cambiando la batería del control	
remoto	22
Batería del vehículo	95
Bloqueo del volante de dirección	60

C

Cabeceras	55
Ajuste de la cabecera	55
Desmontaje de la cabecera	55
Cables pasa corriente	
Véase: Uso de los cables pasa corriente	
.....	95
Calefacción	
Véase: Control de clima	49
Calidad del combustible – Gasolina	63
Cambio de las hojas de los limpiadores	31
Cambio de un foco	36
Focos de faros principales	37
Luces direccionales delanteras	37
Luces direccionales laterales	38
Luces laterales	37
Luces traseras	38

Índice

Luz de freno montada al centro.....	39	Activación y desactivación del aire acondicionado	51
Luz del compartimiento de equipaje	40	Calentamiento rápido del interior.....	52
Luz del porta placa	39	Control de distribución de aire	50
Cambio de un fusible	74	Control de temperatura	50
Cambio de una llanta.....	97	Descongelado y desempañado del parabrisas.....	51
Desmontaje de una rueda del vehículo..	100	Disminución de humedad de aire interior ..	52
Gato del vehículo.....	97	Enfriamiento con aire exterior	51
Levantamiento con gato y puntos de levantamiento	98	Enfriamiento rápido del interior	52
Llanta de repuesto.....	97	Ventilador	50
Montaje de una rueda al vehículo	101	Ventilación.....	51
Características de comodidad.....	57	Control de iluminación	33
Centro de mensajes		Destellador de luz alta	33
Véase: Pantallas de información.....	48	Luz baja/luz alta	33
Cinturones de seguridad		Luz de bienvenida	33
Véase: Abrochando los cinturones de seguridad	19	Convertidor catalítico	62
Cofre		Conducción con un convertidor catalítico ..	62
Véase: Apertura y cierre del cofre.....	82	Cubierta de equipaje	70
Cojines elevadores.....	12	Cuidado de la batería	95
Asiento elevador	12	Cuidado de las llantas	102
Cojín elevador	13	Cuidado del vehículo	93
Colocación del asiento para niños	14		
Combustible y carga de combustible	62	D	
Compartimientos de almacenamiento	57	Desactivado de la alarma	27
Compuerta de carga de combustible	62	Desarmado del inmovilizador del motor	26
Vehículo con compuerta de combustible con llave.....	62	Desempañador trasero	52
Vehículo con compuerta de combustible sin llave.....	63	Dimensiones	106
Conducción sobre superficies inundadas	71	Después de una colisión.....	73
Conducción sobre agua.....	71	Distribución general del compartimiento del motor – 1.2L Duratec-16V (Sigma)	84
Consumo de combustible	64	Distribución general del compartimiento del motor – 1.4L Duratec-16V (Sigma)	85
Condición del vehículo	64	Distribución general del compartimiento del motor – 1.6L Duratec-16V (74kW/100PS) – Sigma	86
Condiciones de carga del vehículo	64		
Condiciones de tráfico y camino	63	E	
Distancia de viaje/temperatura del motor. 63		Entrada auxiliar de audio (AUX IN)	58
Hábitos de manejo erráticos.....	63	Tipo 1	58
Control de clima.....	49	Tipo 2	58
Principio de operación	49		
Control de clima manual	51		
Activación y desactivación de aire recirculado	51		

Índice

Equipo de emergencia	72	Distribución general del tablero de instrumentos – Conducción lado izq.....	8
Especificaciones técnicas	105	Enfriamiento rápido del interior.....	11
Espejo interior	42	Luces de advertencia e indicadores	9
Espejos		Pantalla de información	10
Véase: Ventanas y espejos.....	41	Velocidad de marcha mínima del motor después del arranque	9
Espejos exteriores	41	Inmovilizador	
Espejos abatibles	41	Inmovilizador del motor.....	26
Espejos exteriores manuales	42	Principio de operación	26
Espejos exteriores eléctricos.....	42	Inspección de los componentes del sistema de seguridad	73
Etiquetas de fusibles	74	Cinturones de seguridad.....	73
Extintor de incendios	72	Instrumentos	44
F		Interruptor de arranque	
Faros de niebla		Véase: Interruptor de encendido	60
Véase: Faros de niebla delanteros	34	Interruptor de corte de combustible	73
Faros de niebla delanteros	34	Vehículos con un motor Duratec de gasolina.....	73
Faros de niebla traseros	34	Interruptor de encendido	60
Freno de estacionamiento	68	Posiciones del interruptor de encendido...60	
Todos los vehículos.....	68	Interruptor de luces de emergencia	35
Freno de mano		Introducción.....	5
Véase: Freno de estacionamiento.....	68	L	
Frenos.....	69	Lava parabrisas	29
Principio de operación	68	Lavado	
Fusibles	74	Véase: Limpieza del exterior	93
G		Rociadores	
Glosario de símbolos.....	5	Véase: Limpiadores y Rociadores	29
Símbolos en este manual	5	Limpiaparabrisas	29
Símbolos en su vehículo	5	Barrido intermitente.....	29
Guantera	57	Limpiador y lavador de la ventana trasera	30
I		Lavador	30
Identificación del vehículo	104	Limpiadores y Rociadores	29
Iluminación.....	33	Limpieza del exterior	93
Indicador de desactivación de sobre marcha (O/D OFF).....	47	Preservación de la pintura de la carrocería	94
Información general sobre frecuencias de radio	21	Limpieza de los acabados de cromo	93
Inicio rápido	7	Limpieza de los faros	93
Ajuste del volante de dirección.....	9	Limpieza de la ventana trasera.....	94
Asegurar y desasegurar las puertas con el transmisor del control remoto.....	11	Limpieza del interior	94
Bolsas de aire	11	Pantallas del tablero de instrumentos, pantallas LC, pantallas de radio	94
Descongelado y desempañado del parabrisas.....	10	Cinturones de seguridad.....	94

Índice

Localizaciones de la caja de fusibles.....	79	Llantas	
Caja de fusibles del compartimiento del motor	79	Véase: Ruedas y llantas	97
Caja de fusibles del compartimiento del pasajero	79	Llaves codificadas	26
Luces de advertencia e indicadores	44	Llaves y controles remotos	21
Luz de advertencia del ABS	44	N	
Luz de advertencia de bolsas de aire	44	Número de identificación del vehículo (VIN)	104
Luz de advertencia del sistema de frenos	45		
Indicadores direccionales	46	P	
Luz de advertencia de puerta abierta	45	Pantallas de información	49
Luz de advertencia de temperatura del refrigerante del motor	46	Información general	49
Luces de advertencia del motor	45	Partes y accesorios	5
Indicador de faros de niebla delanteros ...	45	Busque el logo de Ford en las siguientes partes	6
Luz de advertencia del sistema de carga ..	46	Ahora puede estar seguro de que sus partes Ford son partes Ford.....	5
Indicador de encendido de luces de posición (cuartos) (ON)	46	Pesos	105
Luz de advertencia de nivel de combustible bajo	46	Portavasos	59
Indicador de luz alta	46	Portavasos delanteros	59
Luz de advertencia de presión de aceite .	46	Posición correcta para sentarse	53
Indicador de desactivación de sobre marcha (O/D OFF).....	46	Precauciones de seguridad	64
Indicador de faros de niebla traseros	45	Presiones de las llantas	
Indicador de cinturón de seguridad.....	46	Véase: Especificaciones técnicas.....	103
Indicador de inmovilizador del vehículo ...	46	Programación del control remoto	21
Luces direccionales	35	Reprogramación de la función de desasegurar las puertas	21
Luces interiores	35	Programación del control remoto	
Luz de cortesía	35	Véase: Programación del control remoto	21
Luz del compartimiento de equipaje	36	Protección de los ocupantes.....	16
		Principio de operación	16
M		Puntos de remolque	81
Mantenimiento	83	Argolla de remolque delantera.....	81
Información General.....	83	R	
Especificaciones técnicas.....	90	Recordatorio de cinturones de seguridad	20
Medidores	43	Desactivación del recordatorio de cinturones de seguridad	20
Medidor de combustible	44	Remolque del vehículo	81
Velocímetro.....	44	Remolque del vehículo en cuatro ruedas	81
Tacómetro.....	44	Todos los vehículos	81
Atenuación teatral.....	44	Reparación de daños menores en la pintura.....	94
		Revisión de aceite	
		Véase: Revisión de aceite de motor	87
		Véase: Apertura y cierre del cofre	82

Índice

Revisión de líquido de frenos y embrague....	88	Tapetes de piso.....	59
Llenado del líquido	89	Tomas de corriente auxiliares.....	57
Revisión de fluido de la dirección hidráulica	89	Transmisión.....	65
Revisión de líquido de frenos y embrague....	88	Transmisión automática.....	65
Llenado del líquido	89	Modos de manejo.....	66
Revisión de fluido de la dirección hidráulica	89	Leva de emergencia para liberar la palanca	
Llenado de fluido	89	selectora.....	67
Revisión de líquido del lavador	89	Sugerencias para el manejo con una	
Revisión de las hojas de los limpiadores	31	transmisión automática	67
Revisión del aceite de motor	87	Posiciones de la palanca selectora	65
Revisión de nivel de aceite.....	87	Transmisión manual	65
Llenado de aceite	87	Reversa.....	65
Revisión del refrigerante		Transporte de Carga.....	70
Véase: Revisión del refrigerante de motor		Información general	70
.....	88	Triángulos de advertencia.....	72
Revisión del refrigerante del motor	88		
Revisión de nivel del refrigerante.....	88	U	
Llenado de refrigerante	88	Uso de los cables pasa corriente.....	95
Ruedas y llantas	97	Para conectar los cables pasa corriente...95	
Información general	97	Para arrancar el motor	96
Especificaciones técnicas	103	Uso de los cinturones durante el embarazo	
		20
S		V	
Seguridad infantil	12	Varilla indicadora de nivel de aceite del motor	
Seguros	23	1.2L Duratec-16V (71PS) – Sigma/1.4L Dura-	
Seguros para niños	15	tec16V (70kW/95PS) – Sigma/1.6L Duratec	
Sugerencias de manejo.....	71	16V (74kW/100PS) – Sigma	
Sugerencias de manejo con ABS	68	87
Sugerencias de manejo con ABS		Ventanas eléctricas	41
Véase: Sugerencias de manejo con ABS		Ventanas manuales	41
.....	68	Ventanas y espejos.....	41
		Ventilación	
T		Véase: Control de clima.....	49
Tabla de especificaciones de fusibles.....	75	Ventilas:	
Caja de conexiones del motor.....	75	Véase: Ventilalas de aire	49
Caja de conexiones del pasajero	76	Ventilas de aire	50
Tabla de especificaciones de los focos	40	VIN	
		Véase: Número de identificación del	
		vehículo (NIV)	104
		Víseras para el sol	57
		Volante de dirección	28

Guía de Audio



Sistema de Audio

Tipo de unidad instalada:

Radio con reproductor de CD sencillo sin RDS

Radio con reproductor de CD sencillo / RDS

SELLO DEL DISTRIBUIDOR

PEGUE LA ETIQUETA DEL CÓDIGO DE
SEGURIDAD/NÚMERO DE SERIE DEL RADIO AQUÍ

PEGUE LA ETIQUETA DEL CAMBIADOR DE CD AQUÍ

Código de seguridad del sistema de audio
CÓDIGO DE SEGURIDAD DEL RADIO

--	--	--	--

Esta tarjeta le será de mucha utilidad si roban su Sistema de Audio Ford.

Use el espacio proporcionado para registrar los detalles de su propio número de seguridad del código de seguridad del vehículo.

Separe la tarjeta del código de seguridad y guárdela en su cartera o bolso. Separe el resto de la tarjeta y déjelo en casa junto con los demás documentos de su vehículo. No lo deje en su vehículo.

Siempre cierre con seguro su vehículo y esconda los objetos valiosos fuera de la vista de personas sospechosas.

Puede obtener sistemas antirrobo adicionales en su Distribuidor Ford local.

Si alguien entró a su vehículo sin autorización, notifique a la policía inmediatamente. No toque nada hasta que se le permita hacerlo.

Cláusula de protección

El campo magnético producido por las bocinas de Ford instalados en localizaciones distintas a las aprobadas por Ford, o la instalación de accesorios de bocinas, especialmente modelos de alta potencia, puede afectar el funcionamiento de los cinturones de seguridad. Se recomienda que consulte a su Distribuidor Ford antes de realizar tales cambios.

Las ilustraciones, la información técnica, los datos y descripciones contenidos en esta publicación, son correctos hasta el momento de la impresión. Nos reservamos el derecho de realizar cualquier cambio necesario en línea para el desarrollo y mejoramiento continuos.

Esta publicación no se debe reproducir, reimprimir, almacenar en algún sistema de procesamiento de datos o transmitirse por medios electrónicos, mecánicos, fotográficos u otros, ni se debe grabar, traducir, editar, sintetizar o extender sin el previo consentimiento por escrito de Ford.

Lo mismo aplica para las partes de este manual y su uso en otras publicaciones.

No se acepta ninguna obligación por cualquier imprecisión u omisión en esta publicación, no obstante, se ha tomado el debido cuidado para realizarla lo más completa y precisa posible.

Esta publicación describe las opciones y niveles de equipamiento disponibles en todo el rango de modelos de Ford, por lo tanto, algunos de los elementos cubiertos quizá no apliquen a su vehículo.

Importante: Las partes y accesorios Ford así como las partes Motorcraft se han diseñado específicamente para los vehículos Ford. En cualquier caso, estos son los correctos para su vehículo.

Quisiéramos resaltar que las partes y accesorios ajenos a Ford no se han examinado ni aprobado por Ford y, a pesar del monitoreo continuo de los productos del mercado, no podemos certificar la compatibilidad ni la seguridad de tales productos ya sea que se instalen o se pretendan instalar a nuestros vehículos. Ford no se hace responsable de daños ocasionados por el uso de partes y accesorios no originales Ford.

Todos los derechos reservados. La reproducción por cualquier medio, electrónico o mecánico incluyendo fotocopiado, grabación o cualquier tipo de sistema de recuperación o almacenamiento de datos, o su traducción total o parcial no está permitida sin la autorización por escrito de Ford.

Ingeniería de Servicio Avanzado
Operación de Servicio al Cliente
Ford Motor Company de México

Publicaciones de Servicio Técnico
Ingeniería de Servicio
Operaciones de Servicio al Cliente
Ford Motor Company de México

Contenido

Información Útil

Introducción 6

Reproductor de CD sencillo sin RDS 8

Reproductor de CD sencillo con RDS* 9

Seguridad del Sistema 10

Sugerencias y consejos 13

Características y Controles

Características de las transmisiones de radio 15

Controles generales 17

Controles del radio 21

Controles del Reproductor de CD 35

Solución de problemas 39

*Si está equipado

Introducción

Esta guía abarca el rango completo de las unidades de audio de bisel grande usadas en los vehículos Ford.

Para ayudarle a buscar en el contenido de la guía, existen tablas al comienzo de cada sección que le mostrarán rápidamente las características incluidas en su unidad de audio. Esto significa que no necesita leer la información que no aplica a su vehículo. Cada elemento en las tablas cuenta con una referencia de página asignada para indicarle rápida y fácilmente las secciones que necesita leer.

La primera sección trata sobre las medidas de seguridad que se han diseñado para proteger su inversión. Por favor lea las instrucciones cuidadosamente para asegurarse de dificultar lo más posible la intrusión de algún ladrón y, en algunos modelos, para asegurarse de que cualquier dispositivo recuperado se pueda regresar rápidamente a su propietario.

La siguiente sección contiene algunas sugerencias y consejos que le ayudarán a obtener la más alta calidad de sonido de su unidad de audio. Esta sección también cuenta con advertencias sobre el uso de CD's y el mantenimiento.

Todos los radios comparten muchas características en común de manera que se agrupan formando un glosario de referencia rápida para aquellos que desean comprender más sobre la tecnología de transmisión de señales de radio.

Introducción

La siguiente sección trata sobre los controles individuales y las características asociadas; las siguientes dos secciones tratan sobre el funcionamiento del CD, incluyendo los cambiadores de CD y las instrucciones especiales para las unidades con capacidad para formato MP3. Cualquiera que sea su unidad de audio, aprenderá cómo operarla en estas secciones.

Finalmente, existe una pequeña sección de cierre que cubre algunos métodos de solución de problemas para cualquier situación que pueda tener con las unidades de CD. Aunque es muy improbable, un CD se puede insertar al revés, y la tabla de solución de problemas le ayudará a darse cuenta de esto.

La mejor manera de manejar esta guía es identificar su unidad de audio en las ilustraciones mostradas en las páginas 8 y 9. Cada ilustración muestra todos los controles de su modelo. Puede informarse sobre las funciones de cada control en la sección *Controles y operaciones generales*.

Nota: Por favor observe que no todas las unidades cuentan con las mismas características y que aun cuando se describen ciertas características para una unidad de audio en particular quizá no sean compatibles con el vehículo en el cual se instala la unidad.

Nota: Las unidades de CD están diseñadas para reproducir únicamente los discos compactos comerciales de 12 cm. Debido a la incompatibilidad técnica, los discos grabables (CD-R) y regrabables (CD-RW) quizá no funcionen correctamente.

Estas unidades de radio con CD reproducen discos compactos que concuerdan con la especificación de audio estándar del Libro Rojo Internacional. Los CD con protección de copia incorporada por algunos fabricantes no se ajustan a este estándar por lo que no se puede garantizar su reproducción. No debe usar ningún CD de forma irregular ni los CD con película de protección contra rayones o con etiquetas autoadhesivas pegadas.

Por favor contacte a su Distribuidor para más información.

Reproductor de CD sencillo sin RDS



Reproductor de CD sencillo con RDS*



Seguridad del Sistema

Todas las unidades de audio Ford están diseñadas para disuadir posibles robos. Cada unidad cuenta con al menos una medida antirrobo. Si roban su radio, es improbable que el ladrón pueda usarlo si usted ha seguido las advertencias proporcionadas en esta sección.

CÓDIGO DE SEGURIDAD

La mayoría de las unidades incorporan un número de Código de seguridad que se debe introducir antes de operar la unidad. Normalmente, el Distribuidor Ford realiza esto durante la inspección de previa entrega. Si se desconecta la batería por alguna razón, o si se desmonta la unidad de audio del vehículo, el Código de seguridad debe introducirse otra vez para que la unidad pueda funcionar nuevamente.

Registro del Código de Seguridad

Cuando le entreguen el vehículo, debe anotar el Código de Seguridad en la tarjeta de Código localizada en la segunda página de esta Guía de Audio. Separe la tarjeta y guárdela en un lugar seguro, pero no dentro de su vehículo. Si pierde el Código de Seguridad, contacte a su distribuidor y proporcione los detalles de su unidad de audio junto con algunas pruebas de identidad. Su distribuidor entonces obtendrá el código correcto de Ford.

Seguridad del Sistema

Para introducir un Código de Seguridad

Si el texto “CODE-----” destella en la pantalla al encender la unidad de audio, debe introducir el Código de seguridad usando los botones de programación previa de estación.

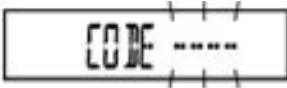

Gire la llave de encendido a la posición de Accesorios (ACC ON)

Estando la llave en “ACC ON”
Se mostrará la palabra “CODE”



INTRODUCCIÓN DEL CÓDIGO

Al aparecer la palabra “Code”, presione los botones de programación previa 1 a 4 para introducir el código de seguridad.

Cada botón de programación previa representa los dígitos del número de código.

El presionar cada botón de programación previa le permite elegir números del 0 al 9.

Seguridad del Sistema

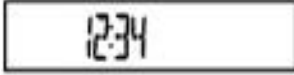

Compare

Después de introducir 4 claves, presione el botón de programación previa número 5 (el cual actúa como un botón de entrada). Si se ha introducido correctamente el código, se activará la unidad de radio. Si el código de seguridad se ha introducido incorrectamente, entonces aparecerá el mensaje **"PIN ERROR"** (Error de clave) y la pantalla regresará al modo **"ACC ON"**.

INTRODUCCIÓN DE UN CÓDIGO ERRÓNEO

Si aparece el mensaje **"PIN ERROR"** (Error de clave) más de 4 veces, se requerirá un período de espera de 30 minutos. Durante este tiempo no podrá introducir ningún código.

Después de completarse el período de espera de 30 minutos, la pantalla regresará al modo **"ACC ON"**.

Sugerencias y consejos

Los siguientes consejos le ayudarán a obtener el mejor sonido de su sistema de audio Ford.

RECEPCIÓN DEL RADIO

Almacene siempre las estaciones que transmitan la señal de mayor potencia en los botones de programación de estaciones.

Recepción de AM (Onda Mediana/Larga)

Bajo casi cualquier condición, las señales fuertes de Onda Mediana y Onda Larga proporcionan una calidad de sonido estable y poca interferencia. De noche, sin embargo, es posible que las condiciones atmosféricas algunas veces ocasionen interferencia desde estaciones no locales.

Recepción de FM

La banda de FM ofrece una recepción de sonido de mayor calidad pero la fuerza de la señal puede estar sujeta a interferencia ocasionada por:

- El rango limitado de algunas radio emisoras.
- Distorsión ocasionada por señales reflejadas en edificios locales y otras obstrucciones.
- “Puntos muertos” en los que la recepción de la señal es obstruida o restringida.

CUIDADO Y MANTENIMIENTO

Use Limpiador de Lentes WRITEX CD-DVD cada semana para limpiar el Cabezal del lector de CD. Siga las instrucciones proporcionadas en el Juego del limpiador de CD.

La unidad de audio puede dañarse si introduce elementos inapropiados como tarjetas de crédito o monedas en la abertura para CD.

Sugerencias y consejos

CD's

Para la mejor calidad de sonido posible, use CDs limpios y en buenas condiciones y únicamente discos compactos circulares estándar de 12 cm. También vale la pena cuidar de estos.

- Por ejemplo, la luz intensa del sol o temperaturas extremas pueden distorsionar un CD y ocasionar problemas al insertarlo en la unidad de audio.
- Cuando no esté en uso, debe colocar el CD en su empaque original y almacenarlo en un contenedor adecuado.
- Siempre sostenga un CD por los bordes o por el centro y evite tocar la superficie inferior (usualmente el lado que no está impreso). Las huellas dactilares y los rayones afectarán la calidad del sonido y quizá impidan la reproducción del CD.
- La unidad de audio también puede dañarse si se introducen “cuerpos extraños” tales como tarjetas de crédito o monedas en la abertura para el CD.

Debido a la incompatibilidad técnica, los discos grabables (CD-R) y los regrabables (CD-RW) quizá no funcionen correctamente.

Estas unidades de radio con CD reproducen discos compactos que concuerdan con la especificación de audio estándar del Libro Rojo Internacional. Los CD's con protección de copia incorporada por algunos fabricantes no se ajustan a este estándar por lo que no se puede garantizar su reproducción. No debe usar ningún CD de forma irregular ni los CD's con película de protección contra rayones o con etiquetas autoadhesivas pegadas.

Por favor contacte a su Distribuidor para más información.

Características de las Transmisiones de Radio

Esta sección trata sobre las características de las emisiones de radio recibidas por algunos o todos los modelos descritos en esta guía.

SISTEMA DE DATOS DE RADIO (RDS)*

La mayoría de las estaciones de radio en la banda de FM transmiten un código adicional en su señal que permite a los receptores equipados con el decodificador necesario presentar más información al radioescucha. Esto se conoce como el Sistema de Datos de Radio (RDS). Las características adicionales incluyen el nombre de la estación, el número de identificación del programa de la estación, frecuencias de señal alternativas, información de hora y fecha e información de tráfico.

Nota: Ciertas características quizá no estén disponibles en todas las estaciones de radio.

Nombre de la Estación en Pantalla*

Las unidades de audio mostrarán el nombre de la estación de radio seleccionada cuando la información se transmita usando el sistema RDS. Cuando no exista información de RDS disponible, o en unidades sin capacidad para RDS, sólo se mostrará la frecuencia de la estación.

Hora y Fecha en Pantalla*

La información de hora y fecha que se transmite vía RDS se actualiza automáticamente en la unidad de audio. En la mayoría de las unidades, no se puede cambiar o alterar manualmente. Al activar la unidad aparece una serie de barras hasta que se recibe una señal de RDS.

Características de las Transmisiones de Radio

Noticias*

Las transmisiones de noticias en la estación sintonizada o en estaciones enlazadas, interrumpirán automáticamente las operaciones normales al activarse la opción. Cuando esto suceda, aparecerá "NEWS" (Noticias) en la pantalla.

INFORMACIÓN DE TRÁFICO*

Algunas estaciones transmiten un código que indica que cuentan con información de tráfico. Esto se conoce como Información de Programa de Tráfico (TP). La unidad de audio almacena una lista de tales programas. Cuando la estación sintonizada transmite anuncios de tráfico, la unidad automáticamente silenciará otras fuentes de audio hasta que haya terminado el anuncio. Las unidades de audio equipadas con RDS-EON también pueden interrumpir la fuente de audio actual con anuncios de estaciones enlazadas que no estén en ese momento sintonizadas.

INDICADOR DE ESTÉREO

Este se muestra siempre que se recibe una señal en estéreo en la banda de FM. En las unidades de audio se mostrará como "ST"; en condiciones de señal pobre, el indicador puede titilar o desaparecer por completo si se pierde la señal estéreo del todo.

Controles Generales

Esta sección cubre todos los controles disponibles en todos los modelos en el rango de audio de Ford y le indica cómo usarlos.

Control de Volumen / Tono



Funciones de la Perilla Giratoria

1. Al presionar la perilla se activará la función de **ON/OFF** (encendido/apagado).
2. Gire la perilla en el sentido de las manecillas del reloj para *aumentar* el Volumen.
3. Gire la perilla en sentido opuesto a las manecillas del reloj para *disminuir* el Volumen.

Controles Generales

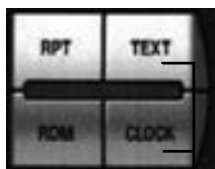

Reloj y Texto

Funciones del Reloj

Al presionar el botón por menos de 1.5 segundos se mostrará la función “ON/OFF” (encendido/apagado) del reloj.

El modo de ajuste del reloj se mostrará, si se presiona el botón del reloj por más de 1.5 segundos durante la activación de “ON/OFF”.

Texto

Durante el modo de MP3 CD, se puede presionar el botón Texto para ciclar por la siguiente información: Título de la canción, Álbum, Nombre de Archivo, Artista, Disco normal

Modo de Ajuste del Reloj

Durante el modo de ajuste del reloj, destellarán la hora y los minutos. Cada presión en el botón *TUNE* ▲ aumentará la Hora mostrada. Al presionar continuamente el botón se aumentará la Hora automáticamente.

Cada presión en el botón *TUNE* ▼ aumentará los Minutos mostrados. Al presionar el botón continuamente aumentarán los Minutos automáticamente.

Presione nuevamente el botón de reloj para terminar el ajuste, la pantalla regresará al modo de audio previo.

Si no se presiona el botón de reloj después de ajustar la hora, la pantalla regresará al modo de audio previo después de 1 minuto.



Modo de Ajuste de Reloj

Búsqueda de Carpeta

Búsqueda de Carpeta

Durante el modo de MP3 CD, puede usar el botón de búsqueda de Carpeta para ciclar entre las carpetas presentes en el CD.

Controles Generales

Funciones del Menú



Al presionar el botón *MENU* se activarán las siguientes funciones.

- TA VOL*
- TA*
- AF*
- PTY*
- REG*
- Graves
- Agudos
- Balance
- Atenuación
- Compresión
- Límite de Volumen
- Búsqueda de Texto
- Búsqueda de Estaciones

Al presionar el botón *MENU* durante más de 2 segundos, se activa la función *CLEAR (Borrar)* únicamente para *GRAVES, AGUDOS, BALANCE* y *ATENUACIÓN*.

Al presionar el botón ◀▶ durante más de 1.5 segundos se activa la función de búsqueda arriba/abajo.

Controles Generales



Funciones

Funciones

- 1) TA VOL* - Presione el botón *IZQUIERDO* “◀” para disminuir el volumen. El *DERECHO* “▶” para aumentarlo.
- 2) TA* - Presione el botón *IZQUIERDO* “◀” para *ENCENDER*. El *DERECHO* “▶” para *APAGAR*.
- 3) AF* - Presione el *IZQUIERDO* “◀” para *APAGAR*. El *DERECHO* “▶” para *ENCENDER*.
- 4) PTY* - Presione el *IZQUIERDO* “◀”/ *DERECHO* “▶” para realizar la selección.
- 5) REG* - Presione el *IZQUIERDO* “◀” para *APAGAR*. El *DERECHO* “▶” para *ENCENDER*.
- 6) Graves – Presione el botón *IZQUIERDO* “◀” para disminuir el nivel de *GRAVES*. El *DERECHO* “▶” para aumentar.
- 7) Agudos – Presione el botón *IZQUIERDO* “◀” para disminuir el nivel de *AGUDOS*. El *DERECHO* “▶” para aumentar.
- 8) Balance - Presione el botón *IZQUIERDO* “◀” para disminuir el volumen de la bocina izquierda. El *DERECHO* “▶” para aumentar el volumen de la bocina derecho.
- 9) Atenuación - Presione el *IZQUIERDO* “◀” para disminuir el volumen de las bocinas *DELANTEROS*. El *DERECHO* “▶” para disminuir el volumen de las bocinas *TRASEROS*.
- 10) Compresión (únicamente CD) - Presione el *IZQUIERDO* “◀” para *APAGAR*. El *DERECHO* “▶” para *ENCENDER*.
- 11) Búsqueda de Texto (únicamente CD) – Presione el *IZQUIERDO* “◀” para desplazarse hacia atrás; el *DERECHO* “▶” para desplazarse hacia adelante.
- 12) Búsqueda de Estaciones - Presione el *IZQUIERDO* “◀” para comenzar la búsqueda de frecuencias menores; el *DERECHO* “▶” para comenzar la búsqueda de frecuencias mayores.

Controles de radio

FM 1/2 / AM / Búsqueda / Funciones de programación previa

Este control le permite conmutar entre la banda de AM (transmisiones de onda mediana y larga) y la banda de FM. Si presiona el botón repetidamente durante la recepción de radio, puede seleccionar entre AM, FM1, FM2.

El botón de AM/FM también se puede usar para regresar a la recepción de radio después de haber escuchado un CD.

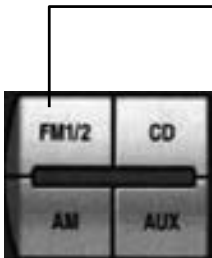

Al presionar el botón *FM 1/2* una vez se activa la función del modo *FM*. Al presionar el botón *FM 1/2* dos veces se activa la función del modo *FM1/2*.



Al presionar el botón *AM* una vez se activa la función del modo *AM*.

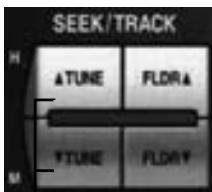

Al presionar el botón *TUNE ▲▼* durante menos de 1.5 segundos se activa la función del modo *SINTONIZAR ARRIBA/ABAJO*. Al presionar el botón *TUNE ▲▼* durante más de 1.5 segundos se activa la función del modo *BÚSQUEDA ARRIBA/ABAJO*.

Controles de radio

Función de programación previa de estaciones

Esta característica le permite almacenar sus estaciones favoritas en las bandas de AM y FM de manera que se pueden escuchar seleccionando la banda de frecuencia adecuada y presionando uno de los botones de programación previa.

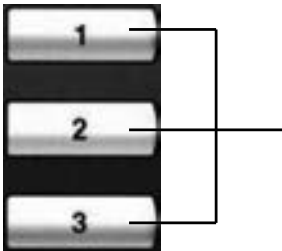

Al presionar un botón de programación previa durante menos de 1.5 segundos se escuchará la estación programada previamente en ese botón.

Al presionar un botón de programación previa durante más de 1.5 segundos se registrará/almacenará la estación actual en el botón identificado con ese número. Esto se confirmará mediante un destello de la frecuencia en la pantalla.

Auto-M / Funciones de búsqueda de estaciones



Al presionar el botón "AUTO-M" durante más de 1.5 segundos se registrarán / almacenarán las 6 frecuencias más potentes.

Al presionar el botón "AUTO-M" durante menos de 1.5 segundos se escucharán estaciones individuales de acuerdo a la siguiente secuencia – CH1 >> CH2 >> CH3 >> CH4 >> CH5 >> CH6 >> CH1 >>.

Controles de radio

Auto-M / Funciones de búsqueda de estaciones

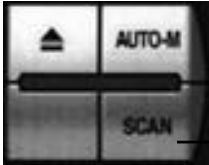

Al presionar el botón “SCAN” (búsqueda) se activará la función de Búsqueda de estaciones para el modo de radio y las pistas del CD en intervalos de 8 segundos. Al presionar el botón nuevamente suspenderá esta función.

Ajuste de Anuncio de Tráfico (TA)*

Ajuste de Anuncio de Tráfico (TA)*

Presione el botón *IZQUIERDO* “◀” (junto al botón *MENU*) para disminuir el nivel del volumen. El botón *DERECHO* “▶” para aumentarlo. Esta función sólo está disponible en el modo FM.



Ajuste de Anuncio de Tráfico – Búsqueda de TP*

Presione el botón *DERECHO* “▶” (junto al botón *MENU*) para activar (ON). El botón *IZQUIERDO* “◀” para desactivar (OFF). Esta función sólo está disponible en el modo FM.



Presione *TUNE* ▲▼ para la función de búsqueda TP. Realice la búsqueda únicamente cuando TA esté activado.



Ajuste de función de Frecuencia Alternativa (AF)*

En los radios con RDS la función AF asegura que el radio siempre esté sintonizado en la frecuencia de mayor potencia de la estación seleccionada.

Para activar la función AF, presione el botón *DERECHO* “▶” (junto al botón *MENU*) para activar (ON). El botón *IZQUIERDO* “◀” para desactivar (OFF). Esta función sólo está disponible en el modo FM y en radios equipados con RDS.



Función de Tipo de Programa (PTY) en Pantalla/Búsqueda*

En radios con RDS la función PTY le permite seleccionar las estaciones de FM de acuerdo a su tipo de programa, ej. Rock, Clásica, etc. Presione el botón MENU para activar la función PTY. Esta función sólo está disponible en modo FM y en radios con RDS.



Para seleccionar, presione el botón *DERECHO* "►" / *IZQUIERDO* "◄" (junto al botón *MENU*).

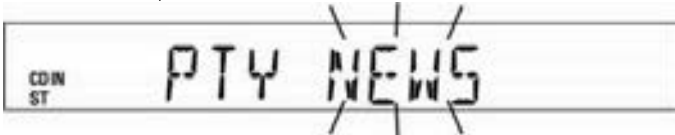

Presione *TUNE* ▲▼ para realizar la búsqueda en la estación seleccionada.



Ajuste de Función Regional (REG)*

Ciertos programas de radio se dividen en ocasiones en programas regionales que ofrecen la información local. Si escucha un programa y desea continuar escuchándolo, se le aconseja cambiar al modo “REG ON”. Si sale del área de servicio del programa regional sintonizado o si desea aprovechar el servicio de RDS completo, cambie a “REG OFF”. Presione el botón *DERECHO* “▶” (junto al botón *MENU*) para activar (ON). El botón *IZQUIERDO* “◀” para desactivar (OFF). Esta función sólo está disponible en el modo FM y en radios con RDS.



Ajuste de Tono

Ajuste de BAJOS: Aumentar/disminuir el *TONO* de la música.

Presione el botón *IZQUIERDO* “◀” (junto al botón *MENU*) para disminuir el nivel de *BAJOS*.

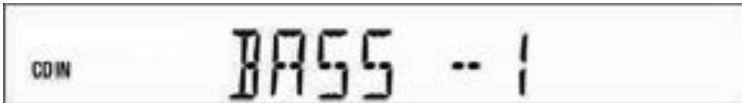

Presione el botón *DERECHO* “▶” (junto al botón *MENU*) para aumentar el nivel de *BAJOS*.



Ajuste de Tono

Ajuste de AGUDOS: Aumenta/disminuye el *TONO* de la música.

Presione el botón *IZQUIERDO* “◀” (junto al botón *MENU*) para disminuir el nivel de *AGUDOS*.

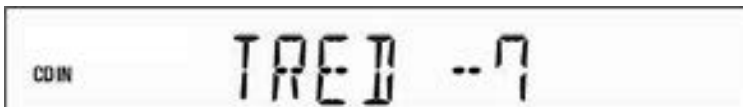

Presione el botón *DERECHO* “▶” (junto al botón *MENU*) para aumentar el nivel de *AGUDOS*.

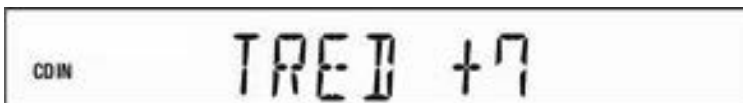

Ajuste de Tono

Ajuste de BALANCE: Disminuye el volumen de las bocinas del lado *IZQUIERDO*/*DERECHO* del auto respectivamente.

Presione el botón *DERECHO* “▶” (junto al botón *MENU*) para disminuir el volumen de las bocinas del lado *DERECHO*.



Presione el botón *IZQUIERDO* “◀” (junto al botón *MENU*) para disminuir el volumen de las bocinas del lado *IZQUIERDO*.



Ajuste de Tono

Ajuste de ATENUACIÓN: Disminuye el volumen de las bocinas **TRASEROS/DELANTEROS** del auto respectivamente.

Presione el botón **DERECHO** “▶” (junto al botón **MENU**) para disminuir el volumen de las bocinas **TRASEROS**.

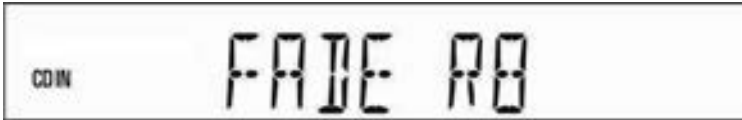

Presione el botón **IZQUIERDO** “◀” (junto al botón **MENU**) para disminuir el volumen de las bocinas **DELANTEROS**.

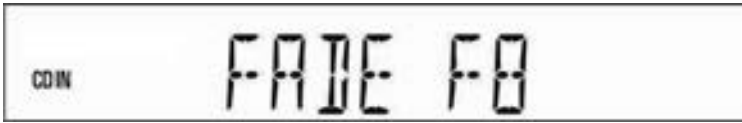

Ajuste de Tono

Ajuste de COMPRESIÓN: Ajusta el volumen al mismo nivel lo más posible.

Presione el botón **IZQUIERDO** “◀” (junto al botón **MENU**) para la opción “**COMP OFF**” (desactivar compresión)



Presione el botón **DERECHO** “▶” (junto al botón **MENU**) para la opción “**COMP ON**” (activar compresión)



Ajuste de Tono

Ajuste de LÍMITE DE VOLUMEN: Limpie las distorsiones en todos los modos.

Presione el botón **DERECHO** “▶” (junto al botón **MENU**) para la opción “**VOLUME LIMIT ON**” (límite de volumen activado).



Presione el botón **IZQUIERDO** “◀” (junto al botón **MENU**) para la opción “**VOLUME LIMIT OFF**” (límite de volumen desactivado).



Función DE RDS*

Las funciones de RDS se inician al presionar el botón “**MENU**”. Al presionar el botón “**MENU**” se mostrará en pantalla lo siguiente:

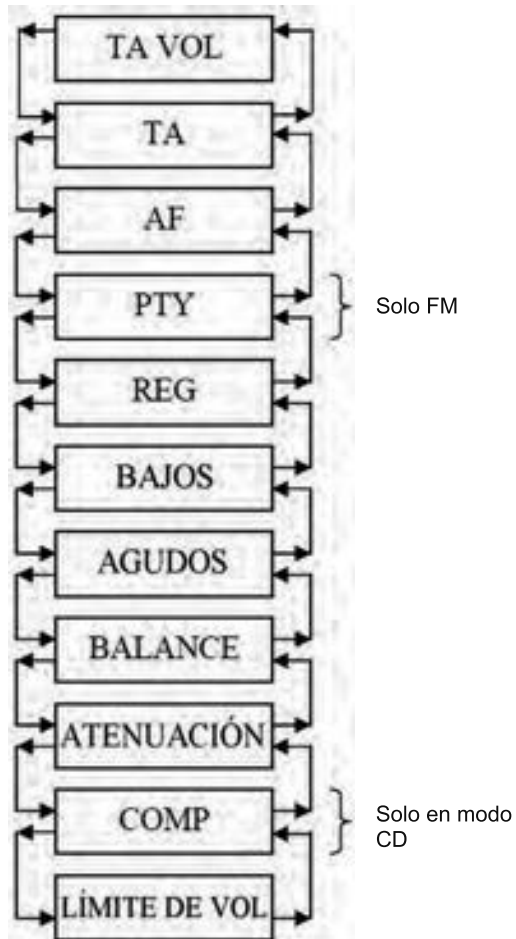

Controles del reproductor de CD's

Para obtener la mejor calidad de sonido posible, use CDs limpios y en buenas condiciones.

Debido a la incompatibilidad técnica, los discos grabables (CD-R) y regrabables (CD-RW) quizá no funcionen correctamente.

Estas unidades de radio con CD reproducen discos compactos que concuerdan con la especificación de audio estándar del Libro Rojo Internacional. Los CD con protección de copia incorporada por algunos fabricantes no se ajustan a este estándar por lo que no se puede garantizar su reproducción. No debe usar ningún CD de forma irregular ni los CD con película de protección contra rayones o con etiquetas autoadhesivas pegadas.

Por favor contacte a su Distribuidor para más información.

Las leyes de Copyright varían según el país; por favor revise las leyes de su país si desea grabar algún material con copyright.

Controles del reproductor de CD's

Carga de CDs

Reproductor de CD sencillo

Para cargar un CD, inserte un CD en la ranura y aparecerá en pantalla la frase "**CD LOADING**" (cargando CD). Una vez cargado el CD, la pantalla mostrará "**LOAD DONE**" (carga terminada).

Controles del reproductor de CD's

Reproductor de CD sencillo – CD / Pista / Repetición / Aleatorio /
Funciones de búsqueda.



Al presionar el botón "**CD**" se activará la función "**CD**".



Durante el modo "**CD**", presione los botones *Track* ▲▼ durante menos de 1.5 segundos para activar la función "*Arriba/Abajo*" de la Pista 1.

Presione los botones *Track* ▲▼ durante más de 1.5 segundos para activar la función de "*Avance y Rebobinado Rápidos*"



Presione el botón "**RPT**" una vez para activar la función "*Repeat*" (repetición) para la pista en reproducción. Presione de nuevo el botón para anular la función "*Repeat*" (repetición).



Presione el botón "**RDM**" para activar la función del modo "*Random*" (aleatorio). Presione de nuevo el botón para anular la función de modo "*Random*" (aleatorio).

Controles del reproductor de CD's

AUX / Expulsión de CD



Al presionar el botón **"AUX"** se activa el modo **"AUX"**, que permite reproducir una función de entrada externa de audio (únicamente fuentes de audio).

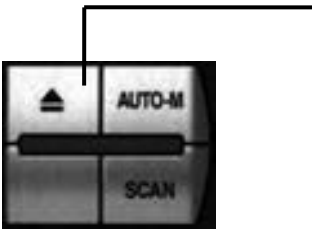

Reproductor de CD sencillo

Al presionar este botón, se activa la función **"Eject"** (expulsión) y la fuente de audio regresa al modo de audio previo. Si no se retira el CD, se cargará de nuevo automáticamente después de 15 segundos.

Solución de problemas

Seguridad de Radio

Elemento	Pantalla LCD	En pantalla / No en pantalla	Condición de pantalla / Cuándo
"Pin error" Error de clave	"Pin error" Error de clave	En pantalla	Al introducir un número de código de seguridad incorrecto
Espera	XX : XX Wait	En pantalla	Al introducir por 4 ^a vez un código de seguridad incorrecto – tiempo de espera de 30 minutos

Solución de problemas

Reproductor de CD Sencillo

Elemento	Pantalla LCD	En pantalla / No en pantalla	Condición de pantalla / Cuándo
No hay disco	No Disc	En pantalla	Botón CD presionado cuando no hay un disco cargado
CD incorrecto	Bad CD	En pantalla	El CD se insertó al revés
Error de expulsión	Eject error	En pantalla	La expulsión del CD se detuvo manualmente
Error de carga	Load error	En pantalla	La carga del CD se detuvo manualmente
Error de CD	CD error	En pantalla	Se ha introducido un objeto extraño en la ranura del cargador (moneda, tarjeta de crédito, etc.)

Solución de problemas



Solución de problemas



Solución de problemas

